

Mario Kart Racing Wheel Pro Mini  
para Nintendo Switch™ 2

# Manual de instrucciones

Gracias por haber elegido este producto.

Antes de usarlo, lee detenidamente el manual de instrucciones.

Una vez lo hayas hecho, recomendamos que lo guardes para eventuales consultas.

## Índice

Guía de inicio rápido .....	2-3	Modo de fijación .....	6
Atención .....	3	Modo de conexión .....	6-8
Contenido .....	4	Modo Asignar .....	8-9
Compatibilidad .....	4	Función «Mantener pulsado» .....	10
Esquema y funciones .....	4-5	Especificaciones .....	10



### ◀ Software compatible

<https://hori.co.uk/nsx-122/compatibility/>

\*Antes de utilizar este producto, asegúrate de que tu Nintendo Switch™ 2 cuenta con la última actualización.

\*Este producto solo funciona con el modo televisor.

\*Este producto no incluye las siguientes funciones:

- Giroscopio
- Acelerómetro
- Cámara infrarroja de movimiento
- Indicadores de número de jugador
- Vibración HD 2
- Indicador de notificación del botón HOME
- NFC
- Sensor del ratón
- NFC amiibo
- Conector de audio
- Desactivación del modo de espera

# Guía de inicio rápido

## 1 Asegúrate de que tu Nintendo Switch™ 2 cuenta con la última actualización.

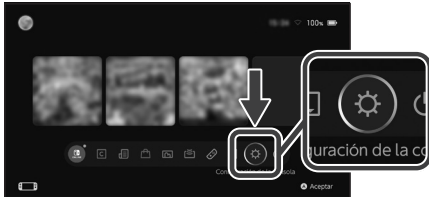

En el menú HOME selecciona «Configuración de la consola».

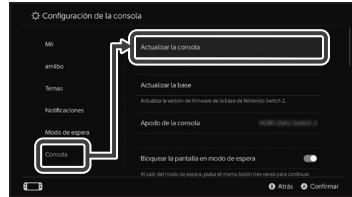

Luego ve a «Consola» y, a continuación, «Actualizar la consola» para descargar la actualización más reciente. (Si tu consola ya está actualizada a la última versión del software del sistema, puedes saltar al siguiente paso).

## 2 Fija el volante a una superficie lisa y firme.

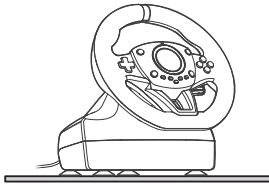

Más información en  
«Modo de fijación».  
⇒ p. 6  
3 / 11

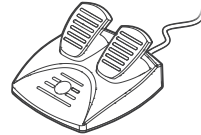

## 3 Ajusta los interruptores según el modo de uso.

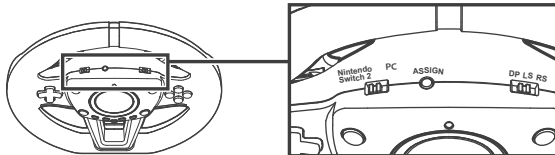

Más información en  
«Modo de conexión».  
⇒ p. 6-8

## 4 Conecta los cables según se muestra en el diagrama.

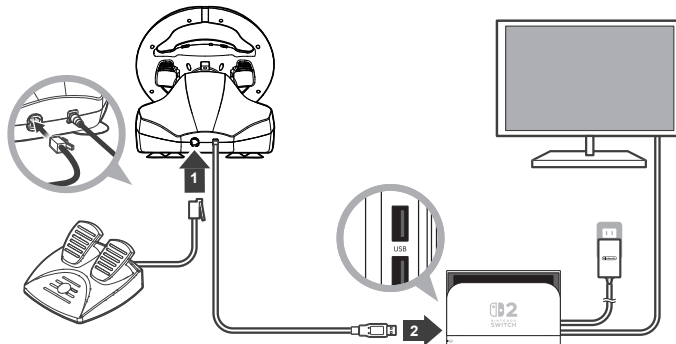

- 5** Gira el volante del todo a la derecha y, acto seguido, del todo a la izquierda. A continuación, pisa a fondo el pedal izquierdo y luego haz lo mismo con el derecho. Esto garantiza que el volante se calibre correctamente.

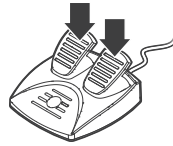
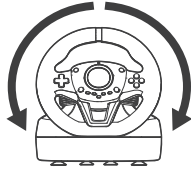

## Atención

Información importante para padres y tutores:  
Lee detenidamente la siguiente información.

- Este producto está diseñado para su uso únicamente en interiores.
- Emplea este producto en una estancia cuya temperatura sea 0-40 °C.
- Este producto contiene piezas pequeñas. Mantenlo lejos del alcance de niños menores de 3 años.
- Mantén este producto alejado de los niños pequeños. En caso de ingesta accidental de alguna pieza, acude inmediatamente a un médico.
- Mantén este producto alejado de zonas húmedas o con polvo.
- No utilices el producto si ha sido dañado o alterado.
- No mojes el producto. Podrías causar una descarga eléctrica o avería.
- No dejes este producto cerca de fuentes de calor o expuesto a la luz directa del sol durante periodos prolongados. Podría sobrecalentarse y sufrir una avería.
- No utilices este producto con un concentrador USB o alargador.
- No toques la parte metálica del conector USB.
- No tires bruscamente del cable del producto ni lo retuerzas.
- Ten cuidado de que no se enrede el cable en el pie. Podrías lastimarte o dañar el cable.
- No retuerzas el cable ni uses el producto con él enrollado.
- Cable largo. Riesgo de estrangulamiento.
- No ejerzas demasiada fuerza sobre el producto ni lo sometas a impactos.
- No desmontes, alteres ni intentes reparar este producto.
- Para limpiarlo, utiliza solo un paño suave y seco. No emplees agentes químicos como benceno o disolventes.
- No des al producto ningún uso distinto de aquel para el que fue diseñado. HORI no asumirá ninguna responsabilidad por accidentes o daños derivados del uso inadecuado de este producto.
- Mantén tus dedos alejados de los pedales al jugar.
- No trates de introducir el conector USB en un enchufe.
- Conserva el embalaje, pues contiene información importante.
- Conserva este manual de instrucciones para eventuales consultas.
- El correcto funcionamiento del producto podría verse afectado por interferencias electromagnéticas fuertes. En ese caso, simplemente desconecta y vuelve a conectar el producto siguiendo el manual de instrucciones para recuperar su funcionamiento habitual. Si esto no surtiese efecto, traslada el producto a una ubicación libre de interferencias electromagnéticas antes de intentarlo de nuevo.

# Contenido

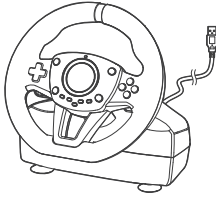

Volante × 1

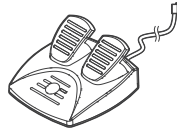

Pedales × 1



Manual de instrucciones × 1

## Compatibilidad

**Nintendo Switch™ 2**  
**Nintendo Switch™**  
**Nintendo Switch™ – Modelo OLED**

### Importante

Asegúrate de que tu Nintendo Switch™ 2 cuenta con la última actualización.

\*Se requiere conexión a Internet para actualizar el software del sistema.

### PC

Sistemas operativos compatibles	Windows 10 / 11	
Estándar de entrada	XInput	✓
	DirectInput	✗
Requisitos del sistema	Puerto USB-A	

## Esquema y funciones

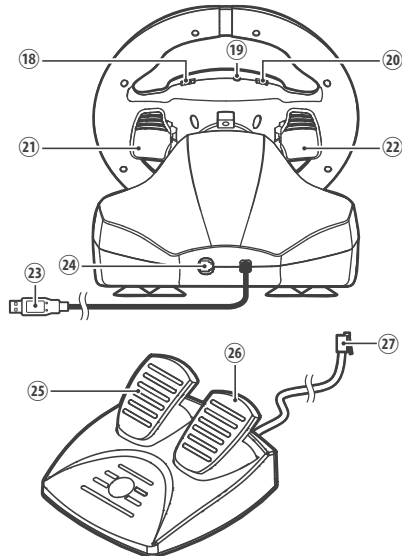
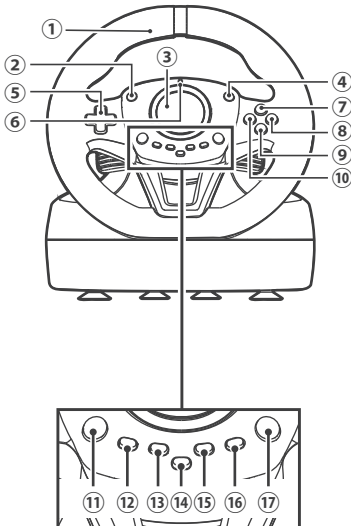

## Volante

---

① ... Dirección (Eje horizontal de la palanca izquierda)	[PC] Dirección (Eje horizontal de la palanca izquierda)
② ... Botón ZL	[PC] Botón LT
③ ... Botón ITEM (Botón ZL)	[PC] Botón ITEM (Botón LT)
④ ... Botón ZR	[PC] Botón RT
⑤ ... Cruceta (Arriba / Abajo / Izquierda / Derecha)	[PC] Cruceta
⑥ ... Indicador de configuración	(Arriba / Abajo / Izquierda / Derecha)
⑦ ... Botón X	[PC] Botón X
⑧ ... Botón A	[PC] Botón A
⑨ ... Botón B	[PC] B Button
⑩ ... Botón Y	[PC] Botón Y
⑪ ... Botón de la palanca izquierda	[PC] Botón de la palanca izquierda
⑫ ... Botón -	[PC] Botón Atrás
⑬ ... Botón de captura	[PC] Ninguna función
⑭ ... Botón C	
* Compatible solo con Nintendo Switch™ 2. No compatible con Nintendo Switch™ ni con PC.	
⑮ ... Botón HOME	[PC] Botón Guía
⑯ ... Botón +	[PC] Botón Inicio
⑰ ... Botón de la palanca derecha	[PC] Botón de la palanca derecha

## Volante (vista trasera)

---

⑱ ... Interruptor de configuración de la cruceta	
⑲ ... Botón ASSIGN	
⑳ ... Selector de plataforma	
㉑ ... Leva derecha (Botón R)	[PC] Leva derecha (Botón RB)
㉒ ... Leva izquierda (Botón L)	[PC] Leva izquierda (Botón LB)
㉓ ... Conector USB tipo A	
㉔ ... Toma del enchufe modular de los pedales	

## Pedales

---

㉕ ... Pedal izquierdo (Botón B)	[PC] Pedal izquierdo (Botón LT)
㉖ ... Pedal derecho (Botón A)	[PC] Pedal derecho (Botón RT)
㉗ ... Enchufe modular	

## Modo de fijación

**Superficie lisa y resistente  
(por ejemplo, una mesa)**

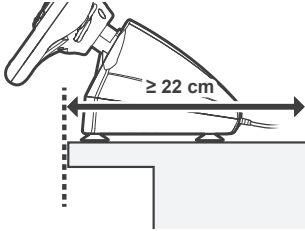

No coloques el producto sobre superficies inestables como las que se muestran a continuación.

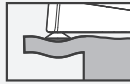

Desigual

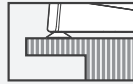

Material transpirable

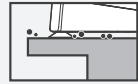

Sucia o polvorienta



Demasiado fina o blanda

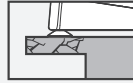

Frágil (por ejemplo, cristal)

Fija el volante como se muestra en la imagen.

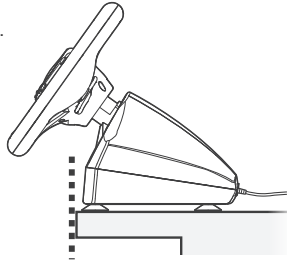

## Modo de conexión

1

Ajusta los interruptores según el modo de uso.

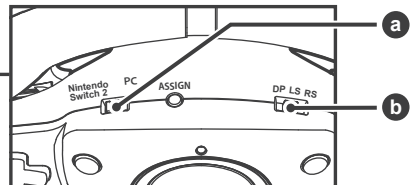
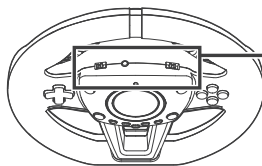

**a** Selector de plataforma

Ajústalo según la plataforma utilizada.



Nintendo Switch 2 PC

**Nintendo Switch™ 2**  
**Nintendo Switch™**  
**Nintendo Switch™ – Modelo OLED**



Nintendo Switch 2 PC

PC

**b**

## Interruptor de configuración de la cruceta

Es posible configurar la cruceta para que funcione como botones de dirección, palanca izquierda o palanca derecha.

\*No es posible configurar la cruceta para que funcione de modo analógico.

\*Es posible que el interruptor de configuración de la cruceta no sea compatible con algunos juegos. Para más información, consulta el manual de instrucciones de cada juego.

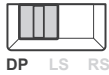

DP LS RS



Botones de dirección

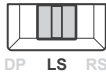

DP LS RS



Palanca izquierda

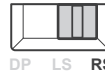

DP LS RS



Palanca derecha

**2**

Conecta los cables como se muestra en la imagen.

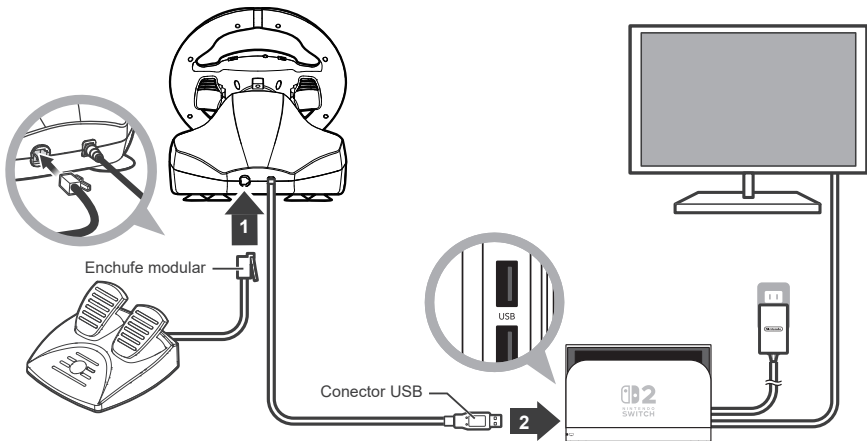

**Sigue las siguientes instrucciones para garantizar el correcto funcionamiento del producto.**

\*No utilices este producto con un concentrador USB o alargador.

\*No enchufes o desenchufes el volante en mitad de una partida.

\*Ten cuidado de no apretar ningún botón ni mover el volante o los pedales en los siguientes casos:

- Al conectar el producto a la Nintendo Switch™ 2 o PC.

- Al encender la Nintendo Switch™ 2 o PC.

- Al sacar la Nintendo Switch™ 2 o PC del modo de espera.

**3**

Gira el volante del todo a la derecha y, acto seguido, del todo a la izquierda. A continuación, pisa a fondo el pedal izquierdo y luego haz lo mismo con el derecho. Esto garantiza que el volante se calibre correctamente.

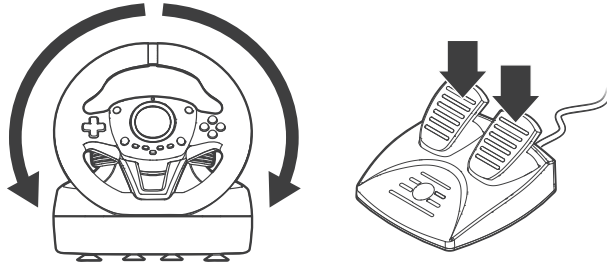

Haz esto en cada uno de los siguientes casos:

- Después de conectar el producto a la Nintendo Switch™ 2 o PC.
- Después de encender la Nintendo Switch™ 2 o PC.
- Después de sacar la Nintendo Switch™ 2 o PC del modo de espera.



### Si el volante o pedales parecen no funcionar correctamente

- Vuelve a conectar el volante y pedales siguiendo las instrucciones anteriores desde el paso **2**.
- Es posible que el paso **3** no se haya completado correctamente. Gira el volante del todo a la derecha y, acto seguido, del todo a la izquierda. A continuación, pisa a fondo el pedal izquierdo y luego haz lo mismo con el derecho.

## Modo Asignar





Esta característica permite configurar la función de los botones.

### Botones configurables

Botón ZL / Botón ZR / Botón de la palanca izquierda / Botón de la palanca derecha / Leva izquierda / Leva derecha / Pedal izquierdo / Pedal derecho / Botón ITEM

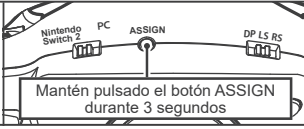
### Funciones asignables

Botón A / Botón B / Botón X / Botón Y / Botón L / Botón R / Botón ZL / Botón ZR / Botón de la palanca izquierda / Botón de la palanca derecha / Botones de dirección (Derecha / Abajo / Izquierda / Arriba) / Palanca izquierda (Derecha / Abajo / Izquierda / Arriba) / Palanca derecha (Derecha / Abajo / Izquierda / Arriba) / Botón ITEM

	Operación	Indicador	Resultado
①	 <p>Mantén pulsado el botón ASSIGN durante 3 segundos</p>	 <p>El indicador de configuración parpadeará lentamente.</p>	
②	<p>Aprieta el botón cuya función quieres cambiar</p>  <p>Botón ZL / Botón ZR / Botón de la palanca izquierda / Botón de la palanca derecha / Leva izquierda / Leva derecha / Pedal izquierdo / Pedal derecho / Botón ITEM</p>	 <p>El indicador de configuración parpadeará rápidamente.</p>	<p><b>Inicio del proceso de ajuste</b></p> <p>*Los botones del volante dejarán de funcionar hasta que finalice el proceso de configuración.</p>

Aprieta el botón cuya función quieres asignar al botón seleccionado en el paso ②

Botón A / Botón B / Botón X / Botón Y / Botón L / Botón R / Botón ZL / Botón ZR / Palanca izquierda / Palanca derecha / Botón ITEM

Botón de dirección (Derecha / Abajo / Izquierda / Arriba) / Palanca izquierda (Derecha / Abajo / Izquierda / Arriba) / Palanca derecha (Derecha / Abajo / Izquierda / Arriba)

El indicador de configuración se encenderá.

**Fin del proceso de ajuste**



**Ejemplo. Para asignar la función del botón de la palanca izquierda a la flecha izquierda de la cruzeta:**

- ① Coloca el interruptor de configuración de la cruzeta en posición «LS».  
(La función de la cruzeta cambiará a palanca izquierda).



- ② Pulsa la flecha izquierda de la cruzeta.



\*No es posible asignar múltiples funciones a un mismo botón.

\*No es posible asignar las funciones de los siguientes botones:  
botón de captura / botón + / botón - / botón HOME / botón ASSIGN / botón C.

\*Si no inicias el paso ② una vez ejecutado el ①, el indicador de configuración se apagará al cabo de cuatro segundos y el proceso de ajuste se interrumpirá automáticamente.

\*El indicador de configuración se encenderá durante el proceso de configuración y no se apagará mientras haya al menos un botón con una función distinta de la original.

\*Los ajustes se conservarán aunque se apague la Nintendo Switch™ 2 y aunque se desconecte el cable USB.

**Restauración de la función de fábrica de un botón**

En el paso ③, pulsa el mismo botón que en el paso ② para devolver a ese botón su configuración de fábrica.

**Restaurar la función de fábrica de todos los botones**

	Operación	Indicador	Resultado
①	<p>Mantén pulsado el botón ASSIGN durante 3 segundos</p>	<p>El indicador de configuración parpadeará lentamente.</p>	
②	<p>Pulsa el botón HOME</p>	<p>El indicador de configuración se apagará.</p>	<p><b>Restauración de la función de fábrica de todos los botones</b></p> <p>Todos los botones recuperarán su función original.</p>

## Función «Mantener pulsado»

Al mantener apretado el botón ZL, se activa la función «Mantener pulsado», con la que se consigue el mismo resultado que si se mantuviese pulsado todo el rato el botón.

\*Esta función es para «Mario Kart 8 Deluxe», donde se puede equipar un objeto detrás del kart en lugar de lanzarlo. Esta función no es compatible con «Mario Kart World».

### Activación



Botón ZL

Mantén pulsado durante 1 segundo



Indicador de configuración

Se encenderá en verde

### Desactivación



Aprieta una vez el Botón ITEM / Botón ZL / Leva izquierda



Indicador de configuración

Se apagará

\*La función «Mantener pulsado» se desactivará si se asigna otra función al botón ZL. Además, si se asigna la función del botón ZL a otro botón, no se podrá activar la función «Mantener pulsado» apretando dicho botón.

! Cuando se utiliza la función «Mantener pulsado» para mantener equipado un objeto detrás del kart, dicha función no se desactivará automáticamente aunque el objeto desaparezca.

Para desactivar la función «Mantener pulsado», aprieta el botón ITEM, el botón ZL o la leva izquierda antes de usar el siguiente objeto.

## Especificaciones

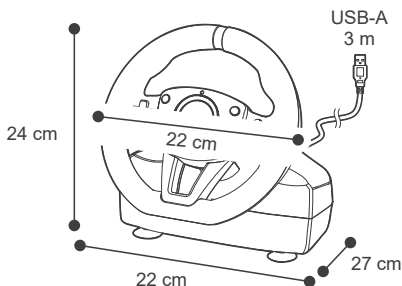

Ángulo máximo de giro: 180°

0,7 kg

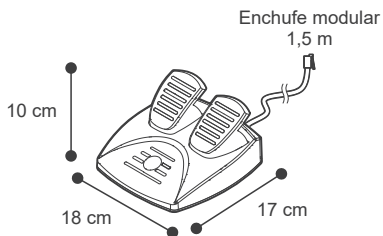

0,3 kg

¿Necesitas ayuda con este producto?  
Visita nuestro sitio web para más información.



<https://hori.co.uk/nsx-122/support/>

#### ATENCIÓN:

Cualquier cambio o modificación no aprobado expresamente por la parte responsable del cumplimiento de la normativa podría anular el derecho del usuario a utilizar este equipo.

#### CONFORMIDAD CON LA NORMATIVA DE LA FCC

Este dispositivo cumple con el apartado 15 de las normas de la FCC. Su utilización está sujeta a las dos condiciones siguientes:

(1) este dispositivo no podrá provocar interferencias dañinas y (2) este dispositivo deberá aceptar todas las interferencias recibidas, incluso aquellas que puedan provocar un funcionamiento no deseado.

#### NOTA:

Este equipo ha sido probado y cumple con los límites establecidos para dispositivos digitales de Clase B, de acuerdo con el apartado 15 de las normas de la FCC. Estos límites han sido fijados para proporcionar una protección razonable frente a interferencias perjudiciales en instalaciones residenciales. Este equipo genera, utiliza y puede irradiar energía de radiofrecuencias, de modo que, si no se instala y se utiliza según las instrucciones, podría producir interferencias perjudiciales para las radiocomunicaciones. No obstante, no hay garantía alguna de que no se den interferencias en una instalación en particular. Si este equipo provoca interferencias perjudiciales en la recepción de la señal de televisión o radio, lo cual puede determinarse encendiendo y apagando el equipo, el usuario deberá intentar corregir la interferencia tomando una o varias de las medidas siguientes:

- Cambiar la orientación o la ubicación de la antena receptora.
- Aumentar la separación entre el equipo y el receptor.
- Conectar el equipo a un enchufe de un circuito diferente al que esté conectado el receptor.
- Consultar con el distribuidor o con un técnico especialista en radio/televisión para obtener ayuda.

#### Declaración de conformidad simplificada

Por la presente, HORI declara que este producto es conforme con la Directiva 2014/53/UE.

El texto completo de la declaración UE de conformidad está disponible en la siguiente dirección de Internet:

<https://hori.co.uk/consumer-information/>



#### Para el Reino Unido:

Por la presente, HORI declara que este producto es conforme con los requisitos legales pertinentes.

El texto completo de la declaración de conformidad está disponible en la siguiente dirección de Internet:

<https://hori.co.uk/consumer-information/>



#### INFORMACIÓN PARA DESECHAR EL PRODUCTO

Si encuentras este símbolo en uno de nuestros productos o embalajes, significa que dicho producto o batería no debe tratarse como cualquier otro desecho doméstico en Europa. Para garantizar el tratamiento de residuos apropiado para dicho producto o batería, deséchalo respetando la legislación vigente en tu lugar de residencia en relación con el tratamiento de aparatos eléctricos y baterías. De este modo ayudarás a conservar os recursos naturales y mejorar los estándares de protección medioambiental relativos al tratamiento y reciclaje de residuos eléctricos.



HORI garantiza al comprador original, durante un periodo de un año contado desde la fecha de compra, que este producto, cuando adquirido nuevo y en su embalaje original, estará libre de cualquier tipo de defecto de fabricación. En caso de no poder hacer valer la garantía a través del establecimiento de compra original, dirígete directamente al servicio de atención al cliente de HORI.

Para atención al cliente en Norteamérica y Latinoamérica, rellena el siguiente formulario de contacto:

<https://stores.horiusa.com/support/>



Para atención al cliente en Europa, escribe a [info@horiuk.com](mailto:info@horiuk.com)

Información sobre la garantía:

Para América y Australia: <https://stores.horiusa.com/policies/>



Para Europa y Oriente Medio: <https://hori.co.uk/policies>

El producto real puede variar con respecto a la ilustración.

El fabricante se reserva el derecho a modificar el diseño o características del producto sin previo aviso.

HORI y el logotipo de HORI son marcas comerciales registradas de HORI.

Todas las demás marcas comerciales pertenecen a sus respectivos propietarios.

© Nintendo. Nintendo Switch es una marca comercial de Nintendo.