

Vor dem ersten Inbetriebnahme

Bevor Sie das Gerät an das Stromnetz anschließen, lesen Sie bitte sorgfältig die Gebrauchsanweisung, die das Gerät und seinen richtigen und sicheren Gebrauch beschreibt. Die Anleitung ist für mehrere Gerätetypen/Modelle gültig. Möglicherweise sind deswegen hier auch Einstellungen oder Ausstattungen beschrieben, die bei Ihrem Gerät nicht vorhanden sind. Wir empfehlen, diese Bedienungsanleitung zum späteren Nachschlagen aufzubewahren und sie bei einem späteren Verkauf dem Gerät beizulegen.

Überprüfen Sie Ihr Gerät auf etwaige Schäden oder Unregelmäßigkeiten. Sollten Sie an Ihrem Gerät Schäden feststellen, benachrichtigen Sie bitte umgehend den Händler, bei dem Sie das Gerät gekauft haben.

Lassen Sie das Gerät vor dem Anschließen an das Stromnetz mindestens 2 Stunden in aufrechter Position ruhig stehen. Dadurch verringert sich die Möglichkeit von Betriebsstörungen aufgrund von Transportauswirkungen auf das Kühlsystem.

Wichtige Sicherheitsanweisungen



WARNUNG **Gefahr von Brand/brennbaren Stoffen**

Der Anschluss und die Erdung des Geräts müssen den geltenden Normen und Vorschriften entsprechend erfolgen.

WARNUNG! Stellen Sie die Mehrfachkupplungssteckdose oder portable Stromversorgung nicht an der Geräterückseite auf.

Trennen Sie das Gerät vor der Reinigung vom Stromnetz (ziehen Sie das Netzkabel aus der Steckdose).

⚡ WARNUNG! Wenn das Netzkabel beschädigt ist, muss es durch den Hersteller, seinen Kundendienst oder ähnlich qualifizierte Personen ersetzt werden, um eine Gefährdung zu vermeiden.

⚡ WARNUNG! Stellen Sie bei der Positionierung des Geräts sicher, dass das Netzkabel nicht eingeklemmt oder beschädigt ist.

⚡ WARNUNG! Das LED-Licht muss nicht vom Anwender ersetzt werden! Wenn das LED-Licht beschädigt ist, wenden Sie sich an den Kundendienst.

⚠️ WARNUNG! Verwenden Sie keine elektrischen Geräte innerhalb des Lebensmittellagefachs des Gerätes, außer wenn sie die vom Hersteller empfohlenen Typen sind.

⚠️ WARNUNG! Verwenden Sie keine mechanischen Vorrichtungen oder anderen Mittel, um den Entfrostsprozess zu beschleunigen, außer wenn die vom Hersteller empfohlen sind.

⚠️ WARNUNG! Um Gefahren durch mangelnde Stabilität des Geräts zu vermeiden, stellen Sie sicher, dass es gemäß den Anweisungen installiert wird.

Gefrierbrandgefahr

Um Gefrierbrand zu vermeiden, nehmen Sie niemals gefrorene Lebensmittel in den Mund und berühren Sie sie nicht.

Sicherheit von Kindern und schutzbedürftigen Personen

Dieses Gerät ist nicht dafür bestimmt, durch Personen (einschließlich Kinder) mit eingeschränkten physischen, sensorischen oder geistigen Fähigkeiten oder mangels Erfahrung und mangels Wissen benutzt zu werden, es sei denn, sie werden durch eine für ihre Sicherheit zuständige Person beaufsichtigt oder erhalten von ihr Anweisungen, wie das Gerät zu benutzen ist.

Die Kinder sollten beaufsichtigt werden, um sicherzustellen, dass sie nicht mit dem Gerät spielen.

Die Reinigung und Wartung dürfen nicht von Kindern ohne Aufsicht durchgeführt werden.

Entfernen Sie die Verpackung, die das Gerät oder einzelne Teile während des Transports schützen soll, und bewahren Sie diese außerhalb der Reichweite von Kindern auf. Es besteht Verletzungs- oder Erstickungsgefahr.

Beim Entsorgen eines Altgeräts ziehen Sie bitte den Netzstecker, nehmen die Tür ab und belassen die Ablagen im Gerät. Dadurch verhindern Sie, dass sich Kinder im Gerät einsperren.

Nur für europäische Märkte

Dieses Gerät kann von Kindern von 8 Jahren und älter sowie Personen mit eingeschränkten körperlichen, sensorischen bzw. geistigen Fähigkeiten oder mangelnder Erfahrung und Wissen verwendet werden, wenn sie eine Beaufsichtigung bzw. Anweisung für die Nutzung der Maschine auf sichere Weise erfahren und die Risiken gekannt haben.

Die Kinder dürfen nicht mit dem Gerät spielen.

INFORMATIONEN ZUR SICHERHEIT UND WARNHINWEISE

Die Reinigung und Wartung dürfen nicht von Kindern ohne Aufsicht durchgeführt werden.

Die Kinder im Alter von 3 bis 8 Jahren dürfen Kühlgeräte be- und entladen.

Warnung bezüglich des Kältemittels

Das Gerät enthält eine kleine Menge des umweltfreundlichen, jedoch brennbaren Gases R600a. Stellen Sie sicher, dass keine Teile des Kühlsystems beschädigt sind. Ein Gasleck stellt keine Gefahr für die Umwelt dar, kann aber zu Augenverletzungen oder Bränden führen.

Im Falle eines Gaslecks ist der Raum gründlich zu lüften, das Gerät vom Stromnetz zu trennen und ein Servicetechniker zu rufen.

Wichtige Hinweise zur Gerätenutzung

WARNUNG! Dieses Gerät ist für den Haushalt und ähnliche Anwendungen wie:

- Mitarbeiter-Küchenbereiche in Läden, Büros und anderen Arbeitsumgebungen;
- Bauernhäuser und von Kunden in Hotels, Motels und anderen Wohnräumen;
- Bett- und Frühstück-Typ Umgebungen;
- Gastronomie und ähnliche Non-Retail-Anwendungen.

⚠️ WARNUNG! Halten Sie die Belüftungsöffnungen, die Geräteverkleidung oder die integrierte Struktur von Behinderungen frei.

Das Gerät darf nicht im Freien verwendet und nicht dem Regen ausgesetzt werden.

Bewahren Sie keine explosiven Stoffe wie Spraydosen mit brennbaren Treibmittel in diesem.

Wenn Sie das Gerät längere Zeit nicht benutzen, schalten Sie es mit der entsprechenden Taste aus und ziehen Sie den Stecker aus der Steckdose. Gerät entleeren, abtauen, reinigen und die Tür angelehnt lassen.

Öffnen Sie im Falle eines Fehlers oder eines Stromausfalls das Gefrierfach nicht, es sei denn, der Gefrierschrank war länger als 16 Stunden nicht in Betrieb. Nach Ablauf dieser Frist das Gefriergut aufbrauchen oder für ausreichend Kühlung sorgen (z. B. durch ein Ersatzgerät).

Technische Informationen zum Gerät

Das Typenschild befindet sich im Inneren des Geräts. Es enthält Angaben zu Spannung, Brutto- und Nettovolumen, Art und Menge des Kältemittels sowie Informationen zu den Klimaklassen.

INFORMATIONEN ZUR SICHERHEIT UND WARNHINWEISE

Sollte die Sprache auf dem Typenschild nicht Ihrer Wunschsprache bzw. der Sprache Ihres Landes entsprechen, ersetzen Sie diese durch die mitgelieferte Sprache.

⚠️ WARNUNG! Beschädigen Sie den Kältemittelkreislauf nicht.

AUFBAU IHRES NEUEN GERÄTES

- Stellen Sie Ihr Gerät an einem trockenen und gut belüfteten Ort auf. Schützen Sie das Gerät vor direkter Sonneneinstrahlung, Regen oder Frost.

- Das Diagramm zeigt den Temperaturbereich der jeweiligen Klimaklasse. Die Klimaklasse dieses Gerätes ist auf dem Typenschild angegeben. Eine Verwendung außerhalb dieses Bereichs kann zu Schlechtleistung führen.

- Das Gerät sollte von einem ausreichenden Freiraum umgeben sein, um die Belüftung und Wärmeableitung zu ermöglichen.

- Der empfohlene Platz ist in der Abbildung angegeben.

- Gerätegröße (mm): 595*600*1856

Klimaklasse	Umgebungstemperatur
SN	+10°C bis +32°C
N	+16°C bis +32°C
ST	+16°C bis +38°C
T	+16°C bis +43°C

Im nicht eingebauten Zustand

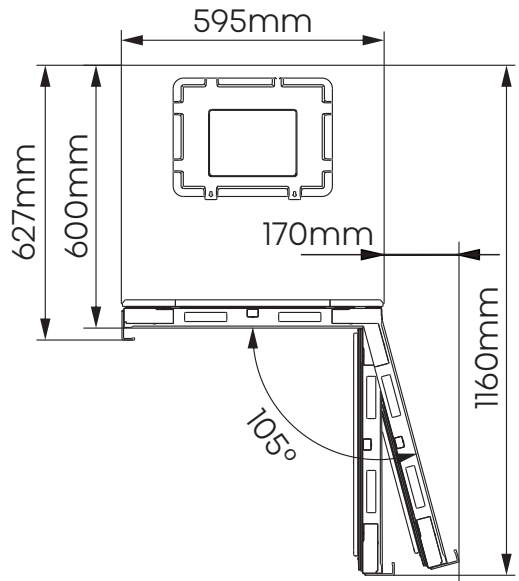
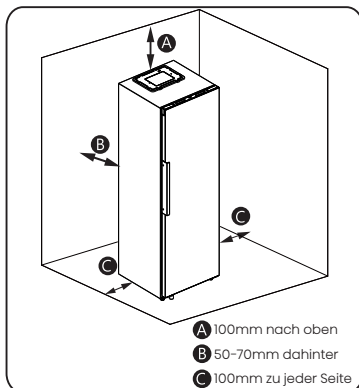

AUFBAU IHRES NEUEN GERÄTES

Im eingebauten Zustand

Lassen Sie auf der linken und rechten Seite einen Abstand von mehr als 2,5mm und auf der Oberseite von mehr als 5mm frei.

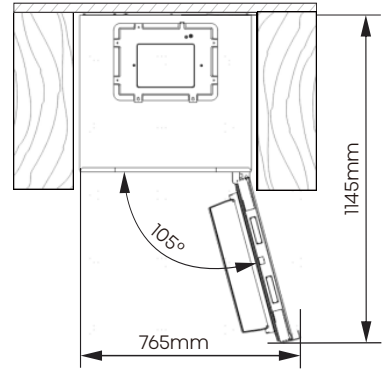
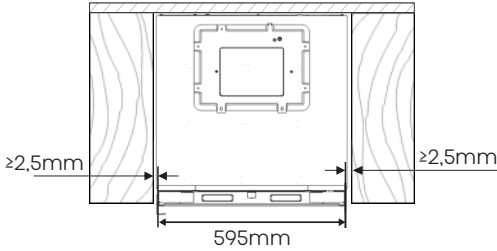

Türschließstatus für Kühlschrank im eingebauten Zustand

Der Gesamttraum, der für den Kühlschrank benötigt wird, um die Tür im eingebauten Zustand vollständig zu öffnen

Nivellierung des Geräts (falls erforderlich):

- Die Abbildung dient nur als Referenz.
- Das Gerät ist mit Stellfüßen ausgestattet, mit denen das Gerät nivelliert werden kann.
- Um das Selbstschließen der Türen zu ermöglichen, kippen Sie die Oberseite durch Drehen der Stellfüße nach hinten.

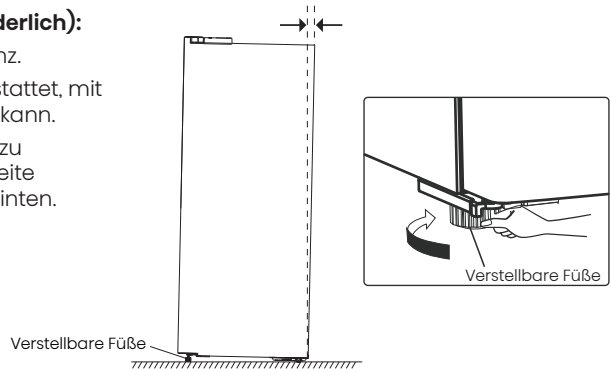

! WARNUNG

- Für die ordnungsgemäße Installation muss dieser Kühlschrank auf einer ebenen Fläche aus hartem Material, das in gleicher Höhe wie der Rest des Fußbodens ist, platziert werden. Diese Oberfläche sollte stark genug sein, um einen voll beladenen Kühlschrank zu unterstützen.
- Die Rollen dürfen ausschließlich für Vorwärts- bzw. Rückwärtsbewegungen verwendet werden. Seitliches Verschieben des Kühlschranks könnten die Beschädigung an Boden und Rollen verursachen.

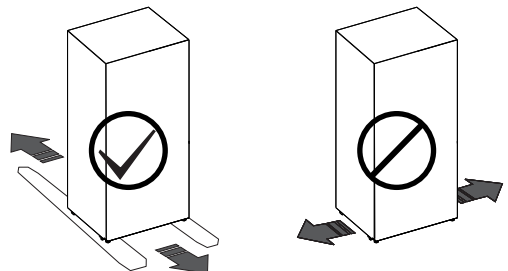

BESCHREIBUNG DES GERÄTS

- Die Innenausstattung des Geräts kann je nach Gerätemodell variieren.
- Das Diagramm kann leicht von dem Ihres gekauften Geräts abweichen. Weitere Informationen finden Sie im E-Handbuch.

1. Elektronische Steuerung *
2. Weinregale
3. 0°C Fresh Box (Frischhaltebox)
4. Abdeckung des Gemüsefachs
5. Gemüsefach
6. Obere Türablage
7. Regal
8. Untere Türablage

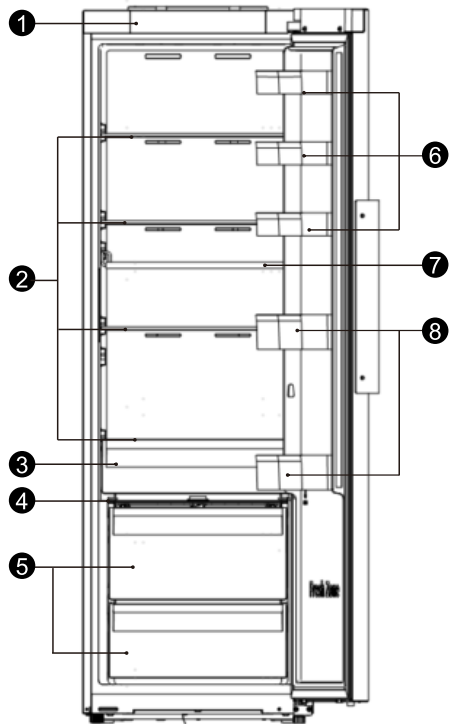

*: Bei Modellen mit Bedienblende an der Kühlschranktür wird die elektronische Steuerung durch eine dekorative Abdeckung ersetzt.

BEDIENFELD

Benutzen Sie Ihr Haushaltsgerät entsprechend der folgenden Bedienungsanweisungen, Ihr Haushaltsgerät verfügt über die entsprechenden Funktionen und Modi wie die Displayanzeige im unten gezeigten Bild. Wenn Sie das Gerät zum ersten Mal einschalten, beginnt die Hintergrundbeleuchtung der Symbole auf dem Bildschirm zu funktionieren. Wird bei geschlossenen Türen keine Taste gedrückt, schaltet sich die Hintergrundbeleuchtung nach einer Minute ab.

HINWEIS: Das Bedienfeld unterscheidet sich je nach Modell. Wählen Sie es also entsprechend Ihrem Gerät aus. Weitere Informationen finden Sie im E-Handbuch.



TYP 1: Elektronische Steuerung (an der Oberseite des Geräts)



Strom (Leistung)

Halten Sie die „Power“-Taste 3 Sekunden lang gedrückt, um die Standby-Funktion ein- oder auszuschalten. Bei aktivierter Standby-Funktion erscheint im Display „--“.





Eco

Drücken Sie die Taste „Eco“ , um die Energiesparfunktion einzuschalten; das Symbol  leuchtet. Die Kühlschranktemperatur wird automatisch auf 6°C und die Gefrierschranktemperatur automatisch auf -17°C umgestellt. Drücken Sie die Taste „Temp.“ oder „Eco“ , um die Energiesparfunktion auszuschalten. Die Kühlschranktemperatureinstellung wird dann auf die vorherige Einstellung zurückgesetzt.



Super Cool

Drücken Sie die Taste „Super Cool“ , um diese Funktion zu aktivieren. Das Symbol  leuchtet auf und die Kühlschranktemperaturanzeige zeigt 2°C an. „Super Cool“ wird nach 6 Stunden automatisch ausgeschaltet. Sie können es auch durch Drücken der Taste „Super Cool“ oder der linken Taste „Temp.“ ausschalten. Die Kühlschranktemperatureinstellung wird dann auf die vorherige Einstellung zurückgesetzt.



Kühlfach-Temperatur

Temp.



Drücken Sie wiederholt die linke Taste „Temp.“, um die verfügbaren Temperatureinstellungen von 8°C bis 2°C zu durchlaufen.



Alarm bei hoher Temperatur



Alarm

Wenn die Temperatur im Inneren des Geräts zu hoch ist, ertönt ein Alarm und das Symbol „“ leuchtet.

Ausschalten des Alarms: Wenn Sie den akustischen Alarm ausschalten möchten, drücken Sie kurz die Alarm „“-Taste. Das Symbol „“ leuchtet so lange, bis die tatsächliche Temperatur im Gerät unter den Alarmwert fällt.

Ausschalten des Alarms:

Wenn Sie den akustischen Alarm ausschalten möchten, drücken Sie kurz die „Alarm“-Taste. Das Symbol „“ leuchtet so lange, bis die tatsächliche Temperatur im Gerät unter den Alarmwert fällt.

Sobald das Gerät eine angemessene Temperatur erreicht hat, erlischt das Symbol „“, und der Hochtemperaturalarm erlischt. Falls Sie den Hochtemperaturalarm nicht abgestellt haben, leuchtet das Symbol „“ weiter, und der Summer ertönt dreimal pro Minute. Nach mehr als 10 Minuten wird der Alarm beendet.

Alarm Offene Tür

Wenn die Tür länger als 1 Minute geöffnet war, ertönt ein Alarm, um Sie darauf aufmerksam zu machen. Druck auf eine beliebige Taste stellt den Türalarm ab und der Summertone stoppt. Der Türalarm kann auch durch Schließen der Tür ausgeschaltet werden.

BEDIENFELD

Demomodus

In diesem durch „OF“ angezeigten Modus ist das Gerät in Betrieb, erzeugt jedoch keine kühlende Luft mehr. Um den Demomodus ein- oder auszuschalten, halten Sie die Tasten „Power“ und „Wi-Fi“ gleichzeitig 3 Sekunden lang gedrückt. Der Summer piept 3 Mal.

TYP 2: Elektronische Steuerung (an der Kühlschranktür)



Strom (Leistung)

Halten Sie die „Power“-Taste 3 Sekunden lang gedrückt, um die Standby-Funktion ein- oder auszuschalten. Bei aktivierter Standby-Funktion erscheint im Display „--“.

Kühlfach-Temperatur

Drücken Sie mehrmals die Taste „Fridge“, um die verfügbaren Temperatureinstellungen von 8°C bis 2°C zu durchlaufen. Empfohlene Temperatur Einstellungen: 4°C.



Eco

Drücken Sie die Taste „Mode“, um die Energiesparfunktion einzuschalten; das Symbol „Eco“ leuchtet. Die Kühlschranktemperatur wird automatisch auf 6°C umgestellt.

Drücken Sie die Taste „Fridge“, bis das entsprechende Modussymbol erlischt und die Kühlschranktemperatureinstellung auf die vorherige Einstellung zurückgesetzt wird.



Super Cool

Drücken Sie die Taste „Mode“, um die Super Cool-Funktion einzuschalten. Das Symbol „Super Cool“ leuchtet und die Kühlschranktemperatur ist auf 2°C eingestellt. Super Cool schaltet sich nach etwa 6 Stunden automatisch ab. Sie können es auch abschalten, indem Sie die Taste „Fridge“ drücken, bis das entsprechende Modussymbol erlischt. Die Kühlschranktemperatureinstellung wird dann auf die vorherige Einstellung zurückgesetzt.

Alarm bei hoher Temperatur

Wenn die Temperatur im Inneren des Geräts zu hoch ist, ertönt ein Alarm und das Symbol „Alarm“ leuchtet.

Alarm ausschalten: Wenn Sie den akustischen Alarm ausschalten möchten, drücken Sie kurz die „Alarm“-Taste. Das Symbol „Alarm“ leuchtet so lange, bis die tatsächliche Temperatur im Gerät unter den Alarmwert fällt.

Alarm Offene Tür

Wenn die Tür länger als 1 Minute geöffnet war, ertönt ein Alarm, um Sie darauf aufmerksam zu machen. Druck auf eine beliebige Taste stellt den Türalarm ab und der Summertone stoppt. Der Türalarm kann auch durch Schließen der Tür ausgeschaltet werden.

Demomodus

In diesem durch „OF“ angezeigten Modus ist das Gerät in Betrieb, erzeugt jedoch keine kühlende Luft mehr. Um den Demomodus ein- oder auszuschalten, halten Sie die Tasten „Power“ und „Fridge“ gleichzeitig 3 Sekunden lang gedrückt. Der Summer piept 3 Mal.

BEDIENFELD

Wi-Fi

ConnectLife App

ConnectLife ist eine Smart-Home-App, mit der Sie per Smartphone oder Tablet mit Ihren intelligenten Geräten kommunizieren können.

Installation

1. Öffnen Sie den Apple App Store (iOS) oder den Google Play Store (Android) auf Ihrem Smartphone.
2. Suchen Sie die App „ConnectLife“. Sie sehen eine Anwendung mit dem folgenden Symbol:



3. Laden Sie die ConnectLife-App von ConnectLife, LLC herunter und installieren Sie sie.

Alternativ können Sie auch den folgenden QR-Code mit Ihrem Smartphone oder Tablet scannen, um die ConnectLife-App zu finden:



HINWEIS:

- Die Entfernung zwischen Ihrem Gerät und dem WLAN-Router kann die Leistung beeinträchtigen. Wenn sie zu weit voneinander entfernt sind, kann das Koppeln Ihres Geräts fehlschlagen oder länger dauern.
- Die Appliance unterstützt nur 2,4GHz-WLAN-Netzwerke. Die SSID des WLAN-Netzwerks muss sichtbar sein.

Das Anschließen Ihres Kühlschranks

Nachdem Sie die ConnectLife-App installiert haben, melden Sie sich an oder erstellen Sie ein Konto und folgen Sie diesen Schritten:

1. Vergewissern Sie sich, dass das Gerät eingeschaltet und das Anzeigefeld aktiv ist. Wenn das Bedienfeld aufleuchtet, wissen Sie, dass das Gerät bereit ist.

2. Drücken Sie die Taste „Wi-Fi“ (Typ 1) oder „Mode“ (Typ 2) und halten Sie sie 3 Sekunden lang gedrückt, bis Sie einen Piepton hören und das Licht „Wi-Fi“ blinkt, nachdem es einige Sekunden lang konstant leuchtet.
3. Vergewissern Sie sich, dass auf Ihrem Telefon Bluetooth aktiviert ist, und öffnen Sie die ConnectLife-App. Achten Sie auf das Pop-up-Fenster mit der Anzeige, dass ein neues Gerät gefunden wurde. Tippen Sie auf die Schaltfläche im Pop-up-Fenster und folgen Sie den Anweisungen, um fortzufahren.
4. Wenn kein Pop-up erscheint, tippen Sie in der App auf die Schaltfläche „Add appliance“ oder „+“.
5. Suchen Sie „Refrigerator“ in der Geräteliste und wählen Sie das Gerät aus.
6. Folgen Sie den Anweisungen in der App, um Ihren Kühlschrank zu verbinden. Direkt nach der Einrichtung wird Ihr Kühlschrank auf Ihrem Startbildschirm angezeigt.

TYP 1:

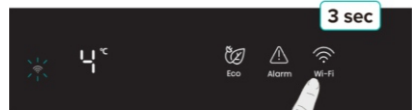
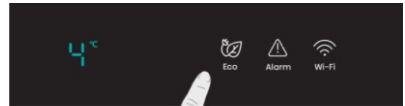

TYP 2:

