

Whirlpool

Frost Zdarma Chladnička - Mrazák

Návod k použití

Frost Free Хладилник И Фризер

Ръководство за потребителя

Frost Free Фрижидер - Замрзнувач

Упатство за корисникот

Fagymentes Hűtőszekrény - Fagyasztó

Felhasználói kézikönyv

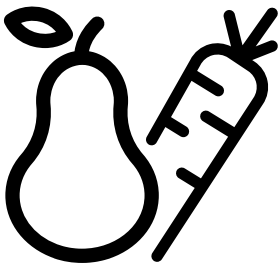

WHK 22372 W5EA

®/TM/© 2026 Whirlpool. Vyrobeno v licenci

®/TM/© 2026 Whirlpool. Произведено по лиценз

®/TM/© 2026 Whirlpool. Се произведува под лиценца

®/TM/© 2026 Whirlpool. Licenc alapján készült

CZ - BG - MK - HU



DĚKUJEME VÁM, ŽE JSTE SI ZAKOUPILI VÝROBEK ZNAČKY WHIRLPOOL Přejete-li si získat komplexnější podporu, zaregistrujte prosím svůj výrobek na stránce **www.register10.eu**



Nejdříve si prosím přečtete tento návod k použití!

Vážený zákazníku,



Doufáme, že výrobek, který byl vyroben v moderních závodech a kontrolován v souladu s nejpřísnějšími postupy kontroly kvality, vám zajistí účinný provoz. Z tohoto důvodu vám doporučujeme pozorně si přečíst celý návod k výrobku, než jej použijete, a uskladněte je v dosahu pro budoucí použití.

Tento manuál Vám pomůže s použitím spotřebiče rychle a bezpečně.

- Přečtete si manuál před instalací a provozováním produktu.
- Ujist'ujte se, že jste přečetl bezpečnostní pokyny.
- Návod uschovejte na snadno přístupném místě, možná jej budete později potřebovat.
- Přečtete si další dokumenty dodané s výrobkem.

Nezapomínejte, že tento manuál platí pro několik dalších modelů. Rozdíly mezi modely budou uvedeny v manuálu.

Zadejte prosím následující webové stránky **docs.whirlpool.eu & parts-selfservice.europeanappliances.com**

 INFORMACE	
 SUPPLIER'S NAME MODEL IDENTIFIER A A	Informace o modelu uložené v databázi výrobků se dají získat zadáním následující webové stránky a vyhledáním identifikátoru vašeho modelu (*), který je uveden na energetickém štítku. https://eprel.ec.europa.eu/

<u>1 Pokyny pro ochranu životního prostředí</u>	<u>3</u>
<u>2 Vaše chladnička</u>	<u>4</u>
<u>3 Instalace</u>	<u>5</u>
3.1. Vhodné umístění pro instalaci	5
3.2. Nastavování nožek.....	5
3.3. Elektrické zapojení	5
<u>4 Příprava</u>	<u>7</u>
<u>5 Obsluha výrobku</u>	<u>8</u>
5.1. Pokyny uchování čerstvých potravin	10
5.2. Výměna žárovky	12
5.3. Změna směru otevírání dveří	12
5.4. Varování o otevřených dvířkách	12
5.5. Přihrádka na mléčné výrobky (chladicí box)	12
5.6. Zásobník na zeleninu	12
5.7. Deodorant (FreshGuard)	13
5.8. Zásuvka na zeleninu s kontrolovanou vlhkostí (EverFresh+)	13
5.9. Aktivní kontrola	13
5.10. Mrazení čerstvých potravin	14
5.11. Doporučení pro uskladnění mražených potravin	14
5.12. Podrobnosti o mrazničce	15
5.13. Vkládání potravin	15
5.14. Alarm vysoké teploty	15
<u>6 Údržba a čištění</u>	<u>16</u>
<u>7 Řešení problémů</u>	<u>17</u>

1 Pokyny pro ochranu životního prostředí

1.1. Dodržování směrnice WEEE a o likvidaci odpadů:



Tento produkt splňuje směrnici EU WEEE (2012/19/EU). Tento výrobek nese symbol pro třídění, platný pro elektrický a elektronický odpad (WEEE).

Tento symbol označuje, že tento výrobek nesmí být po skončení své životnosti likvidován společně s ostatním domovním odpadem. Použité zařízení je třeba odevzdat na oficiálním sběrném místě pro recyklaci elektrických a elektronických zařízení. Chcete-li zjistit tyto sběrné systémy, obraťte se na místní úřady nebo prodejce, u kterého byl výrobek zakoupen. Každá domácnost hraje důležitou roli při zpětném odběru a recyklaci starých spotřebičů. Vhodná likvidace použitého spotřebiče pomáhá předcházet možným negativním důsledkům pro životní prostředí a lidské zdraví.

1.2. Dodržování směrnice RoHS

Produkt, který jste zakoupili splňuje směrnici EU RoHS (2011/65/EU). Neobsahuje žádné škodlivé ani zakázané materiály, které jsou směrnicí zakázané.

1.3. Informace o balení



Balící materiály produktu jsou vyrobeny z recyklovatelných materiálů v souladu s našimi národními předpisy směrnicemi na ochranu životního prostředí. Balící materiály nevyhazujte do domácího nebo jiného odpadu. Odveďte je na sběrné místo balícího materiálu, které má pověření místních orgánů.

1.4. Technické informace o Bluetooth + Wi-fi

Frekvenční pásmo:	2,4 GHz (funkce Wi-Fi nebo bluetooth)
Max. přenos výkonu:	< 100 mW (funkce Wi-Fi nebo bluetooth)
Podrobnosti o softwaru:	Quartz_WiFi.XXX

ZJEDNODUŠENÉ EU PROHLÁŠENÍ O SHODĚ:

Beko Europe Management S.R.L. tímto prohlašuje, že rádiové zařízení je v souladu se směrnicí 2014/53/EU.

Úplné znění EU prohlášení o shodě je k dispozici na následující internetové adrese: <https://docs.emeaappliance-docs.eu/> Tento produkt shromažďuje a přenáší data o používání po připojení k internetu (např. nastavení teploty, doba používání, chybové kódy **atd.**). V souladu se zákonem EU o údajích (nařízení EU 2023/2854) máte právo k těmto údajům přistupovat a spravovat je. Podrobnosti o tom, jaké údaje shromažďujeme, jak je používáme a jak k nim přistupovat, najdete na adrese: www.homewhiz.com/eu-data-ac-t-policy

2 Vaše chladnička

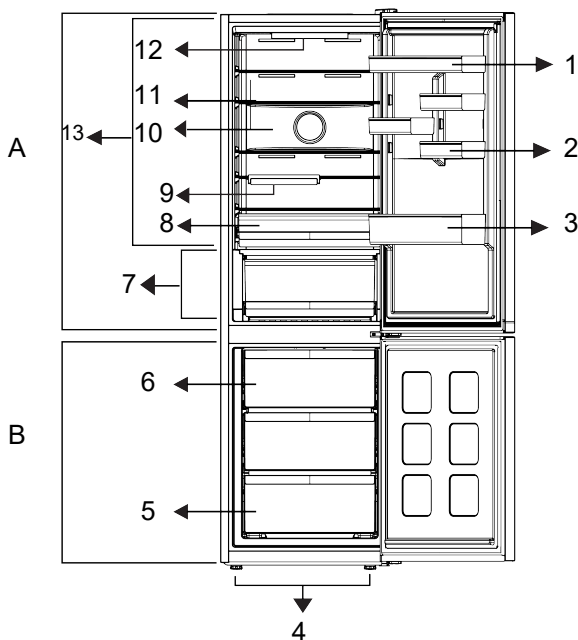

- 1 Nastavitelná police ve dveřích
- 3 * Police na lahve
- 5 * Mrazicí přihrádka
- 7 * Čerstvé potraviny
- 9 * Skládací police na lahve
- 2 * Police na vejce
- 4 * Nastavitelné nožičky

- 6 * Kostka ledu
- 8 * Zásuvka na zeleninu
- 10 * Ventilátor
- 12 * Osvětlení
- 11 * Nastavitelná police v zavazadlovém prostoru
- 13 * Chladicí přihrádka

***Volitelně:** Údaje v této uživatelské příručce jsou schematické a nemusí přesně odpovídat vašemu výrobku. Pokud váš výrobek neobsahuje příslušné části, tyto informace se vztahují na ostatní modely.

***Nemusí být k dispozici u všech modelů**

Obrázky uvedené v tomto návodu k použití jsou schematické a nemusí přesně korespondovat s vaším výrobkem. Pokud zobrazené části nejsou obsaženy v produktu, který jste zakoupili, jde o součásti jiných modelů.

3 Instalace

Nejdříve si přečtěte část „Bezpečnostní pokyny“!

3.1. Vhodné umístění pro instalaci

Ohledně instalace spotřebiče se obraťte na autorizovaný servis. Pro přípravu spotřebiče k použití postupujte podle pokynů v uživatelské příručce a ujistěte se, že jsou elektrická instalace a instalace vody správné. V opačném případě kontaktujte kvalifikovaného elektrikáře a technika, aby provedl veškerá potřebná opatření.

	UPOZORNĚNÍ: Výrobce nenese odpovědnost za škody, které mohou vzniknout z postupů prováděných neoprávněnými osobami.
	UPOZORNĚNÍ: Spotřebič nesmí být během instalace zapojen do el. sítě. V opačném případě hrozí nebezpečí smrti nebo vážného zranění!
	UPOZORNĚNÍ: Pokud je volný prostor dveří v místnosti, kde má být výrobek umístěn, tak malý, že brání průchodu výrobku, odstraňte dveře místnosti a projděte s výrobkem dveřmi tak, že otočíte na stranu; pokud to nepomůže, obraťte se na autorizovaný servis.

- Umístěte spotřebič na rovnou podlahu, aby nedocházelo k otřesům.
- Instalujte spotřebič na vzdálenost nejméně 30 cm od zdrojů tepla, jako jsou varné desky, ohřívače a sporáky a minimálně 5 cm od elektrických trub.
- Spotřebič nesmí být vystaven přímému slunečnímu záření a nesmí být umístěn na vlhkém místě.
- Kolem chladničky musí být dostatečný prostor pro ventilaci, aby se zajistila účinnost provozu. Pokud se má spotřebič umístit do výklenku ve stěně, věnujte pozornost tomu, aby strop a boční stěny byly alespoň 5 cm od sebe.

- Zajistěte alespoň 5 cm vzdálenost pro cirkulaci vzduchu mezi zadní stranou výrobku a stěnou, aby nedocházelo ke kondenzaci vlhkosti na zadním panelu výrobku.
- Váš výrobek potřebuje k efektivnímu fungování dostatečnou cirkulaci vzduchu. Pokud bude výrobek umístěn ve výklenku, nezapomeňte ponechat alespoň 5 cm volného prostoru mezi výrobkem a stropem, zadní stěnou a bočními stěnami.
- Pokud bude výrobek umístěn ve výklenku, nezapomeňte ponechat alespoň 5 cm volného prostoru mezi výrobkem a stropem, zadní stěnou a bočními stěnami. Zkontrolujte, zda je ochranný prvek zadní stěny na svém místě (pokud je s výrobkem dodáván). Pokud součástka není k dispozici nebo pokud se ztratila či spadla, umístěte výrobek tak, aby mezi zadní stěnou výrobku a stěnou místnosti zůstal volný prostor alespoň 5 cm. Volný prostor vzadu je důležitý pro efektivní provoz výrobku.

3.2. Nastavování nožek

Pokud je spotřebič po instalaci nevyvážený, upravte přední nožky otočením doprava nebo doleva.

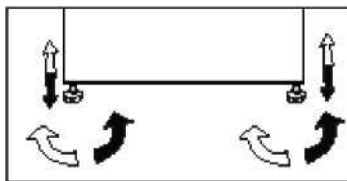

3.3. Elektrické zapojení

	UPOZORNĚNÍ: Připojení neprovádějte přes prodlužovací kabely nebo vícenásobné zástrčky.
	UPOZORNĚNÍ: Poškozený napájecí kabel musí být vyměněn autorizovaným servisním zástupcem.

Instalace

Pokud vedle sebe instalujete dvě chladničky, měl by mezi nimi být rozestup nejméně 4 cm.

- Naše společnost nenes odpovědnost za jakékoliv škody vzniklé při použití spotřebiče bez uzemnění a elektrického připojení v souladu s národními předpisy.
- K zástrčce napájecího kabelu musí být po instalaci snadný přístup.
- Nepoužívejte prodlužovací kabely nebo bezdrátové několikanásobné zásuvky mezi spotřebičem a síťovou zásuvkou.

Varování před horkými povrchy!

Váš spotřebič je vybaven chladicím potrubím pro zlepšení chladicího systému. Těmito místy může proudit chladivo o vysokých teplotách, což má za následek horké povrchy na bočních stěnách. To je běžné a není třeba volat servis. Při doteku těchto míst dbejte prosím pozornosti.

4 Příprava

Nejdříve si přečtěte část „Bezpečnostní pokyny!“

- Pro volně stojící spotřebič; tento chladicí spotřebič není určen k vestavbě.
- Chladničku instalujte nejméně 30 cm od zdrojů tepla, jako jsou varné desky, trouby, ústřední topení a sporáky a nejméně 5 cm od elektrických trub, neumísťujte ji na přímé sluneční světlo.
- Okolní teplota v místnosti, kde instalujete chladničku, by měla být nejméně 5°C. Používat chladničku při nižších teplotách se nedoporučuje z důvodu její účinnosti.
- Zajistěte, aby byl vnitřek vaší chladničky důkladně vyčištěn.
- Pokud vedle sebe instalujete dvě chladničky, měl by mezi nimi být rozestup nejméně 2 cm.
- Když spustíte chladničku poprvé, dodržujte následující pokyny během prvních šesti hodin.
- Dveře neotevírejte často.
- Musí běžet prázdná bez vkládání potravin.
- Neodpojujte chladničku. Pokud dojde k výpadku energie, prostudujte si varování v kapitole „Doporučená řešení problémů“.
- Původní obaly a pěnové materiály uschovejte pro budoucí přepravu či přesun.
- Koše/zásuvky, které jsou součástí chladicího prostoru, musí být vždy používány pro nízkou spotřebu energie a pro lepší skladování.
- Kontakt potravin s teplotním čidlem v mrazicím prostoru může zvýšit spotřebu energie spotřebiče. Je třeba vyhnout se jakémukoli kontaktu se senzorem/senzory.
- U některých modelů se ovládací panel automaticky vypne 1 minutu po zavření dveří. Znovu se aktivuje po otevření dveří nebo po stisknutí libovolného tlačítka.
- V důsledku změny teploty následkem otevírání/zavírání dveří výrobku během provozu je normální, že dochází ke kondenzaci vlhkosti na dveřích/poličkách a skleněných nádobách.

- Protože horký a vlhký vzduch se nedostane přímo do vašeho výrobku, když nejsou dvířka otevřená, spotřebič se optimalizuje ve stávajících podmínkách tak, aby nadějně chránil jídlo umístěné uvnitř. Funkce a součásti, jako jsou kompresor, ventilátor, rozmrazovač, osvětlení, displej aj., budou fungovat tak, aby za těchto podmínek spotřebovávali minimální množství energie.
- V případech více možností musí být skleněné police umístěny tak, aby nebyly blokovány výstupy vzduchu na zadní stěně, nejlépe tak, aby výstupy vzduchu zůstaly pod skleněnou policí. Tato kombinace může pomoci zlepšit šíření vzduchu a přispět k úspoře energie.

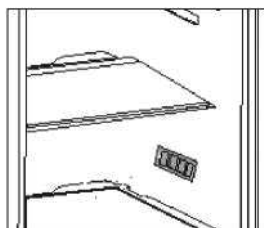

5 Zapnutí výrobku

Ovládací panel výrobku

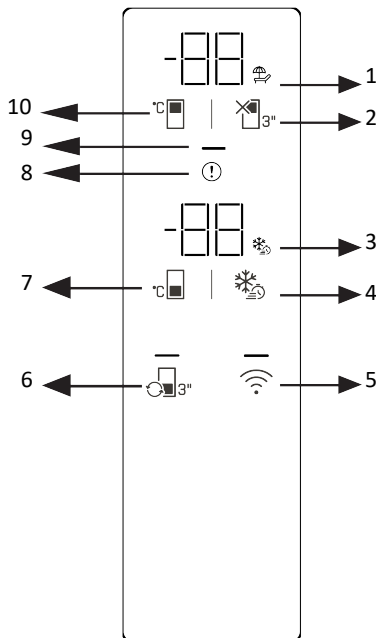

1 * Ikona funkce zavření chladničky (dovolená)

3 * Ikona funkce rychlého zmrazení

5 * Bezdrátové tlačítko

7 * Tlačítko nastavení teploty mrazicího oddílu

9 * Indikátor úspory energie

2 * Tlačítko vypnutí chladničky (dovolená)

4 * Tlačítko rychlého zmrazení

6 * Tlačítko převodu kabiny

8 * Indikátor stavu chyby

10 * Tlačítko nastavení teploty chladicího oddílu

Nejprve si přečtete „Bezpečnostní pokyny“! Zvukové a vizuální funkce na přístrojové desce vám pomohou používat váš produkt.

***Nepovinné** Zobrazené funkce jsou volitelné; funkce na přístrojové desce vašeho produktu se mohou lišit tvarem a umístěním.

1. Ikona funkce vypnutí chladnič (dovolená)

Když je aktivováno vypnutí chladicího oddílu, rozsvítí se ikona dovolené. Na displeji teploty chladicího oddílu se zobrazí „-“ a chladicí oddíl neprovádí žádnou aktivní operaci chlazení.

2. Tlačítko vypnutí chladničky (dovolená)

Pro aktivaci funkce Dovolená stiskněte tlačítko na 3 sekundy. Režim dovolené je aktivován a rozsvítí se ikona dovolené. Indikátor teploty chladicího oddílu zobrazí „-“ a chladicí oddíl nebude provádět aktivní chlazení.

3. Ikona funkce rychlého zmrazení 
Rozsvítí se, když je zapnuta funkce rychlého zmrazení.

4. Tlačítko rychlého zmrazení 
Po stisknutí tlačítka rychlého zmrazení se rozsvítí ikona rychlého zmrazení a aktivuje se funkce rychlého zmrazení. Teplota

Zapnutí výrobku

mrazicího oddílu je nastavena na $-27\text{ }^{\circ}\text{C}$. Funkci zrušíte opětovným stisknutím tlačítka. Funkce rychlého zmrazení se automaticky zruší. Pokud chcete zmrazit velké množství čerstvých potravin, stiskněte tlačítko rychlého zmrazení před umístěním potravin do mrazicího oddílu.

5. Tlačítko bezdrátového připojení

Když podržíte tlačítko po dobu 3 sekund, ikona bezdrátového připojení na displeji bude pomalu blikat (0,5sekundové intervaly). Tím se zahájí počáteční registrace domácí sítě k produktu. Po navázání bezdrátového připojení k produktu zůstane ikona bezdrátového připojení svítit. Po dokončení počátečního nastavení můžete aktivovat/deaktivovat připojení stisknutím tohoto tlačítka. Ikona bezdrátového připojení bude rychle blikat (v intervalech 0,2 sekundy), dokud nebude připojení navázáno. Jakmile je připojení aktivní, ikona bezdrátové sítě zůstane svítit. Pokud připojení není navázáno na delší dobu, zkontrolujte nastavení připojení a podívejte se do části „Odstraňování problémů“ v uživatelské příručce. Pro bezdrátové připojení musí být použita aplikace HomeWhiz. Kroky nastavení jsou vysvětleny prostřednictvím aplikace během nastavení. Do aplikace se dostanete naskenováním QR kódu na štítku HomeWhiz na produktu. Aplikace je k dispozici v App Store pro zařízení se systémem iOS a Play Store pro zařízení se systémem Android. Pro více informací navštivte <https://www.homewhiz.com/>.

6. Tlačítko převodu kabiny

Stisknutím tlačítka konverze skříně po dobu 3 sekund procházejte režimy chladničky, vypnuto a mraznička. Při provozu jako chladicí přihrádka je teplota nastavena na $4\text{ }^{\circ}\text{C}$. LED dioda na tlačítku se rozsvítí v režimu chladničky a vypnuto. V režimu vypnuto se na displeji teploty skříně zobrazí „-“.

7. Tlačítko nastavení teploty mrazicího oddílu

Teplota mrazicího oddílu je nastavena. Po stisknutí tlačítka lze teplotu mrazicího oddílu nastavit na $-18, -19, -20, -21, -22, -23, -24\text{ }^{\circ}\text{C}$.

8. Indikátor stavu chyby

Tento indikátor se aktivuje, když se váš produkt dostatečně nechladí nebo když dojde k chybě senzoru. Na displeji teploty mrazicího oddílu se zobrazí písmeno „E“ a na displeji teploty chladicího oddílu se zobrazí čísla jako 1, 2, 3 atd.

Tato čísla na displeji informují službu o chybě, která nastala.

Když vložíte horké jídlo do mrazicího oddílu nebo necháte dveře otevřené po delší dobu, může se dočasně rozsvítit vykřičník. Nejedná se o poruchu; varování se vymaže, když jídlo vychladne nebo je stisknuto jakékoli tlačítko.

9. Indikátor úspory energie (displej vypnutý)

Pokud se dveře výrobku neotevrou nebo nezavřou, automaticky se aktivuje úsporný režim a rozsvítí se symbol úspory energie (objeví se vodorovný symbol). Když je funkce úspory energie aktivována, všechny ikony na obrazovce kromě symbolu úspory energie zhasnou. Pokud je stisknuto kterékoli tlačítko nebo jsou otevřeny dveře, zatímco je aktivní funkce úspory energie, funkce úspory energie bude deaktivována a ikony na obrazovce se vrátí do normálu. Funkce úspory energie je výchozí z výroby a nelze ji deaktivovat.

10. Tlačítko nastavení teploty chladničky

Je provedeno nastavení teploty chladicího oddílu. Stisknutím tlačítka lze nastavit teplotu chladničky na $8, 7, 6, 5, 4, 3, 2$ a $1\text{ }^{\circ}\text{C}$.

* Tlačítko Reset nastavení bezdrátového připojení

Chcete-li resetovat nastavení bezdrátového připojení, stiskněte a podržte tlačítka rychlého zmrazení a bezdrátového připojení současně po dobu 3 sekund. Obnovení nastavení bezdrátového připojení na výchozí tovární nastavení vymaže všechny informace o uživateli dříve zadané během nastavení.

* Konverze $^{\circ}\text{C} / ^{\circ}\text{F}$ +

Stisknutím tlačítka pro nastavení teploty chladničky a tlačítka pro vypnutí chladničky (dovolená) současně po dobu 3 sekund přepnete zobrazení teploty mezi $^{\circ}\text{C}$ a $^{\circ}\text{F}$.

* Režim Sabat +

Zapnutí výrobku

Pro aktivaci/deaktivaci režimu Sabbath stiskněte a podržte tlačítko nastavení teploty mrazicího oddílu a tlačítko rychlého zmrazení současně po dobu 3 sekund. Když je aktivován režim Sabat, tlačítka displeje, alarm otevření dveří a světla nebudou fungovat.

5.1. Pokyny uchování čerstvých potravin:

Skladování v přihrádce pro čerstvé potraviny:

- Udržujte chladničku a doporučené teplotě 4°C.
- Potraviny určené pro uložení do ledničky by měly být řádně utěsněny, aby se zabránilo změnám vůně nebo chuti.
- Ve své chladničce neuchovávejte nadměrné množství potravin. Pro lepší a homogenní chlazení nechávejte mezi potravinami mezery, aby kolem nich mohl proudit chladný vzduch.
- Pro podporu kratší doby otevírání dveří, denně konzumované potraviny by se měly ukládat do přední části polic.
- Nechte mezeru mezi potravinami a vnitřními stěnami chladničky, aby mohl vzduch volně proudit. Při uložení potravin při zadní stěně by potraviny mohly k ní přimrznout.
- Horké, vařené jídlo se musí před uložení do chladničky zchladit na pokojovou teplotu. Následně je možné teplé potraviny uložit do spodních polic chladničky. Teplé potraviny nedávejte do blízkosti rychle se kazících potravin.
- Mražené potraviny rozmrazujte v přihrádce pro čerstvé potraviny. Tímto způsobem můžete použít mražené potraviny na zchlazení teploty v prostoru pro čerstvé potraviny a uspořit energii.

- Při skladování nezralého tropického ovoce (mango, melouny, papája, banán, ananas) v chladničce, může se urychlit proces zrání, z toho důvodu se to nedoporučuje, protože to způsobuje kratší doby skladování. Zrání velmi nezralého ovoce (jablka, hrušky) se ale může v chladicí přihrádce o určitou dobu urychlit.
- Cibuli, česnek, zázvor a jinou kořenovou zeleninu skladujte v tmavém a chladném prostředí, ne v chladničce.
- Pokud zjistíte v chladničce zkažené potraviny, zlikvidujte je. Pokud najdete shnilé jídlo, vyčistěte vnitřní vložku nebo příslušenství, které bylo s ním v kontaktu, abyste předešli kontaminaci.
- Velké hrnce s jídlem, například polévky nebo dušené maso, je možné rozdělit do mělkých nádob, aby se v chladničce rychle ochladili. Velké kusy tepelně upraveného masa a celou drůbež z téhož důvodu rozdělte na menší kousky.
- Nebalené potraviny neskladujte v blízkosti vajec.
- Ovoce a zeleninu udržujte odděleně a skladujte je jako: jablka s jablky, mrkev s mrkví. Ovoce a zelenina emitují různé plyny, které mohou způsobit zhoršení stavu ostatních.
- Listovou zeleninu vyjměte z plastových sáčků, zabalte je do papírové utěrky nebo čajové utěrky a poté je uložte do chladničky. Nezapomeňte je před skladováním opláchnout nebo zvlhčit.
- Ovoce a zeleninu, které jsou náchylné na vysušení, skladujte v perforovaných nebo neuzavřených plastových sáčcích, abyste udrželi vlhké prostředí a přesto umožnili cirkulaci vzduchu.
- Různé potraviny je třeba umístit na různá místa podle toho, jaké mají vlastnosti:

"Zkontrolujte prosím příslušnou klimatickou třídu vašeho spotřebiče na výrobním štítku. Jedna z níže uvedených informací platí pro váš spotřebič podle klasifikace klimatické třídy."

Zapnutí výrobku

- SN: Prodloužená mírná: Spotřebič je určen pro použití při teplotě okolního prostředí v rozsahu od 10°C do 32°C.
- N: Mírná: Spotřebič je určen pro použití při teplotě okolního prostředí v rozsahu od 16°C do 32°C.
- ST: Subtropická: Spotřebič je určen pro použití při teplotě okolního prostředí v rozsahu od 16°C do 38°C.
- T: Tropická: Spotřebič je určen pro použití při teplotě okolního prostředí v rozsahu od 16°C do 43°C.

Potraviny	Umístění
Vajíčka	Polička na dveřích
Mléčné výrobky (máslo, sýr)	Pokud je to možné, přihrádka BioFresh nebo chladicí přihrádka <u>Nejnižší police</u>
Ovoce, zelenina a saláty	Přihrádka na ovoce a zeleninu, přihrádka crisper nebo EverFresh + (pokud jsou k dispozici)
Čerstvé maso, drůbež, čerstvé ryby, párky, vařené potraviny	Pokud je to možné, přihrádka BioFresh nebo chladicí přihrádka <u>Nejnižší police</u>
Hotová jídla, balené výrobky, konzervované potraviny, nakládané výrobky	Horní police nebo dveřní polička
Nápoje, láhve, koření, občerstvení	Polička na dveřích
Zbytky potravin	Střední police

Skladování v mrazící části:

- Doporučuje se udržovat nastavení mrazáku při -18°C kromě extrémních okolních podmínek.
- 8 hodin před zmrazením zapněte funkci rychlého zmrazení, pro zajištění rychlejšího zmrazení.
- Horké potraviny je nutné před uložením do mrazničky zchladit na pokojovou teplotu.
- Potraviny nakrájené na malé porce zmraznou rychleji a bude snadnější je rozmrazit a uvařit.
- Je lepší potraviny před vložením do mrazničky zabalit.
- Abyste nepřekročili dobu uchovávání potravin, запиšte prosím datum zmrazení, časový limit a název potraviny na obal.
- Řiďte se doporučenou dobou uchovávání u různých potravin.
- Nepřekračujte dobu skladování potravin které jsou doporučovány výrobcí potravin.
Z mrazničky vyndávejte pouze požadované množství potravin.
- Rozmražené potraviny rychle zkonzumujte. Rozmražené potraviny znovu nezmrazujte, pokud nebyly uvařené. Není bezpečné konzumovat tepelně neupravené opětovně zmražené čerstvé potraviny.
- Chcete-li zmrazit čerstvé potraviny, zabraňte jejich kontaktu s již zmrazenými potravinami. Může to způsobit rozmrazení už zmrazených kusů.

Zapnutí výrobku

Při zmrazování komerčně mražených potravin postupujte prosím podle těchto pokynů:

- Vždy věnujte pozornost pokynům výrobce o délce uchování potravin. Neporušujte tyto pokyny!
- Kvůli zachování kvality potravin se snažte, aby doba mezi nákupem a uložením potravin byla co nejkratší.
- Kupujte potraviny, které byly uchovávány při teplotě -18°C nebo nižší.
- Vyhněte se nákupu potravin, které mají na obalu sníh nebo námraza - může to značit, že výrobek byl částečně rozmrazen a znovu zmrazen - nárůst teploty ovlivňuje kvalitu potravin.
- K dosažení lepší konzervace potravin doporučujeme nastavení teploty 4°C pro část pro čerstvé potraviny a -18°C pro část pro mražené potraviny.
- Pokud je teplota nastavena na doporučené hodnoty než $+4^{\circ}\text{C} / -18^{\circ}\text{C}$, s výjimkou extrémních podmínek okolí, celková čerstvost se v odděleních pro čerstvé potraviny a mrazničky prodlouží. Pokud je teplota v prostoru pro čerstvé potraviny nastavena na chladnější, čerstvé ovoce a zelenina se mohou částečně zmrazit nebo mohou být vystaveny účinkům chladu, zatímco vyšší teplota může způsobit rychlejší znehodnocení rychle se kazících potravin (mléčné výrobky, masné výrobky).

5.2. Výměna žárovky

Při výměně žárovky / LED diody použité k osvětlení vaší chladničky kontaktujte autorizovaný servis. Žárovky(y) použité v tomto spotřebiči není určena pro osvětlení místnosti. Účelem tohoto svítidla je pomoci uživateli bezpečně a pohodlně vkládat potraviny do chladničky/mrazničky. Žárovky použité v tomto spotřebiči musí vydržet extrémní fyzické podmínky, např. teploty pod -20°C .

5.3. Změna směru otevírání dveří

Směr otvoru dveří vaší chladničky lze změnit dle místa, na kterém ho používáte. V případě potřeby se obraťte na nejbližší autorizovaný servis.

5.4. Varování o otevřených dvířkách

Akustický signál se ozve, když necháte dvířka prostoru chladničky nebo mrazničky otevřené určitou dobu. Tento akustický signál se ztlumí, jakmile stisknete jakékoli tlačítko na ukazatel nebo po uzavření dveří.

5.5. Příhrádka na mléčné výrobky (chladicí box)

Zajišťuje nižší teplotu v prostoru chladničky. Tuto příhrádku používejte ke skladování lahůdek (salámů, uzenin, mléčných výrobků atd.), které vyžadují nižší skladovací teplotu nebo masných, kuřecích či rybích výrobků určených k okamžité spotřebě. Neskladujte v tomto prostoru ovoce a zeleninu.

5.6. Zásobník na zeleninu

Zásobník na zeleninu produktu je navržen tak, aby zelenina zůstala čerstvá při zachování své vlhkosti. Za tímto účelem je celková cirkulace chladného vzduchu v zásobníku na zeleninu intenzivnější.

Zapnutí výrobku

5.7. Deodorant (FreshGuard)

Deodorant rychle odstraní zápach ve vaší ledničce dřívě, než prostoupí na povrch. Díky tomuto deodorantu, který se umísťuje do vrchní části prostoru určeného pro čerstvé potraviny, se zápach rozpustí, a bude aktivně přenesen do pachového filtru. Poté pročištěný vzduch přejde zpět do prostoru pro čerstvé potraviny. Tímto způsobem budou nechtěné pachy, které se mohou objevit v průběhu skladování potravin v ledničce, odstraněny, dřívě než prostoupí na povrch. Této funkce se dosáhne pomocí větráku, kontrolky LED a zápachového filtru zabudovaného v deodorantu. V běžném provozu, se deodorant zapíná automaticky v pravidelných intervalech. Chcete-li zachovat optimální výkon, je dobré si nechat zkontrolovat filtr v deodorantu autorizovaným poskytovatelem každých 5 let. Díky větráku zabudovaného v deodorantu je hluk, který uslyšíte během provozu, běžný. Pokud otevřete dveře prostoru pro čerstvé potraviny, když je deodorant zapnutý, větrák se automaticky přeruší a opět se zapne, jakmile dveře zavřete. V případě přerušení dodávky proudu se deodorant opět automaticky zapne až v momentě, kdy byl přerušen, jakmile bude dodávka napájení obnovena. Doporučujeme skladovat aromatické potraviny (např. sýry, olivy a další lahůdky) v utěsněných obalech, aby se zabránilo zápachu, který může nastat smícháním pachů různých potravin. Kromě toho doporučujeme vyndat z ledničky zkažené potraviny, jejichž zápach může ohrozit další potraviny, čímž se zamezí vzniku zápachu v chladničce.

5.8. Zásuvka na zeleninu s kontrolovanou vlhkostí (EverFresh+)

*volitelné

Díky funkci kontroly Vlhkosti je míra vlhkosti zeleniny a ovoce pod kontrolou a zajistí delší čerstvost potravin. Listovou zeleninu, např. salát a špenát a podobnou zeleninu se doporučuje skladovat v horizontální pozici, v přihrádce na zeleniny. Když vkládáte zeleninu, do spodní části dejte těžkou a tvrdou zeleninu a nahoru měkkou, v úvahu vezměte konkrétní hmotnost zeleniny. Zeleninu v přihrádce na zeleninu neskladujte v plastových sáčcích. Když zeleninu necháte v plastových sáčcích, začne se kazit rychleji. V případech, kdy nechcete, aby došlo ke kontaktu s jinou zeleninou, použijte takové obaly jako je papír, který má vysokou poréznost. Ovoce s vysokou produkcí etylénu, např. hrušky, meruňky, broskve a zejména jablka, nedávejte do zásuvky na zeleninu společně s jinou zeleninou a ovocem. Etylén vycházející z takového ovoce může způsobit, že ostatní zelenina a ovoce zrají rychleji a rychleji se kazí.

5.9. Aktivní kontrola

Active Check je inteligentní kontrolní funkce, která neustále monitoruje stav vašeho produktu pomocí umělé inteligence, identifikuje potenciální problémy ještě předtím, než k nim dojde, a upozorní vás. Tím je zajištěno, že výkon vašeho produktu je vždy bezpečný a zabraňuje neočekávaným poruchám. Aby aktivní kontrola fungovala, musí být váš produkt připojen k internetu prostřednictvím aplikace HomeWhiz.

Zapnutí výrobku

5.10. Mrazení čerstvých potravin

- 8 hodin před začátkem mrazení čerstvých potravin byste měli aktivovat funkci rychlého mrazení.
- Pro zachování kvality potravin by měly být potraviny v mrazicím prostoru zmrazeny co nejrychleji. K tomuto účelu slouží funkce rychlého mrazení.
- **Zmrazení čerstvých potravin prodlouží dobu jejich uskladnění v mrazicím prostoru.**
- **Potraviny vložte do vzduchotěsných obalů a důkladně je uzavřete.**
- **Před vložením potravin do mrazničky se ujistěte, zda jsou správně zabaleny. Namísto tradičního balicího papíru**

používejte nádoby do mrazničky, alobal či voskovaný papír, plastové sáčky nebo podobné balicí materiály.

	Odmrazování prostoru mrazničky je prováděno automaticky.
--	--

- Každý balíček potravin před zmrazením označte datem zmrazení. Při každém otevření mrazničky tak budete moci určit stáří každého balíčku.

Nejstarší balíčky potravin uchovávejte vpředu a spotřebujte je jako první.

- Zmrazené potraviny je nutné po rozmrazení ihned spotřebovat a neměly by být znovu zmrazeny.
- Nezmrazujte velká množství potravin najednou.

Nastavení teploty v mrazicím prostoru	Nastavení teploty v prostoru chladničky	Podrobnosti
-18 °C	4 °C	Toto je výchozí doporučené nastavení.
-20, -22 nebo -24 °C	4 °C	Tato nastavení jsou doporučena pro teploty okolního prostředí nad 30 °C.
Rychlé mrazení	4 °C	Toto nastavení použijte, pokud chcete rychle zmrazit potraviny. Po skončení procesu se spotřebič vrátí na původní nastavení.
-18 °C nebo chladněji	2 °C	Tato nastavení použijte v případě, kdy se domníváte, že teplota v prostoru chladničky není kvůli okolním podmínkám nebo častému otevírání dveří dostatečně nízká.

5.11. Doporučení pro skladování zmrazených potravin

Teplota v mrazicím prostoru musí být nastavena nejméně na -18°C.

1. Potraviny vložte do mrazáku co nejdříve, abyste předešli jejich rozmrazení.
2. Před zmrazením zkontrolujte datum spotřeby na obalu, abyste se ujistili, že výrobek nemá prošlou trvanlivost.
3. Zkontrolujte, zda není obal výrobku poškozený.

Zapnutí výrobku

5.12. Podrobné informace o mrazničce

Podle normy IEC 62552 musí být mraznička schopna během 24 hodin zmrazit 4,5 kg potravin na teplotu -18 °C nebo nižší pro každých 100 litrů objemu mrazicího prostoru. Potraviny lze dlouhodobě skladovat pouze při teplotách -18 °C nebo nižších. Zmrazované potraviny se nesmí dotýkat již zmrzlých potravin uvnitř mrazáku, neboť by mohlo dojít k jejich částečnému rozmrznutí. Chcete-li prodloužit dobu uskladnění zeleniny, převarťte ji a poté vodu zcedte. Takto připravenou zeleninu vložte do vzduchotěsných obalů a vložte do mrazničky. Nezmrazujte banány, rajčata, listový salát, celer, vařená vejce, brambory a podobné potraviny. Pokud tyto potraviny shnijí, negativně to ovlivní pouze jejich nutriční hodnoty a požitelnost. O hnilobě ohrožující lidské zdraví nemůže být řeč.

5.13. Vkládání potravin

Police prostoru mrazničky	Různé mražené potraviny, jako je maso, ryby, zmrzlina, zelenina atd.
Police prostoru chladničky	Potraviny v hrncích, přikrytých talířích a obalech, vajíčka (v uzavřeném obalu)
Police ve dveřích chladničky	Malé a balené potraviny nebo nápoje
Box na zeleninu	Ovoce a zelenina
Prostor na čerstvé potraviny	Lahůdky (snídaňová jídla, masné výrobky určené k rychlé konzumaci)

5.14. Alarm vysoké teploty

Na displeji chladničky blikají nastavené hodnoty "- -" a spustí se alarm, pokud je mrazicí prostor příliš teplý. K tomu může dojít, pokud se teplota mrazničky zvýší v důsledku výpadku elektrického proudu. Nejvyšší teplota v prostoru mrazničky se zobrazuje, dokud nestisknete jakékoli tlačítko. „Pokud má displej elektronickou obrazovku, zobrazí se nejvyšší skutečně dosažená teplota.“ Pokud ne, bliká pouze "--" a aktivují se zvuky. Chcete-li deaktivovat alarm, stiskněte libovolné tlačítko displeje.

Nastavení teploty lze nastavit mezi 1-8 °C v chladičím prostoru a mezi -24 a -18 °C v mrazicím prostoru. Nastavitelné hodnoty teploty se mohou v rámci těchto rozsahů lišit v závislosti na specifikacích produktu.

6 Údržba a čištění

Nejdříve si přečtěte část „Bezpečnostní pokyny“!

Doporučujeme odpojit přístroj od sítě, než jej začnete čistit.

U produktů, které nejsou No Frost, se mohou na zadní stěně chladničky objevit kapky vody a námraza na tloušťku prstu.

Pro čištění vnějšího povrchu produktu používejte pouze mírně navlhčené utěrky z mikrovláken. Houbičky a jiné typy čistících ubrousků mohou poškrábat povrch. Používejte vlažnou vodu pro vyčištění

chladicí skříně a otřete ji pak dosucha. Používejte vlhký hadřík namočený do

roztoku jedné čajové lžičky jedné sody na půl litru vody na vyčištění vnitřku, pak jej dosucha otřete.

Zajistěte, aby do krytu světla a jiných elektrických prvků nepronikla voda.

Pokud chladničku delší dobu nebudete

používat, odpojte napájecí kabel, vyjměte všechny potraviny, vyčistěte ji a nechte dveře otevřené.

Pravidelně kontrolujte těsnění dvířek,

abyste zajistili jejich čistotu a nezanesení částechkami potravin.

Pro odstranění polic ve dveřích odstraňte

všechn obsah a pak jen zvedněte dveřní polici vzhůru ze základny.

Chlór způsobuje korozi takových

kovových povrchů.

Nepoužívejte ostré, hrubé nástroje, mýdlo,

domácí čisticí prostředky, saponáty, petrolej, topný olej, laky apod., abyste zabránili odstranění a deformaci potisků na plastovém dílu. K čištění použijte vlažnou vodu a měkký hadřík a poté otřete do sucha.

Ochrana plastových ploch

Nevkládejte tekuté oleje nebo pokrmy s

obsahem oleje do chladničky v neuzavřených nádobách, jelikož poškodí plastové povrchy vaší chladničky. V případě rozlití nebo rozetření oleje na plastové ploše vyčistěte a opláchněte příslušnou část plochy teplou vodou.

7 Řešení problémů

Než zavoláte do servisu, projděte si tento seznam. Možná vám ušetří čas a peníze. Tento seznam obsahuje časté stížnosti, které nejsou způsobeny vadným zpracováním či použitými materiály. Některé zde uvedené funkce nemusejí být přítomny na vašem výrobku.

Chladnička nefunguje.

- Zástrčka není do zásuvky zapojena správně. >>> Zástrčku zapojte bezpečně do zásuvky.
- Došlo k vypálení pojistky zásuvky, do které jsou chladnička zapojena nebo k vypálení hlavní pojistky. >>> Zkontrolujte pojistku.

Kondenzace na boční stěně prostoru chladničky (MULTIZONE, COOL CONTROL a FLEXI ZONE).

- Dveře se často otevírají. >>> Dveře chladničky často neotvírejte a nezavírejte.
- Okolí je velmi vlhké. >>> Chladničku nainstalujte na vlhká místa.
- Potraviny s obsahem kapaliny jsou skladovány v otevřených nádobách. >>> Potraviny s vysokým obsahem kapaliny neskladujte v otevřených nádobách.
- Dveře chladničky jsou ponechány otevřené. >>> Dveře chladničky zavřete.
- Termostat je nastavený na velmi nízkou úroveň. >>> Termostat nastavte na vhodnou úroveň.

Kompresor neběží

- Tepelná pojistka kompresoru se zapne během náhlého výpadku energie nebo odpojení a zapojení, jelikož tlak chladicího média v chladicí soustavě chladničky není dosud vyvážen. Vaše chladnička začne fungovat asi po 6 minutách. Kontaktujte servis, pokud se chladnička nespustí ani po této době.
- Chladnička je v režimu odmrazování. Toto je normální pro chladničku s plně automatickým odmrazením. Cyklus odmrazení probíhá pravidelně.
- Chladnička není zapojena do zásuvky. >>> Zkontrolujte, zda je zástrčka do zásuvky zapojena.
- Nastavení teploty není provedeno správně. >>> Vyberte vhodnou teplotu.

- Došlo k výpadku napájení. >>> Jakmile se napájení obnoví, chladnička začne fungovat normálně.

Provozní hluk se v okamžiku spuštění chladničky zvyšuje.

- Provozní vlastnosti chladničky se mohou měnit v závislosti na změnách okolní teploty. Je to normální, nejde o poruchu.

Chladnička se spouští často nebo dlouhodobě.

- Nový výrobek může být širší než předchozí. Větší chladničky fungují delší dobu.
- Pokojová teplota může být vysoká. >>> Je normální, že v horkém prostředí je produkt spuštěný delší dobu.
- Chladnička možná byla nedávno zapojena nebo byla naplněna potravinami. >>> Je-li chladnička zapojena nebo naplněna potravinami, dosažení nastavené teploty bude trvat déle. To je normální.
- V nedávné době jste do chladničky vložili velké množství teplých pokrmů. >>> Nevkládejte do spotřebiče horké potraviny.
- Dveře se mohly otevírat častěji nebo byly ponechány dlouhou dobu otevřené. >>> Teplý vzduch, který pronikl do chladničky, způsobil dlouhodobější chod chladničky. Neotvírejte často dveře.
- Mraznička nebo dveře chladničky zůstaly dokořán. >>> Zkontrolujte, zda jsou dveře pevně zavřeny.
- Chladnička je nastavena na velmi nízkou teplotu. >>> Upravte teplotu chladničky na vyšší hodnotu a počkejte na dosažení této teploty.
- Těsnění dveří chladničky nebo mrazničky může být ušpiněno, opotřebené, prasklé nebo nesprávně usazené. >>> Vyčistěte nebo vyměňte těsnění. Poškození/prasklé těsnění způsobuje dlouhodobý chod chladničky pro udržení správné teploty.

Teplota v mrazničce je velmi nízká, zatímco teplota v chladničce je dostatečná.

- Teplota mrazničky je nastavena na velmi nízkou hodnotu. >>> Nastavte teplotu mrazničky na vyšší hodnotu a zkontrolujte ji.

Řešení problémů

Teplota v chladničce je velmi nízká, zatímco teplota v mrazničce je dostatečná.

- Teplota v chladničce je nastavena na velmi nízkou hodnotu. >>> Nastavte teplotu chladničky na vyšší hodnotu a zkontrolujte ji.

Jídlo skladované v chladničce zmrzlo.

- Teplota v chladničce je nastavena na velmi vysokou hodnotu. >>> Nastavte teplotu chladničky na nižší hodnotu a zkontrolujte ji.

Teplota v mrazničce nebo chladničce je velmi nízká.

- Teplota chladničky je nastavena na velmi vysokou teplotu. >>> Nastavení chladničky má vliv na teplotu v mrazničce. Změňte teplotu chladničky nebo mrazničky, dokud teplota v mrazničce nedosáhne dostatečnou hodnotu.
- Dveře se mohly otevírat častěji nebo byly ponechány dlouhou dobu otevřené. >>> Neotevírejte často dveře.
- Dveře zůstaly otevřené. >>> Řádně zavírejte dveře.
- Chladnička byla právě zapojena nebo naplněna potravinami. >>> To je normální. Je-li chladnička zapojena nebo naplněna potravinami, dosažení nastavené teploty bude trvat déle.
- V nedávné době jste do chladničky vložili velké množství teplých pokrmů. >>> Nevkládejte do spotřebiče horké potraviny.

Vibrace nebo hluk.

- Podlaha není rovná. >>> Pokud chladnička při pomalých pohybech vydává hluk, vyrovnejte ji. Rovněž ověřte, zda je podlaha dostatečně pevná pro chladničku a zda je rovná.
- Hluk mohou způsobovat předměty položené na chladničku. >>> Sejměte předměty z horní části chladničky.

Ozývá se zvuk z chladničky jako tečení kapaliny, stříkání, atd.

- V souladu s provozními principy chladničky dochází k proudění kapaliny a plynu. Je to normální, nejde o poruchu.

Z chladničky se ozývá pískání.

- Jsou v provozu ventilátory pro ochlazení

chladničky. Je to normální, nejde o poruchu.

Kondenzace na vnitřních stěnách chladničky.

- Horké a vlhké počasí zvyšuje tvorbu ledu a kondenzace. Je to normální, nejde o poruchu.
- Dveře se mohly otevírat častěji nebo byly ponechány dlouhou dobu otevřené. >>> Neotevírejte často dveře. Jsou-li otevřené, zavřete je.
- Dveře zůstaly otevřené. >>> Řádně zavírejte dveře.

Vlhkost na vnější straně chladničky nebo mezi dveřmi.

- Ve vzduchu může být vlhkost; toto je ve vlhkém počasí poměrně normální. Po poklesu vlhkosti kondenzace zmizí.

Nepříjemný zápach v chladničce.

- Není prováděno žádné pravidelné čištění. >>> Vyčistěte vnitřek chladničky houbičkou, vlažnou vodou nebo karbonovou vodou.
- Některé nádoby nebo obaly mohou zapáchat. >>> Použijte jinou nádobu nebo obalový materiál jiné značky.
- Jídlo je do chladničky vkládáno v nezakrytých nádobách. >>> Potraviny skladujte v uzavřených nádobách. Mikroorganismy množící se z neuzavřených nádob mohou způsobit nepříjemné zápachy.
- Vyjměte z chladničky potraviny s prošlým datem použitelnosti a zkažené.

Dveře se nezavírají.

- Zabalené potraviny brání v zavírání dveří. >>> Vyměňte obaly, které brání v chodu dveří.
- Chladnička není na rovné podlaze. >>> Chladničku vyrovnejte nastavením nožičky.
- Podlaha není rovná. >>> Ověřte, zda je podlaha rovná a unese chladničku.

Přihrádky na čerstvé potraviny jsou zaseklé.

- Potraviny se dotýkají horní části zásuvek. >>> Potraviny v zásuvce uspořádejte jinak.

Pokud je povrch produktu horký.

- Když je zařízení v provozu, lze pozorovat vysoké teploty mezi dvěma dvířky, na postranních panelech a na zadním grilu. To je běžné a není to důvod pro servisní údržbu!

ODMÍTNUTÍ ODPOVĚDNOSTI/VAROVÁNÍ

Některé (jednoduché) závady může koncový uživatel adekvátně odstranit, aniž by způsobily bezpečnostní problémy nebo nebezpečný provoz, za předpokladu, že budou provedeny v rámci limitů a v souladu s následujícími pokyny (viz část „Samooprava“).

Proto, pokud není v části „Samooprava“ níže uvedeno jinak, musí opravy provádět registrovaní profesionální opravci, aby se předešlo bezpečnostním problémům. Registrovaný odborný opravář je odborník, kterému výrobce umožnil přístup k návodu a seznamu náhradních dílů pro tento spotřebič v souladu se způsoby popsányými v legislativních aktech podle směrnice 2009/125/ES.

Avšak pouze servisní zástupci (tj. autorizovaní profesionální opravci), kteří jsou dosažitelní prostřednictvím telefonního čísla uvedeného v uživatelské příručce/ záručním listu nebo prostřednictvím autorizovaného prodejce, mohou poskytnout pomoc za podmínek záruky. Proto mějte na paměti, že opravy provedené profesionálními opraváři (neautorizovanými výrobcem/prodejcem) ruší platnost záruky.

Vlastní oprava

Koncový uživatel si může svépomocí opravit následující náhradní díly: kliky, panty, vaničky, koše a těsnění dveří (aktualizovaný seznam je k dispozici také na webu od 1. března 2021).

Dále, aby byla zajištěna bezpečnost spotřebiče a zabráněno riziku vážného zranění, výše uvedená oprava musí být provedena podle pokynů obsažených v uživatelské příručce pro opravu sami nebo dostupné na webu. Pro vaši bezpečnost odpojte spotřebič před zahájením jakékoli opravy.

Pokusy koncových uživatelů o opravu dílů, které nejsou uvedeny v tomto seznamu a/ nebo nedodržení pokynů obsažených v uživatelských příručkách pro svépomocné opravy nebo dostupných na webových stránkách, mohou způsobit bezpečnostní problémy, které nelze připsat výrobcí/prodejci, a způsobit ztrátu záruky na spotřebič.

Proto se koncovým uživatelům důrazně doporučuje, aby se zdrželi pokusů o provádění oprav, které nejsou uvedeny v seznamu uvedených náhradních dílů, a v takových případech se obrátili na autorizované nebo registrované profesionální opravce. Naopak takové pokusy koncových uživatelů mohou způsobit bezpečnostní problémy a poškodit spotřebič, což může mít za následek požár, zaplavení, úraz elektrickým proudem a vážné zranění.

Následující opravy by měly být například svěřeny autorizovaným nebo registrovaným profesionálním opravářům: kompresor, chladicí okruh, hlavní deska, deska invertoru, deska displeje atd.

Výrobce/prodejce nenese odpovědnost v případě nedodržení výše uvedeného koncovými uživateli.



БЛАГОДАРИМ ВИ, ЧЕ ЗАКУПИХТЕ ПРОДУКТ НА WHIRLPOOL

За да получите по-пълно съдействие, регистрирайте Вашия уред на www.register10.eu



МОЛЯ, СКАНИРАЙТЕ QR КОДА НА ВАШИЯ УРЕД, ЗА ДА ПОЛУЧИТЕ ПОВЕЧЕ ИНФОРМАЦИЯ

Моля, първо да прочетете това ръководство!

Уважаеми клиенти,

Надяваме се, че вашият продукт, произведен в съвременни фабрики и проверен при най-стриктни процедури за контрол на качеството, ще ви осигури ефективна работа.

Ето защо, преди да използвате продукта, прочетете цялото ръководство за употреба внимателно и го запазете за справка в бъдеще. Ако предоставяте продукта на някой друг, дайте му и ръководството за употреба.

Това ръководство ще ви помогне да използвате уреда по най-бърз и безопасен начин.

- Прочетете ръководството преди да монтирате и да работите с уреда.
- Уверете се, че сте прочели инструкциите за безопасност.
- Пазете ръководството на лесно достъпно място, тъй като може да ви трябва на по-късен етап.
- Прочетете и останалите документи, предоставени ви с продукта.

Помнете, че това ръководство за употреба може да се отнася за няколко модела. Разликите между моделите са посочени в ръководството.

Моля, въведете следните сайтове docs.whirlpool.eu & parts-selfservice.europeanappliances.com

ИНФОРМАЦИЯ



SUPPLIER'S NAME

MODEL IDENTIFIER → (*)

A

A

Информацията за модела, съхранявана в базата данни на продукта, може да бъде получена, като въведете следния уебсайт и потърсите идентификатора на вашия модел (*), намиращ се на енергийния етикет.

<https://eprel.ec.europa.eu/>

<u>1 Инструкции за опазване на околната среда</u>	<u>3</u>
<u>2 Вашият хладилник</u>	<u>4</u>
<u>3 Монтаж</u>	<u>5</u>
3.1. Подходящо място за монтаж	5
3.2. Регулиране на крачетата	5
3.3. Електрическо свързване	6
3.4. Чекмеджета на фризера	6
<u>4 Подготовка</u>	<u>7</u>
<u>5 Работа с продукта</u>	<u>8</u>
5.1. Съхранение на храна в охладителното отделение	11
5.2. Подмяна на осветителната лампичка	13
5.3. Промяна на посоката на отваряне на вратата	13
5.4. Предупреждение за отворена врата	13
5.5. Кошчето за млечни продукти (хладилно хранилище).....	13
5.6. Кош за зеленчуци	13
5.7. Дезодориращ модул (FreshGuard)	13
5.8. Кош за зеленчуци с контролиране на влажността	14
5.9. Замразяване на пресни продукти	14
5.10. Препоръки за съхранение на замразена храна	15
5.11. Подробности за дълбокото замразяване	15
5.12. Поставяне на храната	16
5.13. Активна проверка	16
5.14. Аларма за висока температура.....	16
<u>6 Поддръжка и почистване</u>	<u>17</u>
<u>7 Отстраняване на проблеми</u>	<u>18</u>

1 Инструкции за опазване на околната среда

1.1. Съвместимост с WEEE Директива за ихвърляне на отпадъчни продукти:



Продуктът отговаря на изискванията на директивата на ЕС за ихвърляне на отпадъчни продукти (2012/19/EU). Този продукт носи класификационен символ за отпадъчно електрическо и електронно оборудване (WEEE).

Използваният уред трябва да се върне в оторизиран пункт за рециклиране на електрически и електронни уреди. За да откриете тези пунктове за събиране, моля обърнете се към местния орган на реда или търговецът, от който е закупен продуктът. Всяко домакинство изпълнява важна роля в събирането и рециклирането на използвани уреди. Правилното ихвърляне на използвани уреди спомага за предотвратяването на потенциални негативни последици върху околната среда и човешкото здраве.

1.2. Съвместимост с директивата за ограничаване на употребата на определени опасни вещества

Закупеният от вас продукт отговаря на изискванията на директивата за ограничаване на употребата на определени опасни вещества на ЕС (2011/65/EU). Той не съдържа никой от вредните и забранени материали, описани в Директивата.

1.3. Информация за опаковката Опаковката на продукта



изготвена от подлежащи на рециклиране материали в съответствие с национално то

ни законодателство. Не ихвърляйте опаковъчните материали с битови или други отпадъци. Отнесете ги в център за събиране на опаковъчни материали, посочен от местните власти.

1.4. Техническа информация за Bluetooth + Wi-Fi

Честотна лента:	2.4GHz (Wi-Fi или Bluetooth функция)
Максимална предавателна мощност:	100mW (Wi-Fi или Bluetooth функция)
Подробности за софтуера:	Quartz_WiFi.XXX

ОПРОСТЕНА ЕС ДЕКЛАРАЦИЯ ЗА СЪОТВЕТСТВИЕ: С настоящото, Арселик А.Ш. [Arçelik A.Ş.] декларира, че радиосъоръжението е в съответствие с Директива 2014/53/ЕС. Пълният текст на ЕС декларацията за съответствие е достъпен на следния интернет адрес: <https://docs.emeaappliance-docs.eu/> Този продукт събира и предава данни за използването, когато е свързан към интернет (напр. температурни настройки, продължителност на използване, кодове за грешки т.н.). В съответствие със Закона за данните на ЕС (Регламент ЕС 2023/2854), имате право на достъп и управление на тези данни. За подробности относно това какви данни се събират, как се използват и как да получите достъп до тях, моля, посетете: www.homewhiz.com/eu-data-act-policy

2 Вашият хладилник

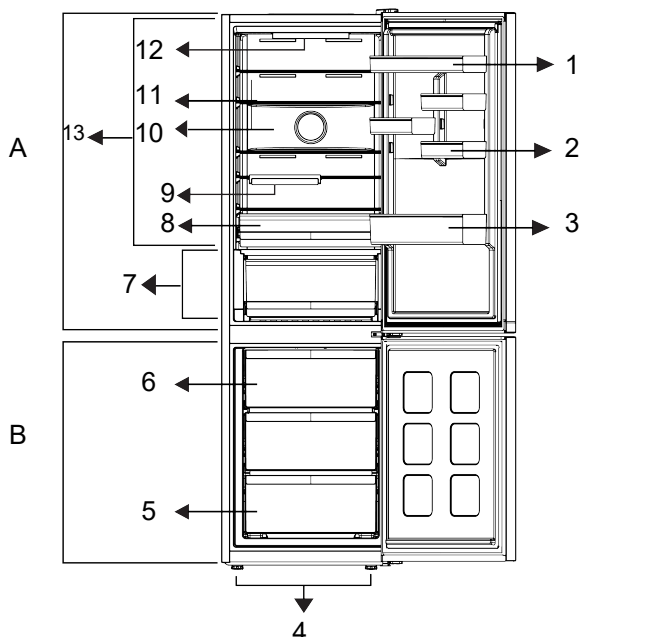

- | | |
|---------------------------------|---------------------------------------|
| 1. * Регулируеми рафтове | 7 * Пресни храни |
| 2. * Тава за яйца | 8 * Чекмедже за зеленчуци |
| 3. * Рафт за бутилки | 9 * Сгъваем кош за вино |
| 4. * Регулируеми предни крачета | 10 * Вентилатор |
| 5. * Фризерно отделение | 11 * Регулируеми рафтове |
| 6. * Контейнер за лед | 12 * Осветителна лампа |
| | 13 * Отделение за хладилно съхранение |

По избор: Фигурите в това ръководство за потребителя са схематични и може да не отговарят точно на Вашия продукт. Ако Вашият продукт не съдържа съответните части, информацията се отнася за други модели.

***Може да не е налично във всички модели.**

Фигурите, в настоящето ръководство за употреба, са схематични и може да не отговарят точно на вашия уред. Ако споменатите части липсват във вашия уред, то те важат за други модели.

3 Монтаж

⚠ Първо прочетете раздела „Инструкции за безопасност“!

3.1. Подходящо място за монтаж

За монтажа на продукта, се свържете с оторизиран сервиз. За да подготвите продукта за употреба, прегледайте информацията в ръководството за експлоатация и се уверете, че електрическата инсталация и монтажът на водата са подходящи.

	<p>ПРЕДУПРЕЖДЕНИЕ: Производителят не носи отговорност за щети, които могат да възникнат вследствие процедури, извършвани от неупълномощени лица.</p>
	<p>ПРЕДУПРЕЖДЕНИЕ: По време на монтажа, продуктът не трябва да бъде включен в контакт. В противен случай, съществува риск за живота или от сериозно нараняване.</p>
	<p>ПРЕДУПРЕЖДЕНИЕ: Ако разстоянието при отварянето на вратата в помещението, където ще се постави продуктът, не е достатъчно, за да може да се вкара продукта, свалете вратата на помещението и вкарайте продукта вътре, като го въртите; ако това не работи, свържете се с упълномощен сервиз.</p>

- За да предотвратите клатене на уреда, поставете го на равна повърхност.
- Монтирайте хладилника на най-малко 30 см от източници на топлина като котлони, парно и поне на 5 см от електрически фурни.

- Трябва да осигурите добра вентилация около хладилника, за да може той да работи ефективно. Ако продуктът трябва да бъде поставен във вдлъбнатина в стената, внимавайте да оставите поне 5 см разстояние от тавана и страничните стени.
- Моля, осигурете поне 5 см разстояние за циркулация на въздуха между задната страна на вашия продукт и стената, за да избегнете кондензация на задния панел на продукта.
- Вашият продукт изисква адекватна циркулация на въздуха, за да функционира ефективно.
- Проверете дали компонентът за защита на хлабина на задната стена присъства на мястото му (ако е предоставен с продукта).
- Свободното пространство отзад е важно за ефективната работа на продукта.

3.2. Регулиране на крачетата

Ако продуктът е небалансиран след инсталирането, регулирайте краката отпред, като ги завъртите наляво или надясно.

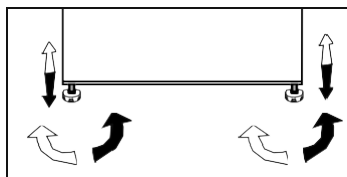

Монтаж

3.3. Електрическо свързване

	ПРЕДУПРЕЖДЕНИЕ: Не правете връзки чрез удължителни кабели или многожилни щепсели.
	ПРЕДУПРЕЖДЕНИЕ: Повреденият захранващ кабел трябва да бъде заменен от квалифициран техник.
	Ако два охладителя се инсталират един до друг, трябва да има поне 4 см разстояние помежду им.

- Щепселът на захранващия кабел трябва да бъде лесно достъпен след монтажа.

	Страничните стени на уреда са снабдени с хладилни тръби за подобряване на охлаждащата система. През тези зони може да протича охладител с висока температура, което да води до нагорещяване на страничните стени. Това е нормално и не изисква сервизно обслужване. Моля, обръщайте внимание при докосване на тези зони.
--	--

4 Подготовка

Първо прочетете раздела „Инструкции за безопасност“!

- Хладилникът ви трябва да се инсталира поне на 30 см разстояние от топлинни източници като котлони, фурни.
- Температурата на околната среда в помещението, където инсталирате хладилника, трябва да бъде поне +5°C.
- Проверете дали вътрешността на хладилника е почистена изцяло.
- Ако два хладилника се инсталират един до друг, трябва да има поне 2 см разстояние помежду им.
- Когато използвате хладилника за първи път, следвайте следните указания през първите 6 часа.
- Хладилникът трябва да работи празен, без храна в него.
- Оригиналната опаковка и изолиращи материали трябва да се запазят за бъдещо транспортиране или преместване.
- Кошниците/чекмеджетата, които са предоставени в хладилното отделение, трябва да се използват винаги за ниска консумация на енергия и за по-добри условия за съхранение.
- Допирането на храната с температурния сензор във фризерното отделение може да увеличи потреблението на енергия на уреда. Поради това трябва да се избягва всеки контакт със сензора (сензорите).
- При някои модели арматурното табло се изключва автоматично 1 минута след затваряне на вратата. То ще се активира отново, когато вратата се отвори или се натисне произволен клавиш.
- Поради промяна на температурата в резултат на отваряне/затваряне на вратата на продукта по време на работа, кондензацията по рафтовете на вратата/корпуса и стъклените контейнери е нормална.
- При тези обстоятелства функции и компоненти като компресор, вентилатор, нагревател, размразяване, осветление, дисплей и други ще работят според нуждите при консумиране на минимално количество енергия.
- Тази комбинация може да помогне за подобряване на разпределението на въздуха и енергийната ефективност.

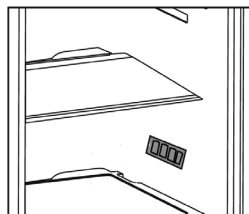

5 Работа с продукта

Контролен панел на продукта

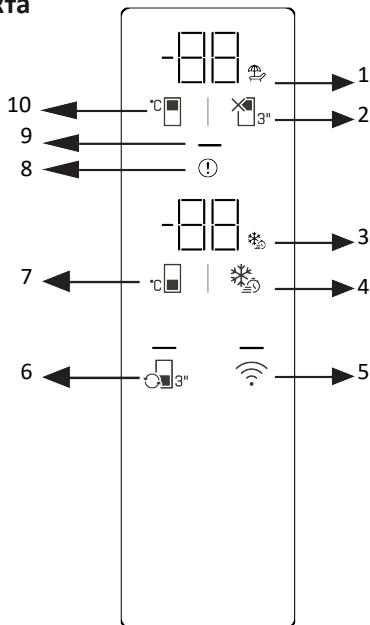

- 1 * Икона за затваряне на хладилното отделение (за празниците)
- 3 * Икона за функция за бързо замразяване
- 5 * Безжичен бутон
- 7 * Бутон за регулиране на температурата във фризерното отделение
- 9 * Индикатор за енергоспестяване

- 2 * Бутон за изключване на отделението на хладилника (за празниците)
- 4 * Бутон за бързо замразяване
- 6 * Бутон за преобразуване на кабината
- 8 * Индикатор за състоянието на грешката
- 10 * Бутон за регулиране на температурата в хладилното отделение

Прочетете първо „Инструкциите за безопасност“!

Аудио и визуалните функции на арматурното табло ви помагат да използвате вашия продукт.

***Незадължително** Показаните функции не са задължителни; функциите на арматурното табло на вашия продукт могат да се различават по форма и местоположение.

1. Икона за изключване хладилното отделение (за празниците)

Когато е активирано изключване на хладилното отделение, иконата за празник светва. Дисплеят за температура на хладилното отделение показва „-“, а хладилното отделение не извършва никакви активни операции по охлаждане.

2. Бутон за изключване хладилното отделение (празнично)

За да активирате функцията за почивка, натиснете бутона за 3 секунди.

Работа с продукта

Ваканционният режим е активиран и иконата за ваканция светва. Индикаторът за температурата в хладилното отделение ще покаже "- -" и хладилното отделение няма да извършва активно охлаждане.

3. Икона на функцията за бързо замразяване

Светва, когато е активирана функцията за бързо замразяване.

4. Бутон за бързо замразяване

Когато бутонът за бързо замразяване е натиснат, иконата за бързо замразяване светва и се активира функцията за бързо замразяване. Температурата във фризерното отделение е настроена на -27°C. За да отмените функцията, натиснете бутона отново. Функцията за бързо замразяване автоматично се отменя. Ако искате да замразите големи количества прясна храна, натиснете бутона за бързо замразяване, преди да поставите храната във фризерното отделение.

5. Безжичен бутон

Когато задържите бутона за 3 секунди, иконата за безжична връзка на дисплея ще мига бавно (0,5 - секундни интервали). Това инициира първоначалната регистрация на домашната мрежа към продукта. След като се установи безжична връзка с продукта, иконата за безжична връзка ще остане осветена. След като първоначалната настройка приключи, можете да активирате/деактивирате връзката, като натиснете този бутон. Иконата за безжична връзка ще мига бързо (на интервали от 0,2 секунди), докато връзката бъде установена. След като връзката е активна, иконата на безжичната мрежа ще остане осветена. Ако връзката не е установена за продължителен период от време, проверете настройките си

за връзка и вижте раздел „Отстраняване на неизправности“ в ръководството за потребителя. Приложението HomeWhiz трябва да се използва за безжична връзка. Стъпките за настройка са обяснени чрез приложението по време на настройката. Можете да получите достъп до приложението, като сканирате QR кода на етикета HomeWhiz на продукта. Приложението е достъпно в App Store за iOS устройства и Play Store за Android устройства. За повече информация посетете <https://www.homewhiz.com/>.

6. Бутон за преобразуване на кабината

Натискането на бутона за преобразуване на шкафа за 3 секунди преминава през режимите хладилник, изключено и фризер. Когато работите като хладилното отделение, температурата е зададена на 4°C. LED индикаторът на бутона свети в режими хладилник и изключено. В изключен режим дисплеят за температурата на шкафа ще покаже „-“.

7. Бутон за регулиране на температурата във фризерното отделение

Температурата за фризерното отделение се регулира. Когато бутонът е натиснат, температурата във фризерното отделение може да бъде настроена на -18, -19, -20, -21, -22, -23, -24 °C.

8. Индикатор за състояние на грешка

Този индикатор ще се активира, когато продуктът ви не се охлажда адекватно или когато възникне грешка в датчика. Буквата „E“ ще се появи на дисплея за температурата във фризерното отделение, а числа като 1, 2, 3 и т.н. ще се появят на дисплея за температурата в хладилното отделение. Тези номера на дисплея информират услугата за възникналата грешка. Когато зареждате топла храна във фризерното отделение или оставяте вратата отворена за продължителен период от време, удивителен знак може да светне временно. Това не е неизправност; предупреждението ще се изчисти, когато храната се охлади или някой бутон бъде

Работа с продукта

натиснат.

9. Индикатор за енергоспестяване (изключен дисплей)

Когато вратите на продукта не се отварят или затварят, режимът за пестене на енергия се активира автоматично и символът за пестене на енергия ще светне (ще се появи хоризонтален символ).

Когато е активирана функцията за пестене на енергия, всички икони на екрана, с изключение на символа за пестене на енергия, ще се изключат. Ако някой бутон бъде натиснат или се отвори врата, докато функцията за пестене на енергия е активна, функцията за пестене на енергия ще бъде деактивирана и иконите на екрана ще се върнат към нормалното. Функцията за пестене на енергия е фабрична функция по подразбиране и не може да бъде деактивирана.

10. Бутон за регулиране на температурата в хладилното отделение

Направена е температурната настройка за хладилното отделение. Чрез натискане на бутона температурата на хладилното отделение може да бъде настроена на 8, 7, 6, 5, 4, 3, 2 и 1 °C.

* Ключ за нулиране на настройките за безжична връзка +

За да нулирате безжичните настройки, натиснете и задръжте бутоните за бързо замразяване и безжичните бутони едновременно за 3 секунди. Нулирането на безжичните настройки до фабричните по подразбиране ще изтрие цялата информация за потребителя, въведена по - рано по време на настройката.

* Конверсия °C / °F +

Натискането на бутона за регулиране на температурата в хладилното отделение и бутона за изключване на захранването на хладилното отделение (Holiday) едновременно за 3 секунди ще превключат температурния дисплей между °C и °F.

* Режим на събот +

За да активирате/деактивирате режим събота, натиснете и задръжте едновременно бутона за настройка на температурата във фризерното отделение и бутона за бързо замразяване за 3 секунди. Когато е активиран режим Шабат, бутоните на дисплея, алармата за отваряне на вратата и светлините няма да функционират.

Работа с продукта

5.1. Съхранение на храна в охладителното отделение

- Температурите на отделението се повишават значително, ако вратата на отделението се отваря и затваря често и се държи отворена за дълго време, това може да намали живота на храната и да доведе до разваляне на храната.
- За да постигнете по-добро и хомогенно охлаждане, поставете храната отделно по начин, по който студеният въздух може да преминава през тях.
- Осигурете въздушен поток, като оставите разстояние между храната и вътрешната стена. Ако облегнете храната на задната стена, храната може да замръзне.
- Оставете сготвените топли ястия на стайна температура, преди да ги поставите в хладилника. След това можете да поставите хладкото ястие в долните рафтове на хладилника.
- Размразете Вашата замразена храна в отделението за прясна храна. По този начин можете да охладите отделението за прясна храна, като използвате замразена храна и да спестите енергия.
- Съхраняването на неузрели тропически плодове (манго, сортове пъпеш, папая, банан, ананас) в хладилник може да ускори процеса на зреене.
- Ако забележите, че дадена храна се развалила в хладилника, изхвърлете я и почистете аксесоарите, които са влезли в контакт с нея.

- За да охладите бързо ястията като суп и яхнии, които се готвят в големи тенджери, можете да ги поставите в хладилника, като ги разделите в по-малки плитки съдове.
- Съхранявайте плодовете и зеленчуците отделно и съхранявайте всеки сорт заедно (например ябълки с ябълки, моркови с моркови).
- Извадете зелените зеленчуци от найлоновия плик и ги поставете в хладилника, след като ги увиете в хартиена кърпа или подсушена кърпа.
- Можете както да създадете влажна среда, така и да осигурите въздушен поток, като държите плодовете и зеленчуците, които са склонни към сушене, в перфорирани или незапечатани найлонови торбички.
- С изключение на случаите, когато в околната среда има екстремни обстоятелства, ако вашият продукт (в таблицата с препоръчителните зададени стойности) е настроен на посочените зададени стойности, храната запазва своята свежест за по-дълго време както в отделението за пресни продукти, така и във фризерното отделение.

Работа с продукта

Съхранявайте храните на различни места според свойствата им:

Храна	Местоположение
Яйца	Етажерка на вратата
Млечни продукти (масло, сирене)	Ако е налично, отделение с нула градуса (за храна за закуска).
Плодове, зеленчуци и зеленина	Отделение за плодове и зеленчуци, или Отделение EverFresh+ (ако е налично)
Прясно месо, птици, риба, колбаси и др. Готвени храни	Ако е налично, отделение с нула градуса (за храна за закуска).
Храни готови за сервиране, пакетирани продукти, консерви и туршии	Горни рафтове или етажерки на вратата
Напитки, бутилки, подправки и закуски	Етажерка на вратата

Съхранение на храна във фризерното отделение

- Можете да активирате функцията за бързо замразяване 4- 6 часа преди функцията за замразяване и да извършите по-бързо охлаждане.
- Оставете топлите ястия да достигнат стайна температура, преди да ги поставите във фризера.
- Храните за замразяване трябва да бъдат разделени на порции според размера, който ще се консумират, и замразени в отделни опаковки.

• Препоръчително е да опаковате храните преди да ги поставите във фризера.

• За да предотвратите изтичане на срока за съхранение, напишете датата, часа и наименованието на продукта върху опаковката според времето за съхранение на различните храни.

Съхранение на храните, които се продават замразени

- Винаги следвайте инструкциите на производителя по отношение на времето, през което трябва да съхранявате Вашите храни.
- За да защитите качеството на храната, поддържайте интервала от време между закупуването и съхранението възможно най-кратък.

- Купувайте замразени храни, които се съхраняват при -18°C или по-ниски температури.
- Избягвайте да купувате храни, чиито опаковки са покрити с лед и др. Това означава, че продуктът може да бъде частично размразен и замразен отново. Температурата влияе върху качеството на храната.
- Извадете от фризера само толкова храна, колкото ви е необходима.
- С изключение на случаите, когато в околната среда има екстремни обстоятелства, ако вашият продукт (в таблицата с препоръчителните зададени стойности) е настроен на посочените зададени стойности, храната запазва своята свежест за по-дълго време както в отделението за пресни продукти, така и във фризерното отделение. Ако отделението за прясна храна е настроено на по-ниска температура, пресните плодове и зеленчуци може да са частично замразени.
- Отделенията с две звезди са подходящи за предварително замразени храни. Могат да се съхраняват сладолед и кубчета лед.

5.2. Подмяна на осветителната лампичка

Предназначението на тази лампа е да помага на потребителя да поставя храна в хладилника / фризера по безопасен и удобен начин. Лампите, използвани в този уред, трябва да издържат на екстремни физически условия като температура под -20°C.

(само ракла и изправен фризер)

5.3. Промяна на посоката на отваряне на вратата

Посоката, на която се отваря вратата на хладилника, може да се промени според мястото, на което го използвате. При необходимост се свържете с най-близкия оторизиран сервиз.

5.4. Предупреждение за отворена врата

Ако вратата на хладилното или фризерното отделение е оставена отворена за по-дълъг период от време, се чува предупредителен аудио сигнал. Предупредителният аудио сигнал изгасва при натискане на кой да е бутон на индикатора или при затваряне на вратата.

5.5. Кошчето за млечни продукти (хладилно хранилище)

осигурява по-ниска температура в отделението на хладилника. Използвайте този кош за съхранение на деликатеси (салам, колбаси, млечни продукти и др.), които изискват по-ниска температура на съхранение или месо, пиле или рибни продукти за незабавна консумация.ко

5.6. Кош за зеленчуци

Кошът за зеленчуци е предназначен да пази пресните зеленчуци като запазва влагата. За тази цел, в коша за зеленчуци се засилва общата циркулация на студения въздух.

5.7. Дезодориращ модул (FreshGuard)

Дезодориращият модул бързо отстранява лошите миризми във Вашия хладилник, преди те да проникнат в повърхностите. Благодарение на този модул, поставен на тавана на отделението за прясна храна, лошите миризми се премахват, докато въздухът се подава интензивно през филтъра за миризми, след което почиственият от филтъра въздух се връща обратно в отделението за прясна храна. По този начин нежеланите миризми, които могат да се появят по време на съхранение на храна в хладилника, се премахват, преди да проникнат в повърхностите.

Това се постига благодарение на вентилатора, светодиода и филтъра за миризми, вградени в модула. При ежедневна употреба дезодориращият модул периодично ще се включва автоматично. За да се поддържа ефективен режим на работа, препоръчително е филтърът в дезодориращия модул да се подменя от оторизиран сервиз на всеки 5 години.

Благодарение на вградените в модула вентилатор, шумът, който се издава при работа, е нормален. Ако отворите вратата на отделението за прясна храна, докато модулът е активен, вентилаторът временно ще спре и ще продължи да работи от момента на спирането малко след като вратата отново се затвори. В случай на прекъсване на електрозахранването дезодориращият модул

Работа с продукта

дезодориращият модул ще продължи да функционира в рамките на общия зададен период на работа, след като храненето бъде възстановено. Препоръчва се ароматните храни (като сирене, маслини и деликатесни храни) да се съхраняват в опаковката си и запечатани, за да се избегнат лошите миризми, които могат да се появят при смесване на миризми от различни храни. Освен това, препоръчително е бързо да извадите развалените храни от хладилника, за да предотвратите развалянето на останалите храни и да избегнете лошите миризми.

5.8. Кош за зеленчуци с контролиране на влажността (EverFresh+)

*опция

С функцията за контрол на влагата, процентът на влажност на зеленчуците и плодовете се контролира и това осигурява свежи храни за по-дълъг период. Когато поставяте зеленчуците, поставяйте тежките и твърдите зеленчуци на дъното и леките и меките зеленчуци върху тях, като се взимат предвид специфичните тегла на зеленчуците. Ако оставите зеленчуците в найлонови торби, те ще изгният много бързо.

Газът етилен може да бъде причина другите плодове и зеленчуци да узреят по-бързо и да започнат да гният. За да съхранявате вашите плодове и зеленчуци при идеални условия на влажност, можете да промените мястото на ключалката на контейнера. Ако се съхраняват само плодове и зеленчуци, поставете ключалката на плодове; ако се съхраняват само зеленчуци, поставете ключалката на зеленчуци, ако се съхраняват само смесени продукти, задайте ключалката на смесена настройка.

5.9. Замразяване на пресни продукти

- 8 часа преди замразяване на прясната храна, активирайте функцията за бързо замразяване.
- За да запазите качеството на храната, хранителните продукти във фризерното отделение трябва да се замразят възможно най-бързо, използвайки функцията за бързо замразяване.
- Замразяването на пресни хранителни продукти ще удължи времето им за съхранение във фризерното отделение.
- Опаковайте хранителните продукти в херметически затворени опаковки и запечатайте плътно.
- Уверете се, че хранителните продукти са опаковани, преди да ги поставите във фризера. Използвайте държките на фризера, станиол и влагоустойчива хартия, пластмасова чанта или подобни

Ледът в отделението за замразяване се размразява

опаковъчни материали, вместо традиционната хартия за опаковане.

- Маркирайте всеки хранителен пакет, като напишете датата на опаковката преди замразяване. Това ще ви позволи да определите свежестта на всеки пакет всеки път, когато фризерът се отвори. Дръжте по-рано замразените продукти в предната част, за да ги използвате първи.

Работа с продукта

5.10. Препоръки за съхранение на замразена храна

Отделението трябва да се настрои наймалко на -18°C.

1. Поставете хранителните продукти във фризера възможно най-бързо, за да се избегне размразяване.

Настройки на температурата на фризерното отделение	Настройки на температурата на хладилното отделение	Подробности
-18°C	4°C	Това е препоръчителната настройка по
-20,-22 или -24°C	4°C	Тези настройки са препоръчителни за температури на околната среда над 30°C.
Бързо замразяване	4°C	Използвайте когато искате бързо да замразите храна. Когато процесът приключи, продуктът ще възвърне позицията си.
-18°C или по-студено	2°C	Използвайте тези настройки, ако смятате, че хладилното отделение не е достатъчно студено, поради температурата на околната среда или честото отваряне на вратата.

5.11. Подробности за дълбокото замразяване

Съгласно IEC 62552 стандартите, фризерът трябва да е в състояние да замрази 4,5 кг хранителни продукти при -18°C или пониски температури в рамките на 24 часа за всеки 100 литра обем на фризерното отделение. Хранителните продукти могат да се запазят само за продължителни периоди от време при температура от -18°C.

Можете да запазите хранителните продукти свежи в продължение на месеци (във фризер за дълбоко замразяване при или под 18°C). Хранителните продукти, които ще се замразяват,

Сварете зеленчуците и филтрирайте водата, за да удължите периода на съхранение. Поставете храната в херметически затворени опаковки след филтриране и поставете във фризера. В случай, че тази храна изгние, ще бъдат засегнати отрицателно само хранителните стойности и хранителните качества.

5.12. Поставяне на храната

Рафтове на фризерното отделение	Различни замразени стоки, включително месо, риба, сладолед, зеленчуци и т.н.
Рафтове на хладилното отделение	Хранителни стоки в тенджери и други домакински съдове с капаци, яйца (в покрит съд)
Рафтове на вратата на хладилното отделение	Малка и опакована храна или течности
Отделения за зеленчуци	Плодове и зеленчуци
Отделение за прясна храна	Деликатесни храни (закуски, месни продукти, които трябва да се консумират в кратък срок)

5.13. Активна проверка

Active Check е функция за интелигентен контрол, която постоянно следи състоянието на Вашия продукт с помощта на изкуствен интелект, като идентифицира потенциални проблеми, преди те дори да се появят, и Ви уведомява. Това гарантира, че производителността на вашия продукт винаги е сигурна и предотвратява неочаквани неизправности. За да работи Active Check (Активна проверка), продуктът ви трябва да бъде свързан към интернет чрез приложението HomeWhiz

5.14. Аларма за висока температура

На дисплея на хладилника мигат зададените стойности "- -" и се чува звуков сигнал, ако фризерното отделение е твърде топло. Това може да се случи, ако температурата на фризера се повиши поради прекъсване на електрозахранването. Най-високата температура във фризерното отделение се показва, докато не бъде натиснат някой бутон. "Ако дисплеят е с електронен екран, се показва максималната действително достигната температура." В противен случай мига само "- -" и се активират звуци. За да деактивирате алармата, натиснете който и да е бутон на дисплея.

Температурните настройки могат да бъдат зададени между 1 -8 °C за хладилното отделение и между -24 и -18 °C за фризерното отделение. Регулируемите температурни стойности могат да варират в рамките на тези диапазони в зависимост от спецификациите на продукта.

6.2 Съхраняване на храни в

6 Поддръжка и почистване

Първо прочетете раздела „Инструкции за безопасност“!

Препоръчваме ви да изключите уреда от контакта преди почистване.

Използвайте само леко навлажнена микрофибърна кърпа, за да почистите външната повърхност на продукта. Гъбите и другите типове почистващи кърпи могат да надраскат повърхностите.

Използвайте хладка вода, за да почистите корпуса на хладилника, и подсушете.

Използвайте влажна кърпа, натопена в разтвор от една супена лъжица сода бикарбонат в половин литър вода, за да почистите вътрешността, и подсушете. Ако хладилникът няма да се използва

дълго време, изключете го от контакта, извадете всички хранителни продукти, почистете го и оставете вратата откритата.

Редовно проверявайте уплътненията на вратата, за да сте сигурни, че са чисти и че по тях няма хранителни остатъци. За да свалите рафт от вратата, извадете

всички продукти и го бутнете нагоре от основата му.

Хлорът разяжда такива метални повърхности.

Използвайте хладка вода и мека кърпа за почистване, след което подсушете.

Предпазване на пластмасовите повърхности

В случай на разливане или омазване на пластмасовите повърхности с мазнина, почистете и изплакнете съответната част от повърхността с топла вода.

7 Отстраняване на проблеми

Моля, прегледайте този списък преди да се обадите в сервиса. Това ще ви спести време и пари.

Хладилникът не работи

- >>> Включете безопасно щепсела в контакта.
- Може да е изгорял предпазителят на контакта, към който е свързан хладилника или главният предпазител. >>> Проверете предпазителя.

Кондензация по странията стена на хладилното отделение (МУЛТИЗОНА, КОНТРОЛ НА ОХЛАЖДАНЕТО и FLEXI ZONE).

- Вратата е отваряна често. >>>
- В средата има висока влажност. >>>
- Течната храна се съхранява в контейнери без капак. >>>
- Вратата на хладилника е оставена откряната. >>> Затворете вратата на хладилника.
- Термостатът е настроен на много ниска температура. >>> Настройте термостата на подходяща температура.

Компресорът не работи

- Хладилникът ще започне да работи след около 6 минути.

- Хладилникът е в цикъл на размразяване. >>> Това е нормално за напълно автоматично размразяващ се хладилник. Цикълът на разлеждане се задейства периодично.
- >>> Уверете се, че щепселът пасва на контакта.
- >>> Изберете правилни температурни настройки.

- Налице е прекъсване на захранването. >>> Хладилникът се връща към нормален режим на работа, когато захранването се възстанови.

Работният шум се увеличава когато хладилникът работи.

- Оперативните характеристики на хладилника ви може да се променят в зависимост от промените на околната температура.

Хладилникът работи често или продължително време

- Новият ви хладилник може да е по-широк от предишния. Големите хладилници работят по-дълго време.
- Температурата в стаята може да е висока. >>> Нормално е, уредът да работи по-дълго време, когато се намира в по-топла среда.
- Хладилникът може скоро да е включен в контакта или в него да има прекалено много храна. >>> Когато хладилникът наскоро е включен в контакта или в него има много храна, отнема по-дълго време достигането на зададената температура. Това е нормално.
- Възможно е наскоро да сте поставили голямо количество топла храна в хладилника. >>>
- Вратата на хладилника или фризера може да е оставена откряната. >>> Проверете дали вратите са напълно затворени.

Отстраняване на проблеми

- Вратите може да са били отворяни често или оставени открити за дълго време. >>>
- Хладилникът е настроен на много ниска температура. >>> Настройте хладилника на по-висок градус и изчакайте докато достигне температурата.
- Уплътнението на вратата на хладилника или фризера може да е замърсено, износено, повредено или неправилно поставено. >>> Почистете или подменете уплътнението. Повреденото уплътнение кара хладилника да работи по-продължително време за да поддържа температурата.
- Новият ви хладилник може да е по-широк от предишния. Големите хладилници работят по-дълго време.
- Температурата в стаята може да е висока. >>> Нормално е, уредът да работи по-дълго време, когато се намира в по-топла среда.
- Хладилникът може скоро да е включен в контакта или в него да има прекалено много храна. >>> Когато хладилникът наскоро е включен в контакта или в него има много храна, отнема по-дълго време достигането на зададената температура. Това е нормално.
- Възможно е наскоро да сте поставили голямо количество топла храна в хладилника. >>>
- Вратите може да са били отворяни често или оставени открити за дълго време. >>>
- Вратата на хладилника или фризера може да е оставена откритата. >>> Проверете дали вратите са напълно затворени.

- Хладилникът е настроен на много ниска температура. >>> Настройте хладилника на по-висок градус и изчакайте докато достигне температурата.
- Уплътнението на вратата на хладилника или фризера може да е замърсено, износено, повредено или неправилно поставено. >>> Почистете или подменете уплътнението. Повреденото уплътнение кара хладилника да работи по-продължително време за да поддържа температурата.

Температурата във фризера е много ниска, докато температурата в хладилника е задоволителна.

- Фризерът е настроен на много ниска температура. >>> Настройте температурата на фризера на по-висока температура и проверете.

Температурата в хладилника е много ниска, докато температурата във фризера е задоволителна.

- Хладилникът е настроен на много ниска температура. >>> Настройте температурата на хладилника на по-висока и проверете.

Хранителните продукти, съхранявани в чекмеджетата на хладилното отделение са замръзнали.

- Хладилникът е настроен на много висока температура. >>> Настройте температурата на хладилника на по-ниска и проверете.

Температурата в хладилника или фризера е много ниска.

- Хладилникът е настроен на много висока температура. >>> Настройката на хладилника оказва влияние върху температурата във фризера. Променете температурата на хладилника и фризера и изчакайте, докато съответните отделения достигнат до задоволителна температура.
- Вратите може да са били отворяни често или оставени открити за дълго време. >>> Затворете вратата напълно.

Отстраняване на проблеми

- Хладилникът наскоро е включен в контакта или в него има много храна. >>> Това е нормално. Когато хладилникът наскоро е включен в контакта или в него има много храна, отнема по-дълго време достигането на зададената температура.
- Възможно е наскоро да сте поставили голямо количество топла храна в хладилника. >>>

Вибрации или шум.

- >>> Ако хладилникът се тресе, когато се мести бавно, балансирайте го като регулирате крачетата. Уверете се, че подът е достатъчно здрав и равен и може да издържи хладилника и нивото.
- Предметите, поставени върху хладилника, могат да вдигат шум. >>> Премахнете предметите, които сте поставили върху хладилника.

От хладилника се чуват шумове, като от разливане на течност или спрей.

- Потокът на течност и газ е в съответствие с оперативните принципи на вашия хладилник.

От хладилника се чува свирене

- Вентилаторите се използват за охлаждане на хладилника.

Кондензация по вътрешните страни на хладилника.

- Топлият и влажен климат повишава залеждането и кондензацията.
- Вратите може да са били отворени често или оставени открити за дълго време. >>> Затворете ги, ако са отворени.
- Вратата е откритата. >>> Затворете вратата напълно.

Отвън на хладилника или между вратите се събира влага.

- Възможно е въздухът да е влажен; това е нормално при влажен климат. Когато

влажността във въздуха намалее, кондензираната вода ще изчезне.

Лоша миризма в хладилника.

- >>> Почиствайте редовно вътрешността на хладилника с гъба, хладка или газирана вода.
- Някой контейнери или опаковъчни материали може да пропускат миризма. >>> Използвайте различен контейнер или различна марка материали за опаковане.
- Храната е поставена в хладилника в контейнери без капак. >>> Съхранявайте храната в затворени контейнери. Микроорганизмите излизаци от непокрытите контейнери могат да причинят неприятна миризма.
- Премахнете храните с изтекъл срок на годност и развалените храни от хладилника.

Вратата не се затваря.

- Опаковките с храна пречат на вратата да се затвори. >>> Преместете пакетите, които пречат на вратата.
- >>> Регулирайте крачетата, за да балансирате хладилника.
- >>> Уверете се, че подът е равен, издръжлив и способен да издържи хладилника.

Контейнерите за запазване на свежестта са заклекчени.

- Храната може да докосва горната част на чекмеджето. >>> Подредете отново храната в чекмеджето.

Ако повърхността на уреда е гореща.

- Докато уредът работи, могат да се наблюдават високи температури между двете врати, страничните панели и задната решетка.

ОТКАЗ ОТ ОТГОВОРНОСТ / ПРЕДУПРЕЖДЕНИЕ

Някои .прости. неизправности могат да бъдат адекватно обработени от крайния потребител, без да възникнат проблеми с безопасността или опасна употреба, при условие че те се извършват в границите и в съответствие със следващите инструкции .вижте раздела „Саморемонт“..

Следователно, освен ако не е разрешено друго в раздела „Саморемонт“ подолу, ремонтите ще бъдат адресирани до регистрирани професионални сервиси, за да се избегнат проблеми с безопасността. Регистриран професионален сервиз е професионален сервиз, който е получил достъп до инструкциите и списъка с резервни части на този продукт от производителя съгласно методите, описани в законодателните актове съгласно Директива 2009/125 / ЕО.

Само сервизният агент (т.е. оторизиран професионален сервиз), с когото можете да се свържете чрез телефонния номер, даден в ръководството за потребителя / гаранционната карта или чрез Вашия оторизиран дилър, може да предоставя услуга при условията на гаранцията. Ето защо, моля, имайте предвид, че ремонтите от професионални сервиси (които не са упълномощени от производителя / продавачът) анулират гаранцията.

Саморемонт

Саморемонтът може да се извърши от крайния потребител по отношение на следните резервни части: дръжки на вратите,панти, тави, кошници и уплътнения на вратите (актуализиран списък е наличен и в web от 1 март 2021 г.).

Освен това, за да се гарантира безопасността на продукта и да се предотврати риск от сериозни наранявания, споменатият саморемонт трябва да се извърши, следвайки инструкциите в ръководството за потребителя за саморемонт или които са налични в web. Ваша безопасност, изключете продукта от контакта, преди да опитате да извършите ремонт.

Ремонтите и опитите за поправка от крайни потребители за части, които не са включени в такъв списък и / или не следват инструкциите в ръководствата за потребителя за самостоятелно поправяне или които са налични в web, може да повдигнат проблеми с безопасността, които не могат да бъдат отнесени производителя / продавачът, и ще анулират гаранция на продукта.

Поради това е силно препоръчително крайните потребители да се въздържат от опитите да извършват ремонти, попадащи извън посочения списък с резервни части, като в такива случаи се свързват с упълномощени професионални сервиси или регистрирани професионални сервиси. Напротив, такива опити от крайни потребители могат да причинят проблеми с безопасността и да повредят продукта и впоследствие да причинят пожар, наводнение, токов удар и сериозно нараняване.

Като пример, но не само, следните ремонти трябва да бъдат адресирани до оторизирани професионални сервиси или регистрирани професионални сервиси: компресор, охладителна верига, основна платка, инверторна платка, табло за показване и др.

Производителят / продавачът не може да носи отговорност във всеки случай, когато крайните потребители не спазват горното.



KÖSZÖNJÜK, HOGY A WHIRLPOOL TERMÉKÉT

VÁLASZTOTTA! Teljes körű szolgáltatásaink eléréséhez, kérjük, regisztrálja termékét

honlapunkon: www.register10.eu



Kérjük először az első használati útmutatót olvassa el!

Tisztelt Vásárló!

Bízunk benne, hogy termékünk, mely egy modern gyárban készült, és a legaprólékosabb minőségirányítási eljárások alapján lett tesztelve, hatékony szolgáltatást fog biztosítani az Ön számára.

Mielőtt a készüléket használatba venné, olvassa el figyelmesen az egész útmutatót, majd őrizze meg referenciaként. Ha átadja a terméket másvalakinek, ezt a használati útmutatót is adja át vele együtt.

Ez a használati útmutató segít gyors és biztonságos módon használni a terméket.

- Mielőtt a terméket beállítaná és üzembe helyezné, olvassa el a kézikönyvet.
- Mindenképp olvassa el a biztonsági utasításokat.
- A használati útmutatót tartsa olyan helyen, ahol a jövőben könnyen hozzá tud férni.
- Olvassa el a termékhez kapott további dokumentumokat.

Tartsa szem előtt, hogy ez a használati útmutató más modellekre is vonatkozik. Az útmutató szemlélteti a modellek közötti különbségeket.

Kérjük, lépjen be a következő webhelyre
docs.whirlpool.eu & parts-selfservice.europeanappliances.com



INFORMÁCIÓ



ENERG



SUPPLIER'S NAME

MODEL IDENTIFIER

(*)

A

A

A termékadatbázisban tárolt modellinformációkat elérheti a következő weboldalra belépéssel és az energiacímkén található modell azonosítójának (*) megkeresésével.

<https://eprel.ec.europa.eu/>

<u>1 Инструкции за животна средина 3</u>	
<u>2 Вашиот Ладилник 4</u>	
<u>3 Поставување5</u>	
3.1. Соодветно место за поставување5	
3.2. Прилагодување на ногарките5	
3.3. Електрично поврзување 6	
<u>4 Подготовка.....7</u>	
<u>5 Работа со апаратот8</u>	
5.1. Складирање храна во одделот за ладење10	
5.2. Менување на светилката за осветлување11	
5.3. Менување на правецот на отворањето на вратата11	
5.4. Предупредувањ3 за отворена врата11	
5.5. Корпа за млечни производи (ладно складирање) 12	
5.6. Корпа за зеленчуци12	
5.7. Модул за деодоризирање12	
5.8. Активна проверка12	
5.9. Кутија за зеленчук со контролирана влага12	
5.10. Аларм за висока температура13	
5.11. Замрзнување свежа храна13	
5.12. Препораки за складирање на замрзната храна 14	
5.13. Ставање на храната 14	
5.14. Детали за длабоко замрзнување 14	
<u>6 Одржување и чистење 15</u>	
<u>7 Решавање проблеми 16</u>	

1 Инструкции за животна средина

1.1. Усогласување со Директивата за фрлање на електронска и електрична опрема и за одлагање на отпадот:



Овој производ е во согласност со Директивата на ЕУ за отпад од електронска и електрична опрема (WEEE) (2012/19/EU).

Овој производ го носи

симболот за класификација на отпадот од електрична и електронска опрема (WEEE).

Овој симбол покажува дека производот не смее да се отстранува со другиот отпад од домаќинството на крајот од неговиот рок на употреба.

Искористениот уред мора да се врати во официјалното место за собирање и рециклирање на електрични и електронски уреди. За да ги најдете овие системи за собирање, ве молиме контактирајте со вашите локални власти или продажното место каде што е купен производот. Секое домаќинство има важна улога во обновувањето и рециклирањето на стари апарати. Соодветното отстранување на искористениот апарат помага да се спречат потенцијалните негативни последици по животната средина и здравјето на луѓето.

1.2 . Усогласеност со директивата за ризични супстанции

Производот што го купивте е усогласен со отпад е усогласен со Директивата за ограничување на опасните материи (2011/65/EU). Не содржи штетни и забранети материјали коишто се наведени во директивата.

1.3. Информации за пакувањето



Материјалот за пакувањето на производот е произведен од материјал што може да се рециклира во согласност со

државните одредби за заштита на животната средина. Не фрлајте го материјалот за пакување заедно со домашниот или друг отпад. Однесете го во центри за собирање материјал за пакување коишто ги посочуваат општинските тела.

1.4. Технички информации за WiFi + Bluetooth

Фреквентен опсег:	2.4GHz (Wi-fi или Bluetooth функција)
Макс. Моќност на пренесување:	< 100 MW (Wi-fi или Bluetooth функција)
Детали за софтверот:	Quartz_WiFi.XXX

ПОЕДНОСТАВЕНА ЕУ ДЕКЛАРАЦИЈА ЗА СООБРАЗНОСТ:

Со ова, Арселик А.Ш. изјавува дека радиоопремата е во согласност со Директивата 2014/53/EU.

Целосниот текст на ЕУ декларацијата за сообразност е достапен на следната интернет адреса: <https://docs.emeaappliance-docs.eu/>
Овој производ собира и пренесува податоци за користењето кога е поврзан на интернет (на пр. поставки за температура, времетраење на користење, кодови за грешкиитн.). Во согласност со Законот за податоци на ЕУ (Регулатива ЕУ 2023/2854), имате право на пристап и управување со овие податоци. За детали за тоа кои податоци се собираат, како се користат и како да пристапите до нив, посетете: www.homewhiz.com/eu-data-act-policy

2 Вашиот Ладилник

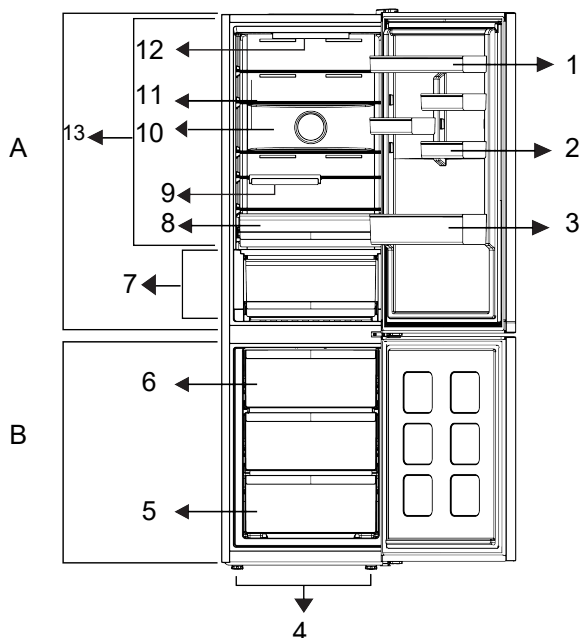

- | | |
|--|-----------------------------------|
| 1 * Приспособливи рафтови на вратата | 2 * Преграда за јајца |
| 3 * Рафт за шишиња | 4 * Приспособливи предни ногалки |
| 5 * Оддел за замрзнување | 6 * Сад за мраз |
| 7 * Корпа за млечни производи
(зачување на ладно) | 9 * Корпа за вино што се склопува |
| 8 * Пластична корпа за свежа храна | 11 * Приспособливи рафтови |
| 10 * Вентилатор | 12 * Сијаличка за осветлување |
| | 13 * Оддел за ладење |

***По избор:** Цифрите во ова упатство за употреба се шематски и може да не одговараат целосно на производот. Ако Вашиот модел не ги содржи сите делови што се спомнати, информациите се однесуваат на други модели.

***Може не е достапно за сите модели**

Сликите што се прикажани во ова упатство за употреба се шематски и може да не соодветствуваат точно со производот. Ако деловите од поглавјето не се вклучени во производот што сте го купиле, тогаш тие важат за други модели.

3 Поставување

Прочитајте го прво делот за „Безбедносни упатства“.

3.1. Соодветно место за поставување

Повикајте Овластен сервисер за да го поставите производот. За да го подготвите производот за употреба, погледнете ги информациите во упатството за употреба и уверете се дека електричната и инсталацијата на вода се соодветни. Ако не, повикајте квалификуван електричар и техничар за да се извршат сите потребни подготовки.

	ПРЕДУПРЕДУВАЊЕ: Производителот нема да биде одговорен за штетите што може да настанат постапките спроведени од неовластени лица.
	Предупредување: Производот не смее да се приклучува за време на поставувањето. Инаку, постои ризик од смрт или сериозна повреда!
	ПРЕДУПРЕДУВАЊЕ: Ако просторот на вратата од просторијата каде што ќе се постави производот е толку тесен и спречува внесување на производот, отстранете ја вратата од просторијата и внесете го производот низ вратата вртејќи го на страна; ако ова не функционира, контактирајте со овластен сервисер.

- Поставете го производот на рамен под за да се спречи нишање.
- Инсталирајте го производот на најмалку 30 cm оддалеченост од извори на топлина како што се рингли, грејачи и шпорети и најмалку 5 cm подалеку од електрични печки.
- Производот не смее да биде изложен на директна сончева светлина и да се чува на влажни места.

- Мора да има соодветна воздушна вентилација околу ладилникот со цел да се постигне ефикасна работа. Ако производот треба да се постави во вдлабнатина на сидот, оставете растојание од најмалку 5 cm со таванот и страничните сидови.
- Обезбедете најмалку 5 cm растојание за циркулација на воздухот помеѓу задната страна на вашиот производ и сидот за да се избегне кондензација на задната плоча на производот.
- Производот бара соодветна циркулација на водата за да работи ефикасно. Ако го ставате производот во ниша, оставете најмалку 5 cm растојание меѓу производот и плафонот и страничните сидови.
- Ако го ставате производот во ниша, оставете најмалку 5 cm растојание меѓу производот и плафонот и страничните сидови. Проверете дали компонента за заштита на задниот сид се наоѓа на нејзината локација (ако е обезбедена со производот). Ако компонентата не е достапна, или ако е изгубена или падната, поставете го производот така што ќе се има растојание од најмалку 5 cm помеѓу задната површина на производот и сидот на просторијата. Просторот одзади е важен за ефикасно функционирање на производот.

3.2. Прилагодување на ногарките

Ако производот по поставувањето е неизбалансиран, прилагодете ги ногарките на предната страна со вртење надесно или налево.

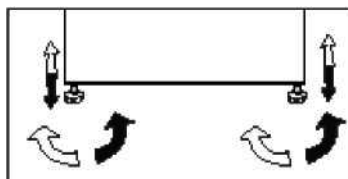

Поставување

3.3. Електрично поврзување

	ПРЕДУПРЕДУВАЊЕ: Не поврзувајте преку продолжени кабли или повеќекратни приклучоци.
--	---

	ПРЕДУПРЕДУВАЊЕ: Оштетениот кабел за струја мора да ги замени овластен сервисер.
--	--

	Ако треба да се постават два ладилници еден до друг, тогаш треба да има најмалку 4 см. растојание меѓу нив.
--	---

- Нашата компанија нема да одговара за какви било штети што ќе настанат ако производот се користи без заземјување и електрично поврзување во согласност со националните регулативи.
- Приклучокот на кабелот за напојување мора да биде лесно на дофат по поставувањето.
- Не ставајте продолжни кабли или повеќекратни штекери без кабел помеѓу вашиот производ и сидниот штекер.

	Предупредување за жешка површина! Страничните сидови на вашиот производ се опремени со цевки за средство за разладување, за подобрување на системот за ладење. Ладилното средство со високи температури може да тече низ овие области, што резултира со жешки површини на страничните сидови. Ова е нормално и не бара никакво сервисирање. Обратете внимание додека ги допирате овие области.
--	--

4 Подготовка

Прочитајте го прво делот за „Безбедносни упатства“!

- За самостоен апарат; овој ладилник не е наменет да се користи како вграден апарат.
- Ладилникот треба да се постави на најмалку 30 см оддалеченост од извори на топлина, како што се камини, фурни, централно греење и печки и најмалку 5 см оддалеченост од електрични печки и не смее да се изложува на директна сончева светлина.
- Температурата во просторијата каде што ќе го поставите ладилникот треба да биде најмалку +5°C. Не се препорачува ракување со вашиот ладилник во поладни услови во однос на неговата ефикасност.
- Исчистете ја внатрешноста на ладилникот темелно.
- Ако треба да се постават два ладилници еден до друг, тогаш треба да има најмалку 2 см растојание меѓу нив.
- Кога ќе го вклучите ладилникот за првпат, почитувајте ги следните упатства во текот на првите шест часа.
- Вратата не треба да се отвора често.
- Мора да се вклучи празен, без храна во него.
- Не исклучувајте го ладилникот од струја. Ако снема струја, видете ги предупредувањата во поглавјето „Препорачани решенија за проблемите“.
- Оригиналното пакување и материјалите од пена треба да се чуваат за евентуален иден транспорт или преместување.
- Дадените корпи/фиоки во одделот за ладење секогаш мора да се користат за да има мала потрошувачка на струја и подобри услови за чување.
- Контактот на храната со сензорот за температура во одделот на замрзнувачот може да ја зголеми потрошувачката на струја. Затоа, треба да се избегнува секаков контакт со сензорите.
- Кај одредени модели, панелот со инструменти ќе се исклучи автоматски 1 минути откако ќе се затвори вратата. Ќе се активира одново кога ќе се отвори вратата или ќе се притисне некое копче.
- Поради промена на температурата како резултат на отворање/затворање на вратата на производот за време на работата, кондензацијата на вратата/главните полици и стаклените садови е нормална.
- Доколку топлиот и влажен воздух директно не навлегуваат во вашиот производ кога вратите се затворени, вашиот производ ќе се оптимизира во услови доволни за да ја заштити вашата храна. Функциите и составните делови како компресор, вентилатор, грејач, замрзнувач, осветлување, дисплеј ќе работат според потребите за трошење минимум електрична енергија во согласност со овие околности.
- Во случај на повеќе опции, стаклените полици мора да се постават така што излезите за воздух на задниот ѕид не се блокирани, по можност излезите за воздух остануваат под стаклената полица. Оваа комбинација може да помогне за подобрување на дистрибуцијата на воздухот и енергетската ефикасност.

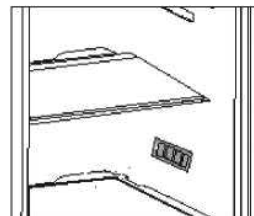

5 Работа со апаратот

Контролен панел на производот

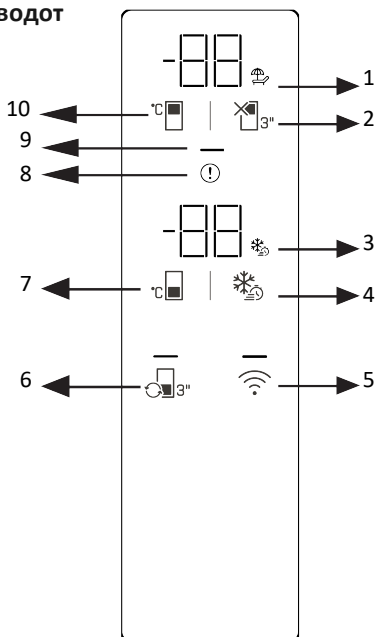

- 1 * Икона за функција за затворање на ладилникот (празничен)
- 3 * Икона за функција за брзо замрзнување
- 5 * Безжично копче
- 7 * Копче за прилагодување на температурата во замрзнувачот
- 9 * Индикатор за заштеда на енергија

- 2 * Копче за исклучување на ладилникот (празнично)
- 4 * Копче за брзо замрзнување
- 6 * Копче за претворање во дрвена колиба
- 8 * Индикатор за статус на грешка
- 10 * Копче за прилагодување на температурата во ладилникот

Прво прочитајте ги „Упатствата за безбедност“!

Аудио и визуелните функции на инструмент таблата ви помагаат да го користите вашиот производ.

***Незадолжително** Прикажаните функции не се задолжителни; функциите на таблата со инструменти на вашиот производ може да се разликуваат по форма и локација.

1. Икона за функција за исклучување на ладилникот (празничен)

Кога е активирано исклучувањето на одделот за ладилник, иконата за одмор свети. На екранот за температура на ладилникот е прикажано „-“, а ладилникот не извршува никакви активни операции за ладење.

2. Копче за исклучување на ладилникот (празнично)

За да ја активирате функцијата за одмор, притиснете го копчето 3 секунди. Режимот за одмор е активиран и иконата за одмор свети. Индикаторот за температура на преградата на

Работа со апаратот

фрижидерот ќе покаже „-“, а преградата на фрижидерот нема да врши активно ладење.

3. Икона за функција за брзо замрзнување

Свети кога е овозможена функцијата за брзо замрзнување.

4. Копче за брзо замрзнување

Кога е притиснато копчето за брзо замрзнување, иконата за брзо замрзнување свети и се активира функцијата за брзо замрзнување. Температурата во замрзнувачот е поставена на -27°C. За да ја откажете функцијата, притиснете го копчето повторно. Функцијата за брзо замрзнување автоматски се откажува. Ако сакате да замрзнете големи количини свежа храна, притиснете го копчето за брзо замрзнување пред да ја ставите храната во одделот за замрзнување.

5. Безжично копче

Кога ќе го задржите копчето 3 секунди, иконата за безжично поврзување на екранот ќе трепка бавно (во интервали од 0,5 секунди). Ова иницира првична регистрација на домашната мрежа на производот. Откако ќе се воспостави безжична врска со производот, иконата за безжична врска ќе остане запалена. Откако ќе заврши првичното поставување, може да ја активирате/деактивирате врската со притискање на ова копче. Иконата за безжично поврзување ќе трепка брзо (во интервали од 0,2 секунди) додека не се воспостави врската. Откако врската ќе биде активна, иконата за безжична мрежа ќе остане запалена. Ако врската не е воспоставена подолг период, проверете ги поставките за поврзување и погледнете го делот „Отстранување проблеми“ од упатството за користење. Апликацијата HomeWhiz мора да се користи за безжично поврзување. Чекорите за поставување се објаснети преку апликацијата за време на

поставувањето.

Може да пристапите до апликацијата со скенирање на QR-кодот на етикетата на HomeWhiz на производот. Апликацијата е достапна на App Store за уреди со iOS и Play Store за уреди со Android. За повеќе информации, посетете ја <https://www.homewhiz.com/>.

6. Копче за претворање на кабината

Притискање на копчето за конверзија на кабинетот за 3 секунди преку режимите за фрижидер, исклучување и замрзнување. Кога работите како преграда на фрижидерот, температурата е поставена на 4°C. LED диодата на копчето свети во режимите „фрижидер“ и „исклучено“. Во режимот Off (Исклучено), на екранот за температурата на кабинетот ќе се прикаже „-“.

7. Копче за прилагодување на температурата во замрзнувачот

Температурата за просторот за замрзнување е прилагодена. Кога ќе се притисне копчето, температурата во замрзнувачот може да се постави на -18, -19, -20, -21, -22, -23, -24 °C.

8. Индикатор за статус на грешка

Овој индикатор ќе се активира кога вашиот производ не се лади соодветно или кога ќе се појави грешка во сензорот. Буквата „E“ ќе се појави на екранот за температурата во замрзнувачот, а броевите како 1, 2, 3 итн., ќе се појават на екранот за температурата во фрижидерот. Овие броеви на екранот ја информираат службата за настанатата грешка. Кога внесувате топла храна во преградата на замрзнувачот или ја оставате вратата отворена подолг период, може привремено да светне извизник. Ова не е дефект; предупредувањето ќе се исчисти кога храната ќе се излади или кога ќе се притисне кое било копче.

9. Индикатор за заштеда на енергија (исклучен дисплеј)

Кога вратите на производот не се отвораат или затвораат, режимот за

Работа со апаратот

заштеда на енергија автоматски се активира и симболот за заштеда на енергија ќе свети (ќе се појави хоризонтален симбол). Кога е активирана функцијата за заштеда на енергија, сите икони на екранот освен симболот за заштеда на енергија ќе се исклучат. Ако се притисне некое копче или се отвори врата додека функцијата за заштеда на енергија е активна, функцијата за заштеда на енергија ќе се деактивира и иконите на екранот ќе се вратат во нормала. Функцијата за заштеда на енергија е фабрички стандардна функција и не може да се деактивира.

10. Копче за прилагодување на температурата во ладилникот

Направено е подесување на температурата за преградата на фрижидерот. Со притискање на копчето, температурата во ладилникот може да се постави на 8, 7, 6, 5, 4, 3, 2 и 1 °C.

* Клуч за ресетирање на поставките за безжично поврзување +

За да ги ресетирате безжичните поставки, притиснете ги и држете ги копчињата за брзо замрзнување и безжичните копчиња истовремено 3 секунди. Ресетирањето на безжичните поставки на фабричките стандардни ќе ги избрише сите кориснички информации претходно внесени за време на поставувањето.

* Конверзија °C / °F {404} +

* Притискањето на копчето за прилагодување на температурата во ладилникот и копчето за исклучување на ладилникот (Holiday) истовремено за 3 секунди ќе го префрлат приказот на температурата помеѓу °C и °F.

* Режим на сабота {406} +

За да го активирате/деактивирате режимот „Сабота“, притиснете го и задржете го копчето за подесување на температурата во замрзнувачот и копчето за брзо замрзнување истовремено 3 секунди. Кога е активиран режимот „Сабота“, копчињата на екранот, алармот за отворање на вратата и светлата нема да функционираат.

5.1. Складирање храна во одделот за ладење

Складирање храна во одделот за ладење

- Температурата во одделот значително се зголемува ако вратата од одделот често се отвора и затвора и се држи отворена долго време, тоа може да го намали животниот век на храната и да предизвика храната да се расипе.
- За да не дојде до промена на мирисот и вкусот, храната треба да се чува во затворени садови.
- Не чувајте премногу храна во фрижидерот. За да постигнете подобро и рамномерно ладење, поставете ја храната посебно на начин на кој студениот воздух може да се движи низ неа.
- Обезбедете проток на воздух така што ќе оставите простор помеѓу храната и внатрешниот сид. Ако ја потпрете храната на задниот сид, храната може да замрзне.
- Варените топли оброци ставете ги на собна температура пред да ги ставите во фрижидерот. Потоа, можете да го ставите млакиот оброк во долните полици на фрижидерот. Не ставајте ги млаките оброци блиску до храната која лесно може да се расипе.
- Особено внимавајте да не ја мешате храната што е купена замрзната со свежата храна.
- Одмрзнете ја замрзнатата храна во одделот за свежа храна. Така, можете да го разладите одделот за свежа храна со користење замрзната храна и да заштедите енергија.

Работа со апаратот

- Складирањето незрело тропско овошје (сорти на манго, диња, папаја, банана, ананас) во фрижидерот може да го забрза процесот на зреење. Ова не се препорачува бидејќи ќе предизвика пократко време на складирање.
- Кромидот, лукот, ѓумбирот и другиот коренест зеленчук треба да го чувате во темни и ладни услови, а не во фрижидер.
- Доколку забележите дека некоја храна се расипала во фрижидерот, фрлете ја и исчистете ги додатоките што дошле во контакт со неа.
- За брзо да ги изладите оброците како супи и чорби, кои се готват во големи тенџериња, можете да ги ставите во фрижидер така што ќе ги одвоите во плитки садови.
- Не ставајте непакувана храна блиску до јајца.
- Овошјето и зеленчукот чувајте ги посебно и чувајте ја секоја сорта заедно

(на пример, јаболка со јаболка, моркови со моркови).

- Извадете го зелениот зеленчук од пластичната кеса и ставете го во фрижидер откако ќе го завиткате во хартиена крпа или крпа за сушење. Ако го миете овој тип храна пред да ја ставите во фрижидер, не заборавате да ја исушите.
- Можете и да создадете влажна средина и да обезбедите проток на воздух со чување на овошјето и зеленчукот, кои се склони кон сушење, во издупчени или незапечатени пластични кеси.
- Освен во случаи кога се достапни екстремни состојби во околината, ако Вашиот производ (на табелата со препорачани вредности за поставување) е поставен на наведените поставени вредности, храната ќе ја задржи својата свежина подолго време и во одделот за свежа храна и во одделот за замрзнување.

Чувајте ја храната на различни места според нивните својства:

Храна	Локација
Јајца	Рафт на вратата
Млечни производи (путер, сирење)	Доколку има оддел на нула степени (за храна за појадок)
Овошје, зеленчук и зеленило	Оддел за овошје-зеленчук, фиока за свежа храна или оддел EverFresh+ (доколку има)
Свежо месо, живина, риба, колбас, итн. Готвена храна	Доколку има оддел на нула степени (за храна за појадок)
Храна спремна за послужување, пакувани производи, конзервирана храна и кисели краставички	Горните полици или рафтоот на вратата
Пијалаци, шишиња, зачини и ужинка	Рафт на вратата

Складирање храна во одделот за замрзнување

- Можете да ја активирате функцијата за брзо замрзнување 4-6 часа пред функцијата за замрзнување и да извршите побрзо ладење.
- Топлите оброци ставете ги на собна температура пред да ги ставите во одделот за замрзнување.
- Храната што треба да се замрзне мора да се подели на порции според

количеството што ќе се конзумира, а потоа да се замрзне во посебни пакувања.

- Се препорачува храната да биде спакувана пред да ја ставите во замрзнувачот.
- За да спречите истекување на времето на складирање, напишете го датумот на замрзнување, времето и името на производот на пакувањето според времето на складирање на различни видови храна.

Работа со апаратот

- Брзо консумирајте ја храната што сте ја одмрзнале. Одмрзнатата храна не може повторно да се замрзне доколку не е зготвена. Не е безбедно да се консумира повторно замрзнатата свежа храна без да се зготви откако ќе се одмрзне.
- Додека замрзнувате свежа храна, не ја доведувајте во контакт со веќе замрзната храна. Во спротивно, замрзнатата храна ќе се одмрзне.

Складирање на храна што се продава замрзната

- Секогаш следете ги упатствата на производителот во однос на времето колку треба да ја чувате храната. Не надминувајте го времето наведено во овие упатства!
- За да го заштитите квалитетот на храната, одржувајте го временскиот интервал помеѓу купувањето и складирањето што е можно пократок.
- Купувајте замрзната храна која се чува на -18°C или пониски температури.
- Избегнувајте да купувате храна чии пакувања се покриени со мраз итн. Тоа значи дека производот може делумно да се одмрзне и повторно да се замрзне. Температурата влијае врз квалитетот на храната.
- Не го надминувајте времето на складирање препорачано од производителот на храната. Извадете храна само онолку колку што Ви треба од замрзнувачот.
- Освен во случаи кога се достапни екстремни состојби во околината, ако Вашиот производ (на табелата со препорачани вредности за поставување) е поставен на наведените поставени вредности, храната ќе ја задржи својата свежина подолго време и во одделот за свежа храна и во одделот за замрзнување.
- Ако одделот за свежа храна е поставен на пониска температура, свежото овошје и зеленчук може делумно да се замрзнат.

- Одделите со две ѕвездички се соодветни за претходно замрзната храна. Може да се складираат сладолед и коцки лед.
- Не замрзнувајте храна во оддели со една, две и три ѕвездички.

5.2. Менување на светилката за осветлување

Повикајте овластен сервисер за да ја смените светилката / ЛЕД-сијаличката што служи за осветлување на ладилникот. Сијаличката што се користи во овој уред не е соодветна за осветлување простории во домаќинството. Наменетата употреба на оваа сијаличка е да му помага на корисникот да става храна во ладилникот / замрзнувачот на безбеден и удобен начин. Сијалиците што се користат во овој производ треба да ги издржуваат екстремните физички услови, како што се температурите под -20°C .
(само хоризонтален и вертикален замрзнувач)

5.3. Менување на правецот на отворањето на вратата

Правецот на отворање на вратата на ладилникот може да се смени за дала одговара на местото каде е поставен. Повикајте го најблискиот овластен сервис ако е неопходно.

5.4. Предупредувањ3 за отворена врата

Ќе слушнете звучен сигнал за предупредување кога вратата на ладилникот или замрзнувачот ќе биде оставена отворена извесен период. Овој сигнал за предупредување ќе престане да се огласува кога ќе се притисне кое било копче или кога ќе се затвори вратата.

Работа со апаратот

5.5. Корпа за млечни производи (ладно складирање)

Обезбедува пониска температура во преградата на ладилникот. Користете ја оваа корпа за складирање храна (салама, колбаси, млечни производи и сл.) за која е потребна пониска температура за складирање или месо, пилешко или рибни производи за непосредна потрошувачка. Не чувајте овошје и зеленчук во оваа корпа.

5.6. Корпа за зеленчуци

Корпата за зеленчуци на производот е дизајнирана да ги држи зеленчуците свежи со задржување на влажноста. За таа цел, целосното циркулирање на студениот воздух е засилено во корпата со зеленчуци.

5.7. Модул за деодоризирање (Зачувувач на свежината)

Модулот за деодоризирање бргу ги отстранува лошите миризби во вашиот ладилник, пред тие да се прошират по површините на ладилникот. Благодарение на овој модул, кој се става на таванот од одделот за свежа храна, лошите миризби се разбираваат додека воздухот активно поминува низ филтерот за мирис, а потоа воздухот што бил исчистен низ филтерот, повторно се пушта во одделот за свежа храна. На тој начин, несаканите миризби што можат да се појават за време на складирањето на храната во ладилникот, се отстрануваат пред да можат да се рашират по површините на ладилникот. Ова се постигнува со помош на фенот, LED и филтерот за миризба интегрирани во модулот. Во секојдневната употреба, модулот за деодоризирање автоматски ќе се вклучи на периодична база. Заради одржување на ефикасноста на резултатите, се препорачува замената на филтерот од модулот за деодоризирање да го изведува овластениот добавувач на услуги, на секои 5 години. Поради интегрираниот фен во

модулот, бучавата што ќе ја чуете за време на функционирањето, е нормална појава. Ако ја отворите вратата на одделот за свежа храна додека е активен модулот, фенот привремено ќе паузира и кога ќе се затвори вратата ќе продолжи каде што застанал. Во случај на прекин на електричната енергија, модулот за деодоризирање ќе продолжи онаму каде што престанал со работа откако ќе се врати напојувањето според вкупното траење на работата. Се препорачува ароматичните прехранбени артикли (како што се сирењето, маслинките и деликатесната храна) да се складираат во своето пакување и истите да бидат запечатени, за да се избегне појавата на лоши миризби што можат да се појават кога ќе дојде до мешање на миризбите на различни видови храна. Освен тоа, се препорачува бргу да ја извадите расипаната храна од ладилникот, за да се спречи расипувањето на другите прехранбени артикли и да се спречи појавата на лоша миризба.

5.8. Активна проверка

Active Check е паметна контролна функција која постојано го следи статусот на вашиот производ со помош на вештачка интелигенција, идентификувајќи потенцијални проблеми уште пред да се појават и известувајќи ве. Ова гарантира дека перформансите на вашиот производ се секогаш безбедни и спречува неочекувани дефекти. За да функционира Active Check, вашиот производ мора да биде поврзан на интернет преку апликацијата HomeWhiz.

5.9. Кутија за зеленчук со контролирана влага (EverFresh+)* по избор

Со одликата за контрола на влагата, стапките за влага на зеленчукот и овошјето се држат под контрола со што се обезбедува подолг период за свежина на

Работа со апаратот

храната. Препорачуваме да го чувате лиснатиот зеленчук како зелената салата и спанаќот или сличниот зеленчук кој бргу ја губи влагата во корените во хоризонтална положба во кутијата ако е можно. Кога го ставате зеленчукот, ставете го цврстиот и тежок зеленчук на дното, а лесниот и мекиот горе, притоа внимавајќи на специфичната тежина на зеленчукот. Не ставајте го зеленчукот во кутијата во пластични кеси. Ако го ставите во пластична кеса, тој ќе скапе набргу. Кога не се препорачува допирање на зеленчукот, користете материјал за пакување како хартија којашто има одредени порозни одлики од хигиенски причини. Не ставајте овошје коешто испушта етилен како што се крушите, кајсиите, праските и особено јаболката во истата кутија со друг зеленчук и овошје. Етиленот од ова овошје доведува до побрзо зреење на другото овошје и зеленчук и нивно побрзо скапување.

5.10. Аларм за висока температура

Екранот на фрижидерот трепка „-“ поставени вредности и се огласува со аларм ако одделот за замрзнување е премногу топол. Ова може да се случи ако температурата на замрзнувачот се зголеми поради прекин на струја. Највисоката температура во одделот за замрзнување ќе се прикаже додека не се притисне кое било копче. „Доколку екранот има електронски екран, ќе се прикаже максималната реална температура што е постигната“. Ако не, ќе трепка само „-“, а звуците ќе се активираат. За да го деактивирате алармот, притиснете кое било копче на екранот.

Поставките за температура може да се постават помеѓу 1-8 °C за преградата на фрижидерот и помеѓу -24 и -18 °C за преградата на замрзнувачот. Прилагодливите вредности на температурата може да варираат во рамките на овие опсежи во зависност од спецификациите на производот.

5.11. Замрзнување свежа храна

- 8 часа пред замрзнување на свежата храна активирајте ја функцијата Брзо замрзнување
- За да го задржите квалитетот на храната, ставената храна во замрзнувачот мора

да се замрзне што е можно поскоро. Користете брзо замрзнување за ова.

- Замрзнувањето на храната кога е свежа го продолжува времето за чување во одделот на замрзнувачот.
- Пакувајте ја храната во кесички со истиснат воздух и затворете ги убаво.
- Храната треба да е спакувана пред да ја ставите во замрзнувачот. Користете држачи за замрзнување, хартија што не прима влага, пластични кеси или слични материјали за пакување наместо традиционална хартија за пакување.

Мразот во делот за замрзнување сераstopува автоматски.

- Напишете го датумот на секое пакување со храна пред да го замрзнете. Така ќе може да ја одредите свежината на пакувањето секојпат кога ќе го отворите замрзнувачот. Чувајте ја храната замрзната одамна напред за да ја искористите прво неа.
- Замрзнатата храна мора да се употреби веднаш по одмрзнувањето и не смее да се замрзнува одново.
- Не замрзнувајте многу големи количини храна одеднаш.

Работа со апаратот

Поставка за температурата одделот на замрзнувачот	Поставка за температурата одделот на ладилникот	Детали
-18°C	4°C	Ова е зададена, препорачана
-20,-22 или -24°C	4°C	Овие поставки се препорачуваат кога температурата средината надминува 30°
Брзо замрзнување	4°C	Кога сакате да ја замрзнете храната за кратко време. Кога процесот ќе заврши, производите ќе ја вратат својата положба.
-18°C или постудено	2°C	Користете ги овие поставки ако сметате дела на ладилникот не е доволно студен температурата во средината или ако често ја вратата.

5.12. Препораки за складирање на замрзната храна

Одделот мора да биде поставен на најмалку -18°C.

1. Ставете ги пакувањата со храна во замрзнувачот колку што е можно побргу за да не се одмрзне. Пред да замрзнувате, проверете го „датумот на истекот на рокот“ на пакувањето. Можеби е истечен.
3. Проверете дали пакувањето на храната е оштетено.

5.13. Ставање на храната

Полици во одделот на замрзнувачот	Разна замрзната храна како што се месо, риба, сладолед, зеленчук итн.
Полици во одделот на ладилникот	Храна во тенџериња, покриени тави, садови со капак, јајца (садови со капак)
Полици на вратата во одделот за ладење	Мала и спакувана храна или пијалаци
Корпа за зеленчук	Овошје и зеленчук
Оддел за свежа храна	Деликатеси (храна за појадок, месните производи треба да се изедат бргу)

5.14. Детали за длабоко замрзнување

Согласно стандардите IEC 62552, замрзнувачот мора да има капацитет за замрзнување 4,5 кг храна на -18°C или на пониски температури во рок од 24 часа за секои 100 литри волумен во одделот на замрзнувачот. Храната може да се чува подолг период само на температури од подо -18°C или пониски.

Може да чувате свежа храна со месеци

(во еили на температури длабоко замрзнува њ

под 18°C.

Храната што треба да се смрзне, не смее да се допира со веќе смрзнатата храна за да избегнете делумно одмрзнување. Сварете го зеленчукот и истурете ја водата за да го продолжите времето за чување во замрзната состојба. Ставете ја храната во пакувања со истиснат воздух по истурањето на водата и ставете ја во замрзнувачот. Бананите, доматиите, зелената салата, целерот, сварените јајца, компирите и сличната храна не треба да се замрзнуваат. Во случај оваа храна да се расипе, негативно ќе се одрази само на нутритивните вредности и квалитетот на исхраната. Расипувањето на храната не го загрозува човековото здравје.

6 Одржување и чистење

Прочитајте го прво делот за „Безбедносни упатства“.

Препорачуваме да го исклучите апаратот пред чистење.

На задниот ѕид од преградата на

ладилниците без технологијата No Frost се појавуваат капки вода и замрзнување со ширина на прст од рака.

Употребувајте само малку влажна

микрофибер крпа за да ја чистите надворешната површина на производот. Сунѓерите и другите типови крпи за чистење може да ја изгребат површината.

Користете топла вода за чистење на

внатрешноста на апаратот и избришете за да се исуши.

Користете влажна крпа потопена во

раствор од една лажичка сода бикарбона и една чаша вода и добро исцедена за чистење на внатрешноста, а потоа избришете за да се исуши.

Внимавајте да не навлезе вода во

куќиштето на осветлувањето или во другите електрични делови.

Ако апаратот нема да се користи подолго

време, исклучете го, извадете ја храната, исчистете го и оставате ја вратата полуотворена.

Проверувајте ја редовно гумата на

вратата која треба да биде чиста и без остатоци од храна.

За да ги извадите полиците на вратата, извадете ја целата содржина и потоа едноставно притиснете ја полицата оддолу кон нагоре.

Хлорот предизвикува корозија на таквите метални површини.

Не користете остри, абразивни алатки, средства за чистење домаќинства, детергенти, керозин, нафта, лак и сл. за да спречите отпаѓање или деформација на отпечатените натписи на пластичните делови. Користете топла вода и мека крпа за чистење и потоа избришете за да исушите.

Заштита на пластичните површини

Не ставајте течни масла или храна

зготвена со масло во незатворени садови во ладилникот бидејќи тие може да ги оштетат пластичните површини на ладилникот. Во случај на истурање или размачкување масло врз пластичните површини, исчистете го и исплакнете го дадениот дел на површината веднаш со топла вода.

7 Решавање проблеми

Прочитајте го овој список пред да повикате сервис. Ќе ви заштеди време и пари. Овој список ги опфаќа честите поплаки што не произлегуваат од неправилна работа или употреба на материјали. Некои од одликите што се опишани тука веројатно не постојат кај вашиот производ.

Ладилникот не работи.

- Приклучокот не е правилно ставен во штекерот. >>> Ставете го правилно приклучокот во штекерот.
- Осигурувачот на приклучокот на којшто е поврзан ладилникот или главниот осигурувач се прегорени. >>> Проверете го осигурувачот.

Се јавува кондензација на страничните ѕидови во одделот на ладилникот (ПОВЕЌЕНАМЕНСКА ЗОНА, КОНТРОЛА НА ЛАДЕЊЕТО И ФЛЕКСИБИЛНА ЗОНА).

- Вратата се отвора често. >>> Не отворајте и затворајте ја врата на ладилникот многу често.
- Има влага во средината. >>> Не ставајте го ладилникот во средина со многу влага.
- Храната што содржи течност се чува во отворени садови. >>> Не чувајте ја течната храна во отворени садови.
- Вратата на ладилникот е оставена подотворена. >>> Затворете ја вратата на ладилникот.
- Термостатот е поставен на многу ниско ниво. >>> Поставете го термостатот на соодветно ниво.

Компресорот не се вклучува

- Заштитната термика на компресорот ќе престане да работи при ненадеен прекин на ел. енергија или ќе го прекине ел. напојување бидејќи притисокот на ладилникот во системот за ладење сè уште не е избалансиран. Ладилникот ќе продолжи со работа по приближно 6 минути. Повикајте го сервисерот ако ладилникот не се вклучи по истекување на овој период.

- Ладилникот е во циклус на одмрзнување. >>> Ова е нормално за целосно автоматизиран процес на одмрзнување кај ладилникот. Циклусот на одмрзнување започнува периодично.
- Ладилникот не е приклучен во штекер. >>> Проверете дали приклучокот е правилно поставен во штекерот.
- Поставките за температурата не се правилни. >>> Изберете ја соодветната вредност за температурата.
- Снемало струја. >>> Ладилникот ќе се врати на нормалната работа кога ќе дојде струја.

Бучавата при работа се зголемува кога работи ладилникот.

- Работата на ладилникот се менува соодветно со промените во амбиенталната температура. Тоа е нормално и не е грешка.

Ладилникот често или долго работи.

- Новиот ладилник веројатно е поширок од претходниот. Големите ладилници работат подолг период.
- Температурата во просторијата е висока. >>> Нормално е производот да работи подолго кога е жешко.
- Ладилникот е приклучен неодамна или е полн со храна. >>> Кога ладилникот е приклучен неодамна или ако е полн со храна, ќе работи подолго да ја одржи поставената температура. Тоа е сосема нормално.
- Веројатно е ставена голема количина врела храна во ладилникот неодамна. >>> Не ставајте врела храна во ладилникот.
- Вратите се отвораат често или се оставени подотворени долго. >>> Топлиот воздух што навлегол во ладилникот предизвикува тој да работи подолг период. Не отворајте ги вратите често.
- Вратите на одделите на ладилникот или замрзнувачот веројатно биле оставени подотворени. >>> Проверете дали целосно се затворени вратите.

Решавање проблеми

- Ладилникот е прилагоден на многу ниска температура. >>> Прилагодете ја температурата во ладилникот на повисок степен и почекајте додека не се постигне температурата.
- Гумата на вратата од ладилникот или замрзнувачот е нечиста, истрошена, искината или не е правилно поставена. >>> Исчистете или сменете ја гумата. Оштетена / искината гума предизвикува ладилникот да работи подолг период за да ја одржува тековната температура.

Температурата во замрзнувачот е многу ниска додека температурата во ладилникот е задоволителна.

- Температурата во замрзнувачот е поставена на многу ниска вредност. >>> Прилагодете ја температурата во замрзнувачот на повисок степен и проверете.

Температурата во ладилникот е многу ниска додека температурата во замрзнувачот е задоволителна.

- Температурата во ладилникот е поставена на многу ниска вредност. >>> Прилагодете ја температурата во ладилникот на повисок степен и проверете.

Храната што се чува во фиоките на ладилникот се замрзнува.

- Температурата во ладилникот е поставена на многу висока вредност >>> Прилагодете ја температурата во ладилникот на повисок степен и проверете.

Температурата во ладилникот или замрзнувачот е многу ниска.

- Температурата во ладилникот е поставена многу високо. >>> Поставката за температурата во одделот на ладилникот влијае врз температурата во одделот на замрзнувачот. Сменете ја температурата во ладилникот или замрзнувачот и почекајте одделите да ја постигнат задоволителната температура.
- Вратите веројатно биле често отворани или оставени подотворени долг период. >>> Не отворајте ги вратите често.

- Вратата е подотворена. >>> Затворете ја убаво вратата.
- Ладилникот е приклучен неодамна или е полн со храна. >>> Ова е нормално. Кога ладилникот е приклучен неодамна или ако е полн со храна, ќе работи подолго да ја одржи поставената температура.
- Веројатно е ставена голема количина врела храна во ладилникот неодамна. >>> Не ставајте врела храна во ладилникот.

Вибрации или бучава.

- Подот не е рамен или стабилен. >>> Ако ладилникот се тресе кога ќе го поттурнете малку, балансирајте со прилагодување на ногарките. Исто така, проверете и дали подот е доволно цврст и може да го држи ладилникот и дали е рамен.
- Работите што ги ставате врз ладилникот може да предизвикуваат бучава. >>> Тргнете ги работите од ладилникот.

Има бучава што доаѓа од ладилникот и наликува на истурање вода, шиштење и сл.

- Течните и гасните протоци се случуваат заради работните принципи на ладилникот. Тоа е нормално и не е грешка.

Се слуша свирење од ладилникот.

- Се користат вентилатори за да може да се излади ладилникот. Тоа е нормално и не е грешка.

Има кондензација на внатрешните сидови на ладилникот.

- Врела и влажна клима го зголемува создавањето мраз и кондензација. Тоа е нормално и не е грешка.
- Вратите веројатно биле често отворани или оставени подотворени долг период. >>> Не отворајте ги вратите често. Затворете ги ако се отворени.
- Вратата е подотворена. >>> Затворете ја убаво вратата.

Влага се појавува на надворешноста на ладилникот или меѓу вратите.

- Веројатно има влажност во воздухот. Ова е сосема нормално во временски услови со влага. Кога влажноста е помала, кондензацијата исчезнува.

Решавање проблеми

Има лоша миризба во ладилникот.

- Ладилникот не се чисти редовно. >>> Исчистете ја внатрешноста на ладилникот со сунѓер, топла вода или карбонизирана вода.
- Одредени садови или пакувања испуштаат миризба. >>> Употребете друг сад или материјал за пакување од друг производител.
- Храната е ставена во ладилникот во отворен сад. >>> Чувајте ја храната во затворени садови. Микроорганизмите од отворените садови може да предизвикаат непријатна миризба.
- Извадете ја храната со поминат рок и расипаната храна од ладилникот.

Вратата не се затвора.

- Пакувањето на храната спречува да се затвори вратата. >>> Преместете ја спакуваната храна што ја попречува вратата.
- Ладилникот не стои рамно на подот. >>> Прилагодете ги ногарките за да го балансирате ладилникот.
- Подот не е рамен или цврст. >>> Проверете дали подот е рамен и може да го држи ладилникот.

Фиоките се заглавени.

- Храната веројатно го допира плафонот на фиоката. >>> Прераспределете ја храната во фиоката.

Ако површината на производот е жешка.

- Може да се појават високи температури помеѓу двете вратички, на страничните панели и кај задниот грил додека производот е вклучен. Тоа е нормално и нема потреба за поправка!

ОДРЕКУВАЊЕ/ ПРЕДУПРЕДУВАЊЕ

Некои (едноставни) дефекти крајниот корисник може соодветно да ги поправи без да се појави безбедносен проблем или небезбедна употреба, под услов тие да се изведат во рамките на границите и во согласност со следните упатства (видете го делот „Само-поправка“).

Затоа, освен ако не е поинаку наведено во делот „Само-поправка“ подолу, поправките ќе се однесуваат на регистрирани професионални сервисери за да се избегнат безбедносни проблеми. Регистриран професионален сервисер е професионален сервисер кој добил пристап до упатствата и списокот на резервни делови на овој производ од производителот, според методите опишани во законодавните акти согласно Директивата 2009/125/EC.

Сепак, само сервисниот агент (т.е. овластени професионални сервисери) до кој можете да дојдете преку телефонскиот број наведен во упатството за употреба/гарантниот лист или преку вашиот овластен дистрибутер може да обезбеди сервис според условите на гаранцијата. Затоа, внимавајте на тоа дека поправките од професионални сервисери (кои не се овластени од Веко) ја поништуваат гаранцијата.

Само-Поправка

Крајниот корисник може да направи само-поправка во однос на следните резервни делови: рачки на вратите, шарки на вратите, фиоки, корпи и дихтунзи на вратите (ажурираната листа е достапна и на support.beko.com од 1 март 2021 година).

Освен тоа, за да се обезбеди безбедност на производот и да се спречи ризикот од сериозни повреди, споменатата самопоправка треба да се изврши според упатствата во упатството за употреба за самопоправка или кои се достапни на support.beko.com. За ваша безбедност, исклучете го производот од струја пред да се обидете самостојно да се поправате.

Поправките и обидите за поправка на крајните корисници за делови кои не се вклучени во таква листа и/или не ги следат упатствата во упатството за употреба за самопоправка или кои се достапни на support.beko.com, може да пројават безбедносни прашања кои не се припишуваат на Веко, и ќе ја поништи гаранцијата на производот.

Затоа, се препорачува крајните корисници да се воздржат од обиди за поправки што не спаѓаат во споменатата листа на резервни делови, и во такви случаи да контактираат овластени професионални сервисери или регистрирани професионални сервисери. Напротив, таквите обиди на крајните корисници може да предизвикаат безбедносни проблеми и да го оштетат производот, а со тоа да предизвикаат пожар, поплава, струен удар и сериозни лични повреди.

На пример, но не ограничувајќи се на, следните поправки мора да се извршат од овластени професионални сервисери или регистрирани професионални сервисери: компресор, коло за ладење, главна плоча, плоча за инвертер, дисплеј итн.

Производителот/продавачот не може да биде одговорен во ниту еден случај каде крајните корисници не го почитуваат горенаведеното.

Достапноста на резервните делови на ладилникот што сте го купиле е 10 години.

Резервните делови за правилна работа на ладилникот ќе бидат достапни во текот на овој период.

Минималното времетраење на гаранцијата на ладилникот што сте го купиле е 24 месеци.

Овој производ е опремен со извор на осветлување од енергетската класа „G“.

Изворот на осветлување во овој производ треба да го заменат само професионални сервисери.



KÖSZÖNJÜK, HOGY A WHIRLPOOL TERMÉKÉT

VÁLASZTOTTA! Teljes körű szolgáltatásaink eléréséhez, kérjük, regisztrálja termékét

honlapunkon: www.register10.eu



Kérjük először az első használati útmutatót olvassa el!

Tisztelt Vásárló!

Bízunk benne, hogy termékünk, mely egy modern gyárban készült, és a legaprólékosabb minőségirányítási eljárások alapján lett tesztelve, hatékony szolgáltatást fog biztosítani az Ön számára.

Mielőtt a készüléket használatba venné, olvassa el figyelmesen az egész útmutatót, majd őrizze meg referenciaként. Ha átadja a terméket másvalakinek, ezt a használati útmutatót is adja át vele együtt.

Ez a használati útmutató segít gyors és biztonságos módon használni a terméket.

- Mielőtt a terméket beállítaná és üzembe helyezné, olvassa el a kézikönyvet.
- Mindenképp olvassa el a biztonsági utasításokat.
- A használati útmutatót tartsa olyan helyen, ahol a jövőben könnyen hozzá tud férni.
- Olvassa el a termékhez kapott további dokumentumokat.

Tartsa szem előtt, hogy ez a használati útmutató más modellekre is vonatkozik. Az útmutató szemlélteti a modellek közötti különbségeket.

Kérjük, lépjen be a következő webhelyre
docs.whirlpool.eu & parts-selfservice.europeanappliances.com



INFORMÁCIÓ



ENERG



SUPPLIER'S NAME

MODEL IDENTIFIER

(*)

A

A

A termékadatbázisban tárolt modellinformációkat elérheti a következő weboldalra belépéssel és az energiacímkén található modell azonosítójának (*) megkeresésével.

<https://eprel.ec.europa.eu/>

<u>1 Környezetvédelmi utasítások</u>	<u>3</u>	5.6. Zöldségtároló rekesz	12
<u>2 Az Ön hűtője</u>	<u>4</u>	5.7. Szagtalanító modul (FreshGuard)	13
<u>3 Beüzemelés</u>	<u>5</u>	5.8. Nedvességszabályozott zöldségtartó rekesz(EverFresh+)	13
3.1. Megfelelő telepítési hely	5	5.9. Aktív ellenőrzés	13
3.2. A lábak beállítása	5	5.10. Friss étel lefagyasztása	14
3.3. Elektromos csatlakoztatás	5	5.11. A tárolásra vonatkozó ajánlások fagyasztott ételek esetében	14
<u>4 Előkészületek</u>	<u>7</u>	5.12. Mélyhűtő részletek	15
<u>5 A termék használata</u>	<u>8</u>	5.13. Élelmiszer elhelyezése	15
5.1. Élelmiszerek tárolása a termékben.....	10	5.14. High Temperature Alarm - Ma-gas hőmérséklet riasztás	15
5.2. A lámpa cseréje	12	<u>6 Karbantartás és tisztítás</u>	<u>16</u>
5.3. Az ajtó nyitási irányának módosítása	12	<u>7 Hibaelhárítás</u>	<u>17</u>
5.4. Nyitott ajtó figyelmeztetés	12		
5.5. Tejtermékek hűtve tárolási terü- lete	12		

1 Környezetvédelmi előírások

1.1. A WEEE-irányelvnek való megfelelés és a hulladék termék megsemmisítése:



A termék megfelel az uniós WEEE irányelv (2012/19/EU) követelményeinek. A termékben megtalálható az elektromos és elektronikus hulladékok

besorolására vonatkozó szimbólum (WEEE).

Ez a szimbólum azt jelzi, hogy a berendezést az élettartam lejártával nem lehet más háztartásbeli hulladékkal együtt eldobni. A használt berendezést hivatalos gyűjtőpontra kell szállítani az elektromos és elektronikus berendezések újrafelhasználásának céljából. Az átvevőpontokkal kapcsolatos információért vegye fel a kapcsolatot a helyi hatóságokkal vagy a berendezést forgalmazó kereskedővel. Minden háztartás fontos szerepet játszik a használt berendezések visszavételében és újrafelhasználásában. A használt berendezés megfelelő elhelyezésével segíthet megelőzni a potenciális káros környezeti és egészségügyi következményeket.

1.2. Az RoHS irányelvnek való megfelelés

Az Ön által megvásárolt termék megfelel az uniós RoHS-irányelv (2011/65/EU) követelményeinek. A termék nem tartalmaz az irányelvben meghatározott káros vagy tiltott anyagokat.

1.3. Csomagolásra vonatkozó információ



A termék csomagolóanyagai újrahasznosítható anyagokból készülnek, a Nemzeti Szabványügyi Hivatalunknak megfelelően.

A csomagolóanyagokat ne a háztartási vagy egyéb hulladékokkal együtt dobja ki! Vigye el őket a helyi hatóságok által e célra kijelölt csomagolóanyag-begyűjtő pontokra.

1.4. Bluetooth + Wi-fi kapcsolat műszaki információk

Frekvenciasáv:	2,4 GHz (Wi-Fi vagy bluetooth funkció)
Max. Teljesítmény átvitele:	<100mW (Wi-Fi vagy bluetooth funkció)
Szoftver részletek:	Quartz_WiFi.xxx

EGYSZERŰSÍTETT EU MEGFELELŐSÉGI NYILATKOZAT:

Ezennel Arçelik A.Ş. kijelenti, hogy a rádióberendezés megfelel a 2014/53/EU irányelvnek. Az EU-megfelelőségi nyilatkozat teljes szövege a következő internetcímen érhető el:

<https://docs.emeaappliance-docs.eu/>

Ez a termék az internethez való csatlakozás során gyűjt és továbbítja a használati adatokat (pl. hőmérsékleti beállítások, használati időtartam, hibakódok stb.). Az uniós adatokról szóló törvény (EU 2023/2854 rendelet) értelmében Önnek joga van hozzáférni ezekhez az adatokhoz és kezelni őket.

Az adatok gyűjtésének, felhasználásának módjáról és a hozzáféréshöz vonatkozó részletekért kérjük, látogasson el a következő címre:

www.homewhiz.com/eu-data-act-policy

2 Az Ön hűtőszekrénye

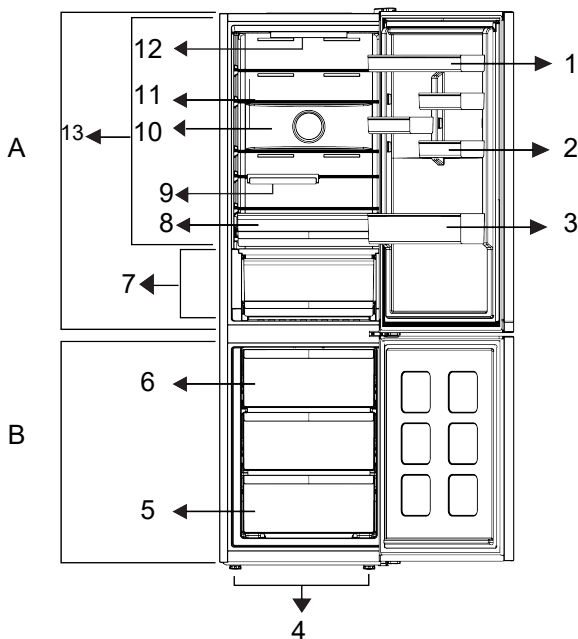

- | | |
|------------------------------------|------------------------------------|
| 1. *Regulējami durvju plaukti | 7. *Aukstās uzglabāšanas atvilktnē |
| 2. *Olu turētājs | 8. *Dārzeni atvilktnē |
| 3. *Pudeļu plaukts | 9. *Salokāma vīna tvertne |
| 4. *Regulējamās priekšējās kājiņas | 10. *Ventilators |
| 5. *Saldēšanas nodalījums | 11. *Regulējami plaukti |
| 6. *Ledus tvertne | 12. *Apgaismojuma lampa |
| | 13. *Svaiga pārtika |

***Opcionālis:** A felhasználói útmutatóban szereplő adatok vázlatosak, és lehet, hogy nem egyeznek pontosan a termékével. Ha a termék nem tartalmazza a vonatkozó alkat-részeket, akkor az információ más modellekre vonatkozik.

***Lehet, hogy nem minden modellre vonatkozik**

A használati útmutatóban található képek szemléltető jellegűek, nem pontosan a valódi terméket ábrázolják. Amennyiben olyan részeket talál, melyek nem találhatók meg, az Ön által megvásárolt termékben, akkor azok más modellekre vonatkoznak.

3 Beüzemelés

Először olvassa el a „Biztonsági utasítások” részt!

3.1. Megfelelő telepítési hely

Lépjen kapcsolatba a minősített szervizzel a termék üzembe helyezését illetően. A termék használatra való előkészítéséhez olvassa el a használati útmutatóban található információt és biztosítsa, hogy az áramellátás és a vízbekötés megfelelő legyen. Ha nem az, hívjon szakképzett villanyszerelőt és egy szerelőt, hogy elvégezzen minden szükséges intézkedést.

FIGYELMEZTETÉS: A gyártó nem vonható felelősségre olyan károkért, amelyek jogosulatlan személyek által végzett eljárás miatt merültek fel.

FIGYELMEZTETÉS: A termék beüzemelés közben nem lehet a hálózatba bedugva. Ellenkező esetben súlyos, akár halálos sérülés veszélye áll fenn!

FIGYELMEZTETÉS: Ha a beüzemelés helyiségébe vezető ajtónyílás annyira szűk, hogy a termék nem fér át, távolítsa el a helyiség ajtaját és vigye át a terméket az ajtón az oldalára fordítva. Ha ez nem hoz eredményt, lépjen kapcsolatba a minősített szervizzel.

- A rázkódások elkerülése érdekében a terméket egy egyenes padlón helyezze el.
- A terméket legalább 30 cm távolságra helyezze el az olyan hőforrásoktól, mint a főzőlapok, fűtőtestek és tűzhelyek, valamint legalább 5 cm távolságra az elektromos sütőktől.
- A terméket nem szabad kitenni közvetlen napsütésnek és nem tartható nyirkos helyen.
- A hatékony működés érdekében a termék körül biztosítani kell a megfelelő szellőzést. Amennyiben a terméket fali bemélyedésbe helyezi be, figyeljen rá, hogy hagyjon a plafonig és a falakig legalább 5 cm távolságot.

- Kérjük, hogy a termék hátsó oldala és a fal között legalább 5 cm távolságot biztosítson a légáramláshoz, hogy elkerülje a termék hátoldalán történő páralecsapódást.
- A termék hatékony működéséhez megfelelő légmozgásra van szükség.
- Ha az alkatrész nem áll rendelkezésre, vagy ha elveszett vagy letört, helyezze el a terméket úgy, hogy a termék hátsó felülete és a helyiség fala között legalább 5 cm távolság legyen. A termék hatékony működéséhez fontos a hátsó szabad tér.

3.2. A lábak beállítása

Ha a termék üzembe helyezés után kiegyensúlyozatlan, állítsa be az első lábakat jobbra vagy balra forgatással.

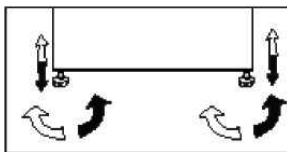

3.3. Elektrische aansluiting

FIGYELMEZTETÉS: Ne hozzon létre csatlakoztatást hosszabbítókkal vagy elosztókkal.

FIGYELMEZTETÉS: A sérült tápkábelt a minősített szervizes ügynöknek kell kicserélnie.

Ha két hűtőszekrényt kíván egymás mellett elhelyezni, hagyjon közöttük legalább 4 cm távolságot.

Beüzemelés

- Cégünk nem vonható felelősségre semmilyen kárért, amely a termék földelés vagy a nemzeti szabályozásoknak megfelelő elektromos csatlakoztatás nélküli használata miatt merül fel.
- A tápkábelnek könnyen hozzáférhető helyen kell lennie az üzembe helyezés után.
- Ne használjon hosszabbítót vagy vezeték nélküli elosztót a termék és a fali konnektor között.

Forró felület!

A termék oldalfalai hűtőközegcsövekkel vannak ellátva a hűtőrendszer teljesítményének javítása érdekében. Ezeken a területeken magas hőmérsékletű hűtőközeg áramolhat át, ami a felület felforrósodásához vezethet az oldalfalakon. Ez normális, és nem igényel szervizelést. Kérjük, legyen óvatos, amikor megérinti ezeket a területeket.

4 Előkészületek

Először olvassa el a „Biztonsági utasítások” részt!

- Szabadon álló készülék esetén; "ez a hűtőberendezés nem beépíthető.
- A hűtőt legalább 30 cm-re kell elhelyezni minden hőforrástól (pl. kandalló, sütő, főzőlap), és legalább 5 cm-re az elektromos sütőtől. Ezenkívül óvni kell a közvetlen napsütéstől is.
- A helyiségben a környezeti hőmérséklet nem lehet 5°C-nál alacsonyabb. A hűtőszekrény hatékonysága ennél alacsonyabb hőmérsékletű helyiségben romlik, ezért az elhelyezése ott nem ajánlott.
- Kérjük, ügyeljen rá, hogy a hűtő belseje alaposan meg legyen tisztítva.
- Ha két hűtőt kíván egymás mellett elhelyezni, kérjük, hagyjon legalább 2 cm helyet közöttük.
- A hűtő első beüzemelésékor kérjük, tartsa be az alábbiakat az első hat óra alatt.
- Üresen, étel behelyezése nélkül kell üzemeltetni.
- Órizza meg az eredeti csomagolást, hogy a későbbiekben tudja miben szállítani a hűtőt.
- Az alacsony energiafogyasztás és a jobb tárolási körülmények érdekében a hűtőrekeszhez tartozó kosarakat / fiókokat mindig használja.
- A fagyasztórekeszben lévő hőmérséklet-érzékelővel érintkező ételek növelhetik a készülék energiafogyasztását. Ezért el kell kerülni az érzékelőkkel történő bármilyen érintkezést.
- Egyes modelleknél a kijelző az ajtó bezárása után 1 perccel automatikusan kikapcsol. Az ajtó kinyitásakor vagy bármelyik gomb megnyomásakor újra aktiválódik.
- A termék ajtajának működés közbeni nyitása/zárása következtében bekövetkező hőmérséklet-változás miatt az ajtó / rekesz polcain és az üvegtartályokon a páralecsapódás normális.
- Mivel a párák, meleg levegő nem jut közvetlenül a belső térbe, amikor az ajtók nincsenek nyitva, a berendezés lehetőség szerint minden körülmények között a lehető legoptimálisabb működés mellett biztosítja az ételek védelmét. Megfelelő esetben tehát a gép funkciói és alkatrészei (pl. kompresszor, ventilátor, kiolvasztó funkció, világítás, kijelző, stb.) a lehető legkisebb energia felhasználásával működnek.
- Ez az elrendezés segíthet a levegőelosztás és az energiahatékonyság javításában.

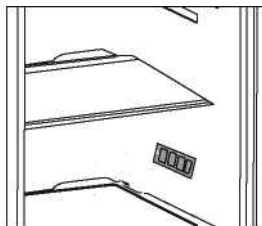

5 A termék használata

Kezelőpanel a terméken

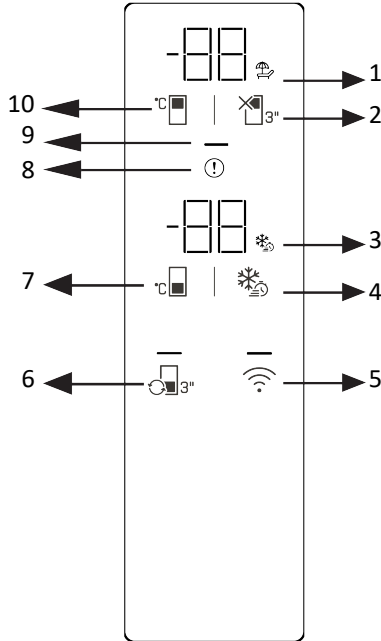

- 1 * Hűtőszekrény zárása (ünnepi) funkció ikon
- 3 * Gyors fagyasztási funkció ikon
- 5 * Vezeték nélküli gomb
- 7 * Fagyasztó rekesz hőmérséklet-beállító gomb
- 9 * Energiatakarékossági mutató

- 2 * Hűtőszekrény kikapcsolása (ünnepi) gomb
- 4 * Gyorsfagyasztó gomb
- 6 * Kabin átalakító gomb
- 8 * Hibaállapotjelző
- 10 * Hűtőtér hőmérséklet-beállító gomb

Először olvassa el a „Biztonsági utasításokat”!

A műszerfal audio- és vizuális funkciói segítenek a termék használatában.

* **Opcionális** A bemutatott funkciók opcionálisak; a termék műszerfalán található funkciók alakjukban és elhelyezkedésükben eltérőek lehetnek.

1. Hűtőszekrény kikapcsolása (ünnepi) funkcióikon

Ha a hűtőtér leállítása be van kapcsolva, az ünnepi ikon világít. A hűtőtér hőmérsékletének kijelzőjén „-” látható, és a hűtőrekesz nem végez aktív hűtési műveletet.

2. Hűtőszekrény kikapcsolása (ünnepi) gomb

A nyaralás funkció aktiválásához nyomja meg a gombot 3 másodpercig. A nyaralási mód aktiválva van, és a nyaralás ikon vilá- gít. A hűtőtér hőmérsékleti jelzőjén „-” jele- nik meg, és a hűtőrekesz nem hajt végre ak-tív hűtést.

3. Gyorsfagyasztási funkció ikon

Kigyullad, ha a gyorsfagyasztás funkció engedélyezve van.

4. Gyorsfagyasztó gomb

A gyorsfagyasztás gomb megnyomásakor a gyorsfagyasztás ikon világít, és aktiváló-dik a gyorsfagyasztás

A termék használata

funkció. A fagyasztó-tér hőmérséklete -27°C -ra van állítva. A funkció megszüntetéséhez nyomja meg új-ra a gombot. A gyors fagyasztás funkció automatikusan megszűnik. Ha nagy mennyiségű friss ételt szeretne fagyasztani, nyomja meg a gyorsfagyasztó gombot, mielőtt az ételt a fagyasztórekeszbe helyezi.

5. Vezeték nélküli gomb

Ha 3 másodpercig lenyomja a gombot, a kijelzőn lévő vezeték nélküli kapcsolat ikon lassan villog (0,5 másodperces időközönként). Ez elindítja az otthoni hálózat kezdeti regisztrációját a termékre. Miután létrejött a vezeték nélküli kapcsolat a termékkel, a vezeték nélküli kapcsolat ikon világít.

A kezdeti beállítás befejezése után a gomb megnyomásával aktiválható/kikapcsolhatja a kapcsolatot. A vezeték nélküli kapcsolat ikon gyorsan villog (0,2 másodperces időközönként), amíg a kapcsolat meg nem jön létre. Miután a kapcsolat aktív, a vezeték nélküli hálózat ikon világít. Ha a kapcsolat hosszabb ideig nem jön létre, ellenőrizze a kapcsolat beállításait, és olvassa el a felhasználói kézikönyv „Hibaelhárítás” szakaszát. A vezeték nélküli kapcsolathoz a HomeWhiz alkalmazást kell használni. A telepítési lépéseket az alkalmazás ismerteti a telepítés során. Az alkalmazáshoz a termék HomeWhiz címkéjén található QR-kód beolvasásával érheti el. Az alkalmazás elérhető az App Store-ban iOS-eszközökre és a Play Áruház-ban Android-eszközökre. További információért látogasson el a <https://www.homew-hiz.com/> oldalra.

6. Kabin átalakítási gomb

A szekrényátalakító gomb 3 másodpercig történő megnyomása a hűtőszekrény, kikapcsolt és fagyasztó üzemmódban történik. Hűtőszekrényként történő üzemeltetés esetén a hőmérséklet 4°C -ra van állítva. A gombon lévő LED hűtőszekrény és kikapcsolt üzemmódban világít. Kikapcsolt üzemmódban a szekrény hőmérsékleti kijelzőjén „-” jelenik meg.

7. Fagyasztótér hőmérséklet-beállító gomb

A fagyasztórekesz hőmérsékletét beállítják.

A gomb megnyomásakor a fagyasztótér hőmérséklete $-18, -19, -20, -21, -22, -23, -24^{\circ}\text{C}$ -ra állítható.

8. Hibaállapotjelző

Ez a jelző akkor aktiválódik, ha a termék nem hűl megfelelően, vagy ha érzékelőhiba lép fel. Az „E” betű megjelenik a fagyasztó-tér hőmérsékleti kijelzőjén, és az 1, 2, 3 stb. Számok jelennek meg a hűtőtér hőmérséklet-kijelzőjén.

Ezek a számok a kijelzőn tájékoztatják a szolgáltatást a bekövetkezett hibáról.

Ha forró ételeket tölt be a fagyasztórekeszbe, vagy hosszabb ideig nyitva hagyja az ajtót, egy felkiáltójel ideiglenesen megvilágíthat. Ez nem hiba; a figyelmeztetés törlődik, amikor az étel lehűl, vagy bármilyen gombot megnyomnak.

9. Energiatakarékosági (kijelző kikapcsolt) indikátor

Ha a termék ajtajai nincsenek kinyitva vagy zárva, az energiatakarékos mód automatikusan aktiválódik, és az energiatakarékos szimbólum világít (vízszintes szimbólum jelenik meg). Amikor az energiatakarékos funkció aktiválva van, a képernyőn az energiatakarékos szimbólum kivételével minden ikon kikapcsol. Ha bármelyik gombot megnyomnak vagy ajtót nyitnak, miközben az energiatakarékos funkció aktív, az energiatakarékos funkció kikapcsolódik, és a képernyőn megjelenő ikonok visszatérnek a normál állapotba. Az energiatakarékos funkció gyári alapértelmezett funkció, és nem kapcsolható ki.

10. Hűtőtér hőmérséklet-beállító gomb



A hűtőszekrény hőmérsékleti beállítása megtörténik. A gomb megnyomásával a hűtőtér hőmérséklete 8, 7, 6, 5, 4, 3, 2 és 1°C -ra állítható.

* Vezeték nélküli kapcsolat beállításainak visszaállítása kulcs +

A vezeték nélküli beállítások visszaállításához nyomja meg és tartsa lenyomva a gyorsfagyasztó és a vezeték nélküli gombokat egyszerre 3 másodpercig. A vezeték nélküli beállítások gyári alapértelmezett be-

A termék használata

állításokra történő visszaállítás törli a beállításokra történő visszaállítás törli a be-állítás során korábban megadott összes felhasználói információt.

*** °C/°F Átalakítás {404}**  + 

A hűtőtér hőmérséklet-beállító gombját és a hűtőszekrény kikapcsolása (ünnepi) gombot egyidejűleg 3 másodpercig történő megnyomásával a hőmérséklet kijelző °C és °F között kapcsolódik.

*** Szombat mód {406}**  + 

A szombat üzemmód aktiválásához és kikapcsolásához nyomja meg és tartsa lenyomva a fagyasztórekesz hőmérséklet-beállító gombját és a gyorsfagyasztó gombot egyszerre 3 másodpercig. Ha a szombat üzemmód be van kapcsolva, a kijelző gombok, az ajtónyitott riasztás és a lámpák nem működnek.

5.1. Élelmiszerek tárolása a termékben

Élelmiszerek tárolása a hűtőtárolóban és hűtőrekeszben

- A rekeszek hőmérséklete jelentősen megemelkedik, ha a rekesz ajtaját gyakran nyitják és zárják, illetve hosszú ideig nyitva tartják, ez csökkentheti az élelmiszerek élettartamát, és az élelmiszerek megromlását okozhatja.
- Annak érdekében, hogy ne történjen szag- és ízváltozás, az élelmiszereket zárt tárolóedényekben kell tárolni.
- A jobb és egyenletesebb hűtés érdekében egymástól elválasztva helyezze el az élelmiszereket úgy, hogy a hideg levegő átjárhassa őket.
- A rekeszek hőmérséklete jelentősen megemelkedik, ha a rekesz ajtaját gyakran nyitják és zárják, illetve hosszú ideig nyitva tartják, ez csökkentheti az élelmiszerek élettartamát, és az élelmiszerek megromlását okozhatja.
- Annak érdekében, hogy ne történjen szag- és ízváltozás, az élelmiszereket zárt tárolóedényekben kell tárolni.
- A jobb és egyenletesebb hűtés érdekében egymástól elválasztva helyezze el az élelmiszereket úgy, hogy a hideg levegő átjárhassa őket.
- Az éretlen trópusi gyümölcsök (mangó, dinnyefajták, papaya, banán, ananász) hűtőben való tárolása felgyorsíthatja az érési folyamatot. Ez nem ajánlott, mert rövidebb tárolási időhöz vezet.
- A hagymát, fokhagymát, gyömbért és más gyökérzöldségeket sötét és hideg szobai körülmények között tárolja, ne a hűtőszekrényben.
- Ha észreveszi, hogy egy élelmiszer megromlott a hűtőszekrényben, dobja ki az adott ételt, és tisztítsa meg a vele érintkező tartozékokat.
- Annak érdekében, hogy a nagy fazekakban főzött ételeket, például levest és a pörköltet gyorsan lehűtse, a hűtőszekrényben különálló, sekély edényekbe szétosztva

A termék használata

helyezze el őket.

- A csomagolatlan élelmiszereket a tojá-soktól távol helyezze el.
- Tartsa a gyümölcsöket és a zöldségeket külön, és az egyes fajtákat együtt tárolja (például: alma az almával, sárgarépa a sárgarépával).
- Vegye ki a zöld zöldségeket a műanyag zacskóból, és tegye őket a hűtőszekrény-be, miután papírtörülőbe vagy száraz ken-dőbe csomagolta őket. Ha megmossa az ilyen típusú élelmiszereket, mielőtt a hűtőszekrénybe teszi őket, ne felejtse el megszáritani őket.
- Egyszerre teremthet nedves környezetet és biztosíthatja a levegő áramlását, ha a kiszáradásra hajlamos gyümölcsöket és zöldségeket perforált vagy lezáratlan műanyag zacskókban tartja.
- Azokat az eseteket kivéve, amikor a környezetben szélsőséges körülmények áll-nak rendelkezésre, ha az Ön termékét

(az ajánlott beállított értékek táblázatban) a megadott beállított értékekre állítja be, az élelmiszerek hosszabb ideig megőrzik frissességüket mind a hűtőrekeszben, mind a fagyasztoékeszben.

- Ne tárolja a hűtőrekeszben a hidegre érzékeny zöldségeket, például a zöld levelű zöldségeket, a paradicsomot és az ubor-kát. Ha a hűtőrekesz fiókjait zöldségek tárolására kell használni, győződjön meg arról, hogy a hűtőszekrény kezelőpanel-jén 5°C vagy annál melegebb hőmérséklet van beállítva.

Élelmiszerek tárolása a hűtőrekeszben

A hűtőrekeszben a tárolni kívánt élelmiszer hőmérséklete +3 °C és -3 °C között változ-hat. A hűtőrekeszben a hőmérséklet 0 °C alá csökkenhet, és ez nem alkalmas friss gyümölcsök és zöldségek tárolására. Ha friss élelmiszert kell tárolnia a hűtőrekesz-ben, ügyeljen arra, hogy a hűtőszekrény hő-mérsékletét 5 °C-ra vagy annál melegebbre állítsa be.

Tárolja az élelmiszereket különböző helyeken tulajdonságaiknak megfelelően:	
Élelmiszer	Elhelyezés
Tojás	Ajtópól
Tejtermékek (vaj, sajt)	Ha rendelkezésre áll, nulla fokos (reggeliző ételekhez) rekesz/hűtőrekesz
Gyümölcsök, zöldségek és leveles növények	Gyümölcs- zöldségrekesz, zöldségtartó vagy; A friss élelmiszerek rekeszében, a zöldségfiókban vagy az Everfresh+ fiókban (ha van), feltéve, hogy a hűtőszekrény hőmérséklete 5°C fölé van állítva.
Friss hús, baromfi, hal, kolbász stb. Főtt ételek	Ha rendelkezésre áll, nulla fokos (reggeliző ételekhez) rekesz/hűtőrekesz
Tálalásra kész élelmiszerek, csomagolt termékek, konzervek és savanyúságok	Felső polcok vagy ajtópol
Italok, palackok, fűszerek és snackek	Ajtópól

Étel tárolása a fagyasztoékeszben

- A gyorsfagyasztás funkciót 4-6 órával a fagyasztási funkció előtt aktiválhatja, így gyorsabb hűtést végezhet.
- A főtt meleg ételeket szobahőmérséklet-re kell hűteni, mielőtt a fagyasztoékesz-be helyezi őket.
- A lefagyasztandó ételeket a fogyasztásra szánt mennyiségnek megfelelően ada-

gokra kell osztani, és külön csomagok-ban kell lefagyasztani.

- Az ételeket ajánlott becsomagolni, mielőtt a fagyasztoába helyezi őket.
- A tárolási idő lejáratának megelőzése érdekében írja fel a csomagolásra a fagyaszto dátumát, idejét és a termék ne-vét a különböző élelmiszerek tárolási ide-jének megfelelően.

A termék használata

- A kiolvasztott élelmiszereket hamar fagyassza el. A kiolvasztott élelmiszereket csak akkor lehet újra lefagyasztani, ha megfőzi őket. Az újrafagyasztott friss élelmiszereket felolvasztás után főzés nélkül nem biztonságosak.

- Amikor a friss élelmiszereket lefagyasztja, azok ne érintkezzenek a már lefagyasztott élelmiszerekkel. Ellenkező esetben a fagyasztott élelmiszerek kiolvadnak.

A fagyasztva értékesített élelmiszerek tárolása

Az élelmiszerek tárolásakor tartsa be a jelen utasításban megadott időtartamokat.

- Az élelmiszerek minőségének megóvása érdekében a lehető legrövidebb időintervallumot tartsa be a vásárlás és az eltárolás között.

- Vásároljon -18°C -on vagy annál alacsonyabb hőmérsékleten tárolt fagyasztott élelmiszereket.

- Kerülje az olyan élelmiszerek vásárlását, amelyek csomagolását jég stb. borítja. Ez azt jelenti, hogy a termék részben kiolvadt és újra megfagyott. A hőmérséklet befolyásolja az élelmiszer minőségét.

- Tárolja az élelmiszert a gyártó által ajánlott időtartamig. Csak annyi élelmiszert vegyen ki a fagyasztóból, amennyire szüksége van.

- A szélsőséges környezeti körülmények kivételével ha a készülékét (az ajánlott beállítási értékek táblázatában) a megadott értékekre állítja be, az élelmiszerek hosszabb ideig megőrzik frissességüket mind a friss termék rekeszben, mind a fagyasztórekeszben.

- Ha a friss élelmiszer rekesz alacsonyabb hőmérsékletre van állítva, a friss gyümölcsök és zöldségek részben megfagyhatnak.

- A kétcsillagos rekeszek előfagyasztott élelmiszerek tárolására alkalmasak. Jégkrém és jégkocka tárolására is alkalmas.

- Az élelmiszereket csak a 4 csillagos rekeszben fagyassza.

5.2. A lámpa cseréje

A hűtőszekrény lámpájának (izzó / LED) cseréjéhez, kérjük, hívja fel a szakszervizt. A készülékben használt lámpa / lámpák nem alkalmasak háztartási szoba megvilágítására. A lámpa rendeltetésszerű célja, hogy segítsen az élelmiszert kényelmesen és biztonságosan a hűtőszekrénybe / fagyasztóba helyezni. A készülékben használt lámpáknak extrém környezeti hatásokat kell kibírniuk, mint pl. a -20°C hőmérséklet.

5.3. Az ajtó nyitási irányának módosítása

A hűtőszekrény ajtajának nyitási iránya a rendelkezésre álló hely függvényében módosítható. Amennyiben szükséges, kérjük, forduljon a legközelebbi hivatalos szervizhez.

5.4. Nyitott ajtó figyelmeztetés

Amennyiben a hűtő vagy fagyasztó ajtaja nyitva marad, egy hangjelzés szólal meg. A hangjelzés bármely gomb megnyomásával vagy az ajtó becsukásával némítható el.

5.5. Tejtermékek hűtve tárolási területe

A hűtve tároló fiókban a hűtőrekeszben alacsonyabb hőmérsékletet lehet elérni. Használja ezt a rekeszt olyan delikát termékek (szalámi, kolbász stb.) és tejtermékek tárolására, amelyek hidegebb tárolási körülményeket igényelnek, vagy azonnali fogyasztásra szánt hús-, csirke- vagy haltermékek tárolására. Ez a fiók nem alkalmas gyümölcsök és zöldségek tárolására.

5.6. Zöldségtároló rekesz

A hűtő zöldségtároló rekesze frissen tartja a zöldségeket a nedvességtartalmuk megőrzésével. Ezért a hideg levegő keringetése fokozott a zöldségtároló rekeszben. Tartsa a gyümölcsöket és zöldségeket ebben a rekeszben. A felhasználhatóságuk meghosszabbítása érdekében tartsa külön a leveles zöldségeket és a gyümölcsöket.

A termék használata

5.7. Szagtalanító modul (FreshGard)

A szagtalanító modul gyorsan megszünteti a rossz szagokat a hűtőszekrényében, mielőtt azok behatolnának a felületekbe. Ennek a frissétel-rekesz plafonjára helyezett modulnak köszönhetően a rossz szagok eloszlanak, ahogy a levegőt aktívan átáramoltatja a szagszűrőn, majd a szűrő által megtisztított levegőt visszajuttatja a frissétel-rekeszbe. gy a nemkívánatos szagok, amelyek az ételek tárolása során keletkezhetnek a hűtőszekrényben, megszüntetésre kerülnek, mielőtt behatolnának a felületekbe.

Ezt a modulba integrált ventilátornak, LED-nek és szagszűrőnek köszönhetően éri el. Napi használatban a szagtalanító modul rendszeres időközönként automatikusan bekapcsol. A hatékony teljesítmény megőrzése érdekében javasoljuk, hogy 5 évente cseréltesse ki a szagtalanító modul szűrőjét a hivatalos szolgáltatóval.

A modulba integrált ventilátor miatt a zaj, amit működés közben hallani fog, normális. Ha kinyitja a frissétel-rekesz ajtaját, amíg a modul aktív, a ventilátor ideiglenesen szünetelni fog, és az ajtó becsukása után kis idővel fog újraindulni. Áramkimaradás esetén a szagtalanító modul ott folytatja az egész műveletet, ahol abbahagyta, amint az áram visszatér.

Javasoljuk, hogy az aromás ételeket (például sajt, olajbogyó, csemegék) tárolja csomagolva és lezárva, hogy elkerülje a rossz szagok kialakulását a különféle ételek szagának keveredése által. Emellett javasoljuk, hogy a romlott ételeket gyorsan vegye ki a hűtőszekrényből, hogy elkerülje a többi étel megromlását és a rossz szagokat.

5.8. Nedvességszabályozott zöldségtartó rekesz(EverFresh+*opcionális

A nedvesség szabályozással, a zöldségek és gyümölcsök nedvesség tartalma megfigyelés alatt lesz, ezzel is meghosszabbítva az adott termék azon időtartamát amíg az friss marad. Ajánlott a leveles zöldségek olyanok mint pl., saláta, spenót, és hasonlók amelyek hajlamosak nedvesség vesztesésre, hogy a tartóban vízszintes pozícióban tároljuk őket, és nem a gyökereikre állítva. Amikor elhelyezzük a zöldségeket vegyük figyelembe azok méretét, és súlyát, így a nehéz, és masszívabb darabokat helyezze a tároló aljára, és a könnyű darabokat a tetejére. Ellenkező esetben a zöldségek gyorsan megromolhatnak. Abban az esetben ha a zöldségeket el akarja különíteni egymástól, használjon csomagolóanyagot olyan papírt amely megfelelő porozitással rendelkezik. Ezek a gázok az egyéb tárolt zöldségek és gyümölcsök rövid időn belüli rothadását eredményezhetik.

5.9. Aktív ellenőrzés

Az Active Check egy intelligens vezérlési funkció, amely mesterséges intelligencia segítségével folyamatosan figyeli a termék állapotát, azonosítja a lehetséges problémákat még azok előfordulása előtt, és értesíti Önt. Ez biztosítja, hogy a termék teljesítménye mindig biztonságban legyen, és megakadályozza a váratlan meghibásodásokat. Ahhoz, hogy az Active Check működjön, termékének csatlakoznia kell az inter-nethez a HomeWhiz alkalmazáson keresztül.

A termék használata

5.10. Friss étel lefagyasztása

- 8 órával a friss ételek fagyasztása előtt aktiválja a gyorsfagyasztás funkciót.
- Az élelmiszerek minőségének megőrzése érdekében a fagyasztórekeszbe helyezett élelmiszereket a lehető leggyorsabban le kell fagyasztani, ehhez használja a gyorsfagyasztást.
- Az élelmiszerek friss állapotban történő lefagyasztása meghosszabbítja a tárolási időt a fagyasztórekeszben.
- Győződjön meg róla, hogy az élelmiszereket becsomagolta, mielőtt a fagyasztóba tenné. A hagyományos csomagolópapír helyett használjon tartót, alufóliát és nedvességálló papírt, műanyag zacskót vagy hasonló csomagolóanyagokat.

- Csomagolja az élelmiszereket légmentesen záródó csomagokba, és zárja le szorosan.

A fagyasztórekeszben felhalmozódott jég automatikusan leolvad.
--

- A fagyasztás előtt minden élelmiszercsomagot lásson el dátummal. Ez lehetővé teszi, hogy minden egyes csomag frissességét meg tudja állapítani a fagyasztó kinyitásokor. Tartsa elől a korábban behelyezett élelmiszereket és használja fel ezeket először.
- A fagyasztott élelmiszereket felolvasztás után azonnal fel kell használni, és nem szabad újra lefagyasztani.
- Ne olvasszon fel egyszerre nagy mennyiségű ételt

5.11. A fagyasztott élelmiszerek tárolására vonatkozó ajánlások

A rekeszt legalább -18 °C-ra kell beállítani.

1. Az élelmiszereket a lehető leggyorsabban helyezze a fagyasztóba, hogy elkerülje a kiolvadást.
2. Mielőtt lefagyasztja, ellenőrizze a csomagoláson feltüntetett „Lejárati dátumot”, hogy megbizonyosodjon arról, hogy nem járt le.
3. Győződjön meg róla, hogy az élelmiszer csomagolása nem sérült.

Fagyasztórekesz hőmérsékletének beállítása	Hűtőrekesz hőmérsékletének beállítása	Adatok
-18°C	4°C	Ez az alapértelmezett, ajánlott beállítás.
-20°C, -22°C vagy -24°C	4°C	Ezek a beállítások 30 °C feletti környezeti hőmérséklet esetén javasoltak.
Gyorsfagyasztás	4°C	Akkor használja, amikor rövid idő alatt kívánja lefagyasztani az élelmiszert. Amikor a folyamat véget ér, a termék visszanyeri pozícióját.
-18°C vagy hidegebb	2°C	Használja ezeket a beállításokat, ha úgy véli, hogy a hűtőrekesz a környezeti hőmérséklet vagy az ajtó gyakori nyitása miatt nem elég hideg.

A termék használata

5.12. Mélyhűtő részletek

Az IEC 62552 szabvány szerint a fagyasztónak 100 liter fagyasztórekesz térfogatára vetítve 4,5 kg élelmiszer 24 óra alatt történő lefagyasztására kell alkalmasnak lennie

-18 °C-on vagy ennél alacsonyabb

hőmérsékleten. Az élelmiszereket csak -18 °C-os hőmérsékleten vagy az alatt lehet hosszabb ideig tartósítani. Az élelmiszerek hónapokig frissen tarthatók (mélyhűtőben, -18 °C-os hőmérsékleten vagy az alatt).

A részleges kiolvasztás elkerülése érdekében a fagyasztandó élelmiszerek nem érintkezhetnek a már fagyasztott élelmiszerekkel. Forralja fel a zöldségeket, és szűrje le a vizet, hogy meghosszabbítsa a fagyasztott tárolási időt. Szűrés után tegye az ételt légmentesen záródó csomagokba, és tegye a fagyasztóba. Banánt, paradicsomot, salátát, zellert, főtt tojást, burgonyát és hasonló élelmiszereket nem szabad lefagyasztani. Amennyiben ez az élelmiszer megrohad, csak a tápértékek és az étkezési tulajdonságok romlanak meg. Az emberi egészséget veszélyeztető rothadásról nem beszélhetünk.

5.13. Élelmiszer elhelyezése

Fagyasztó rekesz polcai	Különböző fagyasztott áruk, beleértve a húst, halat, fagyaltot, zöldséget stb.
Hűtőrekesz polcai	Élelmiszerek edényekben, fedeles tányérban és fedeles tokokban, tojás (fedeles tárolóban)
Hűtőrekesz ajtó polcai	Kisméretű és csomagolt ételek vagy italok
Zöldségtároló	Gyümölcsök és zöldségek
Friss élelmiszertartó rekesz	Csemegebolt (reggeli ételek, rövid időn belül elfogyasztandó húskészítmények)

5.14. High Temperature Alarm - Ma-gas hőmérséklet riasztás

A hűtőszekrény kijelzőjén villognak a „- -” beállított értékek, és riasztás hallható, ha a fagyasztórekesz túl meleg. Ez akkor fordulhat elő, ha a fagyasztó hőmérséklete áramszünet miatt megemelkedik. A fagyasztórekesz legmagasabb hőmérséklete látható, amíg valamelyik gombot meg nem nyomja. „Ha a kijelző elektronikus képernyővel rendelkezik, akkor az elért maximális aktuális hőmérséklet jelenik meg.” Ha nem, akkor csak a „- -” villog és hang aktiválódik. A riasztás deaktiválásához nyomja meg kijelző valamelyik gombját.

A hőmérséklet beállításai 1-8 °C között állíthatók be a hűtőrekesznél és -24 és -18 °C között a fagyasztórekesz esetében. Az állítható hőmérsékleti értékek ezeken a tartományokon belül változhatnak a termék specifikációjától függően.

6 Karbantartás és tisztítás

Először olvassa el a „Biztonsági utasítások”

részt!

Tisztításhoz sose használjon benzint vagy

hasonló szert.

Tisztítás előtt célszerű kihúzni a

berendezést.

A nem No Frost felszereltségű termékek

esetében vízcseppek és ujjnyi vastagságú jég képződhet a hűtőtér hátsó falán.

Kizárólag enyhén nedves mikroszálas ruhát

használjon a termék külső felületének tisztítására. A szivacsok és más típusú tisztító ruhák megkarcolhatják a felületet.

Használjon langyos vizet a hűtő belsejének tisztításához, és törölje szárazra azt.

A belső rész tisztításához mártson egy

ruhát fél liter vízbe, amelyben feloldott egy teáskanál szódbikarbónát, csavarja ki, és törölje át vele a belsőt, majd törölje szárazra.

Ha a hűtőt hosszú ideig nem használják,

húzza ki a konnektorból, távolítson el minden élelmiszert, tisztítsa meg, és hagyja félig nyitva az ajtót.

Rendszeresen ellenőrizze az

ajtótömítéseket, hogy meggyőződjön róla, hogy tiszták és ételmaradékoktól mentesek.

Az ajtópolcok eltávolításához vegyen ki

onnan mindent, majd egyszerűen tolja fel az alapzatról.

A klór korróziót okoz az ilyen fémfelületeken.

Használjon langyos vizet és puha rongyot a tisztításhoz, majd törölje szárazra.

A műanyag felületek védelme

Fedetlenül ne tegyen be olajat vagy olajban

Amennyiben olaj kerül a műanyag felületekre, öblítse le és tisztítsa meg az adott részt langyos vízzel.

7 Hibaelhárítás

Kérjük, mielőtt kihívna a szervizt, olvassa át a következő listát. Ezzel időt és pénzt takaríthat meg. Ez a lista azon gyakran előforduló panaszokat tartalmazza, melyek nem a hibás gyártásból vagy anyagokból erednek. Az itt ismertetett tulajdonságok közül nem mindegyik található meg az Ön készülékén.

A hűtőszekrény nem működik.

- A hálózati dugasz nincs megfelelően csatlakoztatva a konnektorba. >>> Csatlakoztassa biztonságosan a hálózati dugaszt a konnektorba.
- Kiment a főbiztosíték, vagy annak a konnektornak a biztosítóka, amelyekhez a hűtőszekrény csatlakozik. >>> Ellenőrizze a biztosítékot.

Leccsapódás található a fagyasztó oldalfalán (MULTIZONE, COOL CONTROL vagy FLEXI ZONE).

- Az ajtót gyakran kinyitották. >>> A hűtőszekrényt nem szabad gyakran nyitogatni.
- A külső környezet nagyon nyirkos. >>>
- Folyékony ételt nyitott edényben tárolnak. >>>
- A hűtőszekrény ajtaját nyitva hagyták. >>> Csukja be a hűtőszekrény ajtaját.
- A hőfokszabályozót nagyon alacsony fokra állították. >>> Állítsa a hőfokszabályozót megfelelő fokra.

A kompresszor nem működik

- A kompresszor biztosítóka hirtelen áramkimaradások esetén kiolvadt, illetve a folyamatos árammegszakítások után a hűtőszekrény hűtő rendszere még nem került egyensúlyba. A hűtőszekrény kb. 6 perc után fog bekapcsolni. Kérjük, hívja ki a szervizt, ha a hűtőszekrény ezután sem indulna el.
- A hűtőszekrény nincs csatlakoztatva a konnektorba. >>> Csatlakoztassa megfelelően a csatlakozó dugót a konnektorba.

- A hűtőszekrény kiolvasztás ciklusban van >>> Ha a hűtőszekrény kiolvasztása teljesen automatizált, ez normális állapot. Az olvasztási ciklus megadott időközönként megy végbe.
- A hőmérséklet beállítása nem megfelelő. >>> Válasszon megfelelő hőmérsékletet.
- Áramszünet van. >>> Amikor az áramszolgáltatás helyreáll, a hűtőszekrény ismét normálisan fog működni.

A működés zaj a hűtő működése közben egyre hangosabb.

- A hűtőszekrény működési teljesítménye a környezeti hőmérséklet változásának függvényében változik. Ez normális, nem utal hibára.

A hűtőszekrény gyakran vagy hosszú ideig működik.

- Az új készülék esetleg szélesebb a korábbinál. A nagyobb hűtőszekrények hosszabb ideig működnek.
- A szoba hőmérséklete magas. >>> Magas hőmérséklet esetén a készülék hosszabb működése normális.
- A hűtőszekrényt nemrég kapcsolták be újra, vagy nemrég töltötték tele élelmiszerral. >>> Ha a hűtőszekrényt nemrég kapcsolták be, vagy nemrég töltötték meg étellemmel, a beállított hőmérséklet elérése hosszabb időt vehet igénybe. Ez nem rendellenes jelenség.
- Nagyobb mennyiségű forró ételt tettek be a hűtőszekrénybe. >>>
- Gyakran nyitogatták a hűtő ajtaját, vagy hosszabb időre nyitva hagyták. >>> A hűtőszekrénybe került meleg levegő miatt a készülék tovább működik.
- A hűtő vagy a fagyasztó ajtaját nyitva felejtették. >>> Ellenőrizze, hogy az ajtók megfelelően be vannak csukva.
- A hűtőszekrényt nagyon alacsony hőmérsékletre állították be. >>> Állítsa a hűtőszekrény hőfokát magasabbra, és várja meg, amíg a megfelelő hőmérsékletet eléri.

Hibaelhárítás

- A hűtő vagy a fagyasztó ajtajának a tömítése elpiszkolódott, elrongyolódott, elszakadt vagy nincs pontosan a helyén. >>> Tisztítsa meg, vagy cserélje ki a tömítést. A sérült/törött szigetelés hatására a tovább ideig működik annak érdekében, hogy fenn tudja tartani az aktuális hőmérsékletet.

A fagyasztó hőmérséklete túl alacsony, miközben a hűtő hőmérséklete megfelelő.

- A fagyasztó nagyon alacsony értékre lett állítva. >>> Állítsa a fagyasztó hőmérsékletét magasabbra, és ellenőrizze.

A hűtő hőmérséklete túl alacsony, miközben a fagyasztó hőmérséklete megfelelő.

- A hűtő hőmérséklete nagyon alacsony értékre lett állítva. >>> Állítsa a hűtő hőmérsékletét magasabbra, és ellenőrizze.

A hűtő fiókjában tartott élelmiszer megfagyott.

- A hűtő hőmérsékletét nagyon magas fokra állították be. >>> Állítsa a hűtő hőfokát alacsonyabb fokra, és ellenőrizze az eredményt.

A hűtő vagy a fagyasztó hőmérséklete nagyon alacsony.

- A hűtő hőmérsékletét nagyon magas fokra állították be. >>> A hűtő hőfokának a beállítása hatással van a fagyasztó hőmérsékletére. Változtassa meg a hűtő vagy a fagyasztó hőmérsékletét, és várjon amíg a megfelelő rekeszek elérik a megfelelő hőmérsékletet.
- Az ajtókat gyakran nyitogatták, vagy hosszabb időre nyitva felejtették. >>> A hűtőt nem szabad gyakran nyitogatni.
- Nyitva van az ajtó. >>> Csukja be az ajtót teljesen.
- A hűtőszekrényt nemrég kapcsolták be, vagy töltötték meg élelmiszerrel. >>> Ez normális. Amikor a hűtőszekrényt nemrég csatlakoztatták vagy töltötték meg élelmiszerrel, akkor tovább fog tartani elérni a beállított hőmérsékletet.
- Nagyobb mennyiségű forró ételt tettek be a hűtőszekrénybe. >>>

Rezgés vagy zaj.

- A padló egyenetlen vagy nem szilárd. >>> Ha a hűtőszekrény mozog, a lábak állításával kell kiegyensúlyozni. Győződjön meg arról is, hogy a padló elég erős-e ahhoz, hogy elbírja a hűtőszekrényt.
- A hűtőszekrény tetejére tett tárgyak egymáshoz verődnek, és ez okozza a zörejt. >>> A hűtőszekrény tetejéről le kell venni a feltett tárgyakat.

A hűtőszekrényből szokatlan zajok hallhatók, mintha valami kifolyt volna vagy spriccelne stb.

- A hűtőszekrény működésének megfelelő folyadék vagy gázáramlás történik. Ez normális, nem utal hibára.

Sípolás jön a hűtőszekrényből.

- A ventilátorok működnek. Ez normális, nem utal hibára.

Kondenzáció a hűtőszekrény belső falain.

- A meleg vagy párás levegő növeli a jégképződést és a kondenzációt. Ez normális, nem utal hibára.
- Az ajtókat gyakran nyitogatták, vagy hosszabb időre nyitva felejtették. >>> A hűtőt nem szabad gyakran nyitogatni. Zárja be őket, ha nyitva vannak.
- Nyitva van az ajtó. >>> Csukja be az ajtót teljesen.

Pára jelenik meg a hűtőszekrény külső részén vagy az ajtók közt.

- Elképzelhető, hogy pára van a levegőben; párás időben ez teljesen normális. Ha a páratartalom kevesebb lesz, a kondenzáció eltűnik.

Kellemetlen szag érezhető a hűtőben.

- Nem végeztek rendszeres tisztítást. >>> Egy szivacs, langyos víz vagy szóda segítségével rendszeresen tisztítsa meg a hűtőszekrény belső részét.
- A szagot lehet, hogy a tárolóedények vagy csomagolóanyagok okozzák. >>> Használjon másik tárolóedényt vagy más gyártótól származó csomagolóanyagot.

Hibaelhárítás

- A hűtőbe helyezett élelmiszerek fedetlen tárolóedényekben vannak. >>> Tartsa az élelmiszereket zárt tárolóedényekben. A lefedetlen edényekből kiszabaduló mikroorganizmusok kellemetlen szagokat okozhatnak.
- Távolítsa el a hűtőszekrényből a romlott ételeket, és azokat, amelyeknek a szavatossági ideje lejárt.

Az ajtó nem csukódik be.

- Az élelmiszerek csomagolása akadályozza az ajtó becsukódását. >>> Cserélje ki az ajtót akadályozó csomagolást.
- A hűtőszekrény nem áll vízszintesen a padlón. >>> A lábak segítségével állítsa a hűtőszekrényt megfelelő pozícióba.
- A padló nem egyenletes, vagy nem szilárd. >>> Gondoskodjon arról, hogy a padló vízszintes legyen, és a hűtőszekrényt elbírja.

A rács beragadt.

- Az élelmiszer lehet, hogy hozzáér a fiók tetejéhez. >>> Rendezze át az élelmiszereket a fiókban.

Ha termék felülete forró.

- A termék működése közben magas hőmérséklet figyelhető meg a két ajtó között, az oldalsó paneleken és a hátsó grillnél. Ez nem rendellenes jelenség és nem igényel szervizi karbantartást!

JOGI NYILATKOZAT / FIGYELMEZTETÉS

Egyes (egyszerű) meghibásodásokat a végfelhasználó megfelelően kezelhet anélkül, hogy biztonsági probléma vagy nem biztonságos használat merülne fel, feltéve, hogy a korlátozásokon belül és az alábbi utasításoknak megfelelően végzi el azokat (lásd az „Javítás saját kezűleg” című részt).

Ezért, hacsak az alábbi „Javítás saját kezűleg” szakasz másként nem engedélyezi, a javításokat a biztonsági problémák elkerülése érdekében regisztrált szakszervizeknek kell elvégezniük. A regisztrált szakszerviz olyan szerviz, amely a gyártó által a 2009/125/EK irányelv szerinti jogalkotási aktusokban leírt módszerekkel összhangban hozzáférést kapott a termék használati utasításához és pótalkatrészjegyzékéhez.

A garanciális feltételek alapján azonban csak az a szerviz (azaz hivatalos szakszerviz) nyújthat szolgáltatást, amelyet a használati útmutatóban / garanciakártyán megadott telefonszámon vagy a hivatalos kereskedőn keresztül érhető el. Ezért felhívjuk a figyelmét, hogy a (Beko által nem engedélyezett) szakszervizek által végzett javítások esetén a garancia érvényét veszti.

„Javítás saját kezűleg”

A következő pótalkatrészek tekintetében a végfelhasználó elvégezheti a javítást saját kezűleg: ajtókilincsek, ajtópántok, tálcák, kosarak és ajtótomítések (2021. március 1-jétől a support.beko.com oldalon is elérhető egy frissített lista).

Továbbá, a termék biztonsága és a súlyos sérülések kockázatának megelőzése érdekében az említett javítást szükséges használati útmutatóban vagy a beko.com weboldalon található utasítások szerint kell elvégezni. Az Ön biztonsága érdekében hívza ki a terméket a hálózathoz, mielőtt bármilyen javítási munkát megkísérelne.

A végfelhasználók által az ilyen listán nem szereplő alkatrészekkel végzett javítási és javítási kísérletek és / vagy a saját kezűleg történő javításra vonatkozó felhasználói kézikönyvekben található vagy a support.beko.com oldalon elérhető utasítások be nem tartása olyan biztonsági problémákat vethet fel, amelyek nem a Bekónak tulajdoníthatók, és a termékre vonatkozó garancia érvényét veszti.

Ezért erősen ajánlott, hogy a végfelhasználók tartózkodjanak az említett alkatrészlistán kívüli eső javítási kísérletektől, és ilyen esetekben forduljanak hivatalos szakszervizekhez vagy regisztrált szakszervizekhez. Ellenkezőleg, a végfelhasználók ilyen kísérletei biztonsági problémákat okozhatnak, és károsíthatják a terméket, ami később tüzet, árvizet, áramütést és súlyos személyi sérüléseket okozhat.

Példaként, de nem kizárólagosan, a következő javításokat kell az erre felhatalmazott szakszervizeknek vagy regisztrált szakszervizeknek címezniük: kompresszor, hűtőkör, főpanel, inverterpanel, kijelzőpanel stb.

A gyártó / eladó nem vonható felelősségre abban az esetben, ha a végfelhasználók nem tartják be a fentieket.

Az Ön által megvásárolt hűtőszelethez 10 év a pótalkatrészek rendelkezésre állása.

Ebben az időszakban a hűtőszelethez megfelelő működéséhez eredeti pótalkatrészek állnak rendelkezésre.

Az Ön által megvásárolt hűtőszelethez garanciájának minimális időtartama 24 hónap.

Ez a termék „G” energiasztályú fényforrással van felszerelve.

A termékben lévő fényforrást csak szakszervizek cserélhetik ki.

4579331302 / AA
CZ,BG,MK,HU