

Frigorífico

Manual del usuario (solo congelador)

RZ40*/RZ70*/RZ80*

Electrodoméstico independiente

SAMSUNG

Índice

Información de seguridad	4
Símbolos y precauciones de seguridad importantes:	5
Señales de advertencia importantes sobre el transporte y la ubicación	6
Advertencias de instalación muy importantes	6
Precauciones de instalación	8
Advertencias de uso muy importantes	8
Advertencia de uso	10
Precauciones de uso	11
Precauciones de limpieza	12
Advertencias de eliminación muy importantes	13
Consejos adicionales para un uso correcto	13
Consejos para el ahorro de energía	14
Este aparato está diseñado para utilizarse en entornos domésticos o similares como	14
Instrucciones sobre los RAEE	15
Instalación	16
Descripción general del frigorífico	16
Instalación paso a paso	17
Funcionamiento	24
Panel principal	24
SmartThings (solo modelos aplicables)	29
Apertura automática de la puerta (solo modelos aplicables)	32
Características especiales	33
Mantenimiento	36
Inversión de la puerta	36
Sensor táctil reversible con opción de apertura automática de puertas (solo modelos aplicables)	48
Inversión de la posición del tirador de la puerta (solo modelos aplicables)	49
Manipulación y cuidado	51
Limpieza	52
Recambio	53
Solución de problemas	54
General	54
¿Se oyen ruidos anómalos procedentes del frigorífico?	57
SmartThings (solo modelos aplicables)	59

Apéndice	60
Instrucciones de seguridad	60
Instrucciones de instalación	60
Instrucciones sobre la temperatura	61
Información para el modelo y el pedido de piezas de repuesto	64
Open Source Announcement	65

Información de seguridad

- Antes de utilizar su nuevo frigorífico Samsung, lea detenidamente este manual a fin de aprender a usar de manera segura y eficiente las funciones que ofrece su nuevo aparato.
- Este electrodoméstico no está diseñado para que lo usen personas (incluidos los niños) con discapacidad física, mental o sensorial, o faltas de conocimiento y experiencia, sin la supervisión o las indicaciones de una persona responsable que garanticen un uso seguro del aparato.
- Este electrodoméstico lo pueden utilizar niños a partir de los 8 años y personas con discapacidad física, mental o sensorial, siempre y cuando tengan una supervisión o instrucciones sobre el uso de estos electrodomésticos de una forma segura y siendo consecuentes de los posibles peligros que este pueda ocasionar. Los niños no deben jugar con el electrodoméstico. Los niños no deben efectuar tareas de limpieza ni de mantenimiento sin vigilancia. Los niños con edades comprendidas entre los 3 y los 8 años pueden cargar y descargar aparatos de refrigeración.
- Las advertencias y las instrucciones de seguridad importantes de este manual no abarcan todas las situaciones posibles que puedan surgir.
Es su responsabilidad usar el sentido común y actuar con precaución y cuidado durante la instalación, el mantenimiento y el uso del electrodoméstico.
- Ya que las siguientes instrucciones de funcionamiento se aplican a varios modelos, las características de su frigorífico pueden variar ligeramente de las descritas en este manual y es posible que no sean relevantes todos los símbolos de advertencia. Si tiene consultas o dudas, puede ponerse en contacto con el centro de servicio técnico más cercano o solicitar ayuda e información en línea en www.samsung.com.
- Para evitar que se mezclen el gas inflamable y el aire en caso de una fuga en el circuito de refrigeración, el tamaño de la habitación donde se pueda instalar el electrodoméstico dependerá de la cantidad de refrigerante utilizado.
- Nunca ponga en marcha un electrodoméstico que presente indicios de daños. En caso de duda, póngase en contacto con el distribuidor. El tamaño de la habitación debe ser de 1 m³ por cada 8 g de refrigerante R-600a del electrodoméstico. La cantidad de refrigerante de cada electrodoméstico se indica en la placa de identificación que se encuentra en el interior.
- Una fuga de refrigerante de los tubos se puede inflamar o causar lesiones oculares. Si hay fugas de refrigerante en los tubos, evite la presencia de llamas, aleje cualquier material inflamable del producto y ventile la habitación inmediatamente.
 - De no hacerlo se podría producir un incendio o una explosión.
- Es peligroso que una persona que no sea un técnico de servicio autorizado realice tareas de reparación en este aparato.
- No almacene en este aparato sustancias explosivas como envases de aerosoles con propulsores inflamables.
- Para evitar la contaminación de alimentos, cumpla las siguientes instrucciones:
 - Abrir la puerta durante períodos prolongados puede generar un aumento significativo de la temperatura en los compartimentos del electrodoméstico.
 - Limpie regularmente las superficies que pueden entrar en contacto con alimentos y los sistemas de drenaje accesibles.
 - Limpie los depósitos de agua si no se han utilizado durante 48 horas; enjuague el sistema de agua conectado a un suministro de agua si no se ha extraído agua durante 5 días.
 - Almacene la carne y el pescado crudos en recipientes apropiados en el frigorífico, de forma que no estén en contacto con otros alimentos ni goteen sobre otros alimentos.
 - Los compartimentos de alimentos congelados de dos estrellas son apropiados para almacenar alimentos precongelados, almacenar o fabricar helado y fabricar cubitos de hielo.
 - Los compartimentos de una, dos y tres estrellas no son apropiados para congelar alimentos frescos.
 - Si el aparato de refrigeración se deja vacío durante períodos prolongados, apáguelo, descongélelo, límpielo, séquelo y deje la puerta abierta para evitar la formación de moho dentro del electrodoméstico.



Advertencia: riesgo de incendio/materiales inflamables

Símbolos y precauciones de seguridad importantes:

Siga todas las instrucciones de seguridad de este manual. En este manual se usan los siguientes símbolos de seguridad.

ADVERTENCIA

Prácticas peligrosas o inseguras que pueden provocar lesiones físicas graves, daños a la propiedad o la muerte.

PRECAUCIÓN

Prácticas peligrosas o inseguras que pueden provocar lesiones físicas graves o daños a la propiedad.

NOTA

Información útil que ayuda a los usuarios a comprender o a sacar partido del frigorífico.

Estos símbolos de advertencia tienen la función de prevenir lesiones personales a usted y a otras personas. Debe seguirlos cuidadosamente.

Después de leer esta sección, guárdela para consultas futuras.

Información de seguridad

Señales de advertencia importantes sobre el transporte y la ubicación

ADVERTENCIA

- Cuando transporte e instale el electrodoméstico, tenga cuidado de no dañar ninguna pieza del circuito de refrigeración.
 - Una fuga de refrigerante se puede inflamar o causar lesiones oculares. Si detecta una fuga, evite la presencia de llamas o fuentes capaces de provocar una ignición y ventile durante varios minutos la habitación donde está instalado el frigorífico.
 - Este electrodoméstico contiene una pequeña cantidad de refrigerante isobutano (R-600a), un gas natural de alta compatibilidad medioambiental que, sin embargo, también es combustible. Cuando transporte e instale el electrodoméstico, tenga cuidado de no dañar ninguna pieza del circuito de refrigeración.

Advertencias de instalación muy importantes

ADVERTENCIA

- No instale el frigorífico en un lugar húmedo o donde pueda entrar en contacto con el agua.
 - Un aislamiento defectuoso de las partes eléctricas puede causar una descarga eléctrica o un incendio.
- No exponga el frigorífico a la luz directa del sol ni a fuentes de calor, como por ejemplo estufas, calentadores y otros aparatos.
- No enchufe más de un aparato en la misma placa de potencia. El frigorífico siempre se debe enchufar en su propia toma de corriente, que tenga una tensión nominal que coincida con la de la placa de especificaciones eléctricas del frigorífico.
 - Así se conseguirá el mejor rendimiento y se impedirá el sobrecalentamiento del cableado, que podría causar un incendio.
- Si la toma mural está floja, no enchufe el cable de alimentación.
 - Hay peligro de descarga eléctrica o incendio.
- No utilice un cable de alimentación que presente grietas o signos de abrasión en toda su longitud o en sus extremos.
- No doble excesivamente el cable de alimentación ni coloque sobre él objetos pesados.
- No tire con excesiva fuerza del cable de alimentación ni lo doble demasiado.
- No retuerza el cable de alimentación.
- No cuelgue el cable de alimentación de un objeto metálico, no ponga sobre él objetos pesados, no lo coloque entre objetos ni lo introduzca en el espacio que hay detrás del electrodoméstico.
- Cuando mueva el frigorífico, tenga cuidado de no enroscar ni dañar el cable de alimentación.
 - Se podría producir una descarga eléctrica o un incendio.
- No tire del cable para desenchufar el frigorífico. Sujete siempre firmemente el enchufe y tire de él en línea recta.
 - Si se daña el cable de alimentación se puede provocar un cortocircuito, un incendio o una descarga eléctrica.

-
- No almacene en este aparato sustancias explosivas como envases de aerosoles con propulsores inflamables.
 - No instale este aparato cerca de un calentador o de materiales inflamables.
 - No instale este aparato en un lugar donde pueda haber fugas de gas.
 - Se podría producir una descarga eléctrica o un incendio.
 - Antes de su utilización, este frigorífico debe instalarse correctamente en el lugar adecuado siguiendo las instrucciones de este manual.
 - Conecte el cable de alimentación en la posición adecuada y deje que cuelgue.
 - Si conecta el cable de alimentación invertido, los hilos se pueden cortar y provocar un incendio o una descarga eléctrica.
 - Asegúrese de que el cable no quede aplastado ni lo dañe la parte posterior del frigorífico.
 - Guarde los materiales del embalaje fuera del alcance de los niños.
 - Existe el riesgo de muerte por asfixia si un niño introduce la cabeza en los materiales de embalaje.
 - Este electrodoméstico debe colocarse de modo que el enchufe sea accesible después de la instalación.
 - De lo contrario se podría producir una descarga eléctrica o un incendio debido a una fuga eléctrica.
 - No instale este aparato en un lugar donde haya humedad, grasas o polvo, o que esté expuesto a la luz directa del sol o al agua de la lluvia.
 - Un aislamiento defectuoso de las partes eléctricas puede causar una descarga eléctrica o un incendio.
 - Si hay polvo o agua dentro del frigorífico, desenchúfelo y póngase en contacto con el centro de servicio técnico de Samsung.
 - Hay peligro de incendio.
 - No se suba al electrodoméstico ni coloque encima de él objetos (como ropa para lavar, velas o cigarrillos encendidos, platos, productos químicos, objetos metálicos, etc.).
 - Se podría provocar una descarga eléctrica, un incendio, problemas con el producto o lesiones personales.
 - Antes de conectar el producto por primera vez debe quitar todas las películas de plástico de protección.
 - El frigorífico debe estar conectado a tierra.
 - Asegúrese siempre de conectar el frigorífico a una toma de tierra antes de intentar examinar o reparar alguna pieza. Las fugas de electricidad pueden provocar una descarga eléctrica.
 - Para la conexión a tierra nunca utilice cañerías de gas, líneas de teléfono ni otros elementos que puedan atraer los rayos.
 - La puesta a tierra del frigorífico evita fugas de electricidad o descargas eléctricas originadas por una fuga de corriente del frigorífico.
 - Se podría producir una descarga eléctrica, un incendio, una explosión o causar problemas con el funcionamiento del producto.
 - Conecte el enchufe firmemente en la toma mural. No utilice enchufes o cables dañados, ni tomas de pared sueltas.
 - Se podría producir una descarga eléctrica o un incendio.
 - Si el cable de alimentación está dañado, debe reemplazarlo inmediatamente el fabricante o el personal de servicio técnico.
 - El fusible del frigorífico debe reemplazarlo un técnico o una empresa de servicios acreditados.
 - De no hacerlo así, se podría provocar una descarga eléctrica o lesiones personales.
 - Cuando instale el electrodoméstico, asegúrese de que el cable de alimentación no está atrapado ni dañado.
 - No coloque regletas de enchufes portátiles o unidades de alimentación móviles en la parte posterior del electrodoméstico.

Información de seguridad

Precauciones de instalación

PRECAUCIÓN

- Deje espacio suficiente alrededor del frigorífico e instálelo sobre una superficie plana.
 - Procure que nada obstruya el espacio de ventilación de la caja o de la estructura de montaje.
- Después de la instalación y el encendido del aparato, no introduzca alimentos hasta que no hayan transcurrido 2 horas.
- Es muy recomendable encargar la instalación de este frigorífico a un técnico cualificado o una empresa de servicios.
 - De no hacerlo así, se podría provocar una descarga eléctrica, un incendio, una explosión, problemas con el producto o lesiones personales.
- Sobrecargar una de las puertas puede hacer caer el frigorífico y causar lesiones.

Advertencias de uso muy importantes

ADVERTENCIA

- No enchufe el cable de alimentación en la toma de pared con las manos mojadas.
 - Se puede producir una descarga eléctrica.
- No deposite objetos encima del aparato.
 - Al abrir o cerrar la puerta, los objetos se podrían caer y causar lesiones personales o daños materiales.
- No introduzca las manos ni los pies, ni objetos de metal (como varillas, etc.), en la parte inferior o posterior del frigorífico.
 - Se podría producir una descarga eléctrica o lesiones personales.
 - Los bordes afilados pueden causar lesiones personales.
- No toque las paredes interiores del congelador ni los productos guardados en su interior con las manos mojadas.
 - Se podría causar lesiones por congelación.
- No ponga recipientes que contengan agua encima del frigorífico.
 - Si se derrama agua, hay peligro de incendio o descarga eléctrica.
- No deje objetos ni sustancias volátiles o inflamables (benceno, disolventes, gas propano, alcohol, éter, gas LP y otros productos similares) en el frigorífico.
 - En este frigorífico solo se deben guardar alimentos.
 - Se puede producir un incendio o una explosión.
- No deje que los niños jueguen con el electrodoméstico.
 - Tenga cuidado de no pillarse los dedos en los puntos donde existe este riesgo. La holgura entre las puertas y el armario es necesariamente pequeña. Tenga cuidado cuando abra la puerta si hay niños cerca.
- No deje que los niños se cuelguen de la puerta ni de los compartimentos. Hay riesgo de lesiones graves.
- No permita que los niños se introduzcan en el frigorífico. Podrían quedar atrapados.
- No introduzca las manos debajo del aparato.
 - Los bordes afilados pueden causar lesiones personales.

-
- No almacene en el frigorífico productos farmacéuticos, materiales científicos ni otros productos sensibles a las temperaturas.
 - No almacene en el frigorífico productos que requieran un control estricto de la temperatura.
 - No coloque ni utilice aparatos eléctricos dentro del frigorífico/congelador, a menos que lo recomiende el fabricante.
 - Si advierte olor a fármaco o humo, desconéctelo inmediatamente y llame a su centro de servicio técnico de Samsung Electronics.
 - Si hay polvo o agua dentro del frigorífico, desenchúfelo y póngase en contacto con su centro de servicio técnico de Samsung Electronics.
 - Hay peligro de incendio.
 - No permita que los niños se suban encima de un cajón.
 - El cajón se puede romper y provocar su caída.
 - No deje las puertas del frigorífico abiertas sin supervisión ni permita que los niños se introduzcan en el frigorífico.
 - No deje que los niños se metan en el cajón.
 - Si quedan atrapados se podrían asfixiar o sufrir lesiones.
 - No llene en exceso el frigorífico.
 - Al abrir o cerrar la puerta, los artículos se podrían caer y causar lesiones personales o daños materiales.
 - No rocíe materiales volátiles, como insecticidas, sobre la superficie del aparato.
 - Además de ser perjudiciales para las personas, se podría provocar una descarga eléctrica, un incendio o problemas con el producto.
 - No utilice ni deposite sustancias sensibles a la temperatura, como pulverizadores u objetos inflamables, hielo seco, medicinas ni productos químicos cerca o dentro del frigorífico.
 - No utilice un secador de pelo para secar el interior del frigorífico. No ponga una vela encendida en el interior del frigorífico para eliminar los malos olores.
 - Se podría producir una descarga eléctrica o un incendio.
 - No se suba al electrodoméstico ni coloque encima de él objetos (como ropa para lavar, velas o cigarrillos encendidos, platos, productos químicos, objetos metálicos, etc.). Se podría provocar una descarga eléctrica, un incendio, problemas con el producto o lesiones personales. No ponga recipientes que contengan agua encima del electrodoméstico.
 - Si se derrama agua, hay peligro de incendio o descarga eléctrica.
 - No utilice dispositivos mecánicos ni otros métodos para acelerar el proceso de descongelación que no sean los recomendados por el fabricante.
 - No dañe el circuito de refrigeración.
 - No mire directamente la lámpara LED UV durante mucho tiempo.
 - Los rayos ultravioletas pueden causar fatiga ocular.
 - No ponga el estante del congelador boca abajo. El tope del estante podría no funcionar.
 - La caída del estante de vidrio podría provocar lesiones personales.
 - Tenga cuidado de no pillarse los dedos en los puntos donde existe este riesgo. La holgura entre las puertas y el armario es necesariamente pequeña. Tenga cuidado cuando abra la puerta si hay niños cerca.
 - Si detecta una fuga de gas, evite la presencia de llamas o posibles fuentes de ignición y ventile durante varios minutos la habitación donde está instalado el electrodoméstico.
 - No toque el aparato ni el cable de alimentación.
 - No utilice un ventilador.
 - Una chispa podría provocar una explosión o un incendio.
 - Utilice solo las lámparas LED suministradas por el fabricante o su personal de servicio técnico.

Información de seguridad

- Las botellas se deben guardar juntas y sin dejar espacio entre ellas para evitar que se caigan.
- Este producto está diseñado únicamente para almacenar alimentos en un entorno doméstico.
- No intente arreglar, desmontar ni modificar el frigorífico usted mismo.
 - Las modificaciones no autorizadas pueden provocar problemas de seguridad. Para solucionar una modificación no autorizada, se le cobrará el coste total de piezas y mano de obra.
- No utilice un fusible (como cable de cobre o acero, etc.) que no sea el estándar.
- Si es necesario reparar o volver a instalar el frigorífico, póngase en contacto con su centro de servicio técnico más cercano.
 - De no hacerlo así, se podría provocar una descarga eléctrica, un incendio, problemas con el producto o lesiones personales.
- Si la lámpara LED interior o exterior no se enciende, póngase en contacto con el centro de servicio técnico más cercano.
- Si advierte olor a quemado o a humo en el frigorífico, desenchúfelo de inmediato y póngase en contacto con el centro de servicio técnico de Samsung Electronics.
 - De no hacerlo así, se podría provocar una descarga eléctrica o un incendio.
- Desenchufe el electrodoméstico de la toma de corriente antes de cambiar las lámparas interiores del frigorífico.
 - De lo contrario, hay peligro de descarga eléctrica.
- Si tiene dificultades para cambiar una lámpara que no sea LED, póngase en contacto con un centro de servicio técnico de Samsung.
- Si el producto está equipado con lámparas LED, no desmonte la tapa de la lámpara ni la lámpara LED usted mismo.
 - Póngase en contacto con un centro de servicio técnico de Samsung.
- Conecte el enchufe firmemente en la toma mural.
- No utilice enchufes o cables dañados, ni tomas de pared sueltas.
 - Se podría producir una descarga eléctrica o un incendio.

Advertencia de uso

ADVERTENCIA

- Mantenga libres de obstrucciones las aberturas de ventilación de la caja o de la estructura empotrable.
- No utilice dispositivos mecánicos ni otros métodos para acelerar el proceso de descongelación que no sean los recomendados por el fabricante.
- No dañe el circuito de refrigeración.
- No utilice dispositivos eléctricos dentro de los compartimentos de almacenamiento de alimentos del electrodoméstico, a menos que sean de un tipo recomendado por el fabricante.

Precauciones de uso



PRECAUCIÓN

- No vuelva a congelar alimentos que se hayan descongelado completamente. No guarde bebidas carbónicas ni refrescos en el compartimento del congelador. No guarde botellas ni envases de vidrio en el congelador.
 - Al congelarse el contenido, el vidrio se puede romper y provocar lesiones personales.
- Para conseguir el mejor rendimiento del producto:
 - No ponga alimentos demasiado cerca de las salidas de ventilación de la parte posterior del frigorífico ya que podrían obstruir la circulación del aire del compartimento del frigorífico.
 - Envuelva los alimentos adecuadamente o póngalos en un recipiente hermético antes de guardarlos en el frigorífico.
 - No guarde botellas de vidrio ni bebidas carbónicas en el congelador. Pueden congelarse y romperse. Los envases rotos de bebidas pueden causar lesiones personales.
 - Sea estricto con los tiempos de almacenamiento máximo y las fechas de caducidad de los alimentos congelados.
- No guarde botellas ni envases de vidrio ni bebidas carbónicas en el congelador.
 - El envase se puede congelar y romper y provocar lesiones personales.
- No guarde bebidas carbónicas ni refrescos en el compartimento del congelador. No guarde botellas ni envases de vidrio en el congelador.
 - Al congelarse el contenido, el vidrio se puede romper y provocar lesiones personales y daños materiales.
- Garantía de servicio y modificaciones.
 - El servicio de garantía de Samsung no cubre los cambios o modificaciones realizados por un tercero a este frigorífico y Samsung no se hace responsable de los problemas relacionados con la seguridad que se deriven de las modificaciones realizadas por terceros.
- No obstruya las rejillas de ventilación internas del frigorífico.
 - Si bloquea las salidas, en especial con bolsas de plástico, el frigorífico se puede enfriar en exceso.
- Elimine el exceso de humedad del interior y deje las puertas abiertas.
 - De lo contrario, pueden generarse malos olores y mohos.
- Si ha desconectado el frigorífico de la fuente de alimentación, deberá esperar al menos cinco minutos antes de volver a conectarlo.
- Si el frigorífico se moja, desenchúfelo y póngase en contacto con el centro de servicio técnico de Samsung Electronics.
- No golpee ni aplique una fuerza excesiva sobre las superficies de vidrio.
 - La rotura del vidrio puede causar lesiones personales o daños materiales.
- Tenga cuidado de no pillarse los dedos.
- Si el frigorífico se llena de agua, póngase en contacto con el servicio técnico más cercano.
 - Hay peligro de descarga eléctrica o incendio.

Información de seguridad

Precauciones de limpieza



PRECAUCIÓN

- No rocíe agua directamente en el interior ni en el exterior del frigorífico.
 - Hay riesgo de descarga eléctrica o incendio.
- No utilice un secador de pelo para secar el interior del frigorífico.
- No ponga una vela encendida en el interior del frigorífico para eliminar los malos olores.
 - Se podría producir una descarga eléctrica o un incendio.
- No rocíe el panel directamente con limpiadores en aerosol.
 - Los caracteres impresos del panel se pueden borrar.
- Si ha penetrado en el aparato cualquier sustancia extraña como agua, desenchufe el cable y póngase en contacto con el centro de servicio técnico más cercano.
 - De no hacerlo así, se podría provocar una descarga eléctrica o un incendio.
- Utilice un paño limpio y seco para eliminar cualquier resto de polvo o suciedad de las clavijas del enchufe. No utilice un paño húmedo o mojado para limpiar el enchufe.
 - Hay peligro de descarga eléctrica o incendio.
- No rocíe agua directamente sobre el aparato para limpiarlo.
- No limpie con benceno, disolventes, lejía ni cloruro.
 - Podría dañar la superficie y provocar un incendio.
- Antes de realizar tareas de limpieza o de mantenimiento, desenchufe el aparato de la toma mural.
 - De no hacerlo así, se podría provocar una descarga eléctrica o un incendio.

Advertencias de eliminación muy importantes

ADVERTENCIA

- Deshágase del embalaje de este aparato de forma respetuosa con el medio ambiente.
- Antes de deshacerse de un aparato compruebe que no estén deteriorados los tubos de la parte posterior.
- Como refrigerante, se utiliza R-600a o R-134a. Compruebe la etiqueta del compresor situada en la parte posterior del electrodoméstico o la etiqueta de especificaciones del interior del congelador para ver cuál es el refrigerante utilizado. Si este frigorífico contiene gases inflamables (refrigerante R-600a), póngase en contacto con las autoridades locales para eliminar este aparato de forma segura.
- Cuando se deshaga de este frigorífico, quite la puerta y los cierres y pestillos de la puerta para que no pueda quedar atrapado en su interior un niño pequeño o un animal. No deje que los niños jueguen con el electrodoméstico. Si un niño queda atrapado dentro se puede lesionar o morir asfixiado.
 - Si un niño queda atrapado dentro se puede lesionar y morir asfixiado.
- Se usa ciclopentano en el aislante. Los gases de los materiales aislantes requieren un procedimiento especial de eliminación. Póngase en contacto con las autoridades locales para deshacerse de este aparato de forma segura para el medio ambiente.
- Guarde los materiales del embalaje fuera del alcance de los niños, ya que pueden ser peligrosos para ellos.
 - Si un niño mete la cabeza en una bolsa, se podría asfixiar.

Consejos adicionales para un uso correcto

- En el caso de un fallo de corriente, llame a la oficina local de su compañía eléctrica y solicite información sobre la duración de la interrupción del suministro.
 - La mayoría de los cortes de electricidad que se solucionan en una o dos horas no afectan a la temperatura del frigorífico. Sin embargo, mientras el aparato esté sin corriente abra la puerta lo menos posible.
 - Si el fallo de corriente supera las 24 horas, saque todos los alimentos congelados y deséchelos.
- Es posible que el frigorífico no funcione correctamente (descongelación del contenido o temperatura del compartimento de los congelados demasiado alta) si se ha mantenido durante un tiempo excesivo en un lugar donde la temperatura ambiente esté constantemente por debajo de las temperaturas para las que se ha diseñado este frigorífico.
- En el caso de determinados alimentos, mantenerlos refrigerados puede tener un efecto negativo sobre la conservación debido a sus propiedades.
- Este aparato no genera escarcha y no es necesario descongelarlo manualmente. Esta función se realiza automáticamente.
- El aumento de la temperatura durante la descongelación cumple con los requisitos ISO. Si desea evitar un aumento indebido de la temperatura de los alimentos congelados durante la descongelación del aparato, envuélvalos con varias capas de papel de periódico.
- No vuelva a congelar alimentos que se hayan descongelado completamente.

Información de seguridad

Consejos para el ahorro de energía

- Instale el aparato en un lugar fresco y seco con la ventilación adecuada. No exponga el aparato a la luz directa del sol ni lo ponga cerca de fuentes de calor directo (un radiador, por ejemplo).
- Para mejorar la eficiencia energética se recomienda no bloquear las aberturas ni las rejillas de ventilación.
- Deje enfriar los alimentos antes de introducirlos en el aparato.
- Deje descongelar los alimentos en el frigorífico. De este modo se utilizan las bajas temperaturas de los alimentos congelados para enfriar los alimentos del frigorífico.
- No deje abierta la puerta del frigorífico demasiado tiempo cuando introduzca o saque alimentos. Cuanto menos tiempo esté abierta la puerta, menos escarcha se formará en el congelador.
- Se recomienda instalar el frigorífico con un espacio libre en la parte posterior y los laterales. Esto ayudará a reducir tanto el consumo de energía como los recibos de la luz.
- Para un uso más eficiente de la energía, mantenga todos los accesorios internos, como cestas, cajones o estantes, en la posición en la que los entrega el fabricante.

Este aparato está diseñado para utilizarse en entornos domésticos o similares como

- cocinas para el personal de tiendas, oficinas u otros lugares de trabajo
- albergues rurales y habitaciones de hoteles, moteles y otros entornos residenciales
- pensiones y casas de huéspedes
- catering y aplicaciones no minoristas similares.

Instrucciones sobre los RAEE



Eliminación correcta de este producto (Residuos de aparatos eléctricos y electrónicos)
(Se aplica en países con sistemas de recolección por separado)

La presencia de este símbolo en el producto, accesorios o material informativo que lo acompañan, indica que al finalizar su vida útil ni el producto ni sus accesorios electrónicos (como el cargador, cascos, cable USB) deberán eliminarse junto con otros residuos domésticos. Para evitar los posibles daños al medio ambiente o a la salud humana que representa la eliminación incontrolada de residuos, separe estos productos de otros tipos de residuos y recíclelos correctamente. De esta forma se promueve la reutilización sostenible de recursos materiales.

Los usuarios particulares pueden contactar con el establecimiento donde adquirieron el producto o con las autoridades locales pertinentes para informarse sobre cómo y dónde pueden llevarlo para que sea sometido a un reciclaje ecológico y seguro.

Los usuarios comerciales pueden contactar con su proveedor y consultar las condiciones del contrato de compra. Este producto y sus accesorios electrónicos no deben eliminarse junto a otros residuos comerciales.

Para obtener información sobre los compromisos medioambientales y las obligaciones reglamentarias del producto de Samsung, por ejemplo, REACH, WEEE y pilas, visite nuestra página de sostenibilidad disponible a través de www.samsung.com

(Solo para productos que se venden en países europeos y Reino Unido)

Instalación

Antes de instalar el frigorífico, siga detenidamente estas instrucciones para asegurar una instalación correcta y evitar accidentes.

ADVERTENCIA

- Utilice este frigorífico solo para las funciones propias que se describen en este manual.
- Los servicios de reparación debe efectuarlos un técnico cualificado.
- Deshágase del embalaje de este aparato en conformidad con la normativa local.
- Para prevenir descargas eléctricas, desenchufe el cable de alimentación antes de las operaciones de servicio o reemplazo.

Descripción general del frigorífico

La imagen real y las piezas proporcionadas con el frigorífico pueden variar en función del modelo y del país.

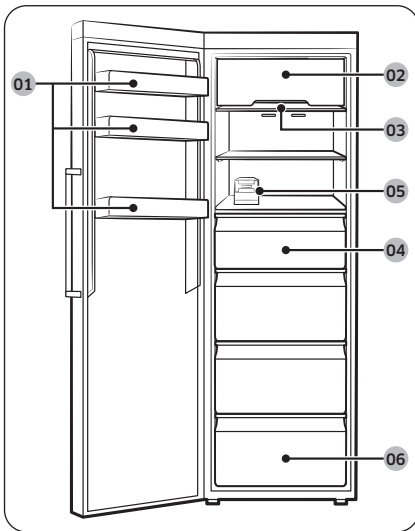

- 01 Compartimento de la puerta
- 02 Cubierta del estante superior *
- 03 Estante del congelador
- 04 Cajón del congelador
- 05 Máquina de hielo de palanca *
- 06 Cajón inferior

* Solo en modelos aplicables

NOTA

- Para mayor eficiencia energética, asegúrese de que todos los estantes, cajones y cestas están en su posición original.

Instalación paso a paso

PASO 1 Selección de la ubicación

Requisitos del lugar:

- Superficie sólida y nivelada sin alfombras ni suelos que puedan obstruir la ventilación
- Alejado de la luz directa del sol
- Espacio suficiente para abrir y cerrar la puerta
- Alejado de fuentes de calor
- Espacio suficiente para tareas de mantenimiento y reparación

Espacio requerido

Consulte las imágenes y las tablas siguientes para conocer el espacio necesario para la instalación.

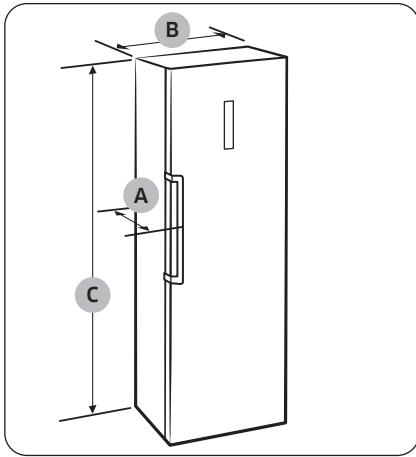

	Tipo tirador de barra	Tipo tirador empotrado
Profundidad "A"	694 mm	644 mm
Anchura "B"	595 mm	
Altura total "C"	1858 mm	

Instalación

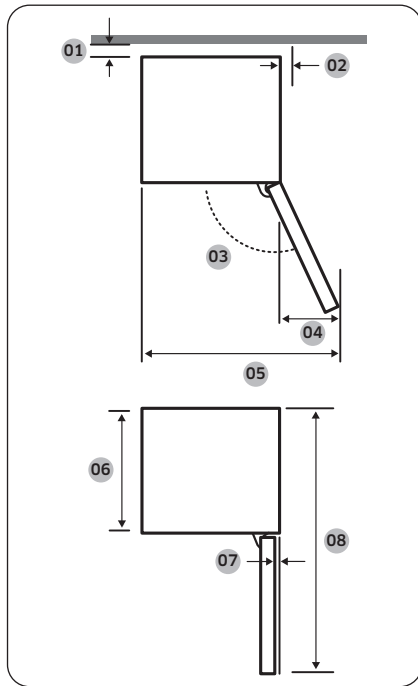

	Tipo tirador de barra	Tipo tirador empotrado
01	se recomienda más de 50 mm	
02	se recomienda más de 12 mm	
03	105°	
04	181,5 mm	140,5 mm
05	776,5 mm	730,5 mm
06	575 mm	575 mm
07	5,5 mm	5,5 mm
08	1194 mm	1194 mm

NOTA

Las medidas de la tabla pueden variar según el método de medición.

PASO 2 Espaciador (solo modelos aplicables)

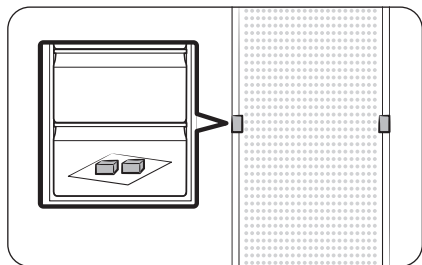

1. Abra la puerta y busque los espaciadores proporcionados (x2).
2. Desembale los espaciadores y móntelos en la parte posterior del refrigerador, como se muestra en la imagen. Ayudan a ventilar aire hacia la pared posterior y a ahorrar consumo de energía.

PASO 3 Pavimento

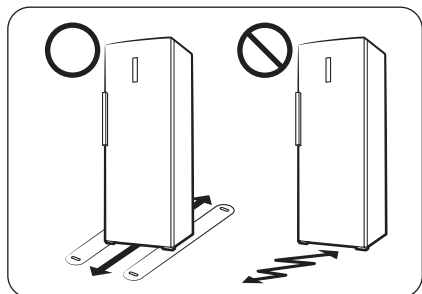

- La superficie de instalación debe poder sostener un refrigerador a plena carga.
- Para proteger el suelo, coloque un trozo grande de cartón en cada pata del refrigerador.
- Una vez el refrigerador se encuentre en la ubicación definitiva, no lo desplace a menos que sea necesario a fin de proteger el suelo. Si debe hacerlo, cubra el espacio de desplazamiento con papel grueso o tela, por ejemplo una alfombra vieja.

Instalación

PASO 4 Regulación de las patas de ajuste

PRECAUCIÓN

- El frigorífico debe estar nivelado sobre un suelo plano y sólido. De no hacerlo, puede causar daños al frigorífico o lesiones físicas.
- La nivelación debe hacerse con el frigorífico vacío. Asegúrese de que no quedan alimentos dentro del frigorífico.
- Por razones de seguridad, debe ajustar la parte delantera un poco más alta que la posterior.

El frigorífico puede nivelarse mediante el tornillo especial (nivelador) de las patas delanteras. Use un destornillador de punta plana para la nivelación.

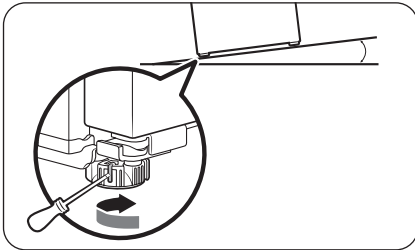

Para ajustar la altura del lado izquierdo:

Introduzca un destornillador de punta plana en el nivelador de la pata delantera izquierda. Gire el nivelador en el sentido de las agujas del reloj para subir y en el sentido contrario al de las agujas del reloj para bajar.

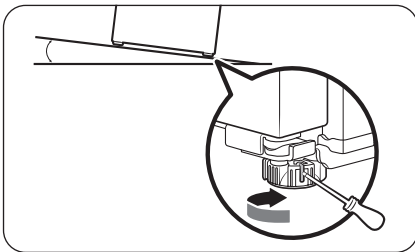

Para ajustar la altura del lado derecho:

Introduzca un destornillador de punta plana en el nivelador de la pata delantera derecha. Gire el nivelador en el sentido de las agujas del reloj para subir y en el sentido contrario al de las agujas del reloj para bajar.

Para ajustar la altura trasera (solo modelos con opción de apertura automática de puertas)

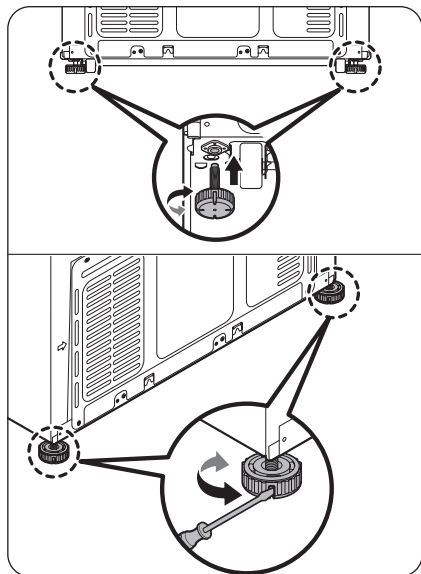

- Las patas de nivelación traseras proporcionadas le permiten ajustar la altura trasera del frigorífico cuando sea necesario.
- Fije las patas de nivelación traseras a la parte inferior trasera del frigorífico como se muestra en la figura.
- Después de la fijación, ajuste la altura trasera de la misma manera que las patas de nivelación delanteras.

⚠ PRECAUCIÓN

Al inclinar el frigorífico para colocar o ajustar las patas de nivelación traseras, asegúrese de que el frigorífico no se vuelque. Hay riesgo de lesiones o daños al producto.

Instalación

Ajuste de la altura de la parte posterior (solo modelos aplicables)

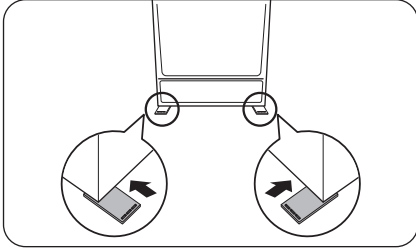

Si necesita levantar la parte posterior del refrigerífico para nivelarla, puede usar las almohadillas de ajuste de nivel que se proporcionan. Siga estas instrucciones para levantar la parte posterior del refrigerífico.

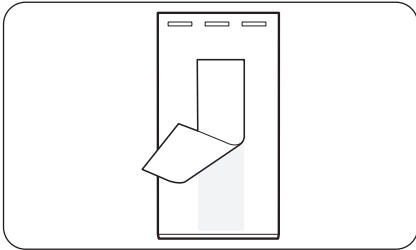

1. Elija la posición en el suelo donde necesita fijar la almohadilla de ajuste de nivel.
2. Despegue la cinta adhesiva de doble cara de la parte inferior de la almohadilla de ajuste de nivel.

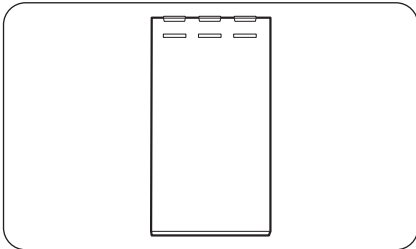

3. Fije la almohadilla de ajuste de nivel al suelo.

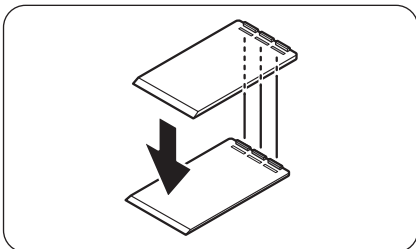

4. Si necesita levantar más la altura de la parte posterior, fije otra almohadilla de ajuste en la parte superior de la primera almohadilla de ajuste de nivel.

NOTA

- Puede omitir este paso si puede nivelar el refrigerífico con una única almohadilla accesoria.
- Asegúrese de que las piezas de guía de la primera almohadilla de ajuste están insertadas en las ranuras de la segunda almohadilla de ajuste de nivel.

PASO 5 Configuración inicial

Siga estos pasos para que su frigorífico esté totalmente operativo.

1. Retire la espuma PE de cada esquina de los estantes, cuya función es proteger el frigorífico durante el transporte.
2. Enchufe el cable de alimentación en la toma mural para encender el frigorífico.
3. Abra la puerta y compruebe si se enciende la luz interior.
4. Ajuste la temperatura más baja y espere a que el frigorífico alcance la temperatura establecida. Ahora el frigorífico está a punto para funcionar.

NOTA

Cuando el frigorífico se enciende, suena la alarma. Para apagar la alarma, pulse **Freezer (Congelador)**.

PASO 6 Comprobación final

Una vez finalizada la instalación, compruebe que:

- El frigorífico está enchufado en una toma eléctrica y conectado correctamente a tierra.
- El frigorífico está instalado sobre una superficie plana y nivelada y separado razonablemente de la pared o del armario.
- El frigorífico está nivelado y se apoya firmemente sobre el suelo.
- La puerta se abre y cierra libremente, y la luz interior se enciende automáticamente al abrir la puerta.

Funcionamiento

Panel principal

El aspecto real del panel principal puede diferir del de la imagen y su diseño puede cambiar sin previo aviso.

Tipo A

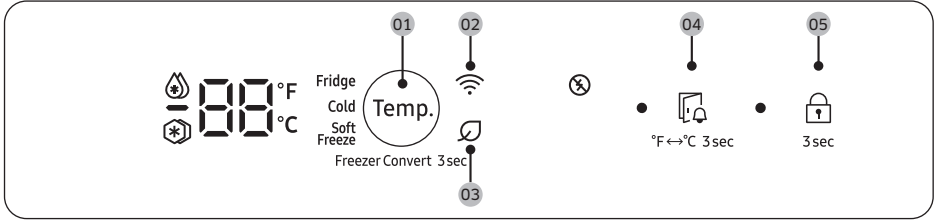

01 Temp. / Freezer Convert 3 sec (Conversión del congelador 3 seg.) **02** Conexión de red *



03 AI Energy Mode * **04** Alarma de la puerta

05 Bloqueo

* Solo en modelos aplicables

01 Temp. / Conversión del congelador 3 seg.

Temp.	<p>Pulse Temp. para seleccionar la temperatura deseada o función disponible.</p> <ul style="list-style-type: none"> La selección cambia en el siguiente ciclo en el modo Congelador: -19 °C → -20 °C → -21 °C → -22 °C → -23 °C → (Congelación rápida) → -15 °C → -16 °C → -17 °C → -18 °C → -19 °C La selección cambia en el siguiente ciclo en el modo Frigorífico: 3 °C → 2 °C → 1 °C → 7 °C → 6 °C → 5 °C → 4 °C → 3 °C
-------	---

<p>Freezer Convert 3 sec (Conversión del congelador 3 seg.)</p>	<p>Mantenga pulsado Temp. durante 3 segundos para seleccionar el modo de funcionamiento deseado.</p> <ul style="list-style-type: none"> • El modo de funcionamiento cambia en el siguiente ciclo: Congelador → Congelación suave → Frío → Frigorífico → Congelador. • Cuando el modo de funcionamiento es Congelador, todos los indicadores de modo (Fridge (Frigorífico), Cold (Frío) y Soft Freeze (Congelación suave)) se apagan. • El indicador Fridge (Frigorífico), Cold (Frío) o Soft Freeze (Congelación suave) cuando se seleccione el modo correspondiente. <p> PRECAUCIÓN</p> <p>Antes de cambiar el modo de funcionamiento, compruebe que los alimentos y recipientes almacenados en el interior sean adecuados para el modo seleccionado, a fin de evitar daños o deterioro.</p>
<p>Congelación rápida (solo modelos aplicables)</p>	<p>Congelación rápida acelera el proceso de congelación con la velocidad máxima del ventilador.</p> <p>El congelador funciona a la máxima velocidad durante 50 horas y luego vuelve a la temperatura anterior.</p> <ul style="list-style-type: none"> • Para activar Congelación rápida, mantenga pulsado Temp. durante 3 segundos. El indicador led del lado izquierdo del botón se ilumina, y el frigorífico acelerará el proceso de congelación. • Para desactivar, mantenga pulsado Temp. otra vez durante 3 segundos. El congelador vuelve al ajuste de temperatura anterior. • Para congelar grandes cantidades de alimentos, active Congelación rápida al menos 20 horas antes de guardar alimentos en el congelador. <p> NOTA</p> <ul style="list-style-type: none"> • El uso de Congelación rápida aumenta el consumo de energía. Asegúrese de apagarlo y volver a la temperatura anterior si no tiene intención de utilizarlo. • Para congelar rápidamente grandes cantidades de alimentos, saque los cajones y utilice el estante proporcionado. • La función Congelación rápida solo puede activarse cuando el frigorífico está en el modo Congelador.

ADVERTENCIA

- No ponga botellas de vidrio que contengan líquido en el congelador. Cuando se cancela el modo Frigorífico, las botellas de cristal se pueden romper o explotar en el congelador.
- Asegúrese de retirar los alimentos congelados del congelador antes de activar el modo Frigorífico. Los alimentos congelados se derriten y se echan a perder cuando aumenta la temperatura (cuando el modo Congelador pasa al modo Frigorífico).
- Asegúrese de retirar los alimentos refrigerados del congelador antes de desactivar el modo Congelador. Los alimentos refrigerados pueden congelarse cuando disminuye la temperatura (cuando el modo Frigorífico pasa al modo Congelador).

Funcionamiento

NOTA

Si desea usar el modo Frigorífico, es muy recomendable utilizar recipientes de plástico para guardar alimentos, en especial si se trata de verduras.

02 Conexión de red (solo modelos aplicables)

Puede controlar y monitorizar su frigorífico a través de la aplicación SmartThings. Para obtener más información, consulte la sección **SmartThings (solo modelos aplicables)**.



NOTA

Si el frigorífico no está conectado a la aplicación SmartThings, el icono del wifi (📶) parpadea para avisarle al abrir la puerta. Si ve el icono del wifi (📶) parpadeando, le recomendamos que conecte su frigorífico a la aplicación SmartThings.

03 AI Energy Mode (solo modelos aplicables)

El icono  aparece si activa el AI Energy Mode en la aplicación SmartThings. (solo en modelos aplicables)

04 Alarma de la puerta / °F ↔ °C 3 seg.

Alarma de la puerta	Pulse el botón  para encender o apagar la alarma de la puerta. <ul style="list-style-type: none">Si la puerta queda abierta durante más de 2 minutos, sonará la alarma y el indicador led del lado izquierdo del botón parpadeará.
°F ↔ °C 3 seg (3 seg.)	Mantenga pulsado el botón  durante 3 segundos para conmutar entre las unidades de energía Celsius y Fahrenheit.

05 Bloqueo (3 seg.)

Mantenga pulsado el botón  durante 3 segundos para activar o desactivar la función Bloqueo.

- Cuando activa esta función, se desactivarán todos los controles y el indicador led del lado izquierdo del botón se encenderá.
- Después de encender la función, debe apagarla para volver a utilizar el panel principal.

Activar o desactivar la conexión wifi (solo modelos aplicables)

Para activar o desactivar la conexión wifi, mantenga pulsado **Temp.** durante 10 segundos. La pantalla muestra el estado de la conexión wifi durante 5 segundos (tal como se muestra en la imagen).

Wifi activada

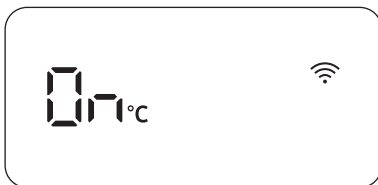

Wifi desactivada

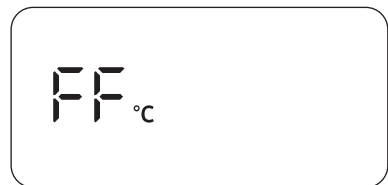

NOTA

- Debe encender la wifi para conectar el frigorífico a la aplicación SmartThings.
- Para obtener más información, consulte la sección **SmartThings (solo modelos aplicables)**.

Tipo B

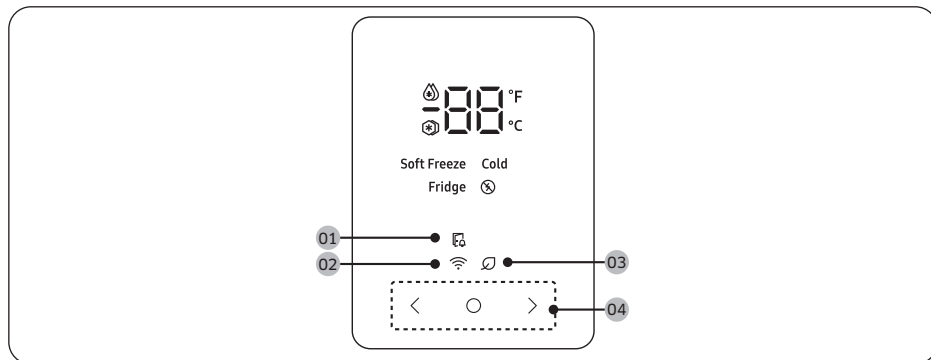

01 Indicador de puerta abierta

02 Conexión de red *

03 AI Energy Mode *

04 Botones

* Solo en modelos aplicables

01 Indicador de puerta abierta

Este indicador parpadea con una alarma si la puerta se deja abierta más de 2 minutos.



02 Indicador de conexión a la red (solo para modelos aplicables)

- Este icono indica que el refrigerador está conectado a una red.
- Puede controlar y monitorizar su refrigerador a través de la aplicación SmartThings. Para obtener más información, consulte la sección **SmartThings (solo modelos aplicables)**.

03 AI Energy Mode (solo modelos aplicables)

El icono  aparece si activa el AI Energy Mode en la aplicación SmartThings. (solo en modelos aplicables)

04 Botones

- Cuando la pantalla está apagada, pulse cualquier botón para encenderla.
- Pulse  para seleccionar el elemento deseado en el panel principal y para confirmar cualquier cambio en la configuración.
- Pulse  o  para cambiar la configuración del elemento seleccionado en el panel principal.

Funcionamiento

Ajuste de la temperatura o función

Seleccione el frigorífico o el congelador y establezca la temperatura deseada o la función de su elección.

1. Pulse cualquier botón (< , ○ o >) para activar la pantalla.
 - Este paso puede que no se aplique a algunos modelos.
2. Pulse ○ hasta que el indicador de temperatura parpadee.
3. Pulse < o > para seleccionar la temperatura o función deseada.
 - Selección disponible:  (Congelación rápida) ↔ -23 °C ↔ -22 °C ↔ -21 °C ↔ -20 °C ↔ -19 °C ↔ -18 °C ↔ -17 °C ↔ -16 °C ↔ -15 °C ↔ -5 °C (Congelación suave) ↔ -1 °C (Frio) ↔ 1 °C (Frigorífico) ↔ 2 °C (Frigorífico) ↔ 3 °C (Frigorífico) ↔ 4 °C (Frigorífico) ↔ 5 °C (Frigorífico) ↔ 6 °C (Frigorífico) ↔ 7 °C (Frigorífico)
4. Espere 5 segundos o pulse ○ para confirmar su selección.
 - El indicador de temperatura deja de parpadear.

Cambio de la escala de temperatura

Puede cambiar la escala de temperatura entre Fahrenheit y Celsius.

1. Pulse cualquier botón (< , ○ o >) para activar la pantalla.
 - Este paso puede que no se aplique a algunos modelos.
2. Pulse hasta que los símbolos de °F y °C parpadeen.
3. Pulse < o > para seleccionar la escala de temperatura deseada.
 - Pulse < para seleccionar Fahrenheit.
 - Pulse > para seleccionar Celsius.
4. Espere 5 segundos o pulse ○ para confirmar su selección.
 - Los símbolos de °F y °C paran de parpadear.

Activar o desactivar la conexión wifi (solo modelos aplicables)

Para activar o desactivar la conexión wifi, mantenga pulsado > durante 10 segundos. La pantalla muestra el estado de la conexión wifi durante 5 segundos (tal como se muestra en la imagen).

Wifi activada

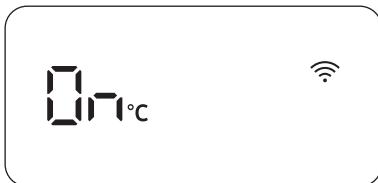

Wifi desactivada

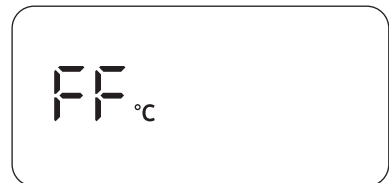

NOTA

- Debe encender la wifi para conectar el frigorífico a la aplicación SmartThings.
- Para obtener más información, consulte la sección **SmartThings** (solo modelos aplicables).

SmartThings (solo modelos aplicables)

Instalación

Visite Google Play Store, Galaxy Apps o Apple App Store, y busque «SmartThings». Descargue e instale en su dispositivo inteligente la aplicación SmartThings proporcionada por Samsung Electronics.

NOTA

- La versión de software compatible de la aplicación SmartThings está sujeta a cambios de conformidad con la política de compatibilidad del sistema operativo que proporciona el fabricante. Además, en cuanto a la aplicación SmartThings o a las funciones que admite la aplicación, la nueva política de actualización de la aplicación en la versión existente del sistema operativo se puede suspender debido a razones de uso o seguridad.
- La aplicación SmartThings está sujeta a cambios sin previo aviso para mejorar la facilidad de uso o el rendimiento. Como la versión del sistema operativo del teléfono móvil se actualiza cada año, SmartThings también se actualiza continuamente de acuerdo con el último sistema operativo. Si tiene alguna pregunta sobre los elementos mencionados anteriormente, póngase en contacto con nosotros en st.service@samsung.com
- Entre los sistemas de cifrado recomendados se incluyen WPA/TKIP y WPA2/AES. El resto de protocolos de autenticación wifi no estándares o más recientes no son compatibles.
- Las redes inalámbricas pueden resultar afectadas por los entornos de comunicación inalámbrica que las rodean.
- Si su proveedor de servicios de Internet ha registrado la dirección MAC de su PC o módem para identificación, su Samsung Smart Refrigerator puede fallar al conectarse a Internet. En este caso, póngase en contacto con su proveedor de servicios de Internet para recibir asistencia técnica.
- La configuración de firewall de su sistema de red puede impedir que su Samsung Smart Refrigerator acceda a Internet. Póngase en contacto con su proveedor de servicios de Internet para recibir asistencia técnica. Si el síntoma continúa, póngase en contacto con un centro de servicio local de Samsung o con el establecimiento de compra.
- Para configurar los ajustes del punto de acceso (PA) inalámbrico, consulte el manual de usuario del PA (enrutador).
- Los Samsung Smart Refrigerators admiten tanto los protocolos de wifi 2.4 GHz con IEEE 802.11 b/g/n como Soft-AP. (Se recomienda IEEE 802.11 n).
- Es posible que los enrutadores inalámbricos wifi no autorizados no logren conectarse a los frigoríficos inteligentes Samsung correspondientes.

Funcionamiento

Cuenta de Samsung

Para usar la aplicación, se le pedirá que registre su cuenta de Samsung. Si no tiene una cuenta de Samsung, siga las instrucciones en pantalla de la aplicación para crear una cuenta de Samsung gratuita.

Introducción

Encienda el dispositivo que desea conectar, abra la aplicación SmartThings en su teléfono y siga las instrucciones que se indican a continuación.

Si aparece un mensaje de nuevo dispositivo encontrado, pulse **ADD NOW (AÑADIR AHORA)**.

Si no aparece ningún mensaje, pulse el botón **+** y seleccione el dispositivo que desea conectar de la lista de dispositivos disponibles.

Si su dispositivo no aparece en la lista de dispositivos disponibles, pulse **Supported Devices (Dispositivos admitidos)**, seleccione el tipo de dispositivo (Frigorífico) y seleccione el modelo de dispositivo específico.

Siga las instrucciones de la aplicación para configurar su dispositivo. Una vez finalizada la configuración, su frigorífico aparecerá como una «tarjeta» en su pantalla de **Devices (Dispositivos)**.

Aplicación del frigorífico

Control integrado



Puede controlar y supervisar su frigorífico desde casa y desde fuera de ella.

- Pulse el icono de frigorífico en el Panel de SmartThings o el icono de Dispositivos en la parte inferior del Panel y, a continuación, pulse la «tarjeta» del frigorífico para abrir la página del Frigorífico.
- Revise el estado de funcionamiento o las notificaciones relativas a su frigorífico y, a continuación, cambie las opciones o los ajustes si es necesario.

NOTA

Es posible que algunas opciones o ajustes del frigorífico no estén disponibles para el control remoto.

Categoría	Elemento	Descripción
Supervisión	Temperatura del congelador	Muestra el ajuste de temperatura actual del congelador.
	Supervisión de energía	Comprueba el consumo energético acumulado del congelador durante los últimos 180 días.
Funciones	Congelación rápida	Puede activar o desactivar Congelación rápida y comprobar los ajustes actuales.
Alarmas	Temperatura excepcionalmente alta	Esta alarma se activa cuando las temperaturas del congelador son excepcionalmente elevadas.
	Puerta abierta	Esta alarma se activa si la puerta del congelador está abierta durante un tiempo determinado.

Categoría	Elemento	Descripción
AI Energy Mode *		<p>Puede activar o desactivar el AI Energy Mode en el menú Energy de la aplicación SmartThings.</p> <p>Puede verificar el estado del AI Energy Mode en la aplicación SmartThings. En algunos modelos, el icono  aparece en el panel principal para indicar que el AI Energy Mode está funcionando. (solo en modelos aplicables)</p> <p>Al activar el AI Energy Mode, se reduce el consumo de energía, pero también se puede reducir el rendimiento de refrigeración.</p> <p> NOTA</p> <p>Es posible que AI Energy Mode no funcione de acuerdo con la configuración del usuario o el entorno operativo.</p>

* solo en modelos aplicables

Información de actualizaciones de seguridad

Se proporcionan actualizaciones de seguridad para fortalecer la seguridad de su dispositivo y proteger su información personal. Para obtener información sobre actualizaciones de seguridad, visite <https://security.samsungda.com>.

* El sitio web solo admite algunos idiomas.

Funcionamiento

Apertura automática de la puerta (solo modelos aplicables)

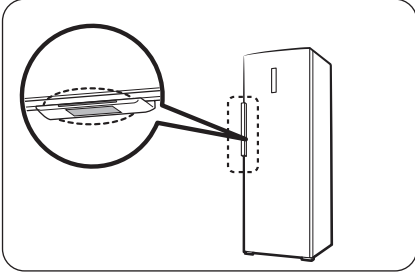

Toque el sensor cerca del tirador de la puerta. La puerta se abre.

NOTA

- La puerta no se cierra automáticamente. Cierre la puerta manualmente después de utilizarla.
- El ángulo de apertura (grados) al que se abren las puertas puede variar en función del entorno de instalación, como el suelo en el que se instala el frigorífico, el nivel del frigorífico y la carga de los alimentos almacenados en el compartimento de la puerta.
 - Si las puertas se abren demasiado o no se abren lo suficiente, verifique y asegúrese de que el frigorífico esté nivelado. (Para obtener más información, consulte la sección «PASO 4 Regulación de las patas de ajuste» en la página 20.)

PRECAUCIÓN

- La función Apertura automática de la puerta puede fallar si abre y cierra la puerta repetidamente.
- No empuje ni detenga a la fuerza la puerta mientras se abre automáticamente. Hacerlo puede ocasionar un mal funcionamiento del producto.
 - Tenga cuidado de no golpearse con las puertas cuando se abran automáticamente.
- Si la puerta no se abre fácilmente después de abrirla repetidamente, espere aproximadamente 1 minuto y vuelva a intentarlo. Esto puede ocurrir debido a los cambios de presión de aire dentro del frigorífico después de abrir y cerrar la puerta.
- Si toca accidentalmente el sensor, la puerta puede abrirse. Asegúrese de que la puerta esté cerrada.

Características especiales

Esta imagen y las funciones especiales de su frigorífico pueden variar en función del modelo y del país.

Fabricación de hielo (solo modelos aplicables)

Máquina de hielo de palanca (solo modelos aplicables)

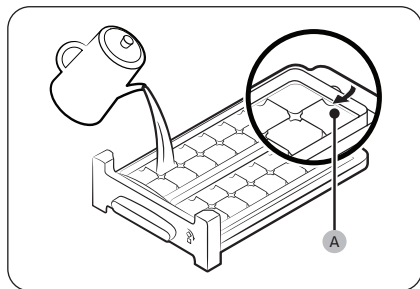

1. Abra la puerta del congelador y deslice la bandeja de hielo hacia afuera.
2. Llene de agua la bandeja hasta el nivel máximo (A) marcado en la parte interna posterior de la bandeja.
3. Vuelva a colocar la bandeja en su lugar.

NOTA

El tiempo de fabricación del hielo depende de la temperatura ajustada.

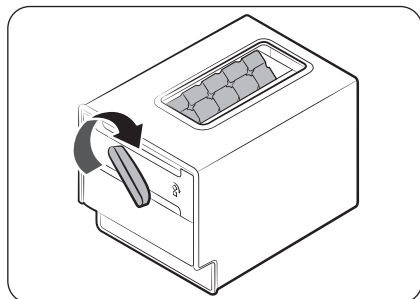

NOTA

- Asegúrese de que el depósito de cubitos queda bien colocado debajo de la bandeja de hielo.
- Para dispensar los cubitos, gire la manija del depósito de hielo hacia la derecha para vaciar los cubitos en el depósito.
- Para sacar el contenedor, tire de él hacia adelante.
- Coloque la máquina de hielo de palanca en el estante del congelador si no cabe debajo del estante.

Funcionamiento

Bandeja (solo modelos aplicables)

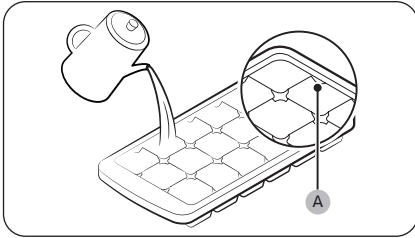

Para hacer cubitos de hielo, llene de agua la bandeja hasta el nivel máximo (A) marcado en la parte interna posterior.

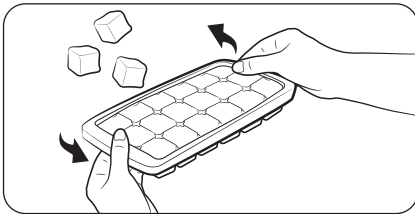

Para vaciar la bandeja de hielo, sujétela por los dos lados y retuerza levemente para extraer los cubitos.

Para obtener más espacio de almacenamiento (solo modelos aplicables)

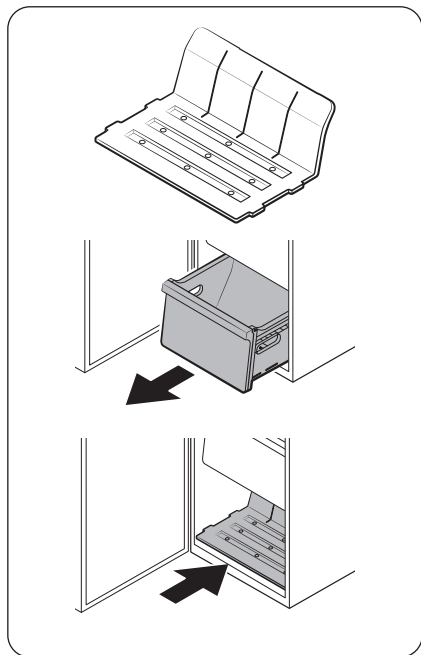

Si necesita más espacio de almacenamiento, puede retirar la cubierta del estante superior y los 4 cajones e insertar el estante proporcionado (ver la figura) en la parte inferior de la unidad principal. Luego, extraiga la máquina de hielo delgada.

NOTA

- Al retirar la cubierta del estante superior y los cajones, el rendimiento térmico y mecánico del congelador no resulta afectado.
- El volumen de almacenamiento del congelador declarado se calcula sin la cubierta del estante superior y sin los cajones, pero con el estante inferior instalado.

Mantenimiento

Inversión de la puerta

ADVERTENCIA

- La garantía no cubre fallos de inversión ni daños a la propiedad que se produzcan por la acción de agentes no autorizados.
- Antes de realizar la inversión de la puerta, asegúrese de que el frigorífico está desconectado de la fuente de alimentación.
- Debe esperar como mínimo una hora una vez completada la inversión de la puerta. El motivo es evitar posibles descargas eléctricas.
- La inversión de la puerta deberá realizarla el personal de servicio autorizado por Samsung y correrá a cargo del cliente ya que este servicio no está cubierto por la Garantía.

PRECAUCIÓN

La puerta pesa mucho. Se necesitan al menos dos personas para realizar la inversión de la puerta. De lo contrario, se podrían causar lesiones.

Herramientas necesarias (no suministradas)



Destornillador Phillips



Destornillador de punta plana



Llave inglesa

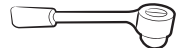

Llave de tubo de 8 mm (para pernos)

Accesorios

La apariencia de los accesorios de abajo pueden variar en función del modelo.



Tapa de la bisagra de la puerta superior izquierda

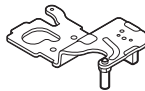

Bisagra de la puerta superior izquierda



Apoyo de leva



Apoyo de leva bajo

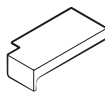

Cubierta del espacio

PRECAUCIÓN

Por razones de seguridad, durante el proceso de inversión mantenga todas las piezas pequeñas (tornillos, tapas, etc.) del frigorífico lejos del alcance de los niños.

Instrucciones paso a paso

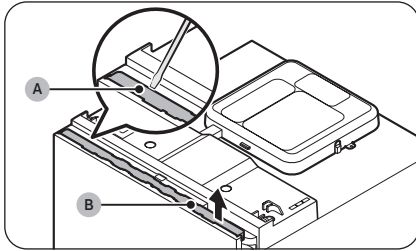

1. Utilice el destornillador de cabeza plana para desbloquear el **gancho (A)** de la **cubierta de cables (B)** (que se encuentra en la parte superior de la puerta) antes de tirar hacia arriba para retirarlo.

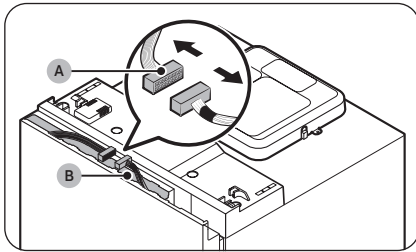

2. Retire y desconecte el **conector de cables (A)** del interior de la **cubierta de la puerta (B)**, que se encuentra en la parte superior de la puerta. (solo modelos aplicables)

PRECAUCIÓN

Conserve en un lugar seguro la **cubierta de cables (B, en el paso anterior)** para su uso posterior.

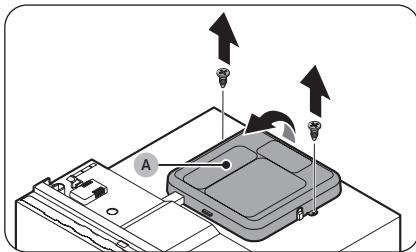

3. Utilice el destornillador Phillips para aflojar los tornillos izquierdo/derecho (x2) de la **cubierta del PBA (A)**, que se encuentra en la parte superior del frigorífico. Tire de la parte posterior de la **cubierta del PBA (A)** primero para retirarla.

Mantenimiento

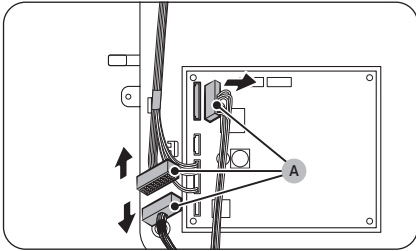

4. Retire los cables (A) superiores del interior de la caja del PBA.

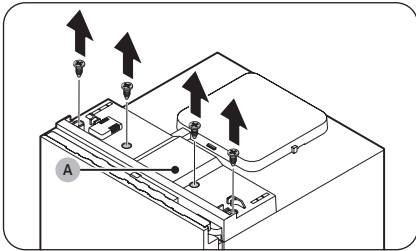

5. Use un destornillador Phillips para aflojar los tornillos (x4) desde la cubierta superior. Tire suavemente hacia arriba para liberar el gancho de la cubierta de la bisagra (A) antes de retirar la cubierta superior del frigorífico.

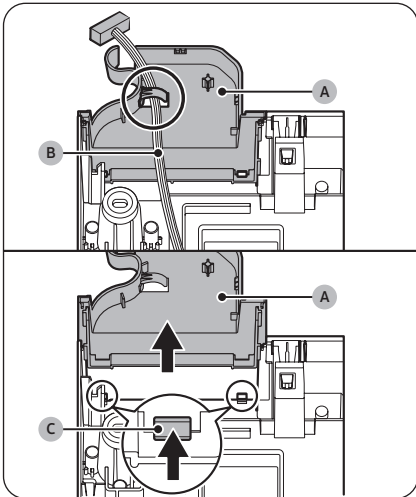

6. Retire los cables (B) sobre la cubierta de la bisagra (A) de la cubierta superior. A continuación, presione para liberar los ganchos (x2, C) simultáneamente y tire de la cubierta de la bisagra (A).

⚠ PRECAUCIÓN

Conserve en un lugar seguro la cubierta de la bisagra (A) para invertir la puerta más adelante.

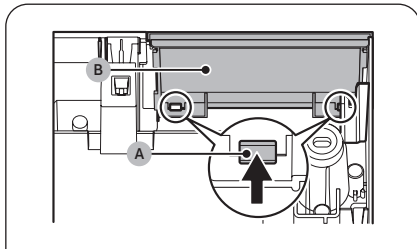

7. Desde el lado opuesto, presione para liberar los ganchos (x2) (A) simultáneamente y tire de la cubierta de la bisagra (B).

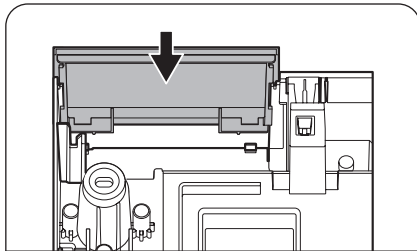
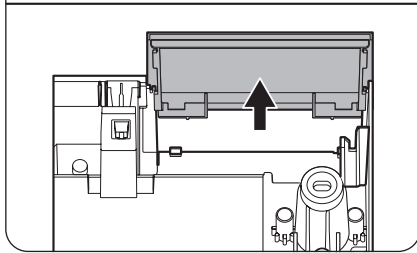

8. Inserte la cubierta de la bisagra (B, Paso 7) en la posición de la tapa de la bisagra (A, Paso 6) hasta que los ganchos (A) estén correctamente bloqueados.

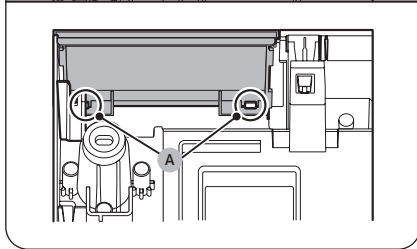

Mantenimiento

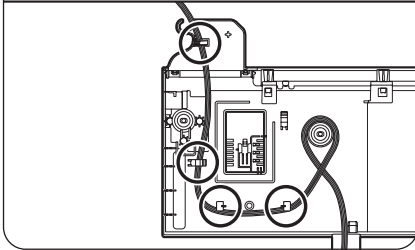
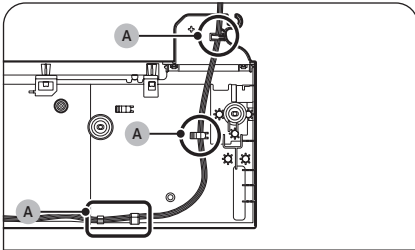
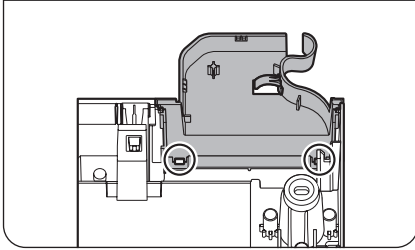
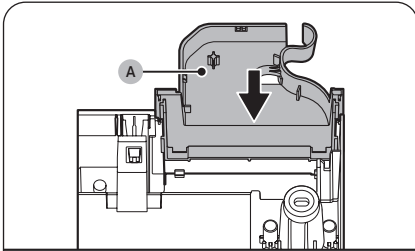

9. Presione para colocar la **tapa de la bisagra (A)** de la puerta superior derecha en la posición de la **cubierta de la bisagra (B, Paso 7)**.

NOTA

Utilice la **tapa de la bisagra (A)** de la puerta superior derecha incluida en el kit de inversión de la puerta.

10. Vuelva a insertar los **cables (B, Paso 6)** e inserte las cintas adhesivas en los **portacables (A)** de la **tapa de la bisagra (A, en el Paso 9)**.

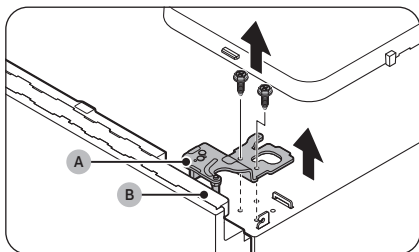

- Use la llave de 8 mm para aflojar los tornillos (x2) desde la **bisagra superior (A)**. Levante la **bisagra superior (A)** suavemente para que el eje se separe de la **cubierta de la puerta (B)**.

⚠ PRECAUCIÓN

- Tenga cuidado de que la puerta no se caiga. De lo contrario, la puerta puede causar una lesión física debido a su peso.
- Conserve en un lugar seguro la **bisagra superior (A)** para invertir la puerta más adelante.

- Levante la puerta para que se separe del eje de la **bisagra baja (A)**.

⚠ PRECAUCIÓN

Tenga cuidado de que la puerta no se caiga. De lo contrario, la puerta puede causar una lesión física debido a su peso.

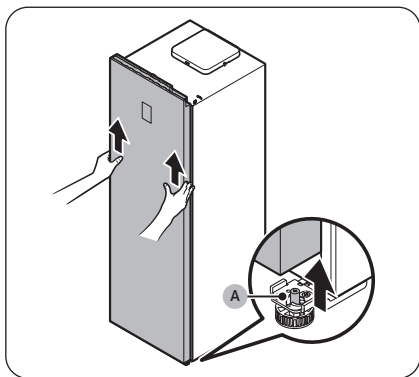

- Coloque la puerta en el suelo.

📦 NOTA

Coloque una caja de cartón en el suelo para evitar daños en la puerta.

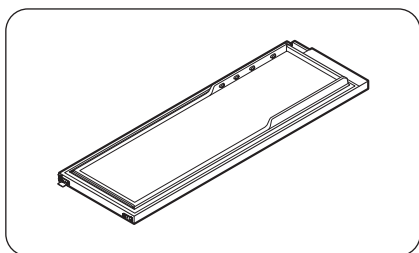

Mantenimiento

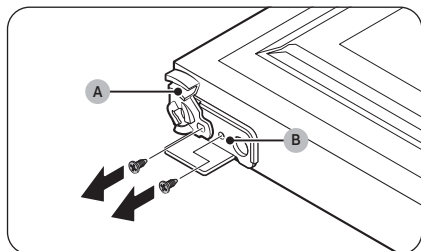

14. Use un destornillador Phillips para aflojar los tornillos en la parte inferior de la puerta. A continuación, retire el **apoyo de leva (A)** y el **tope (B)**.

⚠ PRECAUCIÓN

Conserve en un lugar seguro el **apoyo de leva (A)** para invertir la puerta más adelante.

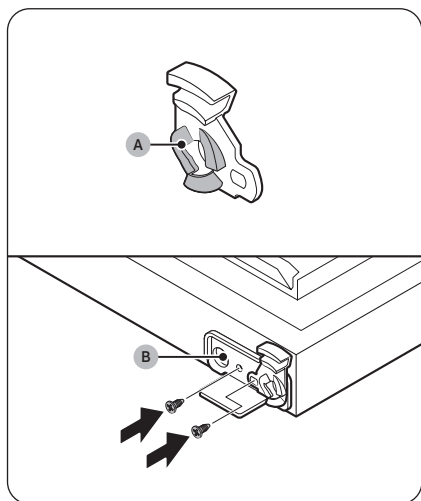

15. Aplique grasa (no incluida) al **apoyo de leva (A)** en las áreas sombreadas como se muestra. A continuación, inserte el **tope (B)** y el **apoyo de leva (A)** en esta secuencia en el lado opuesto a la parte inferior de la puerta. Utilice el destornillador Phillips para ajustar los tornillos.

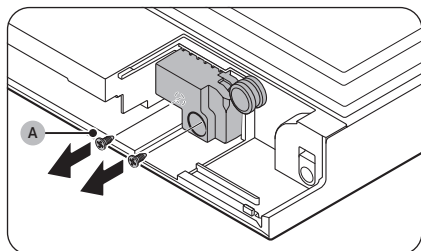

16. Use un destornillador Phillips para aflojar los tornillos (x2, **A**) del cierre automático en la parte superior de la puerta.

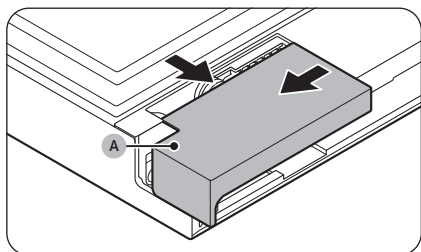

17. Tire hacia arriba y luego hacia afuera de la **cubierta del espacio (A)** en la parte superior de la puerta (el lado opuesto del **cierre automático**) para quitarlo.

⚠ PRECAUCIÓN

Conserve en un lugar seguro la **cubierta del espacio (A)** para invertir la puerta más adelante.

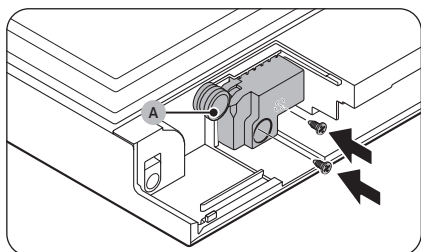

18. Inserte el **cierre automático (A)** en la posición de la **cubierta del espacio (A)**, en el Paso 17). A continuación, utilice un destornillador Phillips para apretar los tornillos (x2).

📖 NOTA

También puede utilizar el **cierre automático (A)** en la dirección inversa.

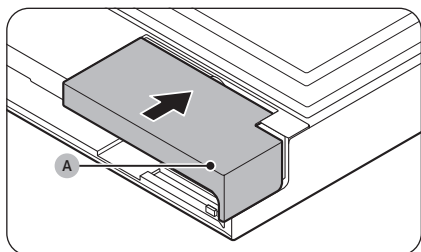

19. Deslice la **cubierta del espacio (A)** proporcionada a lo largo de la **ranura de la cubierta de la puerta (accesorios)** (donde se retiró el **cierre automático**) hasta que la parte sobresaliente de la **cubierta del espacio (A)** se inserte en el **orificio de la cubierta de la puerta**.

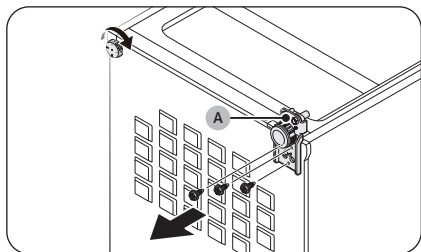

20. Coloque el frigorífico en el suelo.
21. Use un destornillador Phillips para aflojar los tornillos (x3) en la **bisagra baja (A)** en la parte inferior del frigorífico. Gire para quitar la pata de nivelación, que está en el lado opuesto de la **bisagra baja (A)**.

Mantenimiento

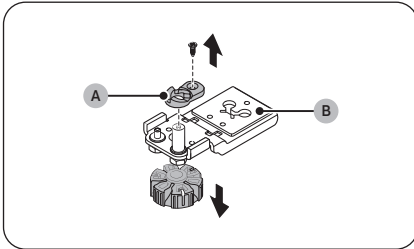

22. Use un destornillador Phillips para aflojar los tornillos en la parte inferior del **apoyo de leva bajo (A)**. A continuación, retire la pata de nivelación de la **bisagra baja (B)**.

⚠ PRECAUCIÓN

Conserve en un lugar seguro el **apoyo de leva inferior (A)** para invertir la puerta más adelante.

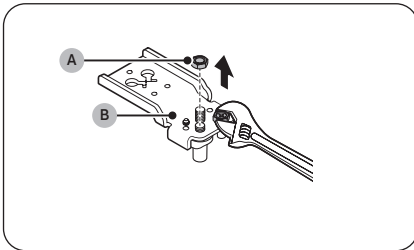

23. Use la llave de tubo de 12 mm para aflojar las **tuercas del eje (x2, A)** en la **bisagra baja (B)**.

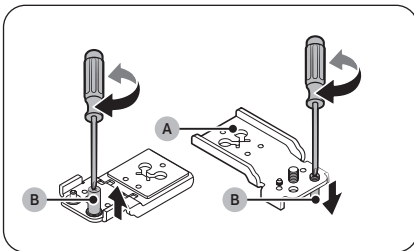

24. Use un destornillador Phillips para retirar los dos **ejes (B)** de la **bisagra baja (A)** y cambie sus posiciones antes de volver a insertar. Apriete la **tuercas del eje (x2, A)** en el Paso 23) en cada **eje (x2, B)**. A continuación, vuelva a instalar la pata de nivelación.

⚠ PRECAUCIÓN

Asegúrese de cambiar la posición de cada eje antes de volver a insertarlo.

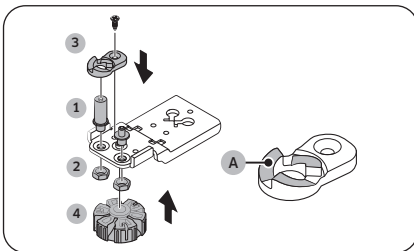

25. Aplique **grasa (no incluida)** a las áreas sombreadas del **apoyo de leva bajo (A)** como se muestra. Inserte el **apoyo de leva bajo (A)** en la posición del eje antes de apretar con el tornillo.

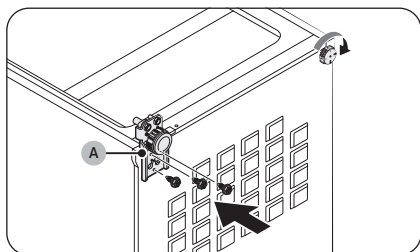

26. Use un destornillador Phillips para apretar la **bisagra baja (A)** con los tornillos (x3) en el lado opuesto de la parte inferior del frigorífico.

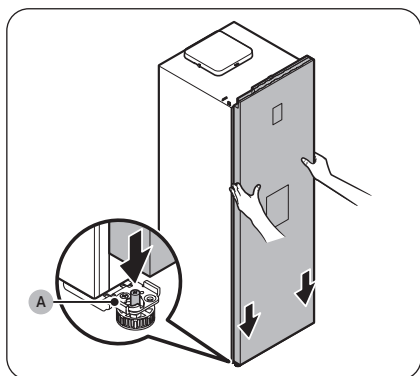

27. Coloque el frigorífico en posición vertical.
28. Vuelva a insertar la puerta para que encaje en el eje de la **bisagra baja (A)**.

⚠ PRECAUCIÓN

Tenga cuidado de que la puerta no se caiga. De lo contrario, la puerta puede causar una lesión física debido a su peso.

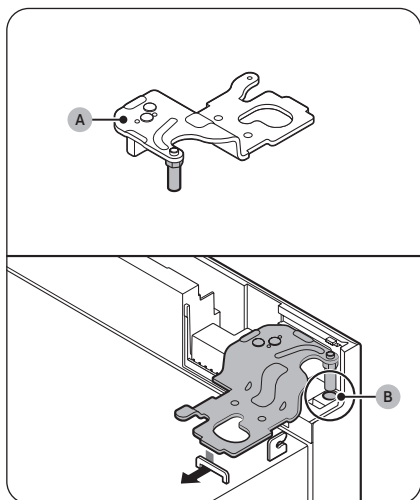

29. Aplique grasa (no incluida) al eje trasero de la **bisagra de la puerta superior izquierda (A)** incluida. Enganche el eje a la posición de bloqueo posterior antes de girarlo lentamente hasta que se inserte en el **orificio de la puerta (B)**.

Mantenimiento

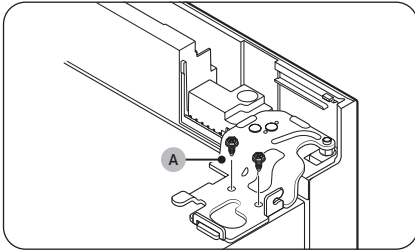

30. Use un destornillador Phillips o una llave de tubo de 8 mm para apretar la **bisagra superior (A)** con los tornillos (x2).

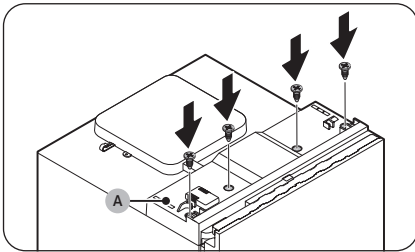

31. Enganche la **cubierta de la bisagra (A)** a la bisagra antes de apretarla en la **cubierta superior** con los tornillos (x4).

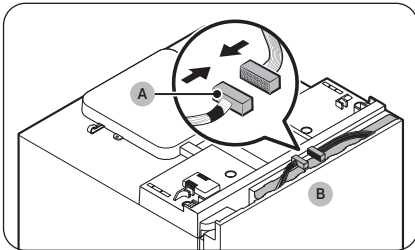

32. Vuelva a conectar los **conectores de cable (A)** dentro de la **cubierta de la puerta (B)** antes de colocar los cables dentro de la **cubierta de la puerta (B)**. (solo modelos aplicables)

⚠ PRECAUCIÓN

Asegúrese de que los cables no estén expuestos al exterior.

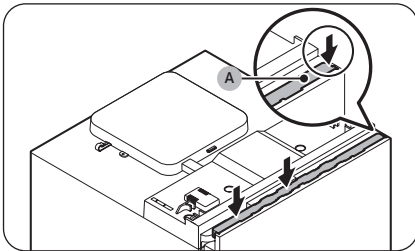

33. Inserte la **cubierta de cables (A)**, primero por el lado opuesto de la bisagra.

⚠ PRECAUCIÓN

Asegúrese de que los cables no estén expuestos al exterior.

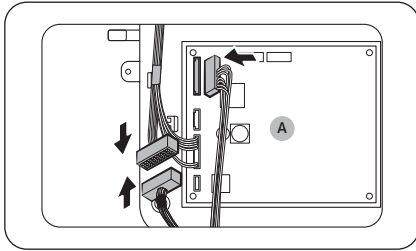

34. Conecte los cables dentro de la caja del PBA (A, que se encuentra en la parte superior del frigorífico) al PBA.

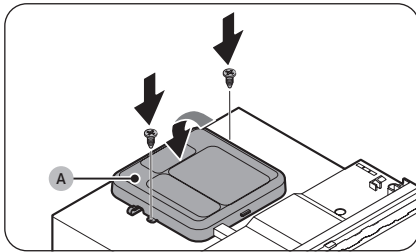

35. Enganche la parte frontal de la cubierta del PBA (A) a la caja del PBA. A continuación, presione hacia abajo para fijar la cubierta del PBA (A).
36. Use un destornillador Phillips para fijar la cubierta del PBA (A) con los tornillos (x2).

Mantenimiento

Sensor táctil reversible con opción de apertura automática de puertas (solo modelos aplicables)

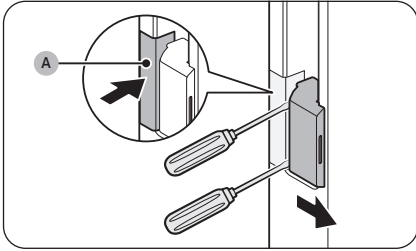

1. Coloque la cinta protectora (A) en la parte posterior del sensor de la apertura automática de puertas (que se encuentra en el tirador empotrado de la puerta). A continuación, inserte el destornillador de cabeza plana (cabeza de 3-6 mm) en el gancho del sensor de la apertura automática de puertas para retirarlo.

⚠ PRECAUCIÓN

Para evitar arañazos en el sensor de apertura automática de puertas, asegúrese de colocar la cinta protectora (A) en el sensor.

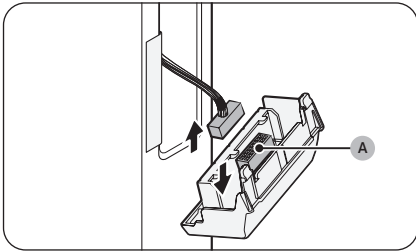

2. Desconecte el conector de cables (A) del sensor táctil.

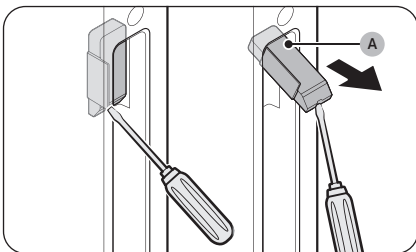

3. Inserte el destornillador de cabeza plana en la cubierta del tirador (A, que se encuentra en el lado opuesto del sensor táctil) para quitarlo.

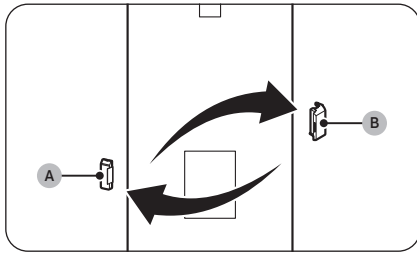

4. Cambie las posiciones del sensor táctil (A) y la cubierta del tirador (B) antes de volver a insertarlos.

NOTA

Antes de volver a insertar el sensor táctil, asegúrese de volver a conectar el conector de cables (A, en el Paso 2).

Inversión de la posición del tirador de la puerta (solo modelos aplicables)

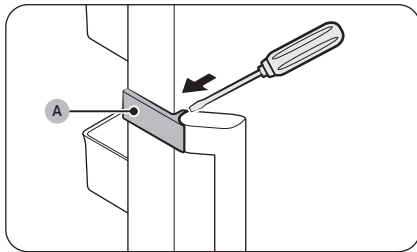

1. Retire la cubierta del tirador (A).

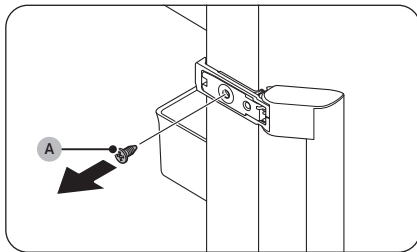

2. Utilice un destornillador Phillips para quitar el tornillo (A) y desmontar el tirador.

PRECAUCIÓN

Conservar en un lugar seguro el tirador para su uso posterior.

Mantenimiento

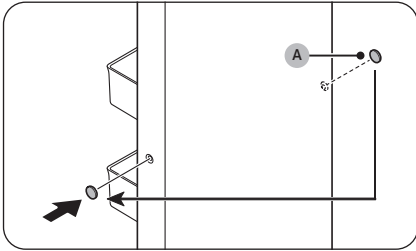

3. Utilice un destornillador de punta plana para retirar la **tapa del orificio (A)** del lado opuesto de la puerta.

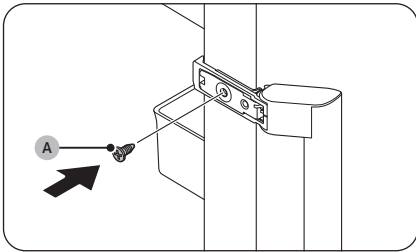

4. Inserte la **tapa del orificio (A, en el paso anterior)** en los orificios de los que desmontó el tirador.
5. Coloque el tirador en el lado opuesto de la puerta, alineando los orificios del tirador y de la puerta.
6. Utilice un destornillador Phillips para fijar el tirador con el **tornillo (A)**.

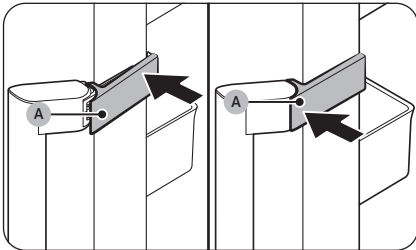

7. Fije la **cubierta del tirador (A)**.

Manipulación y cuidado

Estantes

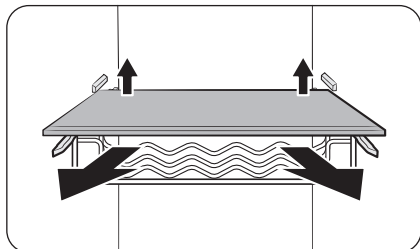

Levante ligeramente el lado posterior del estante para extraerlo.

Compartimentos de la puerta

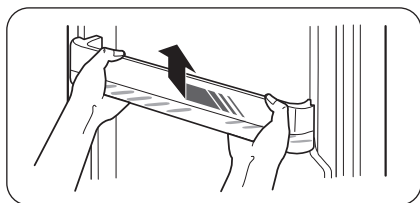

Levántela ligeramente y extraiga la balda de la puerta.

PRECAUCIÓN

Para prevenir accidentes, vacíe las baldas de la puerta antes de retirarlas.

Cubierta del estante superior (solo modelos aplicables)

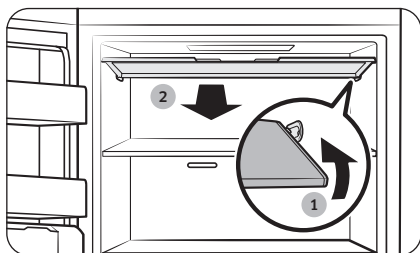

1. Empuje el lado derecho de la cubierta hacia adentro para desengancharla.
2. A continuación, empújela hacia el frente para extraerla.

Mantenimiento

Limpieza

Interior y exterior



ADVERTENCIA

- No limpie con benceno, disolvente, vinagre, lejía líquida, bicarbonato sódico, cítricos, mezclas de sal o detergentes para hogar/automóvil como Clorox™. Podría dañar la superficie del frigorífico y provocar un incendio.
- No rocíe agua sobre el frigorífico. Se podría producir una descarga eléctrica.

Utilice regularmente un paño seco para limpiar cualquier sustancia extraña, como polvo o agua, de los terminales del enchufe y los puntos de contacto.

1. Desenchufe el cable de alimentación.
2. Utilice un paño suave y sin pelusa o una toalla de papel humedecidos para limpiar el interior y el exterior del frigorífico.
3. A continuación, seque bien con un paño o una toalla de papel secos.
4. Enchufe el cable de alimentación.

Recambio

Lámparas LED

Para reemplazar las lámparas del frigorífico, póngase en contacto con un centro local de servicio técnico de Samsung.



ADVERTENCIA

- El usuario no debe reemplazar las lámparas. No intente sustituir una lámpara usted mismo. Se puede producir una descarga eléctrica.

Lámpara (fuente de luz)

Este producto contiene una fuente luminosa de la clase de eficiencia energética <G>.

La(s) lámpara(s) o los auxiliares eléctricos no son reparables por parte del usuario. Para sustituir la(s) lámpara(s) o los auxiliares eléctricos del producto, póngase en contacto con un centro local de servicio técnico de Samsung.

Para obtener instrucciones detalladas sobre la sustitución de la(s) lámpara(s) o los auxiliares eléctricos de su producto, visite el sitio web de Samsung (<http://www.samsung.com>), vaya a Support > Support home (Soporte > Página de inicio de soporte), y luego introduzca el nombre del modelo.

Para obtener instrucciones detalladas sobre el desmantelamiento de la(s) lámpara(s) o los auxiliares eléctricos, simplemente siga las instrucciones de sustitución, tal y como se ha descrito anteriormente.

Instalación doble

Utilice los accesorios de instalación proporcionados con el frigorífico (modelos RR) para una instalación doble o una instalación en la cocina. Los accesorios de instalación no están en el congelador (modelos RZ).

Solución de problemas

Antes de llamar al servicio técnico revise los siguientes puntos de comprobación. Las llamadas de servicio para situaciones normales (cuando no existe ningún defecto) se cobrarán a los usuarios.

General

Temperatura

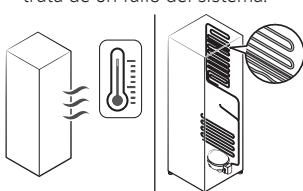
Síntoma	Posibles causas	Solución
El congelador no funciona. La temperatura del congelador es elevada.	<ul style="list-style-type: none"> El cable de alimentación no está bien enchufado. 	<ul style="list-style-type: none"> Enchufe correctamente el cable de alimentación.
	<ul style="list-style-type: none"> El control de temperatura no está configurado correctamente. 	<ul style="list-style-type: none"> Configure una temperatura más baja.
	<ul style="list-style-type: none"> El frigorífico está instalado cerca de una fuente de calor o expuesto a la luz solar directa. 	<ul style="list-style-type: none"> Mantenga el frigorífico alejado de la luz directa del sol y de las fuentes de calor.
	<ul style="list-style-type: none"> No hay suficiente espacio entre el frigorífico y las paredes laterales o posterior. 	<ul style="list-style-type: none"> Se recomienda que el espacio entre el frigorífico y las paredes (o los muebles) cercanos sea superior a 50 mm.
	<ul style="list-style-type: none"> El frigorífico está demasiado lleno. Los alimentos bloquean las salidas de ventilación del frigorífico. 	<ul style="list-style-type: none"> No sobrecargue el frigorífico. Evite que los alimentos bloqueen las salidas de ventilación.
El congelador enfría demasiado.	<ul style="list-style-type: none"> El control de temperatura no está configurado correctamente. 	<ul style="list-style-type: none"> Configure una temperatura más alta.
La pared interior está caliente.	<ul style="list-style-type: none"> El frigorífico cuenta con tuberías a prueba de calor en la pared interior. 	<ul style="list-style-type: none"> Para evitar que se genere condensación, el frigorífico cuenta con tuberías a prueba de calor en las esquinas frontales. Si la temperatura ambiental aumenta, es posible que este sistema no funcione correctamente. No se trata de un fallo del sistema. 

Olores

Síntoma	Posibles causas	Solución
El frigorífico desprende olores.	• Alimentos en mal estado.	• Limpie el frigorífico y elimine los alimentos en mal estado.
	• Alimentos con olores fuertes.	• Asegúrese de que los alimentos que despiden un olor fuerte están envueltos herméticamente.

Condensación

Síntoma	Posibles causas	Solución
Se forma condensación en las paredes interiores.	• Si se deja la puerta abierta, entra humedad en el frigorífico.	• Retire la humedad y no abra la puerta durante un tiempo.
	• Alimentos con elevado contenido de humedad.	• Asegúrese de que los alimentos están envueltos herméticamente.

Apertura automática de la puerta (solo modelos aplicables)

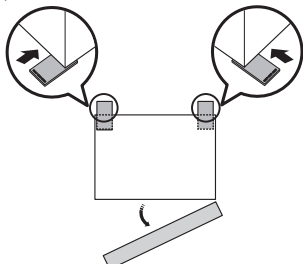
Síntoma	Posibles causas	Solución
<p>La puerta no se abre lo suficiente.</p> 	<p>Los lados traseros del frigorífico están bajos.</p>	<p>Eleve los lados traseros del frigorífico para nivelarlo.</p> 

Solución de problemas

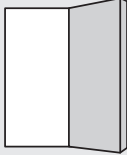
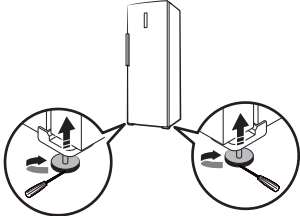
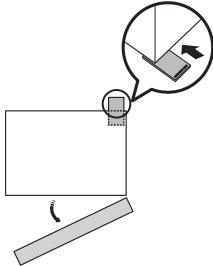
Síntoma	Posibles causas	Solución
<p>La puerta se abre demasiado.</p> 	<p>Los lados delanteros del refrigerífico están bajos.</p>	<ul style="list-style-type: none">• Eleve los lados delanteros del refrigerífico para nivelarlo. (Para obtener más información sobre cómo nivelar el refrigerífico, consulte la sección «PASO 4 Regulación de las patas de ajuste» de la página 20.)  <ul style="list-style-type: none">• Levante solo la parte posterior del refrigerífico en el mismo lado que la bisagra de la puerta colocando la almohadilla de ajuste de nivel. 

¿Se oyen ruidos anómalos procedentes del frigorífico?

Antes de llamar al servicio técnico revise los siguientes puntos de comprobación. Las llamadas de servicio relacionadas con ruidos anómalos se cobrarán a los usuarios.

Estos ruidos son normales.

- Al principio o al final de una operación, el frigorífico puede hacer unos ruidos similares al encendido del motor de un coche. Cuando la operación se estabiliza, el ruido disminuye.

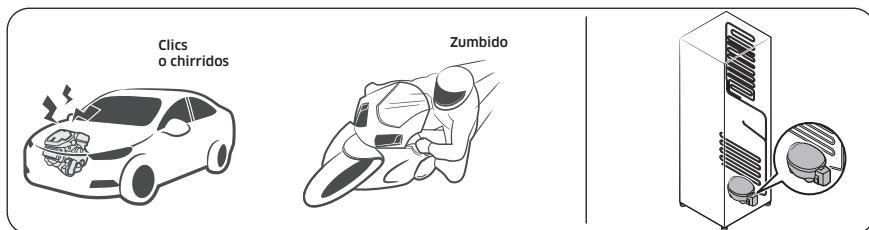

- Cuando el ventilador está en funcionamiento puede producir algunos ruidos. Cuando el frigorífico alcanza la temperatura establecida, el ventilador deja de hacer ruido.



- Durante un ciclo de descongelación, pueden caer gotas de agua sobre el calefactor y producir como un burbujeo.



Solución de problemas

- Cuando el frigorífico enfría o congela, el gas refrigerante circula por las tuberías selladas y produce un ruido de borboteo.

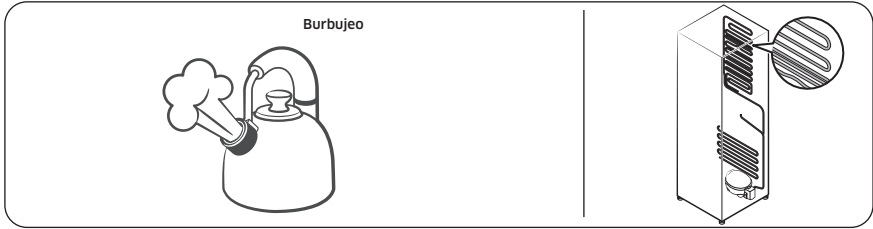

- Cuando la temperatura del frigorífico aumenta o disminuye, las partes de plástico se contraen y se expanden y producen ruidos de golpeteo. Dichos ruidos se producen durante el ciclo de descongelación o cuando funcionan las piezas electrónicas.

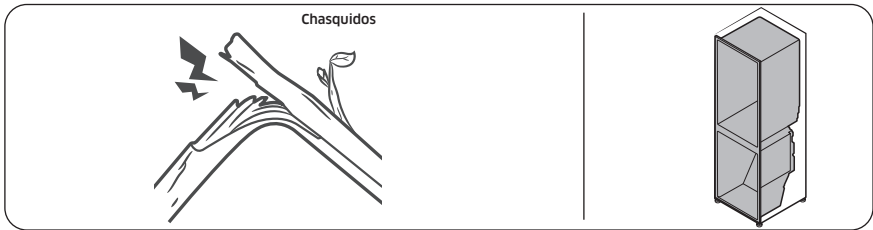

- Para modelos con máquina de hielo: Cuando la válvula de agua se abre para llenar la máquina de hielo, pueden emitirse unos zumbidos.
- Debido a la ecuilización de la presión cuando se abre y cierra la puerta del frigorífico, pueden producirse sonidos silbantes.

SmartThings (solo modelos aplicables)

Síntoma	Acción
No se encuentra «SmartThings» en el mercado de aplicaciones.	<ul style="list-style-type: none"> La versión de software compatible de la aplicación SmartThings está sujeta a cambios de conformidad con la política de compatibilidad del sistema operativo que proporciona el fabricante. Además, en cuanto a la aplicación SmartThings o a las funciones que admite la aplicación, la nueva política de actualización de la aplicación en la versión existente del sistema operativo se puede suspender debido a razones de uso o seguridad.
La aplicación SmartThings no funciona.	<ul style="list-style-type: none"> La aplicación SmartThings solo está disponible para los modelos aplicables. La antigua aplicación Samsung Smart Refrigerator no se puede conectar con los modelos Samsung Smart Home.
La aplicación SmartThings está instalada, pero no está conectada a mi frigorífico.	<ul style="list-style-type: none"> Para usar la aplicación, debe iniciar sesión en su cuenta de Samsung. Asegúrese de que el enrutador funciona adecuadamente. Si el icono de la wifi en la pantalla del frigorífico está apagado, esto indica que todavía no se ha establecido ninguna conexión de red. En este caso, utilice la aplicación SmartThings para conectar y registrar su frigorífico al punto de acceso (PA) de su hogar.
No puedo iniciar sesión en la aplicación.	<ul style="list-style-type: none"> Para usar la aplicación, debe iniciar sesión en su cuenta de Samsung. Si no tiene una cuenta de Samsung, siga las instrucciones en pantalla de la aplicación para crear una.
Se muestra un mensaje de error cuando intento registrar el frigorífico.	<ul style="list-style-type: none"> La Easy Connection puede fallar debido a la distancia con el punto de acceso (PA) o por interferencias eléctricas del entorno. Espere un momento y vuelva a intentarlo.
La aplicación SmartThings se ha conectado correctamente al frigorífico, pero no funciona.	<ul style="list-style-type: none"> Salga y reinicie la aplicación SmartThings, o desconecte y vuelva a conectar el enrutador. Desenchufe el frigorífico y vuelva a enchufarlo al cabo de 1 minuto.

Apéndice

Instrucciones de seguridad

- Para un uso más eficiente de la energía, mantenga todos los accesorios internos, como cestas, cajones, estantes y bandejas de cubitos de hielo, en la posición en la que los entrega el fabricante.
- Este aparato frigorífico no está diseñado para utilizarse como aparato empotrado.

Instrucciones de instalación

Para los aparatos frigoríficos con clase climática

Según la clase climática, este aparato frigorífico está diseñado para utilizarse en el rango de temperaturas ambiente como se especifica en la tabla siguiente.

La clase climática se encuentra en la placa de características. Es posible que el producto no funcione correctamente a temperaturas fuera del rango específico.

Puede encontrar la clase climática en la etiqueta del interior de su frigorífico

Rango de temperatura efectiva

Este frigorífico está diseñado para funcionar normalmente en el rango de temperatura especificado por su categoría de calificación.

Clase	Símbolo	Rango de temperatura ambiente (°C)	
		IEC 62552 (ISO 15502)	ISO 8561
Templado prolongado	SN	+10 a +32	+10 a +32
Templado	N	+16 a +32	+16 a +32
Subtropical	ST	+16 a +38	+18 a +38
Tropical	T	+16 a +43	+18 a +43

NOTA

La capacidad de enfriamiento y el consumo de energía del frigorífico pueden verse afectados por la temperatura ambiente, la frecuencia con que se abre la puerta y la ubicación del electrodoméstico. Se recomienda ajustar la configuración de la temperatura según sea apropiado.

Instrucciones sobre la temperatura

Temperatura recomendada

Ajuste perfecto de temperatura para el almacenamiento de alimentos:

- Congelador: -19 °C
- Frigorífico del congelador: 3 °C

NOTA

El ajuste de temperatura óptimo de cada compartimento depende de la temperatura ambiente. Por encima de la temperatura ambiente se basa en la temperatura ambiente de 25 °C.

Congelación rápida

Congelación rápida acelera el proceso de congelación con la velocidad máxima del ventilador. El congelador funciona a la máxima velocidad durante 50 horas y luego vuelve a la temperatura anterior. Para congelar grandes cantidades de alimentos, active Congelación rápida al menos 20 horas antes de guardar alimentos en el congelador.

NOTA

El uso de esta función aumenta el consumo energético del frigorífico. No se olvide de desactivarla cuando no la utilice y restablezca el ajuste de temperatura original del congelador.

Cómo almacenar para una mejor conservación (solo en modelos aplicables)

Tape los alimentos para que retengan la humedad y para evitar que adquieran olores de otros alimentos. Los grandes recipientes de comida como sopas o guisos deben dividirse en porciones menores y colocarse en recipientes menos profundos antes de refrigerarse. Los cortes grandes de carne o las aves enteras deben dividirse en trozos más pequeños y colocarse en recipientes menos profundos antes de refrigerarse.

Apéndice

Colocación de los alimentos

Estantes	Los estantes deben poder ajustarse para almacenar diferentes envases.
Compartimento especializado (solo en modelos aplicables)	Los cajones sellados son el ambiente perfecto para almacenar frutas y verduras. Las verduras necesitan condiciones de mayor humedad, mientras que las frutas necesitan condiciones de menor humedad. Los cajones de verduras están equipados con dispositivos de control que controlan el nivel de humedad. (*En función del modelo y opciones) Un cajón para carne con temperatura regulable maximiza el tiempo de almacenamiento de carnes y quesos.
Almacenamiento en la puerta	No almacene alimentos perecederos en la puerta. Los huevos deben almacenarse en el cartón o en una estante. La temperatura en los compartimentos de almacenamiento de la puerta fluctúa más que la temperatura del armario. Mantenga la puerta cerrada el mayor tiempo posible.
Compartimento del congelador	En el compartimento del congelador puede almacenar comida congelada, hacer cubos de hielo y congelar comida fresca.

NOTA

Congele únicamente alimentos frescos y en buen estado. Mantenga separados los alimentos que vaya a congelar y los ya congelados. Para que los alimentos no pierdan su aroma ni se sequen, colóquelos en recipientes herméticos.

Cuadro de almacenamiento del frigorífico y el congelador

La duración en que los alimentos permanecen frescos depende de la temperatura y de la exposición a la humedad. Puesto que las fechas en los productos no son una guía para su consumo seguro, consulte este cuadro y siga estos consejos.

Productos lácteos

Producto	Frigorífico	Congelador
Leche	1 semana	1 mes
Mantequilla	2 semanas	12 meses
Helado	-	2-3 semanas
Queso natural	1 mes	4-6 meses
Queso para untar	2 semanas	No recomendado
Yogur	1 mes	-

Carne

Producto	Frigorífico	Congelador
Chuletas, filetes y asados frescos	3-4 días	2-3 meses
Carne picada fresca y carne para guisar	1-2 días	3-4 meses
Panceta	7 días	1 mes
Salchichas, carne cruda de cerdo, ternera, pavo	1-2 días	1-2 meses

Aves / Huevos

Producto	Frigorífico	Congelador
Aves frescas	2 días	6-8 meses
Ensalada de pollo	1 día	-
Huevos, frescos en estante	2-4 semanas	No recomendado

Pescado / Marisco

Producto	Frigorífico	Congelador
Pescado fresco	1-2 días	3-6 meses
Pescado cocinado	3-4 días	1 mes
Ensalada de pescado	1 día	No recomendado
Pescado seco o en escabeche	3-4 semanas	-

Fruta

Producto	Frigorífico	Congelador
Manzanas	1 mes	-
Melocotones	2-3 semanas	-
Piña	1 semana	-
Otra fruta fresca	3-5 días	9-12 meses

Apéndice

Verduras

Producto	Frigorífico	Congelador
Espárragos	2-3 días	-
Brócoli, coles de Bruselas, guisantes, setas	3-5 días	-
Repollo, coliflor, apio, pepino, lechuga	1 semana	-
Zanahoria, remolacha, rábano	2 semanas	-

Información para el modelo y el pedido de piezas de repuesto

Información del modelo

Para acceder a la información del etiquetado energético de este producto en el registro europeo de productos para el etiquetado energético (EPREL), escanee el código QR que figura en la etiqueta energética. Encontrará el código QR en la etiqueta energética incluida en la caja del producto.

Información sobre las piezas

- El período mínimo durante el cual se dispone de las piezas de repuesto necesarias para la reparación del aparato es de
 - 7 años para termostatos, sensores de temperatura, placas de circuitos impresos y fuentes de luz, tiradores de puertas, bisagras de puertas, bandejas, cestas (cajas o cajones)
 - 10 años para juntas de puertas
- La duración mínima de la garantía del aparato frigorífico ofrecida por el fabricante es de 24 meses.
- Información pertinente para solicitar piezas de repuesto, directamente o a través de otros canales proporcionados por el fabricante, el importador o el representante autorizado.
- Puede encontrar información sobre reparación profesional en <http://samsung.com/support>. Puede encontrar el manual de mantenimiento del usuario en <http://samsung.com/support>.

Open Source Announcement

(applicable models only)

The software included in this product contains open source software.

The following URL http://opensource.samsung.com/opensource/SMART_TP1_0/seq/0 leads to open source license information as related to this product.



Declaración de conformidad

NOTA

Por la presente, Samsung declara que este equipo de radio cumple con la Directiva 2014/53/UE y con los requisitos legales pertinentes en el Reino Unido.

El texto completo de la declaración de conformidad de la Unión Europea y de la declaración de conformidad del Reino Unido está disponible en la siguiente dirección de Internet: La declaración de conformidad oficial puede encontrarse en <http://www.samsung.com>; vaya a Soporte > Buscar soporte del producto, e introduzca el nombre del modelo.

PRECAUCIÓN

La función de la WLAN de 5 GHz de este equipo solo puede utilizarse en interiores. Este equipo funciona en todos los países de la UE y en el Reino Unido. (Solo en modelos aplicables)

	Rango de frecuencia	Potencia del transmisor (máx.)
Wifi	2412 - 2472 MHz	20 dBm
	5120 - 5250 MHz	23 dBm
	5250 - 5350 MHz	20 dBm
	5470 - 5725 MHz	27 dBm
Bluetooth	2402 - 2480 MHz	20 dBm

Notas

FRANCE	01 48 63 00 00	www.samsung.com/support
GERMANY	06196 77 555 77	
LUXEMBURG	+352 2610 37 10	
NETHERLANDS	+31 88 909 0111	
BELGIUM	+32 26200210	
NORWAY	21 62 90 99	
DENMARK	70 70 19 70	
FINLAND	OLD 030-622 75 15, NEW number: 0800 528 475	
SWEDEN	0771-400 300	
CYPRUS	8009 4000 only from landline, toll free	
GREECE	80111-SAMSUNG (80111 726 7864) from mobile and land line (+30) 210 6897691 from mobile and land line	
ITALIA	800-SAMSUNG (800.7267864)	
PORTUGAL	210 608 098 Chamada para a rede fixa nacional Dias Úteis das 9h às 20h	
SPAIN	91 175 00 15	

