

DE Über den Link <https://eprel.ec.europa.eu/> können Sie auf die europäische Produktdatenbank (EPREL) zugreifen, in der Informationen über das Model gespeichert sind. Geben Sie dort die EPREL-Eintragungsnummer **2532170** ein. Alternativ scannen Sie den QR-Code auf dem Energielabel um direkt zu den Modellinformationen zu gelangen.

EN Use the link <https://eprel.ec.europa.eu/> to access the European product database (EPREL), in which more information about the product is saved. Type in the EPREL registration number **2532170** or simply scan the QR-code on the energy label to access the model information.

ES Use el vínculo <https://eprel.ec.europa.eu/> para acceder a la base de datos de productos europea (EPREL), en la que se guarda más información sobre el producto. Teclee el número de registro EPREL **2532170** o escanee el código QR en la etiqueta energética para acceder a la información del modelo.

FR Suivez le lien <https://eprel.ec.europa.eu/> pour consulter la base de données des produits européens (EPREL), dans laquelle vous trouverez plus d'informations concernant ce produit. Saisissez le numéro d'enregistrement EPREL **2532170** ou scannez simplement le code QR sur l'étiquette énergétique pour accéder aux informations du modèle.

IT Utilizzare il link <https://eprel.ec.europa.eu/> per accedere alla banca dati europea sui prodotti (EPREL), in cui vengono salvate ulteriori informazioni sul prodotto. Digitare il numero di registrazione EPREL **2532170** o effettuare la scansione del codice QR situato nell'etichetta sull'efficienza energetica per accedere alle informazioni relative al modello.

NL Gebruik de link <https://eprel.ec.europa.eu/> om toegang tot de Europese productdatabank (EPREL) te krijgen. Deze bevat meer informatie over het product. Voer het EPREL registratienummer **2532170** in of scan de QR-code op het energielabel om toegang tot informatie over het model te krijgen.

Imtron GmbH
Media-Saturn-Strasse 1
85053 Ingolstadt
Germany
www.imtron.eu
www.koenic-online.com

IM_KDW 6041-2 C BU_260303_V03



KOENIC

Get ready for compliments

Built-in Dishwasher KDW 6041-2 C BU

DE Gebrauchsanweisung

EN User manual

ES Manual de instrucciones

FR Mode d'emploi

IT Manuale dell'utente

NL Gebruiksaanwijzing



Deutsch	3 - 21	—
English	22 - 40	—
Español	41 - 59	—
Français	60 - 78	—
Italiano	79 - 97	—
Nederlands	98 - 116	—

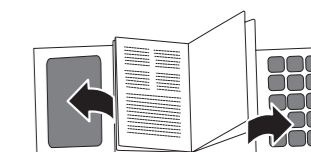

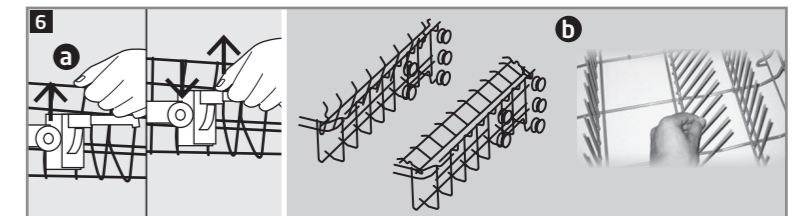
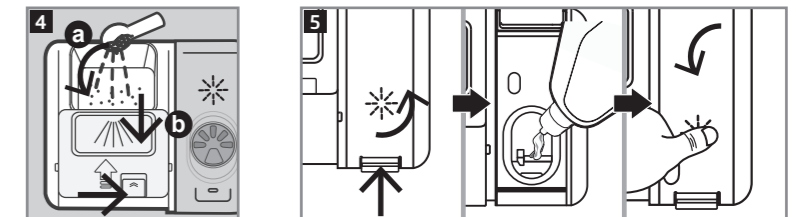
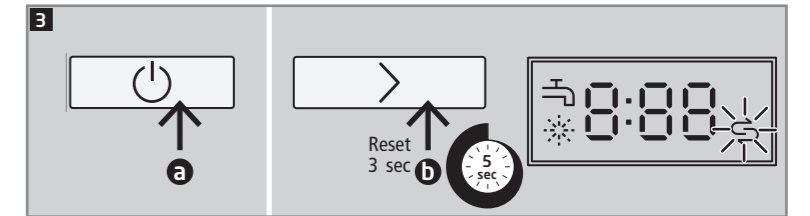
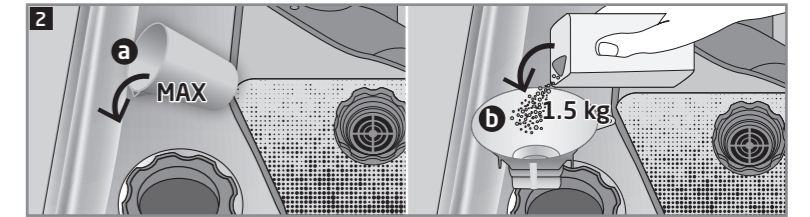
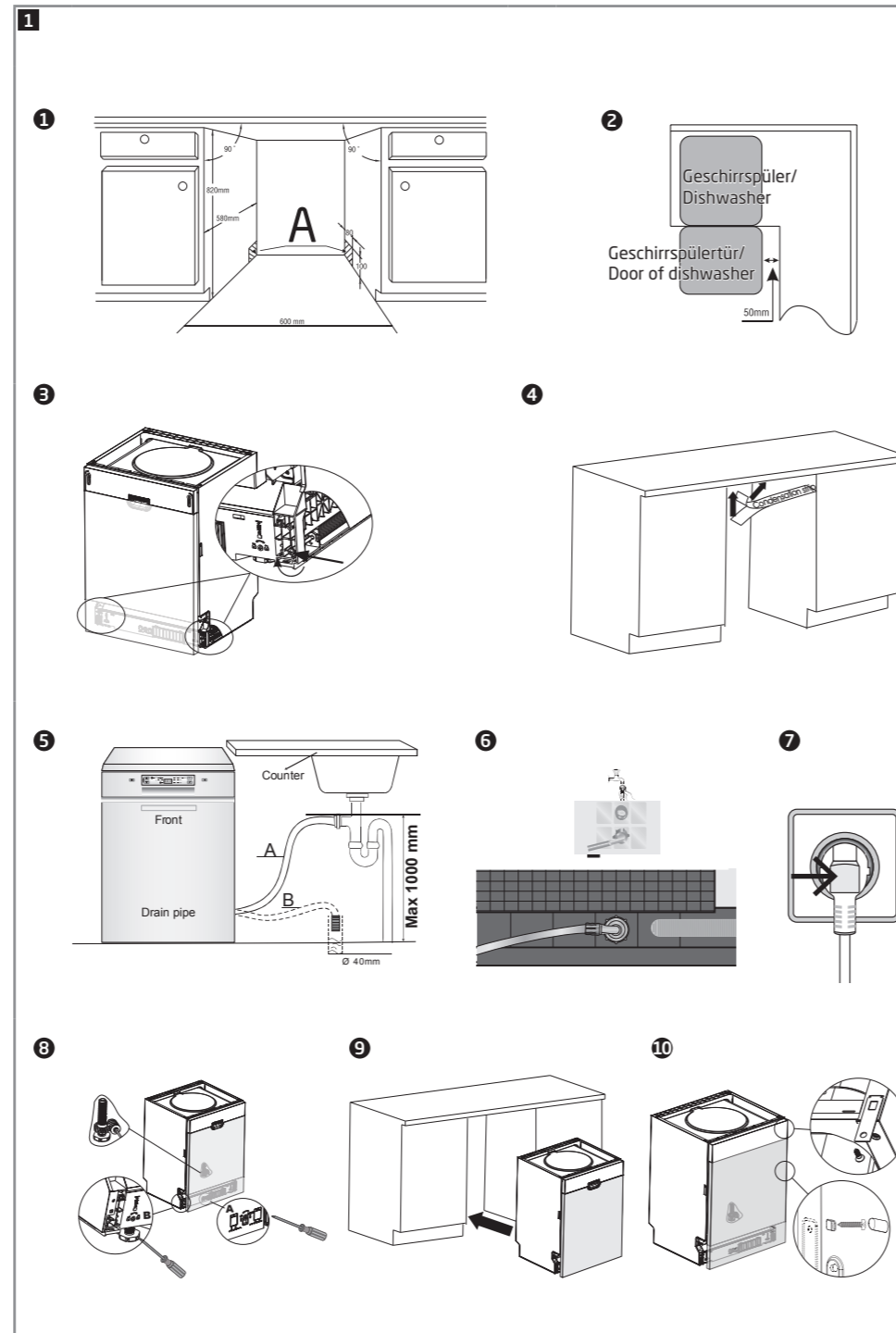
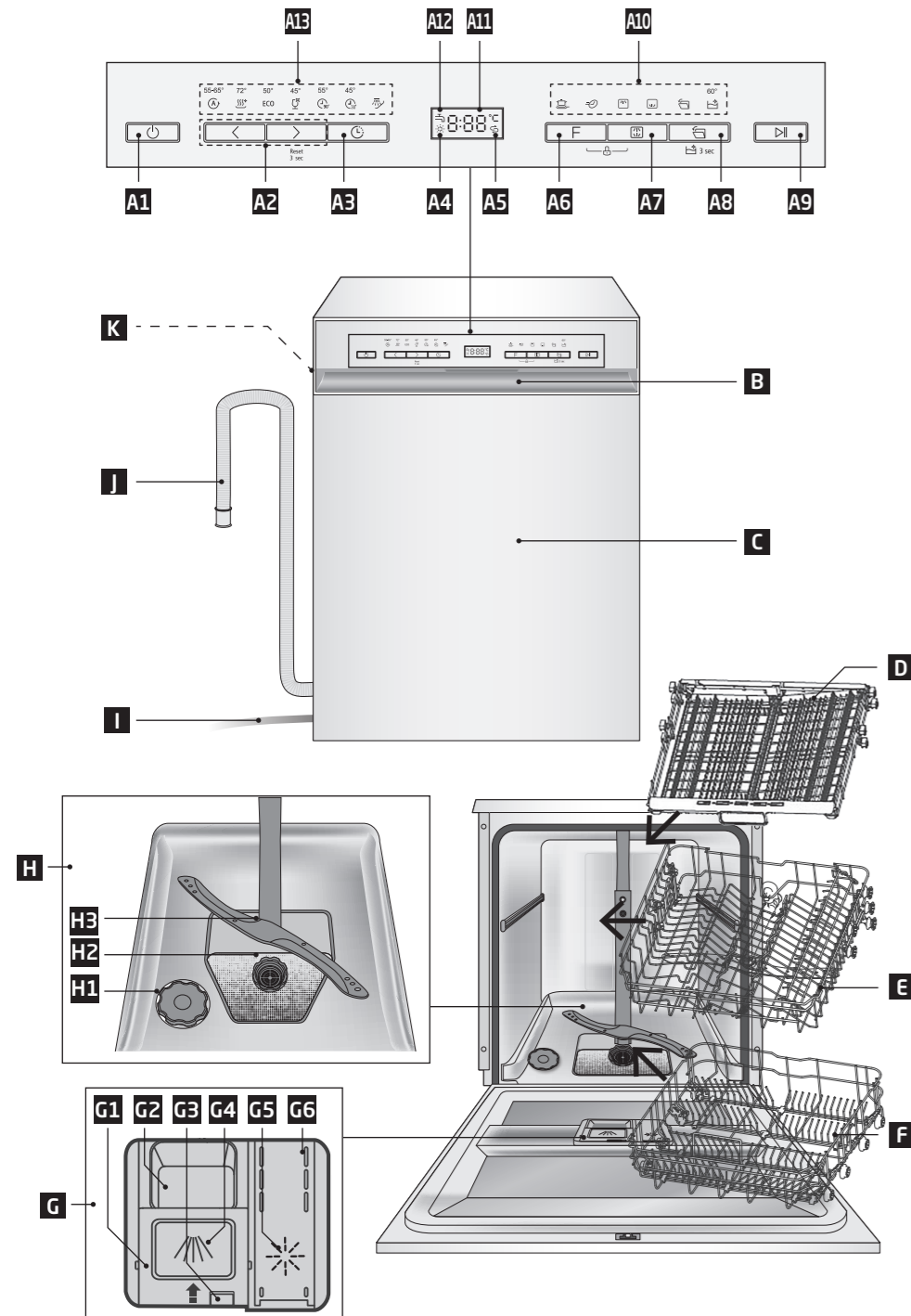

Sicherheitshinweise

- Das Gerät kann von Kindern ab 8 Jahren sowie von Personen mit reduzierten physischen, sensorischen oder mentalen Fähigkeiten oder Mangel an Erfahrung und/oder Wissen benutzt werden, wenn sie beaufsichtigt werden oder bezüglich des sicheren Gebrauchs des Gerätes unterwiesen wurden und die daraus resultierenden Gefahren verstanden haben.
- Kinder dürfen nicht mit dem Produkt spielen.
- Reinigung und die Benutzerwartung dürfen nicht durch Kinder vorgenommen werden, es sei denn, sie werden beaufsichtigt.
- Das Gerät ist für das Spülen von maximal 14 Maßgedecken vorgesehen.
- Die Tür darf nicht in der geöffneten Stellung belassen werden, da dies eine Verletzungsgefahr darstellt.
- Beachten Sie die Anweisungen zum Beladen der Geschirrspülmaschine.
Warnung! Messer und andere Gebrauchsgegenstände mit scharfen Klingen/Spitzen müssen mit der Klinge/Spitze nach unten oder in waagrechter Lage in den Korb gelegt werden.

Sicherheitshinweise

- Dieses Produkt ist für die Verarbeitung haushaltsüblicher Mengen im Haushalt oder in haushaltsähnlichen, nicht-gewerblichen Anwendungen bestimmt. Haushaltsähnliche Anwendungen umfassen z. B. die Verwendung in Mitarbeiterküchen von Läden, Büros sowie die Nutzung durch Gäste von Pensionen, kleinen Hotels und ähnlichen Wohneinrichtungen.
- Diese Geschirrspülmaschine verfügt über Ventilationsöffnungen im Gehäuseboden. Diese Öffnungen dürfen nicht verstopft werden (bspw. durch Teppichboden).
- Wenn die Netzanschlussleitung dieses Gerätes beschädigt wurde, muss sie durch den Hersteller, seinen Kundendienst oder eine ähnlich qualifizierte Person ersetzt werden, um Gefährdungen zu vermeiden.
- Beachten Sie das Kapitel **Reinigung und Pflege**.

Sicherheitshinweise

- Lesen Sie diese Bedienungsanleitung vor dem ersten Gebrauch gründlich durch und geben Sie sie zusammen mit dem Produkt weiter. Beachten Sie die Warnungen auf dem Produkt und in dieser Bedienungsanleitung. Sie enthält wichtige Sicherheitshinweise sowie Gebrauchs- und Wartungsanleitungen für das Produkt.
- Verwenden Sie das Produkt nur zweckbestimmt und mit den vom Hersteller empfohlenen Zubehöriteilen und Komponenten. Eine unsachgemäße oder falsche Nutzung ist gefährlich.
- Lassen Sie das Produkt nie unbeaufsichtigt, solange es eingeschaltet ist.
- Reparieren Sie das Produkt auf keinen Fall selbst (z.B. wenn das Netzkabel beschädigt ist oder das Produkt, bspw. während des Einbaus, fallengelassen wurde, etc.). Lassen Sie Wartungen und Reparaturen nur von einem autorisierten Kundendienst durchführen.
- Die Netzspannung muss mit den Angaben auf dem Typenschild des Produktes übereinstimmen.
- Vermeiden Sie die Beschädigung des Netzkabels durch Knicken oder Kontakt mit scharfen Kanten.
- Halten Sie das Produkt, einschließlich Netzkabel und Netzstecker, von Hitzequellen, wie z. B. Heizkörpern, Öfen oder anderen Hitze erzeugenden Produkten, fern.
- Ziehen Sie den Netzstecker nur am Netzstecker selbst aus der Steckdose. Ziehen Sie nicht am Netzkabel.
- Ziehen Sie den Netzstecker ...
 - wenn das Produkt nicht benutzt wird,
 - im Falle von Störungen,
 - bevor Sie Zubehör anbringen oder entfernen,
 - vor der Reinigung des Produktes.
- Verwenden Sie das Produkt nur in trockenen Innenräumen, niemals im Freien.
- Dieses Produkt ist nicht für kommerziellen Gebrauch geeignet. Es ist nur für die Nutzung im Haushalt konzipiert.
- Beachten Sie alle Hinweise zur Installation.
- Beachten Sie bei dem Anschluss an die Wasserversorgung den minimalen und maximal zulässigen Wassereinflussdruck, siehe Kapitel **Technische Daten**. Beachten Sie alle Anweisungen zur Installation. Eine Installation darf nur unter Verwendung neuer Schlauchsätze erfolgen. Alte Schlauchsätze dürfen nicht wiederverwendet werden.
- **Wichtig!** Vergewissern Sie sich vor dem Gebrauch, dass sich das Produkt in einem einwandfreien funktionsfähigen Zustand befindet. Das Produkt darf nicht verwendet werden, wenn es Anzeichen von Beschädigungen aufweist oder wenn der Verdacht besteht, dass es defekt ist.

Deutsch

Herzlichen Glückwunsch!

Vielen Dank, dass Sie sich für ein **KOENIC** - Produkt entschieden haben. Bitte lesen Sie die Bedienungsanleitung aufmerksam durch und bewahren Sie sie für späteres Nachschlagen auf.

Bestimmungsgemäße Benutzung

Dieses Produkt ist nur für das Reinigen von Geschirr und Besteck geeignet. Jeglicher anderer Gebrauch kann zu Schäden am Produkt oder Verletzungen führen. Das Gerät ist nur für die Benutzung im privaten Haushalt bestimmt und nicht für kommerziellen Gebrauch geeignet. Die Imtron GmbH übernimmt keine Haftung für Schäden am Produkt, Sachschäden, oder Verletzung von Personen aufgrund von unachtsamer, unsachgemäßer, falscher oder nicht dem vom Hersteller angegebenen Zweck entsprechender Verwendung des Produkts.

Vor dem ersten Gebrauch

Entfernen Sie das Produkt und Zubehör vorsichtig aus der Originalverpackung. Es empfiehlt sich, die Originalverpackung für späteres Verstauen aufzubewahren. Möchten Sie die Originalverpackung entsorgen, so tun Sie dies nach den geltenden gesetzlichen Bestimmungen. Haben Sie Fragen zur richtigen Entsorgung, fragen Sie bei Ihrer örtlichen Behörde nach. Überprüfen Sie den Verpackungsinhalt auf Vollständigkeit und Beschädigungen. Sollte der Verpackungsinhalt unvollständig oder Beschädigungen feststellbar sein, kontaktieren Sie umgehend Ihre Verkaufsstelle.

Reinigen Sie das Produkt nach dem Auspacken; siehe Abschnitt **Reinigung und Pflege**.

Garantie und Ersatzteile

Die für das Gerät geltende Dauer der Garantie, sowie die geltenden Garantiebestimmungen entnehmen Sie der beiliegenden Garantiekarte. Ersatzteile, welche in der entsprechenden Ökodesign-Verordnung aufgeführt sind, erhalten Sie bei unserem Servicecenter für die Dauer von 7 Jahren bzw. 10 Jahren. Die jeweiligen Rufnummern finden sie in der beiliegenden Garantiekarte.

Lieferumfang

1 x Geschirrspüler
1 x Bedienungsanleitung
1 x Garantiekarte

Bedienelemente und Komponenten

- A** Bedienfeld
 - A1 Ein-/Ausschalter
 - A2 Programmwahltasten <>
 - A3 Zeitverzögerungstaste
 - A4 Anzeige für Klarspüler
 - A5 Anzeige für Speziälsalz
 - A6 Funktionswahl Taste **F**
 - A7 Spülzonenwahl Taste
 - A8 Taste Türöffner-Funktion
 - A9 Start/Pause-Taste
 - A10 Anzeige für Zusatzfunktionen
 - A11 Display
 - A12 Anzeige für Wasserzulauf
 - A13 Programmanzeige
- B** Griffmulde
- C** Tür
- D** Besteckablage
- E** Oberer Korb
- F** Unterer Korb
- G** **Einfüllkammer**
Geschirrspülmittel-Tab/Pulver-Fach
 - G1 Abdeckung
 - G2 Fach für Hauptspülgang
 - G3 Entriegelung
 - G4 Fach für Vorspülgang
- Klarspülfach**
 - G5 Einfüllöffnung mit **MAX**-Markierung
 - G6 Klarspülertankdeckel
- H** **Innenraum**
 - H1 Salztank
 - H2 Wasserabfluss mit Filtereinsatz
 - H3 Oberer und unterer Sprüharm
- Rückseite**
 - I** Netzkabel mit Netzstecker
 - J** Abwasserschlauch (vormontiert)
 - K** Schlauch für Wasseranschluss (vormontiert)

Zubehörteile

Einfülltrichter (nicht abgebildet)

Installation

Hinweis:

Achten Sie beim Anschluss an das Trinkwasser darauf, dass Sie das Gerät mit einer Sicherheitsvorrichtung gegen Trinkwasserverunreinigung durch Rückfluss (nach DIN EN 1717) anschließen. Wir empfehlen, die Installation, einschließlich des Wasser- und Elektroanschlusses, sowie Reparaturen von einem qualifizierten Fachmann durchführen zu lassen.

Abb. 1 Der Geschirrspüler muss in ausreichender Nähe eines geeigneten Wasser-, Abwasser- und Elektroanschlusses installiert werden.



Achtung

Öffnen Sie nach dem Auspacken die Tür und entfernen Sie alle Transportsicherungen. Stellen Sie sicher, dass sich die Sprüharme frei drehen können.

Hinweis:

Beachten Sie das beiliegende Montagematerial, Winkel, Schrauben und Klettband zur Befestigung der Dekorplatte, usw.

- 1 Beachten Sie die Einbaumaße.
 - Ein Standort in der Nähe der Spüle wird empfohlen um den Geschirrspüler einfacher an Wasser- und Abwasseranschluss anschließen zu können.
 - An der Rückseite einer oder beider seitlichen Küchenschränke müssen Aussparungen der Größe 80 x 100 mm für Wasser-, Abwasser- und Elektroanschluss angebracht werden (A).

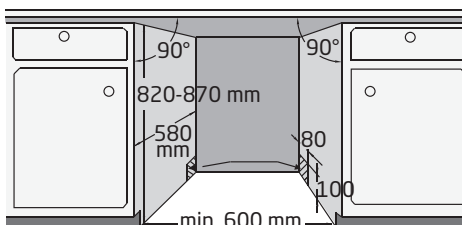

- 2 Wird der Geschirrspüler in einer Ecke aufgestellt, muss ein seitlicher Mindestabstand von 50 mm zwischen offener Tür und umliegenden Schränken eingehalten werden.

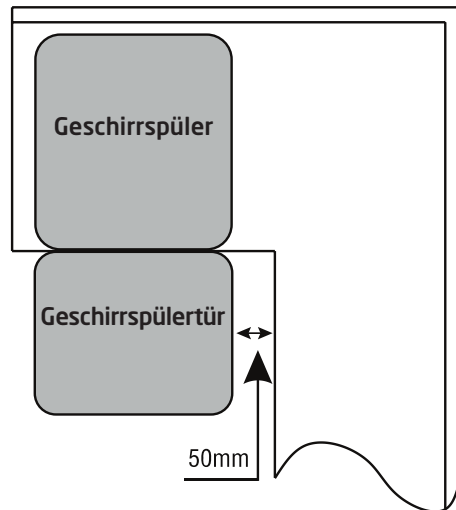

- 3 Die Federn der Tür des Geschirrspülers sind ab Werk standardmäßig eingestellt.
 - Verdrehen Sie die Einstellschrauben auf beiden Seiten, um die Federkraft zu erhöhen oder zu verringern. Beachten Sie dazu die Abbildung neben den Schrauben.
 - Die Federkraft ist korrekt eingestellt sobald die vollständig geöffnete Tür in waagerechter Lage verbleibt und sich durch leichten Zug vollständig nach oben bewegen lässt.

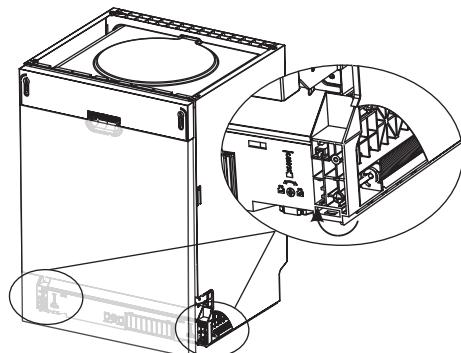

Deutsch

- 4 Bringen Sie den Kondensationsstreifen unter der Arbeitsplatte an. Stellen Sie sicher, dass er mit der Vorderkante der Arbeitsplatte abschließt.

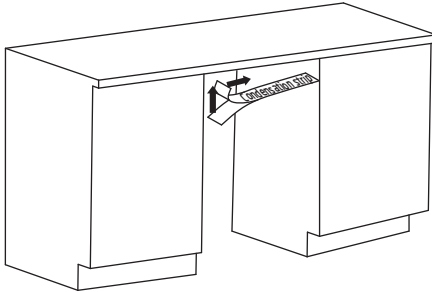

- 5 Der Geschirrspüler muss an einen Abfluss angeschlossen werden. Befindet sich der Anschluss an das Abflussrohr höher als 1000 mm, kann überschüssiges Wasser im Abflussschlauch zurückbleiben. Dieses überschüssige Wasser muss aus dem Schlauch in eine Schüssel oder einen geeigneten Behälter abgelassen werden, der außerhalb des Spülbeckens und tiefer als dieses steht. Beachten Sie die maximal zulässige Höhe des Abflussschlauchendes von 100 cm.

1. Der Abflussschlauch ist bereits fest am Abwasseranschluss des Geräts montiert. Schneiden Sie die Kabelbinder auf und wickeln Sie den Schlauch ab.
2. Schließen Sie das andere Ende am Abflussrohr an (Option A oder B). Beachten Sie beim Anschluss die max. Höhe des Schlauchendes. Stellen Sie sicher, dass der Schlauch korrekt an das Abflussrohr angeschlossen und abgedichtet ist.

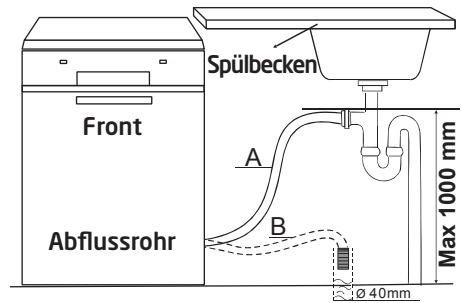
**Hinweis:**

Geeignete Schlauchhalter sind als optionales Zubehör erhältlich.

- 6 Schließen Sie den Wasseranschluss mit dem vormontierten Schlauch an Ihr Leitungswassersystem an (3/4") und stellen Sie sicher, dass alles korrekt und fest angeschlossen ist. Es ist möglich, den Geschirrspüler an eine Warmwasserleitung anzuschließen. Bitte stellen Sie in diesem Fall sicher, dass die Wassertemperatur 60°C nicht überschreitet. Höhere Temperaturen können das Spülergebnis beeinträchtigen.

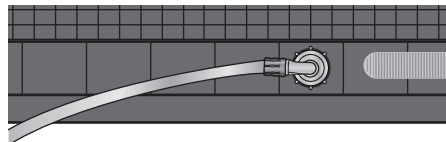
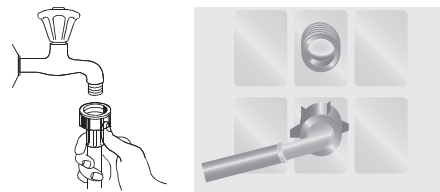
**Hinweis:**

Sind die Wasserleitungen neu oder wurden sie über einen längeren Zeitraum nicht benutzt, lassen Sie erst eine gewisse Menge Wasser ablaufen bis Sie sicher sind, dass das Wasser klar und frei von Fremdkörpern ist. Wird dieser Punkt nicht beachtet, besteht die Gefahr, dass der Wassereinfluss verstopft und das Gerät beschädigt wird.

- 7 Stecken Sie den Netzstecker in eine geeignete Steckdose.

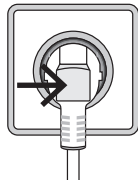

- 8 Der Geschirrspüler muss in Einbaulage nivelliert werden sodass er absolut waagrecht steht.
- Der hintere Standfuß kann durch Drehen der mittleren Kreuzschlitzschraube (Pos. A) in der Höhe verstellt werden. Beachten Sie dazu die Abbildung neben der Schraube (UP: Hinterseite wird angehoben, DOWN: Hinterseite wird abgesenkt).
 - Die vorderen Standfüße können durch Verdrehen von Hand verstellt werden.
 - Überprüfen Sie den waagerechten Stand durch Anlegen einer Wasserwaage auf waagerechten und senkrechten Flächen im Innenraum des Geschirrspüler und dessen Tür.

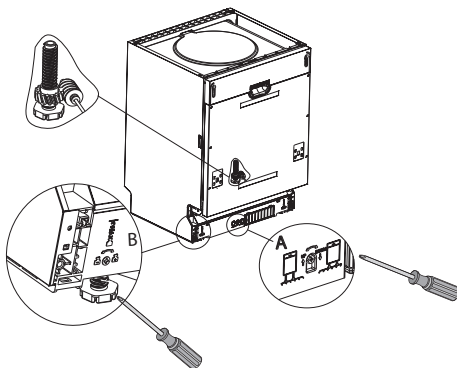

- 9 Bringen Sie den Geschirrspüler in Position.

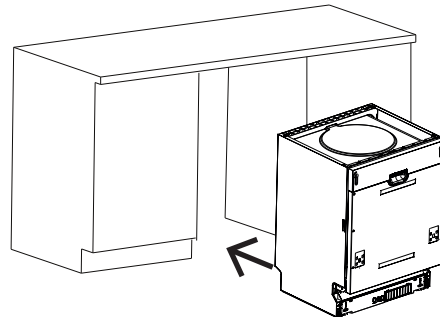

- 10 Der Geschirrspüler muss in Einbaulage verschraubt werden. Dazu bestehen zwei Möglichkeiten:

I. Holzarbeitsplatte: Stecken Sie die Montagewinkel oben auf die Aussparungen. Verschrauben Sie die Montagewinkel nun mit der Unterseite der Arbeitsplatte.

II. Natursteinarbeitsplatte: Entfernen Sie (bei geöffneter Tür) die Kunststoffkappen in den Seitenwänden. Verschrauben Sie den Geschirrspüler seitlich durch die Öffnungen mit den Schränken links und rechts des Geschirrspülers.

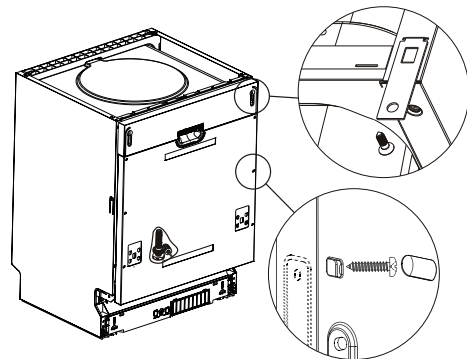

Hinweis:

Stellen Sie vor der ersten Inbetriebnahme sicher, dass alle wasserführenden Verbindungen des Produktes korrekt an das Gerät und das Hauswassersystem angeschlossen und abgedichtet sind. Überprüfen Sie alle Anschlüsse in regelmäßigen Abständen auf Dichtigkeit um mögliche Leckagen zu vermeiden.

Deutsch

Vorbereitung

Salztank mit Salz befüllen

Abb. 2 Abhängig von der Härte Ihres Leitungswassers (Wasserhärte) müssen Sie zusätzlich Salz verwenden um das Wasser weicher zu machen. Beachten Sie immer die Hinweise und Anleitungen auf der Verpackung des Speziessalzes.

- Entfernen Sie den Geschirrkorb und schrauben Sie dann die Verschlusskappe des Salztanks ab.
- Stecken Sie das Ende des mitgelieferten Trichters in die Öffnung des Salztanks und füllen Sie ca. 1,5 kg Salz ein.
- Füllen Sie die maximale Menge Wasser bis zur Oberkante in den Salztank. Es ist normal wenn dabei etwas Wasser aus dem Salztank austritt.
- Haben Sie den Salztank befüllt, verschrauben Sie die Verschlusskappe wieder und stellen sicher, dass sie fest sitzt.
- Starten Sie nach dem Befüllen mit Salz immer einen Spülgang (ein kurzes Programm wird empfohlen). Ansonsten können Filtersystem, Pumpe oder andere wichtige Komponenten des Gerätes durch Salzwasser beschädigt werden, wodurch auch die Garantie erlischt.

Hinweis:

Je nachdem wie vollständig sich das Salz auflöst, kann die Salzwarnlampe trotz gefülltem Salztank weiterhin leuchten.



Achtung

- Benutzen Sie nur spezielles Salz welches für Geschirrspüler geeignet ist. Alle anderen Salze welche nicht speziell für Geschirrspüler entwickelt wurden, insbesondere Tafelsalz, werden den Geschirrspüler beschädigen. Im Falle von Schäden welche durch ungeeignetes Salz hervorgerufen werden erlischt die Garantie und der Hersteller übernimmt keinerlei Haftung für entstandene Schäden.
- Wenn Salz verschüttet wurde starten Sie einen Schnellspülgang um Salzspuren zu entfernen.
- Füllen Sie nur Salz ein wenn Sie unmittelbar danach einen kompletten Waschgang starten. Das verhindert, dass Spuren von Salz oder Salzwasser, für evtl. längere Zeit auf der Oberfläche verbleiben, was Rost verursachen könnte.
- Der Salztank darf nur aufgefüllt werden wenn die Salzwarnlampe beginnt zu leuchten.

Salzmenge einstellen

Abb. 3 **Einstellmodus aktivieren:** Schließen Sie die Tür. Schalten Sie das Gerät mit dem Ein-/Ausschalter ein und halten Sie innerhalb von 60 Sekunden die Programmtaste > für ca. 5 Sekunden gedrückt. Dadurch wird der Einstellmodus aktiviert, was durch Blinken der Warnleuchte S angezeigt wird.

Salzverbrauch einstellen: Drücken Sie jeweils kurz die >-Taste, um die korrekte Salzmenge in der Reihenfolge H3 > H4 > H5 > H6 > H1 > H2 > H3 einzustellen. Die Einstellung wird im Display angezeigt. Beachten Sie nachfolgende Tabelle für die korrekte Einstellung.

Wasserhärte (Grad)		Einstellung	Regeneration nach n Programmzyklen 3)	Salzverbrauch g/Zyklus
°dH 1)	mmol/l 2)			
0-5	0-0,94	H1	-	0
6-11	1,0-2,0	H2	10	9
12-17	2,1-3,0	H3*	5	12
18-22	3,1-4,0	H4	3	20
23-34	4,1-6,0	H5	2	30
35-55	6,1-9,8	H6	1	60

Der Einstellmodus wird automatisch 5 Sekunden nach der letzten Einstellung oder durch Drücken des Ein-/Ausschalters beendet.

Hinweis:

¹⁾ Grad deutscher Härte (°dH)

²⁾ Millimol, internationale Einheit für Wasserhärte

³⁾ Werkseinstellung

Kontaktieren Sie Ihre zuständige Wasserversorgung um die bei Ihnen vorhandene Wasserhärte zu erfahren.

Geschirrspülpulver oder -tabs einfüllen

Abb. 4 Das Geschirrspülmittelfach muss vor jedem Spülgang neu aufgefüllt werden. **Für die richtige Menge beachten Sie die Hinweise und Anleitungen des Geschirrspülmittels.**

- Drücken Sie die Entriegelung und öffnen Sie den Deckel.
 - Füllen Sie das Geschirrspülmittel (Pulver oder Tabs) erst unmittelbar vor dem Spülvorgang ein, da es sonst durch länger anhaltende Feuchtigkeit verkleben oder verhärten könnte.
 - Ist das Geschirr stark verschmutzt, füllen Sie eine zusätzliche Menge in die äußere Mulde des Deckels. Dieses Geschirrspülmittel wird dann schon während des Vorspülens zugegeben.
- Beachten Sie die Unterschiede beider Fächer:**
- a) Spülmittelfach für Hauptspülgang
 - b) Spülmittelfach für Vorspülen
- Schieben Sie den Deckel zu, sodass er einrastet.

Hinweis:

Benutzen Sie nur spezielles Geschirrspülmittel welches für die Verwendung in Geschirrspülmaschinen vorgesehen ist. Halten Sie das Geschirrspülmittel frisch und trocken.

Klarspüler auffüllen

Abb. 5 Ihr Geschirrspüler ist für den Gebrauch mit flüssigen Klarspülern vorgesehen. Dieser wird im letzten Spülgang dem klaren Wasser zugegeben, um Kalkflecken auf dem Geschirr zu verhindern.

- Drücken Sie auf die Lasche, klappen Sie den Deckel nach oben und füllen Sie solange Klarspüler in den Tank bis die **MAX**-Markierung erreicht ist.
- Zum Schließen des Tanks klappen und drücken Sie den Deckel nach unten, sodass er einrastet.

Deutsch

Hinweis:

Füllen Sie den Tank nicht mit anderen Reinigungsmitteln (z. B. Geschirrspülmittel oder Flüssigseife), da dadurch das Gerät beschädigt werden könnte.

- Der Klarspüler wird automatisch während des letzten Spülvorganges zugegeben, um sicherzustellen, dass während des Trocknens keine Kalkflecken oder Streifen entstehen.
- Wenn der Klarspülertank leer ist, leuchtet die Leuchte „Klarspüler“ auf.

Dosiermenge für Klarspüler einstellen

Die Dosiermenge ist in 5 Stufen einstellbar. Werkseitig ist die Stufe 3 eingestellt. Diese Einstellung ist eine Empfehlung.

1. Schließen Sie die Tür und schalten Sie das Gerät mit dem Ein/Aus-Schalter ein.
2. Innerhalb von 60 Sekunden nachdem Sie das Gerät eingeschaltet haben, drücken und halten Sie die Programmtaste > für 5 Sekunden und drücken Sie dann die Taste Startzeitverzögerung, um den Einstellmodus aufzurufen. Die Klarspüleranzeige blinkt.
3. Drücken Sie die Programmtaste > erneut, um die richtige Einstellung entsprechend Ihren Nutzungsgewohnheiten auszuwählen. Die Einstellung ändert sich in der folgenden Reihenfolge: **d3->d4->d5->d1->d2->d3**.
Je höher die Einstellung, desto mehr Klarspüler wird verbraucht.
4. Der Einstellmodus wird automatisch 5 Sekunden nach der letzten Einstellung oder durch Ausschalten des Gerätes mit dem Ein/Aus-Schalter, beendet.

Hinweis:

- Dosiermenge höher einstellen, wenn Flecken auf dem Geschirr zurückbleiben.
- Dosiermenge niedriger stellen, wenn Wolken oder Schlieren auf dem Geschirr zurückbleiben.

Geschirrkorb auffüllen

- Reinigen Sie im Geschirrspüler nur geschirrspülerfestes oder -geeignetes Geschirr und Besteck.
- Schaben Sie Speisereste ab. Weichen Sie angebrannte Reste z.B. in Bratpfannen an. Es ist nicht nötig das Geschirr unter fließendem Wasser vorzureinigen.
- Beladen Sie den Geschirrspüler folgendermaßen mit Geschirr und Besteck:
 - Teile wie Tassen, Gläser, Töpfe/ Pfannen mit der Öffnung nach unten, sodass Wasser heraus laufen kann.
 - Gebogene oder mit Vertiefungen versehene Teile laden sie schräg damit Wasser ablaufen kann.
 - Alle Teile müssen sicher stecken bzw. liegen und dürfen nicht kippen.
 - Alle Teile müssen so stecken bzw. liegen, dass die Sprühdarme sich frei bewegen können.
 - Ordnen Sie in den Oberkorb kleine, leichte und empfindliche Teile, wie Untertassen, Tassen, Gläser, Dessertschalen usw. ein.
 - Ordnen Sie große und schwere Teile, wie Teller, Platten, Töpfe, Schalen usw. in den Unterkorb.

Hinweis:

Sehr kleine Teile sollten nicht im Geschirrspüler gewaschen werden, da sie leicht aus dem Korb fallen könnten.











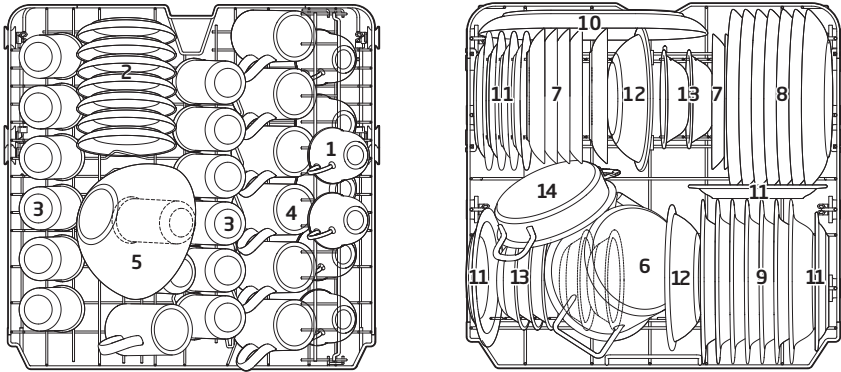





Achtung

- Messer mit scharfen Klingen, welche aufrecht eingelegt werden, sind eine potentielle Gefahr.
- Es dürfen keine Teile durch den Korb hindurchgesteckt werden.
- Scharfe Teile immer mit den scharfen Punkten nach unten einlegen!
- Überladen Sie den Geschirrspüler nicht, da dadurch das Ergebnis negativ beeinflusst wird.

Oberkorb-Verstellung

Fig. 6a Um im Ober- oder Unterkorb mehr Platz für höhere Geschirrtteile zu erhalten, können Sie den Oberkorb in 2 Positionen in der Höhe verstellen. Ziehen Sie den Oberkorb mittig greifend nach oben, um ihn nach oben zu bewegen. Ziehen Sie die seitlichen Hebel, um ihn wieder nach unten zu bewegen. Beachten Sie den allgemeinen Plan zum Einlegen von Geschirr und Besteck in die Körbe.



 <p>1</p> <p>Tassen</p>	 <p>2</p> <p>Untertassen</p>	 <p>3</p> <p>Gläser</p>
 <p>4</p> <p>Pötte</p>	 <p>5</p> <p>Glasschale</p>	 <p>6</p> <p>Kleiner Topf</p>
 <p>7</p> <p>Dessertteller</p>	 <p>8</p> <p>Teller</p>	 <p>9</p> <p>Suppenteller</p>
 <p>10</p> <p>Ovale Servierplatte</p>	 <p>11</p> <p>Melamin-Dessertteller</p>	 <p>12</p> <p>Melaminschüsseln</p>
 <p>13</p> <p>Kompottschüsseln</p>	 <p>14</p> <p>Ofentopf</p>	

Deutsch

Abb. 6b Im unteren Korb können Sie zusätzliche Halterungen ausklappen. Im oberen Korb können Sie weitere Ablagen herunterklappen.

Abb. 7a Beachten Sie den Plan zum Einlegen von Besteck in den Besteckkorb. Beachten Sie nachfolgende Tabelle für die Teilebeschreibung.

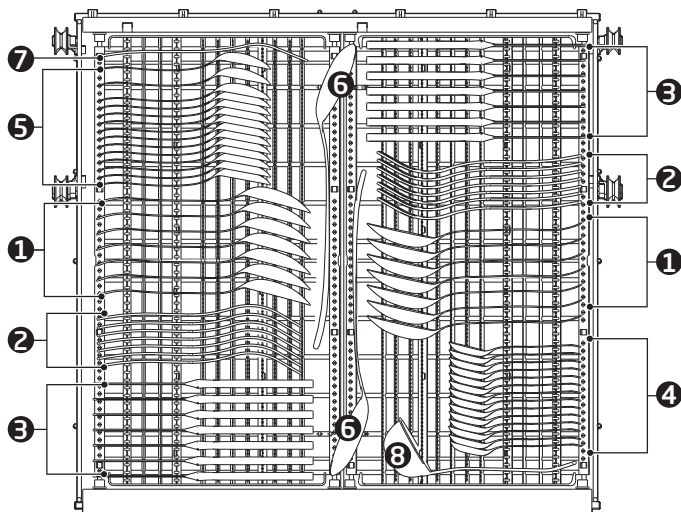









 1 Suppenlöffel	 2 Gabeln	 3 Messer	 4 Teelöffel
 5 Kompottlöffel	 6 Servierlöffel	 7 Serviergabeln	 8 Soßenkelle

Fig. 7b Die Besteckablage ist modular aufgebaut und lässt sich somit Ihren Anforderungen anpassen.

- I. Standardposition, links flach, rechte Hälfte geneigt
- II. beide Hälften flach, rechte Hälfte erhöht
- III. links flach, rechts offen, rechte Hälfte über die linke Hälfte geschoben
- IV. links flach, rechts offen, rechte Hälfte entfernt







Bedienung

Geschirrspülen







Abb. 8 Beachten Sie folgende Schritte um den Spülvorgang zu starten:

1. Korb beladen.
2. Geschirrspüler und ggf. Klarspüler einfüllen. Sicherstellen, dass der Wasserhahn/Wasserzulauf geöffnet ist, der Netzstecker steckt und die Tür korrekt geschlossen ist.
3. Drücken Sie die On/Off-Taste um den Geschirrspüler einzuschalten.
4. Wählen Sie das gewünschte Programm aus. Beachten Sie das Kapitel **Programmtabelle**.

Hinweis:

- Ist nur ein Korb beladen, können Sie die nicht gebrauchte Spülzone abschalten. Drücken Sie die Spülzonenwahltaste , um die gewünschte Spülzone auszuwählen. Beachten Sie dazu die Anzeigen  oder .
- Wenn Sie die automatische Türöffnung  gewählt haben, wird die natürliche Trocknung verbessert. Nach dem Spülen wird die Tür automatisch geöffnet und Dampf und Feuchtigkeit können entweichen. Die entsprechende Kontrollleuchte  leuchtet. Diese Funktion ist bei allen Programmen (außer Rapid) als Standardzusatzfunktion vorhanden und kann durch Drücken der entsprechenden Taste  deaktiviert werden.

5. Wählen Sie wenn gewünscht die Expressfunktion , um die Programmlaufzeit zu reduzieren (Nur in Kombination mit den Programmen Hygiene, ECO, Glas und 90 Min. verwendbar).

6. Wählen Sie die Selbstreinigungsfunktion , um den Geschirrspüler von Zeit zu Zeit zu reinigen. Drücken Sie dazu 3 Sekunden die Türöffner-Taste , sodass die Programmzeit 2:10 im Display angezeigt wird und drücken Sie nun die Taste Start/ Pause , um den Vorgang zu starten. Beachten Sie dazu auch den letzten Punkt in der Programmtabelle.
7. Drücken Sie die Taste . Um den Vorgang anzuhalten drücken Sie nochmals .
8. Um den Spülvorgang zu einem späteren Zeitpunkt zu starten, drücken Sie die Startzeitverzögerungstaste  so oft wie nötig und stellen Sie die Stunden ein, um die der Start verzögert werden soll. Es können 1-24 Stunden (Stundenschritte) Startzeitverzögerung eingestellt werden. Drücken Sie danach die Taste Start/Pause . Der Geschirrspüler beginnt mit dem Spülvorgang sobald die voreingestellte Zeit abgelaufen ist.

Hinweis:

- Die Indikatorleuchte des Programms zeigt den aktuellen Stand des Spülvorgangs an.
- Indikatorleuchte leuchtet dauerhaft: Standby oder Pause.

9. Nach dem Spülgang öffnet sich die Tür automatisch, um ein optimales Trocknungsergebnis zu erzielen.

Hinweis:

Die Geschirrspülertür darf nicht blockiert sein, wenn die automatische Öffnungsfunktion aktiviert ist. Dies kann die Türverriegelung beeinträchtigen.

- Schalten Sie das Gerät mit der Ein-Aus-Taste aus und schließen Sie ggf. die Wasserzufuhr.
- Öffnen Sie die Tür des Geschirrspülers.





Achtung

Es ist gefährlich die Tür während des Spülvorganges zu öffnen, da heißes Wasser Sie verbrühen könnte.

- Warten Sie einige Minuten bevor Sie das Gerät entladen, da Geschirr und Besteck noch heiß sein könnten. Sie trocknen auch besser im Gerät.
- Geschirrspüler entladen.

Spülprogramm ändern

Sie können das Spülprogramm ändern solange der Geschirrspüler nur kurz gelaufen ist (am Anfang). Ansonsten könnte sich der Geschirrspüler bereits aufgelöst haben und das Waschwasser könnte schon abgepumpt sein.

- Drücken Sie die -Taste und das Gerät wechselt in den Stand-by Modus.
- Drücken Sie die Programmwahltaste  länger als 3 Sekunden. Ändern Sie Ihr Programm.
- Drücken Sie die -Taste erneut um in der neuen Einstellung fortzufahren.

Hinweis:

Wenn Sie die Tür während des Spülvorgangs öffnen pausiert das Gerät. Nach dem Schließen der Tür wird der Spülvorgang nach 10 Sekunden fortgesetzt.

Spülvorgang pausieren

- Wenn Sie ein Geschirrtteil vergessen haben, können Sie den Spülvorgang pausieren und dieses hinzufügen. Stellen Sie jedoch sicher, dass das Fach des Reinigers nicht bereits geöffnet ist.
 1. Drücken Sie die Start/Pause -Taste, um das Gerät zu pausieren.
 2. Nachdem die Sprüharme gestoppt haben können Sie die Tür vollständig öffnen.
 3. Zusätzliches Geschirr einlegen.
 4. Tür schließen und die Start/Pause Taste drücken. Der Spülvorgang wird nach 10 Sekunden fortgesetzt.

Reinigerempfehlung

Beachten Sie für ein besseres Waschergebnis und zur Schonung von Ressourcen und Umwelt nachfolgende Hinweise zur Reiniger- und Salzdosierung:

- Dosieren Sie Reiniger, Salz etc. nach den Angaben des Herstellers, basierend auf der Beladungsmenge und dem Verschmutzungsgrad des Geschirrs
- Mischen Sie keine unterschiedlichen Reinigungsmittel bzw. Salze
- Verwenden Sie keine Reiniger, die Lösemittel oder andere ätzende Stoffe enthalten
- Vermeiden Sie eine Überdosierung des Reinigers



Achtung

Eine Fehldosierung von Reiniger, Salz und anderen Zusatzstoffen kann das Produkt beschädigen und dessen korrekte Funktion beeinträchtigen.

Automatischer Türöffner

- Die automatische Türöffnungsfunktion kann deaktiviert werden, wenn der Geschirrspüler noch nicht gestartet wurde.
- Drücken Sie zum Deaktivieren oder Aktivieren der Funktion die Taste Türöffner-Funktion.

Tastensperre









Mit dieser Option können Sie die Tasten auf dem Bedienfeld (außer dem Ein-/ Aus-Schalter) sperren, sodass Kinder den Geschirrspüler nicht versehentlich durch Drücken der Tasten auf dem Bedienfeld starten können. Zum Sperren und Entsperren der Tasten halten Sie die Funktionswahltaste **F** und die Spülzonenwahltaste  gleichzeitig für 3 Sekunden gedrückt. Bei aktivierter Tastensperre leuchtet das Symbol.

Abb. 9 **Programmtabelle**

Verwenden Sie nachfolgende Tabelle um das richtige Programm, basierend auf dem Verschmutzungsgrad des Geschirrs zu wählen. Beachten Sie außerdem die Angaben zur empfohlenen Reinigermenge, Programmdauer und Ressourcenverbrauch.

Program m	Einsatzgebiet	Zyklusbe- schreibung	Reiniger Vor/Haupt	Laufzeit (min)	Energiever- brauch (kWh)	Wasser- ver- brauch (L)	Klar- spü- ler
 Auto	Für normal bis stark verschmutzte Ladungen	Vorwäsche 45 °C Wäsche 55- 65 °C Spülen Spülen 55-65 °C Trocknen	$\frac{4/18 \text{ g}}{1 \text{ oder } 2 \text{ Stk.}}$	150	0,930-1,470	10,4-17,2	★
 Hygiene	Für für alle Geschirrarten und Verschmutzungsgrade geeignet bietet die höchste Waschttemperatur zur Desinfektion von Geschirr.	Vorwäsche Wäsche 72 °C Spülen Spülen 65-72 °C Trocknen	$\frac{4/18 \text{ g}}{1 \text{ oder } 2 \text{ Stk.}}$	195	1,510-1,615	13,9	★
ECO (*EN60436)	Programm für die Reinigung von normal verschmutzten Geschirr.	Wäsche 50 °C Spülen Spülen 45 °C Trocknen	$\frac{22 \text{ g}}{1 \text{ oder } 2 \text{ Stk.}}$	220	0,747	9,8	★
 Glass	Für leicht verschmutztes Geschirr und Gläser	Vorwäsche Wäsche 45 °C Spülen Spülen 55-60 °C Trocknen	$\frac{4/18 \text{ g}}{1 \text{ oder } 2 \text{ Stk.}}$	120	0,850-0,925	13,9	★
 90 min	Für leicht verschmutzte Ladungen welche nicht vollständig abtrocknen müssen	Wäsche 55 °C Spülen Spülen 60-65 °C Trocknen	$\frac{22 \text{ g}}{1 \text{ Stk.}}$	90	0,955-1,030	11,4	★
 30 min	Schnellspülgang für leicht verschmutzte Ladungen ohne Trocknung	Wäsche 45 °C Spülen Spülen 45 °C	$\frac{12 \text{ g}}{1 \text{ Stk.}}$	30	0,584	10,5	-
 Vorwä- sche	Vorwaschgang um Schmutz am Geschirr für einen späteren Reinigungsgang anzulösen	Vorwäsche	-	15	0,115	3,7	-
 Selbst- reinigung	Effiziente Selbstreinigung der Geschirrspülmaschine	Vorwäsche Wäsche 60°C Spülen Spülen 70-72°C Trocknen	$\frac{4/18 \text{ g}}{1 \text{ oder } 2 \text{ Stk.}}$	130	1,235-1,265	13,9	★

Hinweis:

* **ECO** Dieses Programm ist für die Reinigung von normal verschmutzten Geschirr geeignet und für diesen Zweck, das effizienteste Programm hinsichtlich kombiniertem Energie- und Wasserverbrauch. Es wird zur Überprüfung der Einhaltung der EU-Ökodesign-Vorschriften verwendet.

Hinweis: Bei den angegebenen Werten, für andere Programme außer dem Programm ECO, handelt es sich um Richtwerte

Reinigung und Pflege



Achtung

- Verwenden Sie zur Reinigung keinesfalls Lösungs- und Scheuermittel, harte Bürsten, metallische oder scharfe Gegenstände. Lösungsmittel sind gesundheitsschädlich und greifen die Plastikleile an; scheuernde Reiniger und Hilfsmittel zerkratzen die Oberfläche.
- Reinigen Sie die Außenflächen des Produktes mit einem leicht angefeuchteten Tuch und trocknen Sie sie anschließend gut ab. Achten Sie darauf, dass kein Wasser ins Produktinnere gelangt (z. B. an den Schaltern).
- Reinigen Sie die Kanten um die Tür herum mit einem weichen feuchten Tuch. Um das Eindringen von Wasser in die Türverriegelung oder elektrische Bauteile zu verhindern. Benutzen Sie keinerlei Sprühreiniger.

Filtereinsatz reinigen

Der Filter verhindert, dass größere Speisereste in Wasserkreislauf und Pumpe gelangen. Prüfen Sie nach jeder Benutzung die Filter auf mögliche Blockierungen.

Abb. 10 Das Filtersystem besteht aus Vorfilter, flachem Hauptfilter und einem Feinfilter.

- **Hauptfilter A:** Speise- und Schmutzreste die an diesem Filter hängenbleiben werden durch den Strahl der Sprüharme abgespült.
- **Feinfilter B:** Dieser Filter hält Speisereste zurück, sodass diese dem Wasserkreislauf entzogen werden.
- **Vorfilter C:** Große Stücke, wie bspw. Teile von Knochen, welche den Wasserkreislauf blockieren könnten, werden in diesem Filter festgehalten. Um die Reste zu entfernen ziehen Sie den Filter an der Lasche greifend heraus.

Demontage und Reinigung der Filter wie nachfolgend beschrieben:

- Drehen Sie die Filterkappe gegen den Uhrzeigersinn und entnehmen Sie den gesamten Filtereinsatz.
- Drücken Sie die beiden unteren Nasen von Filter C zusammen und ziehen Sie Filter B ab. Ziehen Sie nun Filter C aus Hauptfilter A heraus.
- Waschen Sie die Filter unter fließendem Wasser, und entfernen Sie alle Rückstände und Fremdkörper.
- Der Zusammenbau erfolgt in umgekehrter Reihenfolge. Stellen Sie sicher dass der Filtereinsatz korrekt installiert wurde.



Achtung

Benutzen Sie den Geschirrspüler niemals ohne Filtereinsatz!

Reinigung der Sprüharme

Abb. 11 Führen Sie eine regelmäßige Reinigung (etwa einmal pro Monat) durch, um eine mögliche Verstopfung der Düsen zu vermeiden.

- Nehmen Sie die Sprüharme aus ihrer Befestigung.
- Spülen Sie die Sprüharme unter fließendem Wasser gründlich ab.
- Stecken Sie den jeweiligen Sprüharm wieder auf den Anschluss und stellen Sie sicher, dass er korrekt sitzt und frei rotieren kann.

Entkalken

Bei richtiger Reinigerdosierung ist ein Entkalken normalerweise nicht nötig. Falls doch, gehen Sie nach Angaben des Entkalkungsmittel-Herstellers vor. Geeignete Entkalker können Sie über den Handel beziehen.

Fehlercodes

Code	Bedeutung	Mögliche Ursachen
E1	Längere Einlaufzeit	<ul style="list-style-type: none"> Wasserhahn nicht offen, oder Wasserfluss behindert oder Wasserdruck zu niedrig.
E3	Erreicht nicht erforderliche Temperatur	<ul style="list-style-type: none"> Fehlfunktion des Heizelements
E4	Läuft aus	<ul style="list-style-type: none"> Geschirrspüler leckt
E8	Fehler am Verteilerventil	<ul style="list-style-type: none"> Schaltung oder Verteilerventil defekt
Ed	Fehler zwischen Hauptplatine und Displayplatine	<ul style="list-style-type: none"> Offener Schaltkreis oder Kabelbruch

Im Fall von Fehlermeldungen kontaktieren Sie den Kundenservice. Die entsprechenden Rufnummern finden Sie in der beiliegenden Garantiekarte.

Fehlerbehebung

Sollte es während des Betriebs zu Störungen kommen, beachten Sie nachfolgende Tabelle. Sollten die Probleme wie unter **Behebung** angegeben nicht abgestellt werden können oder sollten Ersatzteile für die Eigenreparatur benötigt werden, wenden Sie sich an das Servicecenter. Die entsprechenden Rufnummern finden Sie in der beiliegenden Garantiekarte. Beachten Sie, dass eine inkorrekte Eigenreparatur zu Gefährdungen und Verlust der Garantie führen kann und im Zweifelsfall unterlassen werden sollte.

Problem	Mögliche Ursache	Behebung
Produkt funktioniert nicht	<ul style="list-style-type: none"> Keine Stromversorgung 	<ul style="list-style-type: none"> Überprüfen der Stromversorgung
	<ul style="list-style-type: none"> Der Wasserhahn ist geschlossen 	<ul style="list-style-type: none"> Öffnen Sie den Wasserhahn vollständig
	<ul style="list-style-type: none"> Die Tür ist nicht richtig geschlossen 	<ul style="list-style-type: none"> Drücken Sie die Tür fest zu
Fehler beim Wasserablauf	<ul style="list-style-type: none"> Der Abflußschlauch ist abgeknickt 	<ul style="list-style-type: none"> Überprüfen Sie den Abflußschlauch
	<ul style="list-style-type: none"> Filter sind verstopft 	<ul style="list-style-type: none"> Überprüfen und reinigen Sie den Hauptfilter
	<ul style="list-style-type: none"> Küchenabfluss ist verstopft 	<ul style="list-style-type: none"> Überprüfen Sie den Abfluß oder fragen Sie einen Installateur nach möglicher Abhilfe
Besteckteile weisen Rostspuren auf	<ul style="list-style-type: none"> Besteckteile sind nicht ausreichend rostbeständig 	<ul style="list-style-type: none"> Reinigen Sie nur spülmaschinenfestes Besteck
	<ul style="list-style-type: none"> Nach dem Auffüllen von Regeneriersalz wurde kein Programm gestartet 	<ul style="list-style-type: none"> Starten Sie grundsätzlich nach dem Salzeinfüllen das Programm "Schnell" ohne Spülgut
	<ul style="list-style-type: none"> Verschlusskappe des Salzbehälters ist nicht fest geschlossen 	<ul style="list-style-type: none"> Setzen Sie die Verschlusskappe gerade auf und drehen Sie sie fest zu

Deutsch

Problem	Mögliche Ursache	Behebung
Schlagendes Geräusch im Spülraum	<ul style="list-style-type: none"> • Ein Sprüharm schlägt an ein Geschirrtteil 	<ul style="list-style-type: none"> • Unterbrechen Sie das Programm und ordnen Sie die Geschirrtteile so ein, dass sie fest stehen
Klapperndes Geräusch im Spülraum	<ul style="list-style-type: none"> • Geschirrtteile bewegen sich im Spülraum 	
Schlagendes Geräusch in der Wasserleitung	<ul style="list-style-type: none"> • Wird eventuell durch bauseitige Verlegung bzw. den zu geringen Querschnitt der Wasserleitung verursacht. 	<ul style="list-style-type: none"> • Hat keinen Einfluss auf die Funktion des Geschirrspülers
Geschirr ist nicht sauber	<ul style="list-style-type: none"> • Geschirr wurde nicht richtig eingeordnet 	<ul style="list-style-type: none"> • Ordnen Sie die Geschirrtteile wie im Kapitel Geschirrkorb auffüllen
	<ul style="list-style-type: none"> • Sprüharme werden durch Geschirrtteile blockiert 	
	<ul style="list-style-type: none"> • Es wurde zu wenig Reiniger dosiert 	<ul style="list-style-type: none"> • Verwenden Sie mehr Reiniger oder wechseln Sie evtl. das Reinigerprodukt
	<ul style="list-style-type: none"> • Das Programm war zu schwach 	<ul style="list-style-type: none"> • Wählen Sie ein stärkeres Programm
	<ul style="list-style-type: none"> • Der Filtereinsatz im Spülraum ist nicht sauber oder nicht richtig eingesetzt 	<ul style="list-style-type: none"> • Reinigen Sie die Filter oder setzen Sie sie richtig ein
Auf den Gläsern und dem Besteck verbleiben Schlieren	<ul style="list-style-type: none"> • Die Klarspülermenge ist zu hoch eingestellt 	<ul style="list-style-type: none"> • Verringern Sie die Dosiermenge
Besteck hat schwarze oder graue Flecken	<ul style="list-style-type: none"> • Aluminiumbesteckteile haben am Geschirr gerieben 	<ul style="list-style-type: none"> • Verwenden Sie einen milderen Klarspüler
Reiniger verbleibt in der Einfüllkammer	<ul style="list-style-type: none"> • Deckel der Einfüllkammer blockiert 	<ul style="list-style-type: none"> • Ordnen Sie die Geschirrtteile so an, wie es im Kapitel Geschirrkorb auffüllen beschrieben wird.
Das Geschirr wird nicht trocken	<ul style="list-style-type: none"> • Sie verwenden Reiniger-Produkte mit Kombifunktion, deren Trocknungsleistung zu schwach ist 	<ul style="list-style-type: none"> • Wechseln Sie das Reinigerprodukt oder füllen Sie Klarspüler ein
	<ul style="list-style-type: none"> • Die Klarspülermenge ist zu gering oder der Klarspülerbehälter ist leer. 	<ul style="list-style-type: none"> • Füllen Sie Klarspüler ein, erhöhen Sie die Dosiermenge
	<ul style="list-style-type: none"> • Das Geschirr wurde zu früh ausgeräumt 	<ul style="list-style-type: none"> • Räumen Sie das Geschirr später aus

Technische Daten

Leistung	1760 - 2100 W
Nennspannung /-frequenz	220 - 240 V ~ 50 Hz
Wasserdruck (Durchflussdruck)	0,4 - 10 bar (0,04 - 1 MPa)
Wassertemperatur	Kalt und warm (max. 60°C)

Hinweise zum Energie- und Wasserverbrauch des Geschirrspülers

- Das eco-Programm ist zur Reinigung von normal verschmutztem Geschirr geeignet. Es ist für diesen Zweck mit Blick auf den kombinierten Energie- und Wasserverbrauch das effizienteste Programm und wird verwendet, um die Einhaltung der EU-Ökodesign-Vorschriften zu prüfen.
- Durch das Beladen des Haushaltsgeschirrspülers bis zu der vom Hersteller angegebenen Kapazität kann Energie und Wasser eingespart werden. Ordnen Sie das Geschirr korrekt ein, so wie in den Beladeplänen in dieser Anleitung beschrieben. Unsachgemäße Beladung verursacht ineffizientes Geschirrspülen und ggf. auch Fehlfunktionen.
- Manuelles Vorspülen des Geschirrs führt zu einem höheren Wasser- und Energieverbrauch und wird nicht empfohlen.
- Bei der Reinigung von Geschirr in einem Haushaltsgeschirrspüler wird in der Regel weniger Energie und Wasser verbraucht als beim Handspülen, sofern der Haushaltsgeschirrspüler gemäß den Herstelleranleitungen verwendet wird.
- Werte für die Programmdauer sowie den Energie- und Wasserverbrauch aller Programme, die einen Betriebszyklus umfassen, entnehmen Sie den entsprechenden Tabellen in dieser Anleitung.
- Beachten Sie die Angaben zur ordnungsgemäßen Installation (u. a. waagerechte Ausrichtung, Anschluss an das Stromnetz, Wasseranschlüsse) in dieser Anleitung.
- Die Verwendung von Reiniger, Salz und anderen Zusatzstoffen muss sachgemäß erfolgen. Falsche Dosierung führt zu erhöhter Umweltbelastung und ggf. auch Schäden am Gerät.
- Beseitigen Sie vor jeder Verwendung jegliche Fremdkörper aus dem Haushaltsgeschirrspüler.
- Regelmäßige Reinigung und die Einhaltung der optimalen Reinigungsintervalle und Maßnahmen zur Vorbeugung von Kalkablagerungen sind wichtig. Beachten Sie dazu das Kapitel **Reinigung und Pflege**.
- Regelmäßige Kontrolle der Filter und die Einhaltung der optimalen Reinigungsintervalle sind wichtig. Beachten Sie dazu das Kapitel **Reinigung und Pflege**.

Safety instructions

- This product can be used by children aged from 8 years and above and persons with reduced physical, sensory or mental capabilities or lack of experience and/or knowledge if they are being supervised or have received instructions concerning use of the appliance in a safe way and understand the hazards involved.
- Children shall not play with the product.
- Cleaning and user maintenance shall not be carried out by children without supervision.
- This product is designed for washing a maximum of 14 place settings.
- The door shall not be left in the open position since this could present a tripping hazard.
- Follow the instructions on how to load the dishwasher.
Warning! Knives and other utensils with sharp blades / tips must be placed in the basket with the blade / tip pointing downwards or being placed in a horizontal position.

Safety instructions

- The product is designed for the processing of normal household quantities in the home, or in household-like, non-commercial environments. Household-like environments include staff kitchens in shops, offices, agricultural and other small businesses or for use by guests at bed-and-breakfast establishments, small hotels and similar residential facilities.
- The dishwasher has ventilation openings in the base. These openings must not be obstructed (e.g. by carpet).
- If the supply cord has been damaged, it must be replaced by the manufacturer, its service agent or similarly qualified persons in order to avoid a hazard.
- Follow the instructions in the chapter **Cleaning and Care**.

Safety instructions

- Read this user manual thoroughly before first use and pass it on with the product. Pay attention to the warnings on the product and in this user manual. It contains important information for your safety as well as for the use and maintenance of the product.
- Use the product only for its intended purpose and with recommended accessories and components. Improper use or wrong operation may lead to hazards.
- Never leave the product unsupervised while it is switched on.
- Do not under any circumstances attempt to repair the product yourself (e.g. damaged power cord, product has been dropped during installation etc.). For servicing and repairs, please consult an authorised service agent.
- The mains voltage must match the information on the rating label of the product.
- Avoid damages to the power cord that may be caused by kinks or contact with sharp corners.
- Keep this product including power cord and power plug away from all heat sources such as ovens, hot plates and other heat-producing products/objects.
- Only unplug from the power socket by the plug itself. Do not pull on the cord.
- Unplug the product ...
 - when the product is not being used,
 - in case of malfunctions,
 - before attaching / detaching accessories and
 - before cleaning the product.
- Use this product in dry indoor areas only and never outdoors.
- This product is not intended for commercial use. It is designed for household use only.
- Follow the supplied instructions for installation.
- This product is connected to the water mains. Consider the minimum and maximum permitted inlet water pressure, see chapter **Technical Data**. Consider all instructions about the installation of detachable hose-sets. Use new hose-sets for installation. Do not reuse old hose-sets.
- **Important!** Check to ensure that the product is in a serviceable condition before use. The product shall not be used if it shows any signs of damage or it's suspected to be defect.

Congratulations!

Thank you for your purchase of a **KOENIC** product. Please read this manual carefully and keep it for future reference.

Intended use

This product is only intended for cleaning dishes and cutlery which are dishwasher proof or suitable for dishwashers. Any other use may result in damages to product or injuries. This product is designed for household use only and not intended for commercial use.

The Imtron GmbH assumes no liability for damage to the product, for property damage or for personal injury due to careless or improper usage of the product, or usage of the product which does not meet the manufacturer's specified purpose.

Before first time use

Carefully remove the product and accessories from the original packaging. It is recommended to keep the original packaging for storage. If you wish to dispose of the original packaging, please observe applicable legal provisions. Should you have any questions regarding proper disposal, contact your local waste management center.

Inspect the delivery contents for completeness and damages. Should the delivery contents be incomplete or damaged, contact your sales outlet immediately.

After unpacking, please refer to chapter

Cleaning and care.

Warranty and spare parts

The warranty period of the product, as well as the applicable conditions of the warranty can be found in the warranty card provided with the product. The spare parts, which are listed in the corresponding ecodesign directive, can be obtained by contacting the customer service center, for a period of at least 7 years, respectively 10 years.

Content

1 x Dishwasher
1 x User manual
1 x Warranty card

Controls and Components

- A** Control panel
 - A1 On/off switch
 - A2 Program selection button <>
 - A3 Timer button
 - A4 Rinse aid indicator
 - A5 Softener (salt) indicator
 - A6 Function selection button **F**
 - A7 Rinse zone selection button
 - A8 Door opener button
 - A9 Start / pause button
 - A10 Additional function indicators
 - A11 Display
 - A12 Water inlet indicator
 - A13 Program display
- B** Handle
- C** Door
- D** Cutlery tray
- E** Upper dish basket
- F** Lower dish basket
- G** Fill compartment
 - Detergent tab/powder compartment**
 - G1 Cover
 - G2 Compartment for main washing
 - G3 Lock
 - G4 Compartment for pre-washing
 - Rinse aid compartment**
 - G5 Filling opening with **MAX** marking
 - G6 Rinse aid container lid
- H** Inside
 - H1 Salt container
 - H2 Water outlet with filter set
 - H3 Upper and lower spray arms

Backside

- I** Power cord with plug
- J** Waste water hose (pre-assembled)
- K** Hose for water inlet (pre-assembled)

Accessories

Funnel (not shown)

English

Installation

Note:

When connecting to drinking water make sure that you connect the appliance using a safety device against drinking water contamination through backflow (according to DIN EN 1717). We recommend that installation, including water supply and electrical connections, and repairs are carried out by a qualified technician.

Fig. 1 The dishwasher must be installed in sufficient proximity of suitable water, sewage and electrical connections.



Caution

After unpacking open the door and remove all transport protections from the baskets and spray arms. Ensure that the spray arms can rotate freely.

Note:

Please check the included mounting material, brackets, screws and Velcro strip for attaching the decorative panel, etc.

- 1 Observe the installation dimensions.
 - A location near the sink is recommended to allow for an easier connection of the dishwasher to water and sewage connections
 - At the back of one or both lateral cupboards, recesses of size 80 x 100 mm must be fitted for water, sewage and electrical connection (A).

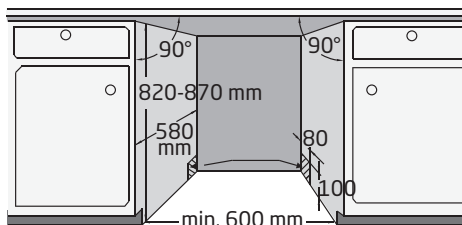

- 2 If the dishwasher is installed in a corner, a minimum clearance of 50 mm between the opened door and surrounding cabinets must be respected.

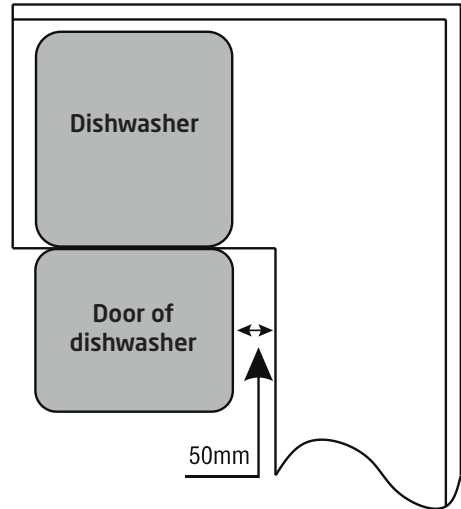

- 3 The springs of the dishwasher door were preset at the factory.
 - Twist the adjusting screws on both sides to increase/decrease the spring force. Please refer to the illustration next to the screws.
 - The spring force is adjusted correctly when the fully opened door remains in a horizontal position and can be moved up all the way by slightly pulling on it.

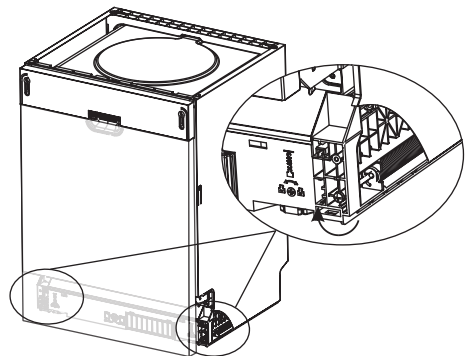

- 4 Fasten the condensation strip below the worktop. Make sure that it aligns with the front edge of the countertop.

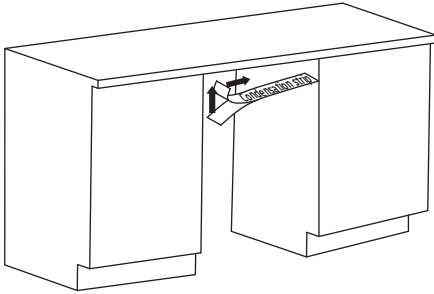

- 5 The dishwasher must be connected to drainage.
If the connection to the drain pipe is positioned higher than 1000 mm, excess water may remain in the drain hose. It will be necessary to drain excess water from the hose into a bowl or suitable container that is held outside and lower than the sink. Note the maximum permissible height of the drain hose end: 100 cm.

1. The drainage hose is already connected to the waste water outlet at the back of the device. Cut the straps and unwind the hose.
2. Connect the end to a drainpipe (Option A or B). Consider the max. height of the outlet of the drainage hose. Ensure, that the hose is properly connected and sealed.

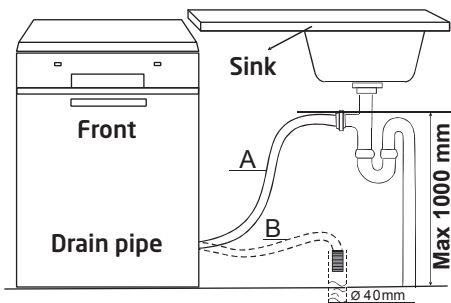

Note:

A suitable hose holder is available as an optional accessory.

- 6 Connect the water inlet to a tap water supply (3/4") using the pre-assembled hose and make sure it is fastened tightly. It is possible to connect the dishwasher to a warm water supply. When doing so, please ensure, that the max. temperature does not exceed 60°C. Higher temperatures might impair the cleaning result.

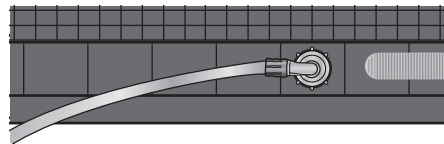
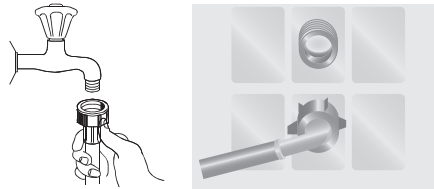

Note:

If the water pipes are new or have not been used for an extended period of time, let the water run for a while to make sure that the water is clear and free of impurities. If this precaution is not taken, there is a risk that the water inlet can get blocked and the appliance is damaged.

- 7 Connect the power plug to the mains.

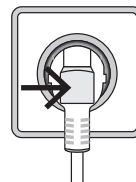

English

- 8 The dishwasher must be absolutely levelled in its installation position.
- The rear stands can be adjusted in height by turning the middle Phillips screw (Pos. A). Please refer to the figure next to the screw (UP: rear is raised, DOWN: rear is lowered).
 - The front feet can be adjusted by turning by hand.
 - Check the horizontal stand with a spirit level on horizontal and vertical surfaces in the interior of the dishwasher and the door.

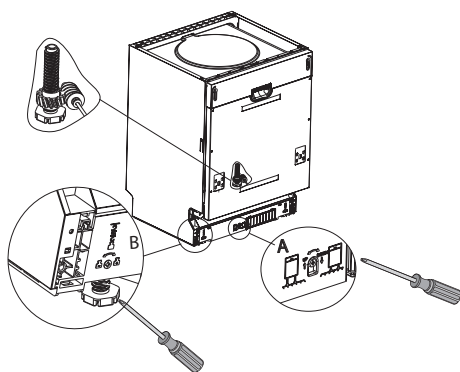

- 9 Place the dishwasher into its final position.

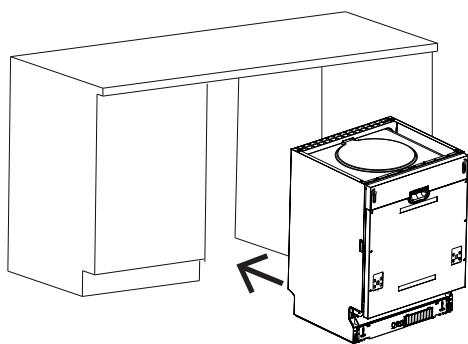

- 10 The dishwasher must be fastened with screws in the mounting position.
- I. Wood Countertop:** Insert the mounting bracket on top of the cut-outs. Now screw the mounting bracket to the underside of the countertop.
- II. Natural stone countertop:** Remove the plastic caps of the side walls of the dishwasher (door open). Fasten the dishwasher laterally with the screws through the openings of the cabinets left and right from the dishwasher.

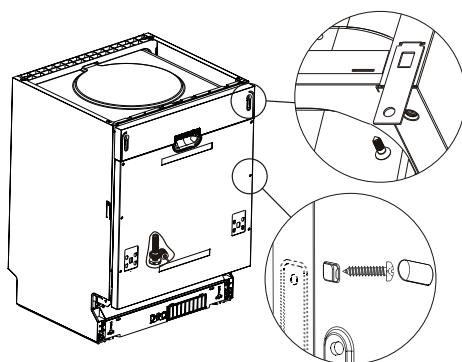
**Note:**

Before using the product for the first time, make sure, that all hydrophilic connections of the product are correctly sealed and connected to both the device as well as the water mains. Check all connections periodically to avoid possible leakage.

Preparation

Filling salt into the salt container

Fig. 2 Depending on your tap water hardness (hardness degree) use additional salt (water softener). Always consider the instructions provided with the salt.

- Remove the basket and then unscrew and remove the cap from the salt container.
- Place the end of the funnel (supplied) into the hole and pour in about 1.5 kg of salt.
- Fill the salt container with the maximum amount of water up to the top edge. It is normal if a small amount of water comes out of the salt container.
- After filling the container, screw the cap tightly back in a clockwise direction.
- Immediately after filling salt into the salt container, a washing program must be started (rapid program suggested). Otherwise the filter system, pump or other important parts of the machine may be damaged by salty water which will void the warranty.

Note:

Depending on how fully the salt dissolves, the salt warning light may still be on even though the salt container has been filled.



Warning

- Only use salt specifically designed for use in dishwashers! All other types of salt not specifically designed for use in a dishwasher, especially table salt, will damage the dishwasher. In case of damages caused by the use of unsuitable salt the manufacturer does not give any warranty nor is liable for any caused damages.
- If salt has been spilled a soak or a rapid program must be run to remove the excess salt.
- Only fill with salt right before starting one of the complete washing programs. This will prevent any grains of salt or salty water, which may have been spilled, remaining on the bottom of the machine for any period of time, which may cause corrosion.
- The salt container must only be refilled when the salt warning light in the control panel comes on.

English

Adjusting salt consumption

Fig. 3 **Activate the setup mode:** Close the door. Switch on the dishwasher with the on/off switch and within 60 seconds push and hold the program button > for approx. 5 seconds. The machine will enter the setting mode which is indicated by the blinking indicator light of S.

Adjust the level of salt

consumption: Press the > button to select the proper setting according to your local environment in the sequence H3 > H4 > H5 > H6 > H1 > H2 > H3. The setting will be shown on the display. Follow table below to find correct setting.

Water Hardness level		Setting	Regeneration after n Program cycles ³⁾	Salt consumption g/cycle
°dH ¹⁾	mmol/l ²⁾			
0-5	0-0.94	H1	-	0
6-11	1.0-2.0	H2	10	9
12-17	2.1-3.0	H3*	5	12
18-22	3.1-4.0	H4	3	20
23-34	4.1-6.0	H5	2	30
35-55	6.1-9.8	H6	1	60

The product will exit the setup mode automatically, 5 seconds after the last setting/operation of the switch or when pressing the on / off switch.

Note:

¹⁾ German measurement for the degree of water hardness

²⁾ Millimol, international unit for water hardness

³⁾ Factory setting

Contact your local water board for information on the hardness of your water supply.

Adding detergent

Fig. 4 The dispenser must be refilled before the start of each wash cycle.

For the correct amount follow the instructions provided with the detergent.

- Push the release latch and open the lid.
 - Always add the detergent just before starting a program otherwise it could get damp and will not dissolve properly.
 - If the dishes are heavily soiled, place an additional detergent dose in the outer recess in the detergent chamber lid. This detergent will take effect during the pre-wash phase.
- Consider the difference of the two compartments:**
- a) Compartment for detergent for main wash cycle.
 - b) Compartment for detergent for pre-wash cycle.
- Close the lid and press it down until it locks in place.

Note:

Only use detergent specifically made for use in dishwashers. Keep your detergent fresh and dry.

Filling the rinse aid dispenser

Fig. 5 Your dishwasher is designed to use liquid rinse aids which are released during the final rinse to prevent water from forming droplets on your dishes.

- Press the tab, flip the lid up and pour the rinse aid into the dispenser until **MAX** marking.
- Flip the lid back down and close it so that it clicks into place.

Note:

Never fill the rinse aid dispenser with any other substances (e.g. dishwasher cleaning agent, liquid detergent). This would damage the appliance.

- Rinse aid is automatically added during the last rinse, ensuring thorough rinsing, and spot and streak free drying.
- If the rinse aid dispenser is empty the rinse aid indicator lamp will turn on.

Adjusting the dosage of rinse aid

The dosage can be adjusted in 5 levels. Default level is 3. This setting is a recommendation.

1. Close the door and switch on the device with the on/off switch.
2. Within 60 seconds after you turn on the device, press and hold the program button > for 5 seconds and then press the start time delay button to enter the setting mode. The rinse aid indicator symbol flashes.
3. Press the program button > again to select the right set according to your usage habits. The setting changes in the following order: **d3->d4->d5->d1->d2->d3**. The higher the setting, the more rinse aid is used.
4. The setting mode ends automatically 5 seconds after the last setting or by switching off the device with the on/off switch.

Note:

- Set the dosage level higher, if stains remain on the dishes.
- Set the dosage lower, if clouds or streaks remain on the dishes.

Loading the dishwasher basket

- Only wash dishes and cutlery which are dishwasher proof or suitable for dishwashers. Follow the instructions of the manufacturers.
- Scrape off any large amounts of leftover food. Soften remnants of burnt-in food e.g. in pans. It is not necessary to rinse the dishes under running water.
- Place objects in the dishwasher in the following way:
 - Items such as cups, glasses, pots/ pans face down, so that water can run off.
 - Curved items, or those with recesses, should be loaded at a slant so that water can run off.
 - All utensils must be stacked securely to prevent them from tipping over.
 - All utensils must be placed in a way that the spray arms can rotate freely during washing.
 - Arrange small dishes in the upper basket, e.g. lightweight and delicate items such as saucers, cups, glasses, dessert bowls etc.
 - Arrange large and heavy parts in the lower basket, such as plates, platters, pots, bowls etc.

Note:

Very small items should not be washed in the dishwasher as they could easily fall out of the basket.



Warning

- Long bladed knives stored in an upright position are a potential hazard.
- Do not let any item extend through the bottom of the basket.
- Always load sharp utensils with the sharp points down!
- Do not overload your dishwasher as this will impair the results.

English

Adjusting the upper basket

Fig. 6a In order to create more space in the upper or lower basket to make room for taller pieces of crockery, you can load the upper basket in 2 positions. Pull up the upper basket, by grasping it in the middle to move it up. Push the handles on both sides to move the basket down.

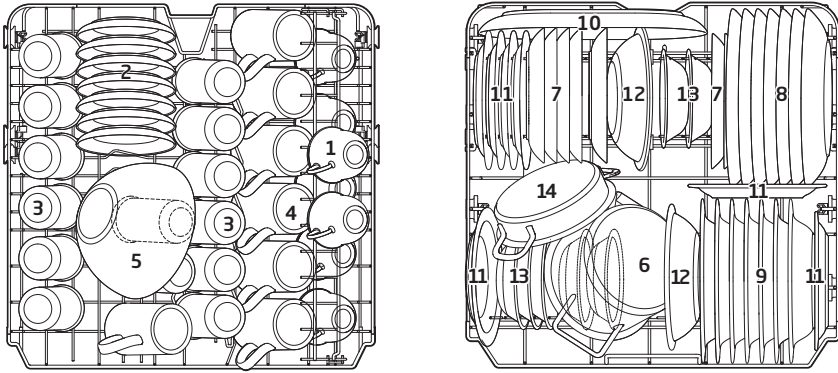

 1 Cups	 2 Saucers	 3 Glasses
 4 Mugs	 5 Glass bowl	 6 Small pot
 7 Dessert dishes	 8 Dinner plates	 9 Soup plates
 10 Oval platter	 11 Melamine dessert plates	 12 Melamine bowls
 13 Dessert bowls	 14 Oven pot	

Fig. 6b Additional supports can be popped up at the lower basket.

Additional trays can be lowered at the upper basket.

Fig. 7a Observe the plan for placing cutlery into the cutlery basket. See table below for possible part designations.

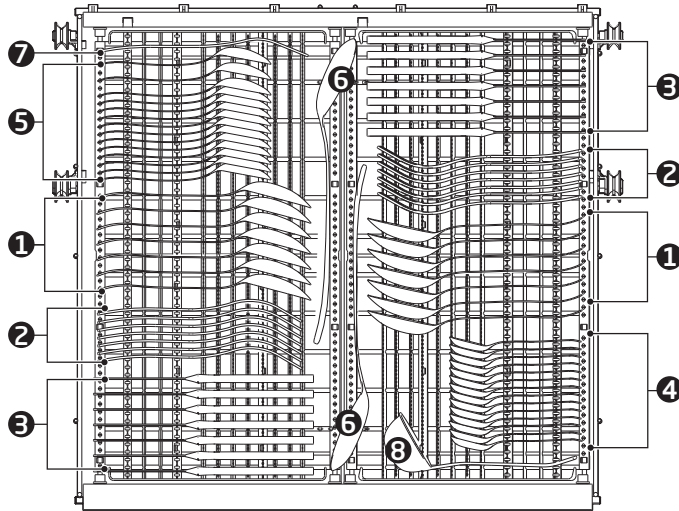









 1 Soup spoons	 2 Forks	 3 Knives	 4 Teaspoons
 5 Dessert spoons	 6 Serving spoons	 7 Serving forks	 8 Soup ladle

Fig. 7b The cutlery tray is modular and can be adapted according to your needs.

- I. standard position, left flat, right inclined
- II. both halves flat, right half increased
- III. left flat, right open, right half moved over the left half
- IV. left flat, right open, right half removed

English







Operation

Washing dishes







Fig. 8 Consider following steps to start the washing process:

1. Prepare the dishwasher. Load the dishwasher basket.
2. Add detergent or rinse aid. Make sure the water-tap/water supply is open, the appliance is connected to the mains and the door is closed correctly.
3. Push the on/off switch to turn on the dishwasher.
4. Choose your program, referring to chapter **Program table**.

Note:

- If only one basket is used you can switch off the unused rinsing zone. Press the rinse zone selection button  to select the desired rinse zone. Observe the indicators  or .
- If you have selected automatic door opening , natural drying is improved. After the wash cycle, the door opens automatically and steam and moisture can escape. The corresponding indicator light  lights up. This function is available as a standard function for all programs (except Rapid) and can be deactivated by pressing the corresponding key .

5. If desired, select the Express function  to reduce the program run time (It can only be used with Hygiene, ECO, Glass, 90 min).

6. Select the self-cleaning function  to clean the dishwasher from time to time. To do this, press the door opener button  for 3 seconds so that the program time 2:10 is shown on the display and then press the Start/Pause button  to start the process. Also note the last point in the program table.
7. Push the  button. To stop the program push the  button again.
8. To start the washing process at a later time, press the timer button  as often as necessary to set the hours by which the start is to be delayed. 1-24 hours (1 hour steps) start time delay can be set. Then press the Start/Pause  button. The dishwasher starts the washing cycle when the preset time has elapsed.

Note:

The program lights show the state of the dishwasher:

- Program light on: standby or pause.

9. After washing, the door will open automatically to achieve better drying effect.

Note:

The dishwasher door must not be blocked when set to open automatically. This can disrupt door lock functionality.

- Turn off the appliance using the on/off button and shut off the water supply.
- Open the door of the dishwasher.





Warning

It is dangerous to open the door during an ongoing cycle, because the hot water may scald you.

- Wait a few minutes before unloading the dishwasher to avoid handling the dishes and utensils while they are still hot. They will also dry better.
- Unload the dishwasher.

Modifying the washing program

You can modify the washing program when the dishwasher has only been running for a short time. Otherwise, the detergent may have already been released, and the appliance may have already drained the wash water.

- Press the  button, the machine will switch to the stand-by mode.
- Press the program selection button  for more than three seconds. Change the program to the desired cycle setting.
- Press the  button again to continue the washing process.

Note:

If you open the door during an ongoing cycle, the machine will pause. When you close the door, the machine will continue working after 10 seconds.

Pausing the washing cycle

If you forgot a dish you can pause the program and add it, but make sure the detergent compartment has not already opened.

1. Press the Start/Pause button to pause the dishwasher.
2. After the spray arms have come to a halt, you can open the door completely.
3. Add forgotten dishes.
4. Close the door and press the Start/Pause button. The dishwasher will continue after 10 seconds.

Recommendations on the type of detergent

Consider below notes in order to improve the cleaning result, while reducing the energy consumption as well as environmental impact:

- Dose the detergent, salt based on the recommendations / requirements of the supplier, while considering the mass and soiling level of the dishes.
- Do not mix different detergents and / salts
- Do you use detergents that as based on solvents or corrosive ingredients
- Avoid overdosing.



Warning

Wrong dosing of detergents, salts or other additives may damage the product.

Automatic door opener function

- The automatic door opening function can be deactivated, when the dishwasher has not been started.
- Press the door opener button to deactivate or activate the function.

Key lock







With this option you can lock the buttons on the control panel (except the on / off button) so that children cannot accidentally start the dishwasher by pressing the buttons on the control panel.

To lock and unlock the buttons, press and hold the Function selection button **F** and the Rinse zone selection button  simultaneously for 3 seconds. When the button lock is activated, the symbol lights up.

English

Fig. 9 Program table

The table below shows which programs are best for the levels of food residue on the dishes and how much detergent is needed. It also shows various information about the programs.

Program	Information and purpose	Description Of Cycle	Detergent Pre/Main	Duration (min)	Energy cons. (kWh)	Water cons. (L)	Rinse Aid
 Auto	For normally to heavy soiled loads	Pre-wash 45 °C Wash 55- 65 °C Rinse Rinse Rinse 55-65 °C Drying	$\frac{4/18 \text{ g}}{1 \text{ or } 2 \text{ pieces}}$	150	0.930-1.470	10.4-17.2	★
 Hygiene	Suitable for all types of dishes and levels of soiling, it offers the highest washing temperature for disinfecting dishes.	Pre-wash Wash 72°C Rinse Rinse 65-72°C Drying	$\frac{4/18 \text{ g}}{1 \text{ or } 2 \text{ pieces}}$	195	1.510-1.615	13.9	★
ECO (*EN60436)	This is the standard programme; It is suitable to clean normally soiled tableware and it is the most efficient program in terms of its combined energy and water consumption for that type of tableware.	Wash 50°C Rinse Rinse 45°C Drying	$\frac{22 \text{ g}}{1 \text{ or } 2 \text{ pieces}}$	220	0.747	9.8	★
 Glass	For lightly soiled crockery and glass.	Prewash Wash 45°C Rinse Rinse 55-60°C Drying	$\frac{4/18 \text{ g}}{1 \text{ or } 2 \text{ pieces}}$	120	0.850-0.925	13.9	★
 90 min	For lightly soiled loads that do not need excellent drying efficiency.	Wash 55°C Rinse Rinse 60-65°C Drying	$\frac{22 \text{ g}}{1 \text{ piece}}$	90	0.955-1.030	11.4	★
 30 min	A shorter wash for lightly soiled loads and quick wash.	Wash 45°C Rinse Rinse 45°C	$\frac{12 \text{ g}}{1 \text{ piece}}$	30	0.584	10.5	-
 Pre-wash	Pre-wash cycle to remove dirt from the dishes for a later wash cycle	Pre-wash	-	15	0.115	3.7	-
 Self cleaning	Effective cleaning of the dishwasher itself.	Pre-wash Wash 60°C Rinse Rinse 70-72°C Drying	$\frac{4/18 \text{ g}}{1 \text{ or } 2 \text{ pieces}}$	130	1.235-1.265	13.9	★

Note:

* **ECO:** This program is suitable to clean normally soiled tableware and for this use, it is the most efficient program in terms of its combined energy and water consumption. It is used to assess the compliance with the EU ecodesign legislation.

Note: The values given for programs other than the ECO program are indicative only.

Cleaning and care



Warning

- When cleaning, never use solvents or abrasive materials, hard brushes, metallic or sharp objects. Solvents are harmful to human health and can attack plastic parts, while abrasive cleaning mechanisms and tools may scratch the surface(s).
- Clean the exterior surfaces of the product with a slightly damp cloth and dry them well. Make sure that no water enters the product interior (e.g. at the switches).
- Clean the edge around the door using a soft, warm and damp cloth only. To avoid penetration of water into the door lock and electrical components, do not use a spray cleaner of any kind.

Cleaning the filter assembly

The filter prevents larger remnants of food or other objects from entering the pump. Inspect the filters for blockage every time the dishwasher has been used.

Fig. 10 The filter system consists of a coarse filter, a flat (main filter) and a micro filter (fine filter).

- **Main filter A:** Food and soil particles trapped by this filter are pulverized by a special jet on the spray arm and washed down to drain.
- **Fine filter B:** This filter holds soil and food residue in the sump area and prevents it from being spread out over the dishes during the wash cycle.
- **Coarse filter C:** Larger items, such as pieces of bones or glass that could block the drain are trapped in the coarse filter. To remove the items caught by the filter, gently squeeze the tap on the top of this filter and lift it up.

Disassemble and clean the filter according to the following steps:

- Turn the filter cap (filter C) counterclockwise and take off the whole filter assembly.
- Pinch the two tabs at the bottom of filter C and pull off filter B. Now pull filter C out of main filter A.
- Wash all filters under running water and remove all residues.
- Reassembling is done in reverse order. Make sure the filter system is installed correctly.



Warning

Do not use the dishwasher if the filter system is not installed.

Cleaning the spray arms

Fig. 11 To prevent possible clogging, the spray arms can be easily removed for periodic cleaning (monthly) of the nozzles.

- Grasp the middle of the spray arm, pull it upwards to remove it.
- Wash the arms under a jet of running water.
- Return them carefully to their seat and make sure that the spray arms are installed correctly and can rotate freely.

Descaling

Descaling is not necessary if the detergent is dosed correctly. If you want to descale the drum, proceed according to the descaling agent manufacturer's instructions. You can obtain suitable descaling agents from retailers.

English

Error codes

Code	Meaning	Possible causes
E1	Longer inlet time.	<ul style="list-style-type: none"> Faucets not opened, or water intake is restricted, or water pressure is too low.
E3	Not reaching required temperature.	<ul style="list-style-type: none"> Malfunction of the heating element.
E4	Overflow.	<ul style="list-style-type: none"> Some component of the dishwasher leaks.
E8	Failure of the orientation of the distributary valve	<ul style="list-style-type: none"> Open circuit or broken distributary valve
Ed	Failure of communication between main PCB with display PCB.	<ul style="list-style-type: none"> Open circuit or broken wiring for the communication.

When an ERROR code appears, please contact the customer service. The respective hotlines are noted in the provided warranty card.

Troubleshooting

If there are any problems during operation, please refer to the following table. If the problems cannot be solved as indicated under **Solution** or if spare parts for self-repair are necessary, please contact the service center. The respective hotlines are noted in the warranty card, provided with this product. Please note, that improper self-repair can lead to hazards as well as voidance of the warranty and should be refrained from, if in doubt.

Problem	Possible causes	Solution
Product does not work	<ul style="list-style-type: none"> Interrupted power supply 	<ul style="list-style-type: none"> Check the power supply
	<ul style="list-style-type: none"> Water pressure is too low 	<ul style="list-style-type: none"> Check whether the water supply is connected properly and the water faucet is open
	<ul style="list-style-type: none"> Dishwasher door is not closed properly 	<ul style="list-style-type: none"> Ensure the door is properly closed
Water is not pumped out of the dishwasher	<ul style="list-style-type: none"> Kink in drain hose 	<ul style="list-style-type: none"> Check the drain hose
	<ul style="list-style-type: none"> Filter is clogged 	<ul style="list-style-type: none"> Check and clean the coarse filter
	<ul style="list-style-type: none"> Kitchen sink is clogged 	<ul style="list-style-type: none"> Check whether the kitchen sink is draining well or call a service agent for help
Sud in the tub	<ul style="list-style-type: none"> Improper detergent 	<ul style="list-style-type: none"> Only use special dishwasher detergent
	<ul style="list-style-type: none"> Spilled rinse aid 	<ul style="list-style-type: none"> Wipe up rinse-aid spills
Sud tub interior	<ul style="list-style-type: none"> Detergent with colourant was used 	<ul style="list-style-type: none"> Only use detergent without colourant
White film on inside surface	<ul style="list-style-type: none"> Hard water minerals 	<ul style="list-style-type: none"> Clean the interior with a damp sponge regularly

Problem	Possible causes	Solution
Rust stains on cutlery	• Cutlery not corrosion resistant	• Do not wash these items in dishwasher
	• A programme was not run after refilling salt	• Always run a quick programme after adding salt
	• Softener lid is loose	• Check and tighten it
Knocking noise in the cabinet	• Spray arm is knocking against an item in the basket	• Interrupt the program and re-arrange the items
Rattling noise	• Items of crockery are loose in the cabinet	
Knocking noise in water pipes	• Caused by on-site installation or cross section of the piping	• This has no influence in the dishwasher function
Dishes are not clean	• Dishes not loaded correctly	• Re-arrange the dishes
	• Spray arms are blocked	
	• Not enough detergent	• Add more detergent
	• Program was not powerful enough	• Choose another program
	• Filter is dirty or not correctly inserted	• Clean the filter and ensure it is assembled correctly
Cloudiness on glassware	• Too much detergent	• Use less detergent and choose shortest cycle for cleaning glasses
Black or grey marks on dishes	• Aluminum utensils have rubbed against dishes	• Use a mild abrasive cleaner
Detergent left in dispenser cups	• Detergent cups are blocked	• Re-arrange the dishes
Dishes are not drying	• Improper loading	
	• Rinse-aid level is too low	• Increase the rinse-aid level
	• Dishes removed too soon	• Do not removed the dishes immediately after washing.

Technical Data

Power consumption	1760 - 2100 W
Rated voltage / frequency	220 - 240 V ~ 50 Hz
Water pressure (flow pressure)	0.4 - 10 bar (0.04 - 1 MPa)
Water temperature	Cold and warm (max. 60°C)

English

Notes concerning the energy- and water consumption of the dishwasher

- The eco program is suitable for cleaning normally soiled dishes. It is the most efficient program for this purpose in terms of combined energy and water consumption and is used to assess compliance with the EU ecodesign legislation.
 - By loading the domestic dishwasher up to the capacity specified by the manufacturer, energy and water can be saved. Arrange the dishes correctly as described in the loading plans in these instructions. Improper loading causes inefficient dish-washing and possibly malfunctions.
 - Manual pre-washing of the dishes leads to higher water and energy consumption and is not recommended.
 - Washing dishes in a household dishwasher generally uses less energy and water than washing by hand, provided the household dishwasher is used in accordance with the manufacturer's instructions.
 - Values for the program duration as well as the energy and water consumption of all programs that include an operating cycle can be found in the corresponding tables in these instructions.
 - Observe the information on proper installation (including horizontal alignment, connection to the power supply, water connections) in these instructions.
 - Use of cleaning agents, salt and other additives must be carried out properly. Incorrect dosage leads to increased environmental pollution and possibly damage to the device.
 - Before each use, remove all foreign objects from the household dishwasher.
 - Regular cleaning and compliance with the optimal cleaning intervals and measures to prevent limescale deposits, are important. Please refer to the chapter on **Cleaning and care**.
- Regular control of the filters and the optimal cleaning intervals are important. Please refer to the chapter on **Cleaning and care**.

Instrucciones de seguridad

- Este producto puede ser usado por niños mayores de 8 años de edad si reciben supervisión o instrucciones sobre el uso del producto de forma segura, y si comprenden los riesgos que implica.
- Los niños no deben jugar con el aparato.
- La limpieza y el mantenimiento del usuario no deben ser realizados por niños a menos que sean mayores de 8 años y reciban supervisión.
- Este producto dispone de un máximo de 14 compartimentos para el lavado.
- La puerta no deberá dejarse abierta nunca, ya que puede suponer un riesgo.
- Siga las instrucciones para una correcta carga del lavavajillas.

Advertencia! Los cuchillos y otros utensilios con hojas / puntas afiladas deben colocarse en el cesto con las puntas hacia abajo o colocarse en posición horizontal.

Instrucciones de seguridad

- El producto está diseñado para la preparación de las cantidades propias del uso doméstico, o de entornos similares al doméstico, y no es adecuado para uso comercial. Los entornos similares al doméstico incluyen cocinas para el personal en tiendas, oficinas y otros negocios pequeños, o para los huéspedes en albergues, hoteles pequeños e instalaciones residenciales parecidas.
- El lavavajillas tiene aperturas de ventilación en la base. Estas aperturas no deben quedar obstruidas por una moqueta.
- Un cable de alimentación dañado sólo puede ser reemplazado por el agente autorizado de servicio para evitar peligros.
- Siga las instrucciones del capítulo **Limpieza y cuidados**.

Instrucciones de seguridad

- Lea por completo este manual del usuario antes del primer uso y entréguelo con el producto. Preste atención a las advertencias del producto y el manual del usuario. Contiene información importante para su seguridad y el uso y mantenimiento del equipo.
- Use el producto exclusivamente para su finalidad y con los accesorios y componentes recomendados. Un uso inadecuado o incorrecto puede provocar riesgos.
- Nunca deje el producto sin supervisión mientras esté encendido.
- No intente bajo ninguna circunstancia reparar usted mismo el producto (p.ej., cable de alimentación dañado, si ha caído el producto, etc.). Para cualquier asistencia y reparación, consulte con un agente de servicio autorizado.
- El voltaje de la red debe coincidir con la información de la etiqueta de valores nominales del producto.
- Evite daños en el cable de alimentación que podrían ser causados por torceduras o el contacto con rincones afilados.
- Mantenga este producto incluido el cable de alimentación y el enchufe de alimentación lejos de fuentes de calor como por ejemplo, hornos, platos calientes y otros dispositivos/objetos que produzcan calor.
- Sólo desenchufe de la toma de alimentación tirando del propio enchufe. No tire del cable.
- Desenchufe el producto cuando el producto no esté en uso, en caso de disfunción, antes de conectar o quitar accesorios y antes de cada limpieza.
- Utilice este producto sólo en zonas interiores secas y nunca fuera.
- Este producto no es adecuado para uso comercial. Está diseñado solamente para uso doméstico.
- Siga las instrucciones para la instalación.
- Este producto está conectado a la conexión de agua. Tenga en cuenta la presión del agua de entrada mínima y máxima. Consulte el capítulo **Datos técnicos**. Tenga en cuenta todas las instrucciones sobre la instalación de gomas extraíbles, utilice gomas nuevas para la instalación. No reutilice gomas antiguas.
- **¡Importante!** Compruebe para asegurarse de que el producto esté en buenas condiciones antes de usarlo. El producto no se debe utilizar si muestra algún signo de daño o si se sospecha que está defectuoso.

Español

Felicidades!

Gracias por adquirir un producto **KOENIC**. Lea atentamente este manual y consérvelo como referencia en el futuro.

Uso pretendido

Este producto solo está destinado a lavar la vajilla y las cuberterías que sean aptas o adecuadas para el lavavajillas.. Cualquier otro uso puede provocar daños en el producto o lesiones personales. Este producto está diseñado solo para uso doméstico y no está pensado para uso comercial. Imtron GmbH no asume ninguna responsabilidad por daños producidos al producto, a la propiedad o por lesiones personales debidas al uso inadecuado del producto o por su utilización para una finalidad distinta a la especificada por el fabricante.

Antes del primer uso

Saque el producto y sus accesorios cuidadosamente del embalaje original. Se recomienda conservar el embalaje original para guardarlo. Si quiere desechar el embalaje original, tenga en cuenta las normas legales aplicables. Si tiene dudas sobre una eliminación adecuada, contacte con su centro de gestión de residuos local. Compruebe que el contenido entregado esté completo y sin daños. Si el contenido está incompleto o dañado, contacte de inmediato con su lugar de adquisición. Tras desembalarlo, consulte el capítulo

Limpeza y cuidados

Garantía y repuestos

El período de garantía del producto, así como las condiciones aplicables de la garantía se pueden encontrar en la tarjeta de garantía proporcionada con el producto. Los repuestos, que se enumeran en la directiva de ecodiseño correspondiente, se pueden obtener contactando con el centro de atención al cliente, durante un período de al menos 7 años para unas partes y 10 años para otras.

Contenido

1 x Lavavajillas
1 x Manual de instrucciones
1 x Tarjeta de garantía

Control y componentes

- A** Panel de control
 - A1 Interruptor de encendido/apagado
 - A2 Botón de selección de programa <>
 - A3 Botón de temporizador
 - A4 Indicador de abrillantador
 - A5 Indicador de suavizante (sal)
 - A6 Botón de selección de función **F**
 - A7 Botón de selección de zona de enjuague
 - A8 Botón de apertura de puerta
 - A9 Botón inicio / pausa
 - A10 Indicadores de función adicional
 - A11 Pantalla
 - A12 Indicador de conexión de agua
 - A13 Indicación de programa

B Asa

C Puerta

D Cesto para cubiertos

E Cesta superior

F Cesta inferior

G Compartimentos

Detergente, pestaña/compartimento de los polvos lavavajillas

- G1 Tapa
- G2 Compartimento para el lavado principal
- G3 Bloqueado
- G4 Compartimento para el prelavado

Compartimento del abrillantador

- G5 Apertura de llenado con marca **MAX**
- G6 Tapa de recipiente de abrillantador

H Interior

- H1 Compartimento de sal
- H2 Salida de agua con filtro
- H3 Brazos aspersores superior e inferior

Parte trasera

- I** Cable de alimentación con enchufe
- J** Manguera de desagüe (premontada)
- K** Manguera de entrada de agua (premontada)

Accesorios

Embudo (no se muestra)

Instalación

Nota:

Al conectar al agua potable, asegúrese de conectar el aparato utilizando un dispositivo de seguridad contra la contaminación del agua potable por reflujo (según DIN EN 1717). Recomendamos que la instalación -incluido el suministro de agua y las conexiones eléctricas- y las reparaciones sean realizadas por un técnico cualificado.

Fig. 1 Instale el lavavajillas cerca de una entrada de agua, de un desagüe y de una conexión eléctrica.



Precaución

Después de desembalar, abra la puerta y retire todas las protección de transporte de las cestas y los brazos rociadores. Asegúrese de que los brazos rociadores puedan rotar libremente.

Nota:

Compruebe el material de montaje que se incluye: soportes, tornillos, cinta de velcro para sujetar el panel decorativo, etc.

- 1 Compruebe las dimensiones de instalación
 - Se recomienda colocar el lavavajillas cerca del fregadero para facilitar la conexión de agua y de desagüe al lavavajillas.
 - Para realizar la instalación de la toma de agua, del desagüe y de la corriente eléctrica (A), necesitará hacer un corte de 80 x 100 mm en la parte posterior de uno de los dos armarios laterales.

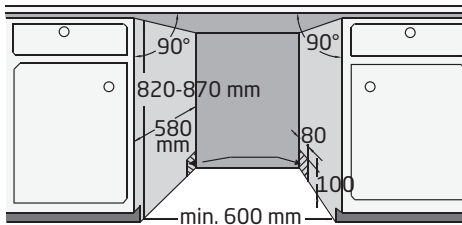

- 2 Si el lavavajillas está instalado en un rincón, debe dejar una distancia mínima de 50 mm entre la puerta abierta del lavavajillas y los armarios circundantes.

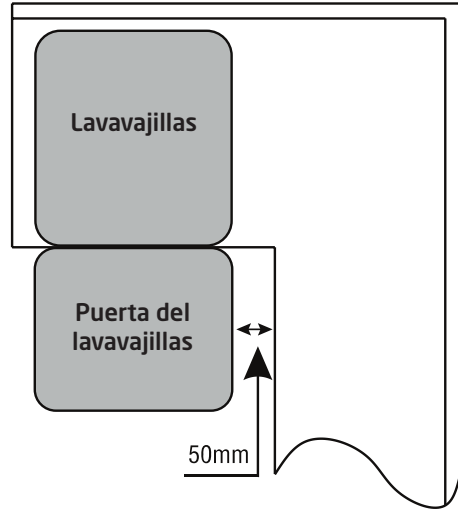

- 3 Los muelles de la puerta del lavavajillas se han preparado de fábrica.
 - Gire los tornillos de ajuste en ambos lados para aumentar/reducir la fuerza del muelle. Consulte la ilustración al lado de los tornillos.
 - La fuerza del muelle está correctamente ajustada cuando la puerta totalmente abierta sigue en posición horizontal y puede moverse hacia arriba por completo tirando ligeramente de ella.

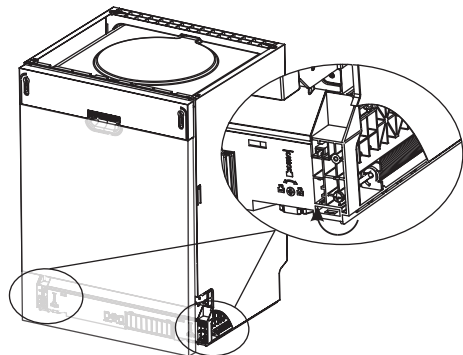

Español

- 4 Sujete la cinta de condensación por debajo de la encimera. Asegúrese de que la banda de condensación se ajusta con el borde de la encimera.

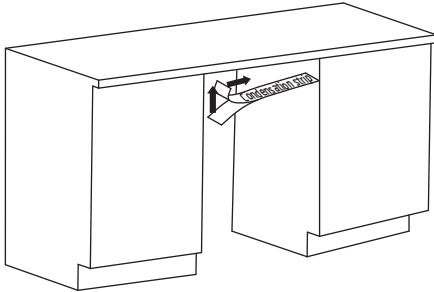

- 5 El lavavajillas debe estar conectado al drenaje. Si la conexión a la tubería de desagüe está a más de 1000 mm de altura, podría quedar agua sobrante en la manguera. Será necesario drenar el exceso de agua de la manguera en un recipiente adecuado situado fuera del fregadero y a una altura inferior a la del fregadero. Tenga en cuenta la altura máxima permitida del extremo de la manguera de desagüe: 100 cm.

1. El tubo ya está conectado a la toma de aguas residuales. Corte las cintas y desenrolle la manguera.
2. Conecte el extremo a un tubo de desagüe (opción A o B). Tenga en cuenta la altura máxima de la toma del tubo de drenaje.

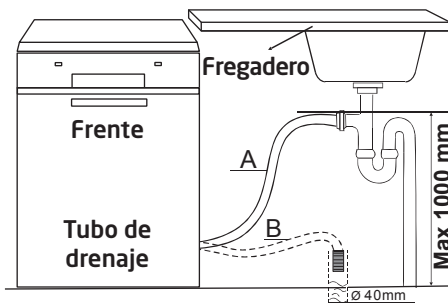
**Nota:**

Un soporte adecuado para tubos está disponible como accesorio opcional.

- 6 Conecte la entrada de agua al suministro de agua corriente (3/4") utilizando el tubo premontada y asegúrese de que esté bien sujeto.

Se puede conectar el lavavajillas a un suministro de agua caliente. Al hacerlo, asegúrese de que la temperatura máxima no supere los 60°C. Una temperatura superior puede perjudicar el resultado de la limpieza.

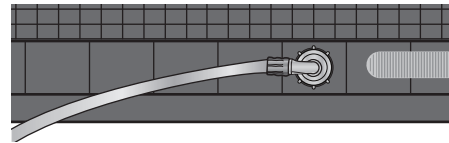
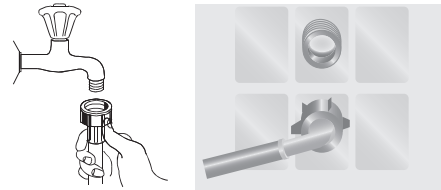
**Nota:**

Si las tuberías de agua son nuevas o no se han utilizado durante mucho tiempo, deje correr el agua para asegurarse de que el agua esté limpia y clara. Si no sigue esta indicación, puede obstruirse la entrada de agua y estropear el aparato.

- 7 Conecte el enchufe de corriente a la red eléctrica

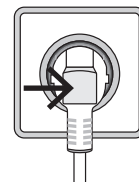

8 Nivele el lavavajillas.

- Regule las patas traseras con el tornillo Phillips (Pos. A). Fíjese en la imagen al ladode los tornillos (SUPERIOR: se levanta la parte posterior, INFERIOR: se baja la parte posterior).
- Las patas delanteras se pueden ajustar girándolas con la mano.
- Compruebe que el aparato está horizontal con un nivel, colocándolo sobre las superficies horizontales y verticales del interior del lavavajillas y la puerta.

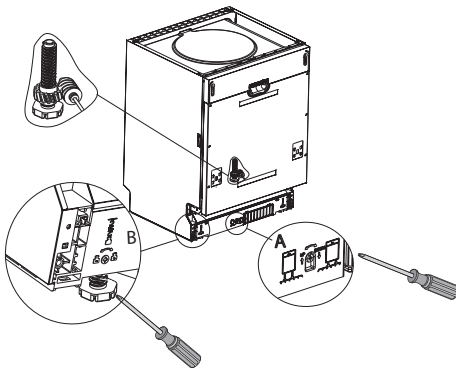

9 Coloque el lavavajillas en su sitio.

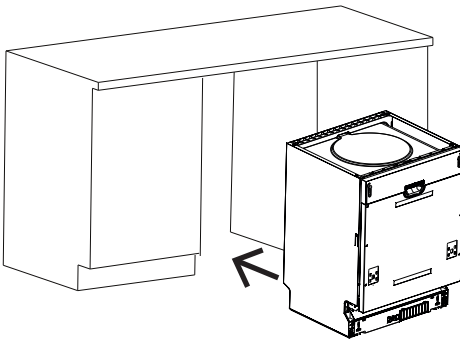

10 El lavavajillas debe sujetarse con tornillos.

I. Encimera de madera: Inserte el soporte de montaje por las muescas. Ahora, atornille el soporte de montaje por la parte inferior de la encimera.

II. Encimera de piedra natural: Quite el plástico de las paredes laterales del lavavajillas (puerta abierta). Utilice los tornillos para sujetar el lavavajillas a los dos muebles laterales a través de los cortes hechos anteriormente.

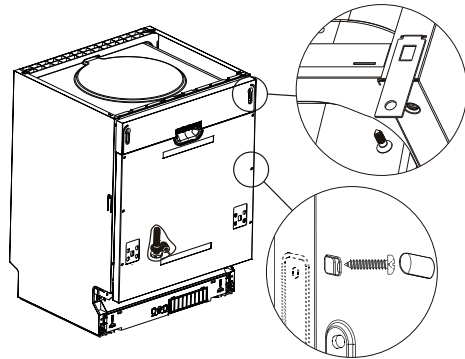

Nota:

Antes de utilizar por primera vez el producto, asegúrese de que todas las conexiones hidrófilas del producto estén correctamente selladas y conectadas tanto al dispositivo como a la red de agua. Compruebe todas las conexiones periódicamente para evitar posibles fugas.

Español

Preparación

Ponga sal en el compartimento de la sal

Fig. 2 Dependiendo de la dureza de su agua corriente (grado de dureza) use sal adicional (descalcificador de agua). Tenga en cuenta siempre las instrucciones que se incluyen con la sal.

- Extraiga la cesta y, a continuación, desatornille y extraiga la tapa del compartimento de la sal.
- Coloque el extremo del embudo (incluido) en el orificio e introduzca alrededor de 1,5 kg de sal.
- Llene el depósito de sal con agua al máximo hasta el borde superior. Es normal que se derrame una pequeña cantidad de agua del depósito de sal.
- Tras llenar el compartimento, vuelva a atornillar bien la tapa en el sentido de las agujas del reloj.
- Inmediatamente después de echar sal en el compartimento, debería iniciarse un programa de lavado (recomendamos el programa rápido). Si no lo hace, el agua salada podría dañar el sistema de filtrado, la bomba u otros componentes de la máquina que están fuera de garantía.

Nota:

Dependiendo de cómo se disuelva la sal, la luz de advertencia de sal podría permanecer encendida aunque se haya rellenado el compartimento.



Advertencia

- Utilice únicamente sal concebida específicamente para su uso en lavavajillas! Cualquier otro tipo de sal no concebida específicamente para lavavajillas, especialmente la sal de mesa, dañará el descalcificador. En caso de averías provocadas por el uso de sal inadecuada, el fabricante no concederá ninguna garantía ni será responsable de los daños causados.
- Si hay vertidos de sal, deberá seleccionar un programa de remojo o un programa rápido para eliminar el exceso de sal.
- Rellene con sal únicamente antes de iniciar uno de los programas de lavado completos. De esta manera, se evitará la formación de granos de sal o agua salada que puedan haberse vertido y hayan quedado en el fondo de la máquina durante un tiempo, lo que puede provocar corrosión.
- El compartimento de la sal solo se debe rellenar cuando se encienda la luz de advertencia de sal en el panel de control.

Ajuste del consumo de sal

Fig. 3 **Active el modo instalación:** Cierre la puerta. Encienda el lavavajillas con el interruptor de encendido/apagado y, en menos de 60 segundos, mantenga pulsado el botón de programa > aproximadamente 5 segundos. El aparato pasará al modo de configuración, lo que se indica con el testigo parpadeante S.

Ajustar el nivel de consumo de sal: Pulse el > botón para seleccionar la configuración adecuada según su entorno local en la secuencia de H3 > H4 > H5 > H6 > H1 > H2 > H3. La configuración se mostrará en pantalla. Consulte la siguiente tabla para encontrar la configuración correcta.

Nivel de dureza del agua		Selección	Recuperación tras n de ciclos del programa ³⁾	Consumo de sal g/ciclo
°dH ¹⁾	mmol/l ²⁾			
0-5	0-0,94	H1	-	0
6-11	1,0-2,0	H2	10	9
12-17	2,1-3,0	H3*	5	12
18-22	3,1-4,0	H4	3	20
23-34	4,1-6,0	H5	2	30
35-55	6,1-9,8	H6	1	60

El producto saldrá del modo configuración automáticamente, 5 segundos después de la última configuración/operación del interruptor o cuando pulse el interruptor de encendido / apagado.

Nota:

¹⁾ unidad alemana de medida de la dureza del agua

²⁾ milimol, unidad internacional de la dureza del agua

³⁾ configuración de fábrica

Póngase en contacto con la empresa local de suministro de agua para obtener información sobre la dureza de su suministro de agua.

Añadir detergente

Fig. 4 El dispensador debe volver a llenarse antes del comienzo de cada ciclo de lavado.

Para añadir la cantidad correcta, siga las instrucciones que aparezcan en el detergente.

- Pulse el pestillo de liberación y abra la tapa.
- Añada siempre el detergente justo antes de poner en marcha el lavavajillas; de lo contrario, podría humedecerse y no disolverse adecuadamente.
- Si los platos están muy sucios, ponga una dosis de detergente adicional en los recesos externos en la tapa de la cámara de detergente. Este detergente tendrá efecto durante la fase de prelavado.

Tenga en cuenta las diferencias entre los dos compartimentos:

- a) Compartimento para el detergente para el ciclo de lavado principal.
 - b) Compartimento para el detergente para el ciclo de prelavado.
- Cierre la tapa y presione hasta bloquearla.

Nota:

Utilice únicamente detergente fabricado específicamente para lavavajillas. Guarde el detergente en un lugar fresco y seco.

Recarga del dosificador de abrillantador

Fig. 5 Su lavavajillas está diseñado para usar abrillantador líquido, que se dosifica durante el enjuague final para prevenir que sus platos tengan manchas de gotas de agua.

- Presione la pestaña, levante la tapa y vierta el abrillantador en el dispensador hasta la marca **MAX**.
- Baje la tapa y ciérrela de forma que encaje en posición.

Nota:

No llene nunca el dosificador de abrillantador con ninguna otra sustancia (por ejemplo, limpiador de lavavajillas, detergente líquido). Podría provocar daños en el aparato.

Español

- El abrillantador se añade automáticamente durante el último enjuague para garantizar una limpieza a fondo y un secado sin manchas ni rayones.
- Si el dispensador de abrillantador está vacío el testigo de abrillantador se encenderá.

Ajuste del dosificador del abrillantador

La dosificación puede ajustarse en 5 niveles. El nivel predeterminado es 3. Esta posición es solamente una recomendación.

1. Cierre la puerta y encienda el dispositivo con el interruptor de encendido/apagado.
2. En menos de 60 segundos después de encender el dispositivo, mantenga pulsado el botón de programa > 5 segundos y pulse a continuación el botón de demora de tiempo de inicio para acceder al modo de configuración. El símbolo de abrillantador parpadea.
3. Pulse de nuevo el botón de programa > para seleccionar la configuración adecuada según su costumbre de uso. La configuración cambia en el orden siguiente: **d3 -> d4 -> d5 -> d1 -> d2 -> d3**. Cuanto mayor la configuración, más abrillantador se usa.
4. El modo configuración finaliza automáticamente 5 segundos después de la última configuración o apagando el dispositivo con el interruptor de encendido/apagado.

Nota:

- Si aún quedan manchas en los platos, seleccione la dosis más alta.
- Si los platos quedan empañados o con marcas, seleccione la dosis más baja.

Carga de la cesta del lavavajillas

- Cargue el lavavajillas solo con platos y cubiertos aptos para lavavajillas. Siga las instrucciones de los fabricantes.
- Quite los restos de comida de gran tamaño. Reblandezca los restos de comida quemada en la sartén. No es necesario enjuagar los platos bajo el grifo.
- Coloque los objetos en el lavavajillas de la siguiente manera:
 - Los utensilios como tazas, vasos, ollas o sartenes, etc. se colocan boca abajo.
 - Los utensilios curvos o con huecos deben colocarse de manera inclinada para que el agua pueda correr.
 - Todos los utensilios deben apilarse, de manera que queden bien fijados y no se puedan volcar.
 - Todos los utensilios se colocan de tal manera que los brazos pulverizadores puedan rotar libremente durante el lavado.
 - Coloque los platos pequeños, por ejemplo, los que pesen poco y los delicados, como platillos, platos de postre, tazas, vasos, etc. en la cesta superior.
 - Coloque los platos pesados y grandes, como platos, bandejas, cacerolas, cuencos, etc. en la cesta inferior.

Nota:

Los objetos muy pequeños no deben lavarse en el lavavajillas, ya que pueden caerse fácilmente de la cesta.











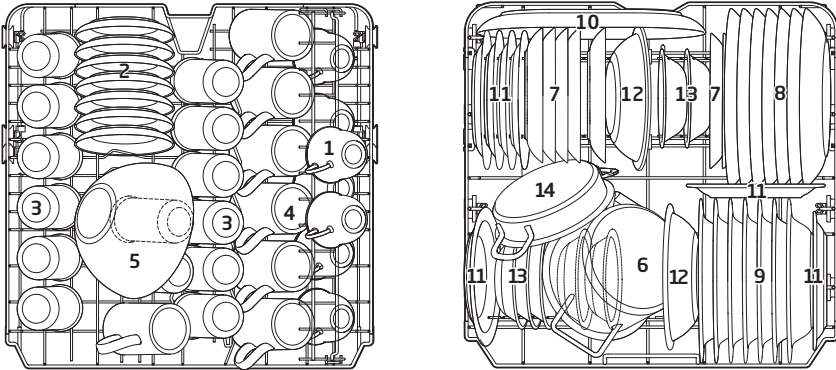





Advertencia

- Los cuchillos con hojas de gran tamaño colocados hacia arriba son un posible peligro.
- No permita que ningún utensilio sobrepase el fondo.
- Coloca que siempre los utensilios afilados con la punta hacia abajo.
- No cargue en exceso su lavavajillas, ya que esto afectará a la limpieza.

Carga de la cesta superior

Fig. 6a Para obtener más espacio en la cesta superior o inferior, por ejemplo, para las piezas más altas de la vajilla, puede cargar el cesto superior de dos formas. Tire hacia arriba de la cesta superior para subirla. Empuje las asas por ambos lados para mover la cesta hacia abajo. Observe el plan general para la colocación de los platos y los cubiertos en la cesta.



 1 Tazas	 2 Salseras	 3 Vasos
 4 Tazas	 5 Bol de cristal	 6 Cazo pequeño
 7 Platos de postre	 8 Platos planos	 9 Platos hondos
 10 Bandeja ovalada	 11 Platos de postre con melamina	 12 Bol de melamina
 13 Bol de postre	 14 Cazo para horno	

Español

Fig. 6b Se pueden sacar soportes adicionales en la cesta inferior.

Se pueden recoger bandejas adicionales en la cesta superior.

Fig. 7a Tenga en cuenta la distribución designada de los cubiertos en la cesta de cubiertos. Observe la tabla inferior para las colocaciones posibles.

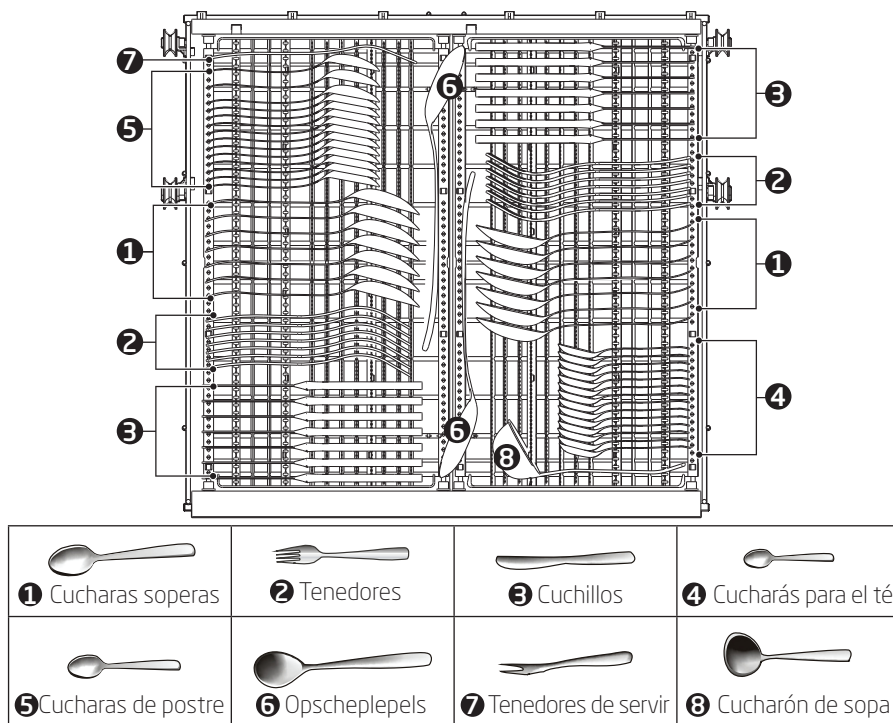

Fig. 7b La bandeja de cubertería es modular y puede adaptarse según sus necesidades.

- I. posición estándar, plano a la izquierda, inclinado a la derecha
- II. ambas mitades planas, mitad derecha aumentada
- III. izquierda plana, derecha abierta, mitad derecha movida sobre la mitad izquierda
- IV. izquierda plana, derecha abierta, mitad derecha retirada

Funcionamiento







Proceso de lavado

Fig. 8 Tenga en cuenta los siguientes pasos para iniciar el proceso de lavado:







1. Prepare el lavavajillas. Cargue la cesta del lavavajillas.
2. Añada detergente o abrillantador. Asegúrese de que el suministro de agua esté abierto, que el aparato esté conectado a la red y que la puerta esté cerrada correctamente.
3. Pulse el interruptor On/Off para encender el lavavajillas.
4. Elija su programa, consulte el capítulo

Tabla de programas.

Nota:

- Si solo se usa una cesta, se puede apagar la zona de enjuague que no se utilice. Pulse el botón de selección de zona de enjuague  para seleccionar la zona de enjuague deseada. Observe los indicadores  o .
- Si ha seleccionado la apertura de puerta automática , mejora el secado natural. Tras el ciclo de lavado, la puerta se abre automáticamente y pueden salir el vapor y la humedad. El testigo correspondiente  se enciende. Esta función está disponible de serie para todos los programas (excepto Rápido), y puede desactivarse pulsando la tecla correspondiente .

5. Si lo desea, seleccione la función Express  para reducir el tiempo de funcionamiento del programa (Solo puede utilizarse con Higiene, ECO, 90 min y Cristal).

6. Seleccione la función de auto limpieza  para limpiar el lavavajillas de vez en cuando. Para hacerlo, pulse el botón de apertura de puerta  3 segundos de forma que el tiempo de programa 2:10 se muestre en la pantalla, y pulse a continuación el botón Inicio/Pausa  para iniciar el proceso. Tenga también en cuenta en último punto de la tabla de programas.
7. Pulse el botón de . Para detener el proceso pulse otra vez el botón de .
8. Para iniciar el proceso de lavado más tarde, pulse el botón de temporizador  varias veces para establecer las horas en las que deba demorarse el inicio. Se puede establecer un retraso de hora de inicio de 1-24 horas. Luego pulse el botón de Inicio/Pausa . El lavavajillas empieza un ciclo de lavado cuando haya pasado el tiempo preestablecido.

Nota:

- El programa muestra con luces el estado del lavavajillas:
- Luces encendidas de programa: en espera o pausa.

9. Tras el lavado, la puerta se abrirá automáticamente para conseguir un mejor efecto de secado.

Nota:

La puerta del lavavajillas no debe estar bloqueada cuando se configure la apertura automática. Esto puede afectar al funcionamiento del bloqueo de la puerta.

- Apague el aparato usando el botón On/Off y corte el suministro de agua.
- Abra la puerta del lavavajillas.



Advertencia

Es peligroso abrir la puerta durante un ciclo en marcha, ya que podría salpicarle agua caliente.

Español

- Espere unos minutos antes de descargar el lavavajillas para evitar manejar los platos y los utensilios mientras todavía están calientes. También se secarán mejor.
- Descargue el lavavajillas.

Modificar el programa de lavado

Puede modificar el programa de lavado cuando el lavavajillas funcione durante un corto período de tiempo. De lo contrario, puede que el detergente ya haya empezado a salir y que el aparato ya haya drenado el agua de lavado.

- Presione el botón "▶|| (Inicio/Pausa)" para que la máquina entre en estado de espera
- Presione el botón de selección de programa > durante más de tres segundos. Cambie el programa al programa de lavado deseado
- Presione el botón "▶|| (Inicio/Pausa)" de nuevo para continuar el proceso de lavado

Nota:

Si abre la puerta durante un ciclo de lavado, la máquina se pondrá en pausa. Cuando cierre la puerta y, la máquina seguirá en funcionamiento durante 10 segundos.

Pausa del ciclo de lavado

Si olvidó un plato, puede pausar el proceso y meterlo, pero asegúrese de que el compartimento del detergente aún no se haya abierto.

1. Pulse el botón ▶|| para pausar el lavavajillas.
2. Una vez que los brazos pulverizadores se detengan, puede abrir la puerta completamente.
3. Añada los platos olvidados.
4. Cierre la puerta y pulse el botón. El lavavajillas continuará el ciclo una vez transcurridos 10 segundos.

Recomendaciones sobre el tipo de detergente

Tenga en cuenta las indicaciones siguientes para mejorar el resultado de la limpieza, reduciendo el consumo de energía y el impacto ambiental.

- Dosifique el detergente según las recomendaciones / exigencias del proveedor, teniendo en cuenta la masa y nivel de suciedad de la vajilla.
- No mezcle distintos detergentes y/o sal.
- No use detergentes basados en ingredientes disolventes ni corrosivos.
- Evite dosificar en exceso.



Precaución

Una dosificación incorrecta de detergente, sal y otros aditivos pueden dañar el producto y afectar a su correcto funcionamiento.

Función de apertura de puerta automática

- La función de apertura de puerta automática puede desactivarse cuando no se haya encendido el lavavajillas.
- Para desactivar o activar la función, pulse el botón de apertura de puerta.

Bloqueo de teclas

Con esta opción puede bloquear los botones del panel de control (excepto el botón de encendido / apagado) de forma que los niños no puedan encender accidentalmente el lavavajillas pulsando los botones del panel de control.









Para bloquear y desbloquear los botones, mantenga pulsado el Botón de selección de función **F** y el Botón de selección de zona de enjuague  simultáneamente durante 3 segundos. Cuando se active el bloqueo de botones, el símbolo se ilumina.

Fig. 9 Tabla de programas

La tabla siguiente muestra los programas más adecuados para los niveles de restos de alimentos los platos y la cantidad de detergente necesaria. También muestra información diversa sobre los programas.

Programa	Información y finalidad	Descripción del ciclo	Detergente prelavado/principal	Duración (min)	Cons. energético (KWh)	Cons.de agua (L)	Abri-llan-tador
 Auto	Para cargar con suciedad entre normal y densa	Pre-lavado 45 °C Lavado 55 - 65 °C Enjuague Enjuague 55-65 °C Secado	$\frac{4/18 \text{ g}}{1 \text{ o } 2 \text{ piezas}}$	150	0,930-1,470	10,4-17,2	★
 Artículos de	Adecuado para todo tipo de platos y niveles de suciedad, ofrece la mayor temperatura de lavado para desinfectar los platos.	Prelavado Lavado 72°C Enjuague Enjuague 65-72°C Secado	$\frac{4/18 \text{ g}}{1 \text{ o } 2 \text{ piezas}}$	195	1,510-1,615	13,9	★
ECO (*EN60436)	Este es el programa estándar; es apto para limpiar vajillas con suciedad normal, y es el más efectivo en términos de consumo de energía y agua combinado para ese tipo de vajillas.	Lavado 50°C Enjuague Enjuague 45°C Secado	$\frac{22 \text{ g}}{1 \text{ o } 2 \text{ piezas}}$	220	0,747	9,8	★
 Cristal	Para vajillas y vasos ligeramente sucios.	Pre-lavado Lavado 45°C Enjuague Enjuague 55-60°C Secado	$\frac{4/18 \text{ g}}{1 \text{ o } 2 \text{ piezas}}$	120	0,850-0,925	13,9	★
 90 min	Para cargas ligeramente sucias que no necesitan una eficiencia de secado excelente.	Lavado 55°C Enjuague Enjuague 60-65°C Secado	$\frac{22 \text{ g}}{1 \text{ pieza}}$	90	0,955-1,030	11,4	★
 30 min	Un lavado más corto para utensilios ligeramente sucios y lavado rápido.	Lavado 45°C Enjuague Enjuague 45°C	$\frac{12 \text{ g}}{1 \text{ pieza}}$	30	0,584	10,5	-
 Prelavado	Ciclo de prelavado para eliminar suciedad de los platos para un ciclo de lavado posterior	Pre-lavado	-	15	0,115	3,7	-
 Auto limpieza	Limpieza efectiva del mismo lavavajillas.	Pre-lavado Lavado 60°C Enjuague Enjuague 70-72°C Secado	$\frac{4/18 \text{ g}}{1 \text{ o } 2 \text{ piezas}}$	130	1,235-1,265	13,9	★

Nota:

* **ECO:** Este programa es adecuado para limpiar vajillas con suciedad normal y, para este uso, es el programa más eficiente en términos de su consumo combinado de energía y agua. Se usa para valorar el cumplimiento con la legislación de ecodiseño de la UE.

Nota: Los valores indicados para programas distintos al programa ECO son solamente indicativos.

Antes del primer uso



Advertencia

- Al limpiar, no use nunca disolventes ni materiales abrasivos, cepillos rígidos, objetos metálicos o afilados. Los disolventes son dañinos para la salud humana y pueden afectar a las piezas de plástico, mientras que los mecanismos y herramientas de limpieza abrasivos pueden rayar las superficies.
- Limpie las superficies exteriores del dispositivo con un paño húmedo y después séquelas completamente. Asegúrese de que no entre agua en el producto (por ejemplo, por el interruptor).
- Limpie los bordes que rodean la puerta con un trapo húmedo, caliente y suave. A fin de evitar la entrada de agua en el cierre de la puerta y los componentes eléctricos, no utilice un spray limpiador de ningún tipo.

Limpieza del filtro

El filtro previene que los restos de comida de mayor tamaño u otros objetos entren en la bomba. Inspeccione los filtros en busca de obstrucciones cada vez que se utilice el lavavajillas.

- Fig. 10 El sistema de filtrado consiste en un filtro ordinario, un filtro plano (filtro principal) y un microfiltro (filtro fino).
- **Filtro principal A:** Las partículas de suciedad y comida atrapadas en este filtro son pulverizadas por un chorro especial que sale del brazo pulverizador, y luego se drenan.
 - **Filtro fino B:** Este filtro retiene residuos de comida y suciedad en el sumidero, y evita que vuelvan a los platos durante el ciclo de lavado.
 - **Filtro ordinario C:** En este filtro quedan atrapados elementos más grandes, como piezas de huesos o cristal que podrían bloquear el drenaje. Para extraer los elementos atrapados por el filtro, apriete suavemente la llave de la parte superior de este filtro para levantarlo.

Desmonte y limpie el filtro siguiendo los siguientes pasos:

- Gire el tapón del filtro (filtro C) en el sentido contrario a las agujas del reloj y sáquelo.
- Pellizque las dos pestañas en la parte inferior del filtro C y saque el filtro B. Ahora saque el filtro C del filtro principal A.
- Limpie los filtros bajo el grifo.
- Vuelva a montar los filtros en orden inverso. Asegúrese de que se hayan instalado correctamente.



Advertencia

No utilice el lavavajillas cuando el sistema de filtrado no esté instalado.

Limpieza de los brazos pulverizadores

Fig. 11 Los brazos pulverizadores se pueden extraer fácilmente para limpiar periódicamente las boquillas y evitar posibles obstrucciones.

- Agarre el brazo pulverizador por el centro y tire de él hacia arriba para extraerlo.
- Limpie los brazos bajo el grifo.
- Devuélvalos con cuidado a su posición y asegúrese de que los brazos pulverizadores se hayan instalado correctamente y puedan rotar libremente.

Descalcificación

No es necesario descalcificar si se dosifica correctamente el detergente. Si desea descalcificar el tambor, proceda según las instrucciones del fabricante del agente descalcificador. Puede obtener agentes descalcificadores adecuados en establecimientos comerciales.

Códigos de error

Código	Significado	Causas posibles
E1	Tiempo de entrada más largo.	<ul style="list-style-type: none"> No se ha abierto el grifo, o se ha cortado la entrada de agua, o la presión es demasiado baja.
E3	No se alcanza la temperatura necesaria.	<ul style="list-style-type: none"> Avería del elemento calentador.
E4	Desbordado.	<ul style="list-style-type: none"> Se ha producido una fuga en algún componente del lavavajillas.
E8	Error de orientación de la válvula de distribución	<ul style="list-style-type: none"> Circuito abierto o válvula de distribución averiada
Ed	Error de comunicación entre PCB principal y PCB de pantalla.	<ul style="list-style-type: none"> Circuito abierto o interrupción de cableado de comunicación.

Cuando encuentre códigos de ERROR, comuníquese con el servicio al cliente. Las líneas directas correspondientes se proporcionan en un documento separado.

Resolución de problemas

Si hay algún problema durante el funcionamiento, consulte la siguiente tabla. Si los problemas no se pueden resolver como se indica en la **Solución** o si son necesarias piezas de repuesto para la reparación automática, comuníquese con el centro de servicio. Las respectivas líneas directas se indican en la tarjeta de garantía que se proporciona con este producto. Tenga en cuenta que la autorreparación inadecuada puede dar lugar a peligros y a la anulación de la garantía. En caso de duda, absténgase de reparar.

Problema	Causas posibles	Solución
El producto no funciona	<ul style="list-style-type: none"> Suministro de corriente interrumpido 	<ul style="list-style-type: none"> Compruebe el suministro de corriente
	<ul style="list-style-type: none"> La presión de agua es demasiado baja 	<ul style="list-style-type: none"> Compruebe si el suministro de agua está conectado correctamente y que la llave del agua está abierta
	<ul style="list-style-type: none"> La puerta del lavavajillas no se ha cerrado correctamente 	<ul style="list-style-type: none"> Compruebe que la puerta esté bien cerrada
No se bombea agua al lavavajillas	<ul style="list-style-type: none"> El tubo de drenaje está torcido 	<ul style="list-style-type: none"> Compruebe el tubo de drenaje
	<ul style="list-style-type: none"> El filtro está obstruido 	<ul style="list-style-type: none"> Compruebe y limpie el filtro grueso
	<ul style="list-style-type: none"> El desagüe está obstruido 	<ul style="list-style-type: none"> Compruebe que el desagüe funciona correctamente, de lo contrario, póngase en contacto con un servicio técnico
Espuma en la cuba	<ul style="list-style-type: none"> Detergente inadecuado 	<ul style="list-style-type: none"> Utilice solo detergente apto para lavavajillas
	<ul style="list-style-type: none"> El abrillantador rebosa 	<ul style="list-style-type: none"> Limpie el abrillantador sobrante

Español

Problema	Causas posibles	Solución
Interior de la cuba manchado	<ul style="list-style-type: none"> Se ha utilizado detergente con colorante 	<ul style="list-style-type: none"> Utilice solamente detergentes incoloros
Capa blanca en la superficie interna	<ul style="list-style-type: none"> Minerales de agua dura 	<ul style="list-style-type: none"> Limpie el interior periódicamente con una esponja húmeda
Manchas de óxido en los cubiertos	<ul style="list-style-type: none"> Los cubiertos no son inoxidable 	<ul style="list-style-type: none"> No lave estos cubiertos en el lavavajillas
	<ul style="list-style-type: none"> No se ha puesto ningún programa después de añadir la sal en el lavavajillas 	<ul style="list-style-type: none"> Inicie el programa de lavado inmediatamente después de agregar la sal
	<ul style="list-style-type: none"> La tapa del suavizante está suelta 	<ul style="list-style-type: none"> Asegúrese de que la tapa está cerrada
Se oye un golpeteo en el interior	<ul style="list-style-type: none"> Un aspersor está golpeando contra un objeto en una cesta 	<ul style="list-style-type: none"> Interrumpa el programa y vuelva a colocar la vajilla
Sonido de tintineo	<ul style="list-style-type: none"> Algunas piezas de la vajilla están sueltas en el interior 	
Se oye un golpeteo en las tuberías de agua	<ul style="list-style-type: none"> Puede ocasionarlo el cruce de las tomas de agua 	<ul style="list-style-type: none"> Esto no influye en el funcionamiento del lavavajillas
Los platos no están limpios	<ul style="list-style-type: none"> La vajilla no se ha cargado correctamente 	<ul style="list-style-type: none"> Vuelva a colocar los platos
	<ul style="list-style-type: none"> Los brazos aspersores están bloqueados 	
	<ul style="list-style-type: none"> No hay suficiente detergente 	<ul style="list-style-type: none"> Añada más detergente
	<ul style="list-style-type: none"> El programa no era lo suficientemente potente 	<ul style="list-style-type: none"> Elija otro programa
	<ul style="list-style-type: none"> El Filtro está sucio o mal colocado 	<ul style="list-style-type: none"> Limpie el filtro y colóquelo correctamente
La cristalería está opaca	<ul style="list-style-type: none"> Tiene demasiado detergente 	<ul style="list-style-type: none"> Use menos detergente y seleccione el ciclo más corto para la cristalería
Marcas negras o grises en los platos	<ul style="list-style-type: none"> Los utensilios de aluminio se han rozado con los platos 	<ul style="list-style-type: none"> Use un limpiador suave
Ha quedado detergente en el dispensador	<ul style="list-style-type: none"> El dispensador de detergente está obstruido 	<ul style="list-style-type: none"> Vuelva a colocar los platos
Los platos no se secan	<ul style="list-style-type: none"> Carga inadecuada 	
	<ul style="list-style-type: none"> El nivel del abrillantador es demasiado bajo 	
	<ul style="list-style-type: none"> Se han sacado los platos demasiado pronto 	<ul style="list-style-type: none"> No saque los platos inmediatamente después del lavado

Datos técnicos

Consumo de energía	1760 - 2100 W
Voltaje nominal/frecuencia	220 - 240 V ~ 50 Hz
Presión de agua (presión de flujo)	0,4 - 10 bar (0,04 - 1 MPa)
Temperatura de agua	Fría y caliente (máx. 60°C)

Notas sobre el consumo de energía y agua del lavavajillas

- El programa eco es adecuado para lavar platos con suciedad normal. Es el programa más eficiente para esta finalidad en términos de consumo de energía y agua combinado y se usa para valorar el cumplimiento con la legislación de ecodiseño de la UE.
- Cargando el lavavajillas hasta la capacidad especificada por el fabricante puede ahorrar agua y energía. Coloque correctamente los platos como se indica en los planos de carga de estas instrucciones. Una carga incorrecta causa un lavado ineficiente y posiblemente averías.
- El prelavado manual de los platos causa un consumo de agua y energía superior y no se recomienda.
- Lavar los platos en un lavavajillas doméstico usa normalmente menos energía y agua que lavar a mano, siempre que el lavavajillas doméstico se use según las instrucciones del fabricante.
- Los valores de duración de programa, así como el consumo de energía y agua de todos los programas que incluyan un ciclo operativo, pueden encontrarse en las tablas correspondientes de estas instrucciones.
- Tenga en cuenta la información sobre instalación correcta (incluyendo alineación horizontal, conexión de la alimentación, conexiones de agua fría) en estas instrucciones.
- El uso de agentes limpiadores, sal y otros aditivos debe realizarse correctamente. Una dosificación incorrecta causa una contaminación ambiental superior, y posiblemente daños al dispositivo.
- Antes de cada uso, saque todos los objetos extraños del lavavajillas doméstico.
- Una limpieza regular y el cumplimiento de los intervalos de limpieza óptimos, así como medidas para evitar depósitos de cal, son importantes. Consulte el capítulo sobre **Limpieza y cuidados**.
- El control regular de los filtros y los intervalos de limpieza óptimos son importantes. Consulte el capítulo sobre **Limpieza y cuidados**.

Consignes de sécurité

- Ce produit peut être utilisé par des enfants âgés de 8 ans et plus, s'ils sont surveillés ou s'ils ont reçu les instructions pour une utilisation en toute sécurité de ce produit et s'ils comprennent les risques qui en découlent.
- Les enfants ne doivent pas jouer avec l'appareil.
- Le nettoyage et la maintenance de l'appareil ne doivent pas être réalisés par des enfants à moins qu'ils soient âgés de 8 et plus et qu'ils soient sous la surveillance d'un adulte.
- Cet appareil est destiné au lavage de 14 couverts maximum.
- La porte ne doit pas rester en position ouverte car cela peut être un risque de chute.
- Respectez les consignes de la procédure sur le chargement du lave-vaisselle.

Avertissement ! Les couteaux et autres ustensiles avec des lames tranchantes/pointues doivent être placés dans le panier avec leurs lames/pointes vers le bas ou en position horizontale.

Consignes de sécurité

- Ce produit est conçu pour la préparation de quantités adaptées à un domicile, ou à un environnement similaire, non commercial. Les environnements similaires au domicile peuvent être la cuisine du personnel d'un magasin, un bureau, de petites entreprises agricoles et autres, une chambre d'hôte, un petit hôtel ou des logements résidentiels de même importance.
- Le lave-vaisselle est muni d'orifices de ventilation au socle. Ces ouvertures ne doivent pas être bouchées par une moquette.
- Un cordon d'alimentation détérioré ne peut être remplacé que par un service après-vente agréé afin de ne pas s'exposer à d'éventuels risques.
- Suivez les instructions de la section **Nettoyage et entretien**.

Consignes de sécurité

- Lisez intégralement ce mode d'emploi avant la première utilisation. Si vous cédez ce produit à quelqu'un, donnez-lui mode d'emploi. Soyez attentif aux mises en garde sur le produit et dans ce mode d'emploi. In contient des informations importantes pour votre sécurité, l'utilisation et l'entretien de l'équipement.
- N'utilisez le produit que pour son usage prévu et avec les accessoires et composants recommandés. Une mauvaise utilisation peut entraîner des risques.
- Ne laissez jamais l'appareil sans surveillance lorsqu'il est sous tension.
- N'essayez sous aucun prétexte (ex. : cordon d'alimentation endommagé, produit tombé, etc.) de réparer le produit vous-même. Pour l'entretien et les réparations, veuillez consulter un réparateur agréé.
- La tension du secteur doit correspondre à celle indiquée sur la plaque signalétique.
- Évitez de détériorer le cordon d'alimentation en le pliant ou par contact avec des angles vifs.
- Veuillez tenir l'appareil, y compris son cordon d'alimentation et sa fiche électrique, à l'écart de toute source de chaleur, telle qu'un poêle, une plaque chauffante ou tout autre appareil/équipement générant de la chaleur.
- Pour débrancher l'appareil de la prise de courant, tirez sur la fiche électrique et non pas sur le cordon.
- Débranchez l'appareil lorsqu'il n'est pas utilisé, en cas de dysfonctionnement, avant de monter ou de démonter les accessoires et avant chaque nettoyage.
- Utilisez cet appareil dans un lieu en intérieur non humide et jamais à l'extérieur.
- Ce produit n'est pas adapté à une utilisation commerciale. Il est conçu uniquement pour une utilisation domestique.
- Respectez les consignes d'installation fournies.
- Cet appareil es branché à l'alimentation d'eau. Respectez la pression minimale et maximale d'arrivée d'eau, voir la section **Données Techniques**. Respectez toutes les instructions concernant l'installation des tuyaux démontables, utilisez de nouveaux tuyaux pour l'installation. Ne réutilisez pas de vieux tuyaux.
- **Important!** Vérifiez que le produit est en parfait état de marche avant de l'utiliser. Le produit ne doit pas être utilisé s'il présente des signes d'endommagement ou s'il est suspecté d'être défectueux.

Félicitations!

Merci d'avoir acheté un produit **KOENIC**.
Veuillez lire soigneusement ce manuel et le conserver pour une consultation future.

Usage prévu

Cet appareil n'est destiné qu'au nettoyage de la vaisselle et de la coutellerie qui peuvent être lavés au lave-vaisselle ou adéquats pour les lave-vaisselles. Toute autre utilisation peut endommager l'appareil ou entraîner des blessures. Cet appareil n'est destiné qu'à l'utilisation domestique et non pas à l'utilisation commerciale.

Imtron GmbH n'assume aucune responsabilité quant à des dommages au produit, à des dommages matériels ou à des blessures corporelles dus à une négligence ou un usage inapproprié du produit, ou à un usage du produit non indiqué par le fabricant.

Avant de l'utiliser pour la Première fois

Retirez soigneusement le produit et les accessoires de leur emballage d'origine. Il est conseillé de conserver l'emballage d'origine pour le rangement. Si vous souhaitez disposer de l'emballage d'origine, veuillez respecter les recommandations légales en vigueur. Si vous avez des questions concernant le rebut approprié, contactez le service de déchetterie local.

Vérifiez que le contenu est complet et qu'il n'est pas endommagé. Si le contenu livré est incomplet ou endommagé, contactez immédiatement votre revendeur. Après avoir déballé, veuillez consulter la section **Nettoyage et entretien**.

Garantie et pièces de rechange

La durée de garantie du produit, ainsi que les conditions applicables de la garantie sont disponibles sur la carte de garantie fournie avec le produit. Les pièces détachées, qui sont listées dans la directive sur l'écoconception correspondante, peuvent être obtenues en contactant le centre de service client, pendant une période d'au moins 7 ans, voire 10 ans selon les pièces.

Sommaire

1 x Lave-vaisselle
1 x Manuel d'utilisation
1 x Carte de garantie

Contrôle et composants

- A** Panneau de contrôle
 - A1 Interrupteur marche/arrêt
 - A2 Bouton de sélection de programme <>
 - A3 Bouton de minuterie
 - A4 Indicateur de produit de rinçage
 - A5 Indicateur d'adoucisseur (sel)
 - A6 Bouton de sélection de fonction **F**
 - A7 Bouton de sélection de la zone de rinçage
 - A8 Bouton d'ouverture de porte
 - A9 Bouton de démarrage/pause
 - A10 Indicateurs de fonction auxiliaire
 - A11 Affichage
 - A12 Indicateur d'entrée d'eau
 - A13 Affichage du programme

B Handgriep

C Deur

D Plateau à coutellerie

E Panier à vaisselle supérieur

F Panier à vaisselle inférieur

G Compartiment de remplissage Compartiment pour détergent, tablettes/poudre

- G1 Panneau
- G2 Compartiment pour lavage principal
- G3 Verrouillage
- G4 Compartiment pour pré lavage

Compartiment pour le produit de rinçage

- G5 Ouverture de remplissage avec repère **MAX**
- G6 Couvercle du récipient de produit de rinçage

H Intérieur

- H1 Bac à sel
- H2 Évacuation d'eau avec filtre
- H3 Jets d'eau supérieurs et inférieurs

Arrière

- I** Cordon d'alimentation avec fiche
- J** Tuyau d'évacuation d'eau (pré-assemblé)
- K** Tuyau pour alimentation d'eau (pré-assemblé)

Accessoires

Entonnoir (non illustré)

Français

Installation

Remarque :

Lorsque vous effectuez le raccordement à l'eau potable, veillez à raccorder l'appareil à l'aide d'un dispositif de sécurité contre la contamination de l'eau potable par reflux (conformément à la norme DIN EN 1717). Nous recommandons de confier l'installation, y compris l'alimentation en eau et les raccordements électriques, ainsi que les réparations à un technicien qualifié.

Fig. 1 Le lave-vaisselle doit être installé à proximité d'une source d'eau, d'un point d'évacuation et d'une prise électrique.



Attention

Après déballage, ouvrez la porte et retirez toutes les protections de transport des paniers et des bras de pulvérisation. Assurez-vous que les bras de pulvérisation peuvent tourner librement.

Remarque :

Vérifiez la présence du matériel de montage, des supports, des vis et des bandes Velcro destinées fixer les panneaux décoratifs, etc.

- 1 Respectez les dimensions d'installation.
 - Un emplacement proche de l'évier est recommandé pour permettre une connexion plus aisée à la source d'eau et aux connexions d'évacuation
 - Vous trouverez à l'arrière de l'un ou des deux placards latéraux des renforcements de 80 x 100 mm destinés à la connexion de source d'eau, de l'évacuation et de la connexion électrique (A).

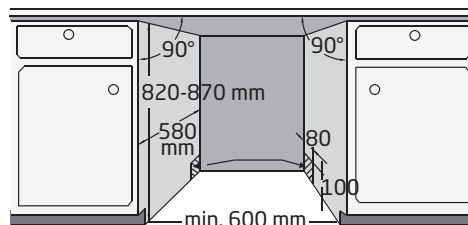

- 2 Si le lave-vaisselle est installé dans un coin, veillez à ménager un espace libre de 50 mm entre la porte ouverte et les armoires environnantes.

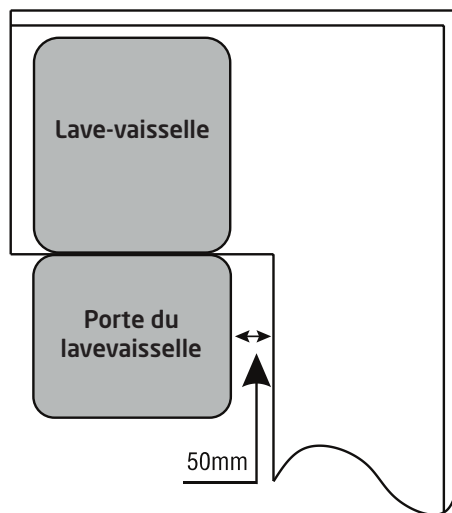

- 3 Les ressorts de la porte du lave-vaisselle ont été pré réglés en usine.
 - Tournez les vis de réglage situées des deux côtés pour augmenter/diminuer la force du ressort. Reportez-vous à l'illustration à côté des vis.
 - La force du ressort est correctement ajustée lorsque la porte complètement ouverte reste en position horizontale et peut être relevée au maximum en tirant légèrement dessus.

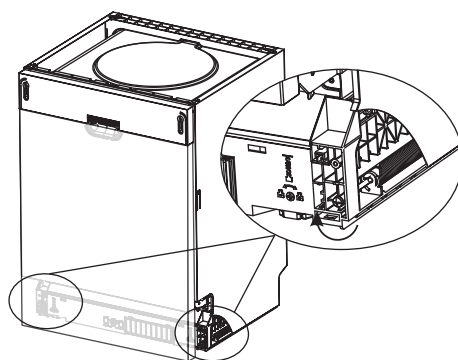

- 4 Installez la bande de condensation sous le comptoir. Assurez-vous qu'elle soit à niveau avec le comptoir.

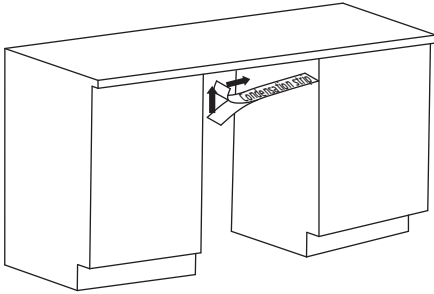

- 5 Le lave-vaisselle doit être branché à l'évacuation.
Si le raccordement au tuyau d'évacuation est situé à plus de 1000 mm de hauteur, de l'eau risque de stagner dans le tuyau. Il sera alors nécessaire de la vider dans un récipient approprié, placé à l'extérieur et plus bas que l'évier. Remarque : hauteur maximale admissible de l'extrémité du tuyau d'évacuation : 100 cm.

1. Le tuyau est déjà branché à la sortie d'évacuation d'eau. Coupez les sangles et déroulez le tuyau.
2. Branchez au bout du tuyau de l'évacuation d'eau (Option A ou B). Prenez en compte la hauteur maximale de la sortie du tuyau d'évacuation.

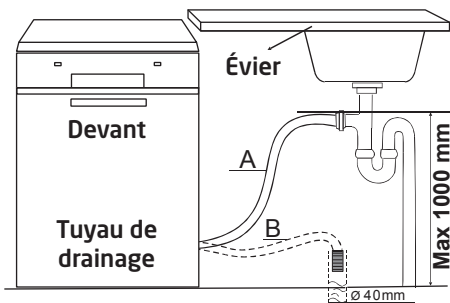

Remarque :

Un support adapté de tuyau est disponible en options d'accessoires.

- 6 Branchez l'arrivée d'eau à un robinet d'alimentation d'eau (3/4") avec le tuyau fourni et veillez à le serrer fermement. Il est possible de raccorder le lave-vaisselle à une alimentation en eau chaude. En faisant cela, assurez-vous que la température maximale ne dépasse pas les 60°C. Une température plus élevée pourrait affecter le résultat de nettoyage.

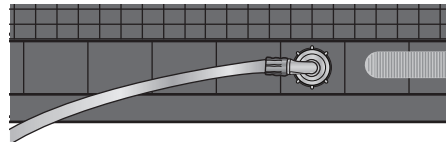
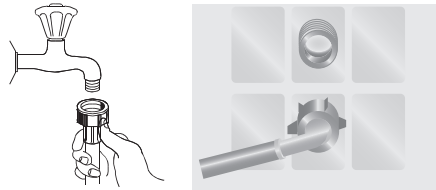

Remarque :

Si les tuyaux d'eau sont nouveaux ou n'ont pas été utilisés pendant une période prolongée, faites couler l'eau librement pour vous assurer qu'elle est claire et sans impureté. Il est essentiel d'effectuer cette étape, car vous courez sinon le risque d'une obstruction de l'arrivée d'eau pouvant entraîner des dommages à la machine.

- 7 Branchez la fiche d'alimentation au secteur.

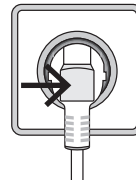

Français

- 8 Le lave-vaisselle doit être exactement à niveau lorsqu'il est installé.
- Le socle arrière peut être réglé en hauteur en faisant tourner la vis cruciforme du milieu (Pos. A). Aidez-vous des marquages situés à côté des vis (UP : l'arrière est levé ; DOWN : l'arrière est abaissé).
 - Les pieds avant peuvent être réglés en les faisant tourner à la main.
 - Vérifiez que la machine est à niveau en vous aidant d'un niveau à bulle sur les surfaces horizontales de l'extérieur de la machine et verticales de l'intérieur et de la porte du lave-vaisselle.

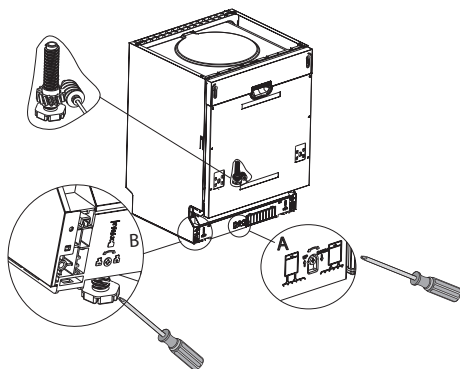

- 9 Mettez le lave-vaisselle dans sa position finale.

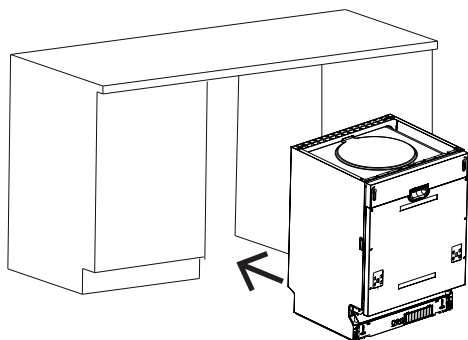

- 10 Le lave-vaisselle doit être fixé avec les vis sur sa position finale.
- I. Comptoir de bois :** Insérez les supports de montage dans les ouvertures du dessus. Vissez ensuite les supports sur la face inférieure du comptoir.
- II. Comptoir de pierre naturelle :** Retirez le capuchon de plastique des parois du lave-vaisselle (porte ouverte). Fixez le lave-vaisselle latéralement avec les vis en les faisant passer par les ouvertures des placards situés sur la gauche et la droite du lave-vaisselle.

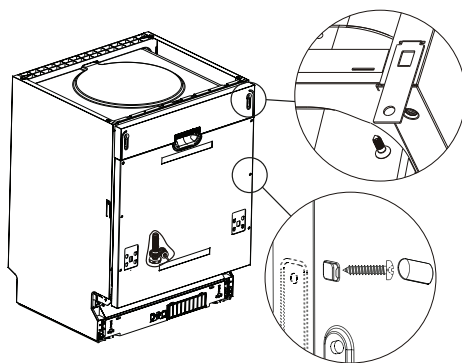

Remarque :

Si les tuyaux d'eau sont nouveaux ou n'ont pas été utilisés pendant une période prolongée, faites couler l'eau librement pour vous assurer qu'elle est claire et sans impureté. Il est essentiel d'effectuer cette étape, car vous courez sinon le risque d'une obstruction de l'arrivée d'eau pouvant entraîner des dommages à la machine.

Préparation

Mettre du sel dans le bac à sel

Fig. 2 Selon la dureté de votre eau du robinet (taux de dureté) utilisez plus de sel (adoucissant d'eau). Respectez toujours les instructions indiquées avec le sel.

- Retirez le panier et dévissez et enlevez le bouchon du bac à sel.
- Mettez le bout de l'entonnoir (fourni) dans l'orifice et versez environ 1,5 kg de sel.
- Remplissez le réservoir de sel avec la quantité maximale d'eau jusqu'au bord supérieur. Il est normal qu'une petite quantité d'eau s'écoule du réservoir de sel.
- Après avoir rempli le bac, revissez fermement le bouchon dans le sens des aiguilles d'une montre.
- Immédiatement après avoir rempli de sel le bac à sel, un programme de lavage doit être déclenché (programme rapide est suggéré). Sinon, le système du filtre, de la pompe et des autres parties importantes de l'appareil peuvent être endommagés par l'eau salée qui n'est pas couverte pas la garantie.

Remarque :

Dépendant de la dissolution totale du sel, le voyant d'avertissement du sel peut être encore allumé bien que le bac à sel soit rempli.



Avertissement

- N'utilisez que du sel spécialement destiné à être utilisé pour les lave-vaisselle ! Tous les autres types de sel qui ne sont pas spécialement destinés à l'utilisation aux lave-vaisselle, en particulier le sel de table, endommageront l'adoucissant d'eau. Dans le cas de dégâts provoqués par l'utilisation de sel inadéquat, le fabricant ne donne aucune garantie et ne sera pas tenu responsable des dégâts occasionnés.
- Si le sel déborde, un programme de trempage ou un programme rapide devrait être effectué pour retirer l'excès de sel.
- Ne remplissez de sel que juste avant de commencer un des programmes complets de lavage. Cela évitera des grains de sel ou de l'eau salée, qui auront été éventuellement versés, de rester au fond de la machine pendant une durée indéterminée, pouvant entraîner la corrosion.
- Le bac à sel ne doit être re-rempli que lorsque le voyant d'avertissement de sel du tableau de fonctions s'allume.

Ajuster la consommation de sel

Fig. 3 **Activez le mode de configuration :**

Fermez la porte. Démarrez le lave-vaisselle avec l'interrupteur marche / arrêt et dans les 60 secondes, appuyez sur le bouton de programmation > et maintenez-le enfoncé pendant environ 5 secondes. La machine entrera dans le mode de réglage qui est indiqué par le voyant clignotant de S.

Ajuster le niveau de consommation de sel:

Appuyez sur le bouton > pour sélectionner le réglage approprié en fonction de votre environnement local dans la séquence H3 > H4 > H5 > H6 > H1 > H2 > H3. Respectez le tableau suivant pour trouver le réglage approprié.

Français

Taux de dureté d'eau		Réglage	Régénération après n cycles de programme ³⁾	Consommation de sel g/cycle
°dH ¹⁾	mmol/l ²⁾			
0-5	0-0,94	H1	-	0
6-11	1,0-2,0	H2	10	9
12-17	2,1-3,0	H3*	5	12
18-22	3,1-4,0	H4	3	20
23-34	4,1-6,0	H5	2	30
35-55	6,1-9,8	H6	1	60

Le produit quittera automatiquement le mode de configuration, 5 secondes après le dernier réglage/ fonctionnement du commutateur ou lorsque vous appuyez sur l'interrupteur marche / arrêt.

Remarque:

¹⁾ Degré de mesure allemand de la dureté d'eau

²⁾ millimol, unité internationale de la dureté d'eau

³⁾ réglage d'usine

Contactez votre distributeur d'alimentation d'eau pour des informations concernant la dureté de votre alimentation d'eau.

Ajouter du détergent

Fig. 4 Le compartiment doit être re-rempli avant le commencement de chaque cycle de lavage.

Pour la quantité adéquate, respectez les instructions indiquées avec le détergent.

- Appuyez sur le loquet de déverrouillage et ouvrez le couvercle.
- Ajoutez toujours le détergent juste avant de commencer chaque cycle de lavage, sinon, il pourrait s'humidifier et ne pas se dissoudre correctement.

- Si la vaisselle est très sale, placez une dose de détergent supplémentaire dans la cavité extérieure du couvercle de la chambre à détergent. Ce détergent agira pendant la phase de pré-lavage.

Veillez à la différence des deux compartiments.

- Compartiment du détergent du cycle de lavage principal.
 - Compartiment du détergent du cycle de pré-lavage.
- Refermez le couvercle et appuyez jusqu'à ce qu'il se verrouille en place.

Remarque :

N'utilisez que le détergent spécialement fabriqué pour l'utilisation au lave-vaisselle. Gardez votre détergent frais et sec.

Remplir le compartiment du produit de rinçage

Fig. 5 Votre lave-vaisselle est destiné à l'utilisation de produits de rinçage liquides libérés au dernier rinçage pour éviter toute trace de gouttelettes d'eau sur votre vaisselle.

- Appuyez sur la languette, retournez le couvercle et versez le produit de rinçage dans le distributeur jusqu'au repère **MAX**.
- Retournez le couvercle et fermez-le pour qu'il s'enclenche.

Remarque :

Ne jamais remplir le compartiment de produit de rinçage avec d'autres substances (ex : Produit nettoyant de lave-vaisselle, détergent liquide). Ceci endommagerait l'appareil.

- Le produit de rinçage est automatiquement ajouté pendant le dernier rinçage, assurant un rinçage minutieux et un séchage sans tâche et traces.
- Si le distributeur de produit de rinçage est vide, le voyant lumineux du produit de rinçage s'allumera.

Ajuster le distributeur de produit de rinçage

Le dosage peut être ajusté en 5 niveaux. Le niveau par défaut est 3. Ce réglage est une recommandation.

1. Fermez la porte et démarrez l'appareil avec l'interrupteur marche/arrêt.
2. Dans les 60 secondes suivant la mise sous tension de l'appareil, maintenez enfoncé le bouton de programme > pendant 5 secondes, puis appuyez sur le bouton de retardateur de démarrage pour entrer en mode de réglage. Le symbole de l'indicateur de produit de rinçage clignote.
3. Appuyez sur le bouton de programme > encore une fois pour sélectionner le bon réglage en fonction de vos habitudes d'utilisation. Le réglage change dans l'ordre suivant : **d3->d4->d5->d1->d2->d3**. Plus le réglage est élevé, plus le liquide de rinçage est utilisé.
4. Le mode de réglage se termine automatiquement 5 secondes après le dernier réglage ou en éteignant l'appareil avec l'interrupteur marche/arrêt.

Remarque :

- Réglez le niveau de dosage plus haut si la vaisselle reste sale.
- Réglez le dosage plus bas si la vaisselle est pâle ou tachée.

Charger le panier du lave-vaisselle

- Ne nettoyez que la vaisselle et les couverts qui résistent au lave-vaisselle ou qui sont adaptés. Respectez les instructions des fabricants.
- Raclez toute grande quantité restante de nourriture. Ramollissez les restes de nourriture brûlée dans une poêle. Il n'est pas nécessaire de rincer la vaisselle au robinet.
- Mettez la vaisselle dans le lave-vaisselle de la manière suivante :
 - La vaisselle telles les tasses, verres, plats/casseroles, etc. est tournée vers le bas.
 - La vaisselle ronde, ou celle avec des renforcements, doit être chargée inclinée afin que l'eau puisse s'écouler.
 - Tous les ustensiles sont rangés en sécurité et ne peuvent pas se renverser.
 - Tous les ustensiles sont mis de manière à ce que les jets d'eau puissent pivoter librement durant le lavage.
 - Placez les petits éléments, comme la vaisselle délicate et légère comme les sous-tasses, les tasses, les verres, les bols à dessert, etc. dans le panier du haut
 - Placez les éléments les plus gros et lourds, comme les assiettes, les plaques de cuisson, les casseroles, les bols, etc. dans le panier du bas.

Remarque :

Les très petits éléments ne devraient pas être lavés au lave-vaisselle car ils pourraient facilement tomber du panier.



Avertissement

- Les couteaux à longues lames rangés debout sont éventuellement dangereux.
- Ne laissez aucun élément dépasser par le bas.
- Chargez toujours les ustensiles tranchants avec une pointe coupante vers le bas !
- Ne surchargez pas votre lave-vaisselle car les résultats seront moindres.

Français

Ajuster le panier du haut

Fig. 6a Pour permettre de placer les éléments les plus hauts, comme les carafes, vous pouvez régler le panier du haut selon deux positions. Tirez le panier supérieur vers le haut pour l'élever. Poussez les poignées de chaque côté pour abaisser le panier.

Respectez l'organisation générale de l'emplacement de la vaisselle et des couverts dans le panier.

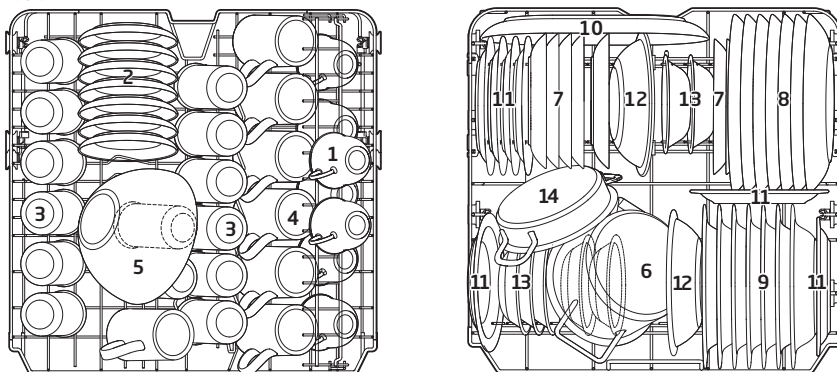











 1 Tasses	 2 Sous-tasses	 3 Verres
 4 Mugs	 5 Bol en verre	 5 Petite casserole
 7 Assiettes à dessert	 8 Assiettes de table	 9 Assiettes à soupe
 10 Plat ovale	 11 Assiettes à dessert en mélamine	 12 Bols en mélamine
 13 Coupes à dessert	 14 Plat à four	

Fig. 6b Des supports supplémentaires peuvent être enclenchés dans le panier du bas. Des plateaux supplémentaires peuvent être abaissés dans le panier supérieur.

Fig. 7a Respectez l'organisation de l'emplacement de la coutellerie dans le panier à coutellerie. Voir le tableau suivant pour les désignations possibles.

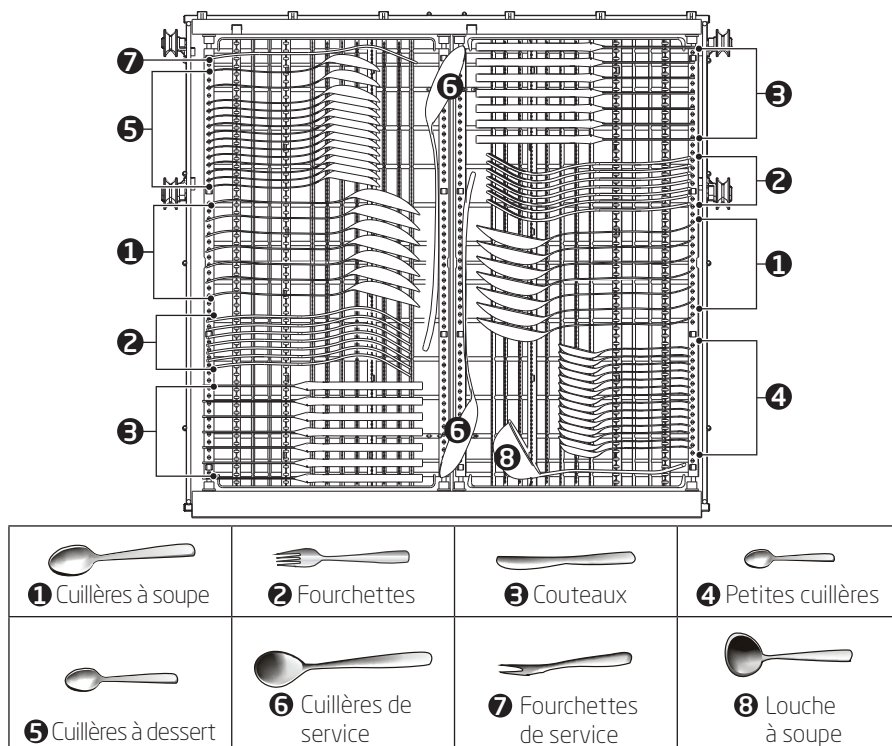

Fig. 7b Le plateau à couverts est modulable et peut s'adapter à vos besoins.

- I. Position standard, plat à gauche, incliné à droite
- II. Les deux moitiés à plat, la moitié droite surélevée
- III. Gauche à plat, droite ouvert, moitié droite superposée à la moitié gauche
- IV. Gauche à plat, droite ouverte, moitié droite retirée

Français







Fonctionnement

Processus de nettoyage







Fig. 8 Respectez les étapes suivantes pour commencer le cycle de lavage :

1. Préparer le lave-vaisselle. Chargez le panier du lave-vaisselle.
2. Ajoutez le détergeant ou le produit de rinçage. Veillez à ce que le robinet/alimentation d'eau soit ouvert, que la machine soit branchée au secteur et que la porte soit correctement refermée.
3. Appuyez sur le bouton « Marche/ Arrêt » pour allumer le lave-vaisselle.
4. Sélectionnez votre programme, voir la section **Tableau de programmes**.

Remarque :

- Si seulement un panier est utilisé, vous pouvez éteindre la zone de rinçage inutilisée. Appuyez sur le bouton de sélection de zone de rinçage  pour sélectionner la zone désirée. Observez les indicateurs  ou .
- Si vous avez sélectionné l'ouverture automatique de la porte , le séchage naturel est amélioré. Après le cycle de lavage, la porte s'ouvre automatiquement et la vapeur et l'humidité peuvent s'échapper. Le voyant correspondant  s'allume. Cette fonction est disponible en standard pour tous les programmes (à l'exception de Rapid) et peut être désactivée en appuyant sur la touche correspondante .

5. Si vous le souhaitez, sélectionnez la fonction Express  pour réduire le temps d'exécution du programme (Il ne peut être utilisé qu'avec hygiène, ÉCO, verre, 90 min).

6. Sélectionnez la fonction d'auto-nettoyage  pour nettoyer le lave-vaisselle de temps en temps. Pour ce faire, appuyez sur le bouton de l'ouvre-porte  pendant 3 secondes pour que l'heure du programme 2:10 s'affiche à l'écran, puis appuyez sur le bouton Start / Pause  pour démarrer le processus. Notez également le dernier point du tableau des programmes.
7. Appuyez sur le bouton . Pour arrêter le processus appuyez à nouveau sur le bouton .
8. Pour démarrer le processus de lavage ultérieurement, appuyez sur le bouton de la minuterie  et appuyez plusieurs fois pour régler les heures de programme du démarrage. Appuyez sur ces dernier plusieurs fois pour définir les heures de délai de démarrage. Le délai peut être de 1 heure à 24 heures. Appuyez ensuite sur le bouton Démarrer/Pause . Le lave-vaisselle commence le cycle de nettoyage lorsque la durée du retardateur est écoulée.

Remarque :

- Les voyants du programme indiquent l'état du lave-vaisselle.
- Voyant du programme allumé : veille ou pause

9. Après le lavage, la porte s'ouvrira automatiquement pour obtenir un meilleur effet de séchage.

Remarque :

La porte du lave-vaisselle ne doit pas être bloquée lorsqu'elle est réglée pour s'ouvrir automatiquement. Cela peut perturber le fonctionnement du verrouillage de la porte.

- Arrêtez l'appareil avec le bouton Marche/Arrêt et coupez l'arrivée d'eau.
- Ouvrez la porte du lave-vaisselle



**Avertissement**

Il est dangereux d'ouvrir la porte durant un cycle de lavage, car l'eau chaude peut vous brûler.

- Patientez quelques minutes avant de vider le lave-vaisselle pour éviter la manipulation de vaisselle et ustensiles tant qu'ils sont encore chauds. De plus, ils sécheront mieux.
- Videz le lave-vaisselle.

Changer le programme de lavage

Le programme de lavage peut être changé lorsque le lave-vaisselle ne fonctionne que pendant peu de temps. Autrement, le détergent peut avoir déjà été libéré, et l'appareil peut avoir déjà vidé l'eau de lavage.



- Appuyez sur le bouton  (Marche/Pause) pour mettre la machine en état de veille.
- Appuyez sur le Bouton de sélection de programme  plus de trois secondes. Changez le programme sur le réglage du cycle souhaité.
- Appuyez à nouveau sur le bouton  (Marche/Pause) pour continuer le cycle de lavage.

Remarque :

Si la porte est ouverte durant le lavage, la machine se mettra sur pause. Lorsque la porte est refermée et la machine continuera de fonctionner 10 secondes plus tard.

Pausez le cycle de lavage

Si un plat a été oublié, le processus peut être pausé et il peut être rajouté, mais veillez à ce que le compartiment du détergent ne soit pas déjà ouvert.

1. Appuyez sur le bouton  (Marche/Pause) pour interrompre le lave-vaisselle.
2. Après que les jets d'eau s'arrêtent de fonctionner, la porte peut être totalement ouverte.
3. Ajoutez les plats oubliés.
4. Refermez la porte et appuyez sur le bouton  (Marche/Pause). Le lave-vaisselle continuera de fonctionner 10 secondes plus tard.

Recommandations du type de lessive

Consultez les notes ci-dessous pour améliorer les résultats de lavage, tout en réduisant à la fois votre consommation énergétique et l'impact négatif sur l'environnement :

- Dosez le produit vaisselle et le sel en vous appuyant sur les recommandations// les exigences du fabricant et en tenant compte de la quantité et de la saleté des plats.
- Ne mélangez pas différents types de produits vaisselle et sel.
- N'utilisez pas de produits vaisselle à base de solvants ou de produits corrosifs.
- Évitez le surdosage.

**Attention**

Un dosage inapproprié de détergent, de sel et d'autres additifs peut endommager le produit et compromettre son bon fonctionnement.

Fonction de l'ouverture de porte automatique

- La fonction d'ouverture de porte automatique peut être désactivée, lorsque le lave-vaisselle n'a pas démarré.
- Pour désactiver ou activer la fonction, appuyez sur le bouton d'ouverture de porte.







Verrouillage des touches

Avec cette option, vous pouvez verrouiller les boutons du panneau de commande (à l'exception du bouton marche/arrêt) afin que les enfants ne puissent pas démarrer accidentellement le lave-vaisselle en appuyant sur les boutons du panneau de commande. Pour verrouiller et déverrouiller les boutons, appuyez simultanément sur le Bouton de sélection de fonction **F** et sur le Bouton de sélection de la zone de rinçage  et maintenez-les enfoncés pendant 3 secondes. Lorsque le verrouillage des boutons est activé, le symbole s'allume.

Français

Fig. 9 Tableau de programmes

Le tableau ci-dessous indique les programmes les plus adaptés aux niveaux de résidus alimentaires de la vaisselle et la quantité de détergent nécessaire. Il donne également des informations sur les programmes.

Programme	Informations et objectif	Description du cycle	Détergent Pré/Principal	Durée (min)	Consommation énergétique (KWh)	Consommation d'eau (L)	Produit de rinçage
 Auto	Pour la vaisselle normalement sale et très sale.	Prélavage 45 °C Lavage 55-65 °C Rinçage Rinçage Rinçage 55-65 °C Séchage	$\frac{4/18 \text{ g}}{1 \text{ ou } 2 \text{ doses}}$	150	0,930-1,470	10,4-17,2	★
 Hygiene	Adapté à tous les types de vaisselle et à tous les niveaux de salissure, il offre la température de lavage la plus élevée pour désinfecter la vaisselle.	Prélavage Lavage 72 °C Rinçage Rinçage 65-72°C Séchage	$\frac{4/18 \text{ g}}{1 \text{ ou } 2 \text{ doses}}$	195	1,510-1,615	13,9	★
ECO (*EN60436)	Il s'agit du programme normal ; il convient pour nettoyer la vaisselle normalement sale, et c'est le programme le plus efficace en termes de consommation combinée d'énergie et d'eau pour ce type de vaisselle.	Lavage 50 °C Rinçage Rinçage 45 °C Séchage	$\frac{22 \text{ g}}{1 \text{ ou } 2 \text{ doses}}$	220	0,747	9,8	★
 Verre	Pour la vaisselle et les verres peu sales.	Prélavage Lavage 45 °C Rinçage Rinçage 55-60 °C Séchage	$\frac{4/18 \text{ g}}{1 \text{ ou } 2 \text{ doses}}$	120	0,850-0,925	13,9	★
 90 min	Pour les paniers à peine sales ne nécessitant pas une excellente performance de séchage.	Lavage 55 °C Rinçage Rinçage 60-65 °C Séchage	$\frac{22 \text{ g}}{1 \text{ dose}}$	90	0,955-1,030	11,4	★
 30 min	Un cycle plus court pour les paniers à peine sales et un lavage rapide.	Lavage 45 °C Rinçage Rinçage 45 °C	$\frac{12 \text{ g}}{1 \text{ dose}}$	30	0,584	10,5	-
 Prélavage	Cycle de prélavage pour éliminer la saleté de la vaisselle pour un cycle de lavage ultérieur	Prélavage	-	15	0,115	3,7	-
 Auto-nettoyage	Nettoyage efficace du lave-vaisselle lui-même.	Prélavage Lavage 60°C Rinçage Rinçage 70-72°C Séchage	$\frac{4/18 \text{ g}}{1 \text{ ou } 2 \text{ doses}}$	130	1,235-1,265	13,9	★

Remarque :

* **ECO**: Ce programme convient pour nettoyer la vaisselle normalement sale et, pour ce type d'utilisation, c'est le programme le plus efficace en termes de consommation combinée d'énergie et d'eau. Il permet d'évaluer la conformité à la législation en matière d'écoconception EU.

Remarque : Les valeurs indiquées pour les programmes autres que le programme ECO ne sont fournies qu'à titre indicatif.

Nettoyage et entretien



Avertissement

- Lors du nettoyage, ne jamais utiliser de solvants ou des matériaux abrasifs, des brosses dures, des objets métalliques ou pointus. Les solvants sont dangereux pour la santé humaine et peuvent ronger les éléments en plastique, alors que des mécanismes et des outils de nettoyage agressifs peuvent rayer les surfaces.
- Nettoyez les surfaces extérieures de l'appareil avec un chiffon humide et puis essuyez-les soigneusement. Assurez-vous qu'aucun liquide ne pénètre à l'intérieur de l'appareil (par exemple, par le bouton).
- Nettoyez le contour de la porte avec uniquement un chiffon doux, chaud et humide. Afin d'éviter la pénétration d'eau dans le verrouillage de la porte et des composants électriques, n'utilisez aucun type de détergent vaporisateur.

Nettoyage de l'assemblage du filtre

Le filtre empêche les gros résidus de nourriture ou d'autres débris de pénétrer dans la pompe. Vérifiez les filtres en cas de blocage chaque fois que le lave-vaisselle est utilisé.

Fig. 10 Le système du filtre consiste d'un filtre à grosses mailles, un plat (Filtre principal) et un micro filtre (petites mailles).

- **Filtre principal A:** Les particules de nourriture et de saleté retenues par ce filtre sont pulvérisées par un jet d'eau spécial et lavés pour évacuation.
- **Micro filtre B:** Ce filtre retient les résidus de saleté et de nourriture dans l'emplacement du siphon et les empêche d'être déposés sur la vaisselle durant le cycle de lavage.

- **Filtre grosses mailles C:** Les plus gros débris, tels les morceaux d'os ou de verre pouvant bloquer l'évacuation sont retenus par le filtre à grosses mailles. Pour retirer les débris pris par le filtre, pincez légèrement le bouchon sur le haut du filtre et retirez-le.

Démontez et nettoyez le filtre en respectant les étapes suivantes :

- Tournez le bouchon du filtre (filtre C) dans le sens inverse des aiguilles d'une montre et retirez l'assemblage entier du filtre.
- Pincez les deux onglets au-dessus du filtre C et retirez le filtre B. Retirez maintenant le filtre C du filtre A.
- Lavez les filtres sous le robinet.
- Remettez-les en faisant l'inverse. Veillez à ce que l'assemblage du filtre soit correctement placé.



Remarque

Ne pas utiliser le lave-vaisselle sans que le système de filtre soit installé.

Nettoyage des jets d'eau

Fig. 11 Les jets d'eau peuvent être facilement retirés pour un nettoyage régulier des embouts, afin d'éviter d'éventuels blocages.

- Prenez le jet d'eau par le milieu, tirez-le vers le haut et retirez-le.
- Lavez les jets sous un robinet d'eau
- Remettez-les soigneusement en place et veillez à ce que les jets d'eau soient correctement fixés et puissent tourner librement.

Détartrage

Le détartrage n'est pas nécessaire si le détergent est dosé correctement. Si vous souhaitez détartrer le tambour, procédez conformément aux instructions du fabricant du produit de détartrage. Vous pouvez obtenir des produits de détartrage appropriés auprès des détaillants.

Français

Codes d'erreurs

Code	Signification	Causes possibles
E1	Durée plus longue d'arrivée.	<ul style="list-style-type: none"> • Robinets fermés, ou arrivée d'eau bloquée, ou pression d'eau trop faible.
E3	Température requise non atteinte.	<ul style="list-style-type: none"> • Mauvais fonctionnement de l'élément chauffant.
E4	Débordement.	<ul style="list-style-type: none"> • Un élément du lave-vaisselle fuit.
E8	Erreur de l'orientation de la vanne de distribution.	<ul style="list-style-type: none"> • Circuit ouvert ou vanne de distribution cassée.
Ed	Erreur de communication entre le circuit imprimé principal et le circuit imprimé de l'écran.	<ul style="list-style-type: none"> • Circuit ouvert ou rupture de câblage de communication.

Si vous rencontrez des codes d'erreur (ERROR), veuillez contacter le service client. Les lignes d'assistance téléphonique respectives sont fournies dans un document fourni à part.

Dépannage

En cas de problème de fonctionnement, veuillez vous référer au tableau ci-dessous. Si le problème ne peut pas être résolu tel qu'indiqué dans la partie **Solution** ou si des pièces de rechange sont nécessaires pour la réparation par vos soins, veuillez contacter le centre de service. Vous trouverez les différents numéros d'assistance téléphonique sur la carte de garantie fournie avec ce produit. Veuillez noter qu'une mauvaise réparation par vos soins peut être dangereuse et mener à une annulation de la garantie. En cas de doute, abstenez-vous d'effectuer la réparation.

Problème	Causes possibles	Solution
L'appareil ne fonctionne pas	<ul style="list-style-type: none"> • Alimentation interrompue 	<ul style="list-style-type: none"> • Vérifiez la source d'alimentation
	<ul style="list-style-type: none"> • Pression d'eau trop faible 	<ul style="list-style-type: none"> • Assurez-vous que l'arrivée d'eau est correctement connectée et que le robinet est ouvert
	<ul style="list-style-type: none"> • La porte de la machine à laver est mal fermée. 	<ul style="list-style-type: none"> • Vérifiez que la porte est correctement fermée
L'eau n'est pas pompée hors du lave-vaisselle	<ul style="list-style-type: none"> • Le tuyau d'évacuation est obstrué 	<ul style="list-style-type: none"> • Vérifiez le tuyau d'évacuation
	<ul style="list-style-type: none"> • Le filtre est obstrué 	<ul style="list-style-type: none"> • Vérifiez et lavez le filtre
	<ul style="list-style-type: none"> • L'évier de la cuisine est bouché 	<ul style="list-style-type: none"> • Vérifiez que l'eau s'écoule bien dans l'évier, et appelez un technicien en cas de problème
Résidus dans le fond	<ul style="list-style-type: none"> • Détergent incorrect 	<ul style="list-style-type: none"> • Utilisez seulement un détergent spécial pour lave-vaisselle
	<ul style="list-style-type: none"> • Produit de rinçage débordé 	<ul style="list-style-type: none"> • Essuyez les débordements de produit de rinçage
Intérieur du compartiment taché	<ul style="list-style-type: none"> • Du détergent avec colorant a été utilisé 	<ul style="list-style-type: none"> • Utilisez seulement du détergent non coloré

Problème	Causes possibles	Solution
Film blanc sur la surface intérieure du compartiment	<ul style="list-style-type: none"> • L'eau est forte en minéraux 	<ul style="list-style-type: none"> • Nettoyez régulièrement l'intérieur avec une éponge humide
Tâches de rouille sur la coutellerie	<ul style="list-style-type: none"> • La coutellerie n'est pas en matériaux inoxydables 	<ul style="list-style-type: none"> • Ne pas nettoyer ces éléments dans la machine à laver
	<ul style="list-style-type: none"> • Aucun programme lancé après remplissage des sels 	<ul style="list-style-type: none"> • Lancez toujours un programme rapide après remplissage des sels
	<ul style="list-style-type: none"> • Le couvercle du compartiment à adoucissant mal fermé 	<ul style="list-style-type: none"> • Vérifiez et fermez-le hermétiquement
Bruits de chocs dans le compartiment	<ul style="list-style-type: none"> • Les jets d'eau butent dans un élément du panier 	<ul style="list-style-type: none"> • Interrompez le programme et réorganisez les éléments
Bruits de cliquetis	<ul style="list-style-type: none"> • De la vaisselle se déplace dans le compartiment 	
Bruits de chocs dans les tuyaux d'eau	<ul style="list-style-type: none"> • Cela est entraîné par l'installation particulière des tuyaux ou un croisement 	<ul style="list-style-type: none"> • Cela n'influence pas le bon fonctionnement du lave-vaisselle
La vaisselle n'est pas propre	<ul style="list-style-type: none"> • Vaisselle mal chargée 	<ul style="list-style-type: none"> • Réorganisez la vaisselle
	<ul style="list-style-type: none"> • Les jets d'eau sont bloqués 	
	<ul style="list-style-type: none"> • Pas assez de détergent 	<ul style="list-style-type: none"> • Ajoutez du détergent
	<ul style="list-style-type: none"> • Le programme n'est pas assez puissant 	<ul style="list-style-type: none"> • Choisissez un autre programme
	<ul style="list-style-type: none"> • Le filtre est sale ou inséré incorrectement 	<ul style="list-style-type: none"> • Nettoyez le filtre et assurez-vous qu'il est bien inséré
Pellicule pale sur le verre	<ul style="list-style-type: none"> • Trop de détergent 	<ul style="list-style-type: none"> • Utilisez moins de détergent et choisissez le cycle le plus court pour nettoyer les verres
Taches noires ou grises sur la vaisselle	<ul style="list-style-type: none"> • Des ustensiles d'aluminium ont frotté sur la vaisselle 	<ul style="list-style-type: none"> • Utilisez un nettoyant légèrement abrasif
Il reste du détergent dans les compartiments de distribution	<ul style="list-style-type: none"> • Les compartiments de distribution sont obstrués 	<ul style="list-style-type: none"> • Réorganisez la vaisselle
La vaisselle n'est pas sèche	<ul style="list-style-type: none"> • Chargement incorrect 	
	<ul style="list-style-type: none"> • Le niveau de produit de rinçage est trop bas 	<ul style="list-style-type: none"> • Augmentez le niveau de produit de rinçage
	<ul style="list-style-type: none"> • Vaisselle retirée trop tôt 	<ul style="list-style-type: none"> • Ne retirez pas la vaisselle immédiatement après nettoyage.

Français

Données techniques

Consommation énergétique	1760 - 2100 W
Tension nominal / Fréquence	220 - 240 V ~ 50 Hz
Pression d'eau (écoulement d'eau)	0,4 - 10 bar (0,04 - 1 MPa)
Température de l'eau	Froide et chaude (max. 60 °C)

Notes concernant la consommation d'eau et d'énergie du lave-vaisselle

- Le programme eco est adapté pour nettoyer les plats normalement sales. C'est le programme le plus efficace à cet effet en termes de consommation d'énergie et d'eau et il est utilisé pour évaluer la conformité avec la législation européenne en matière d'écoconception.
- En chargeant le lave-vaisselle domestique jusqu'à la capacité spécifiée par le fabricant, l'énergie et l'eau peuvent être économisées. Disposez les plats correctement, comme décrit dans les plans de chargement dans ces instructions. Un chargement incorrect entraîne un lavage inefficace de la vaisselle et peut-être des dysfonctionnements.
- Le pré-lavage manuel de la vaisselle entraîne une consommation d'eau et d'énergie plus élevée et n'est pas recommandé.
- Le lavage de la vaisselle dans un lave-vaisselle domestique consomme généralement moins d'énergie et d'eau que le lavage à la main, à condition que le lave-vaisselle domestique soit utilisé conformément aux instructions du fabricant.
- Les valeurs pour la durée des programmes ainsi que la consommation d'énergie et d'eau de tous les programmes qui incluent un cycle de fonctionnement se trouvent dans les tableaux correspondants de ces instructions.
- Respectez les informations d'installation correcte (y compris l'alignement horizontal, le raccordement à l'alimentation électrique, le branchement à l'eau froide) dans ces instructions.
- L'utilisation de produits de lavage, du sel et d'autres additifs doit être effectuée correctement. Un dosage incorrect entraîne une plus grande pollution environnementale et peut endommager l'appareil.
- Avant chaque utilisation, retirez tous les objets étrangers du lave-vaisselle domestique.
- Un nettoyage régulier et le respect des intervalles de nettoyage optimaux et les mesures pour prévenir les dépôts de calcaire sont importants. Veuillez consulter le chapitre **Nettoyage et entretien**.
- Le contrôle régulier des filtres et des intervalles de nettoyage optimaux sont importants. Veuillez consulter le chapitre **Nettoyage et entretien**.

Istruzioni di sicurezza

- Questo prodotto può essere usato da bambini dagli 8 anni in su e se supervisionati o istruiti sull'uso del prodotto in modo sicuro e se in grado di comprendere i pericoli.
- I bambini non devono giocare con l'apparecchio.
- La pulizia e a manutenzione non devono essere effettuati da bambini a meno che non siano di età superiore a 8 anni e controllati.
- Questo prodotto è stato progettato per il lavaggio di massimo 14 coperti.
- Lo sportello non deve essere lasciato in posizione aperta poiché potrebbe costituire un pericolo di inciampo.
- Seguire le istruzioni su come caricare la lavastoviglie.
Attenzione! I coltelli e gli utensili con lame affilate / punte acuminate vanno caricati nel cestello con le lame / punte rivolte verso il basso o collocati in posizione orizzontale.

Istruzioni di sicurezza

- Il prodotto è progettato per la preparazione di normali quantità in ambiente domestico, o ambienti simili non commerciali. Ambienti comparabili a quello domestico includono cucine per staff nei negozi, uffici, ambito agricolo o altre piccole attività o per l'uso da parte degli ospiti presso costruzioni bed & breakfast, piccoli hotel e strutture residenziali simili.
- La lavastoviglie ha delle aperture di ventilazione alla base. Queste aperture non devono essere ostruite da un tappeto.
- Se il cavo è danneggiato, è necessario farlo sostituire dal produttore o dall'assistenza o personale qualificato per evitare pericoli.
- Seguire le istruzioni nel capitolo **Pulizia e cura**.

Istruzioni di sicurezza

- Leggere con attenzione questo manuale dell'utente al primo utilizzo e consegnarlo col prodotto. Far attenzione alle avvertenze sul prodotto e in questo manuale d'uso. Contiene informazioni importanti per la sicurezza nonché relative all'uso e alla manutenzione del dispositivo.
- Usare il prodotto solo per lo scopo previsto e con gli accessori e componenti consigliati. L'uso improprio o funzionamento sbagliato possono determinare pericoli.
- Non lasciare mai l'apparecchio incustodito durante l'utilizzo.
- Non cercare per nessun motivo (ad es. danno al cavo, prodotto caduto, ecc.) di riparare il prodotto da solo. Per la manutenzione e riparazione, consultare un responsabile autorizzato.
- Il voltaggio deve corrispondere alle informazioni presenti sull'etichetta del modello del prodotto.
- Evitare guasti del cavo di alimentazione causati da calpestamento o contatto con angoli taglienti.
- Conservare il dispositivo e il cavo di alimentazione lontano da fonti di calore come forni, piastre e altri dispositivi/oggetti che producono calore.
- Tirare sempre la spina e non il cavo di alimentazione. Non tirare mai dal cavo.
- Scollegare il dispositivo se non in uso, prima di montare o smontare accessori e prima di pulirlo.
- Usare questo prodotto in ambienti chiusi e mai all'aperto.
- Questo apparecchio non è idoneo per uso commerciale. Esso è stato progettato solo per uso domestico.
- Seguire le istruzioni fornite per l'installazione.
- Questo prodotto va collegato alla rete idrica. Rispettare le pressioni minima e massima dell'acqua in ingresso, vedere il capitolo **Dati tecnici**. Rispettare tutte le istruzioni sull'installazione di tubi staccabili, utilizzare un tubo nuovo per l'installazione. Non riutilizzare vecchi tubi.
- **Importante!** Prima dell'impiego verificare che il prodotto sia utilizzabile. Il prodotto non verrà usato se mostra tracce di danni o se lo si sospetta essere difettoso.

Italiano

Congratulazioni!

Grazie per aver acquistato un prodotto **KOENIC**.
Leggere questo manuale con attenzione e conservarlo per futura consultazione.

Uso previsto

Questo prodotto è destinato esclusivamente per la pulizia di piatti e posate lavabili in lavastoviglie o adatti per il lavaggio in lavastoviglie. Ogni altro uso può causare danni al prodotto o lesioni. Questo prodotto è progettato esclusivamente per l'uso domestico e non è destinato all'uso commerciale. Imtron GmbH non si assume alcuna responsabilità in caso di danni al prodotto, alle cose o in caso di lesioni personali dovuti a usi inappropriati o impropri, o per usi del prodotto che non rispondono alle finalità indicate dal costruttore.

Prima messa in funzione

Rimuovere accuratamente il prodotto e gli accessori dalla confezione originale.
Si consiglia di conservare la confezione originale per l'immagazzinamento. Se si desidera smaltire la confezione originale, osservare le disposizioni di legge applicabili. In caso di domande relative al corretto smaltimento, contattare il centro locale di gestione dei rifiuti.
Ispezionare i contenuti della consegna per verificarne la completezza e l'eventuale presenza di danni. Nel caso in cui il contenuto sia incompleto o danneggiato, contattare immediatamente il punto vendita.
Dopo il disimballaggio, fare riferimento al capitolo sulla **Pulizia e cura**.

Garanzia e pezzi di ricambio

Il periodo di garanzia del prodotto, nonché le condizioni di garanzia applicabili si trovano nel certificato di garanzia fornito con il prodotto. I pezzi di ricambio, elencati nella corrispondente direttiva sulla progettazione ecocompatibile, possono essere ottenuti contattando il centro assistenza clienti, per un periodo di almeno 7 anni, rispettivamente 10 anni.

Contenuto

1 x Lavastoviglie
1 x Manuale dell'utente
1 x Carta garanzia

Elenco dei componenti

- A** Pannello comandi
 - A1 Interruttore on/off
 - A2 Pulsante di selezione del programma <>
 - A3 Pulsante del Timer
 - A4 Indicatore del brillantante
 - A5 Indicatore dell'ammorbidente (sale)
 - A6 Pulsante di selezione funzione **F**
 - A7 Pulsante di selezione zona risciacquo
 - A8 Pulsante di apertura dello sportello
 - A9 Pulsante Avvio/Pausa
 - A10 Indicatori di funzione aggiuntivi
 - A11 Display
 - A12 Indicatore ingresso acqua
 - A13 Visualizzazione del programma

B Maniglia

C Sportello

D Vaschetta portaposate

E Cestello per stoviglie superiore

F Cestello per stoviglie inferiore

G Scomparto di riempimento

Scomparto per detersivo in pasticca/polvere

- G1 Coperchio
- G2 Vano per il lavaggio principale
- G3 Chiusura
- G4 Vano per prelavaggio

Vano per brillantante

- G5 Apertura di riempimento con marcatura **MAX**
- G6 Contenitore del brillantante

H Interno

- H1 Contenitore del sale
- H2 Scarico dell'acqua con set di filtri
- H3 Braccio spruzzatore superiore e Inferiore

Lato posteriore

- I** Cavo di alimentazione con spina
- J** Tubo dell'acqua di scarico (preassemblato)
- K** Tubo per l'ingresso dell'acqua (preassemblato)

Accessori

Imbuto (non mostrato)

Installazione

Nota:

Quando si effettua il collegamento all'acqua potabile, verificare di collegare l'apparecchio tramite un dispositivo di protezione dalla contaminazione dell'acqua causata da riflusso (secondo la norma DIN EN 1717). Si raccomanda che l'installazione, compresa l'alimentazione di acqua e i collegamenti elettrici, e le riparazioni siano effettuate da un tecnico qualificato.

Fig. 1 La lavastoviglie deve essere installata in prossimità sufficiente di acqua, scarichi e collegamenti elettrici.



Attenzione

Dopo il disimballaggio aprire lo sportello e rimuovere tutte le protezioni per il trasporto dai cestelli e dai bracci spruzzatori. Assicurarsi che i bracci spruzzatori possano ruotare liberamente.

Nota:

Controllare il materiale di montaggio fornito, staffe, viti e nastro adesivo Velcro per attaccare il pannello decorativo, ecc.

- 1 Osservare le dimensioni dell'installazione.
 - Si consiglia un luogo vicino al lavandino per consentire un collegamento più semplice della lavastoviglie al collegamento idrico e al sistema di scarico
 - Sul retro di uno o di entrambi gli armadietti laterali, devono essere inseriti degli incavi di dimensioni pari a 80 x 100 mm per il collegamento idrico, del sistema di scarico ed elettrico (A).

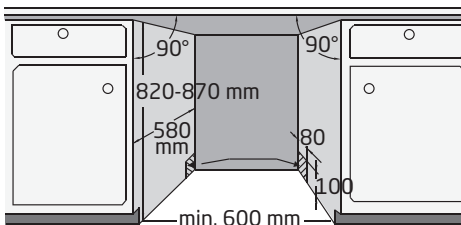

- 2 Se la lavastoviglie viene installata in un angolo, deve essere lasciato uno spazio libero di almeno 50 mm tra lo sportello aperto e gli armadi nelle vicinanze.

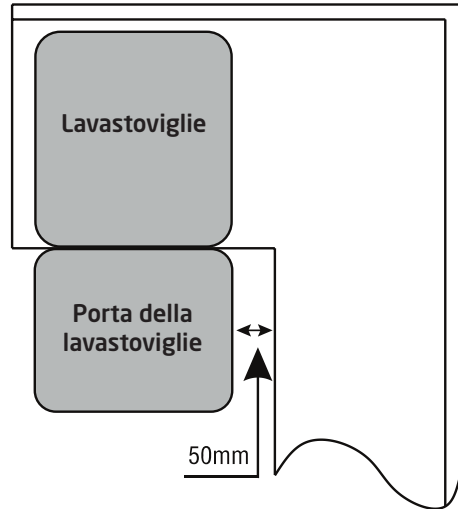

- 3 Le molle dello sportello della lavastoviglie sono state preimpostate in fabbrica.
 - Ruotare le viti di regolazione su entrambi i lati per aumentare/diminuire la tensione della molla. Fare riferimento alle immagini accanto alle viti.
 - La tensione della molla viene regolata correttamente quando lo sportello completamente aperto rimane in posizione orizzontale e può essere spostato completamente verso l'alto esercitando una leggera pressione su di esso.

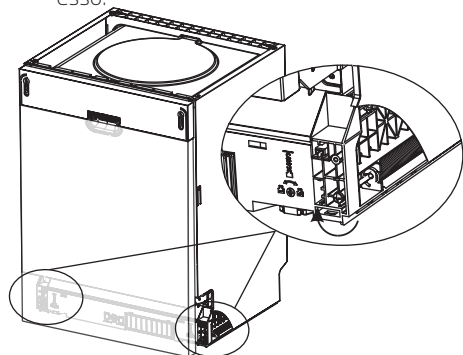

Italiano

- 4 Fissare il nastro di assorbimento condensa sotto il piano di lavoro. Assicurarsi che chiuda con il bordo anteriore del controsoffitto.

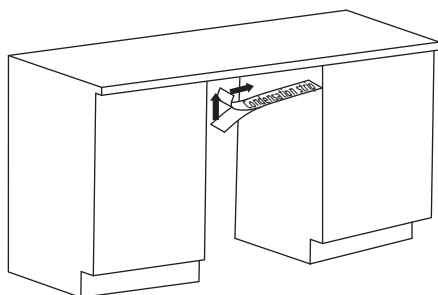

- 5 La lavastoviglie deve essere collegata allo scarico.
Se il collegamento al tubo di scarico è posizionato a un'altezza superiore a 1000 mm, l'acqua in eccesso potrebbe rimanere nel tubo di scarico. Sarà necessario scaricare l'acqua in eccesso dal tubo in una bacinella o in un contenitore adatto, posizionato all'esterno e più in basso rispetto al lavandino. Nota: l'altezza massima consentita per l'estremità del tubo di scarico è 100 cm.

1. Il tubo è già collegato all'uscita dell'acqua di scarico. Tagliare le fascette e raddrizzare il tubo.
2. Collegare l'estremità ad un tubo di scarico (opzione A o B). Prendere in considerazione la massima altezza dell'uscita del tubo di scarico.

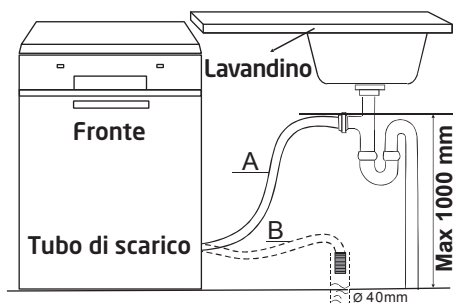
**Nota:**

Come accessorio opzionale è disponibile un supporto per il tubo.

- 6 Collegare l'ingresso dell'acqua al rubinetto dell'acqua corrente (3/4") utilizzando il tubo fornito e assicurarsi che venga fissato saldamente.

E' possibile collegare la lavastoviglie alla fornitura di acqua calda. Quando lo si fa assicurarsi che la temperatura max. non superi 60°C. Una temperatura più alta potrebbe compromettere il risultato della pulizia.

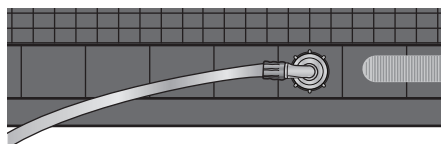
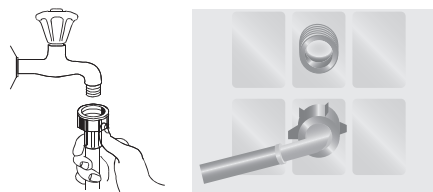
**Nota:**

Se i tubi dell'acqua sono nuovi o non sono stati utilizzati per un lungo periodo di tempo, lasciar scorrere l'acqua per assicurarsi che sia limpida e priva di impurità. In mancanza di questa precauzione, vi è il rischio che l'ingresso dell'acqua possa bloccarsi e danneggiare l'apparecchio.

- 7 Collegare la spina di alimentazione alla rete elettrica.

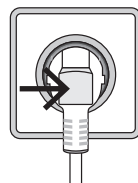

- 8 La lavastoviglie deve essere posizionata nella posizione di installazione in modo che sia del tutto in piano.
- I supporti posteriori possono essere regolati in altezza ruotando la vite Phillips al centro (pos. A). Fare riferimento all'immagine accanto alla vite (SU: la parte posteriore viene sollevata, GIU: la parte posteriore viene abbassata).
 - I piedini anteriori possono essere regolati ruotando a mano.
 - Controllare il supporto orizzontale con una livella sulle superfici orizzontali e verticali all'interno della lavastoviglie e dello sportello.

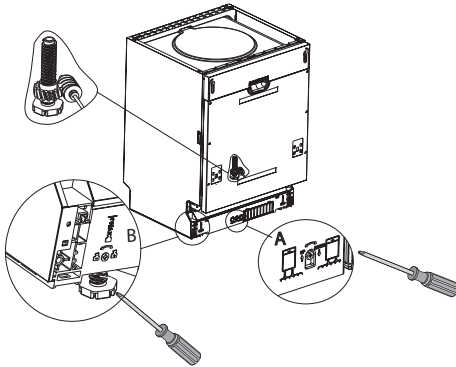

- 9 Posizionare la lavastoviglie nella posizione finale.

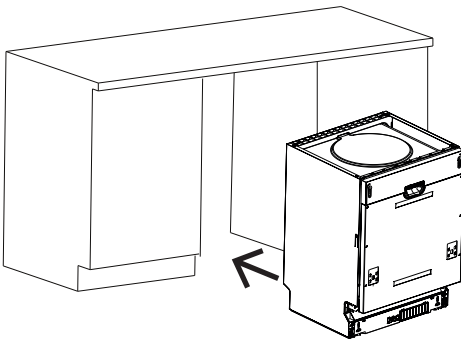

- 10 La lavastoviglie deve essere fissata con delle viti nella posizione di montaggio.

I. Controsoffitto in legno: Inserire la staffa di montaggio in cima ai ritagli. Non avvitare la staffa di montaggio con il lato inferiore del controsoffitto.

II. Controsoffitto in pietra naturale:

Rimuovere la copertura in plastica delle pareti laterali della lavastoviglie (sportello aperto). Fissare la lavastoviglie lateralmente con le viti attraverso le aperture degli armadi a sinistra e a destra della lavastoviglie.

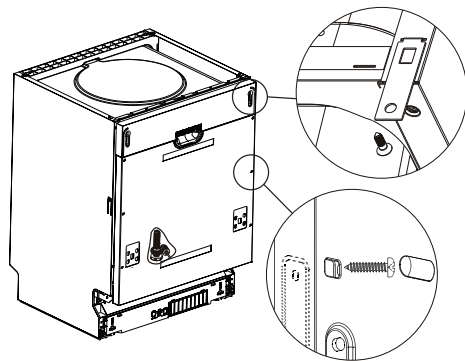

Nota:

Prima di usare il prodotto per la prima volta, verificare che tutte le connessioni idrofile del prodotto siano correttamente sigillate e collegate ad entrambi di dispositivi e alle condotte idriche. Controllare tutte le connessioni periodicamente per evitare eventuali perdite.

Italiano

Preparazione

Riempimento del contenitore del sale

Fig. 2 A seconda della durezza dell'acqua di casa (grado di durezza) utilizzare il sale supplementare (addolcitore). Rispettare sempre le istruzioni fornite con il sale.

- Togliere il cestello, poi svitare e togliere il tappo del contenitore del sale.
- Posizionare l'estremità dell'imbuto (in dotazione) nel foro e versare circa 1,5 kg di sale.
- Riempire il contenitore del sale con la quantità massima di acqua fino al bordo superiore. Una piccola fuoriuscita di acqua dal contenitore del sale è normale.
- Dopo aver riempito il contenitore, riavvitare il tappo in senso orario.
- Subito dopo il riempimento del sale nel suo contenitore, occorre avviare un programma di lavaggio (si suggerisce un programma rapido). In caso contrario il sistema dei filtri, la pompa o altre importanti parti della macchina possono essere danneggiati dall'acqua salata con conseguente perdita della garanzia.

Nota:

A seconda di quanto si scioglie il sale, la spia può restare accesa anche dopo il riempimento del contenitore.



Attenzione

- Utilizzare solo sale specifico per lavastoviglie! Tutti gli altri tipi di sale non specifici per l'uso in lavastoviglie, in particolare il sale da cucina, possono danneggiare l'addolcitore dell'acqua. In caso di danni causati dall'utilizzo di un sale inadatto, il costruttore non fornisce alcuna garanzia né è responsabile per eventuali danni.
- Se vi sono fuoriuscite del sale, va eseguito un risciacquo o un programma rapido per eliminare il sale in eccesso.



Attenzione

- Aggiungere il sale poco prima di iniziare uno dei programmi di lavaggio completo. Questo impedirà la formazione di eventuali granelli di sale o acqua salata rimasti sul fondo della macchina per un certo periodo di tempo, il che può causare corrosione.
- Il contenitore del sale deve essere riempito solo quando si accende la spia del sale nel pannello di controllo.

Regolazione del consumo di sale

Fig. 3 **Attivazione della modalità di configurazione:**

Chiudere lo sportello. Accendere la lavastoviglie con l'interruttore on/off e, entro 60 secondi, premere e tenere premuto il pulsante del programma > per circa 5 secondi. L'apparecchio passerà alla modalità di impostazione che verrà indicata dall'indicatore luminoso lampeggiante S.

Regolare il livello di consumo di sale:

Premere il pulsante > per scegliere l'impostazione idonea in base all'ambiente locale nella sequenza H3 > H4 > H5 > H6 > H1 > H2 > H3. Seguire la tabella sottostante per trovare l'impostazione corretta.

Grado di durezza dell'acqua		Impostazione	ne dopo n cicli di programma ³⁾	Consumo di sale g/ciclo
°dH ¹⁾	mmol/l ²⁾			
0-5	0-0,94	H1	-	0
6-11	1,0-2,0	H2	10	9
12-17	2,1-3,0	H3*	5	12
18-22	3,1-4,0	H4	3	20
23-34	4,1-6,0	H5	2	30
35-55	6,1-9,8	H6	1	60

Il prodotto uscirà automaticamente dalla modalità di configurazione, 5 secondi dopo l'ultima impostazione/ funzionamento dell'interruttore o quando si preme l'interruttore on / off.

Nota:

¹⁾ Grado tedesco di misura della durezza dell'acqua

²⁾ millimol, unità internazionale per la durezza dell'acqua

^{*)} impostazione di fabbrica

Contattare le autorità di gestione dell'acqua locali per informazioni sulla durezza del rifornimento idrico.

Aggiunta del detersivo

Fig. 4 L'erogatore deve essere riempito prima dell'inizio di ogni ciclo di lavaggio.

Per la quantità corretta seguire le istruzioni fornite con il detersivo.

- Premere il fermo di rilascio e aprire il coperchio.
- Aggiungere sempre il detersivo poco prima dell'inizio di ogni ciclo di lavaggio, altrimenti potrebbe inumidirsi e non dissolversi correttamente.
- Se le stoviglie sono molto sporche, posizionare una dose aggiuntiva di detersivo nell'incavo esterno del coperchio della camera del detersivo. Questo detersivo entrerà in azione durante la fase di prelavaggio.

Si noti la differenza tra i due scomparti:

- a) Scomparto del detersivo per il lavaggio principale.
 - b) Scomparto del detersivo per il ciclo di prelavaggio.
- Chiudere il coperchio e premere finché non scatta in posizione.

Nota:

Utilizzare solo detersivo specifico per lavastoviglie. Mantenere il detersivo fresco ed asciutto.

Riempire il serbatoio del brillantante

Fig. 5 La lavastoviglie è progettata per utilizzare il brillantante liquido che viene rilasciato durante il risciacquo finale per evitare che l'acqua formi gocce sulle stoviglie.

- Premere la linguetta, capovolgere il coperchio e versare il brillantante nell'erogatore fino alla marcatura **MAX**.
- Capovolgere il coperchio verso il basso e chiuderlo in modo che scatti in posizione.

Nota:

Non riempire mai il dosatore del brillantante con altre sostanze (detergenti per lavastoviglie, detersivi liquidi). Questo danneggerebbe l'apparecchio.

- Il brillantante viene aggiunto automaticamente durante l'ultimo risciacquo, garantendo un'asciugatura senza macchie o strisciature.
- Se l'erogatore del brillantante è vuoto, la spia del brillantante si accende.

Italiano

Regolare il distributore del brillantante

Il dosaggio può essere regolato in base a 5 livelli. Il livello predefinito è 3. Questa impostazione è quella consigliata.

1. Chiudere la sportello e accendere l'apparecchio con l'interruttore on/off.
2. Entro 60 secondi dall'accensione del dispositivo, premere e tenere premuto il pulsante del programma > per 5 secondi e quindi premere il pulsante di ritardo dell'ora di avvio per accedere alla modalità di impostazione. Il simbolo dell'indicatore del brillantante lampeggia.
3. Premere il pulsante del programma > nuovamente per selezionare l'impostazione corretta in base alle proprie abitudini di utilizzo. L'impostazione cambia nel seguente ordine: **d3->d4->d5->d1->d2->d3**. Maggiore è l'impostazione, maggiore è il brillantante utilizzato.
4. La modalità di impostazione termina automaticamente 5 secondi dopo l'ultima impostazione o spegnendo il dispositivo con l'interruttore on/off.

Nota:

- Impostare il dosaggio ad un livello superiore, se persistono macchie sui piatti.
- Impostare il dosaggio ad un livello inferiori, se rimangono aloni o striature sulle stoviglie.

Caricamento del cestello della lavastoviglie

- Solo stoviglie pulite e posate lavabili in lavastoviglie o adatte per lavastoviglie. Seguire le istruzioni dei produttori.
- Raschiare eventuali avanzi di cibo. Ammorbidire i residui di bruciato nelle padelle. Non è necessario sciacquare le stoviglie sotto l'acqua corrente.
- Posizionare gli oggetti nella lavastoviglie nel modo seguente:
 - Oggetti come tazze, bicchieri, pentole/padelle, ecc. vanno a faccia in giù.
 - Elementi curvi, o con rientranze, devono essere caricati di taglio in modo che l'acqua possa defluire.
 - Tutti gli utensili vanno impilati in modo sicuro e senza possibilità di ribaltarsi.
 - Tutti gli utensili vanno posizionati in modo che i bracci possano ruotare liberamente durante il lavaggio.
 - Sistemare piccole stoviglie, vale a dire oggetti leggeri e delicati come piattini, tazze, bicchieri, recipienti da dessert ecc. nel cestello superiore
 - Sistemare parti grandi e pesanti, come piatti, teglie, pentole, recipienti ecc. nel cestello inferiore.

Nota:

Gli oggetti molto piccoli non devono essere lavati in lavastoviglie in quanto potrebbero facilmente cadere fuori dal cestello.









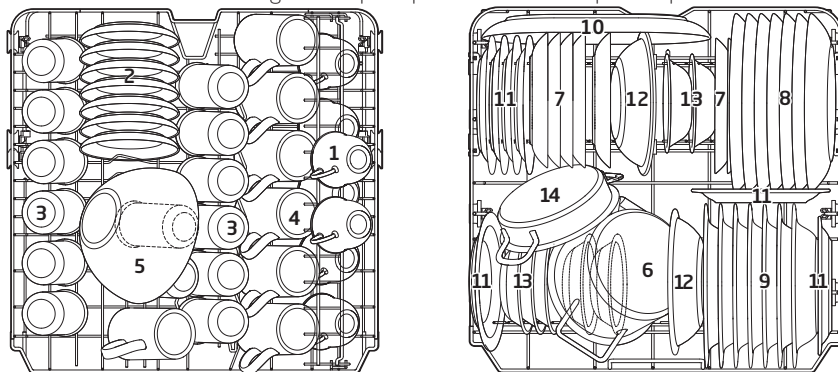

Attenzione

- I coltelli a lama lunga in posizione verticale rappresentano un potenziale pericolo.
- Non lasciate che un oggetto tocchi il fondo.
- Caricare sempre gli utensili affilati con la punta acuminata verso il basso!
- Non sovraccaricare la lavastoviglie per non comprometterne il funzionamento.

Regolazione del cestello superiore

Fig. 6a Per garantire più spazio nel cestello superiore e inferiore come ad esempio per pezzi di stoviglie più alti, è possibile caricare il cestello superiore in 2 posizioni. Tirare il cestello superiore verso l'alto per sollevarlo. Premere le maniglie su entrambi i lati per abbassare il cestello. Osservare lo schema generale per il posizionamento di piatti e posate nel cestello.



 <p>1</p> <p>Tazze</p>	 <p>2</p> <p>Piattini</p>	 <p>3</p> <p>Bicchieri</p>
 <p>4</p> <p>Tazze</p>	 <p>5</p> <p>Contenitore in vetro</p>	 <p>6</p> <p>Pentolino</p>
 <p>7</p> <p>Piatti per dolce</p>	 <p>8</p> <p>Piatti piani</p>	 <p>9</p> <p>Piatti fondi</p>
 <p>10</p> <p>Piatto ovale</p>	 <p>11</p> <p>Piatti per dolce in melamina</p>	 <p>12</p> <p>Ciotole in melamina</p>
 <p>13</p> <p>Ciotole per dolci</p>	 <p>14</p> <p>Pentola da forno</p>	

Italiano

Fig. 6b Supporti aggiuntivi possono essere presenti nel cestello inferiore.
Vaschette aggiuntive possono essere situate sotto al cestello superiore.

Fig. 7a Osservare lo schema per il posizionamento delle posate nell'apposito cestello. Vedere la tabella qui sotto per le denominazioni delle parti.

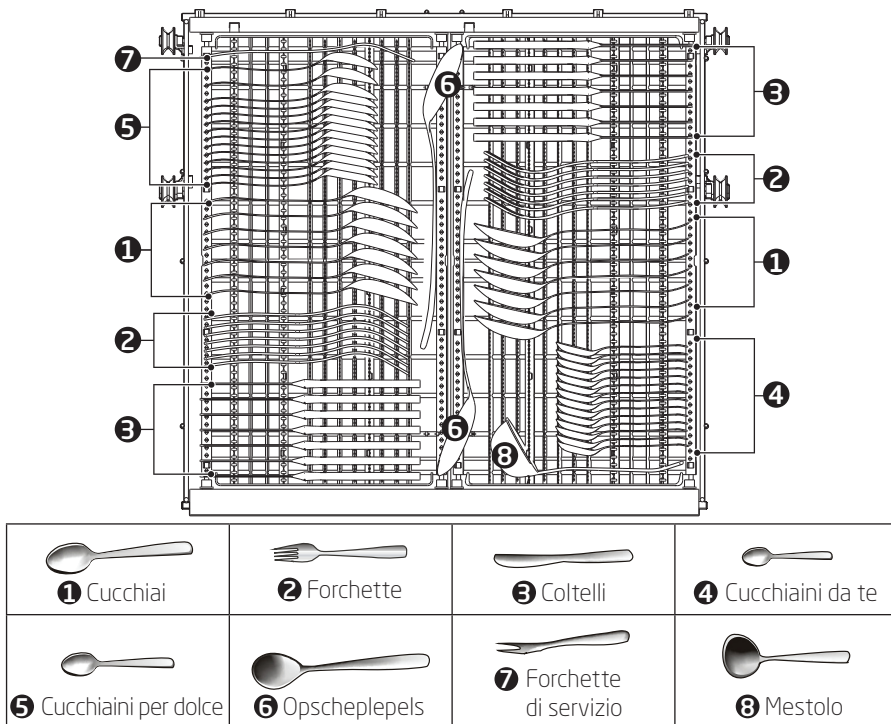

Fig. 7b La vaschetta per le posate è modulare e può essere regolata in base alle proprie esigenze

- I. posizione standard, sinistra piatta, destra inclinata
- II. entrambe le metà piane, metà destra rialzata
- III. lato sinistro piano, destro aperto, metà di destra spostata a sinistra
- IV. lato sinistro piano, destro aperto, metà destra rimossa







Funzionamento

Lavaggio delle stoviglie







Fig. 8 Osservare la seguente procedura per avviare il processo di lavaggio:

1. Preparare la lavastoviglie. Caricare il cestello della lavastoviglie.
2. Aggiungere il detersivo o il brillantante. Assicurarsi che l'alimentazione idrica sia aperta, che l'apparecchio sia collegato alla rete e che lo sportello sia ben chiuso.
3. Premere l'interruttore On/Off per accendere la lavastoviglie.
4. Scegliere il programma, consultare il capitolo **Tabella dei programmi**.

Nota:

- Se viene utilizzato solamente un cestello è possibile disattivare la zona di risciacquo inutilizzata. Premere il pulsante di selezione della zona di risciacquo  per selezionare la zona di risciacquo desiderata. Osservare gli indicatori  o .
- Se è stata selezionata l'apertura automatica dello sportello , l'asciugatura naturale è ottimizzata. Dopo il ciclo di lavaggio, lo sportello si apre automaticamente e possono fuoriuscire vapore e umidità. La relativa spia  si accende. Questa funzione è disponibile come funzione standard per tutti i programmi (eccetto Rapid) e può essere disattivata premendo il tasto corrispondente .

5. Se lo si desidera, selezionare la funzione Express  per ridurre il tempo di esecuzione del programma (Questa funzione può essere utilizzata unicamente con i programmi Igiene, ECO, Vetro, 90 minuti).

6. Selezionare la funzione  di autopulizia per pulire la lavastoviglie di tanto in tanto. Per fare ciò, premere il pulsante di apertura della porta  per 3 secondi in modo che sul display venga visualizzato il tempo di programma 2:10 e quindi premere il pulsante Start/Pausa  per avviare il processo. Si noti anche l'ultimo punto nella tabella del programma.
7. Premere il pulsante . Per interrompere il programma spingere nuovamente il pulsante .
8. Per avviare il processo di lavaggio in un secondo momento, premere il pulsante timer  e premere più volte per impostare le ore di ritardo dell'avvio. Può essere impostato un ritardo del tempo di avviamento da 1 a 24 ore. Successivamente premere il pulsante Avvio/Pausa . La lavastoviglie avvia il ciclo di lavaggio una volta trascorso il tempo preimpostato.

Nota:

- Le spie del programma mostrano lo stato della lavastoviglie:
- Luce del programma accesa: standby o pausa.

9. Dopo il lavaggio, lo sportello si apre automaticamente per ottenere un migliore effetto di asciugatura.

Nota:

Lo sportello della lavastoviglie non deve essere ostruito quando viene impostato per l'apertura automatica. Un'eventuale ostruzione può compromettere la funzionalità del meccanismo di blocco.

- Spegnerne l'apparecchio con il pulsante Ein/Aus e chiudere la fornitura d'acqua.
- Aprire lo sportello della lavastoviglie.





Attenzione

È pericoloso aprire lo sportello durante un ciclo in corso, perché ci si può scottare con l'acqua calda.

- Attendere qualche minuto prima di scaricare la lavastoviglie per evitare di maneggiare stoviglie e utensili mentre sono ancora caldi. Questo favorirà anche un'asciugatura migliore.
- Scaricare la lavastoviglie.

Modificare il programma di lavaggio

È possibile modificare il programma di lavaggio, quando la lavastoviglie è in funzione solo da breve tempo. In caso contrario, il detersivo potrebbe essere già stato rilasciato, e l'apparecchio potrebbe avere già scaricato l'acqua di lavaggio.



- Premere il pulsante  ("Avvio/Pausa"); la macchina andrà in stand by.
- Premere il pulsante di selezione programma  più di tre secondi. Modificare il programma per l'impostazione del ciclo desiderato.
- Premere nuovamente il pulsante  ("Avvio/Pausa") per continuare il processo di lavaggio.

Nota:

Se si apre la porta durante il lavaggio, la macchina si ferma. Quando si chiude lo sportello e la macchina continua a lavorare dopo 10 secondi.

Mettere in pausa il ciclo di lavaggio

Se si è dimenticato un piatto, si può mettere in pausa il programma e aggiungerlo, ma occorre assicurarsi che lo scomparto del detersivo si sia ancora aperto.

1. Premere il pulsante  ("Avvio/Pausa") per mettere in pausa la lavastoviglie.
2. Dopo l'arresto dei bracci, è possibile aprire completamente lo sportello.
3. Aggiungere piatti dimenticati.
4. Chiudere lo sportello e premere il pulsante  ("Avvio/Pausa"). La lavastoviglie continuerà dopo 10 secondi.

Suggerimenti sul tipo di detersivo

Tenere in considerazione le note sottostanti per migliorare i risultati di pulizia, riducendo allo stesso tempo il consumo energetico e l'impatto sull'ambiente:

- Dosare il detersivo, il sale in base ai suggerimenti / requisiti del fornitore, tenendo conto della massa e del livello di sporcizia del servizio da tavola.
- Non utilizzare insieme tipi di detersivo / sale differenti.
- Si utilizzano detersivi a base di solventi o ingredienti corrosivi.
- Evitare il sovradosaggio.



Attenzione

Un dosaggio errato di detersivo, sale o altri additivi può danneggiare il prodotto e comprometterne il corretto funzionamento.

Funzione di apertura automatica dello sportello

- La funzione di apertura automatica dello sportello può essere disattivata, nel caso in cui la lavastoviglie non sia stata avviata.
- Per disattivare o attivare la funzione premere il pulsante di apertura dello sportello.

Bloccaggio tastiera









Con questa opzione è possibile bloccare i pulsanti del pannello di controllo (tranne il pulsante di accensione/spengimento) in modo che i bambini non possano avviare accidentalmente la lavastoviglie premendo i pulsanti del pannello di controllo. Per bloccare e sbloccare i pulsanti, tenere premuti contemporaneamente per 3 secondi il Pulsante di selezione funzione **F** e il Pulsante di selezione  zona risciacquo. Quando il blocco dei pulsanti è attivato, il simbolo si accende

Fig. 9 **Tabella dei programmi**

La tabella seguente mostra quali sono i programmi migliori da utilizzare per diversi livelli di residui di cibo sulle stoviglie e quanto detersivo è necessario. Inoltre vengono mostrate le informazioni sui programmi.

Programma	Informazioni e scopo	Descrizione del ciclo di lavoro	Detersivo Pre/Princ	Durata (min)	Cons. energetico (KWh)	Cons. di acqua (l)	Brillante
 Automatico	Per carichi da normalmente a molto sporchi	Prelavaggio a 45 °C Lavaggio 55- 65 °C Risciacquo Risciacquo 55-65 °C Asciugatura	$\frac{4/18 \text{ g}}{1 \text{ o } 2 \text{ pezzi}}$	150	0,930- 1,470	10,4- 17,2	★
 Igiene	Adatto a tutti i tipi di stoviglie e livelli di sporco, offre la temperatura di lavaggio più elevata per la disinfezione delle stoviglie.	Prelavaggio Lavaggio 72°C Risciacquo Risciacquo 65-72°C Asciugatura	$\frac{4/18 \text{ g}}{1 \text{ o } 2 \text{ pezzi}}$	195	1,510- 1,615	13,9	★
ECO (*EN60436)	Questo è il programma standard; è adatto per pulire stoviglie normalmente sporche ed è il programma più efficiente in termini di consumo energetico e idrico per quel tipo di stoviglie.	Lavaggio 50°C Risciacquo Risciacquo 45°C Asciugatura	$\frac{22 \text{ g}}{1 \text{ o } 2 \text{ pezzi}}$	220	0,747	9,8	★
 Bicchieri	Per stoviglie e bicchieri poco sporchi.	Prelavaggio Lavaggio 45°C Risciacquo Risciacquo 55-60°C Asciugatura	$\frac{4/18 \text{ g}}{1 \text{ o } 2 \text{ pezzi}}$	120	0,850- 0,925	13,9	★
 90 min	Per carichi leggermente sporchi che non hanno bisogno di una grande efficienza di asciugatura.	Lavaggio 55°C Risciacquo Risciacquo 60-65°C Asciugatura	$\frac{22 \text{ g}}{1 \text{ pezzo}}$	90	0,955- 1,030	11,4	★
 30 min	Un programma più breve per carichi poco sporchi e lavaggio rapido.	Lavaggio 45°C Risciacquo Risciacquo 45°C	$\frac{12 \text{ g}}{1 \text{ pezzo}}$	30	0,584	10,5	-
 Prelavaggio	Ciclo di prelavaggio per rimuovere lo sporco dalle stoviglie per un successivo ciclo di lavaggio	Prelavaggio	-	15	0,115	3,7	-
 Autopulente	Pulizia efficace della lavastoviglie stessa.	Prelavaggio Lavaggio a 60°C Risciacquare Risciacquo a 70-72°C Asciugatura	$\frac{4/18 \text{ g}}{1 \text{ o } 2 \text{ pezzi}}$	130	1,235- 1,265	13,9	★

Nota:

* **ECO:** Questo programma è adatto alla pulizia di stoviglie normalmente sporche e per tale scopo è il programma più efficiente in termini di consumo combinato di energia e di acqua. Viene utilizzato per valutare la conformità alla legislazione UE sulla progettazione ecocompatibile.

Nota: i valori indicati per i programmi diversi dal programma ECO sono solo indicativi.

Pulizia e manutenzione



Attenzione

- Durante la pulizia, non usare mai solventi o materiali abrasivi, spazzole metalliche, oggetti metallici o taglienti. I solventi sono pericolosi alla salute umana e possono attaccare le parti in plastica, mentre i meccanismi di pulizia e gli utensili potrebbero graffiare la superficie.
- Pulire le superfici esterne del dispositivo con un panno umido e quindi asciugarle completamente. Far attenzione a non far entrare acqua all'interno del prodotto (ad esempio, attraverso l'interruttore).
- Pulire il bordo intorno allo sportello solo con un panno morbido, caldo e umido. Per evitare che penetri acqua nella serratura e nei componenti elettrici, non utilizzare alcun detergente spray.

Pulizia del gruppo filtro

Il filtro impedisce che resti di cibo di grandi dimensioni o altri oggetti penetrino all'interno della pompa. Ispezionare i filtri per verificare la presenza di blocchi dopo ogni utilizzo della lavastoviglie.

Fig. 10 Il sistema filtrante è costituito da un filtro a grana grossa, un filtro piatto (filtro principale) e un micro filtro (filtro fine).

- **Filtro Principale A:** Alimenti e particelle intrappolati da questo filtro vengono polverizzati da un getto speciale del braccio e lavati via.
- **Filtro fine B:** Questo filtro trattiene residui di sporco e cibo nella zona del pozzetto e impedisce che si depositino sulle stoviglie durante il ciclo di lavaggio.
- **Filtro a grana grossa C:** Oggetti più grandi, come pezzi di ossa o di vetro che potrebbero bloccare lo scarico vengono intrappolati nel filtro a grana grossa. Per rimuovere gli elementi catturati dal filtro, premere delicatamente il tappo sulla parte superiore di questo filtro e sollevarla.

Smontare e pulire il filtro con la seguente procedura:

- Ruotare il tappo (filtro C) in senso antiorario e togliere l'intero gruppo del filtro.
- Pizzicare le due linguette alla base del filtro C ed estrarre il filtro B. Estrarre ora il filtro C dal filtro principale A.
- Lavare i filtri sotto l'acqua corrente.
- Il rimontaggio avviene in ordine inverso. Assicurarsi che il gruppo del filtro sia installato correttamente.



Attenzione

Non usare la lavastoviglie con il sistema filtrante non installato.

De Pulizia dei bracci irroratori

Fig. 11 I bracci irroratori sono facilmente smontabili per la pulizia periodica degli ugelli, allo scopo di evitare possibili intasamenti.

- Afferrare il braccio nel mezzo e tirarlo verso l'alto per rimuoverlo.
- Lavare i bracci sotto un getto di acqua corrente.
- Reinserrarli accuratamente nella loro sede e assicurarsi che siano installati correttamente e possono girare liberamente.

Rimozione del calcare

La rimozione del calcare non è necessaria se il detersivo viene dosato in modo corretto. Se si desidera rimuovere il calcare dal tamburo, procedere secondo le istruzioni del produttore del decalcificante. È possibile ottenere decalcificanti adatti presso i rivenditori.

Codici di errore

Codice	Significato	Possibili cause
E1	Tempo di ingresso dell'acqua più lungo.	<ul style="list-style-type: none"> I rubinetto non è aperto, o l'ingresso dell'acqua è ostruito, oppure la pressione dell'acqua è troppo bassa.
E3	La temperatura richiesta non viene raggiunta.	<ul style="list-style-type: none"> Malfunzionamento dell'elemento riscaldante.
E4	Troppo pieno.	<ul style="list-style-type: none"> Alcuni componenti della lavastoviglie presentano delle perdite
E8	Errore di orientamento della valvola di distribuzione	<ul style="list-style-type: none"> Circuito aperto o rottura della valvola di distribuzione
Ed	Comunicazione fallita tra il PCB principale e il PCB del display.	<ul style="list-style-type: none"> Circuito aperto o rottura del cablaggio per la comunicazione.

Se si trovano codici ERRORE, contattare il servizio clienti. I numeri di assistenza sono forniti in un documento separato.

Risoluzione dei problemi

In caso di problemi durante il funzionamento, fare riferimento alla tabella seguente. Se i problemi non possono essere risolti come indicato in **Soluzione** o se sono necessari pezzi di ricambio per l'auto-riparazione, contattare il centro di assistenza. I rispettivi numeri di assistenza sono indicati nella scheda di garanzia fornita con questo prodotto. Si noti che l'auto-riparazione impropria può comportare pericoli e l'annullamento della garanzia e dovrebbe essere evitata, in caso di dubbio.

Problema	Possibili cause	Soluzione
Il prodotto non funziona	<ul style="list-style-type: none"> Alimentazione interrotta 	<ul style="list-style-type: none"> Controllare alimentazione elettrica
	<ul style="list-style-type: none"> La pressione dell'acqua è troppo bassa 	<ul style="list-style-type: none"> Verificare che l'approvvigionamento idrico sia stato collegato correttamente e che l'acqua sia stata aperta
	<ul style="list-style-type: none"> Lo sportello della lavastoviglie non è stato chiuso correttamente 	<ul style="list-style-type: none"> Assicurarsi che lo sportello sia stato chiuso correttamente
L'acqua non viene pompata dalla lavastoviglie	<ul style="list-style-type: none"> Il tubo di scarico è piegato 	<ul style="list-style-type: none"> Controllare il tubo di scarico
	<ul style="list-style-type: none"> Il filtro è otturato 	<ul style="list-style-type: none"> Controllare il filtro grossolano
	<ul style="list-style-type: none"> Il lavandino della cucina è otturato 	<ul style="list-style-type: none"> Assicurarsi che il lavandino della cucina scarichi bene oppure contattare il servizio assistenza per aiuto
Schiuma nella vaschetta	<ul style="list-style-type: none"> Detersivo inadatto 	<ul style="list-style-type: none"> Utilizzare solamente detersivi appositi per lavastoviglie
	<ul style="list-style-type: none"> Riversamenti di brillantante 	<ul style="list-style-type: none"> Pulire i riversamenti di brillantante
Schiuma nella vaschetta interna	<ul style="list-style-type: none"> È stato utilizzato del detersivo con colorante 	<ul style="list-style-type: none"> Utilizzare solo detersivo senza colorante

Italiano

Problema	Possibili cause	Soluzione
Strato bianco sulla superficie interna	<ul style="list-style-type: none"> • Minerali d'acqua duri 	<ul style="list-style-type: none"> • Pulire regolarmente l'interno con una spugna umida
Macchie di ruggine sulle posate	<ul style="list-style-type: none"> • Le posate non sono resistenti alla corrosione 	<ul style="list-style-type: none"> • Non lavare questi oggetti nella lavastoviglie
	<ul style="list-style-type: none"> • Un programma non è stato avviato dopo il rifornimento del sale 	<ul style="list-style-type: none"> • Avviare sempre un programma rapido dopo aver aggiunto il sale
	<ul style="list-style-type: none"> • Il coperchio dell'ammorbidente è lento 	<ul style="list-style-type: none"> • Controllare e avvitarlo
Rumore martellante nel telaio	<ul style="list-style-type: none"> • Il braccio spruzzatore sbatte contro un oggetto nel cestello 	<ul style="list-style-type: none"> • Interrompere il programma e risistemare gli oggetti
Rumore metallico	<ul style="list-style-type: none"> • Le stoviglie sono sparse nel telaio 	
Rumore martellante nei tubi dell'acqua	<ul style="list-style-type: none"> • Causato dall'installazione in loco o dalla sezione trasversale della tubazione 	<ul style="list-style-type: none"> • Questo non influisce sul funzionamento della lavastoviglie
Le stoviglie non sono pulite	<ul style="list-style-type: none"> • Stoviglie caricate in modo scorretto 	<ul style="list-style-type: none"> • Risistemare le stoviglie
	<ul style="list-style-type: none"> • I bracci spruzzatori sono bloccati 	
	<ul style="list-style-type: none"> • Detersivo insufficiente 	<ul style="list-style-type: none"> • Aggiungere più detersivo
	<ul style="list-style-type: none"> • Il programma non è potente a sufficienza 	<ul style="list-style-type: none"> • Scegliere un altro programma
	<ul style="list-style-type: none"> • Il filtro è sporco o non è inserito correttamente 	<ul style="list-style-type: none"> • Pulire il filtro e assicurarsi che sia inserito correttamente
Opacizzazione sulle stoviglie in vetro	<ul style="list-style-type: none"> • Detersivo eccessivo 	<ul style="list-style-type: none"> • Usare meno detersivo e scegliere il ciclo più breve per pulire i bicchieri
Segni neri o grigi sulle stoviglie	<ul style="list-style-type: none"> • Le stoviglie sono state graffiate da utensili in alluminio 	<ul style="list-style-type: none"> • Utilizzare un detergente abrasivo delicato
Detersivo residuo nello scomparto per tazze	<ul style="list-style-type: none"> • Le tazze di detersivo sono bloccate 	<ul style="list-style-type: none"> • Risistemare le stoviglie
Le stoviglie non si asciugano	<ul style="list-style-type: none"> • Carico scorretto 	
	<ul style="list-style-type: none"> • Il livello di brillantante è troppo basso 	<ul style="list-style-type: none"> • Aumentare il livello di brillantante
	<ul style="list-style-type: none"> • Le stoviglie vengono rimosse troppo presto 	<ul style="list-style-type: none"> • Non rimuovere le stoviglie subito dopo il lavaggio.

Dati tecnici

Consumo energetico	1760 - 2100 W
Tensione / nominale	220 - 240 V ~ 50 Hz
Pressione idrica (pressione di flusso)	0,4 - 10 bar (0,04 - 1 MPa)
Temperatura dell'acqua	Fredda e calda (max. 60°C)

Note relative al consumo energetico e idrico della lavastoviglie

- Il programma eco è adatto per la pulizia di stoviglie normalmente sporche. È il programma più efficiente a tale scopo in termini di consumo combinato di energia e di acqua e viene utilizzato per valutare la conformità alla legislazione UE sulla progettazione ecocompatibile.
- Caricando la lavastoviglie domestica fino alla capacità indicata dal produttore, è possibile risparmiare energia e acqua. Disporre le stoviglie correttamente come descritto nei piani di carico delle presenti istruzioni. Un carico improprio può causare un lavaggio inefficiente delle stoviglie e possibili malfunzionamenti.
- Il prelavaggio manuale delle stoviglie comporta un maggiore consumo di acqua e di energia e viene sconsigliato.
- Il lavaggio delle stoviglie in una lavastoviglie domestica consuma generalmente meno energia e meno acqua rispetto al lavaggio a mano, a condizione che la lavastoviglie domestica venga utilizzata secondo le istruzioni del produttore.
- I valori per la durata del programma e il consumo di energia e di acqua di tutti i programmi che includono un ciclo di funzionamento sono riportati nelle tabelle corrispondenti delle presenti istruzioni.
- Osservare le informazioni sulla corretta installazione (incluso l'allineamento orizzontale, il collegamento all'alimentazione elettrica, i collegamenti dell'acqua fredda) contenute nelle presenti istruzioni.
- L'uso di detersivi, sale e altri additivi deve essere effettuato correttamente. Un dosaggio errato comporta un aumento dell'inquinamento ambientale ed eventuali danni all'apparecchio.
- Prima di ogni utilizzo, rimuovere tutti i corpi estranei dalla lavastoviglie.
- La pulizia regolare e il rispetto degli intervalli di pulizia ottimali e delle misure per evitare depositi di calcare sono particolarmente importanti. Fare riferimento al capitolo **Pulizia e cura**.
- Il controllo regolare dei filtri e gli intervalli di pulizia ottimali sono particolarmente importanti. Fare riferimento al capitolo **Pulizia e cura**.

Veiligheidsinstructies

- Dit apparaat kan onder toezicht en na uitleg over het veilige gebruik van het apparaat, en nadat zij zich bewust zijn van de mogelijke gevaren, worden bediend door kinderen ouder dan 8 jaar.
- Kinderen mogen niet met het product spelen.
- Reiniging en onderhoud dienen niet uitsluitend uitgevoerd te worden door kinderen ouder dan 8 jaar en onder toezicht.
- Dit product is ontworpen voor het wassen van maximaal 14 plaatsinstellingen.
- De deur mag niet in de geopende stand worden achtergelaten, omdat dit een struikelgevaar kan zijn.
- Volg de instructies op voor het vullen van de vaatwasser.

Waarschuwing! Messen en andere artikelen met scherpe snijkanten / punten moeten met de snijkant / punt naar beneden of liggend in de korf worden geplaatst.

Veiligheidsinstructies

- Het product is ontworpen voor de bereiding van normale hoeveelheden thuis of in huishoudelijke niet-commerciële omgevingen zoals personeelskeukens in winkels, kantoren, boeren- en kleine bedrijven of door gasten bij een bed&brakfast, kleine hotels en soortgelijke verblijfsomgevingen.
- De vaatwasser heeft ventilatieopeningen in de onderkant. Deze openingen mogen niet worden belemmerd door een tapijt.
- Een beschadigde stroomkabel dient uitsluitend te worden vervangen door bevoegde onderhoudsinstanties om gevaar te voorkomen.
- Volg de aanwijzingen in het hoofdstuk **Reiniging en zorg**.

Veiligheidsinstructies

- Lees deze gebruikershandleiding voor het eerste gebruik aandachtig door en geef het met het product door. Neem de waarschuwingen die op het product en in deze gebruikershandleiding staan vermeld, in acht. De waarschuwingen bevatten belangrijke informatie voor uw veiligheid en voor het gebruik en onderhoud van het apparaat.
- Gebruik het product uitsluitend voor het beoogde gebruik en met de aangeraden accessoires en onderdelen. Oneigenlijk gebruik of een verkeerde bediening kan leiden tot risico's op gevaar.
- Laat het apparaat nooit zonder toezicht als het is ingeschakeld.
- Probeer onder geen beding om het product (bijv. bij schade aan de stroomkabel, als het product is gevallen, enz.) zelf te repareren. Voor onderhoud en reparaties dient u contact op te nemen met een geautoriseerde servicedienst.
- De netspanning dient overeen te komen met de informatie die staat vermeld op het kenplaatje van het apparaat.
- Vermijd schade aan de stroomkabel door knikken of contact met scherpe hoeken.
- Houd dit apparaat, met inbegrip van de stroomkabel en de stekker, uit de buurt van alle hittebronnen, zoals bijvoorbeeld ovens, kookplaten en andere hitteproducerende apparaten/voorwerpen.
- Verwijder de stroomkabel uit het stopcontact door aan de stekker te trekken. Niet aan het snoer trekken.
- Koppel het apparaat los van het voedingsnet als het apparaat niet in gebruik is of als er sprake is van storingen en alvorens accessoires te verbinden of te verwijderen en voor elke reinigingshandeling.
- Gebruik dit apparaat uitsluitend op droge plaatsen en binnen, niet geschikt voor gebruik buiten.
- Dit product is niet geschikt voor commercieel gebruik. Het is alleen ontworpen voor huishoudelijk gebruik.
- Volg de meegeleverde instructies op voor de installatie.
- Dit product wordt aangesloten op de hoofdwaterleiding. Let op de minimale en maximale toegestane inlaatdruk van het water, zie het hoofdstuk **Technische gegevens**. Let op alle instructies over de installatie van de afneembare slangsets en gebruik nieuwe slangsets voor de installatie. Gebruik geen oude slangsets opnieuw.
- **Belangrijk!** Controleer voor gebruik of het product in een bruikbare staat verkeert. Het product mag niet worden gebruikt als het tekenen van schade vertoont of als het vermoeden bestaat dat het defect is.

Gefeliciteerd!!

Bedankt voor uw aankoop van een **KOENIC** product. Lees het zorgvuldig en bewaar het voor toekomstig gebruik.

Beoogd gebruik

Dit product is uitsluitend bedoeld voor het reinigen van bestek en vaat dat vaatwasserbestendig of geschikt voor vaatwassers is. Elk ander gebruik kan tot schade aan het product of tot letsel leiden. Dit product is ontworpen voor huishoudelijk gebruik en is niet voor commercieel gebruik bestemd. Imtron GmbH aanvaardt geen aansprakelijkheid voor schade aan het product, schade aan eigendommen of lichamelijk letsel als gevolg van onzorgvuldig of oneigenlijk gebruik van het product, of gebruik van het product die niet voldoet aan het doel opgegeven door de fabrikant.

Voor het eerste gebruik

Verwijder het apparaat en de accessoires voorzichtig uit de verpakking. Het is aangeraden om de originele verpakking te bewaren voor opslag. Als u de originele verpakking wenst weg te gooien, dient u dit in overeenkomst met de wettelijke bepalingen te doen. Voor vragen over de correcte wijze van afvalverwerking, kunt u contact opnemen met uw lokale afvalverwerkingscentrum. Controleer de inhoud van de verpakking op compleetheit en schade. Indien de inhoud incompleet of beschadigd is, dient u direct contact op te nemen met uw lokale verkooppunt. Raadpleeg het hoofdstuk **Reiniging en zorg** nadat u de verpakking heeft verwijderd.

Garantie en reserveonderdelen

De garantietijd van het product en de geldende garantievoorwaarden staan vermeld op de garantiekaart die bij het product geleverd is. De reserveonderdelen, die in de desbetreffende Ecodesign richtlijn worden vermeld, kunnen worden verkregen door contact op te nemen met de klantenservice voor een periode van respectievelijk 7 jaar of 10 jaar.

Inhoud

1 x Vaatwasser
1 x Handleiding
1 x Garantiekaart

Besturingselement en onderdelen

- A** Bedieningspaneel
 - A1 Aan/uitschakelaar
 - A2 Programma keuzetoets <>
 - A3 Timertoets
 - A4 Glansmiddelindicator
 - A5 Waterontharder (zout)indicator
 - A6 Functiekeuzetoets **F**
 - A7 Spoelzone keuzetoets
 - A8 Deuropenertoets
 - A9 Start/pauzetoets
 - A10 Indicatoren voor speciale functies
 - A11 Scherm
 - A12 Wateraansluiting indicator
 - A13 Programmaweergave
- B** Handvat
- C** Deur
- D** Besteklade
- E** Bovenste vaatkorf
- F** Onderste vaatkorf
- G** **Vulcompartiment**
 - Wasmiddel, tablet/poeder-reservoir**
 - G1 Afdekking
 - G2 Compartiment voor de hoofdwas
 - G3 Vergrendeling
 - G4 Compartiment voor de voorwas
 - Glansmiddelreservoir**
 - G5 Vulopening met **MAX** markering
 - G6 G6Dksel glansmiddelreservoir
- H** **Binnenin**
 - H1 Zoutreservoir
 - H2 Wateruitloop met filterset
 - H3 Boven en onder sproeiarmen

Achterzijde

- I** Netsnoer met stekker
- J** Afvalwaterslang (voorgemonteerd)
- K** Slang voor toevoer van water (voorgemonteerd)

Accessoires

Trechter (niet getoond)

Nederlands

Installatie

Opmerking:

Bij het aansluiten op drinkwater moet u erop letten dat u het apparaat aansluit met een veiligheidsvoorziening tegen drinkwaterverontreiniging door terugstroming (overeenkomstig DIN EN 1717). Wij adviseren u om de installatie, inclusief de watertoevoer en elektrische aansluitingen, en reparaties door een gekwalificeerde monteur uit te laten voeren.

Fig. 1 De vaatwasser dient geïnstalleerd te worden in de nabijheid van een watervoorziening, een afvoer en elektrische aansluiting.



Opgelet

Na het uitpakken opent u de deur en verwijdert u alle transportbescherming uit de korven en sproeiarmen. Zorg dat de sproeiarmen vrij kunnen draaien.

Opmerking:

Controleer het meegeleverde montage materiaal, beugels, schroeven en klittenband om het sierpaneel etc. vast te maken.

- 1 Let op de installatie afmetingen.
 - Een plaats dichtbij een gootsteen wordt aanbevolen zodat de vaatwasser makkelijker aangesloten kan worden op het water en de afvoer.
 - Achterop één of beide zij kastjes, dienen uitsparingen van 80 x 100 mm gemaakt te worden voor water, afvoer en elektrische aansluiting (A).

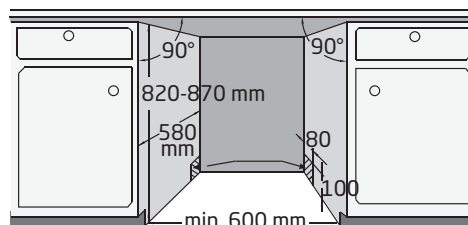

- 2 Als de vaatwasser in een hoek wordt geïnstalleerd dient er een minimale afstand van 50 mm tussen de geopende deur en de omringende kasten aangehouden te worden.

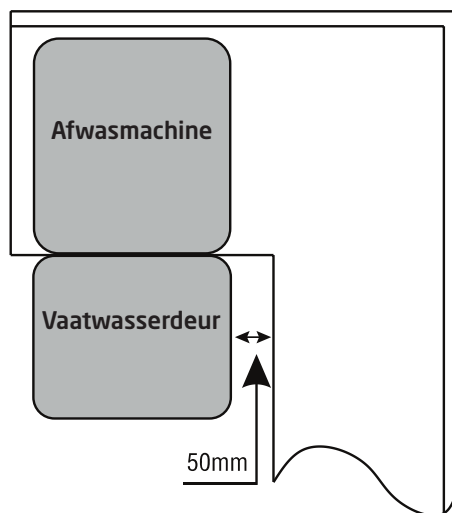

- 3 De veren van de deur van de vaatwasser zijn in de fabriek vooraf ingesteld.
 - Draai de stelschroeven aan beide kanten om de veerkracht te vergroten / verkleinen. Raadpleeg de afbeelding naast de schroeven.
 - De veerkracht is correct afgesteld wanneer de volledig geopende deur in horizontale positie blijft en helemaal omhoog kan worden bewogen door er licht aan te trekken.

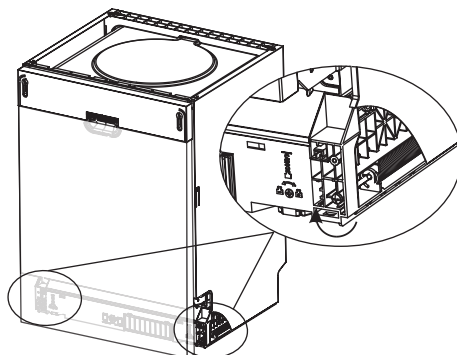

- 4 Bevestig de condensstrip onder het werkblad. Zorg dat deze aansluit bij de voorkant van het aanrecht.

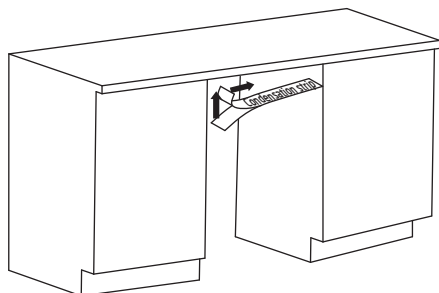

- 5 De vaatwasser moet op de afvoer worden aangesloten.
Als de aansluiting op de afvoerbuis hoger dan 1000 mm is geplaatst, kan er overtollig water in de afvoerslang achterblijven. Het is dan nodig om het overtollige water uit de slang in een kom of een geschikte bak te laten lopen die buiten en lager dan de gootsteen staat. Let op de maximaal toegestane hoogte van het uiteinde van de afvoerslang: 100 cm.

1. De slang is al op de afvalwateraansluiting aangesloten. Snij de binder los en wikkel de slang af.
2. Sluit het uiteinde aan op een afvoerpijp (optie A of B). Let op de max. hoogte van het uiteinde van de slang.

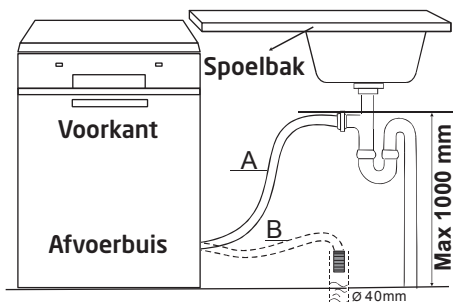

Opmerking:

Een geschikte slanghouder is als optionele accessoire te verkrijgen.

- 6 Sluit de wateraansluiting met behulp van de voorgemonteerd slang aan op de waterleiding (3/4 inch) en zorg ervoor dat deze stevig is aangedraaid. Het is mogelijk om de vaatwasser aan te sluiten aan een warmwateraanvoer. Indien u dit doet, zorg er dan voor dat de maximumtemperatuur de 60°C niet overschrijdt. Hogere temperatuur kan de reiniging beïnvloeden.

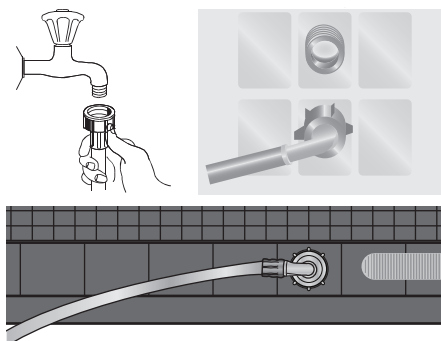

Opmerking:

Als de waterleidingen nieuw zijn of voor een langere tijd niet zijn gebruikt, laat het water lopen om er voor te zorgen dat het water helder en zuiver is. Als deze voorzorgsmaatregel niet wordt genomen, bestaat het risico dat de waterinlaat geblokkeerd en het toestel beschadigd raakt.

- 7 Steek de stekker in het stopcontact.

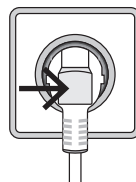

Nederlands

- 8 De vaatwasser dient geplaatst te worden in de installatiepositie zodat hij absoluut waterpas staat.
- De achterste pootjes kunnen versteld worden in hoogte door aan de middelste Phillips schroef te draaien (Pos. A). Zie de afbeelding naast de schroef (OMHOOG: de achterkant gaat omhoog, OMLAAG: de achterkant gaat omlaag).
 - De voorste pootjes kunnen handmatig versteld worden door ze te draaien.
 - Controleer de horizontale stand met een waterpas op horizontale en verticale oppervlakken in het interieur van de vaatwasser en de deur.

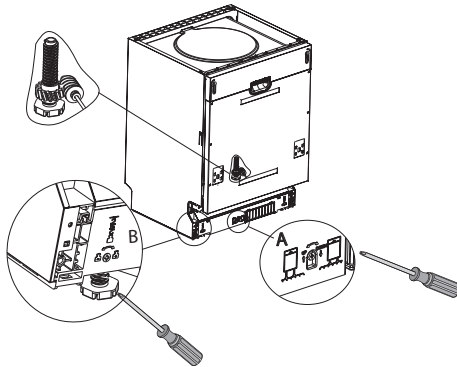

- 9 Zet de vaatwasser op de uiteindelijke plaats.

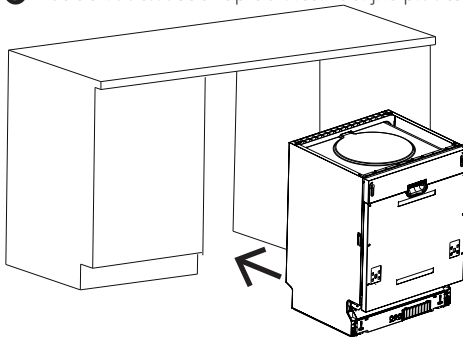

- 10 De Vaatwasser dient vastgezet te worden met schroeven in de montage positie.

I. Houten aanrecht: Plaats de montagebeugel bovenop de uitsnedes. Schroef nu de montagebeugel aan de onderkant aan het aanrecht vast.

II. Natuurstenen aanrecht: Verwijder de kunststof kap van de zijkanten van de vaatwasser (deur open). Bevestig de vaatwasser met de schroeven door de openingen van de kastjes links en rechts van de vaatwasser.

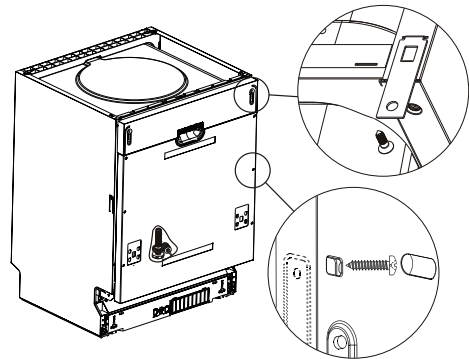

Opmerking:

Controleer voordat u het product voor de eerste keer gebruikt of alle wateraansluitingen van het product correct zijn afgedicht en zowel op het apparaat als op het waterleidingnet zijn aangesloten. Controleer alle aansluitingen regelmatig om mogelijke lekkage te voorkomen.

Vorbereitung

Het zoutreservoir vullen

Fig. 2 Afhankelijk van de hardheid van uw leidingwater (hardheidsgraad) gebruik extra zout (waterontharder). Volg altijd de instructies van het zout op.

- Verwijder de mand en schroef vervolgens de dop van het zoutreservoir eraf.
- Steek het uiteinde van de meegeleverde trechter in de opening van het zoutreservoir en vul deze met ongeveer 1,5 kg zout.
- Vul het zoutreservoir met de maximale hoeveelheid water tot aan de bovenrand. Het is normaal dat een kleine hoeveelheid water uit het outreservoir komt.
- Na het vullen van het reservoir, schroef de dop stevig linksom terug.
- Direct na het vullen van het zout in het zoutreservoir moet een wasprogramma gestart worden (we stellen het snelprogramma voor). Anders kan het filtersysteem, de pomp of andere belangrijke onderdelen van de machine door het zoute water beschadigd raken, waardoor de garantie komt te vervallen.

Opmerking:

Afhankelijk van hoe goed het zout oplost, kan het controlelampje voor het zout nog steeds branden, zelfs als het zoutreservoir is gevuld.



Waarschuwing

- Gebruik alleen zout speciaal ontwikkeld voor het gebruik in vaatwassers! Elke andere soort zout die niet specifiek ontwikkeld is voor gebruik in een vaatwasser, vooral tafelsalz, zal de waterwasser beschadigen. In het geval van schade veroorzaakt door het gebruik van ongeschikt zout, geeft de fabrikant geen garantie en is niet aansprakelijk voor de veroorzaakte schade.
- Als er zout gemorst is, moet een snelprogramma worden gedraaid om het overtollige zout te verwijderen.
- Vul uitsluitend met zout net vóór het starten van één van de volledige wasprogramma's. Hierdoor wordt voorkomen dat zoutresten of zout water, die gemorst kunnen zijn, voor een langere tijdsperiode op het oppervlak van de machine achterblijven, wat tot corrosie kan leiden.
- Het zoutreservoir mag alleen worden bijgevoerd als het controlelampje voor het zout in het bedieningspaneel gaat branden.

Instellen zoutverbruik

Fig. 3 **Activeer de installatie modus:** Sluit de deur. Schakel de vaatwasser in met de aan/uitschakelaar en druk binnen 60 seconden de programmatoets > 5 seconden lang in. Het toestel opent de instelmode wat door een knipperend indicatielampje van  wordt aangegeven.

Het zoutverbruik instellen: Druk op de knop > om de juiste instelling te selecteren op basis van uw lokale omgeving in de volgorde H3 > H4 > H5 > H6 > H1 > H2 > H3. Volg onderstaande tabel om de juiste instelling te vinden.

Nederlands

Waterhardheidsgraad		Instelling	Regeneratie na n Programmacycli ³⁾	Zoutverbruik g/cyclus
°dH ¹⁾	mmol/l ²⁾			
0-5	0-0,94	H1	-	0
6-11	1,0-2,0	H2	10	9
12-17	2,1-3,0	H3*	5	12
18-22	3,1-4,0	H4	3	20
23-34	4,1-6,0	H5	2	30
35-55	6,1-9,8	H6	1	60

Het product zal automatisch de instelmode 5 seconden na de laatste instelling/bediening verlaten, of als de aan/uitschakelaar wordt ingedrukt.

Opmerking:

¹⁾ Duitse hardheidsgraad van het water

²⁾ millimol, internationale eenheid voor waterhardheid

³⁾ fabrieksinstelling

Neem contact op met uw waterleidingbedrijf voor informatie over de hardheid van het water.

Vaatwasmiddel toevoegen

Fig. 4 De dispenser moet vóór het begin van elke wasprogramma opnieuw worden gevuld.

Volg de instructies bij het vaatwasmiddel voor de juiste hoeveelheid.

- Druk op de ontgrendeling en open het deksel.
- Voeg altijd het vaatwasmiddel vlak voor het starten van de vaatwasmachine toe, anders kan het vochtig worden en zal het niet goed oplossen.

- Als de vaat erg vuil is, plaatst u een extra dosis vaatwasmiddel in het voorwasmiddelvak. Dit voorwasmiddel zal tijdens de voorwasgang worden gebruikt. **Let op het verschil van beide vakken:**
 - a) Wasmiddelvak voor de hoofdwass.
 - b) Wasmiddelvak voor de voorwasgang.
- Sluit het deksel en druk totdat deze vastklikt.

Opmerking:

Gebruik alleen vaatwasmiddel speciaal gemaakt voor gebruik in vaatwassers. Houd uw vaatwasmiddel fris en droog.

Het glansmiddelreservoir vullen

Fig. 5 Uw vaatwasser is ontwikkeld om glansmiddel te gebruiken dat vrijkomt tijdens de laatste spoeling om te voorkomen dat waterdruppels op de vaat worden gevormd.

- Druk op het klepje, klap het deksel omhoog en giet het glansmiddel erin tot aan de **MAX**-markering.
- Klap het deksel weer naar beneden en sluit het zodat het dichtklikt.

Opmerking:

Vul nooit het glansmiddelreservoir met andere middelen (bijv. vaatwasserreinigingsmiddel, vloeibaar vaatwasmiddel). Dit zal het apparaat beschadigen.

- Het glansmiddel wordt automatisch tijdens de laatste spoeling gedoseerd, zodat grondig spoelen, en vlekke- en streeploos drogen gegarandeerd wordt.
- Als het glansmiddelreservoir leeg is zal het lampje van het glansmiddel oplichten.

Stel het glansmiddelreservoir in

De dosering kan op 5 niveaus worden ingesteld. Standaardniveau is 3. Deze instelling is een aanbeveling.

1. Sluit de deur en schakel het apparaat in met de aan/uitschakelaar.
2. Druk binnen 60 seconden na het aanzetten van het apparaat op de programmatoets **>** en houd deze 5 seconden vast en druk dan op de start tijlvertragingstoets om de instelmode te openen. Het glansmiddelindicatiesymbool knippert.
3. Druk op de programmatoets **>** om de juiste instelling te kiezen die overeenkomt met uw wensen. De instellingen wijzigen in deze volgorde: **d3->d4->d5->d1->d2->d3**. Hoe hoger de waarde, hoe meer glansmiddel gebruikt wordt.
4. De instelmode wordt automatisch 5 seconden na de laatste instelling beëindigd, of als u het apparaat met de aan/uitschakelaar uitschakelt.

Opmerking:

- Stel een hoger niveau in als er vlekken achterblijven op de borden.
- Stel een lager niveau in als er een sluier of strepen achterblijven op de borden.

De vaatwassermanl vullen

- Reinig uitsluitend borden en bestek die vaatwasserbestendig en geschikt voor vaatwassers zijn. Volg de instructies van de fabrikanten.
- Schraap eventuele grote hoeveelheden etensresten eraf. Week aangebakken etensresten in de pannen in. Het is niet nodig om de vaat aft e spoelen onder stromend water.
- Plaats artikelen op de volgende manier in de vaatwasser:
 - Artikelen zoals kopjes, glazen, potten/pannen, enz. naar beneden gericht.
 - Gebogen artikelen of met uitsparingen moeten schuin worden geladen zodat het water kan wegllopen.
 - Al het bestek wordt veilig gestapeld en kan niet omvallen.
 - Al het bestek wordt zodanig geplaatst zodat de sproeiarmen tijdens het wassen vrij kunnen draaien.
 - Zet kleine vaat, bijv. lichte en delicate spullen zoals schotels, kopjes, glazen, dessertschaaltjes etc. in de bovenste korf.
 - Zet grote en zware vaat, zoals borden, schalen, pannen, kommen etc. in de onderste korf.

Opmerking:

Zeer kleine artikelen mogen niet in de vaatwasser worden gewassen omdat ze gemakkelijk uit de korf kunnen vallen.



Waarschuwing

- Langbladige messen opgeborgen in een verticale positie zijn een potentieel gevaar.
- Laat geen artikelen door de bodem uitsteken.
- Laad altijd scherpe artikelen met de scherpe punt naar beneden!
- Laad uw vaatwasser niet te vol omdat dit het resultaat zal beïnvloeden.

Nederlands

Aanpassen van de bovenste korf

Fig. 6a Om meer ruimte te creëren in de bovenste of onderste korf, bijv. voor grotere stukken kookgerei, kunt u de korf in 2 standen zetten. Trek aan de bovenste korf om deze omhoog te verplaatsen. Druk de handgrepen aan beide zijden in om de korf omhoog te bewegen. Let op het algemene plan voor het plaatsen van borden en bestek in de mand.

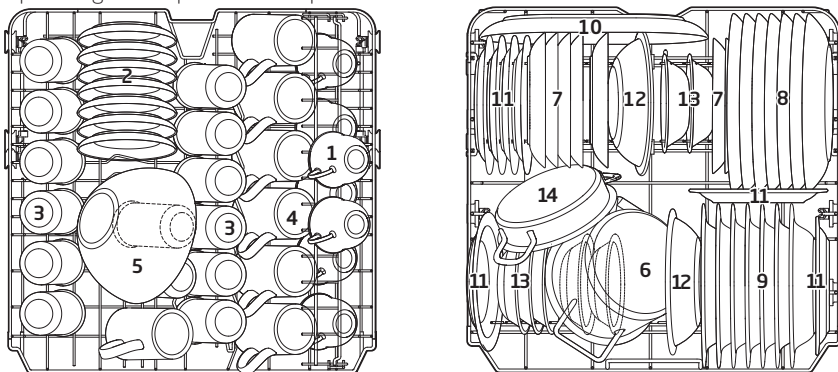















 1 Kopjes	 2 Schotels	 3 Glazen
 4 Mokken	 5 Glazen schaal	 6 Kleine pan
 7 Dessertborden	 8 Eetborden	 9 Soepborden
 10 Ovalen schaal	 11 Melamine dessertborden	 12 Melamine kommen
 13 Dessertkommen	 14 Ovenschaal	

Fig. 6b Extra steunen kunnen omhoog geklapt worden in de onderste korf.
Extra rekjes kunnen omlaag gebracht worden in de bovenste korf.

Fig. 7a Let op het algemene plan voor het plaatsen van bestek in de bestekmand. Zie onderstaande tabel voor mogelijke benamingen.

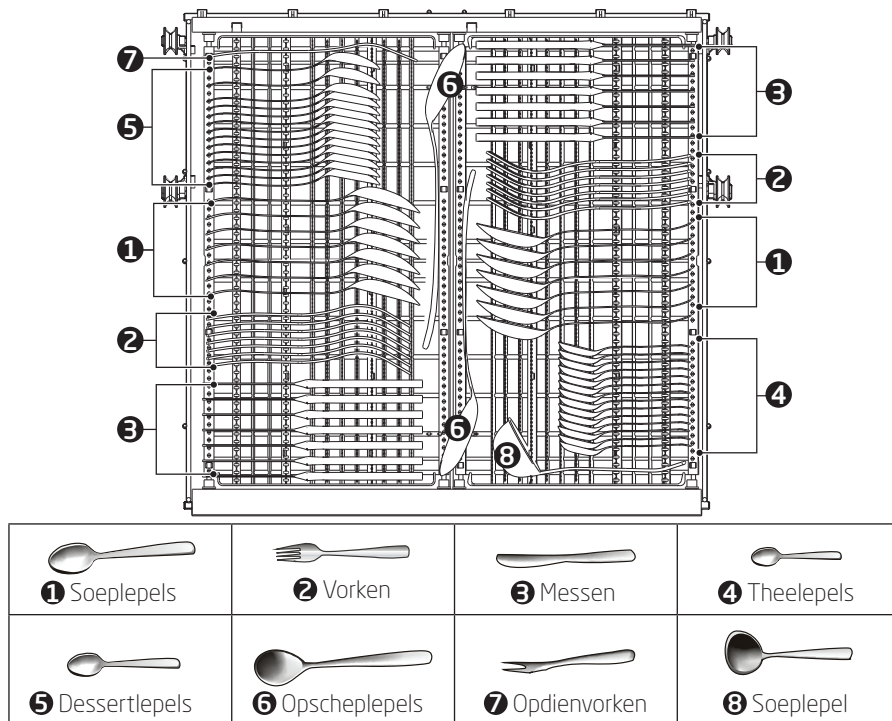

Fig. 7b De bestekbak is modulair opgebouwd en kan aangepast worden aan uw wensen.

- I. positie standaard, links vlak, rechts hellend
- II. beide helften plat, rechter helft groter
- III. links plat, rechts open, rechter helft boven de linker helft
- IV. links plat, rechts open, rechter helft verwijderd

Nederlands

Gebruik

Vaatwassen

Fig. 8 Volg de volgende stappen om het wasproces te starten:







1. Bereid de vaatwasser voor. Vul de vaatwasserkorf.
2. Voeg vaatwasmiddel of spoelmiddel toe. Zorg ervoor dat de waterkraan/watertoevoer is geopend, de machine op het stopcontact is aangesloten en de deur goed is gesloten.
3. Druk op de aan/uit toets om de vaatwasser in te schakelen.
4. Kies uw programma, zie het hoofdstuk kiezen van een

Programmatabel.

Opmerking:

- Als er slechts een korf wordt gebruikt, kunt u de niet gebruikte spoelzone uitzetten. Druk op de keuzetoets voor de spoelzone  om de gewenste spoelzone te selecteren. Houd de indicatoren  of  in de gaten.
- Als u voor automatische opening van de deur heeft gekozen , dan wordt het natuurlijke droogproces verbeterd. Na de wascyclus opent de deur automatisch zodat stoom en vochtigheid kunnen ontsnappen. Het betreffende controlelampje  gaat aan. Deze functie is beschikbaar als een standaardfunctie voor alle programma's (uitgezonderd Rapid), en kan worden gedeactiveerd door een druk op de betreffende toets .

5. Kies indien gewenst de Express functie  om de duur van het programma te verkorten (Het kan alleen gebruikt worden met Hygiene, ECO, Glass, 90min).

6. Kies de zelfreinigingsfunctie  om af en toe de vaatwasser te reinigen. Druk hiervoor 3 seconden op de deuropenertoets  zo dat de programmaduur 2:10 zichtbaar wordt op het scherm, en druk vervolgens op de start/pauzetoets  om het proces te starten. Let ook op het laatste punt in de programmatabel.
7. Druk op de  toets. Druk opnieuw op de  toets om het proces te stoppen.
8. Om het afwassen op een later tijdstip te starten, drukt u op de timer toets  en druk meerdere malen om het aantal uren waarmee de start wordt uitgesteld in te stellen. U kunt 1-24 uur startvertraging instellen. Druk vervolgens op de Start/Pauze  toets. De vaatwasser start de wascyclus als de ingestelde tijd verlopen is.

Let op:

De programmalampjes geven de status van de vaatwasser weer:

- Programmalampje brandt: stand-by of pauze.

9. Na het wassen opent de deur automatisch om een beter droogeffect te bereiken.

Opmerking:

De deur van de vaatwasser mag niet geblokkeerd worden wanneer deze is ingesteld op automatisch openen. Dit kan de werking van de deurvergrendeling verstoren.

- Schakel de machine uit met behulp van de Aan/Uit toets en sluit de watertoevoer af.
- Open de deur van de vaatwasser.



Waarschuwing

Het is gevaarlijk om de deur tijdens het wassen te openen, omdat het hete water u kan verbranden.

- Wacht een paar minuten voor het leegmaken van de vaatwasser om het hanteren van de hete vaat en gebruiksvoorwerpen te voorkomen. Het zal ook beter drogen.
- Maak de vaatwasser leeg.

Verander wasprogramma

U kunt het wasprogramma wijzigen wanneer de vaatwasser slechts voor een korte tijd loopt. Anders kan het afwasmiddel al zijn vrijgekomen en kan het apparaat het afwaswater al hebben afgevoerd.

- Druk op en houd de knop "▶|| (start/pauze)" de machine zal in de stand-bymodus schakelen.
- Druk op en houd de knop "Programma keuzetoets >" langer dan drie seconden ingedrukt. Wijzig het programma met de gewenste programma-instelling
- Druk opnieuw op de knop "▶|| (start/pauze)" om het wasproces te stoppen.

Opmerking:

Als u de deur tijdens een wasprogramma opent, zal de machine pauzeren. Wanneer u de deur sluit zal de machine na 10 seconden verdergaan met werken.

Het vaatwasprogramma onderbreken

Als u een bord bent vergeten kunt u het proces onderbreken en het toevoegen, maar controleer of het wasmiddelreservoir nog niet is geopend.

1. Druk op de knop ▶|| om de afwasmachine te pauzeren.
2. Nadat de sproeiarmen met werken stoppen, kunt u de deur volledig openen.
3. Voeg de vergeten borden toe.
4. Sluit de deur en druk op de knop "▶|| (start/pauze)". De machine zal na 10 seconden verdergaan.

Aanbevelingen voor het type vaatwasmiddel

Overweeg onderstaande opmerkingen om het wasresultaat te verbeteren en het energieverbruik en de gevolgen voor het milieu te verminderen:

- Doseer het vaatwasmiddel en zout op basis van de aanbevelingen/vereisten van de leverancier, rekening houdend met de hoeveelheid en de vuilgraad van het vaatwerk.
- Meng geen verschillende wasmiddelen en zouten.
- Worden er vaatwasmiddelen gebruikt op basis van oplosmiddelen of bijtende ingrediënten
- Vermijd overdosering



Voorzichtig

Een verkeerde dosering van wasmiddel, zout en andere toevoegingen kan het product beschadigen en de goede werking nadelig beïnvloeden.

Automatische deur opener functie

- De automatische deuropeningsfunctie kan worden gedeactiveerd als de vaatwasser nog niet is gestart.
- Om de functie te deactiveren of te activeren, drukt u op de deuropenertoets.







Toetsblokkering

Met deze optie kun je de knoppen op het bedieningspaneel vergrendelen (behalve de aan/uit knop) zodat kinderen niet per ongeluk de vaatwasser kunnen starten door op de knoppen op het bedieningspaneel te drukken. Om de knoppen te vergrendelen en ontgrendelen, houdt u de Functiekeuzetoets **F** en de Spoelzone keuzetoets  tegelijkertijd gedurende 3 seconden ingedrukt. Als de knopvergrendeling is geactiveerd, zal het symbool gaan branden.

Nederlands

Fig. 9 Programmatabel

De onderstaande tabel laat zien welke programma's het beste zijn voor de hoeveelheid voedselresten op de vaat en hoeveel afwasmiddel er nodig is. Het toont ook verschillende informatie over de programma's.

Programma	Informatie en doel	Beschrijving van het programma	Voor-/hoofdwas-middel	Duur (min)	Energieverbruik (Kwh)	Waterverbruik (L)	Spoel-middel
 Auto-matisch	Voor normaal tot zwaar vervuilde ladingen	Voorwas 45°C Afwas 55 - 65°C Spoelen Spoelen 55-65°C Drogen	$\frac{4/18 \text{ g}}{1 \text{ of } 2 \text{ stuks}}$	150	0,930-1,470	10,4-17,2	★
 Hygiëne	Geschikt voor alle soorten vaat en vervuilingsniveaus, biedt de hoogste wastemperatuur voor het desinfecteren van vaat.	Voorwas Afwas 72°C Spoelen Spoelen 65-72°C Drogen	$\frac{4/18 \text{ g}}{1 \text{ of } 2 \text{ stuks}}$	195	1,510-1,615	13,9	★
ECO (*EN60436)	Dit is het standaardprogramma; Het is geschikt om normaal vervuild serviesgoed schoon te maken en het is het meest efficiënte programma wat betreft het gecombineerde energie- en waterverbruik voor dat soort serviesgoed.	Afwas 50°C Spoelen Spoelen 45°C Drogen	$\frac{22 \text{ g}}{1 \text{ of } 2 \text{ stuks}}$	220	0,747	9,8	★
 Glas	Voor licht bevuild servies en glazen.	Voorwas Afwas 45°C Spoelen Spoelen 55-60°C Drogen	$\frac{4/18 \text{ g}}{1 \text{ of } 2 \text{ stuks}}$	120	0,850-0,925	13,9	★
 90 min	Voor licht vervuilde ladingen die geen uitstekende drogingsefficiëntie vereisen.	Afwas 55°C Spoelen Spoelen 60-65°C Drogen	$\frac{22 \text{ g}}{1 \text{ stuks}}$	90	0,955-1,030	11,4	★
 30 min	Een kortere afwas voor licht vervuilde ladingen en snelafwas.	Afwas 45°C Spoelen Spoelen 45°C	$\frac{12 \text{ g}}{1 \text{ stuks}}$	30	0,584	10,5	-
 Voorwas	Voorwasprogramma om vuil uit de vaat te verwijderen voor een latere wasbeurt	Voorwas	-	15	0,115	3,7	-
 Zelfreining	Effectief reinigen van de vaatwasmachine zelf.	Voorwas Wassen 60°C Spoelen Spoelen 70-72°C Drogen	$\frac{4/18 \text{ g}}{1 \text{ of } 2 \text{ stuks}}$	130	1,235-1,265	13,9	★

Opmerking:

* **ECO:** Dit programma is geschikt voor het reinigen van normaal vervuild serviesgoed en voor dit gebruik is het het meest efficiënte programma in termen van gecombineerd energie- en waterverbruik. Het wordt gebruikt om de naleving van de EU-wetgeving inzake ecologisch ontwerp te beoordelen.

Opmerking: De opgegeven waarden voor een ander programma dan het ECO programma zijn slechts indicatief.

Reiniging en onderhoud



Waarschuwing

- Gebruik tijdens het reinigen nooit oplosmiddelen, schurende materialen, harde borstels, metalen voorwerpen of scherpe voorwerpen. Oplosmiddelen zijn schadelijk voor de gezondheid en kunnen de kunststof onderdelen van het apparaat aantasten, terwijl schurende reinigingsmiddelen krassen kunnen veroorzaken op het oppervlakte/de oppervlaktes.
- Reinig de buitenvlakken van het apparaat met een vochtige doek en droog ze vervolgens volledig af. Zorg ervoor dat er geen water het apparaat (bijvoorbeeld via de schakelaar) binnendringt.
- Reinig de rand rond de deur alleen met behulp van een zachte, warme en vochtige doek. Om indringing van water in het deurslot en elektrische componenten te voorkomen, gebruik geen enkele soort reinigingspray.

Het filterelement reinigen

De filter voorkomt dat grotere voedselresten of andere voorwerpen in de pomp terechtkomen. Inspecteer de filters voor verstoppingen telkens nadat de vaatwasser is gebruikt.

Fig. 10 Het filtersysteem bestaat uit een groffilter, een platte (hoofdfilter) en een microfilter (fijnfilter).

- **Hoofdfilter A:** Voedsel- en vuildeeltjes in deze filter gevangen worden door een speciale straal op de onderste sproeiarm verpulverd en door de afvoer gespoeld.
- **Fijnfilter B:** Deze filter houdt vuil- en etensresten in de zinkputruimte vast en voorkomt dat het tijdens het wasprogramma opnieuw op de vaat wordt afgezet.
- **Groffilter C:** Grotere artikelen, zoals stukjes bot of glas, die de afvoer kunnen blokkeren worden door de groffilter gevangen. Om de artikelen die door de filter zijn gevangen te verwijderen, trek zachtjes aan de lipjes bovenop deze filter en til het eruit.

Demonteer en reinig de filter als volgt:

- Draai de filterdop (filter C) linksom en neem het hele filterelement eruit.
- Knijp de twee lipjes aan de onderkant van filter C in en trek filter B uit. Trek nu filter C uit hoofdfilter A.
- Was de filters onder stromend water.
- In elkaar terugzetten wordt in omgekeerde volgorde gedaan. Zorg ervoor dat het filterelement correct is geïnstalleerd.



Waarschuwing

Gebruik de vaatwasser niet zonder het filtersysteem geïnstalleerd.

De sproeiarmen schoonmaken

Fig. 11 De sproeiarmen kunnen gemakkelijk voor periodieke reiniging van de mondstukken worden verwijderd, om mogelijke verstoppingen te voorkomen.

- Pak het midden van de sproeiarm, trek het naar boven om te verwijderen.
- Was de armen onder een straal van stromend water.
- Plaats ze zorgvuldig in hun zittingen terug en zorg ervoor dat de sproeiarmen correct worden geïnstalleerd en vrij kunnen draaien.

Ontkalking

Ontkalking is niet nodig wanneer de gepaste dosis van vaatwasmiddel wordt gebruikt. Als u het toestel wilt ontkalken, gebruik het ontkalkingsmiddel zoals aangegeven in de instructies van de fabrikant. U kunt een gepast ontkalkingsmiddel kopen bij uw handelaar.

Nederlands

Foutcodes

Code	Betekenis	Mogelijke oorzaken
E1	Langere inlaattijd.	<ul style="list-style-type: none"> De kraan is niet geopend, of de inname van water is beperkt, of de waterdruk is te laag.
E3	Bereikt de gewenste temperatuur niet.	<ul style="list-style-type: none"> Storing van het verwarmingselement.
E4	Overstroming.	<ul style="list-style-type: none"> Een onderdeel van de vaatwasser lekt.
E8	Storing van de oriëntatie van de distributieklep	<ul style="list-style-type: none"> Onderbreking of kapotte distributieklep
Ed	Communicatiestoring tussen hoofdprintplaat en displayprintplaat.	<ul style="list-style-type: none"> Open circuit of kapotte bedrading voor de communicatie.

Neem contact op met de klantenservice als u FOUT codes krijgt. De desbetreffende meldpunten worden verstrekt in een apart, meegeleverd, document.

Problemen oplossen

Raadpleeg de volgende tabel als er problemen zijn tijdens het gebruik. Als de problemen niet kunnen worden opgelost zoals aangegeven onder **Oplossing** of als reserveonderdelen voor zelfreparatie nodig zijn, neem dan contact op met het servicecentrum. De betreffende hotlines staan vermeld op de garantiekaart die bij dit product wordt geleverd. Onjuiste zelfreparatie kan zowel tot gevaren leiden als tot het vervallen van de garantie en moet bij twijfel worden nagelaten.

Probleem	Mogelijke oorzaken	Oplossing
Het product werkt niet	<ul style="list-style-type: none"> Onderbroken stroomvoorziening 	<ul style="list-style-type: none"> Controleer de stroomvoorziening
	<ul style="list-style-type: none"> De waterdruk is te laag 	<ul style="list-style-type: none"> Controleer of de watertoevoer correct is aangesloten en de waterkraan is opengedraaid.
	<ul style="list-style-type: none"> De deur is niet goed gesloten 	<ul style="list-style-type: none"> Zorg dat de deur goed dicht is
Het water wordt niet weggepompt	<ul style="list-style-type: none"> Knik in de afvoerslang 	<ul style="list-style-type: none"> Controleer de afvoerslang
	<ul style="list-style-type: none"> Filter is verstopt 	<ul style="list-style-type: none"> Controleer en reinig het grove filter
	<ul style="list-style-type: none"> De gootsteen is verstopt 	<ul style="list-style-type: none"> Controleer of de gootsteen goed afloopt of bel een monteur voor hulp
Schuim in de kuip	<ul style="list-style-type: none"> Verkeerd wasmiddel 	<ul style="list-style-type: none"> Gebruik alleen speciaal wasmiddel voor de vaatwasser
	<ul style="list-style-type: none"> Glansmiddel gemorst 	<ul style="list-style-type: none"> Veeg gemorst glansmiddel op
Verkleurd kuipinterieur	<ul style="list-style-type: none"> Een wasmiddel met kleurstof werd gebruikt 	<ul style="list-style-type: none"> Gebruik wasmiddel zonder kleurstof

Probleem	Mogelijke oorzaken	Oplossing
Witte film op binnenzijde	<ul style="list-style-type: none"> • Hard water mineralen 	<ul style="list-style-type: none"> • Regelmatig de binnenkant schoonmaken met een vochtige spons
Roestvlekken op bestek	<ul style="list-style-type: none"> • Het bestek is niet roestvast 	<ul style="list-style-type: none"> • Was deze spullen niet in de vaatwasser
	<ul style="list-style-type: none"> • Een programma werd niet uitgevoerd nadat zout werd bijgevoeld 	<ul style="list-style-type: none"> • Laat altijd een kort programma draaien na het toevoegen van zout
	<ul style="list-style-type: none"> • Spoelmiddeldekseel zit los 	<ul style="list-style-type: none"> • Controleer en draai vast
Kloppend geluid in de kast	<ul style="list-style-type: none"> • Een sproeiarm klopt tegen een artikel in een korf 	<ul style="list-style-type: none"> • Onderbreek het programma en herschik de vaat
Ratelend geluid	<ul style="list-style-type: none"> • Artikelen van het servies liggen los in de kast 	
Kloppend geluid in de waterleidingen	<ul style="list-style-type: none"> • Veroorzaakt door installatie ter plekke of diameter van de buizen 	<ul style="list-style-type: none"> • Dit heeft geen invloed op de functie van de vaatwasser
De vaat is niet schoon	<ul style="list-style-type: none"> • Onjuist beladen vaat 	<ul style="list-style-type: none"> • Plaats de vaat anders
	<ul style="list-style-type: none"> • Sproeiarmen zijn geblokkeerd 	
	<ul style="list-style-type: none"> • Niet genoeg wasmiddel 	<ul style="list-style-type: none"> • Voeg meer wasmiddel toe
	<ul style="list-style-type: none"> • Het programma was niet krachtig genoeg 	<ul style="list-style-type: none"> • Kies een ander programma
	<ul style="list-style-type: none"> • Het filter is vuil of niet juist geplaatst 	<ul style="list-style-type: none"> • Reinig het filter en zorg dat het correct geplaatst is
Sluier op het glaswerk	<ul style="list-style-type: none"> • Teveel wasmiddel 	<ul style="list-style-type: none"> • Gebruik minder wasmiddel en kies het kortste programma voor het afwassen van glazen
Zwarte of grijze vlekken op de borden	<ul style="list-style-type: none"> • Aluminium gebruiksvoorwerpen hebben tegen de borden gewreven 	<ul style="list-style-type: none"> • Gebruik een mild schuurmiddel
Wasmiddel achtergebleven in de dispenser	<ul style="list-style-type: none"> • Wasmiddel dispenser is geblokkeerd 	<ul style="list-style-type: none"> • Plaats de vaat anders
De vaat droogt niet	<ul style="list-style-type: none"> • Verkeerd beladen 	
	<ul style="list-style-type: none"> • Er zit te weinig spoelmiddel in 	
	<ul style="list-style-type: none"> • De vaat is te snel verwijderd 	<ul style="list-style-type: none"> • Haal de vaatwasser niet meteen leeg na het afwassen.

Nederlands

Technische gegevens

Energieverbruik	1760 - 2100 W
Nominale spanning /frequentie	220 - 240 V ~ 50 Hz
Waterdruk (stroomdruk)	0,4 - 10 bar (0,04 - 1 MPa)
Watertemperatuur	Koud en warm (max. 60°C)

Opmerkingen over het energie- en waterverbruik van de vaatwasser

- Het eco-programma is geschikt voor het wassen van normaal bevulde vaat. Dit is het meest efficiënte programma voor wat betreft het energie- en waterverbruik en wordt gebruikt om te voldoen aan de EU-wetgeving inzake ecodesign.
- Door de huishoudelijke vaatwasser te vullen tot de capaciteit zoals aangegeven door de fabrikant bespaart u op energie en water. Orden de vaat netjes zoals beschreven in deze gebruiksaanwijzing. Het apparaat verkeerd vullen leidt tot onvoldoende wasprestaties en mogelijke storingen.
- Het handmatig voorwassen van de vaat leidt tot een hoger water- en energieverbruik en wordt afgeraden.
- Het wassen van de vaat in een huishoudelijke vaatwasser gebruikt over het algemeen minder energie en water dan wassen met de hand, gegeven dat de huishoudelijke vaatwasser wordt gebruikt volgens de instructies van de fabrikant.
- Waarden voor de programmaduur en het energie- en waterverbruik van alle programma's met de vaatcyclus kunnen in de overeenkomstige tabellen in deze gebruiksaanwijzing worden gevonden.
- Houd rekening met de informatie over de juiste installatie (waaronder horizontale uitlijning, aansluiting op de netvoeding, koud wateraansluitingen) in deze gebruiksaanwijzing.
- Het gebruiken van vaatwasmiddelen, zout en andere additieven moet op een juiste manier gebeuren. Een verkeerde dosering leidt tot meer vervuiling van het milieu en mogelijke schade aan het apparaat.
- Voor elk gebruik, verwijder vreemde voorwerpen uit de huishoudelijke vaatwasser.
- Een regelmatige reiniging zoals aangegeven en de nodige maatregelen nemen om kalkaanslag te vermijden zijn belangrijk. Raadpleeg het hoofdstuk **Reiniging en onderhoud**.
- Een regelmatige controle van de filters en een regelmatige juiste reiniging zijn belangrijk. Raadpleeg het hoofdstuk **Reiniging en onderhoud**.