

技术要求:

- 1.印刷颜色均为PANTONE BLACK C
- 2.文档规格为A5,要求按A5规格输出菲林及印刷
- 3.如供应商的排版需要加空白页, 请加在封底之前。
- 4.第1、2页为封面/封底, 整本书装订后的效果如下图:

封面效果:

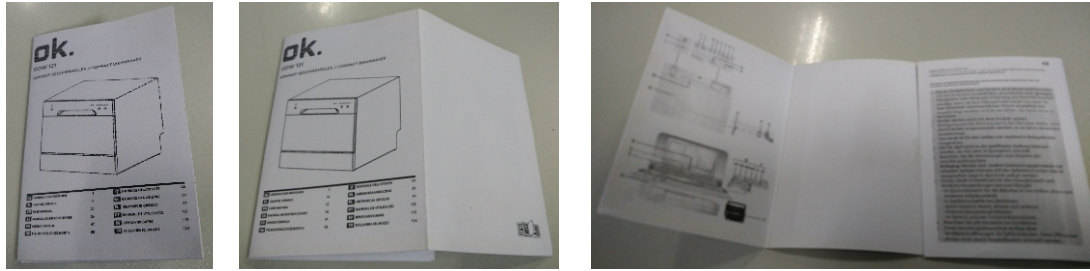

封底效果:

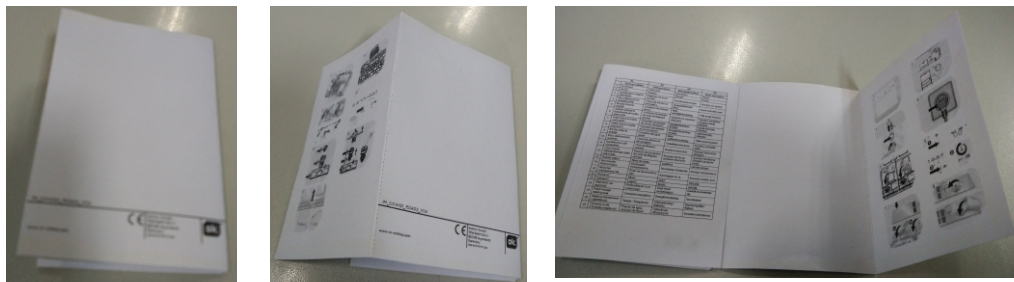

- 5.此手册不能印刷编码及其条码;
- 6.封底有FSC的认证。请供应商按本公司认证的FSC号码替换印刷, 封底目前放的是恺盛公司认证号。
- 7.其他厂家未经报备不得生产此手册。

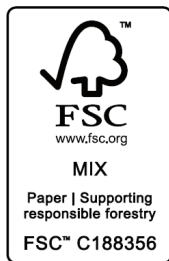

					(多语言)用户手册ODW 6061 D FS W,ODW 6091 D FS B,ODW 6081 D FS IN(5201A) OK(意大利)		6800011268	
2026-02 删除注释							80g双胶	
标记	处数	分区	更改文件号	签名	日期	阶段标记	比例	佛山市顺德区美的 洗涤电器制造有限公司
设计		卢翠玲	会签			REV. 00	1:1	
认证			审批			数量		
校对			日期			共 1 张	第 1 张	

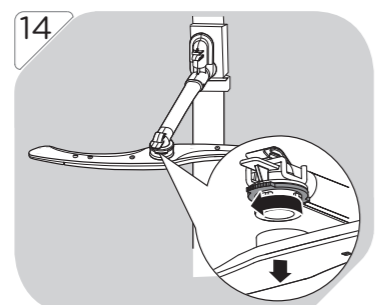
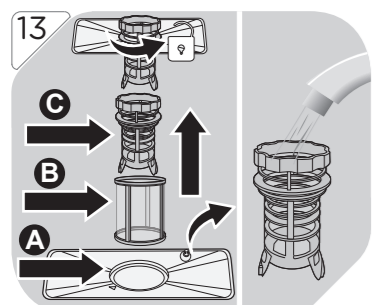
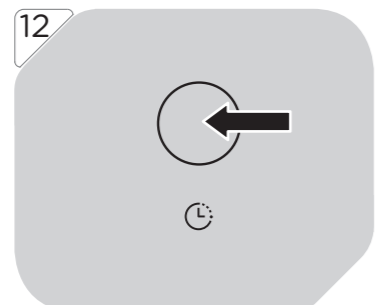
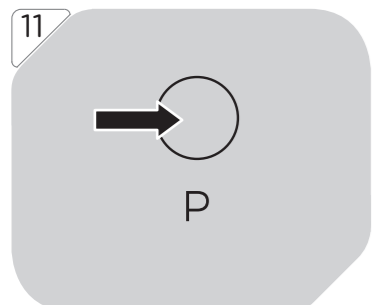
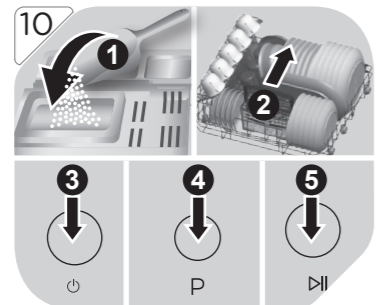
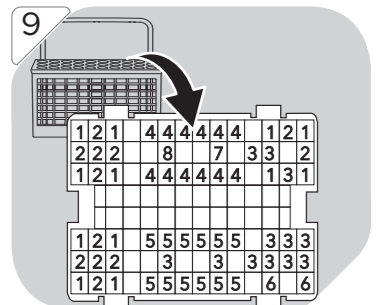

DE Über den Link <https://eprel.ec.europa.eu/> können Sie auf die europäische Produktdatenbank (EPREL) zugreifen, in der Informationen über das Modell gespeichert sind. Geben Sie dort die Modellkennung oder die EPREL-Eintragungsnummer 2499783 (ODW 6071 D FS W) / 2499785 (ODW 6081 D FS IN) / 2577055 (ODW 6091 D FS B) ein. Alternativ scannen Sie den QR-Code auf dem Energielabel um direkt zu den Modellinformationen zu gelangen.

EN Use the link <https://eprel.ec.europa.eu/> to access the European product database (EPREL), in which more information about the product is saved. Type in the model identifier or the EPREL registration number 2499783 (ODW 6071 D FS W) / 2499785 (ODW 6081 D FS IN) / 2577055 (ODW 6091 D FS B) or simply scan the QR-code on the energy label to access the model information.

ES Use el vínculo <https://eprel.ec.europa.eu/> para acceder a la base de datos de productos europea (EPREL), en la que se guarda más información sobre el producto. Teclee el identificador de modelo, el número de registro EPREL 2499783 (ODW 6071 D FS W) / 2499785 (ODW 6081 D FS IN) / 2577055 (ODW 6091 D FS B) o escanee el código QR en la etiqueta energética para acceder a la información del modelo.

FR Suivez le lien <https://eprel.ec.europa.eu/> pour consulter la base de données des produits européens (EPREL), dans laquelle vous trouverez plus d'informations concernant ce produit. Saisissez l'identifiant de modèle qui est le numéro d'enregistrement EPREL 2499783 (ODW 6071 D FS W) / 2499785 (ODW 6081 D FS IN) / 2577055 (ODW 6091 D FS B) ou scannez simplement le code QR présent sur l'étiquette des informations énergétiques pour accéder au nom de modèle.

IT Utilizzare il link <https://eprel.ec.europa.eu/> per accedere alla banca dati europea dei prodotti (EPREL), in cui vengono salvate ulteriori informazioni sul prodotto. Digitare l'identificativo del modello o il numero di registrazione EPREL 2499783 (ODW 6071 D FS W) / 2499785 (ODW 6081 D FS IN) / 2577055 (ODW 6091 D FS B) o semplicemente scansionare il codice QR sull'etichetta energetica per accedere alle informazioni del modello.

NL Gebruik de link <https://eprel.ec.europa.eu/> om toegang te krijgen tot de Europese productdatabank (EPREL), waarin meer informatie over het product wordt opgeslagen. Voer de modelidentificatie in, het EPREL registratienummer 2499783 (ODW 6071 D FS W) / 2499785 (ODW 6081 D FS IN) / 2577055 (ODW 6091 D FS B), of scan eenvoudig de QR-code op het energielabel om toegang te krijgen tot de modelinformatie.

Imtron GmbH
Media-Saturn-Strasse 1
85053 Ingolstadt
Germany
www.imtron.eu
www.ok-online.com
contact@imtron.eu

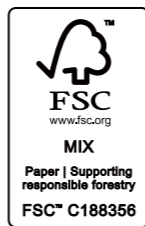

IM_ODW 6071 D FS W / ODW 6081 D FS IN / ODW 6091 D FS B_260202_V04



ODW 6071 D FS W / ODW 6081 D FS IN / ODW 6091 D FS B FREESTANDING DISHWASHER // GESCHIRRSPÜLER STANDGERÄT



DE GEBRAUCHSANWEISUNG	3	FR MODE D'EMPLOI	60
EN USER MANUAL	23	IT MANUALE DELL'UTENTE	79
ES MANUAL DE INSTRUCCIONES	41	NL GEBRUIKSAANWIJZING	98

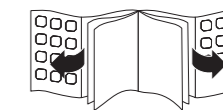

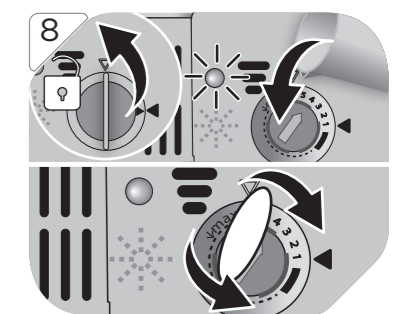
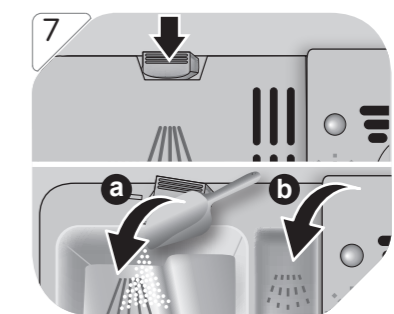
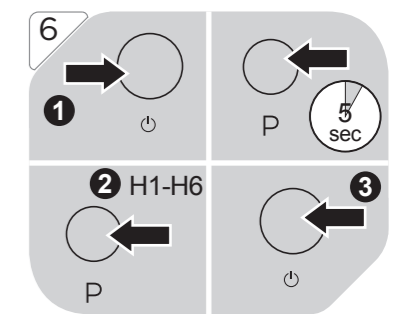
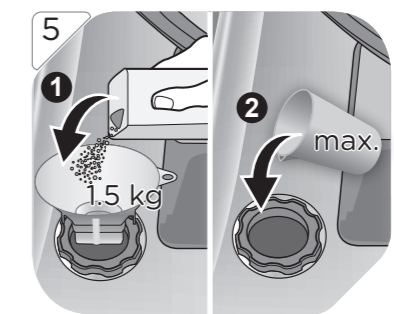
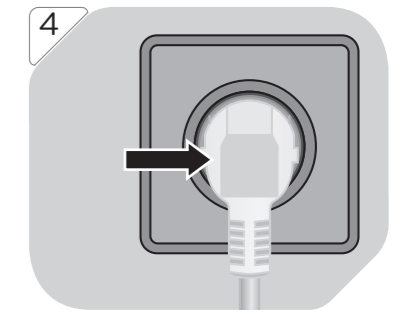
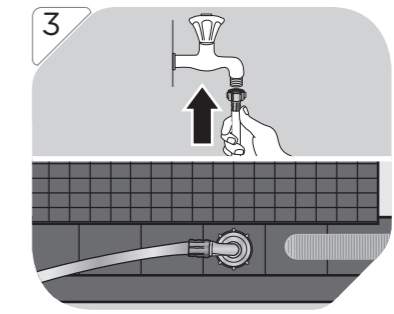
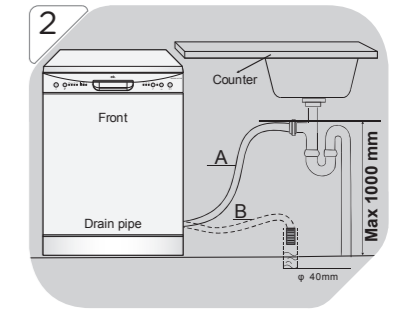
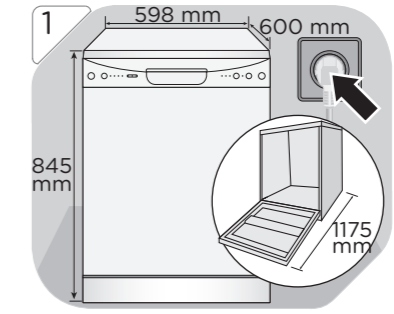
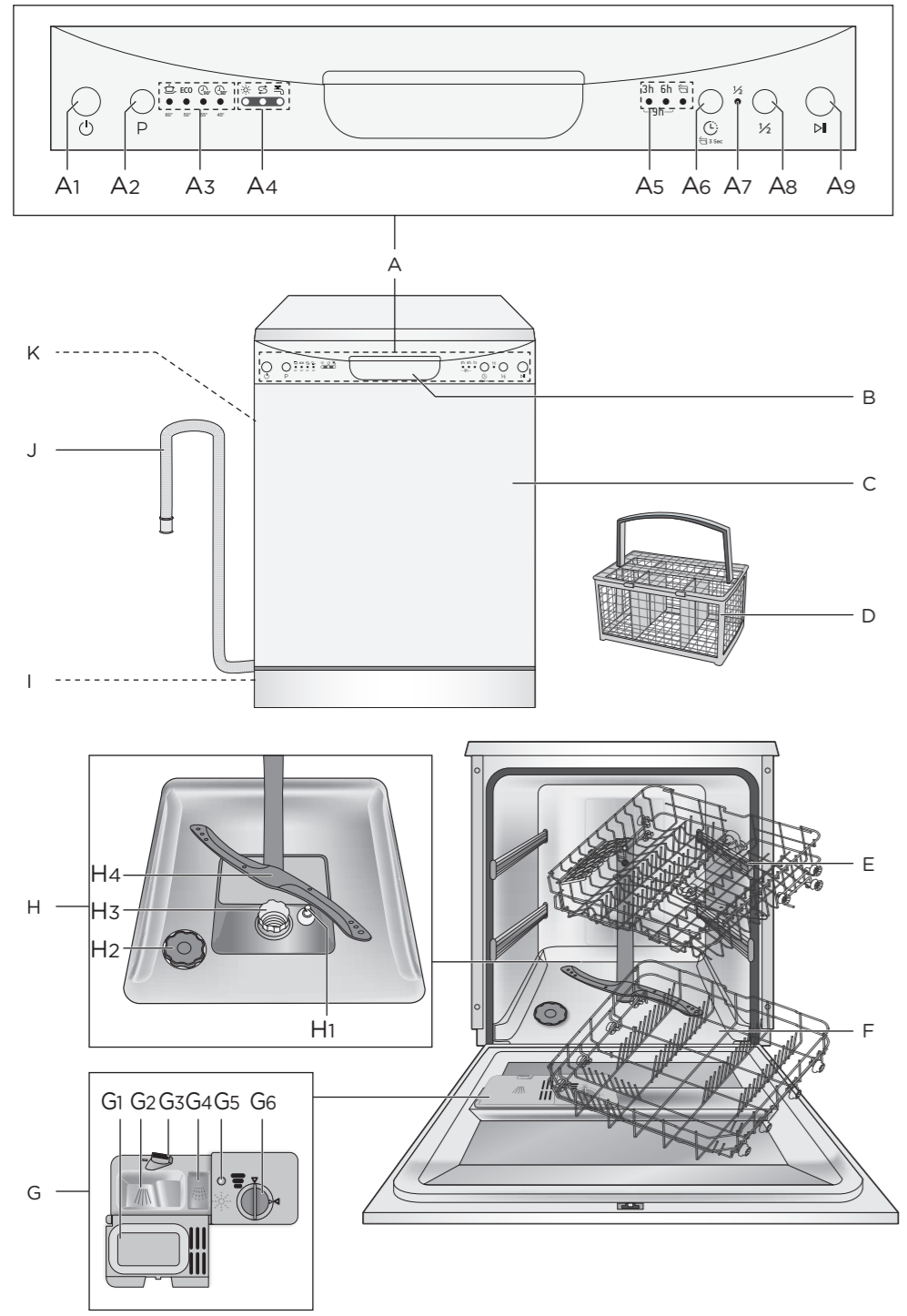

HERZLICHEN GLÜCKWUNSCH!

Vielen Dank, dass Sie sich für ein Produkt von **ok**. entschieden haben. Bitte lesen Sie diese Anleitung sorgfältig durch und bewahren Sie sie für späteren Gebrauch auf.

WICHTIGE SICHERHEITSANWEISUNGEN. BITTE AUFMERKSAM DURCHLESEN UND FÜR SPÄTEREN GEBRAUCH AUFBEWAHREN.

1. Dieses Produkt kann von Kindern ab 8 Jahren und Personen mit verminderten körperlichen, sensorischen oder geistigen Fähigkeiten oder fehlender Erfahrung und Kenntnis benutzt werden, wenn sie zum Gebrauch des Geräts von einer für ihre Sicherheit verantwortlichen Person angeleitet wurden oder beaufsichtigt werden und sie es verstehen, das Gerät sicher zu benutzen.
2. Kinder dürfen nicht mit dem Produkt spielen.
3. Reinigung und die Wartung durch den Benutzer dürfen nicht durch Kinder vorgenommen werden, es sei denn, sie werden beaufsichtigt.
4. Das Gerät ist für das Spülen von maximal 12 Maßgedecken vorgesehen.
5. Die Tür darf nicht in der geöffneten Stellung belassen werden, da dies eine Stolpergefahr darstellt.
6. Beachten Sie die Anweisungen zum Beladen der Geschirrspülmaschine.
Achtung: Messer und andere Gebrauchsgegenstände mit scharfen Spitzen müssen mit der Spitze nach unten oder in waagrechter Lage in den Korb gelegt werden.
7. Dieses Produkt ist für die Verarbeitung haushaltsüblicher Mengen im Haushalt oder in haushaltsähnlichen, nichtgewerblichen Anwendungen bestimmt. Haushaltsähnliche Anwendungen umfassen z. B. die Verwendung in Mitarbeiterküchen von Läden, Büros sowie die Nutzung durch Gäste von Pensionen, kleinen Hotels und ähnlichen Wohneinrichtungen.

8. Beachten Sie alle Hinweise zur Installation.
9. Diese Geschirrspülmaschine verfügt über Ventilationsöffnungen im Gehäuseboden. Diese Öffnungen dürfen nicht verstopft werden (bspw. durch Teppichboden).
10. Wenn die Netzanschlussleitung dieses Gerätes beschädigt wurde, muss sie durch den Hersteller oder seinen Kundendienst oder eine ähnlich qualifizierte Person ersetzt werden, um Gefährdungen zu vermeiden.
11. Das Gerät ist an die Wasserversorgung angeschlossen. Beachten Sie den minimalen und maximal zulässigen Wassereinlassdruck, siehe Kapitel **Technische Daten**. Beachten Sie alle Anweisungen zur Installation. Eine Installation darf nur unter Verwendung neuer Schlauchsätze erfolgen. Alte Schlauchsätze dürfen nicht wiederverwendet werden.
12. Beachten Sie das Kapitel **Reinigung und Pflege**.
13. Lesen Sie diese Bedienungsanleitung vor dem ersten Gebrauch gründlich durch und geben Sie sie zusammen mit dem Produkt weiter. Beachten Sie die Warnungen auf dem Produkt und in dieser Bedienungsanleitung. Sie enthält wichtige Sicherheitshinweise sowie Gebrauchs- und Wartungsanleitungen für das Produkt.
14. Verwenden Sie das Produkt nur zweckbestimmt und mit den empfohlenen Zubehörteilen und Komponenten. Eine unsachgemäße oder falsche Nutzung ist gefährlich.
15. Lassen Sie das Produkt nie unbeaufsichtigt, solange es eingeschaltet ist.
16. Reparieren Sie das Produkt auf keinen Fall selbst (z.B. wenn das Netzkabel beschädigt ist oder das Produkt während der Installation fallengelassen wurde, etc.). Lassen Sie Wartungen und Reparaturen nur von einem autorisierten Kundendienst durchführen.
17. Die Netzspannung muss mit den Angaben auf dem Typenschild des Produktes übereinstimmen.
18. Vermeiden Sie die Beschädigung des Netzkabels durch Knicken oder Kontakt mit scharfen Kanten.
19. Halten Sie das Produkt, einschließlich Netzkabel und Netzstecker, von Hitzequellen, wie z. B. Heizkörpern, Öfen und anderen Hitze erzeugenden Produkten, fern.
20. Ziehen Sie den Netzstecker nur am Netzstecker selbst aus der Steckdose. Ziehen Sie nicht am Netzkabel.

21. Ziehen Sie den Netzstecker ...
 - wenn das Produkt nicht benutzt wird,
 - im Falle von Störungen,
 - bevor Sie Zubehör anbringen oder abnehmen,
 - vor der Reinigung des Produktes.
22. Verwenden Sie das Produkt nur in trockenen Innenräumen, niemals im Freien.
23. Dieses Produkt ist nicht für kommerziellen Gebrauch geeignet. Es ist nur für die Nutzung im Haushalt konzipiert.

BESTIMMUNGSGEMÄSSE VERWENDUNG

Dieses Produkt ist nur für das Reinigen von Geschirr und Besteck geeignet. Jeglicher anderer Gebrauch kann zu Schaden am Produkt oder Verletzungen führen. Das Gerät ist nur für die Benutzung im privaten Haushalt bestimmt und nicht für kommerziellen Gebrauch geeignet.









Die Imtron GmbH übernimmt keine Haftung für Schäden am Produkt, Sachschaden, oder Verletzung von Personen aufgrund von unachtsamer, unsachgemäßer, falscher oder nicht dem vom Hersteller angegebenen Zweck entsprechender Verwendung des Produkts.

Garantie und Ersatzteile

Die für das Gerät geltende Dauer der Garantie, sowie die geltenden Garantiebestimmungen entnehmen Sie der beiliegenden Garantiekarte. Ersatzteile, welche in der entsprechenden Ökodesign-Verordnung aufgeführt sind, erhalten Sie bei unserem Servicecenter für die Dauer von 7 Jahren bzw. 10 Jahren. Die jeweiligen Rufnummern finden sie in der beiliegenden Garantiekarte.

BEDIENELEMENTE UND KOMPONENTEN

A. Bedienfeld

- A1. Ein/Aus-Schalter 
- A2. Programmwahltaste **P**
- A3. Programmanzeige  ECO  
- A4. Warnleuchten - Klarspüler , Spezialsalz , Wasserdetektor 
- A5. Timer-Anzeige 3h 6h 9h
- A6. Startzeit-Taste 
- A7. Halbvoll-Anzeige 1/2
- A8. Halbvoll-Taste 1/2
- A9. Start/Pause-Taste 

- B. Griffmulde
- C. Tür
- D. Besteckkorb
- E. Oberer Korb
- F. Unterer Korb

G. Einfüllkammer

Geschirrspülmittel-Tab/Pulver-Fach

- G1. Abdeckung
- G2. Fach für Hauptspülgang
- G3. Entriegelung
- G4. Fach für Vorspülgang

Klarspülfach

- G5. Füllindikator
- G6. Klarspülertank

H. Innenraum

- H1. Überlauf-Bypass
- H2. Salztank
- H3. Wasserabfluss mit Filtereinsatz
- H4. Unterer Sprüharm

Rückseite

- I. Netzkabel mit Netzstecker
- J. Abwasserschlauch (vormontiert)
- K. Schlauch für Wasseranschluss (vormontiert)

Zubehörteile

Einfülltrichter (Nicht abgebildet)

Lieferumfang

- 1 x Geschirrspüler
- 1 x Bedienungsanleitung
- 1 x Garantiekarte



VOR DEM ERSTEN GEBRAUCH

- Entfernen Sie das Produkt und Zubehör vorsichtig aus der Originalverpackung. Es empfiehlt sich, die Originalverpackung für späteres Verstauen aufzubewahren. Möchten Sie die Originalverpackung entsorgen, so tun Sie dies nach den geltenden gesetzlichen Bestimmungen. Haben Sie Fragen zur richtigen Entsorgung, fragen Sie bei Ihrer örtlichen Behörde nach.
- Überprüfen Sie den Verpackungsinhalt auf Vollständigkeit und Beschädigungen. Sollte der Verpackungsinhalt unvollständig oder sollten Beschädigungen feststellbar sein, kontaktieren Sie umgehend Ihre Verkaufsstelle.
- Reinigen Sie das Produkt nach dem Auspacken; siehe Abschnitt **Reinigung und Pflege**.

INSTALLATION

Hinweis:

- Der Geschirrspüler ist mit Netzkabel und Netzstecker ausgestattet. Stellen Sie vor Einbau sicher, dass sich am gewünschten Standort eine Wandsteckdose befindet.
- Achten Sie beim Anschluss an das Trinkwasser darauf, dass Sie das Gerät mit einer Sicherheitsvorrichtung gegen Trinkwasserverunreinigung durch Rückfluss (nach DIN EN 1717) anschließen. Wir empfehlen, die Installation, einschließlich des Wasser- und Elektroanschlusses, sowie Reparaturen von einem qualifizierten Fachmann durchführen zu lassen.

1/ Beachten Sie die Abmessungen des Produktes beim Aufstellen und bei der Montage.

Stellen Sie den Geschirrspüler auf einem ebenen, waagerechten und festen Untergrund auf. Stellen Sie mit Hilfe einer Wasserwaage sicher, dass das Produkt waagrecht steht.

Hinweis: Der Geschirrspüler ist nicht für den Einbau vorgesehen.

2/ Der Geschirrspüler muss an einen Abfluss angeschlossen werden. Befindet sich der Anschluss an das Abflussrohr höher als 1000 mm, kann überschüssiges Wasser im Abflussschlauch zurückbleiben. Dieses überschüssige Wasser muss aus dem Schlauch in eine Schüssel oder einen geeigneten Behälter abgelassen werden, der außerhalb des Spülbeckens und tiefer als dieses steht.

1. Der Abflussschlauch ist schon fest am Abwasseranschluss an der Rückseite des Geräts montiert. Schneiden Sie die Kabelbinder auf und wickeln Sie den Schlauch ab.
2. Schließen Sie das andere Ende am Abflussrohr an (Option A oder B). Beachten Sie beim Anschluss die max. Höhe des Schlauchendes.

Hinweis:

Geeignete Schlauchhalter sind als optionales Zubehör erhältlich.

3/ Schließen Sie den Wasseranschluss mit dem vormontierten Schlauch an Ihr Leitungswassersystem an (3/4") und stellen Sie sicher, dass alles korrekt und fest angeschlossen ist.

Hinweis: Sind die Wasserleitungen neu oder wurden sie über einen längeren Zeitraum nicht benutzt, lassen Sie erst eine gewisse Menge Wasser ablaufen bis Sie sicher sind, dass das Wasser klar und frei von Fremdkörpern ist. Wird dieser Punkt nicht beachtet, besteht die Gefahr, dass der Wassereinlass verstopft und das Gerät beschädigt wird.

4/ Stecken Sie den Netzstecker in eine geeignete Steckdose.

Hinweis: Stellen Sie vor der ersten Inbetriebnahme sicher, dass alle wasserführenden Verbindungen des Produktes korrekt an das Gerät und das Hauswassersystem angeschlossen und abgedichtet sind. Überprüfen Sie alle Anschlüsse in regelmäßigen Abständen auf Dichtigkeit um mögliche Leckagen zu vermeiden.

VORBEREITUNG

Salztank mit Salz befüllen

5 Abhängig von der Härte Ihres Leitungswassers (Wasserhärte) müssen Sie zusätzlich Salz verwenden um das Wasser weicher zu machen. Beachten Sie immer die Hinweise und Anleitungen auf der Verpackung des Speziessalzes.

1. Entfernen Sie den Geschirrkorb und schrauben Sie dann die Verschlusskappe des Salztanks ab.
2. Stecken Sie das Ende des mitgelieferten Trichters in die Öffnung des Salztanks und füllen Sie ca. 1,5 kg Salz ein.
3. Füllen Sie Wasser in den Salztank. Es ist normal wenn dabei etwas Wasser aus dem Salztank austritt.
4. Haben Sie den Salztank befüllt, verschrauben Sie die Verschlusskappe wieder und stellen sicher, dass sie fest sitzt.
5. Führen Sie nach dem Befüllen mit Salz immer einen Spülgang durch (ein kurzes Programm wird empfohlen). Ansonsten können Filtersystem, Pumpe oder andere wichtige Komponenten des Gerätes durch Salzwasser beschädigt werden, wodurch auch die Garantie erlischt.







Hinweis: Je nachdem wie vollständig sich das Salz auflöst, kann die Salzwarnlampe trotz gefülltem Salztank weiterhin leuchten.

Achtung!

- Benutzen Sie nur spezielles Salz welches für Geschirrspüler geeignet ist. Alle anderen Salze welche nicht speziell für Geschirrspüler entwickelt wurden, speziell Tafelsalz, werden den Geschirrspüler beschädigen. Im Falle von Schäden, welche durch ungeeignetes Salz hervorgerufen werden, erlischt die Garantie und der Hersteller übernimmt keinerlei Haftung für entstandene Schäden.
- Wenn Salz verschüttet wurde, starten Sie einen Schnellspülgang um Salzspuren zu entfernen.
- Füllen Sie nur Salz ein wenn Sie unmittelbar danach einen kompletten Waschgang starten. Das verhindert, dass Spuren von Salz oder Salzwasser, welches verschüttet wurde, für evtl. längere Zeit auf der Oberfläche verbleiben, was Rost verursachen könnte.
- Der Salztank darf nur aufgefüllt werden wenn die Salzwarnlampe zu leuchten beginnt.

Salzmenge einstellen

- 6 1. **Einstellmodus aktivieren:** Schließen Sie die Tür und schalten Sie das Gerät mit dem Ein/Aus-Schalter  ein. Innerhalb von 60 Sekunden nachdem Sie das Gerät eingeschaltet haben, drücken und halten Sie die Programmtaste **P** für 5 Sekunden.
2. **Salzverbrauch einstellen:** Drücken Sie jeweils kurz die Programmtaste **P**, um die korrekte Salzmenge, in der Reihenfolge H3 > H4 > H5 > H6 > H1 > H2 > H3, einzustellen. Beachten Sie nachfolgende Tabelle für die korrekte Einstellung. Die Programmleuchten zeigen die aktuelle Einstellung an.

Wasserhärte (grad)		Einstellung	Entsprechende LED-Anzeige
°dH ¹⁾	mmol/l ²⁾		
0-5	0-0,94	H1	
6-11	1,0-2,0	H2	
12-17	2,1-3,0	H3 *	 
18-22	3,1-4,0	H4	ECO
23-34	4,1-6,0	H5	ECO 
35-55	6,1-9,8	H6	ECO 

3. Der Einstellmodus wird durch drücken des Ein/Aus-Schalters  oder automatisch, 5 Sekunden nach der letzten Einstellung, beendet.

Hinweis:

- ¹⁾ Grad deutscher Härte (°dH)
- ²⁾ Millimol, internationale Einheit für Wasserhärte
- ^{*)} Werkseinstellung

Kontaktieren Sie Ihre zuständige Wasserversorgung um die bei Ihnen vorhandene Wasserhärte zu erfahren.

Geschirrspülpulver oder -tabs einfüllen

- 7 • Das Geschirrspülmittelfach muss vor jedem Spülgang neu aufgefüllt werden.
- **Für die richtige Menge beachten Sie die Hinweise und Anleitungen des Geschirrspülmittels.**

1. Drücken Sie die Deckelöffnungstaste und der Deckel springt auf.
2. Füllen Sie das Geschirrspülmittel (Pulver oder Tabs) erst unmittelbar vor dem Spülvorgang ein, da es sonst durch länger anhaltende Feuchtigkeit verkleben oder verhärten könnte.
3. Ist das Geschirr stark verschmutzt, füllen Sie eine zusätzliche Menge in das Fach für Vorspülen. Dieses Geschirrspülmittel wird dann schon während des Vorspülens zugegeben.

Beachten Sie die Unterschiede beider Fächer:

- a) Spülmittelfach für Hauptspülgang.
 - b) Spülmittelfach für Vorspülen.
4. Drücken Sie den Deckel, sodass er einrastet.

Hinweis: Benutzen Sie nur spezielles Geschirrspülmittel, welches für die Verwendung in Geschirrspülmaschinen vorgesehen ist. Halten Sie das Geschirrspülmittel frisch und trocken.

Klarspüler auffüllen

- 8 Ihr Geschirrspüler ist für den Gebrauch mit flüssigen Klarspülern vorgesehen. Dieser wird im letzten Spülgang dem klaren Wasser zugegeben, um Kalkflecken auf dem Geschirr zu verhindern.

1. Entfernen Sie die Verschlusskappe und füllen Sie Klarspüler in den Tank bis der Füllstandsindikator vollständig schwarz erscheint.
 - Zum Öffnen der Verschlusskappe drehen Sie diese auf die Position "open" (offen) in Pfeilrichtung links und nehmen Sie sie ab.
 - Füllen Sie Klarspüler in den Tank. Überfüllen Sie den Tank nicht.

Anzeige	Füllstand
●	voll
◐	3/4 voll
◑	1/2 voll
◒	1/4 voll
○	leer

- Zum Schließen des Tanks setzen Sie die Verschlusskappe in der Position "open" (offen) in den Tank und drehen Sie sie in Position "closed" (geschlossen) in Pfeilrichtung rechts.

Hinweis: Füllen Sie den Tank nicht mit anderen Reinigungsmitteln (z.B. Geschirrspülmittel oder Flüssigseife), da dadurch das Gerät beschädigt werden könnte.

2. Klarspüler wird automatisch während des letzten Spülvorganges zugegeben, um sicherzustellen, dass während des Trocknens keine Kalkflecken oder Streifen entstehen.
3. Wenn der Klarspülertank leer ist, leuchtet die Warnleuchte Klarspüler ✱ auf.









Dosiermenge für Klarspüler einstellen

Entfernen Sie den Deckel des Klarspülerbehälters. Drehen Sie den Klarspüler-Anzeigeregler auf eine Zahl. Je höher die Zahl, desto mehr Klarspüler verwendet der Geschirrspüler.

Hinweis:

- Dosiermenge höher einstellen, wenn Flecken auf dem Geschirr zurückbleiben.
- Dosiermenge verringern, wenn Wolken oder Schlieren auf dem Geschirr zurückbleiben.
- Nehmen Sie eine Münze zur Hilfe, um die Einstellung zu verändern.

9 Beachten Sie den Plan zum Einlegen von Besteck in den Besteckkorb. Beachten Sie nachfolgende Tabelle für die Teilebeschreibung.

 ① Suppenlöffel	 ② Gabeln	 ③ Messer	 ④ Teelöffel
 ⑤ Kompottlöffel	 ⑥ Servierlöffel	 ⑦ Serviergabeln	 ⑧ Soßenkelle

1	2	1		4	4	4	4	4	4		1	2	1
2	2	2			8			7		3	3		2
1	2	1		4	4	4	4	4	4		1	3	1
1	2	1		5	5	5	5	5	5		3	3	3
2	2	2			3			3		3	3	3	3
1	2	1		5	5	5	5	5	5		6		6

Geschirrkorb auffüllen

- Reinigen Sie im Geschirrspüler nur geschirrspülfestes oder -geeignetes Geschirr und Besteck.
- Schaben Sie Speisereste ab. Weichen Sie angebrannte Reste in Bratpfannen an.
- Es ist nicht nötig das Geschirr unter fließendem Wasser vorzureinigen.
- Beladen sie den Geschirrspüler mit Geschirr und Besteck folgendermaßen:
 - Teile wie Tassen, Gläser, Töpfe/Pfannen mit der Öffnung nach unten, sodass Wasser heraus laufen kann.
 - Gebogene oder mit Vertiefungen versehene Teile laden sie schräg damit Wasser ablaufen kann.
 - Alle Teile müssen sicher stecken bzw. liegen und dürfen nicht kippen.
 - Alle Teile müssen so stecken bzw. liegen, dass die Sprüharme sich frei bewegen können.
 - Ordnen Sie in den Oberkorb kleine, leichte und empfindliche Teile, wie Untertassen, Tassen, Gläser, Dessertschalen usw. ein.
 - Ordnen Sie große und schwere Teile, wie Teller, Platten, Töpfe, Schalen usw. in den Unterkorb.

Hinweis: Sehr kleine Teile sollten nicht im Geschirrspüler gewaschen werden, da sie leicht aus dem Korb fallen könnten und unter Umständen den Geschirrspüler beschädigen.

Achtung!

- Messer mit langen Klingen, welche aufrecht eingelegt werden, sind eine potentielle Gefahr.
- Es dürfen keine Teile durch den Korb hindurchgesteckt werden.
- Scharfe Teile immer mit den scharfen Punkten nach unten einlegen!
- Überladen Sie den Geschirrspüler nicht, da dadurch das Ergebnis negativ beeinflusst wird.



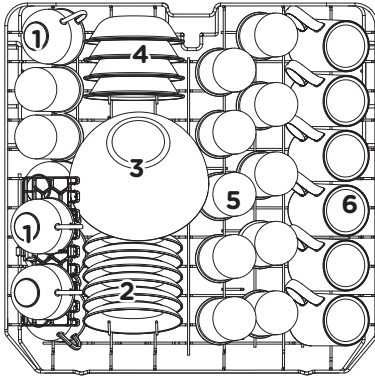



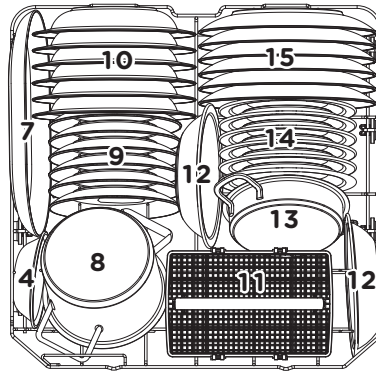







Beachten Sie den allgemeinen Plan zum Einlegen von Geschirr und Besteck in den Korb. Beachten Sie dazu nachfolgende Tabellen, Abbildungen und Beschreibungen.



Oberer Korb

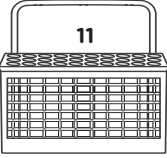

Unterer Korb

 1 Tassen	 2 Untertassen	 3 Glasschüssel	 4 Kompottschüsseln	 5 Gläser
 6 Pötte	 7 Ovale Servierplatte	 8 Kleiner Topf	 9 Kompottteller	 10 Suppenteller
 11 Besteckkorb	 12 Melaminschalen	 13 Ofentopf	 14 Melamin- Kompottteller	 15 Teller

BEDIENUNG

Geschirrspülen





- Beachten Sie folgende Schritte um den Spülvorgang zu starten:

1. Korb beladen.
2. Geschirrspülmittel und ggf. Klarspüler einfüllen.
- Wichtig:** Sicherstellen, dass der Wasserhahn/Wasserzulauf geöffnet ist, der Netzstecker steckt und die Tür korrekt geschlossen ist.
3. Drücken Sie die Taste  um den Geschirrspüler einzuschalten.
4. Wählen Sie mit der Taste **P** Ihr Programm aus. Beachten Sie das Kapitel **Programm auswählen**.

Wenn der Geschirrspüler nicht komplett gefüllt ist, dann wählen Sie bitte zusätzlich die Funktion **Halbvoll**. Mit dieser Funktion können Sie bei Verwendung des unteren und oberen Korbs Ihres Geschirrspülers sowohl Wasser als auch Strom sparen. Drücken Sie die Taste $\frac{1}{2}$ und die Anzeige für halbvoll leuchtet auf.

Hinweis:

- Diese Funktion kann nur mit den Programmeinstellungen **Intensive, ECO** und **90 min.** verwendet werden.
 - Wir empfehlen die Funktion Halbvoll zu verwenden, wenn das Geschirr nur leicht verschmutzt ist.
5. Zur Benutzung der Timer-Funktion beachten Sie das Kapitel Timer - verzögertes Spülen. Drücken Sie die Taste  um den Waschgang zu starten.
 - Um den Vorgang anzuhalten drücken Sie nochmals die Taste .

Hinweis: Die Indikatorleuchte des Programms zeigt den aktuellen Stand des Spülvorgangs an.

- a) Indikatorleuchte leuchtet dauerhaft: Standby oder Pause.
- b) Indikatorleuchte blinkt: Spülvorgang läuft.

6. Nach dem Spülgang öffnet sich die Tür automatisch, um ein optimales Trocknungsergebnis zu erzielen.

Hinweis: Die Geschirrspülertür darf nicht blockiert sein, wenn die automatische Öffnungsfunktion aktiviert ist. Dies kann die Türverriegelung beeinträchtigen.

Diese Funktion kann nur mit den Programmeinstellungen Intensive, ECO und 90 min. verwendet werden.

Achtung! Es ist gefährlich die Tür während des Spülvorganges zu öffnen, da heißes Wasser Verbrühungen verursachen könnte.

- Warten Sie einige Minuten bevor Sie das Gerät entladen, da Geschirr und Besteck noch heiß sein könnten. Sie trocknen auch besser im Gerät.
- Geschirrspüler entladen.

Spülvorgang ändern / pausieren

- Sie können das Spülprogramm ändern wenn der Geschirrspüler nur kurz gelaufen ist (am Anfang). Ansonsten könnte sich der Geschirrspülreiniger bereits aufgelöst haben und das Waschwasser könnte schon abgepumpt sein.
- Drücken Sie die Taste **▶||** und danach die Programmwahltaste **P** für mehr als 3 Sekunden, das Gerät wechselt in den stand-by Modus.
- Ändern Sie Ihr Programm.
- Drücken Sie die Taste **▶||** erneut um in der neuen Einstellung fortzufahren.
- Wenn Sie ein Geschirrtteil vergessen haben, können Sie den Spülvorgang pausieren und dieses hinzufügen. Stellen Sie jedoch sicher, dass das Fach des Reinigers nicht bereits geöffnet ist.
 1. Drücken Sie die **▶||** Taste um den Spülvorgang zu pausieren.
 2. Nachdem die Sprüharme zum Stillstand gekommen sind, können Sie die Tür vollständig öffnen.
 3. Zusätzliches Geschirr einlegen.
 4. Tür schließen und Taste **▶||** drücken. Der Spülvorgang wird nach 10 Sekunden fortgesetzt.

Reinigerempfehlung

Beachten Sie für ein besseres Waschergebnis und zur Schonung von Ressourcen und Umwelt nachfolgende Hinweise zur Reiniger- und Salzdosierung:



- Dosieren Sie Reiniger, Salz etc. nach den Angaben des Herstellers, basierend auf der Beladungsmenge und dem Verschmutzungsgrad des Geschirrs
- Mischen Sie keine unterschiedlichen Reinigungsmittel bzw. Salze.
- Verwenden Sie keine Reiniger, die Lösemittel oder andere ätzende Stoffe enthalten.
- Vermeiden Sie eine Überdosierung des Reinigers

Achtung: Eine Fehldosierung von Reiniger, Salz und anderen Zusatzstoffen kann das Produkt beschädigen und dessen korrekte Funktion beeinträchtigen.

PROGRAMM AUSWÄHLEN

Programmtabelle

Verwenden Sie nachfolgende Tabelle um das richtige Programm, basierend auf dem Verschmutzungsgrad des Geschirrs zu wählen. Beachten Sie außerdem die Angaben zur empfohlenen Reinigermenge, Programmdauer und Ressourcenverbrauch.

Programm	Einsatzgebiet	Programmbe- schreibung	Reiniger Vor/ Haupt	Lauf- zeit in min	Energie- ver- brauch in kWh	Wasser- verbrauch in Liter	Klar- spü- ler
 Intensiv	Extrem stark verschmutztes Kochgeschirr, normal verschmutzte Töpfe, Pfannen, Teller, usw. mit festgetrockneten Speiseresten	Vorwäsche Wäsche 60 °C Spülen Spülen Spülen 65-72 °C Trocknen	4/16 g (1 oder 2 Stk.)	175	1,275 - 1,385	14,7	★
ECO (*EN 60436)	Standardisiertes Programm: Bei normal verschmutztem Geschirr ist es das effizienteste Programm hinsichtlich Energie- und Wasserverbrauch für diese Art von Geschirr	Wäsche 50 °C Spülen Spülen 45 °C Trocknen	20 g (1 Stk.)	210	0,824	11,0	★
 90 Min.	Für leicht verschmutzte Ladungen welche nicht vollständig abtrocknen müssen	Wäsche 55 °C Spülen Spülen 60-65 °C Trocknen	20 g (1 Stk.)	90	0,995- 1,030	12,0	★
 30 Min.	Schnellspülgang für leicht verschmutzte Ladungen ohne Trocknung	Wäsche 45 °C Spülen Spülen 45 °C	12 g (1 Stk.)	30	0,584	11,1	—

Hinweis:

* **ECO:** Dieses Programm ist für die Reinigung von normal verschmutzten Geschirr geeignet und für diesen Zweck, dass effizienteste Programm hinsichtlich kombiniertem Energie- und Wasserverbrauch. Es wird zur Überprüfung der Einhaltung der EU-Ökodesign-Vorschriften verwendet.

Hinweis:

Bei den angegebenen Werten, für andere Programme außer dem Programm ECO, handelt es sich um Richtwerte.

TIMER - VERZÖGERTES SPÜLEN

12 Der Geschirrspüler ist mit einer Timer-Funktion ausgestattet, die das Spülen mit einem zeitverzögertem Start ermöglicht. Zur Auswahl stehen 3, 6, oder 9 Stunden Verzögerung.

- Wählen Sie die gewünschte Verzögerungszeit mit der Taste  (Startzeitvorwahl) aus. Die ausgewählte Zeit wird durch eine LED angezeigt. Der Spülvorgang beginnt mit der eingestellten Verzögerung.

REINIGUNG UND PFLEGE

- **Achtung!** Verwenden Sie zur Reinigung keinesfalls Lösungs- und Scheuermittel, harte Bürsten, metallische oder scharfe Gegenstände. Lösungsmittel sind gesundheitsschädlich und greifen die Plastikteile an; scheuernde Reiniger und Hilfsmittel zerkratzen die Oberfläche.
- Reinigen Sie die Außenflächen des Produktes mit einem leicht angefeuchteten Tuch und trocknen Sie sie anschließend gut ab. Achten Sie darauf, dass kein Wasser (z.B. an den Schaltern) ins Produktinnere gelangt.
- Reinigen Sie die Kanten um die Tür herum mit einem weichen, feuchten Tuch. Um das Eindringen von Wasser in die Türverriegelung oder elektrische Bauteile zu verhindern, benutzen Sie keinerlei Sprühreiniger.

Filtereinsatz reinigen

Der Filter verhindert, dass größere Speisereste in Wasserkreislauf und Pumpe gelangen. Prüfen Sie nach jeder Benutzung die Filter auf Blockierungen.

- 13 Das Filtersystem besteht aus Vorfilter, flachem Hauptfilter und einem Feinfilter.
- **Hauptfilter A:** Speise- und Schmutzreste die an diesem Filter hängenbleiben werden durch den Strahl der Sprüharme abgespült.
 - **Feinfilter B:** Diese Filter hält Speisereste zurück, sodass diese dem Wasserkreislauf entzogen werden.
 - **Vorfilter C:** Große Stücke, wie bspw. Teile von Knochen oder Glas welche den Wasserkreislauf blockieren könnten, werden in diesem Filter festgehalten. Um die Reste zu entfernen ziehen Sie den Filter an der Lasche greifend heraus.

Demontage and Reinigung der Filter wie nachfolgend beschrieben:

- Drehen Sie die Filterkappe gegen den Uhrzeigersinn (Filter C) und entnehmen Sie den gesamten Filtereinsatz.
- Entnehmen Sie die Filter B und C.
- Entnehmen Sie den Filter C.
- Waschen Sie die Filter unter fließendem Wasser und entfernen Sie vorhandene Rückstände und Fremdkörper.
- Der Zusammenbau erfolgt in umgekehrter Reihenfolge. Stellen Sie sicher dass der Filtereinsatz korrekt installiert wurde.

Achtung: Benutzen Sie den Geschirrspüler niemals ohne Filtereinsatz!

Reinigung der Sprüharme





14 Führen Sie eine regelmäßige Reinigung durch (ca. alle zwei Monate durch), um eine mögliche Verstopfung der Düsen zu vermeiden.

- Unterer Sprüharm: Ziehen Sie den Sprüharm nach oben ab.
- Oberer Sprüharm: Die Mutter festhalten und den Arm im Uhrzeigersinn drehen, um ihn zu entfernen.
- Spülen Sie die Sprüharme unter fließendem Wasser gründlich ab.
- Stecken Sie den Sprüharm wieder auf den jeweiligen Anschluss und stellen Sie sicher, dass er korrekt sitzt und frei rotieren kann.

Entkalken

Bei richtiger Reinigerdosierung ist ein Entkalken normalerweise nicht nötig. Falls doch, gehen Sie nach Angaben des Entkalkungsmittel-Herstellers vor. Geeignete Entkalker können Sie über den Handel beziehen.

FEHLERCODES

Code	Bedeutung	Mögliche Ursachen
Die Lampe  blinkt	Kein oder schwacher Wasserzulauf	<ul style="list-style-type: none"> Wasserhahn geschlossen Wassereinlass blockiert Wasserdruck zu niedrig
Die Lampen  und  blinken	Erforderliche Temperatur nicht erreicht	<ul style="list-style-type: none"> Fehlfunktion der Heizelemente
Die Lampe ECO blinkt	Überlauf	<ul style="list-style-type: none"> Leck an Komponenten des Produkts
Die Lampen ECO ,  und  blinken	Fehler zwischen Hauptplatine und Displayplatine	<ul style="list-style-type: none"> Offener Schaltkreis oder Kabelbruch

Im Fall von Fehlermeldungen, die sich nicht beseitigen lassen, kontaktieren Sie den Kundenservice. Die entsprechenden Rufnummern finden Sie in der beiliegenden Garantiekarte.

FEHLERBEHEBUNG

Sollte es während des Betriebs zu Störungen kommen, beachten Sie nachfolgende Tabelle. Sollten die Probleme wie unter **Behebung** angegeben nicht abgestellt werden können oder sollten Ersatzteile für die Eigenreparatur benötigt werden, wenden Sie sich an das Servicecenter. Die entsprechenden Rufnummern finden Sie in der beiliegenden Garantiekarte. Beachten Sie, dass eine inkorrekte Eigenreparatur zu Gefährdungen und Verlust der Garantie führen kann und im Zweifelsfall unterlassen werden sollte.

Problem	Mögliche Ursache	Behebung
Produkt funktioniert nicht	• Keine Stromversorgung	• Überprüfen der Stromversorgung
	• Der Wasserhahn ist geschlossen	• Öffnen Sie den Wasserhahn vollständig
	• Die Tür ist nicht richtig geschlossen	• Drücken Sie die Tür fest zu
Fehler beim Wasserablauf	• Der Ablaufschlauch ist abgknickt	• Überprüfen Sie den Abflußschlauch
	• Filter sind verstopft	• Überprüfen und reinigen den Hauptfilter
	• Küchenabfluß ist verstopft	• Überprüfen Sie den Abfluß oder fragen Sie einen Installateur nach möglicher Abhilfe

Problem	Mögliche Ursache	Behebung
Schaum in der Wanne	<ul style="list-style-type: none"> Falsches Reinigerprodukt Klarspüler verschüttelt 	<ul style="list-style-type: none"> Nur spezielle Reinigerprodukte verwenden, um Aufschäumen zu vermeiden. Verschütteten Klarspüler sofort abwischen.
Flecken auf Wanneninnenseite	<ul style="list-style-type: none"> Reinigerprodukt mit Farbstoff wurde verwendet 	<ul style="list-style-type: none"> Nur Reinigerprodukte ohne Farbstoff verwenden.
Weißer Film auf der Innenseite	<ul style="list-style-type: none"> Mineralien vom harten Wasser 	<ul style="list-style-type: none"> Innenraum regelmäßig mit einem feuchten Tuch reinigen
Besteckteile weisen Rostspuren auf	<ul style="list-style-type: none"> Besteckteile sind nicht ausreichend rostbeständig 	<ul style="list-style-type: none"> Waschen Sie nur spülmaschinenfestes Besteck
	<ul style="list-style-type: none"> Nach dem Auffüllen von Regeneriersalz wurde kein Programm gestartet 	<ul style="list-style-type: none"> Starten Sie grundsätzlich nach dem Salzeinfüllen ein kurzes Programm ohne Spülgut
	<ul style="list-style-type: none"> Verschlusskappe des Salzbehälters ist nicht fest geschlossen 	<ul style="list-style-type: none"> Setzen Sie die Verschlusskappe gerade auf und drehen Sie sie fest zu
Schlagendes Geräusch im Spülraum	<ul style="list-style-type: none"> Ein Sprüharm schlägt an ein Geschirrtteil 	<ul style="list-style-type: none"> Unterbrechen Sie das Programm und ordnen Sie die Geschirrtteile so ein, dass sie fest sitzen und die Sprüharme nicht blockieren
Klapperndes Geräusch im Spülraum	<ul style="list-style-type: none"> Geschirrtteile bewegen sich im Spülraum 	
Schlagendes Geräusch in der Wasserleitung	<ul style="list-style-type: none"> Wird eventuell durch bauseitige Verlegung bzw. den zu geringen Querschnitt der Wasserleitung verursacht 	<ul style="list-style-type: none"> Hat keinen Einfluss auf die Funktion des Geschirrspülers
Geschirr ist nicht sauber	<ul style="list-style-type: none"> Geschirr wurde nicht richtig eingeordnet 	<ul style="list-style-type: none"> Ordnen Sie die Geschirrtteile wie im Kapitel Geschirrkorb füllen
	<ul style="list-style-type: none"> Sprüharme sind durch Geschirrtteile blockiert 	
	<ul style="list-style-type: none"> Es wurde zu wenig Reiniger dosiert 	<ul style="list-style-type: none"> Verwenden Sie mehr Reiniger oder wechseln Sie evtl. das Reinigerprodukt
	<ul style="list-style-type: none"> Das Programm war zu schwach 	<ul style="list-style-type: none"> Wählen Sie ein stärkeres Programm
	<ul style="list-style-type: none"> Der Filtereinsatz im Spülraum ist nicht sauber oder nicht richtig eingesetzt 	<ul style="list-style-type: none"> Reinigen Sie die Filter oder setzen Sie sie richtig ein

Problem	Mögliche Ursache	Behebung
Auf den Gläsern und dem Besteck verbleiben Schlieren	<ul style="list-style-type: none"> Die Klarspülermenge ist zu hoch eingestellt 	<ul style="list-style-type: none"> Verringern Sie die Dosiermenge
Besteck hat schwarze oder graue Flecken	<ul style="list-style-type: none"> Aluminiumbesteckteile haben am Geschirr gerieben 	<ul style="list-style-type: none"> Verwenden Sie einen milden Reiniger
Reiniger verbleibt in der Einfüllkammer	<ul style="list-style-type: none"> Deckel der Einfüllkammer blockiert 	<ul style="list-style-type: none"> Ordnen Sie die Geschirrtile so an, wie es im Kapitel Geschirrkorb auffüllen beschrieben wird
Das Geschirr wird nicht trocken	<ul style="list-style-type: none"> Sie verwenden Reiniger-Produkte mit Kombifunktion, deren Trocknungsleistung zu schwach ist 	<ul style="list-style-type: none"> Wechseln Sie das Reinigerprodukt oder füllen Sie Klarspüler ein
	<ul style="list-style-type: none"> Die Klarspülermenge ist zu gering oder der Klarspülerbehälter ist leer. 	<ul style="list-style-type: none"> Füllen Sie Klarspüler ein, erhöhen Sie die Dosiermenge
	<ul style="list-style-type: none"> Das Geschirr wurde zu früh ausgeräumt 	<ul style="list-style-type: none"> Räumen Sie das Geschirr später aus

TECHNISCHE DATEN

Leistung	1760 - 2100 W
Nennspannung /-frequenz	220 - 240 V - 50 Hz
Wasserdruck (Durchflussdruck)	0,4 - 10 bar / 0,04 - 1 MPa
Wassertemperatur	kalt

- Dies ist ein Geschirrspüler.
- Siehe Website unten für detaillierte technische Informationen oder bitten Sie den Händler um ein technisches Datenblatt. www.ok-online.com.

Hinweise zum Energie- und Wasserverbrauch des Geschirrspülers

- Das eco-Programm ist zur Reinigung von normal verschmutztem Geschirr geeignet. Es ist für diesen Zweck mit Blick auf den kombinierten Energie- und Wasserverbrauch das effizienteste Programm und wird verwendet, um die Einhaltung der EU-Ökodesign-Vorschriften zu prüfen.
- Durch das Beladen des Haushaltsgeschirrspülers bis zu der vom Hersteller angegebenen Kapazität kann Energie und Wasser eingespart werden. Ordnen Sie das Geschirr korrekt ein, so wie in den Beladep länen in dieser Anleitung beschrieben. Unsachgemä ße Beladung verursacht ineffizientes Geschirrspülen und ggf. auch Fehlfunktionen.
- Manuelles Vorspülen des Geschirrs führt zu einem höheren Wasser- und Energieverbrauch und wird nicht empfohlen.
- Bei der Reinigung von Geschirr in einem Haushaltsgeschirrspüler wird in der Regel weniger Energie und Wasser verbraucht als beim Handspülen, sofern der Haushaltsgeschirrspüler gemäß den Herstelleranleitungen verwendet wird.
- Werte für die Programmdauer sowie den Energie- und Wasserverbrauch aller Programme, die einen Betriebszyklus umfassen, entnehmen Sie den entsprechenden Tabellen in dieser Anleitung.
- Beachten Sie die Angaben zur ordnungsgemä ßen Installation (u. a. waagerechte Ausrichtung, Anschluss an das Stromnetz, Wasseranschlüsse) in dieser Anleitung.
- Die Verwendung von Reiniger, Salz und anderen Zusatzstoffen muss sachgemä ß erfolgen. Eine falsche Dosierung führt zu erhöhter Umweltbelastung und ggf. auch Schäden am Gerät.
- Beseitigen Sie vor jeder Verwendung jegliche Fremdkörper aus dem Haushaltsgeschirrspüler.
- Die regelmäßige Reinigung und Einhaltung der optimalen Reinigungsintervalle und Maßnahmen zur Vorbeugung von Kalkablagerungen sind wichtig. Beachten Sie dazu das Kapitel **Reinigung und Pflege**.
- Eine regelmäßige Kontrolle der Filter und Einhaltung der optimalen Intervalle sind wichtig. Beachten Sie dazu das Kapitel **Reinigung und Pflege**.

CONGRATULATIONS

Thank you for your purchase of an **ok** product. Please read this manual carefully and keep it for future reference.

IMPORTANT SAFETY INSTRUCTIONS. READ CAREFULLY AND KEEP FOR FUTURE REFERENCE.

1. This product can be used by children aged from 8 years and above and persons with reduced physical, sensory or mental capabilities or lack of experience and knowledge if they are being supervised or if they have received instructions concerning use of the appliance in a safe way and understand the hazards involved.
2. Children shall not play with the product.
3. Cleaning and user maintenance shall not be carried out by children without supervision.
4. This product is designed for washing a maximum of 12 place setting.
5. The door shall not be left in the open position since this could present a tripping hazard.
6. Follow the instructions on how to load the dishwasher.

Warning: Knives and other utensils with sharp points must be loaded in the basket with their points down or placed in a horizontal position.

7. The product is designed for the processing of normal household quantities in the home, or in household-like, noncommercial environments. Household-like environments include staff kitchens in shops, offices, agricultural and other small businesses or for use by guests at bed-and-breakfast establishments, small hotels and similar residential facilities.
8. Follow the supplied instructions for installation.
9. The dishwasher has ventilation openings in the base. These openings must not be obstructed, e.g. by carpet.

10. If the supply cord is damaged, it must be replaced by the manufacturer, its service agent or similarly qualified persons in order to avoid a hazard.
 11. This product is connected to the water mains. Consider the minimum and maximum permitted inlet water pressure, see chapter **Technical Data**. Consider all instructions relevant for the installation of detachable hose-sets, use new hose-sets for installation. Do not reuse old hose-sets.
 12. Follow the instructions in the chapter **Cleaning and Care**.
13. Read this user manual thoroughly before first use and pass it on with the product. Pay attention to the warnings on the product and in this user manual. It contains important information for your safety as well as for the use and maintenance of the equipment.
 14. Use the product only for its intended purpose and with recommended accessories and components. Improper use or wrong operation may lead to hazards.
 15. Never leave the product unsupervised while it is switched on.
 16. Do not under any circumstances attempt to repair the product yourself (e.g. power supply cord has been damaged, product has been dropped during installation). For servicing and repairs, please consult an authorised service agent.
 17. The mains voltage must match the information on the rating label of the product.
 18. Avoid damages to the power cord that may be caused by kinks or contact with sharp corners.
 19. Keep this product including power cord and power plug away from all heat sources such as ovens, hot plates and other heat-producing products/objects.
 20. Only unplug from the power socket by the plug itself. Do not pull on the cord.
 21. Unplug the product ...
 - when the product is not being used,
 - in case of malfunctions,
 - before attaching / detaching accessories and
 - before cleaning the product.
 22. Use this product in dry indoor areas only and never outdoors.
 23. This product is not intended for commercial use. It is designed for household use only.

INTENDED USE

This product is only intended for cleaning dishes and cutlery which are dishwasher proof or suitable for dishwashers. Any other use may result in damage to product or injuries. This product is designed for household use only and not intended for commercial use.









The Imtron GmbH assumes no liability for damage to the product, for property damage or for personal injury due to careless or improper usage of the product, or usage of product which does not meet the manufacturer's specified purpose.

WARRANTY AND SPARE PARTS

The warranty period of the product, as well as the applicable conditions of the warranty can be found in the warranty card provided with the product. The spare parts, which are listed in the corresponding ecodesign directive, can be obtained by contacting the customer service center, for a period of at least 7 years, respectively 10 years.

CONTROLS AND COMPONENTS

A. Operation panel

- A1. On/off button 
- A2. Program selection button **P**
- A3. Program display  ECO  
- A4. Signal LEDs - rinse aid , water softener salt , water detector 
- A5. Timer display 3h 6h 9h
- A6. Timer button 
- A7. Half load indicator $\frac{1}{2}$
- A8. Half load button $\frac{1}{2}$
- A9. Start/Pause button 

- B. Handle
- C. Door
- D. Cutlery basket
- E. Upper dish basket
- F. Lower dish basket

G. Fill compartment

Detergent tab/powder compartment

- G1. Cover
- G2. Compartment for main washing
- G3. Lock
- G4. Compartment for pre-washing

Rinse aid compartment

- G5. Fill indicator
- G6. Rinse aid container

H. Inside

- H1. Overflow bypass
- H2. Salt container
- H3. Water outlet with filter set
- H4. Lower spray arm

Backside

- I. Power cord with plug
- J. Waste water hose (pre-assemble)
- K. Hose for water inlet (pre-assemble)

Accessories

Funnel (not shown)

Content

- 1 x Dishwasher
- 1 x User manual
- 1 x Warranty card



BEFORE FIRST TIME USE

- Remove the product and accessories carefully from the original packaging. It is recommended to keep the original packaging for storage. If you wish to dispose of the original packaging, please observe applicable legal provisions. Should you have any questions regarding proper disposal, contact your local waste management center.
- Inspect the delivery contents for completeness and damages. Should the delivery contents be incomplete or damaged, contact your sales outlet immediately.
- After unpacking, please refer to chapter **Cleaning and care**.

INSTALLATION

Note:

- The dishwasher is equipped with power cord and plug. Make sure before installation that a wall outlet is at the desired place of installation.
- When connecting to drinking water make sure that you connect the appliance using a safety device against drinking water contamination through backflow (according to DIN EN 1717). We recommend that installation, including water supply and electrical connections, and repairs are carried out by a qualified technician.

1 Consider the dimension of the product for placing and installation. Place the dishwasher on an even, horizontal and steady surface. Ensure, that the product is absolutely levelled, by using a spirit level.

Note: The dishwasher is not intended to be built in.

2 The dishwasher must be connected to drainage.

1. The hose is already connected the waste water outlet at the back of the product. Cut the straps and unwind the hose.
2. Connect the end to a drainpipe (Option A or B). Observe the max. height of the outlet of the drainage hose.

Note:

A suitable hose holder is available as an optional accessory.

If the connection to the drain pipe is positioned higher than 1000 mm, excess water may remain in the drain hose. It will be necessary to drain excess water from the hose into a bowl or suitable container that is held outside and lower than the sink.

3 Connect the water inlet to tap water supply (3/4") using the pre-assembled hose and make sure it is fastened tightly.

Note: If the water pipes are new or have not been used for an extended period of time, let the water run for a while to make sure, that the water is clear and free of impurities. If this precaution is not taken, there is a risk that the water inlet can get blocked and the appliance might be damaged.

4 Connect the power plug to the mains.

Note: Before using the product for the first time, make sure, that all hydrophilic connections of the product are correctly sealed and connected to both the device as well as the water mains. Check all connections periodically to avoid possible leakage.

PREPARATION

Filling salt into the salt container

- 5/ Depending on your tap water hardness (hardness degree) use additional salt (water softener). Always consider the suppliers instructions provided with the salt.
1. Remove the basket and then unscrew and remove the cap from the salt container.
 2. Place the end of the funnel (supplied) into the hole and pour in about 1.5 kg of salt.
 3. Fill the salt container to its maximum limit with water, It is normal for a small amount of water to come out of the salt container.
 4. After filling the container, screw the cap back on and ensure it is properly fastened.
 5. Immediately after filling the salt into the salt container, a washing program must be started (rapid program suggested). Otherwise the filter system, pump or other important components of the machine may be damaged by salty water which voids the warranty.

Note: Depending on how fully the salt dissolves, the salt warning light may still be on even though the salt container has been filled.

Warning!

- Only use salt specifically designed for use in dishwashers! All other types of salt not specifically designed for use in a dishwasher, especially table salt, will damage the product. In case of damages caused by the use of unsuitable salt the manufacturer does not give any warranty and is not liable for any caused damages.
- If salt has been spilled, a soak or a rapid program must be run to remove the excess salt.
- Only fill with salt just before starting one of the complete washing programs. This will prevent any grains of salt or salty water, which may have been spilt, from remaining at the bottom of the machine for any period of time, which may cause corrosion.
- The salt container must only be refilled when the salt warning light in the control panel comes on.

Adjusting salt consumption

- 6 1. **Activate the setup mode:** Close the door and switch on the device with the on/off switch . Within 60 seconds after switching on, press and hold the program button **P** for 5 seconds.
2. **Adjust the level of salt consumption:** Press the program **P** button to select the proper setting according to your local environment in the sequence of H3 > H4 > H5 > H6 > H1 > H2 > H3. Follow the table below to find the correct setting. The program indicator LEDs show the current setting.

Water Hardness level		Setting	Corresponding program indicator
°dH ¹⁾	mmol/l ²⁾		
0-5	0-0.94	H1	
6-11	1.0-2.0	H2	
12-17	2.1-3.0	H3 *	
18-22	3.1-4.0	H4	ECO
23-34	4.1-6.0	H5	ECO
35-55	6.1-9.8	H6	ECO

3. The product will exit the setup mode when pressing the on/off switch  or automatically, 5 seconds after last setting/operation of switch.

Note:

- ¹⁾ German degree of measurement for the water hardness
- ²⁾ Millimol, international unit for water hardness
- ^{*)} Factory setting

Contact your local water board for information on the hardness of your water supply.

Adding detergent

- 7 • The dispenser must be refilled before the start of each wash cycle.
 - **For the correct amount follow the instructions provided with the detergent.**
1. Press the release button and the lid opens.
 2. Always add the detergent just before starting each wash cycle, otherwise it could get damp and will not dissolve properly.
 3. If the dishes are heavily soiled, place an additional detergent dose in the pre-wash detergent chamber. This detergent will take effect during the pre-wash phase.
- Consider the difference of the two compartments:**
- a) Compartment for the main wash cycle.
 - b) Compartment for the pre-wash cycle.
4. Close the lid and press it down until it locks in place.

Note: Only use detergent specifically made for use in dishwashers. Keep your detergent fresh and dry.

Filling the rinse aid dispenser

8 Your dishwasher is designed to use liquid rinse aids which are released during the final rinse to prevent water from forming droplets on your dishes.

1. Open the cap and pour the rinse aid into the dispenser until the level indicator turns completely black.
 - To open the dispenser, turn the cap towards the “open” (left) arrow and lift it out.
 - Pour the rinse aid into the dispenser, being careful not to overfill it.

Indicator	Status
●	Full
◐	3/4 full
◑	1/2 full
◒	1/4 full
○	Empty

- Replace the cap by inserting it aligned with the “open” arrow and turning it towards the “closed” (right) arrow.

Note: Never fill the rinse aid dispenser with any other substances (e.g. dishwasher cleaning agent, liquid detergent). This would damage the appliance.

2. Rinse aid is automatically added during the last rinse, ensuring thorough rinsing, and spot and streak free drying.
3. If the rinse aid dispenser is empty the rinse aid signal lamp ✨ will turn on red.









Adjust the rinse aid dispenser

Remove the rinse aid reservoir cap. Turn the rinse aid indicator dial to a number. The higher the number, the more rinse aid the dishwasher uses.

Note:

- Set the dosage level higher, if stains remain on the dishes.
- Decrease the dosage if clouds or streaks remain on the dishes.
- Use a coin to change the setting.

9 Observe the plan for placing cutlery into the cutlery basket. See table below for possible part designations.

 ① Soup spoons	 ② Forks	 ③ Knives	 ④ Teaspoons
 ⑤ Dessert spoons	 ⑥ Serving spoons	 ⑦ Serving forks	 ⑧ Gravy ladies

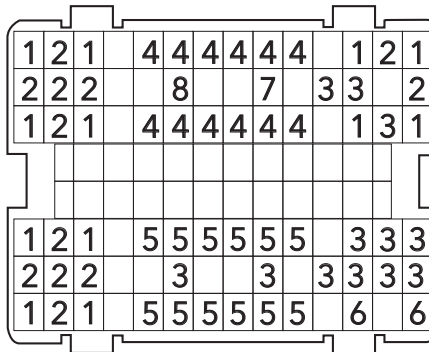

Loading the dishwasher basket

- Only clean dishes and cutlery which are dishwasher proof or suitable for dishwashers. Follow the instructions of the manufacturers.
- Scrape off any large amounts of leftover food. Soften remnants of burnt-in food in pans, pots etc.
- It is not necessary to rinse the dishes under running water.
- Place objects in the dishwasher in the following way:
 - Items such as cups, glasses, pots/pans, etc. face down.
 - Curved items, or those with recesses, should be loaded at a slant so that water can run off.
 - All utensils must be stacked securely so they cannot tip over.
 - All utensils must be placed in such a way that the spray arms can rotate freely during washing.
 - Arrange small dishes in the upper basket, e.g. lightweight and delicate items such as saucers, cups, glasses, dessert bowls etc.
 - Arrange large and heavy parts in the lower basket, such as plates, sheets, pots, bowls etc.

Note: Very small items should not be washed in the dishwasher as they could easily fall out of the basket and damage the appliance.

Warning!

- Long bladed knives stored in an upright position are a potential hazard.
- Do not let any item extend through the bottom of the baskets.
- Always load sharp utensils with the sharp points down!
- Do not overload your dishwasher as this will impair the results.



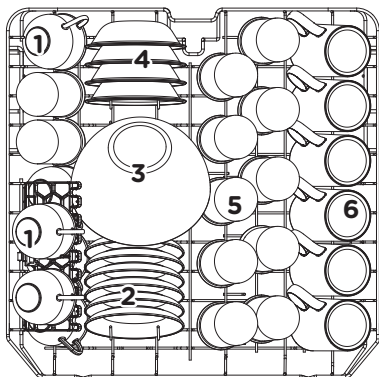



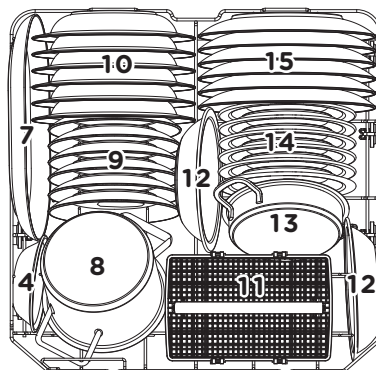







Observe the general plan for placing dishes and cutlery into the basket. See table below for possible part designations.



Upper basket

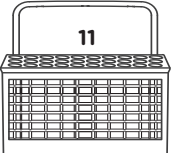

Lower basket

 1 Cups	 2 Saucers	 3 Glass bowls	 4 Dessert bowls	 5 Glasses
 6 Mugs	 7 Oval platter	 8 Small pot	 9 Dessert dishes	 10 Soup plates
 11 Cutlery basket	 12 Melamine bowls	 13 Oven pot	 14 Melamine dessert plates	 15 Dinner plates

OPERATION

Washing dishes

 • Consider below steps to start the washing process:

1. Load the dishwasher basket.
2. Add detergent.



Important: Make sure the water-tap/water supply is open, the appliance is connected to the mains and the door is closed correctly.

3. Push the  switch to turn on the dishwasher.

4. Press the button **P** to choose your program, refer to chapter **Choosing**

Program. If the dishwasher is not completely loaded, then you can additionally select the **half load mode**. This mode allows you to save both water and electricity when using the bottom and top basket of your dishwasher. Press the button **1/2** and the half load indicator lights up.

Note:

- This mode can only be used with the program setting **Intensive**, **ECO** and **90 min**.
 - We recommend to use the half load function if the dishes are only slightly soiled.
5. For a delayed start, please refer to chapter **TIMER - DELAY WASHING**. Push the  button to start the wash cycle.
- To stop the wash cycle push the  button again.

Note: The program lights show the state of the dishwasher:

- a) Program light on: standby or pause.
- b) Program light blinking: washing process ongoing.

6. After washing, the door will open automatically to achieve better drying effect.

Note: The dishwasher door must not be blocked when set to open automatically. This can disrupt door lock functionality.

This mode can only be used with the program setting Intensive, ECO and 90 min.

Warning! It is dangerous to open the door when washing, because the hot water may scald you.

- Wait a few minutes before unloading the dishwasher to avoid handling the dishes and utensils while they are still hot. They will also dry better.
- Unload the dishwasher.

Change/ pause the washing cycle

- You can modify the washing program when the dishwasher has just been started. Otherwise, the detergent may have already been released, and the appliance may have already drained the wash water.
- Press the ▶|| button and then the Program selection button **P** for more than 3 seconds. The machine will switch to standby mode.
- Change the program to the desired cycle setting.
- Press the ▶|| button again to continue the washing process.
- If you forgot a dish you can pause the process and add it, but make sure the detergent compartment has not already opened.
 1. Press the ▶|| button to pause the washing process.
 2. After the spray arms have come to rest, you can open the door completely.
 3. Add forgotten dishes.
 4. Close the door and press the ▶|| button again and the dishwasher will continue after 10 seconds.

Recommendations on the type of detergent

Consider below notes in order to improve the cleaning result, while reducing the energy consumption as well as environmental impact:



- Dose the detergent, salt and rinse aid based on the recommendations / requirements of the supplier, while considering the mass and soiling level of the table-ware.
- Do not mix different detergents and / salts.
- Do you use detergents that as based on solvents or corrosive ingredients.
- Avoid overdosing, as this might damage the appliance.

Caution: An incorrect dosage of detergent, salt and other additives can damage the product and impair its correct function.

CHOOSING PROGRAM

Program table

The table below shows which programs are best for the levels of food residue on them and how much detergent is needed. It also shows various information about the programs.

Program	Information and purpose	Description of cycle	Detergent Pre/Main	Running time in min	Energy cons. in kWh	Water cons. in litre	Rinse aid
 Intensiv	For heaviest soiled crockery, and normally soiled pots, pans, dishes, etc. with dried on soiling.	Pre-wash Wash 60 °C Rinse Rinse Rinse 65-72 °C Drying	4/16 g (1 or 2 pcs.)	175	1.275 - 1.385	14.7	★
ECO (*EN 60436)	This is standard programme; It is suitable to clean normally soiled tableware and it is the most efficient program in terms of its combined energy and water consumption for that type of tableware.	Wash(50 °C) Rinse Rinse(45 °C) Drying	20 g (1 pc.)	210	0.824	11.0	★
 90 Min.	For lightly soiled crockery and glass.	Wash 55 °C Rinse Rinse 60-65 °C Drying	20 g (1 pc.)	90	0.995-1.030	12.0	★
 30 Min.	A shorter wash for lightly soiled loads and quick wash.	Wash 45 °C Rinse Rinse 45 °C	12 g (1 pc.)	30	0.584	11.1	—

Note:

* **ECO**: This program is suitable to clean normally soiled tableware and for this use, it is the most efficient program in terms of its combined energy and water consumption. It is used to assess the compliance with the EU ecodesign legislation.

Note:

The values given for programs other than the ECO program are indicative only.

TIMER - DELAY WASHING

 The dishwasher is equipped with a timer function that enables subsequent rinsing. Choose from 3, 6, or 9 hours delay.

- Select the desired delay time with the delay button  (start time delay). The selected time will be indicated by a LED. The washing process starts with the set delay.

CLEANING AND CARE

- **Warning!** When cleaning, never use solvents or abrasive materials, hard brushes, metallic or sharp objects. Solvents are harmful to human health and can attack plastic parts, while abrasive cleaning mechanisms and tools may scratch the surface(s).
- Clean the exterior surfaces of the product with a slightly damp cloth and dry them well. Make sure that no water enters the product interior (e.g. at the buttons).
- Clean the edge around the door using a soft, warm and damp cloth only. To avoid penetration of water into the door lock and electrical components, do not use a spray cleaner of any kind.

Cleaning the filter assembly

The filter prevents larger remnants of food or other objects from entering the pump. Inspect the filters for blocking every time the dishwasher has been used.

 The filter system consists of a coarse filter, a flat (main filter) and a micro filter (fine filter).

- **Main filter A:** Food and soil particles trapped by this filter are pulverized by a special jet on the spray arm and washed down to drain.
- **Fine filter B:** This filter holds soil and food residue in the sump area and prevents it from being deposited on the dishes during the wash cycle.
- **Coarse filter C:** Larger items, such as pieces of bones or glass that could block the drain are trapped in the coarse filter. To remove the items caught by the filter, gently squeeze the tap on the top of this filter and lift out.

Disassemble and clean the filter according to following steps:

- Turn the filter cap (filter C) anti-clockwise and take off whole filter assembly.
- Take out filters B and C.
- Take out filter C.
- Wash filters under running water and remove all residues and foreign objects.
- Reassembling is done in reverse order. Make sure the filter assembly is installed correctly.

Note: Do not use the dishwasher with filter system not installed.

Cleaning the spray arms





 The spray arms can be easily removed for periodic cleaning of the nozzles (approx. every two month), to prevent possible clogging. Lower spray arm:

- Lower spray arm: Grasp the middle of the spray arm, pull it upwards to remove it.
- Upper spray arm: Hold the nut, rotate the arm clockwise to remove it.
- Wash the arms under a jet of running water.
- Return them carefully to their seat and make sure that the spray arms are installed correctly and can turn freely.

Descaling

Descaling is not necessary if the detergent is dosed correctly. If you want to descale the product, proceed according to the descaling agent manufacturer's instructions. You can obtain suitable descaling agents from retailers.

ERROR CODES

Code	Meaning	Possible causes
The  is on.	Longer inlet time	<ul style="list-style-type: none"> Faucets is not opened Water intake is restricted Water pressure is too low
The  and  indicators flicker frequently	Not reaching required temperature	<ul style="list-style-type: none"> Malfunction of heating elements
The ECO light flickers.	Overflow	<ul style="list-style-type: none"> Some component of dishwasher leaks
The ECO ,  and  lights flicker	Failure of communication between main PCB with display PCB.	<ul style="list-style-type: none"> Open circuit or break wiring for the communication.

When an ERROR code appears and the problem cannot be resolved, please contact the customer service. The respective hotlines are noted in the provided warranty card.

TROUBLESHOOTING

If there are any problems during operation, please refer to the following table. If the problems cannot be solved as indicated under **Solution** or if spare parts for self-repair are necessary, please contact the service center. The respective hotlines are noted in the warranty card, provided with this product. Please note, that improper self-repair can lead to hazards as well as voidance of the warranty and should be refrained from, if in doubt.

Problem	Possible causes	Solution
Product does not work	<ul style="list-style-type: none"> Interrupted power supply 	<ul style="list-style-type: none"> Check the power supply
	<ul style="list-style-type: none"> Water pressure is low 	<ul style="list-style-type: none"> Check whether water supply is connected properly and water is turned on
	<ul style="list-style-type: none"> Dishwasher door is not closed properly 	<ul style="list-style-type: none"> Ensure door is closed properly
Water isn't pumped from dishwasher	<ul style="list-style-type: none"> Kink in drain hose 	<ul style="list-style-type: none"> Check the drain hose
	<ul style="list-style-type: none"> Filter is clogged 	<ul style="list-style-type: none"> Check and clean the coarse filter
	<ul style="list-style-type: none"> Kitchen sink is clogged 	<ul style="list-style-type: none"> Check if the kitchen sink is draining well or call a service agent for help
Sud in the tub	<ul style="list-style-type: none"> Improper detergent 	<ul style="list-style-type: none"> Only use special dishwasher detergent
	<ul style="list-style-type: none"> Spilled rinse aid 	<ul style="list-style-type: none"> Wipe up rinse-aid spills
Stained tub interior	<ul style="list-style-type: none"> Detergent with colourant was used 	<ul style="list-style-type: none"> Only use detergent without colourant

Problem	Possible causes	Solution
White film on inside surface	<ul style="list-style-type: none"> • Hard water minerals 	<ul style="list-style-type: none"> • Clean the interior with a damp sponge regularly
Rust stains on cutlery	<ul style="list-style-type: none"> • Cutlery are not corrosion resistant 	<ul style="list-style-type: none"> • Do not wash these items in the dishwasher
	<ul style="list-style-type: none"> • A programme was not run after refilling salt 	<ul style="list-style-type: none"> • Always run a short programme after adding salt
	<ul style="list-style-type: none"> • Softener lid is loose 	<ul style="list-style-type: none"> • Check and properly close it
Knocking noise in the cabinet	<ul style="list-style-type: none"> • Spray arm is knocking against an item in the basket 	<ul style="list-style-type: none"> • Interrupt the program and re-arrange the items
Rattling noise	<ul style="list-style-type: none"> • Items of crockery are loose in the cabinet 	
Knocking noise in water pipes	<ul style="list-style-type: none"> • Caused by on- site installation or cross section of the piping 	<ul style="list-style-type: none"> • This has no influence in the dishwasher function
Dishes aren't cleaned	<ul style="list-style-type: none"> • Dishes not loaded correctly 	<ul style="list-style-type: none"> • Re-arrange the dishes
	<ul style="list-style-type: none"> • Spray arms are blocked 	
	<ul style="list-style-type: none"> • Not enough detergent 	<ul style="list-style-type: none"> • Add more detergent
	<ul style="list-style-type: none"> • Program was not powerful enough 	<ul style="list-style-type: none"> • Choose another program
	<ul style="list-style-type: none"> • Filter is dirty or not correctly inserted 	<ul style="list-style-type: none"> • Clean the filter and ensure it's fitted correctly
Cloudiness on glassware	<ul style="list-style-type: none"> • Too much detergent 	<ul style="list-style-type: none"> • Use less detergent and choose shortest cycle for cleaning glasses
Black or grey marks on dishes	<ul style="list-style-type: none"> • Aluminum utensils have rubbed against dishes 	<ul style="list-style-type: none"> • Use a mild abrasive cleaner
Detergent left in dispenser cups	<ul style="list-style-type: none"> • Detergent cups are blocked 	<ul style="list-style-type: none"> • Re-arrange the dishes
Dishes are not drying	<ul style="list-style-type: none"> • Improper loading 	<ul style="list-style-type: none"> • Change the detergent product or add rinse aid
	<ul style="list-style-type: none"> • Rinse-aid level is too low 	<ul style="list-style-type: none"> • Increase the rinse-aid level
	<ul style="list-style-type: none"> • Dishes removed too soon 	<ul style="list-style-type: none"> • Do not removed the dishes immediately after washing.

TECHNICAL DATA

Power consumption	1760 - 2100 W
Rated voltage / frequency	220 - 240 V ~ 50 Hz
Water pressure (flow pressure)	0.4 - 10 bar / 0.04 - 1 MPa
Water temperature	Cold

- This is a Dishwasher.
- See website below for detailed technical information or ask your vendor for specification sheet. www.ok-online.com.

Notes concerning the energy- and water consumption of the dishwasher

- The eco program is suitable for cleaning normally soiled dishes. It is the most efficient program for this purpose in terms of combined energy and water consumption and is used to assess compliance with the EU ecodesign legislation.
- By loading the domestic dishwasher up to the capacity specified by the manufacturer, energy and water can be saved. Arrange the dishes correctly as described in the loading plans in these instructions. Improper loading causes inefficient dish-washing and possibly malfunctions.
- Manual pre-washing of the dishes leads to higher water and energy consumption and is not recommended.
- Washing dishes in a household dishwasher generally uses less energy and water than washing by hand, provided the household dishwasher is used in accordance with the manufacturer's instructions.
- Values for the program duration as well as the energy and water consumption of all programs that include an operating cycle can be found in the corresponding tables in these instructions.
- Observe the information on proper installation (including horizontal alignment, connection to the power supply, water connections) in these instructions.
- The use of cleaning agents, salt and other additives must be carried out properly. Incorrect dosage leads to increased environmental pollution and possibly damage to the device.
- Before each use, remove all foreign objects from the household dishwasher.
- Regular cleaning and compliance with the optimal cleaning intervals and measures to prevent limescale deposits, are important. Please refer to the chapter on **Cleaning and care**.
- Regular control of the filters and the optimal cleaning intervals are important. Please refer to the chapter on **Cleaning and care**.

ENHORABUENA

Gracias por adquirir éste producto **ok.** Por favor, lea atentamente este manual y guárdelo para un uso posterior.

INSTRUCCIONES DE SEGURIDAD IMPORTANTES. LÉALAS CUIDADOSAMENTE Y CONSÉRVELAS PARA FUTURAS CONSULTAS.

1. Este producto puede ser usado por niños mayores de 8 años de edad si reciben supervisión o instrucciones sobre el uso del producto de forma segura, y si comprenden los riesgos que implica.
2. Los niños no deben jugar con el aparato.
3. La limpieza y el mantenimiento del usuario no deben ser realizados por niños a menos que sean mayores de 8 años y reciban supervisión.
4. Este producto dispone de un máximo de 12 compartimentos para el lavado.
5. La puerta no deberá dejarse abierta nunca, ya que puede suponer un riesgo.
6. Siga las instrucciones para una correcta carga del lavavajillas.

Advertencia: Los cuchillos y otros utensilios con puntas afiladas deben colocarse en la cesta con las puntas hacia abajo o en posición horizontal.

7. El producto está diseñado para la preparación de las cantidades propias del uso doméstico, o de entornos similares al doméstico, y no es adecuado para uso comercial. Los entornos similares al doméstico incluyen cocinas para el personal en tiendas, oficinas y otros negocios pequeños, o para los huéspedes en albergues, hoteles pequeños e instalaciones residenciales parecidas.
8. Siga las instrucciones para la instalación.
9. El lavavajillas tiene aperturas de ventilación en la base. Estas aperturas no deben quedar obstruidas por una moqueta.
10. Un cable de alimentación dañado sólo puede ser reemplazado por el agente autorizado de servicio para evitar peligros.

11. Este producto está conectado a la conexión de agua. Tenga en cuenta la presión del agua de entrada mínima y máxima. Consulte el capítulo **Datos técnicos**. Tenga en cuenta todas las instrucciones sobre la instalación de gomas extraíbles, utilice gomas nuevas para la instalación. No reutilice gomas antiguas.
12. Siga las instrucciones del capítulo **Limpieza y cuidados**.
13. Lea por completo este manual del usuario antes del primer uso y entréguelo con el producto. Preste atención a las advertencias del producto y el manual del usuario. Contiene información importante para su seguridad y el uso y mantenimiento del equipo.
14. Use el producto exclusivamente para su finalidad y con los accesorios y componentes recomendados. Un uso inadecuado o incorrecto puede provocar riesgos.
15. Nunca deje el producto sin supervisión mientras esté encendido.
16. No intente bajo ninguna circunstancia reparar usted mismo el producto (p.ej., cable de alimentación dañado, si ha caído el producto, etc.). Para cualquier asistencia y reparación, consulte con un agente de servicio autorizado.
17. El voltaje de la red debe coincidir con la información de la etiqueta de valores nominales del producto.
18. Evite daños en el cable de alimentación que podrían ser causados por torceduras o el contacto con rincones afilados.
19. Mantenga este producto incluido el cable de alimentación y el enchufe de alimentación lejos de fuentes de calor como por ejemplo, hornos, platos calientes y otros dispositivos/objetos que produzcan calor.
20. Sólo desenchufe de la toma de alimentación tirando del propio enchufe. No tire del cable.
21. Desenchufe el producto cuando el producto no esté en uso, en caso de disfunción, antes de conectar o quitar accesorios y antes de cada limpieza.
22. Utilice este producto sólo en zonas interiores secas y nunca fuera.
23. Este producto no es adecuado para uso comercial. Está diseñado solamente para uso doméstico.

FINALIDAD DE USO

Este producto solo está destinado a lavar la vajilla y las cuberterías que sean aptas o adecuadas para el lavavajillas. Cualquier otro uso puede provocar daños en el producto o lesiones personales. Este producto está diseñado solo para uso doméstico y no está pensado para uso comercial.









Imtron GmbH no asume ninguna responsabilidad por daños producidos al producto, a la propiedad o por lesiones personales debidas al uso inadecuado del producto o por su utilización para una finalidad distinta a la especificada por el fabricante.

GARANTÍA Y REPUESTOS

El período de garantía del producto, así como las condiciones aplicables de la garantía se pueden encontrar en la tarjeta de garantía proporcionada con el producto. Los repuestos, que se enumeran en la directiva de ecodiseño correspondiente, se pueden obtener contactando con el centro de atención al cliente, durante un período de al menos 7 años para unas partes y 10 años para otras.

CONTROL Y COMPONENTES

A. Panel de funcionamiento

- A1. Botón de encendido/apagado 
- A2. Botón de selección de programa **P**
- A3. Indicación de programa  ECO  
- A4. LED de señal - asistencia de enjuague  , sal antical  , detector de agua 
- A5. Indicación de temporizador 3h 6h 9h
- A6. Botón de temporizador 
- A7. Indicador de media carga $\frac{1}{2}$
- A8. Botón de media carga $\frac{1}{2}$
- A9. Botón de Inicio/Pausa 

- B. Asa
- C. Puerta
- D. Cesta de cubiertos
- E. Cesta de platos superior
- F. Cesta de platos inferior

G. Compartimiento de llenado

Compartimiento de pastilla/polvo de detergente

- G1. Tapa
- G2. Compartimiento para el lavado principal
- G3. Bloqueo
- G4. Compartimiento para prelavado

H. Compartimiento del abrillantador

- G5. Indicador de llenado
- G6. Compartimiento del abrillantador

I. Interior

- H1. Paso de derramamiento
- H2. Compartimiento de sal
- H3. Recipiente para sal
- H4. Brazo pulverizador inferior

Parte trasera

- J. Cable de alimentación con enchufe
- K. Tubo de agua residual (ya montado)
- L. Conducto de entrada de agua (ya montado)

Accesorios

Embudo (no se muestra)

Contenido

- 1 x Lavavajillas
- 1 x Manual de usuario
- 1 x Tarjeta de garantía



ANTES DEL PRIMER USO

- Saque el producto y sus accesorios cuidadosamente del embalaje original. Se recomienda conservar el embalaje original para guardarlo. Si quiere desechar el embalaje original, tenga en cuenta las normas legales aplicables. Si tiene dudas sobre una eliminación adecuada, contacte con su centro de gestión de residuos local.
- Compruebe que el contenido entregado esté completo y sin daños. Si el contenido está incompleto o dañado, contacte de inmediato con su lugar de adquisición.
- Tras desembalarlo, consulte el capítulo **Limpieza y cuidados**.

INSTALACIÓN

Importante:

- El lavavajillas está equipado con cable de alimentación y enchufe. Antes de la instalación, asegúrese de que la toma de la pared esté en el lugar deseado para la instalación.
- Al conectar al agua potable, asegúrese de conectar el aparato utilizando un dispositivo de seguridad contra la contaminación del agua potable por reflujos (según DIN EN 1717). Recomendamos que la instalación -incluido el suministro de agua y las conexiones eléctricas- y las reparaciones sean realizadas por un técnico cualificado.

1 Tenga en cuenta las dimensiones del producto cuando lo coloque e instale. Coloque el lavavajillas sobre una superficie uniforme, horizontal y estable. Asegúrese de que el producto esté absolutamente nivelado, utilizando un nivel de burbuja.

Importante: El lavavajillas no está diseñado para encastrarse.

2 El lavavajillas debe estar conectado al drenaje.

1. El tubo ya está conectado a la toma de aguas residuales. Corte las tiras y desenrolle el tubo.
2. Conecte el extremo a la tubería de desagüe (Opción A o B). Tenga en cuenta la altura máxima de la toma del tubo de drenaje.

Importante:

Un soporte adecuado para tubos está disponible como accesorio opcional. Si la conexión al tubo de desagüe se encuentra a más de 1000 mm de altura, es posible que quede agua acumulada en la manguera de desagüe. Deberá vaciar el exceso de agua de la manguera en un cuenco o recipiente adecuado colocado en el exterior y a una altura inferior a la del fregadero.

3 Conecte la entrada de agua para aprovechar el suministro de agua (3/4") usando el tubo que se proporciona y asegúrese de que esté firmemente ajustado.

Importante: Si las tuberías del agua son nuevas o no se han usado durante un largo período de tiempo, deje correr el agua para asegurarse de que el agua está clara y libre de impurezas. Si no toma esta precaución, hay riesgo de que se bloquee la entrada de agua y dañe el aparato.

4 Conecte el enchufe a la red eléctrica.

Nota: Antes de utilizar por primera vez el producto, asegúrese de que todas las conexiones hidrófilas del producto estén correctamente selladas y conectadas tanto al dispositivo como a la red de agua. Compruebe todas las conexiones periódicamente para evitar posibles fugas.

PREPARACIÓN

Ponga sal en el compartimento de la sal

5 Dependiendo de la dureza de su agua corriente (grado de dureza) use sal adicional (descalcificador de agua). Tenga en cuenta siempre las instrucciones que se incluyen con la sal.

1. Extraiga la cesta y, a continuación, desatornille y extraiga la tapa del compartimento de la sal.
2. Coloque el extremo del embudo (suministrado) en el orificio y vierta aproximadamente 1,5 kg de sal.
3. Llene el depósito de sal hasta su límite máximo con agua. Es normal que salga una pequeña cantidad de agua del depósito de sal.
4. Tras llenar el compartimento, vuelva a atornillar bien la tapa en el sentido de las agujas del reloj.
5. Inmediatamente después de echar sal en el compartimento, debería iniciarse un programa de lavado (recomendamos el programa rápido). Si no lo hace, el agua salada podría dañar el sistema de filtrado, la bomba u otros componentes de la máquina que están fuera de garantía.





Nota: Dependiendo de cómo se disuelva la sal, la luz de advertencia de sal podría permanecer encendida aunque se haya rellenado el compartimento.

¡Advertencia!

- ¡Utilice únicamente sal concebida específicamente para su uso en lavavajillas! Cualquier otro tipo de sal no concebida específicamente para lavavajillas, especialmente la sal de mesa, dañará el descalcificador. En caso de averías provocadas por el uso de sal inadecuada, el fabricante no concederá ninguna garantía ni será responsable de los daños causados.
- Si hay vertidos de sal, deberá seleccionar un programa de remojo o un programa rápido para eliminar el exceso de sal.
- Rellene con sal únicamente antes de iniciar uno de los programas de lavado completos. De esta manera, se evitará la formación de granos de sal o agua salada que puedan haberse vertido y hayan quedado en el fondo de la máquina durante un tiempo, lo que puede provocar corrosión.
- El compartimento de la sal solo se debe rellenar cuando se encienda la luz de advertencia de sal en el panel de control.

Ajuste del consumo de sal

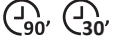
- 6 1. **Activar el modo instalación:** Cierre la puerta y encienda el dispositivo con el interruptor de encendido/apagado . Antes de que transcurran 60 segundos después de encender, mantenga pulsado el botón de programa **P** durante 5 segundos.
2. **Ajustar el nivel de consumo de sal:** Pulse el botón de programa **P** para seleccionar la configuración adecuada según su entorno local en la secuencia de H3 > H4 > H5 > H6 > H1 > H2 > H3. Los LED indicadores de programa muestran la configuración actual.

Nivel de dureza del agua		Configuración	Indicador de programa correspondiente
°dH ¹⁾	mmol/l ²⁾		
0-5	0-0,94	H1	
6-11	1,0-2,0	H2	
12-17	2,1-3,0	H3 *	
18-22	3,1-4,0	H4	ECO
23-34	4,1-6,0	H5	ECO 
35-55	6,1-9,8	H6	ECO 

3. El producto saldrá del modo configuración cuando se pulse el botón de encendido/apagado  o automáticamente, 5 segundos después de la última configuración/uso de un interruptor.

Importante:

¹⁾ unidad alemana de medida de la dureza del agua

²⁾ milimol, unidad internacional de la dureza del agua

^{*)} configuración de fábrica

Póngase en contacto con la empresa local de suministro de agua para obtener información sobre la dureza de su suministro de agua.

Añadir detergente

- 7 • El dispensador debe volver a llenarse antes del comienzo de cada ciclo de lavado.
- **Para añadir la cantidad correcta, siga las instrucciones que aparezcan en el detergente.**
 1. Presione el botón de liberación. La tapa se abrirá como un resorte.
 2. Añada siempre el detergente justo antes de poner en marcha el lavavajillas; de lo contrario, podría humedecerse y no disolverse adecuadamente.
 3. Si los platos están muy sucios, ponga una dosis de detergente adicional en el compartimento del detergente de prelavado. Este detergente actuará durante la fase de prelavado.

Tenga en cuenta las diferencias entre los dos compartimentos:

 - a) Compartimento para el detergente para el ciclo de lavado principal.
 - b) Compartimento para el detergente para el ciclo de prelavado.
 4. Cierre la tapa y presione hasta bloquearla.

Importante: Utilice únicamente detergente fabricado específicamente para lavavajillas. Guarde el detergente en un lugar fresco y seco.

Recarga del dosificador de abrillantador

8 Su lavavajillas está diseñado para usar abrillantador líquido, que se dosifica durante el enjuague final para prevenir que sus platos tengan manchas de gotas de agua.

1. Abra el tapón y vierta el abrillantador en el dosificador hasta que el indicador de nivel se ponga completamente negro.
 - Para abrir el dispensador, gire la tapa hacia la flecha "abrir" (izquierda) y extráigala.
 - Vierta el abrillantador en el dispensador intentando que no rebose.

Indicador	Estado
●	Lleno
◐	3/4 lleno
◑	1/2 lleno
◒	1/4 lleno
○	Vacío

- Vuelva a colocar la tapa insertándola en línea con la flecha "abrir" y girándola hacia la flecha de cerrado (derecha).

Importante: No llene nunca el dosificador de abrillantador con ninguna otra sustancia (por ejemplo, limpiador de lavavajillas, detergente líquido). Podría provocar daños en el aparato.

2. El abrillantador se añade automáticamente durante el último enjuague para garantizar una limpieza a fondo y un secado sin manchas ni rayones.
3. Si el dosificador de abrillantador está vacío, la luz de advertencia ✨ del abrillantador se iluminará en rojo.









Ajuste del dispensador de asistente de enjuague

Retire la tapa del depósito del abrillantador. Gire el selector del abrillantador a un número. Cuanto más elevado sea el número, más cantidad de abrillantador utilizará el lavavajillas.

Nota:

- Ponga el nivel de dosificación más alto si queda suciedad en los platos.
- Ponga la dosificación más baja si los platos quedan empañados o con restos de detergente.
- Use una moneda para cambiar la posición.

9 Tenga en cuenta la distribución designada de los cubiertos en la cesta de cubiertos. Observe la tabla para las colocaciones posibles.

 1 Cucharas soperas	 2 Tenedores	 3 Cuchillos	 4 Cucharillas
 5 Cucharas de postre	 6 Cucharas de servir	 7 Tenedores de servir	 8 Salseras

1	2	1		4	4	4	4	4	4		1	2	1
2	2	2			8			7		3	3		2
1	2	1		4	4	4	4	4	4		1	3	1
1	2	1		5	5	5	5	5	5		3	3	3
2	2	2			3			3		3	3	3	3
1	2	1		5	5	5	5	5	5		6		6

Carga de la cesta del lavavajillas

- Cargue el lavavajillas solo con platos y cubiertos aptos para lavavajillas. Siga las instrucciones de los fabricantes.
- Quite los restos de comida de gran tamaño. Reblandezca los restos de comida quemada en sartenes, cazos, etc.
- No es necesario enjuagar los platos bajo el grifo.
- Coloque los objetos en el lavavajillas de la siguiente manera:
 - Los utensilios como tazas, vasos, ollas o sartenes, etc. se colocan boca abajo.
 - Los utensilios curvos o con huecos deben colocarse de manera inclinada para que el agua pueda correr.
 - Todos los utensilios deben apilarse, de manera que queden bien fijados y no se puedan volcar.
 - Todos los utensilios se colocan de tal manera que los brazos pulverizadores puedan rotar libremente durante el lavado.
 - Coloque los platos pequeños en la cesta superior, por ejemplo objetos ligeros y delicados como salseras, tazas, vasos, cuencos de postre, etc.
 - Coloque los elementos grandes y pesados en la cesta inferior, como platos grandes, bandejas de horno, cazos, cuencos grandes, etc.

Nota: Los objetos muy pequeños no deben lavarse en el lavavajillas, ya que pueden caerse fácilmente de la cesta y dañar el aparato.

¡Advertencia!

- Los cuchillos con hojas de gran tamaño colocados hacia arriba son un posible peligro.
- No permita que ningún utensilio sobrepase el fondo.
- Coloque siempre los utensilios afilados con la punta hacia abajo.
- No cargue en exceso su lavavajillas, ya que esto afectará a la limpieza.

Observe el plan general para colocar platos y cubiertos en la cesta. Consulte la tabla siguiente para ver las posibles designaciones de piezas.

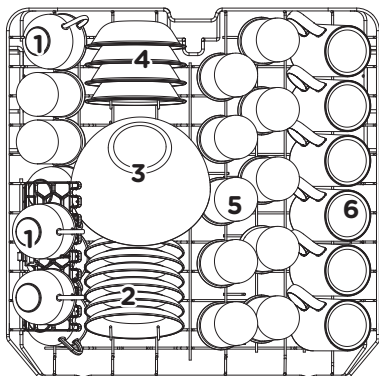

Cesta superior

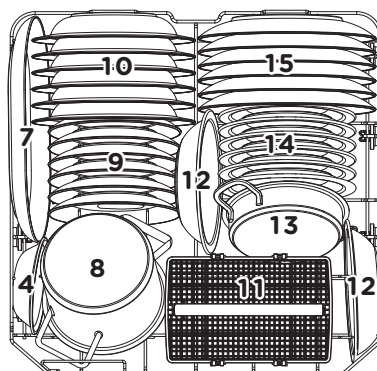

Cesta inferior

 1 Tazas	 2 Platillos	 3 Cuencos de vidrio	 4 Cuencos de postre	 5 Vasos
 6 Tazas	 7 Fuente ovalada	 8 Olla pequeña	 9 Platos de postre	 10 Platos de sopa
 11 Cesta para cubiertos	 12 Cuencos de melamina	 13 Olla de horno	 14 Platos de postre de melamina	 15 Platos de comida

FUNCIONAMIENTO

Lavado de platos





• Tenga en cuenta los siguientes pasos para iniciar el proceso de lavado:

1. Cargue la cesta del lavavajillas.
2. Añada detergente o abrillantador.

Importante: Asegúrese de que el suministro de agua esté abierto, que el aparato esté conectado a la red y que la puerta esté cerrada correctamente.

3. Pulse el interruptor  para encender el lavavajillas
4. Pulse **P** para elegir el programa, consulte **Selección de programa**. Si el lavavajillas no está totalmente cargado, puede seleccionar además el **modo de media carga**. Este modo permite ahorrar agua y electricidad cuando use el cesto inferior y superior del lavavajillas. Pulse el botón **1/2** y se encenderá el indicador de media carga.

Note:

- Este modo solamente puede usarse con la posición de programa **Intensivo, ECO y 90 min.**
 - Se recomienda usar la función de media carga si los platos solo están poco sucios.
5. Para la función de temporizador (retraso), consulte el capítulo **TEMPORIZADOR - LAVADO CON RETRASO**. Pulse el botón  .
 - Para detener el proceso pulse otra vez el botón  .

Nota: Las luces del programa muestran el estado del lavavajillas.

- a) Luces encendidas: en espera o pausa
- b) Luces parpadeando: lavado en curso

6. Tras el lavado, la puerta se abrirá automáticamente para conseguir un mejor efecto de secado.





Nota: La puerta del lavavajillas no debe estar bloqueada cuando se configure la apertura automática. Esto puede afectar al funcionamiento del bloqueo de la puerta.

Este modo solamente puede usarse con la posición de programa Intensivo, ECO y 90 min.

¡Advertencia! Es peligroso abrir la puerta del lavavajillas cuando esté lavando, ya que podría salpicarle agua caliente.

- Espere unos minutos antes de descargar el lavavajillas, ya que los platos y los utensilios seguirán calientes y podrían romperse con más facilidad. También se secarán mejor.
- Descargue el lavavajillas.

Cambiar/pausar el ciclo de lavado

- Puede modificar el programa de lavado cuando el lavavajillas funcione durante un corto período de tiempo. De lo contrario, puede que el detergente ya haya empezado a salir y que el aparato ya haya drenado el agua de lavado.
- Pulse el botón  y a continuación el botón de selección de programa **P** más de 3 segundos. El aparato pasará a modo espera.
- Cambie el programa al programa de lavado deseado
- Presione el botón  de nuevo para continuar el proceso de lavado
- Si olvidó un plato, puede pausar el proceso y meterlo, pero asegúrese de que el compartimento del detergente aún no se haya abierto.
 1. Pulse el botón  para pausar el proceso de lavado.
 2. Una vez que los brazos pulverizadores se detengan, puede abrir la puerta completamente.
 3. Añada los platos olvidados.
 4. Cierre la puerta y pulse de nuevo el botón , el lavavajillas continuará pasados 10 segundos.

Recomendaciones sobre el tipo de detergente

Tenga en cuenta las indicaciones siguientes para mejorar el resultado de la limpieza, reduciendo el consumo de energía y el impacto ambiental.



- Dosifique el detergente, sal y abrillantador según las recomendaciones / exigencias del proveedor, teniendo en cuenta la masa y nivel de suciedad de la vajilla.
- No mezcle distintos detergentes y sales.
- No use detergentes basados en ingredientes disolventes ni corrosivos.
- Evite dosificar en exceso.

Precaución: Una dosificación incorrecta de detergente, sal y otros aditivos pueden dañar el producto y afectar a su correcto funcionamiento.

SELECCIÓN DEL PROGRAMA

Tabla de programas

La tabla siguiente muestra los programas más adecuados para los niveles de restos de alimentos los platos y la cantidad de detergente necesaria. También muestra información diversa sobre los programas.

Programa	Información y función	Descripción del ciclo	Detergente pre-lavado/principal	Tiempo de lavado (min)	Energético (kWh)	Agua (L)	Abri-lan-tador Aid
 Intensiv	Para vajillas muy sucias y cacerolas, platos y sartenes con suciedad normal y seca.	Prelavado Lavado a 60 °C Aclarado Aclarado Aclarado a 65-72 °C Secado	4/16 g (1 o 2 piezas)	175	1.275 - 1.385	14.7	★
ECO (*EN 60436)	Este programa estándar es apto para limpiar vajillas con suciedad normal, y es el más efectivo en términos de energía combinada y consumo de agua para ese tipo de vajillas.	Lavado (50 °C) Aclarado Aclarado (45 °C) Secado	20 g (1 piezas)	210	0.824	11.0	★
 90 Min.	Para cargas con suciedad normal que necesitan un secado prolongado.	Lavado 55 °C Enjuague Enjuague 60-65 °C Secado	20 g (1 piezas)	90	0.995-1.030	12.0	★
 30 Min.	Un enjuague rápido para cargas poco sucias sin secar.	Lavado 45 °C Enjuague Enjuague 45 °C	12 g (1 piezas)	30	0.584	11.1	—

Nota:

* **ECO:** Este programa es adecuado para limpiar vajillas con suciedad normal y, para este uso, es el programa más eficiente en términos de su consumo combinado de energía y agua. Se usa para valorar el cumplimiento con la legislación de ecodiseño de la UE.

Nota:

Los valores indicados para programas distintos al programa ECO son solamente indicativos.

TEMPORIZADOR - LAVADO CON RETRASO

12 El lavavajillas está equipado con una función de temporizador que permite un enjuague subsiguiente. Elija entre retrasos de 3, 6 o 9 horas.

- Seleccione el tiempo de retraso deseado con el botón de retraso  (retraso de tiempo de activación). El tiempo seleccionado se indicará con un LED. El proceso de lavado comenzará con el retraso establecido.

LIMPIEZA Y CUIDADOS

- **Atención!** Al limpiar, no use nunca disolventes ni materiales abrasivos, cepillos rígidos, objetos metálicos o afilados. Los disolventes son dañinos para la salud humana y pueden afectar a las piezas de plástico, mientras que los mecanismos y herramientas de limpieza abrasivos pueden rayar las superficies.
- Limpie las superficies exteriores del dispositivo con un paño húmedo y después séquelas completamente. Asegúrese de que no entre agua en el producto (por ejemplo, por el interruptor).
- Limpie los bordes que rodean la puerta con un trapo húmedo, caliente y suave. A fin de evitar la entrada de agua en el cierre de la puerta y los componentes eléctricos, no utilice un spray limpiador de ningún tipo.

Limpieza del filtro

El filtro previene que los restos de comida de mayor tamaño u otros objetos entren en la bomba. Inspeccione los filtros en busca de obstrucciones cada vez que se utilice el lavavajillas.

13 El sistema de filtrado consiste en un filtro ordinario, un filtro plano (filtro principal) y un microfiltro (filtro fino).

- **Filtro principal A:** Las partículas de suciedad y comida atrapadas en este filtro son pulverizadas por un chorro especial que sale del brazo pulverizador, y luego se drenan.
- **Filtro fino B:** Este filtro retiene residuos de comida y suciedad en el sumidero, y evita que vuelvan a los platos durante el ciclo de lavado.
- **Filtro ordinario C:** En este filtro quedan atrapados elementos más grandes, como piezas de huesos o cristal que podrían bloquear el drenaje. Para extraer los elementos atrapados por el filtro, apriete suavemente la llave de la parte superior de este filtro para levantarlo.

Desmonte y limpie el filtro siguiendo los siguientes pasos:

- Gire el tapón del filtro (filtro C) en el sentido contrario a las agujas del reloj y sáquelo.
- Saque los filtros B y C.
- Saque el filtro C.
- Limpie los filtros bajo el grifo.
- Vuelva a montar los filtros en orden inverso. Asegúrese de que se hayan instalado correctamente.

Nota: No utilice el lavavajillas cuando el sistema de filtrado no esté instalado.

Limpieza de los brazos pulverizadores





14 Los brazos aspersores se pueden quitar fácilmente para la limpieza periódica de las boquillas (aproximadamente cada dos meses), para evitar posibles obstrucciones.

- Brazo aspersor inferior: Sujete el brazo aspersor por el centro y tire de él hacia arriba para extraerlo.
- Brazo aspersor superior: Sujete la tuerca y gire el brazo en sentido horario para extraerlo.
- Limpie los brazos bajo el grifo.
- Devuélvalos con cuidado a su posición y asegúrese de que los brazos pulverizadores se hayan instalado correctamente y puedan rotar libremente.

Descalcificación

No es necesario descalcificar si el detergente se dosifica correctamente. Si desea descalcificar el producto, proceda de acuerdo con las instrucciones del fabricante del agente descalcificador. Puede obtener agentes descalcificadores adecuados en los minoristas.

CÓDIGOS DE ERRORES

Código	Significado	Causas posibles
 encendido	Tiempo de entrada más largo	<ul style="list-style-type: none"> Los grifos no están abiertos Se restringe la entrada de agua La presión de agua es demasiado baja
Los indicadores  y  parpadean con frecuencia	No se alcanza la temperatura necesaria	<ul style="list-style-type: none"> Avería de los elementos calentadores
La luz ECO parpadea.	Rebosamiento	<ul style="list-style-type: none"> Se ha producido una fuga en algún componente del lavavajillas.
El ECO ,  y las luce  parpadean	No alcanza la temperatura requerida	<ul style="list-style-type: none"> Circuito abierto o rotura en el cableado de comunicación.

Cuando encuentre códigos de ERROR, comuníquese con el servicio al cliente. Las líneas directas correspondientes se proporcionan en un documento separado.

RESOLUCIÓN DE PROBLEMAS

Si hay algún problema durante el funcionamiento, consulte la siguiente tabla. Si los problemas no se pueden resolver como se indica en la **Solución** o si son necesarias piezas de repuesto para la reparación automática, comuníquese con el centro de servicio. Las respectivas líneas directas se indican en la tarjeta de garantía que se proporciona con este producto. Tenga en cuenta que la autorreparación inadecuada puede dar lugar a peligros y a la anulación de la garantía. En caso de duda, absténgase de reparar.

Problema	Causas posibles	Solución
El producto no funciona	<ul style="list-style-type: none"> Suministro de corriente interrumpido 	<ul style="list-style-type: none"> Compruebe el suministro de corriente
	<ul style="list-style-type: none"> La presión de agua es demasiado baja 	<ul style="list-style-type: none"> Compruebe si el suministro de agua está conectado correctamente y que la llave del agua está abierta
	<ul style="list-style-type: none"> La puerta del lavavajillas no se ha cerrado correctamente 	<ul style="list-style-type: none"> Compruebe que la puerta esté bien cerrada

Problema	Causas posibles	Solución
No se bombea agua al lavavajillas	• El tubo de drenaje está torcido	• Compruebe el tubo de drenaje
	• El filtro está obstruido	• Compruebe y limpie el filtro grueso
	• El desagüe está obstruido	• Compruebe que el desagüe funciona correctamente, de lo contrario, póngase en contacto con un servicio técnico
Espuma en la cuba	• Detergente inadecuado	• Utilice solo detergente apto para lavavajillas
	• El abrillantador rebosa	• Limpie el abrillantador sobrante
Interior de la cuba manchado	• Se ha utilizado detergente con colorante	• Utilice solamente detergentes incoloros
Capa blanca en la superficie interna	• Minerales de agua dura	• Limpie el interior periódicamente con una esponja húmeda
Manchas de óxido en los cubiertos	• Los cubiertos no son inoxidable	• No lave estos cubiertos en el lavavajillas
	• No se ha puesto ningún programa después de añadir la sal en el lavavajillas	• Inicie el programa de lavado inmediatamente después de agregar la sal
	• La tapa del suavizante está suelta	• Asegúrese de que la tapa está cerrada
Se oye un golpeteo en el interior	• Un aspersor está golpeando contra un objeto en una cesta	• Interrumpa el programa y vuelva a colocar la vajilla
Sonido de tintineo	• Algunas piezas de la vajilla están sueltas en el interior	
Se oye un golpeteo en las tuberías de agua	• Puede ocasionarlo el cruce de las tomas de agua	• Esto no influye en el funcionamiento del lavavajillas

Problema	Causas posibles	Solución
Los platos no están limpios	• La vajilla no se ha cargado correctamente	• Vuelva a colocar los platos
	• Los brazos aspersores están bloqueados	
	• No hay suficiente detergente	• Añada más detergente
	• El programa no era lo suficientemente potente	• Elija otro programa
	• El Filtro está sucio o mal colocado	• Limpie el filtro y colóquelo correctamente
La cristalería está opaca	• Tiene demasiado detergente	• Use menos detergente y seleccione el ciclo más corto para la cristalería
Marcas negras o grises en los platos	• Los utensilios de aluminio se han rozado con los platos	• Use un limpiador suave
Detergente dejado en las tazas del dispensador	• Las tazas de detergente están bloqueadas	• Reorganizar los platos
Los platos no se secan	• Carga inadecuada	• Cambiar el producto de limpieza o rellenar el enjuague
	• El nivel del abrillantador es demasiado bajo	• Aumente el nivel del abrillantador
	• Se han sacado los platos demasiado pronto	• No saque los platos inmediatamente después del lavado

Datos técnicos

Consumo de energía	1760 - 2100 W
Voltaje nominal/frecuencia	220 - 240 V - 50 Hz
Presión de agua (presión de flujo)	0.4 - 10 bar / 0.04 - 1 MPa
Temperatura de agua	Fría

- Esto es un lavavajillas.
- Por favor, consulte el sitio Web de abajo para obtener información técnica detallada o contacte con el fabricante para que le proporcione el documento técnico:
www.ok-online.com

Notas sobre el consumo de energía y agua del lavavajillas

- El programa eco es adecuado para lavar platos con suciedad normal. Es el programa más eficiente para esta finalidad en términos de consumo de energía y agua combinado y se usa para valorar el cumplimiento con la legislación de ecodiseño de la UE.
- Cargando el lavavajillas hasta la capacidad especificada por el fabricante puede ahorrar agua y energía. Coloque correctamente los platos como se indica en los planos de carga de estas instrucciones. Una carga incorrecta causa un lavado ineficiente y posiblemente averías.
- El prelavado manual de los platos causa un consumo de agua y energía superior y no se recomienda.
- Lavar los platos en un lavavajillas doméstico usa normalmente menos energía y agua que lavar a mano, siempre que el lavavajillas doméstico se use según las instrucciones del fabricante.
- Los valores de duración de programa, así como el consumo de energía y agua de todos los programas que incluyan un ciclo operativo, pueden encontrarse en las tablas correspondientes de estas instrucciones.
- Tenga en cuenta la información sobre instalación correcta (incluyendo alineación horizontal, conexión de la alimentación, conexiones de agua fría) en estas instrucciones.
- El uso de agentes limpiadores, sal y otros aditivos debe realizarse correctamente. Una dosificación incorrecta causa una contaminación ambiental superior, y posiblemente daños al dispositivo.
- Antes de cada uso, saque todos los objetos extraños del lavavajillas doméstico.
- Una limpieza regular y el cumplimiento de los intervalos de limpieza óptimos, así como medidas para evitar depósitos de cal, son importantes. Consulte el capítulo sobre **Limpieza y cuidados**.
- El control regular de los filtros y los intervalos de limpieza óptimos son importantes. Consulte el capítulo sobre **Limpieza y cuidados**.

TOUTES NOS FÉLICITATIONS

Nous vous remercions d'avoir fait l'acquisition de ce produit **ok.** Veuillez lire le présent manuel attentivement et le conserver afin de pouvoir vous y référer ultérieurement.

INSTRUCTIONS DE SÉCURITÉ IMPORTANTES. LISEZ ATTENTIVEMENT ET CONSERVEZ CE MANUEL AFIN DE POUVOIR VOUS Y RÉFÉRER ULTÉRIEUREMENT.

1. Ce produit peut être utilisé par des enfants âgés de 8 ans et plus, s'ils sont surveillés ou s'ils ont reçu les instructions pour une utilisation en toute sécurité de ce produit et s'ils comprennent les risques qui en découlent.
2. Les enfants ne doivent pas jouer avec l'appareil.
3. Le nettoyage et la maintenance de l'appareil ne doivent pas être réalisés par des enfants à moins qu'ils soient âgés de 8 et plus et qu'ils soient sous la surveillance d'un adulte.
4. Cet appareil est destiné au lavage de 12 couverts maximum.
5. La porte ne doit pas rester en position ouverte car cela peut être un risque de chute.
6. Respectez les consignes de la procédure sur le chargement du lave-vaisselle.
Avertissement : Les couteaux et autres ustensiles avec des bouts coupants doivent être mis dans le panier le bout vers le bas ou mis en position horizontale.
7. Ce produit est conçu pour la préparation de quantités adaptées à un domicile, ou à un environnement similaire, non commercial. Les environnements similaires au domicile peuvent être la cuisine du personnel d'un magasin, un bureau, de petites entreprises agricoles et autres, une chambre d'hôte, un petit hôtel ou des logements résidentiels de même importance.
8. Respectez les consignes d'installation fournies.
9. Le lave-vaisselle est muni d'orifices de ventilation au socle. Ces ouvertures ne doivent pas être bouchées par une moquette.

10. Un cordon d'alimentation détérioré ne peut être remplacé que par un service après-vente agréé afin de ne pas s'exposer à d'éventuels risques.
11. Cet appareil es branché à l'alimentation d'eau. Respectez la pression minimale et maximale d'arrivée d'eau, voir la section **Données Techniques**. Respectez toutes les instructions concernant l'installation des tuyaux démontables, utilisez de nouveaux tuyaux pour l'installation. Ne réutilisez pas de vieux tuyaux.
12. Suivez les instructions de la section **Nettoyage et entretien**.
13. Lisez intégralement ce mode d'emploi avant la première utilisation. Si vous cédez ce produit à quelqu'un, donnez-lui mode d'emploi. Soyez attentif aux mises en garde sur le produit et dans ce mode d'emploi. In contient des informations importantes pour votre sécurité, l'utilisation et l'entretien de l'équipement.
14. N'utilisez le produit que pour son usage prévu et avec les accessoires et composants recommandés. Une mauvaise utilisation peut entraîner des risques.
15. Ne laissez jamais l'appareil sans surveillance lorsqu'il est sous tension.
16. N'essayez sous aucun prétexte (ex. : cordon d'alimentation endommagé, produit tombé, etc.) de réparer le produit vous-même. Pour l'entretien et les réparations, veuillez consulter un réparateur agréé.
17. La tension du secteur doit correspondre à celle indiquée sur la plaque signalétique.
18. Évitez de détériorer le cordon d'alimentation en le pliant ou par contact avec des angles vifs.
19. Veuillez tenir l'appareil, y compris son cordon d'alimentation et sa fiche électrique, à l'écart de toute source de chaleur, telle qu'un poêle, une plaque chauffante ou tout autre appareil/équipement générant de la chaleur.
20. Pour débrancher l'appareil de la prise de courant, tirez sur la fiche électrique et non pas sur le cordon.
21. Débranchez l'appareil lorsqu'il n'est pas utilisé, en cas de dysfonctionnement, avant de monter ou de démonter les accessoires et avant chaque nettoyage.
22. Utilisez cet appareil dans un lieu en intérieur non humide et jamais à l'extérieur.
23. Ce produit n'est pas adapté à une utilisation commerciale. Il est conçu uniquement pour une utilisation domestique.

UTILISATION RECOMMANDÉE

Cet appareil n'est destiné qu'au nettoyage de la vaisselle et de couverts qui peuvent être lavés au lave-vaisselle ou adaptés aux lave-vaisselle. Toute autre utilisation peut endommager l'appareil ou entraîner des blessures. Cet appareil n'est destiné qu'à l'utilisation domestique et non à l'utilisation commerciale.









Imtron GmbH n'assume aucune responsabilité quant à des dommages au produit, à des dommages matériels ou à des blessures corporelles dus à une négligence ou un usage inapproprié du produit, ou à un usage du produit non indiqué par le fabricant.

GARANTIE ET PIÈCES DE RECHANGE

La durée de garantie du produit, ainsi que les conditions applicables de la garantie sont disponibles sur la carte de garantie fournie avec le produit. Les pièces détachées, qui sont listées dans la directive sur l'écoconception correspondante, peuvent être obtenues en contactant le centre de service client, pendant une période d'au moins 7 ans, voire 10 ans selon les pièces.

CONTRÔLE ET COMPOSANTS

A. Panneau de commande

- A1. Bouton marche/arrêt 
- A2. Bouton de sélection de programme **P**
- A3. Affichage du programme  ECO  
- A4. LED d'avertissement - produit de rinçage  , sels adoucissants  , détecteur d'eau 
- A5. Affichage du retardateur 3h 6h 9h
- A6. Bouton du retardateur 
- A7. Indicateur de demi-charge $\frac{1}{2}$
- A8. Bouton de demi-charge $\frac{1}{2}$
- A9. Bouton Marche/Pause 

- B. Poignée
- C. Porte
- D. Panier à couverts
- E. Panier à vaisselle supérieur
- F. Panier à vaisselle inférieur

G. Compartiment de remplissage

Compartiment du détergent en tablettes/poudre

- G1. Cache
- G2. Compartiment pour lavage principal
- G3. Verrouillage
- G4. Compartiment pour pré-lavage

Compartiment du produit de rinçage

- G5. Repère de remplissage
- G6. Bac du produit de rinçage

H. Intérieur

- H1. Dérivation de débordement
- H2. Bac à sels
- H3. Sortie d'eau avec filtre
- H4. Bras d'aspersion inférieur

Arrière

- I. Cordon d'alimentation avec prise
- J. Tuyau d'évacuation d'eau (pré-assemblé)
- K. Tuyau d'alimentation d'eau (pré-assemblé)

Accessoires

Entonnoir (non illustré)

Contenu

- 1 x Lave-vaisselle
- 1 x Mode d'emploi
- 1 x Carte de garantie



AVANT DE L'UTILISER POUR LA PREMIÈRE FOIS

- Retirez soigneusement le produit et les accessoires de leur emballage d'origine. Il est conseillé de conserver l'emballage d'origine pour le rangement. Si vous souhaitez disposer de l'emballage d'origine, veuillez respecter les recommandations légales en vigueur. Si vous avez des questions concernant le rebut approprié, contactez le service de déchetterie local.
- Vérifiez que le contenu est complet et qu'il n'est pas endommagé. Si le contenu livré est incomplet ou endommagé, contactez immédiatement votre revendeur.
- Après avoir déballé, veuillez consulter la section **Nettoyage et entretien**.

INSTALLATION

Remarque :

- Le lave-vaisselle est muni d'un cordon d'alimentation avec fiche. Veillez à ce que la prise murale soit à l'endroit d'installation souhaité avant de le placer.
- Lorsque vous effectuez le raccordement à l'eau potable, veillez à raccorder l'appareil à l'aide d'un dispositif de sécurité contre la contamination de l'eau potable par refoulement (conformément à la norme DIN EN 1717). Nous recommandons de confier l'installation, y compris l'alimentation en eau et les raccordements électriques, ainsi que les réparations à un technicien qualifié.

1 Respectez les dimensions de l'appareil pour la localisation et l'installation. Posez le lave-vaisselle sur une surface plate, horizontale et solide. Assurez-vous que le produit est parfaitement nivelé, en utilisant un niveau à bulle.

Remarque : Ce lave-vaisselle n'est pas destiné à être encastré.

2 Le lave-vaisselle doit être branché à l'évacuation.

1. Le tuyau est déjà branché à la sortie d'évacuation d'eau. Coupez les sangles et déroulez le tuyau.

2. Branchez au bout du tuyau de l'évacuation d'eau (Option A ou B). Respectez la hauteur maximale de la sortie du tuyau d'évacuation.

Remarque :

Un support adapté de tuyau est disponible en options d'accessoires.

Si le raccord au tuyau de vidange est positionné à plus de 1000 mm, un excès d'eau peut rester dans le tuyau de vidange. Il sera nécessaire de vidanger l'excès d'eau du tuyau dans un bol ou un récipient adapté qui est tenu à l'extérieur et plus bas que l'évier.

3 Branchez l'arrivée d'eau à un robinet d'alimentation d'eau (3/4") avec le tuyau fourni et veillez à le serrer fermement.

Remarque : Si les tuyaux d'eau sont nouveaux ou n'ont pas été utilisés depuis une longue période, laissez couler l'eau pour veiller à ce que l'eau soit claire et sans impureté. Si cette précaution n'est pas prise, l'arrivée d'eau risque de se boucher et d'endommager l'appareil.

4 Branchez la fiche d'alimentation au secteur.

Remarque : Avant d'utiliser le produit pour la première fois, assurez-vous que toutes les connexions hydrophiles du produit sont scellées correctement et branchées à la fois sur l'appareil ainsi que sur les conduites d'eau. Vérifiez toutes les connexions périodiquement pour éviter des fuites.

PRÉPARATION

Mettre du sel dans le bac à sel

- 5 Selon la dureté de votre eau du robinet (taux de dureté) utilisez plus de sel (adoucissant d'eau). Respectez toujours les instructions indiquées avec le sel.
1. Retirez le panier et dévissez et enlevez le bouchon du bac à sel.
 2. Placez l'extrémité de l'entonnoir (fourni) dans le trou et versez environ 1,5 kg de sel.
 3. Remplissez le réservoir de sel jusqu'à sa limite maximale avec de l'eau ; il est normal qu'une petite quantité d'eau s'en échappe.
 4. Après avoir rempli le bac, revissez fermement le bouchon dans le sens des aiguilles d'une montre.
 5. Immédiatement après avoir rempli de sel le bac à sel, un programme de lavage doit être déclenché (programme rapide est suggéré). Sinon, le système du filtre, de la pompe et des autres parties importantes de l'appareil peuvent être endommagés par l'eau salée qui n'est pas couverte pas la garantie.







Remarque : Dépendant de la dissolution totale des sels, le voyant d'avertissement des sels peut être encore allumé bien que le bac à sel soit rempli.

Avertissement !

- N'utilisez que du sel spécialement destiné à être utilisé pour les lave-vaisselle ! Tous les autres types de sel qui ne sont pas spécialement destinés à l'utilisation aux lave-vaisselle, en particulier le sel de table, endommageront l'adoucissant d'eau. Dans le cas de dégâts provoqués par l'utilisation de sel inadéquat, le fabricant ne donne aucune garantie et ne sera pas tenu responsable des dégâts occasionnés.
- Si le sel déborde, un programme de trempage ou un programme rapide devrait être effectué pour retirer l'excès de sel.
- Ne remplissez de sel que juste avant de commencer un des programmes complets de lavage. Cela évitera des grains de sel ou de l'eau salée, qui auront été éventuellement versés, de rester au fond de la machine pendant une durée indéterminée, pouvant entraîner la corrosion.
- Le bac à sel ne doit être re-rempli que lorsque le voyant d'avertissement de sel du tableau de fonctions s'allume.

Ajuster la consommation de sel

- 6 1. **Allumer le mode de réglage** : Refermez la porte dans les 60 secondes après la mise en MARCHÉ , maintenez le bouton **P** enfoncé pendant 5 secondes, la machine entrera en mode de réglage qui est indiqué par le voyant clignotant
2. **Ajuster le niveau de consommation de sel** : Appuyez sur le bouton de programme **P** pour sélectionner le réglage approprié en fonction de votre environnement local dans la séquence H3 > H4 > H5 > H6 > H1 > H2 > H3. Consultez le tableau ci-dessous pour trouver le réglage adapté. Vous pouvez voir le réglage en cours en observant le voyant qui est allumé.

Taux de dureté d'eau		Réglage	L'écran numérique s'arrête
°dH ¹⁾	mmol/l ²⁾		
0-5	0-0.94	H1	 30'
6-11	1.0-2.0	H2	 90'
12-17	2.1-3.0	H3 *	 90'  30'
18-22	3.1-4.0	H4	ECO
23-34	4.1-6.0	H5	ECO  30'
35-55	6.1-9.8	H6	ECO  90'

3. L'appareil quittera automatiquement le mode de réglage 5 secondes après le dernier réglage/bouton  opérationnel.

Remarque :

- ¹⁾ Degré de mesure allemand de la dureté d'eau
- ²⁾ Millimol, unité internationale de la dureté d'eau
- ^{*)} Réglage d'usine

Contactez votre distributeur d'alimentation d'eau pour des informations concernant la dureté de votre alimentation d'eau.

Ajouter du détergent

- 7 • Le compartiment doit être re-rempli avant le commencement de chaque cycle de lavage.
- **Pour la quantité adéquate, respectez les instructions indiquées avec le détergent.**
 1. Appuyez sur le bouton de déverrouillage. Le couvercle s'ouvre.
 2. Ajoutez toujours le détergent juste avant de commencer chaque cycle de lavage, sinon, il pourrait s'humidifier et ne pas se dissoudre correctement.
 3. Si la vaisselle est très sale, mettez une dose supplémentaire de détergent dans le compartiment du détergent de prélavage. Ce détergent fera effet durant la phase de prélavage.
Veillez à la différence des deux compartiments.
 - a) Compartiment du détergent du cycle de lavage principal.
 - b) Compartiment du détergent du cycle de prélavage.
 4. Refermez le couvercle et appuyez jusqu'à ce qu'il se verrouille en place.

Remarque : N'utilisez que le détergent spécialement fabriqué pour l'utilisation au lave-vaisselle. Gardez votre détergent frais et sec.

Remplir le compartiment du produit de rinçage

8 Votre lave-vaisselle est destiné à l'utilisation de produits de rinçage liquides libérés au dernier rinçage pour éviter toute trace de gouttelettes d'eau sur votre vaisselle.

1. Ouvrez le bouchon et versez le liquide de rinçage dans le distributeur jusqu'à ce que l'indicateur de niveau devienne complètement noir.
 - Pour ouvrir le compartiment, tournez le bouchon jusqu'à la flèche (gauche) 'open' (ouvrir) et retirez-le.
 - Versez le produit de rinçage dans le compartiment, en prenant soin de ne pas trop le remplir.

Indicateur	État
●	Plein
◐	3/4 plein
◑	1/2 plein
◒	1/4 plein
○	Vide

- Remettez le bouchon en l'insérant en alignement avec la flèche 'open' (ouvrir) et en le tournant vers la flèche pour le fermer (droite).

Remarque : Ne jamais remplir le compartiment de produit de rinçage avec d'autres substances (ex : Produit nettoyant de lave-vaisselle, détergent liquide). Ceci endommagerait l'appareil.

2. Le produit de rinçage est automatiquement ajouté pendant le dernier rinçage, assurant un rinçage minutieux et un séchage sans tâche et traces.
3. Si le compartiment du produit de rinçage est vide, le voyant du produit de rinçage ✨ s'allumera en rouge.









Réglez le distributeur de liquide de rinçage

Retirez le bouchon du réservoir de liquide de rinçage. Tournez le cadran de l'indicateur de liquide de rinçage sur un chiffre. Plus le chiffre est élevé, plus le lave-vaisselle utilise de liquide de rinçage.

Remarque :

- Augmentez le niveau de dosage si la vaisselle reste sale.
- Baissez le dosage s'il reste des traces de buée ou des marques sur la vaisselle.
- Utilisez une pièce pour changer le réglage.

9 Respectez l'organisation de l'emplacement de la couellerie dans le panier à couellerie. Voir le tableau suivant pour les désignations possibles.

 ① Cuillères à soupe	 ② Fourchettes	 ③ Couteaux	 ④ Petites cuillères
 ⑤ Cuillères à dessert	 ⑥ Cuillères de service	 ⑦ Fourchettes de service	 ⑧ Louche à sauces

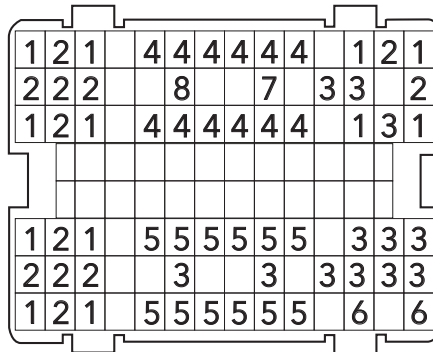

Charger le panier du lave-vaisselle

- Ne nettoyez que la vaisselle et les couverts qui résistent au lave-vaisselle ou qui sont adaptés. Respectez les instructions des fabricants.
- Raclez toutes grandes quantités restantes de nourriture. Ramollissez les restes de nourriture brûlée dans une poêle, casserole, etc.
- Il n'est pas nécessaire de rincer la vaisselle au robinet.
- Mettez la vaisselle dans le lave-vaisselle de la manière suivante :
 - La vaisselle telles les tasses, verres, plats/casseroles, etc. est tournée vers le bas.
 - La vaisselle ronde, ou celle avec des renforcements, doit être chargée inclinée afin que l'eau puisse s'écouler.
 - Tous les ustensiles sont rangés en sécurité et ne peuvent pas se renverser.
 - Tous les ustensiles sont mis de manière à ce que les jets d'eau puissent pivoter librement durant le lavage.
 - Placez les petits éléments tels que la vaisselle délicate et légère comme les sous-tasses, les tasses, les verres, les bols à dessert, etc. dans le panier du haut.
 - Placez les éléments les plus gros et lourds, comme les assiettes, les plaques de cuisson, les casseroles, les bols, etc. dans le panier du bas.

Remarque : Les très petites pièces ne devraient pas être lavées au lave-vaisselle, car elles pourraient facilement tomber du panier et endommager l'appareil.

Avvertissement !

- Les couteaux à longues lames rangés debout sont éventuellement dangereux.
- Ne laissez aucun élément dépasser par le bas.
- Chargez toujours les ustensiles tranchants avec une pointe coupante vers le bas !
- Ne à surchargez pas votre lave-vaisselle car les résultats seront moindres.



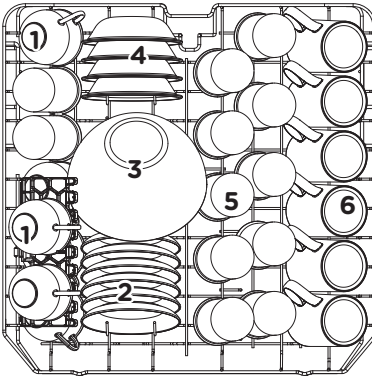



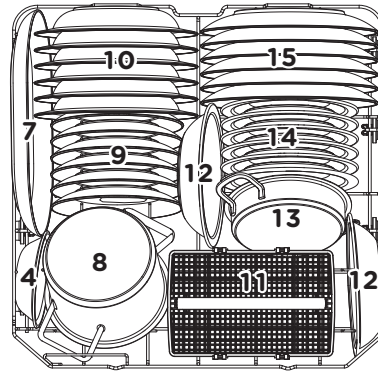







Respectez le plan général pour placer la vaisselle et les couverts dans le panier. Voir le tableau ci-dessous pour connaître les éventuelles désignations des éléments.



Panier supérieur

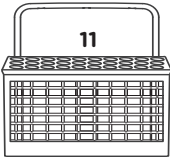

Panier inférieur

 Tasses	 Soucoupes	 Saladiers en verre	 Ramequins	 Verres
 Mugs	 Plat ovale	 Petit faitout	 Assiettes à dessert	 Assiettes creuses
 Panier à couverts	 Bols en mélanine	 Cocotte	 Assiettes à dessert en mélanine	 Assiettes plates

FONCTIONNEMENT

Lavage des assiettes

 • Respectez les étapes suivantes pour commencer le cycle de lavage :



1. Chargez le panier du lave-vaisselle.
2. Ajoutez le détergent ou le produit de rinçage.

Important : Veillez que le robinet/alimentation d'eau soit ouvert, que l'appareil soit branché au secteur et que la porte soit correctement refermée..

3. Appuyez sur le bouton  pour allumer le lave-vaisselle.

4. Appuyez sur **P** pour sélectionner votre programme, consultez la section **Sélection du programme**. Si le lave-vaisselle n'est pas complètement rempli, vous pouvez sélectionner le **mode demi-charge**. Ce mode vous permet d'économiser à la fois l'eau et l'électricité lorsque vous utilisez les paniers du bas et du haut du lave-vaisselle. Appuyez sur le bouton **1/2**, l'indicateur de demi-charge s'allumera.

Remarque :

- Ce mode ne peut être utilisé qu'avec les paramètres de programme **Intensif**, **ECO** et **90 min**.
 - Nous vous recommandons d'utiliser la fonction demi-charge si la vaisselle n'est que légèrement sale.
5. Pour la fonction du retardateur (mise en marche différée), veuillez consulter la section **RETARDATEUR - LAVAGE DIFFÉRÉ**. Appuyez sur le bouton  .
- Pour arrêter le processus, appuyez à nouveau sur le bouton  .

Remarque : Les voyants du programme indiquent l'état du lave-vaisselle.

- a) Voyant du programme allumé : veille ou pause
- b) Voyant du programme clignotant : cycle de lavage en cours

6. Après le lavage, la porte s'ouvrira automatiquement pour obtenir un meilleur effet de séchage.

Remarque : La porte du lave-vaisselle ne doit pas être bloquée lorsqu'elle est réglée pour s'ouvrir automatiquement. Cela peut perturber le fonctionnement du verrouillage de la porte.

Ce mode ne peut être utilisé qu'avec les paramètres de programme **Intensif**, **ECO** et **90 min**.

Avertissement ! Il est dangereux d'ouvrir la porte durant le lavage, car l'eau chaude peut vous brûler.

- Patientez quelques minutes avant de vider le lave-vaisselle pour éviter la manipulation de vaisselle et ustensiles tant qu'ils sont encore chauds et plus susceptibles de se casser. De plus, ils sècheront mieux.
- Videz le lave-vaisselle.

Changer/mettre en pause le cycle de lavage

- Le programme de lavage peut être changé lorsque le lave-vaisselle ne fonctionne que pendant peu de temps. Autrement, le détergent peut avoir déjà été libéré, et l'appareil peut avoir déjà vidé l'eau de lavage.
- Appuyez sur le bouton ▶|| et puis sur le bouton de sélection de programme **P** pendant plus de 3 secondes. La machine se mettra en mode veille.
- Changez le programme sur le réglage du cycle souhaité
- Appuyez à nouveau sur le bouton ▶|| pour continuer le cycle de lavage.
- Si un plat a été oublié, le processus peut être pausé et il peut être rajouté, mais veillez à ce que le compartiment du détergent ne soit pas déjà ouvert.
 1. Appuyez sur le bouton ▶|| pour mettre en pause le processus de lavage.
 2. Une fois que les bras gicleurs sont immobilisés, la porte peut être totalement ouverte.
 3. Ajoutez les plats oubliés.
 4. Refermez la porte et appuyez à nouveau sur le bouton ▶|| et le lave-vaisselle continuera de fonctionner 10 secondes plus tard.

Recommandations du type de détergent

Consultez les notes ci-dessous pour améliorer les résultats de lavage, tout en réduisant à la fois votre consommation énergétique et l'impact environnemental :



- Dosez la quantité de détergent, de sel et de produit de rinçage en vous appuyant sur les recommandations/exigences du fabricant et en tenant compte de la quantité et du degré de salissure de la vaisselle.
- Ne mélangez pas différents détergents et sels.
- N'utilisez pas de détergents à base d'éléments corrosifs ou de solvants.
- Évitez le surdosage.

Attention : Un dosage inapproprié de détergent, de sel et d'autres additifs peut endommager le produit et compromettre son bon fonctionnement.

SÉLECTION DU PROGRAMME

Tableau de programmes

Le tableau ci-dessous indique les programmes les plus adaptés aux niveaux de résidus alimentaires de la vaisselle et la quantité de détergent nécessaire. Il donne également des informations sur les programmes.

Programme	Informations et objectif	Description du cycle	Détergent Pré/Principal	Durée du cycle (min)	Consommation d'énergie (kWh)	D'eau (L)	Produit de rinçage
 Intensiv	Pour la vaisselle très sale, et les casseroles, poêles, assiettes, etc. avec des résidus secs.	Prélavage Lavage 60 °C Rinçage Rinçage Rinçage 65-72 °C Séchage	4/16 g (1 ou 2 pièces)	175	1,275 - 1,385	14,7	★
ECO (*EN 60436)	Cela est un programme normal ; il convient pour nettoyer la vaisselle « normalement sale » et c'est le programme le plus efficace par rapport à la consommation d'énergie et d'eau pour ce type de vaisselle.	Lavage (50 °C) Rinçage Rinçage (45 °C). Séchage	20 g (1 pièce)	210	0,824	11,0	★
 90 Min.	Pour de la vaisselle normalement sale nécessitant un séchage intense.	Lavage 55 °C Rinçage Rinçage 60-65 °C Séchage	20 g (1 pièce)	90	0,995-1,030	12,0	★
 30 Min.	Un rinçage rapide pour une vaisselle légèrement sale sans séchage.	Lavage 45 °C Rinçage Rinçage 45 °C	12 g (1 pièce)	30	0,584	11,1	—

Remarque :

* **ECO**: Ce programme convient pour nettoyer la vaisselle normalement sale et, pour ce type d'utilisation, c'est le programme le plus efficace en termes de consommation combinée d'énergie et d'eau. Il permet d'évaluer la conformité à la législation en matière d'écoconception EU.

Remarque :

Les valeurs indiquées pour les programmes autres que le programme ECO ne sont fournies qu'à titre indicatif.

RETARDATEUR - LAVAGE DIFFÉRÉ

12/ Ce lave-vaisselle est équipé d'une fonction de retardateur qui permet un rinçage ultérieur. Choisissez de différer la mise en marche du programme de 3, 6 ou 9 heures.

- Appuyez sur le bouton du retardateur  (délai de mise en marche) pour sélectionner le temps différé souhaité. Le temps sélectionné sera indiqué par une LED rouge. Le processus de lavage commence par le délai défini.

NETTOYAGE ET ENTRETIEN

- **Avertissement!** Lors du nettoyage, ne jamais utiliser de solvants ou des matériaux abrasifs, des brosses dures, des objets métalliques ou pointus. Les solvants sont dangereux pour la santé humaine et peuvent ronger les éléments en plastique, alors que des mécanismes et des outils de nettoyage agressifs peuvent rayer les surfaces.
- Nettoyez les surfaces extérieures de l'appareil avec un chiffon humide et puis essuyez-les soigneusement. Assurez-vous qu'aucun liquide ne pénètre à l'intérieur de l'appareil (par exemple, par le bouton).
- Nettoyez le contour de la porte avec uniquement un chiffon doux, chaud et humide. Afin d'éviter la pénétration d'eau dans le verrouillage de la porte et des composants électriques, n'utilisez aucun type de détergent vaporisateur.

Nettoyage de l'assemblage du filtre

Le filtre empêche les gros résidus de nourriture ou d'autres débris de pénétrer dans la pompe. Vérifiez les filtres en cas de blocage chaque fois que le lave-vaisselle est utilisé.

13/ Le système du filtre consiste d'un filtre à grosses mailles, un plat (Filtre principal) et un micro filtre (petites mailles).

- **Filtre principal A:** Les particules de nourriture et de saleté retenues par ce filtre sont pulvérisées par un jet d'eau spécial et lavés pour évacuation.
- **Micro filtre B:** Ce filtre retient les résidus de saleté et de nourriture dans l'emplacement du siphon et les empêche d'être déposés sur la vaisselle durant le cycle de lavage.
- **Filtre grosses mailles C:** Les plus gros débris, tels les morceaux d'os ou de verre pouvant bloquer l'évacuation sont retenus par le filtre à grosses mailles. Pour retirer les débris pris par le filtre, pincez légèrement le bouchon sur le haut du filtre et retirez-le.

Démontez et nettoyez le filtre en respectant les étapes suivantes :

- Tournez le bouchon du filtre (filtre C) dans le sens inverse des aiguilles d'une montre et retirez l'assemblage entier du filtre.
- Retirez les filtres B et C.
- Retirez le filtre C.
- Lavez les filtres sous le robinet.
- Remettez-les en faisant l'inverse. Veillez à ce que l'assemblage du filtre soit correctement placé.

Remarque : Ne pas utiliser le lave-vaisselle sans que le système de filtre soit installé.

Nettoyage des jets d'eau





 Les bras de pulvérisation peuvent être retirés facilement pour un nettoyage régulier des buses (env. tous les deux mois) pour éviter les obstructions.

- Bras d'aspersion inférieur : Saisissez le milieu du bras d'aspersion, tirez-le vers le haut pour le retirer.
- Bras d'aspersion supérieur : Maintenez l'écrou, tournez le bras dans le sens des aiguilles d'une montre pour le retirer.
- Lavez les jets sous un robinet d'eau
- Remettez-les soigneusement en place et veillez à ce que les jets d'eau soient correctement fixés et puissent tourner librement.

Détartrage

Un détartrage n'est pas nécessaire avec un dosage correct du détergent. Si vous souhaitez détartrer le produit, procédez selon les instructions du fabricant du produit de détartrage. Vous pouvez obtenir des produits de détartrage auprès des revendeurs.

CODES D'ERREUR

Codes	Signification	Causes possibles
Le  est allumé.	Durée plus longue d'arrivée	<ul style="list-style-type: none"> • Robinets fermés • Arrivée d'eau limitée • Pression d'eau trop faible
Les indicateurs  et  clignotent régulièrement.	N'atteignant pas la température requise	<ul style="list-style-type: none"> • Mauvais fonctionnement des éléments de chauffage
Le voyant ECO clignote.	Débordement	<ul style="list-style-type: none"> • Un élément du lave-vaisselle fuit
Les voyants ECO ,  et  clignotent	Température requise non atteinte	<ul style="list-style-type: none"> • Circuit ouvert ou coupure de câblage pour la communication.

Si vous rencontrez des codes d'erreur (ERROR), veuillez contacter le service client. Les lignes d'assistance téléphonique respectives sont fournies dans un document fourni à part.

DÉPANNAGE

En cas de problème de fonctionnement, veuillez vous référer au tableau ci-dessous. Si le problème ne peut pas être résolu tel qu'indiqué dans la partie **Solution** ou si des pièces de rechange sont nécessaires pour la réparation par vos soins, veuillez contacter le centre de service. Vous trouverez les différents numéros d'assistance téléphonique sur la carte de garantie fournie avec ce produit. Veuillez noter qu'une mauvaise réparation par vos soins peut être dangereuse et mener à une annulation de la garantie. En cas de doute, abstenez-vous d'effectuer la réparation.

Problème	Causes possibles	Solution
L'appareil ne fonctionne pas	• Alimentation interrompue	• Vérifiez la source d'alimentation
	• Pression d'eau trop faible	• Assurez-vous que l'arrivée d'eau est correctement connectée et que le robinet est ouvert
	• La porte de la machine à laver est mal fermée.	• Vérifiez que la porte est correctement fermée
L'eau n'est pas pompée hors du lave-vaisselle	• Le tuyau d'évacuation est obstrué	• Vérifiez le tuyau d'évacuation
	• Le filtre est obstrué	• Vérifiez et lavez le filtre
	• L'évier de la cuisine est bouché	• Vérifiez que l'eau s'écoule bien dans l'évier, et appelez un technicien en cas de problème
Résidus dans le fond	• Détergent incorrect	• Utilisez seulement un détergent spécial pour lave-vaisselle
	• Produit de rinçage débordé	• Essuyez les débordements de produit de rinçage
Intérieur du compartiment taché	• Du détergent avec colorant a été utilisé	• Utilisez seulement du détergent non coloré
Film blanc sur la surface intérieure du compartiment	• L'eau est forte en minéraux	• Nettoyez régulièrement l'intérieur avec une éponge humide
Tâches de rouille sur la coutellerie	• La coutellerie n'est pas en matériaux inoxydable	• Ne pas nettoyez ces éléments dans la machine à laver
	• Aucun programme lancé après remplissage des sels	• Lancez toujours un programme rapide après remplissage des sels
	• Le couvercle du compartiment à adoucissant mal fermé	• Vérifiez et fermez-le hermétiquement

Problème	Causes possibles	Solution
Bruits de chocs dans le compartiment	<ul style="list-style-type: none"> Les jets d'eau butent dans un élément du panier 	<ul style="list-style-type: none"> Interrompez le programme et réorganisez les éléments
Bruits de cliquetis	<ul style="list-style-type: none"> De la vaisselle se déplace dans le compartiment 	
Bruits de chocs dans les tuyaux d'eau	<ul style="list-style-type: none"> Cela est entraîné par l'installation particulière des tuyaux ou un croisement 	<ul style="list-style-type: none"> Cela n'influence pas le bon fonctionnement du lave-vaisselle
La vaisselle n'est pas propre	<ul style="list-style-type: none"> Vaisselle mal chargée 	<ul style="list-style-type: none"> Réorganisez la vaisselle
	<ul style="list-style-type: none"> Les jets d'eau sont bloqués 	
	<ul style="list-style-type: none"> Pas assez de détergent 	<ul style="list-style-type: none"> Ajoutez du détergent
	<ul style="list-style-type: none"> Le programme n'est pas assez puissant 	<ul style="list-style-type: none"> Choisissez un autre programme
	<ul style="list-style-type: none"> Le filtre est sale ou inséré incorrectement 	<ul style="list-style-type: none"> Nettoyez le filtre et assurez-vous qu'il est bien inséré
Pellicule pale sur le verre	<ul style="list-style-type: none"> Trop de détergent 	<ul style="list-style-type: none"> Utilisez moins de détergent et choisissez le cycle le plus court pour nettoyer les verres
Taches noires ou grises sur la vaisselle	<ul style="list-style-type: none"> Des ustensiles d'aluminium ont frotté sur la vaisselle 	<ul style="list-style-type: none"> Utilisez un nettoyant légèrement abrasif
Détergent laissé dans les gobelets distributeurs	<ul style="list-style-type: none"> Les tasses de détergent sont bloquées 	<ul style="list-style-type: none"> Réorganiser les plats
La vaisselle n'est pas sèche	<ul style="list-style-type: none"> Chargement incorrect 	<ul style="list-style-type: none"> Changer le produit nettoyant ou remplir le produit de rinçage
	<ul style="list-style-type: none"> Le niveau de produit de rinçage est trop bas 	<ul style="list-style-type: none"> Augmentez le niveau de produit de rinçage
	<ul style="list-style-type: none"> Vaisselle retirée trop tôt 	<ul style="list-style-type: none"> Ne retirez pas la vaisselle immédiatement après nettoyage

DONNÉES TECHNIQUES

Consommation énergétique	1760 - 2100 W
Tension nominal / Fréquence	220 - 240 V ~ 50 Hz
Pression d'eau (écoulement d'eau)	0.4 - 10 bar / 0.04 - 1 MPa
Température de l'eau	Froide

- Ceci est un Lave-vaisselle
- Voir site web ci-dessus pour de plus amples détails techniques ou contactez le fabricant pour recevoir une fiche technique. www.ok-online.com

Notes concernant la consommation d'eau et d'énergie du lave-vaisselle

- Le programme eco est adapté pour nettoyer les plats normalement sales. C'est le programme le plus efficace à cet effet en termes de consommation d'énergie et d'eau et il est utilisé pour évaluer la conformité avec la législation européenne en matière d'écoconception.
- En chargeant le lave-vaisselle domestique jusqu'à la capacité spécifiée par le fabricant, l'énergie et l'eau peuvent être économisées. Disposez les plats correctement, comme décrit dans les plans de chargement dans ces instructions. Un chargement incorrect entraîne un lavage inefficace de la vaisselle et peut-être des dysfonctionnements.
- Le pré-lavage manuel de la vaisselle entraîne une consommation d'eau et d'énergie plus élevée et n'est pas recommandé.
- Le lavage de la vaisselle dans un lave-vaisselle domestique consomme généralement moins d'énergie et d'eau que le lavage à la main, à condition que le lave-vaisselle domestique soit utilisé conformément aux instructions du fabricant.
- Les valeurs pour la durée des programmes ainsi que la consommation d'énergie et d'eau de tous les programmes qui incluent un cycle de fonctionnement se trouvent dans les tableaux correspondants de ces instructions.
- Respectez les informations d'installation correcte (y compris l'alignement horizontal, le raccordement à l'alimentation électrique, le branchement à l'eau froide) dans ces instructions.
- L'utilisation de produits de lavage, du sel et d'autres additifs doit être effectuée correctement. Un dosage incorrect entraîne une plus grande pollution environnementale et peut endommager l'appareil.
- Avant chaque utilisation, retirez tous les objets étrangers du lave-vaisselle domestique.
- Un nettoyage régulier et le respect des intervalles de nettoyage optimaux et les mesures pour prévenir les dépôts de calcaire sont importants. Veuillez consulter le chapitre **Nettoyage et entretien**.
- Le contrôle régulier des filtres et des intervalles de nettoyage optimaux sont importants. Veuillez consulter le chapitre **Nettoyage et entretien**.

CONGRATULAZIONI

Grazie per aver acquistato questo prodotto **ok.** Leggere attentamente il presente manuale e conservarlo per futuro riferimento.

ISTRUZIONI IMPORTANTI SULLA SICUREZZA. LEGGERE ATTENTAMENTE E CONSERVARE PER FUTURO RIFERIMENTO.

1. Questo prodotto può essere usato da bambini dagli 8 anni in su e se supervisionati o istruiti sull'uso del prodotto in modo sicuro e se in grado di comprendere i pericoli.
2. I bambini non devono giocare con l'apparecchio.
3. La pulizia e a manutenzione non devono essere effettuati da bambini a meno che non siano di età superiore a 8 anni e controllati.
4. Questo prodotto è stato progettato per il lavaggio di massimo 12 coperti.
5. Lo sportello non deve essere lasciato in posizione aperta poiché potrebbe costituire un pericolo di inciampo.
6. Seguire le istruzioni su come caricare la lavastoviglie.
Attenzione: I coltelli e gli utensili con punte acuminate vanno caricati nel cestello con le punte rivolte verso il basso o collocati in posizione orizzontale.
7. Il prodotto è progettato per la preparazione di normali quantità in ambiente domestico, o ambienti simili non commerciali. Ambienti comparabili a quello domestico includono cucine per staff nei negozi, uffici, ambito agricolo o altre piccole attività o per l'uso da parte degli ospiti presso costruzioni bed & breakfast, piccoli hotel e strutture residenziali simili.
8. Seguire le istruzioni fornite per l'installazione.
9. La lavastoviglie ha delle aperture di ventilazione alla base. Queste aperture non devono essere ostruite da un tappeto.

10. Se il cavo è danneggiato, è necessario farlo sostituire dal produttore o dall'assistenza o personale qualificato per evitare pericoli.
11. Questo prodotto va collegato alla rete idrica. Rispettare le pressioni minima e massima dell'acqua in ingresso, vedere il capitolo **Dati tecnici**. Rispettare tutte le istruzioni sull'installazione di tubi staccabili, utilizzare un tubo nuovo per l'installazione. Non riutilizzare vecchi tubi.
12. Seguire le istruzioni nel capitolo **Pulizia e cura**.
13. Leggere con attenzione questo manuale dell'utente al primo utilizzo e consegnarlo col prodotto. Far attenzione alle avvertenze sul prodotto e in questo manuale d'uso. Contiene informazioni importanti per la sicurezza nonché relative all'uso e alla manutenzione del dispositivo.
14. Usare il prodotto solo per lo scopo previsto e con gli accessori e componenti consigliati. L'uso improprio o funzionamento sbagliato possono determinare pericoli.
15. Non lasciare mai l'apparecchio incustodito durante l'utilizzo.
16. Non cercare per nessun motivo (ad es. danno al cavo, prodotto caduto, ecc.) di riparare il prodotto da solo. Per la manutenzione e riparazione, consultare un responsabile autorizzato.
17. Il voltaggio deve corrispondere alle informazioni presenti sull'etichetta del modello del prodotto.
18. Evitare guasti del cavo di alimentazione causati da calpestamento o contatto con angoli taglienti.
19. Conservare il dispositivo e il cavo di alimentazione lontano da fonti di calore come forni, piastre e altri dispositivi/oggetti che producono calore.
20. Tirare sempre la spina e non il cavo di alimentazione. Non tirare mai dal cavo.
21. Scollegare il dispositivo se non in uso, prima di montare o smontare accessori e prima di pulirlo.
22. Usare questo prodotto in ambienti chiusi e mai all'aperto.
23. Questo apparecchio non è idoneo per uso commerciale. Esso è stato progettato solo per uso domestico.

USO PREVISTO

Questo prodotto è destinato esclusivamente per la pulizia di piatti e posate lavabili in lavastoviglie o adatti per il lavaggio in lavastoviglie. Ogni altro uso può causare danni al prodotto o lesioni. Questo prodotto è stato progettato per uso domestico e non è destinato a uso commerciale.









Imtron GmbH non si assume alcuna responsabilità in caso di danni al prodotto, alle cose o in caso di lesioni personali dovuti a usi inappropriati o impropri, o per usi del prodotto che non rispondono alle finalità indicate dal costruttore.

GARANZIA E PEZZI DI RICAMBIO

Il periodo di garanzia del prodotto, nonché le condizioni di garanzia applicabili si trovano nel certificato di garanzia fornito con il prodotto. I pezzi di ricambio, elencati nella corrispondente direttiva sulla progettazione ecocompatibile, possono essere ottenuti contattando il centro assistenza clienti, per un periodo di almeno 7 anni, rispettivamente 10 anni.

CONTROLLI E COMPONENTI

A. Pannello di controllo

- A1. Pulsante di accensione/spengimento 
- A2. Pulsante di selezione programma **P**
- A3. Visualizzazione del programma  ECO  
- A4. LED di segnalazione - brillantante per risciacquo ,
sale addolcitore dell'acqua , rilevatore d'acqua 
- A5. Visualizzazione del timer 3h 6h 9h
- A6. Pulsante timer 
- A7. Indicatore di metà carico $\frac{1}{2}$
- A8. Pulsante di metà carico $\frac{1}{2}$
- A9. Pulsante Avvio/Pausa 

- B. Maniglia
- C. Porta
- D. Cestello per le posate
- E. Cestello per stoviglie superiore
- F. Cestello per stoviglie inferiore

G. Scomparto di riempimento

Vano detergente, pastiglie/polvere

- G1. Coperchio
- G2. Scomparto per il lavaggio principale
- G3. Chiusura
- G4. Scomparto per il prelavaggio

Vano per brillantante

- G5. Indicatore di livello
- G6. Contenitore del brillantante

H. Interno

- H1. Valvola di troppopieno
- H2. Contenitore del sale
- H3. Uscita acqua con set filtro
- H4. Bracci irroratore inferiore

Lato posteriore

- I. Cavo di alimentazione con spina
- J. Tubo di scarico dell'acqua (preassemblato)
- K. Tubo di ingresso dell'acqua (preassemblato)

Accessori

Accessori

Contenuto

- 1 x Lavastoviglie
- 1 x Manuale d'uso
- 1 x Scheda di garanzia



PRIMA MESSA IN FUNZIONE

- Rimuovere accuratamente il prodotto e gli accessori dalla confezione originale. Si consiglia di conservare la confezione originale per l'immagazzinamento. Se si desidera smaltire la confezione originale, osservare le disposizioni di legge applicabili. In caso di domande relative al corretto smaltimento, contattare il centro locale di gestione dei rifiuti.
- Ispezionare i contenuti della consegna per verificarne la completezza e l'eventuale presenza di danni. Nel caso in cui il contenuto sia incompleto o danneggiato, contattare immediatamente il punto vendita.
- Dopo il disimballaggio, fare riferimento al capitolo sulla **Pulizia e cura**.

INSTALLAZIONE

Nota:

- La lavastoviglie è dotata di cavo di alimentazione e spina. Prima dell'installazione assicurarsi che la presa a muro sia nel punto desiderato.
- Quando si effettua il collegamento all'acqua potabile, verificare di collegare l'apparecchio tramite un dispositivo di protezione dalla contaminazione dell'acqua causata da riflusso (secondo la norma DIN EN 1717). Si raccomanda che l'installazione, compresa l'alimentazione di acqua e i collegamenti elettrici, e le riparazioni siano effettuate da un tecnico qualificato.

1 Si consideri la dimensione del prodotto per il posizionamento e l'installazione. Posizionare la lavastoviglie su una superficie piana, orizzontale e stabile. Assicurarsi che il prodotto sia assolutamente livellato, utilizzando una livella a bolla d'aria.

Nota: La lavastoviglie non è adatta all'incasso.

2 La lavastoviglie deve essere collegata allo scarico.

1. Il tubo è al pronto per essere collegato allo scarico delle acque reflue. Tagliare le fascette e raddrizzare il tubo.
2. Collegare l'estremità a un tubo di scarico (Opzione A o B). Osservare l'altezza massima dell'uscita del tubo di scarico.

Nota:

Come accessorio opzionale è disponibile un supporto per il tubo.

Se il raccordo al tubo di scarico è posizionato a un'altezza superiore a 1000 mm, nel tubo di scarico può rimanere acqua in eccesso. Sarà necessario scaricare l'acqua in eccesso dal tubo verso una catinella o un contenitore idoneo da tenere all'esterno e più in basso rispetto al lavandino.

3 Collegare l'ingresso dell'acqua a un rubinetto dell'acqua corrente (3/4") utilizzando il tubo in dotazione e assicurarsi che fissato saldamente.

Nota: Se i tubi dell'acqua sono nuovi o non sono stati utilizzati per un lungo periodo di tempo, lasciar scorrere l'acqua per assicurarsi che sia limpida e priva di impurità. In mancanza di questa precauzione, vi è il rischio che l'ingresso dell'acqua possa bloccarsi e danneggiare l'apparecchio.

4 Collegare la spina di alimentazione alla rete elettrica.

Nota: Prima di usare il prodotto per la prima volta, verificare che tutte le connessioni idrofile del prodotto siano correttamente sigillate e collegate ad entrambi di dispositivi e alle condotte idriche. Controllare tutte le connessioni periodicamente per evitare eventuali perdite.

PREPARAZIONE

Riempimento del contenitore del sale

5 A seconda della durezza dell'acqua di casa (grado di durezza) utilizzare il sale supplementare (addolcitore). Rispettare sempre le istruzioni fornite con il sale.

1. Togliere il cestello, poi svitare e togliere il tappo del contenitore del sale.
2. Inserire l'estremità dell'imbuto (in dotazione) nel foro e versarvi circa 1,5 kg di sale.
3. Riempire di acqua il contenitore del sale fino al limite massimo. È normale che una piccola quantità di acqua fuoriesca dal contenitore del sale.
4. Dopo aver riempito il contenitore, riavvitare il tappo in senso orario.
5. Subito dopo il riempimento del sale nel suo contenitore, occorre avviare un programma di lavaggio (si suggerisce un programma rapido). In caso contrario il sistema dei filtri, la pompa o altre importanti parti della macchina possono essere danneggiati dall'acqua salata con conseguente perdita della garanzia.







Nota: A seconda di quanto si scioglie il sale, la spia può restare accesa anche dopo il riempimento del contenitore.

Attenzione!

- Utilizzare solo sale specifico per lavastoviglie! Tutti gli altri tipi di sale non specifici per l'uso in lavastoviglie, in particolare il sale da cucina, possono danneggiare l'addolcitore dell'acqua. In caso di danni causati dall'utilizzo di un sale inadatto, il costruttore non fornisce alcuna garanzia né è responsabile per eventuali danni.
- Se vi sono fuoriuscite del sale, va eseguito un risciacquo o un programma rapido per eliminare il sale in eccesso.
- Aggiungere il sale poco prima di iniziare uno dei programmi di lavaggio completo. Questo impedirà la formazione di eventuali granelli di sale o acqua salata rimasti sul fondo della macchina per un certo periodo di tempo, il che può causare corrosione.
- Il contenitore del sale deve essere riempito solo quando si accende la spia del sale nel pannello di controllo.

Regolazione del consumo di sale

- 6 1. **Attivazione della modalità di impostazione:** Chiudere la porta e accendere l'apparecchio con l'interruttore on/off . Entro 60 secondi dall'accensione, tenere premuto il pulsante dei programmi **P** per 5 secondi.
2. **Regolare il livello del consumo di sale:** Premere il pulsante **P** per selezionare l'impostazione idonea in base all'ambiente locale nella sequenza H3 > H4 > H5 > H6 > H1 > H2 > H3. Seguire la tabella seguente per trovare l'impostazione corretta. I LED di indicazione del programma mostrano l'impostazione corrente.

Livello di durezza dell'acqua		Impostazioni	Indicatore di programma corrispondente
°dH ¹⁾	mmol/l ²⁾		
0-5	0-0.94	H1	
6-11	1.0-2.0	H2	
12-17	2.1-3.0	H3 *	 
18-22	3.1-4.0	H4	ECO
23-34	4.1-6.0	H5	ECO 
35-55	6.1-9.8	H6	ECO 

3. Il prodotto esce dalla modalità di impostazione quando si preme l'interruttore di on/off  oppure automaticamente, 5 secondi dopo l'ultima impostazione/operazione dell'interruttore.

Note:

- ¹⁾ Grado tedesco di misura della durezza dell'acqua
- ²⁾ millimol, unità internazionale per la durezza dell'acqua
- ^{*)} Impostazione di fabbrica

Contattare le autorità di gestione dell'acqua locali per informazioni sulla durezza del rifornimento idrico.

Aggiunta del detersivo

- 7 • L'erogatore deve essere riempito prima dell'inizio di ogni ciclo di lavaggio.
 • **Per la quantità corretta seguire le istruzioni fornite con il detersivo.**

1. Premere il pulsante di rilascio. Il coperchio scatta automaticamente.
2. Aggiungere sempre il detersivo poco prima dell'inizio di ogni ciclo di lavaggio, altrimenti potrebbe inumidirsi e non dissolversi correttamente.
3. Se le stoviglie sono molto sporche, mettere una dose supplementare di detersivo nello scomparto del prelavaggio. Questo detersivo entrerà in azione durante la fase di prelavaggio.

Si noti la differenza tra i due scomparti:

- a) Scomparto del detersivo per il lavaggio principale.
 - b) Scomparto del detersivo per il ciclo di prelavaggio.
4. Chiudere il coperchio e premere finché non scatta in posizione.

Nota: Utilizzare solo detersivo specifico per lavastoviglie. Mantenere il detersivo fresco ed asciutto.

Riempire il serbatoio del brillantante

- 8 La lavastoviglie è progettata per utilizzare il brillantante liquido che viene rilasciato durante il risciacquo finale per evitare che l'acqua formi gocce sulle stoviglie.

1. Aprire il tappo e versare il brillantante nell'erogatore finché la spia di livello non diventa totalmente nera.
 - Per aprire il dosatore occorre ruotare il tappo seguendo la freccia di "apertura" (a sinistra) ed estrarlo.
 - Versare il brillantante nel dosatore, facendo attenzione a non riempirlo eccessivamente.

Indicatore	Stato
●	Pieno
◐	3/4 pieno
◑	1/2 pieno
◒	1/4 pieno
○	Vuoto

- Rimettere il tappo allineandolo con la freccia di "apertura" e ruotandolo verso la freccia di chiusura (a destra).

Note: Non riempire mai il dosatore del brillantante con altre sostanze (detergenti per lavastoviglie, detersivi liquidi). Questo danneggerebbe l'apparecchio.

2. Il brillantante viene aggiunto automaticamente durante l'ultimo risciacquo, garantendo un'asciugatura senza macchie o strisciature.
3. Se il dosatore del brillantante è vuoto la spia del brillantante ✱ si accende di rosso.









Regolare l'erogatore del brillantante

Togliere il tappo del serbatoio del brillantante. Ruotare il quadrante della spia del brillantante verso uno dei numeri. Quanto più elevato è il numero, tanto più brillantante sarà utilizzato dalla lavastoviglie.

Nota:

- Impostare il livello di dosaggio più alto, se le macchie rimangono sulle stoviglie.
- Impostare il dosaggio più basso, se sulle stoviglie rimangono aloni o striature.
- Utilizzare una moneta per modificare l'impostazione.

9 Osservare lo schema per il posizionamento delle posate nell'apposito cestello. Vedere la tabella qui sotto per le denominazione delle parti.

 1 Cucchiaini per zuppa	 2 Forchette	 3 Coltelli	 4 Cucchiaini da tè
 5 Cucchiaini per dolce	 6 Cucchiaini di servizio	 7 Forchette di servizio	 8 Mestoli per salse

1	2	1		4	4	4	4	4	4	1	2	1
2	2	2			8			7		3	3	2
1	2	1		4	4	4	4	4	4	1	3	1
1	2	1		5	5	5	5	5	5	3	3	3
2	2	2			3			3		3	3	3
1	2	1		5	5	5	5	5	5	6		6

Caricamento del cestello della lavastoviglie

- Solo stoviglie pulite e posate lavabili in lavastoviglie o adatte per lavastoviglie. Seguire le istruzioni dei produttori.
- Raschiare eventuali avanzi di cibo. Ammorbidire i resti di cibo bruciato in padelle, pentole, ecc.
- Raschiare eventuali avanzi di cibo. Ammorbidire i residui di bruciato nelle padelle. Non è necessario sciacquare le stoviglie sotto l'acqua corrente.
- Posizionare gli oggetti nella lavastoviglie nel modo seguente:
 - Oggetti come tazze, bicchieri, pentole/padelle, ecc. vanno a faccia in giù.
 - Elementi curvi, o con rientranze, devono essere caricati di taglio in modo che l'acqua possa defluire.
 - Tutti gli utensili vanno impilati in modo sicuro e senza possibilità di ribaltarsi.
 - Tutti gli utensili vanno posizionati in modo che i bracci possano ruotare liberamente durante il lavaggio.
 - Disporre piccoli piatti nel cestello superiore, ad esempio oggetti leggeri e delicati come piattini, tazze, bicchieri, ciotole da dessert, ecc.
 - Disporre parti grandi e pesanti nel cestello inferiore, come piatti, vassoi, pentole, ciotole, ecc.

Nota: Oggetti molto piccoli non devono essere lavati in lavastoviglie in quanto potrebbero facilmente cadere dal cestello e danneggiare l'apparecchio.

Attenzione!

- I coltelli a lama lunga in posizione verticale rappresentano un potenziale pericolo.
- Non lasciate che un oggetto tocchi il fondo.
- Caricare sempre gli utensili affilati con la punta acuminata verso il basso!
- Non sovraccaricare la lavastoviglie per non comprometterne il funzionamento.



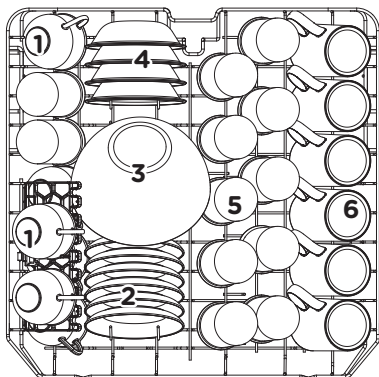



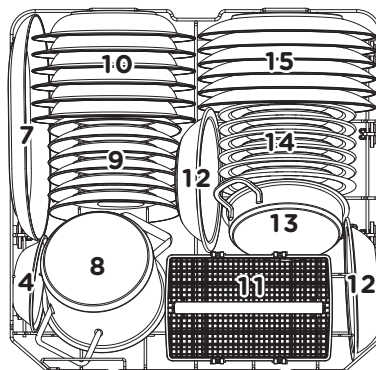







Attenersi al piano generale per posizionare i piatti e le posate nel cestello. Vedere la tabella seguente per le possibili designazioni delle parti.



Cestello superiore

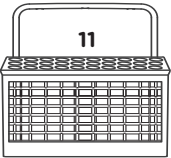

Cestello inferiore

 1 Coppe	 2 Piattini	 3 Ciotole in vetro	 4 Ciotole da dessert	 5 Bicchieri
 6 Tazze	 7 Piatto ovale	 8 Pentola piccola	 9 Piatto da dessert	 10 Piatti da zuppa
 11 Cestello per posate	 12 Ciotole in melamina	 13 Pentola da forno	 14 Piattini da dessert in melamina	 15 Piatti per pizza

FUNZIONAMENTO

Lavaggio delle stoviglie



- Osservare la seguente procedura per avviare il processo di lavaggio:



1. Caricare il cestello della lavastoviglie.
2. Aggiungere il detersivo o il brillantante.

Importante: Assicurarsi che l'alimentazione idrica sia aperta, che l'apparecchio sia collegato alla rete e che lo sportello sia ben chiuso.

3. Premere l'interruttore  per accendere la lavastoviglie.

4. Premere **P** per selezionare un programma, fare riferimento alla sezione **Selezione di un programma**. Se la lavastoviglie non è completamente carica, è possibile selezionare anche la **modalità a mezzo carico**. Questa modalità consente di risparmiare acqua ed elettricità quando si utilizza il cestello inferiore e superiore della lavastoviglie. Premere il pulsante **1/2** dopodiché l'indicatore di metà carico si accende.

Nota:

- Questa modalità può essere utilizzata solo con le impostazioni di programma **Intensivo, ECO e 90 min.**
 - Si consiglia di utilizzare la funzione di mezzo carico se le stoviglie sono solo leggermente sporche.
5. Per la funzione timer (ritardo) si rimanda al capitolo **TIMER - RITARDO DI LAVAGGIO**. Premere il pulsante .
 - Per interrompere il processo premere di nuovo il pulsante .

Nota: Le spie del programma mostrano lo stato della lavastoviglie:

- a) Luce del programma accesa: standby o pausa
- b) Luce del programma lampeggiante: programma di lavaggio in corso

6. Dopo il lavaggio, lo sportello si apre automaticamente per ottenere un migliore effetto di asciugatura.

Nota: lo sportello della lavastoviglie non deve essere ostruito quando viene impostato per l'apertura automatica. Un'eventuale ostruzione può compromettere la funzionalità del meccanismo di blocco.

Questa modalità può essere utilizzata solo con le impostazioni di programma **Intensivo, ECO e 90 min.**

Attenzione! È pericoloso aprire lo sportello durante il lavaggio, perché ci si può scottare con l'acqua calda.

- Attendere qualche minuto prima di scaricare la lavastoviglie per evitare di maneggiare stoviglie e utensili mentre sono ancora caldi e più suscettibile alle rotture. Essi potranno anche asciugare meglio.
- Scaricare la lavastoviglie.

Modifica/ pausa del ciclo di lavaggio

- È possibile modificare il programma di lavaggio, quando la lavastoviglie è in funzione solo da breve tempo. In caso contrario, il detersivo potrebbe essere già stato rilasciato, e l'apparecchio potrebbe avere già scaricato l'acqua di lavaggio.
- Premere il pulsante ▶|| e poi il pulsante di selezione programma **P** per più di 3 secondi. L'apparecchio passerà in modalità standby.
- Modificare il programma per l'impostazione del ciclo desiderato
- Premere nuovamente il pulsante ▶|| per continuare il processo di lavaggio.
- Se si è dimenticato un piatto, si può mettere in pausa il programma e aggiungerlo, ma occorre assicurarsi che lo scomparto del detersivo si sia ancora aperto.
 1. Premere il pulsante ▶|| per interrompere il processo di lavaggio.
 2. Dopo l'arresto dei bracci irroratori, è possibile aprire completamente lo sportello.
 3. Aggiungere i piatti mancanti.
 4. Chiudere lo sportello e premere nuovamente il pulsante ▶|| la lavastoviglie continuerà dopo 10 secondi.

Consigli sul tipo di detersivo

Consultare le note di seguito per migliorare il risultato della pulizia, riducendo al contempo il consumo energetico e l'impatto ambientale:



- Dosare il detersivo, il sale e il brillantante in base ai suggerimenti / requisiti del fornitore, tenendo conto della massa e del livello di sporcizia del servizio da tavola.
- Non utilizzare insieme tipi di detersivo e sale differenti
- Si utilizzano detersivi a base di solventi o ingredienti corrosivi.
- Evitare il sovradosaggio.

Attenzione: Un dosaggio errato di detersivo, sale o altri additivi può danneggiare il prodotto e comprometterne il corretto funzionamento.

SCELTA DEL PROGRAMMA

Tabella dei programmi

La tabella seguente mostra quali sono i programmi migliori da utilizzare per diversi livelli di residui di cibo sulle stoviglie e quanto detergente è necessario. Inoltre vengono mostrate le informazioni sui programmi.

Programma	Informazione e scopo	Informazione e scopo	Detersivo Pre/Princ.	Funzionamento Tempo (min)	Consumo di energia (kWh)	Idrico (L)	Brillante
 Intensiv	Per stoviglie molto sporche, pentole normalmente sporche, padelle, piatti, ecc. con sporco secco.	Prelavaggio Lavaggio a 60 °C Risciacquo Risciacquo Risciacquo a 65-72°C Asciugatura	4/16 g (1 o 2 pezzi)	175	1.275 - 1.385	14.7	★
ECO (*EN 60436)	Questo è il programma standard. È adatto per pulire stoviglie normalmente sporche ed è il programma più efficiente in termini di consumo energetico e idrico per quel tipo di stoviglie.	Lavaggio (50 °C) Risciacquo Risciacquo (45 °C) Asciugatura	20 g (1 pezzo)	210	0.824	11.0	★
 90 Min.	Per carichi normalmente sporchi che richiedono un'asciugatura completa.	Lavaggio 55 °C Risciacquo Risciacquo 60-65 °C Asciugatura	20 g (1 pezzo)	90	0.995-1.030	12.0	★
 30 Min.	Un rapido risciacquo per carichi leggermente sporchi senza asciugare.	Lavaggio 45 °C Risciacquo Risciacquo 45 °C	12 g (1 pezzo)	30	0.584	11.1	—

Nota:

* **ECO:** Questo programma è adatto alla pulizia di stoviglie normalmente sporche e per tale scopo è il programma più efficiente in termini di consumo combinato di energia e di acqua. Viene utilizzato per valutare la conformità alla legislazione UE sulla progettazione ecocompatibile.

Nota:

I valori indicati per i programmi diversi dal programma ECO sono solo indicativi.

TIMER - RITARDO DI LAVAGGIO

12/ La lavastoviglie è dotata di una funzione timer che consente il successivo risciacquo. Scegliere tra 3, 6, o 9 ore di ritardo.

- Selezionare il tempo di ritardo desiderato tramite il pulsante  (avvio del tempo di ritardo). Il tempo selezionato verrà indicato da un LED. Il processo di lavaggio viene avviato con il ritardo impostato.

PULIZIA E CURA

- **Attenzione!** Durante la pulizia, non usare mai solventi o materiali abrasivi, spazzole metalliche, oggetti metallici o taglienti. I solventi sono pericolosi alla salute umana e possono attaccare le parti in plastica, mentre i meccanismi di pulizia e gli utensili potrebbero graffiare la superficie.
- Pulire le superfici esterne del dispositivo con un panno umido e quindi asciugarle completamente. Far attenzione a non far entrare acqua all'interno del prodotto (ad esempio, attraverso l'interruttore).
- Pulire il bordo intorno allo sportello solo con un panno morbido, caldo e umido. Per evitare che penetri acqua nella serratura e nei componenti elettrici, non utilizzare alcun detergente spray.

Pulizia del gruppo filtro

Il filtro impedisce che resti di cibo di grandi dimensioni o altri oggetti penetrino all'interno della pompa. Ispezionare i filtri per verificare la presenza di blocchi dopo ogni utilizzo della lavastoviglie.

13/ Il sistema filtrante è costituito da un filtro a grana grossa, un filtro piatto (filtro principale) e un micro filtro (filtro fine).

- **Filtro Principale A:** Alimenti e particelle intrappolati da questo filtro vengono polverizzati da un getto speciale del braccio e lavati via.
- **Filtro fine B:** Questo filtro trattiene residui di sporco e cibo nella zona del pozzetto e impedisce che si depositino sulle stoviglie durante il ciclo di lavaggio.
- **Filtro a grana grossa C:** Oggetti più grandi, come pezzi di ossa o di vetro che potrebbero bloccare lo scarico vengono intrappolati nel filtro a grana grossa. Per rimuovere gli elementi catturati dal filtro, premere delicatamente il tappo sulla parte superiore di questo filtro e sollevarla.

Smontare e pulire il filtro con la seguente procedura:

- Ruotare il tappo (filtro C) in senso antiorario e togliere l'intero gruppo del filtro.
- Estrarre i filtri B e C.
- Estrarre il filtro C.
- Lavare i filtri sotto l'acqua corrente.
- Il rimontaggio avviene in ordine inverso. Assicurarsi che il gruppo del filtro sia installato correttamente.

Nota: Non usare la lavastoviglie con il sistema filtrante non installato.

Pulizia dei bracci irroratori





14 I bracci irroratori possono essere facilmente rimossi per la pulizia periodica degli ugelli (circa ogni due mesi), per evitare possibili intasamenti.

- Braccio a spruzzo inferiore: per rimuovere il braccio a spruzzo inferiore, tirarlo verso l'alto
- Braccio a spruzzo superiore: tenere fermo il dado e ruotare il braccio in senso antiorario per rimuoverlo.
- Lavare i bracci sotto un getto di acqua corrente.
- Reinserrarli accuratamente nella loro sede e assicurarsi che siano installati correttamente e possono girare liberamente.

Decalcificazione

La decalcificazione non è necessaria se il detersivo è dosato correttamente. Se si desidera decalcificare il prodotto, procedere secondo le istruzioni del produttore del decalcificante. È possibile ottenere agenti disincrostanti adeguati dai rivenditori.

CODICI DI ERRORE

Codice	Significato	Possibili cause
L'indicatore  è acceso	Tempo di ingresso dell'acqua più lungo	<ul style="list-style-type: none"> • Il rubinetto non è aperto • L'ingresso dell'acqua è limitato • La pressione dell'acqua è troppo bassa
Gli indicatori  e  lampeggiano in modo continuo	La temperatura richiesta non viene raggiunta	<ul style="list-style-type: none"> • Malfunzionamento degli elementi riscaldanti
L'indicatore ECO lampeggia.	Troppo pieno	<ul style="list-style-type: none"> • Alcuni componenti della lavastoviglie presentano delle perdite
Le luci ECO ,  e  lampeggianti	Non raggiunge la temperatura richiesta	<ul style="list-style-type: none"> • Aprire il circuito o interrompere il cablaggio per la comunicazione.

Se si trovano codici ERRORE, contattare il servizio clienti. I numeri di assistenza sono forniti in un documento separato.

RISOLUZIONE DEI PROBLEMI

In caso di problemi durante il funzionamento, fare riferimento alla tabella seguente. Se i problemi non possono essere risolti come indicato in Soluzione o se sono necessari pezzi di ricambio per l'auto-riparazione, contattare il centro di assistenza. I rispettivi numeri di assistenza sono indicati nella scheda di garanzia fornita con questo prodotto. Si noti che l'auto-riparazione impropria può comportare pericoli e l'annullamento della garanzia e dovrebbe essere evitata, in caso di dubbio.

Problema	Possibili cause	Soluzione
Il prodotto non funziona	<ul style="list-style-type: none"> Alimentazione interrotta 	<ul style="list-style-type: none"> Controllare alimentazione elettrica
	<ul style="list-style-type: none"> La pressione dell'acqua è troppo bassa 	<ul style="list-style-type: none"> Verificare che l'approvvigionamento idrico sia stato collegato correttamente e che l'acqua sia stata aperta
	<ul style="list-style-type: none"> Lo sportello della lavastoviglie non è stato chiuso correttamente 	<ul style="list-style-type: none"> Assicurarsi che lo sportello sia stato chiuso correttamente
L'acqua non viene pompata dalla lavastoviglie	<ul style="list-style-type: none"> Il tubo di scarico è piegato 	<ul style="list-style-type: none"> Controllare il tubo di scarico
	<ul style="list-style-type: none"> Il filtro è otturato 	<ul style="list-style-type: none"> Controllare il filtro grossolano
	<ul style="list-style-type: none"> Il lavandino della cucina è otturato 	<ul style="list-style-type: none"> Assicurarsi che il lavandino della cucina scarichi bene oppure contattare il servizio assistenza per aiuto
Schiuma nella vaschetta	<ul style="list-style-type: none"> Detersivo inadatto 	<ul style="list-style-type: none"> Utilizzare solamente detersivi appositi per lavastoviglie
	<ul style="list-style-type: none"> Riversamenti di brillantante 	<ul style="list-style-type: none"> Pulire i riversamenti di brillantante
Schiuma nella vaschetta interna	<ul style="list-style-type: none"> È stato utilizzato del detersivo con colorante 	<ul style="list-style-type: none"> Utilizzare solo detersivo senza colorante
Strato bianco sulla superficie interna	<ul style="list-style-type: none"> Minerali d'acqua duri 	<ul style="list-style-type: none"> Pulire regolarmente l'interno con una spugna umida
Macchie di ruggine sulle posate	<ul style="list-style-type: none"> Le posate non sono resistenti alla corrosione 	<ul style="list-style-type: none"> Non lavare questi oggetti nella lavastoviglie
	<ul style="list-style-type: none"> Un programma non è stato avviato dopo il rifornimento del sale 	<ul style="list-style-type: none"> Avviare sempre un programma rapido dopo aver aggiunto il sale
	<ul style="list-style-type: none"> Il coperchio dell'ammorbidente è lento 	<ul style="list-style-type: none"> Controllare e avvatarlo

Problema	Possibili cause	Soluzione
Rumore martellante nel telaio	<ul style="list-style-type: none"> Il braccio spruzzatore sbatte contro un oggetto nel cestello 	<ul style="list-style-type: none"> Interrompere il programma e risistemare gli oggetti
Rumore metallico	<ul style="list-style-type: none"> Le stoviglie sono sparse nel telaio 	
Rumore martellante nei tubi dell'acqua	<ul style="list-style-type: none"> Causato dall'installazione in loco o dalla sezione trasversale della tubazione 	<ul style="list-style-type: none"> Questo non influisce sul funzionamento della lavastoviglie
Le stoviglie non sono pulite	<ul style="list-style-type: none"> Stoviglie caricate in modo scorretto 	<ul style="list-style-type: none"> Risistemare le stoviglie
	<ul style="list-style-type: none"> I bracci spruzzatori sono bloccati 	
	<ul style="list-style-type: none"> Detersivo insufficiente 	<ul style="list-style-type: none"> Aggiungere più detersivo
	<ul style="list-style-type: none"> Il programma non è potente a sufficienza 	<ul style="list-style-type: none"> Scegliere un altro programma
	<ul style="list-style-type: none"> Il filtro è sporco o non è inserito correttamente 	<ul style="list-style-type: none"> Pulire il filtro e assicurarsi che sia inserito correttamente
Opacizzazione sulle stoviglie in vetro	<ul style="list-style-type: none"> Detersivo eccessivo 	<ul style="list-style-type: none"> Usare meno detersivo e scegliere il ciclo più breve per pulire i bicchieri
Segni neri o grigi sulle stoviglie	<ul style="list-style-type: none"> Le stoviglie sono state graffiate da utensili in alluminio 	<ul style="list-style-type: none"> Utilizzare un detergente abrasivo delicato
Il detersivo è rimasto nelle tazze del distributore	<ul style="list-style-type: none"> Le tazze del detersivo sono bloccate 	<ul style="list-style-type: none"> Riorganizzare i piatti
Le stoviglie non si asciugano	<ul style="list-style-type: none"> Carico scorretto 	<ul style="list-style-type: none"> Sostituire il prodotto detergente o immettere il brillantante
	<ul style="list-style-type: none"> Il livello di brillantante è troppo basso 	<ul style="list-style-type: none"> Aumentare il livello di brillantante
	<ul style="list-style-type: none"> Le stoviglie vengono rimosse troppo presto 	<ul style="list-style-type: none"> Non rimuovere le stoviglie subito dopo il lavaggio.

Dati tecnici

Consumo energetico	1760 - 2100 W
Tensione / nominale	220 - 240 V ~ 50 Hz
Pressione idrica (pressione di flusso)	0.4 - 10 bar / 0.04 - 1 MPa
Temperatura dell'acqua	Fredda

- Questa è una lavastoviglie.
- Far riferimento al sito Web di seguito per informazioni tecniche o contattare il produttore per la documentazione tecnica: www.ok-online.com

Note relative al consumo energetico e idrico della lavastoviglie

- Il programma eco è adatto per la pulizia di stoviglie normalmente sporche. È il programma più efficiente a tale scopo in termini di consumo combinato di energia e di acqua e viene utilizzato per valutare la conformità alla legislazione UE sulla progettazione ecocompatibile.
- Caricando la lavastoviglie domestica fino alla capacità indicata dal produttore, è possibile risparmiare energia e acqua. Disporre le stoviglie correttamente come descritto nei piani di carico delle presenti istruzioni. Un carico improprio può causare un lavaggio inefficiente delle stoviglie e possibili malfunzionamenti.
- Il prelavaggio manuale delle stoviglie comporta un maggiore consumo di acqua e di energia e viene sconsigliato.
- Il lavaggio delle stoviglie in una lavastoviglie domestica consuma generalmente meno energia e meno acqua rispetto al lavaggio a mano, a condizione che la lavastoviglie domestica venga utilizzata secondo le istruzioni del produttore.
- I valori per la durata del programma e il consumo di energia e di acqua di tutti i programmi che includono un ciclo di funzionamento sono riportati nelle tabelle corrispondenti delle presenti istruzioni.
- Osservare le informazioni sulla corretta installazione (incluso l'allineamento orizzontale, il collegamento all'alimentazione elettrica, i collegamenti dell'acqua fredda) contenute nelle presenti istruzioni.
- L'uso di detersivi, sale e altri additivi deve essere effettuato correttamente. Un dosaggio errato comporta un aumento dell'inquinamento ambientale ed eventuali danni all'apparecchio.
- Prima di ogni utilizzo, rimuovere tutti i corpi estranei dalla lavastoviglie.
- La pulizia regolare e il rispetto degli intervalli di pulizia ottimali e delle misure per evitare depositi di calcare sono particolarmente importanti. Fare riferimento al capitolo **Pulizia e cura**.
- Il controllo regolare dei filtri e gli intervalli di pulizia ottimali sono particolarmente importanti. Fare riferimento al capitolo **Pulizia e cura**.

GEFELICITEERD

Bedankt voor uw aankoop van dit **ok**. product. Lees deze gebruiksaanwijzing zorgvuldig door en bewaar deze voor toekomstige raadpleging.

BELANGRIJKE VEILIGHEIDSLINSTRUCTIES LEES ZORGVULDIG EN BEWAAR VOOR LATERE RAADPLEGING.

1. Dit apparaat kan onder toezicht en na uitleg over het veilige gebruik van het apparaat, en nadat zij zich bewust zijn van de mogelijke gevaren, worden bediend door kinderen ouder dan 8 jaar.
2. Kinderen mogen niet met het product spelen.
3. Reiniging en onderhoud dient uitsluitend uitgevoerd te worden door kinderen ouder dan 8 jaar en onder toezicht.
4. Dit product is ontworpen voor het wassen van maximaal 12plaatsinstellingen.
5. De deur mag niet in de geopende stand worden achtergelaten, omdat dit een struikelgevaar kan zijn.
6. Volg de instructies op voor het vullen van de vaatwasser.
Waarschuwing: Messen en andere artikelen met scherpe punten moeten met de punt naar beneden of liggend in de korf worden geladen.
7. Het product is ontworpen voor de bereiding van normale hoeveelheden thuis of in huishoudelijke niet-commerciële omgevingen zoals personeelskeukens in winkels, kantoren, boeren- en kleine bedrijven of door gasten bij een bed & breakfast, kleine hotels en soortgelijke verblijfsomgevingen.
8. Volg de meegeleverde instructies op voor de installatie.
9. De vaatwasser heeft ventilatieopeningen in de onderkant. Deze openingen mogen niet worden belemmerd door een tapijt.

10. Een beschadigde stroomkabel dient uitsluitend te worden vervangen door bevoegde onderhoudsinstanties om gevaar te voorkomen.
11. Dit product wordt aangesloten op de hoofdwaterleiding. Let op de minimale en maximale toegestane inlaatdruk van het water, zie het hoofdstuk **Technische gegevens**. Let op alle instructies over de installatie van de afneembare slangsets en gebruik nieuwe slangsets voor de installatie. Gebruik geen oude slangsets opnieuw.
12. Volg de aanwijzingen in het hoofdstuk **Reiniging en zorg**.
13. Lees deze gebruikershandleiding voor het eerste gebruik aandachtig door en geef het met het product door. Neem de waarschuwingen die op het product en in deze gebruikershandleiding staan vermeld, in acht. De waarschuwingen bevatten belangrijke informatie voor uw veiligheid en voor het gebruik en onderhoud van het apparaat.
14. Gebruik het product uitsluitend voor het beoogde gebruik en met de aangeraden accessoires en onderdelen. Oneigenlijk gebruik of een verkeerde bediening kan leiden tot risico's op gevaar.
15. Laat het apparaat nooit zonder toezicht als het is ingeschakeld.
16. Probeer onder geen beding om het product (bijv. bij schade aan de stroomkabel, als het product is gevallen, enz.) zelf te repareren. Voor onderhoud en reparaties dient u contact op te nemen met een geautoriseerde servicedienst.
17. De netspanning dient overeen te komen met de informatie die staat vermeld op het kenplaatje van het apparaat.
18. Vermijd schade aan de stroomkabel door knikken of contact met scherpe hoeken.
19. Houd dit apparaat, met inbegrip van de stroomkabel en de stekker, uit de buurt van alle hittebronnen, zoals bijvoorbeeld ovens, kookplaten en andere hitteproducerende apparaten/voorwerpen.
20. Verwijder de stroomkabel uit het stopcontact door aan de stekker te trekken. Niet aan het snoer trekken.
21. Koppel het apparaat los van het voedingsnet als het apparaat niet in gebruik is of als er sprake is van storingen en alvorens accessoires te verbinden of te verwijderen en voor elke reinigingshandeling.
22. Gebruik dit apparaat uitsluitend op droge plaatsen en binnen, niet geschikt voor gebruik buiten.
23. Dit product is niet geschikt voor commercieel gebruik. Het is alleen ontworpen voor huishoudelijk gebruik.

VOORGENOMEN GEBRUIK

Dit product is uitsluitend bedoeld voor het reinigen van borden en bestek die vaatwasserbestendig en geschikt voor vaatwassers zijn. Elk ander gebruik kan tot schade aan het product of tot letsel leiden. Dit product is ontworpen voor huishoudelijk gebruik en is niet voor commercieel gebruik bestemd.









Imtron GmbH aanvaardt geen aansprakelijkheid voor schade aan het product, schade aan eigendommen of lichamelijk letsel als gevolg van onzorgvuldig of oneigenlijk gebruik van het product, of gebruik van het product die niet voldoet aan het doel opgegeven door de fabrikant.

GARANTIE EN RESERVEONDERDELEN

De garantietijd van het product en de geldende garantievoorzwaarden staan vermeld op de garantiekaart die bij het product geleverd is. De reserveonderdelen, die in de desbetreffende Ecodesign richtlijn worden vermeld, kunnen worden verkregen door contact op te nemen met de klantenservice voor een periode van respectievelijk 7 jaar of 10 jaar.

BESTURINGSELEMENT EN ONDERDELEN

A. Bedieningspaneel

- A1. Aan/Uit knop 
- A2. Programma keuzetoets **P**
- A3. Programmaweergave  ECO  
- A4. Signaal LEDs - spoelhulp , waterontharder zout , water detector 
- A5. Timerweergave 3h 6h 9h
- A6. Timer knop 
- A7. Halve lading indicator 1/2
- A8. Halve lading knop 1/2
- A9. Start/Pauze knop 

- B. Handvat
- C. Deur
- D. Bestekkorf
- E. Bovenste vaatkorf
- F. Onderste vaatkorf

G. Vul compartiment

Wasmiddel, tablet/poeder compartiment

- G1. Afdekking
- G2. Compartiment voor de hoofdafwas
- G3. Vergrendelen
- G4. Compartiment voor de voorwas

Spoelmiddelcompartiment

- G5. Vulindicator
- G6. Spoelmiddelreservoir

H. Binnenkant

- H1. Overloop omleiding
- H2. Zoutreservoir
- H3. Wateruitloop met filterset
- H4. Onderste sproeiarm

Achterkant

- I. Netsnoer met stekker
- J. Waterafvoerslang (voorgemonteerd)
- K. Wateraanvoerslang (voorgemonteerd)

Accessoires

Trechter (niet afgebeeld)

Inhoud

- 1 x Vaatwasser
- 1 x Gebruikershandleiding
- 1 x Garantiekaart



VOOR HET EERSTE GEBRUIK

- Verwijder het apparaat en de accessoires voorzichtig uit de verpakking. Het is aangeraden om de originele verpakking te bewaren voor opslag. Als u de originele verpakking wenst weg te gooien, dient u dit in overeenkomst met de wettelijke bepalingen te doen. Voor vragen over de correcte wijze van afvalverwerking, kunt u contact opnemen met uw lokale afvalverwerkingscentrum.
- Controleer de inhoud van de verpakking op compleetheid en schade. Indien de inhoud incompleet of beschadigd is, dient u direct contact op te nemen met uw lokale verkooppunt.
- Raadpleeg het hoofdstuk **Reiniging en zorg** nadat u de verpakking heeft verwijderd.

INSTALLATIE

Opmerking:

- De vaatwasser is uitgerust met een snoer en stekker. Zorg vóór de installatie ervoor dat op de gewenste plaats van installatie een stopcontact aanwezig is.
- Toelichting: Bij het aansluiten op drinkwater moet u erop letten dat u het apparaat aansluit met een veiligheidsvoorziening tegen drinkwaterverontreiniging door terugstroming (overeenkomstig DIN EN 1717). Wij adviseren u om de installatie, inclusief de watertoevoer en elektrische aansluitingen, en reparaties door een gekwalificeerde monteur uit te laten voeren.

1 Let op de afmetingen van het product bij het plaatsen en installeren. Plaats de vaatwasser op een vlak, horizontaal en stabiel oppervlak. Zorg ervoor dat het product absoluut waterpas staat.

Opmerking: De vaatwasser is niet bedoeld om te worden ingebouwd.

2 De vaatwasser moet op de afvoer worden aangesloten.

1. De slang is al op de afvalwateraansluiting aangesloten. Snij de binder los en wikkel de slang af.
2. Sluit het uiteinde aan op een afvoerpijp (Optie A of B). Let op de max. hoogte van het uiteinde van de slang.

Opmerking:

Een geschikte slanghouder is als optionele accessoire verkrijgbaar.

Als de aansluiting op de afvoerpijp hoger dan 1000 mm ligt, kan er overtollig water in de afvoerslang achterblijven. Het overtollige water moet via de slang in een kom of geschikte bak worden afgevoerd. Deze moet erbuiten staan en lager zijn dan het aanrecht.

3 Sluit de wateraansluiting met behulp van de meegeleverde slang aan op de waterleiding (3/4 inch) en zorg ervoor dat het stevig is bevestigd.

Opmerking: Als de waterleidingen nieuw zijn of voor een langere tijd niet zijn gebruikt, laat het water lopen om er voor te zorgen dat het water helder is. Als deze voorzorgsmaatregel niet wordt genomen, bestaat het risico dat de waterinlaat geblokkeerd en het toestel beschadigd raken.

4 Steek de stekker in het stopcontact.

Opmerking: Controleer voordat u het product voor de eerste keer gebruikt of alle wateraansluitingen van het product correct zijn afgedicht en zowel op het apparaat als op het waterleidingnet zijn aangesloten. Controleer alle aansluitingen regelmatig om mogelijke lekkage te voorkomen.

VOORBEREIDING

Het zoutreservoir vullen

5 Afhankelijk van de hardheid van uw leidingwater (hardheidsgraad) gebruik extra zout (waterontharder). Volg altijd de instructies van het zout op.

1. Verwijder de mand en schroef vervolgens de dop van het zoutreservoir eraf.
2. Plaats het uiteinde van de (meegeleverde trechter) in het gat en giet ongeveer 1,5 kg zout erin.
3. Vul het zoutreservoir tot de rand met water. Het is normaal dat er tijdens dit proces wat water uit het zoutreservoir lekt.
4. Na het vullen van het reservoir, schroef de dop stevig linksom terug.
5. Direct na het vullen van het zout in het zoutreservoir moet een wasprogramma gestart worden (we stellen het snelprogramma voor). Anders kan het filtersysteem, de pomp of andere belangrijke onderdelen van de machine door het zoute water beschadigd raken, waardoor de garantie komt te vervallen.

Let op: Afhankelijk van hoe goed het zout oplost, kan het controlelampje voor het zout nog steeds branden, zelfs als het zoutreservoir is gevuld.

Waarschuwing!

- Gebruik alleen zout speciaal ontwikkeld voor het gebruik in vaatwassers! Elke andere soort zout die niet specifiek ontwikkeld is voor gebruik in een vaatwasser, vooral tafelzout, zal de waterwaster beschadigen. In het geval van schade veroorzaakt door het gebruik van ongeschikt zout, geeft de fabrikant geen garantie en is niet aansprakelijk voor de veroorzaakte schade.
- Als er zout gemorst is, moet een snelprogramma worden gedraaid om het overtollige zout te verwijderen.
- Vul uitsluitend met zout net vóór het starten van één van de volledige wasprogramma's. Hierdoor wordt voorkomen dat zoutresten of zout water, die gemorst kunnen zijn, voor een langere tijdperiode op het oppervlak van de machine achterblijven, wat tot corrosie kan leiden.
- Het zoutreservoir mag alleen worden bijgevuld als het controlelampje voor het zout in het bedieningspaneel gaat branden.

Instellen zoutverbruik

- 6 1. **De instelmodus activeren:** Sluit de deur en schakel het apparaat in met de aan/uit-schakelaar . Houd binnen 60 seconden na het inschakelen de programmaknop **P** 5 seconden ingedrukt.
2. **Het zoutverbruik instellen:** Druk op de programmakeuzeknop **P** om de juiste instelling te selecteren op basis van uw lokale omgeving in de volgorde H3 > H4 > H5 > H6 > H1 > H2 > H3. Volg de onderstaande tabel om de juiste instelling te vinden. De programma-indicator-LED's geven de huidige instelling aan.

Waterhardheidsgraad		Instelling	Corresponderende LED-indicatie
°dH ¹⁾	mmol/l ²⁾		
0-5	0-0.94	H1	
6-11	1.0-2.0	H2	
12-17	2.1-3.0	H3 *	
18-22	3.1-4.0	H4	ECO
23-34	4.1-6.0	H5	ECO
35-55	6.1-9.8	H6	ECO

3. Het product verlaat de instelmodus wanneer u op de aan/uit-schakelaar  of automatisch drukt, 5 seconden na de laatste instelling/bediening van de schakelaar.

Opmerking:

- ¹⁾ Duitse hardheidsgraad van het water
²⁾ millimol, internationale eenheid voor waterhardheid
^{*)} fabrieksinstelling

Neem contact op met uw waterleidingbedrijf voor informatie over de hardheid van het water.

Vaatwasmiddel toevoegen

- 7 • De dispenser moet vóór het begin van elke wasprogramma opnieuw worden gevuld.
- **Volg de instructies bij het vaatwasmiddel voor de juiste hoeveelheid.**
 1. Druk op de ontgrendelingsknop. Het deksel springt open.
 2. Voeg altijd het vaatwasmiddel vlak voor het starten van de vaatwasmachine toe, anders kan het vochtig worden en zal het niet goed oplossen.
 3. Als de vaat erg vuil is, plaatst u een extra dosis vaatwasmiddel in het voorwasmiddelvak. Dit voorwasmiddel zal tijdens de voorwasgang worden gebruikt.

Let op het verschil van beide vakken:

 - a) Wasmiddelvak voor de hoofdwash.
 - b) Wasmiddelvak voor de voorwasgang.
 4. Sluit het deksel en druk totdat deze vastklikt.

Opmerking: Gebruik alleen vaatwasmiddel speciaal gemaakt voor gebruik in vaatwassers. Houd uw vaatwasmiddel fris en droog.

Het glansmiddelreservoir vullen

8 Uw vaatwasser is ontwikkeld om glansmiddel te gebruiken dat vrijkomt tijdens de laatste spoeling om te voorkomen dat waterdruppels op de vaat worden gevormd.

1. Open de dop en giet het glansspoelmiddel in het doseerbakje totdat de niveau-indicator helemaal zwart wordt.
 - Om het reservoir te openen, draai de dop naar de “open”-pijl (links) en til het eruit.
 - Giet het glansmiddel voorzichtig niet te vol in het reservoir.

Indicator	Status
●	Vol
◐	3/4 vol
◑	1/2 vol
◒	1/4 vol
○	Leeg

- Plaats de dop terug door deze in lijn met de “open”-pijl aan te brengen en het naar de “gesloten”-pijl (rechts) te draaien

Opmerking: Vul nooit het glansmiddelreservoir met andere middelen (bijv. vaatwasserreinigingsmiddel, vloeibaar vaatwasmiddel). Dit zal het apparaat beschadigen.

2. Het glansmiddel wordt automatisch tijdens de laatste spoeling gedoseerd, zodat grondig spoelen, en vlekke- en streeploos drogen gegarandeerd wordt.
3. Als het glansmiddelreservoir leeg is zal het lampje ✨ van het glansmiddel rood oplichten.









Dosering voor het glansspoelmiddel instellen

Verwijder de dop van het doseerbakje voor het glansspoelmiddel. Draai de glansspoelmiddelindicator op een nummer. Hoe hoger het getal, hoe meer glansspoelmiddel de vaatwasser gebruikt.

Opmerking:

- Stel het doseerniveau hoger in als er vlekken op de vaat achterblijven.
- Stel het doseerniveau lager in als er aanslag of strepen op de vaat achterblijven.
- Gebruik een muntstuk om de instelling te wijzigen.

9 Let op het algemene plan voor het plaatsen van bestek in de bestekmand. Zie onderstaande tabel voor mogelijke benamingen.

 1 Soeplepels	 2 Vorken	 3 Messen	 4 Theelepels
 5 Dessertlepels	 6 Opscheplepels	 7 Opdienvorken	 8 Juslepels

1	2	1		4	4	4	4	4	4		1	2	1
2	2	2			8			7		3	3		2
1	2	1		4	4	4	4	4	4		1	3	1
1	2	1		5	5	5	5	5	5		3	3	3
2	2	2			3			3		3	3	3	3
1	2	1		5	5	5	5	5	5		6		6

De vaatwassermant vullen

- Reinig uitsluitend borden en bestek die vaatwasserbestendig en geschikt voor vaatwassers zijn. Volg de instructies van de fabrikanten.
- Schraap eventuele grote hoeveelheden etensresten eraf. Week overblijfselen van ingebrand voedsel in pannen, potten etc.
- Het is niet nodig om de vaat aft e spoelen onder stromend water.
- Plaats artikelen op de volgende manier in de vaatwasser:
 - Artikelen zoals kopjes, glazen, potten/pannen, enz. naar beneden gericht.
 - Gebogen artikelen of met uitsparingen moeten schuin worden geladen zodat het water kan weglopen.
 - Al het bestek wordt veilig gestapeld en kan niet omvallen.
 - Al het bestek wordt zodanig geplaatst zodat de sproeiarmen tijdens het wassen vrij kunnen draaien.
 - Plaats kleine vaat in de bovenste korf, bijvoorbeeld lichtgewicht en delicate items zoals schotels, kopjes, glazen, dessertkommen etc.
 - Plaats grote en zware delen in de onderste korf, zoals borden, bladen, pannen, kommen enz.

Opmerking: Zeer kleine artikelen mogen niet in de vaatwasser worden gewassen omdat ze gemakkelijk uit de korf kunnen vallen en daardoor het apparaat kunnen beschadigen.

Waarschuwing!

- Langbladige messen opgeborgen in een verticale positie zijn een potentieel gevaar.
- Laat geen artikelen door de bodem uitsteken.
- Laad altijd scherpe artikelen met de scherpe punt naar beneden!
- Laad uw vaatwasser niet te vol omdat dit het resultaat zal beïnvloeden.



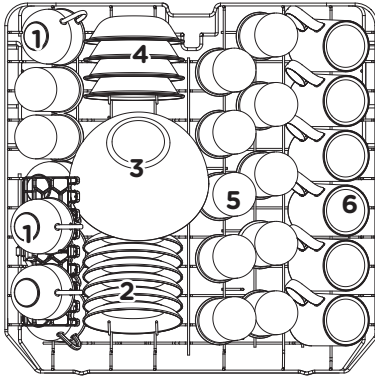



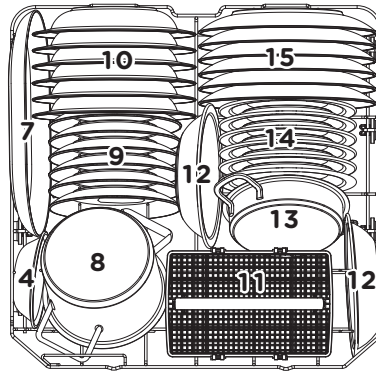





Neem het algemene plan voor het plaatsen van borden en bestek in de mand in acht. Bekijk hieronder waar u eventueel onderdelen kunt plaatsen.



Bovenste korf

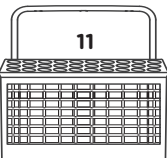

Onderste korf

 1 Kopjes	 2 Schotels	 3 Glazen kommen	 4 Dessertschaaltjes	 5 Glazen
 6 Bekers	 7 Dienblad	 8 Kleine pan	 9 Dessertbordjes	 10 Soepborden
 11 Bestekmand	 12 Melamine kommen	 13 Oven pan	 14 Melamine dessertbordjes	 15 Diner borden

GEBRUIK

Vaatwassen



• Volg de volgende stappen om het wasproces te starten:

1. Vul de vaatwasserkorf.
2. Voeg vaatwasmiddel of spoelmiddel toe.

Belangrijk: Zorg ervoor dat de waterkraan/watertoevoer is geopend, de machine op het stopcontact is aangesloten en de deur goed is gesloten.

3. Druk op de  schakelaar om de vaatwasser aan te zetten

4. Druk op de **P** om uw programma te kiezen, zie hoofdstuk **Kiezen van een programma**. Als de vaatwasser niet volledig is geladen, kunt u bovendien de **halve laadmodus** selecteren. Met deze modus kunt u zowel water als elektriciteit besparen wanneer u de onderste en bovenste mand van uw vaatwasser gebruikt. Druk de toets **1/2** en de timer toets tegelijk in en de halve lading indicator licht op.

- Deze modus kan alleen worden gebruikt met de programma-instellingen **Intensief, ECO en 90 minuten**.
- Wij raden aan de halve lading functie te gebruiken als de vaat slechts licht vervuild is.

5. Voor timerfunctie (uitstel), zie hoofdstuk **TIMER - WASSEN UITSTELLEN**. Druk op de  knop.

- Om het proces te stoppen, drukt u nogmaals op de  knop.

Opmerking: De programmampjes geven de status van de vaatwasser weer:

- a) Programmampje brand continu: stand-by of pauze
- b) Programmampje knippert: wasgang draait

6. Na het wassen opent de deur automatisch om een beter droogeffect te bereiken.

Let op: De deur van de vaatwasser mag niet geblokkeerd worden wanneer deze is ingesteld op automatisch openen. Dit kan de werking van de deurvergrendeling verstoren.

Deze modus kan alleen worden gebruikt met de programma-instellingen Intensief, ECO en 90 minuten.

Waarschuwing! Het is gevaarlijk om de deur tijdens het wassen te openen, omdat het hete water u kan verbranden.

- Wacht een paar minuten voor het leegmaken van de vaatwasser om het hanteren van de vaat en gebruiksvorwerpen, terwijl het nog heet en gevoelig voor breuk is, te voorkomen. Het zal ook beter drogen.
- Maak de vaatwasser leeg.

Verander/ onderbreek het vaatwasprogramma

- U kunt het wasprogramma wijzigen wanneer de vaatwasser slechts voor een korte tijd loopt. Anders kan het afwasmiddel al zijn vrijgekomen en kan het apparaat het afwaswater al hebben afgevoerd.
- Druk op de ►|| knop en vervolgens op de programma keuze knop **P** gedurende meer dan 3 seconden. De machine schakelt nu naar stand-by.
- Wijzig het programma met de gewenste programma-instelling
- Druk opnieuw op de knop ►|| om het wasproces te stoppen.
- Als u een bord bent vergeten kunt u het proces onderbreken en het toevoegen, maar controleer of het wasmiddelreservoir nog niet is geopend.
 1. Druk op de ►|| knop om het vaatwasprogramma pauzeren.
 2. Wanneer de sproeiarmen gestopt zijn met draaien, kunt u de deur volledig openen.
 3. Voeg de vergeten vaat toe.
 4. Sluit de deur en druk opnieuw op de ►|| knop, de machine zal na 10 seconden verdergaan.

Aanbevelingen voor het type wasmiddel

Overweeg onderstaande opmerkingen om het reinigingsresultaat te verbeteren en tegelijkertijd het energieverbruik en de impact op het milieu te verminderen:



- Doseer het wasmiddel, zout en spoelglansmiddel op basis van de aanbevelingen/ vereisten van de leverancier, rekening houdend met de massa en het vuilgehalte van het serviesgoed.
- Meng geen verschillende wasmiddelen en zouten.
- Gebruik geen wasmiddelen die zijn gebaseerd op oplosmiddelen of bijtende ingrediënten.
- Vermijd overdosering.

Voorzichtig: Een verkeerde dosering van wasmiddel, zout en andere toevoegingen kan het product beschadigen en de goede werking nadelig beïnvloeden.

KIEZEN VAN EEN PROGRAMMA

Programmatabel

De onderstaande tabel laat zien welke programma's het beste zijn voor de hoeveelheid voedselresten op de vaat en hoeveel afwasmiddel er nodig is. Het toont ook verschillende informatie over de programma's.

Programma	Informatie en doel	Beschrijving van het programma	Wasmiddel voor-/hoofdwass	Looptijd (min)	Energieverbruik (kWh)	Water (L)	Glansmiddel
 Intensiv	Voor de zwaarste bevuilde vaat en normaal bevuilde potten, pannen, borden etc. met opgedroogd vuil.	Voorwassen Wassen 60 °C Spoelen Spoelen Spoelen 65-72 °C Drogen	4/16 g (1 of 2 stukken)	175	1.275 - 1.385	14.7	★
ECO (*EN 60436)	Dit is een standaard programma; Dit programma is geschikt voor het reinigen van normaal vervuild serviesgoed en het is het meest efficiënte programma in termen van het gecombineerde energie- en waterverbruik voor dat type vaatwerk.	Wassen (50 °C) Spoelen Spoelen (45 °C) Drogen	20 g (1 stukken)	210	0.824	11.0	★
 90' 90 Min.	Voor normaal bevuilde ladingen die intensief moeten worden gedroogd.	Wassen 55 °C Spoelen Spoelen 60-65 °C Drying	20 g (1 stukken)	90	0.995-1.030	12.0	★
 30' 30 Min.	Een snelle spoelbeurt voor licht bevuilde ladingen zonder te drogen.	Wassen 45 °C Spoelen Spoelen 45 °C	12 g (1 stukken)	30	0.584	11.1	—

Opmerking:

* **ECO:** Dit programma is geschikt voor het reinigen van normaal vervuild serviesgoed en voor dit gebruik is het het meest efficiënte programma in termen van gecombineerd energie- en waterverbruik. Het wordt gebruikt om de naleving van de EU-wetgeving inzake ecologisch ontwerp te beoordelen.

Opmerking:

De opgegeven waarden voor een ander programma dan het ECO programma zijn slechts indicatief.

TIMER - WASSEN UITSTELLEN

12 De vaatwasser is uitgerust met een timer functie die vertraagd inschakelen mogelijk maakt. Kies uit 3, 6, of 9 uur uitstel.

- Selecteer de gewenste uitsteltijd met de startvertraging knop  (starttijdvertraging). De gekozen tijd wordt aangegeven door een witte LED. Het wassen start met de ingestelde vertraging.

REINIGING EN ZORG

- **Waarschuwing!** Gebruik tijdens het reinigen nooit oplosmiddelen, schurende materialen, harde borstels, metalen voorwerpen of scherpe voorwerpen. Oplosmiddelen zijn schadelijk voor de gezondheid en kunnen de kunststof onderdelen van het apparaat aantasten, terwijl schurende reinigingsmiddelen krassen kunnen veroorzaken op het oppervlakte/de oppervlaktes.
- Reinig de buitenvlakken van het apparaat met een vochtige doek en droog ze vervolgens volledig af. Zorg ervoor dat er geen water het apparaat (bijvoorbeeld via de schakelaar) binnendringt.
- Reinig de rand rond de deur alleen met behulp van een zachte, warme en vochtige doek. Om indringing van water in het deurslot en elektrische componenten te voorkomen, gebruik geen enkele soort reinigingspray.

Het filterelement reinigen

De filter voorkomt dat grotere voedselresten of andere voorwerpen in de pomp terechtkomen. Inspecteer de filters voor verstoppingen telkens nadat de vaatwasser is gebruikt.

13 Het filtersysteem bestaat uit een groffilter, een platte (hoofdfilter) en een microfilter (fijnfilter).

- **Hoofdfilter A:** Voedsel- en vuildeeltjes in deze filter gevangen worden door een speciale straal op de onderste sproeiarm verpulverd en door de afvoer gespoeld.
- **Fijnfilter B:** Deze filter houdt vuil- en etensresten in de zinkputruimte vast en voorkomt dat het tijdens het wasprogramma opnieuw op de vaat wordt afgezet.
- **Groffilter C:** Grotere artikelen, zoals stukjes bot of glas, die de afvoer kunnen blokkeren worden door de groffilter gevangen. Om de artikelen die door de filter zijn gevangen te verwijderen, trek zachtjes aan de lipjes bovenop deze filter en til het eruit.

Demonteer en reinig de filter als volgt:

- Draai de filterdop (filter C) linksom en neem het hele filterelement eruit.
- Neem de filters B en C eruit.
- Neem filter C eruit.
- Was de filters onder stromend water.
- In elkaar terugzetten wordt in omgekeerde volgorde gedaan. Zorg ervoor dat het filterelement correct is geïnstalleerd.

Opmerking: Gebruik de vaatwasser niet zonder het filtersysteem geïnstalleerd.

De sproeiarmen schoonmaken





 De spuitarmen kunnen eenvoudig worden verwijderd voor periodieke reiniging van de spuitdoppen (ongeveer om de twee maanden), om eventuele verstopping te voorkomen.

- Onderste sproeiarm: Pak het midden van de sproeiarm vast, trek hem omhoog om hem te verwijderen.
- Bovenste sproeiarm: Houd de moer vast, draai de arm met de klok mee om hem te verwijderen.
- Was de armen onder een straal van stromend water.
- Plaats ze zorgvuldig in hun zittingen terug en zorg ervoor dat de sproeiarmen correct worden geïnstalleerd en vrij kunnen draaien.

Ontkalken

Ontkalken is niet nodig als het reinigingsmiddel op de juiste manier wordt gedoseerd. Als u het product wilt ontkalken, volgt u de instructies van de fabrikant van de ontkalker. U kunt geschikte ontkalkingsmiddelen verkrijgen bij een handelaar.

FOUTCODES

Code	Betekenis	Mogelijke oorzaken
De  is aan	Langere inlaattijd	<ul style="list-style-type: none"> • Kranen zijn niet geopend • Waterinname is beperkt • De waterdruk is te laag
De  en  indicatoren knipperen vaak	Bereikt de gewenste temperatuur niet	<ul style="list-style-type: none"> • Probleem met verwarmingselementen
The ECO lampje knippert.	Overstroming	<ul style="list-style-type: none"> • Een onderdeel van de vaatwasser lekt
De ECO ,  en  lichten knipperen.	Vereiste temperatuur niet bereiken	<ul style="list-style-type: none"> • Open het circuit of onderbreek de bedrading voor de communicatie.

Neem contact op met de klantenservice als u FOUT codes krijgt. De desbetreffende meldpunten worden verstrekt in een apart, meegeleverd, document.

PROBLEMEN OPLOSSEN

Raadpleeg de volgende tabel als er problemen zijn tijdens het gebruik. Als de problemen niet kunnen worden opgelost zoals aangegeven onder Oplossing of als reserveonderdelen voor zelfreparatie nodig zijn, neem dan contact op met het servicecentrum. De betreffende hotlines staan vermeld op de garantiekaart die bij dit product wordt geleverd. Let op: Onjuiste zelfreparatie kan zowel tot gevaren leiden als tot het vervallen van de garantie en moet bij twijfel worden nagelaten.

Probleem	Mogelijke oorzaken	Oplossing
Het product werkt niet	• Onderbroken stroomvoorziening	• Controleer de stroomvoorziening
	• De waterdruk is te laag	• Controleer of de watertoevoer correct is aangesloten en de waterkraan is opengedraaid.
	• De deur is niet goed gesloten	• Zorg dat de deur goed dicht is
Het water wordt niet weggepompt	• Knik in de afvoerslang	• Controleer de afvoerslang
	• Filter is verstopt	• Controleer en reinig het grove filter
	• De gootsteen is verstopt	• Controleer of de gootsteen goed afloopt of bel een monteur voor hulp
Schuim in de kuip	• Verkeerd wasmiddel	• Gebruik alleen speciaal wasmiddel voor de vaatwasser
	• Glansmiddel gemorst	• Veeg gemorst glansmiddel op
Verkleurd kuipinterieur	• Een wasmiddel met kleurstof werd gebruikt	• Gebruik wasmiddel zonder kleurstof
Witte film op binnenzijde	• Hard water mineralen	• Regelmatig de binnenkant schoonmaken met een vochtige spons
Rust stains on cutlery Roestvlekken op bestek	• Het bestek is niet roestvast	• Was deze spullen niet in de vaatwasser
	• Een programma werd niet uitgevoerd nadat zout werd bijgevoerd	• Laat altijd een kort programma draaien na het toevoegen van zout
	• Spoelmiddeldekseel zit los	• Controleer en draai vast

Probleem	Mogelijke oorzaken	Oplossing
Kloppend geluid in de kast	<ul style="list-style-type: none"> Een sproeiarm klopt tegen een artikel in een korf 	<ul style="list-style-type: none"> Onderbreek het programma en herschik de vaat
Ratelend geluid	<ul style="list-style-type: none"> Artikelen van het servies liggen los in de kast 	
Kloppend geluid in de waterleidingen	<ul style="list-style-type: none"> Veroorzaakt door installatie ter plekke of diameter van de buizen 	<ul style="list-style-type: none"> Dit heeft geen invloed op de functie van de vaatwasser
De vaat is niet schoon	<ul style="list-style-type: none"> Onjuist beladen vaat 	<ul style="list-style-type: none"> Plaats de vaat anders
	<ul style="list-style-type: none"> Sproeiarmen zijn geblokkeerd 	
	<ul style="list-style-type: none"> Niet genoeg wasmiddel 	<ul style="list-style-type: none"> Voeg meer wasmiddel toe
	<ul style="list-style-type: none"> Het programma was niet krachtig genoeg 	<ul style="list-style-type: none"> Kies een ander programma
	<ul style="list-style-type: none"> Het filter is vuil of niet juist geplaatst 	<ul style="list-style-type: none"> Reinig het filter en zorg dat het correct geplaatst is
Sluier op het glaswerk	<ul style="list-style-type: none"> Teveel wasmiddel 	<ul style="list-style-type: none"> Gebruik minder wasmiddel en kies het kortste programma voor het afwassen van glazen
Zwarte of grijze vlekken op de borden	<ul style="list-style-type: none"> Aluminium gebruiksvoorwerpen hebben tegen de borden gewreven 	<ul style="list-style-type: none"> Gebruik een mild schuurmiddel
Wasmiddel achter in dispenser cups	<ul style="list-style-type: none"> Wasmiddelkoppen zijn geblokkeerd 	<ul style="list-style-type: none"> Verander de gerechten opnieuw
De vaat droogt niet	<ul style="list-style-type: none"> Verkeerd beladen 	<ul style="list-style-type: none"> Verander het schonere product of vul het in Glansspoelmiddel
	<ul style="list-style-type: none"> Er zit te weinig spoelmiddel in 	<ul style="list-style-type: none"> Vul het spoelmiddel bij
	<ul style="list-style-type: none"> De vaat is te snel verwijderd 	<ul style="list-style-type: none"> Haal de vaatwasser niet meteen leeg na het afwassen.

Technische gegevens

Energieverbruik	1760 - 2100 W
Nominale spanning /frequentie	220 - 240 V ~ 50 Hz
Waterdruk (stroomdruk)	0.4 - 10 bar / 0.04 - 1 MPa
Watertemperatuur	Koud

- Dit is een vaatwasser.
- Raadpleeg de onderstaande website voor gedetailleerde technische informatie, of neem contact op met de fabrikant voor een technisch document:
www.ok-online.com

Opmerkingen over het energie- en waterverbruik van de vaatwasser

- Het eco-programma is geschikt voor het wassen van normaal bevulde vaat. Dit is het meest efficiënte programma voor wat betreft het energie- en waterverbruik en wordt gebruikt om te voldoen aan de EU-wetgeving inzake ecodesign.
- Door de huishoudelijke vaatwasser te vullen tot de capaciteit zoals aangegeven door de fabrikant bespaart u op energie en water. Orden de vaat netjes zoals beschreven in deze gebruiksaanwijzing. Het apparaat verkeerd vullen leidt tot onvoldoende wasprestaties en mogelijke storingen.
- Het handmatig voorwassen van de vaat leidt tot een hoger water- en energieverbruik en wordt afgeraden.
- Het wassen van de vaat in een huishoudelijke vaatwasser gebruikt over het algemeen minder energie en water dan wassen met de hand, gegeven dat de huishoudelijke vaatwasser wordt gebruikt volgens de instructies van de fabrikant.
- Waarden voor de programmaduur en het energie- en waterverbruik van alle programma's met de vaatcyclus kunnen in de overeenkomstige tabellen in deze gebruiksaanwijzing worden gevonden.
- Houd rekening met de informatie over de juiste installatie (waaronder horizontale uitlijning, aansluiting op de netvoeding, koud wateraansluitingen) in deze gebruiksaanwijzing.
- Het gebruiken van vaatwasmiddelen, zout en andere additieven moet op een juiste manier gebeuren. Een verkeerde dosering leidt tot meer vervuiling van het milieu en mogelijke schade aan het apparaat.
- Voor elk gebruik, verwijder vreemde voorwerpen uit de huishoudelijke vaatwasser.
- Een regelmatige reiniging zoals aangegeven en de nodige maatregelen nemen om kalkaanslag te vermijden zijn belangrijk. Raadpleeg het hoofdstuk **Reiniging en zorg**.
- Een regelmatige controle van de filters en een regelmatige juiste reiniging zijn belangrijk. Raadpleeg het hoofdstuk **Reiniging en zorg**.