



HDMI[™]
HIGH-DEFINITION MULTIMEDIA INTERFACE

HUG26701

Első kiadás / 2026. május



G SERIES

GAMING NOTEBOOK PC

MORE INFO:



Tartalomjegyzék

Tartalomjegyzék	2
Fontos információ	5
A kézikönyvről	6
A kézikönyvben használt formátumok	7
Tipográfia	7
Biztonsági óvintézkedések	8
A notebook használata	8
A notebook karbantartása	9
Megfelelő selejtezés	10
Biztonsági tudnivalók az akkumulátorral kapcsolatban	11

1. fejezet: A hardver üzembe helyezése

Ismerkedés a notebookkal	14
Dupla kijelzőpanel	14
Vezeték nélküli billentyűzet	25

2. fejezet: A notebook használata

Az első lépések	31
A kijelzőpanel felhajtása	31
Válassza le a vezeték nélküli billentyűzetet a notebookról	31
A notebook akkumulátorának feltöltése	32
Töltse fel vezeték nélküli billentyűzetét	35
A főkapcsoló gomb használata	37
Párosítsa a vezeték nélküli billentyűzetet	38
Munkavégzés a notebookkal	40

Az érintőképernyős panel használata	45
Az érintőpad használata	48
A billentyűzet használata	54
Funkcióbillentyűk	54
Gyorsbillentyűk.....	54
Programozható gyorsbillentyűk.....	56
Windows billentyűk.....	57
Bluetooth gomb	58

3. fejezet: A Windows használata

Első indítás.....	60
Windows asztal	61
Csatlakozás vezeték nélküli hálózatokhoz	62
Wi-Fi	62
Bluetooth	63
Airplane mode (Repülőgép mód).....	64
A notebook kikapcsolása.....	65
A notebook alvó üzemmódba kapcsolása.....	65
A Notebook PC legkevesebb energiát igénylő módjába való belépés..	65
GameVisual.....	66
Optimális beállítások OLED kijelzőkhöz.....	68
A Dark Mode (Sötét mód) engedélyezése.....	68
A kijelző kikapcsolása, ha nincs használva.....	68
A kijelző fényerejének beállítása.....	68
A tálca automatikus elrejtése	69
További billentyűparancsok	70

4. fejezet: Bekapcsolási önteszt (POST)

Bekapcsolási önteszt (POST).....	73
A BIOS és a Troubleshoot elérése a bekapcsolási önteszt segítségével..	73
BIOS.....	73
Hozzáférés a BIOS-hoz.....	73
A rendszer helyreállítása.....	74
Helyreállítási opciók használata.....	75

Tippek és GYIK

Hasznos tanácsok a notebookhoz.....	77
Hardver GYIK.....	79
Szoftver GYIK.....	82

Függelékek

Jogi információk.....	85
Szabályozási nyilatkozatok.....	86

Fontos információ

SZERZŐI JOGI INFORMÁCIÓK

Az ASUSTeK COMPUTER INC. előzetes írásos engedélye nélkül ennek a kiadványnak (a benne leírt termékeket vagy szoftvert is beleértve) semmilyen részletét nem szabad sokszorosítani, továbbítani, átírni, adatfeldolgozó rendszerben tárolni, bármilyen formában vagy eszközzel bármilyen nyelvre lefordítani, kivéve a vásárlói dokumentációt tartalékmásolat készítése céljából. („ASUS”).

Az ASUS a jelen kézikönyvet mindennemű kifejezett vagy bennefoglalt garancia nélkül bocsátja rendelkezésre, beleértve, de nem kizárólag a forgalmazhatóságra vagy adott célra történő felhasználhatóságra vonatkozó garanciát. Az ASUS, illetve annak igazgatói, tisztségviselői, alkalmazottai vagy megbízottjai semmilyen esetben nem tartoznak felelősséggel semmilyen, a jelen kézikönyv vagy a termék hibájából eredő közvetlen, közvetett, eseti, különleges vagy járulékos kárért (beleértve az elmaradt nyereséget, elmaradt bevételt, adatvesztést vagy üzletmenet megzavarását), még akkor sem, ha az ASUS-t tájékoztatták az ilyen károk lehetőségéről.

A jelen kézikönyvben szereplő termékek és cégnevek az adott cégek bejegyzett védjegyei vagy szerzői tulajdonai lehetnek, és használatuk kizárólag azonosítás vagy magyarázat céljából és a tulajdonos javára történhet, mindennemű jogvétség szándéka nélkül.

A jelen kézikönyvben szereplő műszaki adatokat és információkat kizárólag tájékoztatás céljából biztosítjuk, és azok előzetes bejelentés nélkül, bármikor megváltozhatnak, nem értelmezhetők továbbá az ASUS kötelezettségvállalásaként. Az ASUS nem vállal felelősséget a kézikönyvben esetlegesen előforduló hibákért vagy pontatlan információkért, a benne leírt termékekre és szoftvekre vonatkozóan sem.

Copyright © 2026 ASUSTeK COMPUTER INC. Minden jog fenntartva.

A FELELŐSSÉG KORLÁTOZÁSA

Olyan körülmények is előállhatnak, ahol az ASUS részéről történő mulasztás vagy más felelősség miatt, Ön jogosulttá válik kártérítésre az ASUS-tól. Minden ilyen esetben – függetlenül a jogalaptól, amely alapján Ön kártérítésre jogosult az ASUS-tól –, az ASUS kizárólag a testi sérülésekért (a halált is beleértve) és az ingatlanban, illetve személyes ingóságokban bekövetkezett károkért vállal felelősséget, illetve bármilyen tényleges és közvetlen kárért, amely a jelen Garancianyilatkozat szerinti jogi kötelezettségek elmulasztásából vagy sikertelen végrehajtásából erednek, az egyes termékek felsorolt szerződés szerinti ára erejéig. Az ASUS kizárólag a jelen Garancianyilatkozat szerinti szerződés, vagyoni kártérítés vagy jogvétség alapján köteles Önt kártalanítani, veszteségeket, kárt vagy kárigényt megtéríteni. Ez a korlátozás az ASUS beszállítóira és forgalmazóira is érvényes. Ez a maximális felelősség, amelyet az ASUS, a beszállítói és a forgalmazója kollektívan vállal.

Az ASUS semmilyen körülmények között nem tartozik felelősséggel a következőkért: (1) harmadik fél kárigényéért önell szemben; (2) az ön nyilvántartásai vagy adatai megsemmisüléséért vagy károsodásáért, vagy (3) különleges, eseti vagy közvetett kárért, illetve abból következő gazdasági károkért (az elmaradt nyereséget vagy megtakarítást is beleértve), akkor sem, ha az ASUS-t, a beszállítóit vagy a forgalmazóját tájékoztatták azok lehetőségéről.

AKADÁLYMENTESSÉGI NYILATKOZAT

Az ASUS elkötelezett amellett, hogy dokumentációit hozzáférhetővé tegye az Európai Parlament és a Tanács 2019/882/EU irányelvével összhangban. Ez a dokumentum úgy készült, hogy megfeleljen a WCAG 2.1 (AA szint)/EN 301 549 követelményeinek, és hozzáférhető legyen képernyőolvasók, például az NVDA Screen Reader vagy a Microsoft Narrator számára.

SZERVIZ ÉS TÁMOGATÁS

Látogassa meg többnyelvű weboldalunkat itt: <https://www.asus.com/hu/support/>.

A MyASUS számos támogatási szolgáltatást kínál, mint például a hibaelhárítás, a termék teljesítményének optimalizálása és ASUS szoftverintegrálás, valamint segít Önnek összeállítani a saját számítógépét, és növelni a tárterületét. Bővebb tudnivalóért látogasson el ide <https://www.asus.com/hu/support/FAQ/1038301/>.

A kézikönyvről

A kézikönyv tájékoztatást nyújt a notebook hardver- és szoftverjellemzőiről, a következő fejezetekbe szervezve:

1. fejezet: A hardver üzembe helyezése

Ez a fejezet a notebook hardverkomponenseit írja le.

2. fejezet: A notebook használata

Ez a fejezet elmagyarázza, hogyan használja a notebook különböző részeit.

3. fejezet: A Windows használata

Ez a fejezet a Windows rendszer notebookon történő használatáról kínál áttekintést.

4. fejezet: Bekapcsolási önteszt (POST)

Ez a fejezet elmagyarázza, hogyan használja a POST funkciót a notebook beállításainak módosításához.

Tippek és GYIK

Ez a fejezet tanácsokat, illetve a hardverrel és szoftverrel kapcsolatos gyakori kérdéseket mutat be, amelyekből a notebook karbantartásához és az egyszerűbb problémák megoldásához tájékozódhat.

Függelékek

Ez a szakasz felhívásokat és biztonsági nyilatkozatokat tartalmaz a notebookjával kapcsolatban.

A kézikönyvben használt formátumok

Ebben a kézikönyvben a fontos információk kiemeléséhez az üzenetek a következőképpen jelennek meg:

FONTOS! Ez az üzenet létfontosságú információt tartalmaz, amelyet a feladat végrehajtásához kötelezően be kell tartani.

MEGJEGYZÉS: Ez az üzenet kiegészítő információkat és tippeket tartalmaz, amelyek segítséget nyújtanak a feladatok végrehajtásához.

FIGYELEM! Ez az üzenet fontos információt tartalmaz, amelyet bizonyos feladatok elvégzése közben be kell tartani az Ön biztonsága érdekében, és hogy elkerülje a notebook adatai és részegységei sérülését.

Tipográfia

A félkövér szöveg kötelezően kijelölendő menüt vagy elemet jelöl.

A *dőlt* szöveg olyan fejezeteket jelöl, amelyekre a kézikönyvben hivatkozhat.

Biztonsági óvintézkedések

A notebook használata

- Ez a notebook kizárólag 5 °C (41 °F) és 35 °C (95 °F) közötti hőmérsékleten használható.
- Tekintse meg a notebook alján lévő besorolási címkét és győződjön meg arról, hogy a hálózati adapter megfelel a besorolásnak.
- A notebook felmelegedhet, akár fel is forrósodhat a használat során vagy az akkumulátoregység töltése közben. A kialakult hő okozta sérülések elkerülésének céljából soha ne helyezze a notebookot az ölébe vagy egyéb testrésze közelébe. Ha a notebookon dolgozik, ne tegye olyan felületre, amely elzárhatja a szellőzőnyílásokat.
- Ne használjon sérült tápkábelt, kiegészítőt vagy más perifériát a notebookhoz.
- Ne szállítsa vagy fedje le a notebookot bekapcsolt állapotban olyan anyagokkal, amelyek akadályozzák a szellőzést.
- Ne tegye a notebookot labilis vagy egyenetlen munkafelületre.
- A notebookot átbotcsáthatja a repülőtéri átvilágító berendezéseken (futószalagra helyezve), azonban ne tegye ki kézi és egyéb mágneses detektoroknak.
- Vegye fel a kapcsolatot légitársaságával az igénybe vehető fedélzeti szolgáltatásokat, illetve a notebook repülés közben történő használatával kapcsolatos korlátozásokat illetően.

A notebook karbantartása

- A notebook tisztítása előtt húzza ki a hálózati tápkábelt, és vegye ki az akkumulátoregységet (ha tartalmaz ilyen). Használjon meleg vízzel megnedvesített tiszta cellulózszivacsot vagy szarvasbőrt. A felesleges nedvességet száraz kendővel törölje le a notebook felületéről. Ügyeljen arra, hogy ne jusson folyadék a készülékbe vagy a billentyűzet réseibe, mert az rövidzárlatot vagy korróziót okoz.
- Ne használjon erős oldószereket, például higítót, benzolt vagy más vegyszereket a notebookon vagy annak közelében.
- Ne tegyen tárgyakat a notebook tetejére.
- Ne tegye ki a notebookot erős mágneses vagy elektromos mezőknek.
- Ne tegye ki a notebookot folyadéknak, esőnek vagy nedvességnek, és ne használja azok közelében.
- Ne tegye ki a notebookot poros környezetnek.
- Ne használja a notebookot, ha gázszivárgás van a közelben.
- Ne helyezzen aktív elektronikai eszközöket a notebook közelébe, hogy elkerülje a kijelzőpanel működésének elektromágneses hullámok miatti zavarát.
- Ne használja ezt a notebookot kriptovaluta bányászatához (nagy mennyiségű áramfogyasztás és időigény konvertibilis virtuális valuta megszerzéséhez) és/vagy ahhoz kapcsolódó tevékenységekhez.

Megfelelő selejtezés



A Hulladékelektronikai és Elektronikus Berendezések (WEEE) irányelv (2012/19/EU irányelv) egy Európai Uniói jogszabály, amelynek célja az elektromos és elektronikus berendezések környezeti hatásainak csökkentése. Ez kötelezi a gyártókat, hogy vállaljanak felelősséget termékeik életciklusának végén történő kezeléséért, elősegítve a begyűjtést, feldolgozást és újrahasznosítást a hulladék minimalizálása és az erőforrások visszanyerése érdekében. Ne dobja az elektromos és elektronikai berendezéseit háztartási hulladékgyűjtőbe.

Az áthúzott kerek szeméttárolót ábrázoló jelzés a terméken vagy csomagoláson azt jelzi, hogy ezt a terméket (beleértve az esetlegesen benne található elemeket) nem szabad háztartási hulladékkal együtt elhelyezni. A környezetre és az emberi egészségre gyakorolt esetleges károk elkerülése érdekében gyűjtési rendszert kell alkalmazni a hulladék elektromos és elektronikai berendezések (WEEE) visszajuttatására, újrahasznosítására és hasznosítására. Ezt a terméket úgy tervezték, hogy lehetővé tegye az alkatrészek újrahasználatát és bizonyos anyagok újrahasznosítását. A nem megfelelő selejtezés kockázatokat jelenthet az elektromos és elektronikus berendezésekben található veszélyes anyagok, például ólom, BFR és egyéb káros összetevők miatt. Tájékozódjon a helyi újrahasznosítási szolgáltatásokról az elektronikus termékekre vonatkozóan.

(<https://esg.asus.com/en/circular-economy/resource-regeneration/global-take-back-service>)



Ne dobja ki az akkumulátort a háztartási hulladékgyűjtőbe. Az áthúzott kerek szeméttárolót ábrázoló jelzés azt jelenti, hogy az akkumulátort tilos a háztartási hulladékkal együtt leselejtezni.

Biztonsági tudnivalók az akkumulátorral kapcsolatban

Az akkumulátor védelme

- Az akkumulátor nagyfeszültség alatt történő gyakori feltöltése lerövidítheti az akkumulátor élettartamát. Ha már teljesen feltöltődött, a rendszer az akkumulátor védelme érdekében leállíthatja a töltést, amikor az akkumulátor töltöttségi szintje 90% és 100% között van.

MEGJEGYZÉS: Az a szint, amelyen az akkumulátor folytatja a töltést, általában 90% és 99% között van beállítva. A tényleges érték modellenként eltérhet.

- Ha az akkumulátort magas környezeti hőmérsékleten tölti vagy tárolja, az akkumulátort kapacitása véglegesen károsodhat, és gyorsan lerövidül az élettartama. Ha az akkumulátort hőmérséklete túl magas, előfordulhat, hogy a rendszer csökkenti a töltőkapacitást, sőt le is állíthatja a töltést az akkumulátor védelme érdekében.
- Az akkumulátort kapacitása akkor is csökkenhet, ha az eszköz ki van kapcsolva, vagy leválasztják a hálózati áramforrásról. Ez normális, mert a rendszer ennek ellenére kis mértékben fogyasztja az akkumulátor energiáját.

Az akkumulátor általános karbantartása

- Ha hosszabb ideig nem tervezi használni eszközét, ne feledje 50%-ra feltölteni az akkumulátort, majd kapcsolja ki a eszközt, és válassza le a hálózati adaptert. Töltse föl az akkumulátort 50%-ra háromhavonta, hogy elkerülje a túlzott kisütést és az akkumulátor rongálódását.
- Az akkumulátor működési idejének megnövelése érdekében kerülje az akkumulátor hosszú ideig tartó töltését nagy feszültség mellett. Ha folyamatosan működteti eszközét hálózati áramforrásról, merítse le az akkumulátort 50%-ra kéthetente legalább egyszer. Akkumulátorbeállításokat a MyASUS alkalmazásban is módosíthatja, hogy meghosszabbítsa az akkumulátor élettartamát.
- Tanácsos az akkumulátort 5 °C (41 °F) és 35 °C (95 °F) közötti hőmérsékleten tárolni 50%-os töltöttségen.
- Ne hagyja az akkumulátort nedves környezetben. A nedvességnek való kitettség növelheti az akkumulátor túlzott kisütési sebességét. Az alacsony környezeti hőmérséklettől károsodhatnak az akkumulátorban lévő vegyszerek, míg a magas környezeti hőmérséklet vagy a túlhevülés robbanásveszélyt okozhat.
- Ne helyezze az eszközt vagy az akkumulátoregységet hőszugárzó, kandalló, kazán, hőszugárzó, vagy bármilyen, 60 °C-ot (140 °F) meghaladó hőforrás közelébe. A magas környezeti hőmérséklet robbanást vagy tüzet okozó szivárgást eredményezhet.

1. fejezet:
A hardver üzembe helyezése

Ismerkedés a notebookkal

Dupla kijelzőpanel

Előlnézet

MEGJEGYZÉS: Az előlnézet megjelenése a notebookmodelltől függően szintén eltérhet.

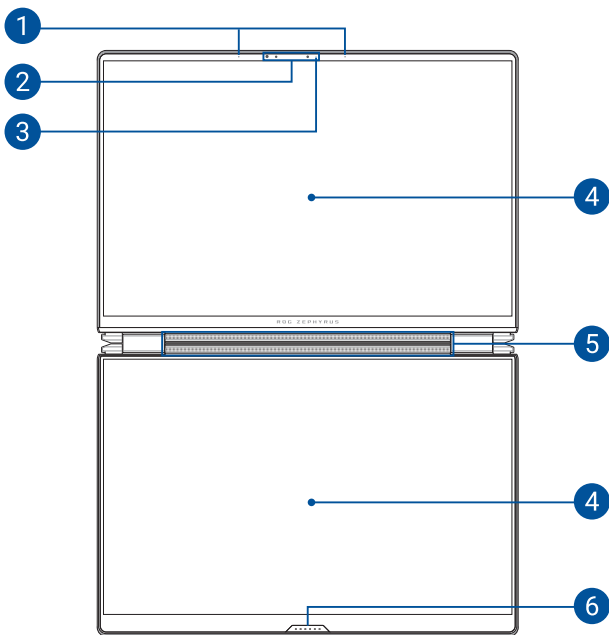

1. **Mikrofonrendszer**

A mikrofonrendszer visszhangkioltási, zajelnyomási és nyalábformálási funkciókat kínál a jobb beszédhang-felismerés és hangrögzítés érdekében.

2. **Kamera**

A beépített kamera képek, illetve videók készítését teszi lehetővé a notebookon.

Infravörös kamera

A beépített infravörös kamera infravörös képeket rögzít az arcfelismeréshez, és támogatja a Windows Hello funkciót.

MEGJEGYZÉS: A piros infravörös LED villog az adatok olvasása során, mielőtt bejelentkezik a Windows Hello arcfelismerési funkciójával.

3. **Kamerajelző fény**

A kamerajelző fény világít, amikor a beépített kamera használatban van.

4. **320°-ban állítható érintőképernyős panel**

A notebook érintőképernyős panelének helyzetét 320°-os szögben lehet állítani.

Ez a nagy felbontású érintőképernyős panel kiváló lehetőségeket biztosít fotók, videók és egyéb multimédia-fájlok megtekintéséhez a notebookon. A panel továbbá érintőmozdulatokkal is működtethető.

MEGJEGYZÉS:

- További részletekért tekintse meg a kézikönyv *Az érintőképernyős panel használata* című részét.
 - A másodlagos kijelző fényerejének beállítását a ScreenXpert kezeli.
-

FÖNTÖS! A maximális forgási szög 320 fok.

5. **Hangszórók**

A beépített hangszórókkal maga a notebook is lejátszhatja a hangot. Az audió szolgáltatások szoftver által vezéreltek.

6. **Dokkolóport**

Csatlakoztassa a billentyűzet ehhez a porthoz a billentyűzet és az érintőpad funkcióinak támogatásához.

Alsó nézet

MEGJEGYZÉS: A modelltől függően az alsó nézet megjelenése eltérő lehet.

FIGYELEM! A notebook felmelegedhet, akár fel is forrósodhat a használat során vagy az akkumulátoregység töltése közben. A kialakult hő okozta sérülések elkerülésének céljából soha ne helyezze a notebookot az ölébe vagy egyéb testrésze közelébe. Ha a notebookon dolgozik, ne tegye olyan felületre, amely elzárhatja a szellőzőnyílásokat.

FONTOS!

- Az akkumulátor üzemideje a notebook használatától és műszaki adataitól függ. Az akkumulátoregységet nem lehet szétszerelni.
 - A maximális kompatibilitás és megbízhatóság érdekében kizárólag hivatalos forgalmazóktól vásároljon alkatrészeket. Vegye fel a kapcsolatot egy ASUS szervizközponttal vagy hivatalos forgalmazóval a termék javítása érdekében, illetve ha segítségre van szüksége a termék megfelelő szétszereléséhez vagy összeszereléséhez.
-

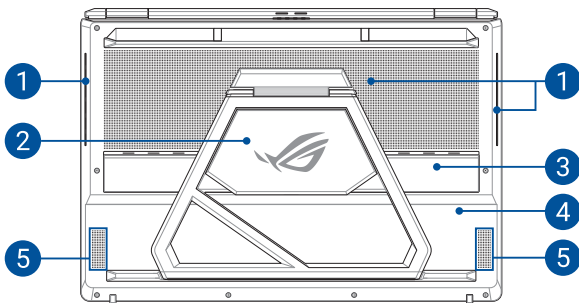

1. Szellőzőnyílások

Lehetővé teszik a hideg levegő beáramlását a notebookba, illetve a meleg levegő távozását.

FIGYELEM! Győződjön meg arról, hogy papír, könyv, ruházat, kábel vagy egyéb tárgy nem akadályozza a levegő áramlását a szellőzőnyílásokon keresztül. Ellenkező esetben a készülék túlhevülhet.

2. Kitámasztó

A beépített kitámasztó segítségével megtámaszthatja a notebookot és beállíthatja a betekintési szöveget.

3. Rekeszfedél

Ez a fedél védi a notebookon a cserélhető SSD (M.2 2280 aljzat) modul számára fenntartott részeket.

MEGJEGYZÉS:

- Bővebb tudnivalóért tekintse meg a Frissítési útmutatót a több nyelven rendelkezésre álló webhelyünkön, amely a következő címen érhető el: <https://www.asus.com/hu/support/>.
 - Az M.2 2280 aljzat nem támogatja az M.2 SATA SSD használatát.
-

4. **Alsó fedél**

Ez a fedél alapvető védelmet nyújt a Notebook PC belső alkatrészei számára.

MEGJEGYZÉS: Bővebb tudnivalókért tekintse meg a Frissítési útmutatót a több nyelven rendelkezésre álló webhelyünkön, amely a következő címen érhető el: <https://www.asus.com/hu/support/>.

5. **Hangszórók**

A beépített hangszórókkal maga a notebook is lejátszhatja a hangot. Az audió szolgáltatások szoftver által vezéreltek.

Jobboldali nézet

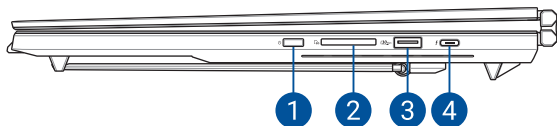

1. Főkapcsoló gomb

Nyomja meg a főkapcsoló gombot a notebook be- és kikapcsolásához. A főkapcsoló gombot a notebook alvó vagy hibernált módba helyezéséhez, illetve alvó vagy hibernált módból történő aktiváláshoz is használhatja.

Ha a notebook nem reagál, nyomja meg és tartsa lenyomva a főkapcsoló gombot legalább tíz (10) másodpercig, amíg a notebook ki nem kapcsolódik.

2. Memóriakártya-olvasó

Ez a beépített memóriakártya-olvasó az SD-kártya formátumokat támogatja.

3. USB 3.2 Gen 2 port

Az USB 3.2 (Univerzális Soros Busz 3.2) Gen 2 port akár 10 Gbit/s adatátviteli sebességet biztosít, és visszamenőleg kompatibilis az USB 2.0 szabvánnyal.

4. Thunderbolt™ 4/ Power Delivery kombinált port

A Thunderbolt™ 4-port kompatibilis az USB Type-C® szabvánnyal és legfeljebb 40 Gbit/s adatátviteli sebességet biztosít a Thunderbolt™ 4-eszközök számára. Csatlakoztassa a notebookot DisplayPort, VGA, DVI vagy HDMI külső kijelzőhöz a nagy felbontású megjelenítési funkciók kihasználásához, az Intel® Thunderbolt™ technológia segítségével. Használja a mellékelt hálózati adaptert (ha elérhető), vagy egy kompatibilis adaptert az akkumulátoregység töltéséhez és a notebook árammal történő ellátásához.

MEGJEGYZÉS: A port adatátviteli sebessége modelltől függően eltérő lehet.

FONTOS! Előfordulhat, hogy alacsony teljesítményű áramforráson keresztül hosszabb ideig tart a notebook teljes feltöltése.

Baloldali nézet

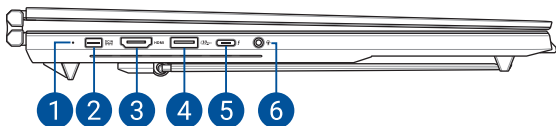

1. Kétszínű akkumulátortöltés-jelző fény

A kétszínű LED vizuálisan jelzi az akkumulátor töltési állapotát. Részletek az alábbi táblázatban:

Szín	Állapot
Folyamatos fehér	A notebook áramforráshoz van csatlakoztatva, és az akkumulátor töltöttsége 100%-os.
Folyamatos narancssárga	A notebook áramforráshoz van csatlakoztatva, az akkumulátor töltődik, és a töltöttségi szint 0% és 99% között van.
Villogó narancssárga	A notebook akkumulátorról üzemel, és az akkumulátor töltési szintje kevesebb, mint 10%.
Kikapcsolva	A notebook akkumulátorról üzemel, és az akkumulátor töltési szintje 10% és 100% között van.

2. Tápbemeneti (DC) port

Használja a mellékelt hálózati adaptert (ha elérhető), vagy egy kompatibilis adaptert az akkumulátoregység töltéséhez és a notebook árammal történő ellátásához.

FIGYELEM! Az adapter a tartós használattól felforrósodhat. Ne takarja le az adaptert, és tartsa távol a testétől, amikor az elektromos hálózathoz van csatlakoztatva.

3. HDMI-kimeneti port

Ez a port lehetővé teszi, hogy egy HDMI-kábelen keresztül hang- és videojeleket küldjön a notebookjáról egy HDMI-kompatibilis eszközre.

4. USB 3.2 Gen 2 port

Az USB 3.2 (Univerzális Soros Busz 3.2) Gen 2 port akár 10 Gbit/s adatátviteli sebességet biztosít, és visszamenőleg kompatibilis az USB 2.0 szabvánnyal.

5. Thunderbolt™ 4/ Power Delivery kombinált port

A Thunderbolt™ 4-port kompatibilis az USB Type-C® szabvánnyal és legfeljebb 40 Gbit/s adatátviteli sebességet biztosít a Thunderbolt™ 4-eszközök számára. Csatlakoztassa a notebookot DisplayPort, VGA, DVI vagy HDMI külső kijelzőhöz a nagy felbontású megjelenítési funkciók kihasználásához, az Intel® Thunderbolt™ technológia segítségével. Használja a mellékelt hálózati adaptert (ha elérhető), vagy egy kompatibilis adaptert az akkumulátoregység töltéséhez és a notebook árammal történő ellátásához.

MEGJEGYZÉS: A port adatátviteli sebessége modelltől függően eltérő lehet.

FONTOS! Előfordulhat, hogy alacsony teljesítményű áramforráson keresztül hosszabb ideig tart a notebook teljes feltöltése.

6. Fejhallgató/headset/mikrofon jack aljzat

Ez az aljzat aktív hangszórók vagy fejhallgatók csatlakoztatásához való. A aljzaton keresztül headsetet vagy külső mikrofont is csatlakoztathat.

Vezeték nélküli billentyűzet

Előnézet

MEGJEGYZÉS: A billentyűzet elrendezése régióként vagy országonként eltérő lehet.

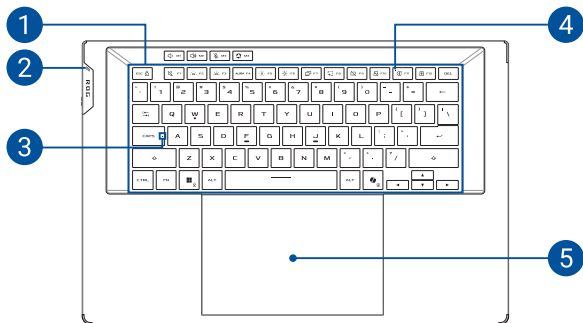

1. Billentyűzet

A billentyűzet kényelmes lenyomási mélységű, teljes méretű QUERTZ billentyűket tartalmaz. Emellett használhatja a funkcióbillentyűket, gyorsan elérheti a Windows operációs rendszert, és vezérelhet egyéb multimédiás funkciókat is.

MEGJEGYZÉS: A billentyűzet elrendezése modellenként és területenként eltérő lehet.

2. Kétszínű akkumulátortöltés-jelző fény

A kétszínű LED vizuálisan jelzi az akkumulátor töltési állapotát. Részletek az alábbi táblázatban:

Szín	Állapot
Folyamatos fehér	A vezeték nélküli billentyűzet csatlakozik az áramforráshoz és az akkumulátor töltöttségi szintje 80% és 100% között van.
Folyamatos narancssárga	A vezeték nélküli billentyűzet csatlakozik az áramforráshoz, az akkumulátor töltődik, és az akkumulátor töltöttségi szintje alacsonyabb, mint 80%.
Villogó narancssárga	A vezeték nélküli billentyűzet akkumulátorról üzemel, és az akkumulátor töltöttségi szintje alacsonyabb, mint 20%.
Kikapcsolva	A vezeték nélküli billentyűzet akkumulátorról üzemel, és az akkumulátor töltöttségi szintje 20% és 100% között van.

3. Caps Lock jelzőfénye

Ez a jelzőfény a Caps Lock (nagybetűzár) funkció aktiválásakor gyullad ki. A Caps Lockkal csupa nagybetűvel (pl. A, B, C) gépelhet a notebook billentyűzetén.

4. Bluetooth jelzőfény

A Bluetooth állapotjelző segít azonosítani az aktuális Bluetooth párosítási vagy csatlakozási állapotot.

MEGJEGYZÉS: További információkért tekintse meg a kézikönyv *Bluetooth gomb* című részét.

5. Érintőpad

Az érintőpad a képernyőn történő navigáláshoz összetett mozdulatok használatát teszi lehetővé az intuitív felhasználói élmény érdekében. A hagyományos egér funkcióit is szimulálja.

MEGJEGYZÉS: További részletekért tekintse meg a kézikönyv *Az érintőpad használata* című részét.

Baloldali nézet



1. USB Type-C® port

Használja a mellékelt hálózati adaptert (ha elérhető), vagy egy kompatibilis adaptert a billentyűzet töltéséhez.

FONTOS!

- Ez a port nem támogatja a teljesítménykimenetet.
- Alacsony teljesítményű áramforráson keresztül hosszabb ideig tarthat a billentyűzet teljes feltöltése.

2. Bluetooth kapcsoló

Állítsa át a kapcsolót a billentyűzet Bluetooth funkciójának be-, vagy kikapcsolásához.

Alsó nézet

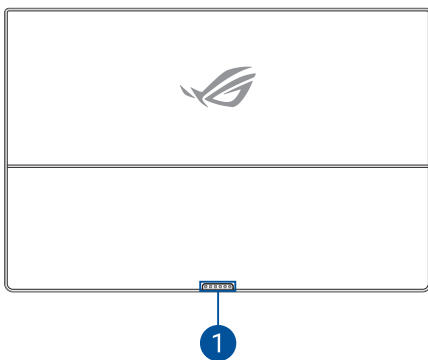

1. Dokkolócsatlakozó

A dokkolócsatlakozót a dokkolóporthoz igazítva rögzítse biztonságosan a billentyűzet a készülékhez.

2. fejezet: ***A notebook használata***

Az első lépések

A kijelzőpanel felhajtása

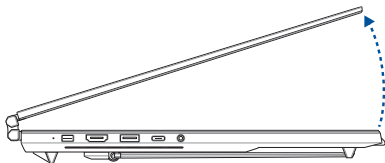

MEGJEGYZÉS: A jobb hőelvezetés érdekében javasoljuk, hogy használat közben legalább 60 fokos szögben nyissa ki a kijelzőpanelt.

Válassza le a vezeték nélküli billentyűzetet a notebookról

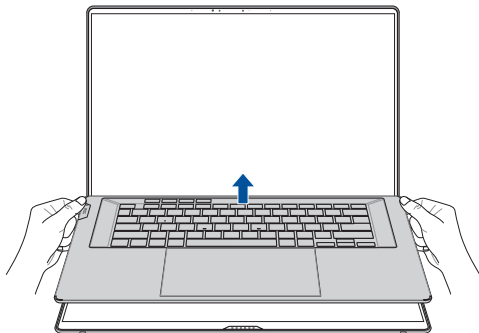

A notebook akkumulátorának feltöltése

Az első használat előtt töltsa a notebook akkumulátorát **3 órán** keresztül.

- A. Csatlakoztassa az AC hálózati vezetékét az AC/DC adapterhez.
- B. Csatlakoztassa a DC elektromos csatlakozót a notebook elektromos (DC) bementére.
- C. Csatlakoztassa az AC adaptert a 100 V~240 V áramforráshoz.

MEGJEGYZÉS: Modelltől és régiótól függően a hálózati adapter megjelenése eltérő lehet.

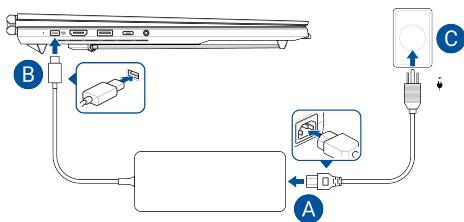

FONTOS!

AC/DC tápegység információk:

- Bemeneti feszültség: 100–240 V AC
- Bemeneti frekvencia: 50–60 Hz
- Névleges kimeneti áramerősség: 12,5 A (250 W)
- Névleges kimeneti feszültség: 20 V

Információk az USB Power Delivery hálózati adatterről*:

- Bemeneti feszültség: 100–240 V AC
- Bemeneti frekvencia: 50–60 Hz
- Névleges kimeneti áramerősség: 5 A (100 W)
- Névleges kimeneti feszültség: 20 V

* *Egyes típusokon*

FONTOS!

- Bizonyosodjon meg arról, hogy a notebook címkéjén és a hálózati adapteren feltüntetett névleges elektromossági adatok megegyeznek. Egyes notebookmodellek esetében a rendelkezésre álló SKU alapján több névleges kimeneti áramerősség is lehetséges.
- A notebook első aktiválása előtt csatlakoztassa a notebookot a hálózati adapterhez. A tápkábelt csak hosszabbítókábel nélkül dugja a konnektorba. Az Ön biztonsága érdekében a készüléket kizárólag megfelelően földelt konnektorhoz csatlakoztassa.
- Bizonyosodjon meg arról, hogy a használt fali csatlakozóaljzat a notebook közelében található és jól megközelíthető.
- A notebook elektromos hálózatról történő leválasztásakor húzza ki a notebook elektromos vezetékét a fali csatlakozóaljzattól.

FIGYELEM!

Olvassa el a notebook akkumulátorára vonatkozó alábbi biztonsági utasításokat:

- A készülékben lévő akkumulátort kizárólag az ASUS által felhatalmazott szakemberek távolíthatják el (kizárólag nem eltávolítható akkumulátorok esetében).
- A készülékben lévő akkumulátor eltávolításakor vagy szétszerelésakor tűzveszély vagy vegyi anyag okozta égési sérülés veszélye állhat fenn.
- Saját biztonsága érdekében tartsa be a figyelmeztető címkén lévő utasításokat.
- Amennyiben az akkumulátort nem megfelelő típusú akkumulátorral cseréli, robbanásveszély áll fenn.
- Az akkumulátort ne dobja tűzbe.
- A notebook akkumulátorának rövidzárlata tilos.
- Soha ne kísérelje meg szétszerelni és újra összeszerelni az akkumulátort (kizárólag el nem távolítható akkumulátorok esetén).
- Ha az akkumulátornál szivárgást észlel, az akkumulátor használata tilos.
- Az akkumulátort és annak komponenseit előírászerűen használja újra, illetve ártalmatlanítsa.
- Az akkumulátort és más kisméretű komponenseket tartsa gyermekektől távol.

Töltse fel vezeték nélküli billentyűzetét

Töltse fel vezeték nélküli billentyűzetét az alábbi módszerek valamelyikével:

1. Csatlakozás a notebookhoz USB Type-C® kábellel:

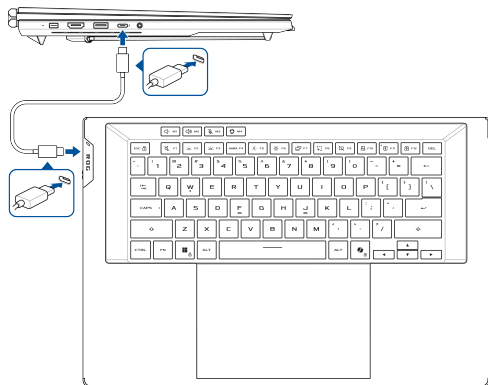

2. Csatlakoztatás a notebookhoz:

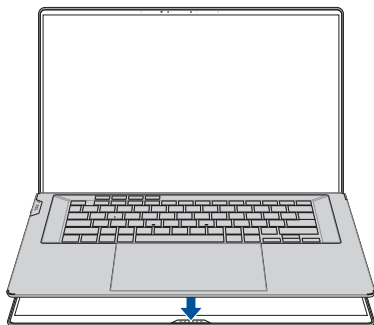

A főkapcsoló gomb használata

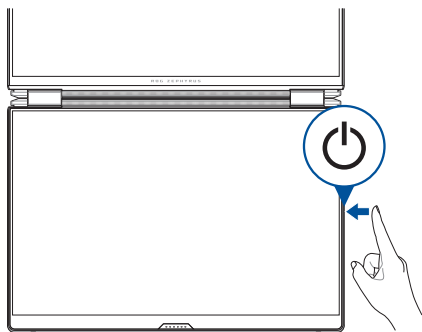

Párosítsa a vezeték nélküli billentyűzetet

MEGJEGYZÉS: A párosítás befejezése után a billentyűzet automatikusan csatlakozik a notebookhoz, ha mindkét eszközön engedélyezve van a Bluetooth.

Párosítsa a vezeték nélküli billentyűzetet a notebookjával az alábbi módszerek valamelyikével:

Bluetooth-párosítás

- Engedélyezze a Bluetooth-t a notebookon.
- Válassza le a billentyűzetet a notebookról, majd kapcsolja be a Bluetooth-t a billentyűzeten a kapcsoló átbillentésével.

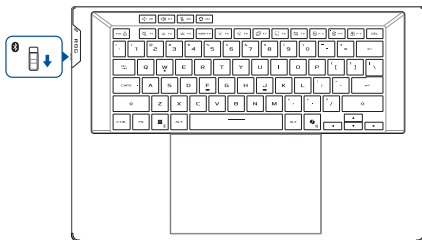

- C. Kövesse a képernyőn megjelenő utasításokat a párosítási kérelem megerősítéséhez és a párosítás befejezéséhez.

MEGJEGYZÉS:

- A párosítás befejezéséhez a rendszer kérheti a képernyőn megjelenő jelszó megadását.
 - Amennyiben a billentyűzet nem sikerül párosítani a notebookkal, nyomja meg a <Fn>+<F11> gombot a párosítási folyamat újraindításához.
-

Bluetooth Low Energy előpárosítás

- A. Kapcsolja be a notebookot.
- B. Csatlakoztassa a billentyűzetet a notebookhoz, és a párosítás három másodpercen belül megtörténik.

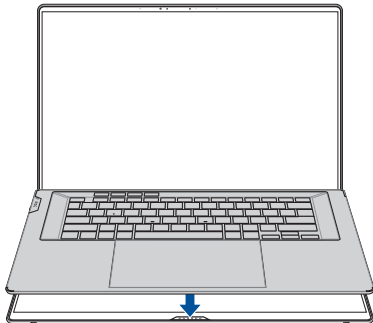

Munkavégzés a notebookkal

FIGYELEM! Az eszköz és a vezeték nélküli billentyűzet mágneses tartozékokkal rendelkezik. A lemágnesezés megelőzése érdekében tartsa távol a mágneses tartozékokat a külső tároló meghajtóktól és mágnescsíkkal ellátott kártyáktól.

Kettős képernyős mód

1.

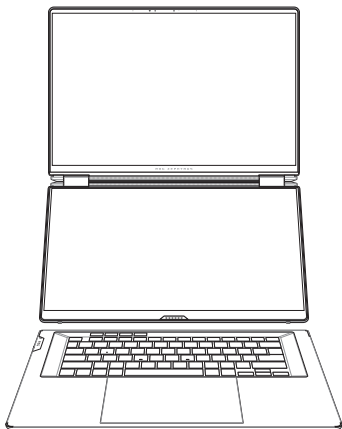

2.

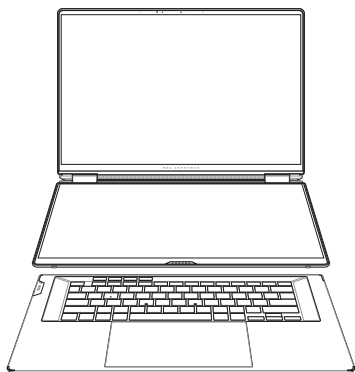

3.

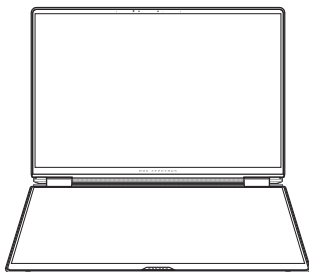

Laptop mód

1. Vezeték nélküli billentyűzettel

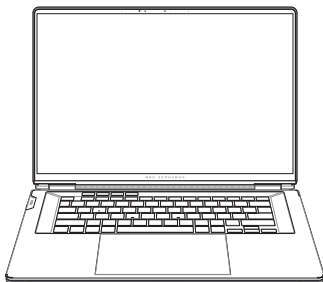

2. Virtuális billentyűzettel



Könyv mód

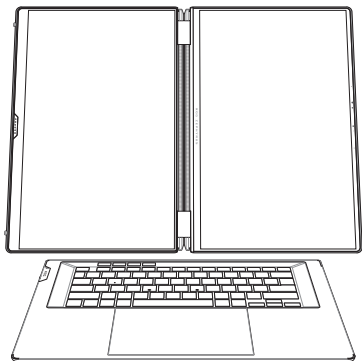

Megosztó mód

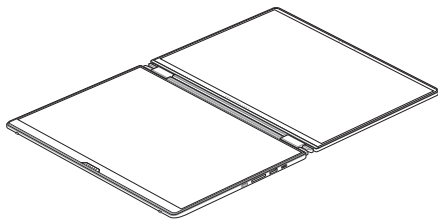

Sátor mód

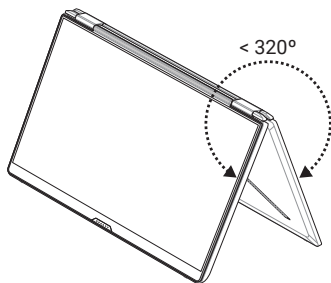

Az érintőképernyős panel használata

Használja a kézmozdulatokat a programok indítására és a notebook beállításainak megnyitására. A funkciók a notebook érintőképernyős paneljén alkalmazott kézmozdulatokkal aktiválhatók.

Koppintás/Dupla koppintás

Koppintson egy elem kiválasztásához, és koppintson kétszer a megnyitásához.

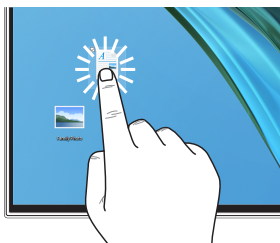

Nyomja le és tartsa lenyomva

Nyomja meg és tartsa nyomva a helyi menü megnyitásához.

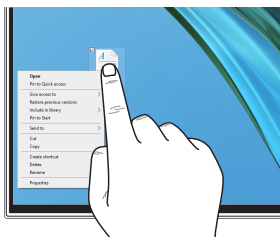

Nagyítás

Két ujját távolítsa el egymástól az érintőképernyőn.

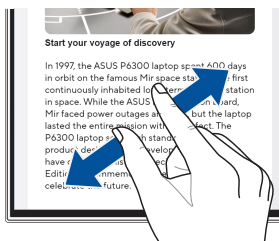

Kicsinyítés

Húzza össze két ujját az érintőképernyőn.



Ujjcsúsztatás

Az ujját csúsztatva görgessem felfelé vagy lefelé, illetve pásztázza a képernyőt balra vagy jobbra.



Drag and drop (Fogd és vidd)

Húzással kijelölési mezőt hozhat létre több elem körül, majd a Drag and drop (Fogd és vidd) módszerrel az elemet új helyre helyezheti.

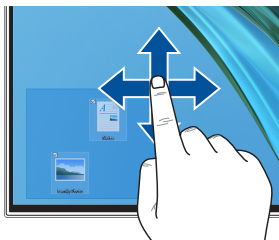

Az érintőpad használata

Egyujjas mozdulatok

A mutató mozgatása

Az érintőpad bármely részét megérintve aktiválhatja a mutatót, amelyet azután az ujjának az érintőpárnán történő csúsztatásával mozgathat.

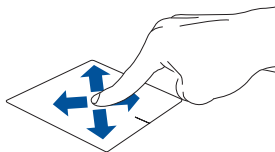

Koppintás/Dupla koppintás

Koppintson egy elem kiválasztásához, és koppintson kétszer a megnyitásához.

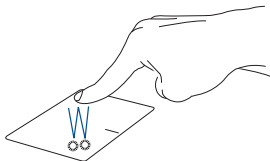

Drag and drop (Fogd és vidd)

Koppintson duplán egy elemre, majd csúsztassa az ujját, de közben ne emelje fel az érintőpadról. Az elem új helyre helyezéséhez emelje fel az ujját az érintőpadról.

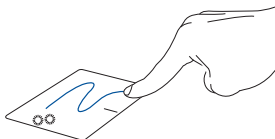

Bal kattintás

Kattintson az elem kiválasztásához, és kattintson duplán a megnyitásához.

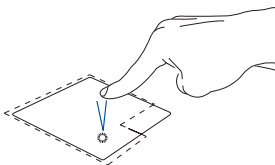

Kattintás a jobb gombbal

Kattintson erre a gombra a helyi menü megnyitásához.

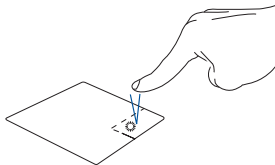

MEGJEGYZÉS: A kipontozott vonalon belüli területek a bal és jobb egérgomb érintőpadon lévő helyeit mutatják.

Kétujjas mozdulatok

Koppintás

A jobb gombbal való kattintás funkció az érintőpadon két ujjal történő koppintással szimulálható.

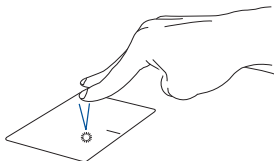

Kétujjas görgetés (felfelé/lefelé)

Felfelé vagy lefelé görgetéshez csúsztassa két ujját.

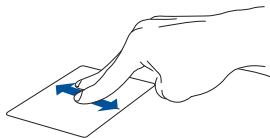

Kétujjas görgetés (balra/jobbra)

Balra vagy jobbra görgetéshez csúsztassa két ujját.



Kicsinyítés

Húzza össze két ujját az érintőpadon.



Nagyítás

Két ujját távolítsa el egymástól az érintőpadon.

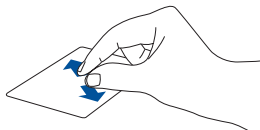

Drag and drop (Fogd és vidd)

Jelöljön ki egy elemet, nyomja le és tartsa lenyomva a bal gombot. A másik ujját az érintőpadon csúsztatva fogja meg az elemet, helyezze az óhajtott helyre és emelje fel az ujját a gombról.

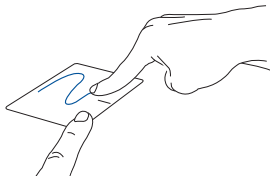

Háromujjas mozdulatok

Koppintás

Koppintson három ujjal az érintőpadra és indítsa el a Settings (Beállítások) menüben kijelölt funkciót.

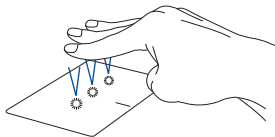

Húzás (balra/jobbra)

Ha több alkalmazást nyitott meg, váltson az alkalmazások között három ujj húzásával balra vagy jobbra.



Húzás felfelé

Húzza felfelé az ujját az összes jelenleg megnyitott alkalmazás megjelenítéséhez.



Húzás lefelé

Lefelé húzást követően megjelenik az asztalt.

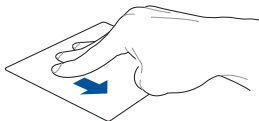

Négyujjas mozdulatok

Koppintás

Koppintson négy ujjal az érintőpad és indítsa el a Settings (Beállítások) menüben kijelölt funkciót.

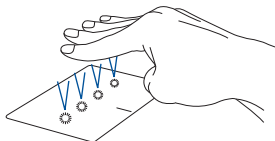

A billentyűzet használata

Funkcióbillentyűk

A funkcióbillentyűk (F1-F12) aktiválásához vagy kikapcsolásához használja a <Fn>+<Esc> kombinációt. Ha a funkcióbillentyűk aktívak, a gyorsbillentyűk is elérhetők - ehhez tartsa lenyomva a <Fn> gombot, és nyomja meg a funkciógombok valamelyikét.

Gyorsbillentyűk

A notebook billentyűzetén található gyorsbillentyűkkel a következő parancsokat indíthatja el:



Használja a hangszóró be- vagy kikapcsolására



Használja a háttérvilágításos billentyűzet fényerejének csökkentésére



Használja a háttérvilágításos billentyűzet fényerejének növelésére



Használja az Aura fényeffektus be- vagy kikapcsolására



Használja a kijelző fényerejének csökkentésére



Használja a kijelző fényerejének növelésére



Használja a kijelzőmódok váltására

MEGJEGYZÉS: Bizonyosodjon meg arról, hogy a második kijelzőt csatlakoztatta a notebookhoz.



Használja a képernyőfelvétel aktiválására



Használja az érintőpad aktiválására vagy kikapcsolására



Engedélyezi vagy letiltja a másodlagos kijelzőpanelt



Nyomja meg és tartsa benyomva ezt a billentyűt a billentyűzet leválasztására az eszközről, és a billentyűzet párosítási vagy felfedezési módba állítására



Megfordítja a megjelenítési sorrendet



A Page Up billentyűt szimulálja



A Page Down billentyűt szimulálja



A Home billentyűt szimulálja



Az End billentyűt szimulálja



Engedélyezi vagy letiltja a Windows billentyűzárát

Programozható gyorsbillentyűk

Minden programozható gyorsbillentyűvel lejátszhatja a rögzített makrót vagy a hozzárendelt funkciót. A gyorsbillentyűket az Armoury Crate alkalmazáson keresztül programozhatja, vagy a gyorsbillentyű megnyomásával a következő alapértelmezett parancsokat indíthatja el:



Használja a hangszóró hangerejének csökkentésére



Használja a hangszóró hangerejének növelésére



A mikrofon be- vagy kikapcsolása



Megnyitja az Armoury Crate alkalmazást

Windows billentyűk



A Windows billentyű elindítja a Start menüt



vagy



+



A Menü gomb kijelzi a legördülő menüt



A Copilot kulcs elindítja a Windows Copilotot

MEGJEGYZÉS: A funkciók elérhetősége piaconként változó, lásd aka.ms/WindowsAIFeatures.

Bluetooth gomb

MEGJEGYZÉS: A Bluetooth-párosítás vagy csatlakozás megkezdése előtt győződjön meg arról, hogy a Bluetooth engedélyezve van-e a billentyűzeten és az eszközön.

Amennyiben a billentyűzetet nem sikerül párosítani az eszközzel, nyomja meg és tartsa benyomva a <Fn>+<F11> gombot a párosítási folyamat újraindításához.

A billentyűzet leválasztásához az eszközről nyomja meg és tartsa benyomva a <Fn>+<F11> gombot, és a billentyűzet felfedezési módba kapcsol.

LED-es jelzőfény	Időtartam	Állapot
Gyors (fehér) villogás	180 másodperc	Párosítás
Folyamatos (fehér) fény	5 másodperc	Párosítva
Gyors (fehér) villogás	5 tször	Nincs párosítva

Miután a billentyűzetet sikeresen párosította egy eszközzel, az automatikusan csatlakozik az eszközhöz, amikor a Bluetooth be van kapcsolva, és az eszköz hatótávolságon belül van.

LED-es jelzőfény	Időtartam	Állapot
Lassú (fehér) villogás	180 másodperc	Csatlakozás párosított eszközhöz
Folyamatos (fehér) fény	5 másodperc	Csatlakoztatva
Gyors (fehér) villogás	5 tször	Nincs csatlakoztatva

3. fejezet: ***A Windows használata***

Első indítás

Az első aktiválást követően a notebookot, egy képernyősorozattal végigvezeti Önt a Windows operációs rendszer konfigurálásának lépésein.

A notebook első bekapcsolása:

1. Nyomja meg a notebook főkapcsoló gombját. Várjon néhány percet, míg megjelenik a beállítási képernyő.
2. A beállítási képernyőn válassza ki a régiót és a notebookon használandó nyelvet.
3. Olvassa el figyelmesen a licencszerződést. Kattintson az **Accept (Elfogadás)** gombra.
4. Kövesse a képernyőn kijelzett utasításokat az alábbi alapelemek konfigurálásához:
 - Személyre szabás
 - Online csatlakozás
 - Beállítások
 - Az Ön fiókja
5. Az alapelemek konfigurálását követően a Windows telepíti az alkalmazásokat és az elsődleges beállításokat. Beállításkor biztosítsa a notebook folyamatos áramellátását.
6. A beállítások befejeződését követően megjelenik a Desktop (Asztal).

MEGJEGYZÉS: Az ebben a fejezetben található képernyőképek kizárólag irányadó jelleggel bírnak.

Windows asztal

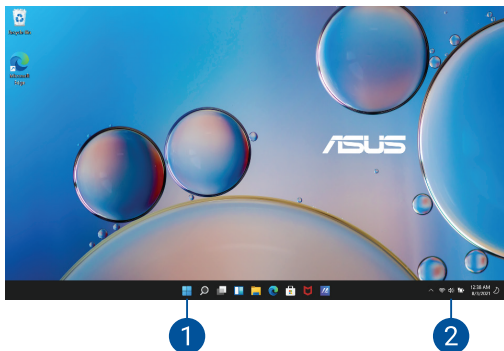

1. Start menü

A Start menü biztosítja a notebookon lévő programok, Windows alkalmazások, mappák és beállítások elsődleges elérését.

2. Action Center (Műveletközpont)

Az Action Center (Műveletközpont) összegyűjti az alkalmazásoktól érkező értesítéseket és támogatja a kommunikációt az adott alkalmazásokkal.

Csatlakozás vezeték nélküli hálózatokhoz

Wi-Fi

Csatlakoztassa a notebookot a Wi-Fi hálózathoz és tekintse meg e-mail üzeneteit, böngésszen az interneten és ossza meg a közösségi hálózatokon a különböző alkalmazásokat.

FONTOS! Az **Airplane mode (Repülőgép mód)** kikapcsolja ezt a funkciót. Bizonyosodjon meg arról, hogy az **Airplane mode (Repülőgép mód)** ki van kapcsolva, mielőtt csatlakoztatja a notebookot a Wi-Fi hálózathoz.

Csatlakozás Wi-Fi-hálózathoz

A notebook csatlakoztatása a Wi-Fi hálózathoz:

1. Nyissa meg az **Action Center (Műveletközpont)** lehetőséget a tálcáról.
2. Válassza a **Wi-Fi** ikont a Wi-Fi engedélyezéséhez.
3. Válasszon egy hozzáférési pontot az elérhető Wi-Fi hálózatok listájából.
4. Válassza a **Connect (Csatlakozás)** lehetőséget és aktiválja a hálózati csatlakozást.

MEGJEGYZÉS: Előfordulhat, hogy a Wi-Fi csatlakozás aktiválásához biztonsági kulcs megadása is szükséges.

Bluetooth

Használja a Bluetooth funkciót vezeték nélküli adatátvitelre egyéb Bluetooth kompatibilis készülékekre.

FONTOS! Az **Airplane mode (Repülőgép mód)** kikapcsolja ezt a funkciót. Bizonyosodjon meg arról, hogy az **Airplane mode (Repülőgép mód)** ki van kapcsolva, mielőtt aktiválja a notebook Bluetooth funkcióját.

Párosítás más Bluetooth-készülékkel

Adatátvitelhez szükséges a notebookot párosítása a másik Bluetooth kompatibilis készülékkel. Az eszközök csatlakoztatása:

1. Nyissa meg az **Action Center (Műveletközpont)** lehetőséget a tálcáról.
2. Válassza ki a **Bluetooth** ikont a Bluetooth engedélyezéséhez.
3. Válassza ki a listából azt a készüléket, amellyel a notebookot párosítani szeretné.

MEGJEGYZÉS: Egyes Bluetooth-készülékek esetében szükséges lehet a notebook hitelesítő kódjának a közlése.

Airplane mode (Repülőgép mód)

Az Airplane mode (Repülőgép mód) kikapcsolja a vezeték nélküli kommunikációt, így a notebook repülőgépen is biztonságosan használható.

MEGJEGYZÉS: Vegye fel a kapcsolatot légitársaságával az igénybe vehető fedélzeti szolgáltatásokat, illetve a notebook repülés közben történő használatával kapcsolatos korlátozásokat illetően.

Az Airplane mode (Repülőgép mód) bekapcsolása/kikapcsolása

1. Nyissa meg az **Action Center (Műveletközpont)** lehetőséget a tálcáról.
2. Válassza ki az **Airplane mode (Repülőgép mód)** ikont az be- vagy kikapcsolásához.

A notebook kikapcsolása

Nyissa meg a Start menüt, majd kattintson a Főkapcsoló ikonra, és válassza a **Shut Down (Leállítás)** lehetőséget.

MEGJEGYZÉS: Ha a notebook nem reagál, nyomja meg és tartsa lenyomva a főkapcsoló gombot legalább tíz (10) másodpercig, míg a notebook kikapcsol.

A notebook alvó üzemmódba kapcsolása

Nyissa meg a Start menüt, kattintson a Főkapcsoló ikonra, majd válassza az **Alvás** lehetőséget.

MEGJEGYZÉS: A notebookot alvó módba helyezheti a főkapcsoló gomb egyszeri megnyomásával is.

A Notebook PC legkevesebb energiát igénylő módjába való belépés

Ahhoz, hogy a Notebook PC-vel a legkevesebb energiát igénylő módba lépjen:

1. Engedélyezze a gyors elindulást:
Jobb gombbal kattintson a Windows Start ikonjára > válassza a **Run (Futtatás)** lehetőséget > típust: **powercfg.cpl** > kattintson az **OK** lehetőségre > **Choose what the power buttons do (Válassza ki, mit tegyen a fő bekapcsológomb)** > **Change settings that are currently unavailable (Változtassa meg a jelenleg elérhetetlen beállításokat)** > ellenőrizze a következőt: **Turn on fast startup (recommended) (Kapcsolja be a gyors elindulást (javasolt))** > kattintson a **Save changes (Változtatások mentése)** lehetőségre.
2. Kapcsolja ki a Notebook PC-t:
Nyissa meg a Start menüt, majd kattintson a Főkapcsoló ikonra, és válassza a **Shut Down (Leállítás)** lehetőséget.

GameVisual

A ROG GameVisual biztosítja, hogy minden ROG kijelzőpanel azonos és pontos színeket jelenítsen meg. Választhat az Eyecare (Szemkímélő) és más szín módok közül a megjelenítési beállítások elvégzéséhez.

Default (Alapértelmezett): Az OLED-kijelzőkkel és Nebula panelekkel rendelkező modellek esetében ez a mód megfelel a TÜV Low Blue Light Certification tanúsítvány követelményeinek.

Eyecare (Szemkímélő): Ebben a módban a kék színű fény kibocsátása akár 30%-kal is kisebb, így biztosítva a felhasználó szemének védelmét.

A Low Blue Light panelek és technológia csökkenti a kékfény-kibocsátást és mérséklék a szem számára kellemetlen érzést.

A szemfáradtság enyhítése:

- Hosszú ideig tartó munkavégzés közben időnként távozzon a képernyő közeléből. A számítógépnél végzett folyamatos munka közben tartson óránként rövid (legalább 5 perces) szüneteket. A gyakori, rövid szünet hatékonyabbak, mint egy hosszú szünet.
- A szem kifáradásának és kiszáradásának csökkentésének céljából rendszeresen nézzen távoli objektumokra.

- A szemkifáradás az alábbi gyakorlatokkal csökkenthető:
 - (1) Nézzen felfelé, majd lefelé többször
 - (2) Forgassa szemeit lassan
 - (3) Nézzen átlós irányban

Ha szemeit továbbra is fáradtnak érzi, forduljon orvoshoz.

A magas energiatartalmú kékfény a szem kifáradását és AMD-t (Age-Related Macular Degeneration – időskori makula-degeneráció) okozhat. A kékfényszűrő (max.) 30%-kal csökkenti a káros kékfény mennyiséget, így elkerülhetők a számítógép használattal kapcsolatos látásproblémák.

Optimális beállítások OLED kijelzőkhöz

Az alábbi beállításokat javasoljuk a vizuális élmény optimalizálására, az akkumulátor élettartamának maximalizálására és az OLED kijelző élettartamának meghosszabbítására (egyes típusokon).

A Dark Mode (Sötét mód) engedélyezése

Alapértelmezetten a Dark Mode (Sötét mód) engedélyezve van. A beállítások ellenőrzése, illetve módosítása:

1. Nyissa meg a Start menüt.
2. Válassza a **Settings (Beállítások)** menüpontot, majd válassza a **Personalization (Személyre szabás)** lehetőséget.
3. Kattintson a **Colors (Színek)** fülre, és állítsa a **Choose your mode (Mód kiválasztása)** lehetőséget **Dark (Sötét)** értékre.

A kijelző kikapcsolása, ha nincs használatban

Állítsa be a kijelzőt úgy, hogy automatikusan kikapcsoljon, ha nincs használatban. A beállítások ellenőrzése, illetve módosítása:

1. Nyissa meg a Start menüt.
2. Válassza a **Settings (Beállítások)** menüpontot, majd válassza a **System (Rendszer)** lehetőséget.
3. A lehetőségek megtekintéséhez válassza a **Power & battery (Energiaellátás és akkumulátor)** fület.

A kijelző fényerejének beállítása

Az OLED-kijelző maximális élettartama érdekében engedélyezzen egy sötét háttérű animált képernyővédőt, és kerülje az OLED-kijelző maximális fényerőre állítását. A beállítások ellenőrzése, illetve módosítása:

1. Nyissa meg a Start menüt.
2. Válassza a **Settings (Beállítások)** menüpontot, majd válassza a **Personalization (Személyre szabás)** lehetőséget.
3. Válassza a **Lock screen (Zárolási képernyő)** fület, majd kattintson a **Screen saver (Képernyőkímélő)** lehetőségre és tekintse meg az opciókat.

A tálca automatikus elrejtése

A tálca automatikus elrejtésével biztosíthatja, hogy a tálca nem jelenik meg hosszú időre az OLED kijelzőn. A beállítások módosítása:

1. Nyissa meg a Start menüt.
2. Válassza a **Settings (Beállítások)** menüpontot, majd válassza a **Personalization (Személyre szabás)** lehetőséget.
3. Kattintson a **Taskbar (Tálca)** fülre, majd aktiválja az **Automatically hide the taskbar (A tálca automatikus elrejtése)** lehetőséget.

További billentyűparancsok

Használja a billentyűzetet az alábbi billentyűparancsokat az alkalmazások indításához és tallózáshoz a Windowsban.



Használja a **Start menü** indítására



Használja az **Action Center (Műveletközpont)** indítására



Használja az asztal indítására



Használja a **File Explorer (Fájlkezelő)** indítására



Használja a **Settings (Beállítások)** indítására



Használja a **Connect (Csatlakozás)** kijelző indítására



Használja a lock screen (zárolási képernyő) aktiválására



Használja az összes aktív ablak minimalizálására



Használja a **Search (Keresés)** funkció indítására



Használja a **Project (Projekt)** kijelző indítására



Használja a **Run (Futtatás)** ablak megnyitására



Használja az **Accessibility (Kisegítő lehetőségek)** opció megnyitására



Használja a Start gomb helyi menüjének megnyitására



Használja a nagyító ikon aktiválására és a kijelző nagyítására



Használja a kijelző kicsinyítésére

4. fejezet: ***Bekapcsolási önteszt (POST)***

Bekapcsolási önteszt (POST)

A bekapcsolási önteszt a notebook bekapcsolásakor vagy újraindításakor futó, szoftver-vezérelt diagnosztikai tesztek sorozata. A bekapcsolási öntesztet vezérlő szoftver a notebook állandó része.

A BIOS és a Troubleshoot (Hibaelhárítás) elérése a bekapcsolási önteszt segítségével

A notebook funkcióbillentyűinek segítségével a bekapcsolási önteszt során elérhetők a BIOS beállításai, illetve hibaelhárítási opciók futtathatók. További részletekért lásd az alábbi információkat:

BIOS

A BIOS (Basic Input and Output System – alapvető bemeneti és kimeneti rendszer) tárolja a rendszer hardverbeállításait, amelyek a notebook rendszerének indításához szükségesek.

Az alapértelmezett BIOS beállítások a notebook legtöbb állapotában érvényesek. Az alapértelmezett BIOS beállítások kizárólag az alábbi körülmények fennállása esetén módosíthatók:

- A rendszer indításakor a képernyőn megjelenő hibaüzenet a BIOS beállítás futtatását kéri.
- A telepített új rendszerkomponens további BIOS beállításokat vagy frissítéseket igényel.

FIGYELEM! Nem megfelelő BIOS beállítások használata veszélyeztetheti a rendszer stabilitását vagy rendszerindítási hibát okozhat. Nyomatékosan javasoljuk, hogy a BIOS beállításokat kizárólag képzett szervizszakember segítségével változtassa.

Hozzáférés a BIOS-hoz

Indítsa újra a notebookot, majd a POST közben nyomja meg az <F2> gombot.

A rendszer helyreállítása

A notebook helyreállítási opcióinak használatával visszaállítható az eredeti rendszerállapot vagy a teljesítmény javítása érdekében egyszerűen frissíthetők a rendszerbeállítások.

FONTOS!

- A notebookon végzett bármely helyreállítás előtt készítsen biztonsági mentést adatfájljairól.
- Az adatvesztés elkerülése érdekében jegyezze le a fontos egyéni beállításokat, például a hálózati beállításokat, a felhasználóneveket és jelszavakat.
- A rendszer alaphelyzetbe állítása előtt bizonyosodjon meg arról, hogy a notebookot csatlakoztatta egy megfelelő áramforráshoz.

A Windows az alábbi helyreállítási opciókkal rendelkezik:

- **Keep my files (Fájlok megtartása)** – ha ezt az opciót választja a notebook frissítése nincs hatással a személyes fájlokra (fényképekre, zenefájlokra, videofájlokra, dokumentumokra).
Ezzel az opcióval visszaállíthatja a notebook alapértelmezett beállításait, és törölheti a többi telepített alkalmazást.
- **Remove everything (Minden elem eltávolítása)** – ezzel az opcióval a notebook beállításai visszaállíthatók a gyári értékekre. Az opció használata előtt készítsen biztonsági másolatot az adatokról.

- **Advanced startup (Speciális rendszerindítás)** – ha ezt az opciót választja a notebook további speciális helyreállítási opciókat is aktiválhat, például:
 - A notebook indítása USB adathordozóról, hálózati csatlakozással vagy Windows helyreállító DVD-ről.
 - Az alábbi speciális helyreállítási opciók valamelyikének engedélyezése a **Troubleshoot (Hibaelhárítás)** funkció használatával: Startup Repair (Indítási javítás), Uninstall Updates (Frissítések eltávolítása), Startup Settings (Indítási beállítások), UEFI Firmware Settings (UEFI belső vezérlőprogram beállításai), Command Prompt (Parancssor), System Restore (Rendszer-visszaállítás) és System Image Recovery beállítások (Rendszerkép-helyreállítás).

Helyreállítási opciók használata

Indítsa el a **Settings (Beállítások)** menüt, és válassza a **System (Rendszer) > Recovery (Helyreállítás)** lehetőséget, majd válassza ki az elvégezni kívánt helyreállítási opciót.

Tippek és GYIK

Hasznos tanácsok a notebookhoz

Hogy maximálisan kihasználhassa a notebook funkcióit, fenntarthassa a rendszer teljesítményét és biztonságban tarthassa az adatait, íme néhány hasznos tanács:

- Rendszeresen frissítse Windows rendszerét, hogy az alkalmazásai a legújabb biztonsági beállításokkal rendelkezzenek.
- Frissítse a MyASUS alkalmazást annak érdekében, hogy a legújabb beállításokkal rendelkezzen az ASUS exkluzív alkalmazásaihoz, illesztőprogramjaihoz és segédprogramjaihoz.
- Adatainak védelméhez használjon antivírus szoftvert és frissítse rendszeresen.
- Hacsak nem szükséges, ne kényszerítse a notebook leállítását kikapcsoláskor.
- Mindig végezzen biztonsági mentést adatairól, és ne feledjen biztonsági másolatot készíteni egy külső adattároló eszközre.
- Ha hosszabb ideig nem tervezi használni a notebookot, ne feledje 50%-ra feltölteni az akkumulátort, majd kapcsolja ki a notebookot, és válassza le a hálózati adaptert.
- Ha folyamatosan hálózati áramforrást használ a notebookhoz, merítse le az akkumulátort 50%-ra kéthetente legalább egyszer. Akkumulátorbeállításokat a MyASUS alkalmazásban is módosíthatja, hogy meghosszabbítsa az akkumulátor élettartamát.

- Válassza le az összes külső eszközt, és győződjön meg arról, hogy rendelkezik a következőkkel, mielőtt alaphelyzetbe állítja a notebookot:
 - Az operációs rendszerekhez és egyéb telepített alkalmazásokhoz való termékkulcsok
 - Elmentett adatok
 - Bejelentkezési azonosító és jelszó
 - Internetkapcsolat adatai
- Látogasson el az ügyféltámogatási oldalunkra a hibaelhárításhoz, és tekintse meg a leggyakrabban feltett kérdéseket a <https://www.asus.com/hu/support> weboldalon.

Hardver GYIK

1. Sötét pont vagy időnként színes pont jelenik meg a kijelzőn, amikor bekapcsolom a notebookot. Mi a teendő?

Annak ellenére, hogy ezek a pontok normális esetben megjelennek a kijelzőn, nem befolyásolják a rendszer működését. Ha a hiba továbbra is fennáll és később hatással van a rendszer működésére, vegye fel a kapcsolatot a hivatalos ASUS szervizközponttal.

2. A kijelzőpanel színe és fényereje nem egységes. Hogyan oldhatom meg ezt a problémát?

A kijelzőpanel színét és fényerejét befolyásolhatja a notebook szöge és aktuális helyzete. A notebook fényereje és színtónusa modelltől függően eltérhet. A kijelzőpanel megjelenésének módosításához használhatja a funkciógombokat vagy az operációs rendszer megjelenítési beállításait.

3. Hogyan tudom maximálisra növelni a notebook akkumulátorának élettartamát?

Kipróbálhatja az alábbi javaslatok bármelyikét:

- Használja a funkciógombokat a kijelző fényerejének beállításához.
- Ha nem használ Wi-Fi kapcsolatot, kapcsolja be az **Airplane mode (Repülőgép mód)** funkciót.
- Válassza le a használaton kívüli USB-eszközöket.
- Zárja be a használaton kívüli alkalmazásokat, különösen azokat, amelyek sok rendszermemóriát foglalnak.

4. Az akkumulátortöltés-jelző fény nem világít. Mi lehet a probléma?

- Ellenőrizze, hogy megfelelően csatlakozik-e a hálózati adapter vagy az akkumulátoregység. Leválaszthatja a hálózati adaptert vagy akkumulátoregységet is, várjon egy percig, majd csatlakoztassa őket újra a konnektorhoz és notebookhoz.
- Ha a probléma továbbra is fennáll, akkor vegye fel a kapcsolatot a helyi ASUS szervizközponttal segítségért.

5. Miért nem működik az érintőpad?

Nyomja meg az <F9> gombot az érintőpad engedélyezéséhez.

6. Amikor hang- és videofájlokat játszom le, miért nem hallható hang a notebook hangszóróiból?

Kipróbálhatja az alábbi javaslatok bármelyikét:

- Nyomja meg az <M2> gombot a hangerő növeléséhez.
- Ellenőrizze, hogy nincsenek-e lenémítva a hangszórók.
- Ellenőrizze, hogy nincs-e csatlakoztatva fejhallgató jack aljzat a notebookhoz. Ha igen, akkor húzza ki.

7. Mi a teendő, ha elveszítem a notebook hálózati adapterét, vagy ha az akkumulátor nem működik többé?

Vegye fel a kapcsolatot a helyi ASUS szervizközponttal segítségért.

8. A notebookon nem lehet megfelelően gépelni, mert a kurzor állandóan mozog. Mi a teendő?

Győződjön meg arról, hogy semmi se érinti vagy nyomja véletlenül az érintőpadot, amikor a billentyűzeten gépel. Az érintőpadot az <F9> gomb megnyomásával is letilthatja.

9. Letiltottam az alvó üzemmódot, viszont a notebookom továbbra is alvó üzemmódra vált, amikor lehajtom a fedelét. Miért van ez?

Ha a rendszer nagy fokú terhelése közben lehajtja a fedelet, akkor a notebook alvó üzemmódra vált a túlmelegedés megelőzése érdekében.

Szoftver GYIK

1. **A notebook bekapcsolásakor a működésjelző fény világitani kezd, de semmi se jelenik meg a képernyőn. Hogy háríthatom el a hibát?**

Kipróbálhatja az alábbi javaslatok bármelyikét:

- Kényszerítse a notebook leállítását a főkapcsoló gomb legalább tíz (10) másodpercig tartó lenyomásával. Ellenőrizze, hogy a hálózati adapter és az akkumulátoregység megfelelően csatlakozik-e, majd kapcsolja be a notebookot.
- Ha a probléma továbbra is fennáll, akkor vegye fel a kapcsolatot a helyi ASUS szervizközponttal segítségért.

2. **Mi a teendő, ha a képernyőn a következő üzenet jelenik meg? „Vegye ki a lemezeket és egyéb adathordozókat. Nyomjon meg egy gombot az újraindításhoz.”**

Kipróbálhatja az alábbi javaslatok bármelyikét:

- Válassza le az összes csatlakoztatott USB-eszközt, majd indítsa újra a notebookot.
- Vegye ki az optikai lemezt az optikai meghajtóból, majd indítsa újra a rendszert.
- Ha a probléma továbbra is fennáll, a notebook memóriájával lehet probléma. Vegye fel a kapcsolatot a helyi ASUS szervizközponttal segítségért.

3. A notebook az átlagnál lassabban indul és az operációs rendszer is lassú. Hogyan oldhatom meg ezt a problémát?

Törölje a nemrég telepített vagy az operációs rendszer csomagjához nem tartozó alkalmazásokat, majd indítsa újra a számítógépet.

4. A notebook nem tölti be a rendszert. Hogyan oldhatom meg ezt a problémát?

Kipróbálhatja az alábbi javaslatok bármelyikét:

- Válassza le az összes csatlakoztatott eszközt a notebookról, majd indítsa újra a rendszert.
- Ha a probléma továbbra is fennáll, akkor vegye fel a kapcsolatot a helyi ASUS szervizközponttal segítségért.

5. Miért nem tud a notebook kilépni alvó üzemmódból?

- A legutóbbi üzemállapot visszaállításához meg kell nyomnia a főkapcsoló gombot.
- Lehet, hogy a rendszer teljesen lemerítette az akkumulátort. Csatlakoztassa a hálózati adaptert a notebookhoz, majd a hálózati adaptert dugja egy konnektorba és nyomja meg a főkapcsoló gombot.

Ha egyéb problémákat tapasztal, látogasson el a <https://www.asus.com/hu/support/FAQ/1045091/> oldalra hibaelhárítás ügyében.

Függelékek

Jogi információk

USB-IF védjegy

 Az USB 5 Gbps port logója az USB Implementers Forum, Inc. védjegye.

 Az USB 10 Gbps port logója az USB Implementers Forum, Inc. védjegye.

 Az USB 20 Gbps port logója az USB Implementers Forum, Inc. védjegye.

 Az USB 40 Gbps port logója az USB Implementers Forum, Inc. védjegye.

Az Access Advance Szabadalmi Bejelentése



Szabályozási nyilatkozatok

A Szövetségi Távközlési Bizottság interferenciára vonatkozó nyilatkozata

Ez az eszköz megfelel az FCC-szabályok 15. részének. Az eszköz az alábbi két feltétel esetén használható:

- Az eszköz nem okozhat káros interferenciát.
- Az eszköznek minden zavart fogadnia kell, beleértve a nem kívánatos működést okozó zavarokat is.

Ezt a berendezést a Szövetségi Távközlési Bizottság (Federal Communications Commission – FCC) szabályai 15. részének megfelelően, a B osztályú digitális eszközökre vonatkozó határértékek szerint tesztelték, és azok függvényében megfelelőnek találták. Ezeket a határértékeket úgy állapították meg, hogy megfelelő védelmet nyújtsanak lakóépületekben a káros zavarokkal szemben. Ez a berendezés rádiófrekvenciás energiát használ és sugároz ki, ezért amennyiben nem az utasításoknak megfelelően történik a telepítése és használata, úgy zavarhatja a rádiófrekvenciás kommunikációt. Arra azonban nincsen garancia, hogy egy meghatározott felhasználásnál nem fordul elő zavar. Amennyiben a berendezés a rádiós vagy televíziós vételben káros zavart okoz, amelyről a készülék ki- illetve bekapcsolásával lehet meggyőződni, a felhasználónak meg kell próbálnia elhárítani az alábbi intézkedések legalább egyikének segítségével:

- A vevőantenna más irányba állítása vagy áthelyezése.
- A távolság növelése a berendezés és a vevőkészülék között.
- A berendezés más áramkörhöz kapcsolódó fali hálózati aljzatba való csatlakoztatása, mint amelyhez a vevőkészülék csatlakozik.
- Segítségkérés a márkakereskedőtől vagy rádiókkal/televíziókkal foglalkozó gyakorlott szakembertől.

FIGYELEM! Az FCC emissziós korlátozásainak betartása, és a közeli rádió és televízió vételi interferencia megakadályozásának érdekében árnyékolt kábel használata szükséges. Azt tanácsoljuk, hogy kizárólag a mellékelt tápkábelt használják. Csak olyan árnyékolt kábeleket használjon, melyek a készülék kimeneti és bemeneti portjára csatlakoznak. Bármilyen, a felelős fél által kifejezetten jóvá nem hagyott módosítás vagy változtatás a felhasználóra vonatkozó üzemeltetési jogosultság elvesztését vonhatja maga után.

(Utányomás: 47. Szövetségi Törvénykönyv (Code of Federal Regulations) 15.193 része, 1993. Washington: Szövetségi Nyilvántartási Hivatal, Nemzeti Archívum és Nyilvántartási Minisztérium, az USA Nemzeti Nyomdája.)

Rádiófrekvenciának (RF) való kitettségre vonatkozó információk

Ez az eszköz megfelel a rádióhullámoknak való kitettségre vonatkozó kormányzati előírásoknak. Ezt az eszközt úgy tervezték és állították elő, hogy ne lépje túl az Egyesült Államok Szövetségi Távközlési Bizottsága által előírt rádiófrekvenciás (RF) besugárzási határértékeket. A kitettségi szabvány a fajlagos energiaelnyelési tényezőt, azaz az SAR-t (Specific Absorption Rate) használja mértékegységként. Az SAR FCC által előírt határértéke 1,6 W/kg. Az SAR vizsgálatát az FCC által elfogadott, normál üzemeltetési pozíciókban végezték úgy, hogy az EUT a meghatározott teljesítményen sugárzott a különböző csatornákon. Az FCC megadta az eszközre a készülékengedélyt, és az összes bejelentett SAR-szintet úgy értékelte, hogy az megfelel az FCC rádiófrekvenciának való kitettségre vonatkozó irányelveinek. Az eszközre vonatkozó SAR-információk az FCC nyilvántartásában, a www.fcc.gov/oet/ea/fccid weboldalon a Display Grant menüpont alatt található.

UL biztonsági tudnivalók

Előírás az UL 1459 szerint olyan távközlési (telefon-) berendezésekre vonatkozóan, amelyek elektromosan csatlakoznak olyan távközlési hálózathoz, amelynek földhöz viszonyított üzemi feszültsége nem haladja meg a 200 V csúcs, 300 V csúcstól csúcsig és a 105 V RMS értéket, és amelyet a Nemzeti Elektromos Szabályzat (NFPA 70) szerint telepítettek, illetve használnak.

A notebook modemjének használata esetén mindig be kell tartani az alapvető biztonsági óvintézkedéseket a tűzveszély, áramütés és személyi sérülés kockázatának csökkentése érdekében, beleértve a következőket:

- NE használja a notebookot víz, pl. fürdőkád, kézmosó, konyhai mosogató vagy mosdó közelében, nyirkos pincében vagy úszómedence mellett.
- NE használja a notebookot villámlás közben. Villámlás esetén az elektromos áramütés csekély veszélyével kell számolni.
- NE használja a notebookot gázszivárgás közvetlen közelében.

Előírás az UL 1642 szerint elsődleges (nem újratölthető) és másodlagos (újratölthető) lítium akkumulátoroknak termékek energiaforrásoként való használatára. Ezek az akkumulátorok fémes lítiumot vagy lítium ötvözetet vagy lítium-iont tartalmaznak és egy, kettő vagy több elektrokémiai cellából vannak sorba, párhuzamosan vagy mindkét módon kötve, amelyek a kémiai energiát villamos energiává alakítják át visszafordíthatatlan vagy visszafordítható kémiai reakció útján.

- NE dobja tűzbe a notebook akkumulátoregységét, mivel felrobbanhat. Tekintse meg a helyi szabályozást az esetleges különleges ártalmatlanítási utasításokat illetően, hogy csökkentse a tűz, illetve robbanás okozta személyi sérülés kockázatát.
- NE használjon más eszközökhöz tervezett hálózati adaptert vagy akkumulátort, hogy csökkentse a tűz, illetve robbanás okozta személyi sérülés kockázatát. Kizárólag UL jóváhagyással rendelkező és a gyártó vagy hivatalos kereskedők által forgalmazott hálózati adaptert vagy akkumulátort használjon.

Követelmény a tápellátás biztonságával kapcsolatban

A legfeljebb 6 A névleges áramfelvétellel rendelkező és több mint 3 kg tömegű termékekkel minimálisan a következő értékű tápkábel kell használni: H05VV-F, 3G, 0,75 mm² vagy H05VV-F, 2G, 0,75 mm².

Tv-vel kapcsolatos megjegyzés

Megjegyzés kábeltelevízió-rendszer szerelője számára – A kábeltelevízió-elosztórendszert az ANSI/NFPA 70 szabvány, illetve a Nemzeti Elektromos Szabályzat (National Electric Code, NEC) – különösen annak 820.93, Koaxiális kábel külső árnyékolója vezetőjének földelése című szakasza szerint kell földelni, és a beszerelés során a koaxiális kábel árnyékolását a kábel épületbe történő belépési pontjánál a földhöz kell forrasztani.

Macrovision Corporation termékkel kapcsolatos megjegyzés

Ezt a terméket olyan szerzőjog-védelmi technológia védi, amelyet az Egyesült Államok bizonyos szabadalmi és a Macrovision Corporation és más jogtulajdonosok tulajdonában lévő egyéb szellemi tulajdoni jogok védenek. Ennek a szerzői jogvédelemnek a használatát a Macrovision Corporation vállalatnak jóvá kell hagynia, és otthoni és más korlátozott felhasználásra vonatkozik, *hacsak a Macrovision Corporation nem rendelkezik másképp*. A visszafejtés és a szétszerelés tilos.

Halláskárosodás megelőzése

A halláskárosodás megelőzése érdekében ne hallgasson felvételeket hosszú ideig nagy hangerő mellett.



Skandináv országokra vonatkozó figyelmeztetések a lítiummal kapcsolatban (lítium-ion akkumulátorokra vonatkozóan)

English: CAUTION! Danger of explosion if battery is incorrectly replaced. Replace only with the same or equivalent type recommended by the manufacturer. Dispose of used batteries according to the manufacturer's instructions.

Italian: ATTENZIONE! Rischio di esplosione della batteria se sostituita in modo errato. Sostituire la batteria con un una di tipo uguale o equivalente consigliata dalla fabbrica. Non disperdere le batterie nell'ambiente.

German: VORSICHT! Explosionsgefahr bei unsachgemäßen Austausch der Batterie. Ersatz nur durch denselben oder einem vom Hersteller empfohlenem ähnlichen Typ. Entsorgung gebrauchter Batterien nach Angaben des Herstellers.

Danish: ADVARSEL! Lithiumbatteri - Eksplosionsfare ved fejlagtig håndtering. Udskiftning må kun ske med batteri af samme fabrikat og type. Levér det brugte batteri tilbage til leverandøren.

Swedish: VARNING! Explosionsfara vid felaktigt batteribyte. Använd samma batterityp eller en ekvivalent typ som rekommenderas av apparattillverkaren. Kassera använt batteri enligt fabrikantens instruktion.

Finnish: VAROITUS! Paristo voi räjähtää, jos se on virheellisesti asennettu. Vaihda paristo ainoastaan laitevalmistajan suosittellemaan tyyppiin. Hävitä käytetty paristo valmistajan ohjeiden mukaisesti.

French: ATTENTION! Danger d'explosion si la batterie n'est pas correctement remplacée. Remplacer uniquement avec une batterie de type semblable ou équivalent, recommandée par le fabricant. Jeter les batteries usagées conformément aux instructions du fabricant.

Norwegian: ADVARSEL! Eksplosjonsfare ved feilaktig skifte av batteri. Benytt samme batteritype eller en tilsvarende type anbefalt av apparatfabrikanten. Brukte batterier kasseres i henhold til fabrikantens instruksjoner.

Japanese: 標準品以外の使用は、危険の元になります。交換品を使用する場合、製造者に指定されるものを使って下さい。製造者の指示に従って処理して下さい

Russian: ВНИМАНИЕ! При замене аккумулятора на аккумулятор иного типа возможно его возгорание. Утилизируйте аккумулятор в соответствии с инструкциями производителя.

Nyilatkozat a termék környezetvédelmi szabályozásoknak való megfeleléséről

Az ASUS betartja a termékeinek tervezése és gyártása során alkalmazott zöld tervezési koncepciót, és gondoskodik róla, hogy az ASUS termékek az élettartamuk valamennyi szakasza során megfelelnek a globális környezetvédelmi szabályozásoknak. Ezen kívül az ASUS a szabályozás előírásainak értelmében nyilvánosságra hozza a vonatkozó információkat is.

Tekintse meg a <https://esg.asus.com/Compliance.htm> oldalt, hogy megtekintse az információkat, amelyeket az ASUS a vonatkozó szabályozási követelményeknek megfelelően közzétett.

EU REACH és a 33. cikk

A REACH (Registration, Evaluation, Authorization and Restriction of Chemicals – A vegyi anyagok regisztrálásáról, értékeléséről, engedélyezéséről és korlátozásáról szóló) szabályozási keretrendszernek megfelelően közzétettük a termékeinkben lévő vegyi anyagok listáját az ASUS REACH webhelyen, amely itt található: <https://esg.asus.com/Compliance.htm>.

EU RoHS

Ez a termék megfelel az EU RoHS irányelvének. További részletekért lásd: <https://esg.asus.com/Compliance.htm>.

Bevonattal kapcsolatos figyelmeztetés

FONTOS! Az elektromos szigetelés és biztonság érdekében az eszköz – kivéve azon oldalakat, ahol az I/O portok találhatóak – bevonattal van ellátva.

ASUS újrahasznosítási/visszavételi szolgáltatás

Az ASUS újrahasznosítási és visszavételi program a környezetvédelem iránti nagy fokú elkötelezettségünk eredménye. Olyan megoldásokat nyújtunk a felhasználók számára, amelyek révén felelősségteljesen újrahasznosíthatják az általunk gyártott készülékeket, akkumulátorokat és egyéb alkatrészeket, illetve a csomagolóanyagokat.

A különféle régiókra vonatkozó újrahasznosítási tudnivalókért látogasson el a <https://esg.asus.com/en/Takeback.htm> weboldalra.

A környezettudatos tervezésről szólóirányelv

Az Európai Unió bejelentett egy keretrendszert a környezettudatos tervezés előírásainak bevezetéséről az energiához kapcsolódó termékekre nézve (2009/125/EK). A konkrét végrehajtási intézkedések konkrét termékek, illetve többféle terméktípusok környezeti teljesítményének javítását célozzák. Az ASUS termékeiről a <https://esg.asus.com/Compliance.htm> oldalon található információkat.

ENERGY STAR® minősítésű termék



Az ENERGY STAR® az Egyesült Államok Környezetvédelmi Hivatalának és az Egyesült Államok Energiaügyi Minisztériumának közös programja, amely energiahatékony termékek és gyakorlatok révén segít mindannyiunkat a költségmegtakarításban, és védi a környezetet.

Az ENERGY STAR® emblémával ellátott összes ASUS termék megfelel az ENERGY STAR® szabvány előírásainak, és az energiagazdálkodási funkció alapértelmezés szerint engedélyezve van. A monitor 10 perc felhasználói tétlenség után automatikusan alvó módra vált. A számítógép mint 30 perc felhasználói tétlenség után automatikusan alvó módra vált. A számítógép felébresztéséhez kattintson az egérrel, nyomjon meg egy tetszőleges billentyűt a billentyűzeten, vagy nyomja meg a főkapcsoló gombot.

Az ENERGY STAR® közös programmal, az energiagazdálkodással és a környezetre gyakorolt előnyökkel kapcsolatos részletes információkért látogasson el a <https://www.energystar.gov> weboldalra.

MEGJEGYZÉS: Az ENERGY STAR® NEM támogatott a FreeDOS és Linux-alapú termékeken.

EPEAT minősítésű termékek

A kulcsfontosságú környezetvédelmi információk közzététele az ASUS EPEAT (Electronic Product Environmental Assessment Tool – Elektronikai termékek környezetvédelmi értékelését végző eszköz) minősítésű termékeire vonatkozóan itt érhető el: <https://esg.asus.com/en/Ecolabel.htm>. Részletesebb tájékoztatás az EPEAT programról és vásárlási útmutatás itt található: www.epeat.net.

Wi-Fi hálózatra vonatkozó tájékoztatás

FONTOS! A Wi-Fi 6E hálózati kártya elérhető a kiválasztott modelleken. A Wi-Fi 6E sáv csatlakoztathatósága az egyes országok/térségek szabályozásától és tanúsításától függően eltérhet.

USB PD gyorsöltés

A töltő által leadott teljesítménynek a rádióberendezés által megkövetelt min. 45 Watt és max 100 Watt között kell lennie a maximális töltési sebesség eléréséhez.

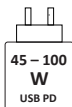

*A fentiek az EU-irányelv (a rádióberendezésekről szóló irányelv) magyarázata.

Egyszerűsített EU megfelelőségi nyilatkozat

Az ASUSTek Computer Inc. ezennel kijelenti, hogy ez az eszköz megfelel a 2014/53/EU irányelv alapvető követelményeinek és egyéb vonatkozó rendelkezéseinek. Az EU megfelelőségi nyilatkozat teljes szövegét a következő weboldalon tekintheti meg: <https://www.asus.com/hu/support/>.

Az 5150-5350 MHz-es sávban működő Wi-Fi-t beltéri használatra kell korlátozni az alábbiakban felsorolt országok esetében:

AT, BE, BG, CZ, DK, EE, FR, DE, IS, IE, IT, EL, ES, CY, LV, LI, LT, LU, HU, MT, NL, NO, PL, PT, RO, SI, SK, TR, FI, SE, CH, HR, UK(NI)

