

CONGA

POOLDROID 10000 TOTALCLEAN AQUASKATER

Robot limpiapiscinas / Robot pool cleaner

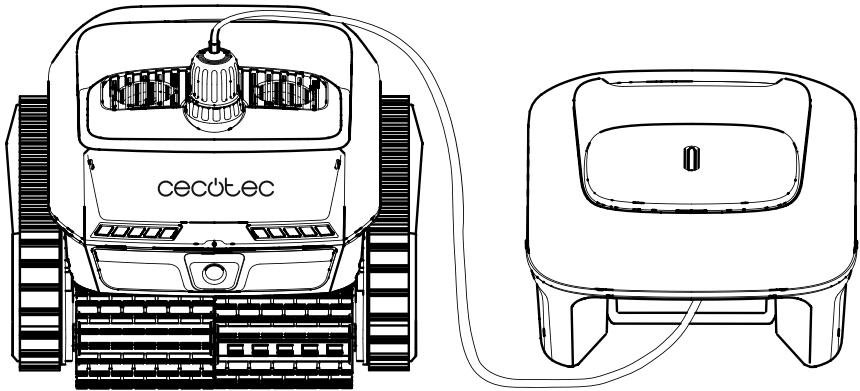

cecotec

Instrucciones de seguridad
Safety instructions
Instructions de sécurité
Sicherheitshinweise
Istruzioni di sicurezza
Instruções de segurança
Veiligheidsinstructies
Instrukcja bezpieczeństwa
Bezpečnostní pokyny
Güvenlik talimatları
Οδηγίες ασφαλείας
Instruccions de seguretat
Biztonsági utasítások

تم ارسالها تمامیل عت

NOTA

EU01_113259_Conga PoolDroid 10000 TotalClean AquaSkater

ES • La codificación de este manual es genérica y se aplica a todas las variantes de códigos del aparato.

EN • The coding in this manual is generic and applies to all code variants of the appliance.

FR • Le codage figurant dans ce manuel est générique et s'applique à toutes les variantes de code de l'appareil.

DE • Die Codierung in dieser Bedienungsanleitung ist allgemein und gilt für alle Codevarianten des Geräts.

IT • La codifica riportata nel presente manuale è generica e si applica a tutte le varianti di codici dell'apparecchio.

PT • A codificação apresentada neste manual é genérica e aplica-se a todas as variantes de código do aparelho.

NL • De codering in deze handleiding is algemeen en geldt voor alle codevarianten van het apparaat.

PL • Kody podane w niniejszej instrukcji są ogólne i mają zastosowanie do wszystkich wariantów kodowych urządzenia.

CZ • Kódování obsažené v tomto návodu je generické a platí pro všechny kódové varianty spotřebiče.

TR • Bu kılavuzdaki kodlama geneldir ve cihazın tüm kod varyantları için geçerlidir.

GR • Η κωδικοποίηση σε αυτό το εγχειρίδιο είναι γενική και ισχύει για όλες τις παραλλαγές κώδικα της συσκευής.

CAT • La codificació del manual és genèrica i s'aplica a totes les variants de codis de l'aparell.

HU • Ez a kézikönyv egységes kódolást használ, amely az eszköz minden típusára érvényes

زاهدجلاب قصاخال ائى جهربلال تامل عئلال نئارى عئتم عئم جىلع قئبطنئى و اءاع لئلدلا • ئببرع

INSTRUCCIONES DE SEGURIDAD

Lea las siguientes instrucciones atentamente antes de usar el producto. Guarde este manual para futuras referencias o nuevos usuarios.

- Cecotec no se hace responsable de ningún daño causado por el uso inadecuado de este robot.
- Para reducir el riesgo de lesiones o daños, tenga en cuenta las siguientes precauciones de seguridad a la hora de instalar el robot, utilizarlo y realizar cualquier operación de mantenimiento.
- Si desea deshacerse del robot, llévalo a un punto de recogida de residuos adecuado. Para obtener información sobre los sistemas de recogida disponibles, póngase en contacto con las autoridades locales. Si desecha este robot en un vertedero o en una escombrera, las sustancias nocivas pueden filtrarse a las aguas subterráneas y entrar en la cadena alimentaria, lo que perjudicaría la salud y los alimentos de las personas.
- No utilice el robot mientras haya personas o animales en la piscina.
- Apague el robot cuando no lo esté utilizando.
- Este robot no es un juguete. No se sienta ni se ponga de pie sobre él. Vigile a los niños y a las mascotas mientras el robot esté en funcionamiento.
- Utilice únicamente adaptadores de corriente autorizados.
- Si el cable de alimentación o el enchufe están dañados, póngase en contacto con el Servicio de Asistencia Técnica Oficial de Cecotec.
- Antes de cada uso, compruebe si la batería presenta daños o fugas. Si es así, no cargue la batería.
- Antes de cargar el robot, asegúrese de que el puerto de carga esté completamente seco.
- No cubra el robot mientras se está cargando, ya que esto

podría causar el sobrecalentamiento de los componentes.

- No ponga en marcha el robot fuera del agua, ya que podría sobrecalentarse.
- No utilice el robot limpiafondos y el filtro de la piscina al mismo tiempo.
- La junta del cárter de aceite del motor contiene grasa y puede provocar una contaminación importante del agua si se daña el motor. Si cree que puede haber una fuga, deje de usar el robot inmediatamente.
- No apriete ni desmonte la batería. No caliente la batería ni la coloque cerca de fuentes de calor.
- No aplaste ni desmonte el robot.
- Asegúrese de que el aparato no está conectado al suministro eléctrico antes de montarlo, desmontarlo o limpiarlo.
- El aparato puede ser utilizado por personas con capacidades físicas, sensoriales o mentales reducidas o con falta de experiencia y conocimiento si han recibido supervisión o instrucciones sobre el uso del aparato de forma segura y si comprenden los peligros involucrados.
- Los niños no deben jugar con el aparato.
- Podría producirse contaminación del líquido debido a fugas de lubricantes.
- Este aparato no debe ser utilizado por niños. La limpieza y el mantenimiento del usuario no deben ser realizados por niños.
- Este aparato está diseñado exclusivamente para uso doméstico quedando excluido su uso en bares, restaurantes, granjas, hoteles, moteles y oficinas.
- El aparato sólo se tiene que usar con la unidad de alimentación suministrada con el aparato.
- Inspeccione el cable y la envolvente del cargador regularmente en busca de daños visibles. No use el aparato si el cable del cargador, el enchufe o la estructura presentan

daños, no funcionan correctamente o han sufrido una caída y contacte lo antes posible con el Servicio de Asistencia Técnica Oficial de Cecotec. Si el cable de alimentación está dañado, debe ser sustituido por un cable o conjunto especial a suministrar por el Servicio de Asistencia Técnica Oficial de Cecotec. El cable de alimentación deberá ser desechado.

- ADVERTENCIA: Para la recarga de la batería, utilizar sólo la unidad de alimentación amovible suministrada con el aparato, con referencia GM152-2920500-2FE.
- El transformador debe ubicarse fuera de la zona 1.
- Este aparato contiene baterías que sólo pueden ser reemplazadas por personas cualificadas.
- Desconecte siempre el aparato de la red eléctrica antes de montarlo, desmontarlo o limpiarlo.
- Los niños no deben jugar con el aparato.
- No debe dejar el aparato en el exterior en caso de heladas.

Instrucciones de la batería

- Antes de cargar la máquina, lea las instrucciones. Asegúrese de que el cargador se adapta a la red de alimentación local.
- Las baterías pueden presentar fugas en condiciones extremas. En caso de fuga de una célula, no permita que el líquido entre en contacto con la piel o los ojos. Si el líquido entra en contacto con la piel, lávese inmediatamente con agua y jabón. Si el líquido entra en contacto con los ojos, láveselos de forma inmediata con abundante agua limpia por un mínimo de 10 minutos y busque asistencia médica. Utilice guantes para manejar la batería y deséchela inmediatamente de acuerdo con la normativa local.
- Las baterías no recargables no deben ser recargadas.
- La batería durará más y tendrá un mejor rendimiento si la carga cuando la temperatura sea de entre 18 °C y 25 °C. No cargue la batería si la temperatura es inferior a 5 °C o

superior a 40 °C. Esto es importante, ya que, si no sigue estas indicaciones, la batería podría sufrir daños.

- No desmonte, abra ni destruya la batería.
- No manipule la batería.
- No exponga la batería al calor ni al fuego. No la exponga a la luz solar directa.
- No someta la batería a golpes mecánicos.
- Únicamente recargue la batería con el cargador proporcionado. No utilice ningún otro cargador que no sea el proporcionado. Un cargador que es apto para un solo tipo de batería podría causar riesgo de incendio si se utiliza en otra batería.
- Conserve el manual de instrucciones para futuras consultas.
- ADVERTENCIA: El incumplimiento de las instrucciones indicadas puede provocar una descarga eléctrica, un incendio y/o lesiones graves.

RECICLAJE DE APARATOS ELÉCTRICOS Y ELECTRÓNICOS



Este símbolo indica que, de acuerdo con las normativas aplicables, el producto y/o la batería deberán desecharse de manera independiente de los residuos domésticos. Cuando este producto alcance el final



de su vida útil, deberás extraer las pilas/baterías/acumuladores y llevarlo a un punto de recogida designado por las autoridades locales.

Para obtener información detallada acerca de la forma más adecuada de desechar sus aparatos eléctricos y electrónicos y/o las correspondientes baterías, el consumidor deberá contactar con las autoridades locales.

El cumplimiento de las pautas anteriores ayudará a proteger el medio ambiente.

SAFETY INSTRUCTIONS

Please read the following instructions carefully before using the appliance. Keep this instruction manual for future reference or new users.

- Cecotec is not responsible for any damage caused by improper use of this robot.
- To reduce the risk of injury or damage, observe the following safety precautions when installing, operating and servicing the robot.
- If you wish to dispose of the robot, please take it to an appropriate waste collection point. For information on available collection systems, please contact your local authorities. If you dispose of this robot in a landfill or waste dump, harmful substances can leach into the groundwater and enter the food chain, damaging people's health and food.
- Do not use the robot while there are people or animals in the pool.
- Switch off the appliance when not in use.
- This appliance is not a toy. Do not sit or stand on it. Watch children and pets while the appliance is in operation.
- Only use approved power adapters.
- If the power cord or plug are damaged, contact Cecotec's Official Technical Support Service.
- Before each use, check the battery for damage or leakage. If this is the case, do not charge the battery.
- Before charging the appliance, make sure that the charging port is completely dry.
- Do not cover the appliance while it is charging, since this may cause the components to overheat.
- Do not switch on the appliance out of water, as it may overheat.
- Do not use the pool cleaner and the pool filter at the same time.

ENGLISH

- The motor oil pan gasket contains grease and can cause significant water contamination if the motor is damaged. If you think there may be a leak, stop using the appliance immediately.
- Do not press or disassemble the battery. Do not heat the battery or place it near heat sources.
- Do not crush or disassemble the robot.
- Make sure that the appliance is not connected to the power supply before assembling, disassembling or cleaning it.
- This appliance can be used by people with reduced physical, sensory or mental capabilities or lack of experience and knowledge if they have been given supervision or instruction concerning use of the appliance in a safe way and understand the hazards involved.
- Do not let children play with the appliance.
- Liquid contamination may occur due to lubricant leakage.
- This appliance must not be used by children. Cleaning and user maintenance must not be carried out by children.
- This appliance is designed for domestic use only and is not intended for bars, restaurants, farmhouses, hotels, motels, and offices.
- The appliance may only be used with the power supply unit supplied with it.
- Inspect the charger cord and housing regularly for visible damage. Do not use the appliance if the charger cord, socket, or structure are damaged, do not work properly, or have fallen, and contact Cecotec's Technical Support Service immediately. If the power cord is damaged, it must be replaced with a special cable or set to be supplied by Cecotec's Official Technical Support Service. The power cord is to be properly discarded.
- **WARNING:** to recharge the battery, only use the removable

power supply unit provided with the appliance, with reference GM152-2920500-2FE.

- The transformer must be located outside zone 1.
- This appliance contains a battery which may only be replaced by qualified people.
- Always disconnect the appliance from the mains power supply before installing, disassembling or cleaning.
- Do not let children play with the appliance.
- Do not leave the appliance outside in case of frost.

Battery instructions

- Before charging the appliance, read the instructions carefully. Make sure that the charger is adapted to the local power supply.
- Batteries may leak under extreme conditions. In the event of a battery leak, keep your skin and eyes away from the liquid. If the liquid comes into contact with skin, wash immediately with soap and water. If the liquid gets into the eyes, rinse them immediately with clean water for at least 10 minutes and seek medical attention. Wear gloves to handle the battery and dispose of it immediately in accordance with local regulations.
- Non-rechargeable batteries must not be recharged.
- The battery will last longer and perform better if you charge the battery when the temperature is between 18 °C and 25 °C. Do not charge the battery when the temperature is below 5 °C or above 40 °C. This is important, as failure to follow these instructions may result in damage to the battery.
- Do not disassemble, open, or break the battery.
- Do not tamper with the battery.
- Do not expose the battery to heat or fire. Do not expose the battery to direct sunlight.

ENGLISH

- Do not subject the battery to mechanical shock.
- Only recharge the battery with the supplied charger. Do not use any charger other than the one provided. A charger is only suitable for a type of battery and could cause risk of fire if you use it with another battery.
- Keep this instruction manual for future reference.
- **WARNING:** Failure to follow these instructions may result in electric shock, fire and/or serious injury.

RECYCLING OF ELECTRICAL AND ELECTRONIC EQUIPMENT



This symbol indicates that, according to the applicable regulations, the product and/or batteries must be disposed of separately from household waste. When



this product reaches the end of its shelf life, you should dispose of the batteries/accumulators and take them to a collection point designated by the local

authorities.

For detailed information on the most appropriate way to dispose of electrical and electronic equipment and/or batteries, consumers should contact their local authorities.

Compliance with the above guidelines will help to protect the environment.

INSTRUCTIONS DE SÉCURITÉ

Veuillez lire les instructions suivantes avec attention avant d'utiliser l'appareil. Gardez bien ce manuel pour de futures références ou pour tout nouvel utilisateur.

- Cecotec n'est pas responsable des dommages causés par une utilisation incorrecte de ce robot.
- Pour réduire les risques de blessures ou de dommages, respectez les consignes de sécurité suivantes lors de l'installation, de l'utilisation et de l'entretien du robot.
- Si vous souhaitez jeter le robot, veuillez le déposer dans un point de collecte de déchets approprié. Pour obtenir des informations sur les systèmes de collecte disponibles, veuillez contacter les autorités locales. Si vous jetez ce robot dans une décharge, des substances nocives peuvent s'infiltrer dans les eaux souterraines et entrer dans la chaîne alimentaire, nuisant ainsi à la santé et à l'alimentation des personnes.
- N'utilisez pas le robot lorsque des personnes ou des animaux se trouvent dans la piscine.
- Éteignez le robot lorsque vous ne l'utilisez pas.
- Ce robot n'est pas un jouet. Ne vous asseyez pas et ne vous mettez pas debout sur l'appareil. Surveillez les enfants et les animaux domestiques lorsque le robot fonctionne.
- N'utilisez que des adaptateurs de courant homologués.
- Si le câble d'alimentation ou la fiche sont endommagés, contactez le Service d'Assistance Technique officiel de Cecotec.
- Avant chaque utilisation, vérifiez que la batterie n'est pas endommagée et qu'elle ne présente pas de fuites. Dans ce cas, ne rechargez pas la batterie.
- Avant de charger le robot, assurez-vous que le port de charge est complètement sec.
- Ne couvrez pas le robot lorsqu'il est en cours de chargement, car cela pourrait entraîner une surchauffe des composants.

FRANÇAIS

- Ne faites pas fonctionner le robot hors de l'eau, car il pourrait surchauffer.
- N'utilisez pas le robot de piscine et le filtre de piscine en même temps.
- Le joint du carter d'huile du moteur contient de la graisse et peut entraîner une contamination importante de l'eau si le moteur est endommagé. Si vous pensez qu'il y a une fuite, arrêtez immédiatement d'utiliser le robot.
- Ne serrez pas et ne démontez pas la batterie. Ne chauffez pas la batterie et ne la placez pas à proximité de sources de chaleur.
- N'écrasez pas le robot et ne le démontez pas.
- Assurez-vous que l'appareil n'est pas branché avant de le monter, de le démonter ou de le nettoyer.
- Cet appareil peut être utilisé par des personnes aux capacités physiques, mentales ou sensorielles réduites, ou sans expérience ni connaissances s'ils sont surveillés et/ou ont reçu les informations nécessaires à l'utilisation correcte de l'appareil et qu'ils ont bien compris les risques qu'il implique.
- Empêchez les enfants de jouer avec le produit.
- La fuite de lubrifiants peut entraîner une contamination.
- Les enfants ne peuvent pas utiliser cet appareil. Le nettoyage et l'entretien ne doivent pas être réalisés par des enfants.
- Cet appareil est conçu pour un usage domestique uniquement et ne doit pas être utilisé dans les bars, restaurants, fermes, hôtels, motels et bureaux.
- L'appareil ne peut être utilisé qu'avec l'unité d'alimentation fournie avec l'appareil.
- Inspectez régulièrement le câble du chargeur et son boîtier pour rechercher des dommages visibles. N'utilisez pas l'appareil si le câble du chargeur, la fiche ou la structure sont endommagés, fonctionnent mal ou s'ils sont tombés et contactez le Service d'Assistance Technique officiel de

Cecotec de Cecotec. Si le câble d'alimentation est endommagé, il doit être remplacé par un câble ou un ensemble spécial qui sera fourni par le Service d'Assistance Technique officiel de Cecotec. Le câble doit être éliminé correctement.

- AVERTISSEMENT : Pour recharger la batterie, utilisez uniquement l'unité d'alimentation amovible fournie avec l'appareil, avec référence GM152-2920500-2FE.
- Le transformateur doit être situé en dehors de la zone 1.
- Cet appareil contient des batteries qui ne peuvent pas être remplacées que par du personnel qualifié.
- Débranchez toujours l'appareil de l'alimentation électrique avant de le monter, de le démonter ou de le nettoyer.
- Empêchez les enfants de jouer avec le produit.
- L'appareil ne doit pas être laissé à l'extérieur en cas de gel.

Instructions de la batterie

- Avant de charger l'appareil, lisez ces instructions. Assurez-vous que le chargeur est adapté à l'alimentation électrique locale.
- Les batteries peuvent présenter des fuites dans des conditions extrêmes. En cas de fuite d'une cellule, ne laissez pas le liquide entrer en contact avec la peau ou les yeux. Si le liquide entre en contact avec la peau, lavez-la immédiatement avec de l'eau et du savon. Si le liquide entre en contact avec les yeux, lavez-les immédiatement avec de l'eau propre en abondance pendant 10 minutes minimum puis consultez votre médecin. Utilisez des gants pour manipuler la batterie et jetez-la immédiatement selon les normes locales.
- Les batteries non rechargeables ne doivent pas être rechargées.
- La batterie aura une durée de vie plus longue et un meilleur rendement si vous la chargez lorsque la température est comprise entre 18 °C et 25 °C. Ne chargez pas la batterie

lorsque la température est inférieure à 5 °C ou supérieure à 40 °C. Ceci est important, car le non-respect de ces instructions peut endommager la batterie.

- Ne démontez pas, n'ouvrez pas ou ne détruisez pas la batterie.
- Ne manipulez pas la batterie.
- N'exposez pas la batterie à la chaleur ou au feu. Ne l'exposez pas à la lumière directe du soleil.
- N'exposez pas la batterie à des chocs mécaniques.
- Ne rechargez la batterie qu'avec le chargeur fourni. N'utilisez pas d'autre chargeur que celui fourni. Un chargeur adapté à un seul type de batterie peut présenter un risque d'incendie s'il est utilisé pour une autre batterie.
- Conservez ce manuel d'instructions pour de futures références.
- **AVERTISSEMENT** : Le non-respect des instructions suivantes risque de causer une électrocution, de provoquer un incendie ou de donner lieu à des blessures graves.

RECYCLAGE DES ÉQUIPEMENTS ÉLECTRIQUES ET ÉLECTRONIQUES



Ce symbole indique que, conformément à la réglementation en vigueur, le produit et/ou la batterie doivent être éliminés séparément des déchets municipaux. Lorsque ce produit atteint la fin de sa vie utile, vous devez retirer les piles ou batteries et les apporter à un point de collecte désigné par les

autorités locales.

Pour obtenir des informations détaillées sur la manière la plus adéquate de vous débarrasser de vos appareils électriques et électroniques et/ou des batteries correspondantes, vous devez contacter les autorités locales.

Le respect des directives susmentionnées contribuera à la protection de l'environnement.

SICHERHEITSHINWEISE

Lesen Sie die folgenden Hinweise aufmerksam durch, bevor Sie das Produkt verwenden. Bewahren Sie diese Bedienungsanleitung zum Nachschlagen oder für neue Benutzer auf.

- Cecotec haftet nicht für Schäden, die durch unsachgemäßen Gebrauch des Roboters entstehen.
- Um das Risiko von Verletzungen oder Schäden zu verringern, beachten Sie bitte die folgenden Sicherheitsvorkehrungen bei Installation, Betrieb und Wartung des Roboters.
- Wenn Sie den Roboter entsorgen möchten, bringen Sie ihn zu einer geeigneten Sammelstelle. Für Informationen über die verfügbaren Sammelsysteme wenden Sie sich bitte an Ihren örtlichen Behörden. Wenn Sie diesen Roboter auf einer Mülldeponie entsorgen, können schädliche Stoffe ins Grundwasser gelangen und in die Nahrungskette gelangen, was der Gesundheit der Menschen und der Nahrung schadet.
- Verwenden Sie den Roboter nicht, wenn sich Menschen oder Tiere im Schwimmbecken befinden.
- Schalten Sie den Roboter aus, wenn er nicht benutzt wird.
- Dieser Roboter ist kein Spielzeug. Setzen oder stellen Sie sich nicht auf ihn. Achten Sie auf Kinder und Haustiere, wenn der Roboter in Betrieb ist.
- Verwenden Sie nur zugelassene Netzadapter.
- Wenn das Netzkabel oder der Stecker beschädigt ist, wenden Sie sich bitte an den Technischen Kundendienst von Cecotec.
- Prüfen Sie den Akku vor jedem Gebrauch auf Beschädigungen oder Undichtigkeiten. Sollte dies der Fall sein, laden Sie den Akku nicht auf.
- Vergewissern Sie sich vor dem Aufladen des Roboters, dass der Ladeanschluss vollständig trocken ist.
- Decken Sie den Roboter während des Ladevorgangs nicht

ab, da dies zu einer Überhitzung der Komponenten führen kann.

- Betreiben Sie den Roboter nicht außerhalb des Wassers, da dies zu einer Überhitzung führen kann.
- Verwenden Sie den Schwimmbad-Reinigungsroboter und den Poolfilter nicht gleichzeitig.
- Die Ölsumpfdichtung des Motors enthält Fett und kann bei einer Beschädigung des Motors zu einer schweren Wasserverschmutzung führen. Wenn Sie ein Ölleck vermuten, stellen Sie die Benutzung des Roboters sofort ein.
- Ziehen Sie den Akku nicht fest und nehmen Sie ihn nicht auseinander. Erhitzen Sie den Akku nicht und bringen Sie ihn nicht in die Nähe von Wärmequellen.
- Zerquetschen Sie den Roboter nicht und nehmen Sie ihn nicht auseinander.
- Vergewissern Sie sich, dass das Gerät nicht an das Stromnetz angeschlossen ist, bevor Sie es montieren, demontieren oder reinigen.
- Dieses Gerät kann von Personen mit eingeschränkten körperlichen, sensorischen oder geistigen Fähigkeiten oder mangelnder Erfahrung und Kenntnis benutzt werden, wenn sie beaufsichtigt oder bezüglich des sicheren Gebrauchs des Geräts unterwiesen wurden und die damit verbundenen Gefahren verstehen.
- Kinder dürfen nicht mit dem Gerät spielen.
- Es kann zu einer Verunreinigung der Flüssigkeit durch auslaufende Schmiermittel kommen.
- Dieses Gerät sollte nicht von Kindern verwendet werden. Reinigung und Wartung sollte niemals von Kinder durchgeführt werden.
- Dieses Gerät ist nur für den Hausgebrauch bestimmt und darf nicht in Bars, Restaurants, Bauernhöfen, Hotels, Motels

und Büros verwendet werden.

- Das Gerät darf nur mit dem mitgelieferten Netzgerät betrieben werden.
- Überprüfen Sie das Ladekabel und das Gehäuse regelmäßig auf sichtbare Schäden. Benutzen Sie das Gerät nicht, wenn das Kabel, der Stecker oder der Rahmen beschädigt ist, eine Fehlfunktion aufweist oder heruntergefallen ist, und wenden Sie sich an den Offiziellen Technischen Kundendienst von Cecotec. Wenn das Stromkabel beschädigt ist, muss es durch ein spezielles Kabel oder Set ersetzt werden, das vom offiziellen technischen Kundendienst von Cecotec geliefert wird. Das Netzkabel muss entsorgt werden.
- HINWEIS: Verwenden Sie zum Aufladen des Akkus ausschließlich das mit dem Gerät gelieferte herausnehmbare Netzteil, Referenz GM152-2920500-2FE.
- Der Transformator muss sich außerhalb der Zone 1 befinden.
- Dieses Gerät enthält Akkus, die nur von qualifizierten Personen ausgetauscht werden dürfen.
- Trennen Sie das Gerät immer vom Stromnetz, bevor Sie es montieren, demontieren oder reinigen.
- Kinder dürfen nicht mit dem Gerät spielen.
- Das Gerät darf nicht im Freien stehen, wenn es friert.

Akku/Batterieanleitungen

- Bevor Sie das Gerät aufladen, lesen Sie die Anleitung. Vergewissern Sie sich, dass das Ladegerät an das örtliche Stromnetz angepasst ist.
- Unter extremen Bedingungen können die Batterien auslaufen. Im Falle eines Zellenlecks darf die Flüssigkeit nicht mit Haut oder Augen in Berührung kommen. Wenn die Flüssigkeit mit der Haut in Berührung kommt, waschen Sie sich sofort mit Wasser und Seife. Falls die Flüssigkeit

DEUTSCH

in Kontakt mit den Augen kommt, waschen Sie sich die Augen während mindestens 10 Minuten und suchen Sie sich ärztliche Hilfe auf. Tragen Sie beim Umgang mit dem Akku Handschuhe und entsorgen Sie ihn umgehend gemäß den örtlichen Vorschriften.

- Nicht wiederaufladbare Batterien dürfen nicht wieder aufgeladen werden.
- Der Akku hält länger und ist leistungsfähiger, wenn Sie ihn bei einer Temperatur zwischen 18 °C und 25 °C aufladen. Laden Sie den Akku nicht, wenn die Temperatur unter 5 °C oder über 40 °C liegt. Dies ist wichtig, da die Nichtbeachtung dieser Anweisungen zu einer Beschädigung des Akkus führen kann.
- Der Akku darf nicht zerlegt, geöffnet oder zerstört werden.
- Nehmen Sie keine Eingriffe in den Akku vor.
- Setzen Sie den Akku weder Hitze noch Feuer aus. Setzen Sie ihn nicht dem direkten Sonnenlicht aus.
- Setzen Sie den Akku keinen mechanischen Stößen aus.
- Laden Sie den Akku nur mit dem mitgelieferten Ladegerät auf. Verwenden Sie kein anderes als das mitgelieferte Ladegerät. Ein Ladegerät, das nur für einen Akkutyp geeignet ist, kann bei Verwendung mit einem anderen Akku eine Brandgefahr darstellen.
- Bewahren Sie die Bedienungsanleitung zum späteren Nachschlagen auf.
- HINWEIS: Die Nichtbeachtung dieser Anweisungen kann zu einem elektrischen Schlag, Brand und/oder schweren Verletzungen führen.

RECYCLING VON ELEKTRO- UND ELEKTRONIKGERÄTEN



Dieses Symbol weist darauf hin, dass das Produkt und/oder der Akku gemäß den geltenden Vorschriften getrennt vom Hausmüll entsorgt werden muss. Wenn dieses Produkt das Ende seiner Nutzungsdauer erreicht



hat, sollten Sie die Batterien/Akkus entfernen und es zu einer von den örtlichen Behörden bestimmten

Sammelstelle bringen.

Die Verbraucher müssen sich mit Ihren örtlichen Behörden oder Einzelhändlern in Verbindung setzen, um Informationen über die ordnungsgemäße Entsorgung ihrer Altgeräte und/oder ihre Akkus zu erhalten.

Die Einhaltung der oben genannten Leitlinien trägt zum Schutz der Umwelt bei.

ISTRUZIONI DI SICUREZZA

Leggere attentamente le seguenti istruzioni prima di usare l'apparecchio. Conservare questo manuale per consultazioni future o nuovi utenti.

- Cecotec declina ogni responsabilità per eventuali danni causati dall'uso improprio di questo robot.
- Per ridurre il rischio di lesioni o danni, osservare le seguenti precauzioni di sicurezza durante l'installazione, il funzionamento e la manutenzione del robot.
- Se si desidera smaltire il robot, portarlo in un punto di raccolta appropriato. Per informazioni sui sistemi di raccolta disponibili, contattare le autorità locali. Se il robot viene smaltito in una discarica, le sostanze nocive possono penetrare nelle acque sotterranee e nella catena alimentare, danneggiando la salute e gli alimenti.
- Non utilizzare il robot in presenza di persone o animali nella piscina.
- Spegnerlo il robot quando non lo si usa.
- Questo robot non è un giocattolo. Non sedersi né stare in piedi su di esso. Tenere controllati i bambini e gli animali domestici mentre il robot è in funzione.
- Utilizzare solo adattatori di corrente omologati.
- Se il cavo di alimentazione o la spina sono danneggiati, contattare il Servizio di Assistenza Tecnica Ufficiale di Cecotec.
- Prima di ogni utilizzo, verificare che la batteria non presenti danni o perdite. In caso affermativo, non caricare la batteria.
- Prima di caricare il robot, accertarsi che la porta di ricarica sia completamente asciutta.
- Non coprire il robot durante la ricarica per evitare il surriscaldamento dei componenti.
- Non utilizzare il robot fuori dall'acqua perché potrebbe surriscaldarsi.

- Non utilizzare contemporaneamente il robot e il filtro della piscina.
- La guarnizione della coppa dell'olio del motore contiene grasso e può causare una significativa contaminazione dell'acqua in caso di danni al motore. Se si pensa che ci sia una perdita, interrompere immediatamente l'uso del robot.
- Non serrare o smontare la batteria. Non surriscaldare la batteria né collocarla vicino a fonti di calore.
- Non schiacciare o smontare il robot.
- Assicurarsi che l'apparecchio non sia collegato all'alimentazione elettrica prima di montarlo, smontarlo o pulirlo.
- Questo apparecchio può essere utilizzato da persone con ridotte capacità fisiche, sensoriali o mentali o con mancanza di esperienza e conoscenza a condizione sempre che abbiano ricevuto supervisione o istruzioni sull'uso dell'apparecchio in modo sicuro e che comprendano i pericoli connessi.
- I bambini non devono giocare con l'apparecchio.
- Il liquido può essere contaminato a causa di perdite di lubrificanti.
- L'apparecchio non deve essere usato da bambini. La pulizia e manutenzione non devono essere effettuate da bambini.
- Questo apparecchio è stato progettato solo per uso domestico e non può essere utilizzato in bar, ristoranti, aziende agricole, alberghi, motel e uffici.
- L'apparecchio può essere utilizzato solo con l'alimentatore fornito in dotazione.
- Controllare regolarmente che il cavo del caricatore e l'involucro non presentino danni visibili. Non utilizzare l'apparecchio se il cavo del caricatore, la spina o il telaio sono danneggiati, malfunzionanti o sono caduti e contattare il prima possibile il Servizio di Assistenza Tecnica ufficiale di Cecotec. Se il cavo di alimentazione è danneggiato, deve

essere sostituito con un cavo o un set speciale fornito dal Servizio di Assistenza Tecnica ufficiale di Cecotec. Il cavo di alimentazione deve essere smaltito.

- **ATTENZIONE:** Per ricaricare la batteria, utilizzare esclusivamente l'alimentatore rimovibile fornito con il dispositivo, con codice GM152-2920500-2FE.
- Il trasformatore deve essere collocato all'esterno della zona 1.
- Questo apparecchio contiene batterie che possono essere sostituite solo da personale qualificato.
- Scollegare sempre l'apparecchio dalla corrente prima di smontarlo, pulirlo o montarlo.
- I bambini non devono giocare con l'apparecchio.
- L'apparecchio non deve essere lasciato all'aperto in caso di gelo.

Istruzioni relative alla batteria

- Prima di caricare il robot, leggere attentamente le seguenti istruzioni. Assicurarsi che il caricabatterie sia compatibile con la rete elettrica locale.
- Le batterie possono presentare fughe in condizioni estreme. In caso di perdita della batteria, evitare che il liquido entri in contatto con la pelle o gli occhi. Se il liquido entra in contatto con la pelle, lavare immediatamente con acqua e sapone. Se il liquido entra in contatto con gli occhi, sciacquare immediatamente gli occhi con abbondante acqua pulita per almeno 10 minuti e consultare un medico. Indossare i guanti quando si maneggia la batteria e smaltirla immediatamente in conformità con le normative locali.
- Le batterie non ricaricabili non devono essere ricaricate.
- La batteria durerà più a lungo e funzionerà meglio se viene caricata a una temperatura compresa tra i 18 °C e i 25 °C. Non caricare la batteria quando la temperatura è inferiore a 5 °C

o superiore a 40 °C. Si tratta di un'indicazione importante, poiché la mancata osservanza di queste istruzioni potrebbe danneggiare la batteria.

- Non smontare, aprire o distruggere la batteria.
- Non manipolare la batteria.
- Non esporre la batteria al calore o al fuoco. Non esporre la batteria alla luce solare diretta.
- Non sottoporre la batteria a urti meccanici.
- Ricaricare la batteria solo con il caricabatterie in dotazione. Non utilizzare nessun caricabatterie non fornito da Cecotec. Un caricabatterie adatto a un solo tipo di batteria può causare un rischio di incendio se utilizzato per un'altra batteria.
- Conservare questo manuale di istruzioni per future consultazioni.
- **ATTENZIONE:** La mancata osservanza delle istruzioni sopraindicate può provocare scosse elettriche, incendi e/o lesioni gravi.

RICICLAGGIO DI APPARECCHIATURE ELETTRICHE ED ELETTRONICHE



Questo simbolo indica che, in conformità con le normative vigenti, il prodotto e/o le pile/batterie devono essere smaltite separatamente dai rifiuti domestici. Quando questo prodotto raggiunge la fine della sua vita utile, è necessario rimuovere le pile/batterie/accumulatori e portarlo in un punto di

raccolta designato dalle autorità locali.

Per informazioni dettagliate su come smaltire correttamente le apparecchiature elettriche ed elettroniche e/o le batterie, il consumatore dovrà contattare le autorità locali.

Il rispetto di queste linee guida aiuterà a proteggere l'ambiente.

INSTRUÇÕES DE SEGURANÇA

Ler atentamente as instruções seguintes antes de utilizar o produto. Guarde este manual para referência futura ou para novos utilizadores.

- A Cecotec não é responsável por quaisquer danos causados por uma utilização incorrecta deste robô.
- Para reduzir o risco de ferimentos ou danos, observe as seguintes precauções de segurança ao instalar, operar e fazer a manutenção do robô.
- Se desejar eliminar o robot, leve-o a um ponto de recolha de resíduos adequado. Para obter informações sobre os sistemas de recolha disponíveis, contactar as autoridades locais. Se este robô for eliminado num aterro ou numa lixeira, as substâncias nocivas podem infiltrar-se nas águas subterrâneas e entrar na cadeia alimentar, prejudicando a saúde e a alimentação das pessoas.
- Não utilizar o robot enquanto houver pessoas ou animais na piscina.
- Desligue o robô quando não estiver a ser utilizado.
- Este robot não é um brinquedo. Não se sentar ou ficar de pé sobre ele. Mantenha as crianças e os animais de estimação debaixo de olho enquanto o robô estiver a funcionar.
- Utilize apenas adaptadores de corrente aprovados.
- Se o cabo de alimentação ou a ficha estiverem danificados, contacte o Centro de Assistência Técnica Oficial da Cecotec.
- Antes de cada utilização, verificar se a bateria apresenta danos ou fugas. Se for esse o caso, não carregue a bateria.
- Antes de carregar o robô, certifique-se de que a porta de carregamento está completamente seca.
- Não cubra o robô enquanto este estiver a carregar, pois isso pode provocar o sobreaquecimento dos componentes.
- Não utilize o robot fora de água, pois pode sobreaquecer.
- Não utilizar o robot aspirador de piscinas e o filtro de piscina

ao mesmo tempo.

- A junta do cárter do óleo do motor contém massa lubrificante e pode causar uma contaminação significativa da água se o motor estiver danificado. Se pensar que pode haver uma fuga, pare imediatamente de utilizar o robot.
- Não apertar nem desmontar a bateria. Não aqueça a bateria nem a coloque perto de fontes de calor.
- Não esmagar nem desmontar o robot.
- Certifique-se de que o aparelho não está ligado à alimentação eléctrica antes de o montar, desmontar ou limpar.
- O aparelho pode ser utilizado por pessoas com capacidades físicas, sensoriais ou mentais reduzidas ou com falta de experiência e conhecimentos, desde que tenham recebido supervisão ou instruções sobre a utilização do aparelho de forma segura e compreendam os perigos envolvidos.
- As crianças não devem brincar com o aparelho.
- A contaminação do fluido pode ocorrer devido a fugas de lubrificantes.
- Este aparelho não deve ser utilizado por crianças. A limpeza e a manutenção pelo utilizador não devem ser efectuadas por crianças.
- Este aparelho foi concebido apenas para uso doméstico e não se destina a ser utilizado em bares, restaurantes, quintas, hotéis, motéis e escritórios.
- O aparelho só pode ser utilizado com a fonte de alimentação fornecida com o aparelho.
- Inspeccionar regularmente o cabo do carregador e a caixa quanto a danos visíveis. Não utilize o aparelho se o cabo do carregador, a ficha ou a estrutura estiverem danificados, avariados ou tiverem caído e contacte o Centro de Assistência Cecotec o mais rapidamente possível. Se o cabo de alimentação estiver danificado, deve ser substituído por um cabo ou conjunto especial a ser fornecido pelo

Serviço Oficial de Assistência Técnica da Cecotec. O cabo de alimentação deve ser eliminado.

- AVISO: Para recarregar a bateria, utilize apenas a fonte de alimentação amovível fornecida com o dispositivo, referência GM152-2920500-2FE.
- O transformador deve estar situado fora da zona 1.
- Este aparelho contém pilhas que só podem ser substituídas por pessoal qualificado.
- Desligar sempre o aparelho da rede eléctrica antes da montagem, da desmontagem ou da limpeza.
- As crianças não devem brincar com o aparelho.
- O aparelho não deve ser deixado no exterior em tempo de frio intenso.

Instruções da bateria

- Antes de carregar a máquina, ler as instruções. Certifique-se de que o carregador está adaptado à fonte de alimentação local.
- As pilhas podem apresentar fugas em condições extremas. Em caso de fuga de uma célula, não deixar que o líquido entre em contacto com a pele ou os olhos. Se o líquido entrar em contacto com a pele, lavar imediatamente com água e sabão. Se o líquido entrar em contacto com os olhos, lavar imediatamente os olhos com água limpa em abundância durante pelo menos 10 minutos e procurar assistência médica. Utilize luvas quando manusear a bateria e elimine-a imediatamente de acordo com os regulamentos locais.
- As pilhas não recarregáveis não podem ser recarregadas.
- A bateria durará mais tempo e terá um melhor desempenho se a carregar quando a temperatura estiver entre 18°C e 25°C. Não carregue a bateria se a temperatura for inferior a 5°C ou superior a 40°C. Isto é importante, uma vez que o não

cumprimento destas instruções pode resultar em danos na bateria.

- Não desmontar, abrir ou destruir a bateria.
- Não mexer na bateria.
- Não exponha a bateria ao calor ou ao fogo. Não expor à luz solar direta.
- Não submeter a bateria a choques mecânicos.
- Recarregar a bateria apenas com o carregador fornecido. Não utilizar um carregador diferente do fornecido. Um carregador que seja adequado apenas para um tipo de bateria pode causar um risco de incêndio se for utilizado noutra bateria.
- Guarde o manual de instruções para referência futura.
- AVISO: O não cumprimento destas instruções pode resultar em choque elétrico, incêndio e/ou ferimentos graves.

RECICLAGEM DE EQUIPAMENTOS ELÉCTRICOS E ELECTRÓNICOS



Este símbolo indica que, de acordo com os regulamentos aplicáveis, o produto e/ou a bateria devem ser eliminados separadamente do lixo doméstico. Quando este produto chegar ao fim da sua vida útil, deve retirar as pilhas/acumuladores e levá-lo para um ponto de recolha designado pelas

autoridades locais.

Para obter informações pormenorizadas sobre a forma mais adequada de eliminar os equipamentos eléctricos e electrónicos e/ou as pilhas, os consumidores devem contactar as autoridades locais.

O cumprimento das orientações acima referidas contribuirá para a protecção do ambiente.

VEILIGHEIDSINSTRUCTIES

Lees de volgende instructies zorgvuldig door voordat u het product gebruikt. Bewaar deze handleiding voor toekomstig gebruik of voor nieuwe gebruikers.

- Cecotec is niet aansprakelijk voor schade die ontstaat door verkeerd gebruik van deze robot.
- Om het risico op letsel of schade te beperken, dient u de volgende veiligheidsmaatregelen in acht te nemen bij het installeren, bedienen en onderhouden van de robot.
- Als u de robot wilt afvoeren, kunt u deze het beste naar een geschikt afvalinzamelpunt brengen. Voor informatie over de beschikbare inzamelsystemen kunt u contact opnemen met uw lokale autoriteiten. Als u deze robot op een vuilstortplaats of stortplaats dumpt, kunnen schadelijke stoffen in het grondwater lekken en in de voedselketen terecht komen. Dit kan schadelijk zijn voor de volksgezondheid en de voedselzekerheid.
- Gebruik de robot niet als er mensen of dieren in het zwembad aanwezig zijn.
- Schakel de robot uit wanneer u deze niet gebruikt.
- Deze robot is geen speelgoed. Ga er niet op zitten of staan. Houd toezicht op kinderen en huisdieren terwijl de robot in werking is.
- Gebruik uitsluitend goedgekeurde stroomadapters.
- Als het netsnoer of de stekker beschadigd is, neem dan contact op met de officiële technische ondersteuning van Cecotec .
- Controleer voor elk gebruik de batterij op schade en lekkage. Indien dit het geval is, mag u de batterij niet opladen.
- Zorg ervoor dat de oplaadpoort volledig droog is voordat u de robot oplaadt.
- Dek de robot niet af tijdens het opladen. Dit kan ervoor zorgen dat de onderdelen oververhit raken.

- Gebruik de robot niet als hij buiten het water is, aangezien hij dan oververhit kan raken.
- robotstofzuiger en het zwembadfilter niet tegelijkertijd.
- De pakking van het motoroliecarter bevat vet en kan bij schade aan de motor aanzienlijke waterverontreiniging veroorzaken. Als u vermoedt dat er een lek is, stop dan onmiddellijk met het gebruik van de robot.
- Knijp niet in de batterij en haal deze niet uit elkaar. Verwarm de batterij niet en plaats deze niet in de buurt van warmtebronnen.
- De robot mag niet worden geplet of gedemonteerd.
- Zorg ervoor dat het apparaat niet op de stroomvoorziening is aangesloten voordat u het monteert, demonteert of reinigt.
- Het apparaat kan worden gebruikt door personen met verminderde lichamelijke, zintuiglijke of geestelijke vermogens of met een gebrek aan ervaring en kennis, op voorwaarde dat zij toezicht hebben gehad of instructies hebben gekregen over het veilige gebruik van het apparaat en dat zij begrijpen welke gevaren zich kunnen voordoen.
- Kinderen mogen niet met het apparaat spelen.
- Er kan vloeistofverontreiniging optreden als gevolg van smeermiddellekken.
- Dit apparaat mag niet door kinderen worden gebruikt. Reiniging en gebruikersonderhoud mogen niet door kinderen worden uitgevoerd.
- Dit apparaat is uitsluitend bedoeld voor huishoudelijk gebruik en is niet geschikt voor gebruik in bars, restaurants, boerderijen, hotels, motels en kantoren.
- Het apparaat mag uitsluitend worden gebruikt met de bijgeleverde voedingseenheid.
- Controleer de oplaadkabel en de behuizing regelmatig op zichtbare schade. Gebruik het apparaat niet als de oplaadkabel, de stekker of de constructie beschadigd is, niet

goed werkt of is gevallen en neem zo snel mogelijk contact op met de officiële technische ondersteuning van Cecotec . Indien de stroomkabel beschadigd is, moet deze vervangen worden door een speciale kabel of assemblage, te leveren door de officiële technische ondersteuningsdienst van Cecotec . Het netsnoer moet worden weggegooid.

- **WAARSCHUWING:** Gebruik voor het opladen van de batterij uitsluitend de bij het apparaat geleverde, verwijderbare voeding, referentie GM152-2920500-2FE.
- De transformator moet zich buiten zone 1 bevinden.
- Dit apparaat bevat batterijen die uitsluitend door gekwalificeerd personeel vervangen mogen worden.
- Haal altijd de stekker van het apparaat uit het stopcontact voordat u het monteert, demonteert of reinigt.
- Kinderen mogen niet met het apparaat spelen.
- Laat het apparaat niet buiten staan als het vriest.

Batterij-instructies

- Lees de instructies voordat u de machine vult. Controleer of de oplader geschikt is voor het lokale stroomnet.
- Batterijen kunnen onder extreme omstandigheden lekken. In geval van een cellek mag de vloeistof niet in contact komen met de huid of de ogen. Indien de vloeistof in contact komt met de huid, onmiddellijk wassen met water en zeep. Mocht de vloeistof in uw ogen komen, spoel uw ogen dan onmiddellijk gedurende ten minste 10 minuten met veel schoon water en raadpleeg een arts. Draag handschoenen wanneer u de batterij hanteert en gooi deze onmiddellijk weg volgens de plaatselijke voorschriften.
- Niet-oplaadbare batterijen mogen niet worden opgeladen.
- De batterij gaat langer mee en presteert beter als u deze oplaadt bij een temperatuur tussen de 18°C en 25°C. Laad de

batterij niet op als de temperatuur lager is dan 5°C of hoger dan 40°C. Dit is belangrijk omdat het niet opvolgen van deze instructies schade aan de batterij kan veroorzaken.

- Demonteer, open of vernietig de batterij niet.
- Knoei niet met de batterij.
- Stel de batterij niet bloot aan hitte of vuur. Niet blootstellen aan direct zonlicht.
- Stel de batterij niet bloot aan mechanische schokken.
- Laad de batterij alleen op met de bijgeleverde lader. Gebruik geen andere oplader dan de bijgeleverde. Een lader die alleen geschikt is voor één type batterij, kan brandgevaar opleveren als u deze ook voor een ander type batterij gebruikt.
- Bewaar de gebruiksaanwijzing voor toekomstig gebruik.
- **WAARSCHUWING:** Als u deze instructies niet opvolgt, kan dit leiden tot een elektrische schok, brand en/of ernstig letsel.

RECYCLING VAN ELEKTRISCHE EN ELEKTRONISCHE APPARATUUR



Dit symbool geeft aan dat het product en/of de batterij overeenkomstig de geldende regelgeving gescheiden van het huishoudelijk afval moeten worden afgevoerd.



Wanneer dit product het einde van zijn levensduur heeft bereikt, dient u de batterijen te verwijderen en deze in te leveren bij een door de plaatselijke

autoriteiten aangewezen inzamelpunt.

Voor gedetailleerde informatie over de meest geschikte manier om elektrische en elektronische apparatuur en/of batterijen af te voeren, kunnen consumenten contact opnemen met hun lokale autoriteiten.

Door bovenstaande richtlijnen te volgen, draagt u bij aan de bescherming van het milieu.

INSTRUKCJE BEZPIECZEŃSTWA

Przed użyciem produktu należy uważnie przeczytać poniższe instrukcje. Zachowaj tę instrukcję na przyszłość lub dla nowych użytkowników.

- Cecotec nie ponosi odpowiedzialności za jakiegokolwiek szkody powstałe na skutek niewłaściwego użytkowania robota.
- Aby zminimalizować ryzyko obrażeń lub uszkodzeń, należy przestrzegać następujących środków ostrożności podczas instalacji, obsługi i konserwacji robota.
- Jeśli chcesz pozbyć się robota, oddaj go do odpowiedniego punktu zbiórki odpadów. Aby uzyskać informacje na temat dostępnych systemów zbiórki, skontaktuj się z lokalnymi władzami. Jeśli wyrzucisz robota na wysypisko śmieci, szkodliwe substancje mogą przedostać się do wód gruntowych i łańcucha pokarmowego, szkodząc zdrowiu ludzi i bezpieczeństwu żywnościowemu.
- Nie używaj robota, jeśli w basenie znajdują się ludzie lub zwierzęta.
- Wyłącz robota, gdy go nie używasz.
- Ten robot nie jest zabawką. Nie wolno na nim siadać i stawać. Podczas pracy robota należy nadzorować dzieci i zwierzęta domowe.
- Używaj wyłącznie autoryzowanych zasilaczy.
- Jeśli kabel zasilający lub wtyczka są uszkodzone, skontaktuj się z oficjalnym działem pomocy technicznej Cecotec .
- Przed każdym użyciem należy sprawdzić, czy akumulator nie jest uszkodzony lub nie przecieka. Jeżeli tak, nie ładuj akumulatora.
- Przed ładowaniem robota upewnij się, że port ładowania jest całkowicie suchy.
- Nie przykrywaj robota podczas ładowania, gdyż może to spowodować przegrzanie się jego podzespołów.
- Nie używaj robota poza wodą, ponieważ może się przegrzać.
- Nie należy używać robota czyszczącego basen i filtra

basenowego jednocześnie.

- Uszczelka miski olejowej silnika zawiera smar i może być przyczyną znacznego zanieczyszczenia wodą w razie uszkodzenia silnika. Jeśli podejrzewasz wyciek, natychmiast przerwij korzystanie z robota.
- Nie ściskaj i nie rozmontowuj akumulatora. Nie podgrzewaj akumulatora i nie umieszczaj go w pobliżu źródeł ciepła.
- Nie wolno miażdżyć i rozmontowywać robota.
- Przed montażem, demontażem lub czyszczeniem urządzenia należy upewnić się, że nie jest ono podłączone do zasilania.
- Urządzenie może być obsługiwane przez osoby o ograniczonej sprawności fizycznej, sensorycznej lub umysłowej, a także przez osoby nieposiadające odpowiedniego doświadczenia lub wiedzy, pod warunkiem, że znajdują się pod nadzorem lub zostały poinstruowane na temat bezpiecznego korzystania z urządzenia i rozumieją związane z tym zagrożenia.
- Dzieci nie powinny bawić się urządzeniem.
- Zanieczyszczenie płynem może nastąpić wskutek wycieku środka smarnego.
- To urządzenie nie powinno być używane przez dzieci. Czyszczenie i konserwacja urządzenia nie powinny być wykonywane przez dzieci.
- To urządzenie jest przeznaczone wyłącznie do użytku domowego i nie nadaje się do stosowania w barach, restauracjach, gospodarstwach rolnych, hotelach, motelach i biurach.
- Urządzenie należy używać wyłącznie z zasilaczem dostarczonym wraz z urządzeniem.
- Regularnie sprawdzaj, czy na kablu ładowarki i obudowie nie ma widocznych uszkodzeń. Nie używaj urządzenia, jeśli kabel ładowarki, wtyczka lub konstrukcja są uszkodzone, nie działają prawidłowo lub zostały upuszczone. Skontaktuj

się jak najszybciej z oficjalnym działem pomocy technicznej Cecotec . Jeśli kabel zasilający jest uszkodzony, należy go wymienić na specjalny kabel lub zespół dostarczony przez Oficjalny Serwis Techniczny Cecotec . Przewód zasilający należy wyrzucić.

- **OSTRZEŻENIE:** Do ładowania akumulatora należy używać wyłącznie dołączonego do urządzenia, wyjmowanego zasilacza o numerze GM152-2920500-2FE.
- Transformator musi być zlokalizowany poza strefą 1.
- To urządzenie zawiera baterie, które mogą być wymieniane wyłącznie przez wykwalifikowany personel.
- Przed montażem, demontażem lub czyszczeniem urządzenia należy zawsze odłączyć je od zasilania sieciowego.
- Dzieci nie powinny bawić się urządzeniem.
- Nie pozostawiać urządzenia na zewnątrz, gdy panuje mróz.

Instrukcje dotyczące baterii

- Przed załadowaniem maszyny należy zapoznać się z instrukcją. Upewnij się, że ładowarka jest dostosowana do lokalnej sieci elektrycznej.
- Baterie mogą przeciekać w ekstremalnych warunkach. W przypadku wycieku płynu z ogniwa nie dopuścić do kontaktu płynu ze skórą lub oczami. W przypadku kontaktu płynu ze skórą należy natychmiast umyć ją wodą z mydłem. Jeżeli płyn dostanie się do oczu, należy natychmiast przemywać je dużą ilością czystej wody przez co najmniej 10 minut i zwrócić się po pomoc lekarską. Podczas obsługi akumulatora należy nosić rękawice ochronne i natychmiast go zutylizować zgodnie z lokalnymi przepisami.
- Nie wolno ładować baterii, których nie można ponownie naładować.
- Akumulator będzie działał dłużej i wydajniej, jeżeli będziesz go ładować w temperaturze od 18°C do 25°C. Nie ładuj

akumulatora, jeśli temperatura jest niższa niż 5°C lub wyższa niż 40°C. Jest to istotne, gdyż nieprzestrzeganie tych instrukcji może spowodować uszkodzenie akumulatora.

- Nie rozmontowuj, nie otwieraj ani nie niszcz baterii.
- Nie wolno manipulować akumulatorem.
- Nie wystawiaj akumulatora na działanie ciepła lub ognia. Nie wystawiać na bezpośrednie działanie promieni słonecznych.
- Nie narażaj akumulatora na wstrząsy mechaniczne.
- Akumulator należy ładować wyłącznie za pomocą dołączonej ładowarki. Nie należy używać innej ładowarki niż ta dostarczona. Ładowarka, która nadaje się wyłącznie do jednego typu akumulatora, może stwarzać zagrożenie pożarowe, jeśli zostanie użyta do innego akumulatora.
- Zachowaj instrukcję obsługi do wykorzystania w przyszłości.
- **OSTRZEŻENIE:** Nieprzestrzeganie tych instrukcji może spowodować porażenie prądem, pożar i/lub poważne obrażenia.

RECYKLING SPRZĘTU ELEKTRYCZNEGO I ELEKTRONICZNEGO



Symbol ten oznacza, że zgodnie z obowiązującymi przepisami, produkt i/lub bateria nie mogą być wyrzucane razem z odpadami domowymi. Gdy okres użytkowania produktu dobiegnie końca, należy wyjąć



baterie i zanieść je do punktu zbiórki wyznaczonego przez lokalne władze.

Aby uzyskać szczegółowe informacje na temat najbardziej odpowiedniego sposobu utylizacji sprzętu elektrycznego i elektronicznego i/lub baterii, konsumenci powinni skontaktować się z lokalnymi władzami.

Przestrzeganie powyższych wskazówek pomoże chronić środowisko.

BEZPEČNOSTNÍ POKYNY

Před použitím produktu si prosím pečlivě přečtěte následující pokyny. Uschovejte tento návod pro budoucí použití nebo pro nové uživatele.

- Cecotec neodpovídá za žádné škody způsobené nesprávným používáním tohoto robota.
- Abyste snížili riziko zranění nebo poškození, dodržujte při instalaci, provozu a provádění údržby robota následující bezpečnostní opatření.
- Pokud chcete robota zlikvidovat, odevzdejte jej prosím na vhodné sběrné místo odpadu. Informace o dostupných sběrných systémech získáte od místních úřadů. Pokud tohoto robota zlikvidujete na skládce nebo skládce, škodlivé látky by mohly uniknout do podzemních vod a dostat se do potravinového řetězce, což by mohlo poškodit lidské zdraví a potravinovou bezpečnost.
- Robota nepoužívejte, pokud jsou v bazénu lidé nebo zvířata.
- Když robot nepoužíváte, vypněte jej.
- Tento robot není hračka. Nesedejte ani nestůjte na něm. Dohlížejte na děti a domácí mazlíčky, když je robot v provozu.
- Používejte pouze autorizované napájecí adaptéry.
- Pokud je napájecí kabel nebo zástrčka poškozena, kontaktujte oficiální službu technické podpory společnosti Cecotec .
- Před každým použitím zkontrolujte baterii, zda není poškozená nebo neteče. Pokud ano, nenabíjejte baterii.
- Před nabíjením robota se ujistěte, že je nabíjecí port zcela suchý.
- Během nabíjení robota nezakrývejte, mohlo by dojít k přehřátí součástí.
- Neprovozujte robota bez vody, protože by se mohl přehřát.
- Nepoužívejte robotický bazénový čistič a bazénový filtr současně.

- Těsnění vany motorového oleje obsahuje mazivo a v případě poškození motoru může způsobit značné znečištění vody. Pokud si myslíte, že může dojít k úniku, okamžitě přestaňte robota používat.
- Baterii nemačkejte ani nerozebírejte. Nezahřívajte baterii ani ji neumísťujte do blízkosti zdrojů tepla.
- Robota nedrťte ani nerozebírejte.
- Před montáží, demontáží nebo čištěním se ujistěte, že spotřebič není připojen k elektrické síti.
- Spotřebič mohou používat osoby se sníženými fyzickými, smyslovými nebo duševními schopnostmi nebo s nedostatkem zkušeností a znalostí, pokud byly pod dohledem nebo byly poučeny o používání spotřebiče bezpečným způsobem a rozumí souvisejícím nebezpečím.
- Děti by si se spotřebičem neměly hrát.
- Mohlo by dojít ke kontaminaci kapaliny v důsledku úniku maziva.
- Tento spotřebič by neměly používat děti. Čištění a uživatelskou údržbu by neměly provádět děti.
- Tento spotřebič je určen výhradně pro domácí použití a není vhodný pro použití v barech, restauracích, farmách, hotelech, motelech a kancelářích.
- Spotřebič smí být používán pouze s napájecím zdrojem dodávaným se spotřebičem.
- Pravidelně kontrolujte kabel nabíječky a kryt, zda nejsou viditelně poškozeny. Zařízení nepoužívejte, pokud je kabel nabíječky, zástrčka nebo konstrukce poškozeny, nefunguje správně nebo došlo k jeho pádu, a co nejdříve kontaktujte oficiální službu technické podpory společnosti Cecotec . Pokud je napájecí kabel poškozen, musí být nahrazen speciálním kabelem nebo sestavou, kterou dodá oficiální technická asistenční služba společnosti Cecotec . Napájecí

kabel musí být zlikvidován.

- VAROVÁNÍ: K dobíjení baterie používejte pouze odnímatelný napájecí zdroj dodávaný se zařízením, označení GM152-2920500-2FE.
- Transformátor musí být umístěn mimo zónu 1.
- Tento spotřebič obsahuje baterie, které může vyměnit pouze kvalifikovaný personál.
- Před montáží, demontáží nebo čištěním spotřebič vždy odpojte od elektrické sítě.
- Děti by si se spotřebičem neměly hrát.
- Nenechávejte spotřebič venku v mrazu.

Pokyny pro baterie

- Před vložením stroje si přečtěte pokyny. Ujistěte se, že je nabíječka vhodná pro místní napájecí zdroj.
- Baterie mohou za extrémních podmínek vytékat. V případě úniku článku nedovolte, aby se kapalina dostala do kontaktu s pokožkou nebo očima. Pokud se kapalina dostane do kontaktu s pokožkou, okamžitě ji omyjte mýdlem a vodou. Pokud se vám kapalina dostane do očí, okamžitě je vyplachujte velkým množstvím čisté vody po dobu alespoň 10 minut a vyhledejte lékařskou pomoc. Při manipulaci s baterií používejte rukavice a okamžitě ji zlikvidujte v souladu s místními předpisy.
- Nenabíjecí baterie se nesmí dobíjet.
- Baterie vydrží déle a bude fungovat lépe, pokud ji nabijete při teplotě mezi 18 °C a 25 °C. Nenabíjejte baterii, pokud je teplota nižší než 5 °C nebo vyšší než 40 °C. To je důležité, protože nedodržení těchto pokynů může vést k poškození baterie.
- Baterii nerozebírejte, neotevírejte ani neničte.
- Nemanipulujte s baterií.

- Nevystavujte baterii teple nebo ohni. Nevystavujte přímému slunečnímu záření.
- Nevystavujte baterii mechanickým otřesům.
- Baterii nabíjejte pouze dodanou nabíječkou. Nepoužívejte jinou nabíječku než tu, která je součástí dodávky. Nabíječka, která je vhodná pouze pro jeden typ baterie, může při použití na jiné baterii způsobit nebezpečí požáru.
- Návod k obsluze si uschovejte pro budoucí použití.
- VAROVÁNÍ: Nedodržení těchto pokynů může vést k úrazu elektrickým proudem, požáru a/nebo vážnému zranění.

RECYKLACE ELEKTRICKÝCH A ELEKTRONICKÝCH ZAŘÍZENÍ



Tento symbol označuje, že v souladu s platnými předpisy musí být výrobek a/nebo baterie zlikvidovány odděleně od domovního odpadu. Když tento produkt dosáhne konce své životnosti, měli byste vyjmout baterie a odnést je do sběrného místa určeného místními úřady.



Podrobné informace o nejvhodnějším způsobu likvidace elektrických a elektronických zařízení a/nebo baterií by spotřebitelé měli kontaktovat místní úřady. Dodržování výše uvedených pokynů pomůže chránit životní prostředí.

GÜVENLİK TALIMATLARI

Ürünü kullanmadan önce lütfen aşağıdaki talimatları dikkatlice okuyunuz. Bu kılavuzu gelecekte referans olması veya yeni kullanıcılar için saklayın.

- Cecotec bu robotun uygunsuz kullanımı sonucu oluşacak hasarlardan sorumlu değildir.
- Yaralanma veya hasar riskini azaltmak için robotu kurarken, çalıştırırken ve bakımını yaparken aşağıdaki güvenlik önlemlerine uyun.
- Robotunuzu elden çıkarmak istiyorsanız lütfen uygun bir atık toplama noktasına götürün. Mevcut toplama sistemleri hakkında bilgi edinmek için lütfen yerel yetkililerinizle iletişime geçin. Bu robotu bir çöp sahasına veya atık sahasına atarsanız, zararlı maddeler yeraltı suyuna sızabilir ve besin zincirine girerek insan sağlığına ve gıda güvenliğine zarar verebilir.
- Havuzda insan veya hayvan varken robotu kullanmayın.
- Kullanmadığınız zaman robotu kapatın.
- Bu robot bir oyuncak değil. Üzerine oturmayın veya ayakta durmayın. Robot çalışırken çocukları ve evcil hayvanları denetleyin.
- Yalnızca yetkili güç adaptörlerini kullanın.
- Güç kablosu veya fişi hasarlıysa Cecotec'in Resmi Teknik Destek Servisi ile iletişime geçin .
- Her kullanımdan önce pilde hasar veya sızıntı olup olmadığını kontrol edin. Eğer öyleyse pili şarj etmeyin.
- Robotunuzu şarj etmeden önce şarj portunun tamamen kuru olduğundan emin olun.
- Robotunuz şarj olurken üzerini örtmeyin, aksi takdirde parçaları aşırı ısınabilir.
- Robotunuzu su dışında çalıştırmayın, aksi takdirde aşırı ısınabilir.

- Havuz robotunu ve havuz filtresini aynı anda kullanmayın .
- Motor karter contası gres içerir ve motor hasar gördüğünde önemli miktarda su kirliliğine neden olabilir. Eğer bir sızıntı olabileceğini düşünüyorsanız, robotu kullanmayı hemen bırakın.
- Pili sıkmayın veya sökmeyin. Pili ısıtmayın veya ısı kaynaklarının yakınına koymayın.
- Robotu ezmeyin veya parçalarına ayırmayın.
- Cihazınızı monte etmeden, sökmeden veya temizlemeden önce elektrik prizine takılı olmadığından emin olun.
- Cihaz, fiziksel, duyuusal veya zihinsel yetenekleri azalmış veya deneyim ve bilgi eksikliği olan kişiler tarafından, cihazın güvenli bir şekilde kullanımı konusunda gözetim veya talimat sağlanmışsa ve içerdiği tehlikeler anlaşılmışsa kullanılabilir.
- Çocuklar cihazla oynamamalıdır.
- Yağlayıcı sızıntıları nedeniyle sıvı kontaminasyonu meydana gelebilir.
- Bu cihaz çocuklar tarafından kullanılmamalıdır. Temizlik ve kullanıcı bakımı çocuklar tarafından yapılmamalıdır.
- Bu cihaz sadece evlerde kullanılmak üzere tasarlanmıştır ve bar, restoran, çiftlik, otel, motel ve ofislerde kullanıma uygun değildir.
- Cihaz yalnızca cihazla birlikte verilen güç kaynağı ünitesiyle kullanılmalıdır.
- Şarj kablosunu ve muhafazasını görünür hasarlara karşı düzenli olarak inceleyin. Şarj kablosu, fişi veya yapısı hasarlıysa, düzgün çalışmıyorsa veya düşürülmüşse cihazı kullanmayın ve en kısa sürede Cecotec'in Resmi Teknik Destek Servisi ile iletişime geçin . Güç kablosu hasarlıysa, Cecotec'in Resmi Teknik Destek Servisi tarafından tedarik edilecek özel bir kablo veya tertibatla değiştirilmesi gerekir . Güç kablosunun atılması gerekir.

TÜRKÇE

- UYARI: Pili şarj etmek için yalnızca cihazla birlikte verilen çıkarılabilir güç kaynağı ünitesini kullanın, referans GM152-2920500-2FE.
- Trafo 1. bölgenin dışına yerleştirilmelidir.
- Bu cihaz, yalnızca yetkili personel tarafından değiştirilebilen piller içerir.
- Cihazı monte etmeden, sökmeden veya temizlemeden önce mutlaka elektrik bağlantısını kesin.
- Çocuklar cihazla oynamamalıdır.
- Donlu havalarda cihazınızı dışarıda bırakmayınız.

Pil talimatları

- Makineyi yüklemeye başlamadan önce talimatları okuyun. Şarj cihazının yerel güç kaynağınıza uygun olduğundan emin olun.
- Aşırı koşullar altında piller sızdırabilir. Hücre sızıntısı durumunda sıvının cilt veya gözlerle temas etmesine izin vermeyin. Sıvının cilde teması halinde derhal su ve sabunla yıkayınız. Sıvının gözünüze kaçması halinde, bol temiz suyla en az 10 dakika yıkayın ve tıbbi yardım alın. Pili tutarken eldiven takın ve yerel yönetmeliklere uygun şekilde derhal bertaraf edin.
- Şarj edilemeyen piller şarj edilmemelidir.
- Sıcaklığın 18°C ile 25°C arasında olduğu bir zamanda şarj ederseniz, piliniz daha uzun süre dayanır ve daha iyi performans gösterir. Sıcaklık 5°C'nin altında veya 40°C'nin üstündeyse pili şarj etmeyin. Bu önemlidir çünkü bu talimatlara uyulmaması pilin hasar görmesine neden olabilir.
- Pili sökmeyin, açmayın veya imha etmeyin.
- Pille oynamayın.
- Pili ısıya veya ateşe maruz bırakmayın. Doğrudan güneş ışığına maruz bırakmayınız.
- Aküyü mekanik darbelere maruz bırakmayın.

- Pili yalnızca birlikte verilen şarj cihazıyla şarj edin. Verilen şarj cihazı dışında başka bir şarj cihazı kullanmayın. Sadece bir pil türüne uygun olan bir şarj cihazı, başka bir pilde kullanıldığında yangın tehlikesine neden olabilir.
- Kullanım kılavuzunu ileride başvurmak üzere saklayın.
- UYARI: Bu talimatlara uyulmaması elektrik çarpmasına, yangına ve/veya ciddi yaralanmaya neden olabilir.

ELEKTRIKLIVEELEKTRONIKEKIPMANLARINGERİDÖNÜŞÜMÜ



Bu sembol, yürürlükteki düzenlemelere uygun olarak ürünün ve/veya pilin evsel atıklardan ayrı olarak atılması gerektiğini gösterir. Bu ürünün kullanım ömrü sona erdiğinde pilleri çıkarmalı ve yerel makamlarca belirlenen bir toplama noktasına götürmelisiniz.



Elektrikli ve elektronik cihazların ve/veya pillerin en uygun şekilde nasıl bertaraf edileceğine ilişkin ayrıntılı bilgi için tüketicilerin yerel yetkililere başvurmaları gerekir.

Yukarıdaki kurallara uymak çevrenin korunmasına yardımcı olacaktır.

ΟΔΗΓΙΕΣ ΑΣΦΑΛΕΙΑΣ

Διαβάστε προσεκτικά τις παρακάτω οδηγίες πριν χρησιμοποιήσετε το προϊόν. Φυλάξτε αυτό το εγχειρίδιο για μελλοντική αναφορά ή για νέους χρήστες.

- Η Cecotec δεν ευθύνεται για οποιαδήποτε ζημιά που προκαλείται από ακατάλληλη χρήση αυτού του ρομπότ.
- Για να μειώσετε τον κίνδυνο τραυματισμού ή ζημιάς, τηρήστε τις ακόλουθες προφυλάξεις ασφαλείας κατά την εγκατάσταση, τη λειτουργία και την εκτέλεση συντήρησης στο ρομπότ.
- Εάν επιθυμείτε να απορρίψετε το ρομπότ, παρακαλούμε να το μεταφέρετε σε κατάλληλο σημείο συλλογής απορριμμάτων. Για πληροφορίες σχετικά με τα διαθέσιμα συστήματα συλλογής, επικοινωνήστε με τις τοπικές αρχές. Εάν πετάξετε αυτό το ρομπότ σε χώρο υγειονομικής ταφής ή χωματερή, επιβλαβείς ουσίες θα μπορούσαν να εκπλυθούν στα υπόγεια ύδατα και να εισέλθουν στην τροφική αλυσίδα, βλάπτοντας την ανθρώπινη υγεία και την ασφάλεια των τροφίμων.
- Μην χρησιμοποιείτε το ρομπότ ενώ υπάρχουν άνθρωποι ή ζώα στην πισίνα.
- Απενεργοποιήστε το ρομπότ όταν δεν το χρησιμοποιείτε.
- Αυτό το ρομπότ δεν είναι παιχνίδι. Μην κάθεστε και μην στέκεστε πάνω του. Επιβλέπετε παιδιά και κατοικίδια ενώ το ρομπότ βρίσκεται σε λειτουργία.
- Χρησιμοποιείτε μόνο εξουσιοδοτημένους μετασχηματιστές ρεύματος.
- Εάν το καλώδιο τροφοδοσίας ή το φισ είναι κατεστραμμένο, επικοινωνήστε με την Επίσημη Υπηρεσία τεχνικής υποστήριξης της Cecotec .
- Πριν από κάθε χρήση, ελέγχετε την μπαταρία για ζημιές ή διαρροές. Εάν ναι, μην φορτίζετε την μπαταρία.
- Πριν φορτίσετε το ρομπότ, βεβαιωθείτε ότι η θύρα φόρτισης είναι εντελώς στεγνή.

- Μην καλύπτετε το ρομπότ ενώ φορτίζει, καθώς αυτό μπορεί να προκαλέσει υπερθέρμανση των εξαρτημάτων.
- Μην λειτουργείτε το ρομπότ εκτός νερού, γιατί μπορεί να υπερθερμανθεί.
- Μην χρησιμοποιείτε το ρομποτικό καθαριστικό πισίνας και το φίλτρο πισίνας ταυτόχρονα.
- Η φλάντζα της λεκάνης λαδιού κινητήρα περιέχει γράσο και μπορεί να προκαλέσει σημαντική μόλυνση του νερού εάν ο κινητήρας υποστεί ζημιά. Εάν πιστεύετε ότι μπορεί να υπάρχει διαρροή, σταματήστε αμέσως να χρησιμοποιείτε το ρομπότ.
- Μην πιέζετε ή αποσυναρμολογείτε την μπαταρία. Μην θερμαίνετε την μπαταρία και μην την τοποθετείτε κοντά σε πηγές θερμότητας.
- Μην συνθλίβετε ή αποσυναρμολογείτε το ρομπότ.
- Βεβαιωθείτε ότι η συσκευή δεν είναι συνδεδεμένη στο τροφοδοτικό πριν τη συναρμολογήσετε, αποσυναρμολογήσετε ή καθαρίσετε.
- Η συσκευή μπορεί να χρησιμοποιηθεί από άτομα με μειωμένες σωματικές, αισθητηριακές ή διανοητικές ικανότητες ή έλλειψη εμπειρίας και γνώσης, εάν τους έχει δοθεί επίβλεψη ή οδηγίες σχετικά με τη χρήση της συσκευής με ασφαλή τρόπο και κατανοούν τους κινδύνους που εμπεριέχονται.
- Τα παιδιά δεν πρέπει να παίζουν με τη συσκευή.
- Μπορεί να προκληθεί μόλυνση υγρών λόγω διαρροών λιπαντικού.
- Αυτή η συσκευή δεν πρέπει να χρησιμοποιείται από παιδιά. Ο καθαρισμός και η συντήρηση από τον χρήστη δεν πρέπει να εκτελούνται από παιδιά.
- Αυτή η συσκευή έχει σχεδιαστεί αποκλειστικά για οικιακή χρήση και δεν είναι κατάλληλη για χρήση σε μπαρ, εστιατόρια, αγροκτήματα, ξενοδοχεία, μοτέλ και γραφεία.
- Η συσκευή πρέπει να χρησιμοποιείται μόνο με το τροφοδοτικό

που παρέχεται μαζί με τη συσκευή.

- Επιθεωρείτε τακτικά το καλώδιο του φορτιστή και το περίβλημα για εμφανείς ζημιές. Μην χρησιμοποιείτε τη συσκευή εάν το καλώδιο, το βύσμα ή η δομή του φορτιστή είναι κατεστραμμένο, δεν λειτουργεί σωστά ή έχει πέσει και επικοινωνήστε με την Επίσημη Υπηρεσία τεχνικής υποστήριξης της Cecotec το συντομότερο δυνατό . Εάν το καλώδιο τροφοδοσίας είναι κατεστραμμένο, πρέπει να αντικατασταθεί με ένα ειδικό καλώδιο ή συγκρότημα που θα παρέχεται από την Επίσημη Υπηρεσία τεχνικής υποστήριξης της Cecotec . Το καλώδιο τροφοδοσίας πρέπει να απορριφθεί.
- ΠΡΟΕΙΔΟΠΟΙΗΣΗ: Για να επαναφορτίσετε την μπαταρία, χρησιμοποιήστε μόνο την αφαιρούμενη μονάδα τροφοδοσίας που παρέχεται με τη συσκευή, αναφορά GM152-2920500-2FE.
- Ο μετασχηματιστής πρέπει να βρίσκεται έξω από τη ζώνη 1.
- Αυτή η συσκευή περιέχει μπαταρίες που μπορούν να αντικατασταθούν μόνο από εξειδικευμένο προσωπικό.
- Πάντα να αποσυνδέετε τη συσκευή από την παροχή ρεύματος πριν τη συναρμολογήσετε, αποσυναρμολογήσετε ή καθαρίσετε.
- Τα παιδιά δεν πρέπει να παίζουν με τη συσκευή.
- Μην αφήνετε τη συσκευή έξω σε συνθήκες παγετού.

Οδηγίες μπαταρίας

- Πριν φορτώσετε το μηχάνημα, διαβάστε τις οδηγίες. Βεβαιωθείτε ότι ο φορτιστής είναι κατάλληλος για το τοπικό σας τροφοδοτικό.
- Οι μπαταρίες μπορεί να διαρρεύσουν υπό ακραίες συνθήκες. Σε περίπτωση διαρροής κυψέλης, μην αφήνετε το υγρό να έρθει σε επαφή με το δέρμα ή τα μάτια. Εάν το υγρό έρθει σε επαφή με το δέρμα, πλύνετε αμέσως με σαπούνι και νερό.

Εάν το υγρό εισέλθει στα μάτια σας, ξεπλύνετε αμέσως με άφθονο καθαρό νερό για τουλάχιστον 10 λεπτά και ζητήστε ιατρική βοήθεια. Να φοράτε γάντια όταν χειρίζεστε την μπαταρία και να την απορρίπτετε αμέσως σύμφωνα με τους τοπικούς κανονισμούς.

- Οι μη επαναφορτιζόμενες μπαταρίες δεν πρέπει να επαναφορτίζονται.
- Η μπαταρία θα διαρκέσει περισσότερο και θα αποδώσει καλύτερα εάν τη φορτίσετε όταν η θερμοκρασία είναι μεταξύ 18°C και 25°C. Μην φορτίζετε την μπαταρία εάν η θερμοκρασία είναι κάτω από 5°C ή πάνω από 40°C. Αυτό είναι σημαντικό γιατί η μη τήρηση αυτών των οδηγιών μπορεί να οδηγήσει σε βλάβη της μπαταρίας.
- Μην αποσυναρμολογείτε, μην ανοίγετε ή καταστρέφετε την μπαταρία.
- Μην παραβιάζετε την μπαταρία.
- Μην εκθέτετε την μπαταρία σε θερμότητα ή φωτιά. Μην εκθέτετε το άμεσο ηλιακό φως.
- Μην υποβάλλετε την μπαταρία σε μηχανικούς κραδασμούς.
- Επαναφορτίζετε την μπαταρία μόνο με τον παρεχόμενο φορτιστή. Μην χρησιμοποιείτε άλλο φορτιστή εκτός από αυτόν που παρέχεται. Ένας φορτιστής που είναι κατάλληλος μόνο για έναν τύπο μπαταρίας μπορεί να προκαλέσει κίνδυνο πυρκαγιάς εάν χρησιμοποιηθεί σε άλλη μπαταρία.
- Φυλάξτε το εγχειρίδιο οδηγιών για μελλοντική αναφορά.
- ΠΡΟΕΙΔΟΠΟΙΗΣΗ: Η μη τήρηση αυτών των οδηγιών μπορεί να οδηγήσει σε ηλεκτροπληξία, πυρκαγιά ή/και σοβαρό τραυματισμό.

ΑΝΑΚΥΚΛΩΣΗ ΗΛΕΚΤΡΙΚΟΥ ΚΑΙ ΗΛΕΚΤΡΟΝΙΚΟΥ ΕΞΟΠΛΙΣΜΟΥ



Αυτό το σύμβολο υποδεικνύει ότι, σύμφωνα με τους ισχύοντες κανονισμούς, το προϊόν και/ή η μπαταρία πρέπει να απορρίπτονται χωριστά από τα οικιακά απορρίμματα. Όταν αυτό το προϊόν φτάσει στο τέλος της ωφέλιμης ζωής του, θα πρέπει να αφαιρέσετε τις μπαταρίες και να τις μεταφέρετε σε ένα σημείο

συλλογής που έχει οριστεί από τις τοπικές αρχές.

Για λεπτομερείς πληροφορίες σχετικά με τον καταλληλότερο τρόπο απόρριψης ηλεκτρικού και ηλεκτρονικού εξοπλισμού ή/και μπαταριών, οι καταναλωτές θα πρέπει να επικοινωνήσουν με τις τοπικές αρχές.

Η τήρηση των παραπάνω οδηγιών θα βοηθήσει στην προστασία του περιβάλλοντος.

INSTRUCCIONS DE SEGURETAT

Llegiu les instruccions següents atentament abans d'utilitzar el producte. Deseu aquest manual per a futures referències o nous usuaris.

- Cecotec no es fa responsable de cap dany causat per l'ús inadequat d'aquest robot.
- Per reduir el risc de lesions o danys, tingueu en compte les precaucions de seguretat següents a l'hora d'instal·lar el robot, utilitzar-lo i realitzar qualsevol operació de manteniment.
- Si voleu desfer-vos del robot, porteu-lo a un punt de recollida de residus adequat. Per obtenir informació sobre els sistemes de recollida disponibles, poseu-vos en contacte amb les autoritats locals. Si rebutja aquest robot en un abocador o en un enderroc, les substàncies nocives poden filtrar-se a les aigües subterrànies i entrar a la cadena alimentària, cosa que perjudicaria la salut i els aliments de les persones.
- No utilitzeu el robot mentre hi hagi persones o animals a la piscina.
- Apagueu el robot quan no l'utilitzeu.
- Aquest robot no és una joguina. No se sent ni es posi dret sobre ell. Vigileu els nens i les mascotes mentre el robot estigui en funcionament.
- Utilitzeu només adaptadors de corrent autoritzats.
- Si el cable d'alimentació o l'endoll estan malmesos, poseu-vos en contacte amb el Servei d'Assistència Tècnica Oficial de Cecotec .
- Abans de cada ús, comproveu si la bateria presenta danys o fuites. Si és així, no carregueu la bateria.
- Abans de carregar el robot, assegureu-vos que el port de càrrega estigui completament sec.
- No cobriu el robot mentre s'està carregant, ja que això podria

causar el sobreescalfament dels components.

- No poseu en marxa el robot fora de l'aigua, ja que podria sobreescalfar-se.
- No utilitzeu el robot netejafons i el filtre de la piscina alhora.
- La junta del càrter d'oli del motor conté greix i pot provocar una contaminació important de l'aigua si es fa malbé el motor. Si creieu que hi pot haver una fuga, deixeu d'usar el robot immediatament.
- No premeu ni desmunteu la bateria. No calfeu la bateria ni la col·loqueu a prop de fonts de calor.
- No aixafeu ni desmunteu el robot.
- Assegureu-vos que l'aparell no està connectat al subministrament elèctric abans de muntar-lo, desmuntar-lo o netejar-lo.
- L'aparell pot ser utilitzat per persones amb capacitats físiques, sensorials o mentals reduïdes o amb manca d'experiència i coneixement si han rebut supervisió o instruccions sobre l'ús de l'aparell de forma segura i si comprenen els perills involucrats.
- Els nens no han de jugar amb l'aparell.
- Podria produir-se contaminació del líquid a causa de fugues de lubricants.
- Aquest aparell no ha de ser utilitzat per nens. La neteja i el manteniment de lusuari no han de ser realitzats per nens.
- Aquest aparell està dissenyat exclusivament per a ús domèstic i en queda exclòs l'ús en bars, restaurants, granges, hotels, motels i oficines.
- L'aparell només s'ha de fer servir amb la unitat d'alimentació subministrada amb l'aparell.
- Inspeccioneu el cable i l'envolupant del carregador regularment a la recerca de danys visibles. No utilitzeu l'aparell si el cable del carregador, l'endoll o l'estructura

presenten danys, no funcionen correctament o han patit una caiguda i contacteu com més aviat millor amb el Servei d'Assistència Tècnica Oficial de Cecotec . Si el cable d'alimentació està danyat, ha de ser substituït per un cable o conjunt especial a subministrar pel Servei d'Assistència Tècnica Oficial de Cecotec . El cable d'alimentació haurà de ser rebutjat.

- ADVERTIMENT: Per a la recàrrega de la bateria, utilitzeu només la unitat d'alimentació amovible subministrada amb l'aparell, amb referència GM152-2920500-2FE.
- El transformador ha d'ubicar-se fora de la zona 1.
- Aquest aparell conté bateries que només poden ser reemplaçades per persones qualificades.
- Desconnecteu sempre l'aparell de la xarxa elèctrica abans de muntar-lo, desmuntar-lo o netejar-lo.
- Els nens no han de jugar amb l'aparell.
- No heu de deixar l'aparell a l'exterior en cas de gelades.

Instruccions de la bateria

- Abans de carregar la màquina, llegiu les instruccions. Assegureu-vos que el carregador s'adapta a la xarxa d'alimentació local.
- Les bateries poden presentar fugides en condicions extremes. En cas de fugida d'una cèl·lula, no permeteu que el líquid entri en contacte amb la pell o els ulls. Si el líquid entra en contacte amb la pell, renti's immediatament amb aigua i sabó. Si el líquid entra en contacte amb els ulls, renti'ls de forma immediata amb abundant aigua neta per un mínim de 10 minuts i busqui assistència mèdica. Utilitzeu guants per manejar la bateria i llenceu-la immediatament d'acord amb la normativa local.
- Les bateries no recarregables no han de ser recarregades.

CATALÀ

- La bateria durarà més i tindrà un millor rendiment si la càrrega quan la temperatura sigui dintre 18 °C i 25 °C. No carregueu la bateria si la temperatura és inferior a 5 °C o superior a 40 °C. Això és important, ja que si no segueix aquestes indicacions, la bateria podria patir danys.
- No desmunteu, obriu ni destruiu la bateria.
- No manipuleu la bateria.
- No exposeu la bateria a la calor ni al foc. No l'exposeu a la llum solar directa.
- No sotmeti la bateria a cops mecànics.
- Únicament recarregueu la bateria amb el carregador proporcionat. No utilitzeu cap altre carregador que no sigui el proporcionat. Un carregador que és apte per a un sol tipus de bateria podria causar risc d'incendi si s'utilitza en una altra bateria.
- Conserveu el manual d'instruccions per a futures consultes.
- **ADVERTIMENT:** L'incompliment de les instruccions indicades pot provocar una descàrrega elèctrica, un incendi i/o lesions greus.

RECICLATGE D'APARELLS ELÈCTRICS I ELECTRÒNICS



Aquest símbol indica que, d'acord amb les normatives aplicables, el producte i/o la bateria s'han de rebutjar de manera independent dels residus domèstics.



Per obtenir informació detallada sobre la forma més adequada de rebutjar els aparells elèctrics i electrònics i/o les bateries corresponents, el consumidor haurà

de contactar amb les autoritats locals.

El compliment de les pautes anteriors ajudarà a protegir el medi ambient.

BIZTONSÁGI UTASÍTÁSOK

Kérjük, a termék használata előtt figyelmesen olvassa el az alábbi utasításokat. Őrizze meg ezt a kézikönyvet későbbi használatra vagy új felhasználók számára.

- A Cecotec nem vállal felelősséget a robot nem megfelelő használatából eredő károkért.
- A sérülések és károsodások kockázatának csökkentése érdekében tartsa be a következő biztonsági óvintézkedéseket a robot telepítése, üzemeltetése és karbantartása során.
- Ha ki szeretné dobni a robotot, kérjük, vigye el egy megfelelő hulladékgyűjtő helyre. Az elérhető begyűjtési rendszerekkel kapcsolatos információkért forduljon a helyi hatóságokhoz. Ha ezt a robotot szemétkerékbe vagy szemétkerékbe dobja, káros anyagok szivároghatnak ki a talajvízbe, és bejuthatnak a táplálékláncba, károsítva az emberi egészséget és az élelmezésbiztonságot.
- Ne használja a robotot, amíg emberek vagy állatok vannak a medencében.
- Kapcsolja ki a robotot, ha nem használja.
- Ez a robot nem játék. Ne üljön vagy álljon rá. Felügyelje a gyerekeket és a háziállatokat a robot működése közben.
- Csak engedélyezett hálózati adaptert használjon.
- Ha a tápkábel vagy a csatlakozó sérült, forduljon a Cecotec hivatalos műszaki támogatási szolgálatához .
- Minden használat előtt ellenőrizze, hogy az akkumulátor nem sérült-e vagy szivárog-e. Ha igen, ne töltsen fel az akkumulátort.
- A robot töltése előtt győződjön meg arról, hogy a töltőcsatlakozó teljesen száraz.
- Ne takarja le a robotot töltés közben, mert ez az alkatrészek túlmelegedését okozhatja.
- Ne működtesse a robotot víz nélkül, mert túlmelegedhet.

- Ne használja egyszerre a robotmedencetisztítót és a medenceszűrőt.
- A motorolajteknő tömítése zsírt tartalmaz, és jelentős vízszennyeződést okozhat, ha a motor megsérül. Ha úgy gondolja, hogy szivároghat, azonnal hagyja abba a robot használatát.
- Ne nyomja össze és ne szerelje szét az akkumulátort. Ne melegítse fel az akkumulátort, és ne helyezze hőforrások közelébe.
- Ne törje össze vagy szerelje szét a robotot.
- Az összeszerelés, szétszerelés vagy tisztítás előtt győződjön meg arról, hogy a készülék nincs csatlakoztatva az elektromos hálózathoz.
- A készüléket csökkent fizikai, érzékszervi vagy mentális képességekkel rendelkező, illetve tapasztalattal és tudással nem rendelkező személyek használhatják, ha felügyeletet kaptak, vagy a készülék biztonságos használatára vonatkozó utasításokat kaptak, és megértették az ezzel járó veszélyeket.
- Gyermek nem játszhatnak a készülékkel.
- A kenőanyag szivárgása folyadékszennyeződést okozhat.
- Ezt a készüléket gyermekek nem használhatják. A tisztítást és a felhasználói karbantartást gyermekek nem végezhetik.
- Ezt a készüléket kizárólag háztartási használatra tervezték, és nem alkalmas bárokban, éttermekben, farmokon, szállodákban, motelekben és irodákban való használatra.
- A készüléket csak a készülékhez mellékelt tápegységgel szabad használni.
- Rendszeresen ellenőrizze a töltőkábelt és a házat látható sérülések szempontjából. Ne használja a készüléket, ha a töltő kábele, csatlakozója vagy szerkezete sérült, nem működik megfelelően vagy leejtették, és a lehető

leghamarabb lépjen kapcsolatba a Cecotec hivatalos műszaki támogatási szolgálatával. Ha a tápkábel megsérül, ki kell cserélni egy speciális kábelre vagy szerelvényre, amelyet a Cecotec hivatalos műszaki ügyfélszolgálat szállít. A tápkábelt ki kell dobni.

- FIGYELMEZTETÉS: Az akkumulátor újratöltéséhez csak a készülékhez mellékelt cserélhető tápegységet használja, hivatkozási szám: GM152-2920500-2FE.
- A transzformátort az 1-es zónán kívül kell elhelyezni.
- Ez a készülék akkumulátorokat tartalmaz, amelyeket csak szakképzett személy cserélhet ki.
- Az összeszerelés, szétszerelés vagy tisztítás előtt mindig húzza ki a készüléket az elektromos hálózatról.
- Gyermek nem játszhat a készülékkel.
- Ne hagyja a készüléket kint fagyos körülmények között.

Az akkumulátorra vonatkozó utasítások

- A gép betöltése előtt olvassa el az utasításokat. Győződjön meg arról, hogy a töltő megfelelő a helyi áramforráshoz.
- Az akkumulátorok szélsőséges körülmények között szivároghatnak. Sejtszivárgás esetén ne engedje, hogy a folyadék bőrrel vagy szemmel érintkezzen. Ha a folyadék a bőrre kerül, azonnal mossa le szappannal és vízzel. Ha a folyadék a szemébe kerül, azonnal öblítse ki bő tiszta vízzel legalább 10 percig, és kérjen orvosi segítséget. Az akkumulátor kezelésekor viseljen kesztyűt, és azonnal dobja ki a helyi előírásoknak megfelelően.
- A nem újratölthető elemeket nem szabad újratölteni.
- Az akkumulátor tovább bírja és jobban teljesít, ha 18°C és 25°C közötti hőmérsékleten tölti. Ne töltse az akkumulátort, ha a hőmérséklet 5°C alatt van vagy 40°C felett. Ez azért fontos, mert az utasítások be nem tartása az akkumulátor károsodását okozhatja.

- Ne szerelje szét, ne nyissa fel vagy tegye tönkre az akkumulátort.
- Ne manipulálja az akkumulátort.
- Ne tegye ki az akkumulátort hőnek vagy tűznek. Ne tegye ki közvetlen napfénynek.
- Ne tegye ki az akkumulátort mechanikai ütéseknek.
- Az akkumulátort csak a mellékelt töltővel töltsse újra. Ne használjon a mellékelt töltőn kívül más töltőt. A csak egy típusú akkumulátorhoz alkalmas töltő tűzveszélyt okozhat, ha másik akkumulátorral használja.
- Őrizze meg a használati útmutatót későbbi használatra.
- FIGYELMEZTETÉS: Ezen utasítások be nem tartása áramütést, tüzet és/vagy súlyos sérülést okozhat.

ELEKTROMOS ÉS ELEKTRONIKUS BERENDEZÉSEK ÚJRA-HASZNOSÍTÁSA



Ez a szimbólum azt jelzi, hogy a vonatkozó előírásoknak megfelelően a terméket és/vagy az akkumulátort a háztartási hulladéktól elkülönítve kell ártalmatlanítani. Amikor a termék eléri hasznos élettartamának végét, vegye ki az elemeket, és vigye el a helyi hatóságok által kijelölt gyűjtőhelyre.

Az elektromos és elektronikus berendezések és/vagy akkumulátorok ártalmatlanításának legmegfelelőbb módjára vonatkozó részletes információkért forduljon a helyi hatóságokhoz.

A fenti irányelvek betartása elősegíti a környezet védelmét.

قمة السلة تاميل عت

- ظفت ح. جت نمل ما دختسا لبق ةي ان عب ةيل اتلا تاميل عتلا ةءارق ىجري
ددجل نيم دختس ملل وأ لبق تسمل ايف هيل! عوجر لل ليل دل اذهب
نع جتان ررض اى ن ةلوؤسم تسيل **Cecotec** ةكرش
- بتوبورلا اذهل ميل سلا ريغ ما دختسالا
قمة السلة تاطايت ح عبتا، فل تالا وأ ةباص ل رطخ ليل قتل
- هيل ةناي صلا ءارج او ملي غشتو بتوبورلا بيكرت دن ةيل اتلا
- لىل ملقن ىجري، بتوبورلا نم صلختلا ايف بقرت تنك اذا
قمة نل لو ح تامول عم ىلع لوصحلل. ةبس انملا تايا فنلا عيمجت قطن
اذا. كيدل ةيل حمل تاطل سلاب لاصتالا ىجري، ةحاتملا عيمجتلا
دق، تايا فن بكمل وأ تايا فن بكمل ايف بتوبورلا اذه نم تصلخت
قل سلا لىل لخدتو ةيفو جلا هايمل اىل ةراضلا داوملا برسنت
يى اذغل نمل او ناسن ل ءحصب ررضي امم، ةيى اذغل
- ايف تان اويح وأ صاخشأ دوجو ءانثأ بتوبورلا مدختست ال
ح بسمل
- ما دختسالا ديق نوكل اى ام دن ع بتوبورلا لى غشت فاق اى ب مق
- ىلع فرشا. هيل ةقت وأ سلجت ال. ةبع ل سيل بتوبورلا اذه
بتوبورلا لى غشت ءانثأ ةفيل ال تان اويح او لافطالا
- طقف ةدمت عمل ةق اطلالا تال وحم مدختسالا
- م عدلا ةمدخ ل لصت، س باقلا وأ ةق اطلالا لباك فل ت ءاح ايف
- . **Cecotec** ةكرش ل ةي مسرلا ي ن فل
- وأ فل ت اى ن ع اثحب ةي راطبل ص حفا، ما دختسالا لك لبق
- ةي راطبل ن حشب مق ت ال، كل ذلك رم ال ناك اذا. تا بى رست
- . امامت فاج ن حشلا ذفنم نل نم دكات، بتوبورلا ن حش لبق
- كل ذى ءوي دق ثيح، هن حش ءانثأ بتوبورلا ةي طغت ب مق ت ال
بتان وكملا ءراح ءجرد عافترا لىل
- ن خسي دق هن ال، ءامل ا جراخ بتوبورلا لى غشت ب مق ت ال
- س فن ايف ح بسمل رتلف و ي ل ال ح بسمل اظنم مدختست ال
بتقول
- نل نكمي و محش ىلع كرحملا تيز ضوح ةيش ح يوتحت
تنك اذا. كرحملا فل ت ءاح ايف هايمل اب اري بك اتولت ببست
روفلا ىلع بتوبورلا ما دختسالا نع فقوتف، ابرست كانه نل دقت عت

- نيخستب مقت ال .ةيراطبلا كيكفت وأ طغضب مقت ال
 .قرارحلا رداصم نم برقلاب اهعضو وأ ةيراطبلا
 .لكيكفت وأ توبورلا قحسب مقت ال
- وأ هعيمجت لبق ةقاطلا رداصمب زاهجلا لىصوت مدع نم دكأت
 .مفيظنت وأ لكيكفت
- ةيندبلا تاردقلا يوذ صاخشأل لبق نم زاهجلا مادختسا نكمي
 قربخلا لىل نورقتفي نيزلا وأ قدودحما ةيلقلا وأ ةيسحلا وأ
 مادختساب ةقلعتما تاميلعتلا وأ فارشإل مؤاطعإ مت اذإ ةفرعملاو
 .اهيلع يوطنيت يتلا رطاخما اوممفو ةنمأ ةقيرطب زاهجلا
 .زاهجلا بعللا لافطأل ليغبني ال
- .ميحشلتا داوم برست ببسب لىاوسلا ثولت ثدحي دق
- لافطأل ليغبني ال .زاهجلا اذم مادختسا لافطأل ليغبني ال
 .ةنايصل او فيظنتلا لامعأب مايقلا
- .الو أيرصح يلزنملا مادختسالل زاهجلا اذم ميمصت مت
 قدانفلاو عرازملاو معاطملاو تاناحلا يف مادختسالل حلصي
 .بتاكملاو تاليتوملاو
- ةقفرملا ةقاطلا دادمإ دحو عم طقف زاهجلا مادختسا بجي
 .زاهجلا ب
- ررضي أ نع أثحب ماظنتاب فالغل او نحاشلا لباك صحفا
 لكيلها وأ سباقلا وأ نحاشلا لباك ناك اذإ زاهجلا مدختست ال .يئرم
 معدلا ةمدخب لصتاو طقس وأ حيحص لكشب لمعي ال وأ أفلات
 ةلاح يف . نكمم تقو عرسأ يف **Cecotec** نكرشلا ةيمسرلا ينفلا
 متي ةصاخ ةعومجم وأ لباكب ملادبتسا بجي ،ةقاطلا لباك فلت
 . **Cecotec** نكرشلا ةيمسرلا ةينفلا ةدعاسملا ةمدخلال خ نم اهريفوت
 .ةقاطلا لكلس نم صلختلا بجي
- ةقاطلا دادمإ دحو طقف مدختسا ،ةيراطبلا نحش ةداعال :ريذحت
GM152-2920500-2FE عجرملا ،زاهجلا عم ةقفرملا ةلازلل ةلباقلا
 1. ةقظنملا جراخ لوحملا نوگي نأ بجي
- إ اهلادبتسا نكمي ال تايراطب لىل زاهجلا اذم يوتحي
 .لهؤم صخش قطس اوب
- هعيمجت لبق يسيئرلا ةقاطلا رداصم نع أمئاد زاهجلا لىصفا
 .مفيظنت وأ لكيكفت وأ

- زاهجلا بعللا لافطاللي غبني ال
- درابل سقطلا قلاح يف جراخلاب زاهجلا كترتت ال

ةيراطبلا تاميلعت

- نحاشلا نأ نم دكأت . تاميلعتلا أرقا ، زاهجلا لي محت لبق .
كيدل يلحمل ا قاطلا ردصل بسانم
- يف . ةيساقل ا فورظلا لظ يف تايراطبلا برسنت نأ نكمي
دلجلا عم سما لتلاب لئاسل لحمست ال ، ةيلخلا نم برسنت ثودح قلاح
روفلا يلع هيلسغ ، دلجل لئاسلا قسمالم قلاح يف . نينيعلا وأ
روفلا يلع امهفطشا ، كينيع يف لئاسلا لخد اذا . نوباصل او ءاملاب
بلطاو لقالا يلع قئاقد 10 ةدمل فيظنلا ءاملا نم قريبك ةيمكب
صلختو ةيراطبلا عم لماعتلا دنع تازافقلا دترا . ةيبطلا ءدعاسملا
ةيلحمل ا حئاولل آقفو روفلا يلع امنم
- نحاشلا ءداعل ا قلابقل ريغ تايراطبلا نحش ءداعل زوجي ال
- لصف ا لكشب لمعتسو لو طأ قرتفل ةيراطبلا رمستس
- 25 ءو ءيؤم ءجرد 18 نيب قرارحلا ءجرد نوكت امدنع امنحشب تمق اذا
نم لقا قرارحلا ءجرد تنك اذا ةيراطبلا نحشب مقن ال . ءيؤم ءجرد
هذه عابتا مدع نأل مهم اذمو . ءيؤم ءجرد 40 نم يلعا وأ ءيؤم تااا 5
ةيراطبلا فلتا يل ا يدؤي دق تاميلعتلا
- ةيراطبلا ري مدت وأ حتف وأ كيكفتب مقن ال
- ةيراطبلا بعالتت ال
- ءعشال مضرعت ال . رانلا وأ قرارحلل ةيراطبلا ضرعت ال
قرشابملا سمشلا
- ءيكنيكنيم تامدصل ةيراطبلا ضرعت ال
- قفرملا نحاشلا مادختساب طقف ةيراطبلا نحش ءداعل مق
نحاشلا ببستتي دق . مدقملا نحاشلا ريغ نحاشي ا مدختست ال
مت اذا قيرح رطخ بوشن يف تايراطبلا نم طقف دحاو عونل بسانملا
يرخا ءيراطب عم ممدختسا
- لبق تستملا يف هيل ا عوجرلل تاميلعتلا ليلدب ظفتحا
- ضرعتلا يل ا تاميلعتلا هذه عابتا مدع يدؤي دق : ريذحت
قرطخ ءباصل ا وأو قيرح بوشن ا ءيؤم ابرهك ءمدصل

ةينورتكللإل او ةيئابرهكلل اتادعملل ريودت ةداعل

- بجي ،اهب لومعملل حئاولل أقفو هنأ ىلإ زمرلا اذه ريوشي
نع لصفنم لكشب ةيراطبلا وأو جتنملا نم صلختلا
- مرمع ةيامن ىلإ جتنملا اذه لصي امدنع .ةيلزمنملا تايافنلا
ةطقن ىلإ اهلقنو تايراطبلا ةلازإ لكيل ع بجي ،يضارتفال
- كيدل ةيلحملل تاطلسلا اهددحت يتلا عيمجتلا
بسنأل ةقيرطلا لوح ةلصفم تامولعم ىل ع لوصحلل
- ،تايراطبلا وأو ةينورتكللإل او ةيئابرهكلل اتادعملل نم صلختلل
ةيلحملل تاطلسلاب لاصتال انيكلهتسملا ىل ع يغبني
ةئيبلا ةيامح يف دعاسيس هالعأ ةروكذملا تاداشرلإل عابتان



www.cecotec.es

Cecotec Innovaciones S. L.
Av. Reyes Católicos, 60
46910, Alfafar (Valencia), Spain



CONGA

POOLDROID 10000 TOTALCLEAN AQUASKATER

Robot limpiapiscinas / Robot pool cleaner

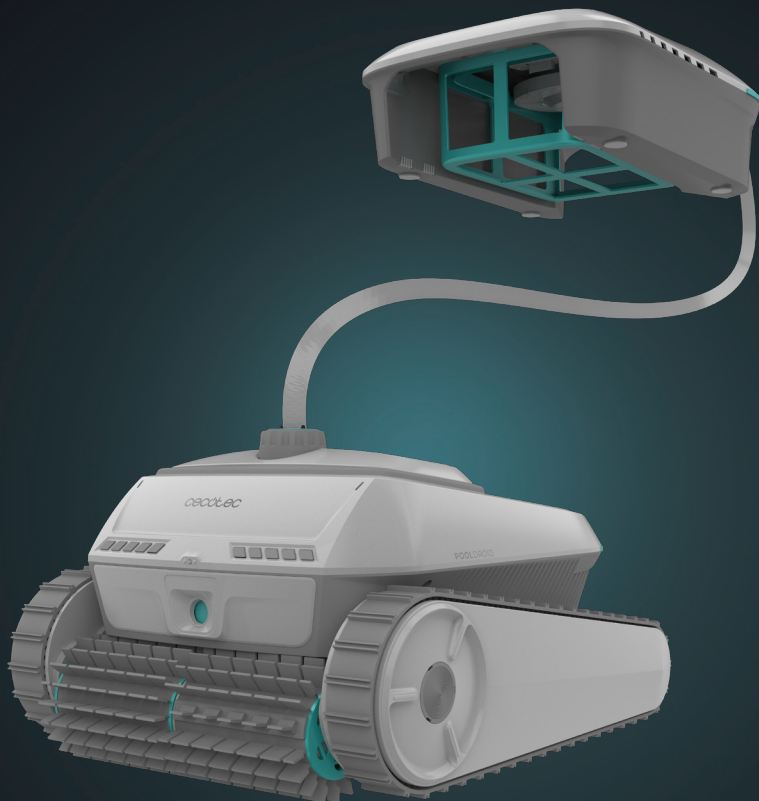

cecotec

Manual de instrucciones
Instruction manual
Manuel d'instructions
Bedienungsanleitung
Manuale di istruzioni
Manual de instruções
Handleiding
Instrukcja obsługi
Návod k použití
Kullanma kılavuzu
Οδηγίες χρήσης
Manual d'instruccions
Használati utasítás

تمام عملیات لایف

ÍNDICE

1. Piezas y componentes	5
2. Antes de usar	6
3. Funcionamiento	6
4. Limpieza y mantenimiento	10
5. Resolución de problemas	11
6. Copyright	11
7. Declaración UE de conformidad simplificada	11

INDEX

1. Parts and components	12
2. Before use	13
3. Operation	13
4. Cleaning and maintenance	17
5. Troubleshooting	17
6. Copyright	18
7. Simplified EU Declaration of Conformity	18

SOMMAIRE

1. Pièces et composants	19
2. Avant utilisation	20
3. Fonctionnement	20
4. Nettoyage et entretien	24
5. Résolution de problèmes	25
6. Copyright	25
7. Déclaration de conformité simplifiée de l'UE	25

INHALT

1. teile und Komponenten	26
2. Vor Gebrauch	27
3. Betrieb	27
4. Reinigung und Wartung	31
5. Problemlösung	32
6. Urheberrecht	32
7. Vereinfachte EU-Konformitätserklärung	32

INDICE

1. Parti e componenti	33
2. Prima dell'uso	34
3. Funzionamento	34
4. Pulizia e manutenzione	38
5. Risoluzione dei problemi	39
6. Copyright	39
7. Dichiarazione di conformità UE semplificata	39

ÍNDICE

1. Peças e componentes	40
2. Antes de utilizar	41
3. Operação	41
4. Limpeza e manutenção	45
5. Resolução de problemas	46
6. Direitos de autor	46
7. Declaração UE de Conformidade Simplificada	46

INHOUD

1. Onderdelen en componenten	47
2. Voor gebruik	48
3. Bediening	48
4. Reiniging en onderhoud	52
5. Probleemoplossing	53
6. Auteursrecht	53
7. Vereenvoudigde EU-conformiteitsverklaring	53

INDEKS

1. Części i komponenty	54
2. Przed użyciem	55
3. Działanie	55
4. Czyszczenie i konserwacja	59
5. Rozwiązywanie problemów	60
6. Prawa autorskie	60
7. Uproszczona deklaracja zgodności UE	60

OBSAH

1. Díly a komponenty	61
2. Před použitím	62
3. Provoz	62
4. Čištění a údržba	65
5. Řešení problémů	66
6. Autorská práva	66
7. Zjednodušené EU prohlášení o shodě	67

DIZIN

1. Parçalar ve bileşenler	68
2. Kullanmadan önce	69
3. Operasyon	69
4. Temizlik ve bakım	73
5. Problem çözüme	74
6. Telif Hakkı	74
7. Basitleştirilmiş AB uygunluk beyanı	74

ΔΕΙΚΤΗΣ

1. Μέρη και εξαρτήματα	75
2. Πριν από τη χρήση	76
3. Λειτουργία	76
4. Καθαρισμός και συντήρηση	80
5. Επίλυση προβλημάτων	81
6. Πνευματικά δικαιώματα	81
7. Απλοποιημένη δήλωση συμμόρφωσης ΕΕ	81

ÍNDEx

1. Peces i components	82
2. Abans de fer servir	83
3. Funcionament	83
4. Neteja i manteniment	87
5. Resolució de problemes	88
6. Copyright	88
7. Declaració UE de conformitat simplificada	88

INDEX

1. Alkatrészek és alkatrészek	89
2. Használat előtt	90
3. Működés	90
4. Tisztítás és karbantartás	94
5. Problémamegoldás	95
6. Szerzői jog	95
7. Egyszerűsített EU-megfeleléségi nyilatkozat	95

س ر ف

1. تانوكمل او اعزج ال	96
2. ماذختس ال لبق	97
3. لي غشتل	97
4. قنايصل او فيظنتل	100
5. تالكشمل ل ح	101
6. رشنل او عبطل قوق ح	101
7. يبوروال اذحتال ل طس بمل ا قق باطم ل نال ع	102

NOTA

EU01_113259_Conga PoolDroid 10000 TotalClean AquaSkater

ES • La codificación de este manual es genérica y se aplica a todas las variantes de códigos del aparato.

EN • The coding in this manual is generic and applies to all code variants of the appliance.

FR • Le codage figurant dans ce manuel est générique et s'applique à toutes les variantes de code de l'appareil.

DE • Die Codierung in dieser Bedienungsanleitung ist allgemein und gilt für alle Codevarianten des Geräts.

IT • La codifica riportata nel presente manuale è generica e si applica a tutte le varianti di codici dell'apparecchio.

PT • A codificação apresentada neste manual é genérica e aplica-se a todas as variantes de código do aparelho.

NL • De codering in deze handleiding is algemeen en geldt voor alle codevarianten van het apparaat.

PL • Kody podane w niniejszej instrukcji są ogólne i mają zastosowanie do wszystkich wariantów kodowych urządzenia.

CZ • Kódování obsažené v tomto návodu je generické a platí pro všechny kódové varianty spotřebiče.

TR • Bu kılavuzdaki kodlama geneldir ve cihazın tüm kod varyantları için geçerlidir.

GR • Η κωδικοποίηση σε αυτό το εγχειρίδιο είναι γενική και ισχύει για όλες τις παραλλαγές κώδικα της συσκευής.

CAT • La codificació del manual és genèrica i s'aplica a totes les variants de codis de l'aparell.

HU • Ez a kézikönyv egységes kódolást használ, amely az eszköz minden típusára érvényes

زاهدجلاب قصاخالا ائى جمر ببالا تامل عئلا تارل عئتم عئم جىلع قىبطنل و اماع لىلدلا • لى بربع

1. PIEZAS Y COMPONENTES

Figura 1.1:

1. Interruptor de encendido/Selección del modo de limpieza
2. Cepillo del rodillo de limpieza
3. Indicador luminoso de estado
4. Puerto de carga
5. Salida de agua

Módulo de limpieza para superficies de agua

Fig. 1.2

6. Tapa
7. Módulo de comunicación
8. Cesto recogehojas

Mando a distancia

Fig. 2

1. Comenzar/Pausar
2. Modo suelo
3. Salida a la superficie
4. Modo inteligente
5. Modo inteligente
6. Modo pared

Panel de control

Fig. 3

1. Comenzar/Pausar
2. Modo inteligente
3. Modo pared
4. Modo suelo
5. LED

Fig. 4

1. LED

Nota:

Los gráficos de este manual son representaciones esquemáticas y puede que no coincidan exactamente con los del producto.

2. ANTES DE USAR

- Este aparato presenta un embalaje diseñado para protegerlo durante su transporte. Saque el robot aspirador de su caja. Puede guardar la caja original y otros elementos del embalaje en un lugar seguro para prevenir daños en el robot aspirador si necesita transportarlo en el futuro. Si desea deshacerse del embalaje original, asegúrese de reciclar todos los elementos correctamente.
- Asegúrese de que todas las piezas y componentes están incluidos y en buen estado. Si faltara alguno o no estuvieran en buen estado, contacte de forma inmediata con el Servicio de Atención Técnica oficial de Cecotec.

Contenido de la caja:

Fig. 5

1. Robot limpiapiscinas
2. Cargador
3. Gancho
4. Módulo de limpieza para superficies de agua
5. Mando
6. Manual de instrucciones

- No retire el número de serie del producto, para poder mantener una correcta trazabilidad de su equipo en caso de solicitar asistencia.

3. FUNCIONAMIENTO

3.1. Carga

- Cargue el robot por completo antes de utilizarlo por primera vez.
- Asegúrese de que el puerto de carga esté seco.

Primer uso. Fig.6

Después de su uso. Fig. 7





3.2. Indicadores de entendido y estado

Fig. 3

Color de LED	Estado
Verde	Batería suficiente
Azul	Batería insuficiente
Naranja	Batería muy baja

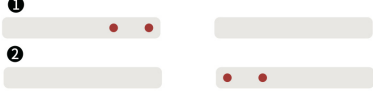
Rojo	Fallo
Blanco	Actualización del firmware

Indicador del fallo del robot

La temperatura del robot es demasiado alta	El indicador parpadea rápidamente en rojo	
La bomba de agua está bloqueada	El indicador parpadea en rojo. El cuarto y el quinto LED se encienden y se apagan al mismo tiempo. A continuación, el sexto y el séptimo LED se enciende y se apagan, parpadeando de forma alternativa el cuarto y el quinto LED	
El motor está bloqueado	El indicador parpadea rápidamente en rojo hasta que cambia el estado	
El robot está atrapado/volcado	El indicador parpadea rápidamente en rojo hasta que cambia el estado	
La inicialización de la IMU ha fallado	El indicador parpadea rápidamente en rojo hasta que cambia el estado	
Ha entrado agua en el robot	El indicador parpadea rápidamente en rojo hasta que cambia el estado	



Indicador del módulo de limpieza en superficie del agua

Fig. 4

Color de LED	Estado
Verde	Batería suficiente

Azul	Batería insuficiente
Naranja	Batería muy baja
Rojo	Fallo
Blanco	Actualización del firmware
El indicador naranja parpadea lentamente en rojo y luego se apaga	El robot se apaga por batería baja
Emparejamiento de red	El indicador parpadea rápidamente en azul

3.3. Modo de limpieza

Modo de limpieza	Logo	Área de limpieza
Limpieza inteligente	 AUTO	Limpiar el suelo/pared/línea de agua
Limpieza del suelo	 FLOOR	Limpiar solo el suelo
Limpieza de pared	 WALL	Limpiar las paredes y la línea de agua
Limpieza de la línea de agua	/	Limpiar solo la línea de agua

Para activar la limpieza de la línea de agua, gire en el orden de 3-2-3 en un plazo de 2 segundos. Fig. 8

3.4. Montaje y desmontaje del módulo de limpieza para superficies de agua

1. Desenrosque el alojamiento del enchufe conectado al robot. Fig. 9
2. Desenchufe el cable conectado al robot. Fig. 10
3. Extraiga el cesto recogehojas del módulo de limpieza para superficies de agua. Fig. 11
4. Extraiga el módulo de comunicación del módulo de limpieza para superficies de agua. Fig. 12
5. Ajuste la longitud de la línea de flotación para que coincida con la profundidad del agua de la piscina. Fig. 13
6. Instale de forma correcta el módulo de comunicación en el módulo de limpieza para superficies de agua. Fig. 14

NOTA: ajustar la longitud de la línea de flotación para que coincida con la profundidad del agua

de la piscina puede mejorar la eficacia de la eliminación de residuos de la superficie.

7. Sujete el flotador en la parte frontal del módulo de limpieza para superficies de agua. Fig. 15
8. Coloque el cesto recogehojas en el módulo de limpieza para superficies de agua. Fig. 16
9. Conecte el módulo de limpieza para superficies de agua al robot. Fig. 17

3.5. El robot funcional sin un módulo de limpieza de agua

Según la situación real de la piscina, puede optar por desmontar el módulo de limpieza para superficies de agua. El robot no podrá limpiar la superficie del agua ni controlar a través de un teléfono móvil o un control remoto.

1. Desenrosque el alojamiento del enchufe conectado al robot. Fig. 18
2. Desenchufe el cable conectado al robot. Fig. 19
3. Apriete la tapa de la boca de carga. Fig. 20

3.6. Colocación del robot en el agua

1. Elija el modo de limpieza deseado y coloque el robot en el agua lo antes posible. Fig. 21
2. Introduzca lentamente el robot en el agua. A continuación, el robot soltará el aire del cuerpo y se hundirá hasta el fondo de la piscina. Fig. 22
3. El robot empezará a funcionar 60 segundos después de llegar al fondo de la piscina. Fig. 23

3.7. Retiro del robot de la piscina

1. El robot se detendrá de forma automática en la línea de agua de la piscina una vez finalizada la tarea de limpieza o cuando el nivel de batería sea bajo. Cuando el robot se detenga en la línea de agua, la aplicación se lo notificará. Retire el robot de la piscina y apáguelo lo antes posible. Fig. 24
2. Si no se ha retirado el robot después de permanecer en la línea de agua durante 3-10 minutos, se hundirá de forma automática y se detendrá en el borde inferior de la piscina. A continuación, puede utilizar la aplicación o el control remoto para llamar al robot a la línea de agua. Fig. 25
3. Cuando el robot se detenga en el borde inferior de la piscina, utilice el gancho para sacarlo de ella. Fig. 26
4. Retire el robot de la piscina y apáguelo. Fig. 27

3.8. Limpieza de la cesta del filtro

Recomendamos limpiar la cesta del filtro después de cada tarea de limpieza.

1. Abra la cubierta del comportamiento del robot. Fig. 28
2. Retire la cesta del filtro. Fig. 29
3. Abra la cubierta de la cesta del filtro y retire los residuos. Fig. 30
4. Enjuague la cesta del filtro. Fig. 31

Nota: Limpie la cesta del filtro a tiempo. Un filtro obstruido puede afectar al rendimiento general de limpieza del robot, y a dificultar que genere succión o atrape la suciedad de los

residuos en la cesta del filtro. Si la limpieza no surte efecto, es necesario sustituir la cesta del filtro.

3.9. Conectividad Wi-Fi y aplicación móvil

Escaneando el siguiente código QR podrá acceder a la opción de descarga de app y un manual en el que se explica cómo realizar la vinculación de su producto:



3.10. Reinicio del dispositivo

Nota:

- Después de reiniciar el dispositivo, se borrarán todos los ajustes del robot, incluido el historial de conexiones Bluetooth y Wi-Fi.
- Gire en el orden de 1-2-1-2-3-2 en un plazo de 5 segundos. Fig. 32

4. LIMPIEZA Y MANTENIMIENTO

Para un rendimiento óptimo del producto, siga estas instrucciones para mantener el robot.

4.1. Después del uso diario

- Limpie el robot y la cesta del filtro después de cada limpieza.
- Manténgalo alejado de la luz solar directa.
- Asegúrese de que el puerto de carga esté seco antes de cargarlo.

4.2. Cada 3 o 4 meses o después de un ciclo de limpieza profunda (cuando la piscina esté sucia)

Compruebe que no haya residuos en los cepillos de los rodillos, las orugas y los engranajes.

4.3. Cada 12 meses o cuando se detecte que el robot funciona/rota lentamente

Compruebe el desgaste de las orugas y de los cepillos de los rodillos; si están desgastados, sustitúyalos.

4.4. Almacenamiento fuera de temporada

Si el robot no se va a utilizar durante mucho tiempo, realice los siguientes pasos de almacenamiento:

- Limpie y seque a fondo la cesta del filtro, los cepillos de los rodillos y las orugas.
- Asegúrese de que no queden restos de agua en el limpiador.
- Cargue el robot por completo antes de guardarlo. Colóquelo en un lugar fresco y bien ventilado con una temperatura entre 5°C y 45°C y una humedad inferior al 80% HR. Evite la luz solar directa, la lluvia o las heladas.
- La batería debe cargarse al menos cada 3 meses para evitar una sobrecarga.
- No deje el robot al alcance de niños o personas con capacidades físicas, sensoriales o mentales reducidas ni con falta de experiencia y conocimientos, a menos que hayan recibido supervisión o instrucciones.

4.5. Sustitución de los cepillos de los rodillos

1. En la parte posterior de la correa de los cepillos de los rodillos, despegue las hebillas de silicona que fijan las ranuras de montaje.
2. Retire todas las hebillas de silicona, sustituya la correa de los cepillos de los rodillos por una nueva, alinee las hebillas de silicona con las ranuras de montaje y presione las hebillas para fijarlas en las ranuras. Fig. 33

4.6. Sustitución de las orugas

1. Retire los paneles laterales, retire las dos cubiertas de los tornillos. Con un destornillador Phillips, desatornille los dos tornillos que sujetan los paneles laterales y los paneles de las orugas. Retire los paneles laterales y los paneles de las orugas déjelos a un lado. Fig. 34, 35 y 36
2. Limpie el interior de los paneles laterales y séquelos con una toalla de papel o un paño. Fig. 37
3. Sustituya las orugas según sea necesario.

5. RESOLUCIÓN DE PROBLEMAS

Si el problema persiste después de aplicar las soluciones sugeridas, póngase en contacto con el Servicio de Asistencia Técnica oficial de Cecotec. (Pag.104)

6. COPYRIGHT

Los derechos de propiedad intelectual sobre los textos de este manual pertenecen a CECOTEC INNOVACIONES, S.L. Quedan reservados todos los derechos. El contenido de esta publicación no podrá, ni en parte ni en su totalidad, reproducirse, almacenarse en un sistema de recuperación, transmitirse o distribuirse por ningún medio (electrónico, mecánico, fotocopia, grabación o similar) sin la previa autorización de CECOTEC INNOVACIONES, S.L.

7. DECLARACIÓN UE DE CONFORMIDAD SIMPLIFICADA



Por la presente, Cecotec Innovaciones declara que el robot limpiapiscinas con modelo EU01_113259 - Conga Pooldroid 10000 TotalClean AquaSkater es conforme con la Directiva 2014/53/EU de equipos radioeléctricos.

El texto completo de la declaración UE de conformidad está disponible en la dirección de internet siguiente:

<https://cecotec.es/es/information/declaration-of-conformity>

1. PARTS AND COMPONENTS

Figure 1.1:

1. Power/Cleaning mode selection switch
2. Cleaning roller brush
3. Status indicator light
4. Charging port
5. Water outlet

Water surface cleaning module

Fig. 1.2

6. Lid
7. Communication module
8. Leaf collection basket

Remote control

Fig. 2

1. Start/Pause
2. Floor mode
3. Surface exit
4. Smart mode
5. Smart mode
6. Wall mode

Control panel

Fig. 3

1. Start/Pause
2. Smart mode
3. Wall mode
4. Floor mode
5. LED

Fig. 4

1. LED

Note:

The graphics in this manual are schematic representations and may not exactly match the product.

2. BEFORE USE

- This appliance comes in a packaging designed to protect it during transport. Take the appliance out of its box. You can keep the original box and other packaging materials in a safe place to prevent damage to the robot vacuum cleaner if you need to transport it in the future. If you wish to dispose of the original packaging, make sure all items are recycled properly.
- Check that all parts and components are included and in good condition. If any of them are missing or damaged, please contact Cecotec's Official Technical Support Service immediately.

Box content:

Fig. 5.

1. Robot pool cleaner
2. Charger
3. Hook
4. Water surface cleaning module
5. Remote control
6. Instruction manual

- Do not remove the product's serial number in order to keep proper traceability if technical assistance is required.

3. OPERATION

3.1. Charging

- Fully charge the robot before first use.
- Make sure the charging port is dry.

First use. Fig. 6

After use. Fig. 7

3.2. Power and status indicator lights

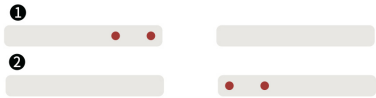

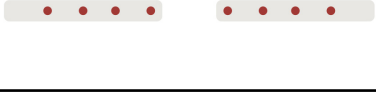

Fig. 3

LED colour	Status
Green	Sufficient battery
Blue	Low battery
Orange	Very low battery

ENGLISH

Red	Fault
White	Firmware update

Robot fault indicator light

The robot's temperature is too high	The indicator light flashes red rapidly.	
The water pump is blocked	The indicator light flashes red. The fourth and fifth LEDs turn on and off at the same time. The sixth and seventh LEDs then turn on and off, with the fourth and fifth LEDs flashing alternately.	
The motor is blocked	The indicator light flashes red rapidly until the status changes.	
Robot is trapped/ overturned	The indicator light flashes red rapidly until the status changes.	
IMU initialisation has failed	The indicator light flashes red rapidly until the status changes.	
Water has entered the motor	The indicator light flashes red rapidly until the status changes.	



Water surface cleaning module indicator light

Fig. 4

LED colour	Status
Green	Sufficient battery
Blue	Low battery

Orange	Very low battery
Red	Fault
White	Firmware update
The orange indicator light slowly flashes red and then turns off.	The robot powers off due to low battery
Network pairing	The indicator light flashes blue rapidly

3.3. Cleaning mode

Cleaning mode	Icon	Cleaning area
Smart cleaning	 AUTO	Floor/wall/waterline cleaning
Floor cleaning	 FLOOR	Floor cleaning only
Wall cleaning	 WALL	Wall and waterline cleaning
Waterline cleaning	/	Waterline cleaning only

To activate waterline cleaning, rotate in the sequence 3-2-3 within 2 seconds. Fig. 8

3.4. Assembly and disassembly of the water surface cleaning module

1. Unscrew the plug housing connected to the robot. Fig. 9
 2. Unplug the cable connected to the robot. Fig. 10
 3. Remove the leaf collection basket from the water surface cleaning module. Fig. 11
 4. Remove the communication module from the water surface cleaning module. Fig. 12
 5. Adjust the waterline length to match the pool water depth. Fig. 13
 6. Properly install the communication module into the water surface cleaning module. Fig. 14
- NOTE: Adjusting the waterline length to match the pool water depth can improve surface debris removal efficiency.
7. Secure the float to the front of the water surface cleaning module. Fig. 15
 8. Place the leaf collection basket in the water surface cleaning module. Fig. 16
 9. Connect the water surface cleaning module to the robot. Fig. 17

3.5. Robot operation without water cleaning module

Depending on the pool's actual condition, you may choose to remove the water surface

ENGLISH

cleaning module. The robot will not be able to clean the water surface or be controlled via mobile phone or remote control.

1. Unscrew the plug housing connected to the robot. Fig. 18
2. Unplug the cable connected to the robot. Fig. 19
3. Tighten the charging port cover. Fig. 20

3.6. Placing the robot in the pool

1. Select the desired cleaning mode and place the robot in the pool as soon as possible. Fig. 21
2. Slowly lower the robot into the water. The robot will then release air from its body and sink to the pool bottom. Fig. 22
3. The robot will begin operating 60 seconds after reaching the pool bottom. Fig. 23

3.7. Removing the robot from the pool

1. The robot will automatically stop at the pool's waterline when cleaning is complete, or the battery level is low. When the robot stops at the waterline, the App will notify you. Remove the robot from the pool and switch it off as soon as possible. Fig. 24
2. If the robot is not removed after remaining at the waterline for 3-10 minutes, it will automatically sink and stop at the pool's lower edge. You can then use the app or remote control to call the robot to the waterline. Fig. 25
3. When the robot stops at the pool's lower edge, use the hook to pull it out from the pool. Fig. 26
4. Remove the robot from the pool and switch it off. Fig. 27

3.8. Filter basket cleaning

We recommend cleaning the filter basket after each cleaning task.

1. Open the robot's compartment cover. Fig. 28
2. Remove the filter basket. Fig. 29
3. Open the filter basket cover and remove debris. Fig. 30
4. Rinse the filter basket. Fig. 31

Note: Clean the filter basket regularly. A clogged filter can affect the robot's overall cleaning performance, making it difficult to generate suction or trap debris in the filter basket. If cleaning is not effective, the filter basket must be replaced.

3.9. Wi-Fi connectivity and mobile App

Scan the following QR code to access the App download option and an instruction manual explaining how to pair your product:



3.10. Device reset

Note:

- After resetting the device, all robot settings will be erased, including Bluetooth and Wi-Fi connection history.
- Rotate in the sequence 1-2-1-2-3-2 within 5 seconds. Fig. 32

4. CLEANING AND MAINTENANCE

For optimal robot performance, follow these maintenance instructions.

4.1. After daily use

- Clean the robot and filter basket after each cleaning session.
- Keep away from direct sunlight.
- Make sure the charging port is dry before charging.

4.2. Every 3-4 months or after a deep cleaning cycle (when the pool is dirty)

Check for debris in the roller brushes, tracks and gears.

4.3. Every 12 months or when the robot operation/rotation becomes slow

Check the tracks and roller brushes for wear; replace if worn.

4.4. Off-season storage

If the robot will not be used for an extended period, follow these storage steps:

- Thoroughly clean and dry the filter basket, roller brushes and tracks.
- Make sure no water remains in the robot.
- Fully charge the robot before storing it. Place it in a cool, well-ventilated area with a temperature between 5 °C and 45 °C and a humidity below 80% RH. Avoid direct sunlight, rain or frost.
- The battery must be charged at least every 3 months to avoid over-discharge.
- Keep the robot out of the reach of children or people with reduced physical, sensory, or mental capabilities, or lack of experience and knowledge, unless supervised or instructed.

4.5. Roller brush replacement

1. On the back of the roller brush belt, detach the silicone buckles securing the mounting slots.
2. Remove all silicone buckles, replace the roller brush belt with a new one, align the silicone buckles with the mounting slots and press the buckles to secure them in the slots. Fig. 33

4.6. Track replacement

1. Remove the side panels, remove both screw covers. Using a Philips screwdriver, unscrew the two screws securing the side panels and track panels. Remove the side panels and track panels and set aside. Fig. 34, 35, and 36
2. Clean the side panels interior and dry them with paper towel or a cloth. Fig. 37
3. Replace tracks as needed.

5. TROUBLESHOOTING

If after the above checks the problem persists, contact Cecotec's Official Technical Support Service. (Pag.106)

6. COPYRIGHT

The intellectual property rights over the texts in this manual belong to CECOTEC INNOVACIONES, S.L. All rights reserved. The contents of this publication may not, in whole or in part, be reproduced, stored in a retrieval system, transmitted, or distributed by any means (electronic, mechanical, photocopying, recording or similar) without the prior authorization of CECOTEC INNOVACIONES, S.L.

7. SIMPLIFIED EU DECLARATION OF CONFORMITY



Cecotec Innovaciones hereby declares that the robot pool cleaner, model EU01_113259 - Conga Pooldroid 10000 TotalClean AquaSkater, complies with the Directive 2014/53/EU on radio equipment.

The full text of the EU Declaration of Conformity can be found on the following website:

<https://cecotec.es/es/information/declaration-of-conformity>

1. PIÈCES ET COMPOSANTS

Images 1.1 :

1. Interrupteur marche/arrêt et sélecteur du mode de nettoyage
2. Brosse de nettoyage
3. Indicateur d'état
4. Port de charge
5. Sortie d'eau

Module de nettoyage des surfaces d'eau

Img. 1.2

6. Couvercle
7. Module de la communication
8. Panier pour feuilles

Télécommande

Img. 2

1. Démarrage/Pause
2. Mode Sol
3. Sortie à la surface
4. Mode Intelligent
5. Mode Intelligent
6. Mode Paroi

Panneau de contrôle

Img. 3

1. Démarrage/Pause
2. Mode Intelligent
3. Mode Paroi
4. Mode Sol
5. LED

Img. 4

1. LED

Note :

Les graphiques de ce manuel sont des représentations schématiques et peuvent ne pas correspondre exactement à ceux du produit.

2. AVANT UTILISATION

- Cet appareil possède un emballage conçu pour le protéger pendant son transport. Sortez le robot aspirateur de sa boîte. Rangez la boîte d'origine et le reste des éléments provenant de l'emballage dans un endroit sûr pour éviter d'endommager le robot aspirateur si vous devez le transporter à l'avenir. Si vous devez vous défaire de l'emballage d'origine, assurez-vous de recycler tous les éléments correctement.
- Assurez-vous que toutes les pièces et les composants sont inclus et en bon état. S'il manque une pièce, une partie, un accessoire ou que l'appareil ou ses accessoires ne sont pas en bon état, veuillez contacter le Service Après-Vente officiel de Cecotec.

Contenu de la boîte :

Img. 5

1. Robot de piscine
2. Chargeur
3. Crochet
4. Module de nettoyage des surfaces d'eau
5. Télécommande
6. Manuel d'instructions

- Ne retirez pas le numéro de série du produit, afin de conserver un suivi correct de votre produit en cas de problème.

3. FONCTIONNEMENT

3.1. Charge

- Chargez complètement le robot avant de l'utiliser pour la première fois.
- Assurez-vous que le port de charge est sec.

Première utilisation. Img. 6

Après utilisation. Img. 7





3.2. Indicateurs de fonctionnement et d'état

Img. 3

Couleur de la LED	État
Vert	Batterie suffisante
Bleu	Batterie faible.
Orange.	Batterie très faible

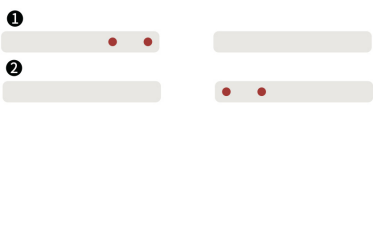
Rouge	Erreur
Blanc	Mise à jour du firmware

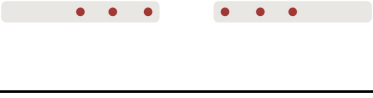
Indicateur d'erreur du robot

La température du robot est trop élevée	L'indicateur clignote rapidement en rouge	
La pompe à eau est bloquée.	Le témoin clignote en rouge. Les quatrième et cinquième LED s'allument et s'éteignent en même temps. Ensuite, les sixième et septième LED s'allument et s'éteignent, les quatrième et cinquième LED clignotent alternativement.	
Le moteur est bloqué.	L'indicateur clignote rapidement en rouge jusqu'à ce que l'état change.	
Le robot est coincé/renversé.	L'indicateur clignote rapidement en rouge jusqu'à ce que l'état change.	
L'initialisation de l'IMU a échoué	L'indicateur clignote rapidement en rouge jusqu'à ce que l'état change.	
De l'eau a pénétré dans le robot	L'indicateur clignote rapidement en rouge jusqu'à ce que l'état change.	

Indicateur du module de nettoyage de la surface de l'eau



Img. 4

Couleur de la LED	État
Vert	Batterie suffisante

FRANÇAIS

Bleu	Batterie faible.
Orange.	Batterie très faible
Rouge	Erreur
Blanc	Mise à jour du firmware
L'indicateur orange clignote lentement en rouge puis s'éteint.	Le robot s'éteint lorsque la batterie est faible
Connexion au réseau	L'indicateur clignote rapidement en bleu

3.3. Mode de nettoyage

Mode de nettoyage	icône	Zone de nettoyage
Nettoyage intelligent	 AUTO	Nettoyage du sol, des parois et de la ligne d'eau
Nettoyage du sol	 FLOOR	Nettoyage du sol uniquement
Nettoyage des parois	 WALL	Nettoyage des parois et de la ligne d'eau
Nettoyage de la ligne d'eau	/	Nettoyage de la ligne d'eau uniquement

Pour activer le nettoyage de la ligne d'eau, tournez suivez l'ordre 3-2-3 dans un délai de 2 secondes. Img. 8

3.4. Montage et démontage du module de nettoyage des surfaces d'eau

1. Dévissez le boîtier de la fiche connectée au robot. Img. 9
2. Débranchez le câble connecté au robot. Img. 10
3. Retirez le panier à feuilles du module de nettoyage de la surface de l'eau. Img. 11
4. Retirez le module de communication du module de nettoyage de la surface de l'eau. Img. 12
5. Ajustez la longueur de la ligne d'eau en fonction de la profondeur de la piscine. Img. 13
6. Installez correctement le module de communication dans le module de nettoyage des surfaces d'eau. Img. 14

NOTE : régler la longueur de la ligne d'eau pour qu'elle corresponde à la profondeur de l'eau de la piscine peut améliorer l'efficacité de l'élimination des débris en surface.

7. Fixez la bouée à l'avant du module de nettoyage de la surface de l'eau. Img. 15
8. Placez le panier à feuilles dans le module de nettoyage de la surface de l'eau. Img. 16
9. Connectez le module de nettoyage de la surface de l'eau au robot. Img. 17

3.5. Le robot fonctionne sans module de nettoyage de l'eau

En fonction de la situation réelle de la piscine, vous pouvez choisir de retirer le module de nettoyage de la surface de l'eau. Le robot ne pourra pas nettoyer la surface de l'eau ni être contrôlé via un téléphone portable ou une télécommande.

1. Dévissez le boîtier de la fiche connectée au robot. Img. 18
2. Débranchez le câble connecté au robot. Img. 19
3. Serrez le couvercle de l'orifice de chargement. Img. 20

3.6. Placer le robot dans l'eau

1. Sélectionnez le mode de nettoyage souhaité et mettez le robot dans l'eau dès que possible. Img. 21
2. Plongez lentement le robot dans l'eau. Le robot expulsera alors l'air de son corps et coulera au fond de la piscine. Img. 22
3. Le robot commencera à fonctionner 60 secondes après avoir atteint le fond de la piscine. Img. 23

3.7. Retirer le robot de la piscine

1. Le robot s'arrêtera automatiquement à la ligne d'eau de la piscine une fois la tâche de nettoyage terminée ou lorsque le niveau de la batterie sera faible. Lorsque le robot s'arrête à la ligne d'eau, l'application vous en informe. Retirez le robot de la piscine et éteignez-le. Img. 24
2. Si le robot n'a pas été retiré après être resté au niveau de la ligne d'eau pendant 3 à 10 minutes, il descendra automatiquement et s'arrêtera au bord inférieur de la piscine. Vous pouvez ensuite utiliser l'application ou la télécommande pour faire revenir le robot au niveau de la ligne d'eau. Img. 25
3. Lorsque le robot s'arrête au bord inférieur de la piscine, utilisez le crochet pour le sortir de la piscine. Img. 26
4. Retirez le robot de la piscine et éteignez-le. Img. 27

3.8. Nettoyage du panier du filtre

Il est recommandé de nettoyer le panier du filtre après chaque tâche de nettoyage.

1. Ouvrez le couvercle du compartiment du robot. Img. 28
2. Retirez le panier du filtre. Img. 29
3. Ouvrez le couvercle du panier du filtre et retirez la saleté. Img. 30
4. Rincez le panier du filtre. Img. 31

Note : Nettoyez le panier du filtre. Un filtre obstrué peut affecter le rendement de nettoyage, en rendant difficile l'aspiration ou en retenant la saleté dans le panier du filtre. Si le nettoyage n'est pas efficace, le panier du filtre doit être remplacé.

3.9. Connexion Wi-Fi et application pour Smartphones

En scannant ce code QR, vous pourrez télécharger l'application et le manuel expliquant comment connecter votre produit :



FRANÇAIS

3.10. Réinitialiser l'appareil

Note :

- Après le redémarrage de l'appareil, tous les paramètres du robot, y compris l'historique des connexions Bluetooth et Wi-Fi, seront effacés.
- Tournez dans l'ordre 1-2-1-2-3-2 dans un délai de 5 secondes. Img. 32

4. NETTOYAGE ET ENTRETIEN

Pour un fonctionnement optimal du produit, suivez ces instructions pour entretenir le robot.

4.1. Après une utilisation quotidienne

- Nettoyez le robot et le panier du filtre après chaque nettoyage.
- Gardez l'appareil loin de la lumière directe du soleil.
- Assurez-vous que le port de charge est sec avant de le charger.

4.2. Tous les 3 ou 4 mois ou après un cycle de nettoyage en profondeur (lorsque la piscine est sale)

Vérifiez qu'il n'y a pas de débris sur les brosses des rouleaux, les chenilles et les engrenages.

4.3. Tous les 12 mois ou lorsque vous constatez que le robot fonctionne/tourne lentement

Vérifiez l'usure des chenilles et des brosses des rouleaux ; si elles sont usées, remplacez-les.

4.4. Rangement hors saison

Si le robot ne doit pas être utilisé pendant une longue période, procédez comme suit pour le ranger :

- Nettoyez et séchez soigneusement le panier du filtre, les brosses des rouleaux et les chenilles.
- Veillez à ce qu'il ne reste pas d'eau dans le robot.
- Chargez complètement le robot avant de le ranger. Placez-le dans un endroit frais et bien ventilé, à une température comprise entre 5 °C et 45 °C et à un taux d'humidité inférieur à 80 % HR. Évitez l'exposition directe au soleil, à la pluie ou au gel.
- La batterie doit être rechargée au moins tous les trois mois pour éviter une décharge excessive.
- Ne laissez pas le robot à la portée des enfants ou des personnes dont les capacités physiques, sensorielles ou mentales sont réduites ou qui manquent d'expérience et de connaissances, à moins qu'ils n'aient reçu une surveillance ou des instructions.

4.5. Remplacement des brosses des rouleaux

1. À l'arrière de la courroie des brosses des rouleaux, retirez les boucles en silicone qui fixent les rainures de montage.
2. Retirez tous les boucles en silicone, remplacez la courroie des brosses des rouleaux par

une nouvelle, alignez les boucles en silicone avec les rainures de montage et appuyez sur les boucles pour les fixer dans les rainures. Img. 33

4.6. Remplacement des chenilles

1. Retirez les panneaux latéraux, retirez les deux caches des vis. Utilisez un tournevis Philips pour retirer les deux vis qui maintiennent les panneaux latéraux et les panneaux des roues. Retirez les panneaux latéraux et mettez les panneaux des chenilles de côté. Img. 34, 35 et 36
2. Essayez l'intérieur des panneaux latéraux et séchez-les avec du papier absorbant ou un chiffon. Img. 37
3. Remplacez les chenilles si nécessaire.

5. RÉOLUTION DE PROBLÈMES

Si ce problème persiste, veuillez contacter Le Service d'Assistance Technique officiel de Cecotec (Pag.108)

6. COPYRIGHT

Les droits de propriété intellectuelle des textes de ce manuel appartiennent à CECOTEC INNOVACIONES, S.L. Tous droits réservés. Le contenu de cette publication ne peut être, en totalité ou en partie, reproduit, stocké dans un système de récupération de données, transmis ou distribué par quelque moyen que ce soit (électronique, mécanique, photocopie, enregistrement ou similaire) sans l'autorisation préalable de CECOTEC INNOVACIONES, S.L.

7. DÉCLARATION DE CONFORMITÉ SIMPLIFIÉE DE L'UE



Par la présente, Cecotec Innovaciones déclare que ce robot de piscine, modèle EU01_113259 - Conga Pooldroid 10000 TotalClean AquaSkater est conforme à la directive 2014/53/UE sur les équipements radioélectriques.

Le texte intégral de la déclaration de conformité de l'UE peut être consulté sur le site web suivant :

<https://www.storececotec.fr/fr/information/declaration-of-conformity>

1. TEILE UND KOMPONENTEN

Abbildung 1.1:

1. Netzschalter/Reinigungsmoduswahl
2. Reinigungswalzenbürste
3. Statusanzeigeleuchte
4. Anschluss zum Aufladen
5. Wasserauslass

Reinigungsmodul für Wasseroberflächen

Abb. 1.2

6. Abdeckung
7. Kommunikationsmodul
8. Korb mit Blättern

Fernsteuerung

Abb. 2

1. Start/Pause
2. Boden-Modus
3. Oberflächengestaltung
4. Intelligenter Modus
5. Intelligenter Modus
6. Wand-Modus

Bedienfeld

Abb. 3

1. Start/Pause
2. Intelligenter Modus
3. Wand-Modus
4. Boden-Modus
5. LED

Abb. 4

1. LED

Anmerkung:

Die Grafiken in diesem Handbuch sind schematische Darstellungen und stimmen möglicherweise nicht genau mit dem Produkt überein.

2. VOR GEBRAUCH

- Dieses Gerät ist so verpackt, dass es beim Transport geschützt ist. Nehmen Sie den Staubsaugerroboter aus seinem Karton. Sie können den Originalkarton und die andere Verpackung an einem sicheren Ort aufbewahren, um Schäden am Staubsaugerroboter zu vermeiden, falls Sie ihn später einmal transportieren müssen. Wenn Sie die Originalverpackung entsorgen möchten, achten Sie darauf, dass alle Teile ordnungsgemäß recycelt werden.
- Vergewissern Sie sich, dass alle Teile und Komponenten enthalten und in gutem Zustand sind. Sollte eines der Teile fehlen oder nicht in gutem Zustand sein, wenden Sie sich bitte umgehend an den offiziellen technischen Kundendienst von Cecotec.

Inhalt der Schachtel:

Abb. 5

1. Schwimmbad-Reinigungsroboter
 2. Ladegerät
 3. Haken
 4. Reinigungsmodul für Wasseroberflächen
 5. Befehl
 6. Gebrauchsanweisung
- Entfernen Sie nicht die Seriennummer des Produkts, um eine korrekte Rückverfolgbarkeit Ihres Geräts im Falle eines Hilfeersuchens zu gewährleisten.

3. BETRIEB

3.1. Laden Sie

- Laden Sie den Roboter vollständig auf, bevor Sie ihn zum ersten Mal in Betrieb nehmen.
- Stellen Sie sicher, dass der Ladeanschluss trocken ist.

Erste Verwendung. Abb.6

Nach dem Gebrauch. Abb. 7

3.2. Status und Statusanzeigen





Abb. 3

LED-Farbe	Staat
Grün	Ausreichende Batterie
Blau	Unzureichende Batterie

DEUTSCH

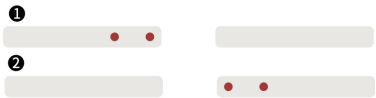
Orange	Sehr schwache Batterie
Rot	Versagen
Weiß	Aktualisierung der Firmware

Roboterausfallanzeige

Robotertemperatur ist zu hoch	Die Anzeige blinkt schnell rot	
Wasserpumpe ist blockiert	Die Anzeige blinkt rot. Die vierte und fünfte LED leuchten auf und erlöschen gleichzeitig. Dann leuchten die sechste und die siebte LED auf und erlöschen, wobei die vierte und die fünfte LED abwechselnd blinken.	
Der Motor ist blockiert	Die Anzeige blinkt schnell rot, bis sich der Status ändert.	
Roboter ist gefangen/überrollt	Die Anzeige blinkt schnell rot, bis sich der Status ändert.	
IMU-Initialisierung ist fehlgeschlagen	Die Anzeige blinkt schnell rot, bis sich der Status ändert.	
Wasser ist in den Roboter eingedrungen	Die Anzeige blinkt schnell rot, bis sich der Status ändert.	



Indikator für das Modul Sauberkeit der Wasseroberfläche

Abb. 4

LED-Farbe	Staat
Grün	Ausreichende Batterie

Blau	Unzureichende Batterie
Orange	Sehr schwache Batterie
Rot	Versagen
Weiß	Aktualisierung der Firmware
Die orangefarbene Anzeige blinkt langsam rot und erlischt dann.	Roboter schaltet sich wegen schwacher Batterie ab
Netzwerk-Paarung	Die Anzeige blinkt schnell blau

3.3. Reinigungsmodus

Reinigungsmodus	Logo	Bereich Reinigung
Intelligente Reinigung	 AUTO	Boden/Wand/Wasserleitung reinigen
Bodenreinigung	 FLOOR	Nur die Reinigung des Bodens
Reinigung der Wände	 WALL	Wände und Wasserleitung reinigen
Reinigung der Wasserleitung	/	Nur die Wasserleitung reinigen

Um die Wasserleitungsreinigung zu aktivieren, drehen Sie innerhalb von 2 Sekunden in der Reihenfolge 3-2-3. Abb. 8

3.4. Montage und Demontage des Reinigungsmoduls für Wasseroberflächen

1. Schrauben Sie das Gehäuse des mit dem Roboter verbundenen Steckers ab. Abb. 9
2. Ziehen Sie das an den Roboter angeschlossene Kabel ab. Abb. 10
3. Nehmen Sie den Laubkorb aus dem Modul zur Reinigung der Wasseroberfläche. Abb. 11
4. Entfernen Sie das Kommunikationsmodul vom Wasseroberflächenreinigungsmodul. Abb. 12
5. Passen Sie die Länge der Wasserlinie an die Wassertiefe des Schwimmbeckens an. Abb. 13
6. Bauen Sie das Kommunikationsmodul korrekt in das Reinigungsmodul für Wasseroberflächen ein. Abb. 14

HINWEIS: Die Anpassung der Länge der Wasserlinie an die Wassertiefe des Schwimmbeckens kann die Effizienz der Entfernung von Oberflächenabfällen verbessern.

7. Befestigen Sie den Schwimmer an der Vorderseite des Wasseroberflächenreinigungsmoduls. Abb. 15

DEUTSCH

8. Setzen Sie den Laubkorb in das Reinigungsmodul für Wasserflächen ein. Abb. 16
9. Schließen Sie das Modul zur Reinigung der Wasseroberfläche an den Roboter an. Abb. 17

3.5. Der Funktionsroboter ohne Wasserreinigungsmodul

Je nach der tatsächlichen Situation im Schwimmbecken können Sie das Modul zur Reinigung der Wasseroberfläche entfernen. Der Roboter kann dann weder die Wasseroberfläche reinigen noch über das Mobiltelefon oder die Fernbedienung gesteuert werden.

1. Schrauben Sie das Gehäuse des mit dem Roboter verbundenen Steckers ab. Abb. 18
2. Ziehen Sie das an den Roboter angeschlossene Kabel ab. Abb. 19
3. Ziehen Sie den Deckel des Füllstutzens fest. Abb. 20

3.6. Einsetzen des Roboters ins Wasser

1. Wählen Sie den gewünschten Reinigungsmodus und setzen Sie den Roboter so schnell wie möglich ins Wasser. Abb. 21
2. Lassen Sie den Roboter langsam ins Wasser sinken. Der Roboter lässt dann die Luft aus seinem Körper ab und sinkt auf den Boden des Beckens. Abb. 22
3. Der Roboter wird 60 Sekunden nach Erreichen des Beckenbodens in Betrieb genommen. Abb. 23

3.7. Entnahme des Roboters aus dem Pool

1. Der Roboter hält automatisch an der Wasserlinie des Schwimmbeckens an, wenn die Reinigungsaufgabe abgeschlossen ist oder wenn der Batteriestand niedrig ist. Wenn der Roboter an der Wasserlinie anhält, werden Sie von der App benachrichtigt. Entfernen Sie den Roboter aus dem Schwimmbecken und schalten Sie ihn so schnell wie möglich aus. Abb. 24
2. Wenn der Roboter nach 3-10 Minuten in der Wasserlinie nicht entfernt wurde, sinkt er automatisch und bleibt am unteren Rand des Beckens stehen. Sie können dann die App oder die Fernbedienung verwenden, um den Roboter an die Wasserlinie zu rufen. Abb. 25
3. Wenn der Roboter am unteren Rand des Beckens anhält, ziehen Sie ihn mit dem Haken aus dem Becken. Abb. 26
4. Nehmen Sie den Roboter aus dem Becken und schalten Sie ihn aus. Abb. 27

3.8. Reinigung des Filterkorbs

Wir empfehlen, den Filterkorb nach jedem Reinigungsvorgang zu reinigen.

1. Öffnen Sie die Abdeckung des Roboterverhaltens. Abb. 28
2. Entfernen Sie den Filterkorb. Abb. 29
3. Öffnen Sie den Deckel des Filterkorbs und entfernen Sie die Verunreinigungen. Abb. 30
4. Spülen Sie den Filterkorb aus. Abb. 31

Hinweis: Reinigen Sie den Filterkorb rechtzeitig. Ein verstopfter Filter kann die gesamte Reinigungsleistung des Roboters beeinträchtigen, da es schwierig ist, eine Saugkraft zu erzeugen oder Schmutzpartikel im Filterkorb aufzufangen. Wenn die Reinigung nicht effektiv ist, muss der Filterkorb ausgetauscht werden.

3.9. Wi-Fi-Konnektivität und mobile Anwendung

Wenn Sie den folgenden QR-Code scannen, erhalten Sie Zugang zur Download-Option der App und zu einer Anleitung, die erklärt, wie Sie Ihr Produkt verknüpfen:



3.10. Zurücksetzen des Geräts

Anmerkung:

- Nach dem Neustart des Geräts werden alle Robotereinstellungen, einschließlich der Bluetooth- und Wi-Fi-Verbindungshistorie, gelöscht.
- Innerhalb von 5 Sekunden in der Reihenfolge 1-2-1-2-3-2 drehen. Abb. 32

4. REINIGUNG UND WARTUNG

Befolgen Sie diese Anweisungen zur Wartung des Roboters, um eine optimale Produktleistung zu erzielen.

4.1. Nach täglichem Gebrauch

- Reinigen Sie den Roboter und den Filterkorb nach jeder Reinigung.
- Vor direkter Sonneneinstrahlung schützen.
- Stellen Sie sicher, dass der Ladeanschluss vor dem Aufladen trocken ist.

4.2. Alle 3 bis 4 Monate oder nach einer Tiefenreinigung (wenn der Pool verschmutzt ist)

Vergewissern Sie sich, dass sich keine Ablagerungen auf den Walzenbürsten, Laufbahnen und Zahnrädern befinden.

4.3. Alle 12 Monate oder wenn festgestellt wird, dass der Roboter läuft/schergängig ist

Überprüfen Sie die Raupen und Walzenbürsten auf Verschleiß; falls sie abgenutzt sind, ersetzen Sie sie.

4.4. Lagerung außerhalb der Saison

Wenn der Roboter über einen längeren Zeitraum nicht benutzt wird, führen Sie die folgenden Schritte zur Lagerung durch:

- Reinigen und trocknen Sie den Filterkorb, die Walzenbürsten und die Schienen gründlich.
- Achten Sie darauf, dass kein Wasser im Reiniger zurückbleibt.
- Laden Sie den Roboter vollständig auf, bevor Sie ihn lagern. Lagern Sie ihn an einem kühlen, gut belüfteten Ort mit einer Temperatur zwischen 5°C und 45°C und einer Luftfeuchtigkeit unter 80% RH. Vermeiden Sie direkte Sonneneinstrahlung, Regen oder Frost.
- Der Akku sollte mindestens alle 3 Monate aufgeladen werden, um eine Überladung zu vermeiden.

DEUTSCH

- Lassen Sie den Roboter nicht in der Reichweite von Kindern oder Personen mit eingeschränkten körperlichen, sensorischen oder geistigen Fähigkeiten oder mangelnder Erfahrung und Kenntnis, es sei denn, sie werden beaufsichtigt oder erhalten Anweisungen.

4.5. Auswechseln der Walzenbürsten

1. Ziehen Sie auf der Rückseite des Walzenbürstenbandes die Silikonschnallen ab, die die Befestigungsschlitze sichern.
2. Entfernen Sie alle Silikonschnallen, ersetzen Sie das Walzenbürstenband durch ein neues, richten Sie die Silikonschnallen an den Montageschlitzen aus und drücken Sie die Schnallen in die Schlitze. Abb. 33

4.6. Austausch von Gleisen

1. Nehmen Sie die Seitenteile ab und entfernen Sie die beiden Schraubenabdeckungen. Lösen Sie mit einem Kreuzschlitzschraubendreher die beiden Schrauben, mit denen die Seitenwände und die Laufschieneplatten befestigt sind. Nehmen Sie die Seitenteile ab und legen Sie die Schienenteile beiseite. Abb. 34, 35 und 36
2. Reinigen Sie die Innenseite der Seitenteile und wischen Sie sie mit einem Papiertuch oder Lappen trocken. Abb. 37
3. Ersetzen Sie die Schienen nach Bedarf.

5. PROBLEMLÖSUNG

Wenn das Problem nach Anwendung der vorgeschlagenen Lösungen weiterhin besteht, wenden Sie sich bitte an den offiziellen technischen Kundendienst von Cecotec.(Pag.110)

6. URHEBERRECHT

Die geistigen Eigentumsrechte an den Texten in diesem Handbuch liegen bei CECOTEC INNOVACIONES, S.L. Alle Rechte vorbehalten. Der Inhalt dieser Publikation darf ohne vorherige Genehmigung von CECOTEC INNOVACIONES, S.L. auf keine Weise (elektronisch, mechanisch, durch Fotokopie, Aufzeichnung oder Ähnliches) vervielfältigt, in einem Abrufsystem gespeichert, übertragen oder verbreitet werden.

7. VEREINFACHTE EU-KONFORMITÄTSERKLÄRUNG



Hiermit erklärt Cecotec Innovations, dass der Poolreinigungsroboter mit dem Modell EU01_113259 - Conga Pooldroid 10000 TotalClean AquaSkater mit der Funkanlagenrichtlinie 2014/53/EU konform ist.

Der vollständige Text der EU-Konformitätserklärung ist auf der folgenden Website zu finden: <https://cecotec.es/es/information/declaration-of-conformity>

1. PARTI E COMPONENTI

Figura 1.1:

1. Interruttore di accensione/selezione della modalità di pulizia
2. Spazzola del rullo per la pulizia
3. Spia dello stato
4. Porta di ricarica
5. Scarico dell'acqua

Modulo di pulizia per superfici d'acqua

Fig. 1.2

6. Coperchio
7. Modulo di comunicazione
8. Cestino raccogli foglie

Telecomando

Fig. 2

1. Avvio/Pausa
2. Modalità pavimento
3. Uscita verso la superficie
4. Modalità intelligente
5. Modalità intelligente
6. Modalità parete

Pannello di controllo

Fig. 3

1. Avvio/Pausa
2. Modalità intelligente
3. Modalità parete
4. Modalità pavimento
5. LED

Fig. 4

1. LED

Nota:

Le immagini di questo manuale sono rappresentazioni schematiche e potrebbero non corrispondere esattamente all'apparecchio.

2. PRIMA DELL'USO

- Questo apparecchio ha un imballaggio progettato per proteggerlo durante il trasporto. Rimuovere il robot aspirapolvere dalla scatola. Conservare la scatola originale e gli altri elementi in un luogo sicuro per prevenire danni al robot aspirapolvere in caso di necessità di trasportarlo in futuro. Se si desidera smaltire l'imballaggio originale, assicurarsi di riciclare tutti gli elementi in modo appropriato.
- Verificare che tutte le parti e i componenti siano compresi nella scatola e in buono stato. Se uno di essi mancasse o non fosse in buone condizioni, contattare immediatamente il Servizio di Assistenza Tecnica ufficiale di Cecotec.

Contenuto della scatola:

Fig. 5

1. Robot per piscine
 2. Caricatore
 3. Gancio
 4. Modulo di pulizia per superfici d'acqua
 5. Telecomando
 6. Manuale di istruzioni
- Non rimuovere il numero di serie del prodotto, al fine di mantenere una corretta tracciabilità dell'apparecchiatura in caso di richiesta di assistenza.

3. FUNZIONAMENTO

3.1. Ricarica

- Caricare completamente l'apparecchio anteriormente al primo uso.
- Assicurarsi che la porta di ricarica sia asciutta.

Primo uso. Fig. 6

Dopo l'uso. Fig. 7





3.2. Spie di accensione e stato

Fig. 3

Colore LED	Stato
Verde	Batteria sufficiente
Blu	Batteria insufficiente
Arancione	Batteria molto scarica

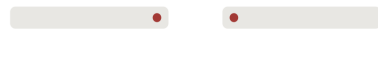
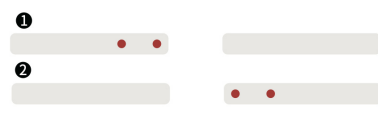
Rossa	Errore
Bianco	Aggiornamento del firmware

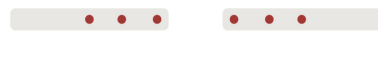
Indicatore di guasto del robot

La temperatura del robot è troppo alta	L'indicatore lampeggia rapidamente in rosso	
La pompa dell'acqua è bloccata	La spia lampeggia in rosso. Il quarto e il quinto LED si accendono e si spengono contemporaneamente. Quindi il sesto e il settimo LED si accendono e si spengono, il quarto e il quinto LED lampeggiano alternativamente.	
Il motore è bloccato.	La spia lampeggia rapidamente in rosso finché lo stato non cambia.	
Il robot è intrappolato/ rovesciato	La spia lampeggia rapidamente in rosso finché lo stato non cambia.	
Inizializzazione dell'IMU non riuscita	La spia lampeggia rapidamente in rosso finché lo stato non cambia.	
È entrata acqua nel robot	La spia lampeggia rapidamente in rosso finché lo stato non cambia.	

Spia del modulo di pulizia della superficie dell'acqua

Fig. 4

Colore LED	Stato
Verde	Batteria sufficiente
Blu	Batteria insufficiente

ITALIANO

Arancione	Batteria molto scarica
Rossa	Errore
Bianco	Aggiornamento del firmware
La spia arancione lampeggia lentamente in rosso e poi si spegne.	Il robot si spegne a causa della batteria scarica
Accoppiamento di rete	La spia lampeggia rapidamente in blu

3.3. Modalità di pulizia

Modalità di pulizia	Logo	Zona di pulizia
Pulizia intelligente	 AUTO	Pulire il pavimento/parete/linea dell'acqua
Pulizia del pavimento	 FLOOR	Pulizia solo del pavimento
Pulizia della parete	 WALL	Pulizia delle pareti e della linea dell'acqua
Pulizia della linea dell'acqua	/	Pulizia solo della linea dell'acqua

Per attivare la pulizia della linea dell'acqua, ruotare nell'ordine 3-2-3 entro 2 secondi. Fig. 8

3.4. Montaggio e smontaggio del modulo di pulizia per superfici d'acqua

1. Svitare l'alloggiamento del connettore collegato al robot. Fig. 9
2. Scollegare il cavo collegato al robot. Fig. 10
3. Rimuovere il cestino raccogli foglie dal modulo di pulizia delle superfici dell'acqua. Fig. 11
4. Rimuovere il modulo di comunicazione dal modulo di pulizia delle superfici dell'acqua. Fig. 12
5. Regolare la lunghezza della linea di galleggiamento in base alla profondità dell'acqua della piscina. Fig. 13
6. Rimuovere correttamente il modulo di comunicazione dal modulo di pulizia delle superfici dell'acqua. Fig. 14

NOTA: la regolazione della lunghezza della linea di galleggiamento in base alla profondità dell'acqua della piscina può migliorare l'efficienza della rimozione dei detriti sulla superficie.

7. Fissare il galleggiante alla parte anteriore del modulo di pulizia della superficie dell'acqua. Fig. 15

8. Collocare il cestino raccogli foglie nel modulo di pulizia delle superfici dell'acqua. Fig. 16
9. Collegare il modulo di pulizia per superfici d'acqua al robot. Fig. 17

3.5. Uso del robot senza modulo di pulizia dell'acqua

A seconda della situazione attuale della piscina, si può scegliere di rimuovere il modulo di pulizia della superficie dell'acqua. Il robot non sarà in grado di pulire la superficie dell'acqua o né potrà essere controllato tramite telefono cellulare o telecomando.

1. Svitare l'alloggiamento del connettore collegato al robot. Fig. 18
2. Scollegare il cavo collegato al robot. Fig. 19
3. Serrare il coperchio della bocca di carico. Fig. 20

3.6. Posizionamento del robot in acqua

1. Selezionare la modalità di pulizia desiderata e mettere il robot in acqua il prima possibile. Fig. 21
2. Abbassare lentamente il robot nell'acqua. Il robot rilascerà quindi l'aria dal suo corpo e affonderà sul fondo della piscina. Fig. 22
3. Il robot inizierà a funzionare 60 secondi dopo aver raggiunto il fondo della piscina. Fig. 23

3.7. Rimozione del robot dalla piscina

1. Il robot si arresta automaticamente al limite dell'acqua della piscina al termine dell'operazione di pulizia o quando il livello della batteria è basso. Quando il robot si ferma sulla linea dell'acqua, l'applicazione lo segnala. Rimuovere il robot dalla piscina e spegnerlo il prima possibile. Fig. 24
2. Se il robot non viene rimosso dopo essere rimasto in acqua per 3-10 minuti, affonderà automaticamente e si fermerà sul bordo inferiore della piscina. È quindi possibile utilizzare l'app o il telecomando per riportare il robot sulla linea dell'acqua. Fig. 25
3. Quando il robot si ferma sul bordo inferiore della piscina, usare il gancio per tirarlo fuori. Fig. 26
4. Rimuovere il robot dalla piscina e spegnerlo. Fig. 27

3.8. Pulizia del cestello del filtro

Si consiglia di pulire il cestello del filtro dopo ogni sessione di pulizia.

1. Aprire il coperchio del robot. Fig. 28
2. Rimuovere il cestello del filtro. Fig. 29
3. Aprire il coperchio del cestello del filtro e rimuovere i rifiuti. Fig. 30
4. Sciacquare il cestello del filtro. Fig. 31

Nota: Pulire il cestello del filtro. Un filtro intasato può influire sulle prestazioni di pulizia complessive del robot, rendendo difficile la generazione di aspirazione o l'intrappolamento dello sporco nel cestello del filtro. Se la pulizia non funziona efficacemente, è necessario sostituire il cestello del filtro.

3.9. Connettività Wi-Fi e App

Scansionare il seguente codice QR per scaricare l'app e accedere a un manuale che spiega come associare il prodotto:



3.10. Riavvio dell'apparecchio

Nota:

- Dopo il riavvio del dispositivo, tutte le impostazioni del robot, compresa la cronologia delle connessioni Bluetooth e Wi-Fi, verranno cancellate.
- Ruotare nell'ordine 1-2-1-2-3-2 entro 5 secondi. Fig. 32

4. PULIZIA E MANUTENZIONE

Per ottenere prestazioni ottimali del robot, attenersi alle seguenti istruzioni di manutenzione.

4.1. Dopo l'uso quotidiano

- Pulire il robot e il cestello del filtro dopo ogni sessione di pulizia.
- Tenere l'apparecchio lontano dalla luce diretta del sole.
- Prima della ricarica, accertarsi che la porta di ricarica sia pulita.

4.2. Ogni 3-4 mesi o dopo un ciclo di pulizia profonda (quando la piscina è sporca)

Verificare che non vi siano detriti sulle spazzole dei rulli, sui cingoli e sugli ingranaggi.

4.3. Ogni 12 mesi o quando si riscontra che il robot funziona/ruota lentamente

Controllare l'usura dei cingoli e delle spazzole dei rulli; se sono usurati, sostituirli.

4.4. Conservazione fuori stagione

Se il robot non viene utilizzato per un lungo periodo di tempo, eseguire le seguenti operazioni per conservarlo:

- Pulire e asciugare accuratamente il cestello del filtro, le spazzole dei rulli e i cingoli.
- Assicurarsi che non rimanga acqua nell'apparecchio.
- Ricaricare completamente il robot prima di conservarlo. Conservare in un luogo fresco e ben ventilato, con una temperatura compresa tra 5°C e 45°C e un'umidità relativa inferiore all'80%. Evitare la luce solare diretta, la pioggia o il gelo.
- La batteria deve essere caricata almeno ogni 3 mesi per evitare che si scarichi eccessivamente.
- Non lasciare il robot alla portata di bambini o di persone con ridotte capacità fisiche, sensoriali o mentali o con scarsa esperienza e conoscenza, a meno che non sia stata fornita loro una supervisione o istruzioni.

4.5. Sostituzione delle spazzole dei rulli

1. Sul retro del nastro della spazzola dei rulli, staccare le fibbie in silicone che fissano le fessure di montaggio.
2. Rimuovere tutte le fibbie in silicone, sostituire la cinghia della spazzola dei rulli con una nuova, allineare le fibbie in silicone con le fessure di montaggio e premere le fibbie nelle fessure. Fig. 33

4.6. Sostituzione dei cingoli

1. Rimuovere i pannelli laterali, rimuovere le due coperture delle viti. Con un cacciavite Phillips, svitare le due viti che tengono i pannelli laterali e i pannelli dei cingoli. Rimuovere i pannelli laterali e mettere da parte i pannelli dei cingoli. Fig. 34, 35 e 36
2. Pulire l'interno dei pannelli laterali e asciugarli con carta da cucina o un panno. Fig. 37
3. Sostituire i cingoli se necessario.

5. RISOLUZIONE DEI PROBLEMI

Qualora non si risolvessero le problematiche citate precedentemente, contattare il Servizio di Assistenza Tecnica di Cecotec. (Pag.112)

6. COPYRIGHT

I diritti di proprietà intellettuale dei testi di questo manuale appartengono a CECOTEC INNOVACIONES, S.L. Tutti i diritti riservati. Il contenuto di questa pubblicazione non può essere, in tutto o in parte, riprodotto, archiviato in un sistema di recupero, trasmesso o distribuito con qualsiasi mezzo (elettronico, meccanico, fotocopia, registrazione o simile) senza la previa autorizzazione di CECOTEC INNOVACIONES, S.L.

7. DICHIARAZIONE DI CONFORMITÀ UE SEMPLIFICATA



Cecotec Innovations dichiara che il robot per piscine modello EU01_113259 - Conga Pooldroid 10000 TotalClean AquaSkater è conforme alla direttiva sulle apparecchiature radio 2014/53/UE.

Il testo completo della dichiarazione di conformità UE è disponibile nel seguente

sito web:

<https://storececotec.it/it/information/declaration-of-conformity>

1. PEÇAS E COMPONENTES

Figura 1.1:

1. Interruptor de alimentação/Seleção do modo de limpeza
2. Escova de limpeza do rolo
3. Luz indicadora de estado
4. Porta de carregamento
5. Saída de água

Módulo de limpeza para superfícies de água

Fig. 1.2

6. Capa
7. Módulo de comunicação
8. Cesto de folhas

Controlo remoto

Fig. 2

1. Iniciar/Pausa
2. Modo de chão
3. Revestimento
4. Modo inteligente
5. Modo inteligente
6. Modo parede

Painel de controlo

Fig. 3

1. Iniciar/Pausa
2. Modo inteligente
3. Modo parede
4. Modo de chão
5. LED

Fig. 4

1. LED

Nota:

Os gráficos deste manual são representações esquemáticas e podem não corresponder exatamente ao produto.

2. ANTES DE UTILIZAR

- Este aparelho é embalado numa embalagem concebida para o proteger durante o transporte. Retirar o aspirador robô da caixa. Pode guardar a caixa original e outras embalagens num local seguro para evitar danos no aspirador robô se precisar de o transportar no futuro. Se desejar eliminar a embalagem original, certifique-se de que recicla todos os artigos corretamente.
- Certificar-se de que todas as peças e componentes estão incluídos e em bom estado. Se algum deles estiver em falta ou não estiver em boas condições, contacte imediatamente o serviço técnico oficial da Cecotec.

Conteúdo da caixa:

Fig. 5

1. Robô de limpeza de piscinas
 2. Carregador
 3. Gancho
 4. Módulo de limpeza para superfícies de água
 5. Comando
 6. Manual de instruções
- Não retire o número de série do produto, para manter uma rastreabilidade correta do seu equipamento em caso de pedido de assistência.

3. OPERAÇÃO

3.1. Carga

- Carregue totalmente o robot antes de o utilizar pela primeira vez.
- Certifique-se de que a porta de carregamento está seca.

Primeira utilização. Fig.6

Após utilização. Fig. 7

3.2. Indicadores de alimentação e de estado

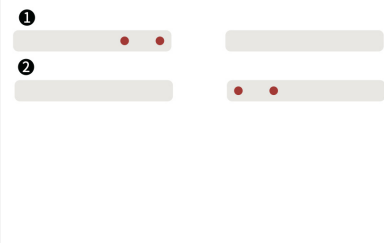

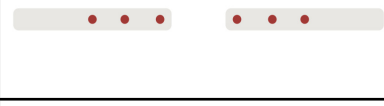
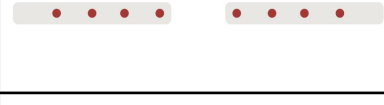

Fig. 3

Cor do LED	Estado
Verde	Bateria suficiente
Azul	Bateria insuficiente
Laranja	Bateria muito fraca

PORTUGUÊS

Vermelho	Falha
Branco	Atualização do firmware

Indicador de avaria do robô

A temperatura do robô é demasiado elevada	O indicador pisca rapidamente a vermelho	
A bomba de água está bloqueada	O indicador pisca a vermelho. O quarto e o quinto LED ligam-se e desligam-se ao mesmo tempo. Em seguida, o sexto e o sétimo LED acendem-se e apagam-se, o quarto e o quinto LED piscam alternadamente.	
O motor está bloqueado	O indicador pisca rapidamente a vermelho até que o estado se altere.	
O robô é apanhado/ controlado	O indicador pisca rapidamente a vermelho até que o estado se altere.	
A inicialização da IMU falhou	O indicador pisca rapidamente a vermelho até que o estado se altere.	
Entrou água no robot	O indicador pisca rapidamente a vermelho até que o estado se altere.	



Indicador do módulo de limpeza da superfície da água

Fig. 4

Cor do LED	Estado
Verde	Bateria suficiente
Azul	Bateria insuficiente

Laranja	Bateria muito fraca
Vermelho	Falha
Branco	Atualização do firmware
O indicador laranja pisca lentamente a vermelho e depois apaga-se.	O robô desliga-se devido a bateria fraca
Emparelhamento de redes	O indicador pisca rapidamente a azul

3.3. Modo de limpeza

Modo de limpeza	Logótipo	Área de limpeza
Limpeza inteligente	 AUTO	Limpar o chão/parede/linha de água
Limpeza de pavimentos	 FLOOR	Limpar apenas o chão
Limpeza de paredes	 WALL	Limpar as paredes e a linha de água
Limpeza da linha de água	/	Limpar apenas a linha de água

Para ativar a limpeza da linha de água, rode na ordem de 3-2-3 no espaço de 2 segundos. Fig. 8

3.4. Montagem e desmontagem do módulo de limpeza para superfícies de água

1. Desaparafusar a caixa da ficha ligada ao robot. Fig. 9
2. Desligar o cabo ligado ao robot. Fig. 10
3. Retirar o cesto de folhas do módulo de limpeza da superfície da água. Fig. 11
4. Retirar o módulo de comunicação do módulo de limpeza da superfície da água. Fig. 12
5. Ajustar o comprimento da linha de água em função da profundidade da piscina. Fig. 13
6. Instalar corretamente o módulo de comunicação no módulo de limpeza para superfícies aquáticas. Fig. 14

NOTA: Ajustar o comprimento da linha de água para corresponder à profundidade da água da piscina pode melhorar a eficácia da remoção dos detritos da superfície.

7. Fixe o flutuador na parte da frente do módulo de limpeza da superfície da água. Fig. 15
8. Colocar o cesto de folhas no módulo de limpeza das superfícies de água. Fig. 16
9. Ligar o módulo de limpeza da superfície da água ao robot. Fig. 17

PORTUGUÊS

3.5. O robot funcional sem módulo de limpeza de água

Em função da situação real da piscina, pode optar por retirar o módulo de limpeza da superfície da água. O robô não será capaz de limpar a superfície da água nem de a controlar através do telemóvel ou do controlo remoto.

1. Desparafusar a caixa da ficha ligada ao robot. Fig. 18
2. Desligar o cabo ligado ao robot. Fig. 19
3. Apertar a tampa da bica de carga. Fig. 20

3.6. Colocar o robot na água

1. Escolha o modo de limpeza pretendido e coloque o robot na água o mais rapidamente possível. Fig. 21
2. Baixa lentamente o robot para a água. O robô liberta então o ar do seu corpo e afunda-se no fundo da piscina. Fig. 22
3. O robô começa a funcionar 60 segundos depois de atingir o fundo da piscina. Fig. 23

3.7. Retirada do robot da piscina

1. O robot pára automaticamente na linha de água da piscina quando a tarefa de limpeza estiver concluída ou quando o nível da bateria estiver baixo. Quando o robô pára na linha de água, a aplicação notifica-o. Retirar o robot da piscina e desligá-lo o mais rapidamente possível. Fig. 24
2. Se o robô não for retirado depois de permanecer na linha de água durante 3 a 10 minutos, afundar-se-á automaticamente e parará na borda inferior da piscina. Pode então utilizar a aplicação ou o controlo remoto para chamar o robô para a linha de água. Fig. 25
3. Quando o robô parar na borda inferior da piscina, utiliza o gancho para o puxar para fora da piscina. Fig. 26
4. Retirar o robot da piscina e desligá-lo. Fig. 27

3.8. Limpeza do cesto do filtro

Recomendamos a limpeza do cesto do filtro após cada limpeza.

1. Abrir a tampa do comportamento do robô. Fig. 28
2. Retirar o cesto do filtro. Fig. 29
3. Abrir a tampa do cesto do filtro e retirar os detritos. Fig. 30
4. Lavar o cesto do filtro. Fig. 31

Nota: Limpar atempadamente o cesto do filtro. Um filtro entupido pode afetar o desempenho geral de limpeza do robô, dificultando a geração de sucção ou a retenção de detritos no cesto do filtro. Se a limpeza não funcionar, o cesto do filtro deve ser substituído.

3.9. Conectividade Wi-Fi e aplicação móvel

Ao digitalizar o seguinte código QR, poderá aceder à opção de transferência da aplicação e a um manual que explica como ligar o seu produto:



3.10. **Reposição do dispositivo**

Nota:

- Depois de reiniciar o dispositivo, todas as definições do robô, incluindo o histórico de ligações Bluetooth e Wi-Fi, serão apagadas.
- Rodar na ordem 1-2-1-2-3-2 no espaço de 5 segundos. Fig. 32

4. LIMPEZA E MANUTENÇÃO

Para um desempenho ótimo do produto, siga estas instruções para manter o robô.

4.1. Após utilização diária

- Limpar o robot e o cesto do filtro após cada limpeza.
- Manter afastado da luz solar direta.
- Certifique-se de que a porta de carregamento está seca antes de a carregar.

4.2. Cada 3 a 4 meses ou após um ciclo de limpeza profunda (quando a piscina está suja)

Verificar se não existem detritos nas escovas dos rolos, nas calhas e nas engrenagens.

4.3. A cada 12 meses ou quando se verificar que o robô está a funcionar/rota lentamente

Verifique se as calhas e as escovas dos rolos estão gastas; se estiverem gastas, substitua-as.

4.4. Armazenamento fora de época

Se o robô não for utilizado durante um longo período de tempo, execute os seguintes passos de armazenamento:

- Limpar e secar bem o cesto do filtro, as escovas dos rolos e as calhas.
- Certifique-se de que não fica água no aparelho de limpeza.
- Carregue totalmente o robô antes de o guardar. Colocar num local fresco e bem ventilado, com uma temperatura entre 5°C e 45°C e uma humidade inferior a 80% HR. Evitar a luz solar direta, a chuva ou a geada.
- A bateria deve ser carregada pelo menos de 3 em 3 meses para evitar uma sobrecarga.
- Não deixar o robot ao alcance de crianças ou de pessoas com capacidades físicas, sensoriais ou mentais reduzidas ou com falta de experiência e conhecimentos, exceto se tiverem recebido supervisão ou instruções.

4.5. Substituição das escovas de rolos

1. Na parte de trás da correia da escova de rolos, retire as fivelas de silicone que fixam as ranhuras de montagem.
2. Retire todas as fivelas de silicone, substitua a correia da escova de rolos por uma nova, alinhe as fivelas de silicone com as ranhuras de montagem e pressione as fivelas nas ranhuras. Fig. 33

PORTUGUÊS

4.6. Substituição de carris

1. Retirar os painéis laterais, retirar as duas tampas dos parafusos. Utilizando uma chave de fendas Phillips, desaperte os dois parafusos que fixam os painéis laterais e os painéis de carris. Retirar os painéis laterais e colocar os track panels de lado. Fig. 34, 35 e 36
2. Limpe o interior dos painéis laterais e seque-os com uma toalha de papel ou um pano. Fig. 37
3. Substituir os carris se necessário.

5. RESOLUÇÃO DE PROBLEMAS

Se o problema persistir após a aplicação das soluções sugeridas, contacte o Serviço de Assistência Técnica oficial da Cecotec. (Pag.114)

6. DIREITOS DE AUTOR

Os direitos de propriedade intelectual dos textos deste manual pertencem à CECOTEC INNOVACIONES, S.L. Todos os direitos reservados. O conteúdo desta publicação não pode ser reproduzido, armazenado num sistema de recuperação, transmitido ou distribuído, no todo ou em parte, por qualquer meio (eletrónico, mecânico, fotocópia, gravação ou similar) sem a autorização prévia da CECOTEC INNOVACIONES, S.L.

7. DECLARAÇÃO UE DE CONFORMIDADE SIMPLIFICADA



Pelo presente, a Cecotec Innovaciones declara que o robô de limpeza de piscinas com o modelo EU01_113259 - Conga Pooldroid 10000 TotalClean AquaSkater está em conformidade com a Diretiva de Equipamentos de Rádio 2014/53/UE.

O texto integral da Declaração de Conformidade da UE pode ser consultado no seguinte sítio Web:

<https://cecotec.pt/pt/information/declaration-of-conformity>

1. ONDERDELEN EN COMPONENTEN

Figuur 1.1:

1. Aan/uit-schakelaar/selectie reinigingsmodus
2. Reinigingsrolborstel
3. Statusindicatielampje
4. Laadhaven
5. Waterafvoer

Reinigingsmodule voor wateroppervlakken

Afbeelding 1.2

6. Omslag
7. Communicatiemodule
8. Bladverzamelmand

Afstandsbediening

Afbeelding 2

1. Start/Pauze
2. Vloermodus
3. Oppervlakte-uitgang
4. Slimme modus
5. Slimme modus
6. Muurmodus

bedieningspaneel

Afbeelding 3

1. Start/Pauze
2. Slimme modus
3. Muurmodus
4. Vloermodus
5. LED

Afbeelding 4

1. LED

Opmerking:

De afbeeldingen in deze handleiding zijn schematische weergaven en komen mogelijk niet exact overeen met de afbeeldingen op het product.

2. VOOR GEBRUIK

- Dit apparaat wordt geleverd in een verpakking die speciaal is ontworpen om het apparaat tijdens het transport te beschermen. Haal de robotstofzuiger uit de doos. U kunt de originele doos en andere verpakkingsmaterialen op een veilige plek bewaren om schade aan de robotstofzuiger te voorkomen als u deze in de toekomst moet vervoeren. Als u de originele verpakking wilt weggooien, zorg er dan voor dat u alle artikelen op de juiste manier recyclet.
- Controleer of alle onderdelen en componenten aanwezig zijn en in goede staat verkeren. Indien er onderdelen ontbreken of in slechte staat verkeren, neem dan onmiddellijk contact op met de officiële Technische Ondersteuningsdienst van Cecotec.

Inhoud van de doos:

Afbeelding 5

1. Zwembadreinigingsrobot
 2. Oplader
 3. Haak
 4. Reinigingsmodule voor wateroppervlakken
 5. Commando
 6. Gebruiksaanwijzing
- Verwijder het serienummer niet van het product, zodat uw apparaat goed getraceerd kan worden als u hulp nodig hebt.

3. BEDIENING

3.1. Last

- Laad de robot volledig op voordat u hem voor de eerste keer gebruikt.
- Zorg ervoor dat de oplaadpoort droog is.

Eerste gebruik. Afbeelding 6

Na gebruik. Afbeelding 7

3.2. Indicatoren van begrip en status

Afbeelding 3

LED-kleur	Staat
Groente	Genoeg batterij
Blauw	Lage batterij

Oranje	Zeer lage batterij
Rood	Mislukt
Wit	Firmware-update

Robotstoringsindicator

De temperatuur van de robot is te hoog	De indicator knippert snel rood	
De waterpomp is geblokkeerd	De indicator knippert rood. De vierde en vijfde LED gaan tegelijkertijd aan en uit. Vervolgens gaan de zesde en zevende LED aan en uit, terwijl de vierde en vijfde LED afwisselend knipperen.	
De motor is geblokkeerd	De indicator knippert snel rood totdat de status verandert	
De robot zit vast/ omgevallen	De indicator knippert snel rood totdat de status verandert	
IMU-initialisatie mislukt	De indicator knippert snel rood totdat de status verandert	
Er is water in de robot gekomen	De indicator knippert snel rood totdat de status verandert	

Indicator voor wateroppervlakreinigingsmodule



Afbeelding 4

LED-kleur	Staat
Groente	Genoeg batterij
Blauw	Lage batterij
Oranje	Zeer lage batterij

NEDERLANDS

Rood	Mislukt
Wit	Firmware-update
De oranje indicator knippert langzaam rood en gaat dan uit	De robot schakelt uit vanwege een bijna lege batterij
Netwerkpeering	De indicator knippert snel blauw

3.3. Reinigingsmodus

Reinigingsmodus	Logo	Reinigingsgebied
Slim schoonmaken	 AUTO	Maak de vloer/muur/waterleiding schoon
Vloerreiniging	 FLOOR	Maak alleen de vloer schoon
Muurreiniging	 WALL	Maak de muren en de waterleiding schoon
Het schoonmaken van de waterleiding	/	Maak alleen de waterleiding schoon

Om de reiniging van de waterleiding te activeren, draait u de knoppen in de volgorde 3-2-3 binnen 2 seconden. Afbeelding 8

3.4. Montage en demontage van de reinigingsmodule voor wateroppervlakken

1. Draai de stekkerbehuizing los die op de robot is aangesloten. Afbeelding 9
 2. Koppel de kabel los van de robot. Afbeelding 10
 3. Verwijder de bladopvangmand uit de wateroppervlaktereinigingsmodule. Afbeelding 11
 4. Verwijder de communicatiemodule uit de wateroppervlaktereinigingsmodule. Afbeelding 12
 5. Pas de lengte van de waterlijn aan, zodat deze overeenkomt met de diepte van het zwembadwater. Afbeelding 13
 6. Installeer de communicatiemodule correct in de wateroppervlaktereinigingsmodule. Afbeelding 14
- OPMERKING: Door de lengte van de waterlijn aan te passen aan de diepte van het zwembadwater, kunt u het oppervlaktevuil effectiever verwijderen.
7. Bevestig de vlotter aan de voorzijde van de wateroppervlaktereinigingsmodule. Afbeelding 15
 8. Plaats de bladopvangmand in de wateroppervlaktereinigingsmodule. Afbeelding 16

9. Sluit de wateroppervlaktereinigingsmodule aan op de robot. Afbeelding 17

3.5. De functionele robot zonder waterreinigingsmodule

Afhankelijk van de werkelijke situatie van het zwembad kunt u ervoor kiezen om de wateroppervlaktereinigingsmodule te demonteren. De robot kan het wateroppervlak niet schoonmaken en kan niet worden bestuurd via een mobiele telefoon of afstandsbediening.

1. Draai de stekkerbehuizing los die op de robot is aangesloten. Afbeelding 18
2. Koppel de kabel los van de robot. Afbeelding 19
3. Draai het deksel van de vulopening vast. Afbeelding 20

3.6. De robot in het water plaatsen

1. Kies de gewenste reinigingsmodus en plaats de robot zo snel mogelijk in het water. Afbeelding 21
2. Laat de robot langzaam in het water zakken. Vervolgens laat de robot de lucht uit zijn lichaam ontsnappen en zinkt naar de bodem van het zwembad. Afbeelding 22
3. De robot begint te werken 60 seconden nadat hij de bodem van het zwembad heeft bereikt. Afbeelding 23

3.7. Het verwijderen van de zwembadrobot

1. De robot stopt automatisch bij de waterlijn van het zwembad zodra de schoonmaaktaak is voltooid of wanneer de batterij bijna leeg is. Wanneer de robot bij de waterlijn stopt, krijgt u een melding van de app. Haal de robot zo snel mogelijk uit het zwembad en schakel hem uit. Afbeelding 24
2. Als de robot na 3 tot 10 minuten niet wordt verwijderd bij de waterlijn, zal hij automatisch zinken en stoppen aan de onderkant van het zwembad. Vervolgens kunt u via de app of de afstandsbediening de robot naar de waterleiding roepen. Afbeelding 25
3. Wanneer de robot stopt bij de onderste rand van het zwembad, gebruik je de haak om hem eruit te trekken. Afbeelding 26
4. Haal de robot uit het zwembad en schakel hem uit. Afbeelding 27

3.8. Het filtermandje schoonmaken

Wij adviseren om het filtermandje na iedere reinigingsbeurt schoon te maken.

1. Open het klepje over het robotgedrag. Afbeelding 28
2. Verwijder het filtermandje. Afbeelding 29
3. Open het deksel van het filtermandje en verwijder het vuil. Afbeelding 30
4. Spoel het filtermandje af. Afbeelding 31

Let op: Maak het filtermandje tijdig schoon. Een verstopt filter kan de algehele schoonmaakprestaties van de robot beïnvloeden, waardoor het moeilijk wordt om zuigkracht te genereren of vuil en gruis in het filtermandje op te vangen. Als het reinigen niet effectief is, moet het filtermandje vervangen worden.

NEDERLANDS

3.9. Wi-Fi-connectiviteit en mobiele app

optie om de app te downloaden. Ook ontvangt u een handleiding waarin wordt uitgelegd hoe u uw product kunt koppelen:



3.10. Start het apparaat opnieuw op

Opmerking:

- Nadat u het apparaat opnieuw hebt ingesteld, worden alle instellingen van de robot gewist, inclusief de Bluetooth- en Wi-Fi-verbindingsgeschiedenis.
- Draai in de volgorde 1-2-1-2-3-2 binnen 5 seconden. Afbeelding 32

4. REINIGING EN ONDERHOUD

Volg deze instructies om uw robot te onderhouden voor optimale productprestaties.

4.1. Na dagelijks gebruik

- Maak de robot en het filtermandje na elke schoonmaakbeurt schoon.
- Bescherm tegen direct zonlicht.
- Zorg ervoor dat de oplaadpoort droog is voordat u gaat opladen.

4.2. Elke 3 of 4 maanden of na een grondige reinigingscyclus (wanneer het zwembad vuil is)

Controleer of er geen vuil op de borstels, de rupsbanden en de tandwielen zit.

4.3. Elke 12 maanden of wanneer wordt gedetecteerd dat de robot langzaam loopt/draait

Controleer de slijtage van de rupsbanden en rolborstels; Indien ze versleten zijn, vervang ze.

4.4. Opslag buiten het seizoen

Als de robot gedurende een langere tijd niet gebruikt gaat worden, voer dan de volgende opslagschappen uit:

- Maak het filtermandje, de rolborstels en de rails grondig schoon en droog.
- Zorg ervoor dat er geen water meer in de reiniger zit.
- Laad de robot volledig op voordat u hem opbergt. Plaats het op een koele, goed geventileerde plaats met een temperatuur tussen de 5°C en 45°C en een luchtvochtigheid van minder dan 80%. Vermijd direct zonlicht, regen en vorst.
- De batterij moet minimaal iedere 3 maanden opgeladen worden om overladen te voorkomen.
- Laat de robot niet binnen bereik van kinderen of personen met verminderde fysieke,

sensorische of mentale capaciteiten, of met een gebrek aan ervaring en kennis, tenzij zij onder toezicht staan of instructies hebben gekregen.

4.5. Vervangen van de rolborstels

1. Verwijder de siliconen gespen aan de achterkant van de rolborstelband waarmee de bevestigingssleuven vastzitten.
2. Verwijder alle siliconen gespen, vervang de rolborstelriem door een nieuwe, lijn de siliconen gespen uit met de bevestigingssleuven en druk de gespen op hun plaats. Afbeelding 33

4.6. Het vervangen van de sporen

1. Verwijder de zijpanelen en verwijder de twee schroefafdekkingen. Draai de twee schroeven los waarmee de zijpanelen en de spoorpanelen vastzitten. Verwijder de zijpanelen en de spoorpanelen en leg ze apart. Afbeelding 34, 35 en 36
2. Veeg de binnenkant van de zijpanelen schoon en droog ze af met een papieren handdoek of doek. Afbeelding 37
3. Vervang de rupsbanden indien nodig.

5. PROBLEEMOPLOSSING

Als het probleem blijft bestaan nadat u de voorgestelde oplossingen hebt toegepast, neem dan contact op met de officiële technische ondersteuning van Cecotec.(Pag.116)

6. AUTEURSRECHT

De intellectuele eigendomsrechten op de teksten in deze handleiding behoren toe aan CECOTEC INNOVACIONES, SL. Alle rechten voorbehouden. De inhoud van deze publicatie mag niet, geheel of gedeeltelijk, worden gereproduceerd, opgeslagen in een retrievalsysteem, verzonden of verspreid op welke manier dan ook (elektronisch, mechanisch, door fotokopie, opname of vergelijkbaar) zonder voorafgaande toestemming van CECOTEC INNOVACIONES, SL

7. VEREENVOUDIGDE EU-CONFORMITEITSVERKLARING



Hierbij verklaart Cecotec Innovations dat de zwembadreinigungsrobot met model EU01_113259 - Conga Pooldroid 10000 TotalClean AquaSkater voldoet aan de Richtlijn Radioapparatuur 2014/53/EU.

De volledige tekst van de EU-conformiteitsverklaring is beschikbaar op het volgende internetadres:

<https://cecotec.es/es/information/declaration-of-conformity>

1. CZĘŚCI I KOMPONENTY

Rysunek 1.1:

1. Przełącznik zasilania/Wybór trybu czyszczenia
2. Szczotka czyszcząca watek
3. Kontrolka stanu
4. Port załadunkowy
5. Wylot wody

Moduł czyszczący do powierzchni wodnych

Rys. 1.2

6. Okładka
7. Moduł komunikacyjny
8. Kosz do zbierania liści

Zdalne sterowanie

Rys. 2

1. Start/Pauza
2. Tryb podłogowy
3. Wyjście powierzchniowe
4. Tryb inteligentny
5. Tryb inteligentny
6. Tryb ścienny

Panel sterowania

Rys. 3

1. Start/Pauza
2. Tryb inteligentny
3. Tryb ścienny
4. Tryb podłogowy
5. PROWADZONY

Rys. 4

1. PROWADZONY

Notatka:

Ilustracje zawarte w niniejszej instrukcji mają charakter schematyczny i mogą nie odpowiadać dokładnie tym widocznym na produkcie.

2. PRZED UŻYCIEM

- To urządzenie jest dostarczane w opakowaniu chroniącym je podczas transportu. Wyjmij odkurzacz z opakowania. Oryginalne pudełko i inne elementy opakowania możesz przechowywać w bezpiecznym miejscu, aby zapobiec uszkodzeniu odkurzacza, jeśli w przyszłości zajdzie potrzeba jego transportu. Jeśli chcesz pozbyć się oryginalnego opakowania, pamiętaj, aby wszystkie przedmioty poddać odpowiedniemu recyklingowi.
- Upewnij się, że wszystkie części i komponenty są dołączone i w dobrym stanie. Jeśli brakuje jakichkolwiek elementów lub są one w złym stanie, prosimy o natychmiastowy kontakt z oficjalnym działem pomocy technicznej Cecotec.

Zawartość pudełka:

Rys. 5

1. Robot czyszczący basen
2. Rumak
3. Hak
4. Moduł czyszczący do powierzchni wodnych
5. Rozkaz
6. Instrukcja obsługi

- Nie usuwaj numeru seryjnego z produktu, aby umożliwić prawidłowe namierzenie sprzętu w przypadku konieczności uzyskania pomocy.

3. DZIAŁANIE

3.1. Ciężar

- Przed pierwszym użyciem robota należy go w pełni naładować.
- Sprawdź, czy port ładowania jest suchy.

Pierwsze użycie. Ryc.6

Po użyciu. Ryc. 7

3.2. Wskaźniki zrozumienia i statusu



Rys. 3

Kolor diody LED	Państwo
Zielony	Wystarczająca bateria
Niebieski	Niski poziom baterii
Pomarańczowy	Bardzo słaba bateria

POLSKI

Czerwony	Przeegrany
Biały	Aktualizacja oprogramowania sprzętowego

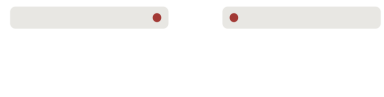
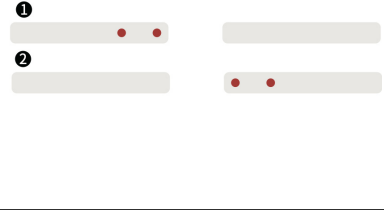
Wskaźnik awarii robota

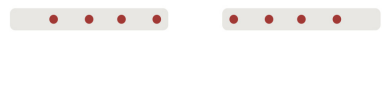
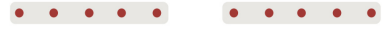
Temperatura robota jest zbyt wysoka	Wskaźnik miga szybko na czerwono	
Pompa wodna jest zablokowana	Wskaźnik miga na czerwono. Czwarta i piąta dioda LED włączają się i wyłączają jednocześnie. Następnie szósta i siódma dioda LED włączają się i wyłączają, podczas gdy czwarta i piąta dioda LED migają naprzemiennie.	
Silnik jest zablokowany	Wskaźnik miga szybko na czerwono, aż do zmiany statusu	
Robot jest uwięziony/ przewrócony	Wskaźnik miga szybko na czerwono, aż do zmiany statusu	
Inicjalizacja IMU nie powiodła się	Wskaźnik miga szybko na czerwono, aż do zmiany statusu	
Woda dostała się do robota	Wskaźnik miga szybko na czerwono, aż do zmiany statusu	

Wskaźnik modułu czyszczenia powierzchni wody

Rys. 4

Kolor diody LED	Państwo
Zielony	Wystarczająca bateria
Niebieski	Niski poziom baterii
Pomarańczowy	Bardzo słaba bateria

Czerwony	Przeegrany
Biały	Aktualizacja oprogramowania sprzętowego
Pomarańczowy wskaźnik powoli miga na czerwono, a następnie gaśnie	Robot wyłącza się z powodu niskiego poziomu naładowania baterii
Łączenie sieciowe	Wskaźnik miga szybko na niebiesko

3.3. Tryb czyszczenia

Tryb czyszczenia	Logo	Obszar czyszczenia
Inteligentne czyszczenie	 AUTO	Wyczyść podłogę/ścianę/linię wodną
Czyszczenie podłogi	 FLOOR	Czyść tylko podłogę
Czyszczenie ścian	 WALL	Wyczyść ściany i linię wodną
Czyszczenie linii wodnej	/	Czyść tylko linię wodną

Aby uruchomić funkcję czyszczenia przewodu wodnego, należy wykonać następujące czynności w kolejności 3-2-3 w ciągu 2 sekund. Ryc. 8

3.4. Montaż i demontaż modułu czyszczącego powierzchnie wodne

1. Odkręć obudowę wtyczki podłączoną do robota. Ryc. 9
2. Odłącz kabel podłączony do robota. Rys. 10
3. Wyjmij kosz na liście z modułu czyszczącego powierzchnię wody. Ryc. 11
4. Wyjmij moduł komunikacyjny z modułu czyszczenia powierzchni wody. Ryc. 12
5. Dostosuj długość linii wodnej do głębokości wody w basenie. Ryc. 13
6. Prawidłowo zamontuj moduł komunikacyjny w module czyszczenia powierzchni wody. Ryc. 14

UWAGA: Dopasowanie długości linii wodnej do głębokości wody w basenie może zwiększyć skuteczność usuwania zanieczyszczeń powierzchniowych.

7. Zamontuj pływak z przodu modułu czyszczącego powierzchnię wody. Ryc. 15
8. Umieść kosz na liście w module czyszczącym powierzchnię wody. Ryc. 16
9. Podłącz moduł czyszczący powierzchnię wody do robota. Ryc. 17

3.5. Funkcjonalny robot bez modułu czyszczącego wodę

W zależności od aktualnej sytuacji w basenie, możesz zdecydować się na demontaż modułu czyszczącego powierzchnię wody. Robot nie będzie potrafił czyścić powierzchni wody i nie będzie można nim sterować za pomocą telefonu komórkowego ani pilota.

1. Odkręć obudowę wtyczki podłączoną do robota. Ryc. 18
2. Odłącz kabel podłączony do robota. Ryc. 19
3. Dokręć pokrywę wlewu. Ryc. 20

3.6. Umieszczenie robota w wodzie

1. Wybierz odpowiedni tryb czyszczenia i jak najszybciej umieść robota w wodzie. Ryc. 21
2. Powoli włóż robota do wody. Następnie robot wypuści powietrze ze swojego ciała i opadnie na dno basenu. Ryc. 22
3. Robot rozpocznie pracę 60 sekund po dotarciu do dna basenu. Ryc. 23

3.7. Wymywanie robota basenowego

1. Robot automatycznie zatrzyma się przy linii wody w basenie po zakończeniu czyszczenia lub gdy poziom naładowania akumulatora będzie niski. Gdy robot zatrzyma się przy linii wodnej, aplikacja Cię o tym powiadomi. Wyjmij robota z basenu i wyłącz go tak szybko, jak to możliwe. Ryc. 24
2. Jeśli robot pozostanie na linii wody przez 3–10 minut i nie zostanie od niej odłączony, automatycznie zatoni i zatrzyma się na dolnej krawędzi basenu. Następnie możesz użyć aplikacji lub pilota, aby wezwać robota do linii wodnej. Ryc. 25
3. Kiedy robot zatrzyma się przy dolnej krawędzi basenu, użyj haka, aby go wyciągnąć. Ryc. 26
4. Wyjmij robota z basenu i wyłącz go. Ryc. 27

3.8. Czyszczenie koszyka filtra

Zalecamy czyszczenie koszyka filtra po każdym czyszczeniu.

1. Otwórz osłonę zachowania robota. Ryc. 28
2. Wyjmij koszyk filtra. Ryc. 29
3. Otwórz pokrywę koszyka filtra i usuń zanieczyszczenia. Ryc. 30
4. Wypłucz koszyk filtra. Ryc. 31

Uwaga: Filtr należy czyścić na bieżąco. Zapchany filtr może mieć negatywny wpływ na ogólną wydajność sprzątanego robota, utrudniając generowanie siły ssącej lub zatrzymywanie brudu i zanieczyszczeń w koszu filtra. Jeżeli czyszczenie nie przyniesie efektu, należy wymienić koszyk filtra.

3.9. Łączność Wi-Fi i aplikacja mobilna

do opcji pobrania aplikacji oraz instrukcji wyjaśniającej, jak powiązać swój produkt:



3.10. **Uruchom ponownie urządzenie**

Notatka:

- Po zresetowaniu urządzenia wszystkie ustawienia robota zostaną usunięte, łącznie z historią połączeń Bluetooth i Wi-Fi.
- Wykonaj ruchy 1-2-1-2-3-2 w ciągu 5 sekund. Ryc. 32

4. CZYSZCZENIE I KONSERWACJA

Aby zapewnić optymalną pracę robota, postępuj zgodnie z poniższymi instrukcjami dotyczącymi jego konserwacji.

4.1. **Po codziennym stosowaniu**

- Wyczyść robota i kosz filtra po każdym czyszczeniu.
- Chronić przed bezpośrednim działaniem promieni słonecznych.
- Przed ładowaniem upewnij się, że port ładowania jest suchy.

4.2. **Co 3 lub 4 miesiące lub po cyklu gruntownego czyszczenia (gdy basen jest brudny)**

Sprawdź, czy na szczotkach walcowych, gąsienicach i kołach zębatych nie ma żadnych zanieczyszczeń.

4.3. **Co 12 miesięcy lub gdy wykryje się, że robot pracuje/obraca się powoli**

Sprawdź stopień zużycia gąsienic i szczotek walcowych; Jeżeli są zużyte, należy je wymienić.

4.4. **Przechowywanie poza sezonem**

Jeśli robot nie będzie używany przez dłuższy czas, należy wykonać następujące czynności związane z jego przechowywaniem:

- Dokładnie wyczyść i osusz kosz filtra, szczotki obrotowe i prowadnice.
- Upewnij się, że w środku nie ma już wody.
- Przed schowaniem robota należy go w pełni naładować. Umieścić w chłodnym, dobrze wentylowanym miejscu o temperaturze od 5°C do 45°C i wilgotności względnej poniżej 80%. Unikać bezpośredniego światła słonecznego, deszczu i mrozu.
- Akumulator należy ładować co najmniej raz na 3 miesiące, aby zapobiec przetadowaniu.
- Nie pozostawiaj robota w zasięgu dzieci lub osób o ograniczonej sprawności fizycznej, sensorycznej lub umysłowej, a także osób nieposiadających odpowiedniego doświadczenia lub wiedzy, chyba że znajdują się one pod nadzorem lub otrzymały odpowiednie instrukcje.

4.5. **Wymiana szczotek walcowych**

1. Z tyłu paska szczotki obrotowej odklej silikonowe klamry, które zabezpieczają otwory montażowe.
2. Zdejmij wszystkie silikonowe klamry, wymień pasek szczotki obrotowej na nowy, wyrównaj silikonowe klamry ze szczelinami montażowymi i wciśnij klamry na miejsce. Ryc. 33

POLSKI

4.6. Wymiana torów

1. Zdejmij panele boczne i usuń dwie ostony śrub. Za pomocą śrubokręta krzyżakowego odkręć dwie śruby mocujące panele boczne i panele szyn. Zdejmij panele boczne i panele toru i odłóż je na bok. Rys. 34, 35 i 36
2. Wytrzyj wewnętrzną stronę paneli bocznych i osusz je papierowym ręcznikiem lub ściereczką. Ryc. 37
3. W razie potrzeby wymień tory.

5. ROZWIĄZYWANIE PROBLEMÓW

Jeśli po zastosowaniu sugerowanych rozwiązań problem nadal występuje, prosimy o kontakt z oficjalnym działem pomocy technicznej firmy Cecotec.(Pag.118)

6. PRAWA AUTORSKIE

Prawa własności intelektualnej do tekstów zawartych w tym podręczniku należą do CECOTEC INNOVACIONES, SL. Wszelkie prawa zastrzeżone. Treść niniejszej publikacji nie może być w całości ani w części powielana, przechowywana w systemie wyszukiwania, przesyłana ani rozpowszechniana w jakikolwiek sposób (elektroniczny, mechaniczny, fotokopiowanie, nagrywanie lub podobny) bez uprzedniej zgody CECOTEC INNOVACIONES, SL

7. UPROSZCZONA DEKLARACJA ZGODNOŚCI UE



Niniejszym Cecotec Innovations oświadcza, że robot czyszczący basen o modelu EU01_113259 - Conga Pooldroid 10000 TotalClean AquaSkater spełnia wymogi dyrektywy w sprawie urządzeń radiowych 2014/53/UE.

Pełny tekst deklaracji zgodności UE jest dostępny pod następującym adresem internetowym:

<https://cecotec.es/es/information/declaration-of-conformity>

1. DÍLY A KOMPONENTY

Obrázek 1.1:

1. Vypínač/volba režimu čištění
2. Čisticí válečkový kartáč
3. Kontrolka stavu
4. Načítání portu
5. Vývod vody

Čisticí modul pro vodní plochy

Obr. 1.2

6. Pokrýt
7. Komunikační modul
8. Koš na sběr listí

Dálkové ovládání

Obr

1. Start/Pauza
2. Podlahový režim
3. Povrchový výstup
4. Chytrý režim
5. Chytrý režim
6. Režim zdi

ovládací panel

Obr

1. Start/Pauza
2. Chytrý režim
3. Režim zdi
4. Podlahový režim
5. LED

Obr

1. LED

Poznámka:

Grafika v tomto návodu je schematickým znázorněním a nemusí se přesně shodovat s vyobrazením na výrobku.

2. PŘED POUŽITÍM

- Tento spotřebič je dodáván v obalu, který jej chrání během přepravy. Vyjměte robotický vysavač z krabice. Originální krabici a další obalové položky můžete uložit na bezpečném místě, abyste zabránili poškození robotického vysavače, pokud jej budete v budoucnu potřebovat přepravovat. Pokud chcete původní obal zlikvidovat, nezapomeňte všechny položky řádně recyklovat.
- Ujistěte se, že všechny díly a součásti jsou zahrnuty a v dobrém stavu. Pokud některé položky chybí nebo jsou ve špatném stavu, okamžitě kontaktujte oficiální službu technické podpory společnosti Cecotec.

Obsah krabice:

Obr

1. Robot na čištění bazénu
2. Nabíječka
3. Háček
4. Čisticí modul pro vodní plochy
5. Příkaz
6. Návod k použití

- Neodstraňujte sériové číslo z produktu, aby bylo možné vaše zařízení správně dohledat v případě, že budete potřebovat pomoc.

3. PROVOZ

3.1. Zátěž

- Před prvním použitím robota plně nabijte.
- Ujistěte se, že je nabíjecí port suchý.

První použití. Obr.6

Po použití. Obr. 7





3.2. Ukazatele porozumění a stavu

Obr

Barva LED	Stát
Zelený	Dostatek baterie
Modrý	Slabá baterie
Pomerančový	Velmi slabá baterie

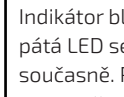
Červený	Nepodařilo se
Bílý	Aktualizace firmwaru

Indikátor poruchy robota



Teplota robota je příliš vysoká	Indikátor rychle bliká červeně	
Vodní čerpadlo je zablokované	Indikátor bliká červeně. Čtvrtá a pátá LED se rozsvítí a zhasnou současně. Poté se rozsvítí a zhasne šestá a sedmá LED, zatímco čtvrtá a pátá LED střídavě blikají.	
Motor je zablokován	Indikátor rychle bliká červeně, dokud se stav nezmění	
Robot je uvězněn/převrácen	Indikátor rychle bliká červeně, dokud se stav nezmění	
Inicializace IMU se nezdařila	Indikátor rychle bliká červeně, dokud se stav nezmění	
Do robota vnikla voda	Indikátor rychle bliká červeně, dokud se stav nezmění	

Indikátor modulu čištění vodní hladiny

Obr

Barva LED	Stát
Zelený	Dostatek baterie
Modrý	Slabá baterie
Pomerančový	Velmi slabá baterie
Červený	Nepodařilo se
Bílý	Aktualizace firmwaru
Oranžový indikátor pomalu bliká červeně a poté zhasne	Robot se vypne kvůli vybité baterii
Sítový peering	Indikátor rychle modře bliká

3.3. Režim čištění

Režim čištění	Logo	Oblast čištění
Chytré čištění	 AUTO	Vyčistíte vedení podlahy/stěny/vody
Čištění podlah	 FLOOR	Čistíte pouze podlahu
Čištění stěn	 WALL	Vyčistíte stěny a vodovodní potrubí
Čištění vodovodního řadu	/	Čistíte pouze vodovodní potrubí

Chcete-li aktivovat čištění vodního potrubí, otočte do 2 sekund v pořadí 3-2-3. Obr. 8

3.4. Montáž a demontáž čistícího modulu pro vodní plochy

1. Odšroubujte kryt zástrčky připojený k robotu. Obr. 9
 2. Odpojte kabel připojený k robotu. Obr. 10
 3. Vyjměte sběrný koš listů z modulu čištění vodní hladiny. Obr. 11
 4. Vyjměte komunikační modul z modulu čištění vodní hladiny. Obr. 12
 5. Upravte délku vodorysky tak, aby odpovídala hloubce bazénové vody. Obr. 13
 6. Správně nainstalujte komunikační modul do modulu čištění vodní hladiny. Obr. 14
- POZNÁMKA: Úpravou délky vodorysky, aby odpovídala hloubce bazénové vody, můžete zlepšit účinnost odstraňování povrchových nečistot.
7. Připevněte plovák k přední části modulu pro čištění vodní hladiny. Obr. 15
 8. Umístěte sběrný koš listů do modulu čištění vodní hladiny. Obr. 16
 9. Připojte modul čištění vodní hladiny k robotu. Obr. 17

3.5. Funkční robot bez modulu na čištění vody

V závislosti na aktuální situaci bazénu se můžete rozhodnout pro demontáž modulu čištění vodní hladiny. Robot nebude moci čistit vodní hladinu ani být ovládán přes mobilní telefon či dálkové ovládání.

1. Odšroubujte kryt zástrčky připojený k robotu. Obr.
2. Odpojte kabel připojený k robotu. Obr. 19
3. Utáhněte kryt plnicího hrdla. Obr. 20

3.6. Umístění robota do vody

1. Zvolte požadovaný režim čištění a co nejdříve umístěte robota do vody. Obr
2. Pomalu vložte robota do vody. Robot poté uvolní vzduch ze svého těla a potopí se na dno bazénu. Obr. 22
3. Robot začne pracovat 60 sekund po dosažení dna bazénu. Obr

3.7. Odstranění bazénového robota

1. Robot se automaticky zastaví na hladině bazénu, jakmile je úklid dokončen nebo když je baterie téměř vybitá. Když se robot zastaví u vodní linky, aplikace vás upozorní. Odstraňte robota z bazénu a vypněte jej co nejdříve. Obr. 24
2. Pokud robot nebyl odstraněn poté, co zůstal u vodní linky po dobu 3-10 minut, automaticky se potopí a zastaví se na spodním okraji bazénu. Poté můžete pomocí aplikace nebo dálkového ovládání přivolat robota k vodovodnímu řádu. Obr
3. Když se robot zastaví na spodním okraji bazénu, pomocí háku jej vytáhněte. Obr. 26
4. Odstraňte robota z bazénu a vypněte ho. Obr. 27

3.8. Čištění filtračního koše

Filtrační koš doporučujeme vyčistit po každém čištění.

1. Otevřete kryt chování robota. Obr. 28
2. Vyměte filtrační koš. Obr. 29
3. Otevřete kryt filtračního koše a odstraňte nečistoty. Obr. 30
4. Vypláchněte filtrační koš. Obr. 31

Poznámka: Vyčistěte filtrační koš včas. Ucpaný filtr může ovlivnit celkový čistící výkon robota, což znesnadňuje generování sání nebo zachycování nečistot a nečistot ve filtračním koši. Pokud čištění není účinné, je nutné vyměnit filtrační koš.

3.9. Wi -Fi připojení a mobilní aplikace

k možnosti stažení aplikace a manuálu vysvětlujícímu, jak váš produkt propojit:



3.10. Restartujte zařízení

Poznámka:

- Po resetování zařízení budou všechna nastavení robota vymazána, včetně historie připojení Bluetooth a Wi -Fi.
- Otočte v pořadí 1-2-1-2-3-2 během 5 sekund. Obr. 32

4. ČIŠTĚNÍ A ÚDRŽBA

Pro optimální výkon produktu dodržujte tyto pokyny pro údržbu vašeho robota.

4.1. Po každodenním používání

- Po každém čištění vyčistěte robot a filtrační koš.
- Chraňte před přímým slunečním zářením.
- Před nabíjením se ujistěte, že je nabíjecí port suchý.

4.2. Každé 3 nebo 4 měsíce nebo po cyklu hlubokého čištění (když je bazén znečištěný)

Zkontrolujte, zda na válečkových kartáčích, pásech a ozubených kolech nejsou žádné nečistoty.

ČEŠTINA

4.3. Každých 12 měsíců nebo když se zjistí, že robot běží/rotuje pomalu

Zkontrolujte opotřebení pásů a válečkových kartáčů; Pokud jsou opotřebované, vyměňte je.

4.4. Skladování mimo sezónu

Pokud se robot nebude delší dobu používat, proveďte následující kroky skladování:

- Důkladně vyčistěte a vysušte filtrační koš, válečkové kartáče a pásy.
- Ujistěte se, že v čističi nezůstala žádná voda.
- Před uložením robota plně nabijte. Umístěte jej na chladné, dobře větrané místo s teplotou mezi 5°C a 45°C a vlhkostí nižší než 80 % RH. Vyhněte se přímému slunečnímu záření, dešti nebo mrazu.
- Baterii je třeba nabíjet alespoň každé 3 měsíce, aby nedošlo k přebití.
- Nenechávejte robota v dosahu dětí nebo osob se sníženými fyzickými, smyslovými nebo mentálními schopnostmi nebo nedostatkem zkušeností a znalostí, pokud na ně nebyl dán dohled nebo pokyny.

4.5. Výměna válečkových kartáčů

1. Na zadní straně popruhu válečkového kartáče sloupněte silikonové přezky, které zajišťují montážní štěrbiny.
2. Odstraňte všechny silikonové přezky, vyměňte pás s válečkovým kartáčem za nový, vyrovnejte silikonové přezky s montážními otvory a zatlačte přezky na místo. Obr. 33

4.6. Výměna kolejí

1. Odstraňte boční panely, odstraňte dva kryty šroubů. Pomocí křížového šroubováku odšroubujte dva šrouby držící boční panely a panely kolejnic. Odstraňte boční panely a panely kolejnic a odložte je stranou. Obr. 34, 35 a 36
2. Otřete vnitřek bočních panelů a osušte je papírovou utěrkou nebo hadříkem. Obr. 37
3. Podle potřeby vyměňte stopy.

5. ŘEŠENÍ PROBLÉMŮ

Pokud problém přetrvává i po použití navrhovaných řešení, kontaktujte prosím oficiální službu technické podpory společnosti Cecotec.(Pag.120)

6. AUTORSKÁ PRÁVA

Práva duševního vlastnictví k textům v této příručce náleží společnosti CECOTEC INNOVACIONES, SL. Všechna práva vyhrazena. Obsah této publikace nesmí být jako celek ani zčásti reprodukován, ukládán do vyhledávacího systému, přenášen nebo distribuován žádnými prostředky (elektronicky, mechanicky, kopírováním, nahráváním nebo podobným způsobem) bez předchozího souhlasu CECOTEC INNOVACIONES, SL.

7. ZJEDNODUŠENÉ EU PROHLÁŠENÍ O SHODĚ



Cecotec Innovations tímto prohlašuje, že robot na čištění bazénů s modelem EU01_113259 - Conga Pooldroid 10000 TotalClean AquaSkater vyhovuje směrnici o rádiových zařízeních 2014/53/EU.

Úplné znění EU prohlášení o shodě je k dispozici na následující internetové

adrese:

<https://cecotec.es/es/information/declaration-of-conformity>

TÜRKÇE

1. PARÇALAR VE BİLEŞENLER

Şekil 1.1:

1. Güç anahtarı/Temizleme modu seçimi
2. Temizleme rulo fırçası
3. Durum gösterge ışığı
4. Yükleme limanı
5. Su çıkışı

Su yüzeyleri için temizleme modülü

Şekil 1.2

6. Kapak
7. İletişim modülü
8. Yaprak toplama sepeti

Uzaktan kumanda

Şekil 2

1. Başlat/Duraklat
2. Zemin modu
3. Yüzey Çıkışı
4. Akıllı Mod
5. Akıllı Mod
6. Duvar modu

kontrol Paneli

Şekil 3

1. Başlat/Duraklat
2. Akıllı Mod
3. Duvar modu
4. Zemin modu
5. NEDEN OLMUŞ

Şekil 4

1. NEDEN OLMUŞ

Not:

Bu kılavuzda yer alan grafikler şematik gösterimlerdir ve üründeki grafiklerle tam olarak uyuşmayabilir.

2. KULLANMADAN ÖNCE

- Bu cihaz, nakliye sırasında koruma sağlayacak şekilde tasarlanmış bir ambalajla gelir. Robot süpürgeyi kutusundan çıkarın. Robot süpürgeyi ileride taşımanız gerektiğinde hasar görmesini önlemek için orijinal kutusunu ve diğer ambalaj malzemelerini güvenli bir yerde saklayabilirsiniz. Orijinal ambalajı atmak istiyorsanız, tüm ürünleri uygun şekilde geri dönüştürdüğünüzden emin olun.
- Tüm parça ve bileşenlerin dahil olduğundan ve iyi durumda olduğundan emin olun. Herhangi bir öğenin eksik veya kötü durumda olması durumunda lütfen derhal Cecotec'in resmi Teknik Destek Servisi ile iletişime geçin.

Kutu içeriği:

Şekil 5

1. Havuz temizleme robotu
 2. Şarj cihazı
 3. Kanca
 4. Su yüzeyleri için temizleme modülü
 5. Emretmek
 6. Kullanım kılavuzu
- Yardıma ihtiyaç duymanız halinde ekipmanınızın doğru bir şekilde izlenebilmesi için seri numarasını ürün üzerinden çıkarmayınız.

3. OPERASYON

3.1. Yük

- Robotunuzu ilk kez kullanmadan önce tam şarj edin.
- Şarj portunun kuru olduğundan emin olun.

İlk kullanım. Şekil 6

Kullanımdan sonra. Şekil 7

3.2. Anlayış ve statü göstergeleri





Şekil 3

LED rengi	Durum
Yeşil	Yeterli pil
Mavi	Düşük pil
Turuncu	Çok düşük pil

TÜRKÇE

Kırmızı	Arızalı
Beyaz	Yazılım güncellemesi

Robot arıza göstergesi

Robotun sıcaklığı çok yüksek	Gösterge hızla kırmızı renkte yanıp sönüyor	
Su pompası tıkalı	Gösterge kırmızı renkte yanıp sönüyor. Dördüncü ve beşinci LED'ler aynı anda yanıp sönüyor. Daha sonra altıncı ve yedinci LED'ler yanıp sönerken, dördüncü ve beşinci LED'ler ise dönüşümlü olarak yanıp söner.	
Motor bloke oldu	Durum değişene kadar gösterge hızla kırmızı renkte yanıp söner	
Robot sıkıştı/ devrildi	Durum değişene kadar gösterge hızla kırmızı renkte yanıp söner	
IMU başlatma başarısız oldu	Durum değişene kadar gösterge hızla kırmızı renkte yanıp söner	
Robotun içine su girdi	Durum değişene kadar gösterge hızla kırmızı renkte yanıp söner	

Su yüzeyi temizleme modülü göstergesi

Şekil 4

LED rengi	Durum
Yeşil	Yeterli pil
Mavi	Düşük pil
Turuncu	Çok düşük pil
Kırmızı	Arızalı
Beyaz	Yazılım güncellemesi

Turuncu gösterge yavaşça kırmızı renkte yanıp söner ve sonra kapanır	Robot, düşük pil nedeniyle kapanıyor
Ağ eşlemesi	Gösterge hızla mavi renkte yanıp sönüyor

3.3. Temizleme modu

Temizleme modu	Logo	Temizlik alanı
Akıllı temizlik	 AUTO	Zemini/duvarı/su hattını temizleyin
Zemin temizliği	 FLOOR	Sadece zemini temizleyin
Duvar temizliği	 WALL	Duvarları ve su hattını temizleyin
Su hattının temizlenmesi	/	Sadece su hattını temizleyin

Su hattı temizliğini aktif hale getirmek için 2 saniye içerisinde 3-2-3 şeklinde çevirin. Şekil 8

3.4. Su yüzeyleri için temizleme modülünün montajı ve demontajı

1. Robota bağlı fiş yuvasını sökün. Şekil 9
 2. Robota bağlı olan kabloyu çıkarın. Şekil 10
 3. Yaprak toplama sepetini su yüzeyi temizleme modülünden çıkarın . Şekil 11
 4. İletişim modülünü su yüzeyi temizleme modülünden çıkarın. Şekil 12
 5. Su hattının uzunluğunu havuz suyunun derinliğine göre ayarlayın. Şekil 13
 6. İletişim modülünü su yüzeyi temizleme modülüne doğru şekilde takın. Şekil 14
- NOT: Su hattı uzunluğunun havuz su derinliğine göre ayarlanması, yüzeydeki döküntülerin temizlenmesinin etkinliğini artırabilir.
7. Şamandırayı su yüzeyi temizleme modülünün ön tarafına takın. Şekil 15
 8. Yaprak toplama sepetini su yüzeyi temizleme modülüne yerleştirin . Şekil 16
 9. Su yüzeyi temizleme modülünü robota bağlayın. Şekil 17

3.5. Su temizleme modülü olmayan işlevsel robot

Havuzun gerçek durumuna bağlı olarak su yüzeyi temizleme modülünü sökmeyi tercih edebilirsiniz. Robotun su yüzeyini temizlemesi mümkün olmayacak, ayrıca cep telefonu veya uzaktan kumanda ile kontrol edilmesi mümkün olmayacak.

1. Robota bağlı fiş yuvasını sökün. Şekil 18
2. Robota bağlı olan kabloyu çıkarın. Şekil 19
3. Doldurma ağzı kapağını sıkın. Şekil 20

TÜRKÇE

3.6. Robotu suya yerleştirme

1. İsteddiğiniz temizleme modunu seçin ve robotu en kısa sürede suya yerleştirin. Şekil 21
2. Robotu yavaşça suya daldırın. Robot daha sonra vücudundaki havayı boşaltarak havuzun dibine doğru batacak. Şekil 22
3. Robot havuzun dibine ulaştıktan 60 saniye sonra çalışmaya başlayacak. Şekil 23

3.7. Havuz robotunun kaldırılması

1. Temizlik görevi tamamlandığında veya pil seviyesi azaldığında robot otomatik olarak havuz su hattında duracaktır. Robot su hattına geldiğinde uygulama sizi bilgilendirecek. Robotu havuzdan çıkarın ve mümkün olan en kısa sürede kapatın. Şekil 24
2. Robot su hattında 3-10 dakika kaldıktan sonra çıkarılmazsa otomatik olarak batacak ve havuzun alt kenarında duracaktır. Daha sonra uygulamayı veya uzaktan kumandayı kullanarak robotu su hattına çağırabilirsiniz. Şekil 25
3. Robot havuzun alt kenarına geldiğinde kancayı kullanarak onu dışarı çekin. Şekil 26
4. Robotu havuzdan çıkarıp kapatın. Şekil 27

3.8. Filtre sepetinin temizlenmesi

Her temizlik işleminden sonra filtre sepetini temizlemenizi öneririz.

1. Robot davranış kapağını açın. Şekil 28
2. Filtre sepetini çıkarın. Şekil 29
3. Filtre sepetinin kapağını açın ve pislikleri temizleyin. Şekil 30
4. Filtre sepetini durulayın. Şekil 31

Not: Filtre sepetini zamanında temizleyin. Tıkalı bir filtre, robotun genel temizlik performansını etkileyerek emiş gücünü artırmayı veya filtre sepetinde kir ve kalıntıları tutmayı zorlaştırabilir. Eğer temizlik etkili olmazsa filtre sepetinin değiştirilmesi gerekir.

3.9. Wi-Fi bağlantısı ve mobil uygulama

uygulama indirme seçeneğine ve ürününüzü nasıl bağlayacağınızı açıklayan kılavuza erişebileceksiniz:

3.10. Cihazı yeniden başlatın

Not:

- Wi-Fi bağlantı geçmişi de dahil olmak üzere robotun tüm ayarları silinecektir.
- 5 saniye içerisinde 1-2-1-2-3-2 sırasını izleyin. Şekil 32



4. TEMİZLİK VE BAKIM

Ürününüzün en iyi performansını elde etmek için robotunuzun bakımını yaparken aşağıdaki talimatları izleyin.

4.1. Günlük kullanımdan sonra

- Her temizlikten sonra robotu ve filtre sepetini temizleyin.
- Direkt güneş ışığından uzak tutunuz.
- Şarj etmeden önce şarj portunun kuru olduğundan emin olun.

4.2. Her 3 veya 4 ayda bir veya derinlemesine temizlik döngüsünden sonra (havuz kirli olduğunda)

Silindir fırçalarında, paletlerde ve dişlilerde herhangi bir kalıntının olmadığını kontrol edin.

4.3. Her 12 ayda bir veya robotun yavaş çalıştığı/döndüğü tespit edildiğinde

Paletlerin ve silindir fırçalarının aşınmasını kontrol edin; Aşınmışlarsa değiştirin.

4.4. Sezon dışı depolama

Robot uzun süre kullanılmayacaksa aşağıdaki saklama adımlarını uygulayın:

- Filtre sepetini, silindir fırçaları ve paletleri iyice temizleyin ve kurulaştırın.
- Temizleyicide su kalmadığından emin olun.
- Robotunuzu saklamadan önce tam olarak şarj edin. Sıcaklığı 5°C ile 45°C arasında, nemi %80'in altında olan, serin ve iyi havalandırılan bir yere yerleştirin. Doğrudan güneş ışığına, yağmura ve dona maruz bırakmayın.
- Aşırı şarjı önlemek için akünün en az 3 ayda bir şarj edilmesi gerekir.
- Robotu çocukların veya fiziksel, duyuusal veya zihinsel yetenekleri kısıtlı, deneyim ve bilgi eksikliği olan kişilerin erişebileceği yerlerde, gözetim veya talimat verilmediği sürece bırakmayın.

4.5. Silindir fırçaların değiştirilmesi

1. Rulo fırça kayışının arkasında, montaj yuvalarını sabitleyen silikon tokaları çıkarın.
2. Tüm silikon tokaları çıkarın, rulo fırça kayışını yenisiyle değiştirin, silikon tokaları montaj yuvalarıyla hizalayın ve tokaları yerine bastırın. Şekil 33

4.6. Rayların değiştirilmesi

1. Yan panelleri çıkarın, iki vida kapağını çıkarın. Bir Phillips tornavida kullanarak yan panelleri ve ray panellerini tutan iki vidayı sökün. Yan panelleri ve ray panellerini çıkarıp bir kenara koyun. Şekil 34, 35 ve 36
2. Yan panellerin içini silin ve kağıt havlu veya bezle kurulaştırın. Şekil 37
3. Gerektiğinde rayları değiştirin.

5. PROBLEM ÇÖZME

Önerilen çözümleri uyguladıktan sonra sorun devam ederse lütfen Cecotec'in resmi Teknik Destek Servisi ile iletişime geçin.(Pag.122)

6. TELİF HAKKI

Bu kılavuzda yer alan metinlerin fikri mülkiyet hakları CECOTEC INNOVACIONES, SL'ye aittir. Her hakkı saklıdır. Bu yayının içeriği, CECOTEC INNOVACIONES, SL'nin önceden izni olmaksızın, tamamen veya kısmen çoğaltılamaz, bir erişim sisteminde saklanamaz, herhangi bir yolla (elektronik, mekanik, fotokopi, kayıt veya benzeri) iletilemez veya dağıtılamaz.

7. BASITLEŞTİRİLMİŞ AB UYGUNLUK BEYANI



Cecotec Innovations, EU01_113259 - Conga Pooldroid 10000 TotalClean modelindeki havuz temizleme robotunun AquaSkater , 2014/53/EU Radyo Ekipmanları Direktifine uygundur.

AB uygunluk beyanının tam metnine aşağıdaki internet adresinden ulaşabilirsiniz:
<https://cecotec.es/es/information/declaration-of-conformity>

1. ΜΕΡΗ ΚΑΙ ΕΞΑΡΤΗΜΑΤΑ

Εικόνα 1.1:

1. Διακόπτης λειτουργίας/Επιλογή τρόπου καθαρισμού
2. Ρολόβουρτσα καθαρισμού
3. Ενδεικτική λυχνία κατάστασης
4. Θύρα φόρτωσης
5. Έξοδος νερού

Μονάδα καθαρισμού για υδάτινες επιφάνειες

Εικ. 1.2

6. Κάλυμμα
7. Ενότητα επικοινωνίας
8. Καλάθι συλλογής φύλλων

Τηλεχειριστήριο

Εικ. 2

1. Έναρξη/Παύση
2. Λειτουργία δαπέδου
3. Επιφανειακή Έξοδος
4. Έξυπνη λειτουργία
5. Έξυπνη λειτουργία
6. Λειτουργία τοίχου

Πίνακας Ελέγχου

Εικ. 3

1. Έναρξη/Παύση
2. Έξυπνη λειτουργία
3. Λειτουργία τοίχου
4. Λειτουργία δαπέδου
5. LED

Εικ. 4

1. LED

Σημείωμα:

Τα γραφικά σε αυτό το εγχειρίδιο είναι σχηματικές αναπαραστάσεις και ενδέχεται να μην ταιριάζουν ακριβώς με εκείνα του προϊόντος.

2. ΠΡΙΝ ΑΠΟ ΤΗ ΧΡΗΣΗ

- Αυτή η συσκευή διατίθεται σε συσκευασία σχεδιασμένη να την προστατεύει κατά τη μεταφορά. Αφαιρέστε τη σκούπα ρομπότ από το κουτί του. Μπορείτε να αποθηκεύσετε το αρχικό κουτί και άλλα είδη συσκευασίας σε ασφαλές μέρος για να αποφύγετε ζημιά στην ηλεκτρική σκούπα του ρομπότ, εάν χρειαστεί να το μεταφέρετε στο μέλλον. Εάν θέλετε να απορρίψετε την αρχική συσκευασία, φροντίστε να ανακυκλώσετε όλα τα αντικείμενα σωστά.
- Βεβαιωθείτε ότι όλα τα εξαρτήματα και τα εξαρτήματα περιλαμβάνονται και σε καλή κατάσταση. Εάν λείπουν αντικείμενα ή βρίσκονται σε κακή κατάσταση, επικοινωνήστε αμέσως με την επίσημη υπηρεσία τεχνικής υποστήριξης της Cecotec.

Περιεχόμενα κουτιού:

Εικ. 5

1. Ρομπότ καθαρισμού πισίνας
 2. Αλογο αξιωματικού
 3. Αγκιστρο
 4. Μονάδα καθαρισμού για υδάτινες επιφάνειες
 5. Εντολή
 6. Εγχειρίδιο οδηγιών
- Μην αφαιρείτε τον σειριακό αριθμό από το προϊόν, ώστε ο εξοπλισμός σας να μπορεί να εντοπιστεί σωστά σε περίπτωση που χρειάζεστε βοήθεια.

3. ΛΕΙΤΟΥΡΓΙΑ

3.1. Βάρος

- Φορτίστε πλήρως το ρομπότ πριν το χρησιμοποιήσετε για πρώτη φορά.
- Βεβαιωθείτε ότι η θύρα φόρτισης είναι στεγνή.

Πρώτη χρήση. Εικ.6

Μετά τη χρήση. Εικ. 7



3.2. Δείκτες κατανόησης και κατάστασης

Εικ. 3

Χρώμα LED	Κατάσταση
Πράσινος	Αρκετή μπαταρία
Μπλε	Χαμηλή μπαταρία
Πορτοκάλι	Πολύ χαμηλή μπαταρία
Κόκκινος	Αποτυχημένος

Λευκό	Ενημέρωση υλικολογισμικού
-------	---------------------------

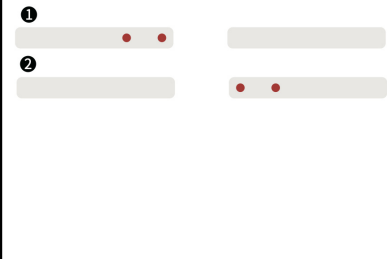
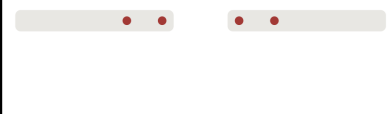
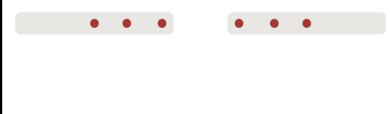
Ένδειξη σφάλματος ρομπότ

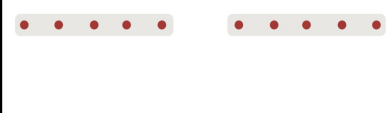
Η θερμοκρασία του ρομπότ είναι πολύ υψηλή	Η ένδειξη αναβοσβήνει γρήγορα με κόκκινο χρώμα	
Η αντλία νερού είναι φραγμένη	Η ένδειξη αναβοσβήνει με κόκκινο χρώμα. Το τέταρτο και το πέμπτο LED ανάβουν και σβήνουν ταυτόχρονα. Στη συνέχεια ανάβουν και σβήνουν το έκτο και το έβδομο LED, ενώ το τέταρτο και το πέμπτο LED αναβοσβήνουν εναλλάξ.	
Ο κινητήρας είναι μπλοκαρισμένος	Η ένδειξη αναβοσβήνει γρήγορα με κόκκινο χρώμα μέχρι να αλλάξει η κατάσταση	
Το ρομπότ είναι παγιδευμένο/ αναποδογυρισμένο	Η ένδειξη αναβοσβήνει γρήγορα με κόκκινο χρώμα μέχρι να αλλάξει η κατάσταση	
Η προετοιμασία IMU απέτυχε	Η ένδειξη αναβοσβήνει γρήγορα με κόκκινο χρώμα μέχρι να αλλάξει η κατάσταση	
Το νερό μπήκε στο ρομπότ	Η ένδειξη αναβοσβήνει γρήγορα με κόκκινο χρώμα μέχρι να αλλάξει η κατάσταση	

Ένδειξη μονάδας καθαρισμού επιφάνειας νερού



Εικ. 4

Χρώμα LED	Κατάσταση
Πράσινος	Αρκετή μπαταρία

ΕΛΛΗΝΙΚΑ

Μπλε	Χαμηλή μπαταρία
Πορτοκάλι	Πολύ χαμηλή μπαταρία
Κόκκινος	Αποτυχημένος
Λευκό	Ενημέρωση υλικολογισμικού
Η πορτοκαλί ένδειξη αναβοσβήνει αργά με κόκκινο χρώμα και μετά σβήνει	Το ρομπότ κλείνει λόγω χαμηλής μπαταρίας
Ομοτίμηση δικτύου	Η ένδειξη αναβοσβήνει γρήγορα μπλε

3.3. Λειτουργία καθαρισμού

Λειτουργία καθαρισμού	Λογότυπο	Χώρος καθαρισμού
Έξυπνος καθαρισμός	 AUTO	Καθαρίστε το δάπεδο/τοίχο/ γραμμή νερού
Καθαρισμός δαπέδου	 FLOOR	Καθαρίστε μόνο το πάτωμα
Καθαρισμός τοίχων	 WALL	Καθαρίστε τους τοίχους και τη γραμμή νερού
Καθαρισμός της γραμμής νερού	/	Καθαρίστε μόνο τη γραμμή νερού

Για να ενεργοποιήσετε τον καθαρισμό της γραμμής νερού, γυρίστε με τη σειρά 3-2-3 μέσα σε 2 δευτερόλεπτα. Εικ. 8

3.4. Συναρμολόγηση και αποσυναρμολόγηση της μονάδας καθαρισμού για υδάτινες επιφάνειες

- Ξεβιδώστε το περίβλημα του βύσματος που είναι συνδεδεμένο στο ρομπότ. Εικ. 9
- Αποσυνδέστε το καλώδιο που είναι συνδεδεμένο στο ρομπότ. Εικ. 10
- Αφαιρέστε το καλάθι συλλογής φύλλων από τη μονάδα καθαρισμού επιφάνειας νερού. Εικ. 11
- Αφαιρέστε τη μονάδα επικοινωνίας από τη μονάδα καθαρισμού επιφάνειας νερού. Εικ. 12
- Προσαρμόστε το μήκος της ίσαλου γραμμής ώστε να ταιριάζει με το βάθος του νερού της πισίνας. Εικ. 13
- Εγκαταστήστε σωστά τη μονάδα επικοινωνίας στη μονάδα καθαρισμού επιφάνειας νερού. Εικ. 14

ΣΗΜΕΙΩΣΗ: Η προσαρμογή του μήκους της ίσαλου γραμμής ώστε να ταιριάζει με το βάθος του νερού της πισίνας μπορεί να βελτιώσει την αποτελεσματικότητα της απομάκρυνσης των επιφανειακών υπολειμμάτων.

7. Συνδέστε τον πλωτήρα στο μπροστινό μέρος της μονάδας καθαρισμού επιφάνειας νερού. Εικ. 15
8. Τοποθετήστε το καλάθι συλλογής φύλλων στη μονάδα καθαρισμού επιφάνειας νερού. Εικ. 16
9. Συνδέστε τη μονάδα καθαρισμού επιφάνειας νερού στο ρομπότ. Εικ. 17

3.5. Το λειτουργικό ρομπότ χωρίς μονάδα καθαρισμού νερού

Ανάλογα με την πραγματική κατάσταση της πισίνας, μπορείτε να επιλέξετε να αποσυναρμολογήσετε τη μονάδα καθαρισμού επιφάνειας νερού. Το ρομπότ δεν θα μπορεί να καθαρίσει την επιφάνεια του νερού ή να ελέγχεται μέσω κινητού τηλεφώνου ή τηλεχειριστηρίου.

1. Ξεβιδώστε το περίβλημα του βύσματος που είναι συνδεδεμένο στο ρομπότ. Εικ. 18
2. Αποσυνδέστε το καλώδιο που είναι συνδεδεμένο στο ρομπότ. Εικ. 19
3. Σφίξτε το κάλυμμα του λαιμού πλήρωσης. Εικ. 20

3.6. Τοποθέτηση του ρομπότ στο νερό

1. Επιλέξτε την επιθυμητή λειτουργία καθαρισμού και τοποθετήστε το ρομπότ στο νερό το συντομότερο δυνατό. Εικ. 21
2. Τοποθετήστε αργά το ρομπότ στο νερό. Στη συνέχεια, το ρομπότ θα απελευθερώσει τον αέρα από το σώμα του και θα βυθιστεί στον πάτο της πισίνας. Εικ. 22
3. Το ρομπότ θα αρχίσει να λειτουργεί 60 δευτερόλεπτα αφού φτάσει στον πάτο της πισίνας. Εικ. 23

3.7. Αφαίρεση του ρομπότ της πισίνας

1. Το ρομπότ θα σταματήσει αυτόματα στην ίσαλο γραμμή της πισίνας μόλις ολοκληρωθεί η εργασία καθαρισμού ή όταν η στάθμη της μπαταρίας είναι χαμηλή. Όταν το ρομπότ σταματήσει στη γραμμή νερού, η εφαρμογή θα σας ειδοποιήσει. Αφαιρέστε το ρομπότ από την πισίνα και απενεργοποιήστε το το συντομότερο δυνατό. Εικ. 24
2. Εάν το ρομπότ δεν έχει αφαιρεθεί αφού παραμείνει στη γραμμή νερού για 3-10 λεπτά, θα βυθιστεί αυτόματα και θα σταματήσει στο κάτω άκρο της πισίνας. Στη συνέχεια, μπορείτε να χρησιμοποιήσετε την εφαρμογή ή το τηλεχειριστήριο για να καλέσετε το ρομπότ στη γραμμή νερού. Εικ. 25
3. Όταν το ρομπότ σταματήσει στο κάτω άκρο της πισίνας, χρησιμοποιήστε το άγκιστρο για να το τραβήξετε έξω. Εικ. 26
4. Αφαιρέστε το ρομπότ από την πισίνα και απενεργοποιήστε το. Εικ. 27

3.8. Καθαρισμός του καλαθιού φίλτρου

Συνιστούμε να καθαρίζετε το καλάθι του φίλτρου μετά από κάθε εργασία καθαρισμού.

1. Ανοίξτε το κάλυμμα συμπεριφοράς του ρομπότ. Εικ. 28
2. Αφαιρέστε το καλάθι φίλτρου. Εικ. 29
3. Ανοίξτε το κάλυμμα του καλαθιού φίλτρου και αφαιρέστε τα υπολείμματα. Εικ. 30
4. Ξεπλύνετε το καλάθι του φίλτρου. Εικ. 31

ΕΛΛΗΝΙΚΑ

Σημείωση: Καθαρίστε έγκαιρα το καλάθι φίλτρου. Ένα βουλωμένο φίλτρο μπορεί να επηρεάσει τη συνολική απόδοση καθαρισμού του ρομπότ, καθιστώντας δύσκολη τη δημιουργία αναρρόφησης ή την παγίδευση βρωμιάς και υπολειμμάτων στο καλάθι του φίλτρου. Εάν ο καθαρισμός δεν είναι αποτελεσματικός, το καλάθι φίλτρου πρέπει να αντικατασταθεί.

3.9. Συνδεσιμότητα Wi -Fi και εφαρμογή για κινητά
επιλογή λήψης εφαρμογής και σε ένα εγχειρίδιο που εξηγεί πώς να συνδέσετε το προϊόν σας:



3.10. Επανεκκινήστε τη συσκευή

Σημείωμα:

- Μετά την επαναφορά της συσκευής, όλες οι ρυθμίσεις ρομπότ θα διαγραφούν, συμπεριλαμβανομένου του ιστορικού σύνδεσης Bluetooth και Wi -Fi.
- Γυρίστε με τη σειρά 1-2-1-2-3-2 μέσα σε 5 δευτερόλεπτα.
Εικ. 32

4. ΚΑΘΑΡΙΣΜΟΣ ΚΑΙ ΣΥΝΤΗΡΗΣΗ

Για βέλτιστη απόδοση του προϊόντος, ακολουθήστε αυτές τις οδηγίες για να συντηρήσετε το ρομπότ σας.

4.1. Μετά από καθημερινή χρήση

- Καθαρίστε το ρομπότ και το καλάθι του φίλτρου μετά από κάθε καθαρισμό.
- Κρατήστε το μακριά από το άμεσο ηλιακό φως.
- Βεβαιωθείτε ότι η θύρα φόρτισης είναι στεγνή πριν τη φόρτιση.

4.2. Κάθε 3 ή 4 μήνες ή μετά από έναν κύκλο βαθύ καθαρισμού (όταν η πισίνα είναι βρώμικη)
Ελέγξτε ότι δεν υπάρχουν υπολείμματα στις κυλινδρικές βούρτσες, στις ράγες και στα γρανάζια.

4.3. Κάθε 12 μήνες ή όταν διαπιστωθεί ότι το ρομπότ λειτουργεί/περιστρέφεται αργά
Ελέγξτε τη φθορά των τροχιών και των κυλινδρικών βουρτσών. Αν είναι φθαρμένα, αντικαταστήστε τα.

4.4. Αποθήκευση εκτός εποχής

Εάν το ρομπότ δεν πρόκειται να χρησιμοποιηθεί για μεγάλο χρονικό διάστημα, εκτελέστε τα ακόλουθα βήματα αποθήκευσης:

- Καθαρίστε και στεγνώστε καλά το καλάθι φίλτρου, τις κυλινδρικές βούρτσες και τις ράγες.
- Βεβαιωθείτε ότι δεν έχει μείνει νερό στο καθαριστικό.
- Φορτίστε πλήρως το ρομπότ πριν το αποθηκεύσετε. Τοποθετήστε το σε δροσερό, καλά αεριζόμενο μέρος με θερμοκρασία μεταξύ 5°C και 45°C και υγρασία κάτω από 80% RH. Αποφύγετε το άμεσο ηλιακό φως, τη βροχή ή τον παγετό.
- Η μπαταρία θα πρέπει να φορτίζεται τουλάχιστον κάθε 3 μήνες για να αποφευχθεί η υπερφόρτιση.

- Μην αφήνετε το ρομπότ σε κοντινή απόσταση από παιδιά ή άτομα με μειωμένες σωματικές, αισθητηριακές ή διανοητικές ικανότητες ή έλλειψη εμπειρίας και γνώσης, εκτός εάν τους έχουν δοθεί επίβλεψη ή οδηγίες.

4.5. Αντικατάσταση των κυλινδρικών βουρτσών

1. Στο πίσω μέρος του ιμάντα της κυλινδρικής βούρτσας, ξεκολλήστε τις πόρτες σιλικόνης που συγκρατούν τις υποδοχές στερέωσης.
2. Αφαιρέστε όλες τις πόρτες σιλικόνης, αντικαταστήστε τον ιμάντα της κυλινδρικής βούρτσας με έναν νέο, ευθυγραμμίστε τις πόρτες σιλικόνης με τις υποδοχές στερέωσης και πιέστε τις πόρτες στη θέση τους. Εικ. 33

4.6. Αντικατάσταση των κομματιών

1. Αφαιρέστε τα πλαϊνά πάνελ, αφαιρέστε τα δύο βιδωτά καλύμματα. Χρησιμοποιώντας ένα καταβιδι Phillips, ξεβιδώστε τις δύο βίδες που συγκρατούν τα πλαϊνά πάνελ και τα πάνελ των τροχιών. Αφαιρέστε τα πλαϊνά πάνελ και τα πάνελ κομματιού και αφήστε τα στην άκρη. Εικ. 34, 35 και 36
2. Σκουπίστε το εσωτερικό των πλαϊνών πάνελ και στεγνώστε τα με χαρτοπετσέτα ή πανί. Εικ. 37
3. Αντικαταστήστε τα κομμάτια όπως απαιτείται.

5. ΕΠΙΛΥΣΗ ΠΡΟΒΛΗΜΑΤΩΝ

Εάν το πρόβλημα παραμένει μετά την εφαρμογή των προτεινόμενων λύσεων, επικοινωνήστε με την επίσημη υπηρεσία τεχνικής υποστήριξης της Cecotec. (Pag.124)

6. ΠΝΕΥΜΑΤΙΚΑ ΔΙΚΑΙΩΜΑΤΑ

Τα δικαιώματα πνευματικής ιδιοκτησίας επί των κειμένων αυτού του εγχειριδίου ανήκουν στην CECOTEC INNOVACIONES, SL. Με την επιφύλαξη παντός δικαιώματος. Το περιεχόμενο αυτής της δημοσίευσης δεν επιτρέπεται, εν όλω ή εν μέρει, να αναπαραχθεί, να αποθηκευτεί σε σύστημα ανάκτησης, να μεταδοθεί ή να διανεμηθεί με οποιοδήποτε μέσο (ηλεκτρονικό, μηχανικό, φωτοτυπικό, ηχογραφημένο ή παρόμοιο) χωρίς την προηγούμενη έγκριση της CECOTEC INNOVACIONES, SL

7. ΑΠΛΟΠΟΙΗΜΕΝΗ ΔΗΛΩΣΗ ΣΥΜΜΟΡΦΩΣΗΣ ΕΕ

Δια του παρόντος, η Cecotec Innovations δηλώνει ότι το ρομπότ καθαρισμού πισίνας με μοντέλο EU01_113259 - Conga Pooldroid 10000 TotalClean To AquaSkater συμμορφώνεται με την Οδηγία 2014/53/ΕΕ για τον ραδιοεξοπλισμό.



Το πλήρες κείμενο της δήλωσης συμμόρφωσης ΕΕ διατίθεται στην ακόλουθη διεύθυνση Διαδικτύου:

<https://cecotec.es/es/information/declaration-of-conformity>

1. PECES I COMPONENTS

Figura 1.1:

1. Interruptor d'encesa/Selecció del mode de neteja
2. Raspall del rodet de neteja
3. Indicador d'estat lluminós
4. Port de càrrega
5. Sortida d'aigua

Mòdul de neteja per a superfícies d'aigua

Fig. 1.2

6. Tapa
7. Mòdul de comunicació
8. Cistell recullfulles

Comandament a distància

Fig. 2

1. Començar/Pausar
2. Mode terra
3. Sortida a la superfície
4. Mode intel·ligent
5. Mode intel·ligent
6. Mode paret

Panell de control

Fig. 3

1. Començar/Pausar
2. Mode intel·ligent
3. Mode paret
4. Mode terra
5. LED

Fig. 4

1. LED

Nota:

Els gràfics d'aquest manual són representacions esquemàtiques i potser no coincideixen exactament amb els del producte.

2. ABANS DE FER SERVIR

- Aquest aparell presenta un embalatge dissenyat per protegir-lo durant el transport. Tregui el robot aspirador de la seva caixa.
- Assegureu-vos que totes les peces i els components estan inclosos i en bon estat.

Contingut de la caixa:

Fig. 5

1. Robot netejapiscines
 2. Carregador
 3. Ganxo
 4. Mòdul de neteja per a superfícies d'aigua
 5. Comandament
 6. Manual d'instruccions
- No traieu el número de sèrie del producte, per poder mantenir una correcta traçabilitat del vostre equip en cas de sol·licitar assistència.

3. FUNCIONAMENT

3.1. Càrrega

- Carregueu el robot per complet abans d'utilitzar-lo per primera vegada.
- Assegureu-vos que el port de càrrega estigui sec.

Primer ús. Fig.6

Després del seu ús. Fig. 7

3.2. Indicadors d'entès i estat

Fig. 3

Color de LED	Estat
Verd	Bateria suficient
Blau	Bateria insuficient
Taronja	Bateria molt baixa
Vermell	Fallada
Blanc	Actualització del microprogramari

Indicador de la fallada del robot

La temperatura del robot és massa alta	L'indicador parpelleja ràpidament en vermell	
La bomba d'aigua està bloquejada	L'indicador parpelleja en vermell. La cambra i el cinquè LED s'encenen i s'apaguen alhora. A continuació, el sisè i el setè LED s'encén i s'apaguen, parpellejant de manera alternativa el quart i el cinquè LED	
El motor està bloquejat	L'indicador parpelleja ràpidament en vermell fins que canvia l'estat	
El robot està atrapat/bolcat	L'indicador parpelleja ràpidament en vermell fins que canvia l'estat	
La inicialització de la IMU ha fallat	L'indicador parpelleja ràpidament en vermell fins que canvia l'estat	
Ha entrat aigua al robot	L'indicador parpelleja ràpidament en vermell fins que canvia l'estat	



Indicador del mòdul de neteja a la superfície de l'aigua

Fig. 4

Color de LED	Estat
Verd	Bateria suficient
Blau	Bateria insuficient
Taronja	Bateria molt baixa
Vermell	Fallada
Blanc	Actualització del microprogramari

L'indicador taronja parpelleja lentament en vermell i després s'apaga	El robot s'apaga per bateria baixa
Aparellament de xarxa	L'indicador parpelleja ràpidament en blau

3.3. Mode de neteja

Mode de neteja	Logo	Àrea de neteja
Neteja intel·ligent	 AUTO	Netejar el terra/paret/línia d'aigua
Neteja del terra	 FLOOR	Netejar només el terra
Neteja de paret	 WALL	Netejar les parets i la línia daigua
Neteja de la línia daigua	/	Netegeu només la línia d'aigua

Per activar la neteja de la línia daigua, gireu en ordre de 3-2-3 en un termini de 2 segons. Fig. 8

3.4. Muntatge i desmuntatge del mòdul de neteja per a superfícies d'aigua

1. Desenrosqueu l'al·lotjament de l'endoll connectat al robot. Fig. 9
2. Desendol·leu el cable connectat al robot Fig. 10
3. Traieu el cistell recollidor de fulles del mòdul de neteja per a superfícies d'aigua.
4. Extraieu el mòdul de comunicació del mòdul de neteja per a superfícies d'aigua.
5. Ajusteu la longitud de la línia de flotació perquè coincideixi amb la profunditat de l'aigua de la piscina Fig. 13
6. Instal·leu correctament el mòdul de comunicació al mòdul de neteja per a superfícies d'aigua.

NOTA: ajustar la longitud de la línia de flotació perquè coincideixi amb la profunditat de l'aigua de la piscina pot millorar l'eficàcia de l'eliminació de residus de la superfície.

7. Afegeu el flotador a la part frontal del mòdul de neteja per a superfícies d'aigua.
8. Col·loqueu la cistella recollidafulles en el mòdul de neteja per a superfícies daigua. Fig. 16
9. Connecteu el mòdul de neteja per a superfícies d'aigua al robot. Fig. 17

3.5. El robot funcional sense mòdul de neteja d'aigua

Segons la situació real de la piscina, podeu optar per desmuntar el mòdul de neteja per a superfícies d'aigua. El robot no podrà netejar la superfície de laigua ni controlar a través dun telèfon mòbil o un control remot.

CATALÀ

1. Desenrosqueu l'allotjament de l'endoll connectat al robot. Fig. 18
2. Desendolieu el cable connectat al robot. Fig. 19
3. Premeu la tapa de la boca de càrrega. Fig. 20

3.6. Col·locació del robot a l'aigua

1. Trieu el mode de neteja desitjat i poseu el robot a l'aigua el més aviat possible. Fig. 21
2. Introduïu lentament el robot a l'aigua. A continuació, el robot deixarà anar l'aire del cos i s'enfonsarà fins al fons de la piscina.
3. El robot començarà a funcionar 60 segons després d'arribar al fons de la piscina.

3.7. Retir del robot de la piscina

1. El robot s'aturarà automàticament a la línia d'aigua de la piscina una vegada finalitzada la tasca de neteja o quan el nivell de bateria sigui baix.
2. Si no s'ha retirat el robot després de romandre a la línia d'aigua durant 3-10 minuts, s'enfonsarà de forma automàtica i s'aturarà a la vora inferior de la piscina. A continuació, podeu utilitzar l'aplicació o el control remot per trucar al robot a la línia d'aigua.
3. Quan el robot s'aturi a la vora inferior de la piscina, utilitzeu el ganxo per treure'l. Fig. 26
4. Traieu el robot de la piscina i apagueu-lo. Fig. 27

3.8. Neteja de la cistella del filtre

Recomanem netejar la cistella del filtre després de cada tasca de neteja.

1. Obriu la coberta del comportament del robot. Fig. 28
2. Traieu la cistella del filtre. Fig. 29
3. Obriu la coberta de la cistella del filtre i traieu els residus. Fig. 30
4. Esbandiu la cistella del filtre. Fig. 31

Nota: Netegeu la cistella del filtre a temps. Un filtre obstruït pot afectar el rendiment general de neteja del robot, ja dificultat que generi succió o atrapi la brutícia dels residus a la cistella del filtre. Si la neteja no fa efecte, cal substituir la cistella del filtre.

3.9. Connectivitat Wi-Fi i aplicació mòbil

Escanejant el codi QR següent podreu accedir a l'opció de descàrrega d' app i un manual on s'explica com realitzar la vinculació del vostre producte:



3.10. Reinici del dispositiu

Nota:

- Després de reiniciar el dispositiu, s'esborraran tots els paràmetres del robot, inclòs l'historial de connexions Bluetooth i Wi-Fi.
- Gireu a l'ordre de 1-2-1-2-3-2 en un termini de 5 segons Fig. 32

4. NETEJA I MANTENIMENT

Per a un rendiment òptim del producte, seguiu aquestes instruccions per mantenir el robot.

4.1. Després de l'ús diari

- Netegeu el robot i la cistella del filtre després de cada neteja.
- Mantingueu-lo allunyat de la llum solar directa.
- Assegureu-vos que el port de càrrega estigui sec abans de carregar-lo.

4.2. Cada 3 o 4 mesos o després d'un cicle de neteja profunda (quan la piscina estigui bruta)

Comproveu que no hi hagi residus als raspalls dels rodets, les erugues i els engranatges.

4.3. Cada 12 mesos o quan es detecti que el robot funciona/rota lentament

Comproveu el desgast de les erugues i dels raspalls dels rodets; si estan desgastats, substituïu-los.

4.4. Emmagatzematge fora de temporada

Si el robot no s'utilitzarà durant molt de temps, realitzeu els passos d'emmagatzematge següents:

- Netegeu i assequeu a fons la cistella del filtre, els raspalls dels rodets i les erugues.
- Assegureu-vos que no quedin restes d'aigua al netejador.
- Carregueu el robot per complet abans de guardar-lo. Colloqueu-lo en un lloc fresc i ben ventilat amb una temperatura entre 5°C i 45°C i una humitat inferior al 80% HR. Eviteu la llum solar directa, la pluja o les gelades.
- La bateria s'ha de carregar com a mínim cada 3 mesos per evitar una sobrecàrrega.
- No deixeu el robot a l'abast de nens o persones amb capacitats físiques, sensorials o mentals reduïdes ni amb manca d'experiència i coneixements, llevat que hagin rebut supervisió o instruccions.

4.5. Substitució dels raspalls dels rodets

1. A la part posterior de la corretja dels raspalls dels rodets, enlairament les sivelles de silicona que fixen les ranures de muntatge.
2. Traieu totes les sivelles de silicona, substituïu la corretja dels raspalls dels rodets per una nova, alineu les sivelles de silicona amb les ranures de muntatge i premeu les sivelles per fixar-les en les ranures. Fig. 33

4.6. Substitució de les erugues

1. Traieu els panells laterals, traieu les dues cobertes dels cargols. Amb un tornavís Phillips, descargoleu els dos cargols que subjecten els panells laterals i els panells de les erugues. Traieu els panells laterals i els panells de les erugues deixeu-los de banda. Fig. 34, 35 i 36
2. Netegeu l'interior dels panells laterals i assequeu'ls amb una tovallola de paper o un drap. Fig. 37
3. Substituïu les erugues segons calgui.

5. RESOLUCIÓ DE PROBLEMES

Si el problema persisteix després d'aplicar les solucions suggerides, poseu-vos en contacte amb el Servei d'Assistència Tècnica oficial de Cecotec.(Pag.126)

6. COPYRIGHT

Els drets de propietat intel·lectual sobre els textos del manual pertanyen a CECOTEC INNOVACIONES, SL Queden reservats tots els drets. El contingut d'aquesta publicació no podrà, ni en part ni íntegrament, reproduir-se, emmagatzemar-se en un sistema de recuperació, transmetre's o distribuir-se per cap mitjà (electrònic, mecànic, fotocòpia, enregistrament o similar) sense la prèvia autorització de CECOTEC INNOVACIONES, SL

7. DECLARACIÓ UE DE CONFORMITAT SIMPLIFICADA



Per la present, Cecotec Innovacions declara que el robot netejapiscines amb model EU01_113259 - Conga Pooldroid 10000 TotalClean AquaSkater és conforme amb la Directiva 2014/53/EU d'equips radioelèctrics.

El text complet de la declaració UE de conformitat està disponible a l'adreça d'internet següent:

<https://cecotec.es/ca/information/declaration-of-conformity>

1. ALKATRÉSZEK ÉS ALKATRÉSZEK

1.1. ábra:

1. Főkapcsoló/Tisztítási mód kiválasztása
2. Tisztító görgős kefe
3. Állapotjelző lámpa
4. Betöltési port
5. Vízkivezetés

Tisztító modul vízfelületekhez

1.2

6. Borító
7. Kommunikációs modul
8. Levélgyűjtő kosár

Távirányító

2. ábra

1. Indítás/Szünet
2. Padló üzemmód
3. Felszíni kilépés
4. Intelligens mód
5. Intelligens mód
6. Fal mód

vezérlőpult

3. ábra

1. Indítás/Szünet
2. Intelligens mód
3. Fal mód
4. Padló üzemmód
5. LED

4. ábra

1. LED

Jegyzet:

A kézikönyvben található grafikák sematikus ábrázolások, és nem feltétlenül egyeznek meg pontosan a terméken láthatókkal.

2. HASZNÁLAT ELŐTT

- Ez a készülék olyan csomagolásban kerül forgalomba, amely védi a szállítás során. Vegye ki a robotporszívót a dobozából. Az eredeti dobozt és a többi csomagolóeszközt biztonságos helyen tárolhatja, hogy elkerülje a robotporszívó károsodását, ha a jövőben szállítani kell. Ha ki akarja dobni az eredeti csomagolást, ügyeljen arra, hogy minden elemet megfelelően újrahasznosítson.
- Győződjön meg arról, hogy minden alkatrész és alkatrész megvan, és jó állapotban van. Ha bármely elem hiányzik vagy rossz állapotban van, azonnal forduljon a Cecotec hivatalos műszaki támogatási szolgálatához.

A doboz tartalma:

5. ábra

1. Medencetisztító robot
2. Töltő
3. Horog
4. Tisztító modul vízfelületekhez
5. Parancs
6. Használati útmutató

- Ne távolítsa el a sorozatszámot a termékről, hogy a berendezés megfelelően nyomon követhető legyen, ha segítségre lenne szüksége.

3. MŰKÖDÉS

3.1. Teher

- Az első használat előtt töltsse fel teljesen a robotot.
- Győződjön meg arról, hogy a töltőcsatlakozó száraz.

Első használat. 6. ábra

Használat után. 7. ábra





3.2. Megértés és állapot mutatói

3. ábra

LED szín	Állami
Zöld	Elég akkumulátor
Kék	Alacsony akkumulátor
Narancs	Nagyon alacsony akkumulátor

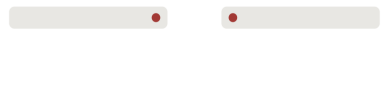
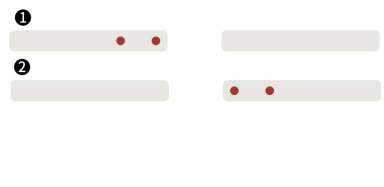
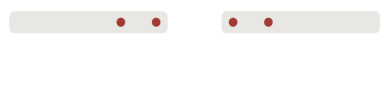
Piros	Sikertelen
Fehér	Firmware frissítés

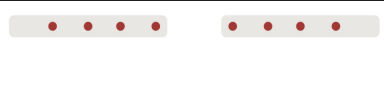
Robot hibajelző

A robot hőmérséklete túl magas	A jelzőfény gyorsan pirosan villog	
A vízszivattyú blokkolva van	A jelző pirosan villog. A negyedik és ötödik LED egyszerre ki- és bekapcsol. Ezután a hatodik és a hetedik LED ki- és bekapcsol, míg a negyedik és ötödik LED felváltva villog.	
A motor blokkolva van	A jelzőfény gyorsan pirosan villog, amíg az állapot meg nem változik	
A robot beszorult/ felborult	A jelzőfény gyorsan pirosan villog, amíg az állapot meg nem változik	
Az IMU inicializálása nem sikerült	A jelzőfény gyorsan pirosan villog, amíg az állapot meg nem változik	
Víz került a robotba	A jelzőfény gyorsan pirosan villog, amíg az állapot meg nem változik	

Vízfelület-tisztító modul kijelzője



4. ábra

LED szín	Állami
Zöld	Elég akkumulátor
Kék	Alacsony akkumulátor
Narancs	Nagyon alacsony akkumulátor

MAGYAR

Piros	Sikertelen
Fehér	Firmware frissítés
A narancssárga jelzőfény lassan pirosan villog, majd kialszik	A robot lemerült akkumulátor miatt leáll
Hálózati társviszony-létesítés	A jelzőfény gyorsan kéken villog

3.3. Tisztítási mód

Tisztítási mód	Logó	Tisztítási terület
Okos tisztítás	 AUTO	Tisztítsa meg a padlót/falat/vízvezetékét
Padlótisztítás	 FLOOR	Csak a padlót tisztítsa
Faltisztítás	 WALL	Tisztítsa meg a falakat és a vízvezetékét
A vízvezeték tisztítása	/	Csak a vízvezetékét tisztítsa

A vízvezeték tisztításának aktiválásához forgassa el 3-2-3 sorrendben 2 másodpercen belül. 8. ábra

3.4. A vízfelületek tisztító moduljának össze- és szétszerelése

1. Csavarja le a robothoz csatlakoztatott csatlakozóházat. 9. ábra
2. Húzza ki a robothoz csatlakoztatott kábelt. 10. ábra
3. Vegye ki a levélgyűjtő kosarat a vízfelület-tisztító modulból. 11. ábra
4. Távolítsa el a kommunikációs modult a vízfelület-tisztító modulból. 12. ábra
5. Állítsa be a vízvonal hosszát a medence vízének mélységéhez. 13. ábra
6. Helyezze be megfelelően a kommunikációs modult a vízfelület-tisztító modulba. 14. ábra
MEGJEGYZÉS: A vízvonal hosszának a medence vízmélységéhez igazítása javíthatja a felszíni törmelék eltávolításának hatékonyságát.
7. Rögzítse az úszót a vízfelület-tisztító modul elejére. 15. ábra
8. Helyezze a levélgyűjtő kosarat a vízfelület-tisztító modulba. 16. ábra
9. Csatlakoztassa a vízfelület-tisztító modult a robothoz. 17. ábra

3.5. A funkcionális robot víztisztító modul nélkül

A medence aktuális helyzetétől függően választhatja a vízfelület-tisztító modul szétszerelését. A robot nem lesz képes megtisztítani a vízfelületet, és nem vezérelhető mobiltelefonról vagy távirányítóról.

1. Csavarja le a robothoz csatlakoztatott csatlakozóházat. 18. ábra
2. Húzza ki a robothoz csatlakoztatott kábelt. 19. ábra
3. Húzza meg a betöltő nyak fedelét. 20. ábra

3.6. A robot vízbe helyezése

1. Válassza ki a kívánt tisztítási módot, és a lehető leghamarabb helyezze a robotot a vízbe. 21. ábra
2. Lassan helyezze be a robotot a vízbe. A robot ezután kiengedi a levegőt a testéből, és lesüllyed a medence aljára. 22. ábra
3. A robot 60 másodperccel azután kezd el dolgozni, hogy elérte a medence alját. 23. ábra

3.7. A medence robot eltávolítása

1. A robot automatikusan megáll a medence vízvonalánál, amint a tisztítási feladat befejeződött, vagy ha az akkumulátor töltöttsége alacsony. Amikor a robot megáll a vízvonalnál, az alkalmazás értesíti Önt. Vegye ki a robotot a medencéből, és kapcsolja ki a lehető leghamarabb. 24. ábra
2. Ha a robotot nem távolítják el, miután 3-10 percig a vízvonalnál maradt, akkor automatikusan elsüllyed és megáll a medence alsó szélén. Ezután az alkalmazással vagy a távirányítóval hívhatja a robotot a vízvonalhoz. 25. ábra
3. Amikor a robot megáll a medence alsó szélénél, a horog segítségével húzza ki. 26. ábra
4. Vegye ki a robotot a medencéből, és kapcsolja ki. 27. ábra

3.8. A szűrőkosár tisztítása

Javasoljuk, hogy minden tisztítási feladat után tisztítsa meg a szűrőkosarat.

1. Nyissa ki a robot viselkedésének fedelét. 28. ábra
2. Távolítsa el a szűrőkosarat. 29. ábra
3. Nyissa ki a szűrőkosár fedelét, és távolítsa el a törmelékét. 30. ábra
4. Öblítse ki a szűrőkosarat. 31. ábra

Megjegyzés: Tisztítsa meg időben a szűrőkosarat. Az eltömődött szűrő befolyásolhatja a robot általános tisztítási teljesítményét, megnehezítve a szívást, illetve a szennyeződések és törmelékek felfogását a szűrőkosárban. Ha a tisztítás nem hatékony, a szűrőkosarat ki kell cserélni.

3.9. Wi-Fi kapcsolat és mobilalkalmazás

alkalmazásletöltési lehetőséghez, valamint a termék összekapcsolását ismertető kézikönyvhöz:



3.10. Indítsa újra a készüléket

Jegyzet:

- Az eszköz visszaállítása után minden robotbeállítás törlődik, beleértve a Bluetooth és a Wi-Fi kapcsolati előzményeket is.
- Forduljon 1-2-1-2-3-2 sorrendben 5 másodpercen belül. 32. ábra

4. TISZTÍTÁS ÉS KARBANTARTÁS

A termék optimális teljesítménye érdekében kövesse ezeket az utasításokat a robot karbantartásához.

4.1. Napi használat után

- Minden tisztítás után tisztítsa meg a robotot és a szűrőkosarat.
- Tartsa távol a közvetlen napfénytől.
- Töltés előtt győződjön meg arról, hogy a töltőcsatlakozó száraz.

4.2. 3 vagy 4 havonta vagy mélytisztítási ciklus után (ha a medence piszkos)

Ellenőrizze, hogy nincs-e szennyeződés a görgőkeféken, a láncalpakon és a fogaskerekeken.

4.3. 12 havonta, vagy ha a robot lassan fut/forog

Ellenőrizze a sínek és a görgős kefék kopását; Ha elhasználódtak, cserélje ki őket.

4.4. Szezonon kívüli tárolás

Ha a robotot hosszabb ideig nem használja, hajtsa végre a következő tárolási lépéseket:

- Alaposan tisztítsa meg és szárítsa meg a szűrőkosarat, a görgős keféket és a síneket.
- Győződjön meg arról, hogy nem maradt víz a tisztítóban.
- Tárolás előtt töltsen fel teljesen a robotot. Helyezze hűvös, jól szellőző helyre, ahol a hőmérséklet 5°C és 45°C között van, páratartalom pedig 80% alatti relatív páratartalom. Kerülje a közvetlen napfényt, esőt vagy fagyot.
- Az akkumulátort legalább 3 havonta fel kell tölteni a túltöltés elkerülése érdekében.
- Ne hagyja a robotot gyermekek vagy csökkent fizikai, érzékszervi vagy mentális képességekkel rendelkező, illetve tapasztalattal és tudással nem rendelkező személyek által elérhető helyen, hacsak nem kaptak felügyeletet vagy oktatást.

4.5. A görgős kefék cseréje

1. A görgős kefe hevederének hátulján húzza le a rögzítőnyílásokat rögzítő szilikon csatokat.
2. Távolítsa el az összes szilikon csatot, cserélje ki a hengerkefe-szíjat egy újra, igazítsa a szilikon csatokat a rögzítőnyílásokhoz, és nyomja a csatokat a helyükre. 33. ábra

4.6. A vágányok cseréje

1. Távolítsa el az oldalsó paneleket, távolítsa el a két csavarfedeleket. Egy Phillips csavarhúzóval csavarja ki az oldalsó paneleket és a szintáblákat rögzítő két csavart. Távolítsa el az oldalsó paneleket és a sínpaneleket, és tegye félre. 34., 35. és 36. ábra
2. Törölje le az oldalsó panelek belsejét, és szárítsa meg őket papírtörülővel vagy ruhával. 37. ábra
3. Szükség szerint cserélje ki a síneket.

5. PROBLÉMAMEGOLDÁS

Ha a probléma a javasolt megoldások alkalmazása után is fennáll, forduljon a Cecotec hivatalos műszaki támogatási szolgálatához.(Pag.128)

6. SZERZŐI JOG

A jelen kézikönyvben szereplő szövegekre vonatkozó szellemi tulajdonjogok a CECOTEC INNOVACIONES, SL-t illetik. Minden jog fenntartva. A CECOTEC INNOVACIONES, SL előzetes engedélye nélkül e kiadvány tartalmát részben vagy egészben tilos reprodukálni, visszakereső rendszerben tárolni, továbbítani vagy terjeszteni semmilyen módon (elektronikus, mechanikus, fénymásolás, felvétel vagy hasonló).

7. EGYSZERŰSÍTETT EU-MEGFELELŐSÉGI NYILATKOZAT



A Cecotec Innovations ezennel kijelenti, hogy a medencetisztító robot EU01_113259 - Conga Pooldroid 10000 TotalClean modellel Az AquaSkater megfelel a rádióberendezésekre vonatkozó 2014/53/EU irányelvnek.

Az EU-megfelelőségi nyilatkozat teljes szövege a következő internetes címen

érhető el:

<https://cecotec.es/es/information/declaration-of-conformity>

تان وكملاو آازجال 1.

1.1 ل كشل

1. فيظنتلا عضو رايتخ/ةقاطلا انتفم
2. ؤناو طس ال فيظنت ؤاشرف
3. ؤالجال رشؤم ؤوض
4. لي م ح ت ل ا ؤ ان يم
5. هاي م ل ا ج ر خ م

ةي ؤامل ا ح طس ال فيظنت ؤدحو

1.2 ل كشل

6. ؤاطغ
7. تال اص تال ا ؤدحو
8. قاروال عم ج قلس

دعب ن ع م ك ح ت ل ا زاهج

2 ل كشل

1. ت ق و م ف ا ق ي / ا ؤ د ب
2. ؤي ضر ال ا عضو
3. ح طس ل ا ج ر خ م
4. ي ك ذ ل ا عضو ل ا
5. ي ك ذ ل ا عضو ل ا
6. ر ا د ج ل ا عضو

م ك ح ت ل ا ؤحول

3 ل كشل

1. ت ق و م ف ا ق ي / ا ؤ د ب
2. ي ك ذ ل ا عضو ل ا
3. ر ا د ج ل ا عضو
4. ؤي ضر ال ا عضو
5. د ا ق

4 ل كشل

1. د ا ق

ةظو ح لم:

ةدو ج و م ل ا ل ك ل ي ت عم ا م ا م ت ق ي ب ا ط ت ت ال د ق و ؤي ط ي ط خ ت ت ال ي م ت ن ع ؤ ر ا ب ع ل ي ل د ل ا ا ذ ه ي ف ؤ د و ج و م ل ا ت ا م و س ر ل ا ج ت ن م ل ا ي ل ع .

2. مادختس الال لبق

- ةيئابرهكلا ةسنكفملا ةلزاب مق. لقنلا ءانثأ ءتيا ماحل ةممصم ةوبع يف زا هجلا اذه يتأي عنمل نم ناكم يف يرخال فيل غتلا داومو يلصالا قودنصرلا نيزخت كنفم ي. اهتبلع نم ةيتوبورلا ديرت تنك اذا. لبق تستملا يف اهلتن ىلا ءاجاب تنك اذا ةيتوبورلا ةيئابرهكلا ةسنكفملا فلت ج. حيحص لكشب رصان علا عيمج ريودت ءداع نم دكأت، ةيلصالا ةوبعلا نم صلختلا رصان علا نم يا تنك اذا. ءديج ءلاح يف امن او ءنمضتم تانوكفملا او ءازجالا عيمج نأ نم دكأت
- ىلع Cecotec كشرشل ةيمسرلا ينفلا مءدلا ءمدخب لاصتالا ىجر يف، ءئيس ءلاح يف وأ ءدوقفم روفلا

قودنصرلا تياوتحم

5 لكشلا

1. ءحابسرلا تاماح فيظنت توبور
2. نحاش
3. فاطخ
4. ةيئامل حطس ال فيظنت ءدحو
5. رمأي
6. تاميل عتلا ليد

- يف ج. حيحص لكشب ءزاهج عبنتت نكمي ىتح، جتنملا نم يلسلستلا مقرلا ءلزاب مق تال ءدعاسملا ىلا ءكجاي ت ح ءلاح

3. ليغش تلا

3.1. جرح

- ءرم لوال مادختس لبق لمالكاب توبورلا نحشب مق
- فجاج نحشلا ذفنم نأ نم دكأت
- 6 لكشلا. لوالا مادختس ال
- 7 لكشلا. مادختس ال دعب

3.2. ءنكفملا او مفضللا تارشؤم

3 لكشلا



ءيالو	مامصرلا نول
ءيفاك ءيراطب	رضخأ
ءضفخنم ءيراطب	قرزا
ءج ءضفخنم ءيراطب	يلقا تريبلا
لشف	رمحأ
ءتباثلا جمار بلا ثي دحت	ضيبأ

توبورلا آدج ءغفترم ءارح ءجرد	ءعرب رمأل نوللاب رشوملأ ضموي	
هاملأ ءخضم ءدودسم	هتي. رمأل نوللاب رشوملأ ضموي ءعبارلا LED حيباصملا فئاقياو ليغشت هتي هت. تقولا سفن يف قسم اءل او ءسداسلا LED حيباصم فئاقياو ليغشت LED حيباصم ضموي امنيب، ءعبارلاو بوانءلاب قسم اءل او ءعبارلا	<p>1 </p> <p>2 </p>
رظح هت كءرحملا	ءعرب رمأل نوللاب رشوملأ ضموي ءلأءل ريغشت ىءح	
توبورلا ارصاح بولقم	ءعرب رمأل نوللاب رشوملأ ضموي ءلأءل ريغشت ىءح	
ءئيهت لشف IMU	ءعرب رمأل نوللاب رشوملأ ضموي ءلأءل ريغشت ىءح	
لءءل ءلأءل توبورلا	ءعرب رمأل نوللاب رشوملأ ضموي ءلأءل ريغشت ىءح	

ءاملأ حطس فيظنت ءءو رشوم
4 لكشول

ءئالو	ءامصلأ نول
ءيفاك ءيراطب	رضأ
ءضفءم ءيراطب	قرأ
آء ءضفءم ءيراطب	ءلأءل ربلا
لشف	رمأ
ءءبائلأ ءمربلا ءءءء	ضءبأ
ءيراطبلا ضافءنا ببسب لمءلأ نع فقوءءء توبورلا	نوللاب ءطبب ءلأءل ربلا رشوملأ ضموي ءفطنء هت رمأل
ءعرب قرأ نوللاب رشوملأ ضموي	ءكبشلا ربع ءانءءبلا لءابء

3.3. فيظن تالا عضو

فيظن تالا عضو	راعشلا	فيظن تالا قطنم
فيظن تالا	 AUTO	هايمل طخ/رادجال/ةيضررالا فيظن ت
تايضررالا فيظن ت	 FLOOR	طقف ةيضررالا فنظن
ناردجالا فيظن ت	 WALL	هايمل طخو ناردجالا فيظن ت
هايمل طخ فيظن ت	/	طقف هايمل طخ فنظن

8 لكشلا . ني تي نيئا لالاخ 3-2-3 بي تي رتلا اب ريودتلا ب مق ، هايمل طخ فيظن ت ةيلم ع طي شنتلا

- 3.4. ةي ئا مل ا حطس ال ا فيظن ت ءدحو لكي كفتو عي مت
- 9 لكشلا . توبورلا ب لصت مل سباقلا ا طغ كغفب مق
 - 10 لكشلا . توبورلا ب لصت مل لبالا ل صفا
 - 11 لكشلا . امل ا حطس فيظن ت ءدحو نم قاروالا عم ج ءلس ءلازاب مق
 - 12 لكشلا . امل ا حطس فيظن ت ءدحو نم لاصتالا ءدحو ءلازاب مق
 - 13 لكشلا . حبس مل ا هاي م قمع عم بس انتيل امل ا طخ لوط طبضب مق
 - 14 لكشلا . امل ا حطس فيظن ت ءدحو يف حي حص لكشب لاصتالا ءدحو تي بتت ب مق
- ماطحلا ءلازا! ةي لاعف ني سحت ىل! حبس مل ا هاي م قمع عم بس انتيل امل ا طخ لوط لي دع ت يدؤي دق : ءظح لا
ي حطس لا
- 15 لكشلا . امل ا حطس فيظن ت ءدحو نم يم امل ا ءزجالا يف قماوعلا بي كرت ب مق
 - 16 لكشلا . امل ا حطس فيظن ت ءدحو يف قاروالا عم ج ءلس عضو
 - 17 لكشلا . توبورلا ب امل ا حطس فيظن ت ءدحو لي صو تب مق

3.5. هايمل ا فيظن ت ءدحو نودب في فيظول توبورلا
توبورلا نكمتي نل . امل ا حطس فيظن ت ءدحو لكي كفت راتخت دق ، حبس مل ل يل عفلا عضو لا ىل ع ادامت ع
دعب نع مكحتلا زاغ و ا لوم حلا فتا ا ربب بب مكحتلا و ا امل ا حطس فيظن ت نم

- 18 لكشلا . توبورلا ب لصت مل سباقلا ا طغ كغفب مق
- 19 لكشلا . توبورلا ب لصت مل لبالا ل صفا
- 20 لكشلا . وشحلا قن ع ا طغ طبر ب مق

3.6. امل ا يف توبورلا عضو

- 21 لكشلا . نكمت تقو عرسا يف امل ا يف توبورلا عضو م بولطملا فيظن تالا عضو رتخا
- 22 لكشلا . حبس مل ا عاق
يف قرغوي ميس ج نم ا اولهلا جارخا ب توبورلا موقني م . عطبب امل ا يف توبورلا لاخا دب مق
- 23 لكشلا . حبس مل ا عاق ىل ا لوصو نم ةيئا 60 دعب لم عا توبورلا ا دب بس

سورتل او ،تاراسملا او ،قن او طسالا شرف ىلع اع ماطح يا دوجو مدع نم دكافت
 4.3. عطبب رودى/لمعي توبورلا نأ فاشيتاكا متي امدنع وأ ارش 12 لك
 اهل ادبتساب مق ،قنرتهم تنك اذا ؛قن او طسالا شرفو تاراسملا لكفات نم ققحتلا

4.4. مسمولما جراخ نيزختلا
 :قيلاتلا نيزختلا تاوطخ اع راجب مق ،قن او طسالا شرفو قنرتفل توبورلا مادختسا متي مل اذا
 اديج تاراسملا او قن او طسالا شرفو رتلفلا قلس فيفحتو فيظن تب مق
 - فظن ملما يف يقببتم ام يا دوجو مدع نم دكافت
 - ءجرب ءيو متلا ديحو دراب ناكم يف هي عرض .نيزخت لبق لم القلاب توبورلا نحش ب مق
 - سمشلا ءعشأ بنحت .80% نم لقأ ءيبسن قبوطرو ءيؤئم ءجرب 45، ءيؤئم تاجرد 5 نيب حوارتت قراخ
 .عيقصلا وأ رطملا وأ قرشابملا
 .دئازلا نحشلا عنمل لقالا ىلع رشأ ءثالث لك ءيراطبلا نحش يغبن ي
 - ءيسحلا وأ ءيندبلا تاردقلا يوذ صاخشالا وأ لافطالا لوانبتم يف توبورلا كرتت ال
 - مهئاطع وأ مهيل فارشال مت اذا ال ،قنر عملاو قربخلا ىلا نورقتفي نيذلا وأ ،قنودجمل ءيلقخا وأ
 .تاميلعت

4.5. قن او طسالا شرف لادبتسا
 1. تببثت يتلا نوكليليسلا كباشم قلازاب مق ،قن او طسالا ءاشرف مازح نم يفلخلا ءزجال ىلع
 .تببثتلا تاحتف
 2. مقو ،ديج رخاب قن او طسالا ءاشرف مازح لادبتساو ،نوكليليسلا كباشم عيمج قلازاب مق
 33 لكشلا .اهنكم يف كباشملا ىلع طغضا مٲ ،تببثتلا تاحتف عم نوكليليسلا كباشم اذاحجب

4.6. تاراسملا لادبتسا
 1. ي غارب لغم مادختساب .نيرامسملما ىل اطغ قلازاب مق مٲ ،ءيبناجال حاوالا قلازاب مق
 حاوالا قلازاب مق .راسملا حاوالا ءيبناجال حاوالا ناتبثي نيذلا نيزيغربلا كغب مق ،سبيل
 36 و 35 و 34 لكشلا .ابناجال ءعضو راسملا حاوالا ءيبناجال
 2. 37 لكشلا .شامق ءعطق وأ ءيقرو قفشنمب افغفحو ءيبناجال حاوالا نم يلخادلا ءزجال حسما
 3. ءاجال بسح تاراسملا لادبتسا

5. تالكشمل ل ح

قنرشل ءيمسرلا ينفلا مدخل ءمذخب لاصتالا ىجريف ،قنرتقمل لولحلا قيبطت دعب قنكشمل تارمتسا اذا
 (Pag.130) Cecotec.

6. رشنلاو عبطلا قوق ح

CECOTEC قنرشل قنولم ليلدلا اذه يف قنوجوملا صوصنلل ءيركفل ءيكلل قوق ح
 ،اىيزج وأ ايلك ،روشنملا اذه ىوتحم جاتنا اداع زوجي ال .قنوجوم قوقحلا عيمج . INNOVACIONES, SL
 وأ ،ريوصت وأ ،ءيكنيكيم وأ ،ءينورتكلا (قنيسو ياب ءعيزوت وأ ملقن وأ ،عاجرتسا ماظن يف نيزخت وأ
 CECOTEC INNOVACIONES, SL قنرش نم قببسم نذلا ىلع لوصحلا نود (كلذ مهابش ام وأ ،لبيجست

7. يبوروالا داخاتال طسبملا ققباطملا نالعا.

زارطلاب حبسملما فيظنت توبور نا Cecotec Innovations فكارش نلعت ،اذه بجومب
EU01_113259 - Conga Pooldroid 10000 TotalClean عم AquaSkater زاغ قفاوتي
2014/53/EU. ويدارلما شاعم هيچوت
يلااتلا تنرتنالا ناوع يلع يبوروالا داخاتال ققباطملا نالعال لماللا صنلا رفوتي
<https://cecotec.es/es/information/declaration-of-conformity>



ESPAÑOL

Problemas	Posibles causas
El robot no se carga	La toma no tiene corriente
	El cable de alimentación no está conectado de forma correcta a la toma de corriente
	La conexión entre el adaptador de corriente y el robot está suelta
	El adaptador de corriente no funciona
	Ha entrado agua en el puerto de carga
El robot no funciona o el indicador no se enciende	El robot no tiene batería suficiente
	El interruptor del robot falla
El robot no trepa por las paredes	La batería está baja
	Compruebe si el robot funciona en modo limpieza de suelos y limpia solo el suelo
	La cesta de filtro está obstruida
	Hay algas en la pared y el valor del pH no es correcto
	Las orugas o los cepillos de los rodillos están desgastados
El robot se mueve en círculos	La cesta del filtro está obstruida
	Los residuos se atascan en las orugas o en los cepillos de los rodillos
El robot se detiene bajo el agua y el indicador de fallos indica que el motor o la bomba de agua están bloqueados	Los residuos se atascan en las orugas o en los cepillos de los rodillos
	Los residuos bloquean el impulsor del motor de la bomba de agua
Hay gotas de agua y suciedad en el robot recién comprado	Se ha sometido a todos los robots a rigurosas pruebas antes de salir de fábrica, entre ellas pruebas bajo el agua. Por lo tanto, puede haber una pequeña cantidad de gotas de agua o suciedad en el interior. No dude en utilizar el robot con normalidad

	Posibles soluciones
	Compruebe si la toma de corriente funciona
	Compruebe la conexión entre el cable de alimentación y la toma de corriente
	Compruebe la conexión entre el robot y el adaptador
	Compruebe si se muestra el LED de carga cuando el adaptador está conectado al robot. Si no es así, sustituya el cargador póngase en contacto con el Servicio de Asistencia Técnica oficial de Cecotec
	Seque el puerto de carga e intente cargar de nuevo
	Utilice el robot después de cargarlo por completo
	Intente apagar y volver a encender el robot
	Utilice el robot después de cargarlo por completo
	Cambie el modo de limpieza de paredes
	Limpie la cesta del filtro
	Compruebe los niveles de productos químicos en el agua. Una mala calidad del agua puede permitir el crecimiento de algas, lo que hace que las paredes resbalen. En este caso, ajuste la calidad del agua y limpie las paredes
	Sustituya las orugas o los cepillos de los rodillos
	Limpie la cesta del filtro
	Retire los residuos de las orugas o de los cepillos de los rodillos
	Si el motor está atascado, compruebe si la oruga izquierda/derecha puede girarse de forma manual. Si no es así, compruebe si hay obstrucciones en la oruga
	Si el motor de la bomba de agua está atascado, compruebe si hay obstáculos en los impulsores
	Esto no afecta al funcionamiento del robot

ENGLISH

**

Problem	Possible causes
The robot does not charge	The socket has no power.
	The power cord is not properly connected to the socket.
	The connection between the power adapter and the robot is loose.
	The power adapter does not work.
	Water has entered the charging port.
The robot does not work, or the indicator light does not come on	The robot does not have enough battery.
	The robot's switch is faulty.
The robot does not climb up walls	Low battery.
	Check if the robot is operating in floor cleaning mode and cleans the floor only.
	The filter basket is clogged.
	There are algae on the walls and the water's pH value is not correct.
	The tracks or roller brushes are worn.
The robot moves in circles	The filter basket is clogged.
	Debris gets stuck in the tracks or roller brushes.
The robot stops underwater, and the fault indicator light comes on, indicating that the motor or water pump is blocked	Debris gets stuck in the tracks or roller brushes.
	Debris is blocking the water pump motor impeller.
There are water drops and dirt on the newly purchased robot	All robots undergo rigorous testing before leaving the factory, including underwater tests. Therefore, small amounts of water drops, or dirt may be inside. Feel free to use the robot normally.

Possible solutions
Check if the power socket works.
Check the connection between the power cord and the socket.
Check the connection between the robot and the power adapter.
Check if the charging LED comes on when the power adapter is connected to the robot. If not, replace the charger or contact Cecotec's Official Technical Support Service.
Dry the charging port and try to charge the robot again.
Use the robot after fully charging it.
Try switching the robot off and on again.
Use the robot after fully charging it.
Change to wall cleaning mode.
Clean the filter basket.
Check water chemical levels. Poor water quality can allow algae growth, making walls slippery. In this case, adjust the water quality and clean the walls.
Replace the tracks or roller brushes.
Clean the filter basket.
Remove debris from the tracks or roller brushes.
If the motor is stuck, check if the left/right track can be manually rotated. If not, check the tracks for obstructions.
If the water pump motor is stuck, check the impeller for obstructions.
This does not affect the robot's operation.

FRANÇAIS

**

Problèmes	Possibles causes
Le robot ne recharge pas	La prise n'a pas de courant
	Le câble d'alimentation n'est pas bien branché au réseau électrique.
	La connexion entre l'adaptateur d'alimentation et le robot est lâche
	L'adaptateur ne fonctionne pas
	De l'eau a pénétré dans le port de charge
Le robot ne fonctionne pas ou le témoin lumineux ne s'allume pas.	La batterie du robot est insuffisante
	L'interrupteur du robot est défectueux
Le robot ne grimpe pas aux parois	La batterie est faible
	Vérifiez que le robot fonctionne en mode de nettoyage du sol et qu'il ne nettoie que le sol.
	Le panier du filtre est obstrué.
	Il y a des algues sur les parois et le pH de l'eau n'est pas correct.
	Les chenilles ou les brosses des rouleaux sont usées.
Le robot se déplace en cercle	Le panier du filtre est obstrué
	Des saletés se coincent dans les chenilles ou les brosses des rouleaux.
Le robot s'arrête sous l'eau et le témoin d'erreur s'allume, indiquant que le moteur ou la pompe à eau est bloqué.	Des saletés se coincent dans les chenilles ou les brosses des rouleaux.
	Des saletés bloquent le rotor du moteur de la pompe à eau
Il y a des gouttes d'eau et de la saleté sur le robot nouvellement acheté.	Tous les robots ont été soumis à des tests rigoureux avant de quitter l'usine, y compris des tests sous l'eau. Il peut donc y avoir une petite quantité d'eau ou de saleté à l'intérieur. N'hésitez pas à utiliser le robot normalement.

	Possibles solutions
	Vérifiez si la prise de courant fonctionne
	Vérifiez la connexion entre le câble d'alimentation et la prise
	Vérifiez la connexion entre le robot et l'adaptateur
	Vérifiez si le témoin de charge s'allume lorsque l'adaptateur est connecté au robot. Si ce n'est pas le cas, remplacez le chargeur et contactez le Service d'Assistance Technique officiel de Cecotec.
	Séchez le port de charge et essayez de recharger le robot.
	Utilisez le robot après l'avoir complètement rechargé.
	Essayez d'éteindre et de rallumer le robot.
	Utilisez le robot après l'avoir complètement rechargé.
	Modifiez le mode de nettoyage des parois.
	Nettoyez le panier du filtre
	Vérifiez les niveaux de produits chimiques dans l'eau. Une mauvaise qualité de l'eau peut entraîner la prolifération d'algues, ce qui rend les parois glissantes. Dans ce cas, il faut ajuster la qualité de l'eau et nettoyer les parois.
	Remplacez les chenilles ou les brosses des rouleaux.
	Nettoyez le panier du filtre
	Retirez les résidus des chenilles ou des brosses des rouleaux.
	Si le moteur est bloqué, vérifiez si la chenille gauche/droite peut être tournée manuellement. Si ce n'est pas le cas, vérifiez s'il y a des obstructions dans la chenille.
	Si le moteur de la pompe à eau est bloqué, vérifiez qu'il n'y a pas d'obstacles dans les propulseurs.
	Cela n'affecte pas le fonctionnement du robot.

DEUTSCH

**

Probleme	Mögliche Ursachen
Der Roboter lädt nicht	Die Steckdose hat keinen Strom
	Das Netzkabel ist nicht richtig an die Steckdose angeschlossen
	Die Verbindung zwischen dem Netzadapter und dem Roboter ist lose.
	Netzadapter funktioniert nicht
	Wasser ist in den Frachthafen eingedrungen
Der Roboter funktioniert nicht oder die Anzeige leuchtet nicht.	Der Roboter hat nicht genügend Batterieleistung
	Roboterschalter fällt aus
Der Roboter klettert keine Wände hoch	Batterie ist schwach
	Prüfen Sie, ob der Roboter im Bodenreinigungsmodus arbeitet und nur den Boden reinigt.
	Filterkorb ist verstopft
	An der Wand befinden sich Algen und der pH-Wert stimmt nicht.
	Laufwerke oder Walzenbürsten sind abgenutzt
Der Roboter bewegt sich im Kreis	Filterkorb ist verstopft
	Verschmutzungen bleiben in den Raupen oder Walzenbürsten stecken
Der Roboter bleibt unter Wasser stehen und die Fehleranzeige zeigt an, dass der Motor oder die Wasserpumpe blockiert ist.	Verschmutzungen bleiben in den Raupen oder Walzenbürsten stecken
	Schmutzpartikel blockieren das Laufrad des Wasserpumpenmotors.
Wassertropfen und Schmutz auf dem neu gekauften Roboter	Alle Roboter wurden vor dem Verlassen des Werks strengen Tests unterzogen, einschließlich Unterwassertests. Daher kann sich im Inneren eine kleine Menge an Wassertropfen oder Schmutz befinden. Sie können den Roboter ganz normal benutzen

	Mögliche Lösungen
	Prüfen Sie, ob die Steckdose funktioniert
	Überprüfen Sie die Verbindung zwischen dem Netzkabel und der Steckdose.
	Überprüfen Sie die Verbindung zwischen dem Roboter und dem Adapter.
	Prüfen Sie, ob die Lade-LED angezeigt wird, wenn der Adapter an den Roboter angeschlossen ist. Wenn nicht, tauschen Sie das Ladegerät aus und wenden Sie sich an den offiziellen technischen Kundendienst von Cecotec.
	Trocknen Sie den Ladeanschluss und versuchen Sie erneut zu laden.
	Verwenden Sie den Roboter, nachdem Sie ihn vollständig aufgeladen haben.
	Versuchen Sie, den Roboter aus- und wieder einzuschalten.
	Verwenden Sie den Roboter, nachdem Sie ihn vollständig aufgeladen haben.
	Ändern des Wandreinigungsmodus
	Reinigen Sie den Filterkorb
	Überprüfen Sie den Gehalt an Chemikalien im Wasser. Bei schlechter Wasserqualität können sich Algen bilden, die die Wände rutschen lassen. In diesem Fall müssen Sie die Wasserqualität anpassen und die Wände reinigen.
	Walzenbahnen oder Walzenbürsten austauschen
	Reinigen Sie den Filterkorb
	Entfernen Sie Verunreinigungen von Raupen oder Walzenbürsten
	Wenn der Motor blockiert ist, prüfen Sie, ob sich das linke/rechte Gleis manuell drehen lässt. Ist dies nicht der Fall, prüfen Sie, ob das Gleis verstopft ist.
	Wenn der Motor der Wasserpumpe klemmt, prüfen Sie die Laufräder auf Verstopfungen.
	Dies hat keinen Einfluss auf den Betrieb des Roboters

ITALIANO

**

Problemi	Possibili cause
Il robot non si carica	La presa non ha corrente
	Il cavo di alimentazione non è collegato correttamente alla presa di corrente
	Il collegamento tra l'adattatore di alimentazione e il robot è allentato
	L'adattatore di alimentazione non funziona
	L'acqua è entrata nella porta di ricarica
Il robot non funziona o la spia non si accende	Il robot non è sufficientemente carico
	L'interruttore del robot non funziona
Il robot non si arrampica sulle pareti	La batteria è scarica
	Controllare se il robot funziona in modalità di pulizia del pavimento e se pulisce solo il pavimento.
	Il cestello del filtro è intasato
	Ci sono alghe sulle pareti e il pH dell'acqua non è corretto.
	I cingoli o le spazzole dei rulli sono usurati
Il robot si muove in cerchio	Il cestello del filtro è intasato
	Vi sono detriti incastrati nei cingoli o nei rulli.
Il robot si ferma sotto l'acqua e la spia di guasto indica che il motore o la pompa dell'acqua sono bloccati.	Vi sono detriti incastrati nei cingoli o nei rulli.
	I detriti bloccano la girante del motore della pompa dell'acqua
Ci sono gocce d'acqua e sporizia sul robot appena acquistato	Tutti i robot sono sottoposti a test rigorosi prima di uscire dalla fabbrica, compresi quelli subacquei. Pertanto, all'interno potrebbe essere presente una piccola quantità di gocce d'acqua o di sporco. Il robot può essere usato normalmente

	Possibili soluzioni
	Verificare che la presa di corrente funzioni
	Verificare che il cavo di alimentazione sia correttamente collegato alla presa di corrente
	Controllare il collegamento tra il robot e l'adattatore
	Controllare che la spia di carica si accenda quando l'adattatore è collegato al robot. In caso contrario, sostituire il caricabatterie contattando il servizio di assistenza tecnica ufficiale Cecotec.
	Asciugare la porta di ricarica e provare a ricaricare il robot
	Utilizzare il robot dopo averlo caricato completamente
	Provare a spegnere e riaccendere il robot
	Utilizzare il robot dopo averlo caricato completamente
	Cambiare la modalità di pulizia delle pareti
	Pulire il cestello del filtro
	Controllare i livelli di sostanze chimiche nell'acqua. La cattiva qualità dell'acqua può favorire la crescita di alghe che rendono scivolose le pareti. In questo caso, regolare la qualità dell'acqua e pulire le pareti.
	Sostituire i cingoli o le spazzole dei rulli.
	Pulire il cestello del filtro
	Rimuovere i detriti dai cingoli o dalle spazzole dei rulli.
	Se il motore è inceppato, verificare se è possibile ruotare manualmente il cingolo destro/sinistro. In caso contrario, verificare che non vi siano ostruzioni nei cingoli.
	Se il motore della pompa dell'acqua è bloccato, controllare che le giranti non siano ostruite.
	Questo non influenzerà il funzionamento

PORTUGUÊS

**

Problemas	Causas possíveis
O robô não carrega	A tomada não tem corrente
	O cabo de alimentação não está corretamente ligado à tomada de corrente
	A ligação entre o adaptador de corrente e o robot está solta.
	O adaptador de corrente não funciona
	A água entrou no porto de carga
O robot não funciona ou o indicador não se acende.	O robô não tem carga suficiente na bateria
	Falha do interruptor do robot
O robô não trepa paredes	A bateria está fraca
	Verifique se o robô funciona no modo de limpeza do chão e se limpa apenas o chão.
	O cesto do filtro está entupido
	Há algas na parede e o valor do pH não está correto.
	Os carris ou as escovas dos rolos estão gastos
O robot move-se em círculos	O cesto do filtro está entupido
	Os detritos ficam presos nas lagartas ou nas escovas dos rolos
O robô pára debaixo de água e o indicador de avaria indica que o motor ou a bomba de água estão bloqueados.	Os detritos ficam presos nas lagartas ou nas escovas dos rolos
	Os detritos bloqueiam o impulsor do motor da bomba de água.
Gotas de água e sujidade no robô acabado de comprar	Todos os robôs foram submetidos a testes rigorosos antes de saírem da fábrica, incluindo testes subaquáticos. Por conseguinte, pode haver uma pequena quantidade de gotas de água ou sujidade no interior. Não hesite em utilizar o robot normalmente

Soluções possíveis
Verificar se a tomada funciona
Verificar a ligação entre o cabo de alimentação e a tomada eléctrica.
Verificar a ligação entre o robot e o adaptador.
Verifique se o LED de carregamento é apresentado quando o adaptador está ligado ao robô. Se não for este o caso, substitua o carregador contactando o serviço oficial de assistência técnica Cecotec.
Secar a porta de carregamento e tentar carregar novamente.
Utilizar o robô depois de o ter carregado completamente
Tente desligar e voltar a ligar o robot.
Utilizar o robô depois de o ter carregado completamente
Alterar o modo de limpeza da parede
Limpar o cesto do filtro
Verificar os níveis de produtos químicos na água. A má qualidade da água pode permitir o crescimento de algas, fazendo com que as paredes se tornem escorregadias. Neste caso, ajustar a qualidade da água e limpar as paredes.
Substituir as calhas dos rolos ou as escovas dos rolos
Limpar o cesto do filtro
Remover os detritos das lagartas ou das escovas de rolos
Se o motor estiver encravado, verifique se a via esquerda/direita pode ser rodada manualmente. Caso contrário, verificar se existem obstruções na via.
Se o motor da bomba de água estiver encravado, verifique se os impulsores estão obstruídos.
Isto não afecta o funcionamento do robô

NEDERLANDS

**

Problemen	Mogelijke oorzaken
De robot laadt niet op	Het stopcontact heeft geen stroom
	Het netsnoer is niet goed aangesloten op het stopcontact.
	De verbinding tussen de stroomadapter en de robot is los
	De stroomadapter werkt niet
	Er is water in de laadhaven gekomen
De robot werkt niet of de indicator licht niet op	De robot heeft niet genoeg batterij
	De robotschakelaar faalt
De robot klimt niet over muren	De batterij is bijna leeg
	Controleer of de robot in de vloerreinigingsmodus staat en alleen de vloer reinigt.
	Het filtermandje is verstopt
	Er zitten algen op de muur en de pH-waarde klopt niet.
	De rupsen of rolborstels zijn versleten
De robot beweegt in cirkels	Het filtermandje is verstopt
	Er blijft vuil vastzitten in de rails of rolborstels
De robot stopt onder water en de storingsindicator geeft aan dat de motor of waterpomp geblokkeerd is.	Er blijft vuil vastzitten in de rails of rolborstels
	Vuil blokkeert de waaier van de waterpompmotor
Er zitten waterdruppels en vuil op de nieuw gekochte robot.	Alle robots ondergaan strenge tests voordat ze de fabriek verlaten, inclusief tests onder water. Het kan dus voorkomen dat er kleine waterdruppeltjes of vuiltjes in zitten. U kunt de robot gerust op de normale manier gebruiken.

Mogelijke oplossingen
Controleer of het stopcontact werkt
Controleer de verbinding tussen het netsnoer en het stopcontact
Controleer de verbinding tussen de robot en de adapter
Controleer of de oplaad-LED brandt wanneer de adapter is aangesloten op de robot. Indien dit niet het geval is, vervang dan de lader of neem contact op met de officiële Technische Ondersteuningsdienst van Cecotec.
Maak de oplaadpoort droog en probeer opnieuw op te laden.
Gebruik de robot nadat deze volledig is opgeladen
Probeer de robot uit en weer aan te zetten.
Gebruik de robot nadat deze volledig is opgeladen
Wijzig de muurreinigingsmodus
Maak het filtermandje schoon
Controleer de chemische waarden in het water. Slechte waterkwaliteit kan leiden tot algengroei, waardoor de wanden glad worden. Pas in dat geval de waterkwaliteit aan en maak de muren schoon.
Vervang de rupsen of rolborstels
Maak het filtermandje schoon
Verwijder vuil van de rails of rolborstels
Als de motor vastzit, controleer dan of de linker-/rechterrupsband handmatig kan worden gedraaid. Is dat niet het geval, controleer dan of er obstakels op het spoor zijn.
Als de motor van de waterpomp vastzit, controleer dan of de waaiers verstopt zitten.
Dit heeft geen invloed op de werking van de robot.

POLSKI

**

Kwestie	Możliwe przyczyny
Robot nie ładuje się	Gniazdo nie ma zasilania
	Przewód zasilający nie jest prawidłowo podłączony do gniazdka elektrycznego.
	Połączenie między zasilaczem a robotem jest luźne
	Zasilacz nie działa
	Woda dostała się do portu ładunkowego
Robot nie działa lub kontrolka się nie świeci	Robot nie ma wystarczającej ilości baterii
	Przełącznik robota uległ awarii
Robot nie wspina się po ścianach	Bateria jest słaba
	Sprawdź, czy robot pracuje w trybie czyszczenia podłogi i czyści wyjącznie podłogę.
	Koszyk filtra jest zatkany
	Na ścianie znajdują się glony, a wartość pH jest nieprawidłowa.
	Zużyte są gąsienice lub szczotki walcowe
Robot porusza się w kółko	Koszyk filtra jest zatkany
	Zanieczyszczenia gromadzą się w szynach lub szczotkach walcowych
Robot zatrzymuje się pod wodą, a wskaźnik błędu informuje o zablokowaniu silnika lub pompy wodnej.	Zanieczyszczenia gromadzą się w szynach lub szczotkach walcowych
	Zanieczyszczenia blokują wirnik silnika pompy wodnej
Na nowo zakupionym robocie znajdują się krople wody i brud.	Wszystkie roboty przed opuszczeniem fabryki przeszły rygorystyczne testy, w tym testy podwodne. W związku z tym wewnątrz może znajdować się niewielka ilość kropelek wody i brudu. Możesz swobodnie używać robota normalnie.

Możliwe rozwiązania
Sprawdź, czy gniazdko elektryczne działa
Sprawdź połączenie między przewodem zasilającym a gniazdkiem elektrycznym
Sprawdź połączenie między robotem a adapterem
Sprawdź, czy po podłączeniu adaptera do robota świeci się dioda LED ładowania. W przeciwnym razie wymień ładowarkę lub skontaktuj się z oficjalnym serwisem pomocy technicznej Cecotec.
Osusz port ładowania i spróbuj naładować ponownie.
Użyj robota po jego pełnym naładowaniu
Spróbuj wyłączyć robota i włączyć go ponownie.
Użyj robota po jego pełnym naładowaniu
Zmień tryb czyszczenia ściany
Wyczyść koszyk filtra
Sprawdź poziom substancji chemicznych w wodzie. Zła jakość wody może powodować rozwój glonów, przez co ściany staną się śliskie. W takim przypadku należy poprawić jakość wody i wyczyścić ściany.
Wymień tory lub szczotki rolkowe
Wyczyść koszyk filtra
Usuń zanieczyszczenia z torów lub szczotek walcowych
Jeśli silnik się zablokował, sprawdź, czy można ręcznie obrócić lewą/prawą gaśienicę. Jeśli nie, sprawdź, czy na torze nie ma przeszkód.
Jeśli silnik pompy wodnej jest zablokowany, sprawdź, czy wirniki nie są zablokowane.
Nie ma to wpływu na działanie robota.

ČEŠTINA

**

Problémy	Možné příčiny
Robot se nenabíjí	Zásuvka je bez proudu
	Napájecí kabel není správně zapojen do elektrické zásuvky.
	Spojení mezi napájecím adaptérem a robotem je uvolněné
	Napájecí adaptér nefunguje
	Voda vnikla do nakládacího otvoru
Robot nefunguje nebo indikátor nesvítí	Robot nemá dostatek baterie
	Přepínač robota selže
Robot nešplhá po stěnách	Baterie je vybitá
	Zkontrolujte, zda robot pracuje v režimu čištění podlahy a čistí pouze podlahu.
	Filtrační koš je ucpaný
	Na stěně jsou řasy a hodnota pH není správná.
	Pásy nebo válečkové kartáče jsou opotřebované
Robot se pohybuje v kruzích	Filtrační koš je ucpaný
	Nečistoty uvíznou v kolejích nebo válečkových kartáčích
Robot se zastaví pod vodou a indikátor poruchy signalizuje, že motor nebo vodní čerpadlo je zablokováno.	Nečistoty uvíznou v kolejích nebo válečkových kartáčích
	Nečistoty blokují oběžné kolo motoru vodního čerpadla
Na nově zakoupeném robotu jsou kapky vody a nečistoty.	Všechny roboty prošly před opuštěním továrny přísnými testy, včetně testování pod vodou. Uvnitř proto může být malé množství kapiček vody nebo nečistot. Robota klidně používejte normálně.

Možná řešení
Zkontrolujte, zda funguje elektrická zásuvka
Zkontrolujte spojení mezi napájecím kabelem a zásuvkou
Zkontrolujte spojení mezi robotem a adaptérem
Zkontrolujte, zda se po připojení adaptéru k robotu zobrazí LED nabíjení. Pokud ne, vyměňte nabíječku nebo se obraťte na oficiální servisní službu Cecotec.
Vysušte nabíjecí port a zkuste nabíjení znovu.
Po úplném nabití robota použijte
Zkuste robota vypnout a znovu zapnout.
Po úplném nabití robota použijte
Změňte režim čištění stěn
Vyčistěte filtrační koš
Zkontrolujte hladinu chemikálií ve vodě. Špatná kvalita vody může umožnit růst řas, takže stěny jsou kluzké. V tomto případě upravte kvalitu vody a očistěte stěny.
Vyměňte pásy nebo válečkové kartáče
Vyčistěte filtrační koš
Odstraňte nečistoty z pásů nebo válcových kartáčů
Pokud je motor zaseknutý, zkontrolujte, zda lze levou/pravou kolej otočit ručně. Pokud ne, zkontrolujte, zda na trati nejsou překážky.
Pokud je motor vodního čerpadla zablokovaný, zkontrolujte, zda nejsou ucpaná oběžná kola.
To nemá vliv na provoz robota.

TÜRKÇE

**

Sorunlar	Olası nedenler
Robot şarj olmuyor	Soketin gücü yok
	Güç kablosu elektrik prizine düzgün şekilde bağlanmamış.
	Güç adaptörü ile robot arasındaki bağlantı gevşek
	Güç adaptörü çalışmıyor
	Yükleme limanına su girdi
Robot çalışmıyor veya gösterge yanmıyor	Robotun yeterli pili yok
	Robot anahtarı başarısız oldu
Robot duvarlara tırmanmıyor	Pil zayıf
	Robotun zemin temizleme modunda çalışıp çalışmadığını ve sadece zemini temizleyip temizlemediğini kontrol edin.
	Filtre sepeti tıkalı
	Duvarda yosun var ve pH değeri düzgün değil.
	Paletler veya silindir fırçalar aşınmış
Robot daireler çizerek hareket ediyor	Filtre sepeti tıkalı
	Enkaz, raylara veya silindir fırçalarına sıkışıyor
Robot su altında duruyor ve arıza göstergesi motor veya su pompasının tıkalı olduğunu gösteriyor.	Enkaz, raylara veya silindir fırçalarına sıkışıyor
	Enkaz su pompası motor pervanesini tikiyor
Yeni aldığım robotun üzerinde su damlaları ve kir var.	Tüm robotlar fabrikadan çıkmadan önce su altı testleri de dahil olmak üzere sıkı testlerden geçiriliyor. Bu nedenle içerisinde az miktarda su damlacıkları veya kir kalabilir. Robotu normal şekilde kullanmakta serbestsiniz.

Olası çözümler
Elektrik prizinin çalışıp çalışmadığını kontrol edin
Güç kablosu ile elektrik prizi arasındaki bağlantıyı kontrol edin
Robot ile adaptör arasındaki bağlantıyı kontrol edin
Adaptör robota bağlandığında şarj LED'inin yanıp yanmadığını kontrol edin. Aksi takdirde şarj cihazını değiştirin veya Cecotec'in resmi Teknik Yardım Servisi'ne başvurun.
Şarj portunu kurulayın ve tekrar şarj etmeyi deneyin.
Robotu tam şarj ettikten sonra kullanın
Robotu kapatıp tekrar açmayı deneyin.
Robotu tam şarj ettikten sonra kullanın
Duvar temizleme modunu değiştirin
Filtre sepetini temizleyin
Sudaki kimyasal seviyelerini kontrol edin. Kötü su kalitesi yosun oluşumuna yol açarak duvarların kayganlaşmasına neden olabilir. Bu durumda su kalitesini ayarlayın ve duvarları temizleyin.
Paletleri veya silindir fırçalarını değiştirin
Filtre sepetini temizleyin
Paletlerden veya silindir fırçalarından döküntüleri temizleyin
Motor sıkışmışsa, sol/sağ paletin elle döndürülüp döndürülemediğini kontrol edin. Aksi takdirde, parkurda herhangi bir engel olup olmadığını kontrol edin.
Su pompası motoru sıkışmışsa, pervanelerde tıkanıklık olup olmadığını kontrol edin.
Bu durum robotun çalışmasını etkilemez.

ΕΛΛΗΝΙΚΑ

**

Θέματα	Πιθανές αιτίες
Το ρομπότ δεν φορτίζει	Η πρίζα δεν έχει ρεύμα
	Το καλώδιο τροφοδοσίας δεν είναι σωστά συνδεδεμένο στην πρίζα.
	Η σύνδεση μεταξύ του μετασχηματιστή ρεύματος και του ρομπότ είναι χαλαρή
	Το τροφοδοτικό δεν λειτουργεί
	Το νερό έχει εισέλθει στη θύρα φόρτωσης
Το ρομπότ δεν λειτουργεί ή η ένδειξη δεν ανάβει	Το ρομπότ δεν έχει αρκετή μπαταρία
	Ο διακόπτης ρομπότ αποτυγχάνει
Το ρομπότ δεν σκαρφαλώνει σε τοίχους	Η μπαταρία είναι χαμηλή
	Ελέγξτε εάν το ρομπότ λειτουργεί σε λειτουργία καθαρισμού δαπέδου και καθαρίζει μόνο το πάτωμα.
	Το καλάθι του φίλτρου είναι βουλωμένο
	Υπάρχουν φύκια στον τοίχο και η τιμή του pH δεν είναι σωστή.
	Οι ράγες ή οι κυλινδρικές βούρτσες έχουν φθαρεί
Το ρομπότ κινείται σε κύκλους	Το καλάθι του φίλτρου είναι βουλωμένο
	Τα συντρίμια κολλάνε στις ράγες ή στις κυλινδρικές βούρτσες
Το ρομπότ σταματά κάτω από το νερό και η ένδειξη σφάλματος υποδεικνύει ότι ο κινητήρας ή η αντλία νερού είναι μπλοκαρισμένοι.	Τα συντρίμια κολλάνε στις ράγες ή στις κυλινδρικές βούρτσες
	Τα συντρίμια φράζουν την πτερωτή του κινητήρα της αντλίας νερού
Υπάρχουν σταγόνες νερού και βρωμιά στο ρομπότ που αγοράστηκε πρόσφατα.	Όλα τα ρομπότ έχουν υποβληθεί σε αυστηρές δοκιμές πριν φύγουν από το εργοστάσιο, συμπεριλαμβανομένων υποβρύχιων δοκιμών. Επομένως, μπορεί να υπάρχει μια μικρή ποσότητα σταγονιδίων νερού ή βρωμιάς μέσα. Μη διστάσετε να χρησιμοποιήσετε το ρομπότ κανονικά.

	Πιθανές λύσεις
	Ελέγξτε εάν η πρίζα λειτουργεί
	Ελέγξτε τη σύνδεση μεταξύ του καλωδίου ρεύματος και της πρίζας
	Ελέγξτε τη σύνδεση μεταξύ του ρομπότ και του προσαρμογέα
	Ελέγξτε εάν εμφανίζεται το LED φόρτισης όταν ο προσαρμογέας είναι συνδεδεμένος στο ρομπότ. Εάν όχι, αντικαταστήστε το φορτιστή ή επικοινωνήστε με την επίσημη υπηρεσία τεχνικής υποστήριξης της Cecotec.
	Στεγνώστε τη θύρα φόρτισης και δοκιμάστε να φορτίσετε ξανά.
	Χρησιμοποιήστε το ρομπότ αφού το φορτίσετε πλήρως
	Δοκιμάστε να απενεργοποιήσετε και να ενεργοποιήσετε ξανά το ρομπότ.
	Χρησιμοποιήστε το ρομπότ αφού το φορτίσετε πλήρως
	Αλλάξτε τη λειτουργία καθαρισμού τοίχου
	Καθαρίστε το καλάθι του φίλτρου
	Ελέγξτε τα χημικά επίπεδα στο νερό. Η κακή ποιότητα του νερού μπορεί να επιτρέψει την ανάπτυξη φυκιών, καθιστώντας τους τοίχους ολισθηρούς. Σε αυτή την περίπτωση, ρυθμίστε την ποιότητα του νερού και καθαρίστε τους τοίχους.
	Αντικαταστήστε τις ράγες ή τις κυλινδρικές βούρτσες
	Καθαρίστε το καλάθι του φίλτρου
	Αφαιρέστε τα υπολείμματα από τις ράγες ή τις κυλινδρικές βούρτσες
	Εάν ο κινητήρας έχει κολλήσει, ελέγξτε εάν η αριστερή/δεξιά τροχιά μπορεί να περιστραφεί χειροκίνητα. Εάν όχι, ελέγξτε το κομμάτι για εμπόδια.
	Εάν ο κινητήρας της αντλίας νερού έχει κολλήσει, ελέγξτε τις φτερωτές για εμπόδια.
	Αυτό δεν επηρεάζει τη λειτουργία του ρομπότ.

CATALÀ

**

Problemes	Possibles causes
El robot no es carrega	La presa no té corrent
	El cable d'alimentació no està connectat correctament a la presa de corrent
	La connexió entre l'adaptador de corrent i el robot està solta
	L'adaptador de corrent no funciona
	Ha entrat aigua al port de càrrega
El robot no funciona o l'indicador no s'encén	El robot no té prou bateria
	L'interruptor del robot falla
El robot no s'enfila per les parets	La bateria és baixa
	Comproveu si el robot funciona en mode de neteja de terres i neteja només el terra
	La cistella de filtre està obstruïda
	Hi ha algues a la paret i el valor del pH no és correcte
	Les erugues o els raspalls dels rodets estan desgastats
El robot es mou en cercles	La cistella del filtre està obstruïda
	Els residus s'embussen a les erugues o als raspalls dels rodets
El robot s'atura sota l'aigua i l'indicador d'error indica que el motor o la bomba d'aigua estan bloquejats	Els residus s'embussen a les erugues o als raspalls dels rodets
	Els residus bloquegen l'impulsor del motor de la bomba d'aigua
Hi ha gotes d'aigua i brutícia al robot acabat de comprar	S'ha sotmès tots els robots a proves rigoroses abans de sortir de fàbrica, entre elles proves sota l'aigua. Per tant, hi pot haver una petita quantitat de gotes d'aigua o brutícia a l'interior. No dubteu a utilitzar el robot amb normalitat

Possibles solucions
Comproveu si la presa de corrent funciona
Comproveu la connexió entre el cable d'alimentació i la presa de corrent
Comproveu la connexió entre el robot i l'adaptador
Comproveu si el LED de càrrega es mostra quan l'adaptador està connectat al robot. Si no és així, substituïu el carregador poseu-vos en contacte amb el Servei d'Assistència Tècnica oficial de Cecotec
Assequeu el port de càrrega i proveu de tornar a carregar
Utilitzeu el robot després de carregar-lo del tot
Intenteu apagar i tornar a encendre el robot
Utilitzeu el robot després de carregar-lo del tot
Canvieu el mode de neteja de parets
Netegeu la cistella del filtre
Comproveu els nivells de productes químics a l'aigua. Una mala qualitat de l'aigua pot permetre el creixement d'algues, cosa que fa que les parets rellisquin. En aquest cas, ajusteu la qualitat de l'aigua i netegeu les parets
Substituïu les erugues o els raspalls dels rodets
Netegeu la cistella del filtre
Traieu els residus de les erugues o dels raspalls dels rodets
Si el motor està encallat, comproveu si l'eruga esquerra/dreta es pot girar manualment. Si no és així, comproveu si hi ha obstruccions a l'eruga
Si el motor de la bomba d'aigua està encallat, comproveu si hi ha obstacles als impulsors
Això no afecta el funcionament del robot

MAGYAR

**

problémák	Lehetséges okok
A robot nem tölt	Az aljzatnak nincs árama
	A tápkábel nincs megfelelően csatlakoztatva a konnektorhoz.
	A hálózati adapter és a robot közötti kapcsolat laza
	A hálózati adapter nem működik
	Víz került a betöltőnyílásba
A robot nem működik, vagy a jelzőfény nem világít	A robotnak nincs elég akkumulátora
	A robotkapcsoló meghibásodik
A robot nem mászik falra	Az akkumulátor lemerült
	Ellenőrizze, hogy a robot padló tisztító üzemmódban működik-e, és csak a padlót tisztítja-e.
	A szűrőkosár eltömődött
	Algák vannak a falon, és a pH érték nem megfelelő.
	A sínek vagy a görgős kefék elhasználódtak
A robot körben mozog	A szűrőkosár eltömődött
	A törmelék megakad a sínekben vagy a görgős kefékben
A robot megáll a víz alatt, és a hibajelző azt jelzi, hogy a motor vagy a vízszivattyú blokkolt.	A törmelék megakad a sínekben vagy a görgős kefékben
	A törmelék blokkolja a vízszivattyú motor járókereket
Az újonnan vásárolt roboton vízcseppek és szennyeződések vannak.	Minden robot szigorú tesztelésen esett át a gyár elhagyása előtt, beleértve a víz alatti tesztelést is. Ezért kis mennyiségű vízcsepp vagy szennyeződés lehet a belsejében. Nyugodtan használja a robotot a szokásos módon.

Lehetséges megoldások
Ellenőrizze, hogy működik-e a konnektor
Ellenőrizze a csatlakozást a tápkábel és a konnektor között
Ellenőrizze a kapcsolatot a robot és az adapter között
Ellenőrizze, hogy a töltés LED világít-e, amikor az adaptert a robothoz csatlakoztatja. Ha nem, cserélje ki a töltőt, vagy lépjen kapcsolatba a Cecotec hivatalos műszaki ügyfélszolgálatával.
Szárítsa meg a töltőportot, és próbálja újra tölteni.
A teljes feltöltés után használja a robotot
Próbálja meg kikapcsolni, majd újra bekapcsolni a robotot.
A teljes feltöltés után használja a robotot
Változtassa meg a faltisztítási módot
Tisztítsa meg a szűrőkosarat
Ellenőrizze a vegyi anyagok szintjét a vízben. A rossz vízminőség lehetővé teszi az algák növekedését, ami csúszóssá teszi a falakat. Ebben az esetben állítsa be a víz minőségét és tisztítsa meg a falakat.
Cserélje ki a síneket vagy a görgős keféket
Tisztítsa meg a szűrőkosarat
Távolítsa el a törmeléket a sínekről vagy a görgős kefékről
Ha a motor elakadt, ellenőrizze, hogy a bal/jobbs nyomtáv kézzel forgatható-e. Ha nem, ellenőrizze, hogy nincs-e akadály a pályán.
Ha a vízszivattyú motorja elakadt, ellenőrizze, hogy nincsenek-e akadályok a járókereken.
Ez nem befolyásolja a robot működését.

لكاشم	قلمت حمل باباس أأ
نحشي ال تنوبورل	ققاط ب سيل س سبقملا
	ح.حي حص لكش ب ققاطا ذخأب ققاطا لكس ليصوت متي مل
	طبارتم ريغ تنوبورل او ققاطا لوحم ني ب لاصتال
	لم عي ال ققاطا لوحم
	ليحتل ءانيم لءا هايمل تلخد
ال رشؤملا وأ لم عي ال تنوبورل ءيضي	ءيفاك ءيراطب لكلم ي ال تنوبورل
	تنوبورل حاتفم لشف
ناردجلا قلس تي ال تنوبورل	قضفخنم ءيراطبلا
	فيظن تب موقيو ءيضرألا فيظن ت عضو يف لم عي تنوبورل نا نم دكأت طقف ءيضرألا
	ءدوسم رتلفلا ءلس
	ءحي حص ريغ يني جورد يءلا مقرلا قميقو طئاحلا لىل ع بل احط دجوت
	ءئرتهم ءين او طس أأ شرفلا وأ تاراسملا
رئ او د يف لفرحتي تنوبورل	ءدوسم رتلفلا ءلس
	قراودلا شرفلا وأ تاراسملا يف ماطحلا قصتلت
ءامل ت تحت تنوبورل فقوتي نا لىل أطلخا رشؤم ريشيو ءدوسم هايمل ءخضم وأ لفرحمل	قراودلا شرفلا وأ تاراسملا يف ماطحلا قصتلت
	هايمل ءخضم لفرحم ءحورم ب جحي ماطحلا
لىل ع خاس او ءام تارطق دجوت اشي دح ءوارش مت يذلا تنوبورل	ءنصلمل اهترداغم لبق ءهراض تارابتخال تاتوبورل عيم ج تءخخ دقل نم ءري غص ءيمك لءانه نوكي دق ،لكذل .ءامل ت تحت رابتخال لكذل يف امب تنوبورل اءدختسا يف ددرتت ال .لخا دلب خاسوالا وأ ءامل تارطق ي عيبط لكش ب

	تكممها لولحل
	لمعي قاطلا ذفنم ناك اذا ام ققحت
	ققاطلا ذخامو ققاطلا لفلس نيپ لاصتالا نم ققحتلا
	لوحمل او توبورلا نيپ لاصتالا نم ققحتلا
	لصتا وأ نحاشلا لدبتساف ،كلذك رمأل نكي مل اذا .توبورلاب لوحمل ليصوت دنع نحشلل LED رشوم ضرع نم دكأت Cecotec ككرشل قيمسرلا قينفلا قدعاسمل امدخب
	يرخأ قرم نحشلا لواحو نحشلا ذفنم فيفجيتب مق
	لمالكاب منحش دعب توبورلا مدختسا
	يرخأ قرم هليغشت دت توبورلا ليغشت فاقوي لواح
	لمالكاب منحش دعب توبورلا مدختسا
	طئاحلا فيظنت عضو ريغيغت
	رتل فلا قلس فيظنت
	لعجي ام ،بل احطلا ومن علأ قئيدرلا هايمل ا تدوج يدوت نأ نكمي .ءامل ا يف قئيايميكلا داوملا تايوتسم نم ققحتلا ناردجلا فيظنتو هايمل ا تدوج طبضب مق ،قلاحلا مده يف .ققلز ناردجلا
	قن او طسأل شرف وأ تاراسمل لادبتسا
	رتل فلا قلس فيظنت
	قراودلا شرفلا وأ تاراسمل نم ماطحلا قلازا!
	ققحتف ،كلذك رمأل نكي مل اذا .أيودي نميال/ارسيال راسمل ليوحت نكمملا نم ناك اذا ام ققحتف ،اقلاع كرحملا ناك اذا قئاوع يا نع اشحب راسملا نم
	تاهركملا يف قئاوع يا دوج مدع نم ققحتف ،اقلاع هايمل اخضم كرحم ناك اذا!
	توبورلا ليغشت يلع رشوي ال اذه

www.cecotec.es

Cecotec Innovaciones S. L.
Av. Reyes Católicos, 60
46910, Alfafar (Valencia), Spain



CONGA

POOLDROID 10000 TOTALCLEAN AQUASKATER

Robot limpiapiscinas / Robot pool cleaner

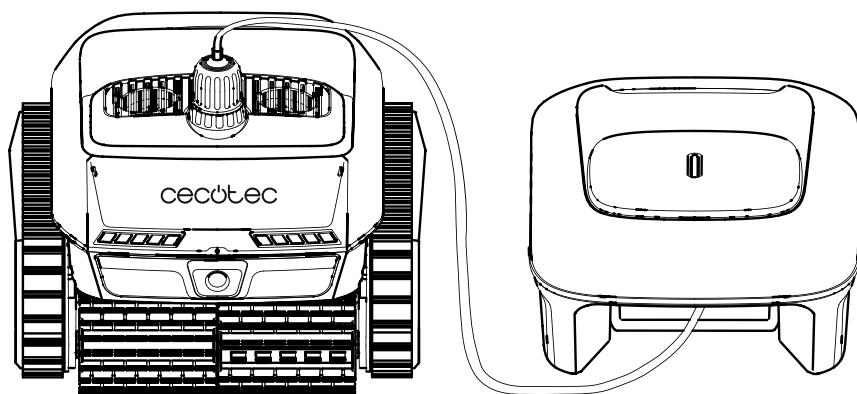

cecotec

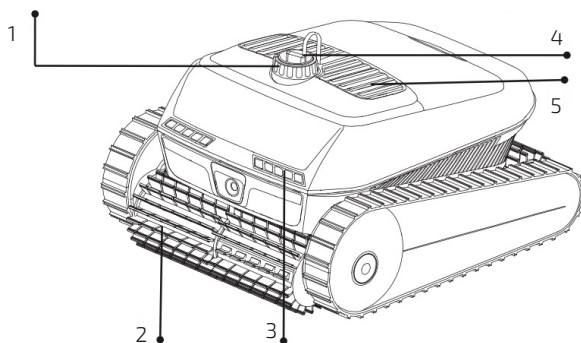

Fig./Img./Abb./Afb./ Rys. 1.1

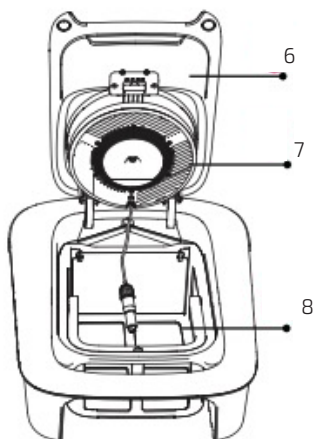

Fig./Img./Abb./Afb./ Rys. 1.2

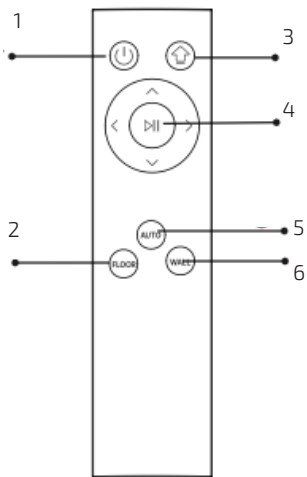

Fig./Img./Abb./Afb./ Rys. 2

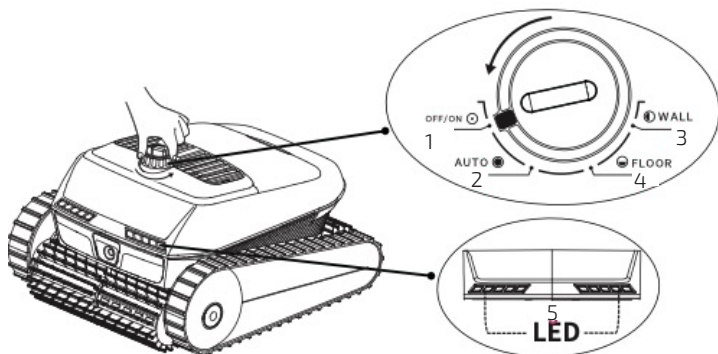

Fig./Img./Abb./Afb./ Rys. 3

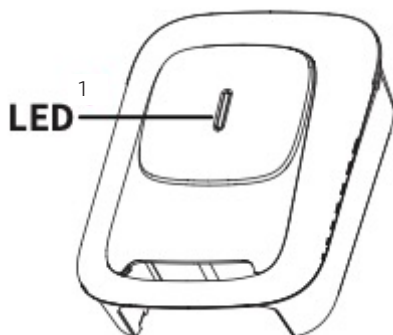

Fig./Img./Abb./Afb./ Rys. 4

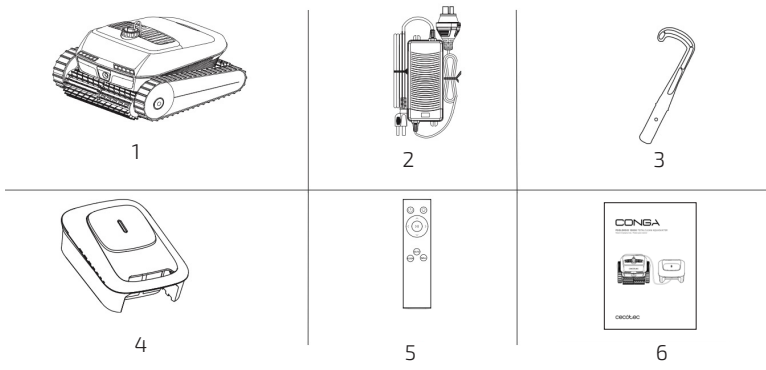

Fig./Img./Abb./Afb./ Rys. 5

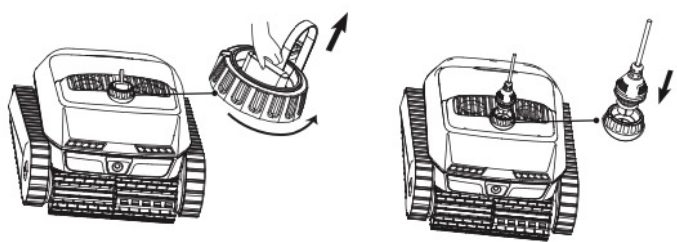

Fig./Img./Abb./Afb./ Rys. 6

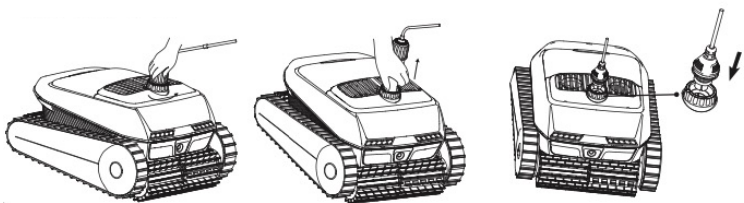

Fig./Img./Abb./Afb./ Rys. 7

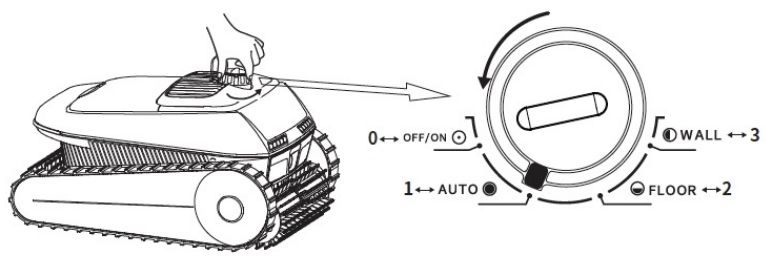

Fig./Img./Abb./Afb./ Rys. 8

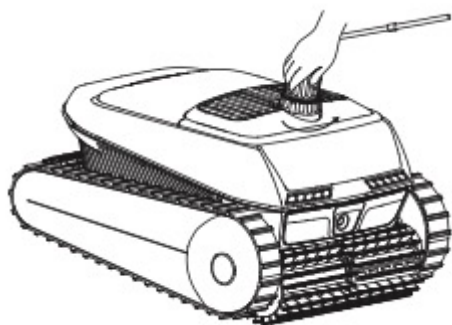

Fig./Img./Abb./Afb./ Rys. 9

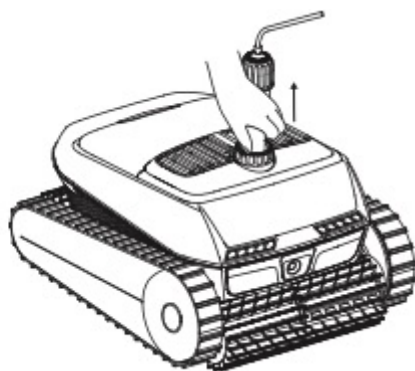

Fig./Img./Abb./Afb./ Rys. 10

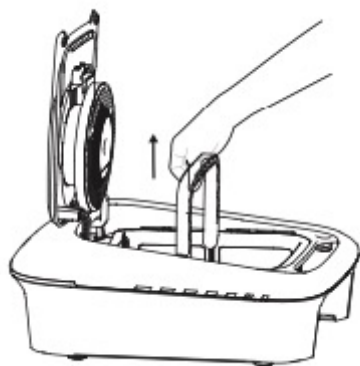

Fig./Img./Abb./Afb./ Rys. 11

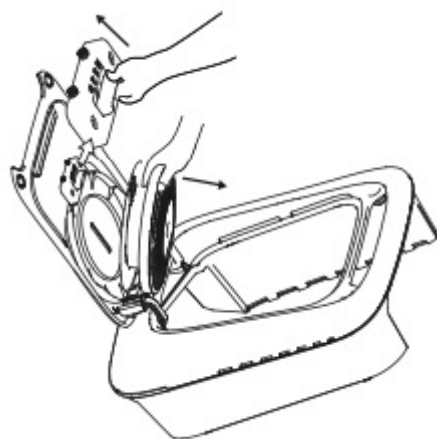

Fig./Img./Abb./Afb./ Rys. 12

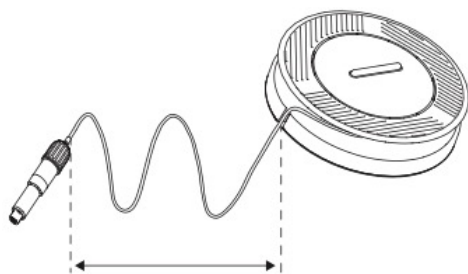

Fig./Img./Abb./Afb./ Rys. 13

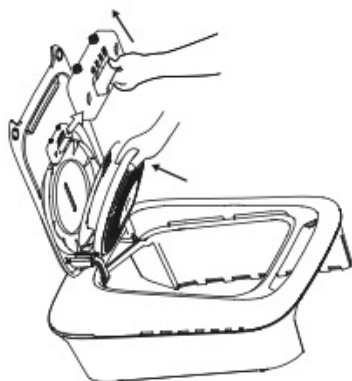

Fig./Img./Abb./Afb./ Rys. 14

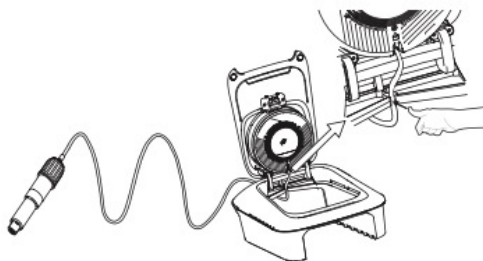

Fig./Img./Abb./Afb./ Rys. 15

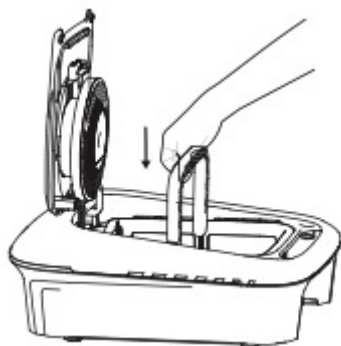

Fig./Img./Abb./Afb./ Rys. 16

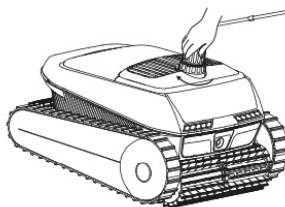
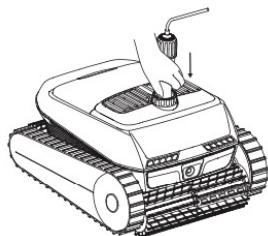

Fig./Img./Abb./Afb./ Rys. 17

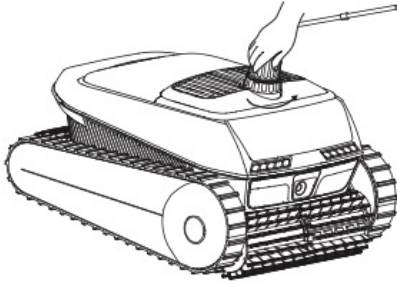

Fig./Img./Abb./Afb./ Rys. 18

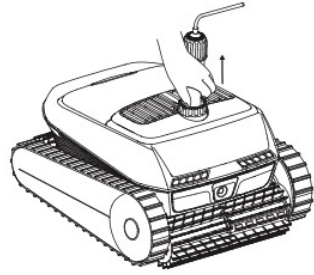

Fig./Img./Abb./Afb./ Rys. 19

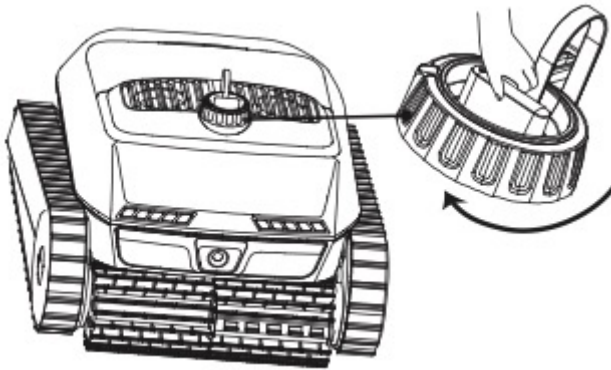

Fig./Img./Abb./Afb./ Rys. 20

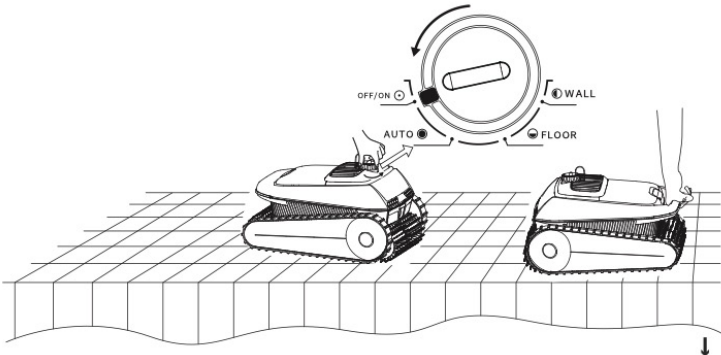

Fig./Img./Abb./Afb./ Rys. 21

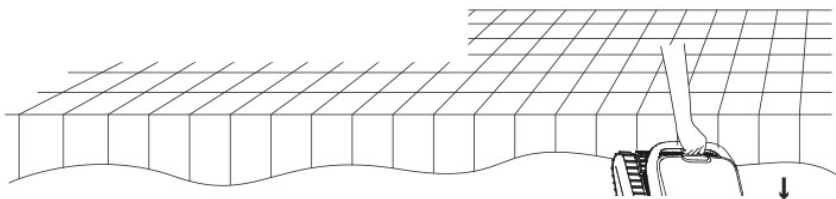

Fig./Img./Abb./Afb./ Rys. 22

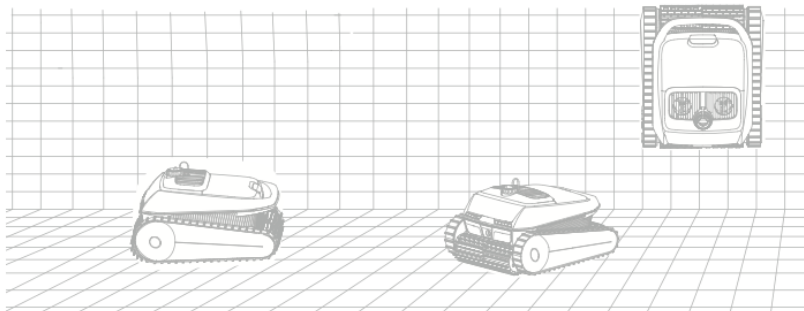

Fig./Img./Abb./Afb./ Rys. 23

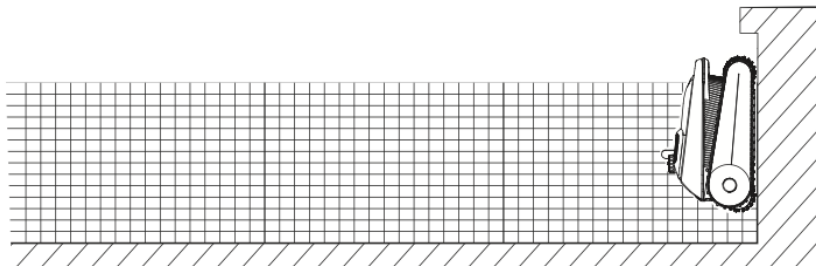

Fig./Img./Abb./Afb./ Rys. 24

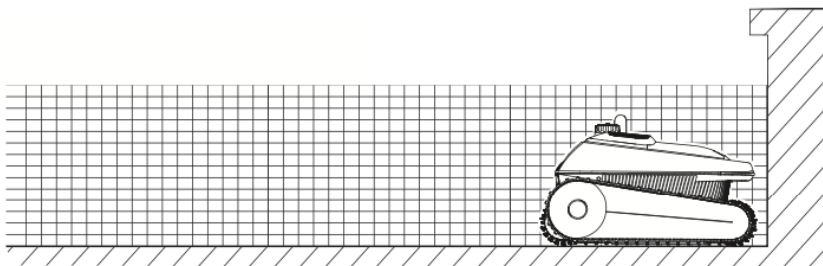

Fig./Img./Abb./Afb./ Rys. 25

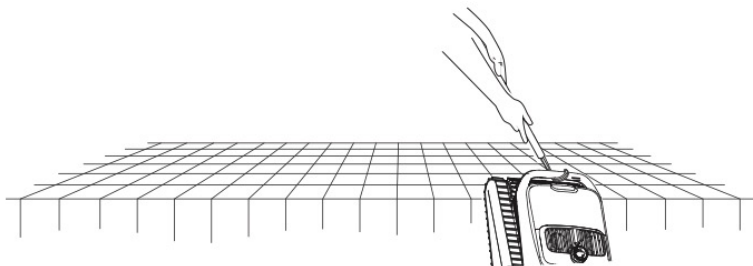

Fig./Img./Abb./Afb./ Rys. 26

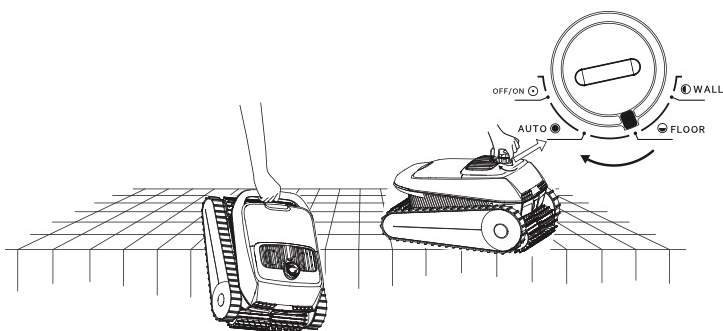

Fig./Img./Abb./Afb./ Rys. 27

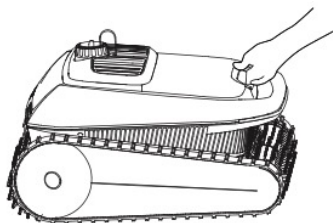

Fig./Img./Abb./Afb./ Rys. 28

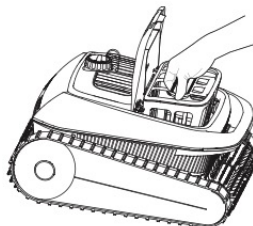

Fig./Img./Abb./Afb./ Rys. 29

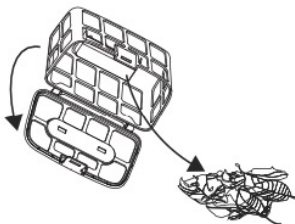

Fig./Img./Abb./Afb./ Rys. 30

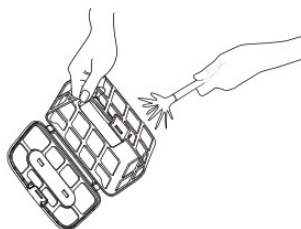

Fig./Img./Abb./Afb./ Rys. 31

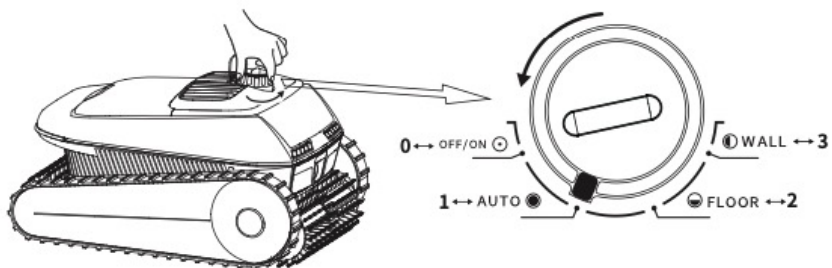

Fig./Img./Abb./Afb./ Rys. 32

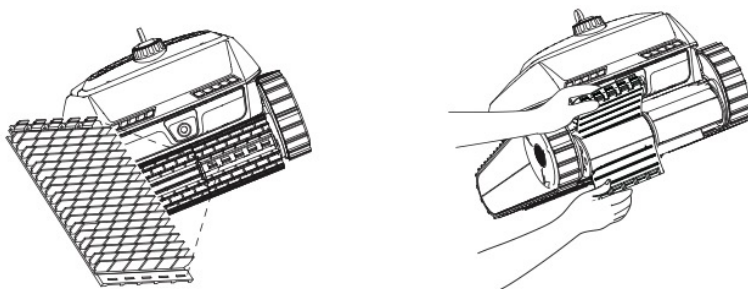

Fig./Img./Abb./Afb./ Rys. 33

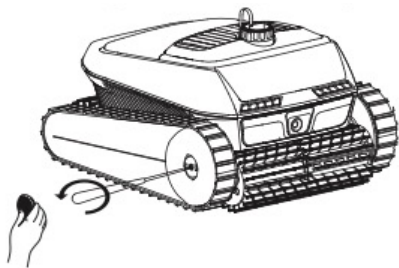

Fig./Img./Abb./Afb./ Rys. 34

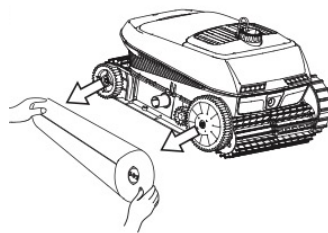

Fig./Img./Abb./Afb./ Rys. 35

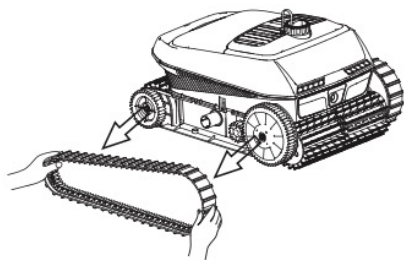

Fig./Img./Abb./Afb./ Rys. 36

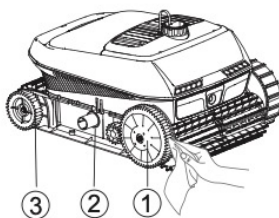

Fig./Img./Abb./Afb./ Rys. 37

www.cecotec.es

Cecotec Innovaciones S. L.
Av. Reyes Católicos, 60
46910, Alfafar (Valencia), Spain



ESPECIFICACIONES TÉCNICAS

Referencia del producto: EU01_113259
Producto: Conga Pooldroid 10000 TotalClean AquaSkater
Rated power: 116 W
Battery 25.2V = 9600 mAh 241.92Wh
Charger rated output: 29.2V = 5A

Las especificaciones técnicas pueden cambiar sin notificación previa para mejorar la calidad del producto.

Fabricado en China | Diseñado en España

GARANTÍA Y SAT

Cecotec responderá ante el usuario o consumidor final de cualquier falta de conformidad que exista en el momento de la entrega del producto en los términos, condiciones y plazos que establece la normativa aplicable.

Se recomienda que las reparaciones se efectúen por personal especializado.

Si detecta una incidencia con el producto o tiene alguna consulta, póngase en contacto con el Servicio de Asistencia Técnica oficial de Cecotec a través del número de teléfono +34 96 321 07 28.

TECHNICAL SPECIFICATIONS

Product reference: EU01_113259
Product: Conga Pooldroid 10000 TotalClean AquaSkater
Rated power: 116 W
Battery 25.2 V = 9600 mAh 241.92 Wh
Charger rated output: 29.2 V = 5 A

Technical specifications may change without prior notice to improve product quality.

Made in China | Designed in Spain

TECHNICAL SUPPORT AND WARRANTY

Cecotec shall be liable to the end user or consumer for any lack of conformity that exists at the time of product delivery under the terms, conditions and deadlines established by applicable regulations.

Repairs should be carried out by qualified personnel.

If at any moment you detect any problem with your product or have any doubt, do not hesitate to contact Cecotec's Official Technical Support Service at +34 96 321 07 28.

SPÉCIFICATIONS TECHNIQUES

Référence : EU01_113259

Produit : Conga Pooldroid 10000 TotalClean AquaSkater

Puissance nominale : 116 W

Batterie 25,2 V = 9600 mAh 241,92 Wh

Puissance nominale du chargeur : 29,2 V = 5 A

Les spécifications techniques peuvent être modifiées sans notification préalable afin d'améliorer la qualité du produit.

Produit fabriqué en Chine | Conçu en Espagne

GARANTIE ET SAV

Cecotec est responsable envers l'utilisateur final ou le consommateur de tout défaut de conformité existant au moment de la livraison du produit dans les termes, conditions et délais établis par la réglementation applicable.

Il est recommandé que les réparations soient effectuées par du personnel qualifié.

Si vous détectez un incident ou un problème avec le produit, vous devez contacter le Service Après-Vente officiel de Cecotec au +34 9 63 21 07 28.

TECHNISCHE SPEZIFIKATIONEN

Referenz des Gerätes: EU01_113259

Produkt: Conga Pooldroid 10000 TotalClean AquaSkater

Rated Power: 116 W

Akku 25.2V = 9600 mAh 241.92Wh

Charger rated output: 29.2V= 5A

Die technischen Daten können ohne vorherige Ankündigung geändert werden, um die Produktqualität zu verbessern.

Hergestellt in China | Entworfen in Spanien

GARANTIE UND KUNDENDIENST

Cecotec haftet gegenüber dem Endnutzer oder Verbraucher für jegliche Konformitätsmängel, die zum Zeitpunkt der Lieferung des Produkts bestehen, gemäß den in den geltenden Vorschriften festgelegten Bedingungen und Fristen.

Es wird empfohlen, dass Reparaturen von qualifiziertem Personal durchgeführt werden.

Sollte unerwartet eine Störung auftreten oder haben Sie Fragen über Ihrem Produkt, können Sie sich mit dem Kundendienst in Verbindung setzen über die Telefonnummer: +34 96 321 07 28.

SPECIFICHE TECNICHE

Codice prodotto: EU01_113259

Prodotto: Conga Pooldroid 10000 TotalClean AquaSkater

Rated power: 116 W

Batteria 25,2V = 9600 mAh 241,92Wh

Charger rated output: 29,2V = 5A

Le specifiche tecniche possono cambiare senza previa notifica per migliorare la qualità del prodotto.

Fabbricato in Cina | Progettato in Spagna

GARANZIA E SUPPORTO TECNICO

Cecotec sarà responsabile nei confronti delbutente finale o del consumatore per qualsiasi difetto di conformità esistente al momento della consegna del prodotto nei termini, condizioni e scadenze stabilite dalla normativa vigente.

Si raccomanda che le riparazioni siano effettuate da personale specializzato.

Se si riscontra un problema con l'apparecchio o in caso di dubbi, si prega di contattare il Servizio di Assistenza Tecnica ufficiale di Cecotec al numero di telefono +34 96 321 07 28.

ESPECIFICACIONES TÉCNICAS

Referência do produto: EU01_113259

Produto: Conga Pooldroid 10000 TotalClean AquaSkater

Potência nominal: 116 W

Bateria 25.2V= 9600 mAh 241.92Wh

Saída nominal do carregador: 29,2V = 5A

As especificações técnicas podem ser alteradas sem aviso prévio para melhorar a qualidade do produto.

Fabricado na China | Concebido em Espanha

GARANTIA E SAT

A Cecotec é responsável perante o utilizador final ou consumidor por qualquer falta de conformidade que exista no momento da entrega do produto, nos termos, condições e prazos estabelecidos pela regulamentação aplicável.

Recomenda-se que as reparações sejam efectuadas por pessoal qualificado.

Se detetar um incidente com o produto ou tiver alguma dúvida, contacte o Serviço de Assistência Técnica oficial da Cecotec através do número +34 96 321 07 28.

TECHNISCHE SPECIFICATIES

Productreferentie: EU01_113259

Product: Conga Pooldroid 10000 TotalClean AquaSkater

Beoordeeld vermogen : 116 W

Batterij 25,2V = 9600 mAh 241,92Wh

Oplader Nominaal vermogen: 29,2 V = 5 A

Technische specificaties kunnen zonder voorafgaande kennisgeving worden gewijzigd om de productkwaliteit te verbeteren.

Gemaakt in China | Ontworpen in Spanje

GARANTIE EN SAT

Cecotec is aansprakelijk jegens de eindgebruiker of consument voor elk gebrek aan overeenstemming dat bestaat op het moment van levering van het product, onder de voorwaarden en termijnen die zijn vastgelegd in de toepasselijke regelgeving.

Het is aan te raden om reparaties te laten uitvoeren door gespecialiseerd personeel.

Als u problemen ondervindt met het product of vragen heeft, neem dan contact op met de officiële technische ondersteuning van Cecotec op +34 96 321 07 28.

DANE TECHNICZNE

Numer referencyjny produktu: EU01_113259

Produkt: Conga Pooldroid 10000 TotalClean AquaSkater

Oceniony moc : 116 W

Akumulator 25,2 V = 9600 mAh 241,92 Wh

Rumak Moc znamionowa : 29,2 V = 5 A

Dane techniczne mogą ulec zmianie bez wcześniejszego powiadomienia w celu poprawy jakości produktu.

Wyprodukowano w Chinach | Zaprojektowano w Hiszpanii

GWARANCJA I SAT

Cecotec ponosi odpowiedzialność wobec użytkownika końcowego lub konsumenta za wszelkie braki zgodności istniejące w momencie dostawy produktu na warunkach, zasadach i terminach określonych w obowiązujących przepisach.

Zaleca się, aby naprawy wykonywał wyspecjalizowany personel.

Jeśli wystąpią jakiegokolwiek problemy z produktem lub masz pytania, skontaktuj się z oficjalnym działem pomocy technicznej Cecotec pod numerem +34 96 321 07 28.

TECHNICKÉ SPECIFIKACE

Označení produktu: EU01_113259

Produkt: Conga Pooldroid 10000 TotalClean AquaSkater

Hodnoceno výkon : 116W

Baterie 25,2V = 9600 mAh 241,92Wh

Nabíječka Jmenovitý výstup: 29,2V = 5A

Technické specifikace se mohou změnit bez předchozího upozornění za účelem zlepšení kvality produktu.

Vyrobeno v Číně | Navrženo ve Španělsku

ZÁRUKA A SAT

Cecotec ponese odpovědnost vůči koncovému uživateli nebo spotřebiteli za jakýkoli nesoulad, který existuje v době dodání produktu za podmínek a lhůt stanovených platnými předpisy.

Doporučuje se, aby opravy prováděl specializovaný personál.

Máte-li jakékoli problémy s produktem nebo máte nějaké dotazy, kontaktujte prosím oficiální službu technické podpory společnosti Cecotec na čísle +34 96 321 07 28.

TEKNIK ÖZELLIKLER

Ürün referansı: EU01_113259

Ürün: Conga Pooldroid 10000 TotalClean AquaSkater

Derecelendirildi güç : 116 W

Pil 25,2V = 9600 mAh 241,92Wh

Şarj cihazı Nominal çıkış: 29,2 V = 5 A

Ürün kalitesini artırmak amacıyla teknik özellikler önceden haber verilmeksizin değiştirilebilir.
Çin'de Üretildi | İspanya'da tasarlandı

GARANTIA VE SAT

Cecotec, y r rl kteki d zenlemelerde belirlenen Őartlar, koŐullar ve s reler uyarınca  r n n teslimi sırasında mevcut olan herhangi bir uygunsuzluktan dolayı son kullanıcıya veya t keticiciye karŐı sorumlu olacaktır.

Onarımların uzman personel tarafından yapılması tavsiye edilir.

 r nle ilgili herhangi bir sorun yaŐarsanız veya sorularınız varsa l tfen Cecotec'in resmi Teknik Destek Servisiyle +34 96 321 07 28 numaralı telefondan iletiŐime ge in.

ΤΕΧΝΙΚΕΣ ΠΡΟΔΙΑΓΡΑΦΕΣ

Αναφορά προϊόντος: EU01_113259

Προϊόν: Conga Pooldroid 10000 TotalClean AquaSkater

Βαθμολογήθηκε ισχύς : 116 W

Μπαταρία 25,2 V = 9600 mAh 241,92 Wh

Αλογο αξιωματικού Ονομαστική  ξοδος: 29,2V = 5A

Οι τεχνικές προδιαγραφές ενδέχεται να αλλάξουν χωρίς προηγ μενη ειδοποίηση για τη βελτίωση της ποιότητας του προϊόντος.

Κατασκευάζεται στην Κίνα | Σχεδιασμένο στην Ισπανία

ΕΓΓΥΗΣΗ ΚΑΙ SAT

Η Cecotec θα είναι υπεύθυνη έναντι του τελικού χρήστη ή καταναλωτή για τυχόν  λλειψη συμμόρφωσης που υπάρχει κατά τη στιγμή της παράδοσης του προϊόντος σύμφωνα με τους  ρους, τις προϋποθέσεις και τις προθεσμίες που καθορίζονται από τους ισχύοντες κανονισμούς. Συστάται οι επισκευές να γίνονται από εξειδικευμένο προσωπικό.

Εάν αντιμετωπίζετε προβλήματα με το προϊόν ή έχετε οποιοσδήποτε ερωτήσεις, επικοινωνήστε με την επίσημη υπηρεσία τεχνικής υποστήριξης της Cecotec στο +34 96 321 07 28.

ESPECIFICACIONES T CNIQUES

Refer ncia del producte: EU01_113259

Producte: Conga Pooldroid 10000 TotalClean AquaSkater

Rated power : 116 W

Battery 25.2V = 9600 mAh 241.92Wh

Charger rated output: 29.2V = 5A

Les especificacions t cniques poden canviar sense notificaci  pr via per millorar la qualitat del producte.

Fabricat a Xina | Dissenyat a Espanya

GARANTIA I SAT

Cecotec responderà davant l'usuari o consumidor final de qualsevol manca de conformitat que hi hagi en el moment del lliurament del producte en els termes, condicions i terminis que estableix la normativa aplicable.

Es recomana que les reparacions es facin per personal especialitzat.

Si detecteu una incidència amb el producte o teniu alguna consulta, poseu-vos en contacte amb el Servei d'Assistència Tècnica oficial de Cecotec a través del número de telèfon +34 96 321 07 28.

MŰSZAKI ELŐÍRÁSOK

Termék hivatkozás: EU01_113259

Termék: Conga Pooldroid 10000 TotalClean AquaSkater

Névleges Teljesítmény : 116 W

Akkumulátor 25,2 V = 9600 mAh 241,92 Wh

Töltő Névleges kimenet: 29,2V = 5A

A műszaki adatok előzetes értesítés nélkül változhatnak a termék minőségének javítása érdekében.

Kínában készült | Spanyolországban tervezték

GARANCIA ÉS SAT

A Cecotec felelősséggel tartozik a végfelhasználó vagy a fogyasztó felé a termék leszállításának időpontjában fennálló hiányosságokért a vonatkozó jogszabályok által meghatározott feltételek, feltételek és határidők szerint.

Javasoljuk, hogy a javításokat szakképzett személyzet végezze el.

Ha bármilyen problémát tapasztal a termékkel kapcsolatban, vagy kérdése van, forduljon a Cecotec hivatalos műszaki támogatási szolgálatához a +34 96 321 07 28 telefonszámon.

دین فل تافص او مل

EU01_113259 : جت ن مل ا ع ج رم

او ک ا ج ل ر ت م Conga Pooldroid 10000 TotalClean : جت ن مل ا

ط ا و 116 : ق ا ط ل ا م م ی ی ق ت م ت

ع ا س ل ا ی ف ط ا و 241.92 ر ی ب م ا ی ل ل م 9600 mAh = ت ل و ف 25.2 ع ی ر ا ط ب

ر ی ب م ا 5 = ت ل و ف 29.2 : ر د ق ل ا ج ت ا ن ل ا ن ح ا ش

جيتنملا ءدوج نيسحتل قبسم راعش! نود ءينفلا تافص او مل ا ري غتت دق
اينابس ا يف مهصم | نيسل ا يف عنص

SAT و نامضلا

ميسل ست تقو يف دوجوم قباطت مدع يا نع لئل هتسملا و ا يئامنلا مدختسملا هاجت ءيلوؤس مل ا Cecotec ءكشر
اهب لوم عمل ا حئاوللا اددحت يتلا ءيئامنلا دي ع او مل او م اك ح ال او طورشل ا بجومب جيتنملا
نيسصن ختم نيفظوم ءطس اوب تاحالصال ا ءارج! مئني ن ا نسحتسملا نم
ءكشرشل ءيمسرلا ينفلا مدعلا ءمدخب لاصلال ا ي جري ءل س ا ي ا كيدل ناك و ا جيتنملا عم لكاشم ي ا تهج او اذا
Cecotec مقررلا ىل ع +34 96 321 07 28

www.cecotec.es

Cecotec Innovaciones S. L.
Av. Reyes Católicos, 60
46910, Alfafar (Valencia), Spain

