

**IMTRON GmbH**  
 Media-Saturn-Strasse 1  
 85053 Ingolstadt  
 Germany  
[www.imtron.eu](http://www.imtron.eu)  
[www.peaq-online.com](http://www.peaq-online.com)  
[contact@imtron.eu](mailto:contact@imtron.eu)

IM\_PPR\_F260-5026KE\_260121\_V04



**PEAQ**  
 Made with passion



Mirror Screen Projector  
 PPR F260-5026KE

- DE** Bedienungsanleitung
- EN** User Manual
- ES** Manual de instrucciones
- FR** Mode d'emploi
- HU** Kezelési leírás

- IT** Manuale dell'utente
- NL** Gebruiksaanwijzing
- PL** Instrukcja obsługi
- TR** Kullanım Kılavuzu

Deutsch	3 - 9
English	10 - 16
Español	17 - 23
Français	24 - 30
Magyar	31 - 37
Italiano	38 - 44
Nederlands	45 - 51
Polski	52 - 58
Türkçe	59 - 65

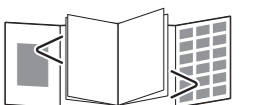

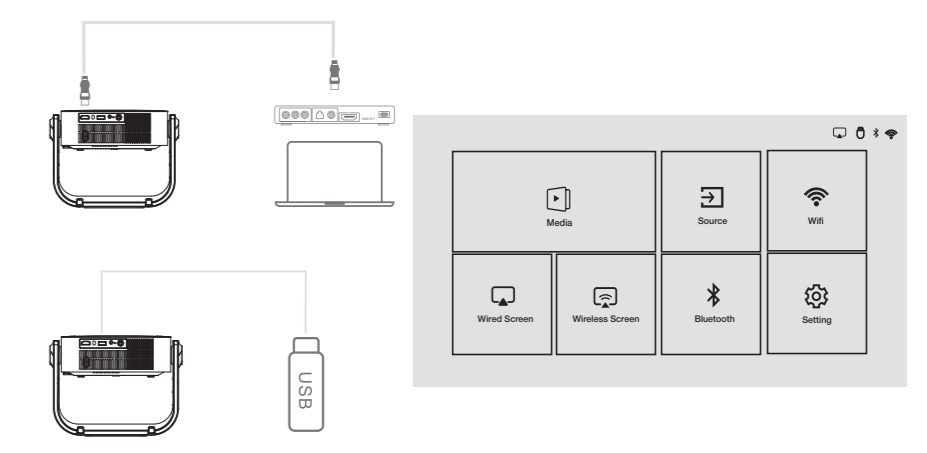
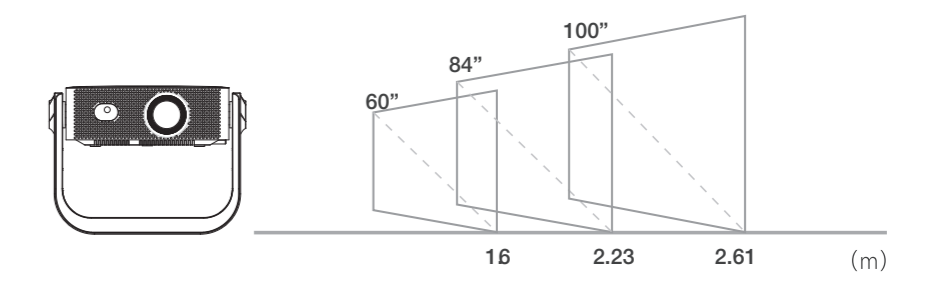
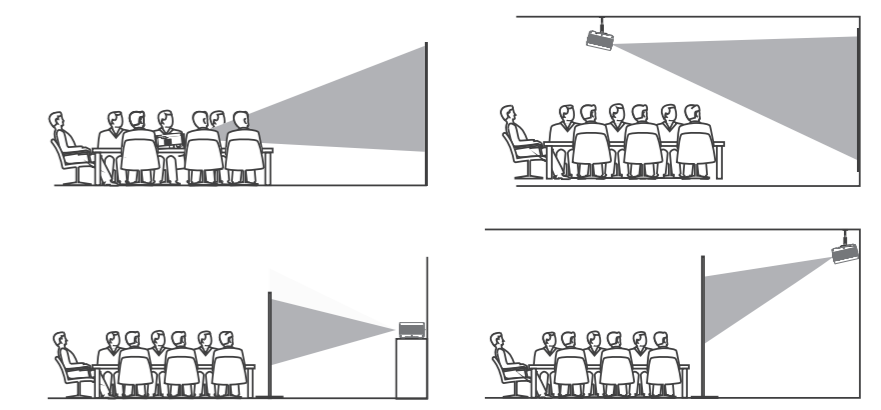
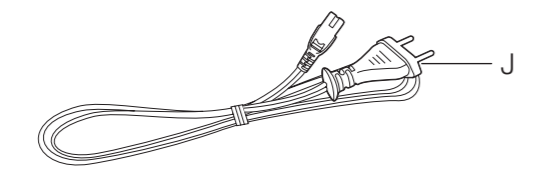
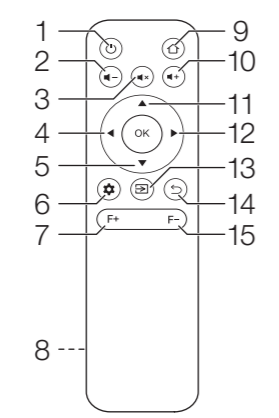
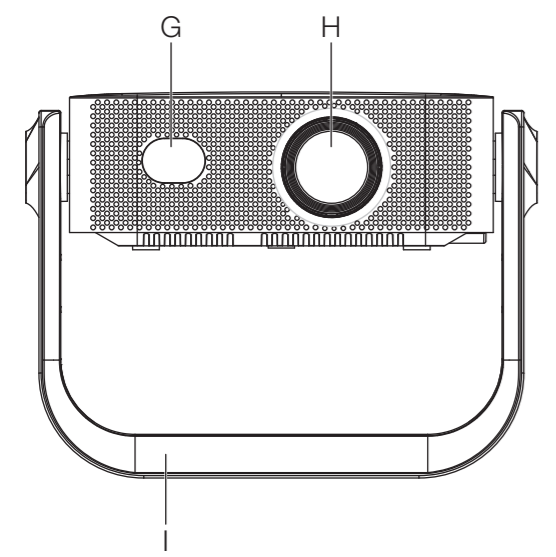
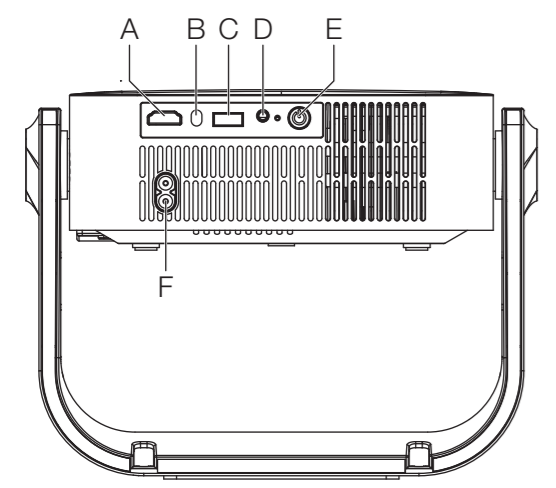

## Sicherheitshinweise

Wichtige Sicherheitsanweisungen. Bitte aufmerksam durchlesen und für späteren Gebrauch aufbewahren.



Der Blitz mit Pfeilspitze innerhalb eines gleichseitigen Dreiecks soll den Benutzer vor nicht isolierter „gefährlicher Spannung“ innerhalb des Gerätegehäuses warnen, welche ausreichend hoch ist, um eine Stromschlaggefahr für Personen und Tiere darzustellen.



Das Ausrufezeichen innerhalb eines gleichseitigen Dreiecks soll den Benutzer auf wichtige Betriebs- und Wartungsanweisungen im mitgelieferten Informationsmaterial hinweisen.



Aus Sicherheitsgründen ist dieses Schutzklasse II-Produkt mit doppelter bzw. verstärkter Isolierung ausgestattet, wie mit vorstehendem Symbol angezeigt.



**Gefahr!** Übermäßiger Schalldruck von Ohr- und Kopfhörern kann zu Gehörschädigungen führen. Wenn Sie über längere Zeit laute Musik hören, kann Ihr Hörvermögen beeinträchtigt werden. Eine angemessene Lautstärke einstellen.

- Dieses Produkt ist nur für die Tonunterhaltung vorgesehen. Um gefährliche Situationen zu vermeiden, das Produkt nicht für andere als die in dieser Anleitung beschriebenen Zwecke verwenden. Unsachgemäße Verwendung ist gefährlich und führt zum Verlust der Garantie.
- Nur für den Hausgebrauch. Nicht im Freien verwenden.
- **Erstickungsgefahr!** Verpackungsmaterial von Kindern fernhalten.
- Nur unter normalen Raumbedingungen (Temperatur und Feuchtigkeit) verwenden.
- Das Produkt ist nur für die Verwendung in gemäßigten Breiten geeignet. Nicht in tropischen oder besonders feuchten Klimazonen verwenden.
- Das Produkt nicht von kalten in warme Umgebungen und umgekehrt bringen. Kondensation kann zur Beschädigung des Produktes und elektrischer Bauteile führen.
- Ausschließlich vom Hersteller empfohlenes oder im Lieferumfang befindliches Zubehör verwenden. Entsprechend den Angaben in dieser Gebrauchsanweisung montieren.
- Beim Aufstellen des Produktes ausreichend Platz für Luftzirkulation freilassen (mindestens 10 cm rund um das Produkt). Nicht in Bücherregalen, Einbauschränken o.ä. aufstellen.
- Die Lüftungsöffnungen nicht mit Gegenständen wie Zeitungen, Tischtüchern, Vorhängen usw. abdecken, da dies die Luftzirkulation behindert. Keine Gegenstände in das Produkt einstecken.
- Nicht in der Nähe von Wärmequellen wie z.B. Heizkörpern, Heizregistern, Öfen oder anderen wärmeerzeugenden Geräten (einschließlich Verstärker) aufstellen.
- Das Produkt nicht verschieben oder bewegen, während es eingeschaltet ist.
- Die Oberfläche des Produktes nicht mit scharfen oder harten Gegenständen berühren, andrücken oder reiben.
- **Achtung!** Um die Gefahr eines Brandes oder Stromschlages zu reduzieren, das Produkt nicht Regen oder Feuchtigkeit aussetzen.
- Das Produkt darf keinen Tropfen oder Spritzern ausgesetzt werden, und es dürfen keine mit Flüssigkeiten gefüllte Gegenstände wie Vasen auf das Produkt gestellt werden.
- Darauf achten, dass keine Gegenstände oder Flüssigkeiten durch Öffnungen in das Gehäuse eindringen.
- Keine offenen Flammen wie z.B. brennende Kerzen auf das Produkt stellen.
- Sämtliche Wartungsarbeiten ausschließlich von qualifiziertem Kundendienstpersonal durchführen lassen. Auf keinen Fall versuchen, das Produkt selbst zu reparieren. Bei Beschädigungen jeglicher Art den Kundendienst konsultieren, z.B. bei Beschädigung des Netzkabels oder Netzsteckers, nachdem Flüssigkeiten in das Produkt eingedrungen oder Gegenstände hineingefallen sind, das Gehäuse beschädigt ist, das Produkt Regen oder Feuchtigkeit ausgesetzt war, nicht ordnungsgemäß funktioniert oder fallen gelassen wurde.

## DEUTSCH

---

- Vor Anschluss des Produktes an der Steckdose sicherstellen, dass die auf dem Produkt angegebene Spannung mit der Netzspannung übereinstimmt.
- Falls das Netzkabel beschädigt ist, muss es vom Hersteller, dessen technischen Kundendienst oder von ähnlich qualifizierten Personen ersetzt werden, um Gefahren zu vermeiden.
- Das Netzkabel, das Produkt und Verlängerungskabel regelmäßig auf Beschädigungen prüfen. Ein beschädigtes Produkt nicht betreiben. Sofort den Netzstecker ziehen.
- Das Netzkabel und eventuell eingesetzte Verlängerungskabel so verlegen, dass nicht daran gezogen oder darüber gestolpert werden kann. Das Netzkabel nicht in leicht zugänglichen Bereichen herunterhängen lassen.
- Das Netzkabel nicht einklemmen, knicken oder über scharfe Kanten ziehen.
- Der Netzstecker dient zum Trennen des Produktes vom Netz und muss deshalb leicht zugänglich bleiben. Um die Stromaufnahme vollständig auszuschalten, den Netzstecker ziehen.
- Es ist möglich, dass das Produkt infolge elektrostatischer Entladungen nicht einwandfrei funktioniert oder auf die Betätigung eines Bedienelementes nicht reagiert. Das Produkt ausschalten und den Netzstecker ziehen; nach einigen Sekunden den Netzstecker wieder einstecken.
- Darauf achten, dass das Kabel nicht betreten und nicht gequetscht wird, insbesondere am Stecker, den Anschlussdosen und an der Stelle, an welcher das Kabel am Produkt angeschlossen ist.
- Den Netzstecker niemals am Kabel oder mit nassen Händen herausziehen.
- Bei Fehlfunktionen während der Verwendung, bei Gewitter, vor dem Reinigen und wenn das Produkt längere Zeit nicht gebraucht wird, den Netzstecker ziehen.
- **Achtung!** Vor dem Reinigen das Produkt ausschalten und den Netzstecker ziehen.
- Am Ende der Lebensdauer das Produkt unbrauchbar machen: den Netzstecker ziehen und das Netzkabel abschneiden.
- **Achtung!** Es besteht Explosionsgefahr bei unsachgemäßem Auswechseln der Batterien. Ersetzen Sie Batterien nur durch denselben oder einen gleichwertigen Batterietyp.
- Wechseln Sie immer den gesamten Batteriesatz. Mischen Sie keine alten und neuen Batterien bzw. Batterien mit unterschiedlichem Ladungszustand.
- Achten Sie darauf, die Batterien korrekt einzusetzen. Beachten Sie die Polung (+) Plus / (-) Minus auf der Batterie und auf dem Gehäuse. Unsachgemäß eingesetzte Batterien können zum Auslaufen führen oder in extremen Fällen einen Brand oder eine Explosion auslösen.
- Setzen Sie Batterien niemals übermäßiger Hitze (z.B. pralle Sonne, Feuer) aus und werfen Sie sie niemals in Feuer. Die Batterien könnten explodieren.
- Entfernen Sie gebrauchte Batterien. Entfernen Sie die Batterien, wenn Sie wissen, dass Sie das Produkt für längere Zeit nicht benutzen. Anderenfalls könnten die Batterien auslaufen und Schäden verursachen.
- Bewahren Sie Batterien außerhalb der Reichweite von Kleinkindern auf. Wurden Batterien verschluckt, suchen Sie sofort ärztliche Hilfe auf.
- Nicht aufladbare Batterien dürfen nicht wieder aufgeladen werden.
- Sollten Batterien einmal ausgelaufen sein, entnehmen Sie diese mit Hilfe eines Tuches aus dem Batteriefach und entsorgen Sie sie bestimmungsgemäß. Vermeiden Sie Haut- und Augenkontakt mit der Batteriesäure. Sollten Sie doch einmal Augenkontakt mit Batteriesäure haben, spülen Sie die Augen mit viel Wasser aus und kontaktieren umgehend einen Arzt. Bei Kontakt der Batteriesäure mit der Haut, waschen Sie die Stelle mit viel Wasser und Seife ab.
- Die LED-Lichtquelle im Projektor dient dazu, die Helligkeit für die Projektion bereitzustellen.
- **Wichtig!** Vergewissern Sie sich vor dem Gebrauch, dass sich das Produkt in einem einwandfreien funktionsfähigen Zustand befindet. Das Produkt darf nicht verwendet werden, wenn es Anzeichen von Beschädigungen aufweist oder wenn der Verdacht besteht, dass es defekt ist.

## Bestimmungsgemäße Verwendung

Dieses Produkt ist ausschließlich für die Darstellung von Video-, Bild- und Textdateien in trockenen Innenräumen vorgesehen. Das Produkt ist konzipiert für die Verwendung im privaten Haushalt und nicht für gewerblichen Gebrauchs geeignet. Das Produkt ausschließlich gemäß diesen Anweisungen verwenden.

Die Imtron GmbH übernimmt keine Haftung für Schäden am Produkt, Sachschaden, oder Verletzung von Personen aufgrund von unachtsamer, unsachgemäßer, falscher oder nicht dem vom Hersteller angegebenen Zweck entsprechender Verwendung des Produktes.

## Bedienelemente und Komponenten

- A. HDMI-Eingang
- B. Infrarotsensor
- C. USB-Anschluss
- D. 3,5-mm-Stereo-Klinkenbuchse
- E. Ein-/Ausschalter
- F. Netzanschluss
- G. IR-Sensor
- H. Objektiv
- I. Standfuß
- J. Netzkabel mit Stecker

## Zubehör

- 1 x Netzkabel
- 1 x Fernbedienung

## Fernbedienung

1. Ein/Aus/Standby
2. Lautstärke –
3. Stummschalttaste
4. Navigationstaste links
5. Navigationstaste unten
6. Helligkeitstaste
7. **F+**-Taste
8. Batteriefach
9. Home-Taste
10. Lautstärke +
11. Navigationstaste oben
12. Navigationstaste links
13. Quellentaste
14. Zurück-Taste
15. **F-**-Taste

### Hinweis

Mit der Fernbedienung haben Sie Zugriff auf alle Funktionen. Sollte die Fernbedienung nicht funktionieren, bitte Folgendes prüfen:

- Tauschen Sie ggf. die Batterie aus.
- Wurde die Batterie mit der richtigen Polarität eingelegt (+ bei +, - bei -)?
- Befindet sich irgendein Gegenstand zwischen dem Produkt und der Fernbedienung, der eine Störung verursacht.
- Versuchen Sie, den Raum abzudunkeln oder den Abstand zwischen Gerät und Fernbedienung zu reduzieren.

## Vor dem ersten Gebrauch

Entfernen Sie das Produkt und Zubehör vorsichtig aus der Originalverpackung. Es empfiehlt sich, die Originalverpackung für späteres Verstauen aufzubewahren. Möchten Sie die Originalverpackung entsorgen, so tun Sie dies nach den geltenden gesetzlichen Bestimmungen. Haben Sie Fragen zur richtigen Entsorgung, fragen Sie bei Ihrer örtlichen Behörde nach.

Überprüfen Sie den Verpackungsinhalt auf Vollständigkeit und Beschädigungen. Sollte der Verpackungsinhalt unvollständig oder sollten Beschädigungen feststellbar sein, kontaktieren Sie umgehend Ihre Verkaufsstelle.

## Anschlüsse und Schnittstellen

Der Projektor unterstützt folgende Verbindungen:

- Bluetooth – drahtlose Audioübertragung (z. B. zu Lautsprechern)
- HDMI – hochauflösende Bild- und Tonübertragung
- USB – Medienwiedergabe von Speichergeräten
- 3,5-mm-Stereo-Klinke – Audioausgang für Kopfhörer oder Lautsprecher
- WiFi – Netzwerkverbindung und Bildschirmspiegelung

## Inbetriebnahme

### Aufstellung und Umgebung

Nur in Innenräumen verwenden und mindestens 50 cm Freiraum an der Rückseite einhalten. Projektor auf einer stabilen, gut belüfteten Oberfläche betreiben. Sorgen Sie für freie Luftzirkulation, vermeiden Sie Staub und reinigen Sie das Gerät regelmäßig.

### Projektionsabstand:

Der empfohlene Projektionsbereich liegt zwischen 32 und 100 Zoll bei einem Abstand von ca. 1,2 bis 2,5 Metern.

- Für maximale Bildklarheit und ein beeindruckendes Seherlebnis nutzen Sie den Projektor in abgedunkelten Räumen sowie in Kombination mit einer hochwertigen Projektionsleinwand.
- Bei einer Deckenmontage ist die Verwendung einer entsprechenden Projektor-Halterung sowie die Anpassung des Projektionsmodus in den Einstellungen erforderlich.

### Stromanschluss und erstes Einschalten

1. Stecken Sie das Netzkabel in den Projektor.
2. Verbinden Sie es mit einer passenden Steckdose.
3. Warten Sie etwa 10 Sekunden, dann schalten Sie den Projektor per Fernbedienung ein.

### Fernbedienung vorbereiten

Legen Sie Batterien gemäß den Polungsanzeigen (+/-) ein und richten Sie die Fernbedienung auf den IR-Empfänger.

## Bedienung

### Projektor einschalten

Drücken Sie die Power-Taste der Fernbedienung zum Ein- und Ausschalten.

### INGANGSQUELLEN UND VERBINDUNGEN

#### HDMI-Verbindung

- Schließen Sie Ihr HDMI-Gerät (z.B. Blu-ray-Player, Spielekonsole, Streaming-Box) mit einem HDMI-Kabel an den HDMI-Eingang des Projektors an.
- Wählen Sie im Quellen-/Eingangsmenü **HDMI** als Signalquelle.

#### USB-Verbindung

- Schließen Sie ein USB-Speichermedium oder einen kompatiblen USB-Mediaplayer an den USB-Port des Projektors an.
- Wählen Sie im Quellen-/Eingangsmenü **USB** und starten Sie die Wiedergabe der gewünschten Medien.

#### 3,5-mm-Audio-Ausgang

- Schließen Sie externe Lautsprecher oder Kopfhörer an die 3,5-mm-Stereo-Klinkenbuchse an.
- Der Ton wird dann über das angeschlossene Audiogerät ausgegeben.

### WLAN-VERBINDUNG UND BILDSCHIRMSPIEGELUNG WLAN herstellen

1. Öffnen Sie das Menü **HOME** und wählen Sie **WiFi**.
2. Schalten Sie WiFi auf **Ein (ON)**.
3. Lassen Sie nach Netzwerken suchen (z.B. über **Add WiFi** oder Netzwerkliste).
4. Wählen Sie Ihr WLAN aus der Liste.
5. Geben Sie das WLAN-Passwort ein und bestätigen Sie die Verbindung.

**Hinweis:** Die Qualität der Bildschirmspiegelung hängt direkt von der Geschwindigkeit und Stabilität Ihres Heimnetzwerks ab. Für eine flüssige Videowiedergabe ist eine gute Internet- und WLAN-Verbindung erforderlich.

### Screen mirroring mit ios (iphone/ipad)

1. Wählen Sie am Projektor die Funktion **iOS Cast**.
2. Öffnen Sie auf Ihrem iOS-Gerät das **Kontrollzentrum** und tippen Sie auf „Bildschirmsynchronisierung (**Screen Mirroring**)“.
3. Warten Sie, bis Ihr Projektor in der Liste der verfügbaren Geräte erscheint.
4. Wählen Sie den entsprechenden Gerätenamen (SSID) aus, um die Verbindung herzustellen.

### Screen mirroring mit android (miracast)

1. Wählen Sie am Projektor die Funktion **Miracast** (für Android-Systeme).
2. Aktivieren Sie auf Ihrem Android-Gerät die Bildschirmübertragung / Miracast-Funktion.
3. Wählen Sie den Projektor in der Liste der verfügbaren Miracast-Geräte aus.

**Hinweis:** Der Projektor und Ihr iOS-/Android-Gerät müssen im selben WLAN-Netzwerk angemeldet sein. Wenn kein WLAN vorhanden ist, können Sie auf dem Mobilgerät einen Hotspot aktivieren und den Projektor mit diesem Hotspot verbinden.

## Bluetooth-Audioverbindung

### Geräte koppeln

1. Gehen Sie zu „HOME → Bluetooth“ und schalten Sie es ein.
2. Wählen Sie Ihr Gerät aus der Liste.

**Hinweis:** Bei Störungen trennen und neu koppeln. Kompatibilität prüfen.

## Bildanpassung und Spezialfunktionen

### Elektronischer Fokus

- Wählen Sie „HOME → Einstellungen → Electronic Focus“, um die Schärfe elektronisch zu regulieren.
- Verwenden Sie die Pfeiltasten der Fernbedienung, bis das Bild optimal scharf ist.

### Auto Keystone (Automatische Trapezkorrektur)

Aktivieren Sie „HOME → Einstellungen → Auto Keystone“ und passen Sie die Position mit den Richtungstasten an. Bestätigen Sie mit **OK**.

### Digitaler Zoom

1. Öffnen Sie „HOME → Einstellungen → Zoom“.
2. Verwenden Sie die Zoom-Tasten, um herauszuzoomen (100–50%) bzw. heranzuzoomen (50–100%), ohne den Projektor zu bewegen.

## Reinigung und Pflege

### Reinigung der Linse

- Linse nur mit einem sauberen, trockenen, fusselfreien Tuch (z.B. Objektivtuch) reinigen.
- Keine aggressiven Reinigungsmittel, Papierhandtücher oder Lösungsmittel verwenden.
- Nicht mit den Fingern auf die Linse fassen; bei Bedarf Blasebalg oder Linsenpinsel nutzen.

## Konformitätserklärung

Hiermit erklärt Imtron GmbH, dass der Funkanlagentyp PPR F260-5026KE der Richtlinie 2014/53/EU entspricht. Der vollständige Text der EU-Konformitätserklärung ist unter der folgenden Internetadresse verfügbar:  
<http://www.peaq-online.com/nc/suche/>

## DEUTSCH

# I Fehlerbehebung

Sollte es während des Betriebs zu Störungen kommen, beachten Sie die nachfolgende Tabelle. Sollten die **Probleme wie unter Behebung** angegeben nicht abgestellt werden können, wenden Sie sich an Ihren Händler.

Problem	Mögliche Ursache/Behebung
Fernbedienung funktioniert nicht	<ul style="list-style-type: none"> <li>• Prüfen, ob die Fernbedienung korrekt mit dem Projektor (IR/Bluetooth) verbunden ist.</li> <li>• Batterien erneuern und Polarität prüfen.</li> <li>• Sicherstellen, dass kein Objekt zwischen Fernbedienung und IR-Sensor steht.</li> <li>• Aus kurzer Distanz direkt auf den Projektor zielen.</li> </ul>
Unscharfes bild	<ul style="list-style-type: none"> <li>• Fokus manuell bzw. elektronisch nachstellen.</li> <li>• Projektionsentfernung überprüfen (empfohlen ca. 1,2–2,5 m).</li> <li>• Linse auf Staub oder Fingerabdrücke prüfen und vorsichtig reinigen.</li> <li>• Eine geeignete Projektionsfläche (weiße Wand oder hochwertige Leinwand) verwenden, keine dünnen Stoffe.</li> </ul>
Kein ton	<ul style="list-style-type: none"> <li>• Prüfen, ob die <b>**Mute**</b>-Taste versehentlich betätigt wurde; ggf. erneut drücken zum Entstummen.</li> <li>• Lautstärke im Projektor-Menü erhöhen.</li> <li>• Audioverkabelung bzw. Bluetooth-Verbindung zu Lautsprechern oder Kopfhörern prüfen.</li> </ul>
Automatische abschaltung	<ul style="list-style-type: none"> <li>• Möglicher Überhitzungsschutz aktiv: Projektor in gut belüfteter Umgebung betreiben.</li> <li>• Unterseite (Lufteinlass) nicht blockieren; kein Stoff oder Gegenstand direkt darunter.</li> <li>• Empfohlene Betriebstemperatur (5–35 °C) einhalten.</li> <li>• Nach automatischer Abschaltung Gerät abkühlen lassen, bevor erneut eingeschaltet wird.</li> </ul>
Bild steht auf dem kopf / falsch ausgerichtet	<ul style="list-style-type: none"> <li>• Im Menü <b>**Projection Mode / Projektionsmodus**</b> die passende Einstellung wählen (z.B. Front, Deckenmontage).</li> <li>• Bei bewusst umgedrehter Montage unbedingt den richtigen Projektionsmodus wählen.</li> </ul>
Video lässt sich nicht spiegeln/streamen	<ul style="list-style-type: none"> <li>• Einige Inhalte (Streaming-Dienste) sind durch Urheberrechts- bzw. DRM-Schutz von der Spiegelung ausgeschlossen.</li> <li>• WLAN-Verbindung und Bandbreite prüfen; bei schlechter Verbindung kommt es zu Rucklern oder Abbrüchen.</li> <li>• Nur von der Projektor-internen App-Umgebung unterstützte Anwendungen können vollständig gecastet werden.</li> </ul>
Schwarze flecken im bild	<ul style="list-style-type: none"> <li>• Linse mit einem trockenen, sauberen Tuch vorsichtig abwischen (Staub entfernen).</li> <li>• Wenn die Flecken bleiben, könnte sich Staub/Schmutz im Inneren befinden – Kundendienst kontaktieren.</li> <li>• - Eine glatte, weiße Projekt</li> </ul>

## Technische Daten

### Projektor

Netzspannung	: 100 – 240 V~, 50/60 Hz
Leistungsaufnahme	: 50 W
Lautsprecher	: 1 x 3 W
Projektionsdistanz	: 1,2 – 2,5 m (ca. 32 – 100 Zoll)
Eingangssignale	: HDMI / USB
Anzeigetechnologie	: 3,0" LCD
Lichtquelle	: LED
Auflösung	: 1080p (Full HD)
Bildformat	: 16:9 / 4:3
Fokus	: Elektronisch
Keystone-Korrektur	: Oben/unten
Video-Decoding	: Bis4K@30 fps (H.265) / 4K@24 fps (H.264)
Video-Wiedergabe	: MPEG/JPEG bis 1080p@60 fps
Leistungsaufnahme im Standby-Modus	: 0,4 W
Zeit bis zum Erreichen des Standby-Modus	: 10 Minuten
Betriebstemperatur	: 5 °C bis 35 °C
Abmessungen (B x T x H)	: 194 x 194 x 66 mm (ohne Ständer)
Fernbedienung	: 2 x 1,5 V (AAA)
Produktname	: Extra heavy duty battery
Batterie Modell	: R03P
Batterie Hersteller	: Shenzhen Pkcell Battery Co., Ltd
Herstelleradresse	: 9th Floor, Block B, Hongrongyuan North Station Center, No. 328, Mintang Road, Longhua District, Shenzhen, China
E-Mail	: sales1@pkcellbattery.com
Importiert durch	: IMTRON GmbH Media-Saturn-Strasse 1, 85053 Ingolstadt, Germany

Die Bluetooth® Wortmarke und Logos sind eingetragene Warenzeichen im Besitz der Bluetooth Special Interest Group (SIG) und jegliche Nutzung dieser Marken durch die Imtron GmbH steht unter Lizenz. Andere Marken und Handelsnamen sind die ihrer jeweiligen Eigentümer.

Die Begriffe HDMI und HDMI High-Definition Multimedia Interface sowie das HDMI-Logo sind eingetragene Marken von HDMI Licensing Administrator, Inc.

## Safety instructions

Important Safety Instructions. Please read the instructions carefully and keep them for later use.

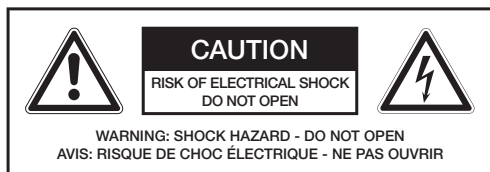

The lightning flash with arrow head within an equilateral triangle is intended to alert the user to the presence of uninsulated “dangerous voltage” within the product’s enclosure that may be of sufficient magnitude to constitute a risk of electric shock to persons and animals.



The exclamation point within an equilateral triangle is intended to alert the user to the presence of important operating and maintenance instructions in the literature accompanying the device.



For safety reasons, this class II product is provided with double or reinforced insulation as indicated by this symbol.



**Danger!** Excessive sound pressure from earphones and headphones can cause hearing loss. If you listen to loud music for a long time, your hearing may be impaired. Set to a moderate volume.

- Do not use attachments or accessories other than recommended by the manufacturer or sold with this product. Install in accordance with this user manual.
- When installing the product, leave sufficient space for ventilation (minimum 10 cm around the product). Do not install in bookcases, built-in cabinets or the like.
- Do not impede ventilation by covering the ventilation openings with items, such as newspapers, tablecloths, curtains, etc. Do not insert any objects.
- Do not install near any heat sources such as radiators, heat registers, stoves or other products (including amplifiers) that produce heat.
- Do not shift or move the product when powered on.
- Do not touch, push or rub the surface of the product with any sharp or hard objects.
- **Danger!** To reduce the risk of fire or electric shock, do not expose this product to rain or moisture.
- The product shall not be exposed to dripping or splashing and no objects filled with liquids, such as vases, shall be placed on the product.
- Care should be taken so that no objects or liquids enter the enclosure through openings.
- No naked flame sources, such as lighted candles, should be placed on the product.
- Refer all servicing to authorised service agent. Do not attempt to repair the product yourself. Servicing is required when the product has been damaged in any way, such as the supply cord or plug are damaged, liquid has been spilled, objects have fallen into the product, the enclosure is damaged, the product has been exposed to rain or moisture, does not operate normally, or has been dropped.
- Before connecting the product to a socket outlet, make sure the voltage indicated on the product corresponds to your local mains.
- If the supply cord is damaged, it must be replaced by the manufacturer or its service agent or similarly qualified person in order to avoid hazard.
- Regularly check if the supply cord, product or extension cable is defective. If found defective, do not put the product into operation. Immediately pull the plug.
- Place the supply cord and, if necessary, an appropriate extension cable in such away that pulling or tripping over it is impossible. Do not allow the supply cord to hang down within easy reach.
- Do not jam, bend or pull the supply cord over sharp edges.
- The power plug is used as the disconnect device; the disconnect device shall remain readily operable. To completely disconnect the power input, disconnect the mains plug.
- This product is only intended for audio entertainment. Do not use the product for any other purpose than described in this manual in order to avoid any hazardous situation. Improper use is dangerous and will void any warranty claim.
- For household use only. Do not use outdoors.
- **Danger of suffocation!** Keep all packaging material away from children.
- Only use under normal room temperature and humidity conditions.
- The product is only suitable for use at moderate degrees of latitude. Do not use in the tropics or in particularly humid climates.
- Do not move the product from cold into warm places and vice versa. Condensation can cause damage to the product and electrical parts.

- The product may not function properly or not react to the operation of any control due to electrostatic discharge. Switch off and disconnect the product; reconnect after a few seconds.
- Protect the supply cord from being walked on or pinched particularly at the plug, convenience receptacles and the point where it exits from the product.
- Never pull the plug by the supply cord or with wet hands.
- Disconnect the power plug in case of faults during use, during lightening storms, before cleaning and when not using the product for a longer period of time.
- **Danger!** Before cleaning, switch the product off and disconnect the power plug from the socket.
- When the product has reached the end of its service life, make it defective by disconnecting the plug from the socket and cutting the cord in two.
- **Caution!** There is danger of explosion from improper replacement of the batteries. Replace batteries only with the same or equivalent type of battery.
- Always change the entire battery pack. Do not mix old and new batteries, or batteries with different charge state.
- Make sure the batteries are correctly inserted. Observe the polarity (+) plus / (-) negative on the battery and the housing. Improperly inserted batteries can lead to leakage or, in extreme cases, a fire or an explosion.
- Never expose batteries to excessive heat (e.g. bright sun, fire), and never throw them into fire. The batteries could explode.
- Remove used batteries. Remove the batteries if you know that the product will not be used for a longer period of time. Otherwise, the batteries could leak and cause damage.
- Keep batteries out of reach of small children. If batteries have been swallowed, seek immediate medical attention.
- Non-rechargeable batteries must not be recharged.
- If the batteries leak, remove them with a cloth and dispose of them accordingly. Prevent battery acid from coming into contact with skin and eyes. If you do get battery acid in your eyes, flush them thoroughly with lots of water and consult a physician immediately. If battery acid comes into contact with your skin, wash the affected area with lots of water and soap.
- The LED light source in projector is used to provide brightness for projection.
- **Important!** Check to ensure that the product is in a serviceable condition before use. The product shall not be used if it shows any signs of damage or it's suspected to be defect.

## ENGLISH

### Intended use

This product is intended only for displaying video, image and text files in dry indoor environments. This product is designed for household use only and not intended for commercial use. Any other use may result in damage to the product or injuries. The Imtron GmbH assumes no liability for damage to the product, for property damage or for personal injury due to careless or improper usage of the product, or usage of product which does not meet the manufacturer's specified purpose.

### Controls and components

- A. HDMI input
- B. IR sensor
- C. USB socket
- D. 3.5 mm Stereo jack
- E. Power on/off switch
- F. Mains socket
- G. IR-Sensor
- H. Lens
- I. Stand
- J. Power cord with plug

### Accessories

- 1 x Power cord
- 1 x Remote control

### Remote control

1. On/off/standby
2. Volume –
3. Mute button
4. Navigator button left
5. Navigator button down
6. Brightness button
7. **F+** button
8. Battery compartment
9. Home button
10. Volume +
11. Navigator button up
12. Navigator button left
13. Source button
14. Back button
15. **F–** button

#### Note

The keys on the remote control function the same way as the keys on the device. All main functions can be accessed with the remote control. If the remote control does not work, please check the followings:

- Try with a brand new battery.
- Is the battery installed with correct polarity (+ to +, - to -)?
- If there any object between the product and remote control causing obstruction.
- Try to darken the room or to reduce the distance between device and remote control.

### Before first time use

Remove the product and accessories from the original packaging carefully. For disposal of the original packaging, follow applicable legal requirements. If you have questions about correct disposal, contact your local authority.

Check the package contents for completeness and damage. If the package content is incomplete or damages can be found, contact your place of purchase immediately.

## Connections and interfaces

The projector supports the following connections:

- Bluetooth – wireless audio transmission (e.g. to speakers).
- HDMI – high-resolution image and sound transmission.
- USB – Media playback from storage devices.
- 3.5 mm stereo jack – audio output for headphones or speakers.
- WiFi – network connection and screen mirroring.

## Preparing

### Setup and surroundings

For indoor use only, maintain a minimum clearance of 50 cm behind the projector. Operate on a stable, well-ventilated surface. Ensure free air circulation, avoid dust, and clean the device regularly.

### Projection distance:

The recommended projection range is between 32 and 100 inches at approximately 1.2 to 2.5 meters.

- For maximum image clarity and impressive viewing experience, use the projector in darkened rooms and in combination with a high-quality projection screen.
- For ceiling mounting, the use of a suitable projector mount and adjustment of the projection mode in the settings are required.

### Power connection and initial switch-on

1. Plug the power cord into the projector.
2. Connect it to a suitable electrical outlet.
3. Wait about 10 seconds, then turn on the projector using the remote control.

### Preparing the remote control

Insert batteries according to the polarity markings (+/-) and point the remote control at the IR receiver.

## Operation

### Turn on the projector

Press the power button on the product or on the remote control to turn it on and off.

## INPUT SOURCES AND CONNECTIONS

### HDMI connection

- Connect your HDMI device (e.g. Blu-ray player, game console, streaming box) to the projector's HDMI input using an HDMI cable.
- In the Source/Input menu, select **HDMI** as the signal source.

### USB connection

- Connect a USB storage device or a compatible USB media player to the projector's USB port.
- Select **USB** in the Source/Input menu and start playing the desired media.

### 3.5 mm audio output

- Connect external speakers or headphones to the 3.5 mm stereo jack socket.
- The sound is then output via the connected audio device.

## WI-FI CONNECTION AND SCREEN MIRRORING

### Establishing Wi-Fi

1. Go to **HOME** and click **WiFi** menu.
2. Turn WiFi on **On**.
3. Search for networks (e.g., via **Add WiFi** or network list).
4. Select your Wi-Fi network from the list.
5. Enter the Wi-Fi password and confirm the connection.

**Note:** The quality of screen mirroring depends directly on the speed and stability of your home network. A good internet and Wi-Fi connection is required for smooth video playback.

## ENGLISH

### Screen mirroring with iOS (iphone/ipad)

1. On the projector, select the **iOS Cast** function.
2. On your iOS device, open the **Control Center** and tap on **Screen Mirroring**.
3. Wait until your projector appears in the list of available devices.
4. Select the appropriate device name (SSID) to establish the connection.

### Screen mirroring with android (miracast)

1. On the projector, select the **Miracast** function (for Android systems).
2. Activate the screen mirroring / Miracast function on your Android device.
3. Select the projector from the list of available Miracast devices.

**Note:** The projector and your iOS/Android device must be connected to the same Wi-Fi network. If no Wi-Fi network is available, you can activate a hotspot on your mobile device and connect the projector to that hotspot.

Meanwhile, please check if your mobile or pad can support screen mirroring.

## Bluetooth audio connection

### Pair devices

1. Go to "Home → Bluetooth icon" and turn it on.
2. Select your device from the list.

**Note:** If problems occur, disconnect and reconnect. Check compatibility.

## Image adjustment and special functions

### Electronic Focus

- Go to "HOME", then press "F+ /-" button to adjust the brightness.
- Use the arrow keys on the remote control until the image is optimally sharp.

### Auto Keystone Correction: On

When go to "HOME", it will automatically keystone correction.

### Digital Zoom

1. Open "HOME → Setting → Picture → Zoom"
2. Move "up and down" buttons to zoom out (100–50%) or zoom in (50–100%) without moving the projector.

## Cleaning and care

### Cleaning the lens

- Clean the lens only with a clean, dry, lint-free cloth (e.g., lens cloth).
- Do not use harsh cleaning agents, paper towels or solvents.
- Do not touch the lens with your fingers; use a blower or lens brush if necessary.

## Declaration of conformity

Hereby, Imtron GmbH declares that the radio equipment type PPR F260-5026KE is in compliance with Directive 2014/53/EU. The full text of the EU declaration of conformity is available at the following internet address:

<http://www.peaq-online.com/nc/suche/>

## Troubleshooting

Should any malfunctions occur during operation, please refer to the table below. If the problems cannot be resolved as described under **Remedy**, please contact your dealer.

Problem	Remedy
Remote control does not work	<ul style="list-style-type: none"> <li>• Check that the remote control is correctly connected to the projector (IR sensor from front and rear panel, please refer to G and B position).</li> <li>• Replace batteries and check polarity.</li> <li>• Ensure that no object is between the remote control and the IR sensor.</li> <li>• Aim directly at the projector from a short distance.</li> </ul>
Blush image	<ul style="list-style-type: none"> <li>• Adjust focus manually or electronically.</li> <li>• Check projection distance (approx. 1.2–2.5 m recommended).</li> <li>• Check the lens for dust or fingerprints and clean it carefully.</li> <li>• Use a suitable projection surface (white wall or high-quality canvas), not thin fabrics.</li> </ul>
No sound	<ul style="list-style-type: none"> <li>• Check if the <b>**Mute**</b> button was accidentally pressed; if necessary, press it again to unmute.</li> <li>• Increase the volume in the projector menu.</li> <li>• Check audio cabling or Bluetooth connection to speakers or headphones.</li> </ul>
Automatic shut-off	<ul style="list-style-type: none"> <li>• Possible overheating protection active: Operate projector in a well-ventilated environment.</li> <li>• Do not block the underside (air intake); no fabric or object should be placed directly underneath it.</li> <li>• Observe the recommended operating temperature (5–35 °C).</li> <li>• After automatic shutdown, allow the device to cool down before switching it on again.</li> </ul>
Picture is upper-adhesive / wrong-aligned	<ul style="list-style-type: none"> <li>• In the <b>**Projection Mode / Projection Mode**</b> menu, select the appropriate setting (e.g., front, ceiling mount).</li> <li>• If mounting the product in reverse, be sure to select the correct projection mode.</li> </ul>
Video cannot be mirror/ streamed	<ul style="list-style-type: none"> <li>• Some content (streaming services) is excluded from mirroring due to copyright or DRM protection.</li> <li>• Check Wi-Fi connection and bandwidth; a poor connection can cause stuttering or dropouts.</li> <li>• Only applications supported by the projector's internal app environment can be fully cast.</li> </ul>
Black spots in the picture	<ul style="list-style-type: none"> <li>• Gently wipe the lens with a dry, clean cloth (remove dust).</li> <li>• If the stains persist, there may be dust/dirt inside – contact customer service.</li> <li>• A smooth , white project</li> </ul>

## ENGLISH

## Technical data

### Projector

Rated input	: 100 – 240 V~, 50/60 Hz
Rated power	: 50 W
Speaker	: 1 × 3 W
Projection distance	: 1.2 – 2.5 m (approx. 32 – 100 inches)
Input signals	: HDMI / USB
Display technology	: 3.0" LCD
Light source	: LED
Resolution	: 1080p (Full HD)
Image format	: 16:9 / 4:3
Focus	: Electronic
Keystone correction	: Top/bottom
Video decoding	: Up to 4K@30 fps (H.265) / 4K@24 fps (H.264)
Video playback	: MPEG/JPEG up to 1080p@60 fps

Power consumption in standby mode	: 0.4 W
Time to reach standby mode	: 10 minutes
Operating temperature	: 5 °C to 35 °C
Dimensions (W × D × H)	: 194 × 194 × 66 mm (without stand)

Remote control	: 2 x 1.5 V (AAA)
Product name	: Extra heavy duty battery
Battery model	: R03P
Battery manufacturer	: Shenzhen Pkcell Battery Co., Ltd
Manufacturer address	: 9th Floor, Block B, Hongrongyuan North Station Center, No. 328, Mintang Road, Longhua District, Shenzhen, China
Email	: sales1@pkcellbattery.com
Imported by	: IMTRON GmbH Media-Saturn-Strasse 1, 85053 Ingolstadt, Germany

The Bluetooth® word mark and logos are registered trademarks owned by Bluetooth SIG, Inc. and any use of such marks by Imtron GmbH is under license. Other trademarks and trade names are those of their respective owners.

The terms HDMI, HDMI High-Definition Multimedia Interface, HDMI trade dress and the HDMI Logos are trademarks or registered trademarks of HDMI Licensing Administrator, Inc.

## Instrucciones de seguridad

Instrucciones importantes de seguridad. Lea cuidadosamente las instrucciones y consérvelas para usarlas en el futuro.

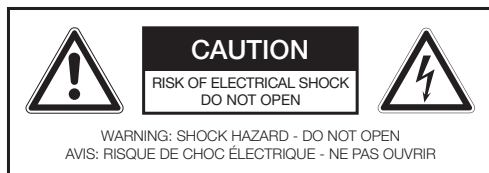

El rayo con punta de flecha en un triángulo equilátero advierte al usuario de la presencia de "tensión peligrosa" no aislada dentro del chasis del producto que puede tener la magnitud suficiente como para constituir un riesgo de electrocución a personas y animales.



El símbolo de exclamación en un triángulo equilátero advierte al usuario de la presencia de instrucciones importantes de uso y mantenimiento en la documentación que acompaña al dispositivo.



Por motivos de seguridad, este adaptador de clase II se suministra con aislamiento doble o reforzado, tal como se indica con este símbolo.



**¡Peligro!** Una presión sonora excesiva de auriculares puede provocar pérdidas de oído. Si escucha música alta durante un tiempo prolongado, puede sufrir carencias en su oído. Establezca un volumen moderado.

- Este producto está diseñado exclusivamente para el entretenimiento con audio. No use el producto para otros fines que los descritos en este manual para evitar situaciones de riesgo. El uso inadecuado es peligroso y anularía la garantía.
- Solo para uso doméstico. No usar en exteriores.
- **¡Riesgo de asfixia!** Mantenga el material de embalaje alejado de los niños.
- Use exclusivamente condiciones normales de temperatura y humedad ambiente.
- El producto es adecuado solamente para usarse en grados de latitud templados. No lo use en los trópicos ni en climas especialmente húmedos.

- No mueva el producto de entornos fríos a cálidos ni viceversa. La condensación puede dañar el producto y sus piezas eléctricas.
- No use accesorios ni complementos distintos a los recomendados por el fabricante o vendidos junto con este producto. Instálelo siguiendo el manual del usuario.
- Al instalar el aparato, se debe dejar espacio suficiente para su ventilación (Por lo menos 10 cm alrededor del producto). No colocar en librerías, armarios empotrados o similar.
- No impedir la ventilación tapando las aperturas de ventilación con otros elementos como pudieran ser periódicos, trapos de cocina, cortinas, etc. No insertar ningún objeto.
- No lo instale cerca de fuentes de calor como radiadores, estufas, fogones ni otros productos (incluyendo amplificadores) que generen calor.
- No mueva el producto cuando esté encendido.
- No toque, presione ni frote la superficie del producto con objetos afilados o puntiagudos.
- **¡Peligro!** Para reducir el riesgo de electrocución, no exponga el producto a la lluvia ni la humedad.
- El producto no debe exponerse a goteo ni salpicaduras, ni deben colocarse objetos llenos de líquido, como jarrones, sobre el producto.
- Asegúrese de que no se introduzcan objetos ni líquidos por las aperturas.
- No deben colocarse fuentes de llama abierta, como velas, sobre el producto.
- Dirija cualquier servicio a un agente autorizado. No intente reparar usted mismo el producto. Es necesaria la asistencia cuando se haya dañado el producto de cualquier modo, como si el cable de alimentación o el enchufe están dañados, si se ha derramado líquido o han entrado objetos en el producto, si se ha dañado el chasis, si el producto se ha visto expuesto a la lluvia o la humedad, si no funciona con normalidad, o si ha caído.
- Antes de conectar el producto a la toma de corriente, asegúrese de que la tensión indicada en el producto coincida con su alimentación local.
- Si el cable de alimentación está dañado, debe ser sustituido por el fabricante o su agente de servicio, o una persona con cualificación similar, para evitar riesgos.
- Compruebe con regularidad si el cable de alimentación, el producto o el cable extensor tienen defectos. Si encuentra defectos, no ponga en marcha el producto. Desenchúfelo de inmediato.

## ESPAÑOL

- Coloque el cable de alimentación y, si es necesario, un cable extensor adecuado de forma que sea imposible tirar de él o tropezar. No deje que el cable cuelgue siendo fácil de alcanzar.
- No encalle, doble ni pase el cable de alimentación sobre bordes afilados.
- El enchufe se usa como dispositivo de desconexión; el dispositivo de desconexión debe ser fácilmente utilizable. Para desconectar por completo la alimentación, desconecte el enchufe.
- El producto puede no funcionar correctamente o no reaccionar a las operaciones de los controles debido a descargas electrostáticas. Apague y desconecte el producto; vuelva a conectarlo pasados unos segundos.
- Proteja el cable de alimentación de pisadas y enganches, especialmente en el enchufe, la toma de corriente y el punto en el que sale del producto.
- No desconecte nunca el enchufe tirando del cable ni con las manos mojadas.
- Desconecte el enchufe si se producen fallos durante el uso, durante tormentas eléctricas, antes de limpiarlo y cuando no use el producto durante un tiempo prolongado.
- **¡Peligro!** Antes de limpiarlo, apague el producto y desconecte el enchufe de la toma.
- Cuando el producto llegue al fin de su vida útil, anúlelo desconectando el enchufe de la toma y cortando el cable.
- **¡Precaución!** Riesgo de explosión en caso de cambio inadecuado de baterías. Sustituya las baterías exclusivamente con el mismo tipo de batería o equivalente.
- Cambie siempre todas las baterías. No mezcle baterías nuevas y usadas, ni baterías en distintos estados de carga.
- Asegúrese de que las baterías estén correctamente introducidas. Observe la polaridad (+) positivo / (-) negativo en la batería y el chasis. Las baterías introducidas incorrectamente pueden provocar fugas o, en casos extremos, incendio o explosión.
- No exponga nunca las baterías a un calor excesivo (como el sol o el fuego), ni las tire nunca al fuego. Las baterías podrían explotar.
- Saque las baterías usadas. Saque las baterías si no va a usar el dispositivo durante un periodo de tiempo prolongado. En caso contrario, las baterías podrían tener fugas y provocar daños.
- Mantenga las baterías fuera del alcance de niños pequeños. Si se tragan las baterías, consiga ayuda médica de inmediato.
- Las baterías no recargables no deben recargarse.
- Si las baterías tienen fugas, sáquelas con un trapo y deséchelas de forma adecuada. Evite que el ácido de las baterías entre en contacto con la piel y los ojos. Si entra ácido de las baterías en los ojos, enjuáguelos por completo con mucho agua y consulte a un médico de inmediato. Si el ácido de las baterías entra en contacto con la piel, lave la zona afectada con mucha agua y jabón.
- **¡Advertencia!** No ingiera la batería, peligro de quemadura química.
- Este producto (mando a distancia) contiene batería de botón. Si se traga la batería de botón, puede provocar quemaduras internas graves en solo 2 horas y puede provocar la muerte.
- Mantenga las baterías nuevas y usadas alejadas de los niños.
- Si el compartimento de baterías no se cierra con seguridad, deje de utilizar el producto y manténgalo alejado de los niños.
- Si cree que se han tragado baterías o se metido en alguna parte del cuerpo, inmediatamente asistencia médica.
- La fuente de luz LED del proyector se utiliza para proporcionar brillo a la proyección.
- **¡Importante!** Compruebe para asegurarse de que el producto esté en buenas condiciones antes de usarlo. El producto no se debe utilizar si muestra algún signo de daño o si se sospecha que está defectuoso.

## Finalidad de uso

Este producto está diseñado únicamente para la visualización de archivos de vídeo, imagen y texto en espacios interiores secos. Este producto está diseñado solo para uso doméstico y no está pensado para uso comercial. Cualquier otro uso puede provocar daños en el producto o lesiones personales.

Imtron GmbH no asume ninguna responsabilidad por daños producidos al producto, a la propiedad o por lesiones personales debidas al uso inadecuado del producto o por su utilización para una finalidad distinta a la especificada por el fabricante.

## Control y componentes

- A. Entrada HDMI
- B. Sensor IR
- C. Toma USB
- D. Conector estéreo de 3,5 mm
- E. Interruptor de encendido/apagado
- F. Toma de alimentación
- G. Sensor IR
- H. Lente
- I. Soporte
- J. Cable de alimentación con enchufe

## Accesorios

- 1 x Cable de alimentación
- 1 x Mando a distancia

## Mando a distancia

1. Encendido/apagado/espera
2. Volumen –
3. Botón de silenciar
4. Botón de navegación a la izquierda
5. Botón de navegación hacia abajo
6. Botón de brillo
7. Botón **F+**
8. Compartimento para las pilas
9. Botón de inicio
10. Volumen +
11. Botón de navegación hacia arriba
12. Botón de navegación a la derecha
13. Botón de fuente
14. Botón de retroceso
15. Botón **F–**

### Nota

Puede acceder a todas las funciones principales con el mando a distancia. Si el mando a distancia no funciona, compruebe lo siguiente:

- Si hay algún objeto entre el producto y el mando a distancia que provoca una obstrucción.
- Pruebe a oscurecer la habitación o reducir la distancia entre el dispositivo y el mando a distancia.
- ¿Las pilas están instaladas con la polaridad correcta (+ con +, - con -)?
- Pruebe con pilas nuevas.

## Antes del primer uso

Saque el producto y sus accesorios cuidadosamente del embalaje original. Compruebe que el contenido entregado esté completo y sin daños. Si el contenido está incompleto o dañado, contacte de inmediato con su lugar de adquisición. Compruebe que el contenido entregado esté completo y sin daños. Si el contenido está incompleto o dañado, contacte de inmediato con su lugar de adquisición.

## Conexiones e interfaces

El proyector admite las siguientes conexiones:

- Bluetooth: transmisión inalámbrica de audio (por ejemplo, a altavoces).
- HDMI: transmisión de imagen y sonido en alta resolución.
- USB: reproducción multimedia desde dispositivos de almacenamiento.
- Conector estéreo de 3,5 mm de salida de audio para auriculares o altavoces.
- Wi-Fi: conexión de red y duplicación de pantalla.

## Preparación

### Configuración y entorno

Solo para uso en interiores, manténgase a una distancia mínima de 50 cm por detrás del proyector. Utilícelo sobre una superficie estable y bien ventilada. Asegúrese de que haya una buena circulación de aire, evite el polvo y limpie el dispositivo periódicamente.

### Distancia de proyección:

El rango de proyección recomendada es entre 32 y 100 pulgadas, a una distancia aproximada de entre 1,2 y 2,5 metros.

- Para obtener la máxima claridad de imagen y una experiencia visual impactante, utilice el proyector en habitaciones oscuras junto con una pantalla de proyección de alta calidad.
- Para el montaje en el techo, es necesario utilizar un soporte adecuado para el proyector y configurar el modo de proyección en los ajustes.

### Conexión eléctrica y primera puesta en marcha

1. Enchufe el cable de alimentación al proyector.
2. Conéctelo a una toma de corriente apropiada.
3. Espere unos 10 segundos y después encienda el proyector utilizando el mando a distancia.

### Preparación del mando a distancia

Inserte las pilas teniendo en cuenta las marcas de polaridad (+/-) y apunte con el mando a distancia al receptor IR.

## Funcionamiento

### Encienda el proyector

Pulse el botón de encendido del producto o del mando a distancia para encenderlo y apagarlo.

### FUENTES DE ENTRADA Y CONEXIONES

#### Conexión HDMI

- Conecte su dispositivo HDMI (por ejemplo, reproductor de Blu-ray, consola de videojuegos, dispositivo de streaming) a la entrada HDMI del proyector utilizando un cable HDMI.
- En el menú Fuente/Entrada, seleccione **HDMI** como fuente de señal.

#### Conexión USB

- Conecte un dispositivo de almacenamiento USB o un reproductor multimedia USB compatible al puerto USB del proyector.
- Seleccione **USB** en el menú Fuente/Entrada y empiece a reproducir el contenido multimedia que desee.

#### Salida de audio de 3,5 mm

- Conecte unos altavoces o auriculares externos a la toma estéreo de 3,5 mm.
- El sonido se reproduce entonces a través del dispositivo de audio que esté conectado.

### CONEXIÓN WI-FI Y DUPLICACIÓN DE PANTALLA

#### Establecimiento de Wi-Fi

1. Vaya a **INICIO** y haga clic en menú **WI-FI**
2. Active el Wi-Fi **On** (encender).
3. Busque redes (por ejemplo a través de **Add WiFi** (añadir Wi-Fi) o la lista de redes).
4. Seleccione su red Wi-Fi de la lista.
5. Introduzca la contraseña del Wi-Fi y confirme la conexión.

**Nota:** La calidad de la duplicación de pantalla depende directamente de la velocidad y la estabilidad de su red doméstica. Para una reproducción de vídeo fluida, es necesario disponer de una buena conexión a Internet y Wi-Fi.

### Duplicación de pantalla con iOS (iPhone/iPad)

1. Seleccione la función **iOS Cast** en el proyector.
2. En su dispositivo iOS, abra el **Control Center** (Centro de control) y pulse en **Screen Mirroring** (Duplicación de pantalla).
3. Espere a que su proyector aparezca en la lista de dispositivos disponibles.
4. Seleccione el nombre del dispositivo adecuado (SSID) para establecer la conexión.

### Duplicación de pantalla con Android (Miracast)

1. En el proyector, seleccione la función **Miracast** (para sistemas Android).
2. Active la función de duplicación de pantalla/ Miracast en su dispositivo Android.
3. Seleccione el proyector en la lista de dispositivos Miracast disponibles.

**Nota:** El proyector y su dispositivo iOS/Android deben estar conectados a la misma red Wi-Fi. Si no hay ninguna red Wi-Fi disponible, puede activar un punto de acceso en su dispositivo móvil y conectar el proyector a ese punto de acceso.

Mientras, compruebe que su móvil o tableta admite la duplicación de pantalla.

## Conexión de audio Bluetooth

### Emparejar dispositivos

1. Vaya al «Inicio → icono de Bluetooth» y actívelo.
2. Seleccione su dispositivo en la lista.

**Nota:** En caso de surgir problemas, desconecte y vuelva a conectar. Compruebe la compatibilidad.

## Ajuste de la imagen y funciones especiales

### Enfoque electrónico

- Vaya a «INICIO» y pulse el botón «F+/-» para ajustar el brillo.
- Utilice las teclas con flecha del mando a distancia hasta que la imagen tenga una nitidez óptima (borrar esto).

### Corrección trapezoidal automática: Encendido

Al ir a «INICIO», se activará automáticamente la corrección de distorsión trapezoidal

### Zoom digital

1. Abra «INICIO → Ajustes → Imagen → Zoom».
2. Mueva los botones de subir y bajar para alejar (100-50 %) o acercar (50-100 %) la imagen sin mover el proyector.

## Limpieza y cuidados

### Limpieza de la lente

- Limpie la lente únicamente con un paño limpio, seco y sin pelusa (por ejemplo, un pañuelo para lentes).
- No utilice productos de limpieza agresivos, toallas de papel ni disolventes.
- No toque la lente con los dedos, utilice un soplador o un cepillo para lentes si es necesario.

## Declaración de conformidad

Por la presente, Imtron GmbH declara que el tipo de equipo radioeléctrico PPR F260-5026KE es conforme con la Directiva 2014/53/UE. El texto completo de la declaración UE de conformidad está disponible en la dirección Internet siguiente: <http://www.peaq-online.com/nc/suche/>

## I Solución de problemas

En caso de producirse algún fallo durante el funcionamiento, consulte la siguiente tabla. Si no es posible solucionar los problemas de la forma que se indica en el apartado de **Solución**, contacte con su distribuidor.

Problema	Solución
El mando a distancia no funciona	<ul style="list-style-type: none"> <li>• Compruebe que el mando a distancia esté bien conectado al proyector (sensor IR del panel delantero y trasero, consulte los puntos G y B)</li> <li>• Sustituya las pilas y compruebe la polaridad.</li> <li>• Asegúrese de que no haya ningún objeto entre el mando a distancia y el sensor IR.</li> <li>• Apunte directamente al proyector desde una distancia corta.</li> </ul>
Imagen borrosa	<ul style="list-style-type: none"> <li>• Ajuste el enfoque de forma manual o electrónica.</li> <li>• Compruebe la distancia de proyección (se recomienda una distancia aproximada de 1,2 a 2,5 m).</li> <li>• Compruebe que no haya polvo ni huellas dactilares en la lente y límpiela con cuidado.</li> <li>• Utilice una superficie de proyección adecuada (pared blanca o lienzo de alta calidad), no utilice telas finas.</li> </ul>
No hay sonido	<ul style="list-style-type: none"> <li>• Compruebe que no se haya pulsado accidentalmente el botón <b>**Silenciar**</b> (Mute); si es necesario, vuelva a pulsarlo para activar el sonido.</li> <li>• Aumente el volumen desde el menú del proyector.</li> <li>• Compruebe el cableado de audio o la conexión Bluetooth con los altavoces o auriculares.</li> </ul>
Apagado automático	<ul style="list-style-type: none"> <li>• Posible protección contra sobrecalentamiento activada: Utilice el proyector en un entorno bien ventilado.</li> <li>• No obstruya la parte inferior del proyector (entrada de aire), no deben colocarse tejidos ni objetos inmediatamente debajo de él.</li> <li>• Respete la temperatura de funcionamiento recomendada (5–35 °C).</li> <li>• Tras el apagado automático, deje que el dispositivo se enfríe antes de volver a encenderlo.</li> </ul>
La imagen aparece pegada en la parte superior/mal alineada	<ul style="list-style-type: none"> <li>• En el <b>**Modo proyección /Modo proyección**</b> del menú, seleccione el ajuste apropiado (por ejemplo, frontal, montaje en techo).</li> <li>• Si monta el producto de forma inversa, asegúrese de seleccionar el modo correcto de proyección.</li> </ul>
No se puede duplicar/transmitir vídeo	<ul style="list-style-type: none"> <li>• Algunos contenidos (servicios de transmisión) tienen excluida la duplicación debido a la protección de derechos de autor o DRM.</li> <li>• Compruebe la conexión Wi-Fi y el ancho de banda, ya que una conexión débil puede provocar interrupciones o cortes.</li> <li>• Solo se pueden transmitir por completo las aplicaciones compatibles con el entorno interno del proyector.</li> </ul>
Puntos negros en la imagen	<ul style="list-style-type: none"> <li>• Limpie con cuidado la lente con un paño seco y limpio (elimine el polvo).</li> <li>• Si las manchas persisten, es posible que haya polvo o suciedad en el interior. Contacte con el servicio de atención al cliente.</li> <li>• Una superficie de proyección blanca y lisa.</li> </ul>

## I Datos técnicos

### Proyector

Valor nominal de entrada	: 100 – 240 V~, 50/60 Hz
Potencia nominal	: 50 W
Altavoz	: 1 x 3 W
Distancia de proyección	: 1.2 – 2,5 m (aprox. 32 – 100 pulgadas)
Señales de entrada	: HDMI / USB
Tecnología de la pantalla	: 3,0" LCD
Fuente de iluminación	: LED
Resolución	: 1080p (Full HD)
Formato de imagen	: 16:9 / 4:3
Enfoque	: Electrónico
Corrección de distorsión trapezoidal	: Superior/inferior
Decodificación de vídeo	: Hasta 4K a 30 fps (H.265) / 4K a 24 fps (H.264)
Reproducción de vídeo	: MPEG/JPEG hasta 1080p@60 fps

Consumo de energía en modo de espera	: 0,4 W
Tiempo para alcanzar el modo de espera	: 10 minutos
Temperatura de funcionamiento	: De 5 °C a 35 °C
Dimensiones (An. x Pr. x Alt.)	: 194 x 194 x 66 mm (sin soporte)

Mando a distancia	: 2 x 1,5 V (AAA)
Nombre del producto	: Extra heavy duty battery
Modelo de batería	: R03P
Fabricante de baterías	: Shenzhen Pkcell Battery Co., Ltd
Dirección del fabricante	: 9th Floor, Block B, Hongrongyuan North Station Center, No. 328, Mintang Road, Longhua District, Shenzhen, China
Correo electrónico	: sales1@pkcellbattery.com
Importado por	: IMTRON GmbH Media-Saturn-Strasse 1, 85053 Ingolstadt, Germany

La marca textual Bluetooth® y los logotipos son marcas comerciales registradas propiedad de Bluetooth SIG, Inc. y cualquier uso de dichas marcas por Imtron GmbH se realiza bajo licencia. Otras marcas y nombres comerciales son propiedad de sus respectivos dueños.

Los términos HDMI, Interfaz Multimedia de Alta Definición HDMI, el diseño comercial HDMI y el logotipo HDMI son marcas comerciales o marcas registradas de HDMI Licensing Administrator, Inc.

## I Consignes de sécurité

Consignes de sécurité importantes Lire les instructions attentivement et les conserver pour les consulter par la suite.

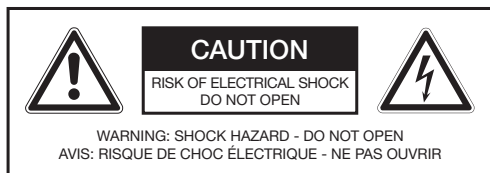

Le point d'exclamation dans un triangle équilatéral vise à alerter l'utilisateur de la présence d'instructions importantes pour l'utilisation et l'entretien dans les documents accompagnant l'appareil.



Le point d'exclamation dans un triangle équilatéral vise à alerter l'utilisateur de la présence d'instructions importantes pour l'utilisation et l'entretien dans les documents accompagnant l'appareil.



Pour des raisons de sécurité, cet adaptateur de Classe II est fourni avec une isolation doublée ou renforcée tel indiqué par ce symbole.



**Danger !** Un volume sonore excessif durant l'écoute avec des écouteurs ou un casque peut entraîner une perte auditive. L'écoute prolongée de musique à volume élevé peut endommager votre audition. Régler le volume raisonnablement.

- Cet appareil est destiné uniquement au divertissement audio. Afin d'éviter une situation dangereuse, ne pas utiliser le produit pour un usage autre que celui décrit dans cette notice. Une mauvaise utilisation est dangereuse et rendra la garantie caduque.
- Réservé à un usage familial. Ne pas utiliser cet appareil à l'extérieur.
- **Risque d'asphyxie !** Garder tous les emballages hors de portée des enfants.
- Utiliser uniquement dans des conditions normales de température et d'humidité.
- Le produit convient uniquement à des climats modérés. Ne pas utiliser sous une latitude tropicale ou dans un climat particulièrement humide.
- Ne pas déplacer le produit d'un endroit froid à un endroit chaud et vice versa. Le condensation peut endommager le produit et les pièces électriques.
- Ne pas utiliser d'accessoires non recommandés par le fabricant ou non vendus avec ce produit. Installer selon cette notice.
- Lors de l'installation de l'appareil, laisser suffisamment d'espace pour une ventilation adéquate (minimum 10 cm autour du produit). Ne pas l'installer dans des bibliothèques, des armoires intégrées ou équivalent.
- Ne pas gêner la ventilation en recouvrant les ouvertures avec des objets comme des journaux, du linge de table, des rideaux, etc. Ne pas insérer un quelconque objet dans les fentes.
- Ne pas installer pas près de toute source de chaleur telle qu'un radiateur, une bouche de chaleur, une cuisinière ou autre appareil (y compris amplificateur) qui émet de la chaleur.
- Ne pas déplacer le produit lorsqu'il est en marche.
- Ne pas toucher, appuyer ou gratter la surface du produit avec des objets coupants ou durs.
- **Danger !** Pour réduire le risque d'incendie et de choc électrique, ne pas exposer ce produit à la pluie ou à l'humidité.
- L'appareil ne doit pas être exposé aux égouttements ou aux éclaboussures, et aucun objet rempli de liquide comme un vase ne doit y être posé.
- Veiller à ne pas laisser entrer d'objet ni de liquide dans le produit par les ouvertures.
- Ne pas poser de flamme telle qu'une bougie allumée sur l'appareil.
- Confier l'entretien et les réparations à un réparateur agréé. Ne pas essayer de réparer l'appareil vous-même. Une réparation est nécessaire lorsque l'appareil a été endommagé de quelque manière que ce soit, par exemple si le cordon électrique ou la prise sont endommagés, si du liquide a été répandu sur l'appareil, si des objets sont tombés dedans, si le boîtier est endommagé, si l'appareil a été exposé à la pluie ou à l'humidité, si l'appareil ne fonctionne pas normalement ou si l'appareil est tombé.
- Avant de brancher l'appareil sur une prise électrique, vérifier que la tension indiquée sur le produit correspond à celle du secteur.
- Si le câble d'alimentation est endommagé, il doit être réparé par le fabricant, son représentant ou une personne qualifiée pour éviter tout danger.
- Vérifier régulièrement que le cordon d'alimentation, le produit ou la rallonge ne sont pas défectueux. S'ils sont défectueux, ne pas utiliser le produit. Débrancher immédiatement le fiche d'alimentation.

- Placer le cordon d'alimentation et, si nécessaire, une rallonge appropriée de manière à ce qu'il soit impossible de trébucher dessus. Ne pas laisser pendre le câble d'alimentation facilement accessible.
- Ne pas coincer, plier ni tirer le cordon d'alimentation sur des bords tranchants.
- La fiche d'alimentation sert de dispositif de débranchement et doit rester accessible. Pour déconnecter complètement l'entrée d'alimentation, débrancher la fiche du secteur.
- Le produit peut mal fonctionner ou ne pas réagir aux boutons en raison d'une décharge électrostatique. Éteindre et débrancher l'appareil, puis le rebrancher quelques secondes plus tard.
- Protéger le cordon d'alimentation (personne ne doit marcher dessus et il ne doit pas être pincé en particulier au niveau de la prise), les prises de courant et le point où la prise sort de l'appareil.
- Ne jamais tirer sur la fiche par le cordon d'alimentation ou avec les mains mouillées.
- Débrancher la fiche d'alimentation en cas de défaillance pendant l'utilisation, pendant les orages, avant le nettoyage et si vous n'allez pas utiliser l'appareil pendant une longue durée.
- **Danger !** Avant un nettoyage, éteindre l'appareil et débrancher la fiche d'alimentation de la prise électrique.
- Quand le produit est en fin de durée de vie, le rendre inutilisable en débranchant la fiche du secteur et en coupant le cordon en deux.
- **Attention !** Risque d'explosion en cas de mauvais remplacement des piles. Remplacez uniquement les piles par des piles du même type ou d'un type équivalent.
- Changez toujours le bloc-pile entier. Ne mélangez pas des piles usagées et les piles neuves, ou des piles avec des états de charge différents.
- Assurez-vous que les piles soient bien insérées. Respectez les polarités (+) plus/(-) négative sur la pile et le boîtier. Des piles mal insérées peuvent fuir ou, dans les cas extrêmes, causer un incendie ou une explosion.
- N'exposez jamais des piles à une chaleur excessive (p.ex. le soleil, le feu), et ne les jetez jamais au feu. Les piles pourraient exploser.
- Retirez les piles usagées. Retirez les piles si vous savez que l'appareil ne sera pas utilisé pendant longtemps. Sinon, les piles peuvent fuir et endommager.
- Conservez les piles hors de la portée des jeunes enfants. Si des piles ont été avalées, obtenez immédiatement des soins médicaux.
- Les piles non rechargeables ne doivent pas être rechargées.
- Si les piles fuient, retirez-les à l'aide d'un tissu et jetez-les en conséquence. Évitez que l'acide des piles ne touche la peau et les yeux. En cas de contact avec vos yeux, rincez-les abondamment à l'eau et consultez un médecin immédiatement. En cas de contact avec votre peau, lavez la zone affectée avec de l'eau et du savon.
- **Avertissement!** Ne pas ingérer les piles, risque de brûlure chimique.
- Ce produit (télécommande) contient une pile bouton. Avaler la pile bouton peut causer de graves brûlures internes en seulement 2 heures et peut conduire à la mort.
- Gardez les piles neuves et usagées hors de portée des enfants.
- Si vous ne parvenez pas à fermer complètement le compartiment des piles, cessez d'utiliser le produit et maintenez-le hors de portée des enfants.
- Si vous pensez que les piles ont pu être avalées ou se trouvent à l'intérieur d'une partie du corps, consultez immédiatement un médecin.
- La source lumineuse LED du projecteur sert à fournir la luminosité nécessaire à la projection.
- **Important!** Vérifiez que le produit est en parfait état de marche avant de l'utiliser. Le produit ne doit pas être utilisé s'il présente des signes d'endommagement ou s'il est suspecté d'être défectueux.

## FRANÇAIS

### I Utilisation recommandée

Ce produit est conçu uniquement pour afficher des fichiers vidéo, image et texte dans des environnements intérieurs secs. Cet appareil n'est destiné qu'à l'utilisation domestique et non pas à l'utilisation commerciale. Toute autre utilisation peut endommager l'appareil ou entraîner des blessures. Imtron GmbH n'assume aucune responsabilité quant à des dommages au produit, à des dommages matériels ou à des blessures corporelles dus à une négligence ou un usage inapproprié du produit, ou à un usage du produit non indiqué par le fabricant.

### I Contrôle et composants

- A. Entrée HDMI
- B. Capteur IR
- C. Prise USB de type C
- D. Mini Jack stéréo 3,5 mm
- E. Interrupteur marche/arrêt
- F. Prise secteur électrique
- G. Capteur IR
- H. Objectif
- I. Support
- J. Cordon d'alimentation avec fiche

### I Accessoires

- 1 x Cordon d'alimentation
- 1 x Télécommande

### I Télécommande

1. Marche/Arrêt/Veille
2. Volume —
3. Touche Sourdine
4. Bouton navigateur gauche
5. Bouton navigateur vers le bas
6. Bouton luminosité
7. Bouton **F+**
8. Compartiment à pile
9. Bouton Accueil
10. Volume +
11. Bouton navigateur vers le haut
12. Bouton navigateur droit
13. Bouton Source
14. Bouton Précédent
15. Bouton **F—**

#### Remarque

Toutes les fonctions principales sont accessibles avec la télécommande. Si la télécommande ne fonctionne pas, veuillez vérifier les points suivants :

- Si un objet entre le produit et la télécommande provoque une obstruction.
- Essayez d'assombrir la pièce ou de réduire la distance entre l'appareil et la télécommande.
- La pile est-elle installée avec la polarité correcte (+ à +, - à -) ?
- Essayez avec une pile neuve.

### I Avant de l'utiliser pour la première fois

Retirez soigneusement le produit et les accessoires de leur emballage d'origine. Vérifiez que le contenu est complet et qu'il n'est pas endommagé. Si le contenu livré est incomplet ou endommagé, contactez immédiatement votre revendeur.

Vérifiez que le contenu est complet et qu'il n'est pas endommagé. Si le contenu livré est incomplet ou endommagé, contactez immédiatement votre revendeur.

## Connexions et interfaces

Le projecteur prend en charge les connexions suivantes :

- Bluetooth — transmission audio sans fil (par ex. vers les haut-parleurs).
- HDMI — Transmission d'images et de sons haute résolution.
- USB — Lecture multimédia à partir de périphériques de stockage.
- Prise stéréo 3,5 mm — sortie audio pour casque ou haut-parleurs.
- WiFi — connexion réseau et duplication d'écran.

## Préparation

### Configuration et environnement

Pour une utilisation en intérieur uniquement, maintenez un espace minimum de 50 cm derrière le projecteur. Utilisez sur une surface stable et bien ventilée. Assurez la libre circulation de l'air, évitez la poussière et nettoyez l'appareil régulièrement.

### Distance de projection :

La portée de projection recommandée est comprise entre 32 et 100 pouces à environ 1,2 à 2,5 mètres.

- Pour une clarté d'image maximale et une expérience visuelle impressionnante, utilisez le projecteur dans des pièces sombres et en combinaison avec un écran de projection de haute qualité.
- Pour le montage au plafond, l'utilisation d'un support de projecteur adapté et le réglage du mode de projection dans les paramètres sont nécessaires.

### Connexion d'alimentation et mise sous tension initiale

1. Branchez la fiche d'alimentation sur la prise de courant.
2. Branchez-le sur une prise électrique adaptée.
3. Patientez environ 10 secondes, puis allumez le projecteur à l'aide de la télécommande.

### Préparation de la télécommande

Insérez les piles en respectant les repères de polarité (+/-) et dirigez la télécommande vers le récepteur infrarouge.

## Utilisation

### Allumer le projecteur

Appuyez sur le bouton Marche/Arrêt du produit ou de la télécommande pour l'allumer et l'éteindre.

### SOURCES D'ENTRÉE ET CONNEXIONS

#### Connexion HDMI

- Connectez votre appareil HDMI (lecteur Blu-ray, console de jeux, boîtier de diffusion) à l'entrée HDMI du projecteur à l'aide d'un câble HDMI.
- Dans le menu source/entrée, sélectionnez **HDMI** comme source du signal.

#### Connexion USB

- Connectez un périphérique de stockage USB ou un lecteur multimédia USB compatible au port USB du projecteur.
- Sélectionnez **USB** dans le menu source/Entrée et lancez la lecture du média souhaité.

#### Sortie audio 3,5 mm

- Connectez des haut-parleurs externes ou un casque à la prise jack stéréo 3,5 mm.
- Le son est ensuite diffusé via le périphérique audio connecté.

### CONNEXION WI-FI ET DUPLICATION D'ÉCRAN

#### Établissement du Wi-Fi

1. Allez dans **ACCUEIL**, et cliquez sur le menu **WIFI**.
2. Activez le WiFi sur **Marche**.
3. Recherchez des réseaux (par exemple, via **Ajouter Wi-Fi** (Add Wi-Fi) ou sur la liste de réseaux).
4. Sélectionnez votre réseau Wi-Fi dans la liste.
5. Saisissez le mot de passe Wi-Fi et confirmez la connexion.

**Remarque** : la qualité de la duplication d'écran dépend directement de la vitesse et de la stabilité de votre réseau domestique. Une bonne connexion Internet et Wi-Fi est nécessaire pour une lecture vidéo fluide.

## FRANÇAIS

### Duplication d'écran avec ios (iphone/ipad)

1. Sur le projecteur, sélectionnez la fonction **IOS Cast**.
2. Sur votre appareil iOS, ouvrez le **Centre de contrôle** (Control Center) et appuyez sur **Duplication d'écran** (Screen Mirroring).
3. Attendez que votre projecteur apparaisse dans la liste des périphériques disponibles.
4. Sélectionnez le nom de périphérique approprié (SSID) pour établir la connexion.

### Duplication d'écran avec Android (miracast)

1. Sur le projecteur, sélectionnez la fonction **Miracast** (pour les systèmes Android).
2. Activez la fonction duplication d'écran/Miracast sur votre appareil Android.
3. Sélectionnez le projecteur dans la liste des périphériques disponibles.

**Remarque** : le projecteur et votre appareil iOS/Android doivent être connectés au même réseau Wi-Fi. Si aucun réseau Wi-Fi n'est disponible, vous pouvez activer un point d'accès sur votre appareil mobile et connecter le projecteur à ce point d'accès.

Pendant ce temps, veuillez vérifier si votre mobile ou pad peut prendre en charge la duplication d'écran.

## Connexion audio Bluetooth

### Appareils appariés

1. Allez sur «l'icône Bluetooth Accueil → et activez-le.
2. Sélectionnez votre appareil dans la liste.

**Remarque** : en cas de problème, débranchez et rebranchez. Vérifiez la compatibilité

## Réglage de l'image et fonctions spéciales

### Electronic Focus

- Allez sur «ACCUEIL», puis appuyez sur le bouton «F+/-» pour régler la luminosité
- Utilisez les touches fléchées de la télécommande jusqu'à ce que l'image soit parfaitement nette (supprimer ceci)

### Correction automatique Keystone : Marche

Lorsque vous allez sur «ACCUEIL», la correction Keystone est automatique

### Digital Zoom

1. Ouvrez «ACCUEIL → Réglage → Image → Zoom.
2. Déplacez les boutons «Haut et Bas» pour effectuer un agrandissement (100 à 50 %) ou rétrécissement (50 à 100 %) sans déplacer le projecteur.

## Nettoyage et entretien

### Nettoyage de l'objectif

- Nettoyez l'objectif uniquement avec un chiffon propre, sec et non pelucheux (par exemple, un chiffon pour objectif).
- N'utilisez pas de produits de nettoyage agressifs, d'essuie-tout ou de solvants.
- Ne touchez pas l'objectif avec vos doigts; utilisez un souffleur ou une brosse pour objectif si nécessaire.

## Déclaration de conformité

Le soussigné, Imtron GmbH, déclare que l'équipement radioélectrique du type PPR F260-5026KE est conforme à la directive 2014/53/UE. Le texte complet de la déclaration UE de conformité est disponible à l'adresse internet suivante: <http://www.peaq-online.com/nc/suche/>

## I Dépannage

Si des dysfonctionnements se produisent pendant le fonctionnement, veuillez vous reporter au tableau ci-dessous. Si les problèmes ne peuvent pas être résolus comme indiqué au paragraphe **Solution**, veuillez contacter votre revendeur.

Problème	Solution
La télécommande ne fonctionne pas	<ul style="list-style-type: none"> <li>• Vérifiez que la télécommande est correctement connectée au projecteur (capteur infrarouge des panneaux avant et arrière, reportez-vous aux positions G et B)</li> <li>• Remplacez les piles et vérifiez la polarité.</li> <li>• Assurez-vous qu'aucun objet ne se trouve entre la télécommande et le capteur infrarouge.</li> <li>• Visez directement le projecteur à une courte distance.</li> </ul>
Image floue	<ul style="list-style-type: none"> <li>• Réglez la mise au point manuellement ou électroniquement.</li> <li>• Vérifiez la distance de projection (environ 1,2 – 2,5 m recommandé).</li> <li>• Vérifiez l'absence de poussière ou d'empreintes digitales sur l'objectif et nettoyez-le soigneusement.</li> <li>• Utilisez une surface de projection appropriée (mur blanc ou toile de haute qualité), et non des tissus fins.</li> </ul>
Pas de son	<ul style="list-style-type: none"> <li>• Vérifiez si le bouton <b>**Sourdine**</b>(Mute) a été enfoncé accidentellement ; si nécessaire, appuyez de nouveau dessus pour réactiver le son.</li> <li>• Augmentez le volume dans le menu du projecteur.</li> <li>• Vérifiez le câblage audio ou la connexion Bluetooth aux haut-parleurs ou au casque.</li> </ul>
Arrêt automatique	<ul style="list-style-type: none"> <li>• Protection contre la surchauffe possible active : faites fonctionner le projecteur dans un environnement bien aéré.</li> <li>• Ne bloquez pas la face inférieure (entrée d'air) ; aucun tissu ou objet ne doit être placé directement en dessous.</li> <li>• Respectez la température de fonctionnement recommandée (5–35 °C).</li> <li>• Après l'arrêt automatique, laissez l'appareil refroidir avant de le rallumer.</li> </ul>
L'image est collée sur la partie supérieure/mal alignée	<ul style="list-style-type: none"> <li>• Dans le menu <b>**mode de projection/mode de projection**</b>, sélectionnez le réglage approprié (par exemple, avant, montage au plafond).</li> <li>• Si vous montez le produit à l'envers, assurez-vous de sélectionner le mode de projection approprié.</li> </ul>
La vidéo ne peut pas être dupliquée/diffusée en continu	<ul style="list-style-type: none"> <li>• Certains contenus (services de streaming) sont exclus de la duplication d'écran en raison de la protection par copyright ou DRM.</li> <li>• Vérifiez la connexion Wi-Fi et la bande passante ; une mauvaise connexion peut provoquer des saccades ou des pertes.</li> <li>• Seules les applications prises en charge par l'environnement d'application interne du projecteur peuvent être entièrement diffusées.</li> </ul>
Taches noires sur l'image	<ul style="list-style-type: none"> <li>• Essayez délicatement l'objectif avec un chiffon propre et sec (retirez la poussière).</li> <li>• Si les taches persistent, il peut y avoir de la poussière/de la saleté à l'intérieur — contactez le service clients.</li> <li>• Un projet lisse et blanc</li> </ul>

## FRANÇAIS

## I Données techniques

**Projecteur**

Puissance d'entrée nominale	: 100 – 240 V~, 50/60 Hz
Puissance nominale	: 50 W
Haut-parleur	: 1 x 3 W
Distance de projection	: 1,2 – 2,5 m (environ 32 – 100 pouces)
Signaux d'entrée	: HDMI / USB
Technologie d'affichage	: 3,0" LCD
Source de lumière	: LED
Résolution	: 1080p (Full HD)
Format de l'image	: 16:9 / 4:3
Focus	: Électronique
Correction Keystone	: Haut/bas
Décodage vidéo	: Jusqu'à 4K à 30 ips (H.265)/4K à 24 ips (H.264)
Lecture vidéo	: MPEG/JPEG jusqu'à 1080p@60 fps
Consommation électrique en mode veille	: 0,4 W
Temps d'accès au mode veille	: 10 minutes
Température de fonctionnement	: 5 °C à 35 °C
Dimensions (L x P x H)	: 194 x 194 x 66 mm (sans support)
Télécommande	: 2 x 1,5 V (AAA)
Nom du produit	: Extra heavy duty battery
Modèle de pile	: R03P
Fabricant de piles	: Shenzhen Pkcell Battery Co., Ltd
Adresse du fabricant	: 9th Floor, Block B, Hongrongyuan North Station Center, No. 328, Mintang Road, Longhua District, Shenzhen, China
Messagerie électronique	: sales1@pkcellbattery.com
Importé par	: IMTRON GmbH Media-Saturn-Strasse 1, 85053 Ingolstadt, Germany

La marque et les logos Bluetooth® des marques déposées appartenant à Bluetooth SIG, Inc. et toute utilisation de ces marques par Imtron GmbH est faite sous licence. Les autres marques et désignations commerciales sont celles de leurs propriétaires respectifs.

Les termes HDMI, HDMI High-Definition Multimedia Interface, le design commercial HDMI et le logo HDMI sont des marques ou des marques déposées de HDMI Licensing Administrator, Inc.

## ! Biztonsági utasítások

Fontos biztonsági előírások. Kérjük, figyelmesen olvassa el az utasításokat és őrizze meg őket.

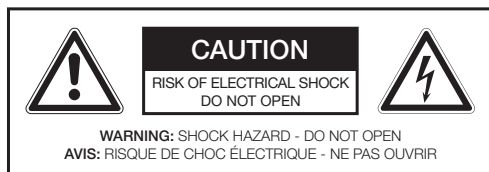

Az egyenlő oldalú háromszögben hegyes végű villám jel figyelmezteti a felhasználót a szigetetlen „veszélyes feszültség” jelenlétére a készülékben, amely elegendő erősséggel rendelkezik személyek és állatok elektromos áramütéséhez.



Az egyenlő oldalú háromszögben lévő felkiáltójel figyelmezteti a felhasználót a készülékkel kapcsolatos fontos üzemeltetési és karbantartási utasításokra az útmutatóban.



Biztonsági okokból ezt a II osztályú adaptert kettős vagy megerősített szigeteléssel szállítjuk, amint azt ez a szimbólum is jelzi.



**Veszély!** A fülhallgatóból és fejhallgatóból érkező erős hangnyomás halláskárosodást okozhat. Ha hosszabb ideig hangos zenét hallgat, az károsíthatja a hallását. Állítson be visszafogottabb hangerőszintet.

- Ez a készülék zenei szórakoztatásra lett tervezve. Annak érdekében, hogy elkerülje a balesetveszélyes helyzeteket, a készüléket ne használja a jelen útmutatóban leírtaktól eltérő célra. A helytelen használat veszélyes lehet és a garancia megszűnésével jár.
- Csak háztartási használatra. Kültéren ne használja.
- **Fulladásveszély!** A csomagolóanyagokat tartsa távol a gyermekektől.
- Csak normál szobahőmérsékleten és páratartalom mellett használja a készüléket.
- A készülék csak általános tengerszint feletti magasságban történő használatra alkalmas. Ne használja trópusi környezetben vagy különösen páras környezetben.

- A készüléket ne vigye hidegből meleg helyre, és fordítva. A páralecsapódás a termék és az elektromos alkatrészek meghibásodását okozhatják.
- Ne használjon olyan kiegészítőket vagy kellekeket, amelyeket a gyártó nem javasolt, vagy amelyek nem a készülékkel érkeztek. A kiegészítőket a jelen használati útmutatóban leírt módon helyezze üzemre.
- Amikor a készüléket felszereli, hagyjon elegendő helyet a megfelelő szellőzéshez (minimum 10 cm a termék körül). Ne szerelje be könyvszekrénybe, beépített szekrénybe és hasonlóba.
- Ne akadályozza a szellőzést, ne fedje le a szellőző nyílást semmivel, pl. újsággal, terítővel, függönnyel. stb. Ne dugjon bele semmilyen tárgyat.
- Ne helyezze olyan hőforrások közelébe, mint radiátor, hőtárolós kályha, tűzhely vagy más hőtermelő berendezések (beleértve az erősítőket is).
- Bekapcsolt állapotban ne tologassa vagy mozgassa a készüléket.
- A készülék felületét ne érintse, nyomja vagy húzza éles vagy kemény tárggyal.
- **Veszély!** A tűz és elektromos áramütés veszélyének elkerülése érdekében a készüléket ne tegye ki esőnek vagy párának.
- A készülék nem tehető ki csöppenő vagy csapódó víznek, és folyadékkal töltött tárgyak, mint például vázák, nem helyezhetők a készülékre.
- Ügyelni kell rá, hogy a készülék nyílásain keresztül ne juthasson folyadék a burkolatba.
- A készülékre nem helyezhető nyílt lánggal égő dolgok, mint például meggyújtott gyertyák.
- A javításokat csak felhatalmazott szervizben végeztesse. Ne próbálja meg saját maga javítani a készüléket. A készülék bármely sérülése esetén, például ha a tápkábel sérült, folyadék került a berendezésbe, valami ráesett a készülékre, a burkolat megsérült, a készülék esőnek, vagy párának lett kitéve, a készüléket nem működik megfelelően vagy leesett, akkor javításra van szükség.
- A készülék fali aljzathoz csatlakoztatása előtt győződjön meg róla, hogy a terméken feltüntetett hálózati feszültség megegyezik a helyi hálózati feszültséggel.
- Ha a tápkábel megsérült, akkor a veszélyhelyzetek elkerülése érdekében azt a gyártónak, vagy felhatalmazott szerviznek, vagy megfelelően képzett szerelőnek kell cserélnie.
- Rendszeresen ellenőrizze a tápkábel, a készülék és a hosszabító kábelek sértetlenségét. Ha sérülést talál, ne helyezze üzembe a készüléket. Azonnal húzza ki a fali aljzathól.

## MAGYAR

- Úgy helyezze el a hálózati kábelt és szükség esetén a hosszabbító kábelt, hogy azt ne lehessen kihúzni vagy azon járni. A tápkábel ne lógjon könnyen elérhető helyen.
- A hálózati kábelt ne gyömöszölje, hajlítgassa vagy húzza éles sarkokon.
- A hálózati kábel szolgál lecsatlakoztató eszközként; a lecsatlakoztató egységnek mindig azonnal működtethetőnek kell lennie. Az áramellátás teljes megszüntetéséhez húzza ki a hálózati dugaljat.
- Az elektrosztatikus feltöltődés miatt a készülék nem biztos, hogy megfelelően működik, vagy nem reagál a vezérlésre. Kapcsolja ki és húzza ki a készüléket; néhány másodperc múlva csatlakoztassa újra.
- Védje a hálózati kábelt, hogy arra ne lehessen rálépni, vagy becsújni, különösen a dugaljnál, a kábel összegyűlésénél, és azon a ponton, ahol a készülékből távozik.
- Soha ne húzza ki a dugaljat a kábelnél fogva vagy vizes kézzel.
- Húzza ki a készüléket az áramellátásból a következő esetekben: meghibásodás, villámlással járó viharok, tisztítás előtt, és amikor a terméket hosszabb ideig nem használja.
- **Veszély!** Tisztítás előtt kapcsolja ki a készüléket, és húzza ki a tápkábelt a fali aljzatból.
- Amikor a készülék elérte az élettartamát, tegye működésképtelenné a hálózati kábel kihúzásával, majd elvágásával.
- **Vigyázat!** Az elemek helytelen cseréje robbanásveszéllyel járhat. Csak ugyanolyanra vagy azonos típusúra cserélje ki az elemeket.
- Mindig az összes elemet cserélje ki. Ne keverje a régi és az új elemeket, vagy a különböző töltöttségi szintű elemeket.
- Ügyeljen az elemek megfelelő behelyezésére. Figyeljen oda az elemre és az elemtartó környékén feltüntetett (+) plusz / (-) mínusz polarításra. A helytelenül behelyezett elemek megfolyhatnak vagy extrém esetekben tüzet vagy robbanást okozhatnak.
- Ne tegye ki az elemeket túlzott hőnek (pl. közvetlen napfénynek, tűznek), és soha ne dobja a tűzbe azokat. Az elemek felrobbanhatnak.
- Távolítsa el a használt elemeket. Vegye ki az elemeket, ha tudja, hogy a készüléket hosszabb ideig nem használja majd. Ellenkező esetben az elemek megfolyhatnak és a készülék károsodását okozhatják.
- Az elemeket tartsa gyerekek számára hozzáférhető helyen. Ha az elemet lenyelik, azonnal forduljon orvoshoz.
- Az egyszer használatos elemeket ne töltsse újra.
- Ha az elemek folynak, egy ruhával megfogva vegye ki azokat, és az előírt módon ártalmatlanítsa. Óvja a bőrét és a szemét az elemben található savval való érintkezéstől. Ha a sav a szemébe kerül, sok vízzel alaposan öblítse ki, és azonnal forduljon orvoshoz. Ha a sav a bőrével érintkezik, sok vízzel és szappannal mossa le az érintett területet.
- A termék (a távirányító) egy gombelemet tartalmaz. A gombelem lenyelése akár már 2 óra alatt súlyos belső égést okozhat, és akár halálhoz is vezethet.
- Ha ez elemtartó nem zár megfelelően, akkor ne használja tovább a terméket, és tartsa távol gyermekektől. Ha feltételezi, hogy valaki elemet nyelt le, vagy az elem bármilyen egyéb módon a testébe jutott, azonnal forduljon orvoshoz.
- A projektor LED fényforrása a vetítés fényerejének biztosítására szolgál.
- **Fontos!** Használat előtt ellenőrizze, hogy a termék üzemképes állapotban van-e. A terméket nem szabad használni, ha sérülésre utaló jelek vannak rajta, vagy ha gyaníthatóan meghibásodott.

## I Rendeltetésszerű használat

Ez a termék kizárólag videó-, kép- és szövegfájlok megjelenítésére szolgál száraz beltéri környezetben. A termék csak háztartási célú használatra szolgál, nem kereskedelmi célú használatra lett tervezve. Minden más használat a termék károsodását okozhatja vagy sérülésekhez vezethet.

Az Imtron GmbH nem vállal felelősséget a termék nem körültekintő, illetve helytelen használatából, valamint a gyártó által meghatározott rendeltetéstől eltérő használatból eredő, a készülékben vagy az Ön értékeiben bekövetkezett károkért, vagy személyi sérülésekért.

## I Kezelés és alkatrészek

- A. HDMI-bemenet
- B. Infravörös érzékelő
- C. USB-aljzat
- D. 3,5 mm-es sztereó jack aljzat
- E. Be-/kikapcsoló
- F. Hálózati csatlakozó
- G. Infravörös érzékelő
- H. Objektív
- I. Állvány
- J. Tápkábel csatlakozóval

## I Kiegészítők

- 1 x Tápkábel
- 1 x Távirányító

## I Távirányító

1. Be-/kikapcsolás/készletlét
2. Hangerő –
3. Némítás gomb
4. Navigációs gomb balra
5. Navigációs gomb lefelé
6. Fényerő gomb
7. **F+** gomb
8. Elemtartó rekesz
9. Főoldal gomb
10. Hangerő +
11. Navigációs gomb felfelé
12. Navigációs gomb jobbra
13. Forrás gomb
14. Vissza gomb
15. **F–** gomb

### Megjegyzés

Valamennyi főbb funkció elérhető a távirányító segítségével. Ha a távirányító nem működik, ellenőrizze a következőket:

- Próbálja ki egy új elem behelyezését.
- Az elem megfelelő polaritással van-e behelyezve (+ a +-hoz, - a --hoz)?
- Van-e a termék és a távirányító között valamilyen tárgy, ami akadályt képez.
- Próbálja meg elsőtétíteni a szobát, vagy csökkenteni a készülék és a távirányító közötti távolságot.

## I Az első használat előtt

Óvatosan vegye ki a terméket és az alkatrészeket az eredeti csomagolásból. Ellenőrizze, hogy a szállított alkatrészek hiánytalanul és épen megvannak-e. Ha a szállított termékek hiányosak vagy sérültek, azonnal lépjen kapcsolatba a viszonteladóval. Ellenőrizze, hogy a szállított alkatrészek hiánytalanul és épen megvannak-e. Ha a szállított termékek hiányosak vagy sérültek, azonnal lépjen kapcsolatba a viszonteladóval.

## I Csatlakozások és interfészek

A projektor az alábbi csatlakozási lehetőségeket támogatja:

- Bluetooth – vezeték nélküli hangátvitel (pl. hangszórókhöz).
- HDMI – nagy felbontású kép- és hangátvitel.
- USB – médiatartalmak lejátszása tárolóeszközökről.
- 3,5 mm-es sztereó jack – hangkimenet fejhallgatók vagy hangszórók számára.
- Wifi – hálózati kapcsolat és képernyőtükrozés.

## I Előkészítés

### Elhelyezés és környezet

Kizárólag beltéri használatra, a projektor mögött legalább 50 cm szabad helyet kell biztosítani. Stabil, jól szellőző felületen üzemeltesse. Gondoskodjon a szabad légáramlásról, kerülje a poros környezetet, és rendszeresen tisztítsa a készüléket.

### Vetítési távolság:

Az ajánlott vetítési tartomány 32 és 100 hüvelyk között van, körülbelül 1,2–2,5 méteres távolság mellett.

- A maximális képélességhez és a lenyűgöző vizuális élményhez a projektort elsötétített helyiségben, jó minőségű vetítőlappal együtt használja.
- Mennyezeti rögzítés esetén megfelelő projektortartó alkalmazása, valamint a vetítési mód beállítása szükséges a beállítások menüben.

### Hálózati csatlakoztatás és első bekapcsolás

1. Csatlakoztassa a tápkábelt a projektorhoz.
2. Csatlakoztassa egy megfelelő hálózati aljzathoz.
3. Várjon körülbelül 10 másodpercet, majd a távirányító segítségével kapcsolja be a projektort.

### A távirányító előkészítése

Helyezze be az elemeket a polaritásjelzéseknek (+/-) megfelelően, majd irányítsa a távirányítót az infravörös vevőkészülék felé.

## I Működés

### A projektor bekapcsolása

A be- és kikapcsoláshoz nyomja meg a készüléken vagy a távirányítón található bekapcsológombot.

### BEMENETI FORRÁSOK ÉS CSATLAKOZÁSOK HDMI-csatlakozás

- HDMI-kábellel csatlakoztassa HDMI-eszközét (pl. Blu-ray lejátszót, játékkonzolt, streaming eszközt) a projektor HDMI-bemenetéhez.
- A Forrás/Bemenet menüben válassza ki a **HDMI-t** jelbemenetként.

### USB-csatlakozás

- Csatlakoztasson egy USB-tárolóeszközt vagy kompatibilis USB-média lejátszót a projektor USB-portjához.
- A Forrás/Bemenet menüben válassza az **USB** lehetőséget, majd indítsa el a kívánt médiatartalom lejátszását

### 3,5 mm-es hangkimenet

- Csatlakoztasson külső hangszórót vagy fejhallgatót a 3,5 mm-es sztereó jack aljzathoz.
- A hang kimenete ezután a csatlakoztatott hangeszközön keresztül történik.

### WIFI-KAPCSOLAT ÉS KÉPERNYŐTÜKRÖZÉS

#### Wifi-kapcsolat létrehozása

1. Lépjen a **Főoldal** menüre, majd válassza a **Wifi** menüpontot.
2. Kapcsolja a wifi Be (**On**) állásba.
3. Keressen elérhető hálózatokat (pl. **Add WiFi** (Wifi hozzáadása) vagy a hálózati lista segítségével).
4. Válassza ki a wifi hálózatát a listából.
5. Adja meg a wifi jelszót, majd erősítse meg a csatlakozást.

**Megjegyzés:** A képernyőtükrozés minősége közvetlenül az otthoni hálózat sebességétől és stabilitásától függ. A zökkenőmentes videolejátszáshoz megfelelő internet- és wifi-kapcsolat szükséges.

## Képernyőtükörzés iOS rendszerrel (iPhone/iPad)

1. A projektoron válassza az **iOS Cast** funkciót.
2. Az iOS-eszközön nyissa meg a **Control Center-t** (vezérlőközpont), majd koppintson a **Képernyőtükörzés** (Screen Mirroring) lehetőségre.
3. Várja meg, amíg a projektor megjelenik az elérhető eszközök listájában.
4. A csatlakozás létrehozásához válassza ki a megfelelő eszköznevet (SSID).

## Képernyőtükörzés Android rendszerrel (Miracast)

1. A projektoron válassza a **Miracast** funkciót (Android rendszerekhez).
2. Android-eszközén aktiválja a képernyőtükörzés/Miracast funkciót.
3. Válassza ki a projektort az elérhető Miracast-eszközök listájából.

**Megjegyzés:** A projektornak és az iOS-/Android-eszköznek ugyanahhoz a wifi-hálózathoz kell csatlakoznia. Ha nem áll rendelkezésre wifi-hálózat, aktiválhat hotspotot a mobilkészletén, és a projektort ehhez a hotspot-hoz csatlakoztathatja. Ezzel egyidejűleg ellenőrizze, hogy mobiltelefonja vagy táblagépe támogatja-e a képernyőtükörzés funkciót.

## Bluetooth hangkapcsolat

### Eszközök párosítása

1. Lépjen a „Főoldal → Bluetooth ikonra”, és kapcsolja be.
2. Válassza ki eszközét a listából.

**Megjegyzés:** Probléma esetén bontsa a kapcsolatot, majd párosítsa újra. Ellenőrizze az eszközök kompatibilitását.

## Képbéállítás és speciális funkciók

### Elektronikus fókusz

- Lépjen a „FŐLDAL” menübe, majd az „F+/-” gombokkal állítsa be a fényerőt.
- A távirányító nyíl-gombjaival állítsa be a képet, amíg az optimálisan éles nem lesz (törölni).

### Automatikus trapézkorrekció: Be

Amikor belép a „Főoldal” menübe, a trapézkorrekció automatikusan megtörténik.

### Digitális zoom

1. Nyissa meg a „FŐLDAL → Beállítások → Kép → Zoom” menüpontot.
2. A fel és le gombokkal kicsinyíthet (100–50%) vagy nagyíthat (50–100%) a kép méretén a projektor elmozdítása nélkül.

## Tisztítás és karbantartás

### Az objektív tisztítása

- Az objektívet kizárólag tiszta, száraz, szőszmentes kendővel (pl. objektív-tisztító kendő) tisztítsa.
- Ne használjon erős tisztítószeret, papírtörölt vagy oldószeret.
- Ne érjen az objektívhez kézzel; szükség esetén használjon légfúvót vagy lencse tisztító kefét.

## Megfelelőségi nyilatkozat

Imtron GmbH igazolja, hogy a PPR F260-5026KE típusú rádióberendezés megfelel a 2014/53/EU irányelvnek. Az EU-megfelelőségi nyilatkozat teljes szövege elérhető a következő internetes címen: <http://www.peaq-online.com/nc/suche/>

## I Hibaelhárítás

Amennyiben a készülék működése közben meghibásodás lép fel, kérjük, tekintse meg az alábbi táblázatot. Ha a problémák az ott megadott **megoldásokkal** nem szüntethetők meg, forduljon a forgalmazóhoz.

Probléma	Megoldás
A távirányító nem működik	<ul style="list-style-type: none"> <li>• Ellenőrizze, hogy a távirányító megfelelően csatlakozik-e a projektorhoz (infravörös-érzékelő az elülső és a hátsó panelen, lásd a G és B jelölést).</li> <li>• Cserélje ki az elemeket, és ellenőrizze a polaritást.</li> <li>• Győződjön meg róla, hogy nincs akadály a távirányító és az infravörös-érzékelő között.</li> <li>• Rövid távolságból, közvetlenül a projektorra irányítva használja.</li> </ul>
Elmosódott kép	<ul style="list-style-type: none"> <li>• Állítsa be a fókuszt manuálisan vagy elektronikusan.</li> <li>• Ellenőrizze a vetítési távolságot (ajánlott kb. 1,2–2,5 m).</li> <li>• Ellenőrizze, hogy az objektíven nincs-e por vagy ujlenyomat, óvatosan tisztítsa meg.</li> <li>• Használjon megfelelő vetítőfelületet (fehér falat vagy jó minőségű vetítövet), ne vékony textíliát.</li> </ul>
Nincs hang	<ul style="list-style-type: none"> <li>• Ellenőrizze, hogy nem lett-e véletlenül megnyomva a <b>**Mute/Némítás**</b> gomb; szükség esetén nyomja meg újra a némítás feloldásához.</li> <li>• Növelje a hangerőt a projektor menüjében.</li> <li>• Ellenőrizze az audiokábeleket vagy a hangszórókhoz, illetve fejhallgatókhoz való Bluetooth-kapcsolatot.</li> </ul>
Automatikus kikapcsolás	<ul style="list-style-type: none"> <li>• Lehetséges, hogy a túlmelegedés elleni védelem aktiválódott: A projektort jól szellőző környezetben üzemeltesse.</li> <li>• Ne takarja el az alsó részt (légbeszívó); ne helyezzen alá semmilyen textíliát vagy tárgyat.</li> <li>• Tartsa be az ajánlott üzemi hőmérsékletet (5–35 °C).</li> <li>• Az automatikus kikapcsolás után hagyja a készüléket lehűlni, mielőtt ismét bekapcsolná.</li> </ul>
A kép fejjel lefelé áll/ hibásan van igazítva	<ul style="list-style-type: none"> <li>• A <b>**Projection Mode/Vetítési mód**</b> menüben válassza ki a megfelelő beállítást (pl. elülső vetítés, mennyezeti rögzítés).</li> <li>• Ha a készüléket fordított helyzetben szereli fel, mindenképpen válassza ki a megfelelő vetítési módot.</li> </ul>
A videó nem tükrözhető/ nem streamelhető	<ul style="list-style-type: none"> <li>• Egyes tartalmak (streaming szolgáltatások) szerzői jogi vagy DRM-védelem miatt nem támogatják a képernyőtükrözést.</li> <li>• Ellenőrizze a wifi-kapcsolatot és a sávszélességet; gyenge kapcsolat esetén akadozás vagy megszakadás léphet fel.</li> <li>• Csak a projektor belső alkalmazáskörnyezetében támogatott alkalmazások tükrözhetők teljes körűen.</li> </ul>
Fekete foltok a képen	<ul style="list-style-type: none"> <li>• Óvatosan törölje át az objektívet száraz, tiszta kendővel (a por eltávolításához).</li> <li>• Ha a foltok továbbra is megmaradnak, előfordulhat, hogy por/szennyeződés került a készülék belsejébe – vegye fel a kapcsolatot az ügyfélszolgálatl.</li> <li>• Sima, fehér vetítőfelület.</li> </ul>

## I Műszaki adatok

### Projektor

Névleges bemenet	: 100 – 240 V~, 50/60 Hz
Névleges teljesítmény	: 50 W
Hangszóró	: 1 × 3 W
Vetítési távolság	: 1,2 – 2,5 m (kb. 32 – 100 hüvelyk)
Bemeneti jelek	: HDMI / USB

Megjelenítési technológia	: 3,0" -os LCD
Fényforrás	: LED
Felbontás	: 1080p (Full HD)
Képarány	: 16:9 / 4:3
Fókusz	: Elektronikus
Trapézkorrekció	: Felül/alul
Videodekódolás	: Legfeljebb 4K@30 fps (H.265) / 4K@24 fps (H.264)
Videolejátszás	: MPEG/JPEG legfeljebb 1080p@60 fps

Energiafogyasztás készenléti állapotban	: 0,4 W
Készenléti állapot elérésének ideje	: 10 jegyzőkönyv
Üzemi hőmérséklet	: 5 °C – 35 °C
Méreték (Szé × Mé × Ma)	: 194 × 194 × 66 mm (állvány nélkül)

Távírányító	: 2 × 1,5 V (AAA)
Termék neve	: Extra heavy duty battery
Akkumulátor modellje	: R03P
Akkumulátor gyártója	: Shenzhen Pkcell Battery Co., Ltd
Gyártó cím	: 9th Floor, Block B, Hongrongyuan North Station Center, No. 328, Mintang Road, Longhua District, Shenzhen, China
E-mail cím	: sales1@pkcellbattery.com
Importálta	: IMTRON GmbH Media-Saturn-Strasse 1, 85053 Ingolstadt, Germany

A Bluetooth® szövegdjegy és a logók a Bluetooth SIG, Inc. bejegyzett védjegyei, és az Imtron GmbH az ilyen védjegyeket licenc alapján használja. Az egyéb védjegyek és kereskedelmi nevek a megfelelő tulajdonosok tulajdonát képezik.

A HDMI, HDMI High-Definition Multimedia Interface, HDMI trade dress és a HDMI logók a HDMI Licensing Administrator, Inc. védjegyei vagy bejegyzett védjegyei.

## Istruzioni di sicurezza

Importanti istruzioni di sicurezza. Leggere attentamente le istruzioni e conservarle per consultazioni future.

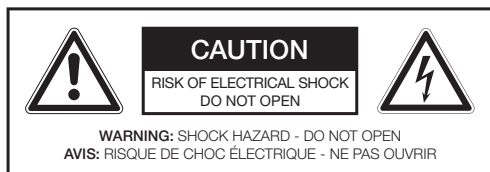

La freccia a forma di lampo all'interno di un triangolo equilatero avvisa l'utente della presenza di "Alto Voltaggio" all'interno dell'apparecchio, che data la sua intensità, può costituire un rischio per la salute di persone o animali.



Il punto esclamativo all'interno di un triangolo equilatero avvisa l'utente della presenza di importanti istruzioni di funzionamento e manutenzione, presenti nel materiale illustrativo dell'apparecchio, alle quali fare riferimento.



Per motivi di sicurezza questo adattatore di classe II è fornito di doppio isolamento rinforzato come indicato da questo simbolo.



**Pericolo!** Eccessiva pressione sonora da auricolari e cuffie può causare la perdita dell'udito. Ascoltare musica ad alto volume per un periodo di tempo prolungato può danneggiare l'udito. Impostare un volume non eccessivo.

- Questo prodotto è destinato esclusivamente all'intrattenimento musicale. Non utilizzare l'apparecchio per qualsiasi altro scopo diverso da quanto descritto nel presente manuale al fine di evitare qualsiasi pericolo. L'uso improprio è pericoloso e fa decadere ogni garanzia.
- Adatto al solo uso domestico. Non usare all'esterno.
- **Pericolo di soffocamento!** Tenere tutti i materiali di imballaggio lontano dai bambini.
- Usare solo in condizioni di umidità e temperatura ambiente.
- Il prodotto è adatto solo per uso a gradi di latitudine moderati. Non utilizzare ai tropici o in zone con clima particolarmente umido.
- Non trasportare l'apparecchio da luoghi freddi a luoghi caldi e viceversa. La condensa può causare danni al prodotto e alle parti elettriche.
- Utilizzare solo gli accessori forniti in dotazione con l'apparecchio e accessori originali. Per l'installazione, seguire il manuale d'uso.
- Durante l'installazione del dispositivo, occorre lasciare sufficiente spazio per una ventilazione adeguata (minimo 10 cm intorno al prodotto). Non installarlo in librerie, mobili integrati o simile.
- Non ostacolare la ventilazione, coprendo i fori preposti a tale funzione, ponendovi oggetti come giornali, tovaglie da tavola, tende, etc. Non inserirvi degli oggetti.
- Non installare vicino a fonti di calore come termosifoni, caloriferi, stufe o altri prodotti (inclusi gli amplificatori) che producono calore.
- Non muovere o spostare l'apparecchio quando in uso.
- Non toccare, spingere o strofinare la superficie del prodotto con oggetti duri o taglienti.
- **Pericolo!** Per ridurre il rischio di incendi o scosse elettriche, non esporre il prodotto alla pioggia o all'umidità.
- Non esporre l'apparecchio a gocce o schizzi e non posizionare nessun contenitore di liquidi sull'apparecchio, per esempio i vasi.
- Prestare attenzione affinché non entrino o cadano né oggetti, né liquidi dalle aperture presenti sull'apparecchio.
- Non posizionare alcuna fiamma viva, per esempio le candele, sopra l'apparecchio.
- Per la manutenzione o riparazione, rivolgersi sempre al servizio apposito. Non tentare di riparare il prodotto da soli. La manutenzione è necessaria quando il prodotto è stato danneggiato in qualche modo, per esempio se si rovina il cavo di alimentazione o la spina, se si è bagnato il prodotto, se degli oggetti sono caduti nell'apparecchio, se la custodia si è danneggiata, se il prodotto è stato esposto a pioggia o umidità, se non funziona normalmente o se è caduto a terra.
- Prima di collegare il prodotto ad una presa di corrente, assicurarsi che la tensione indicata sul prodotto corrisponda alla rete locale.
- Per evitare situazioni pericolose, far sostituire il cavo di alimentazione, se risulta danneggiato, dal fornitore o dal relativo servizio di riparazione o da una persona ugualmente qualificata.
- Controllare regolarmente se il cavo di alimentazione, presenta danneggiamenti visibili. Se danneggiato, non accendere l'apparecchio e staccare immediatamente la spina.

- Posizionare il cavo di alimentazione e, se necessario, una prolunga, in modo tale da non inciamparci o tirarla. Non lasciar pendere il cavo di alimentazione.
- Non schiacciare, piegare o tirare il cavo di alimentazione in prossimità di bordi o angoli vivi.
- La presa di corrente può essere usata come interruttore generale, assicurarsi che la presa sia sempre facilmente accessibile. Per scollegare completamente l'alimentazione, scollegare la spina dalla presa.
- Il prodotto potrebbe non funzionare correttamente o non reagire all'operazione di qualsiasi controllo a causa di scariche elettrostatiche. Spegner e scollegare il prodotto; ricollegare dopo pochi secondi.
- Non calpestare o schiacciare il cavo di alimentazione specialmente in corrispondenza della spina, così che non fuoriesca dalla propria sede sull'apparecchio.
- Non staccare mai la spina tirandola del cavo di alimentazione o con le mani bagnate.
- Scollegare la spina di alimentazione in caso di errori durante l'uso, durante temporali, prima della pulizia e quando non si utilizza il prodotto per un periodo di tempo prolungato.
- **Pericolo!** Prima della pulizia, spegnere il prodotto e scollegare la spina d'alimentazione dalla presa di corrente.
- Quando il prodotto si è deteriorato, staccare la spina dalla presa di corrente ed infine tagliare in due il cavo.
- **Attenzione!** Se le batterie vengono sostituite in maniera errata vige il pericolo di esplosioni. Sostituire le batterie solamente con lo stesso tipo, o con un tipo equivalente di batterie.
- Cambiare sempre tutte le batterie. Non mischiare batterie vecchie e batterie nuove o batterie in diversi stati di carica.
- Assicurarsi che le batterie siano inserite correttamente. Fare attenzione alla polarità positiva (+) / negativa (-) delle batterie riportate sul vano batterie. Batterie inserite male possono causare perdite o, in casi estremi, incendi o esplosioni.
- Non esporre le batterie a fonti di calore (come per esempio alla luce del sole, al fuoco) e non gettarle nel fuoco. Le batterie potrebbero esplodere.
- Rimuovere batterie scariche. Rimuovere le batterie dal dispositivo se non lo si utilizza per un lungo periodo di tempo. Le batterie non rimosse potrebbero subire perdite e causare danni.
- Tenere le batterie lontane dalla portata neonati. Nel caso le batterie venissero ingoiate, consultare immediatamente un medico.
- Non ricaricare le batterie non ricaricabili.
- Se le batterie perdono, rimuoverle aiutandosi con un panno e gettarle in maniera adeguata. Evitare di toccare occhi e pelle con l'acido delle batterie. In caso di contatto dell'acido delle batterie con gli occhi, sciacquarli subito e con molta acqua e consultare urgentemente un medico. In caso di contatto dell'acido delle batterie con la pelle, lavare l'area in questione con abbondante acqua e sapone.
- **Avvertenza!** Non ingerire la batteria, Pericolo di ustioni chimiche.
- Questo prodotto (telecomando) contiene una batteria a bottone. Se la batteria a bottone viene ingerita, può provocare gravi ustioni interne in appena 2 ore e può portare alla morte.
- Tenere le batterie nuove e quelle usate lontano dalla portata dei bambini.
- Se il vano batterie non si chiude saldamente, smettere di usare il prodotto e tenerlo lontano dalla portata dei bambini.
- Se pensate che le batterie possono essere state ingoiate o messe in una qualsiasi parte del corpo, consultare immediatamente un medico.
- Le informazioni sul CD vengono lette da un laser attraverso una lente ottica (non toccare). Se si porta l'apparecchio da un ambiente freddo ad uno caldo, sulla lente può condensarsi dell'umidità e la riproduzione può essere ostacolata. In questo caso lasciare l'apparecchio per un'ora a temperatura ambiente prima dell'uso. Estrarre il disco dall'apparecchio. Se il problema persiste, far controllare l'apparecchio da personale qualificato.
- La sorgente luminosa a LED nel proiettore viene utilizzata per fornire luminosità alla proiezione.
- **Importante!** Prima dell'impiego verificare che il prodotto sia utilizzabile. Il prodotto non verrà usato se mostra tracce di danni o se lo si sospetta essere difettoso.

## I Uso previsto

Questo prodotto è destinato esclusivamente alla visualizzazione di file video, file di immagine e file di testo in ambienti interni asciutti. Questo prodotto è progettato esclusivamente per l'uso domestico e non è destinato all'uso commerciale. Ogni altro uso può causare danni al prodotto o lesioni.

Imtron GmbH non si assume alcuna responsabilità in caso di danni al prodotto, alle cose o in caso di lesioni personali dovuti a usi inappropriati o impropri, o per usi del prodotto che non rispondono alle finalità indicate dal costruttore.

## I Controlli e componenti

- A. Ingresso HDMI
- B. Sensore IR
- C. Presa USB
- D. Spinotto stereo da 3,5 mm
- E. Interruttore di accensione/spegnimento
- F. Presa di rete
- G. Sensore IR
- H. Obiettivo
- I. Piedistallo
- J. Cavo di alimentazione con spina

## I Accessori

- 1 x Cavo di alimentazione
- 1 x Telecomando

## I Telecomando

1. Acceso/spento/pausa
2. Volume –
3. Pulsante di silenziamento
4. Pulsante di navigazione a sinistra
5. Pulsante di navigazione verso il basso
6. Pulsante della luminosità
7. Pulsante **F+**
8. Vano batterie
9. Pulsante Home
10. Volume +
11. Pulsante di navigazione verso l'alto
12. Pulsante di navigazione a destra
13. Pulsante della sorgente
14. Pulsante indietro
15. Pulsante **F–**

### Nota

Tutte le funzioni principali sono accessibili con il telecomando. Se il telecomando non funziona si prega di verificare quanto segue:

- Effettuare, se si ritiene necessario, la sostituzione delle batterie.
- Le batterie sono inserite con la corretta polarità? (+ correttamente posizionato nel +, - correttamente posizionato nel -)
- Presenza di oggetti tra il prodotto e il telecomando che interferiscono con la corretta ricezione del segnale inviato.
- Spegnerne tutte le luci o ridurre la distanza tra il dispositivo e il telecomando.

## I Prima messa in funzione

Rimuovere accuratamente il prodotto e gli accessori dalla confezione originale. Ispezionare i contenuti della consegna per verificarne la completezza e l'eventuale presenza di danni. Nel caso in cui il contenuto sia completo o danneggiato, contattare immediatamente il punto vendita.

Ispezionare i contenuti della consegna per verificarne la completezza e l'eventuale presenza di danni. Nel caso in cui il contenuto sia incompleto o danneggiato, contattare immediatamente il punto vendita.

## Conessioni e interfacce

Il proiettore supporta le seguenti connessioni:

- Bluetooth – trasmissione audio wireless (es. verso degli altoparlanti).
- HDMI – trasmissione di immagini e suoni ad alta risoluzione.
- USB – riproduzione di supporti multimediali da dispositivi di archiviazione.
- Spinotto stereo da 3,5 mm - uscita audio per cuffie o altoparlanti.
- WiFi – connessione di rete e mirroring dello schermo.

## Preparativi

### Impostazione e luogo di installazione

Previsto unicamente per l'uso in interni; mantenere una distanza minima di 50 cm dietro il proiettore. Operare su una superficie stabile ben ventilata. Garantire la libera circolazione di aria, evitare l'accumulo di polvere e pulire periodicamente il dispositivo.

### Distanza di proiezione:

La distanza di proiezione raccomandata è compresa tra 32 e 100 pollici: all'incirca tra 1,2 e 2,5 metri.

- Per la massima nitidezza delle immagini e un'impressionante esperienza di visione, usare il proiettore in stanze buie e in combinazione con uno schermo di proiezione di alta qualità.
- Per il montaggio a soffitto, è necessario usare un apposito supporto per proiettore e regolare opportunamente la modalità di proiezione tra le impostazioni.

### Collegamento alla rete e accensione iniziale

1. Inserire il cavo di alimentazione nel proiettore.
2. Collegare la spina di alimentazione a una presa elettrica idonea.
3. Attendere circa 10 secondi, quindi accendere il proiettore con il telecomando.

### Preparazione del telecomando

Inserire le batterie rispettando i contrassegni della polarità (+/-) e puntare il telecomando verso il ricevitore IR.

## Funzionamento

### Accensione del proiettore

Premere il pulsante di alimentazione sul prodotto o sul telecomando per accendere e spegnere il proiettore.

### SORGENTI DI INGRESSO E CONNESSIONI

#### Connessione HDMI

- Collegare il dispositivo HDMI (es. lettore blu-ray, console di gioco, streaming box) all'ingresso HDMI del proiettore tramite un cavo HDMI.
- Nel menu Sorgente/Ingresso, selezionare **HDMI** come sorgente del segnale.

#### Connessione USB

- Collegare un dispositivo di archiviazione USB o un lettore multimediale USB compatibile alla porta USB del proiettore.
- Selezionare **USB** nel menu Sorgente/Ingresso e avviare la riproduzione del supporto desiderato.

#### Uscita audio da 3,5 mm

- Collegare altoparlanti esterni o cuffie alla presa per spinotto stereo da 3,5 mm.
- Quindi il suono viene riprodotto tramite il dispositivo audio connesso.

### CONNESSIONE WIFI E MIRRORING DELLO SCHERMO

#### Stabilimento del Wi-Fi

1. Andare su **HOME** (Posizione iniziale) e fare clic sul menu **WIFI**.
2. Attivare il WiFi selezionando **On**.
3. Cercare le reti (es. tramite la voce **Aggiungi WiFi** (Add WiFi) o l'elenco delle reti).
4. Selezionare la propria rete Wi-Fi dall'elenco.
5. Immettere la password del Wi-Fi e confermare la connessione.

**Nota:** La qualità del mirroring dello schermo dipende direttamente dalla velocità e stabilità della rete domestica. Una buona connessione internet e Wi-Fi è necessaria per una riproduzione fluida dei video.

## ITALIANO

**Mirroring dello schermo con IOS (Iphone/Ipad)**

1. Sul proiettore, selezionare la funzione **iOS Cast**.
2. Sul dispositivo iOS, aprire il **Centro controllo** (Control Center) e toccare **Mirroring dello schermo** (Screen Mirroring).
3. Attendere che il proiettore appaia nell'elenco dei dispositivi disponibili.
4. Selezionare il nome appropriato del dispositivo (SSID) per stabilire la connessione.

**Mirroring dello schermo con Android (miracast)**

1. Sul proiettore, selezionare la funzione **Miracast** (per sistemi Android).
2. Attivare il mirroring dello schermo/la funzione Miracast sul dispositivo Android.
3. Selezionare il proiettore dall'elenco dei dispositivi Miracast disponibili.

**Nota:** Il proiettore e il dispositivo iOS/Android devono essere connessi alla stessa rete Wi-Fi. Se non è disponibile alcuna rete Wi-Fi, è possibile attivare un hotspot sul dispositivo mobile e connettere il proiettore a quell'hotspot.

Nel frattempo, verificare se il proprio telefono mobile o pad può supportare il mirroring dello schermo.

## Connessione audio Bluetooth

**Associazione dei dispositivi**

1. Andare "sull'icona Home → Bluetooth" e attivarla.
2. Selezionare il proprio dispositivo dall'elenco.

**Nota:** Se insorge un problema, disconnettere e riconnettere. Verificare la compatibilità.

## Regolazione dell'immagine e funzioni speciali

**Messa a fuoco elettronica**

- Andare su "HOME" (Posizione iniziale), quindi premere il pulsante " F+ /-" per regolare la luminosità
- Usare i tasti freccia sul telecomando finché l'immagine non è ben nitida

**Correzione automatica della distorsione trapezoidale: Accesa**

Quando si va su "HOME" (Posizione iniziale), la distorsione viene automaticamente corretta

**Zoom digitale**

1. Aprire "HOME (Posizione iniziale) → Impostazione → Immagine → Zoom".
2. Muovere i pulsanti "su e giù" per rimpicciolire (100-50%) o ingrandire (50-100%) senza muovere il proiettore.

## Pulizia e cura

**Pulizia dell'obiettivo**

- Pulire l'obiettivo unicamente con un panno privo di filacce pulito e asciutto (es. panno per obiettivi).
- Non usare detergenti abrasivi, salviette di carta o solventi.
- Non toccare l'obiettivo con le dita; se necessario, usare un soffiatore o uno spazzolino per obiettivi.

## Dichiarazione di conformità

Il fabbricante, Imtron GmbH, dichiara che il tipo di apparecchiatura radio PPR F260-5026KE è conforme alla direttiva 2014/53/UE. Il testo completo della dichiarazione di conformità UE è disponibile al seguente indirizzo Internet:

<http://www.peaq-online.com/nc/suche/>

## I Risoluzione dei problemi

Se si verificano anomalie durante il funzionamento, consultare la tabella seguente. Se i problemi non possono essere risolti come indicato sotto la voce **Soluzione**, contattare il proprio rivenditore.

Problema	Soluzione
Il telecomando non funziona	<ul style="list-style-type: none"> <li>• Controllare che il telecomando sia correttamente connesso al proiettore (sensore IR dal pannello anteriore e posteriore): fare riferimento alle posizioni G e B)</li> <li>• Sostituire le batterie rispettando la polarità.</li> <li>• Assicursi che nessun oggetto si frapponga tra il telecomando e il sensore IR.</li> <li>• Puntare il telecomando direttamente verso il proiettore da una breve distanza.</li> </ul>
Immagine sfocata	<ul style="list-style-type: none"> <li>• Regolare la messa a fuoco manualmente o elettronicamente.</li> <li>• Controllare la distanza di proiezione (si raccomandano circa 1,2–2,5 m).</li> <li>• Accertarsi che non vi siano polvere o impronte digitali sull'obiettivo e pulirlo con cura.</li> <li>• Utilizzare un'ideale superficie di proiezione (parete bianca o tela di alta qualità) e non tessuti sottili.</li> </ul>
Assenza di suono	<ul style="list-style-type: none"> <li>• Controllare se sia stato involontariamente premuto il pulsante di <b>**Silenziamento**</b> (Mute); se necessario, premere nuovamente per togliere il silenziamento.</li> <li>• Aumentare il volume nel menu del proiettore.</li> <li>• Controllare il cablaggio audio o la connessione Bluetooth verso altoparlanti o cuffie.</li> </ul>
Spegnimento automatico	<ul style="list-style-type: none"> <li>• Possibile intervento della protezione dal surriscaldamento: Azionare il proiettore in un ambiente ben ventilato.</li> <li>• Non ostruire la base del proiettore (presa d'aria); non posizionare tessuti o oggetti direttamente sotto di essa.</li> <li>• Rispettare la temperatura di esercizio raccomandata (5–35 °C).</li> <li>• Dopo lo spegnimento automatico, lasciar raffreddare completamente il dispositivo prima di riaccenderlo.</li> </ul>
L'immagine è male allineata	<ul style="list-style-type: none"> <li>• Nel menu <b>**Modalità di proiezione**</b>, selezionare l'impostazione corretta (es., montaggio frontale, montaggio a soffitto).</li> <li>• Se il prodotto viene montato all'inverso, verificare di selezionare la modalità di proiezione corretta.</li> </ul>
Mirroring/streaming del video non possibile	<ul style="list-style-type: none"> <li>• Alcuni contenuti (servizi di streaming) sono esclusi dal mirroring per motivi di copyright o di protezione DRM.</li> <li>• Controllare la connessione Wi-Fi e la larghezza di banda; una connessione di scarsa qualità può causare audio strappato o interruzioni.</li> <li>• Solo le applicazioni supportate dall'ambiente app interno del proiettore possono essere completamente trasmesse.</li> </ul>
Macchie nere sull'immagine	<ul style="list-style-type: none"> <li>• Strofinare delicatamente l'obiettivo con un panno pulito asciutto (per togliere la polvere).</li> <li>• Se le macchie persistono, potrebbe esservi polvere/sporco al suo interno: rivolgersi all'assistenza clienti.</li> <li>• Un progetto liscio e bianco</li> </ul>

## ITALIANO

## I Dati tecnici

**Proiettore**

Ingresso nominale	: 100 – 240 V~, 50/60 Hz
Potenza nominale	: 50 W
Altoparlante	: 1 x 3 W
Distanza di proiezione	: 1,2 – 2,5 m (circa 32 – 100 pollici)
Segnali di ingresso	: HDMI / USB
Tecnologia display	: 3,0" LCD
Sorgente luminosa	: LED
Risoluzione	: 1080p (Full HD)
Formato immagine	: 16:9 / 4:3
Messa a fuoco	: Elettronica
Correzione distorsione trapezoidale	: Superiore/inferiore
Decodificazione video	: Fino a 4K@30 fps (H.265) / 4K@24 fps (H.264)
Riproduzione video	: MPEG/JPEG fino a 1080p@60 fps
Consumo energetico in modalità standby	: 0,4 W
Tempo per raggiungere la modalità standby	: 10 minuti
Temperatura di funzionamento	: da 5 °C a 35 °C
Dimensioni (A x P x A)	: 194 x 194 x 66 mm (senza supporto)
Telecomando	: 2 x 1,5 V (AAA)
Nome del prodotto	: Extra heavy duty battery
Modello di batteria	: R03P
Produttore della batteria	: Shenzhen Pkcell Battery Co., Ltd
Indirizzo del produttore	: 9th Floor, Block B, Hongrongyuan North Station Center, No. 328, Mintang Road, Longhua District, Shenzhen, China
Email	: sales1@pkcellbattery.com
Importato da	: IMTRON GmbH Media-Saturn-Strasse 1, 85053 Ingolstadt, Germany

Il marchio e i loghi Bluetooth® sono marchi registrati di proprietà di Bluetooth SIG, Inc., qualsiasi utilizzo degli stessi da parte di Imtron GmbH è autorizzato dietro licenza. Altri marchi registrati e denominazioni commerciali sono di proprietà dei rispettivi titolari.

I termini HDMI, HDMI High-Definition Multimedia Interface, HDMI trade dress e i loghi HDMI sono marchi o marchi registrati di HDMI Licensing Administrator, Inc.

## Veiligheidsinstructies

Belangrijke veiligheidsvoorschriften. Lees deze voorschriften aandachtig door en bewaar ze voor toekomstig gebruik.

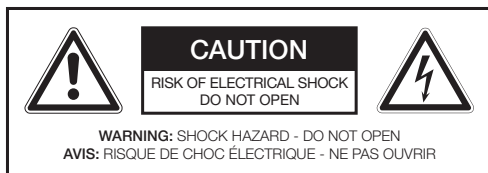

De bliksemflits met pijlsymbool binnen een gelijkbenige driehoek is bedoeld om de gebruiker te waarschuwen voor de aanwezigheid van ongeïsoleerde "gevaarlijke spanning" binnen de behuizing van het apparaat, die mogelijk krachtig genoeg is om een risico op elektrische schok voor personen en dieren te veroorzaken.



Het uitroepteken binnen een gelijkbenige driehoek is bedoeld om de gebruiker te wijzen op de aanwezigheid van belangrijke bedieningsen onderhoudsaanwijzingen in de bijgeleverde documentatie van het apparaat.



Om veiligheidsredenen is deze klasse II adapter voorzien van een dubbele of versterkte isolatie, zoals aangeduid met dit symbool.



**Gevaar!** Excessieve geluidsdruk uit oordopjes en koptelefoons kan leiden tot gehoorverlies. Als u gedurende een lange tijd naar luide muziek luistert, kunt u uw gehoor beschadigen. Stel het apparaat in op een gematigd volume.

- Dit apparaat is uitsluitend bedoeld voor het afspelen van geluid. Gebruik het apparaat niet voor andere doeleinden dan die staan omschreven in deze handleiding om gevaarlijke situaties te voorkomen. Oneigenlijk gebruik is gevaarlijk en doet elke garantieclaim teniet.
- Uitsluitend bedoeld voor huishoudelijk gebruik. Niet buitenshuis gebruiken.
- **Verstikkingsgevaar!** Houd alle verpakkingsmateriaal uit de buurt van kinderen.
- Uitsluitend te gebruiken onder normale kamertemperatuur- en vochtigheidsomstandigheden.
- Dit apparaat is uitsluitend geschikt voor gebruik bij gematigde breedtegraden. Gebruik het apparaat niet in de tropische of uitzonderlijk vochtige klimaten.
- Verplaats het apparaat niet van koude naar warme plekken en vice versa. Condensatie kan schade aan het apparaat en de elektrische onderdelen veroorzaken.
- Gebruik geen andere hulpstukken of accessoires dan die zijn aangeraden door de fabrikant of zijn bijgeleverd met dit product. Installeer het apparaat in overeenkomst met de gebruikshandleiding.
- Laat bij installatie van het apparaat voldoende ruimte voor ventilatie (minimum 10 cm rond het product). Niet installeren in boekenkasten, inbouwkasten enzovoort.
- Belemmer de ventilatie niet door ventilatieopeningen te bedekken met voorwerpen zoals kranten, tafelkleden, gordijnen, etc. Steek er geen objecten in.
- Installeer het apparaat niet in de buurt van warmtebronnen zoals radiators, roosters, kachels of andere producten (met inbegrip van versterkers) die warmte produceren.
- Verplaats het apparaat niet wanneer het is ingeschakeld.
- Het apparaat niet aanraken met scherpe of harde voorwerpen, of er met dergelijke voorwerpen overheen wrijven of tegenaan duwen.
- **Gevaar!** Om het risico op brand of elektrische schok te reduceren, dient het product niet aan regen of vocht te worden blootgesteld.
- Dit apparaat dient niet te worden blootgesteld aan druppelende of opspattende vloeistoffen en er dienen geen met vloeistof gevulde voorwerpen zoals vazen op het apparaat te worden geplaatst.
- Er dient met uiterste zorg te worden voorkomen dat er voorwerpen of vloeistoffen in de behuizing van het apparaat terechtkomen via de openingen.
- Er dienen geen bronnen met open vlam, zoals aangestoken kaarsen, op het apparaat te worden geplaatst.
- Raadpleeg voor alle vormen van reparatie de onderhoudsdienst. Probeer het apparaat niet zelf te repareren. Reparaties zijn nodig in het geval van elke vorm van schade, bijvoorbeeld als het snoer of de stekker beschadigd is, er vloeistof is gemorst op het apparaat, er voorwerpen in het apparaat zijn gevallen, de behuizing is beschadigd, het apparaat is blootgesteld aan regen of vocht, het apparaat niet naar behoren functioneert, of als het apparaat is gevallen.

## NEDERLANDS

- Alvorens het apparaat aan te sluiten op het stopcontact, dient u er zeker van te zijn dat de spanning die staat aangegeven op het apparaat overeenkomt met de spanning van uw stopcontact.
- Als het netsnoer is beschadigd, dient het te worden vervangen door de fabrikant of de onderhoudsdienst van de fabrikant of door soortgelijke gekwalificeerde personen, om het risico op gevaar te voorkomen.
- Controleer het netsnoer, het apparaat of eventuele verlengkabels regelmatig op defecten. Als er een defect wordt waargenomen, dient het apparaat niet meer te worden gebruikt. Trek de stekker onmiddellijk uit het stopcontact.
- Positioneer het netsnoer en eventuele geschikte verlengkabels zodanig dat erover struikelen of eraan trekken onmogelijk is. Zorg ervoor dat het netsnoer niet binnen handbereik hangt.
- Het netsnoer niet over scherpe randen klemmen, buigen of trekken.
- Het netsnoer wordt gebruikt als het uitschakelapparaat; het uitschakelapparaat dient gemakkelijk bereikbaar te zijn. Om de stroomtoevoer volledig te onderbreken, dient de stekker uit het stopcontact te worden getrokken.
- Het apparaat werkt mogelijk niet naar behoren of reageert niet op geen van de bedieningen als het gevolg van elektrostatische ontlading. Schakel het apparaat uit en koppel het los. Sluit het apparaat na een aantal seconden weer opnieuw aan.
- Zorg ervoor dat er niet over het netsnoer wordt gelopen en zorg er met name voor dat het snoer niet wordt afgeknepen op het punt van de stekker, het stopcontact en waar het uit het apparaat komt.
- Trek nooit aan de stekker met natte handen en verwijder het netsnoer niet door aan het snoer te trekken.
- Koppel het netsnoer los in het geval van storingen tijdens het gebruik, tijdens onweer, voor het reinigen en wanneer het apparaat voor langere tijd niet wordt gebruikt.
- **Gevaar!** Schakel het apparaat uit en koppel het netsnoer los van het stopcontact alvorens het apparaat te reinigen.
- Als het apparaat het einde van zijn levensduur heeft bereikt, dient het apparaat onklaar te worden gemaakt door de stekker uit het stopcontact te trekken en het snoer in tweeën te snijden.
- **Opgelet!** Er bestaat gevaar voor explosie door het onjuist vervangen van de batterijen. Vervang batterijen alleen door hetzelfde of gelijkwaardig type batterijen.
- Vervang altijd het hele pakket batterijen. Gebruik geen oude en nieuwe batterijen, of batterijen met een verschillende laadtoestand door elkaar.
- Controleer of de batterijen correct zijn geplaatst. Let op de polariteit (+) plus / (-) min aangegeven op de batterij en de behuizing. Onjuist geplaatste batterijen kunnen tot lekkage of in extreme gevallen, tot brand of een explosie leiden.
- Stel batterijen nooit bloot aan extreme hitte (bijv. felle zon, vuur) en werp ze nooit in het vuur. De batterijen zouden kunnen ontploffen.
- Verwijder gebruikte batterijen. Verwijder de batterijen als u weet dat het apparaat voor een lange tijdsduur niet zal worden gebruikt. De batterijen kunnen anders lekken en schade veroorzaken.
- Houd batterijen buiten het bereik van kleine kinderen. Bij het inslikken van batterijen, roep onmiddellijk medische hulp in.
- Niet-oplaadbare batterijen mogen niet worden opgeladen.
- Als de batterijen lekken, verwijder ze met een doek en verwijder ze dienovereenkomstig. Voorkom het contact van batterijzuur met de huid en ogen. Als u batterijzuur in uw ogen krijgt, spoel ze grondig met veel water en raadpleeg onmiddellijk een arts. Als batterijzuur in contact met uw huid komt, was het betreffende lichaamsdeel met veel water en zeep.
- **Waarschuwing!** De batterij niet inslikken, kans op chemische brandwonden.
- Dit product (afstandsbediening) bevat een knooppool batterij. Als de knooppool wordt ingeslikt kan dit binnen 2 uur ernstige inwendige brandwonden veroorzaken. Dit kan de dood tot gevolg hebben.
- Houd nieuwe en gebruikte batterijen uit de buurt van kinderen.
- Gebruik het product niet als het batterijklepje niet goed te sluiten is en houd het uit de buurt van kinderen.
- Als u vermoedt dat er batterijen ingeslikt zijn of zich in het lichaam bevinden, ga dan onmiddellijk naar een arts.
- De LED-lichtbron in de projector wordt gebruikt om helderheid te bieden voor projectie.
- **Belangrijk!** Controleer voor gebruik of het product in een bruikbare staat verkeert. Het product mag niet worden gebruikt als het tekenen van schade vertoont of als het vermoeden bestaat dat het defect is.

## Voorgenomen gebruik

Dit product is uitsluitend bedoeld voor het weergeven van video-, beeld- en tekstbestanden in droge binnenruimtes. Dit apparaat is ontworpen voor huishoudelijk gebruik en is niet bedoeld voor commercieel gebruik. Leder ander gebruik kan resulteren in schade aan het product of verwondingen.

Imtron GmbH aanvaardt geen aansprakelijkheid voor schade aan het product, schade aan eigendommen of lichamelijk letsel als gevolg van onzorgvuldig of oneigenlijk gebruik van het product, of gebruik van het product die niet voldoet aan het doel opgegeven door de fabrikant.

## Besturingselement en onderdelen

- A. HDMI-ingang
- B. IR-sensor
- C. USB-aansluiting
- D. 3,5 mm stereo-aansluiting
- E. Aan/uit-schakelaar
- F. Netwerkaansluiting
- G. IR-sensor
- H. Lens
- I. Standaard
- J. Stroomkabel met stekker

## Accessoires

- 1 x Stroomkabel
- 1 x Afstandsbediening

## Afstandsbediening

1. Aan/uit/standby
2. Volume –
3. Dempknop
4. Navigatieknop links
5. Navigatieknop omlaag
6. Helderheidsknop
7. **F+** -knop
8. Batterijvakje
9. Home-knop
10. Volume +
11. Navigatieknop omhoog
12. Navigatieknop rechts
13. Bronknop
14. Terugknop
15. **F–** -knop

### Opmerking

Alle belangrijkste functies kunnen worden geopend met de afstandsbediening. Als de afstandsbediening niet naar behoren werkt, controleer dan het volgende:

- Probeer een nieuwe batterij.
- Is de batterij met de juiste polariteit geplaatst (+ naar +, - naar -)?
- Of er een voorwerp tussen het product en de afstandsbediening bevindt dat de werking kan belemmeren.
- Probeer de kamer donkerder te maken of verklein de afstand tussen het apparaat en de afstandsbediening.

## Besturingselement en onderdelen

Verwijder het apparaat en de accessoires voorzichtig uit de verpakking. Controleer de inhoud van de verpakking op compleetheid en schade. Indien de inhoud incompleet of beschadigd is, dient u direct contact op te nemen met uw lokale verkooppunt.

Controleer de inhoud van de verpakking op compleetheid en schade. Indien de inhoud incompleet of beschadigd is, dient u direct contact op te nemen met uw lokale verkooppunt.

## Aansluitingen en interfaces

De projector ondersteunt de volgende verbindingen:

- Bluetooth – draadloze audio-overdracht (bijvoorbeeld naar luidsprekers).
- HDMI – beeld- en geluidsoverdracht met hoge resolutie.
- USB – het afspelen van media vanaf opslagapparaten.
- 3,5 mm stereo-aansluiting – audio-uitgang voor koptelefoons of luidsprekers.
- Wifi – netwerkverbinding en schermspiegeling.

## Vorbereiden

### Opstelling en omgeving

Uitsluitend voor gebruik binnenshuis. Houd minimaal 50 cm afstand achter de projector. Plaats de projector op een stabiele, goed geventileerde ondergrond. Zorg voor voldoende luchtcirculatie, voorkom stof en reinig het apparaat regelmatig.

### Projectieafstand:

Het aanbevolen projectiebereik ligt tussen 32 en 100 inch bij ongeveer 1,2 tot 2,5 meter.

- Voor maximale beeldhelderheid en een indrukwekkende kijkervaring gebruik de projector in verduisterde ruimtes en in combinatie met een hoogwaardig projectiescherm.
- Voor plafondbevestiging is het gebruik van een geschikte projectorbeugel vereist, evenals het aanpassen van de projectiemodus in de instellingen.

### troomaansluiting en eerste inschakeling

1. Steek het stroomkabel in de projector.
2. Sluit het aan op een geschikt stopcontact.
3. Wacht ongeveer 10 seconden, en zet dan de projector aan met de afstandsbediening.

### Afstandsbediening voorbereiden

Plaats batterijen volgens de polariteitsmarkeringen (+/-) en richt de afstandsbediening op de IR-ontvanger.

## Bediening

### De projector aanzetten

Druk op de aan/uit-knop van het product of de afstandsbediening om het aan en uit te zetten.

### INVOERBRONNEN EN VERBINDINGEN

#### HDMI-verbinding

- Sluit uw HDMI-apparaat (bijvoorbeeld Blu-rayspeler, spelconsole, streamingbox) met een HDMI-kabel op de HDMI-ingang van de projector aan.
- Selecteer in het menu Bron/Invoer **HDMI** als signaalbron.

#### USB-verbinding

- Sluit een USB-opslagapparaat of een compatibele USB-mediaspeler aan op de USB-poort van de projector.
- Selecteer **USB** in het menu Bron/Invoer en begin met het afspelen van de gewenste media.

#### 3,5 mm audio-uitgang

- Sluit externe luidsprekers of koptelefoons aan op de 3,5 mm stereo jack-aansluiting.
- Het geluid wordt vervolgens via het aangesloten audioapparaat weergegeven.

### WIFI-VERBINDING EN SCHERMSPIEGELING

#### Wifi tot stand brengen

1. Ga naar **HOME** (Startpagina) en klik op het menu **WIFI**.
2. Zet WiFi aan (**On**)
3. Zoek naar netwerken (bijv. via **Add WiFi** (Wifi toevoegen) of netwerklijsten).
4. Selecteer uw wifi-netwerk uit de lijst.
5. Voer het wifi-wachtwoord in en bevestig de verbinding.

**Let op:** De kwaliteit van schermspiegeling hangt direct af van de snelheid en stabiliteit van uw thuisnetwerk. Een goede internet- en wifi-verbinding is nodig voor een soepele videoweergave.

### Schermspiegeling met iOS (iPhone/iPad)

1. Selecteer op de projector de **iOS Cast**-functie.
2. Open op uw iOS-apparaat het **Bedieningscentrum** (Control Center) en tik op **Schermspiegeling** (Screen Mirroring).
3. Wacht tot uw projector in de lijst met beschikbare apparaten verschijnt.
4. Selecteer de juiste apparaatnaam (SSID) om de verbinding tot stand te brengen.

### Schermspiegeling met Android (Miracast)

1. Selecteer op de projector de **Miracast**-functie (voor Android-systemen).
2. Activeer de schermspiegeling /Miracast-functie op uw Android-apparaat.
3. Selecteer de projector uit de lijst met beschikbare Miracast-apparaten.

**Let op:** De projector en uw iOS/Android-apparaat moeten met hetzelfde wifi-netwerk verbonden zijn. Als er geen wifi-netwerk beschikbaar is, kunt u een hotspot op uw mobiele apparaat activeren en de projector daarmee verbinden. Controleer ondertussen of uw mobiele telefoon of tablet schermspiegeling ondersteunt.

## Bluetooth-audioverbinding

### Apparaten koppelen

1. Ga naar "Home → Bluetooth-pictogram" en zet het aan.
2. Selecteer uw apparaat uit de lijst.

**Let op:** Als er problemen optreden, koppel dan los en maak opnieuw verbinding. Controleer de compatibiliteit.

## Beeldaanpassing en speciale functies

### Elektronische focus

- Ga naar "HOME" (Startpagina) en druk dan op de knop "F+ /-" om de helderheid aan te passen.
- Gebruik de pijltjestoetsen op de afstandsbediening totdat het beeld optimaal scherp is (verwijder dit).

### Automatische Keystone-correctie: aan

Als u naar "HOME" (Startpagina) gaat, wordt er automatisch keystone-correctie uitgevoerd.

### Digitale zoom

1. Open "HOME (Startpagina) → Instelling → Afbeelding → Zoom.
2. Beweeg de "omhoog en omlaag"-knoppen om uit te zoomen (100–50%) of inzoomen (50–100%) zonder de projector te bewegen.

## Reiniging en onderhoud

### De lens schoonmaken

- Maak de lens alleen schoon met een schone, droge, pluisvrije doek (bijv. een lensdoekje).
- Gebruik geen agressieve schoonmaakmiddelen, keukenpapier of oplosmiddelen.
- Raak de lens niet met uw vingers aan. Gebruik indien nodig een blaasbalgje of lensborstel.

## Conformiteitsverklaring

Hierbij verklaar ik, Imtron GmbH, dat het type radioapparatuur PPR F260-5026KE conform is met Richtlijn 2014/53/EU. De volledige tekst van de EU-conformiteitsverklaring kan worden geraadpleegd op het volgende internetadres:  
<http://www.peaq-online.com/nc/suche/>

## I Probleemoplossing

Mocht er tijdens het gebruik storingen optreden, raadpleeg dan de onderstaande tabel. Als de problemen niet kunnen worden opgelost zoals beschreven onder **Oplossing**, neem dan contact op met uw dealer.

Probleem	Oplossing
Afstandsbediening werkt niet	<ul style="list-style-type: none"> <li>• Controleer of de afstandsbediening correct is aangesloten op de projector (IR-sensor van voor- en achterpaneel, verwijst naar de G- en B-positie).</li> <li>• Vervang de batterijen en controleer de polariteit.</li> <li>• Zorg ervoor dat er voorwerp object tussen de afstandsbediening en de IR-sensor staat.</li> <li>• Richt direct op de projector van korte afstand.</li> </ul>
Onscherp beeld	<ul style="list-style-type: none"> <li>• Stel de focus handmatig of elektronisch in.</li> <li>• Controleer de projectieafstand (ongeveer 1,2 – 2,5 m aanbevolen).</li> <li>• Controleer de lens op stof of vingerafdrukken en maak hem zorgvuldig schoon.</li> <li>• Gebruik een geschikt projectieoppervlak (witte muur of hoogwaardig canvas), geen dunne stoffen.</li> </ul>
Geen geluid	<ul style="list-style-type: none"> <li>• Controleer of de <b>**Mute**</b>-knop per ongeluk is ingedrukt. Druk indien nodig nogmaals op de dempknop.</li> <li>• Verhoog het volume in het projectormenu.</li> <li>• Controleer de audiokabels of de Bluetooth-verbinding met luidsprekers of koptelefoons.</li> </ul>
Automatische uitschakeling	<ul style="list-style-type: none"> <li>• Mogelijke oververhittingsbescherming actief: Projector in een goed geventileerde omgeving laten werken.</li> <li>• Blokkeer de onderkant (luchtinlaat) niet. Er mag geen stof of voorwerp direct onder worden geplaatst.</li> <li>• Let op de aanbevolen bedrijfstemperatuur (5–35 °C).</li> <li>• Laat het apparaat na automatische uitschakeling afkoelen voordat u het weer aanzet.</li> </ul>
Het beeld staat ondersteboven/ is verkeerd uitgelijnd	<ul style="list-style-type: none"> <li>• Selecteer in het menu <b>**Projectiemodus /Projectiemodus**</b> de juiste instelling (bijv. voorkant, plafondbevestiging).</li> <li>• Als u het product omgekeerd monteert, zorg er dan voor dat u de juiste projectiemodus selecteert.</li> </ul>
Video kan niet worden gespiegeld of gestreamd	<ul style="list-style-type: none"> <li>• Sommige content (streamingdiensten) is uitgesloten van spiegelen vanwege auteursrecht- of DRM-bescherming.</li> <li>• Controleer de wifi-verbinding en bandbreedte. Een slechte verbinding kan haperen of uitvallen veroorzaken.</li> <li>• Alleen toepassingen die worden ondersteund door de interne app-omgeving van de projector kunnen volledig worden gecast.</li> </ul>
Zwarte vlekken in de afbeelding	<ul style="list-style-type: none"> <li>• Veeg de lens voorzichtig af met een droge, schone doek (stof verwijderen).</li> <li>• Als de vlekken aanhouden, kan er stof of vuil in het apparaat zitten. Neem dan contact op met de klantenservice.</li> <li>• Een glad, wit project.</li> </ul>

## Technische gegevens

### Projector

Nominale ingangsspanning	: 100 – 240 V~, 50/60 Hz
Nominaal vermogen	: 50 W
Luidspreker	: 1 x 3 W
Projectieafstand	: 1,2 – 2,5 m (ongeveer 32 – 100 inch)
Ingangssignalen	: HDMI / USB
Displaytechnologie	: 3,0" LCD
Lichtbron	: LED
Resolutie	: 1080p (Full HD)
Beeldformaat	: 16:9 / 4:3
Focus	: Elektronisch
Keystone-correctie	: Boven/onder
Videodecodering	: Tot 4 K bij 30 fps (H.265) / 4 K bij 24 fps (H.264)
Videoweergave	: MPEG/JPEG tot 1080p bij 60 fps
Stroomverbruik in stand-by modus	: 0,4 W
Tijd om de standby-modus te bereiken	: 10 minuten
Bedrijfstemperatuur	: 5 °C tot 35 °C
Afmetingen (B x D x H)	: 194 x 194 x 66 mm (zonder standaard)
Afstandsbediening	: 2 x 1,5 V (AAA)
Productnaam	: Extra heavy duty battery
Batterij model	: R03P
Fabrikant van batterijen	: Shenzhen Pkcell Battery Co., Ltd
Adres van de fabrikant	: 9th Floor, Block B, Hongrongyuan North Station Center, No. 328, Mintang Road, Longhua District, Shenzhen, China
E-mailadres	: sales1@pkcellbattery.com
Geïmporteerd door	: IMTRON GmbH Media-Saturn-Strasse 1, 85053 Ingolstadt, Germany

Het Bluetooth®-woordmerk en logo's zijn gedeponeerde handelsmerken en zijn eigendom van Bluetooth SIG, Inc en ieder gebruik van deze merken door Imtron GmbH is onder licentie. Andere handelsmerken en -namen zijn in eigendom van hun respectievelijke eigenaren.

De termen HDMI, HDMI High-Definition Multimedia Interface, het HDMI handelsimago, en de logos van HDMI zijn handelsmerken of geregistreerde handelsmerken van HDMI Licensing Administrator, Inc.

## Instrukcje bezpieczeństwa

Ważne informacje dotyczące bezpieczeństwa. Proszę uważnie przeczytać instrukcję użytkowania i zachować ją na przyszłość.

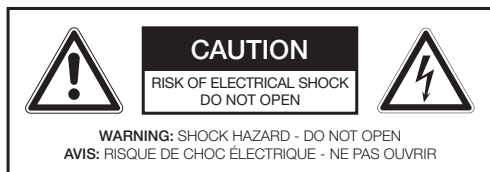

Symbol strzałki w polu trójkąta równobocznego wskazuje użytkownikom niebezpieczne, nieizolowane miejsca w obudowie urządzenia, będące pod wpływem napięcia mogącego wywołać porażenie elektryczne.



Wykrzyknik w polu trójkąta równobocznego wskazuje użytkownikom ważne instrukcje dotyczące obsługi lub konserwacji urządzenia zamieszczone w materiałach informacyjnych dołączonych do urządzenia.



Ze względów bezpieczeństwa, zasilacz klasy II jest wyposażony w podwójną lub wzmocnioną izolację, jak to wskazano odpowiednim symbolem.



**Niebezpieczeństwo!** Nadmierny poziom dźwięku ustawiony na słuchawkach może spowodować utratę słuchu. Słuchanie głośnej muzyki przez dłuższy czas może doprowadzić do uszkodzenia słuchu. Słuchaj przy umiarkowanej głośności.

- Urządzenie jest przeznaczone wyłącznie do słuchania muzyki. Nie używaj urządzenia w żadnym innym celu niż ten, opisany w instrukcji obsługi, aby uniknąć niebezpiecznych sytuacji. Niewłaściwe użytkowanie jest niebezpieczne i może doprowadzić do utraty gwarancji.
- Tylko dla użytku domowego. Nie używaj na zewnątrz.
- **Ryzyko uduszenia!** Materiały użyte opakowania powinny być trzymane z dala od dzieci.
- Używaj w normalnej temperaturze pokojowej i wilgotności.

- Urządzenia można używać tylko pod umiarkowanymi szerokościami geograficznymi. Nie używaj w tropikach lub szczególnie wilgotnych klimatach.
- Nie przenoś urządzenia z zimnych miejsc w ciepłe, i odwrotnie. Kondensacja może uszkodzić urządzenie i części elektryczne.
- Nie używaj dodatków i akcesoriów innych, niż te rekomendowane przez producenta lub sprzedawane w zestawie. Instaluj zgodnie z tą instrukcją obsługi.
- Montując urządzenie należy pozostawić wokół niego odpowiednią przestrzeń aby zapewnić wystarczającą wentylację (min. 10 cm wokół produktu). Urządzenia nie montować w regałach, zabudowanych szafkach itd.
- Nie blokować wentylacji poprzez zakrywanie otworów wentylacyjnych innymi przedmiotami, np. gazetą, obrusem, zasłoną itp. Do urządzenia nie wkładać żadnych przedmiotów.
- Nie instaluj w pobliżu źródeł ciepła takich, jak: kaloryfery, nawiewy, piecyki lub inne urządzenia (także wzmacniacze) produkujące ciepło.
- Nie przesuwaj i nie przenoś urządzenia podłączonego do prądu.
- Nie dotykaj, nie pchaj, ani nie pocieraj powierzchni urządzenia żadnym ostrym lub twardym przedmiotem.
- **Niebezpieczeństwo!** Aby zmniejszyć ryzyko odnieść lub porażenia prądem, nie wystawiaj urządzenia na deszcz lub wilgoć.
- Urządzenia nie wolno narażać na zalanie cieczą; na urządzeniu nie należy stawiać pojemników z cieczą (np. wazonów).
- Uważaj, aby żadem przedmiot lub płyn nie dostał się przez otwory do obudowy.
- Nie umieszczaj na urządzeniu źródeł płomieni, np.: świeczek.
- Tylko autoryzowany serwisant może zajmować się naprawą urządzenia. Nie próbuj naprawiać produktu samodzielnie. Naprawa jest wymagana, gdy urządzenie zostanie w jakikolwiek sposób uszkodzone, np.: uszkodzony kabel lub wtyczka, rozlany płyn, przedmioty wewnątrz obudowy, zniszczona obudowa, wystawienie urządzenia na deszcz lub wilgoć, gdy urządzenie nie działa normalnie lub gdy zostało upuszczone.
- Przed podłączeniem urządzenia do prądu, sprawdź czy napięcie wskazane na urządzeniu odpowiada temu w gniazdku elektrycznym.
- Jeśli kabel zasilania jest uszkodzony, musi on zostać wymieniony przez producenta, serwisanta lub inną wykwalifikowaną osobę w celu uniknięcia niebezpieczeństwa.

- Sprawdzaj regularnie czy kabel zasilania lub przedłużacz nie są uszkodzone. Jeśli są, nie włączaj urządzenia. Natychmiast wyciągnij wtyczkę.
- Umieść kabel zasilania lub przedłużacz w ten sposób, aby nie mogły być przypadkowo pociągnięte, ani żeby nie można się było o nie potknąć. Nie pozwól, by kabel zasilania zwiślał w łatwo dostępnym miejscu.
- Nie wciskaj nigdzie kabla zasilania, nie zginaj go, ani nie przeciągaj go po ostrych krawędziach.
- Wtyczka zasilająca służy do odcięcia zasilania, powinna więc być łatwo dostępna. Aby całkowicie odłączyć urządzenie od prądu, wyciągnij wtyczkę z kontaktu.
- Wyladowania elektrostatyczne mogą spowodować nieprawidłowe działanie urządzenia lub niereagowanie na polecenia. Wyłącz urządzenie i odłącz go od prądu; włącz go ponownie po kilku sekundach.
- Chronź kabel zasilania przed nastąpieniem na niego, naciąganiem, szczególnie przy wtyczce, gniaздkach elektrycznych i w miejscach, gdzie wychodzi z urządzenia.
- Nigdy nie wyciągaj wtyczki z gniazdka ciągnąc za kabel mokrymi rękami.
- Wyciągnij wtyczkę z kontaktu podczas wystąpienia awarii w czasie użytkowania, podczas burzy z piorunami, przed czyszczeniem i gdy urządzenie nie jest używane przez dłuższy czas.
- **Niebezpieczeństwo!** Przed czyszczeniem wyłącz urządzenie i wyciągnij wtyczkę z gniazdka elektrycznego.
- Gdy okres eksploatacji urządzenia dobiegnie końca, uniemożliw dalsze z niego korzystanie poprzez odłączenie go od prądu i przecięcie kabla zasilania na pół.
- **Uwaga!** Istnieje niebezpieczeństwo eksplozji w przypadku niewłaściwej wymiany baterii. Baterie wymieniać tylko na ten sam rodzaj lub na baterie równowartościowe.
- Zawsze wymieniać cały zestaw baterii. Nie mieszać baterii starych z nowymi lub baterii o różnym stanie naładowania.
- Pamiętać o prawidłowym włożeniu baterii. Przestrzegać oznaczeń biegunów (+) plus / (-) minus na baterii i na obudowie. Z nieprawidłowo włożonych baterii może wyciekać elektrolit, a ekstremalnych przypadkach może dojść do pożaru lub eksplozji.
- Baterii nie wolno nigdy narażać na zbyt wysokie temperatury (np. bezpośrednie promieniowanie słoneczne, ogień) i wrzucać ich do ognia. Baterie mogąby eksplodować.
- Wyczerpane baterie wyjąć. Baterie należy wyjąć również wtedy, gdy jest wiadomo, że urządzenie nie będzie używane przez dłuższy czas. W przeciwnym wypadku z baterii może wypłynąć elektrolit i spowodować uszkodzenia.
- Baterie przechowywać poza zasięgiem małych dzieci. Jeżeli dojdzie do połknięcia baterii, należy natychmiast udać się do lekarza.
- Nie wolno ładować baterii nieprzewidzianych do ładowania.
- Jeżeli jednak dojdzie do wypłynięcia elektrolitu, baterie wyjąć z przegrody chwytając je przez ściereczkę i poddać ją przepisowej utylizacji. Unikać kontaktu skóry i oczu z elektrolitem. W przypadku nastąpienia kontaktu oczu z elektrolitem należy je dokładnie przepłukać dużą ilością wody i skontaktować się bezzwłocznie z lekarzem. W przypadku kontaktu elektrolitu ze skórą miejsce to należy umyć dokładnie wodą.
- **Ostrzeżenie!** Uważać, aby nie połknąć baterii; ryzyko poparzenia chemicznego.
- Produkt ten (pilot) zawiera baterię pastylkową. Połknięcie baterii pastylkowej może w ciągu zaledwie 2 godzin doprowadzić do poważnych poparzeń wewnętrznych, a nawet do śmierci.
- Nowe i zużyte baterie należy przechowywać w miejscu niedostępnym dla dzieci.
- Jeśli bezpieczne zamknięcie komory baterii nie będzie możliwe, należy przestać korzystać z urządzenia i umieścić je w miejscu niedostępnym dla dzieci.
- W razie podejrzenia połknięcia baterii lub ich umieszczenia w innej części ciała należy niezwłocznie skontaktować się z lekarzem.
- Źródło światła LED w projektorze służy do zapewnienia jasności projekcji.
- **Ważne!** Przed użyciem sprawdź, czy produkt jest w dobrym stanie. Produkt nie może być używany, jeśli ma ślady uszkodzeń lub istnieje podejrzenie o jego wadę.

## I Przeznaczenie użytkowe

Produkt jest przeznaczony wyłącznie do wyświetlania plików filmowych, obrazowych i tekstowych w suchym otoczeniu. Produkt ten jest przeznaczony wyłącznie do użytku domowego i nie nadaje się do użytku komercyjnego. Użycie jakichkolwiek innych może doprowadzić do uszkodzenia urządzenia lub do obrażeń ciała.

Imtron GmbH nie bierze żadnej odpowiedzialności za uszkodzenie produktu, szkody majątkowe czy jakiegokolwiek obrażenia ciała spowodowane nieostrożnym użytkowaniem produktu czy użytkowaniem produktu do celu innego niż ten określony przez producenta.

## I Sterowniki i części składowe

- A. Wejście HDMI
- B. Czujnik podczerwieni
- C. Gniazdo USB
- D. Jack stereo 3,5 mm
- E. Wyłącznik zasilania
- F. Gniazdko sieciowe
- G. Czujnik podczerwieni
- H. Obiektyw
- I. Podstawa
- J. Przewód zasilający z wtyczką

## I Akcesoria

- 1 x Przewód zasilający
- 1 x Pilot

## I Pilot

1. Wł./Wyt./Czuwanie
2. Głośność –
3. Przycisk wyciszenia
4. Przycisk nawigacji w lewo
5. Przycisk nawigacji w dół
6. Przycisk jasności
7. Przycisk **F+**
8. Schowek na baterie
9. Przycisk Home
10. Głośność +
11. Przycisk nawigacji w górę
12. Przycisk nawigacji w prawo
13. Przycisk źródła
14. Przycisk powrotu
15. Przycisk **F–**

### Uwaga

Wszystkie główne funkcje można obsługiwać za pomocą pilota. Jeśli pilot nie działa, proszę sprawdzić możliwe przyczyny:

- Spróbuj włożyć nową baterię.
- Czy bieguny baterii są poprawnie skierowane (+ do +, - do -)?
- Czy jakiś przedmiot nie znajduje się pomiędzy pilotem, a urządzeniem, zasłaniając go.
- Spróbuj zaciemnić pomieszczenie lub zmniejszyć odległość pomiędzy urządzeniem a pilotem.

## I Przed pierwszym użyciem

Produkt wraz z wyposażeniem należy ostrożnie wyjąć z oryginalnego opakowania. Zawartość opakowania należy sprawdzić pod względem kompletności i uszkodzeń. W przypadku braku części w opakowaniu lub w razie stwierdzenia uszkodzeń należy skontaktować się z punktem sprzedaży.

Zawartość opakowania należy sprawdzić pod względem kompletności i uszkodzeń. W przypadku braku części w opakowaniu lub w razie stwierdzenia uszkodzeń należy skontaktować się z punktem sprzedaży.

## Połączenia i interfejsy

Projektor obsługuje następujące połączenia:

- Bluetooth – bezprzewodowa transmisja dźwięku (np. do głośników).
- HDMI – transmisja obrazu o wysokiej rozdzielczości i dźwięku.
- USB – odtwarzanie multimediów z urządzeń pamięci.
- Jack stereo 3,5 mm – wyjście audio dla słuchawek lub głośników.
- Wi-Fi – połączenie sieciowe i udostępnianie ekranu.

## Przygotowanie

### Konfiguracja i otoczenie

Wyłącznie do użytku w pomieszczeniach, należy zachować minimalną odległość 50 cm za projektorem. Używać na stabilnej, odpowiednio wentylowanej powierzchni. Zapewnić swobodną cyrkulację powietrza, unikać kurzu i regularnie czyścić urządzenie.

### Odległość projekcji:

Zalecany zakres projekcji wynosi od około 1,2 do 2,5 metra.

- Aby uzyskać maksymalnie wyraźny obraz i imponujące wrażenia podczas oglądania, projektora należy używać w zaciemnionych pomieszczeniach i w połączeniu z wysokiej jakości ekranem projekcyjnym.
- W przypadku montażu sufitowego wymagane jest użycie odpowiedniego uchwytu na projektor i odpowiednie dostosowanie trybu projekcji w ustawieniach.

### Podłączenie zasilania i pierwsze włączenie

1. Podłączyć przewód zasilający do projektora.
2. Podłączyć przewód do odpowiedniego gniazdka elektrycznego.
3. Począć około 10 sekund, a następnie włączyć projektor za pomocą pilota.

### Przygotowanie pilota

Włożyć baterie zgodnie z oznaczeniami biegunowości (+/-) i skierować pilot w stronę odbiornika podczerwieni.

## Obsługa

### Włączanie projektora

Nacisnąć przycisk zasilania na produkcie lub na pilocie, aby go włączyć lub wyłączyć.

### ŹRÓDŁA WEJŚCIOWE I POŁĄCZENIA

#### Połączenie HDMI

- Podłączyć urządzenie HDMI (np. odtwarzacz Blu-ray, konsolę do gier, odtwarzacz streamingowy) do wejścia HDMI projektora za pomocą kabla HDMI.
- W menu Źródło/Wejście wybrać **HDMI** jako źródło sygnału.

#### Połączenie USB

- Podłączyć urządzenie pamięci USB lub kompatybilny odtwarzacz multimedialny USB do złącza USB projektora.
- Wybrać **USB** w menu Źródło/Wejście i rozpocząć odtwarzanie z żądanego nośnika.

#### Wyjście audio 3,5 mm

- Podłączyć zewnętrzne głośniki lub słuchawki do gniazda stereo jack 3,5 mm.
- Dźwięk będzie następnie odtwarzany przez podłączone urządzenie dźwiękowe.

### POŁĄCZENIE WI-FI I UDOSTĘPNIANIE EKРАНU

#### Nawiązywanie połączenia Wi-Fi

1. Przejść do **HOME** (START) i kliknąć menu **WI-FI**.
2. **Włączyć** Wi-Fi (On).
3. Wyszukać sieci (np. poprzez **Add Wi-Fi** (Dodaj Wi-Fi) lub listę sieci).
4. Wybrać sieć Wi-Fi z listy.
5. Wprowadzić hasło Wi-Fi i potwierdzić połączenie.

**Wskazówka:** Jakość udostępniania ekranu zależy bezpośrednio od szybkości i stabilności sieci domowej. Do płynnego odtwarzania filmów wymagane jest dobre połączenie z Internetem i Wi-Fi.

## POLSKI

### Udostępnianie ekranu w systemie IOS (iPhone/iPad)

1. W projektorze wybrać funkcję **iOS Cast**.
2. W urządzeniu z systemem iOS otworzyć **Control Center** (Centrum sterowania) i nacisnąć **Screen Mirroring** (Udostępnianie ekranu).
3. Poczekać, aż projektor pojawi się na liście dostępnych urządzeń.
4. Wybrać odpowiednią nazwę urządzenia (SSID), aby nawiązać połączenie.

### Udostępnianie ekranu w systemie Android (Miracast)

1. W projektorze wybrać funkcję **Miracast** (dla systemów Android).
2. Aktywować funkcję udostępniania ekranu/ Miracast w urządzeniu z systemem Android.
3. Wybrać projektor z listy dostępnych urządzeń Miracast.

**Wskazówka:** Projektor i urządzenie z systemem iOS/Android muszą być podłączone do tej samej sieci Wi-Fi. Jeśli żadna sieć Wi-Fi nie jest dostępna, można aktywować hotspot na urządzeniu mobilnym i podłączyć do niego projektor. Wcześniej sprawdzić, czy telefon lub tablet obsługuje udostępnianie ekranu.

## Połączenie dźwiękowe Bluetooth

### Sparować urządzenia

1. Przejść do „Home → ikona Bluetooth” i włączyć ją.
2. Wybrać swoje urządzenie z listy.

**Wskazówka:** Jeśli wystąpią problemy, należy odłączyć i ponownie podłączyć urządzenie. Sprawdzić kompatybilność.

## Regulacja obrazu i funkcje specjalne

### Elektroniczne ustawianie ostrości

- Przejść do „HOME” (START), a następnie nacisnąć przycisk „F+ /-”, aby dostosować jasność.
- Używać przycisków ze strzałkami na pilocie, aż obraz będzie optymalnie ostry. (usunąć to)

### Automatyczna korekcja zniekształceń trapezowych: On (Wł.)

Po przejściu do „HOME” (START) automatycznie przeprowadzana jest korekcja zniekształceń trapezowych.

### Cyfrowa zmiana wielkości obrazu

1. Otworzyć „HOME (START) → Ustawienia → Obraz → Zmiana wielkości obrazu.
2. Przesunąć przyciski „w górę w dół”, aby zmniejszyć (100-50%) lub powiększyć (50-100%) obraz bez przesuwania projektora.

## Czyszczenie i pielęgnacja

### Czyszczenie obiektywu

- Obiektyw należy czyścić zawsze czystą, suchą i niestrzępiącą się szmatką (np. szmatką do obiektywów).
- Nie używać ostrych środków czyszczących, papierowych ręczników ani rozpuszczalników.
- Nie dotykać obiektywu palcami; w razie potrzeby użyć dmuchawy lub pędzla do obiektywów.

## Deklaracja zgodności

Imtron GmbH niniejszym oświadcza, że typ urządzenia radiowego PPR F260-5026KE jest zgodny z dyrektywą 2014/53/UE. Pełny tekst deklaracji zgodności UE jest dostępny pod następującym adresem internetowym: <http://www.peaq-online.com/nc/suche/>

## I Rozwiązywanie problemów

W razie jakichkolwiek usterek podczas pracy należy zapoznać się z poniższą tabelą. Jeśli problemów nie można rozwiązać w sposób wskazany w punkcie **Rozwiązanie**, należy skontaktować się ze sprzedawcą.

Problem	Rozwiązanie
Pilot nie działa	<ul style="list-style-type: none"> <li>• Sprawdzić, czy pilot jest prawidłowo podłączony do projektora (czujnik podczerwieni na przednim i tylnym panelu, patrz pozycja G i B).</li> <li>• Wymienić baterie i sprawdzić biegunowość.</li> <li>• Sprawdzić, czy między pilotem a czujnikiem podczerwieni nie ma żadnego obiektu.</li> <li>• Wycelować bezpośrednio w projektor z niewielkiej odległości.</li> </ul>
Obraz jest nieostry	<ul style="list-style-type: none"> <li>• Ustawić ostrość ręcznie lub elektronicznie.</li> <li>• Sprawdzić odległość projekcji (zalecana wynosi ok. 1,2-2,5 m).</li> <li>• Sprawdzić, czy na obiektywie nie ma kurzu lub odcisków palców, w razie potrzeby dokładnie wyczyścić.</li> <li>• Należy używać odpowiedniej powierzchni projekcyjnej (biała ściana lub wysokiej jakości płótno), a nie cienkich tkanin.</li> </ul>
Brak dźwięku	<ul style="list-style-type: none"> <li>• Sprawdzić, czy przycisk <b>**Mute**</b> (Wyciszenie) nie został przypadkowo wciśnięty; w razie potrzeby wcisnąć go ponownie, aby wyłączyć wyciszenie.</li> <li>• Zwiększyć głośność w menu projektora.</li> <li>• Sprawdzić okablowanie dźwięku lub połączenie Bluetooth z głośnikami lub słuchawkami.</li> </ul>
Automatyczne wyłączenie	<ul style="list-style-type: none"> <li>• Być może zadziałało zabezpieczenie przed przegrzaniem: Projektor powinien być używany w odpowiednio wentylowanym otoczeniu.</li> <li>• Nie należy zatykać spodu (wlotu powietrza); bezpośrednio pod urządzeniem nie należy umieszczać żadnych tkanin ani przedmiotów.</li> <li>• Przestrzegać zalecanej temperatury pracy (5–35 °C).</li> <li>• Po automatycznym wyłączeniu, przed ponownym włączeniem należy poczekać, aż urządzenie ostygnie.</li> </ul>
Obraz jest podniesiony/ niewyrównany	<ul style="list-style-type: none"> <li>• W menu <b>**Projection Mode (Tryb projekcji)**</b> wybrać odpowiednie ustawienie (np. montaż frontowy, sufitowy).</li> <li>• W przypadku montażu produktu w odwróconej pozycji należy wybrać odpowiedni tryb projekcji.</li> </ul>
Nie można udostępnić/ streamować filmu	<ul style="list-style-type: none"> <li>• Niektóre treści (usługi streamingowe) są wyłączone z udostępniania ze względu na prawa autorskie lub ochronę treści cyfrowych.</li> <li>• Sprawdzić połączenie Wi-Fi i przepustowość; słabe połączenie może powodować zacinanie się lub zrywanie połączenia.</li> <li>• Tylko aplikacje obsługiwane przez wewnętrzne środowisko aplikacji projektora mogą być w pełni rzutowane.</li> </ul>
Czarne plamy na obrazie	<ul style="list-style-type: none"> <li>• Wytrzeć delikatnie obiektyw suchą, czystą szmatką (usunąć kurz).</li> <li>• Jeśli plamy pozostaną, kurz/zabrudzenia mogą znajdować się wewnątrz – skontaktować się z działem obsługi klienta.</li> <li>• Zapewnić gładką, białą powierzchnię projekcyjną.</li> </ul>

## Dane techniczne

### Projektor

Napięcie znamionowe wej.	: 100 – 240 V~, 50/60 Hz
Moc znamionowa wej.	: 50 W
Speaker	: 1 x 3 W
Odległość projekcji	: 1,2 – 2,5 m (ok. 32 – 100 cali)
Sygnaly wejściowe	: HDMI / USB

Technologia wyświetlacza	: 3,0" LCD
Źródło światła	: LED
Rozdzielczość	: 1080p (Full HD)
Format obrazu	: 16:9 / 4:3
Ustawianie ostrości	: Elektroniczne
Korekcja zniekształceń trapezowych	: Góra/dół
Dekodowanie filmów	: do 4K@30 fps (H.265) / 4K przy 24 fps (H.264)
Odtwarzanie filmów	: MPEG/JPEG up to 1080p przy 60 fps

Pobór mocy w trybie czuwania	: 0,4 W
Czas przejścia do trybu czuwania	: 10 minuty
Temperatura robocza	: od 5 °C do 35 °C
Wymiary (szer.x gł.x wys.)	: 194 x 194 x 66 mm (bez stojaka)

Pilot	: 2 x 1,5 V (AAA)
Nazwa produktu	: Extra heavy duty battery
Modelu baterii	: R03P
Producent baterii	: Shenzhen Pkcell Battery Co., Ltd
Adres producenta	: 9th Floor, Block B, Hongrongyuan North Station Center, No. 328, Mintang Road, Longhua District, Shenzhen, China
Adres e-mail	: sales1@pkcellbattery.com
Importowane przez	: IMTRON GmbH Media-Saturn-Strasse 1, 85053 Ingolstadt, Germany

Znak słowny i logo Bluetooth® są zastrzeżonymi znakami towarowymi należącymi do firmy Bluetooth SIG, Inc., a firma Imtron GmbH używa tych znaków na podstawie licencji. Pozostałe znaki towarowe i nazwy handlowe należą do ich odpowiednich właścicieli.

Terminy HDMI, HDMI High-Definition Multimedia Interface, znak handlowy HDMI i logo HDMI są znakami towarowymi lub zastrzeżonymi znakami towarowymi firmy HDMI Licensing Administrator, Inc.

## Güvenlik Talimatları

Önemli Güvenlik talimatları. Talimatları dikkatlice okuyun ve daha sonra kullanmak üzere saklayın.

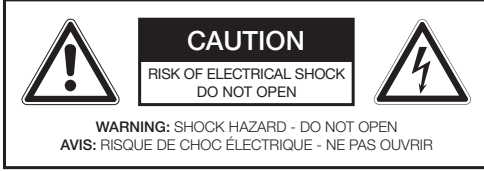

Eşkenar üçgen içindeki ok başlı yıldırım çakması işareti insan ve hayvanlara elektrik çarpması riski oluşturabilmeye yeterli büyüklükte olabilecek ürün içinde izole edilmiş "tehlikeli voltaj" varlığı konusunda kullanıcıyı uyarmak için tasarlanmıştır.



Eşkenar üçgen içindeki ünlem işareti cihaz ile birlikte verilen belgelerde önemli çalışma ve bakım talimatlarının varlığı konusunda kullanıcıyı uyarmak için tasarlanmıştır.



Güvenlik nedenleri ile bu sınıf II adaptör bu sembol ile gösterildiği gibi çift veya takviyeli yalıtıma sahiptir.



**Tehlike!** Kulaklıklardan gelen aşırı ses basıncı işitme kaybına neden olabilir. Uzun süre yüksek sesle müzik dinlemek, işitmeyi bozabilir. Orta bir ses seviyesi ayarlayın.

- Bu ürün sadece ses eğlencesi için tasarlanmıştır. Herhangi bir tehlikeli durumu önlemek için, bu kılavuzda açıklanan dışındaki bir amaçla ürünü kullanmayın. Yanlış kullanım tehlikelidir ve herhangi bir garanti talebi geçersiz olacaktır.
- Sadece evde kullanım içindir. Açık havada kullanmayın.
- **Boğulma tehlikesi!** Tüm ambalaj malzemelerini çocuklardan uzak tutun.
- Sadece normal oda sıcaklığı ve nem koşullarında kullanın.
- Ürünü orta enlem derecelerinde kullanım için uygundur. Tropik bölgelerde ya da özellikle nemli iklimlerde kullanmayın.
- Ürünü sıcak yerlerden soğuk yerlere ve tersine taşımayın. Yoğunlaşma ürün ve elektrikli parçalara zarar verebilir.

- Üretici tarafından tavsiye edilen ya da bu ürünle birlikte satılanlar dışında ekler veya aksesuarlar kullanmayın. Bu kullanıcı kılavuzuna uygun olarak kurun.
- Cihazı yerleştirirken yeterli hava akımını sağlamak için yeterince boşluk bırakın (ürün etrafında en az 10 cm yuvarlak). Raflarda, dolaplarda v.b. yerleştirmeyin.
- Hava dolaşımının engellenmemesi için havalandırma deliklerini gazete, masa ortusu, perdeler v.b. gibi nesnelere kapatmayın. Cihaza herhangi bir nesneyi sokmayın.
- Radyatör, ısıtıcılar, sobalar veya ısı üreten diğer ürünler (amplifikatörler dâhil) gibi ısı kaynaklarının yakınına kurmayın.
- Güç açık halde ürünü kaydırmayın veya hareket ettirmeyin.
- Herhangi bir aşındırıcı veya sert malzeme ile ürün yüzeyine dokunmayın, bunlarla itmeyi veya ovmayın.
- **Tehlike!** Yangın veya elektrik çarpması riskini azaltmak için, bu ürünü yağmur ya da neme maruz bırakmayın.
- Ürün damlama veya sıçramaya maruz bırakılmamalıdır ve vazo gibi sıvı dolu nesnelere ürünün üzerine yerleştirilmemelidir.
- Açıklıklardan muhafaza içine hiçbir nesne veya sıvı girmemesine dikkat edilmelidir.
- Yanan mumlar gibi açık ateş kaynakları ürün üzerine koyulmamalıdır.
- Tüm servis hizmetleri için yetkili servise başvurun. Ürünü kendiniz onarmaya çalışmayın. Ürün, elektrik kablosu veya fişin hasar görmesi gibi, herhangi bir şekilde hasar gördüğünde, üzerine sıvı döküldüğünde, ürün içine nesnelere düştüğünde, muhafaza hasarlı olduğunda, ürün, yağmur veya neme maruz kaldığında, normal çalışmadığında veya düşürüldüğünde servis gereklidir.
- Ürünü bir prize bağlamadan önce, ürünün üzerinde belirtilen gerilimin yerel şebekeye karşılık geldiğinden emin olun.
- Elektrik kablosu hasarlı ise, tehlikeyi önlemek için üretici veya yetkili servis veya benzer şekilde uzman bir kişi tarafından değiştirilmelidir.
- Elektrik kablosu, ürün ya da uzatma kablosunun arızalı olup olmadığını düzenli olarak kontrol edin. Kusurlu bulunursa, ürünü çalıştırmayın. Hemen fişi çekin.
- Elektrik kablosunu ve gerekirse uygun bir uzatma kablosunu çekilme ya da takılma imkânsız olacak şekilde yerleştirin. Elektrik kablosunun kolayca ulaşılabilir şekilde çekilecek şekilde sarkmasına izin vermeyin.
- Elektrik kablosunu keskin kenarlar üzerinde sıkıştırmayın, bükmeyin veya çekmeyin.

## TÜRKÇE

- Elektrik fişi bağlantı kesme cihazı olarak kullanılır; kesme cihazı kullanıma hazır bir durumda tutulmalıdır. Tamamen güç girişi bağlantısını kesmek için, elektrik fişini çekin.
- Elektrostatik deşarj nedeniyle ürün düzgün çalışmayabilir veya herhangi bir kontrolün çalışmasına tepki göstermeyebilir. Kapatın ve ürünün fişini çekin, birkaç saniye sonra tekrar takın.
- Özellikle fiş, uygun prizler ve üründen çıktığı noktada sıkışmaması veya üzerine basılmaması için elektrik kablosunu koruyun.
- Asla fişi elektrik kablosundan veya ıslak ellerle çekmeyin.
- Kullanım sırasında arıza durumunda, yıldırım fırtınaları sırasında, temizlikten önce ve uzun bir süreyle ürün kullanmadığınız zaman elektrik fişini çekin.
- **Tehlike!** Temizlemeden önce, ürünü kapatın ve elektrik fişini prizden çekin.
- Ürün hizmet ömrünün sonuna geldiğinde, fişi prizden çektikten sonra kabloyu kesip ikiye ayırarak onu kusurlu duruma getirin.
- **Dikkat!** Piller amacına uygun şekilde değiştirilmediğinde patlama tehlikesi söz konusudur. Pilleri sadece aynı veya benzer tipteki pillerle değiştirin.
- Tüm pil setini birlikte değiştirin. Eski ve yeni pilleri veya farklı şarj durumuna sahip pilleri asla birlikte kullanmayın.
- Pilleri doğru yerleştirmeye dikkat edin. Pil ve gövde üzerindeki kutuplaşmaya (+) artı / (-) eksi dikkat edin. Doğru yerleştirilmemiş piller akmaya veya ekstrem durumlarda bir yangına veya patlamaya neden olabilir.
- Pilleri asla aşırı ısıya (örn. açık güneş, ateş) maruz bırakmayın ve asla ateşe atmayın. Piller patlayabilir.
- Kullanılmış pilleri değiştirin. Uzun süre kullanılmayacağını bildiğiniz zaman pilleri çıkarın. Aksi durumda piller akabilir ve hasara neden olabilir.
- Pilleri küçük çocukların erişemeyeceği bir yerde saklayın. Pillerin yutulması durumunda lütfen derhal doktora başvurun.
- Şarj edilemeyen pillerin şarj edilmesine çalışılmamalıdır.
- Eğer piller akarsa, bunları bir bez ile pil yuvasından çıkarın ve talimatlar doğrultusunda atık olarak değerlendirin. Pil asidinin cildinize ve gözlerinize temas etmesinden kaçınınız. Şayet pil asidi gözünüze temas ederse, gözlerinizi bol su ile yıkayın ve derhal bir doktora danışın. Pil asidinin cilde temas etmesi durumunda, ilgili yeri bol su ve sabun ile yıkayın.
- **Uyarı!** Pili yutmayın, Kimyasal Yanık Tehlikesi.
- Bu ürün (uzaktan kumanda), bir madeni para/düğme şeklinde pil içerebilir. Madeni para/düğme şeklinde pil yutulursa, bu sadece 2 saat içinde ciddi iç yanıklara neden olabilir ve ölüme yol açabilir.
- Yeni ve kullanılmış pilleri çocuklardan uzak tutun.
- Pil bölmesi güvenli olarak kapanmıyorsa, ürünü kullanmayı bırakın ve onu çocuklardan uzak tutun.
- Pillerin yutulmuş veya vücudun herhangi bir, bölümü içine yerleştirilmiş olabileceğini düşünüyorsanız acil tıbbi yardım isteyin.
- Projektördeki LED ışık kaynağı, projeksiyon için parlaklık sağlamak amacıyla kullanılır.
- **Önemli!** Kullanmadan önce ürünün kullanılabilir durumda olduğundan emin olun. Üründe hasar belirtileri varsa veya bozuk olduğu tahmin ediliyorsa ürün kullanılmamalıdır.

## Kullanım amacı

Bu ürün video, resim ve metin dosyalarının kuru kapalı çevrelerde görüntülenmesi içindir. Bu ürün, ticari kullanıma yönelik değil, sadece ev tipi kullanım için tasarlanmıştır. Herhangi bir diğer kullanım ürüne hasara veya yaralanmalara neden olabilir. Imtron GmbH ürünün dikkatsiz veya yanlış kullanımı ya da ürünün üretici tarafından belirtilen amaca uymayan kullanımı nedeniyle ürüne hasar, maddi hasar veya kişisel yaralanma için herhangi bir sorumluluk kabul etmez.

## Kontroller ve bileşenler

- A. HDMI girişi
- B. Kızılötesi sensörü
- C. USB girişi
- D. 3,5 mm Stereo girişi
- E. Güç açma/kapatma düğmesi
- F. Elektrik girişi
- G. Kızılötesi sensörü
- H. Lens
- I. Stant
- J. Fişli güç kablosu

## Aksesuarlar

- 1 x Güç kablosu
- 1 x Uzaktan kumanda

## Uzaktan kumanda

1. Açık/kapalı/standby
2. Ses –
3. Sessize alma düğmesi
4. Gezinme düğmesi sol
5. Gezinme düğmesi aşağı
6. Parlaklık düğmesi
7. **F+** düğmesi
8. Pil bölmesi
9. Ana sayfa düğmesi
10. Ses +
11. Gezinme düğmesi yukarı
12. Gezinme düğmesi sağ
13. Kaynak düğmesi
14. Geri düğmesi
15. **F–** düğmesi

### Not

Tüm ana işlevlere uzaktan kumanda ile erişilebilir. Uzaktan kumanda çalışmazsa lütfen aşağıdakileri kontrol edin:

- Yeni pille deneyin.
- Pil kutuplarının doğru yerleştirildiğini (+, +'ya; -, -'ye)?
- Ürün ile uzaktan kumanda arasında engel oluşturan bir cisim olup olmadığını.
- Odayı daha karanlık yapmayı ya da cihaz ile uzaktan kumanda arasındaki uzaklığı azaltmayı deneyin.

## İlk kullanımdan önce

Ürünü ve aksesuarı dikkatlice orijinal ambalajdan çıkarın. Ambalaj içeriğinin tam olup olmadığını ve hasar bakımından kontrol edin. Ambalaj içeriği eksik ise veya hasar tespit ederseniz derhal satış yerinize başvurun.

Ambalaj içeriğinin tam olup olmadığını ve hasar bakımından kontrol edin. Ambalaj içeriği eksik ise veya hasar tespit ederseniz derhal satış yerinize başvurun.

## TÜRKÇE

## Bağlantılar ve arabirimler

Projektör şu bağlantıları destekler:

- Bluetooth – Kablosuz ses iletimi (örn. hoparlörlere).
- HDMI – Yüksek çözünürlüklü görüntü ve ses iletimi.
- USB – Depolama cihazlarından medya oynatma.
- 3,5 mm stereo girişi – Kulaklıklar veya hoparlörler için ses çıkışı.
- Wifi – Ağ bağlantısı ve ekran yansıtma.

## Hazırlık

### Ayarlama ve ortam

İç ortam kullanımı için, projektörün arkasında en az 50 cm'lik mesafe bulundurun. Sağlam, iyi havalandırılan bir yüzey üzerinde çalıştırın. Serbest hava sirkülasyonu sağlayın, tozu önleyin ve cihazı düzenli olarak temizleyin.

### Projeksiyon mesafesi:

Önerilen projeksiyon alanı yakl. 1,2 ile 2,5 metrelik mesafede 32 ve 100 inç aralığındadır.

- Azami görüntü netliği ve etkileyici izleme deneyimi için projektörü karartılmış odalarda ve yüksek kaliteli projeksiyon perdesiyle birlikte kullanın.
- Tavan montajında uygun bir projektör tutucusu kullanılmalı ve ayarlarda projeksiyon modu ayarlanmalıdır.

### Güç bağlantısı ve ilk çalıştırma

1. Elektrik kablosunu projektöre takın.
2. Uygun bir elektrik prizine takın.
3. Yaklaşık 10 saniye bekleyin, ardından projektörü uzaktan kumandayla açın.

### Uzaktan kumandanın hazırlanması

Pilleri kutup işaretlerine (+/-) uygun yerleştirin ve uzaktan kumandayı kızıltötesi alıcıya doğru tutun.

## Çalışma

### Projektörün açılması

Açmak ve kapatmak için ürün veya uzaktan kumanda üzerindeki güç düğmesine basın.

### GİRİŞ KAYNAKLARI VE BAĞLANTILAR

#### HDMI bağlantısı

- HDMI cihazınızı (örn. Blu-ray oynatıcı, oyun konsolu, streaming box) bir HDMI kablo kullanarak projektörün HDMI girişine takın.
- Source/Input (Kaynak/Giriş) menüsünde sinyal kaynağı olarak **HDMI** seçin.

#### USB bağlantısı

- Projektörün USB girişine bir USB depolama cihazı veya uyumlu bir USB medya oynatıcısı takın.
- Source/Input (Kaynak/Giriş) menüsünde **USB** seçin ve istenilen medyayı oynatmayı başlatın.

#### 3,5 mm ses çıkışı

- 3,5 mm stereo jak girişine harici hoparlörler veya kulaklıklar takın.
- Ses bağlı olan ses cihazından verilir.

### WİFİ BAĞLANTISI VE EKRAN YANSITMA

#### Wi-Fi kurulumu

1. **HOME** a (ANA SAYFA) gidin ve **WIFI** menüsüne tıklayın
2. **WiFi On** konumuna getirin.
3. Ağları arayın (örn. **Add WiFi** (WiFi ekle) veya ağ listesinden).
4. Listeden Wi-Fi ağını seçin.
5. Wi-Fi şifresini girin ve bağlantıyı onaylayın.

**Not:** Ekran yansıtma kalitesi doğrudan ev ağına hızına ve kararlılığına bağlıdır. Akıcı oynatma için iyi bir internet ve Wi-Fi bağlantısı gereklidir.

### ios (iphone/ipad) ile ekran yansıtma

1. Projektör üzerinde **iOS Cast** fonksiyonunu seçin.
2. iOS cihazınızda **Control Center** (Denetim Merkezi) açın ve **Screen Mirroring** (Ekran Yansıtma) üzerine dokunun.
3. Mevcut cihazlar listesinde projektörünüz görünene kadar bekleyin.
4. Bağlantıyı kurmak için ilgili cihaz adını (SSID) seçin.

### Android (miracast) ile ekran yansıtma

1. Projektör üzerinde **Miracast** fonksiyonunu (Android sistemler için) seçin.
2. Android cihazınızda ekran yansıtma/Miracast fonksiyonunu etkinleştirin.
3. Mevcut Miracast cihazlar listesinde projektörünüzü seçin.

**Not:** Projektör ve iOS/Android cihaz aynı Wi-Fi ağına bağlı olmalıdır. Wi-Fi ağı mevcut değilse akıllı telefonunuzdan bir erişim noktası etkinleştirebilir ve projektörü bu erişim noktasına bağlayabilirsiniz.

Bu arada akıllı telefonunuz veya tabletiniz ekran yansıtmayı destekleyip desteklemediğini kontrol edin.

## Bluetooth ses bağlantısı

### Cihaz eşleştirme

1. "Home (Ana Sayfa) → Bluetooth simgesi" üzerine gidin ve açın.
2. Cihazınızı listeden seçin.

**Not:** Problemler meydana gelirse, bağlantıyı kesin ve yeniden bağlantı kurun. Uyumluluğu kontrol edin.

## Görüntü ayarı ve özel fonksiyonlar

### Elektronik odak

- Parlaklığı ayarlamak için "HOME" (ANA SAYFA) üzerine gidin ardından " F+ /-" düğmesine basın
- Görüntüyü en iyi netliğe ulaşına kadar uzaktan kumanda üzerindeki yön düğmelerini kullanın (sil bunu).

### Otomatik Keystone Düzeltme: Açık

"HOME" (ANA SAYFA) üzerine gidildiğinde otomatik olarak keystone düzeltmesi gerçekleşir

### Dijital yakınlaştırma

1. "HOME (ANA SAYFA) → Setting (Ayar) → Picture (Görüntü) → Zoom (Yakınlaştırma) açın
2. Projektörü hareket ettirmeden, uzaklaştırmak (%100-%50) için "yukarı ve aşağı" düğmelerini veya yakınlaştırmak için (%50-%100) düğmelerini kullanın.

## Temizlik ve bakım

### Lensin temizlenmesi

- Lensi sadece temiz, kuru, iplik bırakmayan bir bezle temizleyin (örn. lens bez).
- Sert temizleme deterjanları, kağıt havlular veya solventler kullanmayın.
- Lense parmaklarınızla dokunmayın; gerektiğinde bir üfleyci veya lens fırçası kullanın.

## Uygunluk beyanı

İşbu belgeyle, Imtron GmbH PPR F260-5026KE tipi telsiz cihazının 2014/53/AB yönetmeliği ile uyumlu olduğunu beyan eder. AB Uygunluk Beyanının tam metni şu internet adresinden indirilebilir:  
<http://www.peaq-online.com/nc/suche/>

## TÜRKÇE

## I Sorun giderme

Çalışma sırasında sorunlar ortaya çıkarsa aşağıdaki tabloya başvurun. Problem, **çözüm** altında açıklandığı gibi giderilemezse lütfen satıcınızla iletişime geçin.

Sorun	Çözüm
Uzaktan kumanda çalışmıyor	<ul style="list-style-type: none"> <li>• Uzaktan kumandanın doğru şekilde projektöre bağlı olduğundan emin olun (Ön ve arka panelin kızılötesi sensörü, lütfen bkz. G ve B maddeleri)</li> <li>• Pilleri değiştirin ve kutupları kontrol edin.</li> <li>• Uzaktan kumanda ve kızılötesi sensör arasında cisimlerin olmadığından emin olun.</li> <li>• Kısa mesafeden doğrudan projektöre tutun.</li> </ul>
Net olmayan görüntü	<ul style="list-style-type: none"> <li>• Odağı manuel veya elektronik olarak ayarlayın.</li> <li>• Projeksiyon mesafesini kontrol edin (yakl. 1,2–2,5 m önerilir).</li> <li>• Lensi toz veya parmak izi bakımından kontrol edin ve dikkatlice temizleyin.</li> <li>• Uygun bir projeksiyon yüzeyi kullanın (beyaz duvar veya yüksek kaliteli kanvas), ince kumaşlar kullanmayın.</li> </ul>
Ses yok	<ul style="list-style-type: none"> <li>• <b>**Mute**</b> (Sessize alma) düğmesine yanlışlıkla basılıp basılmadığını kontrol edin, sesi açmak için gerekirse tekrar basın.</li> <li>• Projektör menüsünde sesi artırın.</li> <li>• Hoparlörlere veya kulaklıklara giden ses kablosu bağlantısını veya Bluetooth bağlantısını kontrol edin.</li> </ul>
Otomatik kapanma	<ul style="list-style-type: none"> <li>• Muhtemelen aşırı ısınma koruması etkin: İyi havalandırılan bir ortamda çalıştırın.</li> <li>• Alt bölümünü (hava girişi) engellemeyin; doğrudan altına kumaş veya herhangi bir cisim yerleştirilmemelidir.</li> <li>• Önerilen çalışma sıcaklığına dikkat edin (5–35 °C).</li> <li>• Otomatik kapanma sonrasında tekrar açmadan önce cihazın soğumasını bekleyin.</li> </ul>
Görüntü baş aşağı / yanlış hizalanmış	<ul style="list-style-type: none"> <li>• <b>**Projection Mode / Projeksiyon modu**</b> menüsünde ilgili ayarı seçin (örn. ön, tavan montajı).</li> <li>• Ürünü ters monte ederseniz doğru projeksiyon modunu seçtiğinizden emin olun.</li> </ul>
Video yansıtılmıyor / akış yok	<ul style="list-style-type: none"> <li>• Bazı içerikler (akış hizmetleri), telif hakları veya DRM koruması nedeniyle yansıtma dışındadır.</li> <li>• Wi-Fi bağlantısını ve bant genişliğini kontrol edin; zayıf bir bağlantı takılmalar veya kesintiler meydana gelebilir.</li> <li>• Sadece projektörün dahili uygulama ortamındaki uygulamalar tam yansıtılabilir.</li> </ul>
Görüntüde siyah lekeler	<ul style="list-style-type: none"> <li>• Lensi kuru, temiz bir kumaşla nazikçe temizleyin (toz temizleme).</li> <li>• Leke kalırsa içerisinde toz/kir olabilir – müşteri hizmetleriyle iletişime geçin.</li> <li>• Düz, beyaz proje</li> </ul>

## I Teknik veriler

### Projektör

Anma girişi	: 100 – 240 V~, 50/60 Hz
Anma gücü	: 50 W
Hoparlör	: 1 x 3 W
Projeksiyon mesafesi	: 1,2 – 2,5 m (yakl. 32 – 100 inç)
Giriş sinyalleri	: HDMI / USB
Ekran teknolojisi	: 3,0" LCD
Işık kaynağı	: LED
Çözünürlük	: 1080p (Full HD)
Görüntü biçimi	: 16:9 / 4:3
Odak	: Elektronik
Keystone düzeltme	: Üst/alt
Video kod çözme	: 4K@30 fps (H.265) / 4K@24 fps'ye (H.264) kadar
Video oynatma	: MPEG/JPEG 1080p@60 fps'ye kadar
Bekleme modunda güç tüketimi	: 0,4 W
Bekleme moduna geçme süresi	: 10 dakika
Çalışma sıcaklığı	: 5 °C ile 35 °C arası
Boyutlar (G x D x Y)	: 194 x 194 x 66 mm (standsız)
Uzaktan kumanda	: 2 x 1,5 V (AAA)
Ürün adı	: Extra heavy duty battery
Pil modeli	: R03P
Pil üreticisi	: Shenzhen Pkcell Battery Co., Ltd
Üretici adresi	: 9th Floor, Block B, Hongrongyuan North Station Center, No. 328, Mintang Road, Longhua District, Shenzhen, China
E-posta	: sales1@pkcellbattery.com
İthal eden	: IMTRON GmbH Media-Saturn-Strasse 1, 85053 Ingolstadt, Germany

Bluetooth® kelime işareti ve logoları Bluetooth SIG, Inc. şirketine ait tescilli ticari markalardır ve bu markaların Imtron GmbH tarafından kullanımı lisans kapsamındadır. Diğer ticari markalar ve ticari isimler ilgili sahiplerine aittir.

HDMI, HDMI High-Definition Multimedia Interface, HDMI ticari takdim şekli ve HDMI Logoları terimleri HDMI Licensing Administrator, Inc. şirketinin ticari markaları veya tescilli ticari markalardır.