

KOENIC

Get ready for compliments

BBQ Stand Grill

KSG-TR 3272226 M

- DE Gebrauchsanweisung
- EN User manual
- ES Manual de instrucciones
- FR Mode d'emploi
- HU Használati leírás
- IT Manuale dell'utente
- NL Gebruiksaanwijzing
- PL Instrukcja obsługi

Imtrone
BY KOENIC

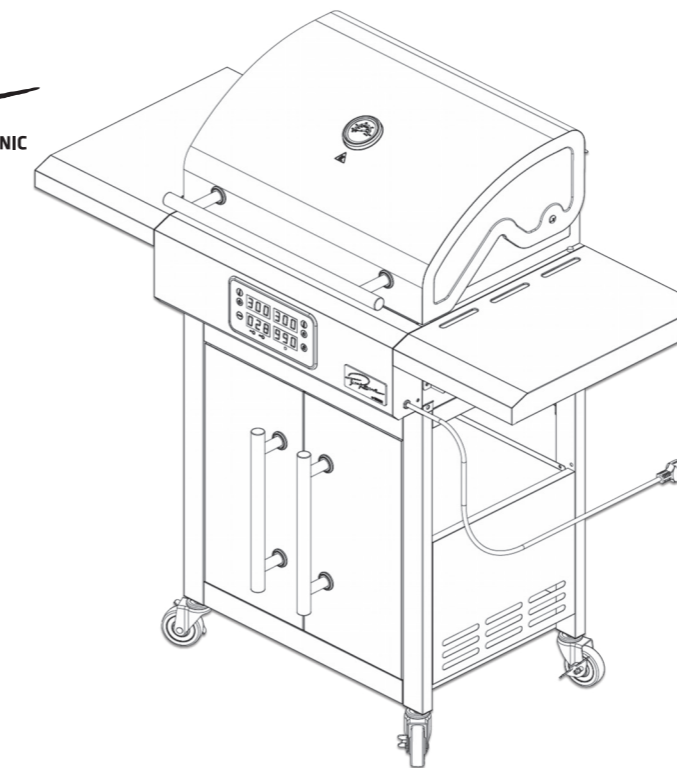

Deutsch	3 - 10	—
English	11 - 18	—
Español	19 - 26	—
Français	27 - 34	—
Magyar	35 - 42	—
Italiano	43 - 50	—
Nederlands	51 - 58	—
Polski	59 - 66	—

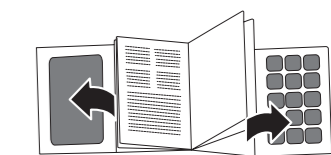

Imtron GmbH
Media-Saturn-Strasse 1
85053 Ingolstadt
Germany
www.imtron.eu
www.koenic-online.com
contact@imtron.eu

IM_KSG-TR 3272226 M_251209_V06

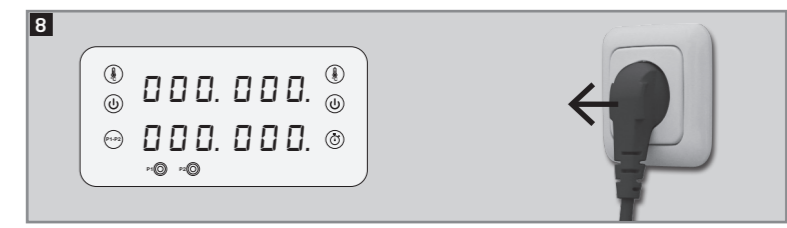
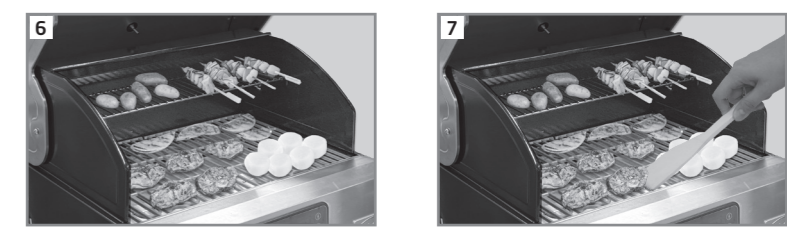
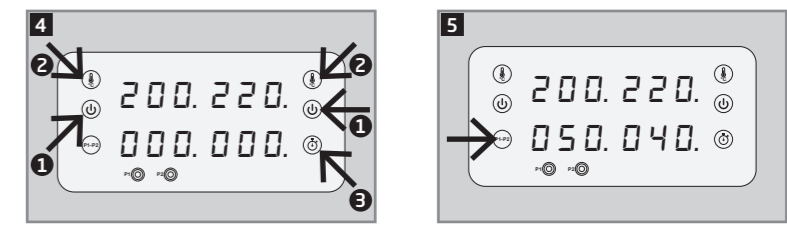
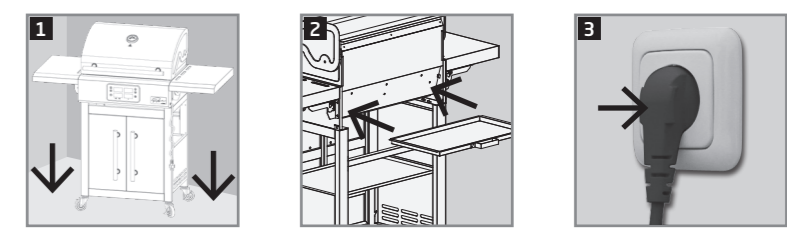
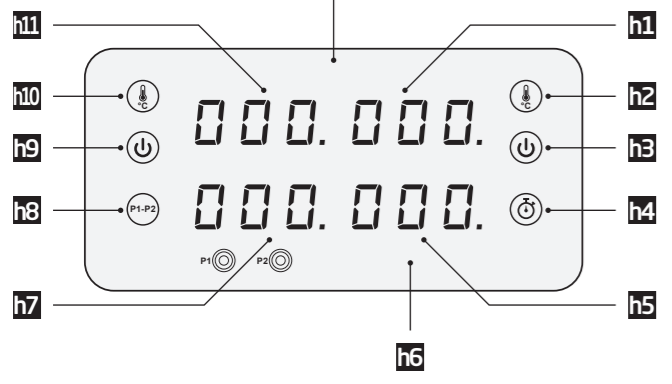
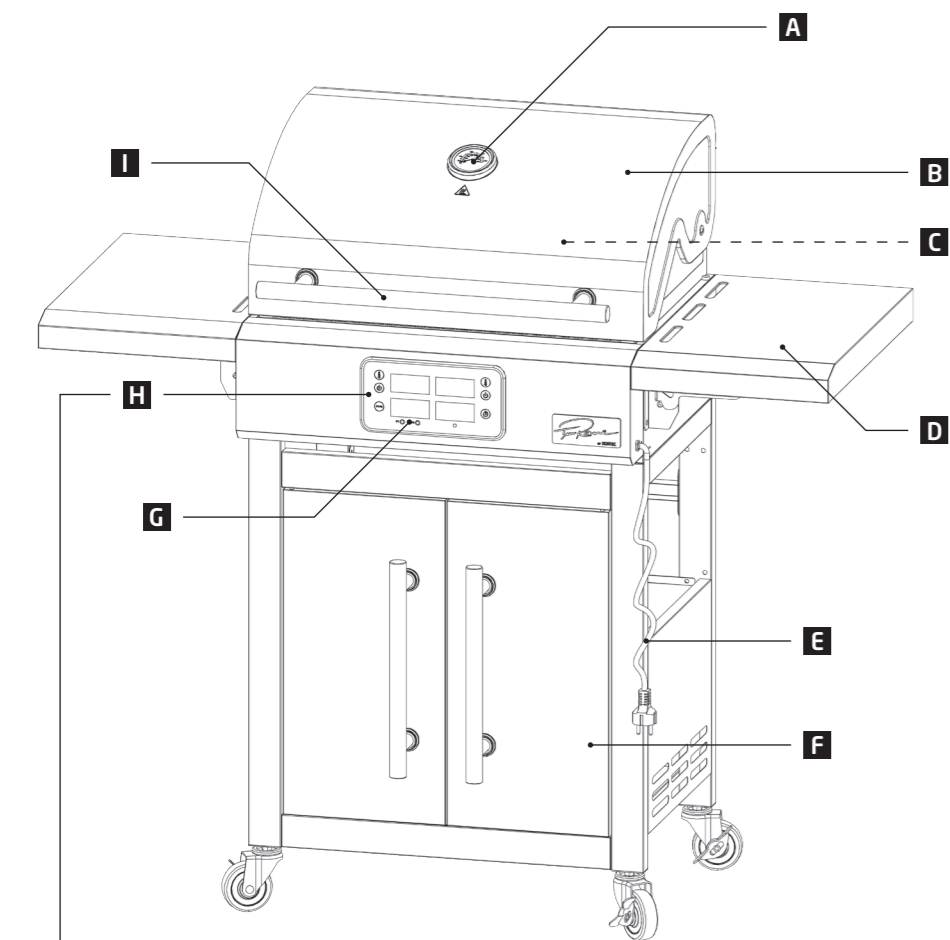



Sicherheitshinweise

-  **Verbrennungsgefahr!** Die heißen Oberflächen des Produktes nicht berühren. Während des Betriebes besteht aufsteigende Hitze über dem Produkt. **Achtung! Heiße Oberfläche!**
-  **Warnung!** Um eine Überhitzung zu vermeiden darf dieses Produkt nicht mit festen oder flexiblen Materialien wie z.B. Aluminiumschalen, Aluminiumfolien oder anderen hitzebeständigen Materialien abgedeckt werden. Die Verwendung solcher Gegenstände oder Materialien auf dem Grillrost würde die Sicherheit des Produktes vermindern und könnte zu einer starken Beschädigung des Produktes führen.
- Das Produkt ist zur Verwendung im Freien geeignet.
- Die Netzanschlussleitung muss regelmäßig auf Zeichen von Beschädigungen untersucht werden, und falls die Netzanschlussleitung beschädigt ist, darf das Produkt nicht mehr benutzt werden.
- Das Produkt muss über eine Fehlerstrom-Schutzeinrichtung (RCD) mit einem Bemessungsauslösestrom von nicht mehr als 30 mA gespeist werden.
- Das Produkt muss an eine Steckdose mit Schutzleiter angeschlossen werden.
- Das Produkt darf nicht mit einer externen Zeitschaltuhr oder mit einem separaten Fernwirksystem betrieben werden.
- Dieses Produkt kann von Kindern ab 8 Jahren sowie von Personen mit reduzierten physischen, sensorischen oder mentalen Fähigkeiten oder Mangel an Erfahrung und/oder Wissen benutzt werden, wenn sie beaufsichtigt oder bezüglich des sicheren Gebrauchs des Produktes unterwiesen wurden und die daraus resultierenden Gefahren verstanden haben.

Sicherheitshinweise

- Kinder dürfen nicht mit dem Produkt spielen.
- Reinigung und Benutzer-Wartung dürfen nicht durch Kinder durchgeführt werden, es sei denn, sie sind älter als 8 Jahre und beaufsichtigt.
- Kinder jünger als 8 Jahre sind vom Produkt und dem Netzkabel fernzuhalten.
- **Warnung!** Holzkohle oder ähnliche Brennstoffe dürfen für dieses Produkt nicht verwendet werden.
- Ein beschädigtes Netzkabel darf nur vom Hersteller, einer von ihm beauftragten Werkstatt oder einer ähnlich qualifizierten Person ersetzt werden, um Gefährdungen zu vermeiden.
- Reinigen Sie das Produkt und die übrigen Zubehörteile nach jedem Gebrauch.
- Beachten Sie das Kapitel **Reinigung und Pflege**.

- Lesen Sie diese Bedienungsanleitung vor dem ersten Gebrauch gründlich durch. Sie enthält wichtige Informationen für Ihre Sicherheit sowie zum Gebrauch und zur Pflege des Produktes.
- Heben Sie die Bedienungsanleitung zum späteren Nachschlagen auf und geben Sie sie mit dem Produkt weiter.
- Beachten Sie alle Warnungen auf dem Produkt und in dieser Bedienungsanleitung.
- Benutzen Sie das Produkt nur für den vorgesehenen Zweck. Unsachgemäßer Gebrauch könnte zu Gefährdungen führen.
- Wenn Sie das Produkt nicht bestimmungsgemäß verwenden oder falsch bedienen, kann für daraus resultierende Schäden keine Haftung übernommen werden.
- Die Verwendung von Zubehör und Produktteilen, die vom Hersteller nicht ausdrücklich empfohlen werden, kann Verletzungen oder Schäden verursachen und führt zum Verlust der Garantie.
- Lassen Sie das Produkt nie unbeaufsichtigt, solange es eingeschaltet ist.
- Stellen Sie keine Gegenstände auf das Produkt.
- Tauchen Sie elektrische Teile des Produktes während des Reinigens oder des Betriebs nie in Wasser oder andere Flüssigkeiten. Halten Sie das Produkt nie unter fließendes Wasser.
- Versuchen Sie niemals das Produkt selbst zu reparieren. Geben Sie das Produkt zur Wartung und Reparatur an einen Fachhändler oder einen qualifizierten Kundendienst.
- Die Netzspannung muss mit den Angaben auf dem Typenschild des Produktes übereinstimmen.

Sicherheitshinweise

- Der Netzstecker dient als Trennvorrichtung. Achten Sie darauf, dass der Netzstecker immer gut zugänglich und erreichbar ist.
- Nur der Netzstecker kann das Produkt vollständig vom Stromnetz trennen.
- Vermeiden Sie die Beschädigung des Netzkabels durch Knicken oder Kontakt mit scharfen Kanten.
- Halten Sie das Produkt, einschließlich Netzkabel und Netzstecker, von Hitzequellen, wie z. B. Heizkörpern, Öfen und anderen Hitze erzeugenden Produkten, fern.
- Ziehen Sie den Netzstecker nur am Netzstecker selbst aus der Steckdose. Ziehen Sie nicht am Netzkabel.
- Ziehen Sie den Netzstecker aus der Steckdose, ...
 - wenn das Produkt nicht benutzt wird,
 - wenn Funktionsstörungen auftreten,
 - bevor Sie Zubehör anbringen / entfernen und
 - bevor Sie das Produkt reinigen.
- Wenn das Netzkabel oder das Gehäuse des Produktes beschädigt oder das Produkt heruntergefallen ist, darf das Produkt nicht benutzt werden, bevor es von einem Fachmann überprüft worden ist.
- Benutzen Sie das Produkt nur im Freien, niemals in Innenräumen.
- Schützen Sie das Produkt vor extremer Hitze und Kälte, direktem Sonnenlicht und Staub.
- Um das Risiko von Feuer und elektrischem Schlag zu reduzieren, setzen Sie das Produkt weder Feuer (Kamin, Grill, Kerzen, Zigaretten, usw.) noch Wasser (Tropfwasser, Spritzwasser, Vasen, Wannen, usw.) aus.
- **Warnung!** Benutzen Sie dieses Produkt nicht in der Nähe von Wasser oder starker Feuchtigkeit, z. B. in einem feuchten Keller oder neben einem Schwimmbaden oder der Badewanne.
- Das Produkt nur in gemäßigten Breitengraden verwenden. Vermeiden Sie tropische und besonders feuchte Klimaregionen.
- Produkt vor jeglicher Nässe, d.h. auch Spritzwasser und Feuchtigkeit schützen.
- Das Produkt darf nicht mit leicht entzündlichem Material, z.B. Vorhängen, Textilien, Wandverkleidungen u.ä., in Berührung kommen oder damit zugedeckt werden. Achten Sie darauf, dass immer ein ausreichender Sicherheitsabstand zu entzündlichen Materialien eingehalten wird.
- Keine Gegenstände in das Produkt einführen.
- Dieses Produkt ist nur für die Nutzung im Haushalt konzipiert. Es ist nicht für kommerziellen Gebrauch geeignet.
- **Brandgefahr!** Brot, Fette und andere Lebensmittel können brennen! Das Produkt daher nie unbeaufsichtigt lassen.
- **Verbrennungsgefahr!** Berühren Sie keine heißen Oberflächen des Produktes. Fassen Sie es immer am Handgriff bzw. am Drehschalter an.
- Die Grillplatte und Teile des Produktes werden sehr heiß. Lassen Sie das Produkt ausreichend abkühlen, bevor Sie es reinigen oder verstauen.
- **Wichtig!** Vergewissern Sie sich vor dem Gebrauch, dass sich das Produkt in einem einwandfreien und funktionsfähigen Zustand befindet. Das Produkt darf nicht verwendet werden, wenn es Anzeichen von Beschädigungen aufweist oder wenn der Verdacht besteht, dass es defekt ist.

Deutsch

Herzlichen Glückwunsch!

Vielen Dank, dass Sie sich für ein **KOENIC**-Produkt entschieden haben. Bitte lesen Sie die Bedienungsanleitung aufmerksam durch und bewahren Sie sie für späteres Nachschlagen auf.

Bestimmungsgemäße Benutzung

Dieser Elektrogrill dient der Zubereitung von Grillgut. Er ist für den Einsatz im Freien bestimmt. Das Produkt ist konzipiert für die Verwendung im privaten Haushalt und nicht für den gewerblichen Gebrauch geeignet. Das Produkt ausschließlich gemäß diesen Anweisungen verwenden.

Die Imtron GmbH übernimmt keine Haftung für Schäden am Produkt, Sachschaden, oder Verletzung von Personen aufgrund von unachtsamer, unsachgemäßer, falscher oder nicht dem vom Hersteller angegebenen Zweck entsprechender Verwendung des Produkts.

Vor dem ersten Gebrauch

Entfernen Sie das Produkt und Zubehör vorsichtig aus der Originalverpackung. Es empfiehlt sich, die Originalverpackung für späteres Verstauen zurückzubehalten. Möchten Sie die Originalverpackung entsorgen, so tun Sie dies nach den geltenden gesetzlichen Bestimmungen.

Überprüfen Sie den Verpackungsinhalt auf Vollständigkeit und Beschädigungen.

Sollte der Verpackungsinhalt unvollständig oder Beschädigungen feststellbar sein, kontaktieren Sie umgehend Ihre Verkaufsstelle.

Reinigen Sie das Produkt nach dem Auspacken; siehe Abschnitt **Reinigung und Pflege**.

Bei der Produktion werden Produktteile zu ihrem Schutz mit einem dünnen Ölfilm überzogen. Um diese Produktionsrückstände zu entfernen, nehmen Sie das Produkt für ca. 10 Minuten ohne Lebensmittel in Betrieb. Bitte sorgen Sie für eine ausreichende Belüftung, da es zur leichten Geruchsbildung und Rauchentwicklung kommen kann, was aber unbedenklich ist und nach kurzer Zeit verschwindet.

Lieferumfang

1 x Standgrill mit Grillrosten
2 x Temperatursensoren
1 x Bedienungsanleitung
1 x Garantiekarte

Bedienelemente und Komponenten

- A** Thermometer
- B** Deckel
- C** Grillkammer
- D** Beistelltisch (2x)
- E** Netzkabel mit Netzstecker
- F** Unterschrank
- G** Fleischthermometeranschlussbuchsen **P1/P2**
- H** **Bedienfeld**
 - h1** Temperaturanzeige rechts
 - h2** Temperaturtaste rechts
 - h3** Ein-/Aus-Taste rechtes Heizelement
 - h4** Timer-Taste
 - h5** Timeranzeige/Temperaturanzeige **P2**
 - h6** Betriebsleuchte
 - h7** Temperaturanzeige **P1**
 - h8** **P1-P2**-Taste
 - h9** Ein-/Aus-Taste linkes Heizelement
 - h10** Temperaturtaste links
 - h11** Temperaturanzeige links
- I** Deckelgriff
- J** Temperatursensoren (nicht abgebildet)

Technische Daten

Netzspannung : 220 – 240 V~ 50-60 Hz
 Leistungsaufnahme : 3200 W
 Schutzklasse : I
 Schutzart : IPX4
 Timer : bis zu 990 min
 Temperaturbereich : 100°C – 300°C
 (auf dem Grillrost)
 Abmessungen (Grillgerät):
 121,5 x 52,5 x 116 cm (B x T x H)
 Grillfläche : 59 x 40,5 cm
 Anschluss
 Fleischthermometer : 3,5 mm Klinke

Stromverbrauch im Aus-Zustand: < 0,5 W
 Zeitraum, nach dem das Gerät automatisch in den Aus-Zustand wechselt: < 20 Minuten



Vor dem Gebrauch muss sichergestellt werden, dass das Produkt wie gezeigt zusammengesetzt ist.

Montage Montageschritte

Stellen Sie sicher, dass Ihr Grill richtig montiert ist. Diese Gebrauchsanleitung enthält eine detaillierte Montageanleitung. Befolgen Sie diese Anweisungen sorgfältig, um eine korrekte und sichere Montage des Grills zu gewährleisten.



Achtung

Obwohl wir alle Anstrengungen unternehmen, um sicherzustellen, dass der Montageprozess so einfach wie möglich ist, ist es bei Stahlblechbauteilen üblich, dass Ecken und Kanten bei unsachgemäßer Handhabung während der Montage Schnittverletzungen verursachen können. Gehen Sie beim Umgang mit allen Teilen während der Montage vorsichtig vor. Es wird dringend empfohlen Arbeitshandschuhe zu tragen.

Betrieb



Vorsicht

Das Produkt wird während des Betriebs sehr heiß. Daher muss das Produkt immer auf eine feuerfeste Oberfläche gestellt werden. Die Oberfläche muss waagrecht und rutschfest sein.

Abb. **1** Stellen Sie den Grill auf festem und ebenem Boden auf.

Abb. **2** Bringen Sie die Fettauffangschale unter dem Heizelement an.

Abb. **3** Schließen Sie den Netzstecker an eine geeignete Steckdose an.



Vorsicht

Das Produkt wird während des Heizvorgangs an, über und unter der Grillplatte sehr heiß. Berühren Sie es nicht.

Abb. **4** Schalten Sie mit der entsprechenden Ein-/ Aus-Taste die gewünschte Seite des Grills ein. Drücken Sie beide Ein-/ Aus-Tasten, um den ganzen Grill einzuschalten.

Stellen Sie die gewünschte Temperatur mit der jeweiligen Temperaturwahltaste von 100 bis 300 °C in 50-°C-Schritten ein. Die eingestellte Temperatur wird im Display angezeigt.

Für beide Grillhälften können unterschiedliche Temperaturen eingestellt werden, um das gleichzeitige Grillen verschiedensten Grillguts zu ermöglichen.

Die Ist-Temperatur wird im Thermometer im Deckel angezeigt.

Beim Einschalten startet der Timer des jeweiligen Heizelements automatisch bei 990 Minuten und die Zeit läuft ab.

Mit der Timer-Taste können Sie die gewünschte Garzeit in 10-Minuten-Schritten einstellen, nach der sich der Grill automatisch abschaltet. Dies ist besonders bei längeren Garzeiten sinnvoll, z. B. bei der Zubereitung von Pulled Pork.

Um den Timer auf 0 zurückzusetzen, halten Sie die Timer-Taste ca. 3 Sekunden gedrückt.

Deutsch

Abb. **5** Sie können 2 Fleischthermometer anschließen. Stecken Sie ein oder beide Fleischthermometer in die Buchsen **P1** und **P2**. Mit der Taste **P1P2** können Sie die Temperatur in den unteren Displays anzeigen lassen. Das linke Display zeigt die Temperatur von Fleischthermometereingang **P1**, das rechte die Temperatur von Fleischthermometereingang **P2**. Zum Messen der Kerntemperatur des Grillguts stecken Sie die Spitze der jeweiligen Sonde bis zur Mitte ins Grillgut. Drücken Sie die Taste **P1P2**, um die Temperaturen in den unteren Displays anzuzeigen. Ziehen Sie die Sonden wieder aus dem Grillgut. Ziehen Sie nach Beendigung des Grillvorgangs die Fleischthermometer wieder aus den Buchsen **P1** und **P2** und lagern Sie diese separat.

Hinweis

- Gefrorene Lebensmittel müssen vor dem Grillen vollständig aufgetaut werden.
- Beachten Sie, dass bessere Zubereitungsresultate erzielt werden, wenn das Produkt vorgeheizt und der Deckel geschlossen gehalten wird.

Abb. **6** Legen Sie die Lebensmittel direkt oder eingewickelt in Aluminiumfolie auf das Grillrost.



Warnung

Lassen Sie weder Wasser noch Öl in das Produktinnere eindringen (z. B. über das Bedienfeld).

Abb. **7** Wenden Sie die Speisen von Zeit zu Zeit mit einer geeigneten, hitzebeständigen Grillzange.

Tipps

Kontrollieren Sie den Garvorgang von Zeit zu Zeit. Die Garzeit ist abhängig vom Grillgut, sowie von Ihrem persönlichen Geschmack. Stellen Sie vor dem Verzehr sicher, dass das Grillgut ausreichend gegart ist.

Abb. **8** Zum Ausschalten drücken Sie den Ein-/ Aus-Schalter der eingeschalteten Grillfläche. Die jeweilige Displayanzeige erlischt und trennen Sie das Gerät vom Netzstrom.

Reinigung und Pflege



Vorsicht

Ziehen Sie den Netzstecker und lassen Sie das Produkt vor dem Reinigen vollständig abkühlen. Tauchen Sie elektrische Teile des Produktes während des Reinigens nie in Wasser oder andere Flüssigkeiten. Halten Sie es nie unter fließendes Wasser. Verwenden Sie zur Reinigung keinesfalls Lösungs- und Scheuermittel, harte Bürsten, metallische oder scharfe Gegenstände. Lösungsmittel sind gesundheitsschädlich und greifen die Plastikteile an; scheuernde Reiniger und Hilfsmittel zerkratzen die Oberfläche.

Abb. **9** Entnehmen Sie zum Reinigen ggf. die Grillroste. Diese können mit einer geeigneten Grillbürste trocken gereinigt werden aber auch mit Spülmittel und Wasser abgewaschen werden. Entnehmen das Heizelement und wischen Sie dieses feucht ab. Entfernen Sie Speisereste auf dem Heizelement bestmöglich. Benutzen Sie zur Reinigung keine harten oder scharfen Gegenstände, um Schäden auszuschließen.

Fehlerbehebung

Sollte es während des Betriebs zu Störungen kommen, beachten Sie die nachfolgende Tabelle. Sollten die Probleme, wie unter **Behebung** angegeben, nicht abgestellt werden können, wenden Sie sich an Ihren Händler.

Problem	Mögliche Ursache	Behebung
Produkt funktioniert nicht	<ul style="list-style-type: none"> Keine Stromversorgung Anschluss inkorrekt verbunden Thermostat nicht eingestellt 	<ul style="list-style-type: none"> Überprüfen der Stromversorgung Überprüfen des Anschlusses Überprüfen der Thermostateinstellung
Die Temperaturanzeige bleibt unverändert oder ändert sich nicht (zeigt immer noch denselben Wert an).	<ul style="list-style-type: none"> Lockerer oder verschmutzter Sensorstecker Defekter Fühler oder beschädigtes Kabel Sensor nicht richtig eingetaucht oder installiert 	<ul style="list-style-type: none"> Schließen Sie den Stecker des Temperatursensors erneut an. Stellen Sie sicher, dass die Verbindung fest und sauber ist. Überprüfen Sie Kabel und Fühler auf Beschädigungen.
Die Messwerte sind durchgehend niedriger als erwartet.	<ul style="list-style-type: none"> Sonde nicht vollständig eingetaucht oder in Kältezonen. 	<ul style="list-style-type: none"> Stellen Sie sicher, dass die Sondenspitze vollständig in das Zielmedium eingetaucht ist.

Deutsch

Montageanleitung



Achtung

Befolgen Sie die bildbasierte Montageanleitung im Anhang dieser Anleitung (**Appendix**) unter Beachtung der Tabellen **Einzelteilliste** und **Montagematerialien**.



Einzelteilliste und Nummerierung

Art.	Nr.	Beschreibung
1	1	Grilleinheit (vormontiert)
2	1	Beistelltisch, rechts
3	1	Fettauffangschale
4	2	Halterung A
5	2	Halterung B
6	2	Winkelverschraubung A
7	2	Winkelverschraubung B
8	1	Querstange, hinten
9	1	Regal
10	1	Türstopper unten
11	1	Bodenplatte
12	1	Stütze hinten rechts
13	1	Stütze vorne rechts
14	2	Fleischthermometer
15	1	Unterschranktür rechts
16	1	Unterschranktür links
19	4	Rolle, abschließbar
22	2	Seitenwand
23	1	Stütze vorne links
24	1	Unterschrankblende
25	1	Stütze hinten links
26	2	Querstrebe, links / rechts
27	2	Grillrost
28	1	Warmhalterost
29	1	Beistelltisch, links

Montagematerialien

Art.	Nr.	Beschreibung
A	20	Schraube, M6 x 12 mm (1/4 x 12 mm)
B	30	Schraube, M4 x 10 mm (5/32 x 10 mm)
C	16	Federscheibe, M6 (1/4)
D	4	Wellenschraube (1/4)
E	8	Unterlegscheibe, M6 (1/4)

Safety instructions

-  **Risk of burning!** Do not touch the product's hot surfaces. Heat rises from the product during use.
Caution! Hot surface!
-  **Warning!** In order to avoid overheating, this product shall not be covered by any solid or flexible material such as an aluminum tray, aluminum foil or trays made of other heat resistant material. The use of such items or materials on the grille would impair the safety of your product and could lead to serious damage.
- The product is suitable for outdoor use.
- The supply cord should be regularly examined for signs of damage, and if the cord is damaged, the product must not be used.
- The product must be supplied through a residual current device (RCD) having a rated residual operating current not exceeding 30 mA.
- The product is to be connected to a socket-outlet having an earthing contact.
- Do not operate the product by means of an external timer or separate remote control system.
- This product can be used by children aged from 8 years and above and persons with reduced physical, sensory or mental capabilities or lack of experience and knowledge if they have been given supervision or instruction concerning use of the product in a safe way and understand the hazards involved.
- Children shall not play with the product.
- Cleaning and user maintenance shall not be made by children unless they are older than 8 and supervised.

Safety instructions

- Keep this product and its power cord out of reach of children under the age of 8.
- **Warning!** Charcoal or similar combustible fuels must not be used with this product.
- A damaged power cord may only be replaced by the authorised service agent in order to avoid hazards.
- Clean the product and all other accessories after each use.
- Follow the instructions in the chapter **Cleaning and care**.

- Read this manual thoroughly before first use. It contains important information for your safety as well as for the use and maintenance of the equipment.
- Keep this manual for future reference and pass it on with the product.
- Pay particular attention to the warnings on the product and in this manual.
- Use the product only for its intended purpose. Improper use may lead to hazards.
- In the event of improper use or wrong operation, we do not accept any liability for resulting damages.
- The use of accessories and components not expressly recommended by the manufacturer may result in injuries or damages and voids the warranty.
- Never leave the product unsupervised while it is switched on.
- Do not place any objects on top of the product.
- Never immerse electrical parts of the product in water or any other fluid during cleaning or operation. Never hold the product under running water.
- Do not under any circumstances attempt to repair the product yourself. For servicing and repairs, please consult an authorised service agent.
- The mains voltage must match the information on the rating label of the product.
- The power plug is used as the disconnect device. Please be sure that the power plug is in operable condition.
- Only unplugging from the power socket can separate the product completely from the mains.
- Avoid damages to the power cord that may be caused by kinks or contact with sharp corners.
- Keep this product including power cord and power plug away from all heat sources such as ovens, hot plates and other heat-producing devices/objects.
- Only unplug from the power socket by the plug itself. Do not pull on the cord.
- Unplug the product ...
 - when the product is not being used,
 - in case of malfunctions,
 - before attaching / detaching accessories and
 - before cleaning the product.
- If the power cord or the casing of the product are damaged or if the product has been dropped, the product may not be used before it is examined by an authorised service agent.

Safety instructions

- Use this product in outdoor area only and never indoors.
- Protect this product from extreme heat and cold as well as from direct sunlight and dust.
- In order to reduce the risk of fire and electric shock, do not expose the product to fire (fireplace, grill, candles, cigarettes and so on) or water (water drops, water splashes, vases, tubs and so on).
- **Warning!** Do not use this product near water or heavy moisture; e.g. in a damp basement or beside a swimming pool or bathtub.
- Use this product in temperate latitudes only. Avoid tropical and especially humid climatic regions.
- Protect this product from all moisture including spray water and humidity.
- The product may not come into contact with or be covered by highly flammable materials. Please make sure that sufficient safety clearance is kept to flammable materials.
- Do not insert any objects into the product.
- This product is not suitable for commercial use. It is designed for household use only.
- **Fire hazard!** Bread, fat and other foodstuffs can burn! Never leave the product unattended while it is switched on.
- **Risk of burning!** Do not touch the product's hot surfaces. Touch the product only by its handle or temperature dial.
- The grill plate and other product parts become very hot. Let the product cool down well before cleaning or storing.
- **Important!** Check to ensure that the product is in a serviceable condition before use. The product shall not be used if it shows any signs of damage or if it's suspected to be defective.

English

Congratulations!

Thank you for your purchase of a **KOENIC** product. Please read this manual carefully and keep it for future reference.

Intended use

This electric grill is intended to be used to prepare food that can be grilled. Use this product in outdoor area only and never indoors. This product is designed for household use only and not intended for commercial use. Any other use may result in damage to the product or injuries.

Imtron GmbH assumes no liability for damage to the product, for property damage or for personal injury due to careless or improper usage of the product, or usage of the product which does not meet the manufacturer's specified purpose.

Before first time use

Carefully take the product and its accessories out of the original packaging. Retain the original packaging in case you would like to store the product away or transport it at a later date. If you choose to dispose of the original packaging, then please do so according to the applicable legal regulations.

Check the packaging contents for completeness and damages. Should the contents in the packaging be incomplete or damaged, do not use the product. Return it to your retail outlet immediately.

After unpacking, please refer to chapter

Cleaning and care.

During manufacturing, parts of the product are coated with a thin oil film for their protection. To remove this production residue, run the product for approx. 10 minutes without foodstuffs. Make sure there is sufficient ventilation as a slight odor and some smoke may occur. This is harmless and will disappear shortly.

Delivery content

1 x Stand grill with grill grates
2 x Temperature sensors
1 x User manual
1 x Warranty card

Controls and components

- A** Thermometer
- B** Lid
- C** Grill chamber
- D** Side table (2x)
- E** Power cord with plug
- F** Base cabinet
- G** Meat thermometer sockets **P1/P2**
- H** Control panel
 - h1** Temperature display right
 - h2** Temperature button right
 - h3** On / off button right heating element
 - h4** Timer button
 - h5** Timer display/**P2** temperature display
 - h6** Operation lamp
 - h7** **P1** temperature display
 - h8** **P1-P2** button
 - h9** On / off button left heating element
 - h10** Temperature button left
 - h11** Temperature display left
- I** Lid handle
- J** Temperature sensors (not shown)

Technical Data

Rated voltage	: 220 – 240 V~ 50-60 Hz
Rated input power	: 3200 W
Protection class	: I
Protection type	: IPX4
Timer	: up to 990 min
Temperature range	: 100°C – 300°C (on the grill rack)
Dimensions of device	: 121.5 x 52.5 x 116 cm (W x D x H)
Dimensions of grill surface	: 59 x 40.5 cm
Plug of the meat thermometers	: Jack 3.5 mm

Power consumption in off mode: < 0.5 W
Period after which the equipment reaches off mode automatically: < 20 minutes

 Before use, it must be ensured that the product is assembled as shown.

Assembly Mounting steps

Make sure your grill is assembled properly. Detailed assembly instructions are given in this user's manual. Follow these instructions carefully to ensure the correct and safe assembly of the grill.



Caution

Although we take every effort to ensure that the assembly process is as easy as possible, it is inherent with fabricated sheet steel parts with corners and edges can cause cuts if improperly handled during assembly procedures. Be careful while handling any parts during assembly. It is strongly recommended to wear work gloves.

Use



Caution

The product will become very hot during operation. Therefore, place the product on a fireproof surface. The surface must be level and slip-resistant.

Fig. **1** Place the grill on a stable and even surface.

Fig. **2** Place the grease tray under the heating element.

Fig. **3** Connect the power plug to a suitable socket.



Caution

The grill plate and parts below will become very hot during operation.

Fig. **4** Turn on the desired side of the grill using the corresponding on / off switch. Press both on / off switches to turn on the entire grill.

Set the desired temperature from 100 °C to 300 °C in 50 °C steps using the corresponding temperature selection button. The set temperature is shown in the display.

Different temperatures can be set for each half of the grill to allow for the simultaneous grilling of a variety of foods.

The actual temperature is shown on the thermometer in the lid.

When switched on, the timer of the respective heating element automatically starts at 990 minutes and counts down. Using the timer button, you can set the desired cooking time in 10-minute increments, after which the grill automatically shuts off. This is especially useful for longer cooking times, such as when preparing pulled pork.

To reset the timer to 0, hold the timer button for about 3 seconds.

English

Using the Meat Thermometers

Fig. 5 You can connect two meat thermometers. Plug one or both meat thermometers into the **P1** and **P2** sockets. Use the **P1P2** button to display the temperature in the lower displays. The left display shows the temperature from meat thermometer input **P1**, and the right display shows the temperature from meat thermometer input **P2**. To measure the core temperature of the food, insert the tip of the respective probe into the middle of the food. Press the **P1P2** button to display the temperatures in the lower displays. Remove the probes from the food. After grilling, remove the meat thermometers from the **P1** and **P2** sockets and store them separately.

Note

- Frozen food must be completely defrosted before grilling.
- Remember that cooking results will be better if the product is preheated first and the lid is kept closed during usage.

Fig. 6 Add some vegetable oil to the grill plate. Place the food on the grill plate. Place the food directly on the grill grate or wrap it in aluminum foil.



Warning

Do not allow water or oil to enter inside (e.g., via the control panel).

Fig. 7 Turn the food from time to time using a suitable grill tong.

Note

Monitor the cooking process now and then. The cooking time depends on the type of food and on your personal taste. Before eating, make sure that the food is fully cooked.

Fig. 8 To switch off press the on / off switch of the switched-on grill part. The corresponding display will turn off.

Cleaning and care



Caution

Unplug the product and let it cool down completely before cleaning. Never immerse electrical parts of the product in water during cleaning or operation. Never hold the product under running water. When cleaning, never use solvents or abrasive materials, hard brushes, metallic or sharp objects. Solvents are harmful to human health and can attack plastic parts, while abrasive cleaning products and tools may scratch the surface(s).

Fig. 9 If necessary, remove the grill grates for cleaning. These can be cleaned dry with a suitable grill brush or washed with dish soap and water. Remove the heating element and wipe it with a damp cloth. Remove any food residue from the heating element as best as possible. To avoid damage, do not use hard or sharp objects for cleaning.

Troubleshooting

If there are any problems during operation, please refer to the following table. If the problems cannot be solved as indicated under **Solution**, please contact your sales agent.

Problem	Possible causes	Solution
Product does not work	<ul style="list-style-type: none"> • Interrupted power supply • Connection is incorrectly connected • Thermostat is not set 	<ul style="list-style-type: none"> • Check the power supply • Check the connection • Check the thermostat controls
Temperature reading is stuck or not changing (still shows the same value)	<ul style="list-style-type: none"> • Loose or dirty sensor connector • Faulty probe or damaged cable • Sensor not properly immersed or installed 	<ul style="list-style-type: none"> • Reconnect the temperature sensor plug. Make sure the connection is firm and clean. • Check the cable and probe for damage
Reading is consistently lower than expected	<ul style="list-style-type: none"> • Probe not immersed or in cold pockets 	<ul style="list-style-type: none"> • Ensure the probe tip is fully submerged in the target medium.

English

Assembly instructions

**Caution**

Follow the picture-based assembly instructions in the **Appendix** of this manual and taking note of the **Parts list** and **Assembly materials** tables.

Parts list and numbering

Item	No.	Description
1	1	Barbecue unit (preassembled)
2	1	Side table, right
3	1	Grease tray
4	2	Holder A
5	2	Holder B
6	2	Angle fitting A
7	2	Angle fitting B
8	1	Crossbar, back
9	1	Shelf
10	1	Door stop, bottom
11	1	Base plate
12	1	Support, back right
13	1	Support, front right
14	2	Meat thermometer
15	1	Base cabinet door, right
16	1	Base cabinet door, left
19	4	Castor, lockable
22	2	Side panel
23	1	Support, front left
24	1	Base cabinet panel
25	1	Support, back left
26	2	Crossbar, left / right
27	2	Grill rack
28	1	Warming rack
29	1	Side table, left

Assembly materials

Item	No.	Description
A	20	Screw, M6 x 12 mm (¼ x 12 mm)
B	30	Screw, M4 x 10 mm (5/32 x 10 mm)
C	16	Spring washer, M6 (¼)
D	4	Shaft screw (¼)
E	8	Washer, M6 (¼)

Instrucciones de seguridad

-  **¡Riesgo de quemaduras!** No toque las superficies calientes del producto. Durante el uso el producto emite calor. **¡Precaución! Superficie caliente.**
-  **¡Advertencia!** Con el fin de evitar un sobrecalentamiento, este producto no se debe cubrir con material sólido o flexible, tal como una bandeja de aluminio, papel de aluminio o bandejas de otro material resistente al calor. El uso de dichos artículos o materiales en la bandeja puede perjudicar la seguridad de su producto y podría dar lugar a daños graves.
- El producto es adecuado para uso en exteriores.
- El cable de alimentación debe examinarse con regularidad para detectar signos de daños, y si el cable está dañado, el producto no debe utilizarse.
- El producto debe ser suministrado a través de un dispositivo de corriente residual (RCD) que tenga una corriente de operación residual nominal que no exceda los 30 mA.
- El producto debe conectarse a una toma de corriente que tenga un contacto de puesta a tierra.
- No use el producto mediante un temporizador externo o sistema de control remoto independiente.
- Este producto puede ser usado por niños de más de 8 años de edad y personas con capacidades físicas, sensoriales o mentales reducidas, o falta de experiencia y conocimientos, si reciben supervisión o instrucciones sobre el uso del producto de forma segura y comprenden los riesgos que implica.
- Los niños no deben jugar con el aparato.

Instrucciones de seguridad

- La limpieza y el mantenimiento no deben ser realizados por niños a menos que tengan más de 8 años y reciban supervisión.
- Mantenga el producto y su cable fuera del alcance de niños menores de 8 años de edad.
- **¡Advertencia!** Con este producto no se debe usar carbón o carburantes combustibles similares.
- Un cable de alimentación dañado sólo puede ser reemplazado por el agente autorizado de servicio para evitar peligros.
- Limpie el producto y los demás accesorios después de cada uso.
- Siga las instrucciones del capítulo **Limpieza y cuidados**.

- Lea este manual completamente antes del primer uso. Contiene información importante para su seguridad así como para el uso y el mantenimiento del equipo.
- Guarde estas instrucciones para futuras consultas y transmítalo con el producto.
- Preste atención particular a las advertencias que hay en el producto y en este manual.
- Utilice el producto sólo para el propósito para el que está pensado. Un uso inapropiado puede ser peligroso.
- En caso de uso inapropiado o manejo equivocado, no aceptamos responsabilidad por los daños resultantes.
- El uso de accesorios y componentes no expresamente recomendados por el fabricante puede tener como resultado heridas o daños e invalidación de la garantía.
- Nunca deje el producto sin supervisión mientras esté encendido.
- No coloque objetos pesados encima del producto.
- Nunca sumerja las partes eléctricas del producto en agua durante la limpieza ni el manejo. Nunca mantenga el producto bajo agua corriente.
- Bajo ninguna circunstancia intente reparar el producto usted mismo. Para recibir asistencia y reparaciones, consulte a un agente autorizado de servicio.
- El voltaje de la red debe coincidir con la información de la etiqueta de valores nominales del producto.
- El enchufe de alimentación se utiliza como dispositivo de desconexión. Asegúrese de que el enchufe de alimentación está en una condición operativa.
- Sólo desenchufe del enchufe de la toma de alimentación para separar el producto completamente de la red.
- Evite daños en el cable de alimentación que podrían ser causados por torceduras o el contacto con rincones afilados.
- Mantenga este producto incluido el cable de alimentación y el enchufe de alimentación lejos de fuentes de calor como por ejemplo, hornos, platos calientes y otros dispositivos/objetos que produzcan calor.

Instrucciones de seguridad

- Sólo desenchufe de la toma de alimentación tirando del propio enchufe. No tire del cable.
- Desenchufe el producto cuando el producto no esté en uso, en caso de disfunción, antes de conectar o quitar accesorios y antes de cada limpieza.
- Si el cable de alimentación o la carcasa del producto están dañados o si el producto se ha caído, no debe utilizarse el producto antes de que sea examinado por un agente autorizado de servicio.
- Utilice el producto únicamente en exteriores, nunca en interiores.
- Proteja este producto del calor y del frío extremos así como de la luz directa del sol y del polvo.
- Para reducir el riesgo de incendio y electrocución, no exponga el producto al fuego (chimenea, barbacoa, velas, cigarrillos y similares) ni agua (goteo de agua, salpicaduras, jarrones, bañeras, estanques y similares).
- **¡Advertencia!** No utilice este producto cerca del agua o de mucha humedad; por ejemplo en un sótano húmedo o al lado de una piscina o una bañera.
- Use este producto solamente en climas templados. Evite las zonas climáticas tropicales y especialmente húmedas.
- Proteja el producto de la humedad, incluyendo salpicaduras de agua y humedad ambiental.
- El producto no debe entrar en contacto con ni cubrirse con materiales inflamables. Asegúrese de que exista un espacio de seguridad suficiente con materiales inflamables.
- No introduzca ningún objeto en el producto.
- Este producto no es adecuado para uso comercial. Está diseñado solamente para uso doméstico.
- **¡Riesgo de incendio!** El pan y otros alimentos pueden arder. No use pan con un contenido elevado de azúcar, ya que podría causar fuego. No deje nunca el producto sin supervisión.
- **¡Riesgo de quemaduras!** No toque las superficies calientes del producto. Toque el producto solamente por el asa o dial de temperatura.
- Las planchas y otras partes del producto se calientan mucho. Deje enfriar bien el producto antes de limpiarlo o guardarlo.
- **¡Importante!** Compruebe para asegurarse de que el producto esté en buenas condiciones antes de usarlo. El producto no se debe utilizar si muestra algún signo de daño o si se sospecha que está defectuoso.

Español

Felicidades!

Gracias por adquirir un producto **KOENIC**. Lea atentamente este manual y consérvelo como referencia en el futuro.

Finalidad de uso

Esta barbacoa eléctrica está diseñada para cocinar alimentos que se pueden asar a la parrilla. Utilice el producto únicamente en exteriores, nunca en interiores. Este producto está diseñado solo para uso doméstico y no está pensado para uso comercial. Cualquier otro uso puede provocar daños en el producto o lesiones personales.

Imtron GmbH no asume ninguna responsabilidad por daños producidos al producto, a la propiedad o por lesiones personales debidas al uso inadecuado del producto o por su utilización para una finalidad distinta a la especificada por el fabricante.

Antes del primer uso

Saque el producto y sus accesorios cuidadosamente del embalaje original. Se recomienda conservar el embalaje original para guardarlo. Si quiere desechar el embalaje original, tenga en cuenta las normas legales aplicables. Si tiene dudas sobre una eliminación adecuada, contacte con su centro de gestión de residuos local.

Compruebe que el contenido entregado esté completo y sin daños. Si el contenido está incompleto o dañado, contacte de inmediato con su lugar de adquisición.

Tras desembalarlo, consulte el capítulo

Limpeza y cuidados.

Durante la fabricación, partes del producto están cubiertas con una fina capa de lubricante para protegerlas. Para eliminar los residuos de producción, haga funcionar el producto aproximadamente 10 minutos sin alimentos. Asegúrese de tener una ventilación adecuada, ya que se puede producir un leve olor y humo. Es inofensivo y desaparecerá en breve.

Contenidos

1 x Barbacoa de pie con parrillas
2 x Sensores de temperatura
1 x Manual de usuario
1 x Tarjeta de garantía

Control y componentes

- A** Termómetro
- B** Tapa
- C** Compartimento de asado
- D** Mesa auxiliar (2x)
- E** Cable de alimentación con enchufe
- F** Armario inferior
- G** Tomas de los termómetros para carne **P1/P2**
- H** Panel de control
 - h1** Pantalla de temperatura derecha
 - h2** Botón de temperatura derecha
 - h3** Botón de encendido/apagado de la resistencia derecha
 - h4** Botón del temporizador
 - h5** Pantalla del temporizador/Pantalla de temperatura **P2**
 - h6** Piloto de funcionamiento
 - h7** Pantalla de temperatura **P1**
 - h8** Botón **P1-P2**
 - h9** Botón de encendido/apagado de la resistencia izquierda
 - h10** Botón de temperatura izquierda
 - h11** Pantalla de temperatura izquierda
- I** Asa de la tapa
- J** Sensores de temperatura (no se muestran)

Datos técnicos

Tensión nominal	: 220–240 V~ 50-60 Hz
Potencia nominal de entrada	: 3200 W
Clase de protección	: I
Clase de protección	: IPX4
Temporizador	: hasta 990 min
Rango de temperatura	: 100°C – 300°C (En la parrilla)
Dimensiones del aparato:	121,5 x 52,5 x 116 cm (An. x Pr. x Alt.)
Dimensiones de la superficie de asado	: 59 x 40,5 cm
Conexión de los Termómetros para la carne	: Clavija de 3,5 mm
Consumo de energía en modo apagado:	< 0,5 W
Tiempo de apagado automático:	< 20 minutos



Antes de su uso, asegúrese de que el producto se ha montado como se muestra.

Montaje

Pasos a seguir para el montaje

Asegúrese de que la barbacoa se ha montado correctamente. En este manual del usuario se incluyen instrucciones detalladas para el montaje. Siga estas instrucciones atentamente para garantizar un montaje correcto y seguro de la barbacoa.



Precaución

A pesar de que ponemos todo de nuestra parte para que el montaje sea lo más fácil posible, las piezas de chapa de acero con esquinas y bordes pueden provocar cortes si no se manejan correctamente durante el montaje. Manipule con cuidado todas las piezas durante el montaje. Se recomienda encarecidamente utilizar guantes de trabajo.

Uso



Precaución

El producto se calentará mucho durante el funcionamiento. Por ello, ponga el producto sobre una superficie ignífuga. La superficie debe ser plana y antideslizante.

Fig. 1 Coloque la barbacoa sobre una superficie plana y estable.

Fig. 2 Coloque la bandeja de goteo para la grasa debajo de la resistencia.

Fig. 3 Conecte el enchufe a una toma adecuada.



Precaución

La plancha de parrilla y las piezas bajo ésta se calientan mucho durante el funcionamiento.

Fig. 4 Encienda el lado deseado de la barbacoa utilizando el interruptor de encendido/apagado correspondiente. Pulse los dos interruptores de encendido/apagado para encender toda la barbacoa. Establezca la temperatura deseada entre 100 °C y 300 °C en intervalos de 50 °C utilizando el botón de selección de temperatura correspondiente. La temperatura establecida aparece en la pantalla. Es posible establecer diferentes temperaturas para cada mitad de la barbacoa, permitiendo asar simultáneamente una gran variedad de alimentos.

La temperatura actual aparece en el termómetro de la tapa.

Al encenderse, el temporizador de la resistencia correspondiente se inicia automáticamente en 990 minutos y comienza la cuenta atrás. Con el botón del temporizador, puede establecer el tiempo de cocción deseado en intervalos de 10 minutos, tras los cuales la barbacoa se apaga de forma automática. Esto resulta especialmente útil para tiempos de cocción prolongados, como al preparar pulled pork.

Para restablecer el temporizador a 0, mantenga pulsado el botón del temporizador durante unos 3 segundos.

Español

Uso de los termómetros para carne

Fig. 5 Tiene la posibilidad de conectar dos termómetros para carne. Enchufe uno o ambos termómetros para carne en las tomas **P1** y **P2**. Utilice el botón **P1P2** para visualizar la temperatura en las pantallas inferiores. En la pantalla izquierda aparece la temperatura del termómetro para carne conectado a la toma **P1**, y en la pantalla derecha, la temperatura del termómetro para carne conectado a la toma **P2**. Para medir la temperatura interna de los alimentos, inserte el extremo de la sonda correspondiente en el centro del alimento. Pulse el botón **P1P2** para visualizar las temperaturas en las pantallas inferiores. Retire las sondas de los alimentos. Después del asado, retire los termómetros para carne de las tomas **P1** y **P2** y guárdelos por separado.

Nota

- Los alimentos congelados deben descongelarse por completo antes de asarlos.
- Recuerde que los resultados de cocción mejorarán si el producto se precalienta previamente.

Fig. 6 Añada un poco de aceite vegetal a la placa de cocción. Coloque los alimentos en la placa de cocción. Coloque los alimentos directamente sobre la rejilla de la barbacoa o envuélvalos en papel de aluminio.

**Atención**

No deje que entre agua ni aceite en el interior (por ejemplo, a través del panel de control).

Fig. 7 Dé la vuelta a los alimentos de vez en cuando con unas pinzas adecuadas para parrillas.

Nota

Vigile la cocción de vez en cuando. El tiempo de cocción depende del tipo de alimento y de su gusto personal. Antes de empezar a comer, asegúrese de que los alimentos estén completamente cocidos.

Fig. 8 Para apagar pulse el interruptor de encendido/apagado de la zona encendida de la barbacoa. La pantalla correspondiente se apagará.

Limpieza y cuidado**Precaución**

Antes de limpiar el producto, desenchúfelo y deje que se enfríe por completo. Nunca sumerja las piezas eléctricas del producto en agua durante su limpieza o funcionamiento. Nunca deje el producto bajo agua corriente. Para la limpieza, no utilice nunca disolventes ni materiales abrasivos, cepillos duros, objetos metálicos o afilados. Los disolventes son perjudiciales para la salud humana y pueden dañar las piezas de plástico, mientras que los productos y herramientas de limpieza abrasivos pueden rayar la(s) superficie(s).

Fig. 9 Si es necesario, retire las parrillas para limpiarlas. Pueden limpiarse en seco con un cepillo adecuado para parrillas o lavarlas con agua y detergente lavavajillas. Extraiga la resistencia y límpiela con un paño húmedo. Elimine los restos de comida de la resistencia lo mejor posible. Para evitar daños, no utilice objetos duros o afilados para la limpieza.

Resolución de problemas

En caso de algún problema durante el funcionamiento, por favor consulte la siguiente tabla. Si los problemas no se pueden resolver como se indica en **Solución**, comuníquese con su agente de ventas.

Problema	Posibles causas	Solución
El producto no funciona	<ul style="list-style-type: none"> Alimentación Interrumpida Conexión conectada incorrectamente Termostato no establecido 	<ul style="list-style-type: none"> Compruebe la fuente de alimentación Verifique la conexión Verifique el termostato controles
La lectura de temperatura se queda atascada o no cambia (muestra el mismo valor).	<ul style="list-style-type: none"> Conector del sensor suelto o sucio. Sonda defectuosa o cable dañado. Sensor mal sumergido o mal instalado. 	<ul style="list-style-type: none"> Vuelva a conectar el conector del sensor de temperatura. Asegúrese de que la conexión sea firme y esté limpia. Revise el cable y la sonda para detectar daños
Los valores medidos son sistemáticamente inferiores a lo esperado.	<ul style="list-style-type: none"> La sonda no está sumergida o se encuentra en zonas frías. 	<ul style="list-style-type: none"> Asegúrese de que la punta de la sonda esté completamente sumergida en el medio de estudio.

Español

Instrucciones de montaje

**Precaución**

Siga las instrucciones de montaje ilustradas que encontrará en el **apéndice** de este manual y tenga en cuenta la **lista de piezas** y las tablas del **material de montaje**.

Lista de piezas numeradas

Artículo	N.º	Descripción
1	1	Unidad de barbacoa (premontada)
2	1	Mesa auxiliar, derecha
3	1	Bandeja de goteo para la grasa
4	2	Soporte A
5	2	Soporte B
6	2	Ángulo de fijación A
7	2	Ángulo de fijación B
8	1	Barra transversal, trasera
9	1	Estante
10	1	Tope para puerta, parte inferior
11	1	Placa base
12	1	Soporte, parte trasera derecha
13	1	Soporte, parte frontal derecha
14	2	Termómetro para carne
15	1	Puerta del armario inferior, derecha
16	1	Puerta del armario inferior, izquierda
19	4	Rueda, con freno
22	2	Panel lateral
23	1	Soporte, parte frontal izquierda
24	1	Panel de la base del armario

Artículo	N.º	Descripción
25	1	Soporte, parte trasera izquierda
26	2	Barra transversal, izquierda/derecha
27	2	Parrilla
28	1	Parrilla de calentamiento
29	1	Mesa auxiliar, izquierda

Materiales de montaje

Artículo	N.º	Descripción
A	20	Tornillo, M6 x 12 mm (¼ x 12 mm)
B	30	Tornillo, M4 x 10 mm (5/32 x 10 mm)
C	16	Arandela de resorte, M6 (¼)
D	4	Tornillo de eje (¼)
E	8	Arandela, M6 (¼)

Consignes de sécurité

-  **Risque de brûlure !** Ne touchez pas les surfaces chaudes du produit. La chaleur s'élève du produit lors de l'utilisation. **Attention ! Surface chaude !**
-  **Attention !** Afin d'éviter une surchauffe, ce produit ne doit pas être couvert par du matériel solide ou flexible, tel que des plaques/du papier d'aluminium, ou des plaques résistantes à la chaleur. L'utilisation de tels objets ou matériaux sur la grille compromettrait la sécurité de votre produit et peut entraîner de graves dommages.
- Ce produit convient à un usage en extérieur.
- Le câble d'alimentation doit être vérifié régulièrement par rapport à des signes de dommages. En cas de dommage visible du câble, le produit ne doit pas être utilisé.
- Le produit doit être alimenté par un dispositif à courant résiduel (RCD) avec un courant résiduel de fonctionnement ne dépassant pas 30 mA.
- Le produit doit être branché sur une prise murale équipée d'une mise à la terre.
- N'utilisez pas le produit avec un minuteur externe ou d'un système de commande à distance séparé.
- Ce produit peut être utilisé par des enfants âgés de plus de 8 ans et par des personnes à capacités physiques, sensorielles ou mentales réduites, ou inexpérimentées et sans connaissances, s'ils sont surveillés ou s'ils ont reçu des instructions concernant l'utilisation en toute sécurité du produit et s'ils comprennent les risques qui en découlent.
- Les enfants ne doivent pas jouer avec l'appareil.

Consignes de sécurité

- Le nettoyage et l'entretien courant ne doivent pas être réalisés par des enfants à moins qu'ils ne soient âgés de plus de 8 ans et surveillés.
- Conservez l'appareil et son cordon hors de portée des enfants de moins de 8 ans.
- **Attention !** N'utilisez jamais de charbon et des combustibles suivants avec cet appareil.
- Un cordon d'alimentation détérioré ne peut être remplacé que par un service après-vente agréé afin de ne pas s'exposer à d'éventuels risques.
- Nettoyez l'appareil et tous les autres accessoires après chaque utilisation.
- Suivez les instructions de la section **Nettoyage et entretien**.

- Veuillez lire attentivement cette notice avant d'utiliser votre appareil. Y figurent des informations importantes pour votre sécurité ainsi que pour l'utilisation et l'entretien de l'équipement.
- Veuillez conserver cette notice pour pouvoir vous y référer ultérieurement et la transmettre éventuellement avec l'appareil.
- Prêtez une attention particulière aux avertissements figurant sur l'appareil et dans cette notice.
- N'utilisez l'appareil que pour l'usage auquel il est destiné. Une utilisation non conforme peut entraîner des risques.
- En cas d'usage non conforme ou d'erreur de manipulation, nous déclinons toute responsabilité pour les dommages en résultant.
- L'utilisation d'accessoires ou de pièces non expressément recommandés par le fabricant peut occasionner des blessures ou des dommages et invalider la garantie.
- Ne laissez jamais l'appareil sans surveillance lorsqu'il est sous tension.
- Ne posez pas d'objets lourds sur l'appareil.
- N'immergez jamais les pièces électriques de l'appareil dans l'eau au cours du nettoyage ou de l'utilisation. Ne passez jamais l'appareil sous l'eau courante.
- Ne tentez en aucun cas de réparer l'appareil par vos propres moyens. Pour toute intervention ou réparation, adressez-vous à un service après-vente agréé.
- La tension du secteur doit correspondre à celle indiquée sur la plaque signalétique.
- La fiche électrique sert de sectionneur. Assurez-vous qu'elle est facilement accessible.

Consignes de sécurité

- Seul le débranchement de la fiche électrique au niveau de la prise de courant peut interrompre l'alimentation de l'appareil par le secteur.
- Évitez de détériorer le cordon d'alimentation en le pliant ou par contact avec des angles vifs.
- Veuillez tenir l'appareil, y compris son cordon d'alimentation et sa fiche électrique, à l'écart de toute source de chaleur, telle qu'un poêle, une plaque chauffante ou tout autre appareil/équipement générant de la chaleur.
- Pour débrancher l'appareil de la prise de courant, tirez sur la fiche électrique et non pas sur le cordon.
- Débranchez l'appareil lorsqu'il n'est pas utilisé, en cas de dysfonctionnement, avant de monter ou de démonter les accessoires et avant chaque nettoyage.
- Si le cordon d'alimentation ou la carcasse de l'appareil sont abîmés, ou si l'appareil est tombé, celui-ci ne doit pas être utilisé avant de l'avoir fait examiner par un service après-vente agréé.
- Utilisez ce produit uniquement à l'extérieur, jamais à l'intérieur.
- Protégez cet appareil de la chaleur ou du froid extrême ainsi que de la lumière directe du soleil et de la poussière.
- Afin de réduire les risques d'incendie et d'électrocution, n'exposez pas le produit au feu (foyer, grill, bougies, cigarettes, etc.) ou à l'eau (flaques d'eau, éclaboussures, vases, baignoires, bassins, etc.).
- **Avertissement !** N'utilisez pas cet appareil à proximité de l'eau ou dans un endroit fortement humide, par exemple dans un sous-sol humide ou à proximité d'une piscine ou d'une baignoire.
- Utilisez ce produit uniquement sous les latitudes tempérées. Évitez les régions tropicales, tout particulièrement les régions humides.
- Protégez ce produit de toutes les sources d'humidité y compris des pulvérisation d'eau et d'humidité.
- Le produit ne doit pas entrer en contact ou être recouvert par des matières inflammables. Veuillez vous assurer qu'une distance de sécurité suffisante est préservée par rapport aux matériaux inflammables.
- N'insérez pas d'objets dans le produit.
- Ce produit n'est pas adapté à une utilisation commerciale. Il est conçu uniquement pour une utilisation domestique.
- **Risque d'incendie !** Le pain et les autres aliments peuvent prendre feu ! N'utilisez pas de pain ayant une teneur en sucre élevée, cela pourrait provoquer un incendie. Ne laissez jamais le produit sans surveillance.
- **Risque de brûlure !** Ne touchez pas les surfaces chaudes du produit. Touchez uniquement les poignées du produit ou le cadran de température.
- Les plaques du grill et les autres parties du produit deviennent très chaudes. Laissez refroidir le produit avant de le nettoyer ou de le ranger.
- **Important !** Vérifiez que le produit est en parfait état de marche avant de l'utiliser. Le produit ne doit pas être utilisé s'il présente des signes d'endommagement ou s'il est suspecté d'être défectueux.

Français

Félicitations!

Merci d'avoir acheté un produit **KOENIC**. Veuillez lire soigneusement ce manuel et le conserver pour une consultation future.

Utilisation recommandée

Ce barbecue électrique est destiné à la préparation de grillades. Utilisez ce produit uniquement à l'extérieur, jamais à l'intérieur. Cet appareil n'est destiné qu'à l'utilisation domestique et non pas à l'utilisation commerciale. Toute autre utilisation peut endommager l'appareil ou entraîner des blessures.

Imtron GmbH n'assume aucune responsabilité quant à des dommages au produit, à des dommages matériels ou à des blessures corporelles dus à une négligence ou un usage inapproprié du produit, ou à un usage du produit non indiqué par le fabricant.

Avant de l'utiliser pour la première fois

Retirez soigneusement le produit et les accessoires de leur emballage d'origine. Il est conseillé de conserver l'emballage d'origine pour le rangement. Si vous souhaitez disposer de l'emballage d'origine, veuillez respecter les recommandations légales en vigueur. Si vous avez des questions concernant le rebut approprié, contactez le service de déchetterie local.

Vérifiez que le contenu est complet et qu'il n'est pas endommagé. Si le contenu livré est incomplet ou endommagé, contactez immédiatement votre revendeur.

Après avoir déballé, veuillez consulter la section

Nettoyage et entretien.

Lors du processus de fabrication, certaines parties du produit sont enduites d'une fine couche d'huile pour les protéger. Pour éliminer les résidus de fabrication, faites fonctionner le produit pendant environ 10 minutes sans aucun aliment. Assurez-vous qu'il y a une ventilation suffisante dans la mesure où le produit peut émettre une légère odeur ainsi que de la fumée. Cela est sans danger et disparaît rapidement.

Contenu

1 x Barbecue sur pied avec grilles
2 x Capteurs de température
1 x Mode d'emploi
1 x Carte de garantie

Contrôle et composants

- A** Thermomètre
- B** Couvercle
- C** Cuve de barbecue
- D** Table d'appoint (x2)
- E** Cordon d'alimentation avec fiche
- F** Base cabinet
- G** Prises pour thermomètre à viande **P1/P2**
- H** **Panneau de contrôle**
 - h1** Affichage de température à droite
 - h2** Bouton de température à droite
 - h3** Bouton marche/arrêt de l'élément chauffant à droite
 - h4** Bouton de minuterie
 - h5** Affichage de la minuterie/de la température **P2**
 - h6** Voyant de fonctionnement
 - h7** Affichage de la température **P1**
 - h8** Bouteille **P1-P2**
 - h9** Bouton marche/arrêt de l'élément chauffant gauche
 - h10** Bouton de température à gauche
 - h11** Affichage de température à gauche
- I** Poignée du couvercle
- J** Capteurs de température (non illustrés)

Données techniques

Tension nominale : 220–240 V~ 50-60 Hz
 Puissance nominale : 3200 W
 Classe de protection : I
 Type de protection : IPX4
 Minuterie : jusqu'à 990 min
 Plage de température : 100°C – 300°C
 (sur la grille)
 Dimensions de l'appareil: 121,5 x 52,5 x 116 cm
 (L x P x H)
 Dimensions de la surface du gril : 59 x 40,5 cm
 Prise des thermomètres de viande : Jack 3,5 mm
 Consommation électrique en mode veille : < 0,5 W
 Délai avant l'arrêt automatique : < 20 minutes

 Avant utilisation, assurez-vous que le produit est assemblé comme illustré.

Assemblage

Étapes de montage

Assurez-vous que votre barbecue est correctement assemblé. Des instructions de montage détaillées sont données dans ce manuel d'utilisation. Suivez attentivement ces instructions pour assurer un montage correct et sûr du gril.



Attention

Bien que nous fassions tout notre possible pour nous assurer que le processus d'assemblage est aussi simple que possible, il est inhérent aux pièces en tôle d'acier fabriquées avec des coins et des arêtes qui peuvent causer des coupures si elles sont mal manipulées pendant les procédures d'assemblage. Soyez prudent lorsque vous manipulez des pièces pendant l'assemblage. Il est recommandé de porter des gants de travail.

Utilisation



Attention

L'appareil deviendra très chaud pendant l'utilisation. Placez ainsi l'appareil sur une surface ignifuge. La surface doit être plane et antidérapante.

Fig. 1 Posez le barbecue sur une surface stable et plane.

Fig. 2 Placez le bac à graisse sous l'élément chauffant.

Fig. 3 Branchez la fiche du câble d'alimentation dans une prise de courant appropriée.



Attention

La plaque de cuisson au gril et les pièces situées en dessous deviendront très chaudes pendant l'utilisation.

Fig. 4 Allumez le côté souhaité du barbecue à l'aide de l'interrupteur marche/arrêt correspondant. Appuyez sur les deux boutons marche/arrêt pour allumer l'ensemble du barbecue. Réglez la température souhaitée de 100 °C à 300 °C par paliers de 50 °C à l'aide du bouton de sélection de température correspondant. La température réglée est affichée sur l'écran. Différentes températures peuvent être réglées pour chaque moitié du gril afin de permettre la cuisson simultanée d'une variété d'aliments. La température réelle est affichée sur le thermomètre dans le couvercle. Lorsqu'elle est allumée, la minuterie de l'élément chauffant correspondant démarre automatiquement à 990 minutes et compte à rebours. À l'aide du bouton de la minuterie, vous pouvez régler le temps de cuisson souhaité par incréments de 10 minutes, après quoi le barbecue s'éteint automatiquement. Ceci est particulièrement utile pour des temps de cuisson plus longs, comme lors de la préparation de porc braisé. Pour remettre la minuterie à 0, maintenez le bouton de la minuterie enfoncé pendant environ 3 secondes.

Français

Utilisation des thermomètres à viande

Fig. 5 Vous pouvez connecter deux thermomètres à viande. Branchez un ou les deux thermomètres à viande sur les prises **P1** et **P2**. Utilisez le bouton **P1P2** pour afficher la température dans les affichages inférieurs. L'affichage de gauche indique la température de l'entrée **P1** du thermomètre à viande et l'affichage de droite indique la température de l'entrée **P2** du thermomètre à viande. Pour mesurer la température à cœur de l'aliment, insérez la pointe de la sonde correspondante au milieu de l'aliment. Appuyez sur le bouton **P1P2** pour afficher les températures dans les affichages inférieurs. Retirez les sondes de l'aliment. Après la cuisson, retirez les thermomètres à viande des prises **P1** et **P2** et rangez-les séparément.

Remarque

- Les aliments surgelés doivent être complètement décongelés avant de les faire griller.
- Rappelez-vous que les résultats de cuisson seront meilleurs si le produit est préchauffé en premier.

Fig. 6 Ajoutez un peu d'huile végétale sur la plaque du gril. Placez les aliments à cuire sur la plaque du gril. Placez les aliments directement sur la grille ou enveloppez-les dans du papier d'aluminium.



Avertissement

Ne laissez pas l'eau ni l'huile pénétrer (par exemple, via le panneau de commande).

Fig. 7 Retournez les aliments de temps en temps à l'aide d'une pince à barbecue adaptée.

Remarque

Surveillez le processus de cuisson de temps en temps. Le temps de cuisson dépend du type d'aliment et de vos goûts personnels. Avant de le manger, assurez-vous que les aliments sont entièrement cuits.

Fig. 8 Pour éteindre le barbecue, appuyez sur l'interrupteur marche/arrêt de la partie du barbecue allumée. L'affichage correspondant s'éteindra.

Nettoyage et entretien



Attention

Éteignez le produit et laissez-le refroidir complètement avant de le nettoyer. Ne jamais immerger les pièces électriques de l'appareil dans l'eau pendant le nettoyage ou l'utilisation. Ne tenez jamais le produit sous l'eau courante.

Lors du nettoyage, n'utilisez jamais de solvants ou de matériaux abrasifs, de brosses dures, d'objets métalliques ou tranchants. Les solvants sont nocifs pour la santé et endommagent les pièces en plastique; les nettoyants abrasifs et les outils peuvent rayer la (les) surface(s).

Fig. 9 Si nécessaire, retirez les grilles pour les nettoyer. Ceux-ci peuvent être nettoyés à sec avec une brosse à barbecue appropriée ou lavés avec du liquide vaisselle et de l'eau. Retirez l'élément chauffant et essuyez-le avec un chiffon humide. Éliminez au mieux tout résidu d'aliment de la résistance. Pour éviter tout dommage, n'utilisez pas d'objets durs ou tranchants pour le nettoyage.

Dépannage

En cas de problèmes pendant le fonctionnement, veuillez consulter le tableau suivant. Si les problèmes rencontrés ne peuvent être résolus comme indiqué dans la section **Solution**, veuillez contacter votre revendeur.

Problème	Causes possibles	Solution
Le produit ne fonctionne pas	<ul style="list-style-type: none"> Alimentation électrique interrompue Le branchement n'est pas effectué correctement Le thermostat n'est pas réglé 	<ul style="list-style-type: none"> Vérifier l'alimentation électrique Vérifier le branchement Vérifier les boutons du thermostat
L'affichage de la température est bloqué ou ne change pas (la valeur reste la même)	<ul style="list-style-type: none"> Connecteur du capteur desserré ou sale Sonde défectueuse ou câble endommagé Capteur mal immergé ou mal installé 	<ul style="list-style-type: none"> Rebranchez la prise du capteur de température. Assurez-vous que la connexion est bien serrée et propre. Vérifiez l'état du câble et de la sonde
Les valeurs mesurées sont systématiquement inférieures aux valeurs attendues.	<ul style="list-style-type: none"> La sonde n'est pas immergée ou ne se trouve pas dans des zones froides. 	<ul style="list-style-type: none"> Assurez-vous que l'extrémité de la sonde est entièrement immergée dans le milieu cible.

Français

Instructions d'assemblage

**Attention**

Suivez les instructions d'assemblage illustrées dans **l'annexe** de ce manuel et prenez note de la **liste des pièces** et des tableaux des **matériaux d'assemblage**.

Liste et numérotation des pièces



Élément	N°	Description
1	1	Unité de barbecue (préassemblée)
2	1	Table latérale, droite
3	1	Plateau à graisse
4	2	Support A
5	2	Support B
6	2	Raccord angulaire A
7	2	Raccord angulaire B
8	1	Barre transversale, arrière
9	1	Étagère
10	1	Butoir de porte, en bas
11	1	Plaque de base
12	1	Support, arrière droit
13	1	Support, avant droit
14	2	Thermomètre pour la viande
15	1	Porte de l'armoire de base, droite
16	1	Porte de l'armoire de base, gauche
19	4	Roulette verrouillable
22	2	Paroi latérale
23	1	Support, avant gauche
24	1	Panneau de l'armoire de base
25	1	Support, arrière gauche
26	2	Barre transversale gauche/droite

Élément	N°	Description
27	2	Grille
28	1	Grille-réchaud
29	1	Table latérale, gauche

Matériel d'assemblage

Élément	N°	Description
A	20	Vis, M6 x 12 mm (¼ x 12 mm)
B	30	Vis, M4 x 10 mm (5/32 x 10 mm)
C	16	Rondelle élastique M6 (¼)
D	4	Vis d'arbre (¼)
E	8	Rondelle M6 (¼)

Biztonsági utasítások

-  **Égésveszély!** Ne érintse meg termék forró felületeit. A használat során hő távozik a készülékből. **Figyelem! Forró felület!**
-  **Figyelem!** A túlhevülés elkerülése érdekében a termék nem takarható le semmilyen szilárd vagy rugalmas anyaggal, például alumínium tálcával, alumínium fóliával vagy más, hőálló anyagból készült tálcával. A rácson ilyen tárgy vagy anyag használata veszélyezteti a termék biztonságosságát és súlyos károsodáshoz is vezethet.
- A termék kültéri használatra alkalmas.
- A tápkábelt rendszeresen ellenőrizni kell, hogy van-e rajta sérülés, és ha a kábel sérült, a terméket nem szabad használni.
- A terméket olyan maradékáram-eszközzel (RCD) kell táplálni, amelynek névleges maradék üzemi árama nem haladja meg a 30 mA-t.
- A készüléket földelt érintkezővel ellátott aljzatba kell csatlakoztatni.
- Ne működtesse a terméket külső időzítővel vagy külön távirányítós rendszerrel.
- A terméket 8 éves és idősebb gyerekek, illetve csökkent fizikai, érzékszervi vagy értelmi képességű személyek, vagy akiknek nincs meg a tapasztalatuk és tudásuk ehhez, csak akkor használhatják, ha felügyelik őket vagy megtanították őket a termék biztonságos használatára és tisztában vannak a veszélyekkel.
- Gyerekek nem játszhatnak a készülékkel.

Biztonsági utasítások

- A tisztítást és karbantartást nem végezhetik gyerekek, kivéve a 8 évnél idősebbeket, és ők is csak megfelelő felügyelet mellett.
- A terméket és kábelét tartsa távol a 8 év alatti gyerekektől.
- **Figyelem!** Faszén vagy más hasonló tüzelőanyag nem használható a termékkel.
- A sérült áramvezetékét csak szakképzett szerelő cserélheti, a veszélyek elkerülése érdekében.
- Minden használat után tisztítsa meg a terméket és az összes tartozékot.
- Kövesse a **Tisztítás és ápolás** fejezetben leírt utasításokat.

- Első használat előtt figyelmesen olvassa el ezt a használati útmutatót. A készülék karbantartásáról illetve biztonságos használatáról lényeges információkat tartalmaz.
- Tartsa meg a használati utasítást, hogy később is fellapozhassa, ha pedig a készüléket továbbadja, ezt is adja vele.
- Fordítson kiemelt figyelmet a használati utasításban és a termékben található figyelmeztetésekre.
- Csak rendeltetésszerűen használja a készüléket. A nem rendeltetésszerű használat veszélyeket rejt.
- A helytelen használatból származó sérülésekért vagy meghibásodásért a gyártó felelősséget nem vállal.
- Ha olyan kiegészítő alkatrészeket használ, melyek nem szerepelnek a gyártó által ajánlottak között, akkor az a garancia elvesztésével jár, valamint veszélyeket rejt magában.
- Bekapcsolt állapotban soha ne hagyja felügyelet nélkül a készüléket.
- Ne helyezzen nehéz tárgyakat a készülék tetjére.
- Soha ne merítse a készülék elektromos alkatrészeit víz alá működtetés vagy tisztítás közben. Soha ne tartsa folyóvíz alá a készüléket.
- Soha, semmilyen körülmények között ne próbálja javítani a készüléket. Javítási vagy szervizelési munkálatokkal a hivatásos szervíz-céget keresse meg.
- Az otthonában található hálózati feszültségnek meg kell egyeznie a készüléken olvasható hálózati feszültséggel.
- A készülék áramtalanításához húzza ki a konnektorból. Ellenőrizze, hogy a hálózati aljzat megfelelő állapotban van.
- Csak a csatlakozó kihúzása után lehet biztos benne, hogy a készüléket teljesen áramtalanította.
- Vigyázzon, hogy az áramvezeték ne sérüljön, ha éles sarkokkal vagy kiszögellésekkel kerül kapcsolatba.

Biztonsági utasítások

- Tartsa távol a készüléket, beleértve az áramvezetékét és a csatlakozót is, mindenféle hőforrástól, mint például sütők, főzőlapok, vagy más hőtermelő készülékek/ tárgyak.
- Csak a csatlakozónál fogva húzza ki a készüléket a konnektorból. A vezetékét ne húzza.
- A készüléket húzza ki a konnektorból, ha nem használja, ha hibát észlel, ha tisztítja, vagy mielőtt kiegészítő alkatrészeket szerel fel vagy le.
- Ha az áramvezeték, vagy a készülék külső borítása megsérül, vagy ha leejtette, a készülék addig nem használható, míg egy szakképzett szerelő meg nem győződik annak használhatóságáról.
- A terméket csak kültéren használja, soha ne beltérben.
- Védje a terméket az extrém hőmérsékletektől, valamint a közvetlen napfénytől és porosodástól is.
- Az áramütés kockázatának csökkentése érdekében ne tegye ki a terméket tűznek (kandalló, grill, gyertyák, cigaretta stb.), illetve víznek (vízcseppeknek, fröccsenő víznek, ne használja vázák, kádák, tavak mellett stb.).
- **Vigyázat!** Ne használja a terméket víz vagy nedvesség közelében, mint például párás pincében, úszómedencében vagy fürdőkádban.
- Csak mérséklet égővön használja a terméket. Kerülje a trópusi és a különösen párás klímájú régiókat.
- Óvja a terméket minden nedvességtől, köztük a vízpermettől és a páratartalomtól is.
- A termék nem érintkezhet, illetve nem takarható le nagyon gyúlékony anyagokkal. Ügyeljen rá, hogy elégséges biztonsági távolságot tartson a gyúlékony anyagoktól.
- Ne helyezzen semmilyen tárgyat a termékbe.
- Ez a termék nem alkalmas kereskedelmi használatra. Csak otthoni használatra való.
- **Tűzveszély!** A kenyér és más ételek meggyulladhatnak! Ne használja magas cukortartalmú kenyeret, mivel tüzet okozhat. Ne hagyja a terméket felügyelet nélkül.
- **Égésveszély!** Ne érintse meg termék forró felületeit. A terméket csak a fogantyújánál vagy a hőmérséklet szabályozó tárcsánál érintse meg.
- A grillező lapok és a termék más részei nagyon forróvá válnak. Tisztítás vagy tárolás előtt hagyja jól lehűlni a terméket.
- **Fontos!** Használat előtt ellenőrizze, hogy a termék üzemképes állapotban van-e. A terméket nem szabad használni, ha sérülésre utaló jelek vannak rajta, vagy ha gyaníthatóan meghibásodott.

Magyar

Gratulálunk!

Köszönjük, hogy **KOENIC** terméket vásárolt. Kérjük, figyelmesen olvassa el ezt a használati útmutatót és tartsa meg későbbi használatra.

Rendeltetésszerű használat

Ez az elektromos grill grillezésre alkalmas ételek elkészítésére szolgál. A terméket csak kültéren használja, soha ne beltérben. A termék csak háztartási célú használatra szolgál, nem kereskedelmi célú használatra lett tervezve. Minden más használat a termék károsodását okozhatja vagy sérülésekhez vezethet. Az Imtron GmbH nem vállal felelősséget a termék nem körültekintő, illetve helytelen használatából, valamint a gyártó által meghatározott rendeltetéstől eltérő használatból eredő, a készülékben vagy az Ön értékeiben bekövetkezett károkért, vagy személyi sérülésekért.

Az első használat előtt

Óvatosan vegye ki a terméket és az alkatrészeket az eredeti csomagolából. Ajánlatos az eredeti csomagolást megőrizni, hogy abban tárolhassa a készüléket. Ha kiböjja az eredeti csomagolást, legyen tekintettel a hatályos jogszabályokra. Ha bármilyen kérdése van a hulladékkezeléssel kapcsolatban, lépjen kapcsolatba a helyi hulladékkezelési központtal. Ellenőrizze, hogy a szállított alkatrészek hiánytalanul és épen megvannak-e. Ha a szállított termékek hiányosak vagy sérültek, azonnal lépjen kapcsolatba a viszonteladóval. A kicsomagolás után a **Tisztítás és ápolás** fejeztdben leírtak szerint járjon el.

A gyártás során a termék részei a védelmük érdekében egy vékony olajfilmmel vannak bevonva. A gyártási maradványok eltávolításához ételek nélkül működtesse a készüléket kb. 10 percig. Biztosítson elégséges szellőzést, mivel némi szag és füst képződhet. Ez veszélytelen és hamar eltűnik.

Tartalom

1 x Álló grill grillezőráccsal
2 x Hőmérséklet-érzékelők
1 x Használati útmutató
1 x Jótállási jegy

Kezelés és alkatrészek

- A** Hőmérő
- B** Fedél
- C** Grillkamra
- D** Oldalsó asztal (2x)
- E** Tápkábel csatlakozódugóval
- F** Alsó szekrény
- G** Hús-hőmérő aljzatok **P1/P2**
- H** Kezelőpanel
 - h1** Jobb oldali hőmérséklet-kijelző
 - h2** Jobb oldali hőmérséklet-gomb
 - h3** Be-/kikapcsoló gomb jobb oldali fűtőelemhez
 - h4** Időzítő gomb
 - h5** Időzítő kijelző/**P2** hőmérséklet kijelző
 - h6** Üzemjelző lámpa
 - h7** **P1** hőmérséklet kijelző
 - h8** **P1-P2** gomb
 - h9** Be-/kikapcsoló gomb bal oldali fűtőelemhez
 - h10** Bal oldali hőmérséklet-gomb
 - h11** Bal oldali hőmérséklet-kijelző
- I** Fedélfogantyú
- J** Hőmérséklet-érzékelők (nincs ábrázolva)

Műszaki adatok

Névleges feszültség : 220 – 240 V~ 50-60 Hz
Névleges teljesítmény : 3200 W
Védelmi osztály : I
Védelmi típus : IPX4
Időzítő : legfeljebb 990 min
Hőmérséklet-tartomány : 100°C – 300°C
(a grillráccson mérve)
Készülék méretei : 121,5 x 52,5 x 116 cm
(Szé x Mé x Ma)
Grillfelület mérete : 59 x 40,5 cm
Hús-hőmérők csatlakozója : 3,5 mm-es jack dugó
Energiafogyasztás kikapcsolt üzemmódban: < 0,5 W
Az az időtartam, amely elteltével a berendezés automatikusan kikapcsolt üzemmódba lép:
< 20 perc



Használat előtt meg kell győződnie arról, hogy a készülék az ábrán látható módon van összeszerelve.

Összeszerelés Szerelési lépések

Győződjön meg róla, hogy a grill helyesen van összeszerelve. A részletes szerelési útmutató ebben a használati útmutatóban található. Kövesse figyelmesen az utasításokat, hogy a grill összeszerelése megfelelően és biztonságosan történjen.



Vigyázat

Bár mindent megteszünk azért, hogy az összeszerelési folyamat a lehető legegyszerűbb legyen, a gyártott acéllemez alkatrészek sarka és éle vágásokat okozhat, ha azokat nem megfelelően kezelik az összeszerelési eljárások során. Legyen óvatos az alkatrészek kezelésénél összeszerelés során. Erősen ajánlott védőkesztyű viselése.

Használat



Figyelem

A termék nagyon meleg lesz működés közben. Ezért helyezze a terméket tűzálló felületre. A felületnek síknak és csúszásmentesnek kell lennie.

1. ábra Helyezze a grillt stabil és egyenletes felületre.
2. ábra Helyezze a zsírfelfogó tálcat a fűtőelem alá.

3. ábra Csatlakoztassa a tápcsatlakozót egy megfelelő hálózati aljzatba.



Figyelem

A grill-lap és az alábbi részek nagyon felmelegednek működés közben.

4. ábra Kapcsolja be a grill kívánt oldalát a megfelelő be-/kikapcsoló gombbal. A teljes grill bekapcsolásához nyomja meg mindkét be-/kikapcsoló gombot. A kívánt hőmérsékletet 100 °C és 300 °C között, 50 °C-os lépésekben állíthatja be a megfelelő hőmérséklet-választó gomb segítségével. A beállított hőmérséklet a kijelzőn jelenik meg. A grill két felén eltérő hőmérséklet is beállítható, így egyszerre különböző ételek grillezhetők. A tényleges hőmérséklet a fedélben elhelyezett hőmérőn látható. Bekapcsoláskor az adott fűtőelem időzítője automatikusan 990 percről indul, és visszaszámol. Az időzítő gombbal a kívánt sütési idő 10 perces lépésekben állítható be, amelynek letelte után a grill automatikusan kikapcsol. Ez különösen hasznos a hosszabb sütési folyamatoknál, például tépett sertéshús (pulled pork) készítésekor. Az időzítő nullázásához tartsa lenyomva az időzítő gombot körülbelül 3 másodpercig.

Magyar

A hús-hőmérők használata

- 5.** ábra Két hús-hőmérőt is csatlakoztathat. Csatlakoztassa az egyiket vagy mindkettőt a **P1** és **P2** aljzatba. A **P1P2** gombbal az alsó kijelzőkön megjelenítheti a hőmérsékletet. A bal oldali kijelző a **P1** bemenetre csatlakoztatott hús-hőmérő hőmérsékletét mutatja, a jobb oldali kijelző pedig a **P2** bemenetre csatlakoztatottét. Az étel maghőmérsékletének méréséhez helyezze az adott szonda hegyét az étel közepébe. A **P1P2** gomb megnyomásával az alsó kijelzőkön megjeleníthetők a hőmérsékleti értékek. Ezután távolítsa el a szondákat az ételből. A grillezés befejezése után távolítsa el a hűhőmérőket a **P1** és **P2** aljzatból, és tárolja őket külön.

Megjegyzés

- A fagyasztott ételeket grillezés előtt teljesen fel kell olvasztani.
- Ne feledje, hogy az ételkészítés eredményei jobbakké lesznek, ha a készüléket először előmelegíti.

- 6.** ábra Tegyen egy kevés növényi olajat a grilllemezre. Helyezze az ételt a grilllemezre. Helyezze az ételt közvetlenül a grillrácsra, vagy becsomagolhatja alufóliába is.



Figyelmeztetés

Ügyeljen arra, hogy víz vagy olaj ne jusson a készülék belsejébe (pl. a kezelőpanelen keresztül).

- 7.** ábra Időről időre forgassa meg az ételt megfelelő grillfogó segítségével.

Megjegyzés

Időről időre ellenőrizze a sütési folyamatot. A sütési idő az étel típusától és az egyéni ízléstől függ. Fogyasztás előtt győződjön meg róla, hogy az étel teljesen átsült.

- 8.** ábra A kikapcsoláshoz nyomja meg a bekapcsolt grillrész be-/kikapcsoló gombját. A megfelelő kijelző ekkor kialszik.

Tisztítás és karbantartás



Vigyázat

Húzza ki a készüléket a hálózathoz, és hagyja teljesen kihűlni, mielőtt megkezdi a tisztítást. A készülék elektromos részeit soha ne merítse vízbe sem a tisztítás, sem a működtetés során. Soha ne tartsa a készüléket folyó víz alá.

Tisztításkor ne használjon oldószereket, dörzsölő anyagokat, kemény keféket, fémes vagy éles tárgyakat. Az oldószerek károsak az egészségre, és ártalmasak lehetnek a műanyag alkatrészeknek, míg a dörzsölő tisztítószerek és eszközök megkarcolhatják a felülete(ke)t.

- 9.** ábra Szükség esetén távolítsa el a grillrácsokat a tisztításhoz. Ezeket szárazon, megfelelő grillkefével, vagy mosogatószeres vízzel is megtisztíthatja. Távolítsa el a fűtőelemet, és törölje át nedves ruhával. Távolítsa el a fűtőelemen lévő ételmaradékokat a lehető legalaposabban. A sérülések elkerülésére ne használjon kemény vagy éles tárgyakat a tisztításhoz.

Hibaelhárítás

Amennyiben üzemeltetés közben bármilyen rendellenességet tapasztal, tekintse át a következő táblázatot. Ha a problémák nem oldhatók meg a **Megoldás** oszlopban felsorolt módokon, kérjük, forduljon értékesítési ügynökéhez.

Probléma	A lehetséges okok	Megoldás
A termék nem működik	<ul style="list-style-type: none"> Megszakadt az áramellátás A csatlakozás helytelenül van csatlakoztatva A termosztát nincs beállítva 	<ul style="list-style-type: none"> Ellenőrizze az áramellátást Ellenőrizze a csatlakozást Ellenőrizze a termosztát beállításait
A hőmérséklet-kijelzés elakadt vagy nem változik (továbbra is ugyanazt az értéket mutatja)	<ul style="list-style-type: none"> Laza vagy szennyezett érzékelőcsatlakozó Hibás érzékelő vagy sérült kábel Az érzékelő nincs megfelelően bemelegítve vagy beszerelve 	<ul style="list-style-type: none"> Csatlakoztassa újra a hőmérséklet-érzékelő csatlakozóját. Győződjön meg arról, hogy a csatlakozás szilárd és tiszta. Ellenőrizze a kábelt és az érzékelőt sérülések szempontjából: Ha sérült, cserélje ki az érzékelőt.
A mért értékek következetesen alacsonyabbak a vártnál.	<ul style="list-style-type: none"> A szonda nincs elmerülve, vagy hideg tasakokban van 	<ul style="list-style-type: none"> Győződjön meg arról, hogy a szonda hegye teljesen elmerül a célközegben.

Magyar

Összeszerelési útmutató



Vigyázat

Kövesse a képes összeszerelési útmutatót, amely a jelen kézikönyv **Függelék** részében található, és vegye figyelembe az **Alkatrészlista** és az **Összeszerelési anyagok** táblázatait.



Alkatrészlista és számozás

Tétel	Sz.	Megnevezés
1	1	Grillszerkezet (előre összeszerelt)
2	1	Jobb oldali oldalasztal
3	1	Zsírfelfogó tálca
4	2	A tartó
5	2	B tartó
6	2	A szögvas
7	2	B szögvas
8	1	Hátsó keresztmervítő
9	1	Polc
10	1	Alsó ajtóütköző
11	1	Alaplemez
12	1	Jobb hátsó tartó
13	1	Jobb első tartó
14	2	Hús-hőmérő
15	1	Jobb oldali alsószelekrény-ajtó
16	1	Bal oldali alsószelekrény-ajtó
19	4	Rögzíthető görgő
22	2	Oldallap
23	1	Bal első tartó
24	1	Alsószelekrény-előlap
25	1	Bal hátsó tartó
26	2	Bal/jobb oldali keresztmervítő
27	2	Grillrács
28	1	Melegentartó rács
29	1	Bal oldali oldalasztal

Összeszerelési anyagok

Tétel	Sz.	Megnevezés
A	20	M6 x 12 mm-es csavar (¼ x 12 mm)
B	30	M4 x 10 mm-es csavar (5/32 x 10 mm)
C	16	M6 (¼) rugós alátét
D	4	Tengelycsavar (¼)
E	8	M6 (¼) alátét

Istruzioni di sicurezza

-  **Rischio di scottature!** Non toccare le superfici calde dell'apparecchio. Calore emerge dal prodotto durante l'uso. **Attenzione! Superficie calda!**
-  **Attenzione!** Per evitare surriscaldamento, questo prodotto non deve essere coperto da nessun materiale solido o flessibile come vassoi in alluminio, fogli di alluminio o vassoi fatti in altri materiali resistenti al calore. L'uso di simili oggetti o materiali sulla griglia pregiudica la sicurezza del prodotto e potrebbe causare danni seri.
- Il prodotto è adatto all'uso all'aperto.
- Il cavo di alimentazione deve essere controllato regolarmente per segni di danni e se il cavo è danneggiato, il prodotto non deve essere utilizzato.
- Il prodotto deve essere alimentato tramite un dispositivo di corrente residua (RCD) avente una corrente di funzionamento residua nominale non superiore a 30 mA.
- Il prodotto deve essere collegato ad una presa con un contatto di messa a terra.
- L'apparecchio non dovrebbe essere utilizzato mediante timer esterno o sistema di controllo remoto separato.
- Questo apparecchio può essere utilizzato da bambini di età superiore agli 8 anni e persone con ridotte capacità mentali, fisiche o sensoriali o prive di esperienza e conoscenze in merito, in presenza di altre persone che ne sorvegliano l'operato o ricevano istruzioni sull'uso dell'apparecchio in modo sicuro e ne comprendano i pericoli.
- I bambini non devono giocare con l'apparecchio.

Istruzioni di sicurezza

- Pulizia e manutenzione non deve essere effettuata da bambini a meno che non abbiano oltre 8 anni e sotto supervisione.
- Tenere l'apparecchio e il cavo fuori dalla portata dei bambini al di sotto degli 8 anni.
- **Attenzione!** Carbone o combustibili simili non devono essere utilizzati con questo prodotto.
- Se il cavo è danneggiato, è necessario farlo sostituire dal produttore o dall'assistenza o personale qualificato per evitare pericoli.
- Pulire l'apparecchio e gli altri accessori dopo ciascun utilizzo.
- Seguire le istruzioni nel capitolo **Pulizia e cura**.

- Leggere con cura questo manuale prima dell'uso. Contiene importanti informazioni per la sicurezza, nonché indicazioni di funzionamento e manutenzione.
- Conservare queste istruzioni per uso futuro e consegnarle a terzi se il prodotto viene consegnato a terzi.
- Fare attenzione alle avvertenze sul prodotto e nel manuale.
- Utilizzare il dispositivo solo per lo scopo previsto. L'uso non corretto può portare a pericoli.
- Nel caso di utilizzo improprio o funzionamento errato, non ci assumiamo responsabilità dei danni derivanti.
- L'uso di accessori e componenti non espressamente consigliati dal produttore può determinare lesioni e danni e invalidare la garanzia.
- Non lasciare mai l'apparecchio incustodito durante l'utilizzo.
- Non posizionare oggetti pesanti sull'apparecchio.
- Non immergere mai le parti elettriche in acqua durante la pulizia. Non tenere mai il dispositivo sotto acqua corrente.
- Non riparare mai da soli il dispositivo. Per assistenza e riparazioni, contattare un centro autorizzato.
- Il voltaggio deve corrispondere alle informazioni presenti sull'etichetta del modello del prodotto.
- La presa è usata per scollegare il dispositivo. Accertarsi che la presa sia in condizioni buone.
- Scollegare la corrente tirando dalla spina dalla presa.
- Evitare guasti del cavo di alimentazione causati da calpestamento o contatto con angoli taglienti.
- Conservare il dispositivo e il cavo di alimentazione lontano da fonti di calore come forni, piastre e altri dispositivi/oggetti che producono calore.
- Tirare sempre la spina e non il cavo di alimentazione. Non tirare mai dal cavo.

Istruzioni di sicurezza

- Scollegare il dispositivo se non in uso, prima di montare o smontare accessori e prima di pulirlo.
- Se il cavo di alimentazione o l'alloggiamento del prodotto sono danneggiati o se il prodotto è caduto, questo non deve essere utilizzato se non prima controllato da un tecnico autorizzato.
- Utilizzare il prodotto solo all'aperto, mai in ambienti chiusi.
- Proteggere il prodotto da calore esterno e da freddo nonché dalla luce solare diretto dal sole.
- Per prevenire il rischio di incendio o di scossa elettrica, non esporre questo apparecchio al fuoco (focolai, griglie, candele, sigarette ecc.) o all'acqua (gocce, spruzzi, vasi, lavandini, laghetti ecc.).
- **Avvertenza!** Non usare questo prodotto vicino ad acqua o umidità forte; ad es. in una cantina o accanto a piscina o lavandino.
- Utilizzare questo prodotto solo a latitudini temperate. Evitare regioni climatiche tropicali e particolarmente umide.
- Proteggere questo apparecchio dall'umidità e dagli spruzzi d'acqua.
- L'apparecchio può non venire a contatto o essere coperto da materiale altamente infiammabile come tende. Assicurarsi che vi sia una distanza di sicurezza sufficiente dai materiali infiammabili.
- Non inserire alcun oggetto nel prodotto.
- Questo apparecchio non è idoneo per uso commerciale. Esso è stato progettato solo per uso domestico.
- **Pericolo di incendio!** Pane e altri alimenti possono bruciare! Non utilizzare pane con elevato contenuto di zucchero in quanto può provocare incendio. Non lasciare il prodotto incustodito.
- **Rischio di scottature!** Non toccare le superfici calde dell'apparecchio. Toccare l'apparecchio solo per la sua impugnatura o manopola della temperatura.
- Le piastre della griglia e altre parti dell'apparecchio diventano molto calde. Lasciar raffreddare completamente l'apparecchio prima di pulirlo o conservarlo.
- **Importante!** Prima dell'impiego verificare che il prodotto sia utilizzabile. Il prodotto non verrà usato se mostra tracce di danni o se lo si sospetta essere difettoso.

Italiano

Congratulazioni!

Grazie per aver acquistato un prodotto **KOENIC**.
Leggere questo manuale con attenzione e conservarlo per futura consultazione.

Uso previsto

Questo grill elettrico è destinato all'uso per la preparazione di alimenti che possono essere grigliati. Utilizzare il prodotto solo all'aperto, mai in ambienti chiusi. Questo prodotto è progettato esclusivamente per l'uso domestico e non è destinato all'uso commerciale. Ogni altro uso può causare danni al prodotto o lesioni.

Imtron GmbH non si assume alcuna responsabilità in caso di danni al prodotto, alle cose o in caso di lesioni personali dovuti a usi inappropriati o impropri, o per usi del prodotto che non rispondono alle finalità indicate dal costruttore.

Prima messa in funzione

Rimuovere accuratamente il prodotto e gli accessori dalla confezione originale. Si consiglia di conservare la confezione originale per l'immagazzinamento. Se si desidera smaltire la confezione originale, osservare le disposizioni di legge applicabili. In caso di domande relative al corretto smaltimento, contattare il centro locale di gestione dei rifiuti.

Ispezionare i contenuti della consegna per verificarne la completezza e l'eventuale presenza di danni. Nel caso in cui il contenuto sia incompleto o danneggiato, contattare immediatamente il punto vendita.

Dopo il disimballaggio, fare riferimento al capitolo sulla **Pulizia e cura**.

Durante la produzione, parti dell'apparecchio sono rivestite con uno strato oleoso per la loro protezione. Per rimuovere i residui di produzione, far funzionare l'apparecchio per ca. 10 min. senza alimenti. Assicurarsi che ci sia una ventilazione sufficiente in quanto potrebbe generarsi cattivo odore e fumo. Ciò è innocuo e sparirà a breve.

Contenuto

1 x Supporto per grill con griglie
2 x Sensori di temperatura
1 x Manuale d'uso
1 x Scheda di garanzia

Controlli e componenti

- A** Termometro
- B** Coperchio
- C** Camera di cottura
- D** Tavolino laterale (2x)
- E** Cavo di alimentazione con spina
- F** Mobile base
- G** Prese per termometro carne **P1/P2**
- H** **Pannello comandi**

- h1** Display temperatura destro
- h2** Pulsante temperatura destro
- h3** Pulsante ON/OFF elemento riscaldante destro
- h4** Pulsante timer
- h5** Display timer/display temperatura **P2**
- h6** Spia di funzionamento
- h7** Display temperatura **P1**
- h8** Pulsante **P1-P2**
- h9** Pulsante ON/OFF elemento riscaldante sinistro
- h10** Pulsante temperatura sinistro
- h11** Display temperatura sinistro
- I** Coperchio con manico
- J** Sensori temperatura (non illustrati)

Dati tecnici

Tensione nominale : 220 - 240 V~ 50-60 Hz
 Potenza nominale : 3200 W
 Classe di protezione : I
 Tipo di protezione : IPX4
 Timer : up to 990 min
 Intervallo di temperatura : 100°C - 300°C
 (sulla griglia per barbecue)
 Dimensioni del dispositivo : 121,5 x 52,5 x 116 cm
 (L x P x A)
 Dimensioni della superficie del grill : 59 x 40,5 cm
 Spina per i termometri carne : Spinotto 3,5 mm
 Consumo energetico in modalità spenta: < 0,5 W
 Periodo di spegnimento automatico dell'apparecchiatura: < 20 minuti

 Prima dell'uso, accertarsi che il prodotto sia assemblato come illustrato.

Assemblaggio Fasi di montaggio

Accertarsi che il grill sia assemblato correttamente. Istruzioni di montaggio dettagliate sono fornite nel presente manuale utente. Seguire attentamente le istruzioni per garantire l'assemblaggio corretto e sicuro del grill.



Attenzione

Sebbene sia stato compiuto ogni sforzo per garantire il processo di assemblaggio più facile possibile, resta il rischio che pezzi realizzati in lamiera di acciaio con angoli e bordi possano causare tagli, se manipolati in modo improprio durante il processo di assemblaggio. Prestare attenzione quando si manipolano i componenti durante l'assemblaggio. Si raccomanda vivamente di indossare guanti da lavoro.

Utilizzo



Attenzione

Il prodotto diventa molto caldo durante il funzionamento. Pertanto, posizionare il prodotto su una superficie ignifuga. La superficie deve essere piana e antiscivolo.

Fig. **1** Posizionare il grill su una superficie stabile e uniforme.

Fig. **2** Posizionare la vaschetta raccogli gocce sotto l'elemento riscaldante.

Fig. **3** Collegare la spina a una presa di corrente appropriata.



Attenzione

La piastra del grill e le parti sottostanti diventano molto calde durante il funzionamento.

Fig. **4** Accendere il lato desiderato del grill tramite l'interruttore ON/OFF corrispondente. Premere entrambi gli interruttori on/off per accendere l'intero grill.
Impostare la temperatura desiderata tra 100 °C e 300 °C in incrementi di 50 °C mediante l'apposito pulsante di selezione temperatura. Sul display appare la temperatura impostata. È possibile impostare temperature diverse per ogni metà del grill in modo da consentire la grigliatura contemporanea di alimenti diversi. La temperatura effettiva viene visualizzata sul termometro nel coperchio.
Quando viene acceso, il timer del rispettivo elemento riscaldante inizia automaticamente su 990 minuti e parte il conto alla rovescia. Tramite il pulsante timer, è possibile impostare il tempo di cottura desiderato in incrementi di 10 minuti, dopodiché il grill si spegne automaticamente. Ciò è particolarmente utile per i tempi di cottura più lunghi, come quando si prepara il maiale sfilacciato.
Per ripristinare il timer a 0, tenere premuto il pulsante timer per circa 3 secondi.

Italiano

Uso dei termometri carne

Fig. 5 Si possono collegare due carne. Collegare uno o entrambi i termometri carne nelle prese **P1** e **P2**. Usare il pulsante **P1P2** per visualizzare la temperatura nei due display inferiori. Sul display sinistro viene impostata la temperatura dall'ingresso per termometro carne **P1**, mentre sul display destro viene impostata la temperatura dall'ingresso per termometro carne **P2**. Per misurare la temperatura del nucleo di un alimento, inserire la punta della rispettiva sonda nel centro dell'alimento. Premere il pulsante **P1P2** per visualizzare le temperature nei due display inferiori. Togliere le sonde dall'alimento. Dopo la grigliatura, rimuovere i termometri carne dalle prese **P1** e **P2** e riporli separatamente.

Nota

- Gli alimenti congelati devono essere completamente scongelati prima della grigliatura.
- Tenere presente che i migliori risultati di cottura si ottengono se il prodotto viene preriscaldato.

Fig. 6 Aggiungere un po' di olio vegetale alla piastra grill. Posizionare gli alimenti sulla piastra grill. Posizionare gli alimenti direttamente sulla griglia del grill oppure avvolgerli in un foglio di alluminio.



Avvertenza

Non consentire che acqua o olio penetrino all'interno (ad esempio attraverso il pannello di controllo).

Fig. 7 Di tanto in tanto girare gli alimenti usando un'apposita pinza per barbecue.

Nota

Di tanto in tanto monitorare il processo di cottura. Il tempo di cottura dipende dal tipo di alimento e dal gusto personale dell'utente. Prima di mangiare, accertarsi che l'alimento sia cotto interamente.

Fig. 8 Per spegnere, premere l'interruttore ON/OFF della parte di grill accesa. Il display corrispondente si spegne.

Pulizia e cura



Attenzione

Scollegare il prodotto dalla rete elettrica e lasciarlo raffreddare completamente prima di pulirlo. Non immergere mai in acqua le parti elettriche del prodotto durante la pulizia o il funzionamento. Non tenere mai il prodotto sotto l'acqua corrente. Non utilizzare mai solventi, materiali abrasivi, spazzole a setole dure o oggetti metallici o affilati per pulire il prodotto. I solventi sono nocivi per la salute umana e possono intaccare la parti in plastica, mentre i prodotti e gli strumenti di pulizia abrasivi possono graffiare le superfici

Fig. 9 Se necessario, estrarre le griglie del grill per la pulizia. È possibile pulirle con un'ideale spazzola per barbecue o lavarle con detergente per stoviglie e acqua. Estrarre l'elemento riscaldante e strofinarlo con un panno umido. Eliminare gli eventuali residui di cibo dall'elemento riscaldante il meglio possibile. Per evitare danni, non utilizzare oggetti duri o affilati per la pulizia.

Risoluzione dei problemi

Se ci sono problemi durante il funzionamento, fare riferimento alla seguente tabella. Se non è possibile risolvere i problemi come indicato nella colonna **Soluzione**, contattare il proprio agente di vendita.

Problema	Possibili cause	Soluzione
Il prodotto non funziona	<ul style="list-style-type: none"> Alimentazione interrotta Il collegamento non è stato effettuato correttamente Il termostato non è stato impostato 	<ul style="list-style-type: none"> Verificare l'alimentazione Verificare la connessione Verificare i controlli del termostato
La lettura della temperatura è bloccata o non cambia (mostra ancora lo stesso valore)	<ul style="list-style-type: none"> Connettore del sensore allentato o sporco Sonda difettosa o cavo danneggiato Sensore non immerso o installato correttamente 	<ul style="list-style-type: none"> Ricollegare la spina del sensore di temperatura. Assicurarsi che il collegamento sia saldo e pulito. Controllare che il cavo e la sonda non siano danneggiati.
I valori misurati sono costantemente inferiori alle aspettative.	<ul style="list-style-type: none"> Sonda non immersa o in zone fredde 	<ul style="list-style-type: none"> Assicurarsi che la punta della sonda sia completamente immersa nel mezzo target.

Italiano

Istruzioni di montaggio

**Attenzione**

Seguire le istruzioni di assemblaggio cordate di figure **nell'Appendice** di questo manuale e tenendo conto delle tabelle **Elenco pezzi** e **Materiali di assemblaggio**.

Parts list and numbering

Elemento	N.	Descrizione
1	1	Unità barbecue (preassemblata)
2	1	Tavolo laterale, destro
3	1	Vaschetta raccogli grasso
4	2	Supporto A
5	2	Supporto B
6	2	Attacco angolare A
7	2	Attacco angolare B
8	1	Traversa posteriore
9	1	Ripiano
10	1	Fermaporta inferiore
11	1	Piastra base
12	1	Supporto posteriore destro
13	1	Supporto anteriore destro
14	2	Termometro carne
15	1	Porta destra mobile base
16	1	Porta sinistra mobile base
19	4	Rotella bloccabile
22	2	Pannello laterale
23	1	Supporto anteriore sinistro
24	1	Pannello mobile base
25	1	Supporto posteriore sinistro
26	2	Traversa sinistra/destra

Elemento	N.	Descrizione
27	2	Griglia per barbecue
28	1	Griglia di riscaldamento
29	1	Tavolo laterale sinistro

Materiali di assemblaggio

Elemento	N.	Descrizione
A	20	Vite, M6 x 12 mm (¼ x 12 mm)
B	30	Vite, M4 x 10 mm (5/32 x 10 mm)
C	16	Rondella elastica, M6 (¼)
D	4	Vite albero (¼)
E	8	Rondella, M6 (¼)

Veiligheidsinstructies

-  **Risico op brandwonden!** Raak de warme oppervlakken van het apparaat niet aan. Er komt warmte af van het apparaat tijdens de werking. **Let op! Warm oppervlak!**
-  **Waarschuwing!** Om oververhitting te voorkomen mag dit product niet afgedekt worden met stevig of flexibel materiaal zoals aluminium schalen, aluminium folie of andere hittebestendige materialen. Het gebruik van dergelijke voorwerpen of materialen op de grill kan de veiligheid van het product verminderen en kan tot ernstige schade aan het product leiden.
- Het product is geschikt voor gebruik buitenshuis.
- Het netsnoer moet regelmatig onderzocht worden op sporen van schade, en indien het snoer beschadigd is, mag het product niet gebruikt worden.
- Het product moet voorzien zijn van een stroombescherming apparaat (RCD) met een berekende werkingsstroom die niet de 30 mA overschrijdt.
- Het product moet worden aangesloten op een stopcontact met aarding.
- Gebruik het product niet op een externe timer of een apart afstandsbedieningsysteem.
- Dit product kan worden gebruikt door kinderen in de leeftijd vanaf 8 jaar en ouder en personen met verminderde lichamelijke, zintuiglijke of geestelijke vermogens of gebrek aan ervaring en kennis als zij onder toezicht staan of worden geïnstrueerd over het veilige gebruik van het product en de betrokken gevaren begrijpen.

Veiligheidsinstructies

- Kinderen mogen niet met het product spelen.
- Het reinigen en onderhoud door de gebruiker mag niet door kinderen worden verricht, tenzij ze ouder dan 8 jaar zijn en begeleid worden.
- Houd het product en het snoer buiten bereik van kinderen jonger dan 8 jaar.
- **Waarschuwing!** Houtskool of gelijksoortige brandstoffen mogen niet gebruikt worden in combinatie met dit apparaat.
- Een beschadigde stroomkabel dient uitsluitend te worden vervangen door bevoegde onderhoudsinstanties om gevaar te voorkomen.
- Reinig het product en andere onderdelen na elk gebruik.
- Volg de aanwijzingen in het hoofdstuk **Reiniging en zorg**.

- Lees deze handleiding voor het gebruik aandachtig door. De handleiding omvat belangrijke informatie m.b.t. uw veiligheid en het gebruik en serviceonderhoud van het apparaat.
- Bewaar deze voorschriften voor toekomstige referentie en geef ze samen met het product door.
- Neem met name de waarschuwingen die zich op het apparaat en in deze handleiding bevinden in acht.
- Gebruik het apparaat uitsluitend voor de beoogde doeleinden. Oneigenlijk gebruik kan leiden tot gevaar.
- In het geval van oneigenlijk of verkeerd gebruik, stellen wij ons op geen enkele wijze aansprakelijk voor eventueel hieruit voortvloeiende schade.
- Het gebruik van accessoires en onderdelen die niet uitdrukkelijk zijn aangeraden door de fabrikant, kan leiden tot letsel of schade en leidt tot de nietigheid van de garantie.
- Laat het apparaat nooit zonder toezicht als het is ingeschakeld.
- Plaats geen zware voorwerpen op de bovenkant van het apparaat.
- Dompel de elektrische onderdelen van het apparaat nooit onder water tijdens het reinigen of de bediening. Houd het apparaat nooit onder stromend water.
- Probeer onder geen enkele omstandigheden het apparaat zelf te repareren. Wij verzoeken u voor serviceonderhoud en reparaties een bevoegde onderhoudsinstantie te raadplegen.
- De netspanning dient overeen te komen met de informatie die staat vermeld op het kenplaatje van het apparaat.

Veiligheidsinstructies

- De stroomkabel wordt gebruikt als uitschakelapparaat. Zorg ervoor dat de stroomkabel gemakkelijk te bedienen is.
- Het apparaat kan uitsluitend geheel van het voedingsnet worden gescheiden door de stekker uit het stopcontact te trekken.
- Vermijd schade aan de stroomkabel door knikken of contact met scherpe hoeken.
- Houd dit apparaat, met inbegrip van de stroomkabel en de stekker, uit de buurt van alle hittebronnen, zoals bijvoorbeeld ovens, kookplaten en andere hitteproducerende apparaten/voorwerpen.
- Verwijder de stroomkabel uit het stopcontact door aan de stekker te trekken. Niet aan het snoer trekken.
- Koppel het apparaat los van het voedingsnet als het apparaat niet in gebruik is of als er sprake is van storingen en alvorens accessoires te verbinden of te verwijderen en voor elke reinigingshandeling.
- Als de stroomkabel of de behuizing van het apparaat is beschadigd of als het apparaat is gevallen, dient het apparaat niet meer te worden gebruikt, totdat het apparaat is onderzocht door een bevoegde onderhoudsinstantie.
- Gebruik het product uitsluitend buitenshuis, nooit binnenshuis.
- Bescherm dit apparaat tegen extreme hitte en kou, direct zonlicht en stof.
- Om het risico van brand en elektrische schokken te verkleinen, stel het product niet bloot aan vuur (open haard, grill, kaarsen, sigaretten enzovoort) of water (waterdruppels, waterspatten, vazen, kuipen, vijvers en enzovoort).
- **Waarschuwing!** Gebruik dit apparaat niet in de buurt van water of onder zeer vochtige omstandigheden; bijv. in een vochtige kelder of naast een zwembad of badkuip.
- Gebruik dit apparaat uitsluitend bij gematigde temperaturen. Voorkom tropische en met name vochtige klimaten.
- Bescherm het apparaten tegen vocht, inclusief opspetterend water en vochtigheid.
- Het apparaat dient niet in aanraking te komen of bedekt te worden met zeer licht ontvlambare materialen. Wees er zeker van dat er voldoende afstand is tussen het apparaat en ontvlambare materialen.
- Voer geen voorwerpen in het apparaat in.
- Dit product is niet geschikt voor commercieel gebruik. Het is alleen ontworpen voor huishoudelijk gebruik.
- **Brandgevaar!** Brood en andere etenswaren kunnen verbranden! Gebruik geen brood met een hoog suikergehalte, daar dit brandgevaar kan opleveren. Laat het apparaat nooit onbeheerd achter.
- **Risico op brandwonden!** Raak de warme oppervlakken van het apparaat niet aan. Hanteer het apparaat uitsluitend m.b.v. de handgrepen of de temperatuurdraaiknoppen.
- De grillplaten en de andere onderdelen van het apparaat worden erg warm. Laat het apparaat goed afkoelen alvorens het te reinigen of op te bergen.
- **Belangrijk!** Controleer voor gebruik of het product in een bruikbare staat verkeert. Het product mag niet worden gebruikt als het tekenen van schade vertoont of als het vermoeden bestaat dat het defect is.

Nederlands

Gefeliciteerd!

Bedankt voor uw aankoop van een **KOENIC** product. Lees het zorgvuldig en bewaar het voor toekomstig gebruik.

Voorgenomen gebruik

Deze elektrische grill is bedoeld voor het bereiden van gegrild voedsel. Gebruik het product uitsluitend buitenshuis, nooit binnenshuis. Dit apparaat is ontworpen voor huishoudelijk gebruik en is niet bedoeld voor commercieel gebruik. Leder ander gebruik kan resulteren in schade aan het product of verwondingen.

Imtron GmbH aanvaardt geen aansprakelijkheid voor schade aan het product, schade aan eigendommen of lichamelijk letsel als gevolg van onzorgvuldig of oneigenlijk gebruik van het product, of gebruik van het product die niet voldoet aan het doel opgegeven door de fabrikant.

Voor het eerste gebruik

Verwijder het apparaat en de accessoires voorzichtig uit de verpakking. Het is aangeraden om de originele verpakking te bewaren voor opslag. Als u de originele verpakking wenst weg te gooien, dient u dit in overeenkomst met de wettelijke bepalingen te doen. Voor vragen over de correcte wijze van afvalverwerking, kunt u contact opnemen met uw lokale afvalverwerkingscentrum. Controleer de inhoud van de verpakking op compleetheid en schade. Indien de inhoud incompleet of beschadigd is, dient u direct contact op te nemen met uw lokale verkooppunt. Raadpleeg het hoofdstuk **Reiniging en zorg** nadat u de verpakking heeft verwijderd.

Tijdens de productie zijn de onderdelen van dit apparaat ter bescherming bedekt met een dunne olielaag. Om productieresten te verwijderen, dient het apparaat ca. 10 minuten lang in werking te worden gesteld zonder etenswaren. Zorg ervoor dat er voldoende wordt geventileerd, daar er een onaangename geur en rook kan worden afgegeven. Dit is niet schadelijk en verdwijnt op den duur.

54

Inhoud

1 x Barbecuegrill met grillroosters
2 x Temperatuur sensoren
1 x Handleiding
1 x Garantiebewijs

Besturingselement en onderdelen

- A** Thermometer
- B** Deksel
- C** Grillkamer
- D** Zijtafel (2x)
- E** Snoer met stekker
- F** Onderkastje
- G** Vleesthermometer aansluitingen **P1/P2**
- H** Bedieningspaneel
 - h1** Temperatuurweergave rechts
 - h2** Temperatuurknop rechts
 - h3** Aan/uit-knop rechter verwarmingselement
 - h4** Timerknop
 - h5** Timerweergave/**P2**-temperatuurweergave
 - h6** Bedrijfslampje
 - h7** **P1**-temperatuurweergave
 - h8** **P1-P2**-knop
 - h9** Aan/uit-knop linker verwarmingselement
 - h10** Temperatuurknop links
 - h11** Temperatuurweergave links
- I** Handgreep van deksel
- J** Temperatuursensoren (niet afgebeeld)

Technische gegevens

Toegekende spanning : 220 – 240 V~ 50-60 Hz
 Toegekend
 ingangsvermogen : 3200 W
 Beschermingsgraad : I
 Beschermingsgraad : IPX4
 Timer : tot 990 min
 Temperatuurbereik : 100°C – 300°C
 (op het grillrooster)

Afmetingen van
 apparaat : 121,5 x 52,5 x 116 cm
 (B x D x H)

Afmetingen van
 grilloppervlak : 59 x 40,5 cm

Aansluiting van
 vleesthermometer : 3,5 mm-aansluiting

Stroomverbruik in de uit-stand: < 0,5 W
 Periode waarna het apparaat automatisch in de uit-stand gaat: < 20 minuten

 Controleer vóór gebruik of het product is gemonteerd zoals afgebeeld.

Montage

Montage stappen

Zorg ervoor dat uw grill goed is gemonteerd. Gedetailleerde montage-instructies vindt u in deze gebruiksaanwijzing. Volg deze instructies zorgvuldig op om een correcte en veilige montage van de grill te garanderen.



Pas op!

Hoewel we er alles aan doen om het montageproces zo eenvoudig mogelijk te maken, is het inherent aan gefabriceerde stalen onderdelen met hoeken en randen dat er snijwonden kunnen ontstaan bij onjuiste behandeling tijdens de montage. Wees voorzichtig bij het hanteren van onderdelen tijdens de montage. Het dragen van werkhandschoenen wordt sterk aanbevolen.

Gebruik



Let op

Het product zal erg heet worden tijdens het gebruik. Plaats het product daarom op een vuurvaste ondergrond. Het oppervlak moet vlak en slipvast zijn.

Fig. 1 Plaats de grill op een stabiele en vlakke ondergrond.

Fig. 2 Plaats de vetopvangbak onder het verwarmingselement.

Fig. 3 Steek de stekker in een geschikt stopcontact.



Let op

De grillplaat en delen er onder zullen erg heet worden tijdens het grillen.

Fig. 4 Zet de gewenste kant van de grill aan met de bijbehorende aan/uitschakelaar. Druk op beide aan/uitschakelaars om de gehele grill aan te zetten.

Stel de gewenste temperatuur in van 100°C tot 300°C in stappen van 50°C met behulp van de bijbehorende temperatuurkeuzeknop. De ingestelde temperatuur wordt weergegeven op het display.

Voor elke helft van de grill kunnen verschillende temperaturen worden ingesteld om het gelijktijdig grillen van een verscheidenheid aan voedsel mogelijk te maken.

De daadwerkelijke temperatuur wordt weergegeven op de thermometer in de deksel.

Bij het inschakelen begint de timer van het betreffende verwarmingselement automatisch op 990 minuten en telt af. Met behulp van de timerknop stelt u de gewenste kooktijd in in stappen van 10 minuten, waarna de grill automatisch uitschakelt. Dit is vooral handig bij langere kooktijden, zoals bij het bereiden van draadjesvlees. Om de timer terug te zetten naar 0, houd de timerknop ongeveer 3 seconden ingedrukt.

Nederlands

De vleesthermometers gebruiken

Fig. 5 U kunt twee vleesthermometers aansluiten. Steek één of beide vleesthermometers in de **P1**- en **P2**-aansluitingen. Gebruik de **P1P2**-knop om de temperatuur op de onderste displays weer te geven. Het linkerdisplay toont de temperatuur van vleesthermometerinvoer **P1** en het rechterdisplay toont de temperatuur van vleesthermometerinvoer **P2**. Om de kerntemperatuur van het voedsel te meten, steek de punt van de betreffende thermometer in het midden van het voedsel. Druk op de **P1P2**-knop om de temperaturen op de onderste displays weer te geven. Verwijder de thermometers uit het voedsel. Haal na het grillen de vleesthermometers uit de **P1**- en **P2**-aansluitingen en bewaar ze apart.

Opmerking

- Bevroren voedsel moet volledig worden ontdooid voordat u het grilt.
- Vergeet niet dat de kookresultaten beter zullen zijn als het product eerst wordt voorverwarmd.

Fig. 6 Voeg wat plantaardige olie toe aan de grillplaat. Leg het voedsel op de grillplaat.
Leg het voedsel direct op het grillrooster of wikkel het in aluminiumfolie.



Let op

Laat geen water of olie naar binnen komen (bijvoorbeeld via het bedieningspaneel).

Fig. 7 Draai het voedsel af en toe om met een geschikte grilltang.

Opmerking

Houd het kookproces af en toe in de gaten. De kooktijd is afhankelijk van het soort voedsel en van uw persoonlijke smaak. Zorg ervoor dat het voedsel volledig gaar is voordat u het eet.

Fig. 8 Om uit te schakelen, druk op de aan/uit-schakelaar van het ingeschakelde grillgedeelte.
Het bijbehorende display wordt uitgeschakeld.

Reiniging en onderhoud



Pas op

Haal de stekker uit het stopcontact en laat het volledig afkoelen voordat u het schoonmaakt. Dompel elektrische onderdelen van het product nooit onder in water tijdens het reinigen of gebruiken. Houd het product nooit onder stromend water. Gebruik bij het reinigen nooit oplosmiddelen of schurende materialen, harde borstels, metalen of scherpe voorwerpen. Oplosmiddelen zijn schadelijk voor de menselijke gezondheid en kunnen delen van kunststof aantasten, terwijl schurende schoonmaakproducten en gereedschappen krassen op het oppervlak of de oppervlakken kunnen veroorzaken.

Fig. 9 Verwijder indien nodig de grillroosters om ze te reinigen. Deze kunnen droog worden gereinigd met een geschikte grillborstel of worden gewassen met afwasmiddel en water. Verwijder het verwarmingselement en veeg het af met een vochtige doek. Verwijder eventuele voedselresten zo goed mogelijk van het verwarmingselement. Gebruik geen harde of scherpe voorwerpen om beschadigen te voorkomen.

Problemen oplossen

Als zich problemen voordoen tijdens het gebruik, raadpleeg de volgende tabel. Als problemen niet kunnen worden opgelost zoals vermeld onder **Oplossing**, neem dan contact op met uw verkoper.

Problemen	Mogelijke oorzaken	Oplossing
Product werkt niet	<ul style="list-style-type: none"> • Onderbroken stroom. • Stekker is onjuist aangesloten • Thermostaat is niet ingesteld 	<ul style="list-style-type: none"> • Controleer de stroom • Controleer de verbinding • Controleer de thermostaat
De temperatuurmeting blijft hangen of verandert niet (geeft nog steeds dezelfde waarde weer)	<ul style="list-style-type: none"> • Losse of vuile sensorconnector • Defecte sonde of beschadigde kabel • Sensor niet goed ondergedompeld of geïnstalleerd 	<ul style="list-style-type: none"> • Sluit de stekker van de temperatuursensor opnieuw aan. Zorg ervoor dat de verbinding stevig en schoon is. • Controleer de kabel en sonde op schade
De meetwaarde is consistent lager dan verwacht.	<ul style="list-style-type: none"> • De sonde is niet ondergedompeld in of in koude ruimtes. 	<ul style="list-style-type: none"> • Zorg ervoor dat de punt van de sonde volledig in het doelmedium is ondergedompeld.

Nederlands

Montage-instructies



Pas op!

Volg de op afbeeldingen gebaseerde montage-instructies in de **bijlage** van deze handleiding en neem de tabellen met **onderdelenlijst** en **montagematerialen** in acht.



Onderdelenlijst en nummering

Item	Nr.	Beschrijving
1	1	Barbecue-eenheid (voorgemonteerd)
2	1	Zijtafel, rechts
3	1	Vetopvangbak
4	2	Houder A
5	2	Houder B
6	2	Hoekfitting A
7	2	Hoekfitting B
8	1	Dwarsbalk, achterkant
9	1	Plank
10	1	Deurstop, onder
11	1	Bodemplaat
12	1	Steun, rechtsachter
13	1	Steun, rechtsvoor
14	2	Vleesthermometer
15	1	Onderkastdeur, rechts
16	1	Onderkastdeur, links
19	4	Zwenkwiel, vergrendelbaar
22	2	Zijpaneel
23	1	Steun, linksvoor
24	1	Paneel van onderkastje
25	1	Steun, linksachter
26	2	Dwarsbalk, links /rechts
27	2	Grillrek
28	1	Warmhoudrek
29	1	Zijtafel, links

Montagematerialen

Item	Nr.	Beschrijving
A	20	Schroef, M6 x 12 mm (¼ x 12 mm)
B	30	Schroef, M4 x 10 mm (5/32 x 10 mm)
C	16	Veerring, M6 (¼)
D	4	Asschroef (¼)
E	8	Sluistring, M6 (¼)

Instrukcje bezpieczeństwa

-  **Ryzyko poparzeń!** Nie dotykać gorących powierzchni produktu. W trakcie eksploatacji istnieje ryzyko nagrzania się produktu. **Uwaga! Gorące powierzchnie!**
-  **Uwaga!** Aby zapobiec przegrzaniu nie należy zakrywać produktu sztywnymi lub elastycznymi materiałami takimi jak powłoki lub folie aluminiowe oraz innymi odpornymi na ciepło przedmiotami. Stosowanie takich przedmiotów lub materiałów na ruszcie może zmniejszyć bezpieczeństwo użytkowania i doprowadzić do poważnych uszkodzeń produktu.
- Produkt nadaje się do użytku zewnętrznego.
- Należy regularnie sprawdzać przewód zasilania pod kątem uszkodzeń. W przypadku jego uszkodzenia nie wolno korzystać z produktu.
- Produkt musi być zasilany przy pomocy wyłącznika różnicoprądowego (RCD), o wartości znamionowej roboczego prądu różnicowego nieprzekraczającej 30 mA.
- Produkt należy podłączyć do gniazda posiadającego uziemienie.
- Nie należy użytkować produktu za pomocą zewnętrznego czasomierza czy osobnego pilota.
- Produkt ten może być obsługiwany przez dzieci w wieku od 8 lat i przez osoby o zmniejszonych możliwościach psychicznych, sensorycznych i umysłowych czy braku doświadczenia i wiedzy, jeśli będą pod nadzorem lub zostaną dokładnie poinstruowane w zakresie użytkowania produktu w bezpieczny sposób i zrozumieją związane z tym zagrożenia.
- Nie wolno dopuszczać, aby dzieci bawiły się produktem.

Instrukcje bezpieczeństwa

- Czyszczenie i konserwacja produktu nie mogą być dokonywane przez dzieci, o ile nie są one starsze niż 8 lat i są pod opieką.
- Produkt wraz z kablem zasilania trzymać z dala od dzieci w wieku poniżej 8 lat.
- **Ostrzeżenie!** W tym produkcie nie wolno używać węgla drzewnego ani podobnych łatwopalnych paliw.
- Uszkodzony przewód zasilający może wymienić wyłącznie autoryzowany agent serwisowy w celu uniknięcia zagrożeń.
- Urządzenie i pozostałe części należy czyścić po każdym użyciu.
- Prosimy zwracać uwagę na rozdział **Czyszczenie i pielęgnacja**.

- Najpierw należy uważnie przeczytać tę instrukcję. Zawiera ona istotne informacje dotyczące bezpieczeństwa, jak też użytkowania i konserwacji sprzętu.
- Zachować tę instrukcję na przyszłość i przechowywać ją wraz z produktem.
- Zwrócić szczególną uwagę na ostrzeżenia na produkcie oraz te w instrukcji.
- Produkt użytkować tylko zgodnie z jego przeznaczeniem. Niewłaściwe użytkowanie może prowadzić do powstawania zagrożeń.
- W przypadku niewłaściwego używania czy złej obsługi, producent nie ponosi odpowiedzialności za wyniki usterki.
- Użycie akcesoriów i elementów składowych w sposób niezgodny z zaleceniami producenta może spowodować uszkodzenie ciała lub szkody materialne oraz utratę gwarancji.
- Nigdy nie pozostawiać włączonego produktu bez nadzoru.
- Nie kłaść na produkcie żadnych ciężkich przedmiotów.
- W trakcie czyszczenia czy użytkowania nigdy nie zanurzać podzespołów elektrycznych produktu w wodzie. Nigdy nie wkładać produktu pod strumień bieżącej wody.
- Nie próbować samemu naprawiać produktu. W celu przeprowadzenia obsługi i napraw należy kontaktować się z przedstawicielem autoryzowanego serwisu.
- Napięcie sieci zasilania musi być zgodne z informacją o napięciu nominalnym, znajdującą się na tabliczce znamionowej produktu.
- Jako wyłącznik produktu służy wtyczka zasilania. Należy upewnić się, czy wtyczka zasilania jest sprawna.
- Tylko wyjęcie wtyczki z gniazdka zasilania całkowicie odłącza produkt od sieci zasilania.
- Unikać uszkodzeń kabla zasilania, które mogą być spowodowane skręceniem się kabla czy jego kontaktu z ostrymi krawędziami.
- Produkt ten wraz z jego kablem zasilania i wtyczką trzymać z dala od wszystkich źródeł ciepła, takich jak np.: kuchenki mikrofalowe, płyty grzejne i inne urządzenia/obiekty wytwarzające ciepło.

Instrukcje bezpieczeństwa

- Odłączać z gniazdka zasilania tylko poprzez chwyt dłonią za wtyczkę. Nie ciągnąć za kabel.
- Wyjmować wtyczkę z gniazdka, gdy produkt nie jest używany, w przypadku uszkodzenia, przed podłączeniem lub odłączeniem akcesoriów oraz przed każdym czyszczeniem.
- W przypadku uszkodzenia kabla zasilania lub upadku samego produktu, nie należy go używać, zanim nie będzie sprawdzone przez autoryzowanego przedstawiciela serwisowego.
- Produkt użytkować tylko w suchych pomieszczeniach, nigdy na otwartym powietrzu.
- Produkt ten chronić przed skrajnie wysokimi, jak i niskimi temperaturami jak też i przed bezpośrednim działaniem promieni słonecznych i pyłu.
- W celu zmniejszenia ryzyka pożaru i porażenia prądem elektrycznym, nie wystawiać produktu na działanie ognia (kominiek, grill, świece, papierosy, itp.) czy wody (krople wody, rozbryzgi wody, wazon, wanny, stawy, itp.).
- **Ostrzeżenie!** Nie użytkować produktu w pobliżu wody czy w pomieszczeniu o dużej wilgotności; np. w wilgotnej piwnicy lub obok basenu czy wanny.
- Produkt używać tylko w umiarkowanych szerokościach geograficznych. Unikać regionów tropikalnych i szczególnie wilgotnych.
- Chronić produkt przed wilgocią, tj. odpryskami wodą itp.
- Produkt nie może mieć styczności z łatwopalnymi materiałami. Zawsze zachować odpowiedni odstęp bezpieczeństwa od łatwopalnych materiałów.
- Nie wprowadzać do produktu żadnych ciał obcych.
- Produkt ten nie nadaje się do zastosowań komercyjnych. Jest przeznaczony jedynie do użytkowania w gospodarstwie domowym.
- **Ryzyko pożaru!** Chleb i wszystkie inne produkty spożywcze mogą się palić! Nie stosować chleba o wysokiej zawartości cukru, ponieważ może on spowodować pożar. Nigdy nie pozostawiać uruchomionego urządzenia bez nadzoru.
- **Ryzyko poparzenia!** Nie dotykać gorących powierzchni produktu. Zawsze chwytać go za uchwyt lub pokrętko obrotowe.
- Płyty do grillowania oraz inne części produktu silnie się nagzewają. Odczekać aż produkt ostygnie przed jego czyszczeniem lub przechowywaniem.
- **Ważne!** Przed użyciem sprawdź, czy produkt jest w dobrym stanie. Produkt nie może być używany, jeśli ma ślady uszkodzeń lub istnieje podejrzenie o jego wadę.

Polski

Gratulacje!

Dziękujemy za zakup produktu **KOENIC**.
Prosimy o uważne przeczytanie tej instrukcji i zachowanie jej na przyszłość.

Przeznaczenie użytkowe

Jest to grill elektryczny przeznaczony do przygotowywania żywności nadającej się do grillowania. Produkt należy stosować wyłącznie na zewnątrz, nigdy wewnątrz pomieszczeń. Produkt ten jest przeznaczony wyłącznie do użytku domowego i nie nadaje się do użytku komercyjnego. Użycie jakichkolwiek innych może doprowadzić do uszkodzenia urządzenia lub do obrażeń ciała.

Imtron GmbH nie bierze żadnej odpowiedzialności za uszkodzenie produktu, szkody majątkowe czy jakiegokolwiek obrażenia ciała spowodowane nieostrożnym użytkowaniem produktu czy użytkowaniem produktu do celu innego niż ten określony przez producenta.

Przed pierwszym użyciem

Produkt wraz z wyposażeniem należy ostrożnie wyjąć z oryginalnego opakowania. Zaleca się zachowanie oryginalnego opakowania dla późniejszego przechowywania. W celu wyrzucenia oryginalnego opakowania należy postępować zgodnie z obowiązującymi przepisami dotyczącymi utylizacji. W przypadku pytań dotyczących prawidłowej utylizacji należy zasięgnąć porady w miejscowej gminie.

Zawartość opakowania należy sprawdzić pod względem kompletności i uszkodzeń. W przypadku braku części w opakowaniu lub w razie stwierdzenia uszkodzeń należy skontaktować się z punktem sprzedaży. Po wypakowaniu urządzenia zapoznaj się z rozdziałem **Czyszczenie i pielęgnacja**.

Podczas produkcji części produktu pokrywane są cienką warstwą oleju w celu ich ochrony. Aby usunąć pozostałości po produkcji, włączyć produkt na ok. 10 minut bez potraw wewnątrz. Sprawdzić, czy jest odpowiednia wentylacja, jako że może pojawić się delikatny odór i trochę dymu. Jest to nieszkodliwe i szybko zanika.

Zawartość opakowania

1 x Grill stojący z rusztami grillowymi
2 x Czujniki temperatury
1 x Instrukcja obsługi
1 x Karta gwarancyjna

Sterowniki i części składowe

- A** Termometr
- B** Pokrywa
- C** Komora grillowa
- D** Stolik boczny (2 szt.)
- E** Przewód zasilający z wtyczką
- F** Szafka dolna
- G** Gniazda na termometry do mięsa **P1/P2**
- H** Panel sterowania

- h1** Wskaźnik temperatury, prawy
- h2** Przycisk temperatury, prawy
- h3** Przycisk wyłącznika grzałki, prawy
- h4** Przycisk wyłącznika zegarowego
- h5** Wyświetlacz timera/wyświetlacz temperatury **P2**
- h6** Lampka robocza
- h7** Wyświetlacz temperatury **P1**
- h8** Przycisk **P1-P2**
- h9** Przycisk wyłącznika grzałki, lewy
- h10** Przycisk temperatury, lewy
- h11** Wskaźnik temperatury, lewy

- I** Uchwyt pokrywy
- J** Czujniki temperatury (niepokazane)

Dane techniczne

Napięcie znamionowe : 220 – 240 V~ 50-60 Hz
Znamionowa moc
wejściowa : 3200 W
Klasa ochrony : I
Rodzaj ochrony : IPX4
Wyłącznik zegarowy : do 990 min
Zakres temperatury : 100°C – 300°C
(na ruszcie grillowym)
Wymiary urządzenia : 121,5 x 52,5 x 116 cm
(szer. x gł. x wys.)
Wymiary powierzchni grillowej : 59 x 40,5 cm
Wtyczka termometrów : Jack 3,5 mm

Pobór mocy w trybie wyłączenia: < 0,5 W
Czas, po którym urządzenie automatycznie przejdzie w tryb wyłączenia: < 20 minuty



Przed użyciem produkt należy zmontować zgodnie z ilustracją.

Montaż

Etapy montażu

Grill musi zostać prawidłowo zmontowany. Szczegółowe instrukcje montażu są podane w niniejszej instrukcji obsługi. Należy dokładnie przestrzegać tych instrukcji, aby zapewnić prawidłowy i bezpieczny montaż grilla.



Ostrożnie

Chociaż dokładamy wszelkich starań, aby proces montażu był tak jak najłatwiejszy, nieodłączną cechą elementów wykonanych z blachy stalowej jest to, że narożniki i krawędzie mogą powodować skaleczenia w razie niewłaściwego obchodzenia się z nimi podczas prac montażowych. Należy zachować ostrożność podczas pracy z wszystkimi elementami podczas montażu. Zdecydowanie zalecane jest używanie rękawic roboczych.

Użytkowanie



Ostrzeżenie

Urządzenie podczas użytkowania bardzo się nagrzewa. Zatem należy je ustawić na powierzchni ognioodpornej. Powierzchnia musi być pozioma i mieć własności antypoślizgowe.

Rys. 1 Postawić grill na stabilnej i równej powierzchni

Rys. 2 Umieścić tacę na tłuszcz pod grzałką.

Rys. 3 Podłączyć wtyczkę zasilania do odpowiedniego gniazdka.



Ostrzeżenie

Płytki grilla i elementy znajdujące się pod nią podczas użytkowania osiągają bardzo wysoką temperaturę.

Rys. 4 Włączyć żądaną stronę grilla za pomocą odpowiedniego wyłącznika. Nacisnąć oba wyłączniki, aby włączyć cały grill. Ustawić żądaną temperaturę w zakresie od 100°C do 300°C w krokach co 50°C za pomocą odpowiedniego przycisku wyboru temperatury. Ustawiona temperatura jest widoczna na wskaźniku. Dla każdej połowy grilla można ustawić inną temperaturę, aby umożliwić jednoczesne grillowanie różnych potraw. Rzeczywista temperatura jest wskazywana na termometrze w pokrywie. Po włączeniu wyłącznik zegarowy odpowiedniej grzałki automatycznie rozpoczyna odliczanie od 990 minut. Za pomocą przycisku wyłącznika zegarowego można w 10-minutowych odstępach ustawiać żądany czas grillowania, po którym grill automatycznie się wyłączy. Jest to szczególnie przydatne w przypadku dłuższych czasów grillowania, jak na przykład przyrządzanie szarpanej wieprzowiny. Aby ustawić wyłącznik zegarowy na 0, należy przytrzymać przycisk wyłącznika zegarowego przez około 3 sekundy.

Używanie termometrów do mięsa

Rys. 5 Można podłączyć dwa termometry do mięsa. Podłączyć jeden lub oba termometry do gniazd **P1** i **P2**. Za pomocą przycisku **P1P2** można wyświetlić temperaturę na dolnych wskaźnikach. Lewy wskaźnik wskazuje temperaturę z wejścia termometru do mięsa **P1**, a prawy wyświetlacz wskazuje temperaturę z wejścia termometru do mięsa **P2**. Aby zmierzyć temperaturę w środku żywności, należy włożyć końcówkę odpowiedniego czujnika do środka żywności. Nacisnąć przycisk **P1P2**, aby wyświetlić temperaturę na dolnych wskaźnikach. Wyjąć czujniki z mięsa. Po zakończeniu grillowania wyjąć termometry do mięsa z gniazd **P1** i **P2** i schować je oddzielnie.

Uwaga

- Możona żywność musi zostać całkowicie rozmrożona przed grillowaniem.
- Należy pamiętać, że efekty grillowania będą lepsze, jeśli produkt zostanie wcześniej podgrzany.

Rys. 6 Dodać nieco oleju roślinnego na płytę grillową. Umieścić żywność na płycie grillowej. Umieścić żywność bezpośrednio na ruszcie grillowym lub zawinąć ją w folię aluminiową.



Ostrzeżenie

Nie dopuścić do przedostania się wody ani oleju do wnętrza (np. przez panel sterowania).

Rys. 7 Od czasu do czasu przewracać żywność za pomocą odpowiednich szczypek do grilla.

Uwaga

Sprawdzać od czasu do czasu proces grillowania. Czas grillowania zależy od rodzaju żywności i osobistych upodobań. Przed jedzeniem sprawdzić, czy żywność jest całkowicie upieczona.

Rys. 8 Aby wyłączyć, należy nacisnąć wyłącznik włączonej części grilla. Odpowiedni wskaźnik wyłączy się.

Czyszczenie i pielęgnacja



Ostrożnie

Przed czyszczeniem należy wyłączyć produkt i poczekać, aż całkowicie ostygnie. Nie wolno zanurzać elementów elektrycznych produktu w wodzie podczas czyszczenia i używania. Nie wolno trzymać produktu pod bieżącą wodą. Podczas czyszczenia nie używać rozpuszczalników, materiałów ściernych, twardych szczotek, metalowych ani ostrych przedmiotów. Rozpuszczalniki są szkodliwe dla zdrowia człowieka i mogą uszkodzić plastikowe elementy, a ściernie środki czyszczące i narzędzia mogą porysować powierzchnię (powierzchnie).

Rys. 9 W razie potrzeby zdjąć ruszty grillowe w celu wyczyszczenia. Można je czyścić na sucho za pomocą odpowiedniej szczotki do grilla lub myć wodą z płynem do naczyń. Wyjąć grzałkę i wytrzeć ją wilgotną szmatką. Usunąć jak najdokładniej resztki żywności z grzałki. Aby uniknąć uszkodzeń, do czyszczenia nie należy używać twardych ani ostrych przedmiotów.

Wykrywanie i usuwanie usterek

Jeśli istnieją jakiegokolwiek problemy podczas użytkowania, należy zapoznać się z poniższą tabelą. Jeżeli nie można rozwiązać danego problemu tak jak wskazano w kolumnie **Rozwiązanie**, należy skontaktować się ze sprzedawcą.

Problem	Możliwa przyczyna	Rozwiązanie
Produkt nie działa	<ul style="list-style-type: none"> Przerwany dopływ zasilania Urządzenie jest niewłaściwie podłączone Termostat nie jest ustawiony 	<ul style="list-style-type: none"> Przerwany dopływ zasilania Urządzenie jest niewłaściwie podłączone Termostat nie jest ustawiony
Odczyt temperatury jest zablokowany lub nie zmienia się (nadal pokazuje tę samą wartość)	<ul style="list-style-type: none"> Luźne lub brudne złącze czujnika Wadliwa sonda lub uszkodzony kabel Czujnik nie jest prawidłowo zanurzony lub zainstalowany 	<ul style="list-style-type: none"> Podłącz ponownie wtyczkę czujnika temperatury. Upewnij się, że połączenie jest solidne i czyste. Sprawdź kabel i sondę pod kątem uszkodzeń
Zmierzone wartości są konsekwentnie niższe od oczekiwanych.	<ul style="list-style-type: none"> Sonda nie jest zanurzona ani nie znajduje się w zimnych kieszeniach 	<ul style="list-style-type: none"> Upewnij się, że końcówka sondy jest całkowicie zanurzona w medium docelowym.

Polski

Instrukcja montażu

**Ostrożnie**

Należy postępować zgodnie z obrazkowymi instrukcjami montażu **zawartymi** w załączniku do niniejszej instrukcji i zwracać uwagę na tabele **Lista elementów** i **Materiały montażowe**.

Lista elementów i numeracja

Pozycja	Nr	Opis
1	1	Zespół grillowy (wstępnie zmontowany)
2	1	Stolik boczny, prawy
3	1	Taca na tłuszcz
4	2	Uchwyt A
5	2	Uchwyt B
6	2	Łącznik kątowy A
7	2	Łącznik kątowy B
8	1	Poprzeczka, tylna
9	1	Półka
10	1	Ogranicznik drzwi, dolny
11	1	Podstawa
12	1	Podpora, tylna prawa
13	1	Podpora, przednia prawa
14	2	Termometr do mięsa
15	1	Drzwi szafki dolnej, prawe
16	1	Drzwi szafki dolnej, lewe
19	4	Kółko samonastawne, z blokadą
22	2	Płyta boczna
23	1	Podpora, przednia lewa
24	1	Płyta szafki dolnej
25	1	Podpora, tylna lewa
26	2	Poprzeczka, lewa/prawa

Pozycja	Nr	Opis
27	2	Półka do grillowania
28	1	Półka do podgrzewania
29	1	Stolik boczny, lewy

Materiały montażowe

Pozycja	Nr	Opis
A	20	Śruba, M6 x 12 mm (¼ x 12 mm)
B	30	Śruba, M4 x 10 mm (5/32 x 10 mm)
C	16	Podkładka sprężysta, M6 (¼)
D	4	Śruba wałkowa (¼)
E	8	Podkładka, M6 (¼)



1

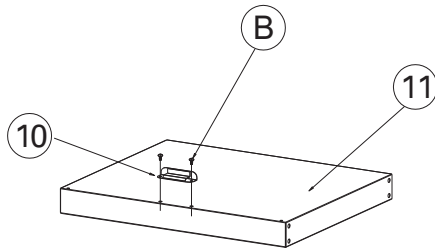

3

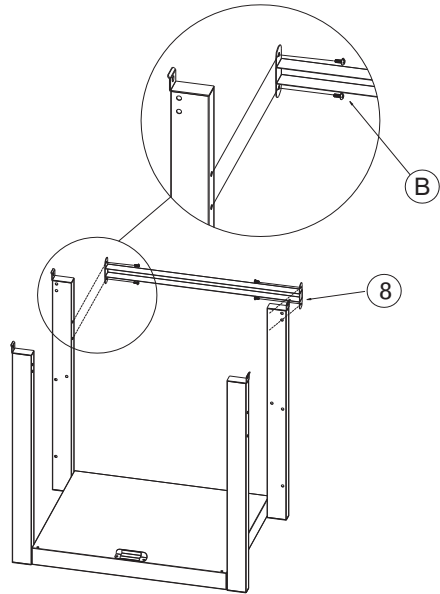

2

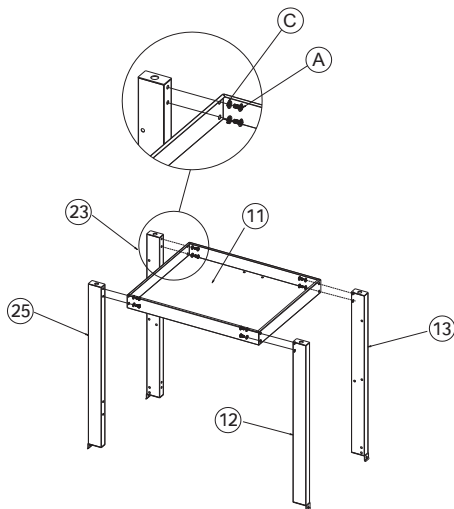

4

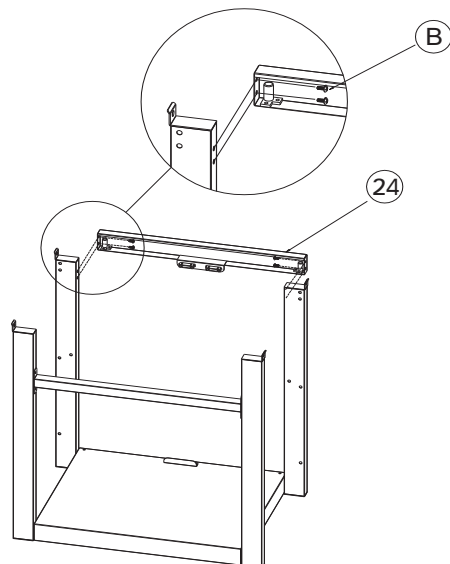

Appendix

5

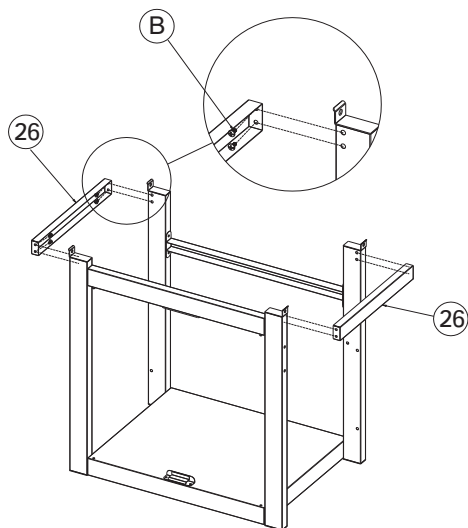

7

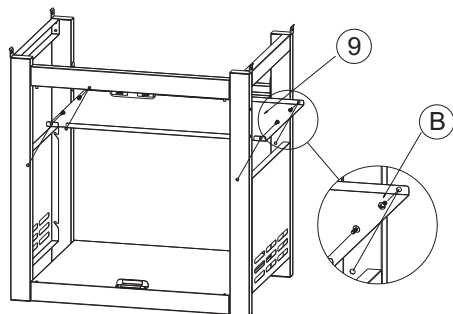

6

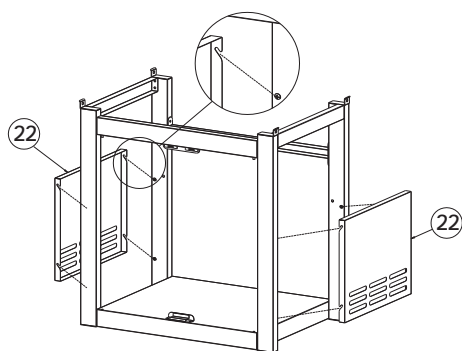

8

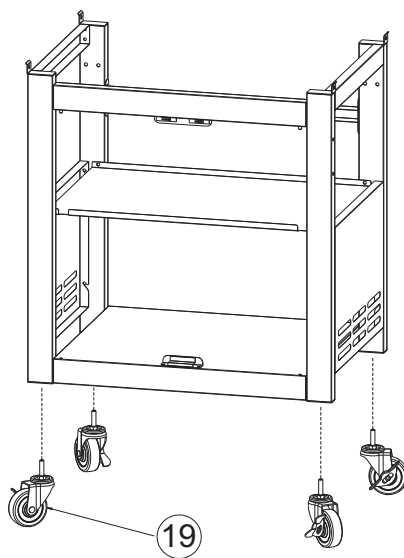

9

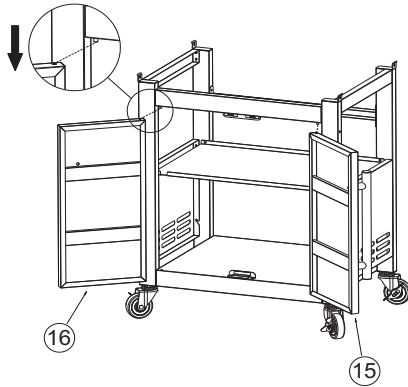

11

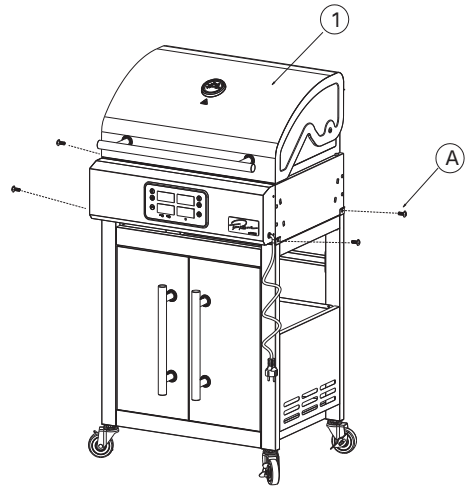

10

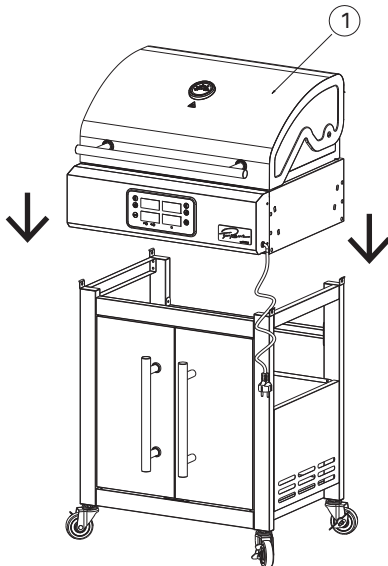

12

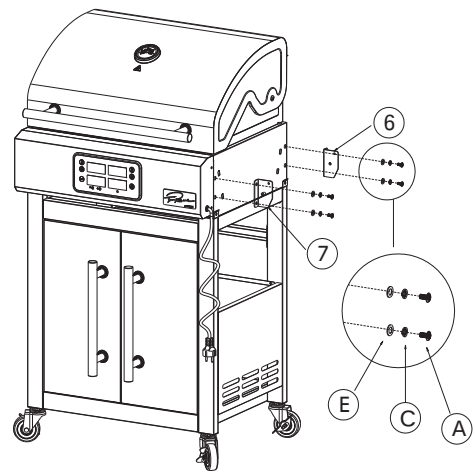

Appendix

13

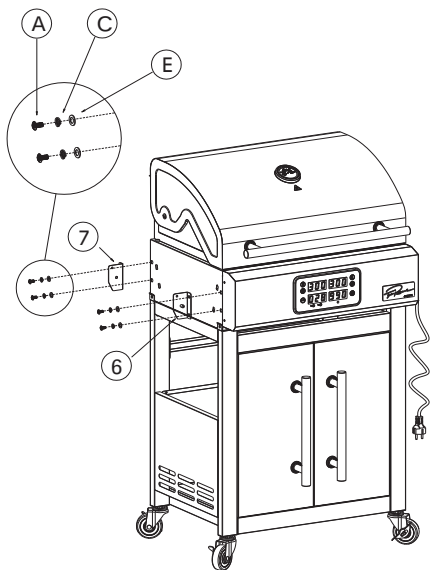

15

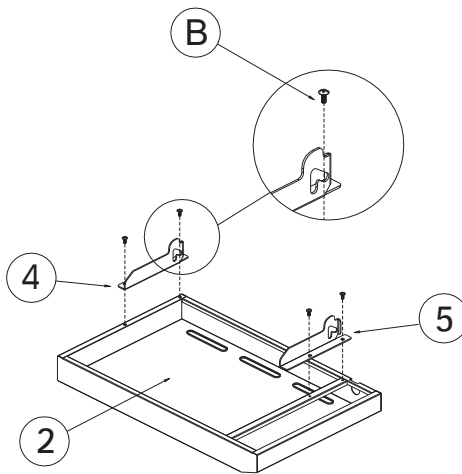

14

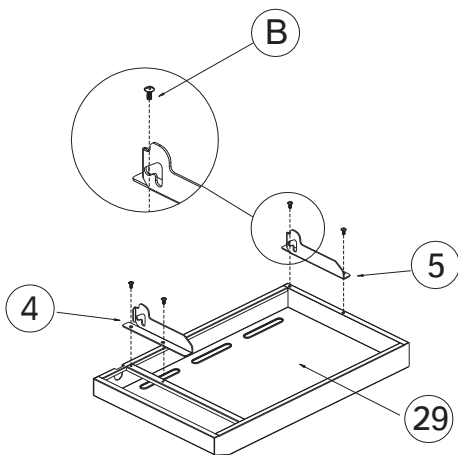

16

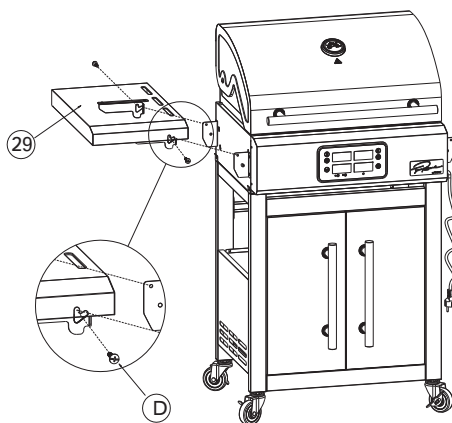

17

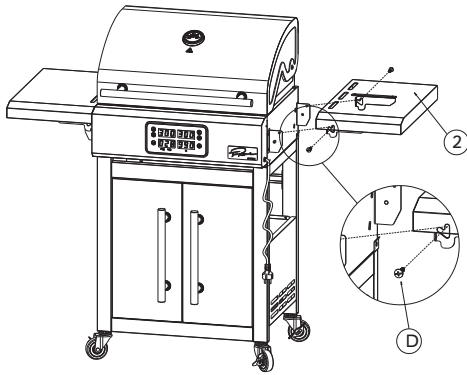

19

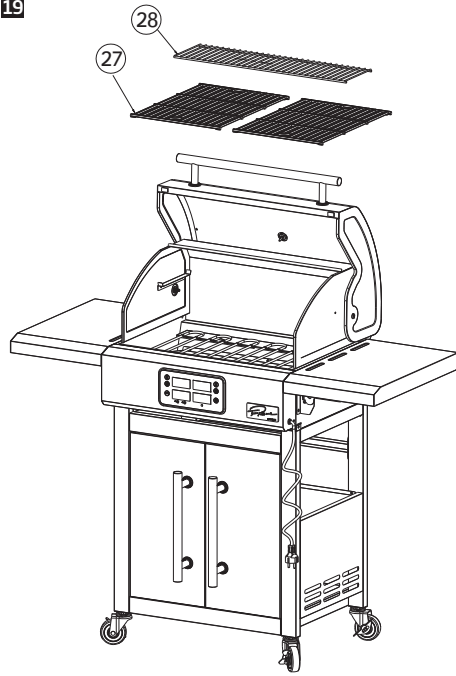

18

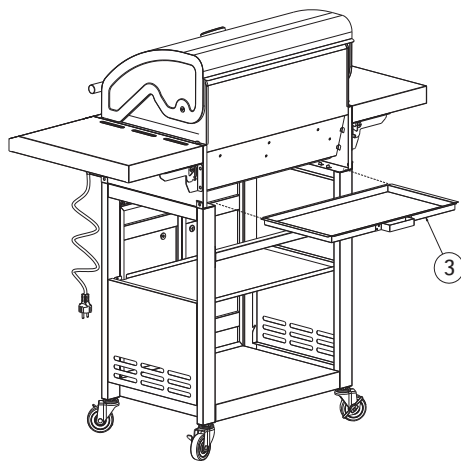

20



Appendix

