

Xiaomi Compact Hair Dryer H101
User Manual · 1

Xiaomi Kompakt-Haartrockner H101
Benutzerhandbuch · 15

Manuale utente Xiaomi Compact Hair Dryer
H101 · 29

Manuel d'utilisation de Xiaomi Compact Hair
Dryer H101 · 43

Manual de usuario del Xiaomi Compact Hair
Dryer H101 · 57

Руководство пользователя Фена Xiaomi
Compact Hair Dryer H101 · 71

Panduan Pengguna Xiaomi Compact Hair Dryer
H101 · 85

Instrukcja obsługi Kompaktowa suszarka do
włosów Xiaomi H101 · 99

Uživatelská příručka pro Kompaktní vysoušeč
vlasů Xiaomi H101 · 113

Manual del usuario del Secador de Pelo
Compacto Xiaomi H101 · 127

Uscător compact de păr Xiaomi H101 - Manual
de utilizare · 141

Xiaomi دليل مستخدم مجفف الشعر كومباكت H101 من · 155

Xiaomi Kompakt Saç Kurutma Makinesi H101
Kullanım Kılavuzu · 169



Safety Instructions

Read this manual carefully before use, and retain it for future reference.

To reduce the risk of malfunction, electric shock, injury, fire, death, and damage to equipment or property, make sure to observe the following safety precautions.

Symbol Descriptions

WARNING

Indicates the potential hazards that may result in serious injuries or death.

CAUTION

Indicates the risk of minor injuries.



Do not use this device in a bathtub, shower, or water-filled reservoir.

WARNING: Do not use this appliance near bathtubs, showers, basins or other vessels containing water.

WARNING

- This appliance can be used by children aged from 8 years and above and persons with reduced physical, sensory or mental capabilities or lack of experience and knowledge if they have been given supervision or instruction concerning use of the appliance in a safe way and understand the hazards involved.
- Children shall not play with the appliance.
Keep appliance out of reach from young children, particularly during use and cool down.
- Cleaning and user maintenance shall not be made by children without supervision.

Power Cord & Plug

- Do not use the hair dryer if the power cord or power plug is damaged or overheated, as this may cause burns, electric shocks, or cause a fire due to a short circuit.
- Do not use the hair dryer if the power plug that is plugged into the electrical outlet is loose, as this may cause burns, electric shocks, or cause a fire due to a short circuit.
- Do not plug in or unplug the power plug with wet hands, as this may result in electric shocks or injury.
- Do not use the hair dryer if the power cord is tied together, as this may cause electric shocks, or cause a

WARNING

fire due to a short circuit.

- Do not damage, modify, forcefully bend, pull, twist, or squeeze the power cord, nor place heavy objects on top of it, as this may cause electric shocks, or cause a fire due to a short circuit.
- Do not pull the power cord when unplugging the power plug. Make sure to hold the power plug when unplugging it. Otherwise, the power cord may get damaged, cause burns, cause electric shocks, or cause a fire due to a short circuit.
- Completely and directly plug the power plug into a 220–240 V~ electrical outlet. Do not use a power strip or extension cords, as this may cause electric shocks, or cause a fire due to a short circuit.
- When the hairdryer is used in a bathroom, unplug it after use since the proximity of water presents a hazard even when the hairdryer is switched off.
- If the supply cord is damaged, it must be replaced by the manufacturer, its service agent or similarly qualified persons in order to avoid a hazard.

WARNING

Usage & Storage

- Do not place the hair dryer on its air intake while it is turned on, as this may cause the heating coil to overheat, which may result in a fire.
- Do not block or insert foreign objects into the air outlet and air intake, as this may cause burns, electric shocks, or cause a fire due to a short circuit.
- Do not immerse this hair dryer in water.
- Do not use this hair dryer in humid environments.
- Keep the hair dryer dry, otherwise it may cause electric shocks.
- Do not use the hair dryer with wet hands, as this may result in electric shocks or cause a fire due to a short circuit.
- Do not use the hair dryer near petroleum gas or other flammable goods (such as volatile agents, paint thinners, sprays) as this may result in explosions or cause fires due to a short circuit.
- Do not leave the hair dryer unattended when it is turned on, as this may result in a fire due to a short circuit.
- Hair dryer for household and indoor use only.

WARNING

- Do not wrap the power cord around the body of the hair dryer during storage. Doing so may result in the power cord becoming loose, electric shocks, or cause a fire due to a short circuit during future use.
- Do not store the hair dryer in a highly humid environment, as this may cause electric shocks, or cause a fire due to a short circuit.
- Do not store the hair dryer within the reach of children and infants, as this may result in electric shocks or injury.
- Do not use this appliance near bathtubs, showers, basins or other vessels containing water.
- Do not repair, disassemble, or modify this product yourself, as this may cause injury or fire due to malfunctioning.
- For additional protection, the installation of a residual current device (RCD) having a rated residual operating current not exceeding 30 mA is advisable in the electrical circuit supplying the bathroom. Ask your installer for advice.

CAUTION

Malfunctions & Breakdowns

- In the event of a malfunction or breakdown, such as no air blowing, frequent stops, internal overheating, or smoking, please stop using the product immediately, unplug the power cord, and contact the customer service. The use of this product in these circumstances may result in electric shocks, injury, or fire due to a short circuit.
- The air outlet and air nozzle may get hot during use, so do not touch them with your hands, as this may cause burns.
- Avoid dropping the hair dryer or subjecting it to strong impacts, as this may cause electric shocks, or cause a fire due to a short circuit.
- Do not use the hair dryer if the air intake is damaged, as your hair may get caught in it and cause damage to your hair.
- Do not use the hair dryer on infants or young children, as it may cause burns.
- Do not twist or tangle the power cord when storing it. Otherwise, it may break, cause burns, electric shocks, or a fire due to a short circuit during future use.

CAUTION

- This product is only to be used to dry and tidy hair. Do not use it for pets or to dry shoes, clothing, etc. Otherwise, it may cause burns or a fire due to a short circuit.

EU Declaration of Conformity



We, Hangzhou Lexiu Electronic Technology Co., Ltd., hereby, declares that this equipment is in compliance with the applicable Directives and European Norms, and amendments. The full text of the EU declaration of conformity is available at the following internet address: <http://www.mi.com/global/service/support/declaration.html>

WEEE Disposal and Recycling Information



All products bearing this symbol are waste electrical and electronic equipment (WEEE as in directive 2012/19/EU) which should not be mixed with unsorted household waste. Instead, you should protect human health and the environment by handing over your waste equipment to a designated collection point for the recycling of waste electrical and electronic equipment, appointed by the government or local authorities. Correct disposal and recycling will help prevent potential negative consequences to the environment and human health. Please contact the installer or local authorities for more information about the location as well as terms and conditions of such collection points.

Product Overview

Note: Illustrations of product, accessories, and user interface in the user manual are for reference purposes only. Actual product and functions may vary due to product enhancements.

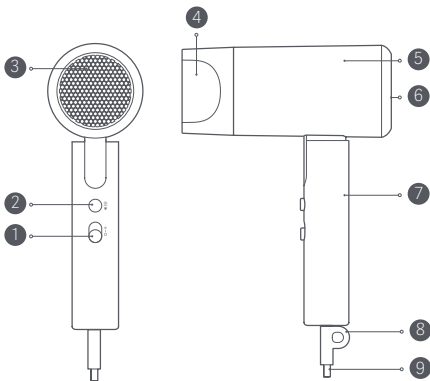

- 1 Power Button
 - II On (High Speed)
 - I On (Low Speed)
 - Off
- 4 Air Nozzle
- 6 Air Intake
- 8 Hanging Loop

- 2 Temperature Button
 - ☀ Hot Air/Cold Air
 - ✱
- 3 Air Outlet
- 5 Air Duct
- 7 Handle
- 9 Power Cord

How to Use

- Installing and removing the air nozzle: This product comes with a 360° rotatable air nozzle. To remove the air nozzle, hold it firmly and take it off from the air outlet. To install the air nozzle, align its bottom with the air outlet and press lightly. When you hear a "click", it is safely installed.

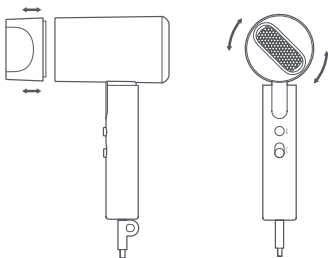

CAUTION: To avoid burns, do not adjust, install, or remove the air nozzle during use.

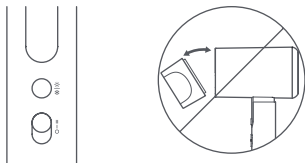

How to Use

- Turning on: First, make sure the power button is in the off position (○), then plug the power cord into the outlet and push the power button to your chosen air flow setting.

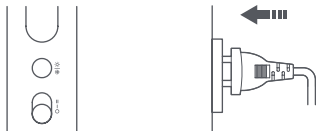

Note: When the power button is set to the on (low speed) (I) setting, the hair dryer works at a low speed with a gentle air flow. When the power button is set to the on (high speed) (II) setting, the hair dryer works at a high speed with a strong air flow.



- Switching between air temperatures: Press the temperature button to cycle through the cold air and hot air.



How to Use

CAUTION: During use, please keep your hair at least 10 cm away from the air intake to reduce the risk of your hair getting caught in the hair dryer. Please make sure to keep your hair at least 3 cm away from the air outlet to avoid hair damage due to overheating.

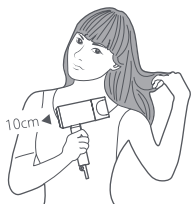

- Turning off: After use, switch the power button to the off position (O) and unplug the power cord.

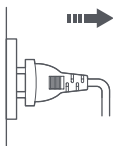
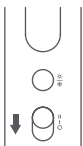

Care & Maintenance

- When cleaning, make sure the hair dryer is turned off and the power cord is unplugged.
- Please use a towel, cotton swab or toothbrush to remove dust from the air intake and air outlet regularly.
- To avoid damage to the product, do not press or rub the air intake and air outlet with fingernails or sharp objects, etc.
- Do not use alcohol, nail polish remover or detergent to clean this product, as this may cause malfunctions, cracking or discoloration.

Specifications

Name	Hair Dryer
Model	CMJ04LXEU
Rated Voltage	220–240 V~
Rated Frequency	50–60 Hz
Rated Power	1600W
Item Dimensions	160 × 70 × 212 mm (including air nozzle)
Power Consumption	Off mode: ≤0.3 W
Time to Enter the Condition	Off mode: ≤20 min
Production Date:	See box

Troubleshooting

Issues	Possible Causes	Solutions
Hair dryer does not work when plugged into the power outlet.	The hair dryer is not turned on.	Turn on the hair dryer.
	The power cord is not plugged in, or has a poor contact.	Check the power plug and plug in the power cord firmly.
	The inner circuit is damaged.	Contact the after-sales service team.
The hot air and cold air cannot be switched by pressing the temperature button.	The button is damaged.	Contact the after-sales service team.
It blows cold air when in hot air mode.	The temperature is too high, so the hair dryer has entered the overheating protection state.	Switch off the power button and unplug the hair dryer. After waiting for it to cool down, you can use it again as normal.
The hair dryer does not emit air or it only emits a small amount of air.	The air intake is blocked.	Turn off and unplug the hair dryer before cleaning the air intake.
The hair dryer itself or the hot air is at an abnormally high temperature.		

Manufactured for: Xiaomi Communications Co., Ltd.

Manufactured by: Hangzhou Lexiu Electronic Technology Co., Ltd.

(a Mi Ecosystem company)

Address: 2006-2010, Building 1, 501, 2nd Baiyang Street, Qiantang New District, Hangzhou, 310018 Zhejiang, China

For further information, please go to www.mi.com

For detailed e-manual, please go to www.mi.com/global/support/user-guide

Made in China

User Manual Version: V1.2

Sicherheitshinweise

Lesen Sie dieses Handbuch vor der Verwendung sorgfältig durch und bewahren Sie es auf, um zukünftig die Informationen nachlesen zu können.

Um das Risiko von Fehlfunktionen, Stromschlag, Verletzungen, Feuer, Tod und Schäden an Geräten oder Eigentum zu verringern, müssen Sie die folgenden Vorsichtsmaßnahmen beachten.

Symbolbeschreibungen

WARNUNG

Weist auf mögliche Gefahren hin, die zu schweren Verletzungen oder zum Tod führen können.

VORSICHT

Weist auf das Risiko geringfügiger Verletzungen hin.



Verwenden Sie dieses Gerät nicht in einer Badewanne, einer Dusche oder einem mit Wasser gefüllten Becken.

WARNUNG: Verwenden Sie dieses Gerät nicht in der Nähe von Badewannen, Duschen, Waschbecken oder anderen mit Wasser gefüllten Behältern.

WARNUNG

- Dieses Gerät ist für Kinder ab einem Alter von 8 Jahren und Personen geeignet, die körperlich, sensorisch oder geistig behindert sind oder nicht über ausreichend Erfahrung oder Kenntnisse verfügen, wenn sie eine Beaufsichtigung oder Anweisung zur sicheren Nutzung des Geräts erhalten haben und wissen, welche Gefahren auftreten können.
- Kinder dürfen nicht mit dem Gerät spielen. Bewahren Sie das Gerät außerhalb des Zugangs von Kleinkindern auf, insbesondere während der Verwendung und des Abkühlens.
- Die Reinigung und Benutzerwartung dürfen nicht von Kindern ohne Aufsicht durchgeführt werden.

Stromkabel und Stecker

- Verwenden Sie den Haartrockner nicht, wenn das Stromkabel oder der Netzstecker beschädigt oder überhitzt ist, da dies zu Verbrennungen, Stromschlägen oder einem Brand aufgrund eines Kurzschlusses führen kann.
- Verwenden Sie den Haartrockner nicht, wenn der Stecker lose in der Steckdose eingesteckt ist, da dies zu Verbrennungen, Stromschlägen oder einem Brand aufgrund eines Kurzschlusses führen kann.
- Stecken Sie den Netzstecker nicht mit nassen Händen ein oder trennen Sie ihn nicht, da dies zu Stromschlägen oder Verletzungen führen kann.
- Verwenden Sie den Haartrockner nicht, wenn das Stromkabel verknotet ist, da dies zu Stromschlägen

WARNUNG

oder einem Brand aufgrund eines Kurzschlusses führen kann.

- Das Stromkabel darf nicht beschädigt, modifiziert, gewaltsam gebogen, gezogen, verdreht oder gequetscht werden, und es dürfen keine schweren Gegenstände darauf gestellt werden, da dies zu Stromschlägen oder einem Brand aufgrund eines Kurzschluss führen kann.
- Ziehen Sie nicht am Stromkabel, wenn Sie den Netzstecker trennen. Achten Sie darauf, dass Sie den Netzstecker beim Trennen festhalten. Andernfalls kann das Stromkabel beschädigt werden, Verbrennungen verursachen, einen Stromschlag auslösen oder zu einem Brand aufgrund eines Kurzschlusses führen.
- Stecken Sie den Netzstecker vollständig und direkt in eine 220–240 V~-Steckdose ein. Verwenden Sie keine Steckdosenleiste oder Verlängerungskabel, da dies zu Stromschlägen oder einem Brand aufgrund eines Kurzschlusses führen kann.
- Wenn der Haartrockner in einem Badezimmer verwendet wird, trennen Sie ihn nach dem Gebrauch, da die Nähe von Wasser eine Gefahr darstellt, auch wenn der Haartrockner ausgeschaltet ist.
- Wenn das Stromkabel beschädigt ist, muss es vom Hersteller selbst, seiner Reparatur-Werkstatt oder von ähnlich qualifizierten Personen ersetzt werden, um Gefahren zu vermeiden.

WARNUNG

Nutzung und Lagerung

- Stellen Sie den Haartrockner nicht auf seinen Lufteinlass, während er eingeschaltet ist, da dies zu einer Überhitzung der Heizspirale führen kann, was einen Brand zur Folge haben kann.
- Blockieren Sie den Luftauslass und den Lufteinlass nicht und stecken Sie keine Fremdkörper hinein, da dies zu Verbrennungen, Stromschlägen oder einem Brand aufgrund eines Kurzschlusses führen kann.
- Tauchen Sie diesen Haartrockner nicht in Wasser.
- Verwenden Sie diesen Haartrockner nicht in feuchten Umgebungen.
- Halten Sie den Haartrockner trocken, da es sonst zu Stromschlägen kommen kann.
- Verwenden Sie den Haartrockner nicht mit nassen Händen, da dies zu Stromschlägen oder einem Brand aufgrund eines Kurzschlusses führen kann.
- Verwenden Sie den Haartrockner nicht in der Nähe von Flüssiggas oder anderen brennbaren Stoffen (z. B. flüchtige Substanzen, Verdünner, Sprays), da dies zu Explosionen oder Bränden aufgrund eines Kurzschlusses führen kann.
- Lassen Sie den Haartrockner nicht unbeaufsichtigt in eingeschaltetem Zustand, da dies zu einem Brand aufgrund eines Kurzschlusses führen kann.
- Haartrockner nur für die Verwendung im Haushalt und in Innenräumen.

WARNUNG

- Wickeln Sie das Stromkabel während der Lagerung nicht um das Gehäuse des Haartrockners. Dies kann dazu führen, dass sich bei zukünftiger Verwendung das Stromkabel löst, Stromschläge verursacht oder es zu einem Brand aufgrund eines Kurzschlusses kommt.
- Lagern Sie den Haartrockner nicht in einer sehr feuchten Umgebung, da dies zu Stromschlägen oder zu einem Brand aufgrund eines Kurzschlusses führen kann.
- Lagern Sie den Haartrockner nicht in Reichweite von Kindern und Kleinkindern, da dies zu Stromschlägen oder Verletzungen führen kann.
- Nutzen Sie dieses Gerät nicht nahe Badewannen, Duschen, Becken oder anderen Behältern, die Wasser enthalten.
- Reparieren, zerlegen oder modifizieren Sie dieses Produkt nicht selbst, da dies zu Verletzungen oder zu einem Brand aufgrund von Fehlfunktionen führen kann.
- Als zusätzlicher Schutz empfiehlt sich die Installation eines Fehlerstromschutzschalters (RCD) mit einem Nennfehlerstrom von höchstens 30 mA im Stromkreis, der das Badezimmer versorgt. Fragen Sie den Installateur um Rat.

VORSICHT

Fehlfunktionen und Ausfälle

- Bei einer Fehlfunktion oder einem Ausfall, wie z. B. keine Luftzirkulation, häufige Unterbrechungen, interne Überhitzung oder Rauch, stellen Sie die Verwendung des Produkts sofort ein, trennen Sie das Stromkabel und wenden Sie sich an den Kundendienst. Die Verwendung des Produkts in diesem Zustand kann zu Stromschlägen, Verletzungen oder zu einem Brand aufgrund eines Kurzschlusses führen.
- Während der Verwendung können sich der Luftauslass und die Luftpüse erhitzen. Berühren Sie sie nicht mit den Händen, da dies Verbrennungen verursachen kann.
- Lassen Sie den Haartrockner nicht fallen und vermeiden Sie harte Schläge, da dies zu Stromschlägen oder zu einem Brand aufgrund eines Kurzschlusses führen kann.
- Verwenden Sie den Haartrockner nicht, wenn der Lufteinlass beschädigt ist, da sich Ihr Haar im Lufteinlass verfangen und das Haar sich beschädigen kann.
- Verwenden Sie den Haartrockner nicht an Kleinkindern oder Kindern, da dies zu Verbrennungen führen kann.

VORSICHT

- Verdrehen oder verheddern Sie das Stromkabel nicht, wenn Sie es lagern. Andernfalls kann es brechen, Verbrennungen, Stromschläge oder bei der späteren Verwendung zu einem Brand aufgrund eines Kurzschlusses führen.
- Dieses Produkt darf nur zum Trocknen und Glätten von Haaren verwendet werden. Verwenden Sie es nicht an Haustieren oder zum Trocknen von Schuhen, Kleidung usw. Andernfalls kann es zu Verbrennungen oder zu einem Brand aufgrund eines Kurzschlusses führen.

EU-Konformitätserklärung



Wir, Hangzhou Lexiu Electronic Technology Co., Ltd., bestätigen hiermit, dass dieses Gerät mit den geltenden Verordnungen und europäischen Normen sowie etwaigen Ergänzungen in Einklang steht. Der vollständige Wortlaut der EU-Konformitätserklärung ist unter der folgenden Internetadresse abrufbar: <http://www.mi.com/global/service/support/declaration.html>

EU-Konformitätserklärung

Entsorgung von elektrischen und elektronischen Geräten



Das Symbol auf dem Produkt oder der Verpackung bedeutet, dass das Produkt einer getrennten Erfassung für elektrische und elektronische Geräte zugeführt werden muss und nicht über den normalen Haushaltsabfall entsorgt werden darf. Bitte entnehmen Sie Batterien und Lampen, die nicht vom Gerät umschlossen sind, vor der Abgabe aus dem Gerät und entsorgen diese über die offiziellen Sammelstellen für Batterien und Lampen.

Beim Kauf eines neuen Elektrogerätes können Sie beim Vertreiber ein gleichartiges Altgerät unentgeltlich zurückgeben. Elektrogeräte mit einer Kantenlänge von maximal 25 cm können unentgeltlich bei Vertreibern von Elektro- und Elektronikgeräten mit einer Verkaufsfläche von mindestens 400 m² sowie größeren Supermärkten abgegeben werden, ohne dass ein Neugerät erworben werden muss. Größere Elektrogeräte können kostenlos bei kommunalen Wertstoffhöfen abgegeben werden.

Durch die korrekte Entsorgung tragen Sie dazu bei, negative Auswirkungen auf die Umwelt und die menschliche Gesundheit zu vermeiden, die durch unsachgemäße Erfassung und Behandlung von Elektroaltgeräten entstehen können.

Bitte löschen Sie sämtliche personenbezogenen Daten auf dem Gerät, bevor Sie es entsorgen.

Für weitere Informationen kontaktieren sie bitte Ihre Kommunalverwaltung, Ihren örtlichen Abfallentsorger oder das Geschäft, in dem Sie das Produkt erworben haben.

Produktübersicht

Hinweis: Abbildungen des Produkts, des Zubehörs und der Benutzeroberfläche in dem Benutzerhandbuch dienen nur als Referenz. Die tatsächlichen Produkte und Funktionen können aufgrund von Produktverbesserungen variieren.

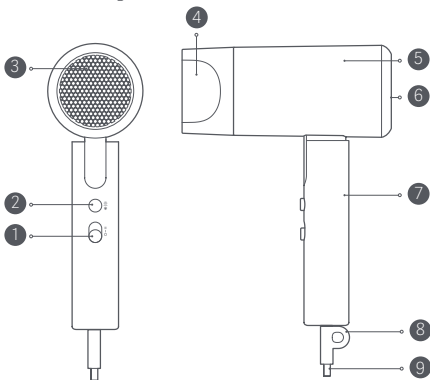

- 1 Ein-/Aus-Taste
 - II Ein (hohe Geschwindigkeit)
 - I Ein (niedrige Geschwindigkeit)
- Aus
- 4 Luftdüse
- 6 Lufteinlass
- 8 Hängeschlaufe

- 2 Temperatur-Taste
 - ☀ Heißluft/Kaltluft
 - * *
- 3 Luftauslass
- 5 Luftkanal
- 7 Griff
- 9 Stromkabel

Verwendung

- Einbau und Entfernen der Luftdüse: Dieses Produkt wird mit einer um 360° drehbaren Luftdüse geliefert. Um die Luftdüse zu entfernen, halten Sie sie fest und bauen Sie sie vom Luftauslass aus. Um die Luftdüse zu installieren, richten Sie ihre Unterseite auf den Luftauslass aus und drücken Sie leicht darauf. Wenn Sie ein „Klick“ hören, ist sie sicher installiert.

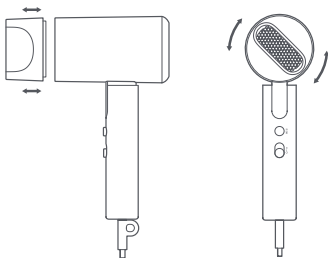

VORSICHT: Um Verbrennungen zu vermeiden, dürfen Sie die Luftdüse während der Verwendung nicht einstellen, installieren oder entfernen.

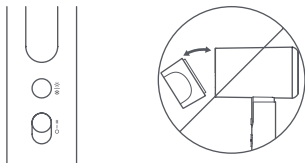

Verwendung

- Einschalten: Stellen Sie zunächst sicher, dass die Ein-/Aus-Taste in der Aus-Stellung steht (○), stecken Sie dann das Stromkabel in die Steckdose und schieben Sie die Ein-/Aus-Taste auf die von Ihnen gewünschte Einstellung des Luftstroms.



Hinweis: Wenn die Ein-/Aus-Taste auf die Einstellung Ein (niedrige Geschwindigkeit) (I) eingestellt ist, arbeitet der Haartrockner mit einer niedrigen Geschwindigkeit und einem sanften Luftstrom. Wenn die Ein-/Aus-Taste auf die Einstellung Ein (hohe Geschwindigkeit) (II) eingestellt ist, arbeitet der Haartrockner mit einer hohen Geschwindigkeit und einem starken Luftstrom.

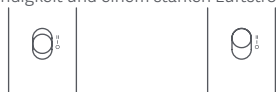

- Umschalten zwischen den Temperaturen: Drücken Sie die Temperatur-Taste, um zwischen Kalt- und Heißluft zu wechseln.



Verwendung

VORSICHT: Bitte halten Sie während der Verwendung einen Mindestabstand von 10 cm zum Lufteinlass, um das Risiko zu verringern, dass sich Ihre Haare im Haartrockner verfangen. Achten Sie bitte darauf, dass Ihr Haar mindestens 3 cm vom Luftauslass entfernt ist, um Haarschäden durch Überhitzung zu vermeiden.

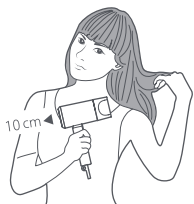

- **Gerät ausschalten:** Schalten Sie die Ein-/Aus-Taste nach Gebrauch auf Aus (O) und ziehen Sie das Stromkabel aus der Steckdose.

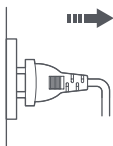
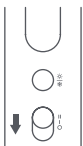

Pflege und Wartung

- Vergewissern Sie sich beim Reinigen, dass der Haartrockner ausgeschaltet und das Stromkabel getrennt ist.
- Verwenden Sie ein Tuch, ein Wattestäbchen oder eine Zahnbürste, um regelmäßig Staub vom Lufteinlass und Luftauslass zu entfernen.
- Um Schäden am Produkt zu vermeiden, drücken oder reiben Sie den Lufteinlass und den Luftauslass nicht mit den Fingernägeln oder scharfen Gegenständen usw.
- Verwenden Sie zum Reinigen des Produkts keinen Alkohol, Nagellackentferner und kein Reinigungsmittel, da dies zu Fehlfunktionen, Rissen oder Verblässen führen kann.

Spezifikationen

Bezeichnung	Haartrockner
Modell	CMJ04LXEU
Nennspannung	220–240 V~
Nennfrequenz	50–60 Hz
Nennleistung	1600W
Artikelmaße	160 × 70 × 212 mm (einschließlich Luftdüse)
Stromverbrauch	Aus-Modus: ≤ 0,3 W
Zeit bis zum Eintritt in den Zustand	Aus-Modus: ≤ 20 Min
Fertigungsdatum:	Siehe Verpackung

Fehlerbehebung

Probleme	Mögliche Ursachen	Lösungen
Der Haartrockner arbeitet nicht, wenn er in die Steckdose eingesteckt ist.	Der Haartrockner ist nicht eingeschaltet.	Schalten Sie den Haartrockner ein.
	Das Stromkabel ist nicht eingesteckt oder hat einen schlechten Kontakt.	Prüfen Sie den Netzstecker und stecken Sie das Stromkabel fest ein.
	Der innere Stromkreis ist beschädigt.	Wenden Sie sich an den Kundendienst.
Heiß- und Kaltluft können nicht durch Drücken der Temperaturtaste umgeschaltet werden.	Die Taste ist beschädigt.	Wenden Sie sich an den Kundendienst.
Er bläst Kaltluft aus, wenn er sich im Heißluftmodus befindet.	Die Temperatur ist zu hoch, und der Haartrockner ist in den Überhitzungsschutzzustand eingetreten.	Schalten Sie die Ein-/Aus-Taste aus und trennen Sie den Haartrockner. Nachdem Sie gewartet haben, bis er abgekühlt ist, können Sie ihn erneut wie gewohnt verwenden.
Der Haartrockner gibt keine Luft ab oder nur eine geringe Luftmenge.	Der Lufteinlass ist blockiert.	Schalten Sie den Haartrockner aus und trennen Sie ihn, bevor Sie den Lufteinlass säubern.
Der Haartrockner selbst oder die Heißluft hat eine ungewöhnlich hohe Temperatur.		

Hergestellt für: Xiaomi Communications Co., Ltd.

Hersteller: Hangzhou Lexiu Electronic Technology Co., Ltd.

(ein Unternehmen von Mi Ecosystem)

Adresse: 2006–2010, Building 1, 501, 2nd Baiyang Street, Qiantang New District, Hangzhou, 310018 Zhejiang, China

Weitere Informationen finden Sie auf www.mi.com

Eine detaillierte elektronische Bedienungsanleitung finden Sie unter www.mi.com/global/support/user-guide

Hergestellt in China

Benutzerhandbuch-Version: V1.2

Istruzioni di sicurezza

Leggere attentamente il presente manuale prima dell'uso del dispositivo e conservarlo per ogni riferimento futuro.

Al fine di ridurre il rischio di malfunzionamenti, scosse elettriche, lesioni, incendi, morte e danni all'apparecchiatura o alla proprietà, assicurarsi di osservare le seguenti precauzioni di sicurezza.

Descrizioni dei simboli

AVVERTENZA

Indica i potenziali pericoli che potrebbero causare lesioni gravi o morte.

ATTENZIONE

Indica il rischio di lesioni minori.



Non utilizzare il dispositivo in una vasca da bagno, in una doccia o in un serbatoio pieno d'acqua.

AVVERTENZA: non utilizzare questo elettrodomestico vicino a vasche da bagno, docce, lavandini o ad altri contenitori che contengono acqua.

AVVERTENZA

- L'apparecchio può essere utilizzato da bambini di età superiore agli 8 anni e da persone con capacità mentali, fisiche o sensoriali ridotte oppure da persone prive di esperienza o conoscenza dell'apparecchio, purché siano sorvegliate o siano state istruite sull'utilizzo in sicurezza dell'apparecchio e comprendano i rischi che ne possono derivare.
- Non consentire ai bambini di giocare con l'apparecchio. Tenere l'apparecchio fuori dalla portata dei bambini piccoli, soprattutto durante l'uso e il raffreddamento.
- Le operazioni di pulizia e manutenzione non devono essere effettuate da bambini, a meno che non siano sorvegliati.

Cavo di alimentazione e spina

- Non utilizzare l'asciugacapelli se il cavo di alimentazione o la spina sono danneggiati o surriscaldati, in quanto ciò potrebbe causare ustioni, scosse elettriche o provocare un incendio a causa di un cortocircuito.
- Non utilizzare l'asciugacapelli se la spina è allentata nella presa in quanto ciò potrebbe causare ustioni, scosse elettriche o provocare un incendio a causa di un cortocircuito.
- Non collegare o scollegare la spina con le mani bagnate, poiché ciò potrebbe causare scosse elettriche e lesioni.
- Non utilizzare l'asciugacapelli se il cavo di

AVVERTENZA

alimentazione è legato insieme, poiché ciò potrebbe provocare scosse elettriche o incendi a causa di un cortocircuito.

- Non danneggiare, modificare, piegare con forza, tirare, torcere o schiacciare il cavo di alimentazione, né appoggiarvi sopra oggetti pesanti, poiché ciò potrebbe causare scosse elettriche o provocare incendi a causa di un cortocircuito.
- Non tirare il cavo di alimentazione quando si stacca dalla presa di corrente. Assicurarsi di tenere la spina di alimentazione quando la si scollega. In caso contrario, il cavo di alimentazione potrebbe danneggiarsi, causare ustioni, scosse elettriche o provocare un incendio a causa di un cortocircuito.
- Collegare completamente e direttamente la spina di alimentazione a una presa elettrica da 220–240 V~. Non utilizzare prese multiple o prolunghie, in quanto ciò potrebbe causare scosse elettriche o provocare un incendio a causa di un cortocircuito.
- Quando l'asciugacapelli viene utilizzato in un bagno, staccare la spina dopo l'uso poiché la vicinanza dell'acqua rappresenta un pericolo anche quando l'asciugacapelli è spento.
- Se il cavo di alimentazione è danneggiato, deve essere sostituito dal produttore, da un suo agente per assistenza clienti o da una persona analogamente qualificata al fine di evitare pericoli.

AVVERTENZA

Utilizzo e conservazione

- Non posizionare l'asciugacapelli sulla presa dell'aria mentre è acceso, poiché ciò potrebbe causare il surriscaldamento della serpentina di riscaldamento, con conseguente rischio di incendio.
- Non bloccare o inserire oggetti estranei nell'uscita dell'aria e nella presa dell'aria, poiché ciò potrebbe causare ustioni, scosse elettriche o incendi dovuti a cortocircuiti.
- Non immergere l'asciugacapelli in acqua.
- Non utilizzare questo asciugacapelli in ambienti umidi.
- Tenere asciutto l'asciugacapelli, altrimenti potrebbe causare scosse elettriche.
- Non utilizzare l'asciugacapelli con le mani bagnate, poiché ciò potrebbe provocare scosse elettriche o incendi a causa di un cortocircuito.
- Non utilizzare l'asciugacapelli vicino a gas o altri prodotti infiammabili (ad esempio agenti volatili, diluenti per vernici, spray) poiché ciò potrebbe provocare esplosioni o incendi a causa di un cortocircuito.
- Non lasciare l'asciugacapelli incustodito quando è acceso, in quanto ciò potrebbe causare incendi dovuti a un cortocircuito.
- Asciugacapelli solo per uso domestico e interno.

AVVERTENZA

- Non avvolgere il cavo di alimentazione intorno al corpo dell'asciugacapelli durante la conservazione. Così facendo il cavo di alimentazione potrebbe allentarsi, provocare scosse elettriche o causare un incendio dovuto a un cortocircuito durante l'uso in futuro.
- Non conservare l'asciugacapelli in un luogo molto umido, poiché ciò potrebbe provocare scosse elettriche o incendi a causa di un cortocircuito.
- Conservare l'asciugacapelli fuori dalla portata dei bambini e dei neonati, altrimenti ciò potrebbe causare scosse elettriche o lesioni.
- Non utilizzare questo elettrodomestico vicino a vasche da bagno, docce, lavandini o ad altri contenitori che contengono acqua.
- Non riparare, smontare o modificare personalmente questo prodotto, in quanto ciò potrebbe causare lesioni a causa di incendi o malfunzionamenti.
- Per una protezione supplementare, si consiglia l'installazione di un interruttore differenziale (RCD) con una corrente nominale di funzionamento residuo non superiore a 30 mA nel circuito elettrico che alimenta il bagno. Chiedere consiglio all'installatore.

ATTENZIONE

Malfunzionamenti e guasti

- In caso di malfunzionamento o di guasto, come assenza di flusso d'aria, frequenti arresti, surriscaldamento interno o fumo, interrompere immediatamente l'uso del prodotto, scollegare il cavo di alimentazione e contattare l'assistenza clienti. L'utilizzo del prodotto in questo stato può provocare scosse elettriche, lesioni o incendi a causa di un cortocircuito.
- Durante l'uso, l'uscita dell'aria e la bocchetta di ventilazione potrebbero surriscaldarsi, quindi non toccarle con le mani, altrimenti ciò potrebbe causare ustioni.
- Evitare di far cadere l'asciugacapelli o di sottoporlo a forti urti, in quanto ciò potrebbe provocare scosse elettriche o incendi a causa di un cortocircuito.
- Non utilizzare l'asciugacapelli quando la presa dell'aria è danneggiata, altrimenti i capelli potrebbero rimanere intrappolati nella presa dell'aria ed essere danneggiati.
- Non usare l'asciugacapelli sui bambini o sui neonati, in quanto ciò potrebbe causare ustioni.
- Non attorcigliare o aggrovigliare il cavo di alimentazione quando lo si ripone. In caso contrario, potrebbe rompersi, causare ustioni, scosse elettriche o un incendio dovuto a un corto circuito durante l'uso futuro.

ATTENZIONE

- Questo prodotto deve essere utilizzato solo per asciugare e mettere in ordine i capelli. Non utilizzare per animali domestici o per asciugare scarpe, vestiti, ecc. In caso contrario, potrebbe causare ustioni o un incendio a causa di un corto circuito.

Scatola	Neto	Manuale	Borsa
PAP21	PAP20	PAP22	CPE7
Carta	Carta	Carta	Plastica
RACCOLTA DIFFERENZIATA			
Verifica le disposizioni del tuo Comune. Separa le componenti e conferiscile in modo corretto.			

Dichiarazione di conformità europea



Con la presente, Hangzhou Lexiu Electronic Technology Co., Ltd. dichiara che questo apparecchio è conforme alle direttive applicabili e alle norme europee, nonché ai relativi emendamenti. Il testo completo della dichiarazione di conformità UE è disponibile al seguente indirizzo Internet: <http://www.mi.com/global/service/support/declaration.html>

Informazioni sullo smaltimento e sul riciclaggio dei RAEE



Tutti i prodotti contrassegnati da questo simbolo sono rifiuti di apparecchiature elettriche ed elettroniche (RAEE in base alla direttiva 2012/19/UE) che non devono essere smaltiti assieme a rifiuti domestici non differenziati. Al contrario, è necessario proteggere l'ambiente e la salute umana consegnando i rifiuti a un punto di raccolta autorizzato al riciclaggio di rifiuti di apparecchiature elettriche ed elettroniche, predisposto dalla pubblica amministrazione o dalle autorità locali. Lo smaltimento e il riciclaggio corretti aiutano a prevenire conseguenze potenzialmente negative per l'ambiente e la salute umana. Contattare l'installatore o le autorità locali per ulteriori informazioni sulla sede e per i termini e le condizioni di tali punti di raccolta.

Panoramica del prodotto

Nota: le illustrazioni del prodotto, degli accessori e dell'interfaccia utente nel manuale utente sono esclusivamente a scopo di riferimento. Il prodotto effettivo e le relative funzioni possono variare a causa dei miglioramenti apportati al prodotto stesso.

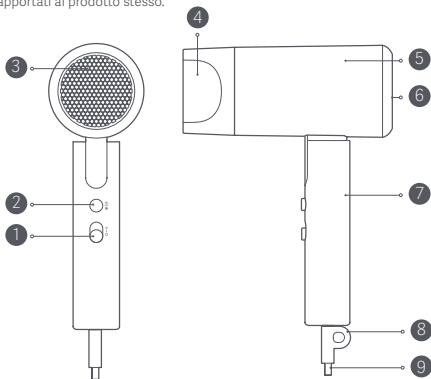

- 1 Pulsante di accensione
 - II Acceso (Velocità elevata)
 - I Acceso (Velocità bassa)

○ Spento

- 4 Bocchetta di ventilazione
- 6 Presa dell'aria
- 8 Occhietto

- 2 Pulsante della temperatura
 - ☀ Aria calda/Aria fredda
 - ✱

- 3 Uscita dell'aria
- 5 Condotto di ventilazione
- 7 Manico
- 9 Cavo di alimentazione

Modalità d'utilizzo

- Installazione e rimozione della bocchetta di ventilazione: questo prodotto è dotato di una bocchetta di ventilazione ruotabile a 360°. Per rimuovere la bocchetta di ventilazione, tenerla saldamente e staccarla dall'uscita dell'aria. Per installare la bocchetta di ventilazione, allineare la parte inferiore con l'uscita dell'aria e premere leggermente. Quando si sente un "clic", la bocchetta è installata in modo sicuro.

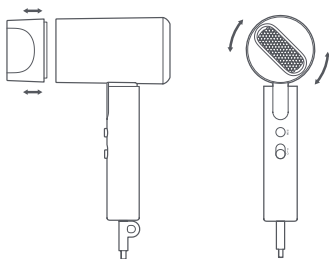

ATTENZIONE: per evitare ustioni, non regolare, installare o rimuovere la bocchetta di ventilazione durante l'uso.

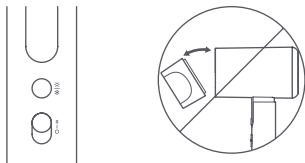

Modalità d'utilizzo

- Accensione: per prima cosa, assicurarsi che il pulsante di accensione sia in posizione spento (○), quindi collegare il cavo di alimentazione alla presa di corrente e spingere il pulsante di accensione fino all'impostazione del flusso d'aria prescelto.



Nota: quando il pulsante di accensione è impostato su acceso (velocità bassa) (I), l'asciugacapelli funziona a bassa velocità con un flusso d'aria delicato. Quando il pulsante di accensione è impostato su acceso (velocità elevata) (II), l'asciugacapelli funziona ad alta velocità con un forte flusso d'aria.



- Passare da una temperatura dell'aria all'altra: premere il pulsante della temperatura per passare dall'aria fredda all'aria calda.



Modalità d'utilizzo

ATTENZIONE: durante l'uso, tenere i capelli ad almeno 10 cm dalla presa dell'aria per evitare che i capelli rimangano impigliati nell'asciugacapelli. Assicurarsi di tenere i capelli ad almeno 3 cm di distanza dall'uscita dell'aria per evitare danni ai capelli dovuti al surriscaldamento.



- **Spegnimento:** dopo l'uso, portare il pulsante di accensione in posizione di spegnimento (O) e scollegare il cavo di alimentazione.

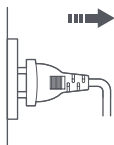
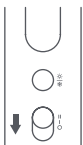

Cura e manutenzione

- Durante la pulizia, assicurarsi che l'asciugacapelli sia spento e che il cavo di alimentazione sia scollegato.
- Utilizzare un asciugamano, un batuffolo di cotone o uno spazzolino da denti per rimuovere regolarmente la polvere dalla presa dell'aria e dall'uscita dell'aria.
- Per evitare di danneggiare il prodotto, non premere o sfregare la presa dell'aria e l'uscita dell'aria con le unghie o con oggetti appuntiti, ecc.
- Non utilizzare alcol, solvente per unghie o detergente per pulire il prodotto poiché potrebbero causare malfunzionamenti, screpolature o scolorimenti.

Specifiche tecniche

Nome	Asciugacapelli
Modello	CMJ04LXEU
Tensione nominale	220–240 V~
Frequenza nominale	50–60 Hz
Potenza nominale	1600 W
Dimensioni articolo	160 × 70 × 212 mm (bocchetta di ventilazione inclusa)
Consumo energetico	Modalità spenta: ≤ 0,3 W
Tempo per entrare nella condizione	Modalità spenta: ≤ 20 min
Data di produzione: vedere la confezione	

Risoluzione dei problemi

Problemi	Cause possibili	Soluzioni
L'asciugacapelli non funziona quando è collegato alla presa di corrente.	L'asciugacapelli non è acceso.	Accendere l'asciugacapelli.
	Il cavo di alimentazione non è inserito o ha un contatto difettoso.	Controllare la spina di alimentazione e inserire saldamente il cavo di alimentazione.
	Il circuito interno è danneggiato.	Contattare il team del servizio post-vendita.
Non è possibile passare da aria calda ed aria fredda premendo il pulsante della temperatura.	Il pulsante è danneggiato.	Contattare il team del servizio post-vendita.
Emette aria fredda quando è in modalità aria calda.	La temperatura è troppo alta e l'asciugacapelli è entrato nello stato di protezione dal surriscaldamento.	Spegnere il pulsante di accensione e scollegare l'asciugacapelli. Dopo aver atteso che si raffreddi, è possibile utilizzarlo di nuovo come di consueto.
L'asciugacapelli non emette aria o ne emette solo una piccola quantità.	La presa dell'aria è bloccata.	Spegnere e scollegare l'asciugacapelli prima di pulire la presa dell'aria.
L'asciugacapelli stesso o l'aria calda hanno una temperatura anormalmente elevata.		

Fabbricato per: Xiaomi Communications Co., Ltd.

Fabbricato da: Hangzhou Lexiu Electronic Technology Co., Ltd.

(un'azienda del Mi Ecosystem)

Indirizzo: 2006-2010, Building 1, 501, 2nd Baiyang Street, Qiantang New District, Hangzhou, 310018 Zhejiang, China

Per ulteriori informazioni, visitare il sito www.mi.com

Il manuale elettronico dettagliato è disponibile all'indirizzo www.mi.com/global/support/user-guide

Prodotto in Cina

Versione manuale utente: V1.2

Consignes relatives à la sécurité

Lisez attentivement ce manuel avant toute utilisation et conservez-le pour pouvoir le consulter ultérieurement.

Pour réduire les risques de défaillance, de décharge électrique, de blessure, d'incendie, de mort et de dommages matériels, respectez les précautions de sécurité suivantes.

Descriptions des symboles

AVERTISSEMENT Indique des dangers potentiels pouvant entraîner des blessures graves, voire mortelles.

ATTENTION Indique un risque de blessures mineures.



Ne pas utiliser cet appareil dans une baignoire, une douche, ou un réservoir rempli d'eau.

AVERTISSEMENT : Ne pas utiliser cet appareil à proximité des baignoires, douches, bassins ou autres récipients contenant de l'eau.

AVERTISSEMENT

- Cet appareil peut être utilisé par des enfants âgés d'au moins 8 ans, des personnes aux aptitudes physiques, sensorielles ou mentales réduites ou encore manquant d'expérience et de connaissances, à condition qu'ils soient surveillés ou sensibilisés à l'utilisation de manière sécurisée de l'appareil et qu'ils comprennent les risques impliqués.
- Les enfants ne doivent pas jouer avec l'appareil. Garder l'appareil hors de la portée des enfants en bas âge, particulièrement pendant l'utilisation et le refroidissement.
- Le nettoyage et l'entretien par l'utilisateur ne doivent pas être effectués par des enfants sans surveillance.

Cordon d'alimentation et fiche

- Ne pas utiliser le sèche-cheveux en cas de dommage ou de surchauffe du cordon d'alimentation ou de la fiche, car cela pourrait provoquer des brûlures, des décharges électriques ou un incendie en raison d'un court-circuit.
- Ne pas utiliser le sèche-cheveux si la fiche qui est branchée à la prise de courant est lâche, car cela pourrait provoquer des brûlures, des décharges électriques ou un incendie en raison d'un court-circuit.
- Ne pas brancher ni débrancher la fiche d'alimentation avec les mains mouillées, car cela pourrait provoquer des décharges électriques ou des blessures.
- Ne pas utiliser le sèche-cheveux si le cordon d'alimentation est entremêlé, car cela pourrait

AVERTISSEMENT

provoquer des décharges électriques ou un incendie en raison d'un court-circuit.

- Ne pas endommager, modifier, plier, tirer, tordre ou presser par force le cordon d'alimentation, ni placer des objets lourds dessus car cela pourrait provoquer des décharges électriques ou un incendie en raison d'un court-circuit.
- Ne pas tirer le cordon d'alimentation lors du débranchement de la fiche. S'assurer de tenir la fiche au moment de la débrancher. Sinon, le cordon d'alimentation peut être endommagé, causer des brûlures, des décharges électriques ou un incendie en raison d'un court-circuit.
- Brancher entièrement et directement la fiche d'alimentation dans une prise électrique de 220–240 V~. N'utilisez pas une multiprise ou des rallonges, car cela pourrait provoquer des décharges électriques ou un incendie en raison d'un court-circuit.
- Lorsque le sèche-cheveux est utilisé dans la salle de bain, le débrancher après utilisation, car la proximité avec l'eau constitue un risque même lorsque le sèche-cheveux est éteint.
- Si le cordon d'alimentation est endommagé, ce dernier doit être remplacé par le fabricant, son agent de maintenance ou des personnes qualifiées afin d'éviter tout danger.

AVERTISSEMENT

Utilisation et stockage

- Ne pas placer le sèche-cheveux sur son entrée d'air pendant qu'il est allumé, car cela pourrait provoquer la surchauffe du serpentin de chauffage, ce qui pourrait entraîner un incendie.
- Ne pas obstruer ou insérer d'objet étranger dans la sortie d'air et l'entrée d'air, car cela pourrait provoquer des brûlures, des décharges électriques ou un incendie en raison d'un court-circuit.
- Ne pas plonger ce sèche-cheveux dans l'eau.
- Ne pas utiliser le sèche-cheveux dans des endroits humides.
- Garder le sèche-cheveux sec, sinon il peut causer des décharges électriques.
- Ne pas utiliser le sèche-cheveux avec les mains mouillées car cela pourrait provoquer des décharges électriques ou un incendie à cause d'un court-circuit.
- Ne pas utiliser le sèche-cheveux à proximité d'un gaz ou d'autres produits inflammables (tels que des agents volatils, des diluants pour peinture, des aérosols), car cela pourrait provoquer des explosions ou des incendies en raison d'un court-circuit.
- Ne pas laisser le sèche-cheveux sans surveillance quand il est allumé, car cela pourrait provoquer des incendies du fait d'un court-circuit.
- Le sèche-cheveux est destiné exclusivement à un usage à domicile et à l'intérieur.

AVERTISSEMENT

- Ne pas enrouler le cordon d'alimentation autour du sèche-cheveux lors du rangement. Le faire peut rendre le cordon d'alimentation lâche, entraîner des décharges électriques ou un incendie en raison d'un court-circuit au cours d'une prochaine utilisation.
- Ne pas ranger le sèche-cheveux dans un environnement très humide, car cela pourrait provoquer des décharges électriques ou un incendie en raison d'un court-circuit.
- Ne pas ranger le sèche-cheveux à la portée des enfants et bébés, car cela pourrait provoquer des décharges électriques et des blessures.
- Ne pas utiliser cet appareil à proximité des baignoires, douches, bassins ou autres récipients contenant de l'eau.
- Ne pas réparer, démonter ni modifier le produit vous-même, cela pourrait provoquer des blessures en raison d'un incendie ou d'un dysfonctionnement.
- Pour une protection supplémentaire, l'installation d'un disjoncteur différentiel (RCD) pourvu d'une intensité nominale de courant de fonctionnement résiduel qui n'excède pas 30 mA est conseillée dans un circuit électrique qui alimente la salle de bain. Demandez conseil à votre installateur.

ATTENTION

Défaillances et pannes

- En cas de dysfonctionnement ou de panne, comme l'absence de souffle d'air, des arrêts fréquents, une surchauffe interne ou la fumée, veuillez arrêter d'utiliser immédiatement le produit, débrancher le cordon d'alimentation et contacter le service clientèle. L'utilisation de ce produit en de telles circonstances pourrait provoquer des décharges électriques, des blessures ou un incendie en raison d'un court-circuit.
- Lors de l'utilisation, la sortie d'air et la buse d'air peuvent chauffer. Ne pas les toucher avec les mains, sinon vous risquerez de vous brûler.
- Éviter de faire tomber le sèche-cheveux ou de lui faire subir des impacts violents, car cela pourrait provoquer des décharges électriques ou un incendie du fait d'un court-circuit.
- Ne pas utiliser le sèche-cheveux lorsque l'entrée d'air est endommagée, car vos cheveux pourraient être coincés dans l'entrée d'air et les endommager.
- Ne pas utiliser le sèche-cheveux sur des enfants ou des bébés car cela pourrait provoquer des brûlures.
- Ne pas tordre ou emmêler le cordon d'alimentation lors de son rangement. Sinon, il pourrait se casser, causer des brûlures, des décharges électriques ou un incendie en raison d'un court-circuit au cours d'une prochaine utilisation.

ATTENTION

- Ce produit doit être uniquement utilisé pour sécher et entretenir les cheveux. Ne pas l'utiliser sur les animaux de compagnie ni pour sécher les chaussures, les vêtements, etc. Sinon, il pourrait provoquer des brûlures ou un incendie en raison d'un court-circuit.



FR

Cet appareil
se recycle

À DÉPOSER
EN MAGASIN



ou

À DÉPOSER
EN DÉCHÈTERIE



Points de collecte sur www.quefairedemesdechets.fr
Privilégiez la réparation ou le don de votre appareil !



FR

ÉLÉMENTS D'EMBALLAGE
À SÉPARER ET À DÉPOSER
DANS LE BAC DE TRI



Déclaration de conformité pour l'Union européenne



Par la présente, nous, Hangzhou Lexiu Electronic Technology Co., Ltd., déclarons que cet équipement est conforme aux directives et normes européennes applicables, ainsi qu'à leurs amendements. L'intégralité de la déclaration de conformité pour l'UE est disponible à l'adresse suivante : <http://www.mi.com/global/service/support/declaration.html>

Informations sur la réglementation DEEE sur la mise au rebut et le recyclage



Tous les produits portant ce symbole deviennent des déchets d'équipements électriques et électroniques (DEEE dans la Directive européenne 2012/19/UE) qui ne doivent pas être mélangés aux déchets ménagers non triés. Vous devez contribuer à la protection de l'environnement et de la santé humaine en apportant l'équipement usagé à un point de collecte dédié au recyclage des équipements électriques et électroniques, agréé par le gouvernement ou les autorités locales. Le recyclage et la destruction appropriés permettront d'éviter tout impact potentiellement négatif sur l'environnement et la santé humaine. Contactez l'installateur ou les autorités locales pour obtenir plus d'informations concernant l'emplacement ainsi que les conditions d'utilisation de ce type de point de collecte.

Présentation du produit

Remarque : Les illustrations du produit, les accessoires et l'interface utilisateur présents dans le manuel d'utilisation sont uniquement fournis à titre indicatif. Le produit actuel et les fonctions effectives peuvent varier en raison des améliorations apportées au produit.

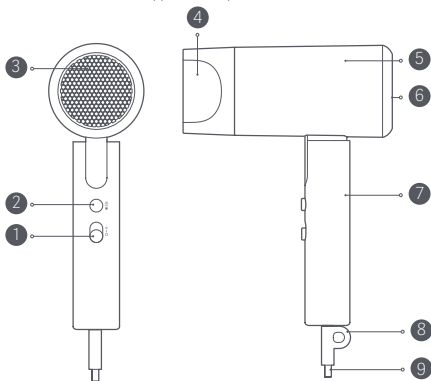

- 1 Bouton d'alimentation
 - II En marche (Vitesse élevée)
 - I En marche (Vitesse basse)

○ À l'arrêt

- 4 Buse d'air
- 6 Entrée d'air
- 8 Boucle de suspension

- 2 Bouton de température
 - ☀ Air chaud/Air froid
 - ✱

- 3 Sortie d'air
- 5 Conduit d'air
- 7 Manche
- 9 Cordon d'alimentation

Utilisation

- L'installation et le retrait de la buse d'air : Ce produit est livré avec une buse d'air rotative de 360°. Pour retirer la buse d'air, la tenir fermement et la sortir de la sortie d'air. Pour installer la buse d'air, aligner sa partie inférieure avec la sortie d'air et appuyer légèrement. Lorsque vous suivez un « clic », elle est installée de manière sécurisée.

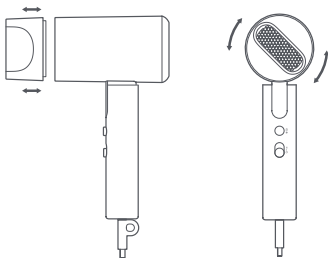

ATTENTION : Pour éviter les brûlures, ne pas régler, installer ou retirer la buse d'air pendant l'utilisation.

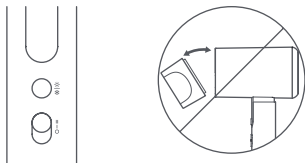

Utilisation

- Allumage : Premièrement, se rassurer que le bouton d'alimentation est à la position arrêt (○), puis brancher le cordon d'alimentation à la prise et pousser le bouton d'alimentation au paramètre de flux d'air que vous avez choisi.



Remarque : Lorsque le bouton d'alimentation est réglé au paramètre (I) en marche (vitesse basse), le sèche-cheveux fonctionne à vitesse basse avec un flux d'air doux. Lorsque le bouton d'alimentation est réglé au paramètre (II) en marche (vitesse élevée), le sèche-cheveux fonctionne à vitesse élevée avec un flux d'air puissant.



- Basculement entre les températures d'air : Appuyer sur le bouton de température pour parcourir entre l'air froid et l'air chaud.



Utilisation

ATTENTION : Pendant l'utilisation, veuillez tenir vos cheveux au moins à 10 cm de l'entrée d'air, afin de réduire le risque que vos cheveux ne se retrouvent coincés dans le sèche-cheveux. Veuillez à ce que vos cheveux soient au moins à 3 cm de la sortie d'air, afin d'éviter d'endommager les cheveux par la surchauffe.



- Extinction : Après utilisation, basculez le bouton d'alimentation à la position arrêt (O) et débranchez le cordon d'alimentation.

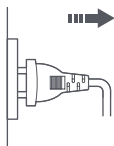

Entretien et maintenance

- Pendant le nettoyage, se rassurer que le sèche-cheveux est éteint et que le cordon d'alimentation est débranché.
- Veuillez utiliser une serviette, un coton-tige ou une brosse à dents pour éliminer régulièrement la poussière de la sortie d'air et de l'entrée d'air.
- Pour éviter d'endommager le produit, ne pas appuyer ou frotter l'entrée d'air et la sortie d'air avec les ongles ou des objets tranchants, etc.
- Ne pas utiliser d'alcool, de dissolvant ni de détergent pour nettoyer le produit, car ils pourraient provoquer des défaillances, des fissures ou une décoloration.

Caractéristiques

Nom	Sèche-cheveux
Modèle	CMJ04LXEU
Tension nominale	220–240 V~
Fréquence nominale	50–60 Hz
Puissance nominale	1600 W
Dimensions du produit	160 × 70 × 212 mm (buse d'air incluse)
Consommation d'énergie	Mode hors tension : ≤ 0,3 W
Temps pour passer dans l'état en question	Mode hors tension : ≤ 20 min
Date de production :	Voir le boîtier

Dépannage

Problèmes	Causes possibles	Solutions
Le sèche-cheveux ne fonctionne pas lorsqu'il est branché à la prise d'alimentation.	Le sèche-cheveux n'est pas allumé.	Allumer le sèche-cheveux.
	Le cordon d'alimentation n'est pas branché, ou que le contact est mauvais.	Vérifier la fiche d'alimentation et brancher fermement le cordon d'alimentation.
	Le circuit interne est endommagé.	Contactez l'équipe du service après-vente.
L'air chaud et l'air froid ne peuvent être commutés en appuyant le bouton de température.	Le bouton est endommagé.	Contactez l'équipe du service après-vente.
Il souffle l'air froid lorsqu'il est en mode air chaud.	La température est trop élevée, alors le sèche-cheveux est entré à l'état de protection contre la surchauffe.	Éteindre le bouton d'alimentation et débrancher le sèche-cheveux. Après avoir attendu qu'il se refroidisse, vous pouvez l'utiliser de nouveau de façon normale.
Le sèche-cheveux n'émet pas d'air ou il n'émet qu'une infime quantité d'air.	L'entrée d'air est bloquée.	Éteindre et débrancher le sèche-cheveux avant de nettoyer l'entrée d'air.
Le sèche-cheveux lui-même ou l'air chaud se trouve à une température anormalement élevée.		

Fabriqué pour : Xiaomi Communications Co., Ltd.

Fabricant : Hangzhou Lexiu Electronic Technology Co., Ltd.

(une société Mi Ecosystem)

Adresse : 2006-2010, Building 1, 501, 2nd Baiyang Street, Qiantang New District, Hangzhou, 310018 Zhejiang, China

Pour plus d'informations, rendez-vous sur www.mi.com

Pour obtenir un manuel électronique détaillé, rendez-vous sur le site www.mi.com/global/support/user-guide

Fabriqué en Chine

Version du manuel d'utilisation : V1.3

Instrucciones de seguridad

Lea detenidamente este manual antes de usar el producto y consérvelo para futuras consultas.

Para reducir el riesgo de mal funcionamiento, descargas eléctricas, lesiones, incendio, muerte o para evitar dañar otros equipos o propiedades, tenga siempre en cuenta las siguientes precauciones de seguridad.

Descripciones del símbolo

ADVERTENCIA

Indica los peligros potenciales que pueden provocar lesiones graves o la muerte.

PRECAUCIÓN

Indica el riesgo de lesiones menores.



No utilice este aparato en una bañera, ducha o depósito lleno de agua.

ADVERTENCIA : No utilice este aparato cerca de bañeras, duchas, lavabos u otros recipientes que contengan agua.

ADVERTENCIA

- Este aparato puede ser utilizado por niños a partir de 8 años y por personas con capacidades físicas, sensoriales o mentales reducidas o con falta de experiencia y conocimientos si han recibido supervisión o instrucciones sobre el uso del aparato de forma segura y comprenden los peligros que conlleva.
- Los niños no deben jugar con el aparato. Mantenga el aparato fuera del alcance de los niños pequeños, especialmente durante su uso y enfriamiento.
- La limpieza y el mantenimiento por parte del usuario no deben ser realizados por niños sin supervisión.

Cable de alimentación y enchufe

- No utilice el secador de pelo si el cable de alimentación o el enchufe están dañados o sobrecalentados, ya que pueden causar quemaduras, descargas eléctricas o provocar un incendio debido a un cortocircuito.
- No utilice el secador de pelo si el enchufe que está conectado a la toma de corriente está suelto, ya que puede causar quemaduras, descargas eléctricas o provocar un incendio debido a un cortocircuito.
- No enchufe ni desenchufe el adaptador de corriente con las manos mojadas, ya que podría provocar descargas eléctricas o lesiones.

ADVERTENCIA

- No utilice el secador de pelo si el cable de alimentación está atado, ya que puede provocar descargas eléctricas o causar un incendio debido a un cortocircuito.
- No dañe, modifique, doble, tire, retuerza o apriete el cable de alimentación, ni coloque objetos pesados sobre él, ya que podría provocar descargas eléctricas o un incendio debido a un cortocircuito.
- No tire del cable de alimentación cuando desconecte el enchufe. Asegúrese de sujetar el enchufe cuando lo desenchufe. De lo contrario, el cable de alimentación podría dañarse, causar quemaduras, provocar descargas eléctricas o un incendio debido a un cortocircuito.
- Enchufe completa y directamente la clavija de alimentación en una toma de corriente de 220–240 V~. No utilice una regleta o alargadores, ya que podría causar descargas eléctricas o provocar un incendio debido a un cortocircuito.
- Si el secador de pelo se utiliza en un cuarto de baño, desenchúfelo después de usarlo, ya que la proximidad del agua representa un peligro incluso cuando el secador de pelo está apagado.
- Si el cable de alimentación está dañado, debe ser reemplazado por el fabricante, su servicio técnico o personas con una cualificación similar para evitar peligros.

ADVERTENCIA

Almacenamiento y uso

- No coloque el secador de pelo sobre su entrada de aire mientras esté encendido, ya que esto puede provocar un sobrecalentamiento de la bobina de calentamiento, lo que puede dar lugar a un incendio.
- No tapone ni inserte objetos extraños en la salida de aire ni en la entrada de aire, podría provocar quemaduras, descargas eléctricas o incendios causados por un cortocircuito.
- No sumerja el secador de pelo en agua.
- No utilice este secador de pelo en entornos húmedos.
- Mantenga el secador de pelo seco, de lo contrario puede provocar descargas eléctricas.
- No utilice el secador con las manos húmedas, porque podría provocar descargas eléctricas o incendios causados por un cortocircuito.
- No utilice el secador cerca de fuentes de gas u otros productos inflamables (como productos volátiles, pinturas, aerosoles) ya que podría provocar explosiones o incendios causados por un cortocircuito.
- No deje el secador de pelo sin vigilancia cuando esté encendido, ya que podría provocar un incendio debido a un cortocircuito.
- Secador de pelo sólo para uso doméstico y en interiores.

ADVERTENCIA

- No enrolle el cable de alimentación alrededor del cuerpo del secador de pelo durante su almacenamiento. De lo contrario, podría aflojarse el cable de alimentación, provocar descargas eléctricas o provocar un incendio debido a un cortocircuito durante el uso futuro.
- No guarde el secador de pelo en un ambiente muy húmedo, ya que podría provocar descargas eléctricas o provocar un incendio debido a un cortocircuito.
- No guarde el secador de pelo al alcance de los niños y de los bebés, ya que podría provocar descargas eléctricas o lesiones.
- No use este aparato cerca de bañeras, duchas, lavabos u otros recipientes que contengan agua.
- No repare, desmonte ni modifique este producto usted mismo, ya que podría provocar lesiones o un incendio debido a su mal funcionamiento.
- Para una protección adicional, se aconseja la instalación de un dispositivo de corriente residual (RCD) con una corriente residual de funcionamiento no superior a 30 mA en el circuito eléctrico que alimenta el cuarto de baño. Pida consejo a su instalador.

PRECAUCIÓN

Fallos y averías

- En caso de mal funcionamiento o avería, como la falta de soplado de aire, las paradas frecuentes, el sobrecalentamiento interno o el humo, deje de utilizar el producto inmediatamente, desenchufe el cable de alimentación y póngase en contacto con el servicio de atención al cliente. El uso de este producto en estas circunstancias puede provocar descargas eléctricas, lesiones o incendios debido a un cortocircuito.
- La salida de aire y la boquilla de aire pueden calentarse durante el uso, por lo que no las toque con las manos, ya que esto puede causar quemaduras.
- Evite que el secador de pelo se caiga o se someta a fuertes impactos, ya que esto puede causar descargas eléctricas, o provocar un incendio debido a un cortocircuito.
- No utilice el secador de pelo si la entrada de aire está dañada, ya que su cabello puede quedar atrapado en ella y dañarse.
- No utilice el secador de pelo con bebés o niños pequeños, ya que podría causarles quemaduras.
- No retuerza ni enrede el cable de alimentación cuando lo guarde. De lo contrario, podría romperse, provocar quemaduras, descargas eléctricas o un incendio debido a un cortocircuito durante su uso futuro.

PRECAUCIÓN

- Este producto sólo debe utilizarse para secar y arreglarse el cabello. No lo utilice para animales domésticos ni para secar zapatos, ropa, etc. De lo contrario, podría causar quemaduras o un incendio debido a un cortocircuito.

Declaración de conformidad de la UE



Nosotros, Hangzhou Lexiu Electronic Technology Co., Ltd., por la presente, declaramos que el equipo cumple con las Directivas y Normas Europeas aplicables y las enmiendas. Encontrará el texto completo de la declaración de conformidad de la UE en esta dirección de Internet: <http://www.mi.com/global/service/support/declaration.html>

Directiva RAEE de información de eliminación y reciclaje



Todos los productos que llevan este símbolo son residuos de aparatos eléctricos y electrónicos (RAEE según la directiva 2012/19/UE) que no deben mezclarse con residuos domésticos sin clasificar. En su lugar, debe proteger la salud humana y el medio ambiente entregando sus equipos de desecho a un punto de recogida para el reciclaje de residuos de equipos eléctricos y electrónicos, designado por el gobierno o las autoridades locales. La eliminación y el reciclado correctos ayudarán a evitar posibles consecuencias negativas para el medio ambiente y la salud humana. Póngase en contacto con el instalador o con las autoridades locales para obtener más información sobre la ubicación y las condiciones de dichos puntos de recogida.

Descripción del producto

Nota: Las ilustraciones del producto, los accesorios y la interfaz de usuario del manual de usuario son solo para fines de referencia. El producto y las funciones actuales pueden variar debido a mejoras del producto.

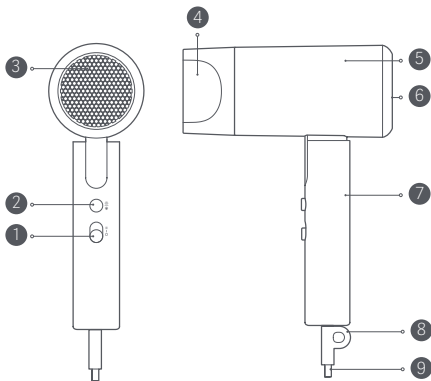

1 Botón de encendido

II Encendido (Alta velocidad)

I Encendido (Baja velocidad)

○ Apagado

4 Boquilla de aire

6 Entrada de aire

8 Cordel de colgado

2 Botón de temperatura

☀
* Aire caliente/Aire frío

3 Salida de aire

5 Conducto de aire

7 Mango

9 Cable de alimentación

Modo de uso

- Instalación y extracción de la boquilla de aire: Este producto viene con una boquilla de aire giratoria 360°. Para extraer la boquilla de aire, sujétela firmemente y retírela de la salida de aire. Para instalar la boquilla de aire, alinee su parte inferior con la salida de aire y presione ligeramente. Cuando oiga un "clic", estará instalada de forma segura.

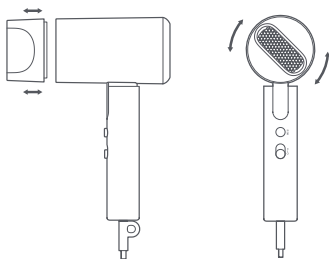

PRECAUCIÓN: Para evitar quemaduras, no ajuste, instale ni retire la boquilla de aire durante su uso.

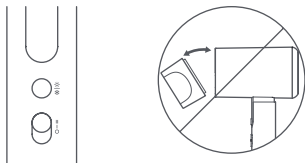

Modo de uso

- Encendido: En primer lugar, asegúrese de que el botón de encendido esté en la posición de apagado (○), después enchufe el cable de alimentación a la toma de corriente y pulse el botón de encendido hasta el ajuste de flujo de aire que desee.

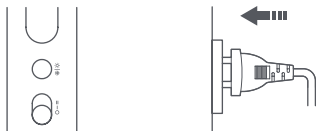

Nota: Cuando el botón de encendido está en la posición de encendido (baja velocidad) (I), el secador de pelo funciona a baja velocidad con un flujo de aire suave. Cuando el botón de encendido está en la posición de encendido (alta velocidad) (II), el secador funciona a alta velocidad con un flujo de aire fuerte.



- Cambio de temperatura del aire: Pulse el botón de temperatura para alternar entre el aire frío y el aire caliente.



Modo de uso

PRECAUCIÓN: Durante el uso, mantenga el cabello a una distancia mínima de 10 cm de la entrada de aire para reducir el riesgo de que quede atrapado en el secador. Por favor, asegúrese de mantener su cabello al menos a 3 cm de distancia de la salida de aire para evitar que el cabello se dañe debido al sobrecalentamiento.



- **Apagado:** Después del uso, ponga el botón de encendido en la posición de apagado (O) y desenchufe el cable de alimentación.

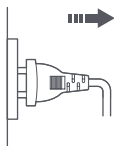
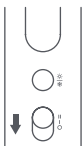

Cuidado y mantenimiento

- Para limpiar el secador de pelo, compruebe que está apagado y se ha desconectado el cable de alimentación.
- Utilice una toalla, algodón o cepillo de dientes para retirar la suciedad de la entrada de aire y de la salida de aire cada cierto tiempo.
- Para evitar daños en el producto, no presione ni frote la entrada de aire y de la salida de aire con las uñas u objetos punzantes, etc.
- No utilice alcohol, quitaesmalte o detergente para limpiar este producto, ya que puede provocar fallos de funcionamiento, grietas o decoloración.

Especificaciones

Nombre	Secador de pelo
Modelo	CMJ04LXEU
Tensión nominal	220–240 V~
Frecuencia nominal	50–60 Hz
Potencia nominal	1600 W
Dimensiones del artículo	160 × 70 × 212 mm (boquilla de aire incluida)
Consumo de energía	Modo apagado: ≤ 0,3 W
Tiempo para introducir la condición	Modo apagado: ≤ 20 min
Fecha de producción: Ve a la caja	

Resolución de posibles problemas

Problemas	Posibles causas	Soluciones
El secador de pelo no funciona cuando está enchufado a la toma de corriente.	El secador de pelo no está encendido.	Encienda el secador de pelo.
	El cable de alimentación no está enchufado o tiene un mal contacto.	Compruebe el enchufe de alimentación y enchufe el cable de alimentación firmemente.
	El circuito interno está dañado.	Póngase en contacto con el servicio postventa.
El aire caliente y el aire frío no pueden alternarse pulsando el botón de temperatura.	El botón está dañado.	Póngase en contacto con el servicio postventa.
Expulsa aire frío cuando está en modo de aire caliente.	La temperatura es demasiado alta, por lo que el secador de pelo ha entrado en el estado de protección contra el sobrecalentamiento.	Apague el secador y desenchúfelo. Después de esperar a que se enfríe, puede volver a utilizarlo con normalidad.
El secador de pelo no emite aire o sólo emite una pequeña cantidad de aire.	La entrada de aire está bloqueada.	Apague y desenchufe el secador de pelo antes de limpiar la entrada de aire.
El propio secador de pelo o el aire caliente están a una temperatura anormalmente alta.		

Fabricado para: Xiaomi Communications Co., Ltd.

Fabricado por: Hangzhou Lexiu Electronic Technology Co., Ltd.
(una empresa Mi Ecosystem)

Dirección: 2006–2010, Building 1, 501, 2nd Baiyang Street, Qiantang New District, Hangzhou, 310018 Zhejiang, China

Para obtener más información, visite www.mi.com

Para un manual electrónico detallado, vaya a www.mi.com/global/support/user-guide

Fabricado en China

Versión del manual de usuario: V1.3

Инструкции по безопасности

Перед использованием внимательно прочтите это руководство. Сохраните его — оно может понадобиться вам в дальнейшем.

Чтобы снизить риск возникновения неисправностей, поражения электрическим током, травм, возгорания, смерти и повреждения оборудования или имущества, обязательно соблюдайте перечисленные далее меры предосторожности.

Описание символов

ПРЕДУПРЕЖДЕНИЕ

Обращает внимание на потенциальные опасности, которые могут привести к серьезным травмам или смерти.

ВНИМАНИЕ

Указывает на риск возникновения незначительных травм.



Не используйте данный прибор в ванне, душе или бассейне наполненным водой.

ПРЕДУПРЕЖДЕНИЕ : не используйте этот прибор вблизи ванн, душей, раковин или других емкостей, содержащих воду.

ПРЕДУПРЕЖДЕНИЕ

- Этим устройством могут пользоваться дети в возрасте от 8 лет, а также лица с ограниченными физическими, сенсорными или умственными способностями, или недостаточным опытом и знаниями, если они находятся под присмотром или прошли инструктаж по безопасному использованию устройством и понимают связанные с ним опасности.
- Дети не должны играть с устройством. Держите прибор в недоступном для детей месте, особенно во время использования и охлаждения.
- Чистку и обслуживание устройства могут проводить дети только в том случае, если она проводится под присмотром.

Шнур питания и вилка

- Не используйте фен, если шнур питания или вилка повреждены или перегреты, поскольку это может привести к ожогам, поражению электрическим током или возгоранию в результате короткого замыкания.
- Не используйте фен, если вилка неплотно входит в розетку, поскольку это может привести к ожогам, поражению электрическим током или возгоранию в результате короткого замыкания.
- Не вставляйте и не вынимайте вилку мокрыми руками, поскольку это может привести к поражению электрическим током или травмам.
- Не используйте фен, если шнур питания перекручен, так как это может вызвать поражение электрическим током или возгорание в результате короткого замыкания.

ПРЕДУПРЕЖДЕНИЕ

- Не следует повреждать, модифицировать, сгибать, вытягивать, перекручивать или сжимать шнур питания, а также ставить на него тяжелые предметы, поскольку это может привести к поражению электрическим током или вызвать возгорание из-за короткого замыкания.
- При выключении из розетки не следует тянуть за шнур питания. Отключение прибора от сети следует производить, держась за вилку. В противном случае, шнур питания может быть поврежден и стать причиной ожогов, поражения электрическим током или вызвать возгорание из-за короткого замыкания.
- До конца вставьте вилку непосредственно в розетку 220–240 В~. Не используйте сетевой фильтр или удлинители, так как это может привести к поражению электрическим током или возгоранию в результате короткого замыкания.
- Если вы используете фен в ванной, отключайте его от сети после использования, так как близкое присутствие воды представляет собой угрозу, даже если фен выключен.
- Если шнур питания повреждён, его замену во избежание опасных ситуаций должен выполнять производитель, сервисный агент или специалист с аналогичной квалификацией.

ПРЕДУПРЕЖДЕНИЕ

Использование и хранение

- Во включенном состоянии не следует класть фен на отверстие забора воздуха, поскольку это может вызвать перегрев нагревательной спирали и привести к возгоранию.
- Не вставляйте посторонние предметы в выходное отверстие для воздуха и отверстие забора воздуха и не закрывайте их, поскольку это может привести к ожогам, поражению электрическим током или возгоранию в результате короткого замыкания.
- Запрещено погружать фен в воду.
- Не используйте фен в местах с высокой влажностью.
- Следите, чтобы фен был сухим, в противном случае возможно поражение электрическим током.
- Не используйте фен мокрыми руками, поскольку это может привести к поражению электрическим током или возгоранию в результате короткого замыкания.
- Не используйте фен вблизи источников газа или других легковоспламеняющихся продуктов (например, летучих веществ, растворителей краски, аэрозолей), поскольку может произойти взрыв или возгорание из-за короткого замыкания.
- Не оставляйте фен без присмотра во включенном состоянии, поскольку это может привести к возгоранию в результате короткого замыкания.
- Фен предназначен для бытового применения и использования только в помещениях.

ПРЕДУПРЕЖДЕНИЕ

- Не обматывайте шнур питания вокруг корпуса фена при хранении. Это может привести к ослаблению крепления шнура питания, поражению электрическим током или возгоранию в результате короткого замыкания при последующем использовании.
- Не храните фен в местах с повышенной влажностью, поскольку это может привести к поражению электрическим током или возгоранию в результате короткого замыкания.
- Не храните фен в доступном для детей и младенцев месте, поскольку это может привести к поражению электрическим током или травмам.
- Не используйте этот прибор вблизи ванн, душей, раковин или других емкостей, содержащих воду.
- Не ремонтируйте, не разбирайте и не модифицируйте данный прибор самостоятельно, так как это может привести к травме или возгоранию из-за неправильной работы.
- Для дополнительной защиты рекомендуется установить в электрическую цепь ванной комнаты устройство защитного отключения (УЗО) с показателем номинального дифференциального отключающего тока не выше 30 мА. Обратитесь за советом к вашему монтажнику.

ВНИМАНИЕ

Неисправности и поломки

- В случае неисправности или поломки прибора, например, отсутствия воздушного потока, при частых выключениях, внутреннего перегрева или появления дыма, следует немедленно прекратить его использование, отсоединить шнур питания и обратиться в сервисный центр. Использование прибора в таком состоянии может привести к поражению электрическим током, травмам или возгоранию в результате короткого замыкания.
- В процессе работы, выходное отверстие для воздуха и насадка подвержены нагреванию, поэтому не дотрагивайтесь до их руками, чтобы не получить ожоги.
- Старайтесь не ронять или сильно ударять фен, поскольку это может привести к поражению электрическим током или возгоранию в результате короткого замыкания.
- Не используйте фен, если отверстие забора воздуха повреждено. В противном случае, ваши волосы могут попасть в отверстие забора воздуха и повредиться.
- Не используйте фен для сушки волос младенцев или детей, поскольку это может привести к ожогам.
- Не перекручивайте и не спутывайте шнур питания при хранении. В противном случае, он может сломаться, вызвать ожоги, поражение электрическим током или возгорание из-за короткого замыкания при

ВНИМАНИЕ

дальнейшем использовании.

- Этот прибор может использоваться только для сушки и укладки волос. Не используйте его для сушки шерсти животных, обуви, одежды и т. д. В противном случае, это может привести к получению ожогов или возгоранию в результате короткого замыкания.
- Продукт должен транспортироваться в оригинальной упаковке. Не подвергайте продукт давлению или ударам во время транспортировки.

Правила и условия хранения: оборудование должно храниться в закрытых помещениях, в заводской упаковке, при температуре окружающего воздуха от минус 18 до плюс 30 град. С, и относительной влажности от 55 до 75%.



Соответствие техническим регламентам:

ТР ТС 020/2011 «Электромагнитная совместимость технических средств»

ТР ТС 004/2011 «О безопасности низковольтного оборудования»

ТР ЕАЭС 037/2016 «Об ограничении применения опасных веществ в изделиях электротехники и радиоэлектроники»

Декларация о соответствии нормативным требованиям ЕС



Мы, компания Hangzhou Lexiu Electronic Technology Co., Ltd., настоящим заявляем, что данное оборудование соответствует требованиям всех действующих директив ЕС и европейских стандартов с изменениями и дополнениями. Полный текст декларации о соответствии нормативным требованиям ЕС доступен по следующему адресу: <http://www.mi.com/global/service/support/declaration.html>

Информация об утилизации и переработке отходов электрического и электронного оборудования



Все изделия, обозначенные символом отдельного сбора отработанного электрического и электронного оборудования (WEEE, директива 2012/19/ЕС), следует утилизировать отдельно от несортируемых бытовых отходов. С целью охраны здоровья и защиты окружающей среды такое оборудование необходимо сдавать на переработку в специальные пункты приема электрического и электронного оборудования, определенные правительством или местными органами власти. Правильная утилизация и переработка помогут предотвратить возможные негативные последствия для окружающей среды и здоровья человека. Чтобы узнать, где находятся такие пункты сбора и как они работают, обратитесь в компанию, занимающуюся установкой оборудования, или в местные органы власти.

Описание изделия

Примечание. Иллюстрации изделия, комплектующих и пользовательского интерфейса в руководстве пользователя представлены исключительно в ознакомительных целях. Фактические характеристики прибора и его функции могут отличаться в связи с улучшениями продукта.

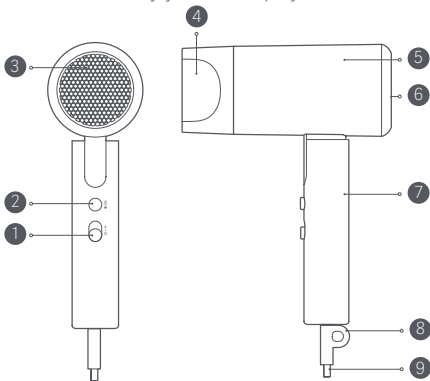

- 1 Кнопка питания
 - II Вкл. (высокая скорость)
 - I Вкл. (низкая скорость)
 - Выкл.
- 4 Насадка
- 6 Отверстие забора воздуха
- 8 Крючок

- 2 Переключатель температурных режимов
 - ☼ Горячий воздух/
 - ✱ Холодный воздух
- 3 Выходное отверстие для воздуха
- 5 Воздуховод
- 7 Ручка
- 9 Шнур питания

Как использовать

- Установка и снятие насадки: этот прибор поставляется с насадкой, вращающейся на 360°. Чтобы снять насадку, крепкожмите ее и снимите с выходного отверстия для воздуха. Чтобы установить насадку, совместите ее нижнюю часть с выходным отверстием для воздуха и слегка нажмите. Когда вы услышите «щелчок», она благополучно установлена.

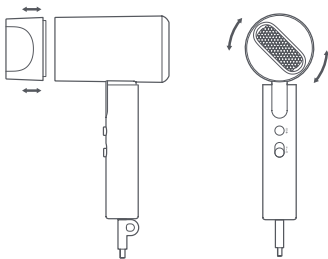

ВНИМАНИЕ: во избежание ожогов, не регулируйте, не устанавливайте и не снимайте насадку во время использования.

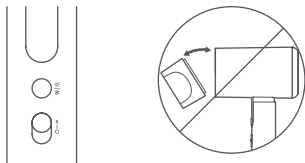

Как использовать

- Включение: сначала убедитесь, что кнопка питания находится в выключенном положении (○), затем подключите шнур питания к розетке и установите кнопку питания в требуемый режим потока воздуха.

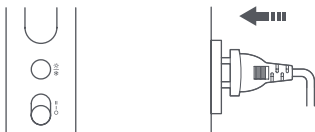

Примечание: когда кнопка питания находится в положении «включено» (низкая скорость) (I), фен работает на низкой скорости с легким потоком воздуха. Когда кнопка питания установлена в положении «включено» (высокая скорость) (II), фен работает на высокой скорости с сильным потоком воздуха.



- Переключение между температурами воздуха: нажмите переключатель температурных режимов, чтобы переключаться между холодным и горячим воздухом.

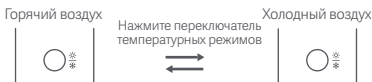

Как использовать

ВНИМАНИЕ: во время использования прибора держите волосы на расстоянии не менее 10 см от отверстия забора воздуха, чтобы снизить риск их попадания в фен. Чтобы не повредить волосы из-за перегрева, держите их на расстоянии не менее 3 см от выходного отверстия для воздуха.



- **Выключение:** после использования переключите кнопку питания в положение «выкл.» (O) и отсоедините шнур питания.

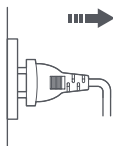
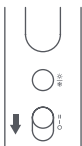

Уход и техническое обслуживание

- Перед очисткой фена убедитесь, что он выключен, а шнур питания отсоединен от сети.
- Для регулярной очистки отверстия забора воздуха и выходного отверстия для воздуха, используйте полотенце, ватную палочку или зубную щетку.
- Во избежание повреждения прибора, не давите на отверстие забора воздуха и выходное отверстие для воздуха и не скребите по их поверхности ногтями, острыми предметами и т. д.
- Для очистки прибора запрещается использовать спирт, жидкость для снятия лака или моющие средства, поскольку это может привести к неполадкам в работе, поломке или нарушению окраски.

Технические характеристики

Название	Фен
Модель	CMJ04LXEU
Номинальное напряжение	220–240 В~
Номинальная частота	50–60 Гц
Номинальная мощность	1600 Вт
Размеры изделия	160 × 70 × 212 мм (включая насадку)
Энергопотребление	Режим выключения: ≤ 0,3 Вт
Время для ввода условия	Режим выключения: ≤ 20 мин
Дата изготовления: см. на упаковке	

Правила и условия реализации: без ограничений.

Сведения об импортере и информация отдела послепродажного обслуживания указаны на упаковке.

Срок службы: 5 лет

Устранение неполадок

Проблемы	Возможные причины	Решения
Фен не работает при подключении к розетке питания.	Фен не включен.	Включите фен.
	Шнур питания не подключен или имеет плохой контакт.	Проверьте вилку и надежно вставьте шнур питания.
	Внутренняя цепь повреждена.	Свяжитесь со службой послепродажного обслуживания.
Горячий и холодный воздух нельзя переключать нажатием переключателя температурных режимов.	Кнопка повреждена.	Свяжитесь со службой послепродажного обслуживания.
В режиме горячего воздуха поступает холодный воздух.	В результате слишком высокой температуры, фен переключился в состояние защиты от перегрева.	Выключите кнопку питания и отключите фен. Подождав, пока он остынет, вы можете снова использовать его в обычном режиме.
Фен не выпускает воздух или выпускает лишь небольшое количество воздуха.	Отверстие забора воздуха заблокировано.	Выключите и отсоедините фен от сети перед очисткой отверстия забора воздуха.
Сам фен или горячий воздух имеют ненормально высокую температуру.		

Изготовлено для: Xiaomi Communications Co., Ltd.

Изготовитель: Hangzhou Lexiu Electronic Technology Co., Ltd.

(компания Экосистемы Mi)

Адрес: 2006–2010, Building 1, 501, 2nd Baiyang Street, Qiantang New District, Hangzhou, 310018 Zhejiang, China

Чтобы получить дополнительную информацию, посетите сайт www.mi.com

Подробное электронное руководство см. по адресу

www.mi.com/global/support/user-guide

Сделано в Китае

Версия руководства пользователя: V1.3

11/01/2025

Instruksi Keselamatan

Bacalah petunjuk ini sebelum menggunakan produk dan simpanlah untuk rujukan di lain waktu.

Untuk mengurangi risiko malfungsi, sengatan listrik, cedera, kebakaran, kematian, dan kerusakan terhadap peralatan atau properti, pastikan untuk memerhatikan tindakan pencegahan untuk keselamatan berikut.

Deskripsi Simbol

PERINGATAN

Menunjukkan kemungkinan bahaya yang dapat menyebabkan cedera serius atau kematian.

PERHATIAN

Menunjukkan risiko cedera ringan.



Jangan gunakan perangkat ini di bak mandi, shower, atau kolam penampungan yang terisi air.

PERINGATAN: Jangan menggunakan peralatan ini dekat bak mandi, shower, baskom, atau wadah lain yang berisi air.

PERINGATAN

- Alat ini dapat digunakan oleh anak-anak berusia 8 tahun ke atas, orang dengan keterbatasan fisik, sensoris, atau mental, atau orang yang kurang memahami dan tidak berpengalaman menggunakan alat ini asalkan mereka diawasi atau sudah diberi petunjuk mengenai penggunaan alat secara aman dan telah memahami bahaya yang mungkin terjadi.
- Anak-anak tidak boleh memainkan alat ini. Jauhkan peralatan dari jangkauan anak kecil, khususnya selama penggunaan dan pendinginan.
- Pembersihan dan pemeliharaan alat oleh pengguna tidak boleh dilakukan anak-anak kecuali dengan pengawasan.

Kabel Daya & Steker

- Jangan menggunakan hair dryer jika kabel daya atau steker daya rusak atau kelebihan panas, karena ini dapat menyebabkan luka bakar, sengatan listrik, atau menyebabkan kebakaran akibat korsleting.
- Jangan menggunakan hair dryer jika steker daya yang dicolokkan ke stopkontak listrik longgar, karena ini dapat menyebabkan luka bakar, sengatan listrik, atau menyebabkan kebakaran akibat korsleting.
- Jangan mencolokkan atau melepaskan steker daya dengan tangan basah, karena ini dapat menyebabkan sengatan listrik atau cedera.
- Jangan menggunakan hair dryer jika kabel daya

PERINGATAN

diikatkan bersamaan, karena ini dapat menyebabkan sengatan listrik, atau menyebabkan kebakaran akibat korsleting.

- Jangan merusak, mengubah, memaksa membengkokkan, menarik, memuntir, atau meremas kabel daya, jangan juga meletakkan benda berat di atasnya, karena ini dapat menyebabkan sengatan listrik, atau menyebabkan kebakaran akibat korsleting.
- Jangan menarik kabel daya saat mencabut kabel dari steker daya. Pastikan untuk menahan steker daya saat melepaskannya. Jika tidak, kabel daya dapat rusak, menyebabkan luka bakar, menyebabkan sengatan listrik, atau menyebabkan kebakaran akibat korsleting.
- Sepenuhnya dan secara langsung pasangkan kabel daya ke stopkontak listrik 220–240 V~. Jangan menggunakan strip daya atau kabel ekstensi, karena ini dapat menyebabkan sengatan listrik, atau menyebabkan kebakaran akibat korsleting.
- Saat hairdryer digunakan di kamar mandi, lepaskan ini setelah penggunaan, karena berada di dekat air menimbulkan bahaya, bahkan meskipun hairdryer dimatikan.
- Jika rusak, kabel daya harus diganti oleh produsen, agen servisnya, atau orang yang memiliki kualifikasi serupa untuk menghindari terjadinya bahaya.

PERINGATAN

Penggunaan & Penyimpanan

- Jangan meletakkan hair dryer pada saluran udara masuk saat dinyalakan, karena ini dapat menyebabkan kumparan pemanas kelebihan panas, yang dapat menimbulkan kebakaran.
- Jangan menghalangi atau memasukkan benda asing ke dalam saluran udara keluar dan saluran udara masuk, karena ini dapat menyebabkan luka bakar, sengatan listrik, atau menyebabkan kebakaran akibat korsleting.
- Jangan merendam hair dryer dalam air.
- Jangan menggunakan hair dryer di lingkungan yang lembap.
- Jaga hair dryer tetap kering, jika tidak, ini dapat menimbulkan sengatan listrik.
- Jangan menggunakan hair dryer dengan tangan basah, karena ini dapat menyebabkan sengatan listrik atau menyebabkan kebakaran akibat korsleting.
- Jangan menggunakan hair dryer dekat bensin atau barang yang mudah terbakar lainnya (misalnya zat yang tidak stabil, pengencer cat, semprotan) karena ini dapat menimbulkan ledakan atau menyebabkan kebakaran akibat korsleting.
- Jangan meninggalkan hair dryer tanpa pengawasan saat dinyalakan, karena ini dapat menimbulkan kebakaran akibat korsleting.
- Hanya gunakan hair dryer untuk rumah tangga dan penggunaan dalam ruangan.

PERINGATAN

- Jangan menggulung kabel daya mengelilingi bodi hair dryer selama penyimpanan. Melakukan hal itu dapat menyebabkan kabel daya longgar, sengatan listrik, atau menyebabkan kebakaran akibat korsleting selama penggunaan di masa mendatang.
- Jangan menyimpan hair dryer di lingkungan yang sangat lembap, karena ini dapat menimbulkan sengatan listrik, atau menyebabkan kebakaran akibat korsleting.
- Jangan menyimpan hair dryer dalam jangkauan anak-anak dan bayi, karena ini dapat menimbulkan sengatan listrik atau cedera.
- Jangan menggunakan peralatan ini dekat bak mandi, shower, baskom, atau wadah berisi air lainnya.
- Jangan mereparasi, membongkar, atau mengubah produk ini sendiri, karena dapat menyebabkan cedera atau kebakaran karena malfungsi.
- Untuk perlindungan tambahan, pemasangan perangkat arus residu (RCD) disarankan memiliki arus operasi sisa nominal tidak melebihi 30 mA dalam sirkuit listrik yang mengalir kamar mandi. Minta saran kepada petugas pemasang Anda.

PERHATIAN

Malfungsi & Kerusakan

- Dalam hal terjadinya malfungsi atau kerusakan, seperti tidak ada tiupan udara, sering berhenti, kelebihan panas internal, atau keluarnya asap, harap berhenti menggunakan produk dengan segera, lepaskan kabel daya, dan hubungi layanan pelanggan. Penggunaan produk dalam situasi ini dapat menimbulkan sengatan listrik, cedera, atau kebakaran akibat korsleting.
- Saluran udara keluar dan nosel udara dapat menjadi panas selama penggunaan, jadi jangan menyentuhnya dengan tangan Anda, karena ini dapat menyebabkan luka bakar.
- Hindari menjatuhkan hair dryer atau menimbulkan benturan keras padanya, karena ini dapat menyebabkan sengatan listrik atau menimbulkan kebakaran akibat korsleting.
- Jangan menggunakan hair dryer jika saluran udara masuk rusak, karena rambut Anda dapat terjepit di dalamnya dan menyebabkan kerusakan pada rambut Anda.
- Jangan menggunakan hair dryer pada bayi atau anak kecil, karena ini dapat menyebabkan luka bakar.
- Jangan memuntir atau mengusutkan kabel daya saat menyimpannya. Jika tidak, ini dapat rusak, menyebabkan luka bakar, sengatan listrik, atau kebakaran akibat korsleting di penggunaan mendatang.

PERHATIAN

- Produk ini hanya untuk digunakan pada rambut yang kering dan rapi. Jangan gunakan untuk peliharaan atau mengeringkan sepatu, pakaian, dsb. Jika tidak, ini dapat menimbulkan luka bakar atau kebakaran akibat korsleting.

Deklarasi Kesesuaian Uni Eropa



Kami, Hangzhou Lexiu Electronic Technology Co., Ltd., dengan ini menyatakan bahwa peralatan ini mematuhi Arahan dan Norma Eropa yang berlaku, beserta amendemennya. Berikut adalah teks lengkap deklarasi kesesuaian Uni Eropa yang tersedia di alamat internet berikut: <http://www.mi.com/global/service/support/declaration.html>

Informasi Pembuangan dan Daur Ulang WEEE



Semua produk yang disertai simbol ini adalah limbah peralatan elektrik dan elektronik (WEEE sesuai arahan 2012/19/EU) sehingga tidak boleh dicampur dengan limbah rumah tangga yang tidak disortir. Oleh karena itu, Anda harus melindungi kesehatan manusia dan lingkungan dengan menyerahkan limbah peralatan Anda ke titik pengumpulan yang ditunjuk untuk daur ulang limbah peralatan elektrik dan elektronik, ditentukan oleh pemerintah atau otoritas setempat. Proses pembuangan dan daur ulang yang benar akan membantu mencegah potensi konsekuensi negatif terhadap kesehatan manusia dan lingkungan. Hubungi pemasang atau otoritas setempat untuk mendapatkan informasi lebih lanjut tentang lokasi serta syarat dan ketentuan titik pengumpulan tersebut.

Ikhtisar Produk

Catatan: Ilustrasi produk, aksesori, dan antarmuka pengguna dalam panduan pengguna ini hanya untuk tujuan referensi. Produk dan fungsi sebenarnya dapat bervariasi karena peningkatan produk.

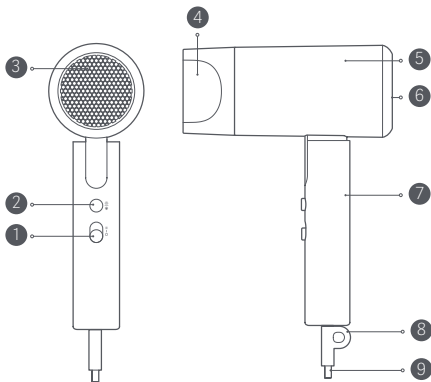

- 1 Tombol Daya
 - II Nyala (Kecepatan Tinggi)
 - I Nyala (Kecepatan Rendah)
 - Mati
- 4 Nosel Udara
- 6 Saluran Udara Masuk
- 8 Tali Gantungan

- 2 Tombol Suhu
 - ☼ Udara Panas/Udara
 - * Dingin
- 3 Saluran Udara Keluar
- 5 Saluran Udara
- 7 Gagang
- 9 Kabel Daya

Cara Penggunaan

- Memasang dan melepaskan nosel udara: Produk ini memiliki nosel udara 360° yang dapat diputar. Untuk melepaskan nosel udara, tahan dengan kuat, lalu lepaskan dari saluran udara keluar. Untuk memasang nosel udara, sejajarkan tombolnya dengan saluran udara keluar, lalu tekan dengan ringan. Saat Anda mendengar "klik", berarti ini sudah terpasang dengan aman.

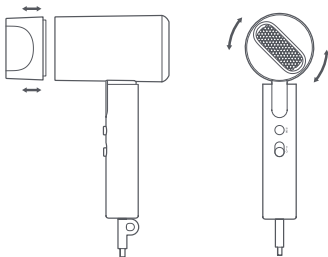

PERHATIAN: Untuk menghindari luka bakar, jangan menyesuaikan, memasang, atau melepaskan nosel udara selama penggunaan.

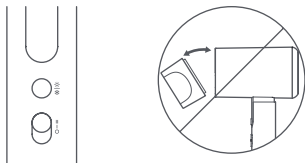

Cara Penggunaan

- Menyalakan: Pertama, pastikan tombol daya berada di posisi mati (O), kemudian colokkan kabel daya ke stopkontak, dan tekan tombol daya ke pengaturan aliran udara pilihan Anda.

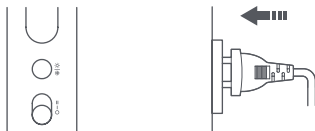

Catatan: Jika tombol daya diatur pada pengaturan nyala (kecepatan rendah) (I), hair dryer bekerja pada kecepatan rendah dengan aliran udara yang lembut. Jika tombol daya diatur pada pengaturan nyala (kecepatan tinggi) (II), hair dryer bekerja pada kecepatan tinggi dengan aliran udara yang kuat.



- Beralih antar suhu udara: Tekan tombol suhu untuk bergantian menggunakan udara dingin dan udara panas.



Cara Penggunaan

PERHATIAN: Selama penggunaan, harap jaga rambut Anda paling tidak 10 cm jauhnya dari saluran udara masuk untuk mengurangi risiko rambut Anda terperangkap dalam hair dryer. Harap pastikan untuk menjaga rambut Anda paling tidak 3 cm jauhnya dari saluran udara keluar untuk menghindari kerusakan rambut akibat kelebihan panas.



- **Mematikan:** Setelah penggunaan, alihkan tombol daya ke posisi mati (O), lalu lepaskan kabel daya.

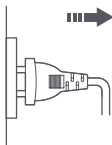

Perawatan & Pemeliharaan

- Saat membersihkan, pastikan hair dryer dimatikan dan kabel daya dilepaskan.
- Harap gunakan handuk, cotton swab, atau sikat gigi untuk membersihkan debu dari saluran udara masuk dan saluran udara keluar secara berkala.
- Untuk menghindari kerusakan pada produk, jangan menekan atau mengusap saluran udara masuk dan saluran udara keluar dengan kuku atau benda tajam, dsb.
- Jangan menggunakan alkohol, pembersih cat kuku, atau deterjen untuk membersihkan produk ini karena ini dapat menyebabkan malfungsi, keretakan, atau hilangnya warna.

Spesifikasi

Nama	Hair Dryer
Model	CMJ04LXEU
Tegangan Pengenal	220–240 V~
Frekuensi Nominal	50–60 Hz
Daya Nominal	1600 W
Dimensi Item	160 × 70 × 212 mm (termasuk nosel udara)
Berat Bersih	452 g (termasuk nosel udara)
Konsumsi Daya	Mode mati: ≤0,3 W
Waktu untuk Memasuki Kondisi	Mode mati: ≤20 mnt
Tanggal Produksi:	Lihat kotak

Pemecahan Masalah

Masalah	Kemungkinan Penyebab	Solusi
Hair dryer tidak bekerja jika dicolokkan ke stopkontak listrik.	Hair dryer belum dinyalakan.	Nyalakan hair dryer.
	Kabel daya belum dicolokkan, atau memiliki kontak yang buruk.	Periksa steker daya dan colokkan ke kabel daya dengan kuat.
	Sirkuit dalam rusak.	Hubungi tim layanan purnajual.
Udara panas dan udara dingin tidak dapat dialihkan dengan menekan tombol suhu.	Tombol rusak.	Hubungi tim layanan purnajual.
Hair dryer meniupkan udara dingin meskipun dalam mode udara panas.	Suhu terlalu tinggi, jadi hair dryer masuk status perlindungan kelebihan panas.	Matikan tombol daya dan lepaskan hair dryer. Setelah menunggunya dingin, Anda dapat menggunakannya lagi secara normal.
Hair dryer tidak mengeluarkan udara atau hanya meniupkan sedikit udara.	Saluran udara masuk terhalang.	Matikan dan lepaskan hair dryer sebelum membersihkan saluran udara masuk.
Hair dryer itu sendiri atau udara panas sedang dalam suhu tinggi secara abnormal.		

Diproduksi untuk: Xiaomi Communications Co., Ltd.

Diproduksi oleh: Hangzhou Lexiu Electronic Technology Co., Ltd.
(perusahaan Ekosistem Mi)

Alamat: 2006–2010, Building 1, 501, 2nd Baiyang Street, Qiantang New District, Hangzhou, 310018 Zhejiang, China

Untuk informasi selengkapnya, kunjungi www.mi.com

Untuk mendapatkan panduan elektronik selengkapnya, silakan kunjungi www.mi.com/global/support/user-guide

Importir: PT. Xiaomi Communications Indonesia

One Pacific Place Suite 9-H,I,J,K Jl. Jenderal Sudirman Kav.52-53 Lot 3&5, Jakarta Selatan 12190, Indonesia

MKG: IMKG.1205.07.2023

Dibuat di Tiongkok

Versi Panduan Pengguna: V1.3

Instrukcje dotyczące bezpieczeństwa

Przed rozpoczęciem korzystania z produktu należy dokładnie zapoznać się z niniejszą instrukcją i zachować ją na przyszłość.

Aby zmniejszyć ryzyko nieprawidłowego działania, porażenia prądem elektrycznym, urazu, pożaru, zgonu i uszkodzenia sprzętu lub mienia, przestrzegaj następujących środków ostrożności zapewniających bezpieczeństwo.

Opisy symboli

OSTRZEŻENIE

Wskazuje potencjalne zagrożenia, które mogą skutkować poważnymi obrażeniami lub zgonem.

UWAGA

Wskazuje ryzyko pomniejszych obrażeń.



Nie korzystaj z urządzenia w wannie, pod prysznicem ani w zbiorniku wypełnionym wodą.

OSTRZEŻENIE: Nie korzystaj z urządzenia w pobliżu wanny, prysznica, miednicy i innych naczyń z wodą.

OSTRZEŻENIE

- Ten produkt może być używany przez dzieci w wieku powyżej 8 lat oraz osoby o ograniczonych zdolnościach ruchowych, postrzegania lub umysłowych, a także przez osoby bez doświadczenia ze sprzętem bądź z brakiem wiedzy na jego temat, jeśli odbywa się to pod nadzorem lub zgodnie z instrukcją użytkowania sprzętu w bezpieczny sposób i ze zrozumieniem występujących zagrożeń.
- Dzieci nie powinny bawić się urządzeniem. Trzymaj urządzenie poza zasięgiem dzieci, zwłaszcza podczas korzystania z niego i stygnięcia.
- Czyszczenie i konserwacja nie mogą być przeprowadzane przez dzieci bez nadzoru.

Przewód zasilania i wtyczka

- Nie korzystaj z suszarki do włosów, jeśli przewód zasilania albo wtyczka nosi ślady uszkodzenia lub przegrzania, ponieważ grozi to poparzeniami, porażeniem prądem lub pożarem na skutek zwarcia.
- Nie korzystaj z suszarki do włosów, jeśli wtyczka znajdująca się w gniazdku jest poluzowana, ponieważ grozi to poparzeniami, porażeniem prądem lub pożarem na skutek zwarcia.
- Nie podłączaj ani nie odłączaj wtyczki mokrymi rękami, ponieważ grozi to porażeniem prądem lub urazem ciała.

OSTRZEŻENIE

- Nie korzystaj z suszarki do włosów, jeśli przewód zasilania jest związany, ponieważ grozi to porażeniem prądem lub pożarem na skutek zwarcia.
- Nie uszkadzaj przewodu zasilania, nie modyfikuj go, nie zginaj na siłę, nie pociągaj, nie skręcaj, nie ściskaj ani nie umieszczaj na nim ciężkich przedmiotów, ponieważ grozi to porażeniem prądem lub pożarem na skutek zwarcia.
- Podczas odłączania wtyczki nie ciągnij za przewód zasilania. Podczas odłączania chwyć za wtyczkę. W przeciwnym razie przewód zasilania może ulec uszkodzeniu, co grozi poparzeniami, porażeniem prądem lub pożarem na skutek zwarcia.
- Całkowicie i bezpośrednio podłącz wtyczkę do gniazdka 220–240 V~. Nie używaj listwy zasilającej ani przedłużaczy, ponieważ mogą spowodować porażenie prądem lub pożar na skutek zwarcia.
- Podczas korzystania z suszarki do włosów w łazience odłącz ją po użyciu, ponieważ woda znajdująca się w pobliżu stwarza zagrożenie, nawet jeśli suszarka jest wyłączona.
- Jeśli przewód zasilania jest uszkodzony, musi zostać wymieniony przez producenta, jego autoryzowanego agenta lub wykwalifikowaną osobę w celu uniknięcia zagrożenia.

OSTRZEŻENIE

Użytkowanie i przechowywanie

- Po uruchomieniu nie stawiaj suszarki do włosów na wlocie powietrza, bo może to spowodować przegrzanie nagrzewnicy, a w konsekwencji – pożar.
- Nie zatykaj wlotu i wylotu powietrza ani nie wkładaj do nich żadnych przedmiotów, ponieważ grozi to poparzeniami, porażeniem prądem lub pożarem na skutek zwarcia.
- Nie zanurzaj suszarki do włosów w wodzie.
- Nie korzystaj z suszarki do włosów w wilgotnych miejscach.
- Suszarka do włosów powinna być sucha, w przeciwnym razie istnieje ryzyko porażenia prądem.
- Nie korzystaj z suszarki do włosów, jeśli masz mokre ręce, ponieważ może to spowodować porażenie prądem lub pożar na skutek zwarcia.
- Nie korzystaj z suszarki do włosów w pobliżu źródła gazu ziemnego lub innej łatwopalnej substancji (np. składników lotnych, rozcieńczalników do farb, aerozoli), ponieważ może to spowodować wybuch lub pożar na skutek zwarcia.
- Po włączeniu nie pozostawiaj suszarki do włosów bez nadzoru, bo grozi to pożarem na skutek zwarcia.
- Suszarka do włosów przeznaczona jest wyłącznie do użytku domowego i w pomieszczeniach.

OSTRZEŻENIE

- Nie owijaj przewodu zasilania wokół trzonu suszarki do włosów podczas przechowywania. W przeciwnym razie może on się poluzować i spowodować porażenie prądem lub pożar na skutek zwarcia po ponownym użyciu.
- Nie przechowuj suszarki do włosów w środowisku o wysokiej wilgotności, bo grozi to porażeniem prądem lub pożarem na skutek zwarcia.
- Nie przechowuj suszarki do włosów w zasięgu dzieci i niemowląt, bo grozi to porażeniem prądem lub urazem ciała.
- Nie korzystaj z urządzenia w pobliżu wanny, prysznicza, miednicy i innych naczyń z wodą.
- Nie naprawiaj, nie demontuj ani nie modyfikuj produktu samodzielnie, bo może to prowadzić do urazu ciała lub pożaru na skutek wadliwego działania.
- Aby zapewnić dodatkową ochronę, zaleca się instalację wyłącznika różnicowoprądowego o wartości znamionowej roboczego prądu resztkowego nieprzekraczającej 30 mA; instalację należy wykonać w obwodzie elektrycznym doprowadzającym prąd do łazienki. Najlepiej poprosić o poradę instalatora.

UWAGA

Wadliwe działanie i awaria

- W razie wadliwego działania lub awarii, np. braku wydmuchu powietrza, częstych zatrzymań, wewnętrznego przegrzania lub dymienia, natychmiast przestań korzystać z produktu, odłącz przewód zasilania i skontaktuj się z działem obsługi klienta. Korzystanie z produktu w tych warunkach grozi porażeniem prądem, urazem ciała lub pożarem na skutek zwarcia.
- Podczas korzystania z suszarki do włosów wylot powietrza i dysza powietrzna mogą się nagrzewać, więc nie należy dotykać ich rękami, bo grozi to poparzeniami.
- Nie upuszczaj suszarki do włosów ani nie poddawaj jej silnym uderzeniom, bo grozi to porażeniem prądem lub pożarem na skutek zwarcia.
- Nie korzystaj z suszarki do włosów, jeśli wlot powietrza uległ uszkodzeniu, bo grozi to pochwyleniem i uszkodzeniem włosów.
- Nie używaj suszarki do włosów do suszenia włosów niemowląt lub dzieci, bo grozi to poparzeniami.
- Podczas przechowywania przewód zasilania nie powinien być wygięty ani splątany, W przeciwnym razie może się złamać i spowodować poparzenia, porażenie prądem lub pożar na skutek zwarcia podczas następnego użycia.

UWAGA

- Produkt przeznaczony jest wyłącznie do suszenia i czyszczenia włosów. Nie nadaje się do suszenia sierści zwierząt, butów, ubrań itp., gdyż może spowodować poparzenia lub pożar na skutek zwarcia.

Deklaracja zgodności UE



Niniejszym firma Hangzhou Lexiu Electronic Technology Co., Ltd. deklaruje zgodność produktu z wymogami odpowiednich dyrektyw oraz norm europejskich wraz ze zmianami. Pełny tekst deklaracji zgodności UE jest dostępny na następującej stronie internetowej:
<http://www.mi.com/global/service/support/declaration.html>

Informacje dotyczące utylizacji i recyklingu WEEE



Wszystkie produkty oznaczone tym symbolem są uznane za odpady sprzętu elektrycznego i elektronicznego (WEEE zgodnie z Dyrektywą 2012/19/UE) i nie mogą być wyrzucane po zakończeniu okresu użytkowania wraz z innymi odpadami. W celu ochrony zdrowia ludzi oraz środowiska naturalnego należy przekazać zużyty sprzęt do wyznaczonego punktu utylizacji wyznaczonego przez instytucje rządowe lub lokalne. Prawidłowe usunięcie zużytego produktu pomaga w zapobieganiu potencjalnym negatywnym skutkom oddziaływania na środowisko naturalne i zdrowie ludzi. Więcej informacji można uzyskać w urzędzie lokalnym lub od instalatora.

Przegląd produktu

Uwaga: Ilustracje produktu, akcesoriów i interfejsu użytkownika przedstawione w niniejszej instrukcji obsługi służą jedynie jako odniesienie. Rzeczywisty produkt i funkcje mogą różnić się od przedstawionych w związku z ulepszeniami produktu.

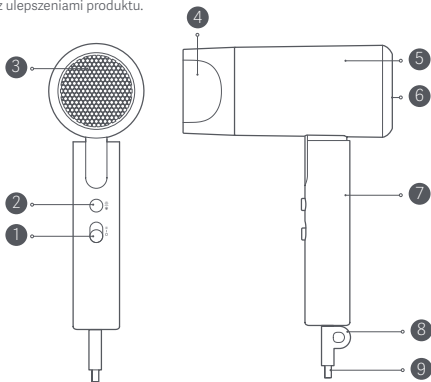

- 1 Przycisk zasilania
 - II Wł. (wysoka prędkość)
 - I Wł. (niska prędkość)
- Wył.
- 4 Dysza powietrzna
- 6 Wlot powietrza
- 8 Pętla do zawieszania

- 2 Przycisk temperatury
 - ☀ Gorące/zimne powietrze
- 3 Wylot powietrza
- 5 Kanał powietrzny
- 7 Uchwyt
- 9 Przewód zasilania

Jak używać

- Zakładanie i zdejmowanie dyszy powietrznej: Ten produkt wyposażony jest w dyszę powietrzną obracającą się o 360°. Aby zdjąć tę dyszę, chwyć ją mocno i wyciągnij z wylotu powietrza. Aby założyć dyszę powietrzną, ułóż jej spód równo z wylotem powietrza i lekko dociśnij. Słyszalny dźwięk oznacza, że dysza została bezpiecznie zainstalowana.

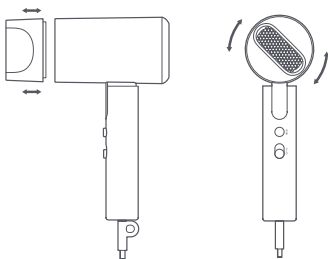

UWAGA: Aby uniknąć poparzeń, nie reguluj, nie zakładaj ani nie zdejmuj dyszy powietrznej podczas korzystania z produktu.

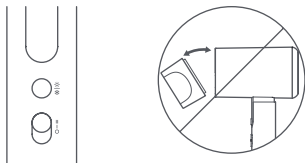

Jak używać

- **Włączanie:** Upewnij się najpierw, że przycisk zasilania jest w pozycji wyłączonej (O), a następnie podłącz przewód zasilania do gniazdka i przesunij przycisk zasilania do pozycji z wybranym ustawieniem przepływu powietrza.

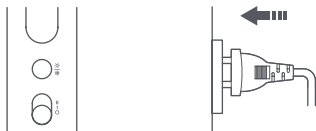

Uwaga: Po ustawieniu przycisku zasilania w pozycji włączenia (niska prędkość – I), prędkość suszarki do włosów będzie niska, a przepływ powietrza – słaby. Po ustawieniu przycisku zasilania w pozycji włączenia (wysoka prędkość – II), prędkość suszarki do włosów będzie wysoka, a przepływ powietrza – silny.



- **Przełączanie między temperaturami powietrza:** Naciśnij przycisk temperatury, aby cyklicznie wybierać zimne i gorące powietrze.

Gorące powietrze



Naciśnij przycisk temperatury



Zimne powietrze



Jak używać

UWAGA: Aby uniknąć pochwycenia włosów przez suszarkę, podczas korzystania z niej trzymaj je w odległości co najmniej 10 cm od wlotu powietrza. Aby uniknąć uszkodzenia włosów na skutek przegrzania, upewnij się, że znajdują się w odległości co najmniej 3 cm od wylotu powietrza.



- **Wyłączanie:** Po użyciu przesunąć przycisk zasilania do pozycji wyłączenia (O) i wyjąć przewód zasilania z gniazdka.

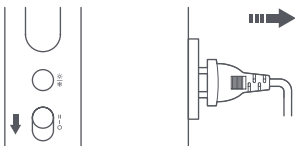

Dbanie o urządzenie i konserwacja

- Podczas czyszczenia upewnij się, że suszarka do włosów jest wyłączona, a przewód zasilania – odłączony od gniazdka.
- Za pomocą ręcznika, wacika lub szczoteczki do zębów regularnie usuwaj kurz z wlotu i wylotu powietrza.
- Aby uniknąć uszkodzenia produktu, nie wywieraj nacisku na wlot i wylot powietrza ani nie pocieraj ich paznokciami, ostrymi przedmiotami itp.
- Nie używaj alkoholu, zmywacza do paznokci ani środków czyszczących do czyszczenia produktu, bo może to spowodować wadliwe działanie, pęknięcia lub odbarwienia.

Dane techniczne

Nazwa	Suszarka do włosów
Model	CMJ04LXEU
Napięcie znamionowe	220–240 V~
Częstotliwość znamionowa	50–60 Hz
Moc znamionowa	1600 W
Wymiary produktu	160 × 70 × 212 mm (w tym dysza powietrzna)
Zużycie mocy	Tryb wyłączenia: ≤ 0,3 W
Czas do przejścia w stan	Tryb wyłączenia: ≤ 20 min
Data produkcji: na pudełku	

Rozwiązywanie problemów

Problem	Prawdopodobne przyczyny	Rozwiązania
Suszarka do włosów nie działa po podłączeniu do gniazdka.	Suszarka do włosów nie jest włączona.	Włącz suszarkę do włosów.
	Przewód zasilania nie jest podłączony do gniazdka lub styk jest słaby.	Sprawdź wtyczkę i dobrze podłącz przewód zasilania.
	Wewnętrzny obwód uległ uszkodzeniu.	Skontaktuj się z posprzedażowym działem serwisowym.
Gorącego i zimnego powietrza nie można zmieniać za pomocą przycisku temperatury.	Przycisk jest uszkodzony.	Skontaktuj się z posprzedażowym działem serwisowym.
W trybie gorącego powietrza wylatuje powietrze zimne.	Temperatura jest za wysoka, więc suszarka do włosów przeszła w tryb ochrony przed przegrzaniem.	Wyłącz przycisk zasilania i odłącz od gniazdka suszarkę do włosów. Poczekaj, aż ostygnie, a następnie przystąp do korzystania z niej jak zwykle.
Suszarka do włosów nie generuje powietrza lub generuje tylko niewielką ilość.	Wlot powietrza jest zablokowany.	Wyłącz suszarkę do włosów i odłącz ją od gniazdka, a następnie wyczyść wlot powietrza.
Temperatura suszarki do włosów lub gorącego powietrza jest nietypowo wysoka.		

Wyprodukowano dla: Xiaomi Communications Co., Ltd.

Producent: Hangzhou Lexiu Electronic Technology Co., Ltd.

(spółka Mi Ecosystem)

Adres: 2006–2010, Building 1, 501, 2nd Baiyang Street, Qiantang New District, Hangzhou, 310018 Zhejiang, China

Więcej informacji: www.mi.com

Szczegółową elektroniczną instrukcję obsługi można znaleźć na stronie

www.mi.com/global/support/user-guide

Wyprodukowano w Chinach

Wersja instrukcji obsługi: V1.3

Bezpečnostní pokyny

Před použitím výrobku si pečlivě přečtěte tuto příručku a uschovejte ji pro budoucí potřebu.

Abyste snížili riziko poruchy, úrazu elektrickým proudem, zranění, požáru, smrti a poškození zařízení nebo majetku, dbejte na dodržování následujících bezpečnostních opatření.

Popisy symbolů

VÝSTRAHA Označuje potenciální nebezpečí, která mohou vést k vážným zraněním nebo smrti.

VAROVÁNÍ Označuje riziko lehkých zranění.



Nepoužívejte tento přístroj ve vaně, sprše nebo nádrži naplněné vodou.

VÝSTRAHA: Nepoužívejte tento spotřebič v blízkosti van, sprch, umyvadel nebo jiných nádob obsahujících vodu.

VÝSTRAHA

- Toto zařízení mohou používat děti od věku 8 let a osoby se sníženými fyzickými, smyslovými nebo mentálními schopnostmi nebo nedostatkem zkušeností a vědomostí, pouze pokud je jim poskytnut dohled a vedení týkající se bezpečného použití zařízení a pochopení případných rizik.
- Děti by si neměly se zařízením hrát.
Spotřebič uchovávejte mimo dosah malých dětí, zejména během používání a chladnutí.
- Čištění a uživatelskou údržbu by neměly provádět děti bez dohledu.

Napájecí šňůra a zástrčka

- Vysoušeč vlasů nepoužívejte, pokud je napájecí šňůra nebo naúlicí zástrčka poškozená nebo přehřátá, protože to může způsobit popáleniny, úraz elektrickým proudem nebo požár v důsledku zkratu.
- Nepoužívejte vysoušeč vlasů, pokud je napájecí zástrčka, která je zapojena do elektrické zásuvky, uvolněná, protože to může způsobit popáleniny, úrazy elektrickým proudem nebo způsobit požár v důsledku zkratu.
- Nezapojujte ani neodpojujte napájecí zástrčku mokřima rukama, protože to může způsobit úraz elektrickým proudem nebo zranění.
- Nepoužívejte vysoušeč vlasů, pokud je napájecí šňůra svázaná, protože to může způsobit úraz elektrickým proudem nebo způsobit požár v důsledku zkratu.

VÝSTRAHA

- Napájecí šňůru nepoškozujte, neupravujte, násilně neohýbejte, netahejte, nekruťte ani nemačkejte, ani na něj nepokládejte těžké předměty, protože to může způsobit úraz elektrickým proudem nebo požár v důsledku zkratu.
- Při odpojování napájecí zástrčky netahejte za napájecí šňůru. Při odpojování napájecí zástrčky se ujistěte, že ji držíte. Jinak může dojít k poškození napájecí šňůry, popálení, úrazu elektrickým proudem nebo požáru v důsledku zkratu.
- Napájecí zástrčku zapojte úplně a přímo do elektrické zásuvky 220–240 V~. Nepoužívejte napájecí lištu ani prodlužovací šňůry, protože to může způsobit úraz elektrickým proudem nebo způsobit požár v důsledku zkratu.
- Pokud vysoušeč vlasů používáte v koupelně, odpojte jej po použití ze zásuvky, protože blízkost vody představuje nebezpečí, i když je vysoušeč vlasů vypnutý.
- Pokud je napájecí šňůra poškozená, musí ji z důvodu zabránění úrazu vyměnit výrobce, pracovník servisu nebo podobně kvalifikovaný pracovník.

VÝSTRAHA

Použití a skladování

- Nepokládejte vysoušeč vlasů na jeho přívod vzduchu, když je zapnutý, protože to může způsobit přehřátí topné spirály, což může mít za následek požár.
- Neblokujte výstup vzduchu a přívod vzduchu ani do nich nekládejte cizí předměty, protože to může způsobit popáleniny, úraz elektrickým proudem nebo způsobit požár v důsledku zkratu.
- Neponořujte tento vysoušeč vlasů do vody.
- Nepoužívejte tento vysoušeč vlasů ve vlhkém prostředí.
- Vysoušeč vlasů udržujte v suchu, jinak může dojít k úrazu elektrickým proudem.
- Nepoužívejte vysoušeč vlasů mokřýma rukama, protože by to mohlo vést k úrazu elektrickým proudem nebo způsobit požár v důsledku zkratu.
- Nepoužívejte vysoušeč vlasů v blízkosti petrolejového plynu nebo jiných hořlavých látek (například těžkých látek, ředidel, sprejů), protože by to mohlo vést k explozi nebo způsobit požár v důsledku zkratu.
- Nenechávejte zapnutý vysoušeč vlasů bez dozoru, protože by mohlo dojít k požáru v důsledku zkratu.
- Vysoušeč vlasů je určen pouze pro domácí a vnitřní použití.

VÝSTRAHA

- Neomotávejte napájecí šňůru kolem těla vysoušeče vlasů při ukládání. To by mohlo způsobit uvolnění napájecí šňůry, úraz elektrickým proudem nebo požár v důsledku zkratu při budoucím použití.
- Neskladujte vysoušeč vlasů ve velmi vlhkém prostředí, protože by to mohlo způsobit úraz elektrickým proudem nebo požár v důsledku zkratu.
- Vysoušeč vlasů neskladujte v dosahu dětí a kojenců, protože by mohlo dojít k úrazu elektrickým proudem nebo zranění.
- Nepoužívejte tento spotřebič v blízkosti van, sprch, umyvadel nebo jiných nádob obsahujících vodu.
- Neopravujte, nerozebírejte ani neopravujte tento výrobek sami, protože to může způsobit zranění nebo požár v důsledku nesprávné funkce.
- Pro dodatečnou ochranu se doporučuje instalovat do elektrického obvodu napájecího koupelnu proudový chránič (RCD) se jmenovitým reziduálním provozním proudem nepřesahujícím 30 mA. Více informací vám poskytne elektrikář.

VAROVÁNÍ

Ooruchy nebo závady

- V případě poruchy nebo závady, jako je nefoukání vzduchu, časté zastavování, vnitřní přehřívání nebo kouření, okamžitě přestaňte výrobek používat, odpojte napájecí šňůru a kontaktujte zákaznický servis prostřednictvím. Používání tohoto výrobku za těchto okolností může mít za následek úraz elektrickým proudem, zranění nebo požár v důsledku zkratu.
- Výstup vzduchu a vzduchová tryska se mohou během používání zahřát, proto se jich nedotýkejte rukama, protože by mohlo dojít k popálení.
- Vysoušeč vlasů neupusťte a nevystavujte jej silným nárazům, protože to může způsobit úraz elektrickým proudem nebo požár v důsledku zkratu.
- Nepoužívejte vysoušeč vlasů, pokud je poškozený přívod vzduchu, protože se do něj mohou zachytit vlasy a způsobit jejich poškození.
- Nepoužívejte vysoušeč vlasů na kojence nebo malé děti, protože může způsobit popáleniny.
- Neotáčejte ani nezamotávejte napájecí šňůru při jeho ukládání. Jinak by se mohl poškodit, způsobit popáleniny, úraz elektrickým proudem nebo požár v důsledku zkratu při budoucím použití.

VAROVÁNÍ

- Tento výrobek je určen pouze k sušení a úpravě vlasů. Nepoužívejte jej na zvířata ani k sušení bot, oblečení atd. Jinak by mohlo dojít k popáleninám nebo požáru v důsledku zkratu.

EU – Prohlášení o shodě



Společnost Hangzhou Lexiu Electronic Technology Co., Ltd. tímto prohlašuje, že je toto zařízení v souladu s příslušnými evropskými směrnici a normami a jejich úpravami. Úplné znění prohlášení o shodě pro EU je k dispozici na následující internetové adrese: <https://www.mi.com/global/service/support/declaration.html>

Informace o likvidaci a recyklaci OEEZ



Všechny výrobky označené tímto symbolem jsou odpadní elektrická a elektronická zařízení (OEEZ, jak je uvedeno ve směrnici 2012/19/EU), která by neměla být mísená s netříděným domovním odpadem. Místo toho byste měli chránit lidské zdraví a životní prostředí odevzdáním zařízení na sběrném místě, které je určeno k recyklaci odpadních elektrických a elektronických zařízení a stanoveno vládou nebo místními úřady. Správná likvidace a recyklace pomohou zabránit potenciálním negativním dopadům na životní prostředí a lidské zdraví. Více informací o umístění a podmínkách těchto sběrných míst se dozvíte od montážního technika nebo místních úřadů.

Přehled o výrobku

Poznámka: Ilustrace výrobku, příslušenství a uživatelského rozhraní v uživatelské příručce slouží pouze k referenčním účelům. Skutečný výrobek a jeho funkce se mohou díky vylepšením výrobku lišit.

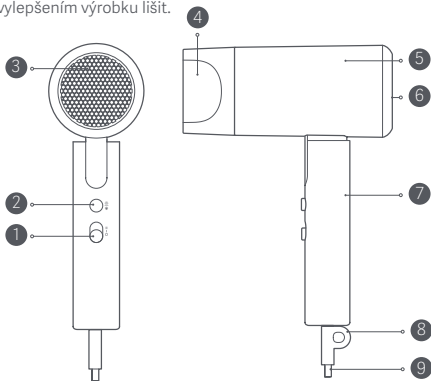

- 1 Tlačítko napájení
 - II Zapnuto (vysoká rychlost)
 - I Zapnuto (nízká rychlost)

○ Vypnuto

- 4 Vzduchová tryska
- 6 Přívod vzduchu
- 8 Smyčka pro zavěšení

- 2 Tlačítko teploty
 - ☼ Horký vzduch/Studený vzduch
 - * vzduch

- 3 Výstup vzduchu
- 5 Vzduchové potrubí
- 7 Rukojeť
- 9 Napájecí šňůra

Jak používat

- Instalace a odstranění vzduchové trysky: Tento produkt je vybaven vzduchovou tryskou, která se otáčí o 360°. Pro odstranění vzduchové trysky ji pevně uchopte a sundejte ji z výstupu vzduchu. Pro instalaci vzduchové trysky zarovnejte její spodní část s výstupem vzduchu a jemně ji stiskněte. Když uslyšíte „cvaknutí“, znamená to, že je bezpečně nainstalována.

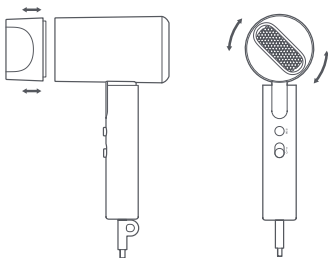

VAROVÁNÍ: Aby nedošlo k popálení, během používání neupravujte, neinstalujte ani neodstraňujte vzduchovou trysku.

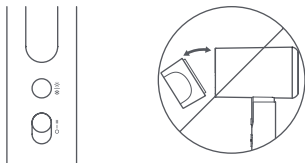

Jak používat

- Zapnutí: Nejprve se ujistěte, že je tlačítko zapnutí ve vypnuté poloze (O), poté zapojte napájecí šňůru do zásuvky a stiskněte tlačítko napájení na požadované nastavení průtoku vzduchu.

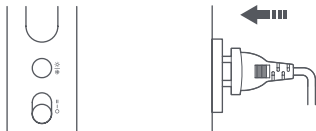

Poznámka: Když je tlačítko napájení nastaveno na zapnuto (nízká rychlost) (I), vysoušeč vlasů pracuje na nízké rychlosti s jemným proudem vzduchu. Když je tlačítko napájení nastaveno na zapnuto (vysoká rychlost) (II), vysoušeč vlasů pracuje na vysoké rychlosti s silným proudem vzduchu.



- Přepínání mezi teplotami vzduchu: Stiskněte tlačítko teploty pro přechod mezi studeným vzduchem a horkým vzduchem.



Jak používat

VAROVÁNÍ: Při použití udržujte vlasy alespoň 10 cm od vzduchového vstupu, abyste snížili riziko zachycení vlasů ve vysoušeči vlasů. Dbejte prosím na to, aby vlasy byly vzdáleny alespoň 3 cm od výstupu vzduchu, aby nedošlo k jejich poškození v důsledku přehřátí.



- Vypnutí: Po použití přepněte tlačítko napájení do vypnuté polohy (O) a odpojte napájecí šňůru.

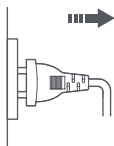

Péče a údržba

- Při čištění se ujistěte, že je vysoušeč vlasů vypnutý a napájecí šňůra je odpojená od sítě.
- Pravidelně odstraňujte prach z přívodu a výstupu vzduchu pomocí ručníku, vatového tamponu nebo zubního kartáčku.
- Aby nedošlo k poškození výrobku, netlačte na přívod a výstup vzduchu ani je netřete nehty nebo ostrými předměty apod.
- K čištění tohoto výrobku nepoužívejte alkohol, odlakovač na nehty ani čisticí prostředky, protože to může způsobit poruchy, praskání nebo změnu barvy.

Parametry

Název	Vysoušeč vlasů
Model	CMJ04LXEU
Jmenovité napětí	220–240 V~
Jmenovitá frekvence	50–60 Hz
Jmenovitý výkon	1600W
Rozměry výrobku	160 × 70 × 212 mm (včetně vzduchové trysky)
Spotřeba energie	Režim vypnutý: ≤ 0,3 W
Doba do přechodu do stavu	Režim vypnutý: ≤ 20 min

Datum výroby: viz krabice

Řešení problémů

Problémy	Možné příčiny	Řešení
Vysoušeč vlasů nefunguje, když je zapojen do elektrické zásuvky.	Vysoušeč vlasů není zapnutý.	Zapněte vysoušeč vlasů.
	Napájecí šňůra není zapojena nebo má špatný kontakt.	Zkontrolujte napájecí šňůru a pevně zapojte napájecí kabel.
	Vnitřní obvod je poškozený.	Obraťte se na tým poprodejněho servisu.
Horký vzduch a studený vzduch nelze přepnout stisknutím tlačítka teploty.	Tlačítko je poškozené.	Obraťte se na tým poprodejněho servisu.
Fouká studený vzduch, když je nastaven horký vzduch.	Teplota je příliš vysoká, a proto vysoušeč vlasů vstoupil do stavu ochrany proti přehřátí.	Vypněte tlačítko napájení a odpojte vysoušeč vlasů. Počkejte, až se ochladí, a poté jej můžete opět použít normálně.
Vysoušeč vlasů nevydává vzduch nebo vydává pouze malé množství vzduchu.	Přívod vzduchu je zablokován.	Vypněte a odpojte vysoušeč vlasů před čištěním vzduchového vstupu.
Vysoušeč vlasů nebo horký vzduch je při používání abnormálně horký.		

Vyrobena pro: Xiaomi Communications Co., Ltd.

Výrobce: Hangzhou Lexiu Electronic Technology Co., Ltd.

(Společnost ekosystému Mi)

Adresa: 2006–2010, Building 1, 501, 2nd Baiyang Street, Qiantang New District, Hangzhou, 310018 Zhejiang, China

Další informace naleznete na webových stránkách www.mi.com

Podrobnou elektronickou příručku najdete na stránce www.mi.com/global/support/user-guide

Vyrobena v Číně

Verze uživatelské příručky: V1.2

Instrucciones de seguridad

Lea este manual cuidadosamente antes de usar el producto, y guárdelo para una referencia futura.

Es importante seguir las siguientes medidas de seguridad con el objetivo de disminuir la posibilidad de fallos, descargas eléctricas, lesiones, incendios, muertes y daños a equipos o propiedades.

Descripciones de símbolos

ADVERTENCIA Indica sobre los peligros potenciales que pueden resultar en lesiones graves o la muerte.

PRECAUCIÓN Advierte sobre el riesgo de sufrir lesiones leves.



No utilice este dispositivo en una bañera, ducha o depósito lleno de agua.

ADVERTENCIA : No utilice el cepillo cerca de bañeras, duchas, lavabos u otros recipientes con agua.

ADVERTENCIA

- Este aparato es apto para niños mayores de 8 años y personas con capacidades físicas, sensoriales o psíquicas reducidas, o con falta de experiencia y conocimientos, si se les ha proporcionado supervisión o instrucciones en relación con su uso de forma segura y comprenden los riesgos implicados.
- Los niños no deben jugar con el aparato. Mantenga el dispositivo fuera del alcance de niños pequeños, especialmente durante su uso y mientras se enfría.
- El trabajo de limpieza y mantenimiento por parte del usuario no deben ser realizados por niños sin supervisión.

Cable de alimentación y enchufe

- No utilice el secador de pelo si el cable de alimentación o el enchufe está dañado o sobrecalentado, ya que, debido a un cortocircuito, esto puede provocar quemaduras, descargas eléctricas o un incendio.
- No utilice el secador de pelo si el enchufe que está conectado al tomacorriente está suelto, ya que, debido a un cortocircuito, esto puede provocar quemaduras, descargas eléctricas o un incendio.
- No conecte o desconecte el enchufe con las manos mojadas, ya que esto le puede provocar descargas eléctricas y lesiones.
- No utilice el secador de pelo si el cable de alimentación está atado, ya que, debido a un cortocircuito, esto puede causar

ADVERTENCIA

descargas eléctricas o un incendio.

- No dañe, modifique, doble con fuerza, tire, retuerza ni apriete el cable de alimentación, ni coloque objetos pesados encima de él, ya que, debido a un cortocircuito, esto puede provocar descargas eléctricas o provocar un incendio.
- No tire del cable de alimentación para desconectar el enchufe. Asegúrese de sostener el enchufe al desconectarlo. De lo contrario, el cable de alimentación puede dañarse y debido a un cortocircuito, provocar quemaduras, descargas eléctricas o un incendio.
- Inserte el enchufe completamente, y de forma directa, en un tomacorriente de 220–240 V~. No utilice una regleta ni cables prolongadores, ya que, debido a un cortocircuito, hacer esto puede provocar descargas eléctricas o un incendio.
- Cuando se utilice el secador de pelo en un baño, desenchúfelo después de usarlo, ya que el agua en las proximidades representa un peligro incluso cuando el secador de pelo está apagado.
- Si el cable de alimentación está dañado, debe ser reemplazado por el fabricante, por su agente de servicio o por personas con una calificación similar, a fin de evitar algún peligro.

ADVERTENCIA

Uso y almacenamiento

- No coloque el secador de pelo apoyado en su toma de aire mientras está encendido, ya que esto puede hacer que la bobina de calentamiento se sobrecaliente y provocar un incendio.
- No bloquee ni inserte objetos extraños en la salida y la toma de aire, ya que, debido a un cortocircuito, esto puede provocar quemaduras, descargas eléctricas o provocar un incendio.
- No sumerja este secador de pelo en agua.
- No use este secador de pelo en ambientes húmedos.
- Mantenga el secador de pelo seco, de lo contrario puede provocar descargas eléctricas.
- No utilice el secador de pelo con las manos mojadas, ya que esto puede provocar descargas eléctricas o un incendio debido a un cortocircuito.
- No utilice el secador de pelo cerca de gas de petróleo u otros productos inflamables (como agentes volátiles, diluyentes para pintura, sprays) ya que esto podría provocar explosiones o incendios debido a un cortocircuito.
- No deje el secador de pelo desatendido cuando está encendido, ya que, debido a un cortocircuito, esto puede resultar en un incendio.
- El secador de pelo es uso doméstico e interior exclusivamente.

ADVERTENCIA

- No envuelva el cable de alimentación alrededor del cuerpo del secador de pelo durante el almacenamiento. Realizar esta acción puede hacer que el cable de alimentación se afloje, provoque descargas eléctricas o cause un incendio debido a un cortocircuito en usos futuros.
- No guarde el secador de pelo en un ambiente muy húmedo ya que, debido a un cortocircuito, esto puede causar descargas eléctricas o provocar un incendio.
- Mantenga el secador de pelo fuera de alcance de niños y bebés, ya que el acceso de este les puede provocar descargas eléctricas y lesiones.
- No utilice el cepillo cerca de bañeras, duchas, lavabos u otros recipientes con agua.
- No repare, desmonte ni modifique este producto usted mismo, ya que, debido a un mal funcionamiento, podría provocar lesiones o un incendio.
- Para una protección adicional, se recomienda instalar en el circuito eléctrico de suministro del baño un dispositivo de corriente residual (RCD) con una corriente residual nominal de operación que no supere los 30 mA. Pídale asesoramiento al instalador.

PRECAUCIÓN

Problemas y fallos

- En caso de mal funcionamiento o avería, como falta de aire, paradas frecuentes, sobrecalentamiento interno o salida de humo, deje de usar el producto inmediatamente, desenchufe el cable de alimentación y póngase en contacto con el servicio de atención a cliente. El uso de este producto en estas circunstancias puede provocar descargas eléctricas, lesiones o incendios debido a un cortocircuito.
- La salida de aire y el inyector de aire pueden calentarse durante el uso, así que no los toque con las manos, ya que esto puede causar quemaduras.
- Evite dejar caer el secador de pelo o someterlo a fuertes impactos, ya que, debido a un cortocircuito, esto puede provocar descargas eléctricas o un incendio.
- No utilice el secador de pelo si la toma de aire está dañada, ya que su cabello puede quedar atrapado en esta y dañar su cabello.
- No utilice el secador de pelo en bebés o niños pequeños, ya que podría causarles quemaduras.
- No retuerza ni enrede el cable de alimentación al guardarlo. Si lo hace, puede romperse, causando quemaduras, descargas eléctricas o un incendio, debido a cortocircuitos en sus próximos usos.

PRECAUCIÓN

- Este producto está diseñado exclusivamente para secar y peinar el cabello. No utilice este producto para mascotas o para secar zapatos, ropa, etc. De lo contrario, puede causar quemaduras o un incendio debido a un cortocircuito.

Declaración de conformidad de la UE



Nosotros, Hangzhou Lexiu Electronic Technology Co., Ltd., por la presente, declaramos que este equipo cumple con las Directivas y Normas Europeas aplicables, y sus enmiendas. El texto completo de la Declaración de conformidad de la UE se encuentra disponible en la siguiente dirección de internet: <https://www.mi.com/global/service/support/declaration.html>

Información sobre la eliminación y el reciclaje de RAEE



Todos los productos que llevan este símbolo son residuos de aparatos eléctricos y electrónicos (RAEE según la directiva 2012/19/UE) que no deben mezclarse con residuos domésticos no seleccionados. En cambio, se debe proteger la salud humana y el medio ambiente entregando su equipo desechado en un punto de recolección designado para el reciclaje de residuos de aparatos eléctricos y electrónicos, designado por el gobierno o las autoridades locales. La eliminación y el reciclado correctos ayudarán a prevenir las posibles consecuencias negativas para el medio ambiente y la salud humana. Para obtener más información sobre la ubicación y los términos y condiciones de dichos puntos de recogida, póngase en contacto con el instalador o con las autoridades locales.

Descripción del producto

Nota: Las ilustraciones del producto, los accesorios y la interfaz en el manual del usuario son solo para fines de referencia. El producto y sus funciones reales pueden variar debido a sus posteriores mejoras.

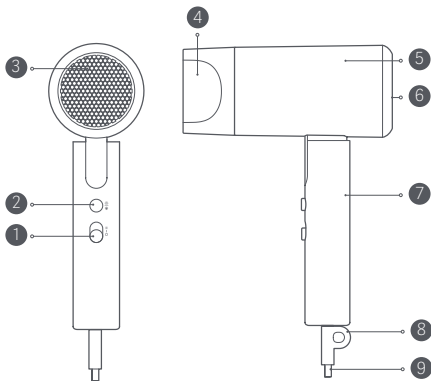

- 1 Botón de encendido
 - II Encendido (velocidad alta)
 - I Encendido (velocidad baja)
 - Apagado
- 2 Botón de temperatura
 - ☀ Aire caliente/Aire frío
 - ✱
- 3 Salida de aire
- 4 Inyector de aire
- 5 Ducto de aire
- 6 Toma de aire
- 7 Empuñadura
- 8 Anilla para colgar
- 9 Cable de alimentación

Modo de uso

- Instalación y desinstalación de la boquilla de aire: Este producto incluye una boquilla de aire giratoria 360°. Para quitar la boquilla de aire, sujétela firmemente y retírela de la salida de aire. Para instalar la boquilla de aire, alinee su parte inferior con la salida de aire y presione suavemente. Una vez escuche un "clic", estará instalado de forma segura.

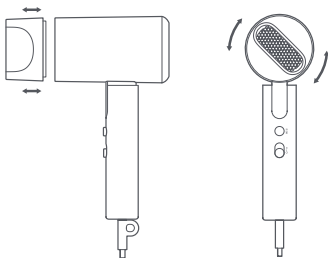

PRECAUCIÓN: Para prevenir quemaduras, no ajuste, instale ni retire la boquilla de aire durante su uso.

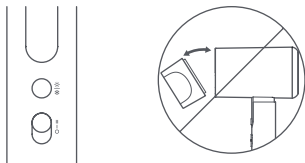

Modo de uso

- Encendido: En primer lugar, asegúrese de que el botón de encendido esté en la posición apagada (O), luego conecte el cable de alimentación al tomacorriente y ponga el botón de encendido en la configuración de flujo de aire deseada.

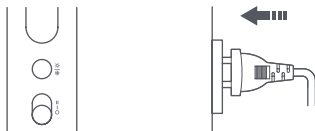

Nota: Cuando el botón de encendido esté en la configuración de encendido (velocidad baja) (I), el secador de pelo funcionará a una velocidad baja con un flujo de aire suave. Cuando el botón de encendido esté en la configuración de encendido (velocidad alta) (II), el secador de pelo funcionará a una velocidad alta con un flujo de aire fuerte.

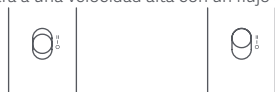

- Cambio de temperatura del aire: Pulse el botón de temperatura para alternar entre el aire frío y caliente.



Modo de uso

PRECAUCIÓN: Cuando esté usándolo, mantenga su cabello al menos a 10 cm de distancia de la toma de aire para reducir el riesgo de que su pelo quede atrapado en el secador de pelo. Asegúrese de mantener su cabello al menos a tres cm de la salida de aire, para evitar daños en el pelo por sobrecalentamiento.



- **Apagado:** Tras utilizarlo, ponga el botón de encendido a la posición de apagado (O) y desenchufe el cable de alimentación.

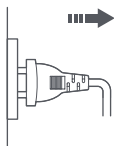

Cuidado y mantenimiento

- Al limpiar, asegúrese de que el secador de pelo esté apagado y el cable de alimentación desenchufado.
- Utilice regularmente una toalla, un hisopo de algodón o un cepillo de dientes para eliminar el polvo de la toma de aire y de la salida de aire.
- Para evitar dañar el producto, no presione ni frote la toma de aire ni la salida de aire con uñas u objetos afilados, etc.
- No use alcohol, quitaesmalte o detergente para limpiar este producto, puesto que puede causar mal funcionamiento, agrietamiento o decoloración.

Especificaciones

Nombre	Secador de Pelo
Modelo	CMJ04LXEU
Voltaje nominal	220–240 V~
Frecuencia nominal	50–60 Hz
Potencia nominal	1600 W
Dimensiones del artículo	160 × 70 × 212 mm (incluida la boquilla de aire)
Consumo de electricidad	Modo apagado: ≤ 0.3 W
Hora para introducir la condición	Modo apagado: ≤ 20 min
Fecha de producción: Consulte la caja	

Solución de problemas

Problemas	Posibles causas	Soluciones
El secador de pelo no funciona al conectarlo al tomacorriente.	El secador de pelo no está encendido.	Encienda el secador de pelo.
	El cable de alimentación no está enchufado o está haciendo un falso contacto.	Revise el enchufe y conecte el cable de alimentación con firmeza.
	El circuito interno está dañado.	Póngase en contacto con el equipo de servicio posventa.
No es posible cambiar entre el aire caliente y el aire frío presionando el botón de temperatura.	El botón está dañado.	Póngase en contacto con el equipo de servicio posventa.
Cuando está en el modo de aire caliente, sopla aire frío.	La temperatura es demasiado alta y el secador de pelo ha entrado en el estado de protección contra sobrecalentamiento.	Apague pulsando el botón de encendido y desconecte el secador de pelo. Una vez que haya esperado a que se enfríe, podrá utilizarlo de nuevo como de costumbre.
El secador de pelo no expulsa aire o solo expulsa una pequeña cantidad de aire.	La toma de aire está bloqueada.	Apague y desenchufe el secador de pelo antes de limpiar la toma de aire.
El secador de pelo en sí mismo o el aire caliente se encuentran a una temperatura alta anormal.		

Fabricado para: Xiaomi Communications Co., Ltd.

Fabricado por: Hangzhou Lexiu Electronic Technology Co., Ltd.

(una empresa Mi Ecosystem)

Dirección: 2006-2010, Building 1, 501, 2nd Baiyang Street, Qiantang New District, Hangzhou, 310018 Zhejiang, China

Para obtener más información, visite www.mi.com

Para consultar el manual en línea en detalle, visite www.mi.com/global/support/user-guide

Hecho en China

Versión del manual del usuario: V1.2

Instrucțiuni privind siguranța

Citiți cu atenție acest manual înainte de utilizare și păstrați-l pentru referințe ulterioare.

Pentru a reduce riscul unei funcționări defectuoase, de electrocutare, rănire, incendiu, deces și deteriorarea echipamentelor sau a proprietății, asigurați-vă că țineți cont de următoarele măsuri de siguranță.

Descrierea simbolurilor

AVERTIZARE Indică riscurile potențiale care pot avea ca rezultat răniri grave sau chiar deces.

ATENȚIE Indică risc de răniri minore.



Nu folosiți acest dispozitiv în cada de baie, la duș sau lângă rezervoare cu apă.

AVERTIZARE : Nu utilizați acest aparat lângă căzi, dușuri, chiuvete sau alte vase care conțin apă.

AVERTIZARE

- Acest aparat poate fi utilizat de copii cu vârsta de peste 8 ani și de persoane cu capacități fizice, senzoriale sau mentale reduse sau cu lipsă de experiență și cunoștințe, dacă sunt supravegheați sau au primit instrucțiuni privind utilizarea aparatului într-un mod sigur și dacă înțeleg pericolele implicate.
- Copiii nu trebuie să se joace cu acest aparat.
Țineți dispozitivul departe de accesul copiilor, mai ales în timpul utilizării și al răcirii.
- Operațiunile de curățare și întreținere ale aparatului nu trebuie efectuate de copii fără supraveghere.

Cablu de alimentare & priză

- Nu utilizați uscătorul de păr dacă cablul de alimentare sau ștecherul este deteriorat sau supraîncălzit, deoarece acest lucru poate provoca arsuri, electrocutare sau poate provoca incendii din cauza unui scurtcircuit.
- Nu utilizați uscătorul de păr dacă ștecherul care este conectat la priza electrică este slăbit, deoarece acest lucru poate provoca arsuri, electrocutări sau poate provoca incendii din cauza unui scurtcircuit.
- Nu conectați și nu deconectați ștecherul cu mâinile ude, deoarece acest lucru poate duce la electrocutări și răniri.
- Nu utilizați uscătorul de păr dacă cablul de alimentare este legat împreună, deoarece acest lucru poate provoca electrocutări sau incendii din cauza unui scurtcircuit.

AVERTIZARE

- Nu deteriorați, modificați, îndoiiți cu forță, trageți, răsuciți sau strângeți cablul de alimentare și nici nu așezați obiecte grele deasupra acestuia, deoarece acest lucru poate provoca electrocutări sau incendii din cauza unui scurtcircuit.
- Nu trageți de cablul de alimentare când deconectați ștecherul. Asigurați-vă că țineți ștecherul când îl deconectați. În caz contrar, cablul de alimentare se poate deteriora, poate provoca arsuri, poate provoca electrocutări sau poate provoca incendii din cauza unui scurtcircuit.
- Conectați complet și direct ștecherul electric la o priză electrică de 220 – 240 V~. Nu utilizați prelungitor sau cabluri de extensie, deoarece acest lucru poate provoca șocuri electrice sau poate provoca un incendiu din cauza unui scurtcircuit.
- Când uscătorul de păr este utilizat într-o baie, scoateți-l din priză după utilizare, deoarece apropierea apei prezintă un pericol chiar și atunci când uscătorul de păr este oprit.
- În cazul în care cablul de alimentare este deteriorat, acesta trebuie înlocuit de producător, de agentul de service sau de persoane calificate în mod similar pentru a se evita pericolele.

AVERTIZARE

Utilizare & stocare

- Nu așezați uscătorul de păr pe intrarea aerului în timp ce este pornit, deoarece acest lucru poate provoca supraîncălzirea bobinei de încălzire, ceea ce poate duce la un incendiu.
- Nu blocați și nu introduceți obiecte străine în căile de ieșire a aerului și de intrare a aerului, deoarece acest lucru poate provoca arsuri, electrocutări sau poate provoca incendii din cauza unui scurtcircuit.
- Nu scufundați acest uscător de păr în apă.
- Nu utilizați acest uscător de păr în medii umede.
- Păstrați uscătorul de păr uscat, altfel poate provoca șocuri electrice.
- Nu utilizați uscătorul de păr cu mâinile ude, deoarece poate provoca electrocutări sau poate provoca un incendiu din cauza unui scurtcircuit.
- Nu folosiți uscătorul lângă petrol, gaz sau alte materiale inflamabile (precum agenții volatili, diluanți, spray-uri), deoarece pot duce la explozii sau pot cauza incendii datorită unui scurtcircuit.
- Nu lăsați uscătorul de păr nesupravegheat când este pornit, deoarece acest lucru poate duce la un incendiu din cauza unui scurtcircuit.
- Uscător numai pentru uz casnic și la interior.

AVERTIZARE

- Nu înfășurați cablul de alimentare în jurul corpului uscătorului de păr în timpul depozitării. Acest lucru poate duce la întinderea cablului de alimentare, la electrocutări, sau poate cauza incendii datorită unui scurtcircuit în timpul unei utilizări viitoare.
- Nu depozitați uscătorul de păr într-un mediu foarte umed, deoarece acest lucru poate provoca electrocutări sau incendii din cauza unui scurtcircuit
- Nu depozitați uscătorul de păr la îndemâna copiilor și sugarilor, deoarece acest lucru poate duce la electrocutări sau răni.
- Nu utilizați acest aparat lângă căzi, dușuri, chiuvete sau alte vase care conțin apă.
- Nu reparați, dezamblați sau modificați singur acest produs, deoarece acest lucru poate provoca rănirea sau incendiul din cauza funcționării defectuoase.
- Pentru protecție suplimentară, este recomandabilă instalarea unui dispozitiv de curent rezidual (RCD) cu un curent rezidual evaluat de acționare care nu depășește 30 mA în circuitul electric care alimentează baia. Solicitați sfatul instalatorului.

ATENȚIE

Probleme de funcționare & Defecțiuni

- În cazul unei defecțiuni sau avarii, cum ar fi lipsa suflării aerului, opriri frecvente, supraîncălzire internă sau fumat, vă rugăm să opriți imediat utilizarea produsului, să deconectați cablul de alimentare și să contactați serviciul clienți
Utilizarea acestui produs în aceste circumstanțe poate duce la șocuri electrice, rănire sau incendiu din cauza unui scurtcircuit.
- Leșirea aerului și duza de aer pot deveni fierbinți în timpul utilizării, așa că nu le atingeți cu mâinile, deoarece acest lucru poate provoca arsuri.
- Evitați să scăpați uscătorul de păr sau să-l supuneți la impacturi puternice, deoarece acest lucru poate provoca electrocutări sau incendii din cauza unui scurtcircuit.
- Nu folosiți uscătorul de păr dacă intrarea aerului este deteriorată, deoarece părul poate rămâne prins în el și poate deteriora părul.
- Nu folosiți uscătorul de păr la sugari sau copii mici, deoarece poate provoca arsuri.
- Nu îndoiiți sau înnotați cablul de alimentare în timpul depozitării. În caz contrar, se poate rupe, poate cauza arsuri, electrocutări sau incendii datorită unui scurtcircuit în timpul unei utilizări viitoare.

ATENȚIE

- Acest produs se va folosi numai la uscarea și aranjarea părului. Nu folosiți la animale sau pentru a usca pantofi, îmbrăcăminte etc. În caz contrar, poate cauza arsuri sau incendii datorită unui scurtcircuit.

Declarație de conformitate UE



Noi, Hangzhou Lexiu Electronic Technology Co., Ltd., declarăm prin prezenta că acest echipament este conform cu Directivele și normele europene aplicabile, precum și cu modificările acestora. Textul complet al declarației de conformitate UE este disponibil la următoarea adresă internet: <https://www.mi.com/global/service/support/declaration.html>

Informații privind reciclarea și eliminarea DEEE



Toate produsele care poartă acest simbol reprezintă deșeuri de echipamente electrice și electronice (DEEE, conform Directivei 2012/19/UE), care nu trebuie amestecate cu deșeuri menajere nesortate. În schimb, trebuie să protejați sănătatea umană și mediul înconjurător prin predarea deșeurilor de echipamente la un punct de colectare desemnat pentru reciclarea deșeurilor de echipamente electrice și electronice, autorizat de către autoritățile guvernamentale sau locale. Casarea și reciclarea corecte contribuie la evitarea potențialelor consecințe negative asupra mediului înconjurător și a sănătății umane. Contactați instalatorul sau autoritățile locale pentru mai multe informații despre localizarea punctelor de colectare, precum și despre clauzele și condițiile acestora.

Prezentare generală a produsului

Notă: Ilustrațiile produsului, accesoriilor și interfeței cu utilizatorul din manualul de utilizare sunt doar cu titlu de referință. Produsul și funcțiile reale pot varia din cauza îmbunătățirilor aduse produsului.

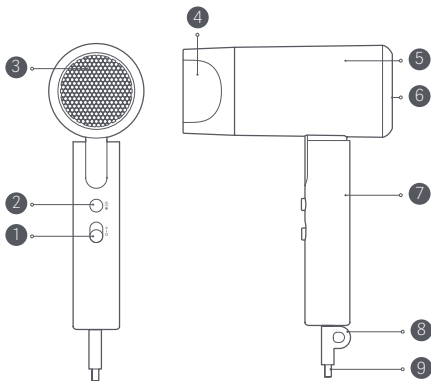

1 Buton de alimentare

II Pornit (Viteză mare)

I Pornit (Viteză mică)

○ Oprit

4 Duză de aer

6 Intrarea aerului

8 Bucălă de agățare

2 Buton de temperatură

☀
* Aer fierbinte/Aer rece

3 Ieșirea aerului

5 Conducta de aer

7 Mâner

9 Cablu de alimentare

Cum se utilizează

- Montarea și înlăturarea duzei de aer: acest produs are o duză de aer care se rotește la 360°. Pentru înlăturarea duzei de aer, prindeți-l bine și scoateți-l de pe zona de ieșire a aerului. Pentru a monta duza de aer, aliniați partea de jos cu zona de ieșire a aerului și apăsați ușor. Dacă auziți un clic înseamnă că s-a fixat corect.

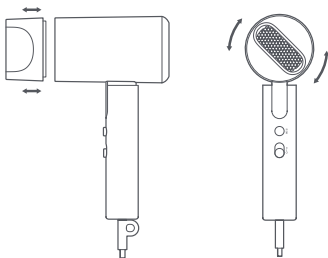

ATENȚIE: Pentru a evita arsurile, nu potriviți, montați sau înlăturați duza de aer în timpul utilizării.

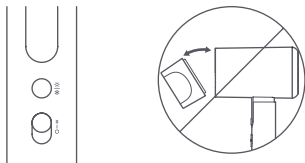

Cum se utilizează

- Pornire: Mai întâi, asigurați-vă că butonul de alimentare este pe poziția oprit (O), apoi cuplați cablul de alimentare la priză și apăsați butonul de alimentare la setarea care corespunde cu jetul de aer dorit.

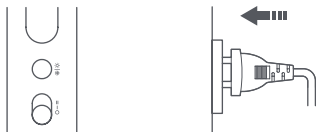

Notă: Când butonul de alimentare este pornit la setarea (viteză mică) (I), uscătorul de păr funcționează la viteză mică, cu un jet blând de aer. Când butonul de alimentare este pornit la setarea (viteză mare) (II), uscătorul de păr funcționează la viteză mare, cu un jet puternic de aer.



- Comutarea între temperaturi: Apăsați butonul de temperatură pentru a circula aer rece și aer fierbinte.



Cum se utilizează

PRECAUȚIE: În timpul utilizării, vă rugăm să țineți părul la cel puțin 10 cm distanță de intrarea aerului pentru a evita prinderea părului în uscătorul de păr. Vă rugăm să vă asigurați că vă țineți părul la cel puțin 3 cm distanță de ieșirea aerului pentru a evita deteriorarea părului din cauza supraîncălzirii.



- **Oprirea:** după utilizare, comutați butonul în poziția oprit (O) și scoateți cablul de alimentare din priză.

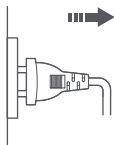

Îngrijire și întreținere

- Când curățați, asigurați-vă că uscătorul de păr este oprit și cablul de alimentare este deconectat.
- Vă rugăm să utilizați un prosop, un tampon de bumbac sau o periuță de dinți pentru a îndepărta praful din intrarea aerului și ieșirea aerului în mod regulat.
- Pentru a evita deteriorarea produsului, nu apăsați sau frecați cu unghiile, obiecte ascuțite etc orificiile de intrare a aerului sau de ieșire a aerului.
- Nu folosiți alcool, îndepărtarea lacului de unghii sau detergent pentru a curăța acest produs, deoarece acest lucru poate provoca defecțiuni, crăpături sau decolorare.

Specificații

Nume	Uscător de păr
Model	CMJ04LXEU
Tensiune evaluată	220 – 240 V~
Frecvență evaluată	50–60 Hz
Putere evaluată	1600W
Dimensiuni articol	160 × 70 × 212 mm (inclusiv duza de aer)
Consum de energie	Mod oprit: ≤0,3 W
Interval pentru introducerea condiției	Mod oprit: ≤20 min
Data fabricării: a se vedea pe cutie	

Depanare

Probleme	Cauze posibile	Soluții
Uscătorul de păr nu funcționează când este băgat în priză.	Uscătorul de păr nu este pornit.	Porniți uscătorul de păr.
	Cablul de alimentare nu este în priză sau are contactul slăbit.	Verificați ștecherul și conectați ferm cablul de alimentare.
	Circuitul interior este deteriorat.	Contactați echipa de service post-vânzare.
Aerul fierbinte și aerul rece nu pot fi comutate prin apăsarea butonului de temperatură.	Butonul este deteriorat.	Contactați echipa de service post-vânzare.
Suflă aer rece când este selectat modul aer fierbinte.	Temperatura este prea ridicată, iar uscătorul de păr a intrat în starea de protecție la supraîncălzire.	Opriti butonul de alimentare și scoateți din priză uscătorul. După ce așteptați să se răcească, îl puteți folosi în mod normal.
Uscătorul de păr nu suflă aer ci doar o adiere.	Calea de acces a aerului este blocată.	Opriti și scoateți din priză uscătorul de păr înainte de curăța admisiile de aer.
Uscătorul de păr sau aerul fierbinte sunt la o temperatură anormal de mare.		

Fabricat pentru: Xiaomi Communications Co., Ltd.

Fabricat de: Hangzhou Lexiu Electronic Technology Co., Ltd.

(o companie Mi Ecosystem)

Adresă: 2006-2010, Building 1, 501, 2nd Baiyang Street, Qiantang New District, Hangzhou, 310018 Zhejiang, China

Pentru mai multe informații, accesați adresa www.mi.com

Pentru manualul în format electronic detaliat, accesați www.mi.com/global/support/user-guide

Fabricat în China

Versiune manual de utilizare: V1.2

تعليمات الأمان

اقرأ هذا الدليل بعناية قبل الاستخدام واحتفظ به للرجوع إليه مستقبلاً.

للحد من خطر حدوث الأعطال والصدمات الكهربائية والإصابات والحرائق والموت وتلف المعدات أو الممتلكات، تأكد من مراعاة التدابير الوقائية التالية.

وصف الرموز

تحذير يشير إلى المخاطر المحتملة التي قد تؤدي إلى حدوث إصابات خطيرة أو الوفاة.

تنبيه يشير إلى خطر وقوع إصابات طفيفة.

لا تستخدم هذا الجهاز في حوض الاستحمام، أو الدش، أو حاوية مملوءة بالماء.



تحذير: لا تستخدم الجهاز بالقرب من أحواض الاستحمام أو الدشات أو حمامات السباحة أي، أوعية تحتوي على الماء.

تحذير

- يمكن للأطفال في سن 8 أعوام أو أكبر استخدام هذا الجهاز، وكذلك من يعانون من إعاقات جسدية أو حسية أو عقلية أو لديهم نقص في الخبرة والمعلومات بشرط الإشراف عليهم أو تزويدهم بتعليمات الاستخدام الآمن للجهاز وفهمهم للمخاطر المتعلقة به.
- لا يجوز للأطفال العبث بالجهاز. حافظ على بقاء الجهاز بعيداً عن متناول الأطفال الصغار، خصوصاً أثناء الاستخدام وأثناء التبريد.
- ولا يجوز للأطفال القيام بأعمال التنظيف أو الصيانة دون إشراف شخص بالغ.

سلك الطاقة و القابس

- لا تستخدم مجفف الشعر إذا كان سلك الطاقة أو قابس الطاقة في حال تعرضه للتلف أو السخونة الزائدة، حيث قد يتسبب ذلك في حروق أو صدمات كهربائية أو يسبب حريق بسبب ماس كهربائي.
- لا تستخدم مجفف الشعر إذا كان قابس الطاقة مرتخياً في المقبس الكهربائي، حيث قد يتسبب ذلك في حروق أو صدمات كهربائية أو يسبب حريقاً بسبب ماس كهربائي.
- لا تقم بتوصيل أو فصل قابس الطاقة بأيدي مبللة، لأن ذلك قد يؤدي إلى حدوث صدمات كهربائية أو إصابة.
- لا تستخدم مجفف الشعر إذا كانت سلك الطاقة متشابكا ببعضه، لأن ذلك قد يؤدي إلى صدمات كهربائية أو يسبب حريقاً بسبب ماس كهربائي.

تحذير

- لا تلتف أو تعدل أو تلوي سلك الطاقة بالقوة أو تسحبه أو تثنيه أو تسحقه، ولا تضع أشياء ثقيلة فوقه، لأن ذلك قد يؤدي إلى صدمات كهربائية أو يسبب حريقاً بسبب ماس كهربائي.
- لا تسحب سلك الطاقة عند فصله من مقبس الطاقة. تأكد من الإمساك بمقبس الطاقة عند فصله من مقبس التيار الكهربائي. خلاف ذلك، قد يتعرض سلك الطاقة للتلف والتسبب بحروق، أو التسبب بصدمات كهربائية، أو التسبب بوقوع حريق بسبب ماس كهربائي.
- قم بتوصيل قابس الطاقة بالكامل ومباشرة في مأخذ تيار كهربائي 220-240 فولت لا تستخدم توصيلة كهرباء أو أسلاك تمديد، حيث قد يتسبب ذلك في صدمات كهربائية أو يسبب حرائق بسبب ماس كهربائي.
- عند استخدام مجفف الشعر في الحمام، افصله من التيار بعد الاستخدام، حيث أن قربه من الماء يشكل خطر حتى عند إيقاف تشغيل مجفف الشعر.
- في حالة تلف سلك التيار الكهربائي، يجب استبداله من قبل الجهة المصنعة أو وكيل الخدمة التابع لها أو أشخاص مؤهلين لتجنب المخاطر.

تحذير

الاستخدام والتخزين

- لا تضع مجفف الشعر على مدخل الهواء الخاص به عندما يكون في وضع التشغيل، لأن ذلك قد يتسبب في تعرض ملف التسخين لسخونة زائدة، وهذا قد يتسبب في وقوع حريق.
- لا تقم بحجب مخرج الهواء أو مدخل الهواء أو إدخال أجسام غريبة فيهما، لأن ذلك قد يسبب حروق أو صدمات كهربية أو يسبب حريقاً بسبب ماس كهربائي.
- لا نغمر مجفف الشعر هذا في الماء.
- لا تستخدم مجفف الشعر هذا في البيئات الرطبة.
- احرص على بقاء مجفف الشعر جافاً وإلا قد يتسبب بصدمات كهربائية.
- لا تستخدم مجفف الشعر بأيدي مبللة، لأن ذلك قد يؤدي إلى صدمات كهربائية أو يسبب حريقاً بسبب ماس كهربائي.
- لا تستخدم مجفف الشعر بالقرب من الغاز النفطي أو غيره من السلع القابلة للاشتعال (مثل المواد المتطايرة ومخففات الطلاء والرشاشات) لأن ذلك قد يؤدي إلى حدوث انفجارات أو تسبب حرائق بسبب ماس كهربائي.
- لا تترك مجفف الشعر عند تشغيله دون مراقبة، لأن هذا قد يسبب حرائق بسبب ماس كهربائي.
- مجفف الشعر للاستخدام المنزلي والداخلي فقط.

تحذير

- لا تقم بلف سلك الطاقة حول هيكل مجفف الشعر أثناء التخزين. قد يؤدي القيام بذلك إلى ارتخاء سلك الطاقة، أو صدمات كهربائية، أو يسبب حرقاً بسبب ماس كهربائي أثناء الاستخدام المستقبلي.
- لا تخزن مجفف الشعر في بيئة رطبة للغاية، لأن هذا قد يؤدي إلى صدمات كهربائية أو يسبب حرقاً بسبب ماس كهربائي.
- لا تخزن مجفف الشعر في مكان في متناول الأطفال والرضع، لأن هذا قد يؤدي إلى صدمات كهربائية أو إصابة.
- لا تستخدم الجهاز بالقرب من أحواض الاستحمام أو الدشات أو حمامات السباحة أو أي أوعية تحتوي على الماء.
- لا تقم بإصلاح أو تفكيك أو تعديل هذا المنتج بنفسك، لأن ذلك قد يسبب إصابات أو الحرق بسبب الأعطال.
- للحصول على حماية إضافية، يُفضل تركيب جهاز تيار متبقي (RCD) ذو تصنيف تيار تشغيل متبقي لا يتجاوز 30 مللي أمبير في الدائرة الكهربائية المُرَوِّدة للحمام. اطلب المشورة ممن يقوم بالثبيت لك.

- في حالة حدوث خلل أو عطل، مثل عدم خروج الهواء أو التوقف المتكرر أو ارتفاع درجة الحرارة الداخلية أو خروج دخان، يُرجى التوقف عن استخدام المنتج فورًا وفصل سلك الطاقة والاتصال بخدمة العملاء . قد يؤدي استخدام هذا المنتج في هذه الحالات إلى حدوث صدمات كهربائية أو إصابات أو يسبب حرائق بسبب ماس كهربائي.
- أثناء الاستخدام، قد يصبح مخرج الهواء وفوهة الهواء ساخنة، لذا لا تلمسهم بيديك وإلا قد يتسبب ذلك في حروق.
- تجنب إسقاط مجفف الشعر أو السماح باصطدامه بقوة، لأن ذلك قد يؤدي إلى حدوث صدمات كهربائية أو يسبب حريقاً بسبب ماس كهربائي.
- لا تستخدم مجفف الشعر عند تلف مدخل الهواء، فقد يعلق شعرك فيه ويسبب تلفاً لشعرك.
- لا تستخدم مجفف الشعر على الرضع أو الأطفال الصغار، لأن هذا قد يسبب حروق.
- لا تلوي أو تشربك سلك الطاقة عند تخزينه. خلاف ذلك، قد يتعطل أو يسبب حروفاً أو صدمات كهربائية أو حريقاً بسبب ماس كهربائي أثناء الاستخدام المستقبلي.

تنبيه

- يستخدم هذا المنتج فقط لتجفيف وتصفيف الشعر. لا تستخدمه للحيوانات الأليفة أو تجفيف الأحذية والملابس وما إلى ذلك. وإلا، قد يسبب حرقاً أو حريقاً بسبب ماس كهربائي.

إعلان المطابقة للاتحاد الأوروبي



بموجب هذا، نعلن نحن شركة Hangzhou Lexiu Electronic Technology Co., Ltd. بأن هذا الجهاز يتوافق مع التوجيهات والقواعد الأوروبية المعمول بها والتعديلات. النص الكامل لإعلان مطابقة الاتحاد الأوروبي متاح على عنوان الإنترنت التالي: <https://www.mi.com/global/service/support/declaration.html>

معلومات التخلص وإعادة التدوير WEEE



جميع المنتجات التي تحمل هذا الرمز هي نفايات المعدات الكهربائية والإلكترونية (WEEE) وفقاً للتوجيه (2012/19/EU) التي لا ينبغي أن تختلط بالنفايات المنزلية التي لم يتم فرزها. وبدلاً من ذلك، يجب حماية صحة الإنسان والبيئة بتسليم معدات النفايات إلى نقطة تجميع مخصصة معينة من قبل الحكومة أو السلطات المحلية لإعادة تدوير نفايات المعدات الكهربائية والإلكترونية. سيساعد التخلص الصحيح وإعادة التدوير على منع النتائج السلبية المحتملة على البيئة وصحة الإنسان. يرجى الاتصال بشركة التركيب أو السلطات المحلية للحصول على مزيد من المعلومات حول الموقع بالإضافة إلى شروط وأحكام نقاط التجميع هذه.

نظرة عامة حول المنتج

ملاحظة: الرسوم التوضيحية للمنتج والملحقات وواجهة المستخدم في دليل المستخدم يتم توفيرها كمرجع فقط. وقد يختلف المنتج والوظائف الفعلية بسبب إدخال تحسينات على المنتج.

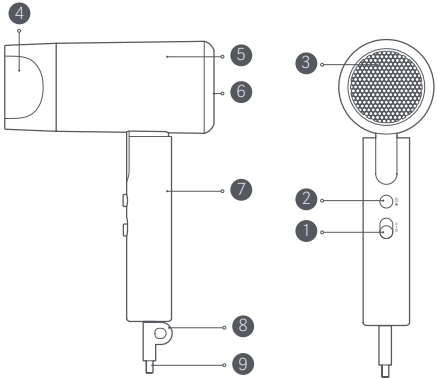

- | | | | |
|-----------------------|----------|-------------------------|----|
| زر درجة الحرارة | 2 | زر الطاقة | 1 |
| هواء ساخن / هواء بارد | ☀️
❄️ | تشغيل (السرعة العالية) | II |
| مخرج الهواء | 3 | تشغيل (السرعة المنخفضة) | I |
| أنبوب الهواء | 5 | متوقف عن التشغيل | ○ |
| المفتاح | 7 | فوهة الهواء | 4 |
| سلك الطاقة | 9 | مدخل الهواء | 6 |
| | | حلقة التعليق | 8 |

ما طريقة الاستخدام

- تثبيت وإزالة فوهة الهواء: يأتي هذا المنتج مع فوهة الهواء القابلة للدوران 360 درجة. لإزالة فوهة الهواء، امسك بها بقوة وأزلها من مخرج الهواء. لتركيب فوهة الهواء، قم بمحاذاة قاعها مع مخرج الهواء واضغط بلطف. عندما تسمع صوت "نقرة"، تكون قد تم تركيبها بأمان.

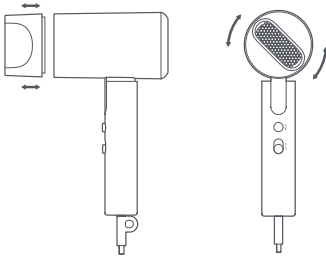

تنبيه: لتجنب الحروق، لا تقم بتعديل أو تثبيت أو إزالة فوهة الهواء أثناء الاستخدام.

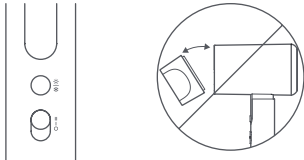

ما طريقة الاستخدام

- التشغيل: أولاً، تأكد من أن زر الطاقة في وضع الإيقاف (O)، ثم قم بتوصيل سلك الطاقة في المقبس واضغط على زر الطاقة لتحديد إعداد تدفق الهواء الذي تريده.



- ملاحظة: عندما يكون زر الطاقة في وضع التشغيل (السرعة المنخفضة) (I)، يعمل مجفف الشعر بسرعة منخفضة مع تدفق هواء خفيف. عندما يكون زر الطاقة في وضع التشغيل (السرعة العالية) (II)، يعمل مجفف الشعر بالسرعة العالية مع تدفق هواء قوي.



- التبديل بين درجات حرارة الهواء: اضغط على زر درجة الحرارة للتبديل بين الهواء البارد والهواء الساخن.

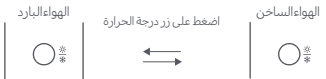

ما طريقة الاستخدام

تنبيه: أثناء الاستخدام، يرجى الحرص على بقاء شعرك على مسافة لا تقل عن 10 سم بعيداً عن مدخل الهواء للحد من خطر تشابك الشعر مع مجفف الشعر. يرجى الحرص على بقاء شعرك على مسافة لا تقل عن 3 سم بعيداً عن مخرج الهواء لتجنب تلف الشعر بسبب السخونة الزائدة.



- إيقاف التشغيل: بعد الاستخدام، حرك زر الطاقة إلى موضع إيقاف التشغيل (O) وقم بفصل سلك الطاقة من التيار الكهربائي.

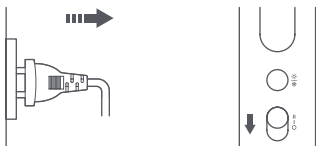

العناية والصيانة

- عند التنظيف، تأكد من إيقاف تشغيل مجفف الشعر وفصل سلك الطاقة.
- يُرجى استخدام منشفة أو مسحة قطنية أو فرشاة أسنان لإزالة الغبار من مدخل الهواء ومخرج الهواء على نحو منتظم.
- لتجنب تلف المنتج، لا تضغط أو تفرك مدخل الهواء ومخرج الهواء بأظافر الأصابع أو الأشياء الحادة، وما إلى ذلك.
- لا تستخدم الكحول أو مزيل ملمع الأظافر أو المنظفات لتنظيف هذا المنتج، لأنها قد تسبب أعطال أو تشقق أو إفساد اللون.

المواصفات

اسم	مجفف الشعر
الطراز	CMJ04LXEU
الجهود المقدر	220-240 فولت~
التردد المقدر	50-60 هرتز
القدرة المقدر	1600 واط
أبعاد المنتج	160 × 70 × 212 ملم (بما في ذلك فوهة الهواء)
استهلاك الطاقة	وضع إيقاف التشغيل: ≥ 0.3 واط
الوقت اللازم لدخول الحالة	وضع إيقاف التشغيل: ≥ 20 د
تاريخ الإنتاج:	انظر العبوة

استكشاف الأخطاء وإصلاحها

المشكلات	الأسباب المحتملة	الحلول
قم بتشغيل مجفف الشعر.	لم يتم تشغيل مجفف الشعر.	مجفف الشعر لا يعمل عند توصيله بمقبس الطاقة.
افحص قابس الطاقة وقم بتوصيل سلك الطاقة بإحكام.	سلك الطاقة غير موصول بالتيار الكهربائي، أو الاتصال ضعيف.	
تواصل مع فريق خدمة ما بعد البيع.	الدائرة الداخلية تالفة.	
تواصل مع فريق خدمة ما بعد البيع.	الزر تالف.	لا يمكن التبديل بين الهواء الساخن والهواء البارد بالضغط على زر درجة الحرارة.
قم بإيقاف تشغيل زر الطاقة وقم بفصل مجفف الشعر من التيار الكهربائي. بعد انتظاره حتى يبرد، يمكنك استخدامه مرة أخرى كالمعتاد.	درجة الحرارة مرتفعة للغاية، لذلك دخل مجفف الشعر في حالة الحماية من التسخين العالي.	ينفث هواء بارد عندما يكون في وضع الهواء الساخن.
قم بإيقاف تشغيل مجفف الشعر وفصله من التيار الكهربائي قبل تنظيف مدخل الهواء.	مدخل الهواء مسدود.	مجفف الشعر لا ينفث الهواء أو ينفث كمية ضئيلة فقط من الهواء. مجفف الشعر نفسه أو الهواء الساخن على درجة حرارة مرتفعة بشكل غير طبيعي.

تم التصنيع لصالح شركة: Xiaomi Communications Co., Ltd.
الجهة المصنعة: Hangzhou Lexiu Electronic Technology Co., Ltd.
(أحد شركات نظام Mi الشامل)

العنوان: 2006-2010, Building 1, 501, 2nd Baiyang Street, Qiantang New District, Hangzhou, 310018 Zhejiang, China

لمزيد من المعلومات، الرجاء الانتقال إلى موقع www.mi.com
للحصول على دليل إلكتروني مفصل، يُرجى الانتقال إلى www.mi.com/global/support/user-guide

صنع في الصين

إصدار دليل المستخدم: الإصدار 1.2

Güvenlik Talimatları

Ürünü kullanmadan önce bu kılavuzu dikkatlice okuyun ve ileride başvurmak üzere saklayın.

Arıza, elektrik çarpması, yaralanma, yangın, ölüm ve ekipman veya eşyalara hasar verme riskini azaltmak için aşağıdaki güvenlik önlemlerine uyduğunuzdan emin olun.

Sembol Açıklamaları

UYARI Ciddi yaralanmalara veya ölüme neden olabilecek potansiyel tehlikeleri belirtir.

DİKKAT Hafif yaralanma riskini gösterir.



Bu cihazı küvet, duş veya su dolu bir depo içinde kullanmayın.

UYARI : Bu cihazı küvet, duş, lavabo veya su içeren diğer su kaplarının yakınında kullanmayın.

UYARI

- Bu cihaz, gözetim altında olmaları veya kendilerine cihazın güvenli bir şekilde kullanılmasına ve ilgili tehlikelerin anlaşılmasına yönelik talimatlar verilmiş olması durumunda 8 yaş ve üzeri çocuklar ve fiziksel, duyuşal veya zihinsel yetileri azalmış ya da deneyim ve bilgi eksikliği olan kişiler tarafından kullanılabilir.
- Çocuklar cihaz ile oynamamalıdır. Cihazı, özellikle kullanım ve soğuma sırasında küçük çocukların erişemeyeceği yerlerde tutun.
- Temizlik ve kullanıcı tarafından gerçekleştirilecek bakım, gözetim altında olmayan çocuklar tarafından yapılmamalıdır.

Güç Kablosu ve Fiş

- Yanmalara, elektrik çarpmalarına veya kısa devre nedeniyle yangına neden olabileceğinden, güç kablosu veya elektrik fişi hasarlı veya aşırı ısınmışsa saç kurutma makinesini kullanmayın.
- Elektrik prizine takılı olan güç fişi gevşekse saç kurutma makinesini kullanmayın, çünkü bu durum yanmalara, elektrik çarpmalarına veya kısa devre nedeniyle yangına neden olabilir.
- Elektrik çarpmasına ve yaralanmaya neden olabileceğinden, güç fişini ıslak elle prize takmayın veya prizden çıkarmayın.
- Elektrik çarpmasına veya kısa devre nedeniyle yangına neden olabileceğinden, güç kablosu ile birbirine dolanmışsa saç kurutma makinesini kullanmayın.

UYARI

- Güç kablosuna zarar vermeyin, deęiřtirmeyin, zorla bükmeyin, çekmeyin, döndürmeyin veya sıkmayın veya üzerine ağır nesnelere koymayın, aksi takdirde elektrik çarpmalarına veya kısa devre nedeniyle yangına neden olabilir.
- Elektrik fiřini prizden çekerken güç kablosundan çekmeyin. Fiřten çıkarırken elektrik fiřini tuttuęunuzdan emin olun. Aksi takdirde, güç kablosu hasar görebilir, yanıklara neden olabilir, elektrik çarpmalarına neden olabilir veya kısa devre nedeniyle yangına neden olabilir.
- Elektrik fiřini tamamen ve doğrudan 220–240 V~ elektrik prizine takın. Elektrik çarpmasına veya kısa devre nedeniyle yangına neden olabileceęinden, çoklu priz veya uzatma kabloları kullanmayın.
- Saç kurutma makinesi banyoda kullanıldıęında, saç kurutma makinesi kapalıyken bile suyun yakınlıęı bir tehlike oluşturduğundan, kullandıktan sonra fiřini prizden çekin.
- Güç kablosu hasar görürse herhangi bir tehlike durumundan kaçınmak için kablonun üretici, üreticinin servis temsilcisi veya benzer kalifiye kişiler tarafından deęiřtirilmesi gerekir.

UYARI

Kullanım ve Saklama

- Saç kurutma makinesini açırken hava girişinin üzerine koymayın, bu durum, ısıtma bobininin aşırı ısınmasına yol açarak yangına neden olabilir.
- Yanmalara, elektrik çarpmalarına veya kısa devre nedeniyle yangına neden olabileceğinden, hava çıkışını ve hava girişini engellemeyin veya içine yabancı cisimler sokmayın.
- Bu saç kurutma makinesini suya batırmayın.
- Bu saç kurutma makinesini nemli ortamlarda kullanmayın.
- Saç kurutma makinesini kuru tutun, aksi takdirde elektrik çarpmasına neden olabilir.
- Saç kurutma makinesini ıslak ellerle kullanmayın, bu durum kısa devre nedeniyle elektrik çarpmasına veya yangına neden olabilir.
- Saç kurutma makinesini petrol gazı veya diğer yanıcı maddelerin (uçucu maddeler, boya incelticiler, spreyler gibi) yakınında kullanmayın çünkü bu durum kısa devre nedeniyle patlamalara veya yangınlara neden olabilir.
- Kısa devre nedeniyle yangına neden olabileceğinden, saç kurutma makinesini açırken gözetimsiz bırakmayın.
- Saç kurutma makinesi sadece ev ve iç mekan kullanımı içindir.

UYARI

- Saklama sırasında güç kablosunu saç kurutma makinesinin gövdesine sarmayın. Böyle yapılması, ileride kullanım sırasında güç kablosunun gevşemesine, elektrik çarpmasına veya kısa devre nedeniyle yangına neden olabilir.
- Elektrik çarpmasına veya kısa devre nedeniyle yangına neden olabileceğinden, saç kurutma makinesini yüksek nemli bir ortamda saklamayın.
- Elektrik çarpmalarına ve yaralanmalara neden olabileceğinden, saç kurutma makinesini çocukların ve bebeklerin erişebileceği yerlerde saklamayın.
- Bu cihazı küvet, duş, lavabo veya su içeren diğer su kaplarının yakınında kullanmayın.
- Arıza nedeniyle yaralanmaya veya yangına neden olabileceğinden, bu ürünü kendiniz tamir etmeyin, parçalarına ayırmayın veya değiştirmeyin.
- Ek koruma için, banyoyu besleyen elektrik devresinde, 30 mA'i aşmayan bir nominal artık çalışma akımına sahip bir artık akım cihazının (RCD) kurulması tavsiye edilir. Kurulumcunuzdan tavsiye isteyin.

DİKKAT

Arızalar ve Bozulmalar

- Hava üfleme, sık sık durma, dahili aşırı ısınma veya duman çıkarma gibi bir arıza veya bozulma durumunda, lütfen ürünü kullanmayı derhal bırakın, güç kablosunu çıkarın ve müşteri hizmetleri ile iletişime geçin. Bu ürünün bu durumlarda kullanılması, kısa devre nedeniyle elektrik çarpmasına, yaralanmaya veya yangına neden olabilir.
- Kullanım sırasında hava çıkışı ve hava başlığı ısınabilir, bu durum yanıklara neden olabileceğinden buralara ellerinizle dokunmayın.
- Elektrik çarpmalarına veya kısa devre nedeniyle yangına neden olabileceğinden, saç kurutma makinesini düşürmekten veya güçlü darbelere maruz bırakmaktan kaçının.
- Hava girişi zarar görmüşse saç kurutma makinesini kullanmayın, çünkü saçlarınız buraya takılabilir ve saçlarınız zarar görebilir.
- Saç kurutma makinesini yanıklara neden olabileceğinden bebeklerde veya küçük çocuklarda kullanmayın.
- Güç kablosunu saklarken bükmeyin veya dolaştırmayın. Aksi takdirde, ileride kullanım sırasında kırılabilir, yanıklara, elektrik çarpmalarına veya kısa devre nedeniyle yangına neden olabilir.

DİKKAT

- Bu ürün sadece saçı kurutmak ve toplamak için kullanılır. Evcil hayvanlar için veya ayakkabı, giysi vb. kurutmak için kullanmayın. Aksi takdirde, kısa devre nedeniyle yanıklara veya yangına neden olabilir.

AB Uygunluk Beyanı



Hangzhou Lexiu Electronic Technology Co., Ltd. olarak işbu belge ile bu ekipmanın geçerli Direktiflere, Avrupa Normlarına ve değişikliklere uygun olduğunu beyan ederiz. AB uygunluk beyanının tam metnine şu adresten ulaşılabilir: <https://www.mi.com/global/service/support/declaration.html>

WEEE İmha ve Geri Dönüşüm Bilgileri



Bu sembolü taşıyan tüm ürünler, elektrikli ve elektronik ekipman atıklarıdır (2012/19/EU sayılı direktifte WEEE olarak belirtilmiştir) ve bunların sınıflandırılmamış evsel atıklarla birlikte atılmaması gerekir. Bunun yerine ekipman atıklarınızı, elektrikli ve elektronik ekipman atıklarının geri dönüşümü için devlet veya yerel makamlar tarafından belirlenmiş bir toplama noktasına teslim ederek insan sağlığını ve çevreyi korumanız gerekir. Doğru imha ve geri dönüşüm, çevre ve insan sağlığı üzerindeki olası olumsuz sonuçları önlemeye yardımcı olur. Söz konusu toplama noktaları ve bu tür toplama noktalarının koşul ve şartları ile ilgili daha fazla bilgi için lütfen kurulumcuya veya yerel makamlara başvurun.

Ürüne Genel Bakış

Not: Kullanım kılavuzundaki ürün, aksesuar ve kullanıcı arayüzü çizimleri yalnızca referans amaçlı olarak sağlanmıştır. Ürün iyileştirmeleri nedeniyle asıl ürün ve işlevler farklılık gösterebilir.

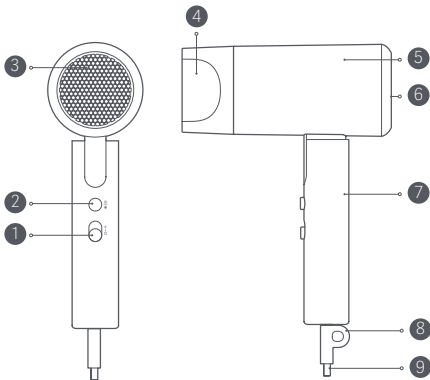

- 1 Güç Düğmesi
- II Açık (Yüksek Hız)
- I Açık (Düşük Hız)

○ Kapalı

- 4 Hava Başlığı
- 6 Hava Girişi
- 8 Asma Halkası

- 2 Sıcaklık Düğmesi
- ☀
* Sıcak Hava/Soğuk Hava

- 3 Hava Çıkışı
- 5 Havalandırma kanalı
- 7 Kol
- 9 Güç Kablosu

Nasıl Kullanılır

- Hava başlığının takılması ve çıkarılması: Bu ürün 360° dönebilen bir hava başlığı ile birlikte gelir. Hava başlığını çıkarmak için sıkıca tutun ve hava çıkışıyla çıkarın. Hava başlığını takmak için, alt kısmını hava çıkışıyla hizalayın ve hafifçe bastırın. Bir "klik" sesi duyduğunuzda, güvenli bir şekilde takılmıştır.

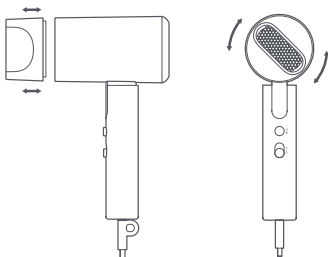

DİKKAT: Yanıkları önlemek için, kullanım sırasında hava başlığını ayarlamayın, takmayın veya çıkarmayın.

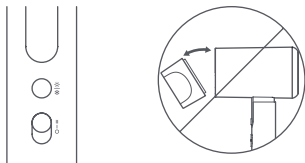

Nasıl Kullanılır

- Açma: Öncelikle, güç düğmesinin kapalı konumda (O) olduğundan emin olun, ardından güç kablosunu prize takın ve güç düğmesini seçtiğiniz hava akışı ayarına getirin.

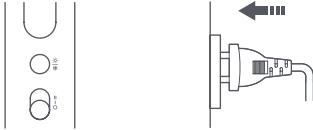

Not: Güç düğmesi açık (düşük hız) (I) ayarına getirildiğinde, saç kurutma makinesi hafif bir hava akışı ile düşük hızda çalışır. Güç düğmesi açık (yüksek hız) (II) ayarına getirildiğinde, saç kurutma makinesi güçlü bir hava akışı ile yüksek hızda çalışır.



- Hava sıcaklıkları arasında geçiş yapma: Soğuk hava ve sıcak hava arasında geçiş yapmak için sıcaklık düğmesine basın.

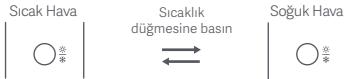

Nasıl Kullanılır

DİKKAT: Kullanım sırasında, saçınızın saç kurutma makinesine takılma riskini azaltmak için lütfen saçınızı hava girişinden en az 10 cm uzakta tutun. Aşırı ısınma nedeniyle saçınızın zarar görmemesi için lütfen saçınızı hava çıkışından en az 3 cm uzakta tuttuğunuzdan emin olun.

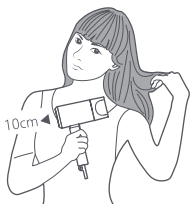

- Kapatma: Kullandıktan sonra, güç düğmesini kapalı konuma (O) getirin ve güç kablosunu prizden çekin.

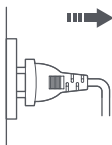
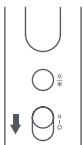

Bakım ve Onarım

- Temizlerken, saç kurutma makinesinin kapalı olduğundan ve güç kablosunun prizden çekildiğinden emin olun.
- Hava girişindeki ve hava çıkışındaki tozu düzenli olarak temizlemek için lütfen bir havlu, pamuklu çubuk veya diş fırçası kullanın.
- Ürünün hasar görmesini önlemek için, hava girişine ve hava çıkışına tırnaklarınızla veya keskin nesnelere vb. bastırmayın veya sürtmeyin.
- Bu ürünü temizlemek için alkol, oje çıkarıcı veya deterjan kullanmayın, bunlar arızalara, çatlamalara veya renk bozulmasına neden olabilir.

Teknik Özellikler

Ad	Saç Kurutma Makinesi
Model	CMJ04LXEU
Nominal Voltaj	220–240 V~
Nominal Frekans	50–60 Hz
Nominal Güç	1600 W
Ürün Boyutları	160 × 70 × 212 mm (Hava başlığı dahil)
Güç Tüketimi	Kapalı modu: ≤0,3 W
Koşulu Girme Zamanı	Kapalı modu: ≤20 dk
Üretim Tarihi:	Kutuya bakın

Sorun Giderme

Sorunlar	Olası Nedenler	Çözümler
Saç kurutma makinesi elektrik prizine takıldığında çalışmıyor.	Saç kurutma makinesi açık değil.	Saç kurutma makinesini açın.
	Güç kablosu takılı değil veya teması zayıf.	Güç prizini kontrol edin ve güç kablosunu sıkıca takın.
	İç devre hasar görmüştür.	Satış sonrası hizmet ekibiyle iletişime geçin.
Sıcaklık düğmesine basıldığında sıcak hava ve soğuk hava arasında geçiş yapılamıyor.	Düğme hasar görmüştür.	Satış sonrası hizmet ekibiyle iletişime geçin.
Sıcak hava modundayken soğuk hava üflüyor.	Sıcaklık çok yüksektir, bu nedenle saç kurutma makinesi aşırı ısınma koruma durumuna girmiştir.	Güç düğmesini kapatın ve saç kurutma makinesinin fişini çekin. Soğumasını bekledikten sonra normal şekilde tekrar kullanabilirsiniz.
Saç kurutma makinesi hava yaymıyor veya sadece az miktarda hava yayıyor.	Hava girişi engellenmiştir.	Hava girişini temizlemeden önce saç kurutma makinesini kapatın ve fişini çekin.
Saç kurutma makinesinin kendisi veya sıcak hava anormal derecede yüksek sıcaklıktadır.		

Şu şirket için üretildi: Xiaomi Communications Co., Ltd.

Üretici: Hangzhou Lexiu Electronic Technology Co., Ltd.

(Mi Ekosisteminde yer alan şirketlerden biri)

Adres: 2006–2010, Building 1, 501, 2nd Baiyang Street, Qiantang New District, Hangzhou, 310018 Zhejiang, China

Daha fazla bilgi için lütfen www.mi.com'u ziyaret edin

Ayrıntılı e-kılavuz için lütfen www.mi.com/global/support/user-guide adresine gidin
Çin'de Üretilmiştir

Kullanım Kılavuzu Sürümü: V1.2

EU REP.

Xiaomi Technology Netherlands B.V.

Prinses Beatrixlaan 582, 2595BM, The Hague, The Netherlands

contact@support.mi.com

UK REP.

Xiaomi Technology UK Limited

Davidson House, Forbury Square, Reading, Berkshire RG1 3EU

contact@support.mi.com

