

P-Wind 10

Portable Air Conditioner

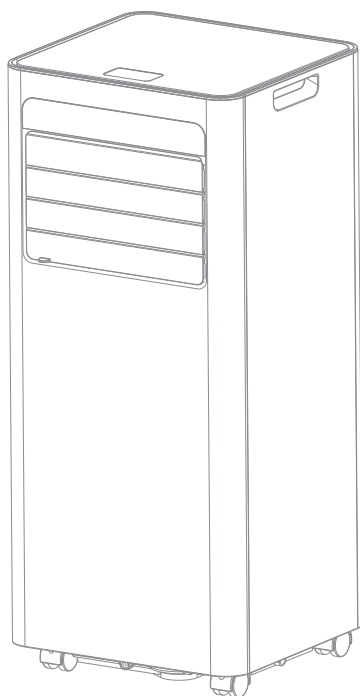

Model:

KY-20(A)/PWIND11-EU-W
KY-20(A)/PWIND10-EU-W
KY-26(A)/PWIND11-EU-W
KY-26(A)/PWIND10-EU-W
KY-20(A)/PWIND11-EU-W-A
KY-26(A)/PWIND11-EU-W-A

SKU:

07PWIND10-C
07PWIND10-B
09PWIND10-C
09PWIND10-B
07PWIND10-A
09PWIND10-A

DREAME

CONTENTS

BEFORE YOU BEGIN	1
FOR YOUR SAFETY	3
PRODUCT OVERVIEW	7
INSTALLATION	8
OPERATION	12
CLEANING AND CARE	17
TROUBLESHOOTING	18
DECOMMISSIONING	19
WIFI CONNECTION	20
WARRANTY CARD	ANNEX 21

BEFORE YOU BEGIN

PRODUCT DESCRIPTION

Our powerful portable air conditioners are great cooling solutions for single rooms, creating a comfortable atmosphere in your space. It also has ventilation and dehumidifying function for circulating air and removal of moisture. They're self-contained systems that do not require any permanent installation allowing you to move to the space in which it is most needed. They're commonly used in kitchen, temporary-resided, computer rooms, garages, and many other places where installation of Air-conditioner Outdoor Unit is limited.

The environmentally friendly R290 is used as the refrigerant. R290 has no damaging influence on the ozone layer (ODP), a negligible greenhouse effect (GWP) and is available worldwide. Because of its efficient energy properties, R290 is highly suitable as a coolant for this application. Special precautions must be taken into consideration due to the coolant's high flammability.

SYMBOLS FROM THE UNIT AND USER MANUAL



This unit uses a flammable refrigerant. If refrigerant leaks and comes in contact with fire or heating part, it will create harmful gas and there is risk of fire.



Read the USER MANUAL carefully before operation.



Further information is available in the USER MANUAL, SERVICE MANUAL, and the like.



Service personnel are required to carefully read the USER MANUAL and SERVICE MANUAL before operation.

BEFORE YOU BEGIN

THE FOLLOWING SHOULD ALWAYS BE OBSERVED FOR SAFETY

- This household appliance is intended to be used by expert or trained users in shops, in light industry and on farms, or for commercial use by lay persons.
- This appliance can be used by children aged from 8 years and above and persons with reduced physical, sensory or mental capabilities or lack of experience and knowledge if they have been given supervision or instruction concerning use of the appliance in a safe way and understand the hazards involved. Children shall not play with the appliance. Cleaning and user maintenance shall not be made by children without supervision.
- The unit is designed only for use with R-290(propane) gas as the designated refrigerant.
- The refrigerant loop is sealed. Only a qualified technician should attempt to service!
- Do not discharge the refrigerant into the atmosphere.
- R-290 (propane) is flammable and heavier than air.
- It collects first in low areas but can be circulated by the fans.
- If propane gas is present or even suspected, do not allow untrained personnel to attempt to find the cause.
- The propane gas used in the unit has no odor.
- The lack of smell does not indicate a lack of escaped gas.
- If a leak is detected, immediately evacuate all persons from the store, ventilate the room and contact the local fire department to advise them that a propane leak has occurred.
- Do not let any persons back into the room until the qualified service technician has arrived and that technician advises that it is safe to return to the room.
- No open flames, cigarettes or other possible sources of ignition should be used inside or in the vicinity of the units.
- Component parts are designed for propane and non-incentive and non-sparking. Component parts shall only be replaced with identical repair parts.

FAILURE TO ABIDE BY THIS WARNING COULD RESULT IN AN EXPLOSION, DEATH, INJURY AND PROPERTY DAMAGE.

FOR YOUR SAFETY

WARNING

Your safety is the most important thing we concerned!

Please read this manual carefully and fully understand before operating your appliance.

Ducts connected to an appliance not contain a potential ignition source;

Precautions taken to avoid excessive vibration or pulsation to refrigerating piping;

Protection devices, piping and fittings shall be protected as far as possible against adverse environmental effects, for example the danger of water collecting and freezing in relief pipes or the accumulation of dirt and debris;

Provision made for expansion and contraction of long runs of piping;

Piping in refrigerating systems so designed and installed as to minimize the likelihood of hydraulic shock damaging the system;

Solenoid valves correctly positioned in the piping to avoid hydraulic shock and not block in liquid refrigerant unless adequate relief is provided;

Steel pipes and components protected against corrosion with a rustproof coating before applying any insulation.

OPERATIONAL PRECAUTIONS

WARNING- to reduce the risk of fire, electric shock or injury to persons or property:

- Please let the portable air conditioner stand upright for at least 24 hours before plugging in.
- If the supply cord is damaged, it must be replaced by the manufacturer, its service agent or similarly qualified persons in order to avoid a hazard.
The appliance shall be disconnected from its power source during service.
- Always operate the unit from a power source of equal voltage, frequency and rating as indicated on the product identification plate.
- Always use a power outlet that is grounded.
- Unplug the power cord when cleaning or when not in use.
- Do not operate with wet hands. Prevent water from spilling onto the unit.
- Do not immerse or expose the unit to rain, moisture or any other liquid.
- Do not leave the unit running unattended. Do not tilt or turn over the unit.
- Do not unplug while the unit is operating.
- Do not unplug by pulling on the power cord.
- Do not use an extension cord or an adapter plug.
- Do not put objects on the unit.
- Do not climb or sit on the unit.
- Do not insert fingers or other objects into the air outlet.
- Do not touch the air inlet or the aluminum fins of the unit.
- Do not operate the unit if it is dropped, damaged or showing signs of product malfunction.

FOR YOUR SAFETY

OPERATIONAL PRECAUTIONS

- Do not clean the appliance with any chemicals.
 - Ensure the unit is far away from fire, inflammable, or explosive objects.
 - The unit shall be installed in accordance with national wiring regulations.
 - Do not use means to accelerate the defrosting process or to clean, other than those recommended by the manufacture.
 - The appliance shall be stored in a room without continuously operation sources (for example: open flames, an operating gas appliance or an operating electric heater).
 - The appliance shall be stored so as to prevent mechanical damage from occurring.
 - Do not piece or burn, even after use.
 - Be aware that refrigerants may not contain an odour.
 - Pipe-work shall be protected from physical damage and shall not be installed in an unventilated space that is smaller than 8.8 m² for 9000 BTU models. Install the unit in rooms which exceed 4 m² for 7000 BTU models.
 - Compliance with national gas regulations shall be observed.
 - Keep any required ventilation openings clear of obstruction.
 - The appliance shall be stored in a well-ventilated area where the room size corresponds to the room area as specified for operation.
- ▲ Any person who is involved with working on or breaking into a refrigerant circuit should hold a current valid certificate from an industry-accredited assessment authority, which authorizes their competence to handle refrigerants safely in accordance with an industry, recognized assessment specification.
- ▲ Servicing shall only be performed as recommended by the equipment manufacturer. Maintenance and repair requiring the assistance of other skilled personnel shall be carried out under the supervision of the person competent in the use of flammable refrigerants.

If you don't understand something or need help, please contact the dealer services.

SAFETY PRECAUTIONS ON SERVICING

Please follow these warnings when to undertake the following when servicing an appliance with R290.

1. Checks to the area

Prior to beginning work on systems containing flammable refrigerants, safety checks are necessary to ensure that the risk of ignition is minimized. For repair to the refrigerating system, the following precautions shall be complied with prior to conducting work on the system.

2. Work procedure

Work shall be undertaken under a controlled procedure so as to minimize the risk of a flammable gas or vapor being present while the work is being performed.

3. General work area

All maintenance staff and others working in the local area shall be instructed on the nature of work being carried out. Work in confined spaces shall be avoided. The area around the work space shall be sectioned off. Ensure that the conditions within the area have been made safe by control of flammable material.

4. Checking for presence of refrigerant

The area shall be checked with an appropriate refrigerant detector prior to and during work, to ensure the technician is aware of potentially flammable atmospheres. Ensure that the leak detection equipment being used is suitable for use with flammable refrigerants, i.e. no sparking, adequately sealed or intrinsically safe.

5. Presence of fire extinguisher

If any hot work is to be conducted on the refrigeration equipment or any associated parts, appropriate fire extinguishing equipment shall be available to hand. Have a dry powder or CO2 fire extinguisher adjacent to the charging area.

6. No ignition sources

No person carrying out work in relation to a refrigeration system which involves exposing any pipe work that contains or has contained flammable refrigerant shall use any sources of ignition in such a manner that it may lead to the risk of fire or explosion. All possible ignition sources, including cigarette smoking, should be kept sufficiently far away from the site of installation, repairing, removing and disposal, during which flammable refrigerant can possibly be released to the surrounding space. Prior to work taking place, the area around the equipment is to be surveyed to make sure that there are no flammable hazards or ignition risks. "No Smoking" signs shall be displayed.

7. Ventilated area

Ensure that the area is in the open or that it is adequately ventilated before breaking into the system or conducting any hot work. A degree of ventilation shall continue during the period that the work is carried out. The ventilation should safely disperse any released refrigerant and preferably expel it externally into the atmosphere.

8. Checks to the refrigeration equipment

Where electrical components are being changed, they shall be fit for the purpose and to the correct specification. At all times the manufacturer's maintenance and service guidelines shall be followed. If in doubt consult the manufacturer's technical department for assistance.

The following checks shall be applied to installations using flammable refrigerants:

- The charge size is in accordance with the room size within which the refrigerant containing parts are installed;
- The ventilation machinery and outlets are operating adequately and are not obstructed;
- If an indirect refrigerating circuit is being used, the secondary circuit shall be checked for the presence of refrigerant;
- Marking to the equipment continues to be visible and legible. Markings and signs that are illegible shall be corrected;
- Refrigeration pipe or components are installed in a position where they are unlikely to be exposed to any substance which may corrode refrigerant containing components, unless the components are constructed of materials which are inherently resistant to being corroded or are suitably protected against being so corroded.

9. Checks to electrical devices

Repair and maintenance to electrical components shall include initial safety checks and component inspection procedures. If a fault exists that could compromise safety, then no electrical supply shall be connected to the circuit until it is satisfactorily dealt with. If the fault cannot be corrected immediately but it is necessary to continue operation, an adequate temporary solution shall be used. This shall be reported to the owner of the equipment so all parties are advised.

Initial safety checks shall include:

- Those capacitors are discharged: this shall be done in a safe manner to avoid possibility of sparking;
- That there no live electrical components and wiring are exposed while charging, recovering or purging the system;
- That there is continuity of earth bonding.

⚠ WARNING!

Install the unit in rooms which exceed 4 m² for 7000 BTU models.

Install the unit in rooms which exceed 8.8 m² for 9000 BTU models.

Do not install the unit in a place where inflammable gas may leak.

📌 NOTE!

The manufacture may provide other suitable example or may provide additional information about the refrigerant odour.

PRODUCT OVERVIEW

PRODUCT DIAGRAM

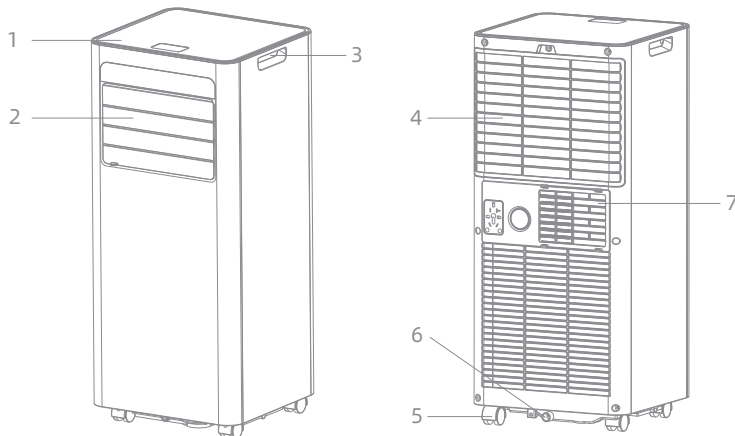

1	Control panel	4	Air inlet with air filter	6	Drainage Hole
2	Air outlet with adjustable louver	5	Caster	7	Air Exhaust
3	Handle				

Note: The appearance is only for reference. Please see the real product for detailed information.

FEATURES

1. 3-in-1 Comfort: Combines cooling, dehumidifying, and fan modes in a compact, high-capacity design.
2. Comfortable Airflow: Automatic left-right swing with adjustable louvers for flexible air direction.
3. Sleep Mode: Quiet operation designed for comfortable night-time use.
4. Smart Control: Touch control LED display, LCD remote controller, WiFi app control, and 24-hour timer.
5. Energy Efficient & Eco-Friendly: A-class cooling energy efficiency with environmentally friendly R290 refrigerant.
6. Easy Mobility & Installation: Compact design with effortless setup and built-in casters for easy movement.
7. Reliable Protection: Self-evaporation system, automatic defrost, auto shut-off, and overload protection.

INSTALLATION

UNPACKING

- Unpack the carton and take the appliance and accessories out.
- Check the device after unpacking for any damage or scratches on it.
- Accessories:
 1. Exhaust hose (Diameter \varnothing 150mm, extension 1500mm, compression 240mm)
 2. Hose connector
 3. Window kit adapter
 4. Remote control
 5. Water pipe (Inner diameter 16mm, wall thickness 1mm, length 650mm)
 6. Window kit
 7. Butterfly Bolt
 8. User manual
 9. Battery

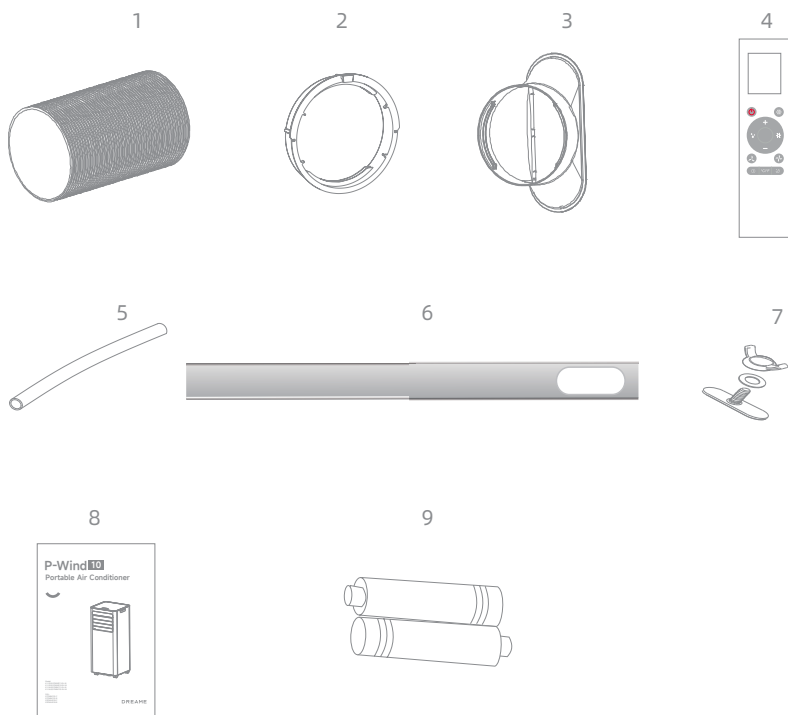

INSTALLATION

CHOOSE YOUR LOCATION

- If tipped more than 45°, allow the unit to set upright for at least 24 hours before start up.
- Place the unit on a firm, level surface in an area with at least 50cm of free space around it to allow for proper air circulation.
- Do not operate in close proximity to walls, curtains, or other objects that may block air inlet and outlet. Keep the air inlet and outlet free of obstacles.
- Never install the unit where it could be subject to:
 1. Heat sources such as radiators, heat registers, stoves or other products that produce heat.
 2. Direct sunlight
 3. Mechanical vibration or shock
 4. Excessive dust
 5. Lack of ventilation, such as cabinet or bookcase
 6. Uneven surface

⚠ WARNING!

Install the unit in rooms which exceed 4 m² for 7000 BTU models.

Install the unit in rooms which exceed 8.8 m² for 9000 BTU models.

Do not install the unit in a place where inflammable gas may leak.

📌 NOTE!

The manufacture may provide other suitable example or may provide additional information about the refrigerant odour.

ATTACH THE EXHAUST HOSE

The air conditioner requires being vented outside so that the exhaust air can escape the room which coming from the appliance contains waste heat and moisture.

Do not replace or extend exhaust hose which will result in decreased efficiency, even worse shut down the unit due to low backpressure.

Step 1: Connect the hose connector to one end of the exhaust hose.

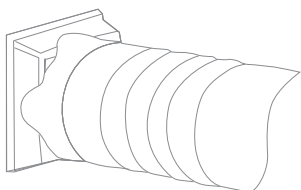
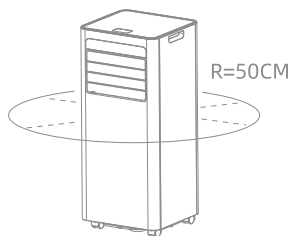

INSTALLATION

ATTACH THE EXHAUST HOSE

Step 2: Connect the windows kit adapter to the other end of the exhaust hose.

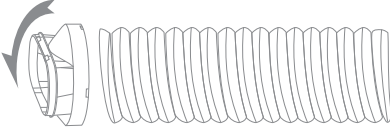

Step 3: Extend the adjustable window kit the length of your window. Connect the exhaust hose to the window kit.

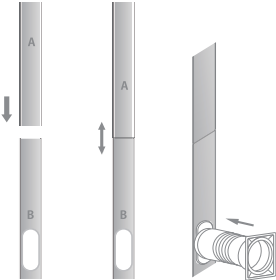

Step 4: Close your window to secure the kit in place. It needs to hold the windows kit firmly in place, secure the window kit with duct tape if required. It is recommended that the gap between the adapter and the sides of the window should be sealed off for maximum efficiency.

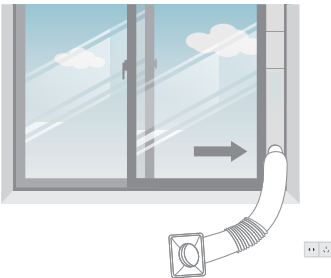

Step 5: Attach the hose connector to the exhaust air outlet of unit.

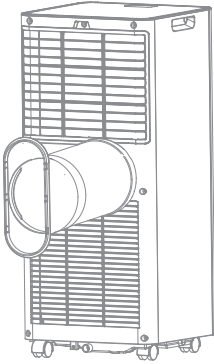

Step 6: Adjusting the length of the flexible exhaust hose, and avoid bends in the hose. Then place AC near an electrical outlet.

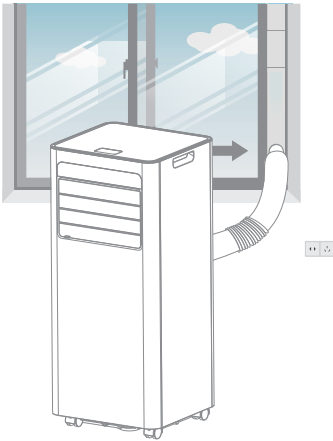

Step 7: Adjust the louver at the air outlet, and then switch on the unit.

OPERATION

CONTROL PANEL AND DISPLAY

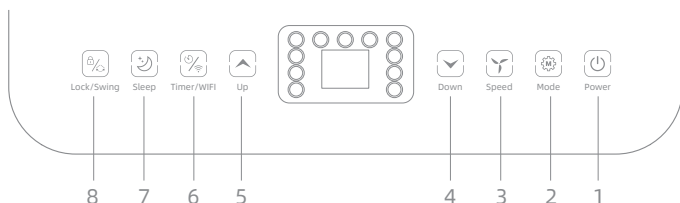

1	POWER	Press to switch the machine on or off.
2	MODE	Mode button Press to switch the operation mode between fan, cooling, and dehumidifier.
3	SPEED	Press to switch the fan speed between HIGH and LOW.
4	DOWN	Decreasing the desired temperature (32°C~16°C) or timer setting.
5	UP	Increasing the desired temperature (16°C~32°C) or timer setting.
6	TIMER/WIFI	Sets a time for the unit to automatically start or stop. Long press this button to start the network configuration or disconnect the WIFI.
7	SLEEP	Press to turn on sleep mode or off.
8	LOCK/Swing	Press to transfer the child lock and swing function.

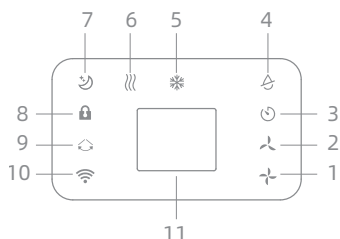

1	High Fan Speed	2	Low Fan Speed	3	Timer
4	Dehumidifier Mode	5	Cooling Mode	6	Fan Mode
7	Sleep	8	Lock	9	Swing
10	WIFI	11	Display Window		

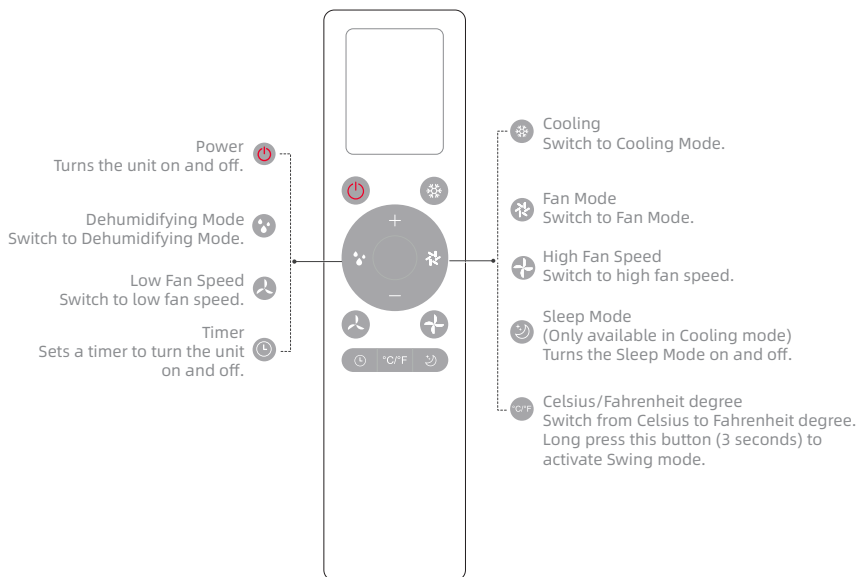

Note:

1. Use the remote control within 16ft (5m) from the unit, ideally in less than 45° angle.
2. Battery type: 2*AAA batteries.

START-UP AND SHUTDOWN

- Press POWER to turn the unit on.
- Press MODE button to select the desired operation mode.
- Press POWER again to turn off the power.

OPERATION

OPERATION MODE

The unit has four operation modes: Cool, dry, fan and sleep.

A. Cooling your room

- Select the cool mode to lower the temperature in your room.
- Press MODE button repeatedly until the Cool indicator lights up.
- Press Up/Down button to adjust the temperature which is displayed on the screen. The temperature can be set between 16°C and 32°C.
- Press SPEED button repeatedly until the desired fan speed indicator lights up.
- To control the direction of the air flow horizontally, please adjust the inner louver by hand.

Note: The air conditioner stops if the room temperature is lower than selected temperature.

B. Ventilating your room

- Press MODE button repeatedly until the FAN indicator lights up.
- In ventilation mode the room air is circulated, but not cooled.
Press SPEED button repeatedly to select the fan speed as desired.

C. Drying your room

- Press MODE button on the control panel or remote control, the dry indicator lights up. The fan speed is unable to select. User should connect the hose to the drain outlet at the bottom of the unit.

Note: In this mode, the fan speed switches over to low speed and cannot be selected.

D. Sleep mode

- The sleep mode can be activated when in cool mode.
In cool mode: After 1 hour the preset temperature is increased by 1 °C, after another hour the preset temperature will again be increased by 1 °C.

TIMER SETTING (1hour-24hours)

The timer has two ways of operation:

A. To turn off (When power on)

- Press Timer key to turn on the timer function.
- Press Up /Down repeatedly to set the delay OFF time.

B. To turn on (When power off)

- Press Timer key to turn on the timer function.
- Press Up /Down repeatedly to set the delay ON time.

Cancel timer: Press Up /Down repeatedly until the LED shows '00'.

Note: when press POWER will also exit the timer setting.

OPERATION

AUTOMATIC DEFROST

At low room temperatures, frost may buildup at the evaporator during operation. The unit will automatically start defrosting and the POWER LED blinking. The defrost control sequence is as follows:

When the unit operates in the cooling operation, drying operation, the ambient temperature sensor senses the evaporator coil temperature is below -1°C , after the compressor will stop operating for 10 minutes or the coil temperature up to 7°C , the unit restart to cool operating mode.

OVERLOAD PROTECTION

In the event of a power loss, to protect the compressor there is a 3-minute delay until the compressor restarting.

MANUAL DRAINAGE

1. When the machine stops after the water is full, please unplug the power plug.

Notes: Please move the machine carefully, so as not to spill the water in the water pan at the bottom of the unit.

2. Place the water container below the side water outlet behind the unit.

3. Unplug the water plug, the water will automatically flow into the water container.

Notes:

- Keep the water plug properly.
- During drainage, the unit can be tilted slightly backwards.
- If the water container cannot hold all the water, before the water container is full, stuff the water outlet with the water plug as soon as possible to prevent water from flowing to the floor or the carpet.

4. When the water is discharged, stuff the water plug.

Notes: Restart the machine after the water plug and drainage cover are installed, otherwise condensate water of the machine will flow to the floor or the carpet.

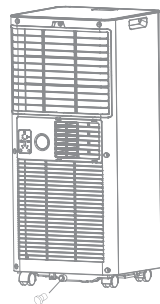

OPERATION

CONTINUOUS DRAINAGE

The self-evaporating system uses the collected water to cool the condenser coils for better efficient performance. It is no need to empty the drainage tank in cooling operation except in drying operation and high humidity conditions. The condensate water evaporates at the condenser and evacuated through the exhaust hose.

For continuous operation or unattended operating in drying operation, please connect the attached drain hose to the unit. Condensate water can be automatically flow into a bucket or drain by gravity.

- Switch off the unit before operating.
- Remove the plug of the water outlet opening, and keep it in safe area.
- Securely and properly connect the drain hose and make sure it is not kinked and clear of obstruction.
- Place the outlet of hose over a drain or bucket and ensure that water could freely flow out of the unit.
- Do not submerge the end of hose into water; otherwise it can cause "Air Lock" in the hose.

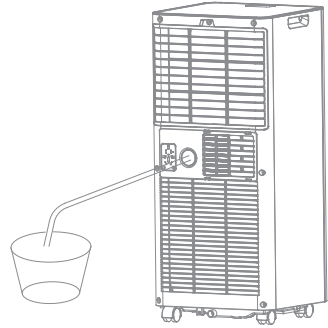

To avoid water spillage:

- As the negative pressure of condensate drain pan is large, tilt the drain hose downward toward the floor. It is appropriate that the degree of inclination should exceed 20 degrees.
- Straighten the hose to avoid a trap existing in the hose.

CLEANING AND CARE

CLEANING THE AIR FILTER (every two weeks)

Dust collects on the filter and restricts the airflow. The restricted airflow reduces the efficiency of the system and if it becomes blocked it can cause damage to the unit. The air filter requires regular cleaning. The air filter is removable for easy cleaning. Do not operate the unit without an air filter, or the evaporator may be contaminated.

1. Press POWER button to switch off the unit and unplug the power cord.
2. Remove the filter mesh from the unit.
3. Use a vacuum cleaner to suck dust from the filter.
4. Turn the filter over and rinse the air filter under running water. Let the water run through the filter in the opposite direction of air flow. Set aside and allow the filter to air dry completely before reinstalling.

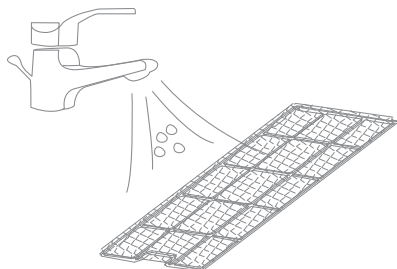

Switch off the unit and remove the air filters.

Rinse the air filter under running water.

▲ WARNING!

Do not touch the evaporator surface with bare-hand, or could cause injury of your fingers.

CLEANING UP OF REFRIGERANT

General Measures:

1. Gas/vapor heavier than air. May accumulate in confined spaces, particularly at or below ground level.
2. Eliminate every possible source of ignition.
3. Use appropriate personal protection equipment (PPE).
4. Evacuate unnecessary personnel, isolate, and ventilate area.
5. Do not get in eyes, on skin, or on clothing. Do not breathe vapors or gas.
6. Prevent entry to sewers and public waters.
7. Stop the source of the release, if safe to do so. Consider the use of water spray to disperse vapors.
8. Isolate the area until gas has dispersed. Ventilate and gas test area before entering. Contact competent authorities after a spill.

TROUBLESHOOTING

Symptom	Inspection	Solution	
The unit is not operating.	Check the power connection in securely.	Insert the power cord securely into the wallOutlet.	
	Check if the water level indicator lights up?	Empty the drain pan by remove the rubber plug.	
	Check the room temperature.	The range of operating temperature is 16-35°C.	
The unit works with reduced capacity.	Check the air filter for dirt.	Clean the air filter as necessary.	
	Check if the air duct is blocked.	To clear the obstacle.	
	Check if the room door or window is open.	Keep the door and windows closed.	
	Check if the desired operating mode is selected and the temperature is properly set.	Set the mode and temperature at proper set-point according the manual. (refer to page16)	
	The exhaust hose is detached.	Make sure the exhaust hose is securely attached.	
Water Leakage	Overflow while moving the unit.	Empty the water tank before transport.	
	Check if the drain hose is kinked or bends.	Straighten the hose to avoid a trap existing.	
Excessive Noise	Check if the unit is securely positioned.	Place the unit on horizontal and firm ground.	
	Check if any loose, vibrating parts.	Secure and tight the parts.	
	Noise sounds like water flowing.	Noise comes from flowing refrigerant. This is normal.	
Error Codes	E0	Communication faults between main PCB and display PCB.	Check the wire harness of the display PCB for damage.
	E1	Ambient temperature sensor failure.	Check connection or replace it. To clean or replace the temperature sensor.
	E2	Coil temperature sensor failures.	Check connection or replace it. To clean or replace the temperature sensor.
	Ft	Condensate water high level alarm.	Empty the drain pan by removal the rubber plug.

DECOMMISSIONING

STORAGE

Long-Term Storage - If you will not be using the unit for an extended period of time (more than a few weeks) it is best to clean the unit and dry it out completely. Please store the unit per the following steps:

1. Unplug the unit and remove exhaust hose and window kit store with the unit.
2. Drain the remaining water from the unit.
3. Clean the filter and let the filter dry completely in a shaded area.
4. Re-install the filter at its position.
5. The unit must be kept in upright position when in storage.
6. Preserving the machine in ventilating, dry, non- corrosive gas and safe place indoor.

▲ ATTENTION!

The evaporator inside the machine has to be dried out before the unit is packed to avoid component damage and molds. Unplug the unit and place it in a dry open area for days to dry it out. Another way to dry the unit is turn on the machine, adjust it to low-wind ventilation mode, and maintain this state until the drainage pipe becomes dry, so as to keep the inside of the body in a dry state and prevent it from mildewing.

RECYCLING

This marking indicates that this product should not be disposed with other household wastes throughout the EU. To prevent possible harm to the environment or human health from uncontrolled waste disposal, recycle it responsibly to promote the sustainable reuse of material resources. To return your used device, please use the return and collection systems or contact the retailer where the product was purchased.

They can take this product for environmental safe recycling.



Battery recycling

Do not dispose of used batteries with your household waste. Take them to an appropriate disposal/collection site.



WIFI CONNECTION

NETWORK CONFIGURATION GUIDE

Please scan the QR code on the main unit to download the latest app.

Precautions for Use:

1. The app must be installed on the mobile phone to use the device's Wi-Fi function.
2. This user interface is a universal version. Some air conditioners do not have certain functions of this interface. Please refer to the actual functions of the air conditioner you purchased. Open the app and tap the QR code connection/manual add button in the center of the screen. If you choose QR code connection, scan the QR code on the air conditioner and follow the instructions to add the device. If you choose manual add, select the correct air conditioner product on the "Add Device" page and follow the on-screen instructions to complete the network configuration.
3. Press and hold the timer button for 5 seconds, and the device will enter network configuration mode. During the air conditioner connection process, a slowly flashing Wi-Fi icon indicates that the app hotspot is active; a rapidly flashing Wi-Fi icon indicates that the air conditioner is connecting to the network; a steady Wi-Fi icon indicates that the Wi-Fi connection has been successfully established and reported.
4. If the router is damaged or its name or password is changed, you must reset the air conditioner, delete the existing air conditioner from the phone's device list, and then reconfigure the air conditioner using the phone.
5. Due to ongoing software version upgrades, the images and operation instructions in this user manual may differ slightly from the actual interface and operations; please refer to the actual product.

1. Download and install the application
Scan the QR code on the right or search for "DREAME" in the app store to download and install the app.



2. Add device
By scanning to connect (scan the QR code on the main unit), or add manually (manually select the product model).

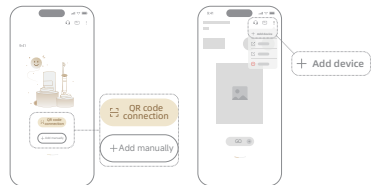

No device

Device present

3. Device network connection guide
Follow the app wizard prompts to connect the device to the network and complete device networking.



Please view the electronic user manual in the Dreame app.

WARRANTY CARD

WARRANTY CERTIFICATE

Thanks for purchasing our product!

We'll do our best to provide you good service.

This product provides a warranty period in accordance with the legal and regulatory requirements of the place of sale. Defects that occur within this warranty period under normal use and care can get related warranty service. In addition to the legal warranty, we further offer you a three-year extended commercial warranty. Defects that occur within the extended commercial warranty period under normal use and care can get free repair service. If your product is faulty or you are experiencing difficulties to use this product and require assistance, please also contact with your local dealers or authorized after service center for help.

THE WARRANTY DOES NOT COVER

1. Any product that has not been installed, operated or maintained in accordance with the manufacturer's operating instructions provided with the product.
2. Any accidental damage, damage due to mishandling or abuse, lack of reasonable care, tampering or attempted repair by unauthorized persons.
3. Any fluctuation in voltage or modification/adjustments made to comply with local voltage requirements broadcast system and other safety or technical standards.

PLEASE CONTACT

Official dealer you bought the product from, or

- E-mail: aftersales@dreame.tech

- Service Phone:

UK: <+44 808 502 1616> Hours: Mon-Sun 09:00-18:00;

Spain: <+34 900 759 957> Hours: Mon-Sun 9:00-18:00 CET;

Italy: <+39 800 939215> Hours: Mon-Fri 9:00-21:00 CET; Sat-Sun 9:00-18:00 CET;

France: <+33 805 980353> Hours: Mon-Fri 9:00-21:00 CET; Sat-Sun 9:00-18:00 CET;

Germany: <+49 800 000 1747> Hours: Mon-Fri 9:00-21:00 CET; Sat-Sun 9:00-18:00 CET.

- Website: <https://global.dreametech.com/>



CONTACT US

Notes: Please keep the warranty attached to the product properly as it shall be filled specifically before you contact Dreame Customer Service.

WARRANTY CARD

PRODUCT INFORMATION

Model No.:

Serial No.:

Date of Purchase:

Dealer's Stamp:

CUSTOMER DETAILS

Name:

Address:

Tel.No.:

Mobile:

Email:

INHALT

BEVOR SIE BEGINNEN	24
FÜR IHRE SICHERHEIT	26
PRODUKTÜBERSICHT	31
INSTALLATION	32
BEDIENUNG	36
REINIGUNG UND PFLEGE	41
FEHLERBEHEBUNG	42
AUSSERBETRIEBNAHME	43
WLAN-VERBINDUNG	44
GARANTIEKARTE	ANHANG 46

BEVOR SIE BEGINNEN

PRODUKTBESCHREIBUNG

Unsere leistungsstarken mobilen Klimageräte sind hervorragende Kühllösungen für einzelne Räume und schaffen eine angenehme Atmosphäre in Ihrem Bereich. Sie verfügen außerdem über eine Lüftungs- und Entfeuchtungsfunktion zur Luftzirkulation und Entfernung von Feuchtigkeit. Es handelt sich um eigenständige Systeme, die keine feste Installation erfordern und es Ihnen ermöglichen, sie in den Raum zu bewegen, in dem sie am meisten benötigt werden. Sie werden häufig in Küchen, vorübergehend genutzten Räumen, Computerzimmern, Garagen und vielen anderen Orten verwendet, an denen die Installation einer Außeneinheit der Klimaanlage eingeschränkt ist. Das umweltfreundliche Kältemittel R290 wird verwendet. R290 hat keinen schädlichen Einfluss auf die Ozonschicht (ODP), verursacht einen vernachlässigbaren Treibhauseffekt (GWP) und ist weltweit verfügbar. Aufgrund seiner effizienten Energieeigenschaften ist R290 als Kältemittel für diese Anwendung besonders gut geeignet. Aufgrund der hohen Entflammbarkeit des Kältemittels müssen besondere Vorsichtsmaßnahmen ergriffen werden.

SYMBOLE IM GERÄT UND IM BENUTZERHANDBUCH



A3

Dieses Gerät verwendet ein brennbares Kältemittel. Wenn Kältemittel austritt und mit Feuer oder heißen Komponenten in Kontakt kommt, entstehen schädliche Gase und es besteht Brandgefahr.



Lesen Sie das BENUTZERHANDBUCH vor der Inbetriebnahme aufmerksam durch.



Weitere Informationen finden Sie im BENUTZERHANDBUCH, im WARTUNGSHANDBUCH und ähnlichen Dokumenten.



Das Kundendienstpersonal ist verpflichtet, vor der Inbetriebnahme das BENUTZERHANDBUCH und das WARTUNGSHANDBUCH aufmerksam zu lesen.

BEVOR SIE BEGINNEN

FOLGENDES IST ZUR SICHERHEIT IMMER ZU BEACHTEN

- Dieses Haushaltsgerät ist zur Verwendung durch fachkundige oder geschulte Benutzer in Geschäften, in der Leichtindustrie und in landwirtschaftlichen Betrieben oder zur gewerblichen Nutzung durch Laien vorgesehen.
- Dieses Gerät kann von Kindern ab 8 Jahren sowie von Personen mit eingeschränkten physischen, sensorischen oder geistigen Fähigkeiten oder einem Mangel an Erfahrung und Wissen benutzt werden, wenn sie beaufsichtigt oder bezüglich des sicheren Gebrauchs des Geräts unterwiesen wurden und die daraus resultierenden Gefahren verstehen. Kinder dürfen nicht mit dem Gerät spielen. Reinigungs- und Wartungsarbeiten dürfen nicht von Kindern ohne Aufsicht durchgeführt werden.
- Das Gerät ist ausschließlich zur Verwendung mit dem Kältemittel R290 (Propan) ausgelegt.
- Der Kältemittelkreislauf ist hermetisch abgedichtet. Nur ein qualifizierter Techniker darf Wartungsarbeiten durchzuführen!
- Lassen Sie das Kältemittel nicht in die Atmosphäre entweichen.
- R290 (Propan) ist brennbar und schwerer als Luft.
- Es sammelt sich zunächst in tiefliegenden Bereichen an, kann jedoch von Ventilatoren umgewälzt werden.
- Wenn Propangas vorhanden ist oder auch nur vermutet wird, dürfen ungeschulte Personen nicht versuchen, die Ursache zu finden.
- Das im Gerät verwendete Propangas ist geruchlos.
- Das Fehlen eines Geruchs bedeutet nicht, dass kein Gas ausgetreten ist.
- Wenn ein Leck festgestellt wird, evakuieren Sie sofort alle Personen aus dem Geschäft, lüften Sie den Raum und kontaktieren Sie die örtliche Feuerwehr, um sie darüber zu informieren, dass ein Propanleck aufgetreten ist.
- Lassen Sie keine Personen wieder in den Raum, bis der qualifizierte Servicetechniker eingetroffen ist und dieser bestätigt, dass es sicher ist, den Raum wieder zu betreten.
- Es dürfen keine offenen Flammen, Zigaretten oder andere mögliche Zündquellen im Inneren oder in der Nähe der Geräte verwendet werden.
- Die Komponenten sind für Propan ausgelegt und funkenfrei sowie nicht zündfördernd. Komponenten dürfen nur durch identische Ersatzteile ausgetauscht werden.

NICHTBEACHTUNG DIESER WARNUNG KANN ZU EINER EXPLOSION, TOD, VERLETZUNGEN UND SACHSCHÄDEN FÜHREN.

FÜR IHRE SICHERHEIT

WARNUNG

Ihre Sicherheit ist uns wichtig!

Bitte lesen Sie dieses Handbuch aufmerksam durch und machen Sie sich vor der Bedienung Ihres Geräts vollständig mit dessen Inhalt vertraut. Kanäle, die an ein Gerät angeschlossen sind, dürfen keine potenzielle Zündquelle enthalten.

Maßnahmen zur Vermeidung übermäßiger Vibrationen oder Pulsationen an den Kältemittelleitungen, Schutzvorrichtungen, Rohrleitungen und Armaturen sind möglichst vor ungünstigen Umwelteinflüssen zu schützen, beispielsweise vor Wasseransammlungen und Einfrieren von Entlastungsleitungen oder der Ansammlung von Schmutz und Ablagerungen.

Vorkehrungen zur Ausdehnung und Kontraktion langer Rohrleitungen müssen getroffen werden.

Rohrleitungen in Kältesystemen müssen so ausgelegt und installiert sein, dass die Wahrscheinlichkeit von hydraulischen Stößen, die das System beschädigen können, ausgeschlossen sind.

Magnetventile müssen korrekt in der Verrohrung positioniert sein, um hydraulische Stöße zu vermeiden, und nicht flüssige Kältemittel blockieren, sofern keine ausreichende Entlastung vorgesehen ist.

Stahlrohre und Bauteile müssen vor dem Anbringen der Isolierung mit einer rostfreien Beschichtung gegen Korrosion geschützt werden.

SICHERHEITSHINWEISE ZUM BETRIEB

WARNUNG – Um Feuer, Stromschlag und Verletzungen sowie Sachschäden zu vermeiden:

- Bitte lassen Sie die mobile Klimaanlage mindestens 24 Stunden aufrecht stehen, bevor Sie sie anschließen.
- Wenn das Netzkabel beschädigt ist, muss es vom Hersteller, seinem Kundendienst oder von ähnlich qualifizierten Personen ersetzt werden, um Gefahren zu vermeiden. Das Gerät muss während der Wartung vom Stromnetz getrennt werden.
- Betreiben Sie das Gerät stets an einer Stromquelle mit der auf dem Typenschild angegebenen Spannung, Frequenz und Nennleistung.
- Verwenden Sie stets eine Schutzkontaktsteckdose.
- Ziehen Sie den Netzstecker vor dem Reinigen oder wenn das Gerät nicht verwendet wird.
- Bedienen Sie das Gerät nicht mit nassen Händen. Verhindern Sie, dass Wasser auf das Gerät gelangt.
- Tauchen Sie das Gerät nicht in Flüssigkeiten ein und setzen Sie es weder Regen, Feuchtigkeit noch anderen Flüssigkeiten aus.
- Lassen Sie das Gerät nicht unbeaufsichtigt laufen. Kippen oder drehen Sie das Gerät nicht um.
- Ziehen Sie nicht den Netzstecker, während das Gerät in Betrieb ist.

- Ziehen Sie nicht am Netzkabel, um das Gerät vom Netz zu trennen.
 - Verwenden Sie weder ein Verlängerungskabel noch einen Adapterstecker.
 - Stellen Sie keine Gegenstände auf das Gerät.
 - Klettern und sitzen Sie nicht auf dem Gerät.
 - Führen Sie keine Finger oder Gegenstände in den Luftauslass ein.
 - Berühren Sie nicht den Lufteinlass oder die Aluminiumlamellen des Geräts.
 - Betreiben Sie das Gerät nicht, wenn es umgefallen, beschädigt oder Anzeichen einer Fehlfunktion aufweist.
 - Reinigen Sie das Gerät nicht mit chemischen Mitteln.
 - Achten Sie darauf, dass das Gerät weit entfernt von offenen Flammen, brennbaren oder explosiven Gegenständen aufgestellt wird.
 - Das Gerät ist gemäß den nationalen Verkabelungsvorschriften zu installieren.
 - Verwenden Sie keine Mittel zur Beschleunigung des Abtauvorgangs oder zur Reinigung, außer den vom Hersteller empfohlenen.
 - Das Gerät muss in einem Raum gelagert werden, in dem sich keine kontinuierlich betriebenen Quellen befinden (zum Beispiel offene Flammen, ein betriebenes Gasgerät oder ein betriebenes elektrisches Heizgerät).
 - Das Gerät muss so gelagert werden, dass mechanische Beschädigungen verhindert werden.
 - Durchstechen oder verbrennen Sie das Gerät nicht, auch nicht nach Gebrauch.
 - Beachten Sie, dass Kältemittel geruchlos sein können.
 - Leitungen müssen vor mechanischen Beschädigungen geschützt werden und dürfen bei Modellen mit 9000 BTU nicht in einem unbelüfteten Raum installiert werden, der kleiner als 8,6 m² ist. Installieren Sie das Gerät bei Modellen mit 7000 BTU in Räumen, die größer als 4 m² sind.
 - Die Einhaltung der nationalen Gasvorschriften ist zu beachten.
 - Halten Sie alle erforderlichen Lüftungsöffnungen frei von Hindernissen.
 - Das Gerät muss in einem gut belüfteten Bereich gelagert werden, in dem die Raumgröße der für den Betrieb angegebenen Raumfläche entspricht.
- ▲ Jede Person, die an der Arbeit an oder am Öffnen eines Kältemittelkreislaufs beteiligt ist, muss über ein gültiges, aktuelles Zertifikat einer branchenanerkannten Prüfbehörde verfügen, das ihre Kompetenz zur sicheren Handhabung von Kältemitteln gemäß einer branchenweit anerkannten Prüfspezifikation bestätigt.
- ▲ Wartungsarbeiten dürfen nur gemäß den Empfehlungen des Geräteherstellers durchgeführt werden. Wartungs- und Reparaturarbeiten, die die Unterstützung weiteren fachkundigen Personals erfordern, sind unter der Aufsicht einer für den Umgang mit entzündlichen Kältemitteln zuständigen Person durchzuführen.

FÜR IHRE SICHERHEIT

SICHERHEITSHINWEISE ZUM BETRIEB

Wenn Sie etwas nicht verstehen oder Hilfe benötigen, wenden Sie sich bitte an den Händler.

SICHERHEITSHINWEISE ZUR WARTUNG

Bitte befolgen Sie diese Warnhinweise bei Wartungsarbeiten an einem Gerät mit R290.

1. Überprüfungen des Bereichs

Vor Beginn der Arbeiten an Systemen mit brennbaren Kältemitteln sind Sicherheitsprüfungen erforderlich, um das Risiko einer Entzündung zu minimieren. Für Reparaturen am Kältesystem sind vor Beginn der Arbeiten die folgenden Vorsichtsmaßnahmen einzuhalten.

2. Arbeitsablauf

Arbeiten müssen nach einem kontrollierten Verfahren durchgeführt werden, um das Risiko zu minimieren, dass während der Arbeiten entzündliches Gas oder Dampf vorhanden ist.

3. Arbeitsbereich allgemein

Das Wartungspersonal und sonstige Personen, die im unmittelbaren Arbeitsbereich tätig sind, müssen über die Art der durchgeführten Arbeiten unterrichtet werden. Arbeiten in engen Räumen sind zu vermeiden. Der Bereich um den Arbeitsbereich muss abgesperrt werden. Stellen Sie sicher, dass die Bedingungen in dem Bereich durch die Kontrolle brennbarer Stoffe abgesichert wurden.

4. Überprüfung auf Vorhandensein von Kältemittel

Der Arbeitsbereich ist vor und während der Arbeiten mit einem geeigneten Kältemittelmelder zu überprüfen, damit der Techniker über potenziell entzündliche Atmosphären informiert ist. Achten Sie darauf, dass die verwendeten Lecksuchgeräte für den Einsatz mit brennbaren Kältemitteln geeignet sind, d. h. keine Funken erzeugen, ausreichend abgedichtet oder eigensicher sind.

5. Vorhandensein eines Feuerlöschers

Wenn an der Kälteanlage oder an zugehörigen Teilen Schweißarbeiten durchgeführt werden, muss geeignetes Feuerlöschgerät griffbereit vorhanden sein. Halten Sie einen Pulver- oder CO₂-Feuerlöscher in der Nähe des Befüllbereichs bereit.

6. Keine Zündquellen

Personen, die Arbeiten an einem Kältesystem durchführen, bei denen Rohrleitungen freigelegt werden, die brennbares Kältemittel enthalten oder enthalten haben, dürfen keine Zündquellen in einer Weise verwenden, die zu Feuer oder Explosion führen kann. Alle möglichen Zündquellen, einschließlich Zigarettenrauchen, müssen während Installation, Reparatur, Demontage und Entsorgung, bei denen brennbares Kältemittel möglicherweise in die Umgebung freigesetzt wird, ausreichend weit vom Einsatzort entfernt gehalten werden. Vor Arbeitsbeginn ist der Bereich um das Gerät zu überprüfen,

um sicherzustellen, dass keine brennbaren Stoffe oder Zündquellen vorhanden sind. Schilder mit der Aufschrift „Rauchen verboten“ müssen angebracht werden.

7. Belüfteter Bereich

Stellen Sie sicher, dass sich der Bereich im Freien befindet oder ausreichend belüftet ist, bevor Sie das System öffnen oder heiße Arbeiten durchführen. Während der gesamten Arbeitszeit muss eine gewisse Belüftung aufrechterhalten werden. Die Belüftung muss das freigesetzte Kältemittel sicher verteilen und es vorzugsweise nach außen in die Atmosphäre ableiten.

8. Überprüfungen der Kälteanlage

Wenn elektrische Bauteile ausgetauscht werden, müssen diese für den vorgesehenen Zweck geeignet und gemäß den korrekten Spezifikationen ausgeführt sein. Zu jeder Zeit sind die Wartungs- und Reparaturanleitung des Herstellers einzuhalten. Bei Zweifeln wenden Sie sich bitte an die technische Abteilung des Herstellers.

Die folgenden Prüfungen sind bei Installationen mit brennbaren Kältemitteln anzuwenden:

- Die Kältemittelfüllmenge richtet sich nach der Größe des Raums, in dem die kältemittelhaltigen Bauteile installiert sind.
- Die Lüftungsanlage und die Auslässe funktionieren ordnungsgemäß und sind nicht blockiert.
- Wenn ein indirekter Kältekreislauf verwendet wird, ist der Sekundärkreislauf auf das Vorhandensein von Kältemittel zu überprüfen.
- Die Kennzeichnung am Gerät bleibt weiterhin sichtbar und lesbar. Beschriftungen und Schilder, die unleserlich sind, müssen ausgetauscht werden.
- Kältemittelleitungen oder -komponenten sind an einer Stelle zu installieren, an der sie voraussichtlich nicht mit Substanzen in Kontakt kommen, die die kältemittelführenden Bauteile korrodieren können, es sei denn, die Bauteile bestehen aus Materialien, die von Natur aus korrosionsbeständig sind oder entsprechend gegen Korrosion geschützt sind.

9. Überprüfungen elektrischer Geräte

Reparatur und Wartung elektrischer Komponenten umfassen anfängliche Sicherheitsprüfungen und Verfahren zur Bauteilinspektion. Wenn ein Fehler vorliegt, der die Sicherheit gefährden könnte, darf keine Stromversorgung an den Stromkreis angeschlossen werden, bis der Fehler zufriedenstellend behoben ist. Wenn der Fehler nicht sofort behoben werden kann, aber ein Weiterbetrieb erforderlich ist, muss eine geeignete vorübergehende Lösung gefunden werden. Dies ist dem Eigentümer der Ausrüstung zu melden, damit alle Beteiligten informiert sind.

Die anfänglichen Sicherheitsprüfungen umfassen:

- Die Kondensatoren werden entladen: Dies muss auf sichere Weise erfolgen, um Funkenbildung zu vermeiden.
- Während des Ladens, Rückgewinnens oder Spülens des Systems dürfen keine spannungsführenden elektrischen Bauteile oder Leitungen freiliegen.
- Die Kontinuität des Schutzleiters muss gewährleistet sein.

⚠️ WARNUNG!

Installieren Sie das Gerät bei Modellen mit 7000 BTU in Räumen, die größer als 4 m² sind.

Installieren Sie das Gerät bei Modellen mit 9000 BTU in Räumen, die größer als 8,8 m² sind.

Installieren Sie das Gerät nicht an einem Ort, an dem brennbares Gas austreten kann.

❗ HINWEIS!

Der Hersteller kann ein anderes geeignetes Beispiel liefern oder zusätzliche Informationen zum Kältemittelgeruch bereitstellen.

PRODUKTÜBERSICHT

BEDIENELEMENTE UND KOMPONENTEN

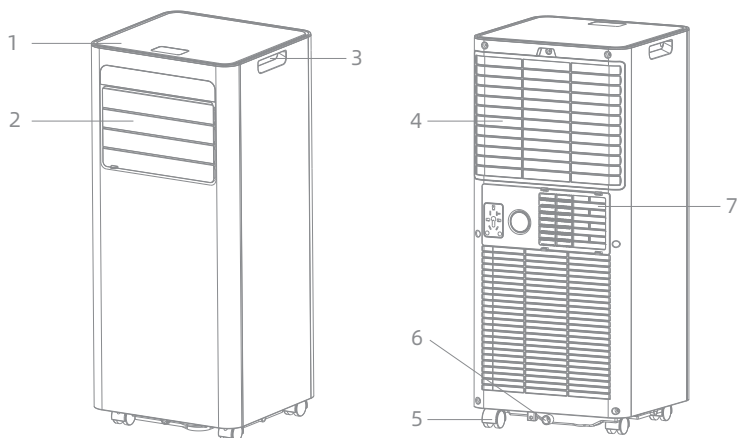

1	Bedienfeld	4	Lufteinlass mit Luftfilter	6	Ablauföffnung
2	Luftauslass mit verstellbaren Lamellen	5	Laufrolle	7	Abluft
3	Griff				

Hinweis: Das Erscheinungsbild dient nur als Referenz. Bitte entnehmen Sie detaillierte Informationen dem tatsächlichen Produkt.

FUNKTIONEN

1. 3-in-1-Komfort: Kombiniert Kühl-, Entfeuchtungs- und Ventilator Modi in einem kompakten Gerät mit hoher Kapazität.
2. Komfortabler Luftstrom: Automatische Links-Rechts-Schwenkfunktion mit verstellbaren Lamellen für eine flexible Luftlenkung.
3. Nachtmodus: Leiser Betrieb, der für einen komfortablen Nachteinsatz ausgelegt ist.
4. Intelligente Steuerung: Touch-Bedienfeld mit LED-Anzeige, LCD-Fernbedienung, WLAN-App-Steuerung und 24-Stunden-Timer.
5. Energieeffizient und umweltfreundlich: Kühlenergieeffizienz der Klasse A mit dem umweltfreundlichen Kältemittel R290.
6. Einfache Mobilität und Installation: Kompaktes Design mit müheloser Installation und integrierten Laufrollen für einfachen Transport.
7. Zuverlässiger Schutz: Selbstverdampfungssystem, automatische Abtaufunktion, automatische Abschaltung und Überlastschutz.

INSTALLATION

AUSPACKEN

- Packen Sie den Karton aus und nehmen Sie das Gerät sowie das Zubehör heraus.
- Überprüfen Sie das Gerät nach dem Auspacken auf etwaige Beschädigungen oder Kratzer.
- Zubehör:
 1. Abluftschlauch (Durchmesser Ø 150 mm, ausgezogen 1.500 mm, eingeschoben 240 mm)
 2. Schlauchanschluss
 3. Fensteranschluss-Set-Adapter
 4. Fernbedienung
 5. Wasserleitung (Innendurchmesser 16 mm, Wandstärke 1 mm, Länge 650 mm)
 6. Fensteranschluss-Set
 7. Flügelschraube
 8. Bedienungsanleitung
 9. Akku

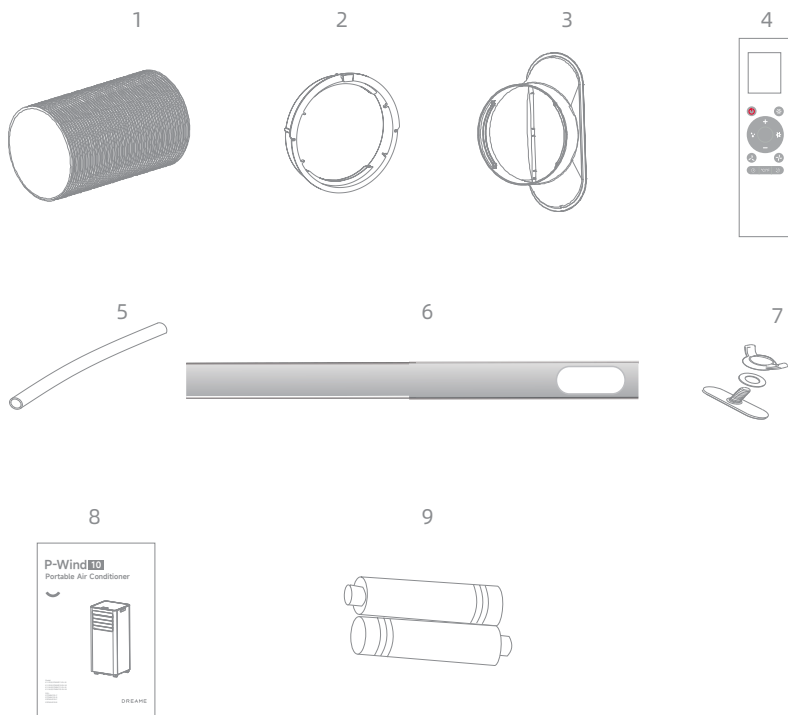

INSTALLATION

STANDORT WÄHLEN

- Wenn das Gerät um mehr als 45° gekippt wurde, lassen Sie es mindestens 24 Stunden aufrecht stehen, bevor Sie es in Betrieb nehmen.
- Stellen Sie das Gerät auf einen festen, ebenen Untergrund in einem Bereich mit mindestens 50 cm Freiraum um das Gerät herum, um eine ordnungsgemäße Luftzirkulation zu gewährleisten.
- Betreiben Sie das Gerät nicht in unmittelbarer Nähe von Wänden, Vorhängen oder anderen Gegenständen, die den Lufteinlass oder den Luftauslass blockieren können. Halten Sie den Lufteinlass und Luftauslass frei von Hindernissen.
- Installieren Sie das Gerät niemals an einem Ort, an dem es folgenden Bedingungen ausgesetzt sein könnte:
 1. Wärmequellen wie Heizkörper, Heizungen, Herde oder andere Produkte, die Wärme erzeugen.
 2. Direkte Sonneneinstrahlung
 3. Mechanische Vibrationen oder Stöße
 4. Übermäßiger Staub
 5. Mangelnde Belüftung, wie z. B. in einem Schrank oder Bücherregal
 6. Unebene Oberfläche

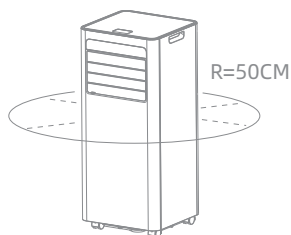

⚠ WARNUNG!

Installieren Sie das Gerät bei Modellen mit 7000 BTU in Räumen, die größer als 4 m² sind.

Installieren Sie das Gerät bei Modellen mit 9000 BTU in Räumen, die größer als 8,6 m² sind.

Installieren Sie das Gerät nicht an einem Ort, an dem brennbares Gas austreten kann.

📌 HINWEIS!

Der Hersteller kann ein anderes geeignetes Beispiel liefern oder zusätzliche Informationen zum Kältemittelgeruch bereitstellen.

SCHLAUCH AM ABLUFTANSCHLUSS MONTIEREN

Die Klimaanlage muss nach außen entlüftet werden, damit die Abluft, die aus dem Gerät stammt und Abwärme sowie Feuchtigkeit enthält, den Raum verlassen kann.

Ersetzen oder verlängern Sie den Abluftschlauch nicht, da dies zu verringerter Effizienz führt, oder schlimmstenfalls das Gerät aufgrund von niedrigem Rückdruck abschaltet.

Schritt 1: Schließen Sie den Schlauchanschluss an einem Ende des Abluftschlauchs an.

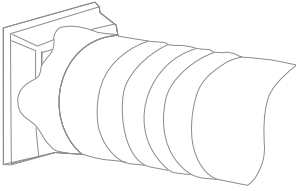

Schritt 2: Schließen Sie den Fensteranschluss-Set-Adapter am anderen Ende des Abluftschlauchs an.

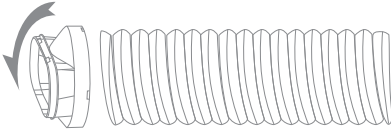

Schritt 3: Stellen Sie das verstellbare Fensteranschluss-Set auf die Länge Ihres Fensters ein. Schließen Sie den Abluftschlauch am Fensteranschluss-Set an.

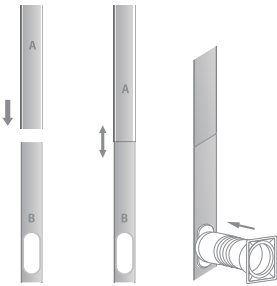

Schritt 4: Schließen Sie Ihr Fenster, um das Set an Ort und Stelle zu befestigen. Das Fensteranschluss-Set muss fest an seinem Platz gehalten werden. Sichern Sie das Fensteranschluss-Set bei Bedarf mit Gewebeklebeband. Wir empfehlen, den Spalt zwischen dem Adapter und den Seiten des Fensters zur maximalen Effizienz abzudichten.

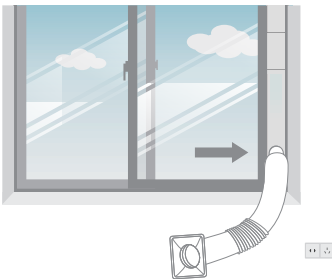

Schritt 5: Befestigen Sie den Schlauchanschluss am Abluftausgang des Geräts.

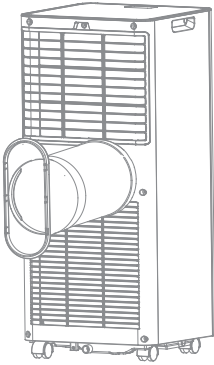

Schritt 6: Passen Sie die Länge des flexiblen Abluftschlauchs an und vermeiden Sie Knicke im Schlauch.

Stellen Sie die Klimaanlage anschließend in die Nähe einer Steckdose.

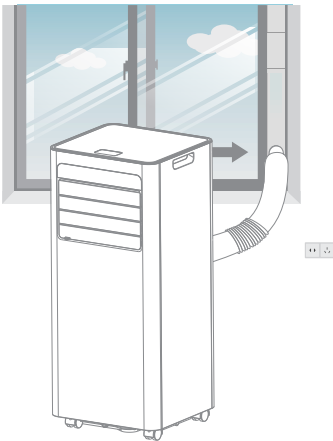

Schritt 7: Stellen Sie die Lamellen am Luftauslass ein und schalten Sie das Gerät ein.

BEDIENUNG

BEDIENFELD UND DISPLAY

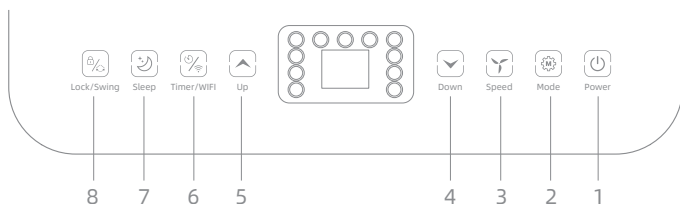

1	POWER (EIN/AUS)	Drücken, um das Gerät ein- oder auszuschalten.
2	MODE (MODUS)	Modustaste: Drücken, um zwischen den Betriebsarten Lüfter, Kühlbetrieb und Entfeuchtung umzuschalten.
3	SPEED (GESCHWINDIGKEITSSTUFE)	Drücken, um die Lüftergeschwindigkeit zwischen HOCH und NIEDRIG umzuschalten.
4	DOWN (VERRINGERN)	Die gewünschte Temperatur (32 °C bis 16 °C) oder die Timereinstellung verringern.
5	UP (ERHÖHEN)	Gewünschte Temperatur (16 °C bis 32 °C) oder die Timereinstellung erhöhen.
6	TIMER/WIFI (TIMER/WLAN)	Legt die Zeit fest, zu der das Gerät automatisch startet oder stoppt. Taste gedrückt halten, um die Netzwerkkonfiguration zu starten oder das WLAN zu trennen.
7	SLEEP (NACHTMODUS)	Drücken, um den Nachtmodus ein- oder auszuschalten.
8	LOCK/Swing (KINDERSICHERUNG/Schwenk)	Drücken, um die Kindersicherung und die Schwenkfunktion zu aktivieren.

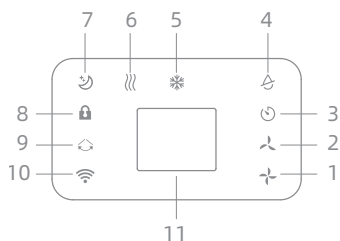

1	Hohe Lüftergeschwindigkeit	2	Niedrige Lüftergeschwindigkeit	3	Timer
4	Entfeuchtungsmodus	5	Kühlmodus	6	Lüftermodus
7	Nachtmodus	8	Kindersicherung	9	Schwenk
10	WLAN	11	Display		

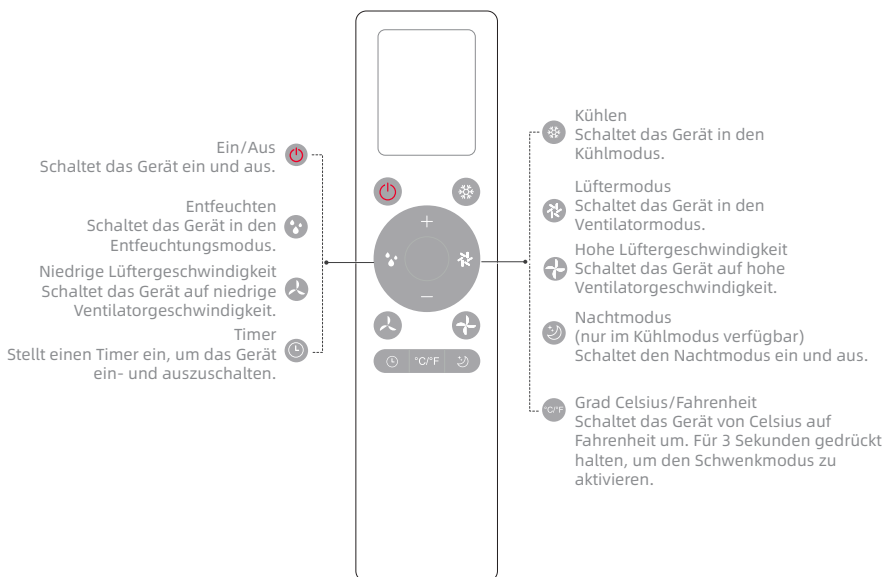

Hinweis:

1. Verwenden Sie die Fernbedienung innerhalb von 5 m vom Gerät, idealerweise in einem Winkel von weniger als 45°.
2. Batterien: 2 x AAA-Batterien.

INBETRIEBNAHME UND ABSCHALTUNG

- Drücken Sie POWER (EIN/AUS), um das Gerät einzuschalten.
- Drücken Sie MODE (MODUS), um den gewünschten Betriebsmodus auszuwählen.
- Drücken Sie erneut POWER (EIN/AUS), um das Gerät auszuschalten.

BEDIENUNG

BETRIEBSMODUS

Das Gerät verfügt über vier Betriebsarten: Kühlen, Entfeuchten, Lüften und Nachtmodus.

A. Raum kühlen

- Wählen Sie den Kühlmodus, um die Temperatur im Raum zu senken.
- Drücken Sie mehrmals MODE (MODUS), bis die Kühlmodus-Anzeige leuchtet.
- Drücken Sie die Pfeiltasten aufwärts/abwärts, um die auf dem Bildschirm angezeigte Temperatur einzustellen. Die Temperatur kann zwischen 16 °C und 32 °C eingestellt werden.
- Drücken Sie mehrmals SPEED (GESCHWINDIGKEITSSTUFE), bis die Anzeige für die gewünschte Geschwindigkeitsstufe leuchtet.
- Um die Richtung des Luftstroms horizontal zu steuern, stellen Sie die inneren Lamellen von Hand ein.

Hinweis: Die Klimaanlage schaltet ab, wenn die Raumtemperatur niedriger ist als die eingestellte Temperatur.

B. Raum lüften

- Drücken Sie mehrmals MODE (MODUS), bis die Lüftermodus-Anzeige leuchtet.
- Im Lüftermodus wird die Raumluft umgewälzt, aber nicht gekühlt.
Drücken Sie mehrmals SPEED (GESCHWINDIGKEITSSTUFE), um die gewünschte Geschwindigkeitsstufe auszuwählen.

C. Raum trocknen

- Drücken Sie MODE (MODUS) auf dem Bedienfeld oder auf der Fernbedienung, damit leuchtet die Entfeuchtungsanzeige. Die Lüftergeschwindigkeit kann nicht ausgewählt werden. Schließen Sie den Schlauch am Abluftanschluss am Boden des Geräts an.
Hinweis: In diesem Modus wird die Lüftergeschwindigkeit auf niedrige Stufe umgeschaltet und kann nicht gewählt werden.

D. Nachtmodus

- Der Nachtmodus kann im Kühlmodus aktiviert werden.
Im Kühlmodus: Nach 1 Stunde wird die voreingestellte Temperatur um 1 °C erhöht, nach einer weiteren Stunde wird die voreingestellte Temperatur erneut um 1 °C erhöht.

TIMEREINSTELLUNG (1 Stunde - 24 Stunden)

Der Timer verfügt über zwei Betriebsarten:

A. Ausschalt-Timer (bei eingeschaltetem Gerät)

- Drücken Sie TIMER, um die Timer-Funktion einzuschalten.
- Drücken Sie mehrmals die Pfeiltasten aufwärts/abwärts, um die Ausschaltzeit einzustellen.

B. Einschalt-Timer (bei ausgeschaltetem Gerät)

- Drücken Sie TIMER, um die Timer-Funktion einzuschalten.
- Drücken Sie mehrmals die Pfeiltasten aufwärts/abwärts, um die Einschaltzeit einzustellen.

Timer abbrechen: Drücken Sie mehrmals die Pfeiltasten aufwärts/abwärts, bis „00“ angezeigt wird.

Hinweis: Wenn Sie POWER (EIN/AUS) drücken, wird auch die Timereinstellung beendet.

AUTOMATISCHE ENTEISUNG

Bei niedrigen Raumtemperaturen kann sich während des Betriebs am Verdampfer Frost bilden. Das Gerät startet automatisch mit dem Abtauen und die POWER (EIN/AUS)-LED blinkt. Die Steuerungssequenz der Enteisung ist wie folgt:

Wenn das Gerät im Kühl- oder Entfeuchtungsbetrieb arbeitet und der Umgebungstemperatursensor eine Verdampferspulentemperatur unter $-1\text{ }^{\circ}\text{C}$ erkennt, stoppt der Kompressor für 10 Minuten oder bis die Spulentemperatur $7\text{ }^{\circ}\text{C}$ erreicht, danach startet das Gerät den Kühlbetrieb erneut.

ÜBERLASTSCHUTZ

Bei Stromausfall gibt es zum Schutz des Kompressors eine Verzögerung von 3 Minuten bis zum Neustart des Kompressors.

MANUELLE ENTWÄSSERUNG

1. Wenn das Gerät aufgrund eines vollen Wassertanks stoppt, ziehen Sie bitte den Netzstecker.

Hinweise: Bitte bewegen Sie das Gerät vorsichtig, um ein Verschütten des Wassers im Wasserbehälter am Boden des Geräts zu vermeiden.

2. Stellen Sie den Wasserbehälter unter den seitlichen Wasserablauf hinter dem Gerät.

3. Ziehen Sie den Wasserstopfen heraus, damit fließt das Wasser automatisch in den Wasserbehälter.

Hinweise:

- Bewahren Sie den Wasserstopfen ordnungsgemäß auf.
- Während der Entwässerung kann das Gerät leicht nach hinten geneigt werden.
- Wenn der Wasserbehälter nicht das gesamte Wasser aufnehmen kann, blockieren Sie den Wasserauslass so schnell wie möglich mit dem Wasserstopfen, bevor der Wasserbehälter voll ist, damit kein Wasser auf den Boden oder Teppich fließt.

4. Wenn das Wasser abgelassen ist, setzen Sie den Wasserstopfen zurück.

Hinweise: Starten Sie das Gerät erst wieder, nachdem der Ablaufstopfen und der Ablaufdeckel eingesetzt sind, andernfalls kann Kondenswasser des Geräts auf den Boden oder Teppich fließen.

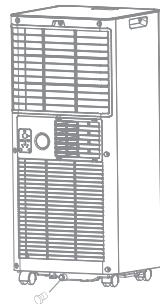

BEDIENUNG

KONTINUIERLICHE ENTWÄSSERUNG

Das Selbstverdampfungssystem nutzt das gesammelte Wasser, um die Kondensatorspulen zu kühlen und so eine bessere Effizienz zu erzielen. Im Kühlbetrieb muss der Wasserbehälter nicht entleert werden, außer im Entfeuchtungsbetrieb und bei hoher Luftfeuchtigkeit. Das Kondenswasser verdunstet am Kondensator und wird durch den Abluftschlauch abgeführt.

Bei Dauerbetrieb oder unbeaufsichtigtem Betrieb im Entfeuchtungsmodus schließen Sie bitte den beiliegenden Ablaufschlauch am Gerät an. Kondenswasser kann automatisch durch Schwerkraft in einen Behälter oder Abfluss geleitet werden.

- Schalten Sie das Gerät vor dem Betrieb aus.
- Entfernen Sie den Stopfen des Wasserablaufs und bewahren Sie ihn an einem sicheren Ort auf.
- Schließen Sie den Ablaufschlauch sicher und ordnungsgemäß an und achten Sie darauf, dass er nicht geknickt ist und frei von Hindernissen bleibt.
- Legen Sie den Schlauchauslass über einen Abfluss oder Eimer und vergewissern Sie sich, dass das Wasser frei aus dem Gerät abfließen kann.
- Tauchen Sie das Ende des Schlauchs nicht in Wasser ein, andernfalls kann es zu einem Lufteinschluss im Schlauch kommen.

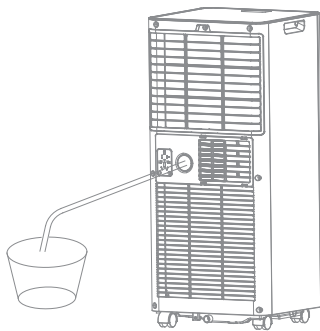

Um Wasseraustritt zu vermeiden, gehen Sie wie folgt vor:

- Da der Unterdruck in der Kondensatablaufwanne groß ist, neigen Sie den Ablaufschlauch nach unten zum Boden hin. Der Neigungswinkel sollte 20° überschreiten.
- Richten Sie den Schlauch gerade aus, um einen Verschluss im Schlauch zu vermeiden.

REINIGUNG UND PFLEGE

LUFTFILTER REINIGEN (alle zwei Wochen)

Staub sammelt sich auf dem Filter und behindert den Luftstrom. Die eingeschränkte Luftzirkulation verringert die Effizienz des Systems und kann bei vollständiger Blockierung Schäden am Gerät verursachen. Der Luftfilter muss regelmäßig gereinigt werden. Der Luftfilter ist zur einfachen Reinigung herausnehmbar. Betreiben Sie das Gerät nicht ohne Luftfilter, da der Verdampfer sonst verschmutzt wird.

1. Drücken Sie POWER (EIN/AUS), um das Gerät auszuschalten, und ziehen Sie den Netzstecker.
2. Entfernen Sie das Filtergewebe aus dem Gerät.
3. Verwenden Sie einen Staubsauger, um Staub aus dem Filter zu entfernen.
4. Drehen Sie den Filter um und spülen Sie den Luftfilter unter fließendem Wasser ab. Lassen Sie das Wasser entgegengesetzt zur Luftströmung durch den Filter laufen. Legen Sie den Filter beiseite und lassen Sie ihn vollständig an der Luft trocknen, bevor er wieder eingesetzt wird.

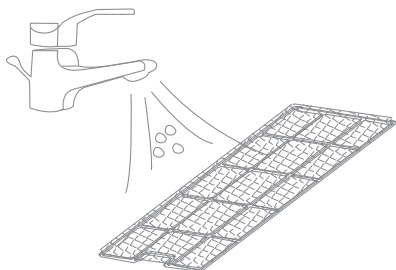

Schalten Sie das Gerät aus und entfernen Sie die Luftfilter.

Spülen Sie den Luftfilter unter fließendem Wasser ab.

▲ WARNUNG!

Berühren Sie die Verdampferoberfläche nicht mit bloßen Händen, da dies Verletzungen verursachen kann.

KÜHLMITTEL REINIGEN

Allgemeine Maßnahmen:

1. Gas/Dampf ist schwerer als Luft. Das kann sich in beengten Räumen ansammeln, insbesondere am Boden.
2. Beseitigen Sie jede mögliche Zündquelle.
3. Verwenden Sie geeignete persönliche Schutzausrüstung (PSA).
4. Evakuieren Sie unnötiges Personal, sperren Sie den Bereich ab und belüften Sie ihn.
5. Achten Sie darauf, dass Gas/Dampf nicht in die Augen, auf die Haut oder auf die Kleidung gelangt. Atmen Sie keine Dämpfe oder Gase ein.
6. Vermeiden Sie Ablauf in Abwasserkanäle und öffentliche Gewässer.
7. Stoppen Sie die Quelle des Austritts, wenn dies sicher möglich ist. Erwägen Sie den Einsatz von Wassernebel, um Dämpfe zu zerstreuen.
8. Isolieren Sie den Bereich, bis das Gas verfliegen ist. Vor dem Betreten den Bereich belüften und auf Gas prüfen. Kontaktieren Sie nach einem Austritt die zuständigen Behörden.

FEHLERBEHEBUNG

Problem		Inspektion	Lösung
Das Gerät funktioniert nicht.		Überprüfen Sie den Stromanschluss.	Schließen Sie den Netzstecker fest an der Steckdose an.
		Überprüfen Sie, ob die Wasserstandsanzeige leuchtet.	Entleeren Sie den Wasserbehälter, indem Sie den Gummistopfen entfernen.
		Überprüfen Sie die Raumtemperatur.	Der Bereich der Betriebstemperatur beträgt 16 - 35 °C.
Das Gerät arbeitet mit reduzierter Kapazität.		Überprüfen Sie den Luftfilter auf Verschmutzung.	Reinigen Sie den Luftfilter bei Bedarf.
		Überprüfen Sie, ob der Luftkanal verstopft ist.	Beseitigen sie die Blockierung.
		Überprüfen Sie, ob die Zimmertür oder ein Fenster geöffnet ist.	Halten Sie Tür und Fenster geschlossen.
		Überprüfen Sie, ob der gewünschte Betriebsmodus ausgewählt ist und die Temperatur korrekt eingestellt wurde.	Stellen Sie den Modus und die Temperatur gemäß dem Handbuch auf den korrekten Sollwert ein (siehe Seite 40).
		Der Abluftschlauch ist nicht angeschlossen.	Vergewissern Sie sich, dass der Abluftschlauch sicher befestigt ist.
Wasseraustritt		Überlauf beim Bewegen des Geräts.	Entleeren Sie den Wassertank vor dem Umsetzen.
		Überprüfen Sie, ob der Ablaufschlauch geknickt oder verbogen ist.	Richten Sie den Schlauch gerade aus, um einen Verschluss zu vermeiden.
Starke Geräuschen-entwicklung		Überprüfen Sie, ob das Gerät sicher aufgestellt ist.	Stellen Sie das Gerät auf einen waagerechten und festen Boden.
		Überprüfen Sie, ob lose oder vibrierende Teile vorhanden sind.	Befestigen und sichern Sie die Teile.
		Geräusch wie fließendes Wasser.	Geräusche entstehen durch den strömenden Kältemittel. Das ist normal.
Fehlercodes	E0	Kommunikationsfehler zwischen Hauptplatine und Display-Platine.	Überprüfen Sie den Kabelbaum der Display-Platine auf Beschädigung.
	E1	Störung des Umgebungstemperatursensors.	Verbindung überprüfen oder ersetzen. Temperatursensor reinigen oder ersetzen.
	E2	Störung des Verdampfer-Temperatursensors.	Verbindung überprüfen oder ersetzen. Temperatursensor reinigen oder ersetzen.
	Ft	Alarm: Kondensatwasser - hoher Füllstand.	Leeren Sie die Wasserbehälter, indem Sie den Gummistopfen entfernen.

AUSSERBETRIEBNAHME

LAGERUNG

Langzeitlagerung - Wenn Sie das Gerät für einen längeren Zeitraum (mehr als einige Wochen) nicht verwenden, sollte es gereinigt und vollständig getrocknet werden. Bitte lagern Sie das Gerät gemäß den folgenden Schritten:

1. Ziehen Sie den Netzstecker, entfernen Sie den Abluftschlauch und das Fensteranschluss-Set und bewahren Sie diese zusammen mit dem Gerät auf.
2. Entleeren Sie das Restwasser aus dem Gerät.
3. Reinigen Sie den Filter und lassen Sie ihn vollständig an einem schattigen Ort trocknen.
4. Setzen Sie den Filter wieder zurück.
5. Das Gerät muss aufrecht gelagert werden.
6. Bewahren Sie das Gerät im Innenbereich an einem gut belüfteten, trockenen und sicheren Ort ohne vorhandenes korrosives Gas auf.

▲ ACHTUNG!

Der Verdampfer im Gerät muss vor dem Verpacken getrocknet werden, um Schäden an den Bauteilen und Schimmelbildung zu vermeiden. Ziehen Sie den Netzstecker und stellen Sie das Gerät für mehrere Tage an einem trockenen, offenen Ort zum Trocknen auf. Eine weitere Möglichkeit, das Gerät zu trocknen, besteht darin, es einzuschalten, auf den Entfeuchtungsmodus mit niedriger Geschwindigkeitsstufe umzustellen und diesen Zustand beizubehalten, bis der Ablaufschlauch trocken ist, um das Gerät innen trocken zu halten und Schimmelbildung zu verhindern.

RECYCLING

Diese Kennzeichnung weist darauf hin, dass dieses Produkt in der EU nicht zusammen mit dem Hausmüll entsorgt werden darf. Um mögliche Schäden für die Umwelt oder die menschliche Gesundheit durch unsachgemäße Abfallentsorgung zu vermeiden, recyceln Sie dieses Produkt verantwortungsbewusst, um die nachhaltige Wiederverwendung von Materialressourcen zu fördern. Um Ihr gebrauchtes Gerät zurückzugeben, verwenden Sie bitte die Rückgabe- und Sammelsysteme oder wenden Sie sich an den Händler, bei dem das Produkt gekauft wurde.

Sie können dieses Produkt zur umweltgerechten Entsorgung dort abgeben.



Batterie-Recycling

Entsorgen Sie gebrauchte Batterien nicht zusammen mit dem Hausmüll. Bringen Sie sie zu einer geeigneten Entsorgungs-/Sammelstelle.



WLAN-VERBINDUNG

NETZWERKKONFIGURATION

Bitte scannen Sie den QR-Code auf dem Gerät, um die neueste App herunterzuladen. Sicherheitshinweise zum Gebrauch:

1. Die App muss auf dem Handy installiert sein, um die WLAN-Funktion des Geräts zu nutzen.
2. Diese Benutzeroberfläche ist eine universelle Version. Einige Klimageräte verfügen nicht über bestimmte Funktionen dieser Benutzeroberfläche. Bitte beachten Sie die tatsächlichen Funktionen der von Ihnen erworbenen Klimaanlage. Öffnen Sie die App und tippen Sie in der Mitte des Bildschirms auf die Schaltfläche QR code connection/ Add manually. Wenn Sie QR-Code wählen, scannen Sie den QR-Code am Klimagerät und folgen Sie den Anweisungen, um das Gerät hinzuzufügen. Wenn Sie die Manuell hinzufügen wählen, wählen Sie auf der Seite „Add Device “ das korrekte Klimagerät und folgen Sie den Anweisungen auf dem Bildschirm, um die Netzwerkkonfiguration abzuschließen.
3. Halten Sie TIMER für 5 Sekunden gedrückt, damit wechselt das Gerät in den Netzwerkkonfigurationsmodus. Während der Verbindung der Klimaanlage zeigt ein langsam blinkendes WLAN-Symbol an, dass der App-Hotspot aktiv ist; ein schnell blinkendes WLAN-Symbol zeigt an, dass die Klimaanlage eine Verbindung zum Netzwerk herstellt; ein dauerhaft leuchtendes WLAN-Symbol zeigt an, dass die WLAN-Verbindung erfolgreich hergestellt und gemeldet wurde.
4. Wenn der Router beschädigt ist oder dessen Name oder Passwort geändert wurde, müssen Sie die Klimaanlage zurücksetzen, die vorhandene Klimaanlage aus der Geräteliste des Handys löschen und die Klimaanlage anschließend über das Handy neu konfigurieren.
5. Aufgrund fortlaufender Software-Updates können die Abbildungen und die Bedienungsanleitung in diesem Benutzerhandbuch leicht von der tatsächlichen Benutzeroberfläche und den Abläufen abweichen; bitte beziehen Sie sich auf das tatsächliche Produkt.

1. Laden Sie die App herunter und installieren Sie sie. Scannen Sie den QR-Code rechts oder suchen Sie im App Store nach „DREAME “, um die App herunterzuladen und zu installieren.



2. Add device

Fügen Sie das Gerät durch Scannen (QR-Code am Gerät scannen) oder manuell hinzu (Produktmodell manuell wählen).

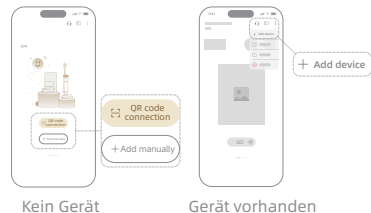

Kein Gerät

Gerät vorhanden

3. Device network connection guide

Folgen Sie den Hinweisen des App-Assistenten, um das Gerät mit dem Netzwerk zu verbinden und die Netzwerkinstallation des Geräts abzuschließen.

Bitte lesen Sie das elektronische Benutzerhandbuch in der Dreame-App.



GARANTIEKARTE

GARANTIEURKUNDE

Vielen Dank für den Kauf unseres Produkts!

Wir werden unser Bestes tun, um Ihnen einen guten Service zu bieten.

Dieses Produkt bietet eine Garantiezeit gemäß den gesetzlichen und behördlichen Anforderungen des Verkaufsortes. Mängel, die innerhalb dieses Garantiezeitraums bei normaler Nutzung und Pflege auftreten, können mit dem entsprechenden Garantieservice behandelt werden. Zusätzlich zur gesetzlichen Gewährleistung bieten wir Ihnen eine dreijährige erweiterte gewerbliche Garantie an. Mängel, die innerhalb der verlängerten kommerziellen Garantiezeit bei normaler Nutzung und Pflege auftreten, werden kostenlos repariert. Wenn Ihr Produkt fehlerhaft ist oder Sie Schwierigkeiten bei der Verwendung dieses Produkts haben und Unterstützung benötigen, wenden Sie sich bitte auch an Ihren örtlichen Händler oder den autorisierten Kundendienst.

GARANTIEAUSSCHLUSS

1. Jedes Produkt, das nicht gemäß der mit dem Produkt gelieferten Bedienungsanleitung des Herstellers installiert, betrieben oder gewartet wurde.
2. Jegliche versehentliche Beschädigung, Schäden durch unsachgemäße Handhabung oder Missbrauch, fehlende angemessene Pflege, Manipulation oder versuchte Reparatur durch unbefugte Personen.
3. Jegliche Spannungsschwankungen oder Veränderungen/Anpassungen, die vorgenommen wurden, um den örtlichen Spannungsanforderungen, dem Rundfunksystem sowie anderen Sicherheits- oder technischen Normen zu entsprechen.

KONTAKT

Offizieller Händler, bei dem Sie das Produkt gekauft haben, oder

- E-Mail: aftersales@dreame.tech

- Telefon:

Vereinigtes Königreich: <+44 808 502 1616> Bürozeiten: Mo - So 09:00 - 18:00;

Spanien: <+34 900 759 957> Bürozeiten: Mo - So 9:00 - 18:00 MEZ;

Italien: <+39 800 939215> Bürozeiten: Mo - Fr 9:00 - 21:00 MEZ; Sa - So 9:00 - 18:00 MEZ;

Frankreich: <+33 805 980353> Bürozeiten: Mo - Fr 9:00 - 21:00 MEZ; Sa - So 9:00 - 18:00 MEZ;

Deutschland: <+49 800 000 1747 > Bürozeiten: Mo - Fr 9:00 - 21:00 MEZ; Sa - So 9:00 - 18:00 MEZ.

- Website: <https://global.dreametech.com/>



KONTAKT

Hinweise: Bitte bewahren Sie die Garantieurkunde, die dem Produkt beiliegt, sorgfältig auf, da sie vor der Kontaktaufnahme mit dem Dreame-Kundendienst vollständig ausgefüllt werden muss.

GARANTIEKARTE

INFORMATIONEN ZUM PRODUKT

Modell:

Seriennummer:

Kaufdatum:

Händlerstempel:

KUNDENDATEN

Name:

Anschrift:

Telefon:

Handy:

E-Mail:

TABLE DES MATIÈRES

AVANT DE COMMENCER	49
POUR VOTRE SÉCURITÉ	51
PRÉSENTATION DU PRODUIT	56
INSTALLATION	57
FONCTIONNEMENT	61
NETTOYAGE ET ENTRETIEN	66
DÉPANNAGE	67
MISE HORS SERVICE	69
CONNEXION WI-FI	70
CARTE DE GARANTIE	ANNEXE 71

AVANT DE COMMENCER

DESCRIPTION DU PRODUIT

Nos puissants climatiseurs portables constituent d'excellentes solutions de refroidissement pour les pièces individuelles, créant une atmosphère confortable dans votre espace. Ils sont également dotés d'une fonction de ventilation et de déshumidification pour faire circuler l'air et éliminer l'humidité. Ce sont des systèmes autonomes ne nécessitant aucune installation permanente, ce qui vous permet de les déplacer facilement là où ils sont le plus nécessaires. Ils sont couramment utilisés dans les cuisines, les logements temporaires, les salles informatiques, les garages et d'autres lieux où l'installation d'une unité de climatisation extérieure est limitée.

Le R290, un fluide frigorigène respectueux de l'environnement, est utilisé. Le R290 n'a aucun effet nocif sur la couche d'ozone (ODP), a un effet de serre négligeable (GWP) et est disponible dans le monde entier. Grâce à ses propriétés énergétiques efficaces, le R290 est particulièrement adapté comme fluide frigorigène pour cette application. Des précautions particulières doivent être prises en raison de son inflammabilité élevée.

SYMBOLES DE L'APPAREIL ET DU MANUEL D'UTILISATION



A3

Cet appareil utilise un fluide frigorigène inflammable. En cas de fuite du fluide frigorigène et de contact avec une flamme ou une source de chaleur, un gaz nocif peut se former et un risque d'incendie est présent.



Lisez attentivement le MANUEL D'UTILISATION avant l'utilisation.



Des informations complémentaires sont disponibles dans le MANUEL D'UTILISATION, le MANUEL D'ENTRETIEN, etc.



Le personnel d'entretien doit lire attentivement le MANUEL D'UTILISATION et le MANUEL DE SERVICE avant toute intervention.

AVANT DE COMMENCER

MESURES DE SÉCURITÉ IMPORTANTES

- Cet appareil électroménager est destiné à être utilisé par des utilisateurs qualifiés ou formés dans des magasins, dans l'industrie légère ou dans des exploitations agricoles, ou à des fins commerciales par des personnes non spécialisées.
- Cet appareil peut être utilisé par des enfants âgés de 8 ans et plus ainsi que par des personnes ayant des capacités physiques sensorielles ou mentales réduites ou un manque d'expérience et de connaissances, à condition qu'ils aient reçu des instructions concernant l'utilisation de l'appareil de manière sûre et comprennent les dangers encourus ou qu'ils soient sous supervision. Les enfants ne doivent pas jouer avec l'appareil. Le nettoyage et la maintenance de l'utilisateur ne doivent pas être effectués par des enfants sans supervision.
- L'appareil est conçu uniquement pour être utilisé avec du gaz R-290 (propane) comme fluide frigorigène désigné.
- Le circuit de fluide frigorigène est scellé. Seul un technicien qualifié est autorisé à effectuer l'entretien de l'appareil.
- Ne rejetez pas le fluide frigorigène dans l'atmosphère.
- Le R-290 (propane) est un fluide frigorigène inflammable et plus lourd que l'air.
- Il a tendance à s'accumuler dans les zones basses mais peut être déplacé par les ventilateurs.
- Si la présence de gaz propane est confirmée ou même simplement suspectée, n'autorisez pas de personnel non formé à rechercher la fuite.
- Le propane utilisé dans l'appareil est inodore.
- L'absence d'odeur ne garantit pas l'absence de fuite.
- En cas de fuite, évacuez immédiatement toutes les personnes du magasin, aérez la pièce et contactez les pompiers locaux pour les informer qu'une fuite de propane s'est produite.
- Ne laissez personne retourner dans la pièce avant l'arrivée d'un technicien d'entretien qualifié et avant que celui-ci ne confirme qu'il est possible d'y retourner en toute sécurité.
- Aucune flamme nue, cigarette ou autre source potentielle d'inflammation ne doit être utilisée à l'intérieur ou à proximité des appareils.
- Les composants sont conçus pour fonctionner avec du propane et sont non étincelants et non inducteurs d'inflammation. Les composants ne doivent être remplacés que par des pièces de rechange identiques.

LE NON-RESPECT DE CET AVERTISSEMENT PEUT ENTRAÎNER UNE EXPLOSION, LA MORT, DES BLESSURES ET DES DOMMAGES MATÉRIELS.

POUR VOTRE SÉCURITÉ

AVERTISSEMENT

Votre sécurité est notre priorité absolue.

Veuillez lire attentivement ce manuel et vous assurer de bien le comprendre avant d'utiliser l'appareil. Les conduits raccordés à l'appareil ne doivent pas contenir de source potentielle d'inflammation.

Des précautions doivent être prises afin d'éviter des vibrations ou pulsations excessives dans les tuyauteries du fluide frigorigène. Les dispositifs de protection, les tuyaux et les raccords doivent être protégés autant que possible contre les effets néfastes de l'environnement, par exemple le risque d'accumulation et de gel de l'eau dans les tuyaux de décharge ou l'accumulation de saletés et de débris.

Des dispositions doivent être prises pour tenir compte de la dilatation et de la contraction des longues conduites.

Les tuyauteries des systèmes frigorifiques doivent être conçues et installées de manière à réduire au minimum le risque de chocs hydrauliques susceptibles d'endommager le système.

Les électrovannes doivent être correctement positionnées dans la tuyauterie afin d'éviter les chocs hydrauliques et de ne pas bloquer le fluide frigorigène liquide, sauf si un dispositif de décharge approprié est prévu.

Les tuyaux et composants en acier doivent être protégés contre la corrosion par un revêtement antirouille avant l'application de toute isolation.

PRÉCAUTIONS D'UTILISATION

AVERTISSEMENT - afin de réduire les risques d'incendie, de choc électrique, de blessures corporelles ou de dommages matériels :

- Veuillez laisser le climatiseur portable en position verticale pendant au moins 24 heures avant de le brancher.
- Si le cordon d'alimentation est endommagé, il doit être remplacé par le fabricant, son agent de service ou une personne possédant des qualifications équivalentes afin d'éviter tout danger.
L'appareil doit être débranché de sa source d'alimentation pendant toute opération d'entretien.
- Faites toujours fonctionner l'appareil à partir d'une source d'alimentation dont la tension, la fréquence et la puissance nominale correspondent à celles indiquées sur la plaque signalétique du produit.
- Utilisez toujours une prise de courant avec mise à la terre.
- Débranchez le cordon d'alimentation lors du nettoyage ou lorsque l'appareil n'est pas utilisé.
- Ne faites pas fonctionner l'appareil avec les mains mouillées. Empêchez toute projection d'eau sur l'appareil.

- Ne plongez pas l'appareil dans l'eau et ne l'exposez pas à la pluie, à l'humidité ou à tout autre liquide.
- Ne laissez pas l'appareil fonctionner sans surveillance. Ne penchez pas et ne retournez pas l'appareil.
- Ne débranchez pas l'appareil pendant son fonctionnement.
- Ne débranchez pas l'appareil en tirant sur le cordon d'alimentation.
- N'utilisez pas de rallonge ni d'adaptateur.
- Ne placez aucun objet sur l'appareil.
- Ne grimpez pas et ne vous asseyez pas sur l'appareil.
- N'insérez pas vos doigts ou d'autres objets dans la sortie d'air.
- Ne touchez pas l'entrée d'air ni les ailettes en aluminium de l'appareil.
- N'utilisez pas l'appareil s'il est tombé, endommagé ou s'il présente des signes de dysfonctionnement.
- Ne nettoyez pas l'appareil avec des produits chimiques.
- Assurez-vous que l'appareil est éloigné de toute source de feu, d'objets inflammables ou explosifs.
- L'appareil doit être installé conformément aux réglementations nationales en matière de câblage.
- N'utilisez pas de moyens pour accélérer le processus de dégivrage ou de nettoyage autres que ceux recommandés par le fabricant.
- L'appareil doit être entreposé dans une pièce sans sources de chaleur en fonctionnement continu, par exemple des flammes nues, un appareil à gaz en fonctionnement ou un radiateur électrique en marche.
- L'appareil doit être stocké de manière à éviter tout dommage mécanique.
- Ne percez pas et ne brûlez pas l'appareil, même après utilisation.
- Sachez que les fluides frigorigènes peuvent être inodores.
- Protégez la tuyauterie contre les dommages physiques et ne l'installez pas dans un espace non ventilé dont la surface est inférieure à 8,6 m² pour les modèles 9 000 BTU. Installez l'unité dans des pièces de plus de 4 m² pour les modèles 7000 BTU.
- Les réglementations nationales relatives au gaz doivent être respectées.
- Veillez à ce que les ouvertures de ventilation requises ne soient pas obstruées.
- L'appareil doit être stocké dans un endroit bien ventilé dont la taille correspond à la surface de la pièce spécifiée pour son fonctionnement.

POUR VOTRE SÉCURITÉ

PRÉCAUTIONS D'UTILISATION

- ▲ Toute personne intervenant sur un circuit contenant du fluide frigorigène ou y accédant doit être titulaire d'un certificat valide délivré par un organisme d'évaluation agréé par l'industrie, attestant de sa compétence à manipuler les fluides frigorigènes en toute sécurité conformément aux spécifications reconnues.
 - ▲ L'entretien doit être effectué uniquement conformément aux recommandations du fabricant de l'équipement. Les opérations de maintenance et de réparation nécessitant l'assistance d'autres personnes qualifiées doivent être réalisées sous la supervision d'une personne compétente dans l'utilisation de fluides frigorigènes inflammables.
- Si vous ne comprenez pas une instruction ou avez besoin d'aide, veuillez contacter le service après-vente.

PRÉCAUTIONS DE SÉCURITÉ LORS DE L'ENTRETIEN

Veuillez respecter les avertissements suivants lors de l'entretien d'un appareil contenant du R290.

1. Vérifications de la zone

Avant de commencer les travaux sur des systèmes contenant des fluides frigorigènes inflammables, des contrôles de sécurité sont nécessaires pour s'assurer que le risque d'inflammation est réduit au minimum. Pour toute réparation du système frigorifique, les précautions suivantes doivent être respectées avant d'intervenir sur le système.

2. Procédure de travail

Les travaux doivent être effectués selon une procédure contrôlée afin de minimiser le risque de présence de gaz ou de vapeur inflammable pendant l'intervention.

3. Zone de travail générale

Tout le personnel de maintenance et les autres personnes présentes dans la zone doivent être informés de la nature des travaux en cours. Les interventions dans des espaces confinés doivent être évitées. La zone autour de l'espace de travail doit être délimitée. Assurez-vous que les conditions de sécurité sont remplies dans la zone en contrôlant les matériaux inflammables.

4. Vérification de la présence de fluide frigorigène

La zone doit être vérifiée à l'aide d'un détecteur de fluide frigorigène approprié avant et pendant l'intervention, afin que le technicien soit informé de toute atmosphère potentiellement inflammable. Assurez-vous que l'équipement de détection de fuites utilisé est adapté aux fluides frigorigènes inflammables, c'est-à-dire qu'il ne produit pas d'étincelles, qu'il est correctement scellé ou de sécurité intrinsèque.

5. Présence d'un extincteur

Si des travaux à chaud doivent être effectués sur l'équipement frigorifique ou sur des pièces associées, un équipement d'extinction d'incendie approprié doit être disponible à portée de main. Un extincteur à poudre sèche ou à CO₂ doit être placé à proximité de la zone de chargement.

6. Aucune source d'inflammation

Aucune personne effectuant des travaux liés à un système de réfrigération impliquant l'exposition de tuyauteries contenant ou ayant contenu un fluide frigorigène inflammable ne doit utiliser de source d'inflammation d'une manière susceptible de provoquer un risque d'incendie ou d'explosion. Toutes les sources potentielles d'inflammation, y compris les cigarettes allumées, doivent être maintenues à une distance suffisante du site d'installation, de réparation, de démontage et de mise au rebut, durant lesquels un fluide frigorigène inflammable peut être libéré dans l'espace environnant. Avant le début des travaux, la zone autour de l'équipement doit être inspectée afin de s'assurer qu'il n'existe aucun danger inflammable ni risque d'inflammation. Des panneaux « Interdiction de fumer » doivent être affichés.

7. Zone ventilée

Assurez-vous que la zone soit en plein air ou suffisamment ventilée avant d'ouvrir le système ou d'effectuer des travaux à chaud. Maintenez une ventilation adéquate pendant toute la durée des travaux. Veillez à ce que la ventilation disperse en toute sécurité tout fluide frigorigène libéré, et si possible, qu'elle l'évacue vers l'extérieur.

8. Contrôles de l'équipement de réfrigération

Remplacez les composants électriques uniquement s'ils sont adaptés à l'usage prévu et conformes aux spécifications requises. Respectez en tout temps les consignes de maintenance et d'entretien du fabricant. En cas de doute, contactez le service technique du fabricant.

Effectuez les vérifications suivantes pour les installations utilisant des fluides frigorigènes inflammables :

- vérifiez que la charge de fluide est adaptée à la taille de la pièce où se trouvent les composants contenant le fluide frigorigène ;
- assurez-vous que les systèmes de ventilation et les sorties fonctionnent correctement et qu'ils ne sont pas obstrués ;
- si un circuit de réfrigération indirect est utilisé, vérifiez la présence éventuelle de fluide frigorigène dans le circuit secondaire ;
- vérifiez que les marquages sur l'équipement sont toujours visibles et lisibles. Corrigez tout marquage ou étiquette devenu illisible ;
- Installez les tuyauteries ou composants de réfrigération à un endroit où ils ne risquent pas d'être exposés à des substances corrosives, sauf s'ils sont conçus dans des matériaux résistants à la corrosion ou s'ils bénéficient d'une protection appropriée.

9. Contrôles des dispositifs électriques

Effectuez des contrôles de sécurité initiaux et inspectez les composants lors de toute opération de réparation ou de maintenance électrique. Ne raccordez aucune alimentation électrique au circuit tant que tout défaut susceptible de compromettre la sécurité n'a pas été corrigé de manière satisfaisante. Si le défaut ne peut pas être corrigé immédiatement mais que le fonctionnement doit se poursuivre, mettez en place une solution temporaire adéquate. Informez le propriétaire de l'équipement afin que toutes les parties concernées soient averties.

Lors des contrôles de sécurité initiaux :

- déchargez les condensateurs en toute sécurité afin d'éviter les étincelles ;
- assurez-vous qu'aucun composant ou fil électrique sous tension ne soit exposé

pendant les opérations de charge, récupération ou purge ;

- vérifiez la continuité de la liaison à la terre.

▲ AVERTISSEMENT !

Installez l'unité dans des pièces de plus de 4 m² pour les modèles 7000 BTU.

Installez l'unité dans des pièces de plus de 8,8 m² pour les modèles 9000 BTU.

N'installez pas l'appareil dans un endroit où des gaz inflammables pourraient s'échapper.

ⓘ REMARQUE !

Le fabricant peut fournir d'autres exemples appropriés ou des informations supplémentaires concernant l'odeur du fluide frigorigène.

PRÉSENTATION DU PRODUIT

SCHÉMA DU PRODUIT

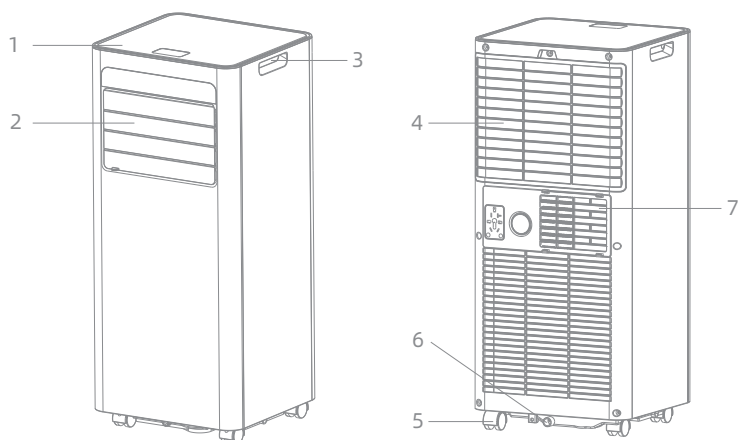

1	Panneau de commande	4	Entrée d'air avec filtre à air	6	Orifice de vidange
2	Sortie d'air avec volet réglable	5	Roulettes	7	Sortie d'air
3	Poignée				

Remarque : l'apparence est fournie à titre indicatif uniquement. Veuillez vous référer au produit réel pour obtenir des informations détaillées.

CARACTÉRISTIQUES

1. Confort 3-en-1 : combine les modes refroidissement, déshumidification et ventilation dans un design compact et à haute capacité.
2. Flux d'air confortable : oscillation automatique gauche-droite avec volets réglables pour une orientation flexible du flux d'air.
3. Mode sommeil : fonctionnement silencieux conçu pour une utilisation confortable pendant la nuit.
4. Contrôle intelligent : écran LED tactile, télécommande LCD, commande via application WI-FI et minuterie 24 heures.
5. Économe en énergie et respectueux de l'environnement : Efficacité énergétique de classe A avec le fluide frigorigène écologique R290.
6. Facilité de déplacement et d'installation : conception compacte avec installation facile et roulettes intégrées pour un déplacement aisé.
7. Protection fiable : système d'auto-évaporation, dégivrage automatique, arrêt automatique et protection contre les surcharges.

INSTALLATION

DÉBALLAGE

- Déballez le carton et sortez l'appareil ainsi que ses accessoires.
- Après le déballage, vérifiez que l'appareil ne présente aucun dommage ni rayure.
- Accessoires :
 1. Tuyau d'évacuation (diamètre \varnothing 150 mm, longueur déployée 1 500 mm, longueur comprimée 240 mm)
 2. Raccord de tuyau
 3. Adaptateur pour kit de fenêtre
 4. Télécommande
 5. Tuyau d'eau (diamètre intérieur 16 mm, épaisseur de paroi 1 mm, longueur 650 mm)
 6. Kit de fenêtre
 7. Boulon papillon
 8. Mode d'emploi
 9. Batterie

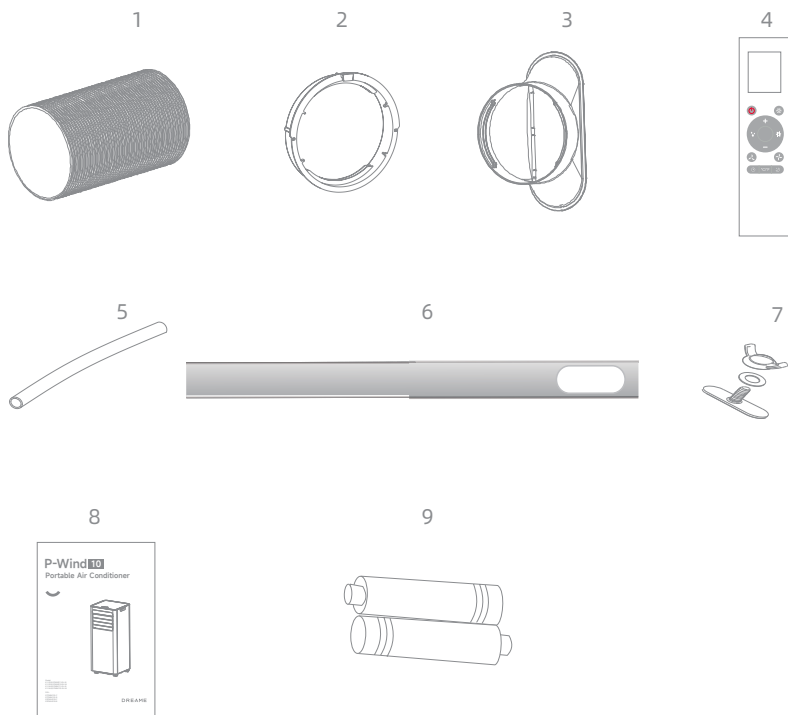

INSTALLATION

CHOISISSEZ VOTRE EMPLACEMENT

- Si l'appareil a été incliné à plus de 45°, laissez-le reposer à la verticale pendant au moins 24 heures avant de le mettre en marche.
- Placez l'appareil sur une surface plane et stable, dans un endroit disposant d'au moins 50 cm d'espace libre autour afin de permettre une bonne circulation de l'air.
- Ne l'utilisez pas à proximité immédiate de murs, rideaux ou autres objets susceptibles de bloquer l'entrée ou la sortie d'air. Veillez à ce que l'entrée et la sortie d'air ne soient pas obstruées.
- N'installez jamais l'appareil dans un endroit où il pourrait être exposé à :
 1. Des sources de chaleur telles que des radiateurs, bouches de chauffage, poêles ou autres appareils produisant de la chaleur.
 2. La lumière directe du soleil
 3. Des vibrations ou chocs mécaniques
 4. Une poussière excessive
 5. Un manque de ventilation, comme dans une armoire ou une bibliothèque
 6. Une surface inégale

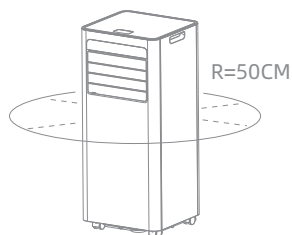

⚠ AVERTISSEMENT !

Installez l'unité dans des pièces de plus de 4 m² pour les modèles 7000 BTU.
Installez l'unité dans des pièces de plus de 8,8 m² pour les modèles 9000 BTU.
N'installez pas l'appareil dans un endroit où des gaz inflammables pourraient s'échapper.

📌 REMARQUE !

Le fabricant peut fournir d'autres exemples appropriés ou des informations supplémentaires concernant l'odeur du fluide frigorigène.

FIXATION DU TUYAU D'ÉVACUATION

Le climatiseur doit être ventilé vers l'extérieur afin que l'air évacué, contenant la chaleur et l'humidité résiduelles provenant de l'appareil, puisse s'échapper de la pièce.

Ne remplacez pas et ne rallongez pas le tuyau d'évacuation, car cela réduirait l'efficacité de l'appareil, voire provoquerait son arrêt en raison d'une contre-pression insuffisante.

Étape 1 : connectez le raccord du tuyau à une extrémité du tuyau d'évacuation.

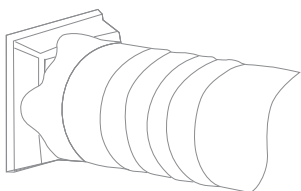

Étape 2 : connectez l'adaptateur pour kit de fenêtre à l'autre extrémité du tuyau d'évacuation.

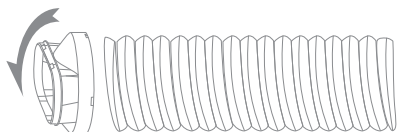

Étape 3 : allongez le kit pour fenêtre réglable à la longueur de votre fenêtre. raccordez le tuyau d'évacuation au kit pour fenêtre.

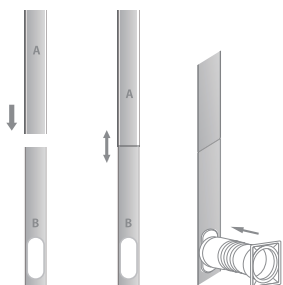

Étape 4 : fermez la fenêtre afin de maintenir le kit fermement en place. Maintenez le kit pour fenêtre fermement en place et, si nécessaire, fixez-le avec du ruban adhésif. Il est recommandé de colmater l'espace entre l'adaptateur et les côtés de la fenêtre pour une efficacité maximale.

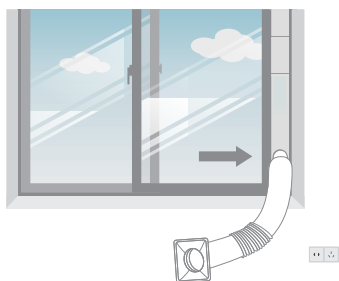

Étape 5 : fixez le raccord du tuyau à la sortie d'air d'échappement de l'appareil.

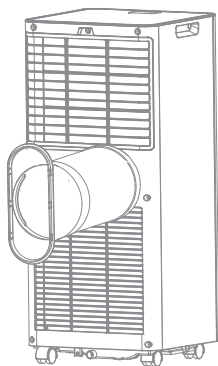

Étape 6 : Ajustez la longueur du tuyau d'évacuation flexible et évitez les coudes. Placez ensuite le climatiseur près d'une prise électrique.

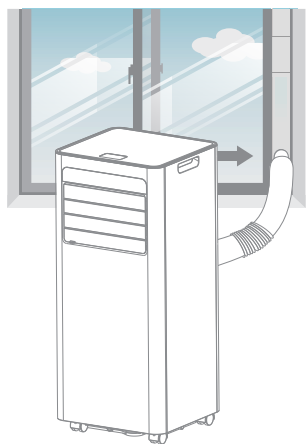

Étape 7 : Réglez le volet à la sortie d'air, puis mettez l'appareil en marche.

FONCTIONNEMENT

PANNEAU DE COMMANDE ET AFFICHAGE

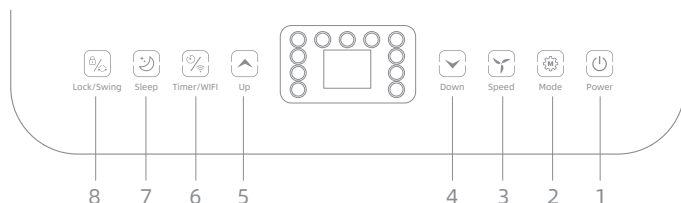

1	POWER (MARCHE/ARRÊT)	Appuyez pour allumer ou éteindre l'appareil.
2	MODE	Bouton Mode : appuyez pour passer du mode ventilateur au mode refroidissement ou au mode déshumidification.
3	SPEED (VITESSE)	Appuyez pour passer de la vitesse de ventilation ÉLEVÉE à FAIBLE.
4	DOWN (DIMINUER)	Diminue la température souhaitée (32 °C~16 °C) ou le réglage de la minuterie.
5	UP (AUGMENTER)	Augmente la température souhaitée (16 °C~32 °C) ou le réglage de la minuterie.
6	TIMER/WIFI (MINUTERIE/ WI-FI)	Règle l'heure de démarrage ou d'arrêt automatique de l'appareil. Appuyez longuement sur ce bouton pour démarrer la configuration réseau ou déconnecter le WI-FI.
7	SLEEP (SOMMEIL)	Appuyez pour activer ou désactiver le mode sommeil.
8	LOCK/Swing (VERROUILLAGE/ Oscillation)	Appuyez pour activer la fonction de verrouillage enfant et d'oscillation.

FONCTIONNEMENT

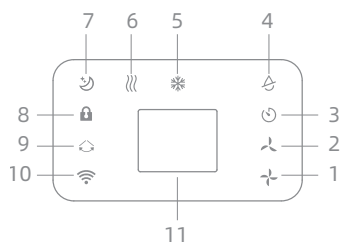

1	Vitesse élevée du ventilateur	2	Vitesse faible du ventilateur	3	Minuterie
4	Mode déshumidification	5	Mode refroidissement	6	Mode ventilateur
7	Sommeil	8	Verrouillage	9	Oscillation
10	WI-FI	11	Fenêtre d'affichage		

PANNEAU DE COMMANDE ET AFFICHAGE

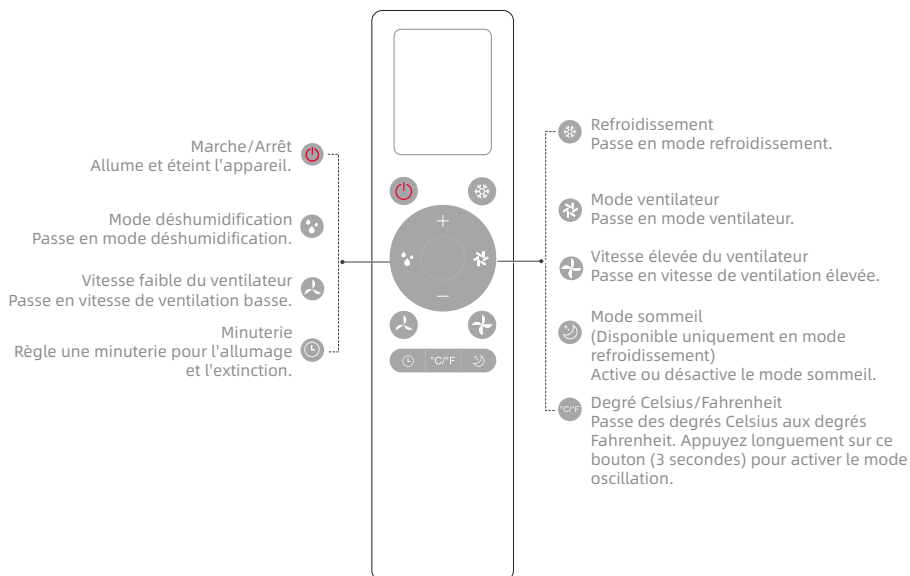

Remarque :

1. Utilisez la télécommande à moins de 5 m de l'appareil, idéalement dans un angle inférieur à 45°.
2. Type de piles : 2 piles AAA.

FONCTIONNEMENT

DÉMARRAGE ET ARRÊT

- Appuyez sur POWER (MARCHE/ARRÊT) pour allumer l'appareil.
- Appuyez sur le bouton MODE pour sélectionner le mode de fonctionnement souhaité.
- Appuyez à nouveau sur POWER (MARCHE/ARRÊT) pour éteindre l'appareil.

MODE DE FONCTIONNEMENT

L'appareil dispose de quatre modes de fonctionnement : refroidissement, déshumidification, ventilation et veille.

A. Refroidissement de votre pièce

- Sélectionnez le mode refroidissement pour abaisser la température de votre pièce.
- Appuyez plusieurs fois sur le bouton MODE jusqu'à ce que le voyant Froid s'allume.
- Appuyez sur les boutons Up/Down (Haut/Bas) pour régler la température affichée à l'écran. La température peut être réglée entre 16 °C et 32 °C.
- Appuyez plusieurs fois sur le bouton SPEED (VITESSE) jusqu'à ce que le voyant de la vitesse souhaitée s'allume.
- Pour contrôler la direction horizontale du flux d'air, réglez manuellement le volet intérieur.

Remarque : Le climatiseur s'arrête si la température ambiante est inférieure à la température sélectionnée.

B. Ventilation de votre pièce

- Appuyez plusieurs fois sur le bouton MODE jusqu'à ce que le voyant VENTILATEUR s'allume.
- En mode ventilation, l'air de la pièce circule sans être refroidi.
Appuyez plusieurs fois sur le bouton SPEED (VITESSE) pour sélectionner la vitesse de ventilation souhaitée.

C. Séchage de votre pièce

- Appuyez sur le bouton MODE du panneau de commande ou de la télécommande ; le voyant Séchage s'allume. La vitesse du ventilateur ne peut pas être sélectionnée. L'utilisateur doit raccorder le tuyau à la sortie de vidange située au bas de l'appareil.
Remarque : Dans ce mode, la vitesse du ventilateur passe automatiquement en vitesse basse et ne peut pas être modifiée.

D. Mode sommeil

- Le mode veille peut être activé en mode refroidissement.
En mode refroidissement : Après 1 heure, la température pré-réglée augmente de 1 °C, puis après une heure supplémentaire, elle augmente encore de 1 °C.

FONCTIONNEMENT

RÉGLAGE DE LA MINUTERIE (1 heure-24 heures)

La minuterie dispose de deux modes de fonctionnement :

A. Pour éteindre (lorsque l'appareil est allumé)

- Appuyez sur la touche Timer (Minuterie) pour activer la fonction minuterie.
- Appuyez plusieurs fois sur les touches Haut/Bas pour régler le délai d'arrêt.

B. Pour allumer (lorsque l'appareil est éteint)

- Appuyez sur la touche Timer (Minuterie) pour activer la fonction minuterie.
- Appuyez plusieurs fois sur les touches Haut/Bas pour régler le délai de démarrage.

Annuler la minuterie : Appuyez plusieurs fois sur les touches Haut/Bas jusqu'à ce que l'écran LED affiche « 00 ».

Remarque : appuyer sur la touche POWER (MARCHE/ARRÊT) permet également de quitter le réglage de la minuterie.

DÉGIVRAGE AUTOMATIQUE

À basse température ambiante, du givre peut s'accumuler sur l'évaporateur pendant le fonctionnement. L'appareil démarre automatiquement le dégivrage et le voyant POWER (MARCHE/ARRÊT) clignote. La séquence de dégivrage est la suivante :

A. lorsque l'appareil fonctionne en mode refroidissement ou séchage et que le capteur de température ambiante détecte que la température du serpentin de l'évaporateur est inférieure à -1 °C, le compresseur s'arrête pendant 10 minutes ou jusqu'à ce que la température du serpentin atteigne 7 °C, puis l'appareil redémarre en mode refroidissement.

PROTECTION CONTRE LES SURCHARGES

En cas de coupure de courant, un délai de 3 minutes est appliqué avant le redémarrage du compresseur afin de le protéger.

VIDANGE MANUELLE

1. Lorsque la machine s'arrête parce que le réservoir d'eau est plein, débranchez la fiche d'alimentation.

Remarques : déplacez l'appareil avec précaution afin d'éviter de renverser l'eau contenue dans le bac inférieur.

2. Placez un récipient sous la sortie d'eau latérale située à l'arrière de l'appareil.

3. Retirez le bouchon d'évacuation d'eau ; l'eau s'écoulera automatiquement dans le récipient.

Remarques :

- Conservez le bouchon dans un endroit approprié.
 - Pendant la vidange, l'appareil peut être légèrement incliné vers l'arrière.
 - Si le récipient ne peut pas contenir toute l'eau, rebouchez l'orifice avant qu'il ne soit plein afin d'éviter toute fuite sur le sol ou la moquette.
4. Une fois l'eau évacuée, rebouchez l'orifice.

Remarques : Redémarrez l'appareil après avoir remis le bouchon et le couvercle de vidange, sinon l'eau de condensation s'écoulera sur le sol ou la moquette.

VIDANGE CONTINUE

Le système d'auto-évaporation utilise l'eau collectée pour refroidir les serpentins du condenseur et améliorer le rendement. Il n'est pas nécessaire de vider le réservoir de vidange en mode refroidissement, sauf en mode séchage ou en cas d'humidité élevée. L'eau de condensation s'évapore au niveau du condenseur et est évacuée par le tuyau d'évacuation.

Pour un fonctionnement continu ou sans surveillance en mode séchage, raccordez le tuyau de vidange fourni. L'eau de condensation peut s'écouler automatiquement dans un seau ou un drain par gravité.

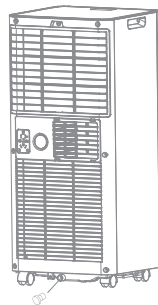

- Éteignez l'appareil avant toute manipulation.
- Retirez le bouchon de l'orifice de sortie d'eau et conservez-le en lieu sûr.
- Raccordez solidement le tuyau de vidange et assurez-vous qu'il n'est ni plié ni obstrué.
- Placez l'extrémité du tuyau au-dessus d'un drain ou d'un seau afin que l'eau puisse s'écouler librement.
- Ne plongez pas l'extrémité du tuyau dans l'eau, sous peine de provoquer un « blocage d'air ».

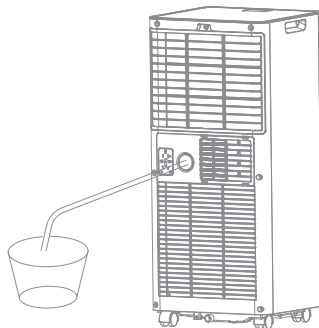

Pour éviter tout débordement :

- en raison de la forte pression négative du bac de récupération des condensats, inclinez le tuyau vers le sol. L'inclinaison recommandée doit dépasser 20 degrés.
- Redressez le tuyau afin d'éviter toute formation de siphon.

NETTOYAGE ET ENTRETIEN

NETTOYAGE DU FILTRE À AIR (toutes les deux semaines)

La poussière s'accumule sur le filtre et restreint le débit d'air. Un débit d'air restreint réduit l'efficacité du système et peut endommager l'appareil s'il est obstrué. Le filtre à air doit être nettoyé régulièrement. Le filtre à air est amovible pour faciliter son nettoyage. Ne faites pas fonctionner l'appareil sans filtre à air, car l'évaporateur pourrait être contaminé.

1. Appuyez sur le bouton POWER (MARCHE/ARRÊT) pour éteindre l'appareil et débranchez le cordon d'alimentation.
2. Retirez la grille du filtre de l'appareil.
3. Utilisez un aspirateur pour enlever la poussière du filtre.
4. Retournez le filtre et rincez-le sous l'eau courante. Laissez l'eau s'écouler dans le sens inverse du flux d'air. Laissez le filtre sécher complètement à l'air libre avant de le réinstaller.

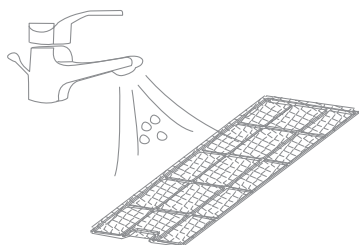

Éteignez l'appareil et retirez les filtres à air.

Rincez le filtre à air sous l'eau courante.

▲ AVERTISSEMENT !

Ne touchez pas la surface de l'évaporateur à mains nues afin d'éviter toute blessure.

NETTOYAGE DU FLUIDE FRIGORIGÈNE

Mesures générales :

1. Gaz/vapeurs plus lourds que l'air. Peuvent s'accumuler dans des espaces confinés, notamment au niveau du sol ou en dessous.
2. Éliminez toute source potentielle d'inflammation.
3. Portez un équipement de protection individuelle (EPI) approprié.
4. Évacuez le personnel non indispensable, isolez et ventilez la zone.
5. Évitez tout contact avec les yeux, la peau ou les vêtements. Ne respirez pas les vapeurs ou les gaz.
6. Empêchez toute pénétration dans les égouts et les eaux publiques.
7. Arrêtez la source de la fuite si cela peut être fait en toute sécurité. Envisagez l'utilisation d'un jet d'eau pour disperser les vapeurs.
8. Isolez la zone jusqu'à dispersion complète du gaz. Ventilez et testez la zone avant d'y pénétrer. Contactez les autorités compétentes après un déversement.

DÉPANNAGE

Symptôme	Inspection	Solution
L'appareil ne fonctionne pas.	Vérifiez que le branchement électrique est correctement effectué.	Insérez correctement le cordon d'alimentation dans la prise murale.
	Vérifiez si l'indicateur de niveau d'eau s'allume.	Videz le bac de récupération en retirant le bouchon en caoutchouc.
	Vérifiez la température ambiante.	La plage de température de fonctionnement est comprise entre 16 °C et 35 °C.
L'appareil fonctionne à capacité réduite.	Vérifiez si le filtre à air est encrassé.	Nettoyez le filtre à air si nécessaire.
	Vérifiez si le conduit d'air est obstrué.	Éliminez l'obstacle.
	Vérifiez si la porte ou la fenêtre de la pièce est ouverte.	Gardez les portes et fenêtres fermées.
	Vérifiez si le mode de fonctionnement souhaité est sélectionné et si la température est correctement réglée.	Réglez le mode et la température au bon point de consigne, conformément au manuel. (voir page 65)
	Le tuyau d'évacuation est détaché.	Assurez-vous que le tuyau d'évacuation est bien fixé.
Fuite d'eau	Débordement lors du déplacement de l'appareil.	Videz le réservoir d'eau avant le transport.
	Vérifiez si le tuyau de vidange est plié ou tordu.	Redressez-le pour éviter la formation d'un siphon.
Bruit excessif	Vérifiez que l'appareil est correctement positionné.	Placez-le sur une surface horizontale et stable.
	Vérifiez s'il existe des pièces desserrées ou vibrantes.	Serrez et fixez les pièces.
	Bruit semblable à un écoulement d'eau.	Ce bruit provient de la circulation du fluide frigorigène. Ceci est normal.

DÉPANNAGE

Symptôme		Inspection	Solution
Codes d'erreur	E0	Problèmes de communication entre la carte principale et la carte d'affichage.	Vérifiez que le faisceau de câbles de la carte d'affichage n'est pas endommagé.
	E1	Défaillance du capteur de température ambiante.	Vérifiez la connexion ou remplacez-le. Nettoyez ou remplacez le capteur de température.
	E2	Défaillance du capteur de température du serpentin.	Vérifiez la connexion ou remplacez-le. Nettoyez ou remplacez le capteur de température.
	Ft	Alarme de niveau élevé d'eau de condensation.	Videz le bac de récupération en retirant le bouchon en caoutchouc.

MISE HORS SERVICE

STOCKAGE

Stockage à long terme — si vous n'utilisez pas l'appareil pendant une période prolongée (plus de quelques semaines), il est recommandé de le nettoyer et de le sécher complètement. Pour stocker l'appareil, suivez les étapes ci-dessous :

1. Débranchez l'appareil et retirez le tuyau d'évacuation ainsi que le kit de fenêtre, puis rangez-les avec l'appareil.
2. Vidangez l'eau restante.
3. Nettoyez le filtre et laissez-le sécher complètement à l'ombre.
4. Réinstallez le filtre à sa position.
5. L'appareil doit être stocké en position verticale.
6. Conservez-le dans un endroit ventilé, sec, exempt de gaz corrosifs et sûr à l'intérieur.

▲ ATTENTION !

L'évaporateur à l'intérieur de l'appareil doit être séché avant l'emballage afin d'éviter tout dommage et la formation de moisissures. Débranchez l'appareil et placez-le dans un endroit sec et aéré pendant plusieurs jours afin de le sécher complètement. Une autre méthode consiste à faire fonctionner l'appareil en mode ventilation à faible vitesse jusqu'à ce que le tuyau de drainage soit sec, afin de maintenir l'intérieur de l'appareil au sec et d'éviter la formation de moisissures.

RECYCLAGE

Ce marquage indique que ce produit ne doit pas être jeté avec les autres déchets ménagers dans l'Union européenne. Afin d'éviter tout risque pour l'environnement ou la santé humaine lié à une élimination incontrôlée des déchets, recyclez-le de manière responsable afin de favoriser la réutilisation durable des ressources matérielles. Pour retourner votre appareil usagé, veuillez utiliser les systèmes de retour et de collecte ou contacter le détaillant auprès duquel le produit a été acheté.

Ils peuvent apporter ce produit pour un recyclage écologique sécurisé.



Recyclage des piles

Ne jetez pas les piles usagées avec les déchets ménagers. Déposez-les dans un point de collecte approprié.



CONNEXION WI-FI

GUIDE DE CONFIGURATION RÉSEAU

Veillez scanner le code QR sur l'unité principale pour télécharger la dernière version de l'application.

Précautions d'utilisation :

1. l'application doit être installée sur le téléphone mobile pour utiliser la fonction WI-FI de l'appareil.
2. Cette interface utilisateur est une version universelle. Certains climatiseurs ne disposent pas de toutes les fonctions affichées. Veuillez vous référer aux fonctions réelles du modèle acheté. Ouvrez l'application et appuyez sur le bouton « QR code connection » ou « Add manually », au centre de l'écran. Si vous choisissez la connexion par code QR, scannez le code QR sur le climatiseur et suivez les instructions. Si vous choisissez l'ajout manuel, sélectionnez le climatiseur approprié sur la page « Add Device » et suivez les instructions à l'écran.
3. Appuyez sur le bouton de la minuterie et maintenez-le enfoncé pendant 5 secondes pour entrer en mode configuration réseau. Pendant la connexion du climatiseur, une icône WI-FI clignotant lentement indique que le point d'accès est actif ; un clignotement rapide indique la connexion du climatiseur au réseau est en cours ; une icône fixe indique une connexion réussie.
4. Si le routeur est endommagé ou si son nom ou mot de passe change, réinitialisez le climatiseur, supprimez-le de la liste des appareils sur le téléphone, puis reconfigurez-le.
5. En raison des mises à jour logicielles régulières, les images et les instructions d'utilisation contenues dans ce manuel d'utilisation peuvent légèrement différer de l'interface et des opérations réelles ; veuillez vous référer au produit réel.

1. Scannez le code QR à droite ou recherchez « DREAME » dans l'App Store pour télécharger et installer l'application.



2. Add device

Connexion par scan (scanner le code QR sur l'unité principale) ou ajout manuel (sélection du modèle).

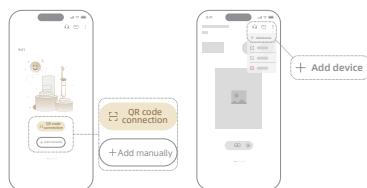

Aucun appareil

Appareil présent

3. Device network connection guide

Suivez les instructions de l'assistant de l'application pour finaliser la connexion de l'appareil au réseau.



Veillez consulter le manuel électronique dans l'application Dreame.

CARTE DE GARANTIE

CERTIFICAT DE GARANTIE

Merci d'avoir acheté notre produit !

Nous ferons de notre mieux pour vous fournir un bon service.

Ce produit bénéficie d'une période de garantie conforme aux exigences légales et réglementaires du lieu de vente. Les défauts survenant pendant cette période de garantie, dans des conditions d'utilisation et d'entretien normales, peuvent bénéficier du service de garantie correspondant. En plus de la garantie légale, nous vous offrons une extension de garantie commerciale de trois ans. Les défauts survenant pendant la période de garantie commerciale prolongée, dans des conditions normales d'utilisation et d'entretien, peuvent faire l'objet d'une réparation gratuite. Si votre produit présente un défaut ou si vous rencontrez des difficultés à l'utiliser et avez besoin d'assistance, veuillez également contacter votre revendeur local ou le centre de service après-vente agréé pour obtenir de l'aide.

LA GARANTIE NE COUVRE PAS

1. Tout produit qui n'a pas été installé, utilisé ou entretenu conformément aux instructions d'utilisation du fabricant fournies avec le produit.
2. Tout dommage accidentel, dommage dû à une mauvaise manipulation ou à un abus, manque de soin raisonnable, altération ou tentative de réparation par des personnes non autorisées.
3. Toute fluctuation de tension ou modification/ajustement effectué pour se conformer aux exigences locales en matière de tension, du système de diffusion (radio) et à d'autres normes techniques ou de sécurité.

VEUILLEZ CONTACTER

Le revendeur officiel auprès duquel vous avez acheté le produit, ou

- E-mail : aftersales@dreame.tech

- Service téléphonique :

Royaume-Uni : <+44 808 502 1616> Horaires : Du lundi au dimanche, de 9 h à 18 h ;

Espagne : <+34 900 759 957> Horaires : Du lundi au dimanche, de 9 h à 18 h CET ;

Italie : <+39 800 939215> Horaires : Du lundi au vendredi 9 h-21 h CET ; samedi-dimanche 9 h-18 h CET ;

France : <+33 805 980353> Horaires : Du lundi au vendredi 9 h-21 h CET ; samedi-dimanche 9 h-18 h CET ;

Allemagne : <+49 800 000 1747> Horaires : Du lundi au vendredi 9 h-21 h CET ; samedi-dimanche 9 h-18 h CET.

- Site web : <https://global.dreametech.com/>



NOUS CONTACTER

Remarques : Veuillez conserver la garantie correctement attachée au produit, car elle doit être remplie spécifiquement avant de contacter le service client Dreame.

CARTE DE GARANTIE

INFORMATIONS SUR LE PRODUIT

Numéro de modèle :

Numéro de série :

Date d'achat :

Tampon du revendeur :

DÉTAILS DU CLIENT

Nom :

Adresse :

Tél. :

Mobile :

Email :

INDICE

PRIMA DI INIZIARE	74
PER LA SICUREZZA	76
PANORAMICA DEL PRODOTTO	81
INSTALLAZIONE	82
FUNZIONAMENTO	86
PULIZIA E MANUTENZIONE	92
RISOLUZIONE DEI PROBLEMI	93
DISMISSIONE	94
CONNESSIONE WI-FI	95
SCHEDA DI GARANZIA	ANNEX 96

PRIMA DI INIZIARE

DESCRIZIONE DEL PRODOTTO

I nostri potenti condizionatori portatili sono soluzioni di raffreddamento ideali per stanze singole, in grado di creare ambienti confortevoli. I prodotti dispongono anche di una funzione di ventilazione e deumidificazione pensate per la circolazione dell'aria e la rimozione dell'umidità. Si tratta di sistemi autonomi che non richiedono installazioni permanenti e che possono essere spostati negli ambienti desiderati. Sono comunemente utilizzati in cucine, abitazioni temporanee, sale computer, garage e in molti altri luoghi dove non è possibile installare l'unità esterna di un condizionatore d'aria.

Il prodotto utilizza il refrigerante ecologico R290. Il gas R290 non ha effetti dannosi sullo strato di ozono (ODP), un impatto trascurabile sul riscaldamento globale (GWP) ed è disponibile in tutto il mondo. Grazie alle sue proprietà energetiche efficienti, il gas R290 è particolarmente adatto come refrigerante per questo tipo di applicazioni. È necessario prendere precauzioni speciali a causa dell'alta infiammabilità del refrigerante.

SIMBOLI PRESENTI SULL'UNITÀ E NEL MANUALE D'USO



Questa unità utilizza un refrigerante infiammabile. In presenza di perdite, il contatto tra il refrigerante e il fuoco o un elemento riscaldante causa la formazione di gas nocivi e il rischio di incendi.



Prima dell'utilizzo, leggere attentamente il manuale d'uso.



Ulteriori informazioni sono disponibili all'interno del manuale d'uso, del manuale per l'assistenza e dell'eventuale altra documentazione.



I tecnici dell'assistenza sono tenuti a leggere attentamente il manuale d'uso e il manuale per l'assistenza prima di intervenire sul prodotto.

PRIMA DI INIZIARE

PER GARANTIRE LA SICUREZZA, È NECESSARIO OSSERVARE SEMPRE LE SEGUENTI INDICAZIONI

- Questo elettrodomestico è destinato all'uso da parte di utenti esperti o dotati di adeguata formazione all'interno di negozi, nell'industria leggera e nelle aziende agricole, oppure a un utilizzo commerciale da parte di utenti non specializzati.
- Questo apparecchio può essere utilizzato da bambini di età superiore agli 8 anni e da persone con ridotte capacità fisiche, sensoriali o mentali o prive di esperienza e conoscenza, purché siano state loro fornite istruzioni relative all'uso sicuro dell'apparecchio e comprendano i pericoli che esso comporta. I bambini non devono giocare con l'apparecchio. La pulizia e la manutenzione da parte dell'utente non devono essere effettuate da bambini senza supervisione.
- L'unità è progettata esclusivamente per l'uso con gas refrigerante R-290 (propano).
- Il circuito del refrigerante è sigillato. Le operazioni di manutenzione sono riservate esclusivamente a tecnici qualificati!
- Non rilasciare il refrigerante nell'atmosfera.
- Il gas R-290 (propano) è infiammabile e più pesante dell'aria.
- Si accumula inizialmente in basso, ma può essere fatto circolare dalle ventole.
- Se è presente gas propano, o anche qualora se ne sospetti solo la presenza, non permettere al personale non addestrato di tentare di individuarne l'origine.
- Il gas propano utilizzato nell'unità è inodore.
- La mancanza di odore non indica l'assenza di fughe di gas.
- Se viene rilevata una perdita, evacuare immediatamente il locale facendo uscire tutte le persone, ventilare la stanza e contattare i vigili del fuoco locali per informarli che si è verificata una perdita di propano.
- Non far rientrare nessuno nella stanza prima che un tecnico di assistenza qualificato, arrivato sul posto, abbia comunicato che è sicuro rientrare.
- Non utilizzare fiamme libere, sigarette o altre possibili fonti di innesco all'interno o nelle vicinanze delle unità.
- I componenti sono progettati per il propano e sono anti innesco e antiscintilla. I componenti devono essere sostituiti solo con pezzi di ricambio identici.

IL MANCATO RISPETTO DI QUESTA AVVERTENZA POTREBBE CAUSARE ESPLOSIONI, MORTE, LESIONI E DANNI MATERIALI.

PER LA SICUREZZA

AVVERTENZA

Per noi, la sicurezza è la cosa più importante!

Leggere attentamente questo manuale e comprenderlo appieno prima di utilizzare l'apparecchio. I condotti collegati a un apparecchio non devono contenere potenziali fonti di innesco.

Adottare delle precauzioni per evitare vibrazioni o pulsazioni eccessive nelle tubazioni del refrigerante. I dispositivi di protezione, le tubazioni e i raccordi devono essere protetti il più possibile contro gli effetti ambientali avversi, come il pericolo di accumulo e congelamento dell'acqua nei tubi di scarico o l'accumulo di sporco e detriti.

Prevedere l'espansione e la contrazione di lunghi tratti di tubazioni.

Progettare e installare le tubazioni dei sistemi di refrigerazione in modo da minimizzare la probabilità che si verifichino colpi d'ariete in grado di danneggiare il sistema.

Posizionare e installare le elettrovalvole nelle tubazioni per evitare colpi d'ariete e blocchi del refrigerante liquido, a meno che non sia previsto un adeguato dispositivo di scarico;

I tubi e i componenti in acciaio devono essere protetti contro la corrosione e dotati di rivestimento antiruggine prima di applicare qualsiasi isolamento.

PRECAUZIONI OPERATIVE

AVVERTENZA - per ridurre il rischio di incendi, scosse elettriche o lesioni a persone o danni alla proprietà:

- Lasciare il condizionatore portatile in posizione verticale per almeno 24 ore prima di collegarlo a una presa elettrica.
- Per prevenire rischi, se il cavo di alimentazione è danneggiato deve essere sostituito dal produttore, da un centro di assistenza autorizzato o da personale con qualifiche analoghe.

L'apparecchio deve essere scollegato dalla fonte di alimentazione durante gli interventi di manutenzione.

- Utilizzare sempre l'unità con una fonte di alimentazione caratterizzata da tensione, frequenza e potenza nominale uguali a quelle indicate sulla targhetta identificativa del prodotto.
- Utilizzare sempre una presa di corrente con messa a terra.
- Scollegare il cavo di alimentazione durante la pulizia o quando non si utilizza l'apparecchio.
- Non utilizzare con le mani bagnate. Evitare di versare acqua sull'unità.
- Non immergere né esporre l'unità alla pioggia, all'umidità o a liquidi di qualsiasi tipo.
- Non lasciare l'unità in funzione incustodita. Non inclinare né capovolgere l'unità.
- Non scollegare l'unità dalla presa elettrica mentre è in funzione.
- Non scollegare l'unità tirando il cavo di alimentazione.
- Non utilizzare prolunghes né adattatori.
- Non posare oggetti sull'unità.

- Non salire né sedersi sull'unità.
 - Non inserire dita o altri oggetti nell'uscita dell'aria.
 - Non toccare l'ingresso dell'aria né le alette in alluminio dell'unità.
 - Non utilizzare l'unità se è caduta, se è danneggiata o se mostra segni di malfunzionamento.
 - Non pulire l'apparecchio con prodotti chimici di alcun tipo.
 - Tenere l'unità lontana dal fuoco, dai materiali infiammabili e dagli esplosivi.
 - L'unità deve essere installata in conformità con le normative nazionali sul cablaggio.
 - Non utilizzare mezzi per accelerare il processo di sbrinamento o per la pulizia diversi da quelli raccomandati dal produttore.
 - L'apparecchio deve essere conservato in una stanza priva fonti di calore continuamente in funzione (come fiamme libere o apparecchi a gas o riscaldatori elettrici accesi).
 - L'apparecchio deve essere riposto in modo da prevenire danni meccanici.
 - Non forare né bruciare l'apparecchio, neanche dopo l'uso.
 - Tenere presente che i refrigeranti possono essere inodori.
 - Per i modelli da 9000 BTU, le tubazioni devono essere protette da danni fisici e non devono essere installate in spazi non ventilati di dimensioni inferiori a 8,8 m².
Per i modelli da 7000 BTU, installare l'unità in stanze di dimensioni superiori a 4 m².
 - Osservare la conformità alle normative nazionali sul gas.
 - Mantenere tutte le aperture di ventilazione necessarie libere da ostruzioni.
 - L'apparecchio deve essere riposto in una stanza ben ventilata, con dimensioni uguali a quelle specificate per il funzionamento.
- ▲ Qualsiasi persona che lavori o effettui interventi su un circuito refrigerante deve essere in possesso di una certificazione valida e aggiornata rilasciata da un ente di valutazione accreditato dal settore, che ne autorizzi la competenza a maneggiare i refrigeranti in sicurezza, in conformità con una specifica di valutazione riconosciuta dal settore.
- ▲ La manutenzione deve essere eseguita solo come raccomandato dal produttore dell'apparecchiatura. La manutenzione e le riparazioni che richiedono l'assistenza di altro personale qualificato devono essere eseguite sotto la supervisione di una persona competente nell'uso di refrigeranti infiammabili.

In caso di dubbi, o per ottenere assistenza, contattare il servizio di assistenza del proprio rivenditore.

PER LA SICUREZZA

PRECAUZIONI DI SICUREZZA PER L'ASSISTENZA

Osservare queste avvertenze quando si eseguono le seguenti operazioni durante la manutenzione di un apparecchio che utilizza il gas refrigerante R290.

1. Controlli dell'area

Prima di operare su sistemi contenenti refrigeranti infiammabili, è necessario effettuare controlli di sicurezza per garantire che il rischio di innesco sia ridotto al minimo. Prima di eseguire interventi di riparazione sul sistema di refrigerazione, devono essere rispettate le seguenti precauzioni.

2. Procedura di intervento

Gli interventi vanno effettuati seguendo una procedura controllata, in modo da minimizzare il rischio che gas o vapori infiammabili siano presenti durante l'esecuzione delle operazioni.

3. Area di lavoro generale

Tutto il personale di manutenzione e le altre persone che lavorano nell'area devono essere istruiti sulla natura dell'intervento in corso. Evitare di lavorare in spazi ristretti. L'area intorno al luogo dell'intervento deve essere delimitata. Verificare che le condizioni nell'area siano state rese sicure mediante il controllo dei materiali infiammabili.

4. Verifica della presenza di refrigerante

Prima dell'intervento, e durante la sua esecuzione, l'area deve essere controllata con un rilevatore di refrigeranti appropriato, per garantire che il tecnico sia consapevole della presenza di atmosfere potenzialmente infiammabili. Assicurarsi che l'apparecchiatura per il rilevamento delle perdite utilizzata sia idonea per l'uso con refrigeranti infiammabili, ovvero antisintilla, adeguatamente sigillata o intrinsecamente sicura.

5. Presenza di estintori

Qualora si debbano eseguire lavori a caldo sull'apparecchiatura refrigerante, o su componenti associati ad essa, è necessario che siano disponibili e a portata di mano idonei dispositivi per l'estinzione di incendi. Tenere un estintore a polvere secca o a CO₂ vicino all'area di carica.

6. Assenza di fonti di accensione

Nessuna persona che svolga lavori relativi a un sistema di refrigerazione che comportino l'esposizione di tubazioni che contengano, o che abbiano contenuto, refrigerante infiammabile deve utilizzare fonti di innesco in modo tale da poter creare un rischio di incendio o di esplosione. Tutte le possibili fonti di innesco, comprese le sigarette accese, devono essere mantenute a una distanza sufficiente dal luogo in cui si svolgono gli interventi di installazione, riparazione, rimozione e smaltimento, durante i quali il refrigerante infiammabile potrebbe essere rilasciato nell'ambiente circostante. Prima di iniziare i lavori, l'area intorno all'apparecchiatura deve essere ispezionata per assicurarsi che non vi siano rischi di infiammabilità o di innesco. È necessario esporre dei cartelli con la scritta "Vietato fumare".

PER LA SICUREZZA

PRECAUZIONI DI SICUREZZA PER L'ASSISTENZA

7. Area ventilata

Assicurarsi che l'area sia all'aperto o che sia adeguatamente ventilata prima di intervenire sul sistema o di effettuare lavori a caldo. È necessario mantenere un certo grado di ventilazione durante il periodo in cui si svolgono i lavori. La ventilazione deve disperdere in modo sicuro qualsiasi refrigerante rilasciato e, preferibilmente, espellerlo all'esterno.

8. Controlli sull'impianto refrigerante

Qualora vengano sostituiti dei componenti elettrici, questi devono essere idonei allo scopo e conformi alle specifiche corrette. Le linee guida del produttore per la manutenzione e l'assistenza devono essere seguite in ogni momento. In caso di dubbi, consultare il reparto tecnico del produttore per ottenere assistenza.

Effettuare i seguenti controlli nelle installazioni che utilizzano refrigeranti infiammabili:

- La quantità di carica deve essere conforme alle dimensioni della stanza in cui sono installati i componenti che contengono il refrigerante.
- La macchina di ventilazione e le uscite devono funzionare correttamente e non siano ostruite.
- Se viene utilizzato un circuito refrigerante indiretto, è necessario verificare la presenza di refrigerante nel circuito secondario.
- I contrassegni sull'apparecchiatura devono essere visibili e leggibili. I contrassegni e i segnali illeggibili devono essere sostituiti.
- Le tubazioni o i componenti del circuito refrigerante devono essere installati in una posizione in cui è improbabile che vengano esposti a sostanze in grado di corrodere i componenti contenenti refrigerante, a meno che tali componenti non siano realizzati con materiali intrinsecamente resistenti alla corrosione o adeguatamente protetti contro di essa.

9. Controlli sui dispositivi elettrici

Le riparazioni e la manutenzione dei componenti elettrici devono comprendere controlli di sicurezza iniziali e procedure di ispezione dei componenti. In presenza di un guasto che potrebbe compromettere la sicurezza, il circuito non deve essere alimentato in alcun modo fino a quando il problema non sia stato risolto in modo soddisfacente. Se il guasto non può essere risolto immediatamente, ma l'apparecchiatura deve rimanere in funzione, è necessario utilizzare una soluzione temporanea adeguata. Questo deve essere segnalato al proprietario dell'apparecchiatura in modo che tutte le parti siano informate.

Durante i controlli di sicurezza iniziali, verificare che:

- I condensatori siano scarichi; l'operazione deve essere eseguita in modo sicuro per evitare che possano formarsi scintille.
- Non vi siano componenti elettrici sotto tensione e cablaggi esposti durante le operazioni di carica, ripristino o spurgo del sistema.
- Vi sia continuità nella messa a terra.

⚠ AVVERTENZA!

Per i modelli da 7000 BTU, installare l'unità in stanze di dimensioni superiori a 4 m².
Per i modelli da 9000 BTU, installare l'unità in stanze di dimensioni superiori a 8,8 m².
Non installare l'unità in luoghi in cui possano verificarsi fughe di gas infiammabile.

📌 NOTA!

Il produttore può fornire altri esempi appropriati o informazioni aggiuntive sull'odore del refrigerante.

PANORAMICA DEL PRODOTTO

ILLUSTRAZIONE DEL PRODOTTO

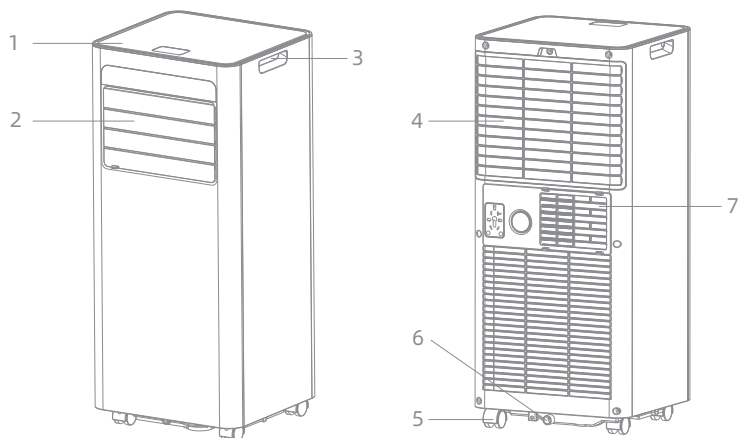

1	Pannello di controllo	4	Ingresso dell'aria con il relativo filtro	6	Foro di scarico
2	Uscita dell'aria con alette regolabili	5	Rotelle	7	Scarico dell'aria
3	Impugnatura				

Nota: la raffigurazione del prodotto è unicamente illustrativa. Per informazioni dettagliate, fare riferimento al prodotto reale.

CARATTERISTICHE

1. Comfort 3 in 1: l'apparecchio unisce le modalità di raffreddamento, deumidificazione e ventilazione in un design compatto ad alta capacità.
2. Flusso d'aria confortevole: oscillazione automatica sinistra-destra con alette regolabili per direzionare l'aria in modo uniforme.
3. Modalità di sospensione: funzionamento silenzioso pensato per un utilizzo confortevole durante la notte.
4. Controlli intelligenti: display LED touch, telecomando LCD, controllo tramite app WI-FI e timer da 24 ore.
5. Efficienza energetica e rispetto per l'ambiente: raffreddamento con classe di efficienza energetica A e utilizzo del gas refrigerante ecologico R290.
6. Semplicità di installazione e spostamento: design compatto con ruote integrate che facilita l'installazione e lo spostamento.
7. Protezione affidabile: sistema autoevaporante, sbrinamento e spegnimento automatici, protezione dai sovraccarichi.

INSTALLAZIONE

DISIMBALLAGGIO

- Rimuovere l'imballaggio ed estrarre l'apparecchio e gli accessori.
- Controllare che il dispositivo non presenti danni o graffi.
- Accessori:
 1. Tubo di scarico (diametro: 150 mm; lunghezza max: 1500 mm; lunghezza min: 240 mm)
 2. Raccordo per il tubo
 3. Adattatore del kit per finestre
 4. Telecomando
 5. Tubo dell'acqua (diametro interno: 16 mm, spessore della parete: 1 mm, lunghezza: 650 mm)
 6. Kit per finestre
 7. Bullone a farfalla
 8. Manuale dell'utente
 9. Batteria

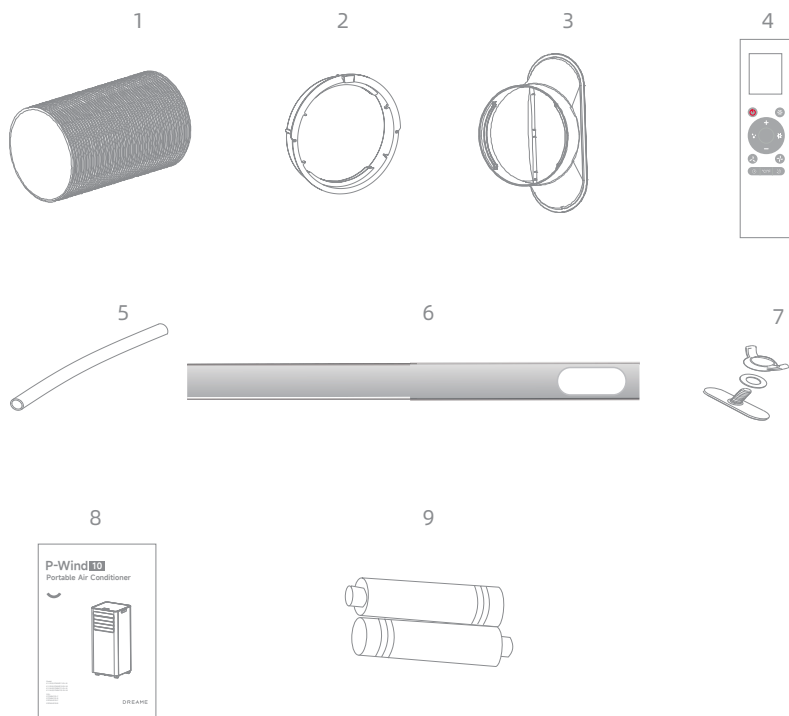

INSTALLAZIONE

SCELTA DELLA POSIZIONE

- Se il dispositivo è stato inclinato di oltre 45°, lasciarlo in posizione verticale per almeno 24 ore prima di avviarlo.
- Posizionare l'unità su una superficie stabile e piana, in un'area con almeno 50 cm di spazio libero intorno per consentire un'adeguata circolazione dell'aria.
- Non utilizzare in prossimità di pareti, tende o altri oggetti che possano ostruire l'ingresso e l'uscita dell'aria. Mantenere l'ingresso e l'uscita dell'aria liberi da ostruzioni.
- Non installare mai l'unità:
 1. In luoghi esposti a fonti di calore, come radiatori, bocchette di riscaldamento, stufe o altri prodotti che producono calore.
 2. In luoghi esposti alla luce solare diretta
 3. In luoghi soggetti a vibrazioni o urti meccanici
 4. In ambienti caratterizzati da un'eccessiva presenza di polvere
 5. In zone scarsamente ventilate, ad esempio all'interno di armadi o librerie
 6. Sopra a delle superfici irregolari

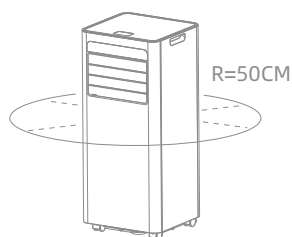

▲ AVVERTENZA!

Per i modelli da 9000 BTU, installare l'unità in stanze di dimensioni superiori a 8,6 m². Non installare l'unità in luoghi in cui possano verificarsi fughe di gas infiammabile.

● NOTA!

Il produttore può fornire altri esempi appropriati o informazioni aggiuntive sull'odore del refrigerante.

COLLEGAMENTO DEL TUBO DI SCARICO

Il condizionatore d'aria deve essere dotato di uno sfiato verso l'esterno, in modo da poter allontanare dalla stanza l'aria di scarico che proviene dall'apparecchio e contiene calore residuo e umidità.

Non sostituire né prolungare il tubo di scarico, poiché questo comporta una diminuzione dell'efficienza e può persino causare lo spegnimento dell'unità per via di una bassa contropressione.

Passaggio 1: collegare il raccordo del tubo a un'estremità del tubo di scarico.

INSTALLAZIONE

COLLEGAMENTO DEL TUBO DI SCARICO

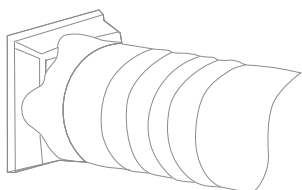

Passaggio 2: collegare l'adattatore del kit per finestre all'altra estremità del tubo di scarico.

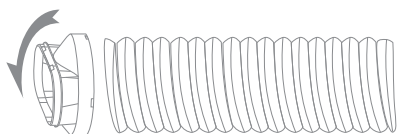

Passaggio 3: estendere il kit per finestre regolabile in modo che raggiunga la lunghezza della finestra. Collegare il tubo di scarico al kit per finestre.

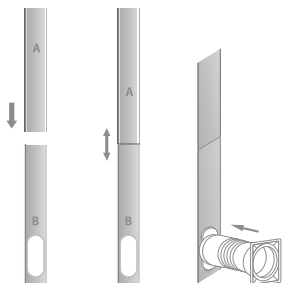

Passaggio 4: chiudere la finestra per fissare il kit in posizione. Poiché il kit per finestre deve rimanere saldamente in posizione, fissarlo con del nastro adesivo se necessario. Consigliamo di sigillare lo spazio tra l'adattatore e i lati della finestra per garantire la massima efficienza.

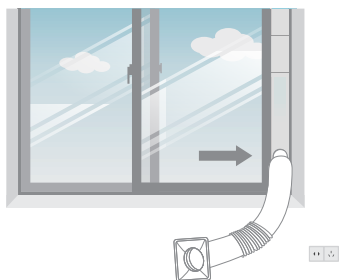

Passaggio 5: collegare il raccordo del tubo allo scarico dell'aria dell'unità.

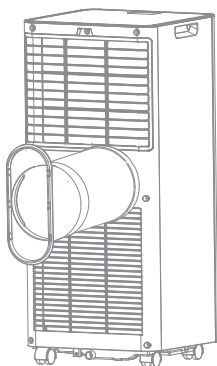

Passaggio 6: regolare la lunghezza del tubo di scarico flessibile, evitando di piegare quest'ultimo.

Quindi, posizionare il condizionatore vicino a una presa elettrica.

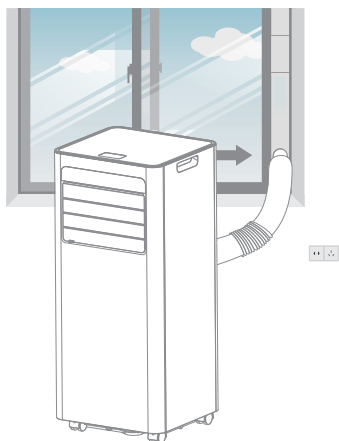

Passaggio 7: regolare le alette sull'uscita dell'aria e accendere l'unità.

FUNZIONAMENTO

PANNELLO DI CONTROLLO E DISPLAY

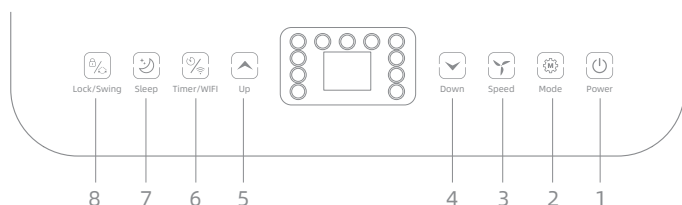

1	POWER (ACCENSIONE)	Premere per accendere o spegnere la macchina.
2	MODE (MODALITÀ)	Premere il pulsante modalità per scorrere tra le modalità di funzionamento ventilatore, condizionatore e deumidificatore.
3	SPEED (VELOCITÀ)	Premere per impostare la velocità della ventola su ALTA o BASSA.
4	DOWN (GIÙ)	Riduzione della temperatura desiderata (32-16 °C) o dell'impostazione del timer.
5	UP (SU)	Aumento della temperatura desiderata (16-32 °C) o dell'impostazione del timer.
6	TIMER/WIFI (TIMER/WI-FI)	Impostazione di un orario per l'avvio o l'arresto automatico dell'unità. Tenere premuto questo pulsante per avviare la configurazione della rete o disconnettere il WI-FI.
7	SLEEP (SOSPENSIONE)	Premere per attivare o disattivare la modalità di sospensione.
8	LOCK/Swing (BLOCCO/ Oscillazione)	Premere per attivare o disattivare le funzioni blocco bambini e oscillazione.

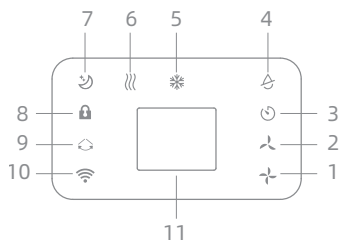

1	Alta velocità della ventola	2	Bassa velocità della ventola	3	Timer
4	Modalità deumidificatore	5	Modalità condizionatore	6	Modalità ventilatore
7	Sospensione	8	Blocco	9	Oscillazione
10	WI-FI	11	Display		

PANNELLO DI CONTROLLO E DISPLAY

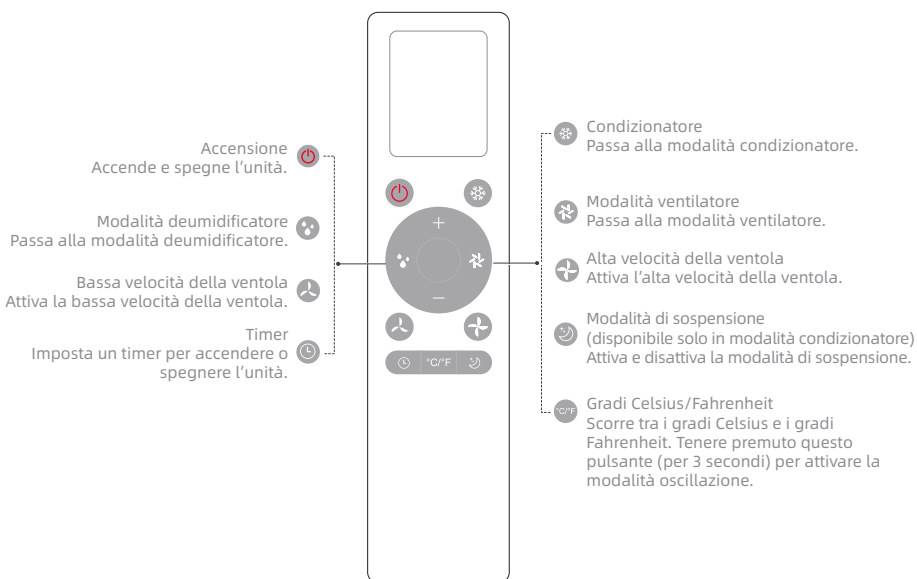

Nota:

1. Usare il telecomando a una distanza massima di 5 m (16 ft) dall'unità, idealmente con un angolo inferiore a 45°.
2. Tipo di batterie: 2 batterie AAA.

FUNZIONAMENTO

ACCENSIONE E SPEGNIMENTO

- Premere il pulsante POWER (ACCENSIONE) per accendere l'unità.
- Premere il pulsante MODE (MODALITÀ) per selezionare la modalità di funzionamento desiderata.
- Premere nuovamente il pulsante POWER (ACCENSIONE) per spegnere l'unità.

MODALITÀ DI FUNZIONAMENTO

L'unità dispone di quattro modalità di funzionamento: condizionatore, deumidificatore, ventilatore e sospensione.

A. Raffreddamento della stanza

- Selezionare la modalità condizionatore per abbassare la temperatura nella stanza.
- Premere ripetutamente il pulsante MODE (MODALITÀ) finché non si accende l'indicatore della modalità condizionatore.
- Premere il pulsante UP (SU) o DOWN (GIÙ) per regolare la temperatura, che viene visualizzata sullo schermo. La temperatura può essere impostata tra 16 e 32 °C.
- Premere ripetutamente il pulsante SPEED (VELOCITÀ) finché non si accende l'indicatore della velocità della ventola desiderata.
- Per controllare la direzione orizzontale del flusso d'aria, regolare manualmente la alette interne.

Nota: Il condizionatore si spegne se la temperatura ambiente è inferiore a quella selezionata.

B. Ventilazione della stanza

- Premere ripetutamente il pulsante MODE (MODALITÀ) finché non si accende l'indicatore della modalità ventilatore.
- In modalità ventilatore l'aria della stanza viene fatta circolare, ma non raffreddata. Premere ripetutamente il pulsante SPEED (VELOCITÀ) per selezionare la velocità della ventola desiderata.

C. Deumidificazione della stanza

- Premere il pulsante MODE (MODALITÀ) sul pannello di controllo o sul telecomando finché non si accende l'indicatore della modalità deumidificatore. La velocità della ventola non può essere selezionata. L'utente deve collegare il tubo all'uscita di scarico sul fondo dell'unità.

Nota: in questa modalità, la velocità della ventola viene impostata su bassa e non può essere modificata.

D. Modalità di sospensione

- La modalità di sospensione può essere attivata quando l'apparecchio si trova in modalità condizionatore.

In modalità condizionatore: dopo 1 ora la temperatura impostata viene aumentata di 1 °C, dopo un'altra ora la temperatura impostata viene nuovamente aumentata di 1 °C.

FUNZIONAMENTO

IMPOSTAZIONE DEL TIMER (1-24 ore)

Il timer ha due modalità di funzionamento:

A. Spegnimento dell'apparecchio (quando è acceso)

- Premere il pulsante TIMER per attivare la funzione timer.
- Premere ripetutamente il pulsante UP (SU) o DOWN (GIÙ) per impostare il tempo di spegnimento.

B. Accensione dell'apparecchio (quando è spento)

- Premere il pulsante TIMER per attivare la funzione timer.
- Premere ripetutamente il pulsante UP (SU) o DOWN (GIÙ) per impostare il tempo di accensione.

Annullamento del timer: premere ripetutamente il pulsante UP (SU) o DOWN (GIÙ) finché sul display a LED non compare "00" .

Nota: è anche possibile interrompere la configurazione del timer premendo il pulsante POWER (ACCENSIONE).

SBRINAMENTO AUTOMATICO

Quando la temperatura ambiente è bassa, può formarsi brina sull'evaporatore durante il funzionamento. In tal caso, l'unità avvia automaticamente la funzione di sbrinamento e l'indicatore di accensione inizia a lampeggiare. La sequenza di controllo dello sbrinamento è la seguente:

A. Quando l'unità funziona in modalità condizionatore o deumidificatore e il sensore della temperatura ambiente rileva che la temperatura della serpentina dell'evaporatore è inferiore a -1 °C, il compressore si arresta per 10 minuti oppure fino a quando la temperatura della serpentina non raggiunge 7 °C; l'unità riprende quindi il funzionamento in modalità condizionatore.

FUNZIONAMENTO

PROTEZIONE DAI SOVRACCARICHI

Qualora si verifichi un'interruzione di corrente, per proteggere il compressore è previsto un ritardo di 3 minuti prima del suo riavvio.

SCARICO MANUALE

1. Quando la macchina si ferma a causa del serbatoio pieno, scollegare la spina di alimentazione.

Nota: spostare la macchina con attenzione per evitare di versare l'acqua nella vaschetta di raccolta situata nella parte inferiore dell'unità.

2. Posizionare il contenitore di raccolta sotto l'uscita laterale dell'acqua sul retro dell'unità.

3. Rimuovere il tappo dell'acqua: l'acqua scorrerà automaticamente nel contenitore dell'acqua.

Nota:

- Tenere il tappo dell'acqua correttamente.
- Durante l'operazione di scarico, l'unità può essere inclinata leggermente all'indietro.
- Se il contenitore di raccolta non è in grado di contenere tutta l'acqua, prima che si riempia è necessario chiudere l'uscita dell'acqua con il tappo per evitare di bagnare il pavimento o eventuali tappeti.

4. Una volta scaricata l'acqua, richiudere l'uscita di scarico con il tappo.

Nota: per evitare di bagnare il pavimento o eventuali tappeti con l'acqua di condensa della macchina, riavviare la macchina solo dopo aver riposizionato il tappo e la copertura dello scarico.

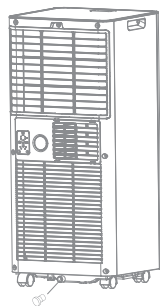

FUNZIONAMENTO

SCARICO CONTINUO

Il sistema autoevaporante utilizza l'acqua raccolta per raffreddare le bobine del condensatore, migliorando l'efficienza delle prestazioni. Non è necessario svuotare il serbatoio di scarico durante il funzionamento in modalità condizionatore, ma solo durante il funzionamento in modalità deumidificatore e in condizioni di elevata umidità. L'acqua di condensa evapora nel condensatore e viene espulsa attraverso il tubo di scarico.

Per il funzionamento continuo o incustodito in modalità deumidificatore, collegare il tubo di scarico fornito all'unità. L'acqua di condensa può defluire automaticamente in un secchio o in un tubo di scarico per gravità.

- Spegnere l'unità prima di effettuare le operazioni che seguono.
- Rimuovere il tappo dell'apertura di scarico dell'acqua e conservarlo in un'area sicura.
- Collegare il tubo di scarico in modo sicuro e corretto, assicurandosi che non sia piegato e che sia libero da ostruzioni.
- Posizionare l'uscita del tubo sopra uno scarico o un secchio e assicurarsi che l'acqua possa defluire liberamente dall'unità.
- Non immergere l'estremità del tubo nell'acqua per evitare blocchi d'aria nel tubo.

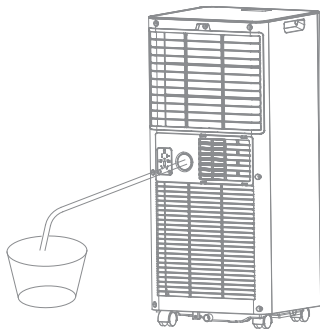

Per evitare fuoriuscite d'acqua:

- Poiché la pressione negativa della vaschetta di raccolta della condensa è elevata, inclinare il tubo di scarico verso il pavimento. È opportuno che l'inclinazione superi i 20 gradi.
- Raddrizzare il tubo per evitare la formazione di sifoni.

PULIZIA E MANUTENZIONE

PULIZIA DEL FILTRO DELL'ARIA (ogni due settimane)

La polvere si accumula sul filtro e riduce il flusso d'aria. Il flusso d'aria limitato riduce l'efficienza del sistema e, se viene bloccato del tutto, può causare danni all'unità. Il filtro dell'aria richiede una pulizia regolare. Il filtro dell'aria è rimovibile per facilitarne la pulizia. Non utilizzare l'unità senza il filtro dell'aria per evitare contaminazioni dell'evaporatore.

1. Premere il pulsante POWER (ACCENSIONE) per spegnere l'unità e scollegare il cavo di alimentazione.
2. Rimuovere la rete del filtro dall'unità.
3. Usare un aspirapolvere per rimuovere la polvere dal filtro.
4. Capovolgere il filtro dell'aria e sciacquarlo sotto l'acqua corrente. Far scorrere l'acqua attraverso il filtro nella direzione opposta rispetto al flusso d'aria. Lasciare che il filtro si asciughi completamente all'aria prima di reinstallarlo.

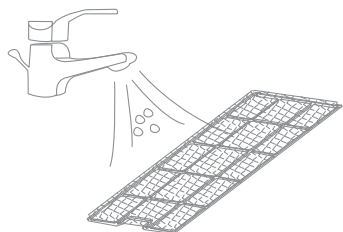

Spegnere l'unità e rimuovere il filtro dell'aria.

Sciacquare il filtro dell'aria sotto l'acqua corrente.

▲ AVVERTENZA!

Per evitare lesioni alle dita, non toccare la superficie dell'evaporatore a mani nude.

RIMOZIONE DEL REFRIGERANTE

Indicazioni generali:

1. Si tratta di un gas/vapore più pesante dell'aria, che può accumularsi in spazi ristretti, in particolare a livello del suolo o al di sotto di esso.
2. Eliminare ogni possibile fonte di innesco.
3. Indossare dispositivi di protezione individuale (DPI) adeguati.
4. Evacuare il personale non necessario e isolare e ventilare l'area.
5. Evitare il contatto con gli occhi, con la pelle o con gli indumenti. Non respirare i vapori o il gas.
6. Impedire l'ingresso nelle fogne e nelle acque pubbliche.
7. Se è possibile farlo in sicurezza, arrestare la fonte della perdita. Valutare l'uso di spruzzi d'acqua per disperdere i vapori.
8. Isolare l'area fino a quando il gas non si è disperso. Prima di accedere all'area, ventilarla e verificare che non contenga gas. Contattare le autorità competenti dopo una perdita.

RISOLUZIONE DEI PROBLEMI

Sintomo	Ispezione	Soluzione	
L'unità non funziona.	Verificare che il collegamento di alimentazione sia sicuro.	Inserire saldamente il cavo di alimentazione nella presa a muro.	
	Controllare se l'indicatore del livello dell'acqua si accende.	Svuotare la vaschetta di raccolta rimuovendo il tappo di gomma.	
	Controllare la temperatura della stanza.	La temperatura di esercizio deve essere compresa fra 5 e 35 °C.	
L'unità funziona con prestazioni ridotte.	Verificare se il filtro dell'aria è sporco.	Se necessario, pulire il filtro dell'aria.	
	Verificare se il condotto dell'aria è ostruito.	Rimuovere l'ostruzione.	
	Verificare se le porte o le finestre della stanza sono aperte.	Tenere porte e finestre chiuse.	
	Verificare che la modalità di funzionamento desiderata e la temperatura siano state impostate correttamente.	Impostare la modalità e la temperatura in modo corretto, secondo quanto riportato nel manuale (vedere pagina 91).	
	Il tubo di scarico è staccato.	Assicurarsi che il tubo di scarico sia fissato saldamente.	
Perdita d'acqua	L'acqua trabocca durante lo spostamento dell'unità.	Svuotare il serbatoio dell'acqua prima del trasporto.	
	Controllare se il tubo di scarico è piegato o incurvato.	Raddrizzare il tubo per evitare la formazione di sifoni.	
Rumore eccessivo	Verificare che l'unità sia posizionata in modo stabile.	Posizionare l'unità su una superficie orizzontale e stabile.	
	Controllare la presenza di componenti allentati o che vibrano.	Fissare saldamente e stringere i componenti.	
	Il rumore somiglia a quello dell'acqua che scorre.	Il rumore proviene dal refrigerante in circolo e si tratta di un fenomeno normale.	
Codici di errore	E0	Guasti di comunicazione tra la scheda principale e la scheda del display.	Verificare che il cablaggio della scheda del display non sia danneggiato.
	E1	Guasto al sensore della temperatura ambiente.	Verificare la connessione o sostituirla. Pulire o sostituire il sensore di temperatura.
	E2	Guasti al sensore della temperatura della serpentina.	Verificare la connessione o sostituirla. Pulire o sostituire il sensore di temperatura.
	Ft	Allarme di livello elevato dell'acqua di condensa.	Rimuovere il tappo di gomma e svuotare la vaschetta di scarico.

DISMISSIONE

CONSERVAZIONE

Conservazione a lungo termine: qualora si preveda di non utilizzare l'unità per un periodo di tempo prolungato (superiore a qualche settimana), è consigliabile pulirla e asciugarla completamente. Riporre l'unità come segue:

1. Scollegare l'unità dalla presa di corrente, quindi rimuovere il tubo di scarico e il kit per finestre e riporli insieme all'unità.
2. Svuotare l'acqua residua dall'unità.
3. Pulire il filtro e lasciarlo asciugare completamente in un'area ombreggiata.
4. Reinstallare il filtro nella posizione corretta.
5. L'unità deve essere conservata in posizione verticale.
6. Conservare la macchina in un ambiente interno ventilato, asciutto, privo di gas corrosivi e sicuro.

▲ ATTENZIONE!

Per evitare danni ai componenti e la formazione di muffe, l'evaporatore all'interno della macchina deve essere asciugato prima di imballare l'unità. Scollegare l'unità e posizionarla in un'area aperta e asciutta per alcuni giorni per farla asciugare. Un altro modo per asciugare l'unità è accenderla, impostarla sulla modalità ventilatore a bassa velocità e mantenerla in tale stato finché il tubo di scarico non risulta asciutto. In questo modo, l'interno dell'apparecchio resterà asciutto e sarà possibile prevenire la formazione di muffe.

RICICLAGGIO

Questo simbolo indica che il prodotto non deve essere smaltito insieme ad altri rifiuti domestici nei Paesi dell'Unione Europea. Per prevenire potenziali danni all'ambiente o alla salute umana derivanti da uno smaltimento incontrollato dei rifiuti, riciclare il prodotto in modo responsabile per promuovere il riutilizzo sostenibile delle risorse. Per restituire il dispositivo usato, si prega di utilizzare i sistemi di reso e raccolta oppure di contattare il rivenditore presso cui è stato acquistato il prodotto.

In questo modo, il prodotto potrà essere riciclato in modo sicuro e rispettoso dell'ambiente.



Riciclaggio delle batterie

Non smaltire le batterie usate insieme ai rifiuti domestici, ma portarle in un centro di raccolta/smaltimento appropriato.



CONNESSIONE WI-FI

GUIDA ALLA CONFIGURAZIONE DELLA RETE

Scansionare il codice QR sull'unità principale per scaricare la versione più recente dell'app. Precauzioni per l'uso:

1. L'app deve essere installata sul telefono cellulare per utilizzare la funzione WI-FI del dispositivo.
2. L'interfaccia utente descritta in questo manuale è una versione universale. Alcuni condizionatori d'aria non dispongono di alcune funzioni di questa interfaccia. Fare riferimento alle funzioni effettive del condizionatore d'aria acquistato. Aprire l'app e toccare il pulsante QR code connection/Add manually al centro dello schermo. Qualora si scelga la connessione tramite codice QR, scansionare il codice QR sul condizionatore e seguire le istruzioni per aggiungere il dispositivo. Qualora si scelga l'aggiunta manuale, selezionare il condizionatore d'aria corretto nella pagina "Add Device" e seguire le istruzioni sullo schermo per completare la configurazione della rete.
3. Tenere premuto per 5 secondi il pulsante TIMER: il dispositivo entra in modalità di configurazione della rete. Durante la procedura di connessione del condizionatore d'aria, se l'icona WI-FI lampeggia lentamente significa che l'hotspot dell'app è attivo, se l'icona WI-FI lampeggia rapidamente significa che il condizionatore si sta connettendo alla rete, se l'icona WI-FI è fissa significa che la connessione WI-FI è stata stabilita.
4. Se il router è danneggiato, o qualora vengano modificati il nome o la password del router, è necessario resettare il condizionatore, eliminarlo dalla lista dei dispositivi sul telefono e riconfigurararlo utilizzando il telefono.
5. A causa dei continui aggiornamenti al software, le immagini e le istruzioni operative in questo manuale utente potrebbero differire leggermente dall'interfaccia e dalle operazioni effettive; fare riferimento al prodotto reale.

1. Download e installazione dell'app

Scansionare il codice QR a destra oppure cercare "DREAME" nell'app store per scaricare e installare l'app.



2. Add device

Scansionare il codice QR sull'unità principale oppure aggiungere manualmente il prodotto selezionando il modello.



Nessun dispositivo

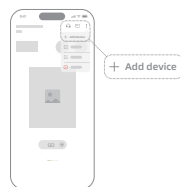

Dispositivo presente

3. Device network connection guide

Seguire le istruzioni della procedura guidata sull'app per collegare il dispositivo alla rete e completarne la configurazione.

Consultare il manuale dell'utente elettronico sull'app Dreame.



SCHEDA DI GARANZIA

CERTIFICATO DI GARANZIA

Grazie per aver acquistato il nostro prodotto!

Faremo del nostro meglio per offrire una buona assistenza.

Questo prodotto è caratterizzato da un periodo di garanzia conforme ai requisiti legali e normativi del luogo di vendita. Per i difetti che si verificano durante il periodo di garanzia, nell'ambito di un uso e una cura normali, è possibile usufruire del relativo servizio di garanzia. Oltre alla garanzia legale, offriamo una garanzia commerciale estesa di tre anni. I difetti che si verificano durante il periodo di validità della garanzia commerciale estesa, in condizioni di utilizzo e manutenzione normali, possono beneficiare di un servizio di riparazione gratuito. Se il prodotto presenta dei guasti, o qualora si riscontrino difficoltà nell'utilizzo che richiedono assistenza, è possibile contattare anche i rivenditori locali o il centro assistenza autorizzato per ricevere supporto.

LA GARANZIA NON COPRE

1. I prodotti che non sono stati installati, utilizzati o sottoposti a manutenzione in conformità con le istruzioni operative del produttore fornite con il prodotto.
2. I danni accidentali e i danni dovuti a utilizzo improprio o abuso, mancanza di ragionevole cautela, manomissione o tentativo di riparazione da parte di persone non autorizzate.
3. Le fluttuazioni di tensione o le modifiche/regolazioni effettuate per conformarsi ai requisiti di tensione locali, al sistema di trasmissione e ad altri standard di sicurezza o tecnici.

CONTATTI

Rivolgersi al rivenditore ufficiale presso il quale si è acquistato il prodotto o utilizzare uno dei seguenti contatti:

- E-mail: aftersales@dreame.tech

- Numeri di telefono dell'assistenza:

Regno Unito: <+44 808 502 1616> Orari: lun-dom 9-18;

Spagna: <+34 900 759 957> Orari: lun-dom 9-18 CET;

Italia: <+39 800 939215> Orari: lun-ven 9-21 CET; sab-dom 9-18 CET;

Francia: <+33 805 980353> Orari: lun-ven 9-21 CET; sab-dom 9-18 CET;

Germania: <+49 800 000 1747> Orari: lun-ven 9-21 CET; sab-dom 9-18 CET.

- Sito web: <https://global.dreametech.com/>



CONTATTI

Nota: conservare correttamente la garanzia allegata al prodotto, in quanto deve essere compilata dettagliatamente prima di contattare l'assistenza clienti Dreame.

SCHEDA DI GARANZIA

INFORMAZIONI SUL PRODOTTO

Numero di modello:

Numero di serie:

Data di acquisto:

Timbro del rivenditore:

DETTAGLI DEL CLIENTE

Nome:

Indirizzo:

Tel.:

Cellulare:

E-mail:

ÍNDICE DE CONTENIDOS

ANTES DE COMENZAR	99
POR SU SEGURIDAD	101
VISTA GENERAL DEL PRODUCTO	106
INSTALACIÓN	107
FUNCIONAMIENTO	111
LIMPIEZA Y MANTENIMIENTO	116
RESOLUCIÓN DE PROBLEMAS	117
ELIMINACIÓN DEL PRODUCTO	118
CONEXIÓN WIFI	119
TARJETA DE GARANTÍA	Anexo 121

ANTES DE COMENZAR

DESCRIPCIÓN DEL PRODUCTO

Nuestros potentes aires acondicionados portátiles son una excelente solución de refrigeración para habitaciones individuales, creando un ambiente confortable en su espacio. También cuentan con función de ventilación y deshumidificación para la circulación del aire y la eliminación de la humedad. Son sistemas autónomos que no requieren ninguna instalación permanente, lo que permite trasladarlos al lugar donde más se necesiten. Generalmente se utilizan en cocinas, viviendas temporales, salas de ordenadores, garajes y en muchos otros lugares donde está limitada la instalación de la unidad exterior del aire acondicionado.

Utiliza refrigerante R290, respetuoso con el medio ambiente. El R290 no tiene ningún efecto dañino sobre la capa de ozono (ODP), presenta un efecto invernadero (GWP) insignificante y está disponible en todo el mundo. Debido a sus propiedades energéticas eficientes, el R290 es el refrigerante más adecuado para esta aplicación. Deben tomarse precauciones especiales debido a la alta inflamabilidad del refrigerante.

SÍMBOLOS EN LA UNIDAD Y EN EL MANUAL DEL USUARIO



Esta unidad utiliza un refrigerante inflamable. Si hay fuga de refrigerante y entra en contacto con fuego o alguna parte caliente, se generarán gases nocivos y existe riesgo de incendio.



Lea el MANUAL DEL USUARIO detenidamente antes de usar el equipo.



Para más información, consulte el MANUAL Del USUARIO, el MANUAL DE SERVICIO y otros documentos similares.



El personal de mantenimiento y servicio debe leer detenidamente el MANUAL DEL USUARIO y el MANUAL DE SERVICIO antes manipular el aparato.

ANTES DE COMENZAR

POR SEGURIDAD DEBERÁ TENER EN CUENTA LOS ASPECTOS SIGUIENTES

- Este electrodoméstico está destinado a ser utilizado por usuarios expertos o adiestrados en tiendas, en la industria ligera y en granjas, o para uso comercial por personas no especializadas.
- Este aparato puede ser utilizado por niños mayores de 8 años y por personas cuyas capacidades físicas, sensoriales o mentales estén disminuidas o que carezcan de la experiencia y conocimientos suficientes para manejarlo, siempre que cuenten con supervisión o se les instruya en el uso seguro del mismo y comprendan los riesgos que acarrea. No debe permitirse que los niños jueguen con el aparato. La limpieza y el mantenimiento de usuario no deben ser realizados por niños sin supervisión.
- La unidad está diseñada únicamente para su uso con el gas R-290 (propano) como refrigerante designado.
- El circuito del refrigerante está sellado. ¡Solo un técnico cualificado debe intentar realizar mantenimientos y servicios!
- No descargue el refrigerante a la atmósfera.
- El R-290 (propano) es inflamable y más pesado que el aire.
- Primero se acumula en las zonas bajas, pero puede desplazarse por los ventiladores.
- Si hay gas propano presente o incluso se sospecha su presencia, no permita que personal no cualificado intente encontrar la causa.
- El gas propano utilizado en la unidad no tiene olor.
- La ausencia de olor no indica que no haya escape de gas.
- Si se detecta una fuga, evacue inmediatamente a todas las personas del local, ventile la habitación y contacte con el cuerpo de bomberos local para informarles de que ha ocurrido una fuga de propano.
- No permita que ninguna persona vuelva a entrar en la habitación hasta que haya llegado el técnico de servicio cualificado e indique que es seguro regresar a la habitación.
- No deben utilizarse llamas abiertas, cigarrillos u otras posibles fuentes de ignición en el interior de las unidades ni en sus proximidades.
- Los componentes del equipo están diseñados para usar propano y no son inflamables ni generadores de chispas. Los componentes del equipo solo se deben reemplazar por piezas de repuesto idénticas.

EL INCUMPLIMIENTO DE ESTA ADVERTENCIA PODRÍA RESULTAR EN UNA EXPLOSIÓN, DAÑOS MATERIALES, LESIONES O INCLUSO LA MUERTE.

POR SU SEGURIDAD

⚠ ADVERTENCIA

¡Su seguridad es lo más importante para nosotros!

Por favor, lea este manual detenidamente y compréndalo completamente antes de utilizar su aparato. Los conductos conectados a un aparato no deben contener una fuente potencial de ignición;

Se deben tomar precauciones para evitar vibraciones o pulsaciones excesivas en las tuberías de refrigeración; los dispositivos de protección, tuberías y accesorios deberán protegerse en la medida de lo posible contra efectos ambientales adversos, por ejemplo, el peligro de acumulación y congelación de agua en las tuberías de alivio o la acumulación de suciedad y residuos;

Se ha previsto la expansión y contracción de tramos largos de tubería;

Las tuberías en los sistemas frigoríficos diseñadas e instaladas de modo que minimicen la probabilidad de golpe de ariete hidráulico que dañe el sistema;

Válvulas solenoides correctamente posicionadas en las tuberías para evitar el golpe de ariete hidráulico y no retener refrigerante en fase líquida, a menos que se proporcione un alivio adecuado;

Tubos y componentes de acero protegidos contra la corrosión con un recubrimiento antioxidante antes de aplicar cualquier aislamiento.

PRECAUCIONES OPERATIVAS

ADVERTENCIA - Para reducir el riesgo de incendio, descarga eléctrica o lesiones a personas o daños a la propiedad:

- Deje que el aire acondicionado portátil permanezca en posición vertical durante al menos 24 horas antes de enchufarlo.
- Si el cable de alimentación está dañado, debe ser reemplazado por el fabricante, su agente de servicios o personal con cualificación similar para evitar un peligro. El aparato debe desconectarse de su fuente de alimentación durante los mantenimientos y servicios.
- Utilice siempre la unidad desde una toma de corriente con el mismo voltaje, frecuencia y potencia nominal que los indicados en la placa de identificación del producto.
- Utilice siempre una toma de corriente con conexión a tierra.
- Desenchufe el cable de alimentación al limpiar o cuando no esté en uso.
- No lo utilice con las manos mojadas. Evite que el agua se derrame sobre la unidad.
- No sumerja ni exponga la unidad a la lluvia, a la humedad ni a ningún otro líquido.
- No deje la unidad en funcionamiento sin supervisión. No incline ni coloque la unidad boca abajo.
- No desenchufe el equipo mientras esté en funcionamiento.
- No desenchufe el equipo tirando del cable de alimentación.

- No utilice un cable de extensión ni un adaptador.
 - No coloque objetos sobre la unidad.
 - No se suba ni se siente sobre la unidad.
 - No introduzca los dedos ni otros objetos en la salida de aire.
 - No toque la entrada de aire ni las aletas de aluminio de la unidad.
 - No haga funcionar la unidad si se ha caído, está dañada o presenta signos de mal funcionamiento.
 - No limpie el aparato con productos químicos.
 - Asegúrese de que la unidad esté lejos del fuego y de objetos inflamables o explosivos.
 - La unidad deberá instalarse conforme a la normativa nacional de cableado.
 - No utilice medios para acelerar el proceso de descongelación ni para limpiar, salvo los recomendados por el fabricante.
 - El aparato debe guardarse en una habitación sin fuentes de calor de operación continua (por ejemplo: llamas abiertas, un aparato de gas en funcionamiento o un calentador eléctrico en funcionamiento).
 - El aparato debe almacenarse evitando que se produzcan daños mecánicos.
 - No perforar ni quemar, ni siquiera después de su uso.
 - Tenga en cuenta que los refrigerantes pueden no contener olor.
 - Las tuberías deben estar protegidas frente a daños físicos y no deben instalarse en espacios sin ventilación inferiores a 8,8 m² para los modelos 9000 BTU. Para los modelos de 7000 BTU, instale la unidad en habitaciones superiores a 4 m².
 - Se deberá cumplir con la normativa nacional de gases.
 - Mantenga despejadas todas las aberturas de ventilación requeridas.
 - La unidad deberá almacenarse en un área bien ventilada cuya superficie corresponda a la indicada para su funcionamiento.
- ▲ Cualquier persona que trabaje o intervenga en la apertura del circuito del refrigerante debe poseer un certificado vigente expedido por una entidad de evaluación acreditada por el sector, que acredite su competencia para manipular refrigerantes de forma segura de acuerdo con las especificaciones de evaluación reconocidas por el sector.
- ▲ El mantenimiento solo debe realizarse según lo recomendado por el fabricante del equipo. El mantenimiento y la reparación que requieran la asistencia de otro personal cualificado deberán realizarse bajo la supervisión de la persona competente en el uso de refrigerantes inflamables.
- Si no entiende algo o necesita ayuda, por favor contacte con el servicio de atención al cliente.

POR SU SEGURIDAD

PRECAUCIONES DE SEGURIDAD DURANTE MANTENIMIENTOS Y SERVICIOS

Siga estas advertencias cuando realice mantenimientos o reparaciones a un aparato con R290.

1. Comprobaciones en la zona

Antes de iniciar trabajos en sistemas que contienen refrigerantes inflamables, es necesario realizar comprobaciones de seguridad para garantizar que se minimice el riesgo de ignición. Para la reparación del sistema de refrigeración, se deberán cumplir las siguientes precauciones antes de realizar cualquier trabajo en el sistema.

2. Procedimiento de trabajo

El trabajo se realizará bajo un procedimiento controlado para minimizar el riesgo de que haya gas o vapor inflamable presente mientras se realiza el trabajo.

3. Zona de trabajo general

Todo el personal de mantenimiento y demás personas que trabajen en la zona local deberán ser informados sobre la naturaleza del trabajo que se está realizando. Se debe evitar trabajar en espacios confinados. La zona alrededor del espacio de trabajo deberá estar delimitada. Asegúrese de que las condiciones dentro de la zona de trabajo sean seguras mediante el control del material inflamable.

4. Comprobación de la presencia de refrigerante

Se deberá comprobar la zona con un detector de refrigerante adecuado antes y durante los trabajos, para que el técnico esté al tanto de las atmósferas potencialmente inflamables. Asegúrese de que el equipo de detección de fugas que se utilice sea adecuado para refrigerantes inflamables, es decir, que no produzca chispas, esté correctamente sellado o sea intrínsecamente seguro.

5. Presencia de extintor de incendios

Si se va a realizar algún trabajo con calor en el equipo de refrigeración o en alguna de sus partes asociadas, deberá disponerse de un equipo adecuado de extinción de incendios al alcance. Tenga un extintor de polvo seco o de CO₂ junto al área de carga de refrigerante.

6. Sin fuentes de ignición

Ninguna persona que realice trabajos relacionados con un sistema de refrigeración que impliquen exponer tuberías que contengan o hayan contenido refrigerante inflamable deberá utilizar fuentes de ignición de manera que pueda ocasionar un riesgo de incendio o explosión. Todas las posibles fuentes de ignición, incluido el consumo de cigarrillos, deben mantenerse suficientemente alejadas del lugar de la instalación, reparación, desmontaje y eliminación, durante los cuales el refrigerante inflamable podría liberarse al espacio circundante. Antes de comenzar el trabajo, se debe inspeccionar la zona alrededor del equipo para asegurarse de que no haya riesgos de inflamabilidad ni fuentes de ignición. Se deberán colocar señales de «No fumar».

7. Zona ventilada

Asegúrese de que la zona de trabajo esté al aire libre o que esté adecuadamente ventilada antes de intervenir el sistema o realizar cualquier trabajo con calor. Debe mantenerse un cierto grado de ventilación durante el periodo en que se realicen los trabajos. La ventilación debe dispersar de forma segura cualquier refrigerante liberado y, preferiblemente, expulsarlo al exterior, hacia la atmósfera.

8. Comprobaciones del equipo de refrigeración

Cuando se cambien componentes eléctricos, estos deberán ser adecuados para el propósito y cumplir con las especificaciones correctas. En todo momento se deberán seguir las directrices de mantenimiento y servicio del fabricante. En caso de duda, consulte al departamento técnico del fabricante para obtener asistencia.

Las siguientes comprobaciones se aplicarán a las instalaciones que utilicen refrigerantes inflamables:

- El tamaño de la carga está en conformidad con el tamaño de la habitación en la que se instalan las partes que contienen el refrigerante;
- La maquinaria de ventilación y las salidas funcionan adecuadamente y no están obstruidas;
- Si se utiliza un circuito de refrigerante indirecto, se deberá comprobar el circuito secundario para detectar la presencia de refrigerante;
- Las marcas indicativas del equipo siguen siendo visibles y legibles. Las marcas y señales que sean ilegibles deberán ser corregidas;
- Las tuberías o componentes del sistema de refrigeración están instaladas en una posición donde es poco probable que queden expuestos a sustancias que puedan corroer los componentes que contienen refrigerante, a menos que dichos componentes estén fabricados con materiales inherentemente resistentes a la corrosión o estén adecuadamente protegidos contra la misma.

9. Comprobaciones de los dispositivos eléctricos

La reparación y el mantenimiento de los componentes eléctricos deberán incluir verificaciones iniciales de seguridad y procedimientos de inspección de los componentes. Si existe una avería que pueda comprometer la seguridad, no se deberá conectar ninguna alimentación eléctrica al circuito hasta que se haya solucionado satisfactoriamente. Si la avería no puede corregirse de inmediato pero es necesario continuar con el funcionamiento, deberá utilizarse una solución temporal adecuada. Esto deberá notificarse al propietario del equipo para que todas las partes queden informadas.

Las comprobaciones iniciales de seguridad incluirán:

- Esos condensadores están descargados: esto debe hacerse de manera segura para evitar la posibilidad de chispas;
- Que no haya componentes eléctricos ni cableado bajo tensión expuestos durante la carga, recuperación o purga del sistema;
- Que exista continuidad en la conexión a tierra.

⚠ ¡ADVERTENCIA!

Para los modelos de 7000 BTU, Instale la unidad en habitaciones superiores a 4 m².

Para los modelos de 9000 BTU, Instale la unidad en habitaciones superiores a 8,8 m².

No instale la unidad en un lugar donde pueda producirse una fuga de gas inflamable.

ⓘ ¡NOTA!

El fabricante puede proporcionar otro ejemplo adecuado o información adicional sobre el olor del refrigerante.

VISTA GENERAL DEL PRODUCTO

DIAGRAMA DEL PRODUCTO

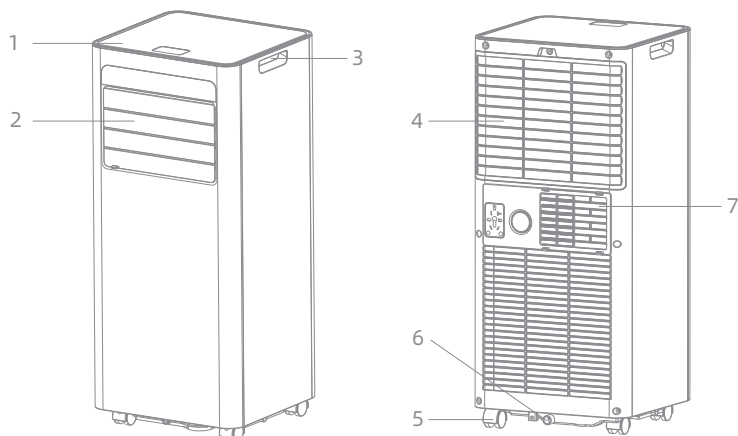

1	Panel de control	4	Entrada de aire con filtro de aire	6	Orificio de drenaje
2	Salida de aire con lamas ajustables	5	Rueda orientable	7	Salida de aire
3	Asa				

Nota: La apariencia es solo de referencia. Consulte el producto real para obtener información detallada.

CARACTERÍSTICAS

1. Confort 3 en 1: Combina modos de refrigeración, deshumidificación y ventilación en un diseño compacto de alta capacidad.
2. Flujo de aire confortable: Oscilación automática izquierda-derecha con lamas ajustables para una dirección de aire flexible.
3. Modo sueño: Funcionamiento silencioso diseñado para un uso cómodo por la noche.
4. Control inteligente: Pantalla LED con control táctil, mando a distancia LCD, control WIFI mediante aplicación móvil y temporizador de 24 horas.
5. Energéticamente eficiente y ecológico: Eficiencia energética de refrigeración clase A con refrigerante ecológico R290.
6. Fácil de mover e instalar: Diseño compacto con instalación sencilla y ruedas integradas para facilitar el desplazamiento.
7. Protección fiable: Sistema de autoevaporación, descongelación automática, apagado automático y protección contra sobrecargas.

INSTALACIÓN

DESEMBALAJE

- Desembale la caja y saque el aparato y los accesorios.
- Revise el dispositivo después sacarlo de la caja para comprobar si presenta algún daño o arañazo.
- Accesorios:
 1. Manguera de escape (diámetro \varnothing 150 mm, extendida 1500 mm, comprimida 240 mm)
 2. Conector de manguera
 3. Adaptador del kit de ventana
 4. Mando a distancia
 5. Tubo de agua (diámetro interior 16 mm, espesor de pared 1 mm, longitud 650 mm)
 6. Kit de ventana
 7. Tornillo mariposa
 8. Manual de usuario
 9. Batería

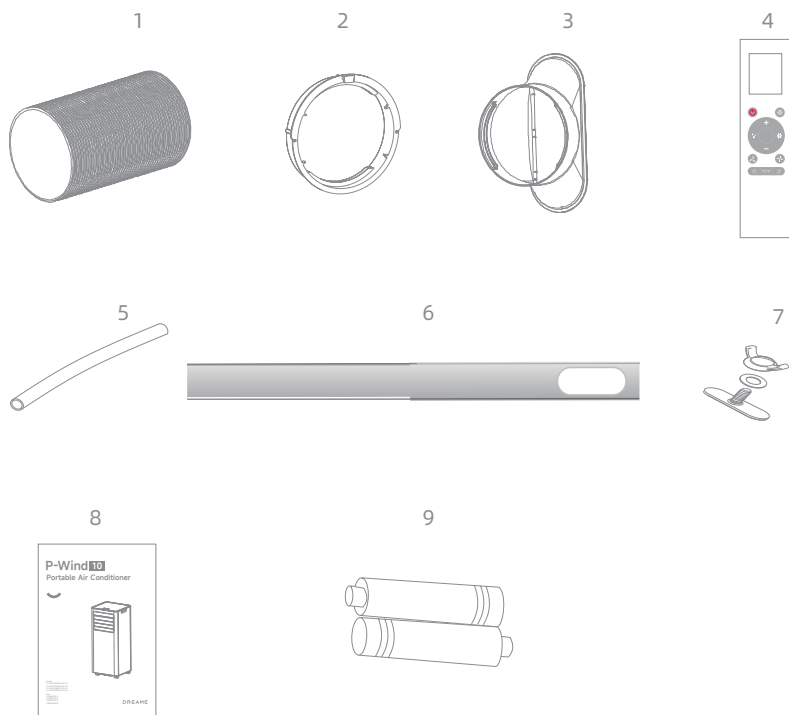

INSTALACIÓN

SELECCIONAR LA UBICACIÓN

- Si se ha inclinado más de 45°, deje la unidad en posición vertical durante al menos 24 horas antes de ponerla en marcha.
- Coloque la unidad sobre una superficie firme y nivelada en una zona con al menos 50 cm de espacio libre alrededor para permitir una correcta circulación del aire.
- No la utilice cerca de paredes, cortinas u otros objetos que puedan bloquear la entrada o la salida de aire. Mantenga la entrada y salida de aire libres de obstáculos.
- No instale nunca la unidad en lugares donde pueda estar expuesta a:
 1. Fuentes de calor como radiadores, rejillas de calefacción, estufas u otros productos que producen calor.
 2. Luz solar directa
 3. Vibración o choque mecánico
 4. Polvo excesivo
 5. Falta de ventilación, como en un armario o estantería
 6. Superficie irregular

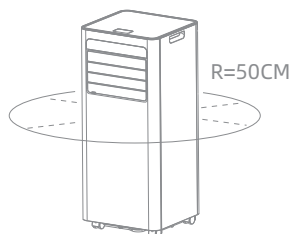

⚠ ¡ADVERTENCIA!

Para los modelos de 7000 BTU, Instale la unidad en habitaciones superiores a 4 m².
Para los modelos de 9000 BTU, Instale la unidad en habitaciones superiores a 8.8 m².
No instale la unidad en un lugar donde pueda producirse una fuga de gas inflamable.

📌 ¡NOTA!

El fabricante puede proporcionar otro ejemplo adecuado o información adicional sobre el olor del refrigerante.

FIJAR LA MANGUERA DE ESCAPE

El aire acondicionado debe ventilarse hacia el exterior para que el aire de escape pueda salir de la habitación, ya que proviene del aparato y contiene calor residual y humedad. No sustituya ni alargue la manguera de escape, ya que esto provocará una disminución de la eficiencia, incluso peor, puede apagar la unidad debido a la baja contrapresión.

Paso 1: Conecte el conector de la manguera a un extremo de la manguera de escape.

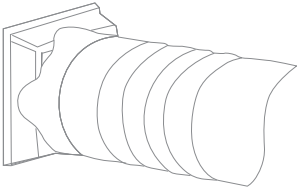

Paso 2: Conecte el adaptador del kit de ventana al otro extremo de la manguera de escape.

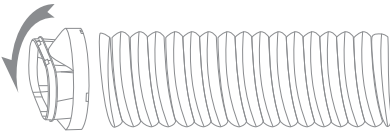

Paso 3: Extienda el kit de ventana ajustable a lo largo de toda la longitud de su ventana. Conecte la manguera de escape al kit de ventana.

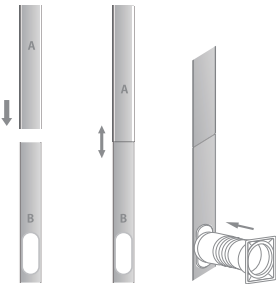

Paso 4: Cierre la ventana para asegurar el kit en su lugar. Debe sujetar firmemente el kit de ventana en su lugar y asegurarlo con cinta adhesiva si fuese necesario. Se recomienda que el espacio entre el adaptador y los laterales de la ventana esté sellado para lograr la máxima eficiencia.

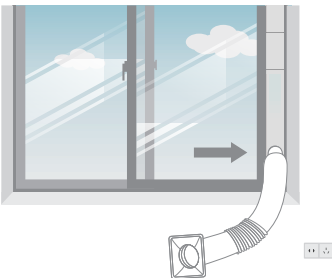

Paso 5: Conecte el conector de la manguera a la salida de aire de escape de la unidad.

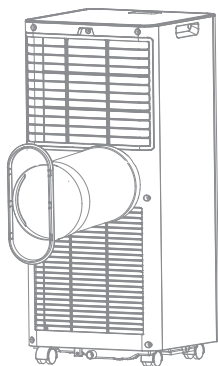

Paso 6: Ajuste la longitud del tubo de escape flexible y evite las curvas en el tubo. A continuación, coloque el aparato de aire acondicionado cerca de una toma de corriente.

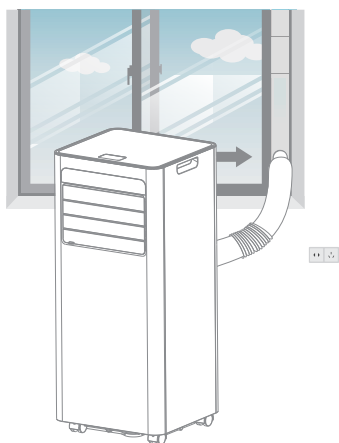

Paso 7: Ajuste la rejilla en la salida de aire y, a continuación, encienda la unidad.

FUNCIONAMIENTO

PANEL DE CONTROL Y PANTALLA

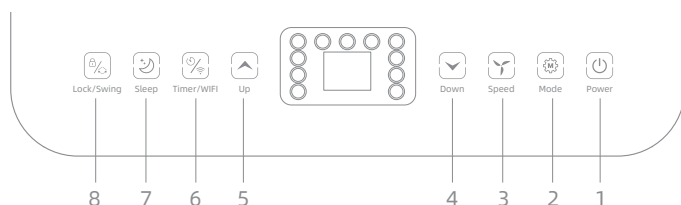

1	POWER (ENCENDIDO)	Pulse para encender o apagar la unidad.
2	MODE (MODO)	Pulse para cambiar el modo de funcionamiento entre ventilación, refrigeración y deshumidificación.
3	SPEED (VELOCIDAD)	Pulse para alternar la velocidad del ventilador entre HIGH y LOW.
4	DOWN (ABAJO)	Reduce la temperatura deseada (desde 32 °C a 16 °C) o el ajuste del temporizador.
5	UP (ARRIBA)	Aumenta la temperatura deseada (desde 16 °C a 32 °C) o el ajuste del temporizador.
6	TIMER (TEMPORIZADOR)/ WIFI (WIFI)	Establece un tiempo para que la unidad se inicie o detenga automáticamente. Mantenga pulsado este botón para iniciar la configuración de la red o desconectar el WIFI.
7	SLEEP (SUEÑO)	Pulse para activar o desactivar el modo sueño.
8	LOCK (BLOQUEO)/ Swing (Oscilación)	Pulse para activar el bloqueo infantil y la función de oscilación.

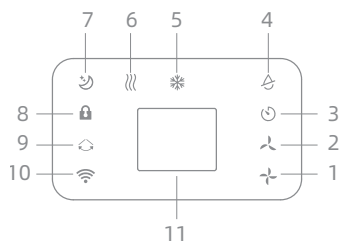

1	Alta velocidad del ventilador	2	Baja velocidad del ventilador	3	Temporizador
4	Modo deshumidificación	5	Modo de refrigeración	6	Modo ventilación
7	Modo Sueño	8	Bloqueo	9	Oscilación
10	WIFI	11	Ventana de visualización		

PANEL DE CONTROL Y PANTALLA

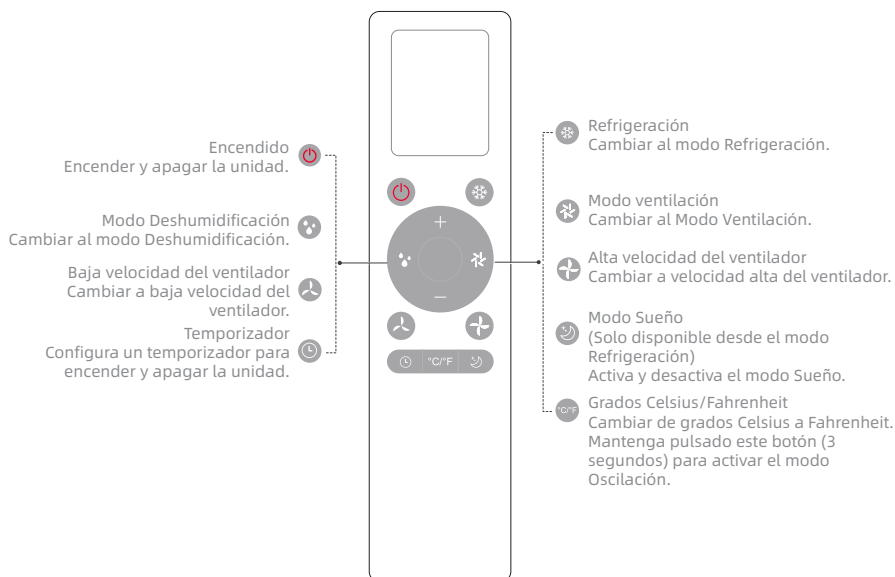

Nota:

1. Utilice el mando a distancia a una distancia máxima de 5 m (16 pies) desde la unidad, idealmente con un ángulo inferior a 45°.
2. Tipo de pilas: 2 pilas AAA.

FUNCIONAMIENTO

PUESTA EN MARCHA Y APAGADO

- Pulse el botón POWER (ENCENDIDO) para encender la unidad.
- Pulse el botón MODE (MODO) para seleccionar el modo de funcionamiento deseado.
- Pulse POWER (ENCENDIDO) de nuevo para apagar el equipo.

MODO DE FUNCIONAMIENTO

La unidad tiene cuatro modos de funcionamiento: Refrigeración, deshumidificación, ventilación y modo de sueño.

A. Enfriar su habitación

- Seleccione el modo de Refrigeración para bajar la temperatura de su habitación.
- Pulse el botón MODE (MODO) varias veces hasta que se ilumine el icono de Refrigeración.
- Pulse el botón UP(ARRIBA)/DOWN(ABAJO) para ajustar la temperatura que aparece en la pantalla. La temperatura se puede ajustar entre 16 °C y 32 °C.
- Pulse el botón SPEED (VELOCIDAD) varias veces hasta que se encienda el indicador de la velocidad del ventilador deseado.
- Para controlar la dirección del flujo de aire horizontalmente, ajuste las rejillas interiores a mano.

Nota: El aire acondicionado se detiene si la temperatura de la habitación es inferior a la temperatura seleccionada.

B. Ventilación de su habitación

- Pulse el botón MODE (MODO) varias veces hasta que se encienda el indicador de VENTILACIÓN.
- En modo ventilación, el aire de la habitación se recircula, pero no se enfría. Pulse varias veces el botón SPEED (VELOCIDAD) para seleccionar la velocidad del ventilador deseada.

C. Deshumidificación de su habitación

- Pulse el botón MODE (MODO) en el panel de control o en el mando a distancia hasta que se encienda el indicador de Deshumidificación. No se puede seleccionar la velocidad del ventilador. El usuario debe conectar la manguera a la salida de drenaje en la parte inferior de la unidad.

Nota: En este modo, la velocidad del ventilador cambia a baja velocidad y no se puede seleccionar.

D. Modo Sueño

- El modo Sueño se puede activar cuando está en modo Refrigeración.

En modo Refrigeración: Después de 1 hora, la temperatura preestablecida se incrementa en 1 °C; después de otra hora, la temperatura preestablecida se incrementará nuevamente en 1 °C.

FUNCIONAMIENTO

AJUSTE DEL TEMPORIZADOR (1 hora-24 horas)

El temporizador tiene dos modos de funcionamiento:

A. Para apagar (cuando está encendido)

- Pulse el botón TIMER (TEMPORIZADOR) para activar la función de temporizador.
- Pulse varias veces UP (ARRIBA)/DOWN (ABAJO) para ajustar el tiempo de retardo de apagado.

B. Para encender (cuando está apagado)

- Pulse el botón TIMER (TEMPORIZADOR) para activar la función de temporizador.
- Pulse varias veces UP (ARRIBA)/DOWN (ABAJO) para ajustar el tiempo de retardo de encendido.

Cancelar el temporizador: Pulse varias veces UP (ARRIBA)/DOWN (ABAJO) hasta que en la pantalla LED aparezca «00».

Nota: al pulsar POWER (ENCENDIDO) también saldrá de la configuración del temporizador.

DESCONGELACIÓN AUTOMÁTICA

Cuando la temperatura de la habitación es muy baja, puede formarse escarcha en el evaporador durante el funcionamiento. La unidad activará la descongelación automática y el LED del botón POWER (ENCENDIDO) parpadeará. La secuencia de control de descongelación es la siguiente:

Cuando la unidad funciona en modo Refrigeración o Deshumidificación, el sensor de temperatura ambiente detecta que la temperatura del serpentín del evaporador está por debajo de $-1\text{ }^{\circ}\text{C}$; entonces, el compresor dejará de funcionar durante 10 minutos o hasta que la temperatura del serpentín alcance los $7\text{ }^{\circ}\text{C}$, momento en el cual la unidad reiniciará el modo de Refrigeración.

PROTECCIÓN CONTRA SOBRECARGA

En caso de pérdida de energía, para proteger el compresor hay un retraso de 3 minutos antes de que el compresor se reinicie.

DRENAJE MANUAL

1. Cuando la máquina se detenga porque el depósito de agua esté lleno, desenchufe el cable de alimentación.

Notas: Por favor, mueva la máquina con cuidado para no derramar el agua de la bandeja de agua situada en la parte inferior de la unidad.

2. Coloque el recipiente de agua debajo de la salida lateral de agua, situada detrás de la unidad.

3. Retire el tapón de drenaje; el agua fluirá automáticamente al depósito de agua.

Notas:

- Coloque correctamente el tapón de agua.
 - Durante el drenaje, la unidad puede inclinarse ligeramente hacia atrás.
 - Si el depósito de agua no puede contener toda el agua, antes de que el depósito esté lleno, tape la salida de agua con el tapón de agua lo antes posible para evitar que el agua se derrame sobre el suelo o la alfombra.
4. Cuando se haya evacuado el agua, inserte el tapón de drenaje.

Notas: Reinicie la unidad después de instalar el tapón de agua y la tapa de drenaje; de lo contrario, el agua de condensación de la unidad se derramará en el suelo o en la alfombra.

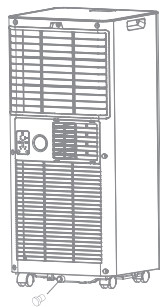

DRENAJE CONTÍNUO

El sistema de autoevaporación utiliza el agua recogida para enfriar las bobinas del condensador y obtener un rendimiento más eficiente. No es necesario vaciar el depósito de drenaje durante la operación de refrigeración, excepto en la operación de Deshumidificación y en condiciones de alta humedad. El agua de condensación se evapora en el condensador y se evacua a través del tubo de escape.

Para el funcionamiento continuo o sin supervisión en modo Deshumidificación, conecte la manguera de drenaje adjunta a la unidad. El agua de condensación puede fluir automáticamente hacia un cubo o desagüe por gravedad.

- Apague la unidad antes de manipular.
- Retire el tapón de la salida de agua y guárdelo en un lugar seguro.
- Conecte la manguera de desagüe de forma segura y correcta y asegúrese de que no esté doblada ni obstruida.
- Coloque la salida de la manguera sobre un desagüe o un cubo y asegúrese de que el agua pueda salir libremente de la unidad.
- No sumerja el extremo de la manguera en el agua; de lo contrario, puede causar una «barrera de aire» en la manguera.

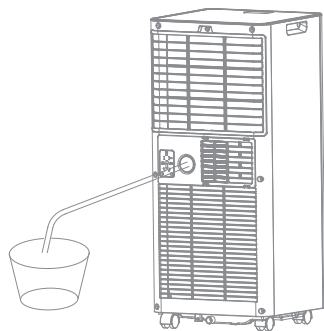

Para evitar derrames de agua:

- Ya que la presión negativa de la bandeja de drenaje del condensado es elevada, incline la manguera de desagüe hacia abajo, en dirección al suelo. Es apropiado que el grado de inclinación supere los 20 grados.
- Enderece la manguera para evitar que se formen trampas en ella.

LIMPIEZA Y MANTENIMIENTO

LIMPIEZA DEL FILTRO DE AIRE (cada dos semanas)

El polvo se acumula en el filtro y restringe el flujo de aire. El flujo de aire restringido reduce la eficiencia del sistema y, si se bloquea, puede causar daños en la unidad. El filtro de aire requiere una limpieza regular. El filtro de aire es extraíble para facilitar su limpieza. No utilice la unidad sin un filtro de aire, ya que el evaporador podría contaminarse.

1. Pulse el botón POWER (ENCENDIDO) para apagar la unidad y desenchufe el cable de alimentación.
2. Retire la malla del filtro de la unidad.
3. Utilice una aspiradora para extraer el polvo del filtro.
4. Dé la vuelta al filtro y enjuáguelo con agua corriente. Deje que el agua fluya a través del filtro en dirección contraria al flujo de aire. Déjelo a un lado y permita que el filtro se seque al aire por completo antes de volver a instalarlo.

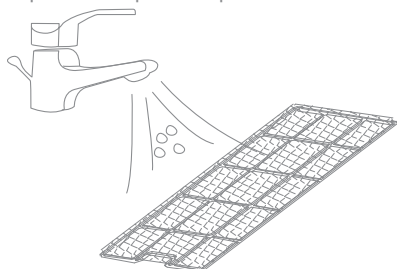

Apague la unidad y retire los filtros de aire.

Enjuague el filtro de aire con agua corriente.

▲ ¡ADVERTENCIA!

No toque la superficie del evaporador con las manos desprotegidas, ya que podría causar lesiones en los dedos.

LIMPIEZA DEL REFRIGERANTE

Medidas generales:

1. Gas/vapor más pesado que el aire. Puede acumularse en espacios confinados, especialmente a nivel del suelo o por debajo de él.
2. Elimine todas las posibles fuentes de ignición.
3. Utilice el equipo de protección personal (EPP) adecuado.
4. Evacúe al personal innecesario, aisle y ventile la zona.
5. No debe entrar en contacto con los ojos, la piel ni la ropa. No respire vapores ni gases.
6. Evite la entrada a alcantarillas y aguas públicas.
7. Detenga la fuente de la fuga, si es seguro hacerlo. Considere el uso de pulverización de agua para dispersar los vapores.
8. Aísle la zona hasta que el gas se haya disipado. Ventile el área y compruebe si hay gas antes de entrar. Póngase en contacto con las autoridades competentes tras un derrame.

RESOLUCIÓN DE PROBLEMAS

Síntoma	Inspección	Solución	
La unidad no funciona.	Asegúrese de que la conexión a la toma de corriente esté firmemente conectada.	Inserte el cable de alimentación de forma segura en la toma de corriente.	
	¿Se enciende el indicador del nivel de agua?	Vacíe la bandeja de drenaje retirando el tapón de goma.	
	Compruebe la temperatura ambiente.	El rango de temperatura de funcionamiento es de 16 a 35 °C.	
La unidad funciona con capacidad reducida.	Compruebe si el filtro de aire está sucio.	Limpié el filtro de aire cuando sea necesario.	
	Compruebe si el conducto de aire está bloqueado.	Para despejar el obstáculo.	
	Compruebe si la puerta o ventana de la habitación están abiertas.	Mantenga la puerta y las ventanas cerradas.	
	Compruebe si se ha seleccionado el modo de funcionamiento deseado y si la temperatura está correctamente ajustada.	Ajuste el modo y la temperatura en el punto adecuado según el manual. (Consulte la página 115)	
	La manguera de escape está desconectada.	Asegúrese de que la manguera de escape esté firmemente conectada.	
Fuga de agua	Desbordamiento al mover la unidad.	Vacíe el depósito de agua antes de transportar la unidad.	
	Compruebe si la manguera de desagüe está doblada o retorcida.	Enderece la manguera para evitar que se formen trampas.	
Ruido excesivo	Compruebe que la unidad esté colocada de forma segura.	Coloque la unidad sobre una superficie horizontal y firme.	
	Compruebe si hay piezas sueltas o que vibren.	Asegure y apriete las piezas.	
	El ruido suena como agua fluyendo.	El ruido proviene del flujo del refrigerante. Esto es normal.	
Códigos de error	E0	Fallos de comunicación entre la PCB principal y la PCB de visualización.	Compruebe el arnés de cableado de la PCB de visualización para detectar daños.
	E1	Fallo del sensor de temperatura ambiente.	Compruebe la conexión o reemplácela. Para limpiar o reemplazar el sensor de temperatura.
	E2	Fallos del sensor de temperatura del serpentín de intercambio de calor.	Compruebe la conexión o reemplácela. Para limpiar o reemplazar el sensor de temperatura.
	Ft	Alarma de nivel alto de agua de condensación.	Vacíe la bandeja de drenaje retirando el tapón de goma.

ELIMINACIÓN DEL PRODUCTO

ALMACENAMIENTO

Almacenamiento a largo plazo: si no va a utilizar la unidad durante un período prolongado (más de unas semanas), es recomendable limpiar la unidad y secarla completamente. Por favor, guarde la unidad siguiendo los siguientes pasos:

1. Desenchufe la unidad y retire la manguera de escape y el kit de ventana. Guárdelos con la unidad.
2. Drene el agua restante de la unidad.
3. Limpie el filtro y déjelo secar completamente en un área sombreada.
4. Vuelva a instalar el filtro en su posición.
5. La unidad debe mantenerse en posición vertical durante el almacenamiento.
6. Preservar la máquina en un lugar interior ventilado, seco, con gas no corrosivo y seguro.

▲ ¡ATENCIÓN!

El evaporador dentro de la máquina debe secarse antes de empaquetar la unidad para evitar daños en los componentes y la formación de moho. Desenchufe la unidad y colóquela en un espacio abierto y seco durante varios días para que se seque. Otra forma de secar la unidad es encender la máquina, ajustarla al modo de ventilación de baja velocidad y mantener este estado hasta que la tubería de drenaje esté seca, para mantener el interior del equipo en un estado seco y evitar que se forme moho.

RECICLAJE

Esta marca indica que este producto no debe desecharse junto con otros residuos domésticos en toda la UE. Para evitar posibles daños al medio ambiente o a la salud humana por la eliminación incontrolada de residuos, recíclelos de manera responsable para fomentar la reutilización sostenible de los recursos materiales. Para devolver su dispositivo usado, utilice los sistemas de devolución y recogida o contacte con el distribuidor donde adquirió el producto.

Pueden llevarse este producto para reciclarlo de un modo seguro para el medio ambiente.



Reciclaje de las pilas

No deseches las pilas usadas junto con los residuos domésticos. Llévelos a un punto de recogida/eliminación adecuado.



CONEXIÓN WIFI

GUÍA DE CONFIGURACIÓN DE LA RED

Por favor, escanee el código QR de la unidad principal para descargar la aplicación móvil más reciente.

Precauciones de uso:

1. Para utilizar la función WIFI del dispositivo debe instalar la aplicación en el teléfono móvil.
2. Esta interfaz de usuario es una versión universal. Algunos aires acondicionados no disponen de ciertas funciones de esta interfaz. Consulte las funciones reales del aire acondicionado que ha comprado. Abra la aplicación y, en el centro de la pantalla, toque el botón de QR code connection/Add manually. Si elige la conexión mediante código QR, escanee el código QR del aire acondicionado y siga las instrucciones para añadir el dispositivo. Si elige añadir manualmente, seleccione el producto correcto del aire acondicionado en la página «Add Device» y siga las instrucciones en pantalla para completar la configuración de la red.
3. Mantenga pulsado el botón del temporizador durante 5 segundos y el dispositivo entrará en modo de configuración de red. Durante el proceso de conexión del aire acondicionado, el icono WIFI parpadeando lentamente indica que el punto de acceso de la aplicación está activo; el icono WIFI parpadeando rápidamente indica que el aire acondicionado se está conectando a la red; el icono Wi-Fi fijo indica que la conexión WIFI se ha establecido y reportado correctamente.
4. Si el router está dañado o se cambia su nombre o contraseña, debe reiniciar el aire acondicionado, eliminar el aire acondicionado existente de la lista de dispositivos del teléfono y, a continuación, volver a configurar el aire acondicionado usando el teléfono.
5. Debido a las continuas actualizaciones de la versión del software, las imágenes y las instrucciones de operación en este manual de usuario pueden diferir ligeramente de la interfaz y las operaciones reales; por favor, consulte el producto real.

CONEXIÓN WIFI

1. Descargue e instale la aplicación escaneando el código QR a la derecha o busque «DREAME» en la App Store para descargar e instalar la aplicación.



2. Add device

Escaneando para conectar (escanee el código QR en la unidad principal) o añadiendo manualmente (seleccione manualmente el modelo del producto).



No hay dispositivo

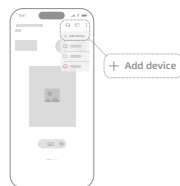

Dispositivo presente

3. Device network connection guide

Siga las indicaciones del asistente de la aplicación para conectar el dispositivo a la red y completar la configuración de la red del dispositivo.



Consulte el manual de usuario electrónico en la aplicación Dreame.

TARJETA DE GARANTÍA

CERTIFICADO DE GARANTÍA

¡Gracias por comprar nuestro producto!

Haremos todo lo posible para ofrecerle un buen servicio.

Este producto ofrece un período de garantía conforme a los requisitos legales y normativos del lugar de venta. Los defectos que ocurran dentro de este período de garantía en condiciones de uso y cuidado normales podrán recibir el servicio de garantía correspondiente. Además de la garantía legal, le ofrecemos una garantía comercial ampliada de tres años. Los defectos que ocurran dentro del período de garantía comercial ampliada en condiciones normales de uso y cuidado podrán recibir servicio de reparación gratuito. Si su producto se avería o tiene dificultades para usarlo y necesita asistencia, contacte también con los distribuidores locales o con el centro de servicio autorizado para obtener ayuda.

LA GARANTÍA NO CUBRE

1. Cualquier producto que no haya sido instalado, utilizado o mantenido de acuerdo con las instrucciones de funcionamiento del fabricante proporcionadas con el producto.
2. Cualquier daño accidental, daño debido a un manejo inadecuado o abuso, falta de cuidado razonable, manipulación o intento de reparación por personas no autorizadas.
3. Cualquier fluctuación en la tensión o modificación/ajustes realizados para cumplir con los requisitos locales de tensión, el sistema de transmisión y otras normas de seguridad o técnicas.

POR FAVOR, CONTACTE

Distribuidor oficial donde compró el producto, o

- Correo electrónico: aftersales@dreame.tech

- Teléfono de servicio:

Reino Unido: <+44 808 502 1616> Horas: Lun-Dom 09:00-18:00;

España: <+34 900 759 957> Horas: Lun-Dom 9:00-18:00 CET;

Italia: <+39 800 939215> Horas: Lun-Vie 9:00-21:00 CET; Sáb-Dom 9:00-18:00 CET;

Francia: <+33 805 980353> Horas: Lun-Vie 9:00-21:00 CET; Sáb-Dom 9:00-18:00 CET;

Alemania: <+49 800 000 1747> Horas: Lun-Vie 9:00-21:00 CET; Sáb-Dom 9:00-18:00 CET.

- Sitio web: <https://global.dreametech.com/>



CONTÁCTENOS

Notas: Conserve correctamente la garantía adjunta al producto, ya que deberá completarla específicamente antes de contactar con el Servicio de Atención al Cliente de Dreame.

TARJETA DE GARANTÍA

INFORMACIÓN DEL PRODUCTO

Número de modelo:

Número de serie:

Fecha de compra:

Sello del distribuidor:

DATOS DEL CLIENTE

Nombre:

Dirección:

Núm. Tel.:

Tel. Móvil:

Correo electrónico:

ÍNDICE

ANTES DE COMEÇAR	124
PARA SUA SEGURANÇA	126
APRESENTAÇÃO DO PRODUTO	131
INSTALAÇÃO	132
OPERAÇÃO	136
LIMPEZA E MANUTENÇÃO	141
RESOLUÇÃO DE PROBLEMAS	142
DESCOMISSIONAMENTO	144
LIGAÇÃO WI-FI	145
CARTÃO DE GARANTIA	Anexo 147

ANTES DE COMEÇAR

DESCRIÇÃO DO PRODUTO

Os nossos aparelhos de ar condicionado portáteis potentes são soluções de refrigeração excelentes para divisões individuais e criam um ambiente confortável no seu espaço. Também dispõem de função de ventilação e desumidificação para a circulação do ar e a remoção de humidade. São sistemas autónomos que não requerem qualquer instalação permanente, permitindo que os mova para o espaço onde são mais necessários. São utilizados frequentemente em cozinhas, residências temporárias, salas de computadores, garagens e muitos outros locais onde a instalação da unidade externa do ar condicionado seja limitada.

O R290, amigo do ambiente, é utilizado como refrigerante. O R290 não prejudica a camada de ozono (ODP), apresenta um efeito de estufa (GWP) negligenciável e está disponível em todo o mundo. Devido às suas propriedades eficientes do ponto de vista energético, o R290 é particularmente adequado como líquido refrigerante para esta aplicação. Devem ser tomadas precauções especiais devido à elevada inflamabilidade do líquido refrigerante.

SÍMBOLOS DA UNIDADE E DO MANUAL DO UTILIZADOR



A3

Esta unidade utiliza um refrigerante inflamável. Se o refrigerante vazar e entrar em contacto com fogo ou com uma parte aquecida, criará um gás nocivo e um risco de incêndio.



Leia atentamente o MANUAL DO UTILIZADOR antes de utilizar.



Mais informações estão disponíveis no MANUAL DO UTILIZADOR, MANUAL DE MANUTENÇÃO e similares.



O pessoal de assistência técnica deve ler atentamente o MANUAL DO UTILIZADOR e o MANUAL DE MANUTENÇÃO antes da utilização.

ANTES DE COMEÇAR

O SEGUINTE DEVE SEMPRE SER OBSERVADO PARA EFEITOS DE SEGURANÇA

- Este aparelho destina-se a ser utilizado por utilizadores especializados ou com formação em lojas, na indústria ligeira e em explorações agrícolas, ou para uso comercial por pessoas não especializadas.
- Este aparelho pode ser utilizado por crianças com idade igual ou superior a 8 anos e por pessoas com capacidades físicas, sensoriais ou mentais reduzidas ou com falta de experiência e conhecimento, desde que tenham recebido supervisão ou instruções sobre a utilização do aparelho de forma segura e compreendam os perigos envolvidos. As crianças não devem brincar com o aparelho. A limpeza e a manutenção do utilizador não devem ser feitas por crianças sem supervisão.
- A unidade foi concebida apenas para ser utilizada com gás R-290 (propano) como líquido refrigerante designado.
- O circuito de líquido refrigerante está vedado. Apenas um técnico qualificado deve tentar realizar a manutenção!
- Não liberte o refrigerante para a atmosfera.
- O R-290 (propano) é inflamável e mais pesado do que o ar.
- Acumula-se primeiro nas áreas baixas, mas pode circular com as ventoinhas.
- Se houver gás propano presente ou mesmo suspeito, não permita que pessoal sem formação tente encontrar a causa.
- O gás propano utilizado na unidade não tem odor.
- A ausência de odor não indica a ausência de uma fuga de gás.
- Se for detetada uma fuga, evacue imediatamente todas as pessoas da loja, areje o espaço e contacte o corpo de bombeiros local a informar que ocorreu uma fuga de propano.
- Não deixe ninguém entrar na sala até chegar um técnico de assistência qualificado e informar que é seguro regressar à mesma.
- Não devem ser utilizadas chamas abertas, cigarros ou outras potenciais fontes de ignição no interior ou na proximidade das unidades.
- Os componentes são concebidos para propano e não são inflamáveis nem produzem faíscas. Os componentes só devem ser substituídos por componentes de reparação idênticos.

O INCUMPRIMENTO DESTA AVISO PODE RESULTAR EM EXPLOÇÃO, MORTE, FERIMENTOS E DANOS MATERIAIS.

PARA SUA SEGURANÇA

AVISO

A sua segurança é o mais importante para nós!

Leia atentamente este manual e compreenda-o completamente antes de utilizar o seu aparelho. As condutas ligadas a um aparelho não devem conter uma fonte potencial de ignição;

Precauções tomadas para evitar vibrações ou pulsações excessivas nas tubagens de refrigeração; os dispositivos de proteção, as tubagens e os acessórios devem ser protegidos, tanto quanto possível, contra efeitos ambientais adversos, por exemplo, o perigo de acumulação e congelação de água nos tubos de descarga ou a acumulação de sujidade e detritos;

É prevista a expansão e contração de secções longas de tubagem;

Tubagens em sistemas de refrigeração concebidas e instaladas para minimizar a probabilidade de choques hidráulicos danificarem o sistema;

Válvulas solenóides posicionadas corretamente na tubagem para evitar choques hidráulicos e não bloquear o líquido refrigerante, a menos que seja previsto um alívio adequado;

Tubos e componentes de aço protegidos contra a corrosão com um revestimento antiferrugem antes de aplicar qualquer isolamento.

PRECAUÇÕES OPERACIONAIS

AVISO – para reduzir o risco de incêndio, choque elétrico ou ferimentos em pessoas ou danos materiais:

- Deixe o ar condicionado portátil na posição vertical durante pelo menos 24 horas antes de o ligar.
- Se o cabo de alimentação estiver danificado, deve ser substituído pelo fabricante, pelo seu agente ou por pessoas igualmente qualificadas para evitar qualquer perigo. O aparelho deve ser desligado da fonte de alimentação durante a manutenção.
- Utilize sempre a unidade com uma fonte de alimentação com a mesma tensão, frequência e classificação indicadas na placa de identificação do produto.
- Utilize sempre uma tomada com ligação à terra.
- Desligue o cabo de alimentação durante a limpeza ou quando não estiver em utilização.
- Não utilize com as mãos molhadas. Evite verter água sobre a unidade.
- Não mergulhe nem exponha a unidade à chuva, humidade ou a qualquer outro líquido.
- Não deixe a unidade a funcionar sem vigilância. Não incline nem vire a unidade.
- Não desligue a unidade da tomada enquanto estiver em funcionamento.
- Não desligue a ficha da tomada puxando o cabo de alimentação.
- Não utilize uma extensão elétrica nem um adaptador.

PARA SUA SEGURANÇA

PRECAUÇÕES OPERACIONAIS

- Não coloque objetos sobre a unidade.
 - Não suba nem se sente na unidade.
 - Não insira os dedos ou outros objetos na saída de ar.
 - Não toque na entrada de ar nem nas aletas de alumínio da unidade.
 - Não utilize a unidade se esta tiver caído, estiver danificada ou apresentar sinais de avaria.
 - Não limpe o aparelho com produtos químicos.
 - Mantenha a unidade afastada do fogo, objetos inflamáveis ou explosivos.
 - A unidade deve ser instalada de acordo com os regulamentos nacionais para instalações elétricas.
 - Não utilize meios para acelerar o processo de descongelamento ou para limpar, exceto os recomendados pelo fabricante.
 - O aparelho deve ser guardado numa divisão sem fontes de ignição em funcionamento contínuo (por exemplo: chamas abertas, um aparelho a gás em funcionamento ou um aquecedor elétrico em funcionamento).
 - O aparelho deve ser guardado de forma a evitar danos mecânicos.
 - Não perfure nem queime, mesmo após a utilização.
 - Tenha em atenção que os refrigerantes podem não ter odor.
 - As canalizações devem ser protegidas contra danos físicos e não devem ser instaladas em espaços não ventilados com menos de 8,6 m² para modelos de 9000 BTU. Instale a unidade em divisões com mais de 4 m² para modelos de 7000 BTU.
 - Deve ser cumprida a legislação nacional relativa a gases.
 - Mantenha todas as aberturas de ventilação necessárias desobstruídas.
 - O aparelho deve ser guardado numa área bem ventilada, cujo tamanho corresponda à área da divisão especificada para a operação.
 - ▲ Qualquer pessoa que trabalhe num circuito de refrigeração ou que proceda à abertura desse circuito deve ter um certificado válido e em vigor, emitido por uma entidade de avaliação acreditada pela indústria, que a credencie a manusear líquidos refrigerantes com segurança, de acordo com uma especificação de avaliação reconhecida pela indústria.
 - ▲ A manutenção só deve ser realizada conforme recomendado pelo fabricante do equipamento. A manutenção e as reparações que exijam a assistência de outros técnicos qualificados devem ser realizadas sob a supervisão de uma pessoa competente na utilização uso de refrigerantes inflamáveis.
- Se não entender alguma coisa ou precisar de ajuda, contacte o revendedor.

PARA SUA SEGURANÇA

PRECAUÇÕES DE SEGURANÇA DURANTE A MANUTENÇÃO

Siga estas advertências quando realizar os seguintes procedimentos durante a manutenção de um aparelho com R290.

1. Verificações da área

Antes de começar a trabalhar em sistemas que contêm refrigerantes inflamáveis, é necessário realizar verificações de segurança para garantir que o risco de ignição é minimizado. Para a reparação do sistema de refrigeração, as seguintes precauções devem ser respeitadas antes de realizar trabalhos no sistema.

2. Procedimento de trabalho

O trabalho deve ser realizado de acordo com um procedimento controlado, de forma a minimizar o risco de presença de gases ou vapores inflamáveis durante a realização do trabalho.

3. Área de trabalho geral

O pessoal de manutenção e qualquer pessoa que trabalhe na área local devem ser informados sobre a natureza do trabalho a ser realizado. Deve evitar-se trabalhos em espaços confinados. A área à volta do espaço de trabalho deve ser isolada. Assegure-se de que as condições no local são seguras através do controlo de materiais inflamáveis.

4. Verificação de presença de refrigerante

A área deve ser verificada com um detetor de fugas de refrigerante apropriado antes e durante o trabalho, para garantir que o técnico está ciente de atmosferas potencialmente inflamáveis. Certifique-se de que o equipamento de deteção de fugas utilizado é adequado para refrigerantes inflamáveis, ou seja, não produz faíscas, está devidamente selado ou é intrinsecamente seguro.

5. Presença de extintor de incêndio

Se for realizado qualquer trabalho a quente no equipamento de refrigeração ou em qualquer peça associada, deverá estar disponível um equipamento de extinção de incêndios adequado. Tenha um extintor de incêndio de pó químico seco ou de CO₂ próximo da zona de carregamento.

6. Nenhuma fonte de ignição

Nenhuma pessoa que realize trabalhos relacionados com sistemas de refrigeração que envolvam a exposição de qualquer tubagem que contenha ou tenha contido refrigerante inflamável deve utilizar quaisquer fontes de ignição que possam levar a riscos de incêndio ou explosão. Todas as fontes de ignição possíveis, incluindo o fumo de cigarros, devem ser mantidas a uma distância suficiente do local de instalação, reparação, remoção e eliminação, durante as quais o refrigerante inflamável pode ser libertado para o espaço circundante. Antes do início dos trabalhos, a área à volta do equipamento deve ser inspecionada para garantir que não existem perigos inflamáveis nem riscos de ignição. Devem ser afixados sinais de “Proibido Fumar”.

7. Área ventilada

Certifique-se de que a área está ao ar livre ou devidamente ventilada antes de abrir o sistema ou de realizar quaisquer trabalhos a quente. Deve manter-se um grau de ventilação durante o período em que os trabalhos forem realizados. A ventilação deve dispersar com segurança qualquer refrigerante libertado e, de preferência, expeli-lo para o exterior, para a atmosfera.

8. Verificações do equipamento de refrigeração

Quando substituir componentes elétricos, os mesmos devem ser adequados ao fim a que se destinam e corresponder às especificações corretas. As instruções de manutenção e assistência técnica do fabricante deve ser seguidas em todos os momentos. Em caso de dúvida, consulte o departamento técnico do fabricante para assistência.

As seguintes verificações devem ser aplicadas a instalações que utilizam refrigerantes inflamáveis:

- O tamanho da carga é adequado para o tamanho da divisão onde estão instaladas as peças que contêm refrigerante;
- O equipamento e as saídas de ventilação estão a funcionar corretamente e não estão obstruídos;
- Se estiver a ser utilizado um circuito de refrigeração indireto, o circuito secundário deve ser verificado quanto à presença de refrigerante;
- As marcações no equipamento continuam visíveis e legíveis. As marcações e os sinais ilegíveis devem ser corrigidos;
- A tubagem de refrigeração ou os componentes estão instalados numa posição em que é improvável que fiquem expostos a qualquer substância que possa corroer componentes que contenham refrigerante, a menos que os componentes sejam construídos com materiais intrinsecamente resistentes à corrosão ou estejam devidamente protegidos contra a corrosão.

9. Verificações dos dispositivos elétricos

A reparação e a manutenção dos componentes elétricos devem incluir verificações de segurança iniciais e procedimentos de inspeção dos componentes. Se houver uma avaria que possa comprometer a segurança, não deve ser ligada qualquer alimentação elétrica ao circuito até que a avaria seja resolvida satisfatoriamente. Se a avaria não puder ser corrigida imediatamente, mas for necessário continuar a operação, deve ser utilizada uma solução temporária adequada. Isto deve ser comunicado ao proprietário do equipamento para todas as partes estejam informadas.

As verificações iniciais de segurança a incluir devem garantir que:

- Os condensadores estão descarregados: isto deve ser feito de forma segura para evitar a possibilidade de faíscas;
- Que não há componentes elétricos com tensão nem cablagem exposta durante o carregamento, recuperação ou purga do sistema;
- Que há continuidade da ligação à terra.

⚠ AVISO!

Instale a unidade em divisões com mais de 4 m² para modelos de 7000 BTU.
Instale a unidade em divisões com mais de 8,8 m² para modelos de 9000 BTU.
Não instale a unidade num local onde possa haver fuga de gás inflamável.

📌 NOTA!

O fabricante pode dar outro exemplo adequado ou mais informações sobre o odor do líquido refrigerante.

APRESENTAÇÃO DO PRODUTO

DIAGRAMA DO PRODUTO

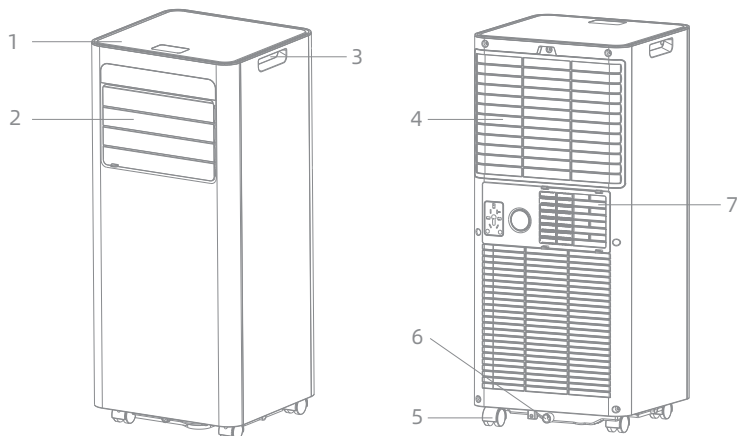

1	Painel de controlo	4	Entrada de ar com filtro de ar	6	Orifício de drenagem
2	Saída de ar com grelha ajustável	5	Rodízio	7	Exaustão de ar
3	Puxador				

Nota: A imagem é apenas para referência. Consulte o produto real para obter informação detalhada.

CARACTERÍSTICAS

1. Conforto 3 em 1: Combina os modos de arrefecimento, desumidificação e ventilação num design compacto, com uma capacidade elevada.
2. Fluxo de ar confortável: Oscilação automática da esquerda para a direita com aletas ajustáveis para direcionar o ar de forma flexível.
3. Modo de dormir: Funcionamento silencioso concebido para uma utilização confortável durante a noite.
4. Controlo inteligente: Visor LED de controlo tátil, comando remoto LCD, controlo da aplicação via Wi-Fi e temporizador de 24 horas.
5. Eficiente em termos energéticos e ecológico: Eficiência energética de arrefecimento de classe A com refrigerante ecológico R290.
6. Mobilidade e instalação fáceis: Design compacto, configuração fácil e rodízios integrados para facilitar o movimento.
7. Proteção fiável: Sistema de evaporação automática, descongelamento automático, desligamento automático e proteção contra sobrecarga.

INSTALAÇÃO

DESEMBALAGEM

- Desembale a caixa e retire o aparelho e os acessórios.
- Inspeccione o dispositivo após a desembalagem para verificar a existência de quaisquer danos ou riscos.
- Acessórios:
 1. Mangueira de exaustão (diâmetro \varnothing 150 mm, extensão 1500 mm, compressão 240 mm)
 2. Conector da mangueira
 3. Adaptador do kit de janela
 4. Controlo remoto
 5. Tubo de água (diâmetro interior 16 mm, espessura da parede 1 mm, comprimento 650 mm)
 6. Kit de janela
 7. Parafuso borboleta
 8. Manual do utilizador
 9. Bateria

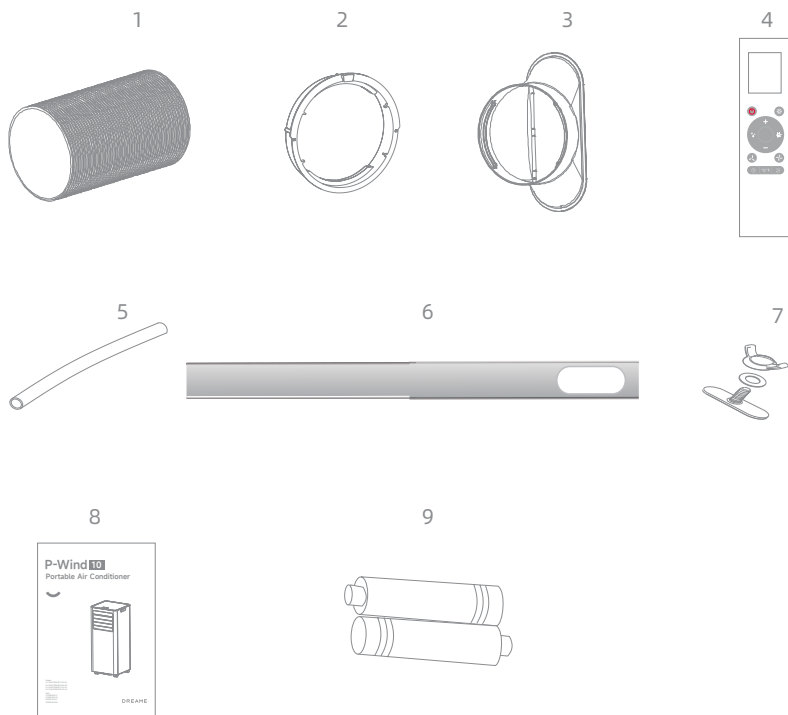

INSTALAÇÃO

ESCOLHA A SUA LOCALIZAÇÃO

- Se inclinar a unidade mais de 45°, deixe-a ficar na posição vertical durante pelo menos 24 horas antes de a ligar.
- Coloque a unidade numa superfície firme e nivelada, numa área com pelo menos 50 cm de espaço livre à sua volta para permitir uma circulação de ar adequada.
- Não utilize perto de paredes, cortinas ou outros objetos que possam bloquear a entrada e a saída de ar. Mantenha a entrada e a saída de ar desobstruídas.
- Nunca instale a unidade onde possa estar sujeita a:
 1. Fontes de calor, como radiadores, grelhas de aquecimento, fogões ou outros produtos que produzem calor.
 2. Luz solar direta
 3. Vibração mecânica ou choque
 4. Excesso de pó
 5. Falta de ventilação, como em armários ou estantes
 6. Superfície desnivelada

▲ AVISO!

Instale a unidade em divisões com mais de 4 m² para modelos de 7000 BTU.

Instale a unidade em divisões com mais de 8,8 m² para modelos de 9000 BTU.

Não instale a unidade num local onde possa haver fuga de gás inflamável.

📌 NOTA!

O fabricante pode dar outro exemplo adequado ou mais informações sobre o odor do líquido refrigerante.

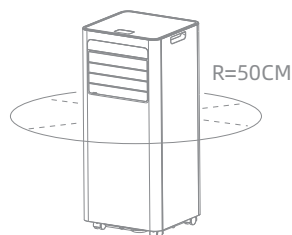

LIGAR A MANGUEIRA DE EXAUSTÃO

O ar condicionado deve ser ventilado para o exterior para que o ar de exaustão possa sair da divisão, pois este ar proveniente do aparelho contém calor e humidade residuais. Não substitua nem aumente a mangueira de exaustão, pois isso resultará na diminuição da eficiência, e pior, no desligamento da unidade devido à baixa pressão de retorno.

Passo 1: Ligue o conector da mangueira a uma extremidade da mangueira de exaustão.

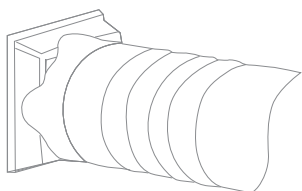

Passo 2: Ligue o adaptador do kit de janela à outra extremidade da mangueira de exaustão.

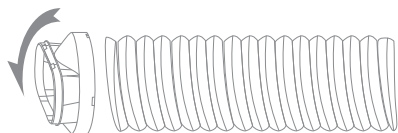

Passo 3: Ajuste o kit de janela ao comprimento da sua janela. Ligue a mangueira de exaustão ao kit de janela.

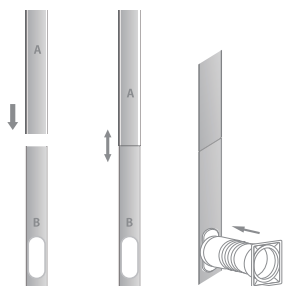

Passo 4: Feche a janela para fixar o kit no lugar. É necessário manter o kit de janela firmemente no lugar. Fixe o kit de janela com fita adesiva, se necessário. Recomenda-se que o espaço entre o adaptador e os lados da janela seja vedado para máxima eficiência.

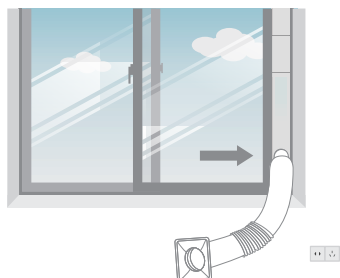

Passo 5: Ligue o conector da mangueira à saída de ar de exaustão da unidade.

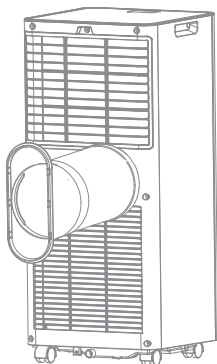

Passo 6: Ajuste o comprimento da mangueira de exaustão flexível e evite dobrar a mangueira.

Em seguida, coloque o ar condicionado perto de uma tomada elétrica.

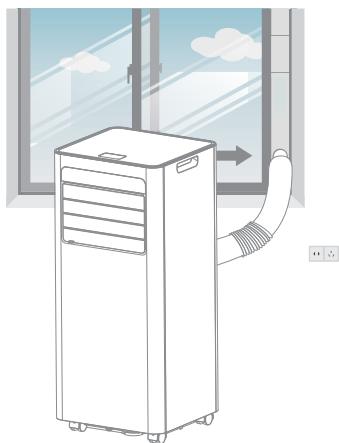

Passo 7: Ajuste a aleta na saída de ar e depois ligue a unidade.

OPERAÇÃO

PAINEL DE CONTROLO E VISOR

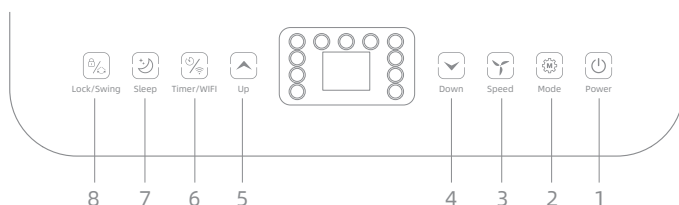

1	POWER (LIGAR/ DESLIGAR)	Prima para ligar ou desligar o aparelho.
2	MODE (MODO)	Botão de modo Prima para alternar entre o modo de funcionamento de ventilação, arrefecimento e desumidificação.
3	SPEED (VELOCIDADE)	Prima para alternar entre a velocidade do ventilador ALTA e BAIXA.
4	DOWN (PARA BAIXO)	Diminui a temperatura desejada (32 °C~16 °C) ou a definição do temporizador.
5	UP (PARA CIMA)	Aumenta a temperatura desejada (16 °C~32 °C) ou a definição do temporizador.
6	TIMER/WIFI (TEMPORIZADOR/ WI-FI)	Define uma hora para a unidade ligar ou desligar automaticamente. Prima longamente este botão para iniciar a configuração da rede ou para desligar o WI-FI.
7	SLEEP (DORMIR)	Prima para ligar ou desligar o modo de dormir.
8	LOCK/Swing (BLOQUEIO/ Oscilação)	Prima para alternar entre o bloqueio infantil e a função de oscilação.

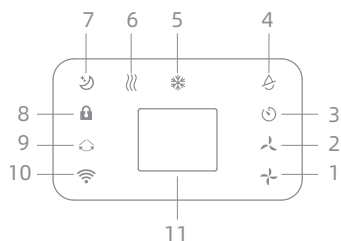

1	Velocidade do ventilador alta	2	Velocidade do ventilador baixa	3	Temporizador
4	Modo de desumidificação	5	Modo de arrefecimento	6	Modo de ventilação
7	Dormir	8	Bloqueio	9	Oscilação
10	WI-FI	11	Janela de visualização		

PAINEL DE CONTROLO E VISOR

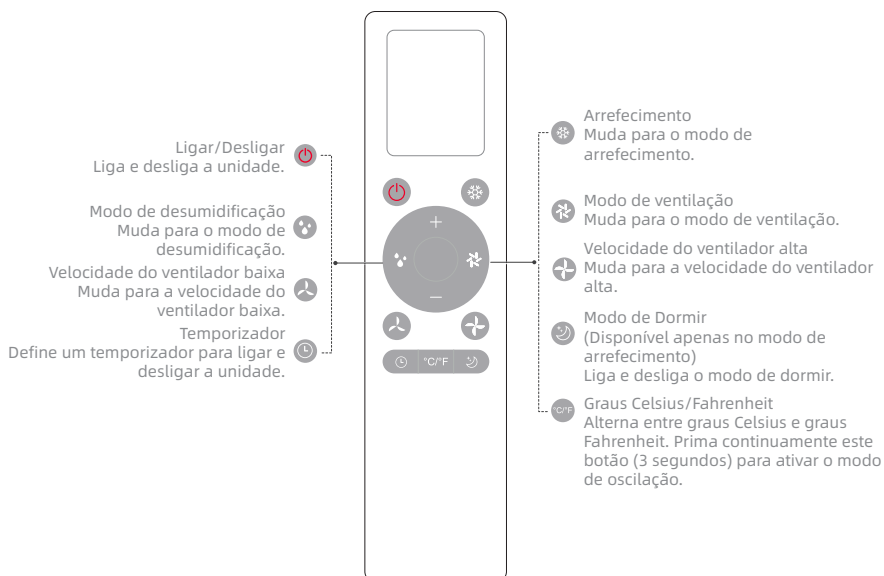

Nota:

1. Utilize o controlo remoto a uma distância máxima de 5 m (16 pés) da unidade, idealmente num ângulo inferior a 45°.
2. Tipo de bateria: 2 pilhas AAA.

OPERAÇÃO

ARRANQUE E DESLIGAMENTO

- Prima POWER (LIGAR/DESLIGAR) para ligar a unidade.
- Prima o botão MODE (MODO) para seleccionar o modo de funcionamento pretendido.
- Prima novamente POWER (LIGAR/DESLIGAR) para desligar a unidade.

MODO DE FUNCIONAMENTO

A unidade tem quatro modos de funcionamento: Arrefecimento, desumidificação, ventilação e dormir.

A. Arrefecer a divisão

- Selecione o modo de arrefecimento para baixar a temperatura na divisão.
- Prima repetidamente o botão MODE (MODO) até acender o indicador de arrefecimento.
- Prima o botão para cima/para baixo para ajustar a temperatura apresentada no visor. A temperatura pode ser definida entre 16 °C e 32 °C.
- Prima repetidamente o botão SPEED (VELOCIDADE) até acender o indicador da velocidade do ventilador pretendida.
- Para controlar a direcção do fluxo de ar horizontalmente, ajuste a aleta interior manualmente.

Nota: O ar condicionado para se a temperatura ambiente for inferior à temperatura seleccionada.

B. Ventilar a divisão

- Prima repetidamente o botão MODE (MODO) até acender o indicador de ventilação.
- No modo de ventilação, o ar da divisão circula, mas não é arrefecido.
Prima repetidamente o botão SPEED (VELOCIDADE) para seleccionar a velocidade do ventilador conforme pretendido.

C. Desumidificar a divisão

- Prima o botão MODE (MODO) no painel de controlo ou no controlo remoto e o indicador de desumidificação acende-se. A velocidade do ventilador não pode ser seleccionada. O utilizador deve ligar a mangueira à saída de drenagem na parte inferior da unidade.

Nota: Neste modo, a velocidade do ventilador muda para a velocidade baixa e não pode ser seleccionada.

D. Modo de dormir

- O modo de dormir pode ser ligado quando está no modo de arrefecimento.
No modo de arrefecimento: Após 1 hora, a temperatura predefinida aumenta 1 °C, após outra hora, a temperatura predefinida aumenta novamente 1 °C.

OPERAÇÃO

DEFINIÇÃO DO TEMPORIZADOR (1-24 horas)

O temporizador tem duas formas de funcionamento:

A. Para desligar (quando ligado)

- Prima a tecla Timer (Temporizador) para ligar a função de temporizador.
- Prima repetidamente para cima/para baixo para definir o tempo de atraso para desligar.

B. Para ligar (quando desligado)

- Prima a tecla Timer (Temporizador) para ligar a função de temporizador.
- Prima repetidamente para cima/para baixo para definir o tempo de atraso para ligar.

Cancelar o temporizador: Prima repetidamente para cima/para baixo até o LED mostrar "00".

Nota: ao premir POWER (LIGAR/DESLIGAR) também sairá da definição do temporizador.

DESCONGELAMENTO AUTOMÁTICO

Durante o funcionamento a baixas temperaturas ambiente, pode acumular-se gelo no evaporador. A unidade começa a descongelar automaticamente e o LED de alimentação fica intermitente. A sequência de controlo do descongelamento é a seguinte:

Quando a unidade está a funcionar no modo de arrefecimento ou de desumidificação, o sensor de temperatura ambiente deteta se a temperatura da bobina do evaporador está abaixo de -1 °C; sendo que o compressor irá parar de funcionar após isso durante 10 minutos ou até a temperatura da bobina atingir 7 °C, e a unidade reiniciará o modo de arrefecimento.

PROTEÇÃO CONTRA SOBRECARGA

Em caso de perda de energia, para proteger o compressor, há um atraso de 3 minutos até o mesmo voltar a arrancar.

DRENAGEM MANUAL

1. Quando o aparelho parar depois de o depósito de água ficar cheio, desligue a ficha da tomada.

Notas: Mova o aparelho com cuidado, para não entornar a água no recipiente situado na parte de baixo da unidade.

2. Coloque o coletor de água por baixo da saída de água lateral na parte traseira da unidade.

3. Retire o bujão da água e a água escorrerá automaticamente para o coletor de água.

Notas:

- Guarde o bujão da água corretamente.
- Durante a drenagem, a unidade pode ser inclinada ligeiramente para trás.

- Se o coletor de água não conseguir conter toda a água, antes de ficar cheio, tape a saída de água com o bужão o mais rapidamente possível para evitar que a água escorra para o chão ou para o tapete.

4. Quando a água for drenada, coloque novamente o bужão.

Notas: Reinicie o aparelho depois de instalar o bужão e a tampa de drenagem, caso contrário, a água condensada do aparelho escorrerá para o chão ou para o tapete.

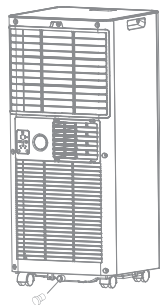

DRENAGEM CONTÍNUA

O sistema de evaporação automática utiliza a água recolhida para arrefecer as bobinas do condensador e melhorar a eficiência do desempenho. Não é necessário esvaziar o depósito de drenagem durante a operação de arrefecimento, exceto durante a operação de desumidificação e em condições de alta humidade. A água condensada evapora no condensador e é evacuada através da mangueira de exaustão. Para o funcionamento contínuo ou não supervisionado durante o modo de desumidificação, ligue a mangueira de drenagem fornecida à unidade. A água condensada pode escorrer automaticamente para um balde ou para o ralo por gravidade.

- Desligue a unidade antes de realizar a operação.
- Retire o tampão da abertura de saída de água e guarde-o num local seguro.
- Ligue a mangueira de drenagem de forma segura e adequada e certifique-se de que não está dobrada nem obstruída.
- Coloque a saída da mangueira sobre um ralo ou balde e certifique-se de que a água pode escorrer livremente para fora da unidade.
- Não submerja a extremidade da mangueira na água; caso contrário, pode causar um bloqueio de ar na mangueira.

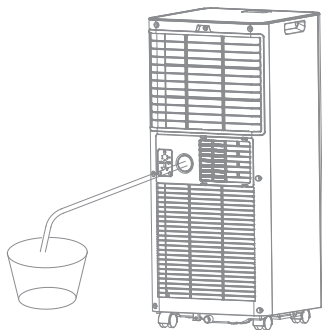

Para evitar o derramamento de água:

- Como a pressão negativa do recipiente de drenagem de água condensada é elevada, incline a mangueira de drenagem para baixo em direção ao chão. É adequado que o grau de inclinação exceda 20 graus.
- Endireite a mangueira para evitar a formação de dobras na mesma.

LIMPEZA E MANUTENÇÃO

LIMPEZA DO FILTRO DE AR (a cada duas semanas)

O pó acumula-se no filtro e limita o fluxo de ar. O fluxo de ar limitado reduz a eficiência do sistema e, se ficar bloqueado, pode causar danos à unidade. O filtro de ar requer uma limpeza regular. O filtro de ar é removível para facilitar a limpeza. Não utilize a unidade sem um filtro de ar, pois o evaporador pode ficar contaminado.

1. Prima o botão POWER (LIGAR/DESLIGAR) para desligar a unidade e desligue o cabo de alimentação.
2. Retire a rede do filtro da unidade.
3. Utilize um aspirador para limpar o pó do filtro.
4. Vire o filtro e lave o filtro de ar em água corrente. Deixe a água correr pelo filtro na direção oposta do fluxo de ar. Coloque o filtro de lado e deixe-o secar completamente ao ar antes de o reinstalar.

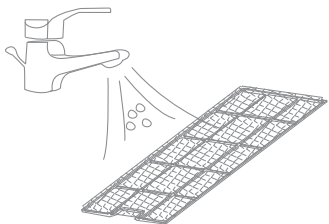

Desligue a unidade e retire os filtros de ar.

Lave o filtro de ar em água corrente.

▲ AVISO!

Não toque na superfície do evaporador com as mãos desprotegidas, pois pode causar ferimentos nos dedos.

LIMPEZA DO REFRIGERANTE

Medidas gerais:

1. Gás/vapor mais pesado do que o ar. Pode acumular-se em espaços confinados, particularmente ao nível ou abaixo do nível do solo.
2. Elimine todas as fontes possíveis de ignição.
3. Use equipamento de proteção individual (EPI) adequado.
4. Evacue o pessoal desnecessário, isole e ventile a área.
5. Não deixe que entre em contacto com os olhos, a pele ou a roupa. Não inale os vapores ou gases.
6. Evite a entrada em esgotos e águas públicas.
7. Interrompa a fonte da fuga, se for seguro fazê-lo. Considere a utilização de pulverização de água para dispersar os vapores.
8. Isole a área até o gás se dispersar. Ventile a área e teste a presença de gás antes de entrar. Contacte as autoridades competentes após um derramamento.

RESOLUÇÃO DE PROBLEMAS

Sintoma	Inspeção	Solução
A unidade não está a funcionar.	Verifique a ligação elétrica.	Insira o cabo de alimentação firmemente na tomada elétrica.
	O indicador do nível de água está aceso?	Esvazie o recipiente de drenagem removendo o tampão de borracha.
	Verifique a temperatura ambiente.	A faixa de temperatura de funcionamento é de 5 a 35 °C.
A unidade está a funcionar com uma capacidade reduzida.	Verifique se o filtro de ar está sujo.	Limpe o filtro de ar conforme necessário.
	Verifique se a conduta de ar está bloqueada.	Remova o obstáculo.
	Verifique se a porta ou as janelas da divisão estão abertas.	Mantenha a porta e as janelas fechadas.
	Verifique se o modo de funcionamento desejado está selecionado e se a temperatura está definida corretamente.	Defina o modo e a temperatura adequados, de acordo com o manual. (ver página 140)
	A mangueira de exaustão está solta.	Certifique-se de que a mangueira de exaustão está bem fixa.
Fuga de água	Transbordamento ao mover a unidade.	Esvazie o depósito de água antes de proceder ao transporte.
	Verifique se a mangueira de drenagem está torcida ou dobrada.	Endireite a mangueira para evitar a formação de dobras.
Ruído excessivo	Verifique se a unidade está posicionada de forma segura.	Coloque a unidade numa superfície horizontal e firme.
	Verifique se há peças soltas ou a vibrar.	Aperte e fixe bem as peças.
	Ruído de água a fluir.	O ruído vem do refrigerante a circular. Isto é normal.

RESOLUÇÃO DE PROBLEMAS

Sintoma		Inspeção	Solução
Códigos de erro	E0	Falhas de comunicação entre a placa de circuito impresso principal e a placa de circuito impresso do visor.	Verifique se o chicote de cabos da placa de circuito impresso do visor está danificado.
	E1	Falha no sensor de temperatura ambiente.	Verifique a ligação ou substitua-o. Limpe ou substitua o sensor de temperatura.
	E2	Falha no sensor de temperatura da bobina.	Verifique a ligação ou substitua-o. Limpe ou substitua o sensor de temperatura.
	Ft	Alarme de nível alto de água condensada.	Esvazie o recipiente de drenagem removendo o tampão de borracha.

DESCOMISSONAMENTO

ARMAZENAMENTO

Armazenamento prolongado - Se não utilizar a unidade durante um longo período (mais de algumas semanas), é melhor limpar a unidade e secá-la completamente. Guarde a unidade de acordo com os seguintes passos:

1. Desligue a unidade da tomada, retire a mangueira de exaustão e o kit de janela e guarde-os juntamente com a unidade.
2. Escoe a água remanescente da unidade.
3. Limpe o filtro e deixe-o secar completamente num local à sombra.
4. Volte a instalar o filtro na posição.
5. A unidade deve ser mantida na posição vertical durante o armazenamento.
6. Guarde o aparelho num local interior ventilado, seco e seguro com gás não corrosivo.

▲ ATENÇÃO!

O evaporador no interior do aparelho deve estar seco antes de a unidade ser embalada para evitar danos nos componentes e o aparecimento de bolor. Desligue a unidade da tomada e coloque-a numa área aberta e seca durante alguns dias para secar. Outra forma de secar a unidade é ligar o aparelho, colocá-lo no modo de ventilação baixo e manter este estado até que o tubo de drenagem fique seco, de modo a manter o interior do aparelho seco e evitar o aparecimento de bolor.

RECICLAGEM

Esta marcação indica que o produto não deve ser eliminado juntamente com os resíduos domésticos na UE. Para evitar possíveis danos para o ambiente ou para a saúde humana decorrentes da eliminação descontrolada de resíduos, recicle-os de forma responsável para promover a reutilização sustentável dos recursos materiais. Para devolver o seu dispositivo usado, recorra aos sistemas de devolução e recolha ou contacte o revendedor que lhe vendeu o produto.

Estes poderão receber o produto para a respetiva reciclagem ecologicamente segura.



Reciclagem das pilhas

Não deite pilhas usadas no lixo doméstico. Coloque-as num local de eliminação/recolha adequado.



LIGAÇÃO WI-FI

GUIA DE CONFIGURAÇÃO DA REDE

Leia o código QR na unidade principal para transferir a versão mais recente da aplicação.

Precauções de utilização:

1. A aplicação tem de ser instalada no telemóvel para utilizar a função WI-FI do dispositivo.
2. Esta interface de utilizador é uma versão universal. Alguns aparelhos de ar condicionado não têm determinadas funções desta interface. Consulte as funcionalidades reais do aparelho de ar condicionado que adquiriu. Abra a aplicação e toque no botão QR code connection/Add manually no centro do ecrã. Se escolher a ligação com código QR, leia o código QR no ar condicionado e siga as instruções para adicionar o dispositivo. Se optar por adicionar manualmente, selecione o aparelho de ar condicionado correto na página "Add device" e siga as instruções no ecrã para concluir a configuração da rede.
3. Prima continuamente o botão do temporizador durante 5 segundos e o dispositivo entrará no modo de configuração de rede. Durante o processo de ligação do ar condicionado, o ícone de WI-FI a piscar lentamente indica que o hotspot da aplicação está ativo; o ícone de WI-FI a piscar rapidamente indica que o ar condicionado está a ligar-se à rede; o ícone de WI-FI fixo indica que a ligação Wi-Fi foi estabelecida e comunicada com sucesso.
4. Se o router estiver danificado ou se o seu nome ou palavra-passe forem alterados, deve reiniciar o ar condicionado, eliminar o ar condicionado existente da lista de dispositivos do telefone e, em seguida, reconfigurar o ar condicionado utilizando o telefone.
5. Devido às atualizações contínuas das versões do software, as imagens e as instruções de utilização neste manual do utilizador podem diferir ligeiramente da interface e das operações reais; tenha como referência o produto real.

LIGAÇÃO WI-FI

1. Transfira e instale a aplicação. Leia o código QR à direita ou procure por “DREAME” na loja de aplicações para transferir e instalar a aplicação.



2. Add device

Lendo o código para ligar (lea o código QR na unidade principal) ou adicionando manualmente (selecione manualmente o modelo do produto).

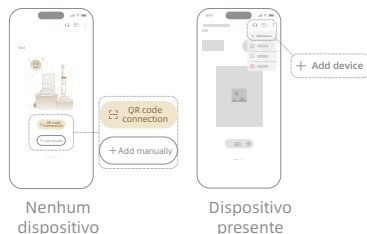

3. Device network connection guide

Siga as instruções do assistente da aplicação para ligar o dispositivo à rede e concluir a configuração da rede do dispositivo.



Consulte o manual do utilizador eletrónico na aplicação Dreame.

CARTÃO DE GARANTIA

CERTIFICADO DE GARANTIA

Obrigado por adquirir o nosso produto!

Encetaremos todos os esforços para lhe prestar uma boa assistência.

Este produto oferece um período de garantia de acordo com os requisitos legais e regulamentares do local de venda. Defeitos que ocorram durante este período de garantia, sob uso e cuidado normais, podem receber o serviço de garantia correspondente. Para além da garantia legal, oferecemos-lhe ainda uma garantia comercial alargada de três anos. Os defeitos que ocorrerem dentro do período de garantia comercial alargada, sob uso e cuidados normais, podem receber serviço de reparação gratuito. Se o seu produto estiver com defeito ou se estiver a ter dificuldades em utilizar este produto e necessitar de assistência, contacte também os seus revendedores locais ou o centro de assistência autorizado para obter ajuda.

A GARANTIA NÃO COBRE

1. Qualquer produto que não tenha sido instalado, operado ou mantido de acordo com as instruções de funcionamento do fabricante fornecidas com o produto;
2. Qualquer dano accidental, dano devido a manuseamento incorreto ou abuso, falta de cuidado razoável, adulteração ou tentativa de reparação por pessoas não autorizadas;
3. Qualquer flutuação na tensão ou modificação/ajustes efetuados para cumprir os requisitos locais de tensão, sistema de transmissão e outras normas de segurança ou técnicas.

CONTACTE

Revendedor oficial onde comprou o produto, ou

- E-mail: aftersales@dreame.tech

- Telefone de assistência:

Reino Unido: <+44 808 502 1616> Horário: Seg-Dom 09:00-18:00;

Espanha: <+34 900 759 957> Horário: Seg-Dom 9:00-18:00 CET;

Itália: <+39 800 939215> Horário: Seg-Sex 9:00-21:00 CET; Sáb-Dom 9:00-18:00 CET;

França: <+33 805 980353> Horário: Seg-Sex 9:00-21:00 CET; Sáb-Dom 9:00-18:00 CET;

Alemanha: <+49 800 000 1747> Horário: Seg-Sex 9:00-21:00 CET; Sáb-Dom 9:00-18:00 CET.

- Site: <https://global.dreametech.com/>



CONTACTE-NOS

Notas: mantenha a garantia junto do produto de forma adequada, pois deverá ser preenchida especificamente antes de contactar o Serviço de Apoio ao Cliente Dreame.

CARTÃO DE GARANTIA

INFORMAÇÕES DO PRODUTO

Número do modelo:

Número de série:

Data da compra:

Carimbo do Revendedor:

DADOS DO CLIENTE

Nome:

Morada:

Tel.:

Telemóvel:

E-mail:

INHOUD

VOORDAT U BEGINT	150
VOOR UW VEILIGHEID	152
PRODUCTOVERZICHT	157
INSTALLATIE	158
BEDIENING	162
REINIGING EN ONDERHOUD	167
PROBLEEMOPLOSSING	168
UITDIENSTSTELLING	169
WIFIVERBINDING	170
GARANTIEKAART	Bijlage 172

VOORDAT U BEGINT

PRODUCTBESCHRIJVING

Onze krachtige draagbare airconditioners zijn uitstekende koeloplossingen voor één kamer en creëren een comfortabele sfeer in uw ruimte. Het apparaat beschikt ook over een ventilatie- en ontvochtigingsfunctie voor het circuleren van lucht en het verwijderen van vocht. Het zijn zelfstandige systemen die geen permanente installatie vereisen, waardoor u ze kunt verplaatsen naar de ruimte waar ze het meest nodig zijn. Ze worden vaak gebruikt in keukens, tijdelijke verblijven, computerruimtes, garages en vele andere plaatsen waar de installatie van de Air-conditioner Outdoor Unit beperkt is.

Het milieuvriendelijke R290 wordt gebruikt als koelmiddel. R290 heeft geen schadelijke invloed op de ozonlaag (ODP), een verwaarloosbaar broeikaseffect (GWP) en is wereldwijd beschikbaar. Vanwege de efficiënte energie-eigenschappen is R290 zeer geschikt als koelmiddel voor deze toepassing. Vanwege de hoge ontvlambaarheid van het koelmiddel moeten speciale voorzorgsmaatregelen in acht worden genomen.

SYMBOLEN VAN HET APPARAAT EN DE GEBRUIKERSHANDLEIDING



Dit apparaat gebruikt een brandbaar koelmiddel. Als het koelmiddel lekt en in contact komt met vuur of een verwarmingsonderdeel, ontstaat er schadelijk gas en is er brandgevaar.



Lees de GEBRUIKERSHANDLEIDING zorgvuldig door vóór gebruik.



Meer informatie is beschikbaar in de GEBRUIKERSHANDLEIDING, SERVICEHANDLEIDING en dergelijke.



Servicepersoneel moet de GEBRUIKERSHANDLEIDING en de SERVICEHANDLEIDING zorgvuldig lezen vóór ingebruikname.

VOORDAT U BEGINT

HET VOLGENDE MOET ALTIJD IN ACHT WORDEN GENOMEN VOOR DE VEILIGHEID

- Dit huishoudelijk apparaat is bedoeld om te worden gebruikt door deskundige of opgeleide gebruikers in winkels, in de lichte industrie en op boerderijen, of voor commercieel gebruik door leken.
- Dit apparaat kan worden gebruikt door kinderen van 8 jaar en ouder en personen met verminderde fysieke, zintuiglijke of verstandelijke capaciteiten of gebrek aan ervaring en kennis, indien zij toezicht of instructie hebben gekregen over het veilige gebruik van het apparaat en de bijbehorende gevaren begrijpen. Kinderen mogen niet met het apparaat spelen. Reiniging en onderhoud door de gebruiker mogen niet door kinderen zonder toezicht worden uitgevoerd.
- Het apparaat is uitsluitend ontworpen voor gebruik met R-290 (propaangas) als het aangewezen koelmiddel.
- De koelmiddellus is afgesloten. Alleen een gekwalificeerde technicus mag proberen onderhoud uit te voeren!
- Loos de koelvloeistof niet in de atmosfeer.
- R-290 (propaan) is brandbaar en zwaarder dan lucht.
- Het hoopt zich eerst op in laaggelegen ruimtes, maar kan door de ventilatoren worden rondgeblazen.
- Als propaan aanwezig is of zelfs wordt vermoed, mag ongetraind personeel niet proberen de oorzaak te achterhalen.
- Het propaangas dat in het apparaat wordt gebruikt, is reukloos.
- Het ontbreken van geur betekent niet dat er geen gas is ontsnapt.
- Als er een lek wordt gedetecteerd, evacueer dan onmiddellijk alle personen uit de winkel, ventileer de ruimte en neem contact op met de plaatselijke brandweer om hen te informeren dat er een propaanlek is opgetreden.
- Laat niemand de ruimte betreden totdat de gekwalificeerde servicetechnicus is gearriveerd en deze technicus aangeeft dat het veilig is om terug te keren naar de ruimte.
- Er mogen geen open vlammen, sigaretten of andere mogelijke ontstekingsbronnen worden gebruikt binnen of in de nabijheid van de apparaten.
- Componenten zijn ontworpen voor propaan en zijn vonkvrij en niet-ontvlambaar. Onderdelen mogen alleen worden vervangen door identieke reparatieonderdelen.

NALATEN OM DEZE WAARSCHUWING OP TE VOLGEN, KAN LEIDEN TOT EEN EXPLOSIE, ERNSTIG OF ZELFS DODELIJK LETSEL EN MATERIËLE SCHADE.

VOOR UW VEILIGHEID

WAARSCHUWING

Uw veiligheid staat voor ons voorop!

Lees deze handleiding zorgvuldig door en zorg dat u deze volledig begrijpt voordat u uw apparaat gaat gebruiken. Luchtkanalen die op een apparaat zijn aangesloten, mogen geen potentiële ontstekingsbron bevatten;

Neem voorzorgsmaatregelen om overmatige trillingen of pulseringen in de koelleidingen te voorkomen; Beschermingsmiddelen, leidingen en fittingen moeten zo veel mogelijk worden beschermd tegen nadelige omgevingsinvloeden, bijvoorbeeld het gevaar van waterophoping en bevroering in ontlastingsleidingen of de ophoping van vuil en afval; Tref voorzieningen voor uitzetting en krimp van lange leidingen;

Leidingen in koelinstallaties moeten zo ontworpen en geïnstalleerd zijn dat de kans op dat hydraulische schok het systeem beschadigt, zo veel mogelijk wordt geminimaliseerd; Solenoïdekleppen moeten correct geplaatst zijn in de leidingen om hydraulische schokken te voorkomen en om te voorkomen dat ze door vloeibaar koudemiddel geblokkeerd raken, tenzij adequate drukontlasting is voorzien;

Stalen leidingen en componenten moeten tegen corrosie worden beschermd met een roestwerende coating voordat isolatie wordt aangebracht.

VOORZORGSMATREGELEN VOOR BEDIENING

WAARSCHUWING - om het risico op brand, elektrische schokken, lichamelijk letsel of materiële schade te verminderen:

- Laat de draagbare airconditioner minstens 24 uur rechtop staan voordat u deze aansluit.
- Als het netsnoer beschadigd is, moet het worden vervangen door de fabrikant, diens servicevertegenwoordiger of een vergelijkbaar gekwalificeerd persoon om gevaar te voorkomen.
Het apparaat moet tijdens het onderhoud van de stroomvoorziening worden losgekoppeld.
- Gebruik het apparaat altijd met een stroombron met dezelfde spanning, frequentie en capaciteit als aangegeven op het productidentificatielabel.
- Gebruik altijd een geaard stopcontact.
- Koppel de stroomkabel los tijdens het schoonmaken of wanneer het apparaat niet in gebruik is.
- Gebruik het apparaat niet met natte handen. Voorkom dat er water op het apparaat wordt gemorst.
- Dompel het apparaat niet onder en stel het niet bloot aan regen, vocht of andere vloeistoffen.
- Laat het apparaat niet onbeheerd draaien. Kantel het apparaat niet en draai het niet om.

- Koppel de stekker niet los terwijl het apparaat in werking is.
- Koppel het apparaat niet los door aan het netsnoer te trekken.
- Gebruik geen verlengsnoer of stekkeradapter.
- Plaats geen voorwerpen op het apparaat.
- Klim niet op het apparaat en ga er niet op zitten.
- Steek geen vingers of andere voorwerpen in de luchtuitlaat.
- Raak de luchtinlaat of de aluminium vinnen van het apparaat niet aan.
- Bedien het apparaat niet als het is gevallen, beschadigd is of tekenen van een productstoring vertoont.
- Reinig het apparaat niet met chemicaliën.
- Zorg ervoor dat het apparaat ver verwijderd is van vuur en brandbare of explosieve voorwerpen.
- Het apparaat moet worden geïnstalleerd in overeenstemming met de nationale voorschriften voor bekabeling.
- Gebruik geen middelen om het ontdoeien of het reinigen te versnellen, anders dan die door de fabrikant worden aanbevolen.
- Het apparaat moet worden opgeslagen in een ruimte zonder continu werkende bronnen (bijvoorbeeld: open vlammen, een werkend gasapparaat of een werkende elektrische verwarming).
- Het apparaat moet zodanig worden opgeslagen dat mechanische schade wordt voorkomen.
- Niet doorboren of verbranden, zelfs niet na gebruik.
- Wees u ervan bewust dat koelmiddelen mogelijk geurloos zijn.
- Het leidingwerk moet beschermd worden tegen fysieke beschadiging en mag niet worden geïnstalleerd in een niet-geventileerde ruimte die kleiner is dan 8,8 m² voor 9000 BTU-modellen.
Installeer het apparaat in kamers die groter zijn dan 4 m² voor 7000 BTU-modellen.
- Naleving van de nationale gasvoorschriften is verplicht.
- Houd alle vereiste ventilatieopeningen vrij van obstructies.
- Het apparaat moet worden opgeslagen in een goed geventileerde ruimte waarvan de grootte overeenkomt met de voor de werking gespecificeerde oppervlakte.
- ⚠ Iedereen die betrokken is bij werkzaamheden aan of het doorbreken van een koelmiddelcircuit moet in het bezit zijn van een geldig en actueel certificaat van een door de branche geaccrediteerde beoordelingsinstantie dat hen bevoegd maakt om koelmiddelen veilig te hanteren in overeenstemming met een door de branche erkende beoordelingspecificatie.
- ⚠ Onderhoud mag alleen worden uitgevoerd zoals aanbevolen door de fabrikant van de apparatuur. Onderhoud en reparatie waarbij de hulp van ander vakbekwaam personeel vereist is, moeten worden uitgevoerd onder toezicht van een persoon die deskundig is in het gebruik van brandbare koelmiddelen.
Als u iets niet begrijpt of hulp nodig heeft, neem dan contact op met de dealerservice.

VOOR UW VEILIGHEID

VEILIGHEIDSMATREGELEN BIJ ONDERHOUD

Volg deze waarschuwingen bij het uitvoeren van onderhoud aan een apparaat met R290.

1. Controle van de omgeving

Voordat u werkzaamheden uitvoert aan systemen met brandbare koelmiddelen zijn veiligheidscontroles noodzakelijk om het risico op ontsteking te minimaliseren. Voor reparatie aan het koelsysteem moeten de volgende voorzorgsmaatregelen worden nageleefd voordat met het werk aan het systeem wordt begonnen.

2. Werkprocedure

Het werk moet worden uitgevoerd volgens een gecontroleerde procedure om het risico zo veel mogelijk te beperken dat er tijdens het werk een brandbaar gas of damp aanwezig is.

3. Algemene werkruimte

Alle onderhoudsmedewerkers en anderen die in de directe omgeving werken, moeten worden geïnformeerd over de aard van het uitgevoerde werk. Werk in besloten ruimtes moet worden vermeden. Het gebied rond de werkruimte moet worden afgezet. Zorg ervoor dat de omstandigheden in het gebied veilig zijn gemaakt door het beheersen van brandbare materialen.

4. Controleren op aanwezigheid van koelmiddel

Het gebied moet vóór en tijdens het werk worden gecontroleerd met een geschikte koelmiddeldetector, zodat de technicus zich bewust is van mogelijk brandbare omgevingen. Zorg ervoor dat de gebruikte lekdetectieapparatuur geschikt is voor gebruik met brandbare koelmiddelen, d.w.z. geen vonken maakt, adequaat afgedicht is en intrinsiek veilig is.

5. Aanwezigheid van brandblusser

Als er aan de koelinstallatie of aan daaraan gekoppelde onderdelen werk wordt uitgevoerd dat met hoge temperaturen gepaard gaat, moet geschikt blusmateriaal binnen handbereik aanwezig zijn. Zorg voor een droogpoeder- of CO₂-blusser naast de vulplaats.

6. Geen ontstekingsbronnen

Personen die werkzaamheden verrichten aan een koelinstallatie waarbij leidingen worden blootgesteld die brandbaar koelmiddel bevatten of hebben bevat, mogen geen ontstekingsbron gebruiken op een wijze die risico op brand of explosie kan veroorzaken. Alle mogelijke ontstekingsbronnen (bijv. sigaretten roken) moeten op voldoende afstand worden gehouden van de plaats van installatie, reparatie, demontage en verwijdering, omdat tijdens deze werkzaamheden licht ontvlambaar koelmiddel mogelijk in de omgeving kan vrijkomen. Voordat het werk plaatsvindt, moet het gebied rondom de apparatuur worden gecontroleerd om er zeker van te zijn dat er geen brandbare gevaren of ontstekingsrisico's aanwezig zijn. Borden met de tekst 'Verboden te roken' moeten worden aangebracht.

7. Geventileerde ruimte

Zorg ervoor dat de ruimte open is of dat er voldoende ventilatie is voordat u het systeem opent of werk uitvoert dat gepaard gaat met hoge temperaturen. Er moet gedurende de periode waarin het werk wordt uitgevoerd een zekere mate van ventilatie blijven bestaan. De ventilatie moet het vrijgekomen koelmiddel veilig verspreiden en bij voorkeur extern in de atmosfeer afvoeren.

8. Controle van de koelapparatuur

Wanneer elektrische componenten worden vervangen, moeten deze geschikt zijn voor het doel en voldoen aan de juiste specificaties. Te allen tijde dienen de onderhouds- en servicevoorschriften van de fabrikant te worden gevolgd. Bij twijfel raadpleegt u de technische dienst van de fabrikant voor assistentie.

De volgende controles moeten worden toegepast op installaties die brandbare koelmiddelen gebruiken:

- De vulhoeveelheid is afgestemd op de grootte van de ruimte waarin de koelmiddelhoudende onderdelen zijn geïnstalleerd;
- De ventilatieapparatuur en uitlaten functioneren naar behoren en zijn niet geblokkeerd;
- Als een indirect koelcircuit wordt gebruikt, moet het secundaire circuit worden gecontroleerd op de aanwezigheid van koelmiddel;
- De markering op de apparatuur blijft zichtbaar en leesbaar. Markeringen en borden die onleesbaar zijn, moeten worden gecorrigeerd;
- Koelleidingen of componenten zijn geïnstalleerd op een plaats waar ze waarschijnlijk niet worden blootgesteld aan stoffen die componenten met koelmiddel kunnen corroderen, tenzij de componenten zijn vervaardigd uit materialen die van nature bestand zijn tegen corrosie of geschikt beschermd zijn tegen corrosie.

9. Controles van elektrische apparaten

Reparatie en onderhoud van elektrische componenten dienen initiële veiligheidscontroles en inspectieprocedures voor componenten te omvatten. Als er een defect is dat de veiligheid in het gedrang kan brengen, mag er geen elektrische voeding op het circuit worden aangesloten totdat het defect naar tevredenheid is verholpen. Als de storing niet onmiddellijk kan worden verholpen maar het noodzakelijk is het apparaat te blijven gebruiken, moet een geschikte tijdelijke oplossing worden toegepast. Dit moet aan de eigenaar van het apparaat worden gemeld, zodat alle partijen op de hoogte zijn.

Aanvankelijke veiligheidscontroles omvatten:

- De condensatoren zijn ontladen: dit moet op een veilige manier gebeuren om vonkvorming te voorkomen;
- Er liggen geen onder spanning staande elektrische componenten en bedrading bloot tijdens het laden, terugwinnen of spoelen van het systeem;
- Er is continuïteit van de aardaansluiting.

⚠ WAARSCHUWING!

Installeer het apparaat in kamers die groter zijn dan 4 m² voor 7000 BTU-modellen.
Installeer het apparaat in kamers die groter zijn dan 8,8 m² voor 9000 BTU-modellen.
Plaats het apparaat niet op een plek waar brandbaar gas kan lekken.

ⓘ OPMERKING!

De fabrikant kan een ander geschikt voorbeeld geven of aanvullende informatie over de geur van het koelmiddel verstrekken.

PRODUCTOVERZICHT

PRODUCTAFBEELDINGEN

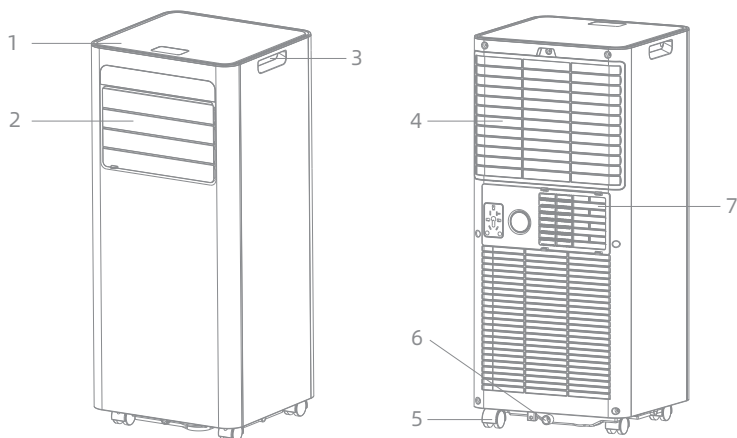

1	Bedieningspaneel	4	Luchtinlaat met luchtfilter	6	Afvoeropening
2	Luchtuitlaat met verstelbare lamellen	5	Zwenkwiel	7	Luchtafvoer
3	Handle				

Opmerking: Het uiterlijk is alleen ter referentie. Zie het daadwerkelijke product voor gedetailleerde informatie.

KENMERKEN

1. 3-in-1 comfort: Combineert koel-, ontvochtigings- en ventilatormodi in een compact ontwerp met hoge capaciteit.
2. Comfortabele luchtstroom: Automatische zijdelingse zwaai met verstelbare lamellen voor flexibele luchtsturing.
3. Slaapstand: Stille werking ontworpen voor comfortabel nachtelijk gebruik.
4. Slimme bediening: leddisplay met aanraakbediening, LCD-afstandsbediening, WIFI-appbediening en 24-uurs timer.
5. Energiezuinig en milieuvriendelijk: Koelenergie-efficiëntie klasse A met milieuvriendelijk koelmiddel R290.
6. Eenvoudige mobiliteit en installatie: Compact ontwerp met moeiteloze installatie en ingebouwde zwenkwielen voor eenvoudige verplaatsing.
7. Betrouwbare bescherming: Zelfverdampingsstelsel, automatische ontdooiing, automatische uitschakeling en overbelastingsbeveiliging.

INSTALLATIE

UITPAKKEN

- Open de doos en haal het apparaat en de accessoires eruit.
- Controleer het apparaat na het uitpakken op eventuele beschadigingen of krassen.
- Accessoires:
 1. Afvoerslang (Diameter \varnothing 150 mm, verlenging 1500 mm, compressie 240 mm)
 2. Slangaansluiting
 3. Raamkitadapter
 4. Afstandsbediening
 5. Waterleiding (binnendiameter 16 mm, wanddikte 1 mm, lengte 650 mm)
 6. Raamkit
 7. Schroef met vleugelmoer
 8. Gebruikershandleiding
 9. Batterij

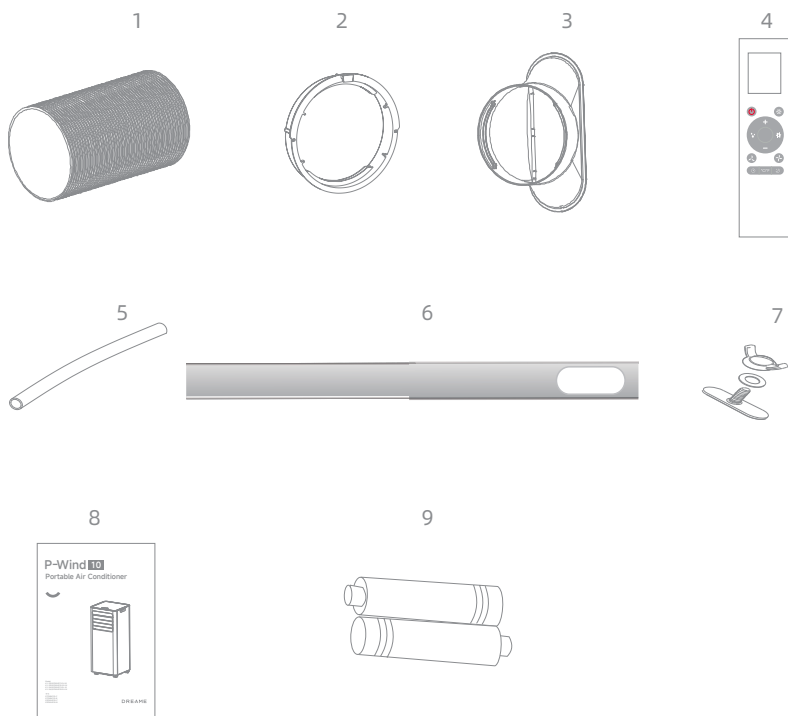

INSTALLATIE

KIES UW LOCATIE

- Als het apparaat meer dan 45° is gekanteld, laat het dan minstens 24 uur rechtop staan voordat u het inschakelt.
- Plaats het apparaat op een stevige, vlakke ondergrond in een ruimte met minimaal 50 cm vrije ruimte rondom, zodat er voldoende luchtcirculatie mogelijk is.
- Bedien het apparaat niet in de directe nabijheid van muren, gordijnen of andere objecten die de luchtinlaat en -uitlaat kunnen blokkeren. Houd de luchtinlaat en -uitlaat vrij van obstakels.
- Installeer het apparaat nooit op een plaats waar het kan worden blootgesteld aan:
 1. Warmtebronnen zoals radiatoren, verwarmingsroosters, fornuizen of andere producten die warmte produceren.
 2. Direct zonlicht
 3. Mechanische trilling of schok
 4. Overmatig stof
 5. Gebrek aan ventilatie, zoals in een kast of boekenkast
 6. Ongelijk oppervlak

⚠ WAARSCHUWING!

Installeer het apparaat in kamers die groter zijn dan 4 m² voor 7000 BTU-modellen.
Installeer het apparaat in kamers die groter zijn dan 8,8 m² voor 9000 BTU-modellen.
Plaats het apparaat niet op een plek waar brandbaar gas kan lekken.

📌 OPMERKING!

De fabrikant kan een ander geschikt voorbeeld geven of aanvullende informatie over de geur van het koelmiddel verstrekken.

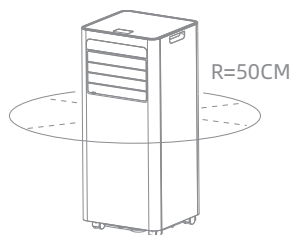

SLUIT DE AFVOERSLANG AAN

De airconditioner moet naar buiten worden geventileerd zodat de afgevoerde lucht de ruimte kan verlaten, omdat deze lucht afkomstig van het apparaat restwarmte en vocht bevat.

Vervang of verleng de afvoerslang niet, omdat dit zal leiden tot verminderde efficiëntie of zelfs uitschakeling van het apparaat door lage tegendruk.

Stap 1: Sluit de slangaansluiting aan op één uiteinde van de afvoerslang.

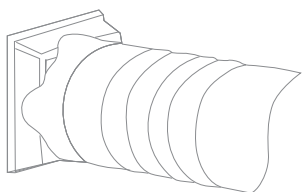

Stap 2: Sluit de raamkitadapter aan op het andere uiteinde van de afvoerslang.

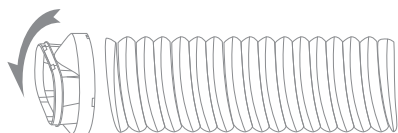

Stap 3: Schuif de verstelbare raamkit uit tot de lengte van uw raam. Sluit de afvoerslang aan op de raamset.

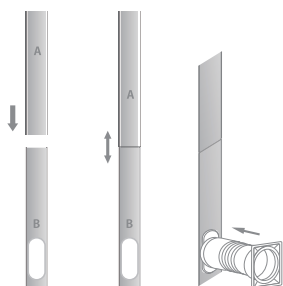

Stap 4: Sluit uw raam om de kit op zijn plaats te bevestigen. De raamkit moet stevig op zijn plaats worden gehouden; bevestig de raamkit indien nodig met ducttape. Het wordt aanbevolen om de opening tussen de adapter en de zijkanten van het raam af te dichten voor maximale efficiëntie.

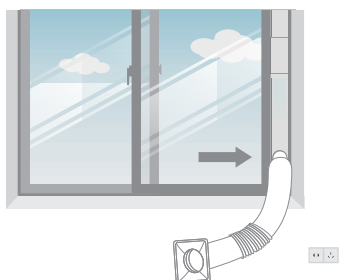

Stap 5: Bevestig de slangaansluiting aan de afvoerluchtaansluiting van het apparaat.

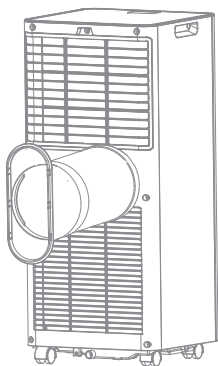

Stap 6: De lengte van de flexibele afvoerslang aanpassen en bochten in de slang vermijden.

Plaats de airconditioner vervolgens in de buurt van een stopcontact.

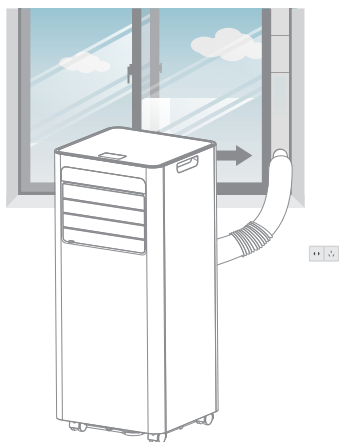

Stap 7: Stel de lamellen van de luchtuitlaat af en zet vervolgens het apparaat aan.

BEDIENING

BEDIENINGSPANEEL EN DISPLAY

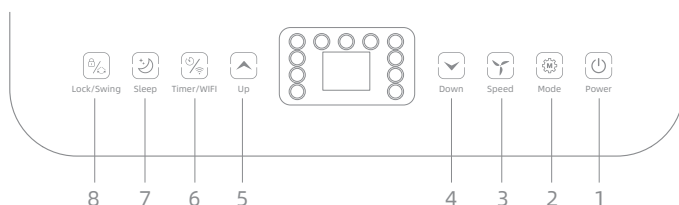

1	POWER (AAN/UIT)	Druk om de machine in of uit te schakelen.
2	MODE (MODUS)	Modusknop Druk om de bedieningsmodus te wisselen tussen ventileren, koelen en ontvochtigen.
3	SPEED (SNELHEID)	Druk om de ventilatorsnelheid te schakelen tussen hoge en lage stand.
4	DOWN (OMLAAG)	De gewenste temperatuur verlagen (32 °C~16 °C) of de timer instellen.
5	UP (OMHOOG)	De gewenste temperatuur verhogen (16 °C-32 °C) of de timer instellen.
6	TIMER/WIFI	Stelt een tijd in waarop het apparaat automatisch start of stopt. Houd deze knop ingedrukt om de netwerkconfiguratie te starten of de wifi te ontkoppelen.
7	SLEEP (SLAAP)	Druk om de slaapstand in te schakelen of uit te schakelen.
8	LOCK/Swing (VERGRENDELEN/ Links-rechts)	Druk om de kinderbeveiliging en de zwaai functie in te schakelen.

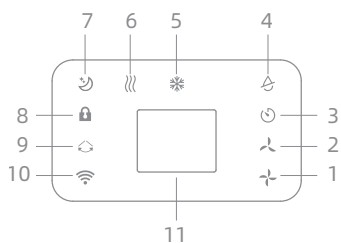

1	Hoge ventilatorsnelheid	2	Lage ventilatorsnelheid	3	Timer
4	Ontvochtigingsmodus	5	Koelmodus	6	Ventilatormodus
7	Slaap	8	Slot	9	Links-rechts
10	WIFI	11	Weergavevenster		

BEDIENINGSPANEEL EN DISPLAY

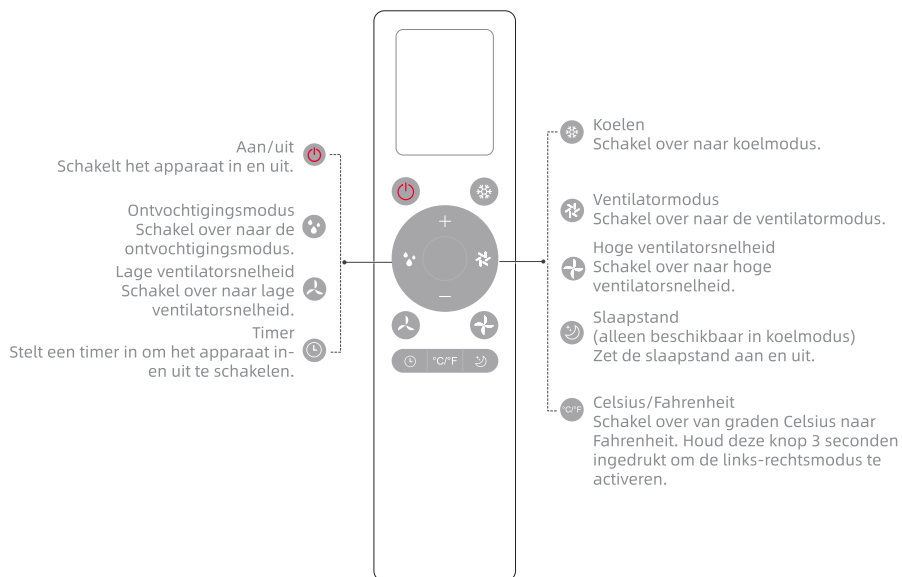

Opmerking:

1. Gebruik de afstandsbediening binnen 5 m (16 ft) van het apparaat, bij voorkeur onder een hoek van minder dan 45°.
2. Batterijtype: 2 * AAA-batterijen.

BEDIENING

STARTEN EN AFSLUITEN

- Druk op POWER (AAN/UIT) om het apparaat aan te zetten.
- Druk op de MODE (MODUS)-knop om de gewenste bedieningsmodus te selecteren.
- Druk nogmaals op POWER (AAN/UIT) om de stroom uit te schakelen.

BEDIENINGSMODUS

Het apparaat heeft vier bedieningsmodi: Koelen, drogen, ventileren en slaap.

A. Uw kamer koelen

- Selecteer de koelmodus om de temperatuur in uw kamer te verlagen.
- Druk herhaaldelijk op de MODE (MODUS)-knop totdat het Koel-lampje oplicht.
- Druk op de knop Up/Down (Omhoog/Omlaag) om de op het scherm weergegeven temperatuur aan te passen. De temperatuur kan worden ingesteld tussen 16 °C en 32 °C.
- Druk herhaaldelijk op de knop SPEED (SNELHEID) totdat het lampje van de gewenste ventilatorsnelheid oplicht.
- Om de richting van de luchtstroom horizontaal te regelen, stelt u de binnenlamel met de hand af.

Opmerking: De airconditioner stopt als de kamertemperatuur lager is dan de ingestelde temperatuur.

B. Uw kamer ventileren

- Druk herhaaldelijk op de MODE (MODUS)-knop totdat het ventilatorlampje oplicht.
- In de ventilatiemodus wordt de kamerlucht gecirculeerd, maar niet gekoeld.
Druk herhaaldelijk op de knop SPEED (SNELHEID) om de ventilatorsnelheid naar wens te selecteren.

C. Uw kamer drogen

- Druk op de MODE (MODUS)-knop op het bedieningspaneel of de afstandsbediening; het droogindicatielampje gaat branden. De ventilatorsnelheid kan niet worden geselecteerd. De gebruiker moet de slang aansluiten op de afvoeraansluiting aan de onderkant van het apparaat.

Opmerking: In deze modus schakelt de ventilatorsnelheid over naar lage snelheid en kan deze niet worden geselecteerd.

D. Slaapstand

- De slaapstand kan worden geactiveerd wanneer het apparaat in de koelmodus staat. In koelmodus: Na 1 uur wordt de ingestelde temperatuur met 1 °C verhoogd; na nog een uur wordt de ingestelde temperatuur opnieuw met 1 °C verhoogd.

BEDIENING

TIMER INSTELLEN (1 uur - 24 uur)

De timer heeft twee bedieningswijzen:

A. Uitschakelen (wanneer ingeschakeld)

- Druk op de Timer-toets om de timerfunctie in te schakelen.
- Druk herhaaldelijk op Omhoog/Omlaag om de uitgestelde uitschakeltijd in te stellen.

B. Inschakelen (wanneer uitgeschakeld)

- Druk op de Timer-toets om de timerfunctie in te schakelen.
- Druk herhaaldelijk op Omhoog/Omlaag om de inschakelvertraging in te stellen.

Timer annuleren: Druk herhaaldelijk op Omhoog /Omlaag totdat de led '00' aangeeft.

Opmerking: bij het indrukken van POWER (AAN/UIT) wordt ook de timerinstelling verlaten.

AUTOMATISCH ONTDOOIEN

Bij lage kamertemperaturen kan er tijdens het gebruik rijpvorming optreden op de verdamper. Het apparaat start automatisch met ontdooien en het POWER (AAN/UIT)-ledlampje knippert. De ontdooiregelingsvolgorde is als volgt:

Wanneer het apparaat in de koelmodus of droogmodus werkt en de omgevingstemperatuursensor detecteert dat de temperatuur van de verdamperspoel onder $-1\text{ }^{\circ}\text{C}$ is, stopt de compressor gedurende 10 minuten met werken of totdat de spoeltemperatuur $7\text{ }^{\circ}\text{C}$ bereikt, waarna het apparaat opnieuw in de koelmodus start.

OVERBELASTINGSBEVEILIGING

Bij een stroomuitval is er een vertraging van 3 minuten voordat de compressor opnieuw start om de compressor te beschermen.

HANDMATIGE AFVOER

1. Wanneer de machine stopt nadat het water vol is, trek dan de stekker uit het stopcontact.

Opmerkingen: Verplaats de machine voorzichtig, zodat het water in de waterbak aan de onderkant van het apparaat niet wordt gemorst.

2. Plaats de watercontainer onder de zijwateruitlaat aan de achterkant van het apparaat.

3. Koppel de waterstop los; het water zal automatisch in de watercontainer stromen.

Opmerkingen:

- Zorg dat de waterstop goed is bevestigd.
 - Tijdens het afvoeren kan het apparaat lichtjes naar achteren worden gekanteld.
 - Als de watertank te klein is voor al het water, plaats dan zo snel mogelijk een afsluitdop op de wateruitlaat voordat de watertank vol is om te voorkomen dat er water op de vloer of het tapijt stroomt.
4. Wanneer het water is afgevoerd, sluit dan de waterstop.

Opmerkingen: Start de machine opnieuw nadat de waterstop en het afvoerdekseel zijn geïnstalleerd, anders zal het condenswater van de machine op de vloer of het tapijt lopen.

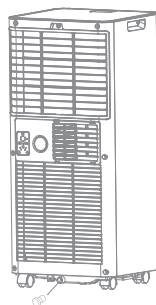

CONTINUE AFVOER

Het zelfverdampingssysteem gebruikt het verzamelde water om de condensorwikkelingen te koelen voor een betere efficiënte werking. Het is niet nodig om de afvoertank te legen tijdens de koelstand, behalve tijdens de droogstand en bij hoge luchtvochtigheid. Het condenswater verdampt bij de condensor en wordt via de afvoerslang afgevoerd.

Voor continu gebruik of onbewaakte werking in droogmodus sluit u de bijgeleverde afvoerslang aan op het apparaat. Condenswater kan automatisch door zwaartekracht in een emmer of afvoer stromen.

- Schakel het apparaat uit voordat u het bedient.
- Verwijder de stop van de opening van de waterafvoer en bewaar deze op een veilige plaats.
- Sluit de afvoerslang stevig en correct aan en zorg ervoor dat deze niet geknikt is en vrij van obstructies.
- Plaats het uiteinde van de afvoerslang boven een afvoer of emmer en zorg ervoor dat het water vrij uit het apparaat kan stromen.
- Dompel het uiteinde van de slang niet onder in water; anders kan er lucht vast komen te zitten in de slang.

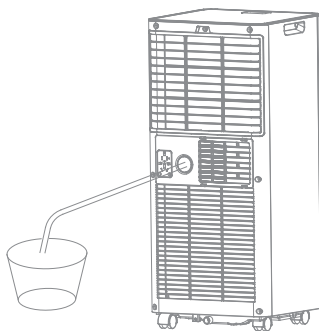

Om te voorkomen dat er water wordt gemorst:

- Aangezien de negatieve druk in de condensafvoerbak groot is, dient u de afvoerslang naar beneden richting de vloer te kantelen. Het is aanbevolen dat de hellingshoek meer dan 20 graden bedraagt.
- Maak de slang recht om te voorkomen dat er een knik in de slang ontstaat.

REINIGING EN ONDERHOUD

LUCHTFILTER REINIGEN (elke twee weken)

Stof hoopt zich op het filter op en beperkt de luchtstroom. De beperkte luchtstroom vermindert de efficiëntie van het systeem en als deze geblokkeerd raakt, kan dit schade aan het apparaat veroorzaken. Het luchtfilter vereist regelmatige reiniging. Het luchtfilter is uitneembaar voor eenvoudige reiniging. Bedien het apparaat niet zonder luchtfilter, omdat de verdamper anders kan worden vervuild.

1. Druk op de POWER (AAN/UIT)-knop om het apparaat uit te schakelen en trek de stekker uit het stopcontact.
2. Verwijder het filtergaas uit het apparaat.
3. Gebruik een stofzuiger om stof uit het filter te zuigen.
4. Draai het filter om en spoel het luchtfilter af onder stromend water. Laat het water door het filter stromen in de tegenovergestelde richting van de luchtstroom. Zet het filter opzij en laat het volledig aan de lucht drogen voordat u het terugplaatst.

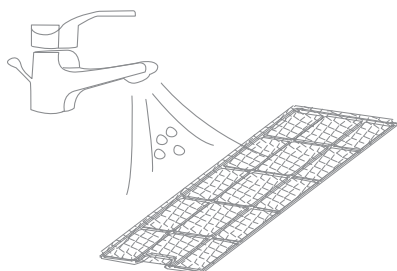

Schakel het apparaat uit en verwijder de luchtfilters.

Spoel het luchtfilter af onder stromend water.

▲ WAARSCHUWING!

Raak het oppervlak van de verdamper niet met blote handen aan, want hierbij kunt u uw vingers verwonen.

OPRUIJEN VAN KOELMIDDEL

Algemene maatregelen:

1. Gas/damp zwaarder dan lucht. Kan zich ophopen in besloten ruimtes, met name op of onder grondniveau.
2. Elimineer elke mogelijke ontstekingsbron.
3. Draag geschikte persoonlijke beschermingsmiddelen (PBM).
4. Breng onnodig personeel in veiligheid, isoleer en ventileer het gebied.
5. Zorg dat het niet in de ogen, op de huid of op kleding terechtkomt. Adem geen dampen of gas in.
6. Voorkom dat het in riolen en openbare wateren terechtkomt.
7. Stop de bron van de lekkage, als dat veilig kan. Overweeg het gebruik van waterspray om dampen te verdrijven.
8. Isoleer het gebied totdat het gas is verdwenen. Ventileer en test het gebied op gas voordat u naar binnen gaat. Neem contact op met de bevoegde instanties na een lekkage.

PROBLEEMOPLOSSING

Symptoom	Inspectie	Oplossing	
Het apparaat werkt niet.	Controleer of de stroomaansluiting stevig is bevestigd.	Steek de netsnoer stevig in het stopcontact.	
	Controleer of het waterniveaulampje brandt?	Leeg het condenswaterreservoir door de rubberen stop te verwijderen.	
	Controleer de kamertemperatuur.	Het bedrijfstemperatuurbereik is 16-35 °C.	
Het apparaat werkt met verminderde capaciteit.	Controleer het luchtfilter op vuil.	Reinig het luchtfilter indien nodig.	
	Controleer of het luchtkanaal is geblokkeerd.	Verwijder obstakels.	
	Controleer of de kamerdeur of het raam open is.	Houd de deur en ramen gesloten.	
	Controleer of de gewenste bedieningsmodus is geselecteerd en of de temperatuur correct is ingesteld.	Stel de modus en de temperatuur in op het juiste instelpunt volgens de handleiding. (zie pagina 166)	
	De afvoerslang is losgekoppeld.	Zorg ervoor dat de afvoerslang stevig is bevestigd.	
Waterlekkage	Overloop tijdens het verplaatsen van het apparaat.	Leeg de watertank vóór transport.	
	Controleer of de afvoerslang geknikt is of bochten maakt.	Maak de afvoerslang recht om te voorkomen dat water komt vast te zitten.	
Overmatig geluid	Controleer of het apparaat stabiel staat.	Plaats het apparaat op een horizontale en stevige ondergrond.	
	Controleer of er losse, trillende onderdelen zijn.	Bevestig de onderdelen en draai ze vast.	
	Er klinkt een geluid als stromend water.	Geluid ontstaat door stromend koelmiddel. Dit is normaal.	
Foutcodes	E0	Communicatiefouten tussen de hoofd-PCB en de display-PCB.	Controleer de kabelboom van de display-PCB op beschadiging.
	E1	Fout van de omgevingstemperatuursensor.	Controleer de verbinding of vervang deze. De temperatuursensor reinigen of vervangen.
	E2	Fout in de spoeltemperatuursensor.	Controleer de verbinding of vervang deze. De temperatuursensor reinigen of vervangen.
	Ft	Alarm: hoog condenswaterniveau.	Leeg de opvangbak door de rubberen stop te verwijderen.

UITDIENSTSTELLING

OPSLAG

Langdurige opslag – Als u het apparaat voor een langere periode (meer dan enkele weken) niet zult gebruiken, is het het beste om het apparaat schoon te maken en volledig te laten drogen. Bewaar het apparaat volgens de volgende stappen:

1. Koppel het apparaat los en verwijder de afvoerslang en de raamkit; bewaar deze samen met het apparaat.
2. Laat het resterende water uit het apparaat weglopen.
3. Reinig het filter en laat het filter volledig drogen op een beschutte plaats.
4. Plaats het filter terug op zijn plaats.
5. Het apparaat moet tijdens opslag rechtop worden bewaard.
6. Bewaar de machine in een geventileerde, droge, niet-corrosieve omgeving en een veilige binnenruimte.

▲ LET OP!

De verdamer in de machine moet worden gedroogd voordat het apparaat wordt verpakt om schade aan componenten en schimmelvorming te voorkomen. Koppel het apparaat los en plaats het enkele dagen in een droge, open ruimte om het te laten drogen. Een andere manier om het apparaat te drogen, is door de machine aan te zetten, deze in de ventilatiemodus met lage windsnelheid te zetten en deze toestand te handhaven totdat de afvoerslang droog is, zodat de binnenkant van het apparaat droog blijft en schimmelvorming wordt voorkomen.

RECYCLING

Deze markering geeft aan dat dit product niet samen met ander huishoudelijk afval binnen de EU mag worden weggegooid. Om mogelijke schade aan het milieu of de menselijke gezondheid door ongecontroleerde afvalverwerking te voorkomen, dient u het op verantwoorde wijze te recyclen om het duurzaam hergebruik van materiaalketens te bevorderen. Om uw gebruikte apparaat te retourneren, maakt u gebruik van de retour-en inzamelsystemen of neemt u contact op met de winkel waar het product is gekocht. Zij kunnen dit product inleveren voor milieuvriendelijke recycling.



Batterijrecycling

Gooi gebruikte batterijen niet weg met uw huishoudelijk afval. Breng ze naar een geschikt inzamel- of stortpunt.



WIFIVERBINDING

NETWERKCONFIGURATIEGIDS

Scan de QR-code op de hoofdeenheid om de nieuwste app te downloaden.

Voorzorgsmaatregelen voor gebruik:

1. De app moet op de mobiele telefoon worden geïnstalleerd om de WIFifunctie van het apparaat te kunnen gebruiken.
2. Deze gebruikersinterface is een universele versie. Sommige airconditioners beschikken niet over bepaalde functies van deze interface. Raadpleeg de daadwerkelijke functies van de airconditioner die u hebt aangeschaft. Open de app en tik op de knop 'QR code connection' of 'Add manually' in het midden van het scherm. Als u kiest voor verbinding via QR-code, scan dan de QR-code op de airconditioner en volg de instructies om het apparaat toe te voegen. Als u kiest voor handmatig toevoegen, selecteert u het juiste airconditionerapparaat op de pagina 'Add Device' en volgt u de instructies op het scherm om de netwerkconfiguratie te voltooien.
3. Houd de timerknop 5 seconden ingedrukt en het apparaat gaat naar de netwerkconfiguratiemodus. Tijdens het koppelingsproces van de airconditioner geeft een langzaam knipperend wifipictogram aan dat de app-hotspot actief is; een snel knipperend wifipictogram geeft aan dat de airconditioner verbinding maakt met het netwerk; een continu brandend wifipictogram geeft aan dat de wifiverbinding succesvol tot stand is gebracht en gerapporteerd.
4. Als de router beschadigd is of de naam of het wachtwoord is gewijzigd, moet u de airconditioner resetten, de bestaande airconditioner uit de apparaatlijst van de telefoon verwijderen en vervolgens de airconditioner opnieuw configureren met de telefoon.
5. Vanwege voortdurende software-updates kunnen de afbeeldingen en bedieningsinstructies in deze gebruikershandleiding enigszins afwijken van de werkelijke interface en werking; bekijk het daadwerkelijke product.

WIFIVERBINDING

1. Download en installeer de applicatie. Scan de QR-code aan de rechterkant of zoek in de app store naar 'DREAME' om de app te downloaden en te installeren.



2. Add device

Scan om verbinding te maken (scan de QR-code op het hoofdapparaat) of voeg handmatig toe (selecteer handmatig het productmodel).

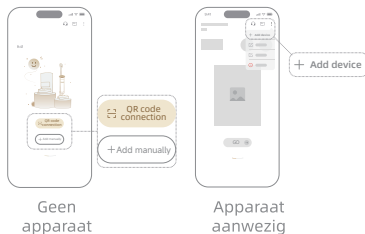

3. Device network connection guide

Volg de aanwijzingen van de app-wizard om het apparaat met het netwerk te verbinden en de netwerkconfiguratie te voltooien.



Raadpleeg de digitale gebruikershandleiding in de Dreame-app.

GARANTIEKAART

GARANTIECERTIFICAAT

Bedankt voor het kopen van ons product!

We zullen ons best doen om u goede service te bieden.

Dit product biedt een garantieperiode in overeenstemming met de wettelijke en regelgevende vereisten van de plaats van verkoop. Defecten die zich binnen deze garantieperiode voordoen bij normaal gebruik en normale zorg kunnen in aanmerking komen voor gerelateerde garantieservice. Naast de wettelijke garantie bieden wij u een verlengde commerciële garantie van drie jaar aan. Defecten die zich binnen de verlengde commerciële garantieperiode voordoen bij normaal gebruik en normale zorg, komen in aanmerking voor gratis reparatieservice. Als uw product defect is of als u problemen ondervindt bij het gebruik van dit product en hulp nodig heeft, neem dan ook contact op met uw lokale dealer of een geautoriseerd servicecentrum voor ondersteuning.

DE GARANTIE DEKT NIET

1. Elk product dat niet is geïnstalleerd, bediend of onderhouden volgens de bedieningsinstructies van de fabrikant die bij het product zijn geleverd.
2. Elke schade door ongevallen, schade door onzorgvuldig gebruik of misbruik, gebrek aan redelijke zorg, manipulatie of poging tot reparatie door onbevoegde personen.
3. Elke spanningsschommeling of wijziging/aanpassing die is aangebracht om te voldoen aan lokale spanningsvereisten, het uitzendstelsel en andere veiligheids- of technische normen.

NEEM CONTACT OP MET

Officiële dealer waar u het product hebt gekocht, of

- E-mail: aftersales@dreame.tech

- Servicenummer:

VK: <+44 808 502 1616> Uren: Ma-Zo 09:00-18:00;

Spanje: <+34 900 759 957> Uren: Ma-Zo 09:00-18:00 CET;

Italië: <+39 800 939215> Uren: Ma-Vr 09:00-21:00 CET; Za-Zo 09:00-18:00 CET;

Frankrijk: <+33 805 980353> Uren: Ma-Vr 09:00-21:00 CET; Za-Zo 09:00-18:00 CET;

Duitsland: <+49 800 000 1747> Uren: Ma-Vr 09:00-21:00 CET; Za-Zo 09:00-18:00 CET.

- Website: <https://global.dreametech.com/>



NEEM CONTACT MET ONS OP

Opmerkingen: Bewaar de garantie die bij het product is gevoegd zorgvuldig, aangezien deze specifiek ingevuld moet zijn voordat u contact opneemt met de klantenservice van Dreame.

GARANTIEKAART

PRODUCTINFORMATIE

Modelnr.:

Serienr.:

Aankoopdatum:

Dealerstempel:

KLANTGEGEVENS

Naam:

Adres:

Tel.nr.:

Mobiel:

E-mail:

ΠΕΡΙΕΧΟΜΕΝΑ

ΠΡΟΤΟΥ ΞΕΚΙΝΗΣΕΤΕ	175
ΓΙΑ ΤΗΝ ΑΣΦΑΛΕΙΑ ΣΑΣ	177
ΕΠΙΣΚΟΠΗΣΗ ΠΡΟΪΟΝΤΟΣ	182
ΕΓΚΑΤΑΣΤΑΣΗ	183
ΛΕΙΤΟΥΡΓΙΑ	187
ΚΑΘΑΡΙΣΜΟΣ ΚΑΙ ΦΡΟΝΤΙΔΑ	192
ΑΝΤΙΜΕΤΩΠΙΣΗ ΠΡΟΒΛΗΜΑΤΩΝ	194
ΔΙΑΚΟΠΗ ΧΡΗΣΗΣ	196
ΣΥΝΔΕΣΗ WIFI	197
ΚΑΡΤΑ ΕΓΓΥΗΣΗΣ	Annex 199

ΠΡΟΤΟΥ ΞΕΚΙΝΗΣΕΤΕ

ΠΕΡΙΓΡΑΦΗ ΠΡΟΪΟΝΤΟΣ

Οι ισχυρές φορητές κλιματιστικές μονάδες μας αποτελούν εξαιρετικές λύσεις ψύξης για μεμονωμένα δωμάτια, δημιουργώντας μια άνετη ατμόσφαιρα στον χώρο σας. Διαθέτουν επίσης λειτουργία αερισμού και αφύγρανσης για την κυκλοφορία του αέρα και την απομάκρυνση της υγρασίας. Είναι αυτόνομα συστήματα που δεν απαιτούν μόνιμη εγκατάσταση, επιτρέποντάς σας να τα μετακινείτε στον χώρο όπου τα χρειάζεστε περισσότερο. Χρησιμοποιούνται συνήθως σε κουζίνες, χώρους προσωρινής κατοικίας, δωμάτια υπολογιστών, γκαράζ και σε πολλούς άλλους χώρους όπου οι δυνατότητες εγκατάστασης εξωτερικής μονάδας κλιματισμού είναι περιορισμένες.

Χρησιμοποιείται το φιλικό προς το περιβάλλον ψυκτικό μέσο R290. Το R290 δεν έχει βλαβερή επίδραση στο στρώμα του όζοντος (ODP), έχει αμελητέο φαινόμενο θερμοκηπίου (GWP) και είναι διαθέσιμο παγκοσμίως. Λόγω των αποδοτικών ενεργειακών του ιδιοτήτων, το R290 είναι ιδιαίτερα κατάλληλο ως ψυκτικό μέσο για αυτήν την εφαρμογή. Πρέπει να ληφθούν ειδικές προφυλάξεις λόγω της υψηλής ευφλεκτότητας του ψυκτικού μέσου.

ΣΥΜΒΟΛΑ ΣΤΗ ΜΟΝΑΔΑ ΚΑΙ ΤΟ ΕΓΧΕΙΡΙΔΙΟ ΧΡΗΣΗΣ



A3

Αυτή η μονάδα χρησιμοποιεί εύφλεκτο ψυκτικό μέσο.

Εάν το ψυκτικό υγρό διαρρεύσει και έρθει σε επαφή με φωτιά ή θερμαντικό στοιχείο, θα δημιουργηθεί επιβλαβές αέριο και υπάρχει κίνδυνος πυρκαγιάς.



Διαβάστε το παρόν ΕΓΧΕΙΡΙΔΙΟ ΧΡΗΣΗΣ προσεκτικά προτού χρησιμοποιήσετε την συσκευή.



Περισσότερες πληροφορίες είναι διαθέσιμες στο ΕΓΧΕΙΡΙΔΙΟ ΧΡΗΣΗΣ, το ΕΓΧΕΙΡΙΔΙΟ ΣΥΝΤΗΡΗΣΗΣ και συναφή έγγραφα.



Το προσωπικό συντήρησης απαιτείται να διαβάσει προσεκτικά το ΕΓΧΕΙΡΙΔΙΟ ΧΡΗΣΗΣ και το ΕΓΧΕΙΡΙΔΙΟ ΣΥΝΤΗΡΗΣΗΣ πριν από τη λειτουργία.

ΠΡΟΤΟΥ ΞΕΚΙΝΗΣΕΤΕ

ΤΑ ΠΑΡΑΚΑΤΩ ΠΡΕΠΕΙ ΠΑΝΤΑ ΝΑ ΤΗΡΟΥΝΤΑΙ ΓΙΑ ΣΚΟΠΟΥΣ ΑΣΦΑΛΕΙΑΣ

- Αυτή η οικιακή συσκευή προορίζεται για χρήση από ειδικούς ή εκπαιδευμένους χρήστες σε καταστήματα, στην ελαφρά βιομηχανία και σε αγροκτήματα ή για εμπορική χρήση από μη ειδικούς.
- Αυτή η συσκευή μπορεί να χρησιμοποιηθεί από παιδιά ηλικίας 8 ετών και άνω και από άτομα με μειωμένες σωματικές, αισθητηριακές ή νοητικές ικανότητες ή με έλλειψη εμπειρίας και γνώσης, εφόσον βρίσκονται υπό επιτήρηση ή έχουν λάβει οδηγίες σχετικά με τη χρήση της συσκευής με ασφαλή τρόπο και κατανοούν τους σχετικούς κινδύνους. Τα παιδιά δεν πρέπει να παίζουν με τη συσκευή. Ο καθαρισμός και η συντήρηση από τον χρήστη δεν πρέπει να πραγματοποιούνται από παιδιά χωρίς επίβλεψη.
- Η μονάδα έχει σχεδιαστεί μόνο για χρήση με αέριο R-290 (προπάνιο) ως το προβλεπόμενο ψυκτικό.
- Το κύκλωμα του ψυκτικού μέσου είναι σφραγισμένο. Μόνο ένας κατάλληλα πιστοποιημένος τεχνικός πρέπει να επιχειρήσει τυχόν συντήρηση!
- Μην ελευθερώνετε το ψυκτικό μέσο στην ατμόσφαιρα.
- Το R-290 (προπάνιο) είναι εύφλεκτο και βαρύτερο από τον αέρα.
- Συγκεντρώνεται αρχικά σε χαμηλά σημεία, αλλά μπορεί να κυκλοφορήσει από τους ανεμιστήρες.
- Εάν υπάρχει προπάνιο ή ακόμη και υποψία για την παρουσία του, μην επιτρέπετε σε μη εκπαιδευμένο προσωπικό να προσπαθήσει να εντοπίσει την αιτία.
- Το προπάνιο που χρησιμοποιείται στη μονάδα δεν έχει οσμή.
- Η έλλειψη οσμής δεν υποδηλώνει απουσία διαρροής αερίου.
- Εάν εντοπιστεί διαρροή, απομακρύνετε αμέσως όλα τα άτομα, αερίστε τον χώρο και επικοινωνήστε με την τοπική πυροσβεστική υπηρεσία για να την ενημερώσετε ότι έχει συμβεί διαρροή προπανίου.
- Μην επιτρέπετε σε κανένα άτομο να επιστρέψει στον χώρο μέχρι να φτάσει ο εξειδικευμένος τεχνικός συντήρησης και μέχρι ο τεχνικός αυτός να ενημερώσει ότι είναι ασφαλές να επιστρέψετε στον χώρο.
- Δεν πρέπει να χρησιμοποιούνται ανοιχτές φλόγες, τσιγάρα ή άλλες πιθανές πηγές ανάφλεξης μέσα ή κοντά στις μονάδες.
- Τα εξαρτήματα έχουν σχεδιαστεί για χρήση με προπάνιο και έτσι ώστε να μην προκαλούν ανάφλεξη και να μην παράγουν σπινθήρες. Τα εξαρτήματα πρέπει να αντικαθίστανται μόνο με ίδια ανταλλακτικά.

Η ΜΗ ΣΥΜΜΟΡΦΩΣΗ ΜΕ ΑΥΤΗ ΤΗΝ ΠΡΟΕΙΔΟΠΟΙΗΣΗ ΜΠΟΡΕΙ ΝΑ ΟΔΗΓΗΣΕΙ ΣΕ ΕΚΡΗΞΗ, ΘΑΝΑΤΟ, ΤΡΑΥΜΑΤΙΣΜΟ ΚΑΙ ΥΛΙΚΕΣ ΖΗΜΙΕΣ.

ΓΙΑ ΤΗΝ ΑΣΦΑΛΕΙΑ ΣΑΣ

⚠ ΠΡΟΕΙΔΟΠΟΙΗΣΗ

Η ασφάλειά σας είναι το πιο σημαντικό μας μέλημα!

Διαβάστε προσεκτικά και κατανοήστε το παρόν εγχειρίδιο προτού χρησιμοποιήσετε τη συσκευή. Οι αεραγωγοί που συνδέονται με μια συσκευή δεν πρέπει να περιέχουν πιθανή πηγή ανάφλεξης.

Πρέπει να λαμβάνονται προφυλάξεις για την αποφυγή υπερβολικών κραδασμών ή παλμών στις σωληνώσεις ψύξης. Οι διατάξεις προστασίας, οι σωληνώσεις και τα εξαρτήματα πρέπει να προστατεύονται όσο το δυνατόν περισσότερο από δυσμενείς περιβαλλοντικές επιπτώσεις, για παράδειγμα από τον κίνδυνο συγκέντρωσης και κατάψυξης νερού στους ανακουφιστικούς σωλήνες ή τη συσσώρευση ακαθαρσιών και υπολειμμάτων.

Πρέπει να υπάρχει πρόβλεψη για τη διαστολή και τη συστολή των σωληνώσεων μεγάλου μήκους.

Οι σωληνώσεις στα συστήματα ψυκτικού μέσου πρέπει να σχεδιάζονται και να εγκαθίστανται έτσι ώστε να ελαχιστοποιείται η πιθανότητα βλάβης του συστήματος από υδραυλική καταπόνηση.

Οι ηλεκτρομαγνητικές βαλβίδες πρέπει να τοποθετούνται σωστά στις σωληνώσεις για να αποφεύγονται οι υδραυλικοί κραδασμοί και να μην φράσσονται με υγρό ψυκτικό μέσο εκτός εάν παρέχεται κατάλληλη ανακούφιση.

Οι χαλύβδινοι σωλήνες και τα εξαρτήματα πρέπει να προστατεύονται από τη διάβρωση με μια ανθεκτική στη σκουριά επιστρώση πριν από την εφαρμογή οποιασδήποτε μόνωσης.

ΠΡΟΦΥΛΑΞΕΙΣ ΛΕΙΤΟΥΡΓΙΑΣ

Για να αποφύγετε τον κίνδυνο ηλεκτροπληξίας, πυρκαγιάς, τραυματισμού ή υλικών ζημιών:

- Παρακαλείστε να αφήσετε το φορητό κλιματιστικό να σταθεί σε όρθια θέση για τουλάχιστον 24 ώρες προτού το συνδέσετε στην πρίζα.
- Σε περίπτωση φθοράς του καλωδίου τροφοδοσίας, απευθυνθείτε στον κατασκευαστή ή σε έναν ειδικευμένο τεχνικό για την αντικατάστασή του.
Η συσκευή πρέπει να αποσυνδέεται από την παροχή ρεύματος κατά τη διάρκεια των εργασιών συντήρησης.
- Λειτουργείτε πάντα το προϊόν με πηγή ρεύματος της ίδιας τάσης, συχνότητας και ονομαστικής ισχύος που αναγράφεται στην πινακίδα αναγνώρισης του προϊόντος.
- Χρησιμοποιείτε πάντα γειωμένη πρίζα.
- Αποσυνδέστε το καλώδιο τροφοδοσίας κατά τον καθαρισμό ή όταν η συσκευή δεν χρησιμοποιείται.
- Μην χρησιμοποιείτε με βρεγμένα χέρια. Αποφύγετε να χυθεί νερό πάνω στη μονάδα.
- Μην βυθίζετε τη συσκευή ούτε την εκθέτετε στη βροχή, σε υγρασία ή σε οποιοδήποτε άλλο υγρό.
- Μην αφήνετε τη συσκευή να λειτουργεί χωρίς επιτήρηση. Μην γέρνετε ή αναποδογυρίζετε τη μονάδα.

- Μην αποσυνδέετε το καλώδιο τροφοδοσίας ενώ η μονάδα λειτουργεί.
 - Μην αποσυνδέετε τη συσκευή τραβώντας το καλώδιο τροφοδοσίας.
 - Μην χρησιμοποιείτε καλώδιο προέκτασης ή βύσμα προσαρμογέα με αυτήν τη συσκευή.
 - Μην τοποθετείτε αντικείμενα επάνω στη συσκευή.
 - Μη ανεβαίνετε και μην κάθεστε επάνω στη συσκευή.
 - Μη βάζετε τα δάχτυλά σας, ράβδους ή άλλα αντικείμενα μέσα στην έξοδο του αέρα.
 - Μην αγγίζετε την είσοδο αέρα ή τα αλουμινένια πτερύγια της μονάδας.
 - Μην λειτουργείτε τη μονάδα εάν έχει πέσει, έχει υποστεί ζημιά ή εμφανίζει ενδείξεις δυσλειτουργίας.
 - Μην καθαρίζετε τη συσκευή με χημικά προϊόντα / ουσίες.
 - Βεβαιωθείτε ότι η μονάδα βρίσκεται μακριά από φωτιά, εύφλεκτα ή εκρηκτικά αντικείμενα.
 - Η συσκευή πρέπει να εγκαθίσταται σύμφωνα με τους εθνικούς κανονισμούς καλωδίωσης.
 - Μην χρησιμοποιείτε μέσα για να επιταχύνετε τη διαδικασία της απόψυξης ή να καθαρίσετε τη συσκευή, εκτός από εκείνα που συνιστώνται από τον κατασκευαστή.
 - Η συσκευή πρέπει να αποθηκεύεται σε χώρους χωρίς συνεχώς λειτουργούσες πηγές ανάφλεξης (π.χ. ανοικτές φλόγες, συσκευή αερίου ή ηλεκτρική θερμάστρα σε λειτουργία).
 - Η συσκευή πρέπει να φυλάσσεται με τρόπο που να αποφεύγεται τυχόν μηχανική βλάβη.
 - Μην τρυπάτε ή καίτε, ακόμα και μετά τη χρήση.
 - Σημειώστε ότι τα ψυκτικά μέσα ενδέχεται να μην έχουν καμία οσμή.
 - Οι σωληνώσεις πρέπει να προστατεύονται από φυσικές ζημιές και δεν πρέπει να εγκαθίστανται σε μη αεριζόμενο χώρο μικρότερο από 8,8 m² για τα μοντέλα 9000 BTU. Εγκαταστήστε τη μονάδα σε δωμάτια που υπερβαίνουν τα 4 m² για τα μοντέλα 7000 BTU.
 - Θα πρέπει να υπάρχει συμμόρφωση με τους εθνικούς κανονισμούς για τα αέρια.
 - Διατηρείτε τα ανοίγματα εξαερισμού ελεύθερα από εμπόδια.
 - Η συσκευή πρέπει να φυλάσσεται σε καλά αεριζόμενο χώρο, όπου το μέγεθος του δωματίου αντιστοιχεί στο εμβαδόν του δωματίου που έχει καθοριστεί για τη λειτουργία.
- ▲ Κάθε άτομο που ασχολείται με την επεξεργασία ή την εργασία σε κύκλωμα ψυκτικού μέσου θα πρέπει να διαθέτει ισχύον πιστοποιητικό από αναγνωρισμένη αρχή αξιολόγησης, το οποίο θα αναγνωρίζει την ικανότητά του να χειρίζεται τα ψυκτικά μέσα με ασφάλεια, σύμφωνα με αναγνωρισμένες από τον κλάδο προδιαγραφές αξιολόγησης.
- ▲ Οι επισκευές πρέπει να εκτελούνται μόνο σύμφωνα με τις υποδείξεις του κατασκευαστή του εξοπλισμού. Οι εργασίες συντήρησης και επισκευής που απαιτούν τη συνδρομή άλλου ειδικευμένου προσωπικού πρέπει να πραγματοποιούνται υπό την επίβλεψη ειδικών στη χρήση εύφλεκτων ψυκτικών μέσων.
- Εάν δεν καταλαβαίνετε κάτι ή χρειάζεστε βοήθεια, παρακαλούμε επικοινωνήστε με το τμήμα εξυπηρέτησης του πωλητή.

ΓΙΑ ΤΗΝ ΑΣΦΑΛΕΙΑ ΣΑΣ

ΜΕΤΡΑ ΑΣΦΑΛΕΙΑΣ ΚΑΤΑ ΤΗ ΣΥΝΤΗΡΗΣΗ

Ακολουθήστε αυτές τις προειδοποιήσεις όταν προβαίνετε στις εξής ενέργειες κατά τη συντήρηση μιας συσκευής με R290.

1. Έλεγχος περιοχής

Πριν από την έναρξη εργασιών σε συστήματα που περιέχουν εύφλεκτα ψυκτικά μέσα, απαιτούνται έλεγχοι ασφαλείας για την ελαχιστοποίηση του κινδύνου ανάφλεξης. Για την επισκευή του ψυκτικού συστήματος πρέπει να τηρούνται οι ακόλουθες προφυλάξεις πριν από την εκτέλεση εργασιών στο σύστημα.

2. Διαδικασία εργασίας

Οι εργασίες πρέπει να διεξάγονται με ελεγχόμενη διαδικασία, ώστε να ελαχιστοποιείται ο κίνδυνος παρουσίας εύφλεκτου αερίου ή ατμού κατά τη διάρκεια της εργασίας.

3. Γενικός χώρος εργασίας

Όλο το προσωπικό συντήρησης και άλλα άτομα που εργάζονται στην περιοχή πρέπει να ενημερώνονται για τη φύση της εργασίας που εκτελείται. Πρέπει να αποφεύγεται η εργασία σε κλειστούς χώρους. Η περιοχή γύρω από τον χώρο εργασίας πρέπει να απομονώνεται. Πρέπει να διασφαλίζεται ότι οι συνθήκες εντός της περιοχής έχουν γίνει ασφαλείς μέσω του ελέγχου για εύφλεκτα υλικά.

4. Έλεγχος για την παρουσία ψυκτικού μέσου

Η περιοχή πρέπει να ελέγχεται με κατάλληλο ανιχνευτή ψυκτικού μέσου πριν και κατά τη διάρκεια της εργασίας, για να εξασφαλιστεί ότι ο τεχνικός γνωρίζει πιθανώς εύφλεκτης ατμόσφαιρες. Βεβαιωθείτε ότι ο εξοπλισμός ανίχνευσης διαρροών που χρησιμοποιείται είναι κατάλληλος για χρήση με εύφλεκτα ψυκτικά μέσα, δηλ. χωρίς δημιουργία σπινθήρα, κατάλληλα σφραγισμένος ή ασφαλής.

5. Παρουσία πυροσβεστήρα

Εάν πρέπει να διεξαχθούν θερμές εργασίες στον εξοπλισμό ψύξης ή σε οποιαδήποτε συναφή μέρη, πρέπει να είναι διαθέσιμος ο κατάλληλος εξοπλισμός πυρόσβεσης. Πρέπει να υπάρχει πυροσβεστήρας ξηρής σκόνης ή CO₂ κοντά στην περιοχή αναπλήρωσης.

6. Απουσία πηγών ανάφλεξης

Κανένα πρόσωπο που ασκεί εργασία σε σχέση με το σύστημα ψυκτικού μέσου, γεγονός το οποίο συνεπάγεται έκθεση σωληνώσεων, δεν πρέπει να χρησιμοποιεί οποιαδήποτε πηγή ανάφλεξης, γιατί μπορεί να οδηγήσει σε πυρκαγιά ή έκρηξη. Όλες οι πιθανές πηγές ανάφλεξης, συμπεριλαμβανομένων των τσιγάρων, πρέπει να παραμένουν μακριά από τον τόπο εγκατάστασης, επισκευής, αφαίρεσης και διάθεσης, καθώς κατά τη διάρκεια εργασιών, το ψυκτικό μέσο μπορεί να απελευθερωθεί στον περιβάλλοντα χώρο. Πριν από τη διεξαγωγή της εργασίας, πρέπει να επιθεωρηθεί η περιοχή γύρω από τον εξοπλισμό για να βεβαιωθείτε ότι δεν υπάρχει κίνδυνος ανάφλεξης ή κίνδυνος πυρκαγιάς. Θα πρέπει να υπάρχει η σήμανση «Απαγορεύεται το κάπνισμα».

7. Περιοχή εξαερισμού

Βεβαιωθείτε ότι η περιοχή είναι ανοικτή ή ότι είναι επαρκώς αεριζόμενη πριν ανοίξετε το σύστημα ή πραγματοποιήσετε οποιαδήποτε θερμή εργασία. Πρέπει να υπάρχει επαρκής εξαερισμός καθ' όλη τη διάρκεια της περιόδου εκτέλεσης του έργου. Ο εξαερισμός πρέπει να διασκορπίζει με ασφάλεια οποιοδήποτε ψυκτικό μέσο που διαρρέει και κατά προτίμηση να το αποβάλλει εξωτερικά στην ατμόσφαιρα.

8. Έλεγχοι στον εξοπλισμό κλιματισμού

Αν χρειαστεί να αλλαχθούν ηλεκτρικά εξαρτήματα, τα καινούρια θα πρέπει να είναι κατάλληλα για τον σκοπό χρήσης και να έχουν τις σωστές προδιαγραφές. Σε όλα τα στάδια της συντήρησης, θα πρέπει να γίνονται σεβαστές οι κατευθυντήριες γραμμές συντήρησης του κατασκευαστή. Σε περίπτωση αμφιβολίας, απευθυνθείτε στο τεχνικό τμήμα του κατασκευαστή για βοήθεια.

Οι παρακάτω έλεγχοι πρέπει να εφαρμόζονται στις εγκαταστάσεις που χρησιμοποιούν εύφλεκτα ψυκτικά μέσα:

- Το εμβαδόν του χώρου όπου είναι εγκατεστημένα τα μηχανήματα κλιματισμού πρέπει να είναι ανάλογο του όγκου του ψυκτικού υγρού.
- Τα μηχανήματα εξαερισμού και οι έξοδοι πρέπει να λειτουργούν επαρκώς και να μη φράσσονται.
- Εάν χρησιμοποιείται έμμεσο κύκλωμα ψύξης, το δευτερεύον κύκλωμα πρέπει να ελεγχθεί για την παρουσία ψυκτικού μέσου.
- Η σήμανση του εξοπλισμού εξακολουθεί να είναι ορατή και ευανάγνωστη. Οι σημάνσεις που είναι δυσανάγνωστες πρέπει να διορθώνονται.
- Οι σωλήνες ή τα εξαρτήματα ψύξης πρέπει να εγκαθίστανται σε θέση όπου είναι απίθανο να εκτεθούν σε οποιαδήποτε ουσία που μπορεί να διαβρώσει εξαρτήματα που περιέχουν ψυκτικό μέσο, εκτός εάν τα εξαρτήματα είναι κατασκευασμένα από υλικά που είναι εγγενώς ανθεκτικά στη διάβρωση ή είναι κατάλληλα προστατευμένα έναντι τέτοιας διάβρωσης.

ΓΙΑ ΤΗΝ ΑΣΦΑΛΕΙΑ ΣΑΣ

ΜΕΤΡΑ ΑΣΦΑΛΕΙΑΣ ΚΑΤΑ ΤΗ ΣΥΝΤΗΡΗΣΗ

9. Έλεγχοι σε ηλεκτρικές συσκευές

Η επισκευή και η συντήρηση των ηλεκτρικών εξαρτημάτων περιλαμβάνει τους αρχικούς ελέγχους ασφαλείας και τις διαδικασίες επιθεώρησης των εξαρτημάτων. Εάν υπάρχει βλάβη που θα μπορούσε να θέσει σε κίνδυνο την ασφάλεια, τότε δεν πρέπει να γίνεται σύνδεση στο ηλεκτρικό δίκτυο, πριν αντιμετωπιστεί πρώτα ικανοποιητικά. Εάν το σφάλμα δεν μπορεί να διορθωθεί αμέσως, αλλά είναι απαραίτητο να συνεχιστεί η λειτουργία της συσκευής, πρέπει να χρησιμοποιηθεί κάποια κατάλληλη προσωρινή λύση. Αυτό πρέπει να γνωστοποιηθεί στον ιδιοκτήτη του εξοπλισμού, ώστε να ενημερωθούν όλοι οι ενδιαφερόμενοι.

Οι αρχικοί έλεγχοι ασφαλείας περιλαμβάνουν:

- Εκκένωση πυκνωτών: αυτό πρέπει να γίνει με ασφαλή τρόπο για να αποφευχθεί πιθανότητα σπινθήρα.
- Επιβεβαίωση μη έκθεσης ηλεκτρικών εξαρτημάτων και καλωδίωσης κατά τη φόρτιση, την επαναφορά ή την εκκαθάριση του συστήματος.
- Διατήρηση της συνέχειας της γείωσης.

▲ ΠΡΟΕΙΔΟΠΟΙΗΣΗ!

Εγκαταστήστε τη μονάδα σε δωμάτια που υπερβαίνουν τα 4 m² για τα μοντέλα 7000 BTU. Εγκαταστήστε τη μονάδα σε δωμάτια που υπερβαίνουν τα 8,8 m² για τα μοντέλα 9000 BTU. Μην εγκαθιστάτε τη μονάδα σε χώρο όπου μπορεί να διαρρεύσει εύφλεκτο αέριο.

❶ ΣΗΜΕΙΩΣΗ!

Ο κατασκευαστής μπορεί να παρέχει άλλο κατάλληλο παράδειγμα ή να παρέχει επιπλέον πληροφορίες σχετικά με την οσμή του ψυκτικού μέσου.

ΕΠΙΣΚΟΠΗΣΗ ΠΡΟΪΟΝΤΟΣ

ΔΙΑΓΡΑΜΜΑ ΠΡΟΪΟΝΤΟΣ

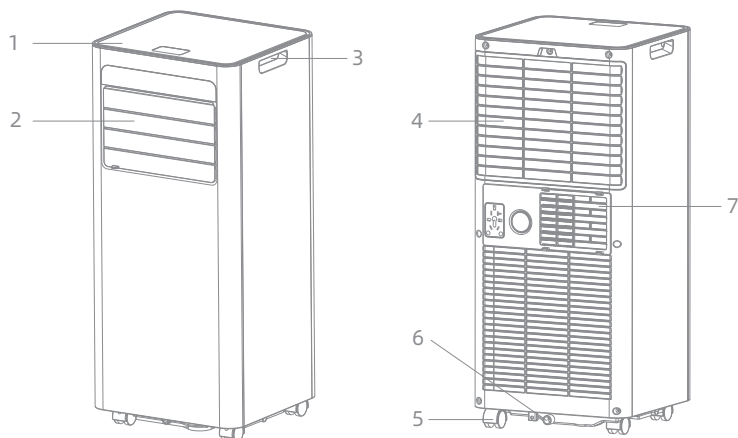

1	Πίνακας ελέγχου	4	Είσοδος αέρα με φίλτρο αέρα	6	Οπή αποστράγγισης
2	Αεραγωγός εξόδου με ρυθμιζόμενη περισίδα	5	Τροχός	7	Έξοδος αέρα
3	Λαβή				

Σημείωση: Η εικόνα προορίζεται μόνο για σκοπούς αναφοράς. Παρακαλούμε ανατρέξτε στο πραγματικό προϊόν για λεπτομερείς πληροφορίες.

ΧΑΡΑΚΤΗΡΙΣΤΙΚΑ

1. Άνεση 3 σε 1: Συνδυάζει λειτουργίες ψύξης, αφύγρανσης και ανεμιστήρα σε έναν συμπαγή σχεδιασμό υψηλής απόδοσης.
2. Άνετη ροή αέρα: Αυτόματη ταλάντωση αριστερά-δεξιά με ρυθμιζόμενες περισίδες για ευέλικτη κατεύθυνση της ροής του αέρα.
3. Χρονοδιακόπτης διακοπής λειτουργίας: Ήσυχη λειτουργία σχεδιασμένη για άνετη χρήση κατά τη διάρκεια της νύχτας.
4. Έξυπνος έλεγχος: Οθόνη LED αφής, τηλεχειριστήριο LCD, έλεγχος μέσω εφαρμογής WIFI και χρονοδιακόπτης 24 ωρών.
5. Ενεργειακή απόδοση & Φιλικότητα προς το περιβάλλον: Απόδοση ψύξης ενεργειακής κλάσης A με φιλικό προς το περιβάλλον ψυκτικό μέσο R290.
6. Εύκολη φορητότητα και εγκατάσταση: Συμπαγής σχεδιασμός με εύκολη εγκατάσταση και ενσωματωμένους τροχούς για εύκολη μετακίνηση.
7. Αξιοπίστη προστασία: Σύστημα αυτοεξάτμισης, αυτόματη απόψυξη, αυτόματη απενεργοποίηση και προστασία από υπερφόρτωση.

ΕΓΚΑΤΑΣΤΑΣΗ

ΑΝΟΙΓΜΑ ΤΗΣ ΣΥΣΚΕΥΑΣΙΑΣ

- Ανοίξτε το κουτί και βγάλτε τη συσκευή και τα αξεσουάρ.
- Ελέγξτε τη συσκευή για τυχόν ζημιές ή γρατσουνιές.
- Αξεσουάρ:
 1. Σωλήνας εξαερισμού (Διάμετρος \varnothing 150 mm, επέκταση 1 500 mm, συμπίεση 240 mm)
 2. Σύνδεσμος σωλήνα
 3. Αντάπτορας κιτ παραθύρου
 4. Τηλεχειριστήριο
 5. Σωλήνας νερού (εσωτερική διάμετρος 16 mm, πάχος τοιχώματος 1 mm, μήκος 650 mm)
 6. Κιτ παραθύρου
 7. Μπουλόνι τύπου πεταλούδας
 8. Εγχειρίδιο χρήσης
 9. Μπαταρία

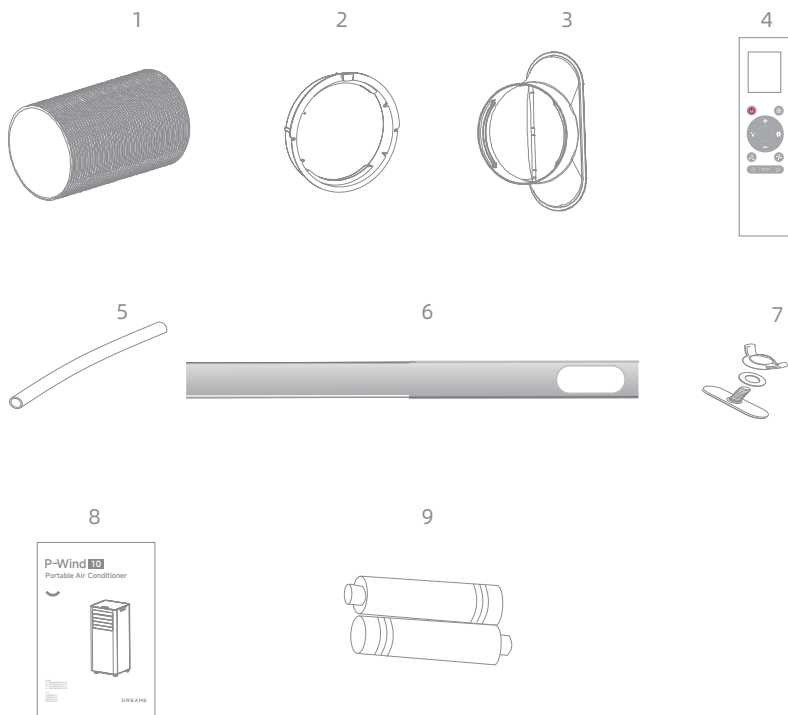

ΕΓΚΑΤΑΣΤΑΣΗ

ΕΠΙΛΟΓΗ ΘΕΣΗΣ

- Εάν η μονάδα ανατραπεί περισσότερο από 45°, αφήστε τη σε όρθια θέση για τουλάχιστον 24 ώρες πριν από την εκκίνηση.
- Τοποθετήστε τη μονάδα σε μια σταθερή, επίπεδη επιφάνεια σε περιοχή με τουλάχιστον 50 cm ελεύθερο χώρο γύρω της για να επιτραπεί η σωστή κυκλοφορία του αέρα.
- Μην λειτουργείτε σε κοντινή απόσταση από τοίχους, κουρτίνες ή άλλα αντικείμενα που μπορεί να εμποδίζουν την είσοδο και έξοδο αέρα. Κρατήστε την είσοδο και την έξοδο αέρα ελεύθερες από εμπόδια.
- Μην εγκαθιστάτε ποτέ τη μονάδα σε μέρη όπου μπορεί να εκτεθεί σε:
 1. Πηγές θερμότητας όπως καλοριφέρ, θερμαντικά σώματα, σόμπες ή άλλα προϊόντα που παράγουν θερμότητα.
 2. Άμεσο ηλιακό φως
 3. Μηχανική δόνηση ή κρούση
 4. Υπερβολική σκόνη
 5. Έλλειψη αερισμού, όπως ντουλάπι ή βιβλιοθήκη
 6. Μη επίπεδη επιφάνεια

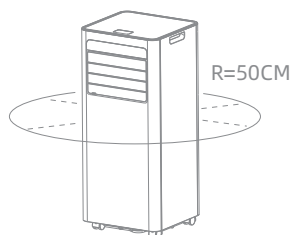

▲ ΠΡΟΕΙΔΟΠΟΙΗΣΗ!

Εγκαταστήστε τη μονάδα σε δωμάτια που υπερβαίνουν τα 4 m² για τα μοντέλα 7000 BTU. Εγκαταστήστε τη μονάδα σε δωμάτια που υπερβαίνουν τα 8,8 m² για τα μοντέλα 9000 BTU. Μην εγκαθιστάτε τη μονάδα σε χώρο όπου μπορεί να διαρρεύσει εύφλεκτο αέριο.

❶ ΣΗΜΕΙΩΣΗ!

Ο κατασκευαστής μπορεί να παρέχει άλλο κατάλληλο παράδειγμα ή να παρέχει επιπλέον πληροφορίες σχετικά με την οσμή του ψυκτικού μέσου.

ΣΥΝΔΕΣΗ ΣΩΛΗΝΑ ΕΞΑΓΩΓΗΣ

Το κλιματιστικό απαιτεί εξαερισμό, ώστε ο αέρας εξαγωγής που προέρχεται από τη συσκευή και περιέχει αποβαλλόμενη θερμότητα και υγρασία να μπορεί να διαφεύγει από τον χώρο.

Μην αντικαθιστάτε ή επεκτείνετε τον σωλήνα αποβολής αέρα, κάτι που θα έχει ως αποτέλεσμα μείωση της απόδοσης ή ακόμη και απενεργοποίηση της μονάδα λόγω χαμηλής πίεσης επιστροφής.

Βήμα 1: Συνδέστε τον σύνδεσμο του σωλήνα σε μία άκρη του σωλήνα εξαγωγής.

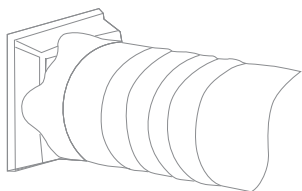

Βήμα 2: Συνδέστε τον προσαρμογέα του κιτ παραθύρου στο άλλο άκρο του σωλήνα εξαγωγής.

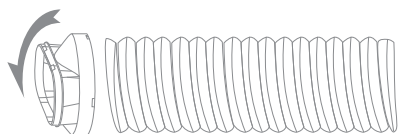

Βήμα 3: Επεκτείνετε το ρυθμιζόμενο κιτ παραθύρου στο μήκος του παραθύρου σας. Συνδέστε τον σωλήνα εξαγωγής στο κιτ παραθύρου.

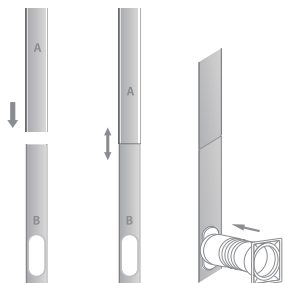

Βήμα 4: Κλείστε το παράθυρο για να στερεώσετε το κιτ στη θέση του. Το κιτ παραθύρου πρέπει να συγκρατείται σταθερά στη θέση του. Ασφαλίστε το κιτ παραθύρου με μονωτική ταινία, εάν είναι απαραίτητο. Συνιστάται το κενό μεταξύ του προσαρμογέα και των πλευρών του παραθύρου να σφραγιστεί για μέγιστη απόδοση.

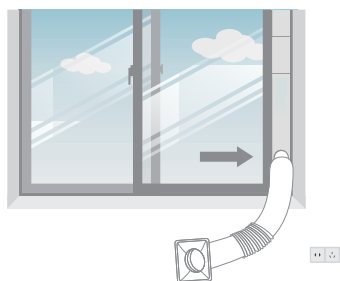

Βήμα 5: Συνδέστε τον σύνδεσμο του σωλήνα στο στόμιο εξαγωγής αέρα της μονάδας.

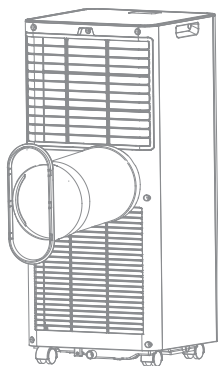

Βήμα 6: Ρυθμίστε το μήκος του σωλήνα εξαγωγής και αποφύγετε τις καμπύλες στον σωλήνα.

Τοποθετήστε στη συνέχεια το κλιματιστικό κοντά σε μια ηλεκτρική πρίζα.

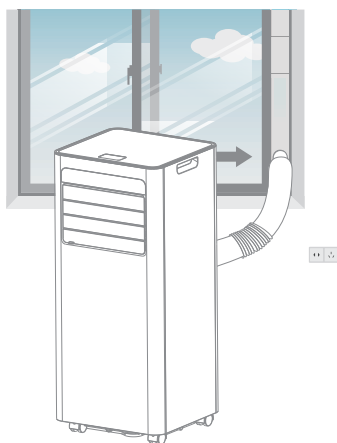

Βήμα 7: Ρυθμίστε την περσίδα στην έξοδο αέρα και, στη συνέχεια, ενεργοποιήστε τη μονάδα.

ΛΕΙΤΟΥΡΓΙΑ

ΠΙΝΑΚΑΣ ΕΛΕΓΧΟΥ ΚΑΙ ΘΘΟΝΗ

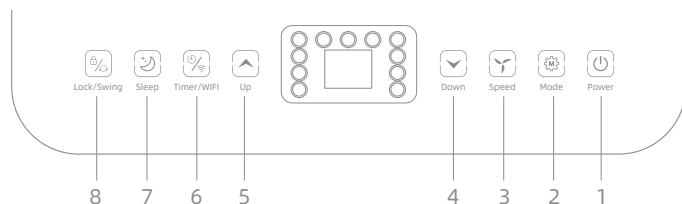

1	POWER (ΤΡΟΦΟΔΟΣΙΑ)	Πατήστε για να ενεργοποιήσετε ή να απενεργοποιήσετε τη συσκευή.
2	MODE (ΛΕΙΤΟΥΡΓΙΑ)	Πατήστε το κουμπί επιλογής λειτουργίας για να επιλέξετε λειτουργία μεταξύ ανεμιστήρα, ψύξης και αφύγρανσης.
3	SPEED (ΤΑΧΥΤΗΤΑ)	Πατήστε για να αλλάξετε την ταχύτητα του ανεμιστήρα μεταξύ ΥΨΗΛΗ και ΧΑΜΗΛΗ.
4	DOWN (ΚΑΤΩ)	Μείωση της επιθυμητής θερμοκρασίας (32 °C ~ 16 °C) ή της ρύθμισης του χρονοδιακόπτη.
5	UP (ΕΠΑΝΩ)	Αύξηση της επιθυμητής θερμοκρασίας (16 °C ~ 32 °C) ή της ρύθμισης του χρονοδιακόπτη.
6	TIMER/WIFI (ΧΡΟΝΟΔΙΑΚΟΠΤΗΣ/ WIFI)	Ορίζει μια ώρα για να ξεκινήσει ή να σταματήσει αυτόματα η λειτουργία της μονάδας. Πατήστε παρατεταμένα αυτό το κουμπί για να ξεκινήσετε τη ρύθμιση του δικτύου ή να αποσυνδέσετε το WIFI.
7	SLEEP (ΥΠΝΟΣ)	Πατήστε για να ενεργοποιήσετε ή να απενεργοποιήσετε τη λειτουργία ύπνου.
8	LOCK/Swing (ΚΛΕΙΔΩΜΑ/ Ταλάντωση)	Πατήστε για να ενεργοποιήσετε/απενεργοποιήσετε το κλείδωμα παιδικής ασφάλειας και τη λειτουργία ταλάντωσης.

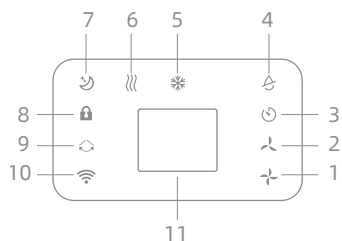

1	Υψηλή ταχύτητα ανεμιστήρα	2	Χαμηλή ταχύτητα ανεμιστήρα	3	Χρονοδιακόπτης
4	Λειτουργία αφύγρανσης	5	Λειτουργία ψύξης	6	Λειτουργία ανεμιστήρα
7	Ύπνος	8	Κλείδωμα	9	Ταλάντωση
10	WIFI	11	Παράθυρο οθόνης		



Σημείωση:

- Χρησιμοποιήστε το τηλεχειριστήριο σε απόσταση έως 16 ft (5 m) από τη μονάδα, ιδανικά σε γωνία μικρότερη από 45°.
- Τύπος μπαταρίας: 2 μπαταρίες τύπου AAA.

ΛΕΙΤΟΥΡΓΙΑ

ΕΝΑΡΞΗ ΚΑΙ ΤΕΡΜΑΤΙΣΜΟΣ ΛΕΙΤΟΥΡΓΙΑΣ

- Πατήστε το κουμπί POWER (Τροφοδοσία) για να ενεργοποιήσετε τη μονάδα.
- Πατήστε το κουμπί MODE (Λειτουργία) για να επιλέξετε τη λειτουργία που επιθυμείτε.
- Πατήστε ξανά το κουμπί POWER (Τροφοδοσία) για να απενεργοποιήσετε τη μονάδα.

ΚΑΤΑΣΤΑΣΕΙΣ ΛΕΙΤΟΥΡΓΙΑΣ

Η μονάδα διαθέτει τέσσερα λειτουργικά προγράμματα: Ψύξη, αφύγρανση, ανεμιστήρας και λειτουργία ύπνου.

A. Ψύξη του χώρου σας

- Επιλέξτε τη λειτουργία ψύξης για να μειώσετε τη θερμοκρασία στο δωμάτιό σας.
- Πατήστε επανειλημμένα το κουμπί MODE (Λειτουργία) μέχρι να ανάψει η ενδεικτική λυχνία Ψύξης.
- Πατήστε το κουμπί Πάνω/Κάτω για να ρυθμίσετε τη θερμοκρασία που εμφανίζεται στην οθόνη. Η θερμοκρασία μπορεί να ρυθμιστεί από 16°C έως 32 °C.
- Πατήστε επανειλημμένα το κουμπί SPEED (Ταχύτητα) μέχρι να ανάψει η ενδεικτική λυχνία της επιλεγμένης ταχύτητας του ανεμιστήρα.
- Για να ελέγξετε την οριζόντια κατεύθυνση της ροής αέρα, ρυθμίστε την εσωτερική περσίδα με το χέρι.

Σημείωση: Το κλιματιστικό σταματάει εάν η θερμοκρασία του δωματίου είναι χαμηλότερη από τη ρυθμισμένη θερμοκρασία.

B. Αερισμός του δωματίου σας

- Πατήστε επανειλημμένα το κουμπί MODE (Λειτουργία) μέχρι να ανάψει η ένδειξη FAN (Ανεμιστήρας).
 - Στη λειτουργία αερισμού, ο αέρας του δωματίου κυκλοφορεί, αλλά δεν ψύχεται.
- Πατήστε το κουμπί SPEED (Ταχύτητα) για να επιλέξετε την ταχύτητα του ανεμιστήρα.

C. Αφύγρανση του δωματίου σας

- Πατήστε το κουμπί MODE (Λειτουργία) στον πίνακα ελέγχου ή στο τηλεχειριστήριο. Ανάβει η ένδειξη αφύγρανσης. Δεν είναι δυνατή η επιλογή της ταχύτητας του ανεμιστήρα. Ο χρήστης πρέπει να συνδέσει τον σωλήνα στην έξοδο αποχέτευσης στο κάτω μέρος της μονάδας.

Σημείωση: Σε αυτήν τη λειτουργία, η ταχύτητα του ανεμιστήρα αλλάζει σε χαμηλή ταχύτητα και δεν μπορεί να επιλεγεί άλλη ρύθμιση.

D. Λειτουργία ύπνου

- Η λειτουργία ύπνου μπορεί να ενεργοποιηθεί όταν η συσκευή βρίσκεται σε λειτουργία ψύξης.

Στη λειτουργία ψύξης: Μετά από 1 ώρα, η προκαθορισμένη θερμοκρασία αυξάνεται κατά 1 °C, και μετά από ακόμα μία ώρα, η προκαθορισμένη θερμοκρασία αυξάνεται ξανά κατά 1 °C.

ΛΕΙΤΟΥΡΓΙΑ

ΡΥΘΜΙΣΗ ΧΡΟΝΟΔΙΑΚΟΠΤΗ (1 ώρα - 24 ώρες)

Ο χρονοδιακόπτης έχει δύο τρόπους λειτουργίας:

A. Απενεργοποίηση (Όταν η συσκευή είναι ενεργοποιημένη)

- Πατήστε το κουμπί Timer (Χρονοδιακόπτης) για να ενεργοποιήσετε τη λειτουργία χρονοδιακόπτη.
- Πατήστε επανειλημμένα Πάνω/Κάτω για να ρυθμίσετε τον χρόνο απενεργοποίησης.

B. Ενεργοποίηση (Όταν η συσκευή είναι απενεργοποιημένη)

- Πατήστε το κουμπί Timer (Χρονοδιακόπτης) για να ενεργοποιήσετε τη λειτουργία χρονοδιακόπτη.
- Πατήστε επανειλημμένα Πάνω/Κάτω για να ορίσετε τον χρόνο ενεργοποίησης.

Ακύρωση χρονοδιακόπτη: Πατήστε επανειλημμένα Πάνω/Κάτω μέχρι να εμφανιστεί στην οθόνη LED η ένδειξη «00».

Σημείωση: όταν πατηθεί το κουμπί POWER (Τροφοδοσία), πραγματοποιείται επίσης έξοδος από τη ρύθμιση του χρονοδιακόπτη.

ΑΥΤΟΜΑΤΗ ΑΠΟΠΑΓΩΣΗ

Σε χαμηλές θερμοκρασίες δωματίου, μπορεί να σχηματιστεί πάγος στον εξατμιστή κατά τη λειτουργία. Η μονάδα θα ξεκινήσει αυτόματα την αποπάγωση και η ένδειξη POWER (Τροφοδοσία) θα αναβοσβήνει. Η ακολουθία ελέγχου αποπάγωσης έχει ως εξής:

Όταν η μονάδα λειτουργεί σε λειτουργία ψύξης ή αφύγρανσης, εάν ο αισθητήρας θερμοκρασίας περιβάλλοντος ανιχνεύσει ότι η θερμοκρασία του στοιχείου του εξατμιστή είναι κάτω από -1 °C, τότε ο συμπιεστής σταματά να λειτουργεί για 10 λεπτά ή μέχρι η θερμοκρασία του στοιχείου να φτάσει τους 7 °C, και, στη συνέχεια, η μονάδα συνεχίζει τη λειτουργία ψύξης.

ΠΡΟΣΤΑΣΙΑ ΑΠΟ ΥΠΕΡΦΟΡΤΩΣΗ

Σε περίπτωση διακοπής ρεύματος, για την προστασία του συμπιεστή υπάρχει καθυστέρηση 3 λεπτών πριν από την επανεκκίνηση του συμπιεστή.

ΜΗ ΑΥΤΟΜΑΤΗ ΑΠΟΣΤΡΑΓΓΙΣΗ

1. Εάν η συσκευή σταματήσει λόγω πληρότητας του δοχείου νερού, αποσυνδέστε το βύσμα τροφοδοσίας.

Σημειώσεις: Μετακινείτε τη συσκευή προσεκτικά, ώστε να μην χυθεί το νερό από το δοχείο νερού στο κάτω μέρος της μονάδας.

2. Τοποθετήστε το δοχείο νερού κάτω από την πλαϊνή έξοδο νερού πίσω από τη μονάδα.
3. Αποσυνδέστε το πώμα νερού, το νερό θα ρεύσει αυτόματα στο δοχείο νερού.

Σημειώσεις:

- Φροντίστε να τοποθετήσετε το πώμα νερού σωστά.
 - Κατά την αποστράγγιση, η μονάδα μπορεί να λάβει ελαφριά κλίση προς τα πίσω.
 - Εάν το δοχείο νερού δεν χωράει το σύνολο του νερού, προτού γεμίσει το δοχείο νερού, φράξτε την έξοδο νερού με το πώμα το συντομότερο δυνατόν για να αποτρέψετε τη ροή νερού στο πάτωμα ή στο χαλί.
4. Όταν αποστραγγιστεί το νερό, τοποθετήστε το πώμα νερού.

Σημειώσεις: Επανεκκινήστε τη συσκευή αφού εγκαταστήσετε το πώμα και το κάλυμμα αποστράγγισης, διαφορετικά το νερό συμπίκνωσης της συσκευής θα ρέει στο δάπεδο ή στο χαλί.

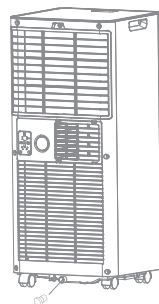

ΣΥΝΕΧΗΣ ΑΠΟΣΤΡΑΓΓΙΣΗ

Το σύστημα αυτοεξάτμισης χρησιμοποιεί το συλλεγόμενο νερό για να ψύξει τα πηνία του συμπυκνωτή, βελτιώνοντας την αποδοτικότητα. Δεν είναι απαραίτητο να αδειάσετε τη δεξαμενή αποστράγγισης κατά τη λειτουργία ψύξης, εκτός εάν πρόκειται για λειτουργία αφύγρανσης ή σε συνθήκες υψηλής υγρασίας. Το νερό συμπίκνωσης εξατμίζεται στον συμπυκνωτή και απομακρύνεται μέσω του σωλήνα εξαγωγής.

Για συνεχή λειτουργία ή λειτουργία χωρίς επίβλεψη σε λειτουργία αφύγρανσης, παρακαλώ συνδέστε τον παρεχόμενο σωλήνα αποστράγγισης στη μονάδα. Το νερό συμπίκνωσης μπορεί να ρέει αυτόματα σε έναν κάδο ή σε αποχέτευση με χρήση της βαρύτητας.

- Απενεργοποιήστε τη μονάδα πριν από τη λειτουργία.
- Αφαιρέστε το πώμα από το στόμιο εξόδου νερού και φυλάξτε το σε ασφαλές μέρος.
- Συνδέστε με ασφάλεια και σωστά τον σωλήνα αποχέτευσης και βεβαιωθείτε ότι δεν είναι λυγισμένος και ότι δεν υπάρχει εμπόδιο.
- Τοποθετήστε την έξοδο του σωλήνα πάνω από αποχέτευση ή δοχείο και βεβαιωθείτε ότι το νερό μπορεί να ρέει ελεύθερα έξω από τη μονάδα.
- Μην βυθίζετε το άκρο του σωλήνα στο νερό, καθώς αυτό μπορεί να παγιδεύσει αέρα στον σωλήνα.

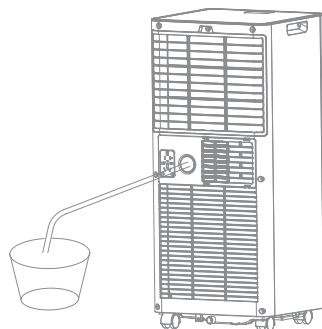

Για να αποφύγετε τη διαρροή νερού:

- Καθώς η αρνητική πίεση στη λεκάνη αποστράγγισης συμπυκνωμάτων είναι μεγάλη, γείρετε τον σωλήνα αποστράγγισης προς τα κάτω, προς το δάπεδο. Είναι κατάλληλο ο βαθμός κλίσης να υπερβαίνει τις 20°.
- Ευθυγραμμίστε το σωλήνα για να αποφύγετε την παρουσία αέρα μέσα στον σωλήνα.

ΚΑΘΑΡΙΣΜΟΣ ΚΑΙ ΦΡΟΝΤΙΔΑ

ΚΑΘΑΡΙΣΜΟΣ ΤΟΥ ΦΙΛΤΡΟΥ ΑΕΡΑ (κάθε δύο εβδομάδες)

Η σκόνη συγκεντρώνεται στο φίλτρο και περιορίζει τη ροή του αέρα. Η περιορισμένη ροή αέρα μειώνει την απόδοση του συστήματος και, εάν φραχθεί, μπορεί να προκληθεί ζημιά στη μονάδα. Το φίλτρο αέρα απαιτεί τακτικό καθαρισμό. Το φίλτρο αέρα είναι αφαιρούμενο για εύκολο καθαρισμό. Μην λειτουργείτε τη μονάδα χωρίς φίλτρο αέρα, καθώς μπορεί να μολυνθεί ο εξατμιστής.

1. Πατήστε το κουμπί POWER (Τροφοδοσία) για να απενεργοποιήσετε τη μονάδα και αποσυνδέστε το καλώδιο τροφοδοσίας.
2. Αφαιρέστε το φίλτρο από τη μονάδα.
3. Χρησιμοποιήστε ηλεκτρική σκούπα για να απορροφήσετε τη σκόνη από το φίλτρο.
4. Γυρίστε το φίλτρο ανάποδα και ξεπλύνετε το φίλτρο αέρα κάτω από τρεχούμενο νερό. Αφήστε το νερό να ρέει μέσα από το φίλτρο προς την αντίθετη κατεύθυνση της ροής του αέρα. Αφήστε το φίλτρο στην άκρη και επιτρέψτε του να στεγνώσει εντελώς στον αέρα πριν το επανεγκαταστήσετε.

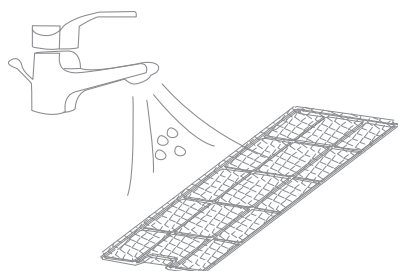

Απενεργοποιήστε τη μονάδα και αφαιρέστε τα φίλτρα αέρα.

Ξεπλύνετε το φίλτρο αέρα κάτω από τρεχούμενο νερό.

▲ ΠΡΟΕΙΔΟΠΟΙΗΣΗ!

Μην αγγίζετε την επιφάνεια του εξατμιστή με γυμνά χέρια, καθώς μπορεί να τραυματίσετε τα δάχτυλά σας.

ΚΑΘΑΡΙΣΜΟΣ ΚΑΙ ΦΡΟΝΤΙΔΑ

ΚΑΘΑΡΙΣΜΟΣ ΨΥΚΤΙΚΟΥ ΜΕΣΟΥ

Γενικά μέτρα:

1. Αέριο/ατμός βαρύτερος από τον αέρα. Μπορεί να συσσωρευτεί σε κλειστούς χώρους, ιδιαίτερα στο επίπεδο του εδάφους ή κάτω από αυτό.
2. Εξαλείψτε κάθε πιθανή πηγή ανάφλεξης.
3. Χρησιμοποιήστε κατάλληλο ατομικό προστατευτικό εξοπλισμό (ΜΑΠ).
4. Εκκενώστε το περιττό προσωπικό, απομονώστε και αερίστε την περιοχή.
5. Μην επιτρέπετε την επαφή με τα μάτια, το δέρμα ή τα ρούχα. Μην αναπνέετε ατμούς ή αέριο.
6. Αποτρέψτε την είσοδο σε υπονόμους και στα δημόσια ύδατα.
7. Διακόψτε την πηγή της διαρροής, εφόσον είναι ασφαλές να το κάνετε. Εξετάστε τη χρήση ψεκασμού νερού για να διασκορπιστούν οι ατμοί.
8. Απομονώστε την περιοχή μέχρι να διαλυθεί το αέριο. Αερίστε και πραγματοποιήστε δοκιμή παρουσίας αερίων στην περιοχή πριν από την είσοδο. Επικοινωνήστε με τις αρμόδιες αρχές μετά από διαρροή.

ΑΝΤΙΜΕΤΩΠΙΣΗ ΠΡΟΒΛΗΜΑΤΩΝ

Σύμπτωμα	Έλεγχος	Λύση
Η μονάδα δεν λειτουργεί.	Ελέγξτε ότι η σύνδεση τροφοδοσίας είναι στερεά	Εισαγάγετε το καλώδιο τροφοδοσίας με ασφάλεια στην πρίζα τοίχου.
	Ελέγξτε αν ανάβει η ένδειξη στάθμης νερού.	Αδειάστε το δοχείο αποστράγγισης αφαιρώντας το λαστιχένιο πώμα.
	Ελέγξτε τη θερμοκρασία δωματίου.	Το εύρος θερμοκρασιών λειτουργίας είναι 16-35 °C.
Η μονάδα λειτουργεί με μειωμένη απόδοση.	Ελέγξτε το φίλτρο αέρα για ακαθαρσίες.	Καθαρίστε το φίλτρο αέρα όπως απαιτείται.
	Ελέγξτε αν ο αεραγωγός είναι φραγμένος.	Απομακρύνετε τα εμπόδια.
	Ελέγξτε αν η πόρτα ή το παράθυρο του δωματίου είναι ανοιχτά.	Κρατήστε την πόρτα και τα παράθυρα κλειστά.
	Ελέγξτε εάν έχει επιλεγεί η επιθυμητή λειτουργία λειτουργίας και εάν η θερμοκρασία έχει ρυθμιστεί σωστά.	Ρυθμίστε τη λειτουργία και τη θερμοκρασία στο κατάλληλο σημείο ρύθμισης σύμφωνα με το εγχειρίδιο. (ανατρέξτε στη σελίδα 191)
	Ο σωλήνας εξαερισμού έχει αποσυνδεθεί.	Βεβαιωθείτε ότι ο σωλήνας εξαερισμού είναι στερεωμένος με ασφάλεια.
Διαρροή νερού	Υπερχείλιση κατά τη μετακίνηση της μονάδας.	Αδειάστε το δοχείο νερού πριν από τη μεταφορά.
	Βεβαιωθείτε ότι ο σωλήνας αποστράγγισης δεν είναι λυγισμένος.	Ευθυγραμμίστε το σωλήνα για να αποφύγετε την παρουσία αέρα.
Υπερβολικός θόρυβος	Ελέγξτε αν η μονάδα είναι τοποθετημένη με ασφάλεια.	Τοποθετήστε τη μονάδα σε οριζόντια και σταθερή επιφάνεια.
	Ελέγξτε αν υπάρχουν χαλαρά, δονούμενα εξαρτήματα.	Στερεώστε και σφίξτε τα εξαρτήματα.
	Ακούγεται θόρυβος σαν νερό που ρέει.	Ο θόρυβος προέρχεται από τη ροή του ψυκτικού μέσου. Αυτό είναι φυσιολογικό.

Σύμπτωμα		Έλεγχος	Λύση
Κωδικοί σφάλματος	E0	Σφάλματα επικοινωνίας μεταξύ της κύριας πλακέτας PCB και της πλακέτας οθόνης PCB.	Ελέγξτε το καλώδιο σύνδεσης της πλακέτας PCB της οθόνης για φθορά.
	E1	Σφάλμα αισθητήρα θερμοκρασίας περιβάλλοντος.	Ελέγξτε τη σύνδεση ή αντικαταστήστε την. Καθαρίστε ή αντικαταστήστε τον αισθητήρα θερμοκρασίας.
	E2	Βλάβη αισθητήρα θερμοκρασίας πηνίου.	Ελέγξτε τη σύνδεση ή αντικαταστήστε την. Καθαρίστε ή αντικαταστήστε τον αισθητήρα θερμοκρασίας.
	Ft	Συναγερμός υψηλής στάθμης συμπυκνωμάτων νερού.	Αδειάστε το δοχείο αποστράγγισης αφαιρώντας το λαστιχένιο πώμα.

ΔΙΑΚΟΠΗ ΧΡΗΣΗΣ

ΑΠΟΘΗΚΕΥΣΗ

Αποθήκευση μεγάλης διάρκειας - Εάν δεν πρόκειται να χρησιμοποιήσετε τη μονάδα για μεγάλο χρονικό διάστημα (περισσότερο από μερικές εβδομάδες), είναι καλύτερο να καθαρίσετε τη μονάδα και να την αφήσετε να στεγνώσει εντελώς. Αποθηκεύστε τη μονάδα σύμφωνα με τα παρακάτω βήματα:

1. Αποσυνδέστε τη μονάδα και αφαιρέστε τον σωλήνα εξαερισμού και το κιτ παραθύρου. Αποθηκεύστε τα μαζί με τη μονάδα.
2. Αποστραγγίστε το νερό από το δοχείο.
3. Καθαρίστε το φίλτρο και αφήστε το φίλτρο να στεγνώσει εντελώς σε σκιερό μέρος.
4. Επανατοποθετήστε το φίλτρο στη θέση του.
5. Η μονάδα πρέπει να διατηρείται σε όρθια θέση κατά την αποθήκευση.
6. Διατηρήστε τη συσκευή σε αεριζόμενο, ξηρό εσωτερικό χώρο χωρίς διαβρωτικά αέρια.

▲ ΠΡΟΣΟΧΗ!

Ο εξατμιστής μέσα στη συσκευή πρέπει να στεγνώσει πριν από τη συσκευασία της μονάδας, για να αποφευχθεί η ζημιά στα εξαρτήματα και η ανάπτυξη μούχλας. Αποσυνδέστε τη μονάδα και τοποθετήστε την σε ξηρό, ανοιχτό χώρο για μερικές ημέρες ώστε να στεγνώσει. Ένας άλλος τρόπος για να στεγνώσετε τη μονάδα είναι να την ενεργοποιήσετε, να την ρυθμίσετε στη λειτουργία αερισμού με χαμηλή ροή αέρα και να διατηρήσετε αυτήν την κατάσταση μέχρι ο σωλήνας αποστράγγισης να στεγνώσει, ώστε το εσωτερικό της μονάδας να παραμείνει στεγνό και να αποτραπεί η εμφάνιση μούχλας.

ΑΝΑΚΥΚΛΩΣΗ

Αυτό το σήμα υποδεικνύει ότι το προϊόν δεν πρέπει να απορρίπτεται μαζί με τα οικιακά απορρίμματα σε όλη την ΕΕ. Για να αποφύγετε πιθανή βλάβη στο περιβάλλον ή την ανθρώπινη υγεία από την ανεξέλεγκτη διάθεση αποβλήτων, ανακυκλώστε το υπεύθυνα για να προωθήσετε την αειφόρο επαναχρησιμοποίηση των υλικών πόρων. Για να επιστρέψετε τη χρησιμοποιημένη συσκευή σας, χρησιμοποιήστε τα συστήματα επιστροφής και συλλογής ή επικοινωνήστε με το κατάστημα λιανικής όπου αγοράστηκε το προϊόν.

Αυτοί οι φορείς μπορούν να παραλάβουν το προϊόν για περιβαλλοντικά ασφαλή ανακύκλωση.



Ανακύκλωση μπαταριών

Μην απορρίπτετε τις χρησιμοποιημένες μπαταρίες μαζί με τα οικιακά απόβλητα. Παραδώστε σε κατάλληλο χώρο απόρριψης/συλλογής.



ΣΥΝΔΕΣΗ WIFI

ΟΔΗΓΟΣ ΔΙΑΜΟΡΦΩΣΗΣ ΔΙΚΤΥΟΥ

Σαρώστε τον κωδικό QR στην κύρια μονάδα για να κατεβάσετε την πιο πρόσφατη εφαρμογή.

Προφυλάξεις για τη χρήση:

1. Η εφαρμογή πρέπει να εγκατασταθεί στο κινητό τηλέφωνο για να χρησιμοποιηθεί η λειτουργία WIFI της συσκευής.
2. Αυτό το περιβάλλον χρήστη είναι μια έκδοση γενικής χρήσης. Ορισμένα κλιματιστικά δεν διαθέτουν ορισμένες από τις λειτουργίες αυτού του περιβάλλοντος χρήστη. Ανατρέξτε στις πραγματικές λειτουργίες του κλιματιστικού που αγοράσατε. Ανοίξτε την εφαρμογή και πατήστε το κουμπί QR code connection/Add manually στο κέντρο της οθόνης. Εάν επιλέξετε σύνδεση με κωδικό QR, σαρώστε τον κωδικό QR στο κλιματιστικό και ακολουθήστε τις οδηγίες για να προσθέσετε τη συσκευή. Εάν επιλέξετε χειροκίνητη προσθήκη, επιλέξτε το σωστό προϊόν κλιματιστικού στη σελίδα «Add Device» και ακολουθήστε τις οδηγίες στην οθόνη για να ολοκληρώσετε τη ρύθμιση του δικτύου.
3. Πατήστε και κρατήστε πατημένο το κουμπί χρονοδιακόπτη για 5 δευτερόλεπτα. Η συσκευή θα εισέλθει σε λειτουργία διαμόρφωσης δικτύου. Κατά τη διαδικασία σύνδεσης του κλιματιστικού, ένα αργά αναβοσβήνον εικονίδιο WIFI υποδεικνύει ότι το hotspot της εφαρμογής είναι ενεργό, ένα γρήγορα αναβοσβήνον εικονίδιο WIFI υποδεικνύει ότι το κλιματιστικό συνδέεται στο δίκτυο και ένα σταθερό εικονίδιο WIFI υποδεικνύει ότι η σύνδεση WIFI έχει πραγματοποιηθεί επιτυχώς.
4. Εάν ο δρομολογητής παρουσιάσει βλάβη ή αλλάξει το όνομά του ή ο κωδικός πρόσβασης, πρέπει να επαναφέρετε τον κλιματιστικό, να διαγράψετε τον υπάρχον κλιματιστικό από τη λίστα συσκευών του τηλεφώνου και στη συνέχεια να επαναδιαμορφώσετε το κλιματιστικό χρησιμοποιώντας το τηλέφωνο.
5. Λόγω συνεχών αναβαθμίσεων λογισμικού, οι εικόνες και οι οδηγίες λειτουργίας σε αυτό το εγχειρίδιο χρήσης ενδέχεται να διαφέρουν ελαφρώς από τη διεπαφή και τις λειτουργίες του πραγματικού προϊόντος. Παρακαλούμε ανατρέξτε στο πραγματικό προϊόν.

ΣΥΝΔΕΣΗ WIFI

1. Κατεβάστε και εγκαταστήστε την εφαρμογή. Σαρώστε τον QR κωδικό στα δεξιά ή αναζητήστε "DREAME" στο κατάστημα εφαρμογών για να κατεβάσετε και να εγκαταστήσετε την εφαρμογή.



2. Add device

Με σάρωση (σαρώστε τον κωδικό QR στην κύρια μονάδα) ή μη αυτόματη προσθήκη (επιλέξτε το μοντέλο του προϊόντος).

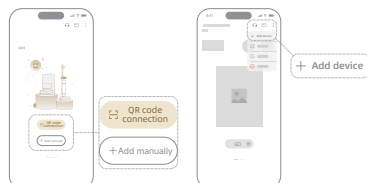

Δεν υπάρχει συσκευή

Συσκευή παρούσα

3. Device network connection guide

Ακολουθήστε τις υποδείξεις του οδηγού της εφαρμογής για να συνδέσετε τη συσκευή στο δίκτυο και να ολοκληρώσετε τη δικτύωση της συσκευής.



Ανατρέξτε στο ηλεκτρονικό εγχειρίδιο χρήσης στην εφαρμογή Dreame.

ΚΑΡΤΑ ΕΓΓΥΗΣΗΣ

ΠΙΣΤΟΠΟΙΗΤΙΚΟ ΕΓΓΥΗΣΗΣ

Ευχαριστούμε που αγοράσατε το προϊόν μας!

Θα καταβάλουμε κάθε δυνατή προσπάθεια για να σας παρέχουμε καλή εξυπηρέτηση. Αυτό το προϊόν συνοδεύεται από περίοδο εγγύησης σύμφωνα με τις νομικές και κανονιστικές απαιτήσεις του τόπου πώλησης. Τυχόν ελαττώματα που προκύπτουν εντός αυτής της περιόδου εγγύησης κατά την κανονική χρήση και φροντίδα δικαιούνται την αντίστοιχη υπηρεσία εγγύησης. Εκτός από τη νόμιμη εγγύηση, σας προσφέρουμε επιπλέον τριετή εμπορική εγγύηση. Τυχόν ελαττώματα που προκύπτουν εντός της περιόδου της επεκταμένης εμπορικής εγγύησης κατά την κανονική χρήση και φροντίδας δικαιούνται δωρεάν υπηρεσία επισκευής. Εάν το προϊόν σας είναι ελαττωματικό ή αντιμετωπίζετε δυσκολίες στη χρήση του και χρειάζεστε βοήθεια, παρακαλούμε επικοινωνήστε επίσης με τους τοπικούς αντιπροσώπους σας ή με το εξουσιοδοτημένο κέντρο εξυπηρέτησης μετά την πώληση.

Η ΕΓΓΥΗΣΗ ΔΕΝ ΚΑΛΥΠΤΕΙ

1. Οποιοδήποτε προϊόν δεν έχει εγκατασταθεί, λειτουργήσει ή συντηρηθεί σύμφωνα με τις οδηγίες λειτουργίας του κατασκευαστή που παρέχονται με το προϊόν.
2. Οποιαδήποτε τυχασία ζημιά, ζημιά λόγω κακής χρήσης ή κακομεταχείρισης, έλλειψη εύλογης φροντίδας, παραποίηση ή απόπειρα επισκευής από μη εξουσιοδοτημένα άτομα.
3. Οποιαδήποτε διακύμανση στην τάση ή τροποποίηση/προσαρμογές που έγιναν για τη συμμόρφωση με τις τοπικές απαιτήσεις τάσης, το σύστημα μετάδοσης και άλλα πρότυπα ασφάλειας ή τεχνικά πρότυπα.

ΠΑΡΑΚΑΛΟΥΜΕ ΕΠΙΚΟΙΝΩΗΣΤΕ

Επίσημος αντιπρόσωπος από τον οποίο αγοράσατε το προϊόν, ή

- E-mail: aftersales@dreametech

- Τηλέφωνο εξυπηρέτησης:

Ηνωμένο Βασίλειο: <+44 808 502 1616> Ωράριο: Δευτ-Κυρ 09:00-18:00.

Ισπανία: <+34 900 759 957> Ωράριο: Δευτ-Κυρ 9:00-18:00 CET.

Ιταλία: <+39 800 939215> Ωράριο: Δευτ-Παρ 9:00-21:00 CET. Σαβ-Κυρ 9:00-18:00 CET.

Γαλλία: <+33 805 980353> Ωράριο: Δευτ-Παρ 9:00-21:00 CET. Σαβ-Κυρ 9:00-18:00 CET.

Γερμανία: <+49 800 000 1747> Ωράριο: Δευτ-Παρ 9:00-21:00 CET. Σαβ-Κυρ 9:00-18:00 CET.

- Ιστότοπος: <https://global.dreametech.com/>



ΕΠΙΚΟΙΝΩΝΗΣΤΕ ΜΑΖΙ ΜΑΣ

Σημειώσεις: Παρακαλούμε να διατηρείτε την κάρτα εγγύησης σωστά προσαρτημένη στο προϊόν, καθώς πρέπει να συμπληρωθεί προτού επικοινωνήσετε με την Εξυπηρέτηση Πελατών της Dreame.

ΚΑΡΤΑ ΕΓΓΥΗΣΗΣ

ΠΛΗΡΟΦΟΡΙΕΣ ΠΡΟΪΟΝΤΟΣ

Αριθμός μοντέλου:

Αριθμός σειράς:

Ημερομηνία αγοράς:

Σφραγίδα εμπόρου:

ΣΤΟΙΧΕΙΑ ΠΕΛΑΤΗ

Όνομα:

Διεύθυνση:

Αρ. τηλ.:

Κινητό:

Email:

Product Model:

KY-20(A)/PWIND11-EU-W
KY-20(A)/PWIND10-EU-W
KY-26(A)/PWIND11-EU-W
KY-26(A)/PWIND10-EU-W
KY-26(A)/PWIND11-EU-W-A
KY-26(A)/PWIND11-EU-W-A

EC REP

Dreame Technology Netherlands B.V.
Spicalaan 29, 2132JG Hoofddorp
+31 20 793 2050 Ext.800
compliance.eu@dreame.tech



Product Name: Portable Air Conditioner

Producer: KONG QI LING DONG Technology (Suzhou) Co., Ltd.

Service Phone: Germany: <+49 800 000 1747> Hours: Mon-Fri 9:00-21:00 CET; Sat-Sun 9:00-18:00 CET;

France: <+33 805 980353> Hours: Mon-Fri 9:00-21:00 CET; Sat-Sun 9:00-18:00 CET; Italy: <+39 800

939215> Hours: Mon-Fri 9:00-21:00 CET; Sat-Sun 9:00-18:00 CET; Spain: <+34 900 759 957> Hours:

Mon-Sun 9:00-18:00 CET; UK: <+44 808 502 1616> Hours: Mon-Sun 09:00-18:00

General Aftersales Email (Southwestern Europe): aftersales@dreame.tech

Website: <https://global.dreametech.com/>

Address: Room 508, Unit 5011, No. 282 Dongping Street, Suzhou Industrial Park, Suzhou Area, China (Jiangsu) Pilot Free Trade Zone