



Ultra Sicherheitskamera (3. Generation)

Benutzerhandbuch

- Ultra Sicherheitskamera (3. Generation)
- Ultra XL Sicherheitskamera (3. Generation)



Inhalt

- 1. Lerne deine Kamera kennen 3
 - Hol dir die Arlo Secure App 3
 - Lerne deine Ultra Sicherheitskamera kennen (3. Generation)..... 4
 - Eigenschaften..... 5

- 2. Erste Schritte 6
 - Verwende die Arlo Secure App für die Einrichtung..... 6
 - Lege den Akku ein 7
 - Stelle sicher, dass dein Arlo SmartHub eingerichtet und online ist..... 8
 - Kopplung deiner Ultra Sicherheitskamera (3. Generation)..... 8
 - Schiebe das Gehäuse auf deine Kamera..... 9
 - Finde einen guten Standort für deine Kamera 10
 - Teste deine Kameraplatzierung..... 10
 - Montieren deiner Ultra Sicherheitskamera (3. Generation)..... 11
 - Richte deine kostenlose Testversion von Arlo Secure ein..... 12

- 3. Fehlersuche 13
 - Arlo erkennt deine Kamera beim Einrichten nicht..... 13
 - Gerät ist bereits angemeldet..... 14
 - Mehrere Geräte hinzufügen 14
 - Probleme beim Live-Streaming der Kamera 15
 - Keine Push-Benachrichtigungen erhalten..... 15
 - Reduziere Push-Benachrichtigungen 16
 - Optimieren mehrerer 4K-Streams..... 16
 - LED-Anzeigen 16

1. Lerne deine Kamera kennen

Es gibt zwei Arlo Ultra Sicherheitskameras (3. Generation):

- **Ultra Sicherheitskamera 4K (3. Generation) (VMC5050)**
- **Ultra XL Sicherheitskamera 4K (3. Generation) (VMC5052)**

Hol dir die Arlo Secure App

Lade die Arlo Secure App herunter. Mit der Arlo Secure App kannst du ein Arlo-Konto in der Cloud erstellen und alle deine Arlo-Geräte einrichten und verwalten. Du kannst entweder im App Store deines Mobiltelefons danach suchen oder den QR-Code unten scannen, um deine Arlo Secure App herunterzuladen oder zu aktualisieren.



www.arlo.com/install/ultra3



www.arlo.com/install/ultra3xl

Note: Wenn du bereits die Arlo Secure App verwendest, vergewissere dich, dass du die neueste Version verwendest. Um herauszufinden, ob ein Update verfügbar ist, gehe in den App Store und suche nach Arlo Secure.

Lerne deine Ultra Sicherheitskamera kennen (3. Generation)

Vorderansicht

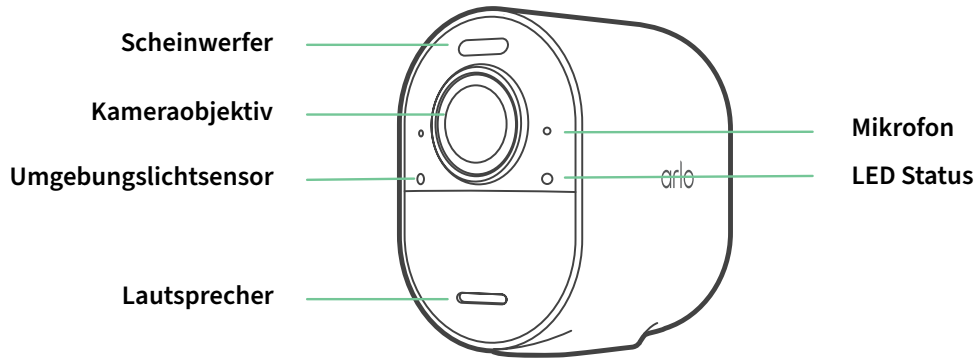

Kopplungsansicht

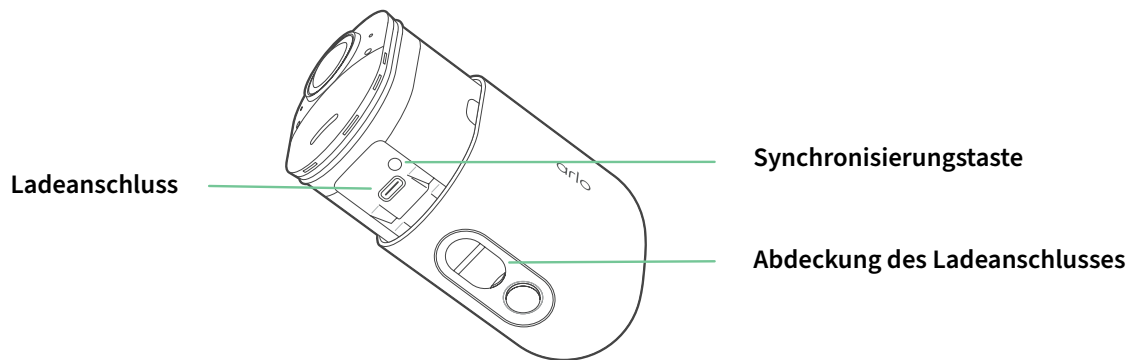

Ansicht von unten

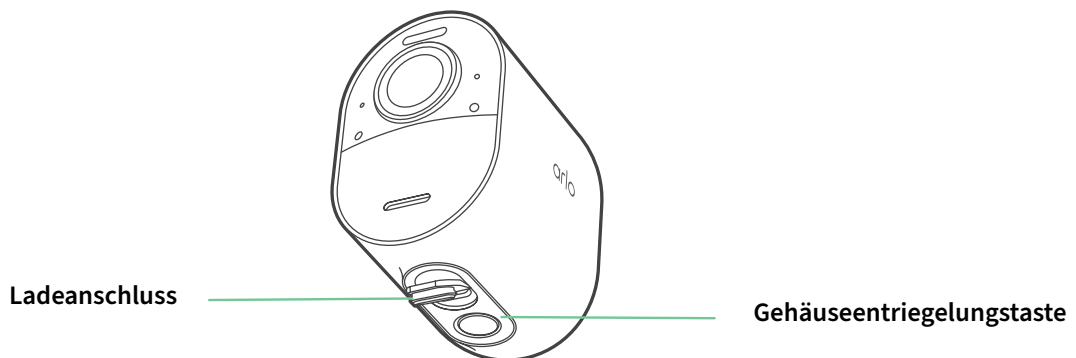

Eigenschaften

- **4K-Video mit HDR.** Zoome auf Objekte und sieh klarere Details und Farben in 2K HDR.
- **180-Grad-Sichtfeld.** Behalte mit einem größeren Sichtfeld mehr von dem im Auge, was wichtig ist.
- **Farbnachtsicht.** Sieh mit Farbnachtsicht oder Schwarzweiß, was lauert.
- **Bewegungsaktivierter Scheinwerfer.** Verbessere deine Nachtsicht mit dem integrierten Scheinwerfer deiner Kamera, um zu jeder Tages- und Nachtzeit in Farbe zu sehen.
- **Mit Arlo SmartHub verwenden.** Sorgt für mehr Sicherheit und hilft bei der Regulierung des WLAN-Verkehrs, während gleichzeitig die Akkulaufzeit und die Kompatibilität mit dem lokalen Speicher verbessert werden.
- **Einfache Einrichtung und Installation.** Schnelles und einfaches Einrichten deines SmartHubs. Befestige und justiere deine Kamera mit der verstellbaren Halterung.
- **Dual-Band WLAN.** Verbinde dich mit deinem SmartHub über 2,4-GHz- oder 5-GHz-WLAN für eine nahtlose Verbindung, einschließlich der automatischen Erkennung und Umschaltung auf das stärkste Band bei Bedarf.
- **USB-C-Anschluss.** Erlebe mehr Kompatibilität mit Arlo-Zubehör, das eine USB-C-Verbindung verwendet.
- **Vollduplex-2-Wege-Audio.** Höre und spreche mit klarer Klangqualität über den integrierten Lautsprecher und das Mikrofon deiner Kamera, genieße die fortschrittliche Rausch- und Echounterdrückung, um störungsfreie Gespräche ohne Ablenkungen zu gewährleisten.
- **Automatisches Zoomen und Verfolgen.** Die Kamera verfolgt und zoomt auf bewegte Objekte, damit du Bedrohungen nicht aus den Augen verlierst.
- **Eingebaute Sirene.** Die Sirene kann aus der Ferne oder automatisch ausgelöst werden, um unerwünschte Aktivitäten zu verhindern.
- **Herausnehmbare Batterie.**
Ein austauschbarer Akku macht den Verkabelungsaufwand bei der Selbstinstallation überall in deinem Zuhause überflüssig und lässt sich leicht aufladen oder gegen einen vollaufgeladenen Akku austauschen.
- **Gebaut, um jeder Umgebung zu trotzen.** Die Kamera ist hitze-, kälte-, regen- und sonnenbeständig und damit sowohl für den Innen- als auch für den Außeneinsatz geeignet.
- **Verschlüsselung nach Militärstandard.** Fühle dich sicher, denn jede Arlo-Kamera wird mit unserem branchenführenden Privatsphäreversprechen geliefert.
- **Sicherheit in deiner Handfläche.** Mit der Arlo Secure App kannst du jederzeit und überall Live-Streams oder aufgezeichnete Videos ansehen.
- **Erhalte Alarme, wenn Bewegung erkannt wird.** Intelligente Echtzeit-Benachrichtigungen werden direkt an dein Mobiltelefon gesendet, damit du informiert bist, sobald eine Aktivität festgestellt wird.

2. Erste Schritte

Verwende die Arlo Secure App für die Einrichtung

Die kostenlose Arlo Secure App hilft dir bei der Einrichtung und führt dich durch den Installationsprozess.

Wenn du die App noch nicht hast, kannst du sie aus dem App Store deines Mobiltelefons herunterladen und ein Arlo-Konto erstellen. Sobald du dein Arlo-Konto eingerichtet hast, kannst du über die Arlo Secure App auf einem Smartphone oder Tablet darauf zugreifen.

Vergewissere dich, dass du die App auf die neueste Version der Arlo Secure App aktualisiert hast, um die neuesten Funktionen und ein verbessertes Sicherheitserlebnis für dein Gerät zu erhalten.

Wenn du den QR-Code nicht scannen kannst, gehe in der Arlo Secure App wie folgt vor:

Ultra Sicherheitskamera (3. Generation): www.arlo.com/install/ultra3

Ultra XL Sicherheitskamera (3. Generation): www.arlo.com/install/ultra3xl

Navigiere zu **Geräte**, tippe auf das **Plus** Symbol oben rechts und wähle **Kameras, Ultra Serie** und **Ultra Sicherheitskamera (3. Generation)**.

Lege den Akku ein

Die Ultra Sicherheitskamera (3. Generation) besteht aus zwei Teilen. Der Akku wird in das Kameragehäuse eingesetzt. Das Gehäuse schützt die Kamera und die Batterie.

Der Akku wird teilweise aufgeladen geliefert. Wir empfehlen, den Akku vor der Verwendung deiner Kamera vollständig aufzuladen.

Einsetzen des Akkus:

1. Drücke die Gehäuseentriegelungstaste und entferne das Kameragehäuse vom Kamerakörper.



2. Richte die Batterie aus und lege sie in das Batteriefach ein.
Der Akku wird nur in eine Richtung eingesetzt.
Die LED an der Kamera blinkt blau, wenn der Akku eingelegt ist.



Stelle sicher, dass dein Arlo SmartHub eingerichtet und online ist

Der Betrieb der Ultra Sicherheitskamera (3. Generation) **erfordert** den Ultra SmartHub (VMB5000) oder Pro SmartHub (VMB4540). Wenn dein SmartHub vor der Installation nicht installiert und online ist, führt dich die Arlo Secure App durch das Hinzufügen deines SmartHub.

Wenn du mehrere SmartHubs hast, wirst du von der App aufgefordert, einen für die Kopplung deiner Kamera auszuwählen. Wähle den SmartHub aus, der dem Ort am nächsten liegt, an dem du die Kamera installieren möchtest.

Kopplung deiner Ultra Sicherheitskamera (3. Generation)

Deine Ultra Sicherheitskamera (3. Generation) und dein SmartHub versuchen automatisch, eine Verbindung herzustellen.

Wenn die LED-Anzeige deiner Kamera nicht blau blinkt oder die Kopplung nicht erfolgreich ist, wirst du möglicherweise aufgefordert, die Synchronisierungstaste zu drücken. Drücke die **Synchronisierungstaste** unten an deiner Kamera drei (3) Sekunden lang, bis die LED blau blinkt.

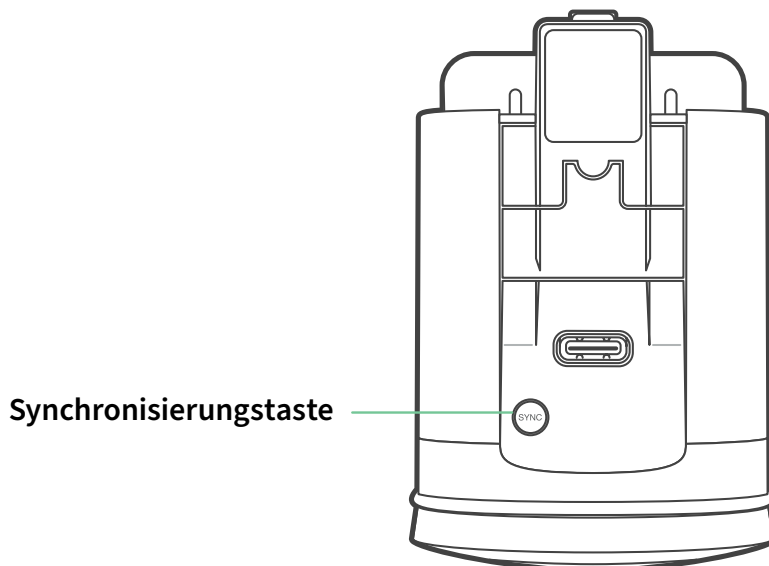

Tipps für eine optimale WLAN-Leistung

Die Entfernung zwischen deiner Ultra Sicherheitskamera und deinem SmartHub beeinflusst das Signal:

- **Maximal empfohlener Abstand.** Platziere deine Kamera in einem Umkreis von 90 Metern (300 Fuß) um deinen SmartHub. Die maximale Sichtweite von 90 Metern wird durch jede Wand, Decke oder jedes andere größere Hindernis zwischen der Kamera und dem Router verringert.
- **Empfohlener Mindestabstand.** Um WLAN-Interferenzen zu vermeiden, solltest du einen Mindestabstand von 2 Metern (6½ Fuß) zwischen deiner Kamera und anderen Arlo-Kameras einhalten.

Diese Materialien können die Signalstärke verringern, wenn sie sich zwischen Geräten befinden:

- Ungewöhnlich dicke Wände und Decken
- Ziegelstein
- Beton
- Stein
- Keramik
- Glas, insbesondere Spiegel
- Metall
- Große Wassermengen (z. B. das Wasser in einem Aquarium oder Warmwasserbereiter)

Schiebe das Gehäuse auf deine Kamera

Schiebe das Kameragehäuse auf die Kamera. Drücke die Kamera in das Gehäuse, bis du ein Klickgeräusch hörst.



Finde einen guten Standort für deine Kamera

Wähle einen Standort für deine Kamera mit einem freien Aussichtspunkt, um das weite Sichtfeld optimal zu nutzen. Wähle einen Standort, an dem sich deine Kamera in Reichweite deines SmartHub befindet. Überprüfe die Signalstärke in der Arlo Secure App.

Wähle einen Ort, der eine klare Sicht auf den zu überwachenden Bereich bietet und sicherstellt, dass Bewegungen im Bild erkannt werden. Für einen größeren Erfassungsbereich kannst du deine Kamera an einer Ecke montieren, um das Sichtfeld zu vergrößern.

Installiere die Kamera an einem Ort mit ungehinderter Sicht und möglichst wenig toten Winkeln.

Platziere deine Kamera mindestens 1,3–2 m (4-6 Fuß) über dem Boden. In dieser Höhe verfügt deine Kamera über die beste Bewegungserkennungsreichweite und das beste Sichtfeld.

Vermeide es, die Kamera so zu platzieren, dass sie direkt auf Fenster, Spiegel oder reflektierende Oberflächen gerichtet ist, wo die Blendung durch die Sonne die Leistung der Kamera beeinträchtigen könnte

Note: Der Bewegungssensor funktioniert am besten, wenn sich etwas in seinem Sichtfeld quer bewegt, und nicht direkt auf die Kamera zu oder von ihr weg.

Teste deine Kameraplatzierung

Halte die Kamera an die Stelle, an der du sie montieren willst, und achte auf zwei wichtige Dinge:

- Freie Sicht auf den Bereich, den du schützen möchtest
- Gute Signalstärke

Die Arlo Secure App zeigt dir an, wie stark das Signal für deine Kamera ist. Vergewissere dich, dass dein Kamerastandort diese Anforderungen erfüllt, bevor du mit der Installation beginnst.

Wenn die Verbindungsstärke schwach ist, versuche, deine Kamera näher an deinen SmartHub oder deinen SmartHub näher an deine Kamera zu bewegen. Wenn du mehr als einen SmartHub hast, solltest du eine Kopplung mit dem anderen SmartHub in Erwägung ziehen.

Montieren deiner Ultra Sicherheitskamera (3. Generation)

Sobald du dich für den Standort deines Geräts entschieden hast, führt dich die Arlo Secure App durch die Schritte zur Montage deiner Kamera an der Wand. Deine Ultra Sicherheitskamera wird möglicherweise mit einer Magnethalterung oder einer kurzen Halterung geliefert. Wähle den Halterungstyp aus, der zum Inhalt deiner Verpackung passt.

Magnetische Befestigung

1. Wähle eine Stelle an der Wand oder Decke, an der du die Kamera platzieren möchtest.
2. Wenn du einen Wandanker verwendest, bohre mit einem 15/64-Bohrer (Größe B, 6 mm) ein Führungsloch. Setze dann den Wandanker in das vorgebohrte Loch ein.
3. Schraube die Schraube und den Stopper an deine gewünschte Stelle.
4. Schiebe die Magnethalterung auf die Schraube und den Stopper. Die Halterung rastet ein.
5. Platziere deine Kamera auf der magnetischen Halterung. Der Magnet hält die Kamera an Ort und Stelle.
6. Halte die Halterung fest und drehe die Kamera, um den gewünschten Winkel zu erreichen.

Kurze Halterung

1. Markiere die Positionen der Führungslöcher mit einem Bleistift, wobei du die Halterung als Orientierungshilfe verwendest.
2. Bohre Vorbohrungen, indem du die Bleistiftmarkierungen als Orientierung verwendest. Wenn du Maueranker verwendest, bohrst du die Vorbohrungen mit einem 15/64-Bohrer (Größe B, 6 mm). Setze dann die Maueranker in die vorgebohrten Löcher ein.
3. Befestige die Halterung mit den mitgelieferten Schrauben an der Wand.
4. Drehe deine Kamera im Uhrzeigersinn, bis sie sicher auf der Halterung befestigt ist.
5. Passe den Feststellknopf nach Bedarf an, um einen festen Halt zu gewährleisten.
6. Neige oder drehe deine Kamera in den gewünschten Winkel.
7. Ziehe das Einstellgelenk fest, um die Position deiner Kamera zu sichern.

Richte deine kostenlose Testversion von Arlo Secure ein

Arlo Secure ist ein abonnementbasierter Dienst, der alle Funktionen deines Arlo-Sicherheitssystems mit KI-gestützter Intelligenz verbessert. Du bekommst:

- Miniaturansichten und animierte Vorschauen, damit du das Ereignis ansehen kannst, ohne die App zu öffnen
- Rückblick auf vergangene Ereignisse mit Cloud-Aufzeichnung und Video-Feed
- Smartere Benachrichtigungen mit KI-Erkennung für bekannte Personen, Fahrzeuge und Lieferungen
- Aktivitätszonen reduzieren unerwünschte Benachrichtigungen, indem sie die Bewegungserkennung auf bestimmte Bereiche beschränken

Arlo Secure kannst du kostenlos ausprobieren. Folge dem einfachen Einrichtungsprozess in der Arlo Secure App.

3. Fehlersuche

Arlo erkennt deine Kamera beim Einrichten nicht

Wenn du versuchst, deine Arlo-Kamera einzurichten und direkt mit deinem SmartHub zu verbinden, und Arlo deine Kamera nicht erkennt, gibt es einige Dinge, die du überprüfen kannst, um das Problem zu identifizieren und zu beheben.

Wenn du die Arlo Secure App verwendest, um deine Kamera hinzuzufügen, überprüfe Folgendes:

- Stelle sicher, dass dein SmartHub eingeschaltet ist und als online angezeigt wird. Die blaue LED deines SmartHubs sollte durchgehend leuchten.
- Stelle sicher, dass dein SmartHub mindestens 2 Meter (6 Fuß) von WLAN-Geräten wie Routern oder Modems entfernt ist.
- Achte darauf, dass du das richtige Kameramodell auswählst, wenn du ein Gerät in der Arlo Secure App hinzufügst. Die Arlo Secure App versucht nur, das Arlo-Gerät zu finden, das du ausgewählt hast.

Um die Modellnummer deiner Kamera zu finden, überprüfe die Verpackung, in der sie geliefert wurde.

- Stelle sicher, dass die LED-Anzeige deiner Kamera während des Koppelns blau blinkt. Wenn die Kamera-LED nicht blinkt, drücke die Synchronisierungstaste drei (3) Sekunden lang, bis die blaue LED zu blinken beginnt. Wenn deine Kamera überhaupt nicht blinkt, lade den Akku mindestens 30 Minuten lang auf und versuche es erneut.
- Vergewissere dich, dass sich deine Kamera innerhalb der Signalreichweite deines SmartHub befindet. Während der Einrichtung empfehlen wir, deine Kamera in einem Umkreis von 3 bis 4,5 Metern (10-15 Fuß) um deinen SmartHub zu platzieren. Nachdem die Kamera eingerichtet und verbunden ist, kannst du sie an einen beliebigen Ort innerhalb der Reichweite deines SmartHubs bewegen.

Note: Die Signalstärke wird durch Wände, Decken oder andere Hindernisse zwischen der Kamera und dem Router verringert.

Gerät ist bereits angemeldet

Wenn das Gerät bereits angemeldet wurde, während du versuchst, es zu installieren, teilt dir die Arlo Secure App mit, dass das Gerät bereits zu deinem Konto hinzugefügt wurde. Fahre mit der Montageanleitung fort oder beginne von vorne, indem du das Gerät auf die Werkseinstellungen zurücksetzt. Wenn das Gerät zwar angemeldet wurde, aber nicht als verfügbares Gerät in deiner Arlo Secure App angezeigt wird, fahre mit dem Zurücksetzen deines Geräts fort.

Zurücksetzen der Kamera auf ihre Werkseinstellungen

Dieser Vorgang setzt die Kamera auf ihre Standardeinstellungen zurück und entfernt sie aus deinem Arlo-Konto. Das bedeutet, dass du den Einrichtungsprozess der Arlo Secure App befolgen musst, um deine Kamera nach einem Werksreset zu verwenden.

1. Drücke die Gehäuseentriegelungstaste und nimm die Kamera aus dem Kameragehäuse.
2. Halte die Synchronisierungstaste etwa 10 Sekunden lang gedrückt, bis die Kamera-LED gelb zu blinken beginnt. Lass sie dann los.
3. Achte darauf, dass die Kamera-LED dreimal bernsteinfarben blinkt.

Lass die Synchronisierungstaste los, wenn die Kamera-LED gelb zu blinken beginnt. Wenn du die Synchronisierungstaste zu lange gedrückt hältst, musst du den Prozess des Zurücksetzens auf die Werkseinstellungen neu starten, bis die Kamera-LED dreimal bernsteinfarben blinkt, nachdem du die Synchronisierungstaste losgelassen hast.

Nach einem Werksreset wird die Kamera zwar noch in der Arlo Secure App angezeigt, aber sie ist deaktiviert.

Mehrere Geräte hinzufügen

Du kannst während einer einzigen Arlo Secure App-Sitzung mehrere Geräte einrichten.

1. Nachdem du ein Gerät in der Arlo Secure App eingerichtet hast, wirst du aufgefordert, entweder den Einrichtungsprozess zu beenden oder ein anderes Gerät einzurichten.
2. Wähle, um ein anderes Gerät einzurichten.

Verfügbare Geräte, die eingeschaltet, in der Nähe und auffindbar sind, werden in der Arlo Secure App angezeigt.

Probleme beim Live-Streaming der Kamera

Wenn du Probleme mit dem Live-Streaming oder der Videoqualität hast, überprüfe Folgendes.

WLAN-Signalstörungen

Umgebungen mit mehreren WLAN-Netzwerken, WLAN-Geräten oder Frequenzen können Signalstörungen verursachen. Minimiere nach Möglichkeit die Anzahl der Netzwerke, WLAN-Geräte und Sendefrequenzen in dem Bereich, in dem du deine Kamera aufstellst. Hilfe bei der Anpassung der WLAN-Einstellungen, z. B. des Kanals für deinen Router, findest du in der Anleitung deines Routers oder wende dich an deinen Internetdienstanbieter (ISP), wenn er deinen Router installiert hat.

Wir empfehlen, deine Kamera und deinen SmartHub mindestens 2 Meter (6 Fuß) von deinen anderen WLAN-Geräten wie Routern oder Modems entfernt aufzustellen. Zwischen den einzelnen Kameras oder Arlo-Kameras sollten mindestens 2 Meter Abstand sein, damit sich die WLAN-Signale der Geräte nicht gegenseitig stören.

Außerhalb der Reichweite

Stelle sicher, dass sich deine Kamera nahe genug an deinem SmartHub befindet, um ein starkes Signal zu empfangen. Die Reichweite des Signals deines SmartHubs kann je nach den Bedingungen in deiner lokalen Umgebung variieren.

Überprüfe in der Arlo Secure App, ob deine Kamera in dem Bereich, in dem du sie installieren möchtest, drei oder vier Balken Signalstärke anzeigt. Während die Kamera bei einer Signalstärke von ein oder zwei Balken funktionieren kann, kann es aufgrund von Schwankungen in der Umgebung vorkommen, dass sie zeitweise außerhalb der Reichweite liegt.

Keine Push-Benachrichtigungen erhalten

Du musst in der Arlo Secure App eingeloggt sein, um Arlo-Benachrichtigungen auf deinem Smartphone oder Mobilgerät zu erhalten. Arlo registriert dein Gerät für Push-Benachrichtigungen, wenn du dich anmeldest. Wenn du die Abmeldeoption verwendet hast, anstatt die App einfach zu beenden, musst du dich wieder in der App anmelden. Du erhältst Arlo-Benachrichtigungen, auch wenn sich dein Gerät im Ruhezustand befindet.

Reduziere Push-Benachrichtigungen

Wenn du über einen Arlo Secure-Plan verfügen kannst, kannst du Aktivitäts- und Datenschutzzonen für deine Kamera einfach anpassen, sodass du nur Benachrichtigungen für die Bereiche erhältst, die dich interessieren. Wähle einfach **Zonen** in den **Geräte-Einstellungen** deiner Kamera aus.

Um Benachrichtigungen vorübergehend stumm zu schalten, drückst du lange auf eine eingehende Benachrichtigung und wählst direkt auf dem Sperrbildschirm deines Mobiltelefons die Option Benachrichtigungen stumm schalten.

Optimieren mehrerer 4K-Streams

Es kann zu Verbindungsproblemen kommen, wenn du mehrere 4K-Livestreams über deine Arlo Secure App abspielst. Um die Verbindung zu optimieren, überprüfe deine Netzwerkumgebung und passe die Kameraeinstellungen nach Bedarf an.

Stelle sicher, dass deine durchschnittliche Bandbreitengeschwindigkeit mindestens 3 Mbit/s pro Kamera beträgt.

Note: Um deine Internetgeschwindigkeit zu überprüfen, besuche www.speedtest.net. Das Ergebnis des Internet-Geschwindigkeitstests kann sich je nach Umfang des Datenverkehrs ändern. Um genaue Ergebnisse zu erzielen, solltest du den Geschwindigkeitstest mehrmals durchführen.

LED-Anzeigen

Die LED an der Kamera leuchtet auf, wenn die Kamera eingeschaltet ist. Die LED ändert ihre Farbe und blinkt, um den Status von Aktivitäten wie dem Koppeln der Kamera und dem Aktualisieren der Kamera-Firmware anzuzeigen.

- **Langsam blau blinkend.** Die Kamera ist dabei, sich mit einem SmartHub zu verbinden.
- **Schnell blinkend blau.** Die Kamera wird mit einem SmartHub gekoppelt und verbunden.
- **Bernsteinfarbenes Blinken.** Beim Koppeln ist ein Verbindungsfehler aufgetreten. Nach dem Koppeln befindet sich die Kamera außerhalb der Reichweite oder der Kameraakku ist schwach.
- **Abwechselnd blau und bernsteinfarben.** Ein Firmware-Update ist in Arbeit.
- **Dauerhaft rot.** Die Kamera ist mit Apple HomeKit gekoppelt und streamt.

Support

Für Produktsupport in der App besuche das Support-Center. Tippe in der Arlo Secure App auf **Profil** und dann auf **Support-Center**.

Produkt-Updates und Web-Support findest du unter https://www.arlo.com/de_de/support

Arlo Technologies, Inc.
5770 Fleet St. Suite 200
Carlsbad, CA 92008 USA

Veröffentlichungsdatum des Dokuments: Oktober 2025
PN 202-50089-01

Marken

© Arlo Technologies, Inc. Arlo, das Arlo-Logo und Every Angle Covered sind Marken von Arlo Technologies, Inc. Apple ist eine Marke von Apple Inc., eingetragen in den USA und anderen Ländern. App Store ist eine Dienstleistungsmarke von Apple Inc. Google Play und das Google Play-Logo sind Marken von Google LLC. Alle anderen Marken dienen zu Referenzzwecken.

Umgebungsinformationen

Die minimale bis maximale Betriebstemperatur beträgt -20 °C bis +45 °C. Schutz vor Wassereintritt nach IP65.

Compliance

Informationen zur Einhaltung gesetzlicher Vorschriften und Compliance, einschließlich der EU-Konformitätserklärung, und wo E-Label-Informationen für US FCC, Industry Canada und NCC zu finden sind, findest du unter https://www.arlo.com/de_de/about-us/regulatory

Einige Arlo-Produkte haben ein regulatorisches E-Label, auf das du in der Arlo-App oder im Webportal zugreifen kannst. Dies liegt daran, dass ein gedrucktes regulatorisches Etikett nicht alle regulatorischen Informationen auf dem Arlo-Produktetikett enthält. **So findest du das regulatorische E-Label für dein Arlo-Produkt:**

1. Starte die Arlo App oder melde dich bei my.arlo.com an.
2. Öffne im Bildschirm Geräte die Seite **Geräteeinstellungen** für dein Arlo-Produkt.
 - a. Tippe auf iOS und Webbrowser auf das Symbol **Einstellungen** neben deinem Arlo-Gerät.
 - b. Tippe auf Android auf das Menüsymbol neben deinem Arlo-Gerät und dann auf **Geräteeinstellungen**.
3. Tippe oder klicke auf **Geräteinformationen > Gesetzliche Vorschriften**.

FCC-ID: 2APLE18300434

IC:23815-18300434

CAN ICES (B)/ NMB (B)

Hinweis: Wenn die Arlo Secure App kein Untermenü für gesetzliche Vorschriften für dein Arlo-Produkt anzeigt, hat das Produkt kein elektronisches Etikett mit Vorschriften. Du findest alle Vorschriften auf dem physischen Etikett, das sich entweder an der Unterseite, im Batteriefach oder in der Nähe des Stromanschlusses des Arlo-Produkts befindet. Weitere Compliance-Informationen zu Arlo-Produkten findest du unter https://www.arlo.com/de_de/about-us/regulatory.

NCC

應避免影響附近雷達系統之操作。高增益指向性天線只得應用於固定式點對點系統。

取得審驗證明之低功率射頻器材，非經核准，公司、商號或使用者均不得擅自變更頻率、加大功率或變更原設計之特性及功能。低功率射頻器材之使用不得影響飛航安全及干擾合法通信；經發現有干擾現象時，應立即停用，並改善至無干擾時方得繼續使用。前述合法通信，指依電信管理法規定作業之無線電通信。低功率射頻器材須忍受合法通信或工業、科學及醫療用電波輻射性電機設備之干擾。

為避免本器材影像畫面遭偷窺或擷取，本器材使用者應先修改預設密碼，並定期更新密碼

この装置は、クラスB機器です。この装置は、住宅環境で使用することを目的としていますが、この装置がラジオやテレビジョン受信機に近接して使用されると、受信障害を引き起こすことがあります。

取扱説明書に従って正しい取り扱いをして下さい。

VCCI —B

Erklärung der US-Kommunikationsbehörde FCC zu Störungen:

Dieses Gerät wurde getestet und entspricht den Grenzwerten für ein digitales Gerät der Klasse B gemäß Teil 15 der FCC-Regeln. Diese Grenzwerte sind so konzipiert, dass sie einen angemessenen Schutz vor schädlichen Störungen in einer Wohnanlage bieten. Dieses Gerät erzeugt, verwendet und kann Hochfrequenzenergie abstrahlen und kann, wenn es nicht gemäß den Anweisungen installiert und verwendet wird, schädliche Störungen der Funkkommunikation verursachen. Es gibt jedoch keine Garantie dafür, dass in einer bestimmten Installation keine Störungen auftreten. Wenn dieses Gerät schädliche Störungen des Radio- oder Fernsehempfangs verursacht, die durch Aus- und Einschalten des Geräts bestimmt werden können, wird der Benutzer aufgefordert, zu versuchen, die Störungen durch eine oder mehrere der folgenden Maßnahmen zu beheben:

- Richte die Empfangsantenne neu aus oder verschiebe sie.
- Erhöhe die Trennung zwischen Gerät und Empfänger.
- Schließe das Gerät an eine Steckdose an, die sich von dem Stromkreis unterscheidet, an den der Empfänger angeschlossen ist.
- Wende sich an den Händler oder einen erfahrenen Radio-/TV-Techniker, um Hilfe zu erhalten.

Dieses Gerät entspricht Teil 15 der FCC-Regeln. Der Betrieb unterliegt den folgenden zwei Bedingungen: (1) Dieses Gerät darf keine schädlichen Störungen verursachen, und (2) dieses Gerät muss alle empfangenen Störungen, einschließlich Störungen, die einen unerwünschten Betrieb verursachen können, akzeptieren.

Alle Änderungen oder Modifikationen, die nicht ausdrücklich von der für die Compliance verantwortlichen Partei genehmigt wurden, können deine Berechtigung zum Betrieb des Geräts ungültig machen.

Industry Canada:

Vorsicht:

- 1) Das Gerät für den Betrieb im Frequenzband 5150–5250 MHz ist ausschließlich für die Verwendung in Innenräumen bestimmt, um potenzielle Störungen von Mobilfunksatellitensystemen im selben Kanal zu minimieren.
- 2) Bei Geräten mit abnehmbarer(n) Antenne(n) muss die maximal zulässige Antennenverstärkung für Geräte in den Frequenzbändern 5250–5350 MHz und 5470–5725 MHz so bemessen sein, dass die Geräte die EIRP-Grenzwerte einhalten.
- 3) Bei Geräten mit abnehmbarer(n) Antenne(n) muss die maximal zulässige Antennenverstärkung für Geräte im Frequenzband 5725–5850 MHz so bemessen sein, dass die Geräte die für Punkt-zu-Punkt- und Nicht-Punkt-zu-Punkt-Verbindungen geltenden EIRP-Grenzwerte einhalten; und

Avertissement:

- 1) Le dispositif fonctionnant dans la bande 5150-5250 MHz est réservé uniquement pour une utilisation à l'intérieur afin de réduire les risques de brouillage préjudiciable aux systèmes de satellites mobiles utilisant les mêmes canaux;
- 2) Le gain maximal d'antenne permis pour les dispositifs avec antenne(s) amovible(s) utilisant les bandes 5250-5350 MHz et 5470-5725 MHz doit se conformer à la limitation P.I.R.E.;
- 3) Le gain maximal d'antenne permis pour les dispositifs avec antenne(s) amovible(s) utilisant la bande 5725-5850 MHz doit se conformer à la limitation P.I.R.E. spécifiée pour l'exploitation point à point et non point à point, selon le cas."

Erklärung von Industry Canada:

Dieses Gerät entspricht den lizenzfreien RSSs von Industry Canada. Der Betrieb unterliegt den folgenden zwei Bedingungen:

- 1) Dieses Gerät darf keine Störungen verursachen und 2) dieses Gerät muss jegliche Störungen tolerieren, einschließlich Störungen, die einen unerwünschten Betrieb des Geräts verursachen können.

Le présent appareil est conforme aux CNR d'Industrie Canada applicables aux appareils radio exempts de licence. L'exploitation est autorisée aux deux conditions suivantes :

- 1) l'appareil ne doit pas produire de brouillage; 2) l'utilisateur de l'appareil doit accepter tout brouillage radioélectrique subi, même si le brouillage est susceptible d'en compromettre le fonctionnement.

Erklärung von Innovation, Science and Economic Development Canada:

Dieses digitale Gerät entspricht CAN ICES (B) / NMB (B).

Énoncé d'Innovation, Sciences et Développement économique Canada:

Ce périphérique numérique est conforme à la norme CAN ICES (B)/ NMB (B)

Resolução 680

Declaração de advertência

Este equipamento não tem direito à proteção contra interferência prejudicial e não pode causar interferência em sistemas devidamente autorizados.