

SENCOR®

STM 7950 / STM 7970



TÖBBFUNKCIÓS KONYHAI ROBOTGÉP

Az eredeti útmutató fordítása



SENCOR®

STM 7950 / STM 7970



A

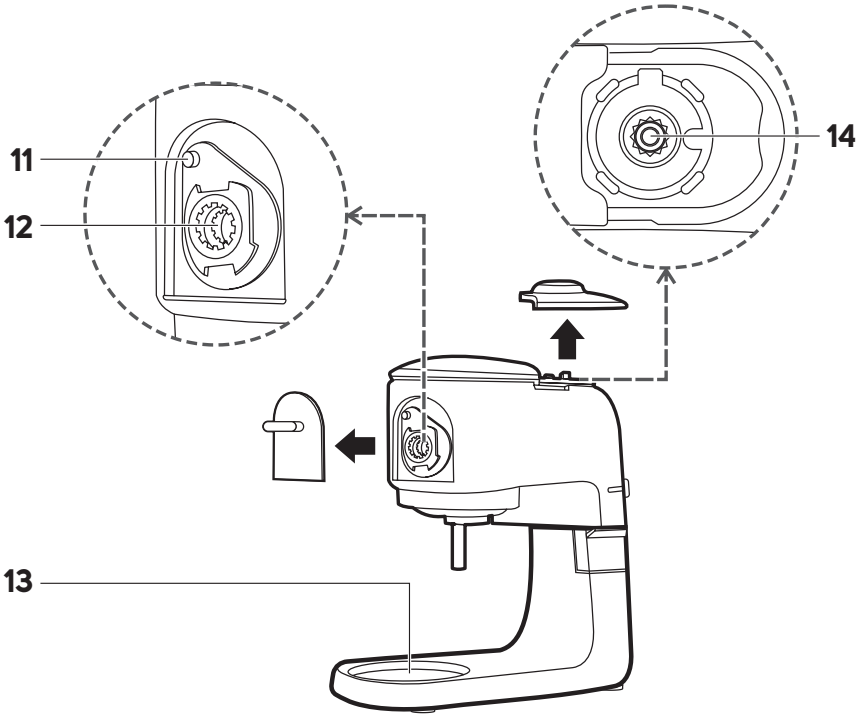
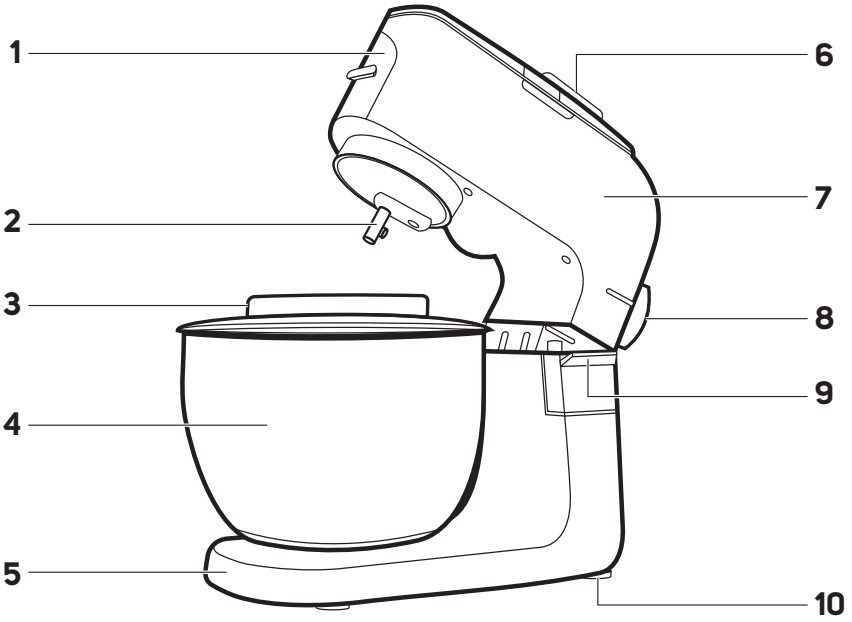

B

1



2



3



4

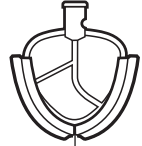

5

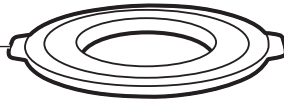

C

1

2

3

4

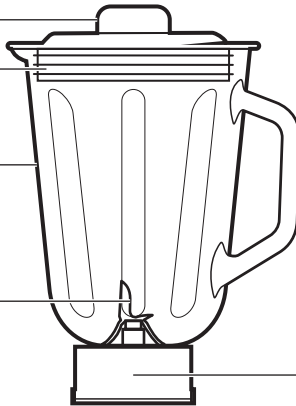

5

D

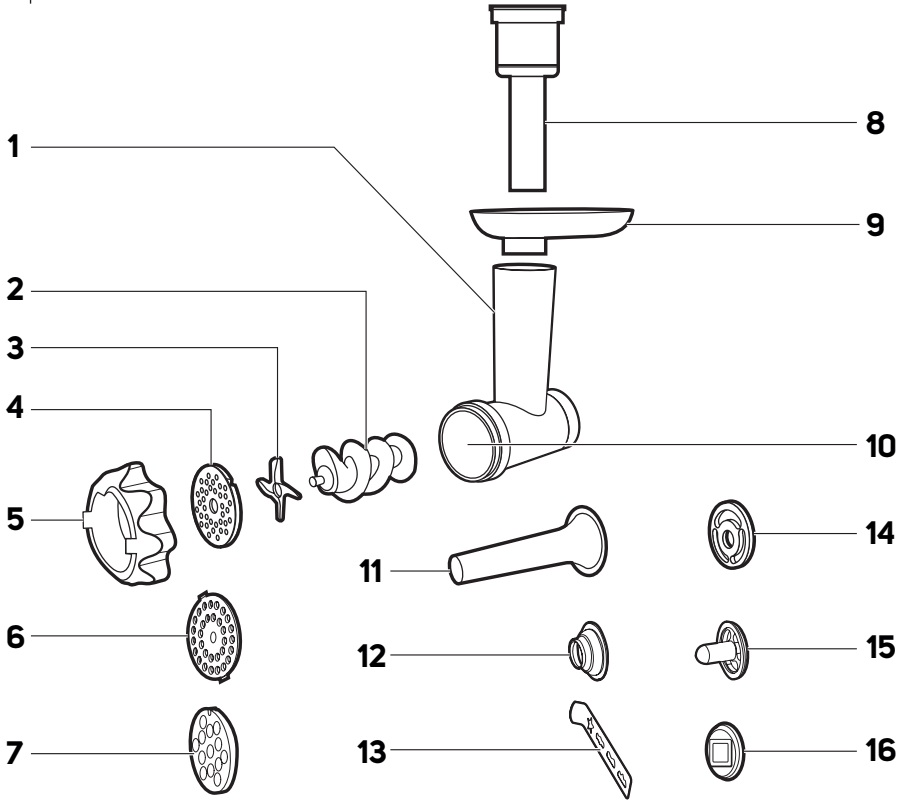

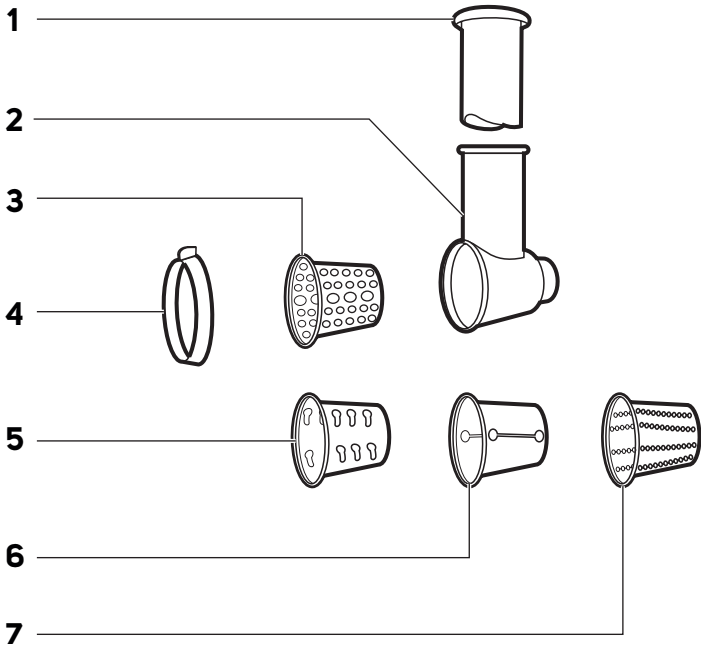
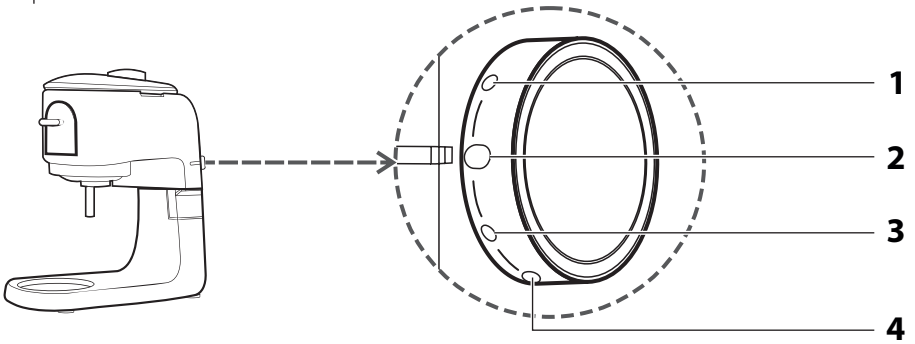
E**F**

G

1

2

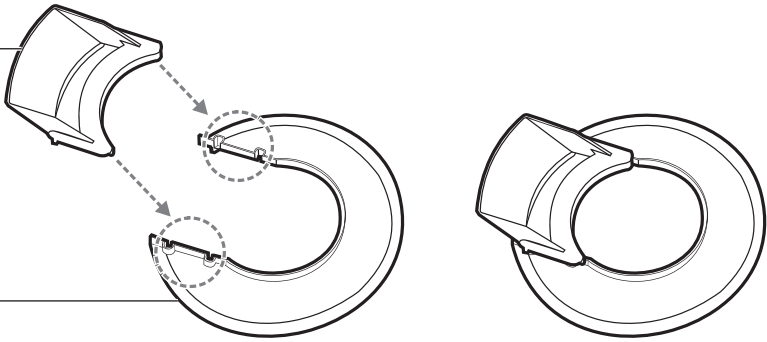

H

1

2

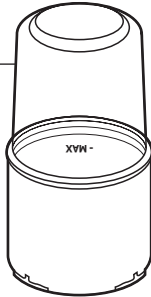

Fontos biztonsági utasítások

OLVASSA EL FIGYELMESEN ÉS A KÉSŐBBI FELHASZNÁLÁSOKHOZ IS ŐRIZZE MEG!

Általános figyelmeztetések

- A készüléket gyerekek nem használhatják. A készüléket és a hálózati vezetékét tartsa távol a gyerekektől.
- A készüléket idős, testi és szellemi fogyatékos személyek, illetve a készülék használatát nem ismerő és hasonló készülék üzemeltetéseinek a tapasztalataival nem rendelkező személyek csak a készülék használati utasítását ismerő és a készülék használatáért felelősséget vállaló személy felügyelete mellett használhatják.
- A készülék nem játék, azzal gyerekek nem játszhatnak.
- A felhasználó által végzett tisztítási és karbantartási műveleteket gyermekek nem végezhetik el.
- A sérült hálózati vezetékét csak szakszerviz, vagy villanszerelő szakember cserélheti ki. Ellenkező esetben áramütés érheti. A készüléket sérült hálózati vezetékkel használni tilos.



Figyelmeztetés!

A helytelen használat súlyos sérülésekhez vezethet!

- A keverőszárak tisztítása és megfogása közben legyen óvatos.

- Az élelmiszerekkel kapcsolatba kerülő felületeket a használati útmutatóban leírtak szerint tisztítsa meg.
- A tartozékok be- és kiszerelese, a készülék tisztítása és áthelyezése előtt, illetve ha a készüléket hosszabb ideig nem kívánja használni, vagy azt felügyelet nélkül hagyja, akkor a készüléket kapcsolja le és a hálózati vezetékét húzza ki az elektromos aljzataból.
- A tartozékok fel- és leszerelése, vagy átszerelése előtt, a készüléket kapcsolja le, várja meg a forgó alkatrészek teljes lefékeződését és a hálózati vezetékét is húzza ki az elektromos aljzataból.

Elektromos biztonság

- A készüléket csak a típuscímkén feltüntetett tápfeszültség értékeivel megegyező elektromos hálózathoz szabad csatlakoztatni.
- A készüléket csak szabályszerűen leföldelt aljzathoz csatlakoztassa. A készüléket ne üzemeltesse hosszabbító vezetékéről.
- A hálózati vezetékét nem szabad nedves és vizes kézzel a fali aljzathoz csatlakoztatni (vagy onnan kihúzni).
- Ügyeljen arra, hogy a hálózati vezeték csatlakozódugóját ne érje víz vagy nedvesség.
- A hálózati vezetékét a vezetéknel megfogva nem szabad a fali aljzataból kihúzni. A hálózati vezeték vagy a fali aljzat megsérülhet. Ehhez a művelethez a vezeték csatlakozódugóját fogja meg.
- A hálózati vezetékre ne helyezzen rá nehéz tárgyakat. A hálózati vezeték nem lóghat le az asztalról, és nem érhet hozzá forró vagy éles tárgyakhoz.
- Ne próbálja megjavítani a meghibásodott készüléket, illetve azon ne hajtson végre átalakításokat, ellenkező esetben áramütés érheti. A készülék minden javítását vagy beállítását bizza a legközelebbi márkaszervizre. A készülék megbontása vagy szakszerűtlen javítása esetén a garancia érvényét veszti.
- A készüléket óvja a fröccsenő víztől és egyéb folyadékoktól. A készülék motoros egységét vízbe vagy más folyadékba mártani, vagy folyóvíz alatt elmosni tilos!
- A készülék használatának befejezése után a készüléket kapcsolja le és a hálózati vezetékét is húzza ki a fali aljzataból.
- A készüléket nem szabad időkapcsolóval vagy más készülékkel vezérelt (távírányított) konnektorhoz csatlakoztatni.

A készülék helyes használata

- A készüléket kizárólag csak háztartásokban szabad használni, a család élelmiszerfogyasztásának megfelelő mennyiségű alapanyagok feldolgozására.
- A készüléket ne használja a rendeltetésétől eltérő célokra.
- A készüléket csak beltérben szabad használni. A készüléket kültéren és ipari területen ne használja.
- A készüléket és tartozékait kizárólag csak a jelen útmutatóban feltüntetett célokra és módon használja.
- A készülékhez kizárólag csak a mellékelt tartozékokat használja.



Figyelmeztetés!

Idegen tartozékok használata veszélyes helyzeteket teremthet.

- A készülék közelében ne használjon sprayeket.
- A készüléket visszintes, tiszta és száraz felületen használja. A készüléket ne helyezze le ablakpárkányra, illetve nem stabil felületre. A készüléket ne tegye forró helyre (nyílt láng vagy más hőforrások közelébe), illetve gáz- vagy elektromos tűzhezlyre.
- Ha a készülék nem működik megfelelő módon, leesett vagy más módon megsérült, illetve vízbe esett, akkor azt ne használja. Az ilyen készüléket vigye márkaszervizbe ellenőrzésre vagy javításra.
- A készülék felületét megváltoztatni tilos (pl. öntapadós címkék vagy fólia felragasztásával).
- Az első használatba vétel előtt az élelmiszerekkel közvetlenül kapcsolatba kerülő tartozékokat mosogatószeres meleg vízben mosogassa el, majd tiszta vízzel öblítse le és szárítsa meg (vagy törölje szárazra).
- A készülék bekapcsolása előtt győződjön meg arról, hogy a használni kívánt tartozékok megfelelő módon fel vannak-e szerelve, illetve a motoros kart vízszintes helyzetbe kell lehajtani.
- A készüléket nedves és vizes kézzel ne fogja meg.

- A készülék szellőző nyílásait ne takarja le.
- A készüléket üresen ne kapcsolja be. A helytelen használat hatással van a készülék várható élettartamára.
- A keverő szárákat előbb mártsa bele az edényben található alapanyagokba, majd csak ezt követően kapcsolja be a készüléket Amíg a készülék be van kapcsolva, a keverő szárat ne emelje ki az edényből, mert az alapanyagot a forgó szár elszórja.
- Ha az élelmiszer alapanyagok rátapadnak a tartozékokra vagy az edény falára akkor a készüléket kapcsolja le és a hálózati vezetéket húzza ki az aljzattól. Kaparóval húzza le a tartozékokról és az edény faláról a rátapadt élelmiszereket.
- A forgó részekhez ne érjen hozzá. Az alapanyagokat tartalmazó edénybe (ha a készülék működik) ne dugja be a kezét, és konyhai eszközöket (pl. villát) se dugjon be. A haját, ruháját stb. tartsa távol a készülék forgó alkatrészeitől. Ha bármilyen tárgy esik az edénybe, akkor a készüléket azonnal kapcsolja le.
- Ügyeljen arra, hogy a hűsadaráló, reszelő és szeletelő adagoló torokba ne kerüljön haj, ruha vagy bármilyen más idegen tárgy. Az adagoló torokba csak a feldolgozni kívánt alapanyagot tegye be.
- A hűsadaráló, a reszelő és szeletelő adagoló torokba ne nyúljon be kézzel, és az alapanyagokat ne nyomja be az ujjával vagy valamilyen idegen tárggyal. Erre a célra használja a készülékhez tartozékként mellékelte nyomórudat.
- Működés közben a motoros kart felhajtani tilos.
- Ha forró folyadékokkal és alapanyagokkal dolgozik, akkor legyen különösen óvatos. A forró gőz vagy a kifröccsenő forró alapanyag égési sérülést okozhat. Biztonsági okokból az alapanyagokat és élelmiszereket a feldolgozás előtt hűtse le.
- Forró alapanyagok feldolgozása után a keverő szárák a használat után forrók lehetnek.
- A tartozékok cseréje vagy kivétele előtt a készüléket kapcsolja le, és a hálózati vezetéket is húzza ki a fali aljzattól.
- A hűsadaráló kés és a mixer kését óvatosan fogja meg, ellenkező esetben a kések elvághatják a kezét. Különösen legyen óvatos, amikor a hűsadaráló kést vagy a mixer kést szereli ki a használat után.
- A készülékben csontot, dióféléket vagy más hasonló és kemény alapanyagokat darálni tilos!
- A rozsdamentes edénybe 55°C-nál melegebb alapanyagokat és folyadékokat ne töltsön be. Forró folyadékok és alapanyagok mixelése és feldolgozása során legyen nagyon óvatos. A forró gőz vagy a kifröccsenő forró alapanyag égési sérülést okozhat. A mixert a megfelelő módon felhelyezett fedél nélkül ne kapcsolja be. Forró folyadékok keverése közben a belső fedelet ne emelje ki. Ne fogja meg a forró felületeket. A forró mixelő edényt kizárólag csak a fogantyúnál fogja meg.
- A készülék folyamatos üzemeltetési ideje max. 10 perc. Dagasztás közben a folyamatos üzemeltetés maximális ideje 5 perc, a mixer használat közben 2 perc. A következő bekapcsolás előtt várjon legalább 30 percet a készülék lehűlése érdekében.

Biztonság karbantartás közben

- A készülék tisztításának megkezdése előtt várja meg a készülék teljes lehűlését.
- A készüléket rendszeresen tisztítsa meg a tisztítással és karbantartással foglalkozó fejezetben leírtak szerint. A készüléken a jelen útmutató tisztítással és karbantartással foglalkozó fejezetében meghatározott tisztításon kívül más karbantartást nem kell végrehajtani.
- A készülék motoros egységét vízbe vagy más folyadékba mártani, vagy folyóvíz alatt elmosni tilos! A konyhai robotot mosogatógépből nem lehet elmosogatni.
- A habverő és keverő szárákat, illetve egyéb tartozékokat ne hagyja túl hosszú ideig (4 órán túl) a megkevert élelmiszerben vagy italban. A keverő szárákat ne tárolja vízben, a felületük megsérülhet.
- Az eltávolítás előtt a készülék motoros karját hajtás le vízszintes helyzetbe.

A TERMÉKEN VAGY A KÍSÉRŐ DOKUMENTÁCIÓBAN ELHELYEZETT JELEK MAGYARÁZATA



Ez a termék teljesíti minden rá vonatkozó EU-irányelv alapkövetelményeit.



Ez a jel a terméken vagy a kísérő dokumentációban azt jelzi, hogy a használt elektromos és elektronikus készülékeket nem szabad a háztartási hulladék közé dobni.

AZ ELSŐ HASZNÁLATBA VÉTEL ELŐTT

- A készülék első használatba vétele előtt olvassa el a használati útmutatót, akkor is, ha hasonló készülékek használatát már ismeri. A készüléket a jelen használati útmutatóban leírtak szerint használja. A használati útmutatót őrizze meg, később is szüksége lehet rá. Ha a készüléket eladja vagy kölcsönadja, akkor a készülékkel együtt a jelen használati útmutatót is adja át.
- Legalább a termékhiba felelősség (illetve garancia) időtartama alatt javasoljuk az eredeti csomagolás (kartondoboz és egyéb csomagolóanyagok), a pénztári bizonylat, a termékhiba felelősségre vonatkozó gyártói nyilatkozat vagy a garancialevél megőrzését. Javasoljuk, hogy szállítás esetén a készüléket az eredeti dobozába csomagolja vissza.
- A készüléket vegye ki a csomagolásból, és addig ne dobja ki a csomagolóanyagot, amíg minden tartozékot és alkatrészt meg nem talál.

A KÉSZÜLÉK ÉS TARTOZÉKAI

- | | |
|---|--|
| A1 A levehető fedél alatt található a hűsdaráló, a reszelő és szeletelő tartozékok hajtása | 1-2-3-4-5-6, az impulzus (P) üzemmód, és a világítás bekapcsolásához, valamint a készülék kikapcsolásához (OFF). |
| A2 Hajtó tengely | |
| A3 Átlátszó fedél, adagoló nyílással, két részből áll (lásd a G. ábrát) | A9 Multifunkciós fej kioldó és rögzítő retesz |
| A4 6,5 l-es rozsdamentes acéledény | A10 Stabil helyzetet biztosító csúszásgátló lábak |
| A5 Állvány | A11 Hűsdaráló kioldó gomb |
| A6 A levehető fedél alatt található a mixer hajtása | A12 Hűsdaráló, reszelő és szeletelő hajtás |
| A7 Felhajtható multifunkciós fej | A13 Edénytartó |
| A8 Működtető gomb, a fordulatszám fokozatok | A14 Mixer hajtás |

Nincs képen:

Második, 3,5 literes rozsdamentes acél tartály védőburkolattal (modell STM 7950)

Második rozsdamentes acél tartály 6,0 literes védőburkolattal (modell STM 7970)

- | | |
|-------------------------------|-------------------------------|
| B1 Balón alakú habverő | B4 Rugalmas élű keverő |
| B2 Keverőszár | B5 Edényfedél |
| B3 Dagasztókar | |

- | | |
|---|---------------------------------|
| C1 Belső fedél | C3 1,5 l-es mixelő edény |
| C2 Nagy fedél a mixelő edényhez, adagoló nyílással | C4 Késegység |
| | C5 Mixelő edény rögzítő |

- | | |
|---------------------------------|-----------------------------------|
| D1 Daráló | D9 Alumínium adagoló tálcá |
| D2 Csigatengely | D10 Daráló kamra |
| D3 Daráló kés | D11 Kolbászító feltét |
| D4 Finom daráló tárcsa | D12 Kúpos feltét |
| D5 Menetes gyűrű | D13 Darált keksz sablon |
| D6 Közepes daráló tárcsa | D14 Szeparátor |
| D7 Durva daráló tárcsa | D15 Kebab készítő feltét |
| D8 Nyomórúd | D16 Sablontartó |

Csak STM 7970 modell

- | | |
|--------------------------------------|--------------------------------------|
| E1 Nyomórúd | E5 Reszelő, durva reszeléshez |
| E2 Reszelő | E6 Szeletelő |
| E3 Reszelő, finom reszeléshez | E7 Burgonya hámozó |
| E4 Menetes gyűrű | |

- | | |
|--|---------------------------------------|
| F1 Impulzus (PULSE) üzemmód, a készülék maximális fordulatszámú és rövid ideig tartó üzemeltetéséhez. A működtető gombot ebben a helyzetben kézzel kell tartani. A gomb elengedése után a gomb automatikusan visszakapcsol OFF állásba. | F2 Készülék kikapcsolása (OFF) |
| | F3 Világítás |
| | F4 Fordulatszám fokozatok: 1-6 |

- | | |
|-----------------------|---------------------|
| G1 Felső fedél | G2 Kör fedél |
|-----------------------|---------------------|

Csak STM 7970 modell

- | | |
|------------------------|---------------------|
| H1 Daráló edény | H2 Késegység |
|------------------------|---------------------|

A KÉSZÜLÉK RENDELTETÉSE

- A konyhai robotot a család élelmiszerfogyasztásának megfelelő mennyiségű alpanyagok különböző feldolgozásához lehet felhasználni. A készülékkel az alpanyagokat mixelni, keverni, dagasztani, reszelni és szeletelni lehet, továbbá a készülék habveréshez, darált keksz készítéséhez és kolbász töltéséhez is használható.

AZ ELSŐ HASZNÁLATBA VÉTEL ELŐTT

- Az első használatba vétel előtt az élelmiszerekkel közvetlenül kapcsolatba kerülő alkatrészeket és tartozékokat (rozsdamentes acéledény, átlátszó fedél, **B1-B5** tartozékok, **C1-C5** mixer, **D1-D16** hűsdaráló és **E1-E7** reszelő és szeletelő, valamint **H1** és **H2** daráló alkatrészek) mosogatószeres meleg vízben alaposan mosogassa el. A tartozékokat tiszta vízzel öblítse le és szárítsa meg (vagy finom konyharuhával törölje szárazra).



Figyelmeztetés!

A **B1-B5** tartozékokat, a hűsdaráló **D1** és a reszelő **E2** fém alkatrészeit nem lehet mosogatógépben elmosogatni. A többi levehető tartozékot mosogatógépben is el lehet mosogatni. A késegység **C4** tisztítása közben legyen nagyon óvatos, a kések élesek, kézsérülést okozhatnak.

- Enyhén benedvesített ruhával törölje meg az állvány **A5** külső felületét és a felhajtható kart **A7**.



Figyelmeztetés!

Az állványt **A5** és a motoros egységet **A7**, valamint a hálózati vezetéket vízbe mártani vagy folyóvíz alatt elmosogatni tilos! Az állványt és a motoros egységet mosogatógépben nem lehet elmosogatni.

KEVERÉS, HABVERÉS ÉS DAGASZTÁS

Bolygóműves keverés

- A bolygóműves keverés két forgómozgást biztosít a befogott keverőszáraknak. A keverőszár az edény falánál az óramutató járásával ellenkező irányba, míg a saját tengelye körül az óramutató járásával

azonos irányba forog. Ezzel biztosítja az alapanyagok tökéletes és egyenletes elkeverését az edényben.

Előkészületek a használatához



Figyelmeztetés!

A készülék össze- vagy szétszerelése előtt a készüléket kapcsolja le, a hálózati vezetékét pedig húzza ki a fali aljzatból. Ha a készülék a hálózathoz van csatlakoztatva, akkor a véletlen bekapcsolás súlyos sérülést is okozhat.

A keverőszár kiválasztása

Tartozék típus	Használat
Balón alakú habverő B1	Tojás sárgája keveréséhez, tojás fehérje és tejszín habosításához, könnyű tészták és habkrémek stb. készítéséhez használható. Nehezebb és sűrűbb tésztákhoz ne használja.
Keverőszár B2	Közepesen sűrű és könnyebb (élesztő nélküli) tészták (pl. piskóta), valamint krémek, szószok, öntetek stb. keveréséhez használható. Kemény és nehéz tészták dagasztásához nem használható.
Dagasztókar B3	Nehezebb és sűrűbb tészták, kelt tészták dagasztásához és keveréséhez (pl. kenyér- és pizzatésztához, friss házi tésztához) használható.
Rugalmas étű keverő B4	Torta és sütemény krémek, vajkrémek, instant krémek, majonéz, piskótátészta stb. finom keveréséhez használható. Ne használja sűrű és nehezen keverhető krémekhez.

Az alapanyagok adagotása

- A rozsdamentes edénybe tegye bele a feldolgozandó alapanyagokat. Egy adagban maximum 2,7 kg tésztát lehet feldolgozni.
- Egyszerre legfeljebb csak 12 tojás fehérjét lehet felverni habbá.
- Az edénybe legfeljebb csak 4 l alapanyagot töltsön be. Ha az edényben túl kevés az alapanyag (0,3 l-nél kevesebb), akkor a robot nem tudja az alapanyagokat tökéletesen összekeverni.

A keverőszárak rögzítése

- A konyhai robotot vízszintes és síma, valamint száraz felületre állítsa fel (pl. a konyhabútor munkalapjára).
- A bal kezét tegye rá az **A7** kar végére, majd a másik kezével oldja ki az **A9** reteszt. A kioldott kart lassan engedje fel. A kart kattanásig hajtsa fel.
- A feldolgozandó alapanyagok megfelelően kiválasztott keverőszárat húzza rá az **A2** tengelyre. A keverőszárat az óramutató járásával azonos irányba ütközésig fordítsa el. A szárat az egyik kezével húzza lefelé (ellenőrizze le a megfelelő rögzítést).

Az edény rögzítése

- A rozsdamentes edényt **A13** tegye a gép alján található nyílásba és fordítsa el az óramutató járásával azonos irányba (a zárt lakat felé). A megfelelően rögzített edényt nem lehet kiemelni a gép alsó részéből.
- A jobb kezével oldja ki az **A9** reteszt, a bal kezével nyomja lefelé a multifunkciós kart **A7**, kattanás jelzi a rögzülést.

Az edény átlátszó fedelének a használata

- Ha az alapanyag jellegétől függően az edényre a fedelet is fel kívánja szerelni, akkor először a kór alakú **G2** fedelet tegye az edényre. Ügyeljen arra, hogy a fedél felüljön az edény szélére. A kór alakú fedélbe pattintsa be a felső fedelet **G1** is.

ÜZEMELTETÉS

- A hálózati vezeték csatlakozódugóját dugja az elektromos aljzatba.
- A működtető gombbal állítsa be a kívánt fordulatszám fokozatot (1 és 6 között). Az alapanyagok feldolgozását kezdje kisebb fordulatszámmal. A fordulatszám a keverés közben bármikor megváltoztatható. A hibág alapanyagokat alacsonyabb fordulatszámmal keverje, ellenkező esetben az alapanyag kifirósodik. Az alapanyagok összekeverése után fokozatosan növelheti a fordulatszámot.



Figyelmeztetés!

A keverés ideje alatt az edénybe ne dugjon be semmilyen konyhai eszközt (kést, villát stb.), mert a szár ezt elkaphatja, és sérülést vagy készülék meghibásodást okozhat.

A felpadalt alapanyagok leszedése

- Ha a keverőedény faláról le kívánja húzni a rátapadt alapanyagokat, akkor előbb a működtető gombot fordítsa OFF állásba, majd a hálózati vezetékét is húzza ki a fali aljzatból.
- A fedelet vegye le az edényről. Hajtsa fel a multifunkciós fejet. Az edény megvilágításához bekapcsolhatja a lámpát a működtető kapcsoló **F3** állásba fordításával (ehhez a hálózati vezetékét csatlakoztassa a fali aljzathoz).
- Konyhai kaparóval húzza le az edény falára tapadt alapanyagokat, és tegye az edény közepére.
- Hajtsa le a fejet, és a fedelet tegye vissza az edényre. Folytassa a keverést.

A konyhai robot üzemeltetési ideje

- Keverés, habverés vagy laza tésza dagasztása esetén 10 percnél hosszabb ideig ne üzemeltesse a készüléket.
- Nehez és sűrű tészták keverése és dagasztása esetén csak 5 percig üzemeltesse a készüléket.
- A fenti idők eltelte után a készüléket kapcsolja le és várja meg a motoros egység lehűlését (tartson szünetet). 30 perc szünet után a készülék ismét bekapcsolható.
- Ha rövid időre maximális fordulatszámmal kívánja keverni az alapanyagokat, akkor a működtető gombot fordítsa **P** állásba. Ebben az üzemmódban a robotot ne üzemeltesse 30 másodpercnél hosszabb ideig (a motor túlmelegedhet).

Az alapanyagok feldolgozása

Tartozék típus	Alapanyagok	Maximális mennyiség	Feldolgozási idő	Fordulatszám
Balón alakú habverő B1	Tojás fehérje Habtejszín	12 db 1 l	4 perc 6-8 perc	5-6 5-6
B2 keverő vagy B4 rugalmas étű keverő	Torta tésztá	2,7 kg	6 perc	3-4
Dagasztókar B3	Kenyértészta Pizzá tészta	1 kg	4-5 perc	1-2



Megjegyzés

A fenti adatok és keverési idők csak tájékoztató jellegűek. Az alapanyagokat előbb alacsony fokozaton (1 vagy 2) keverje össze, ellenkező esetben azok kifirósóghetnek az edényből. Majd állítson be magasabb fordulatszámot (szükség szerint). A keverés könnyebb lesz, ha puha vaját és margarint használ. Tojás fehérje habveréséhez az edény és a habverő legyen tökéletesen tiszta és száraz. Ne felejtse el, hogy kis mennyiségű zsíradék (vagy tojás sárgája) is megműsíti a fehérje tökéletes felverését. A tejszint a felverés előtt hűsse le kb. 6°C-ra. Az alapanyagok a keverés előtt legyenek szobahőmérsékletűek.

A használat befejezése és a tartozékok leszerelése

- A használat befejezése után a működtető gombot fordítsa OFF (kikapcsolva) állásba és a hálózati vezetékét is húzza ki.
- Az átlátszó fedelet vegye le az edényről (ha használta). Előbb pattintsa ki a felső fedelet **G1**, majd a kór alakú fedelet **G2** vegye le az edényről.
- A bal kezét tegye rá a multifunkciós kar **A7** végére, majd a másik kezével oldja ki az **A9** reteszt. A kioldott kart lassan engedje fel. A kart kattanásig hajtsa fel.
- A keverő szárat kissé nyomja a tengely felé, majd fordítsa el az óramutató járásával ellenkező irányba és húzza le.
- A rozsdamentes edényt az óramutató járásával ellenkező irányba forgassa el (a nyitott lakat jel felé), majd emelje ki a nyílásból.
- A multifunkciós fejet hajtsa le vízszintes helyzetbe.

- Minden használat után tisztítsa meg a konyhai robotot és a használt tartozékokat (lásd a tisztítással és karbantartással foglalkozó fejezetet).

HÚSDARÁLÁS, KOLBÁSZTÖLTÉS, KEBAB ÉS DARÁLT KEKSZ KÉSZÍTÉSE

A tartozékok összeállítása különböző felhasználásokhoz



Figyelmeztetés!

A készülék össze- vagy szétszerelése előtt a készüléket alpcsopja le, a hálózati vezetéket pedig húzza ki a fali aljzatból. Ha a készülék a hálózathoz van csatlakoztatva, akkor a véletlen bekapcsolás súlyos sérülést is okozhat.

A húsdaráló összeállítása

- A konyhai robotot vízszintes és sima, valamint száraz felületre állítsa fel (pl. a konyhabútór munkalapjára).
- A daráló kamrába **D10** dugja be a csigatengelyt: **D2** (fogazott véggel befelé).
- A tengely végére húzza rá a kést **D3** (az élekkel kifelé), majd a finom, a közepes vagy a durva daráló tárcsát (**D4**; **D6** vagy **D7**), attól függően, hogy milyen méretre kívánja darálni a húst. Ügyeljen arra, hogy a daráló tárcsa hornyja a daráló kamrában található büttyökre üljön fel.



Figyelmeztetés!

A kés éles! Legyen óvatos, amikor a kést megfogja.

- A daráló kamrára hajtja rá a **D5** menetes gyűrűt (az óramutató járásával azonos irányba elforgatva).

A daráló összeállítása kolbásztöltéshez

- A kolbásztöltő összeállítását a húsdaráló összeállításához hasonlóan végezze el, azzal a különbséggel, hogy a daráló kés **D3** és a tárcsák (**D4**; **D6** vagy **D7**) helyett a **D11** és a **D14** alkatrészeket használja, az alábbiak szerint:
 - a **D14** szeparátort úgy helyezze fel a csigatengelyre, hogy a daráló kamrában található büttyök a szeparátor hornyába kerüljen,
 - a szeparátorra tegye rá a kolbásztöltő feltétet **D11**, majd a **D5** menetes gyűrűt csavarozza fel a daráló kamra végén található menetre.

A daráló összeállítása kebab készítéséhez

- A kebab készítő összeállítását a húsdaráló összeállításához hasonlóan végezze el, azzal a különbséggel, hogy a daráló kés **D3** és a tárcsák (**D4**; **D6** vagy **D7**) helyett a **D12** és a **D15** alkatrészeket használja, az alábbiak szerint:
 - a **D15** kebab formázót úgy helyezze fel a csigatengelyre, hogy a daráló kamrában található büttyök a kebab formázó hornyába kerüljen,
 - a kebab formázóra tegye rá a kúpos feltétet **D12**, majd a **D5** menetes gyűrűt csavarozza fel a daráló kamra végén található menetre.

A daráló összeállítása darált keksz készítéséhez

- A darált keksz készítő összeállítását a húsdaráló összeállításához hasonlóan végezze el, azzal a különbséggel, hogy a daráló kés **D3** és a tárcsák (**D4**; **D6** vagy **D7**) helyett a **D14**, a **D13** és a **D16** alkatrészeket használja, az alábbiak szerint:
 - a **D14** szeparátort úgy helyezze fel a csigatengelyre, hogy a daráló kamrában található büttyök a szeparátor hornyába kerüljen,
 - a **D5** menetes gyűrűbe tegye be a sablontartót **D16**,
 - a **D5** menetes gyűrűt csavarozza fel a daráló kamra végén található menetre,
 - a sablont **D13** dugja a sablontartóba **D16**.

Az összeállított daráló felszerelése a robotra

- A hálózati vezetéket húzza ki a fali aljzatból. A multifunkciós fej legyen vízszintes helyzetben, és arról szereljen le minden egyéb tartozékot (habverőt, mixert, dagasztót stb.).

- A multifunkciós fejről az **A1** fedelet vegye le. Az összeállított darálót kb. 45°-os szöggel elfordítva helyezze hajtásra **A12**, majd az óramutató járásával ellenkező irányba forgassa el üzemi (függőleges) helyzetbe. Az üzemi helyzet beállítását és a daráló rögzítését az **A11** gomb kinyomódása és kattanás jelzi ki.



Megjegyzés

A készülékbe biztonsági kapcsoló van beépítve, amely nem engedi a motor bekapcsolását, ha a homlok hajtásra a daráló nincs szabályszerűen felszerelve és rögzítve.

- Az adagoló torokra helyezze rá a rozsdamentes adagoló tálcát **D9**.

Húsdarálás

- Előbb készítse elő a húst a következő módon. A húst csontozza ki, abból vágja ki az inas és porcos részeket, majd a húst vágja kb. 2 x 2 x 6 cm-es darabokra, hogy könnyedén lehessen adagolni a nyílásba.



Figyelmeztetés!

Fagyott húst nem szabad ki a húsdarálóba adagolni. A darálás előtt a húst kell elválasztani.

- A daráló kimenete alá tegyen egy megfelelő edényt a feldolgozott alapanyag részére.
- A hálózati vezetéket csatlakozódugóját dugja az elektromos aljzatba. A működtető gombbal állítsa be a kívánt fordulatszám fokozatot. Előbb csak kisebb fordulatszámot állítson be (pl. 3), és ha szükséges, akkor kapcsoljon magasabb fokozatba. A húsdarabokat egymás után tolja az adagoló torokba a tartozékként mellékelt nyomórúddal **D8**. Ügyeljen arra, hogy a nyílást ne tömjék el nagyobb húsdarabok. Egy adagban ne daráljon 5 kg-nál több húst. A húsdarálás időtartama néhány perc.



Figyelmeztetés!

A húst a kezével vagy más tárggyal a gépbe nyomni tilos. Erre a célra kizárólag csak a nyomórúdat **D8** használja.

- A darált hús az odakészített edénybe fog kiesni. A **D10** húsdaráló kamrában maradt húsdarabokat egy zsemle, vagy egy kenyérszelet ledarálásával lehet kinyomni.

Kolbásztöltés

- Készítse elő a belet (amelybe a kolbászt tölteni fogja), és legalább 10 percig áztassa langyos vízbe. A már megdarált és összekevert kolbásztöltéket tegye a **D9** tálcára. A belet vegye ki a vízből és az egyik végét kösse be (pl. hurkapálcica segítségével), a másik végét pedig húzza rá (mint egy harmonikát) a **D11** kolbásztöltő feltét kúpos felületére.
- A működtető gombbal állítsa be a kívánt fordulatszám fokozatot. Javasoljuk, hogy alacsonyabb fordulaton kezdje meg a munkát (ha szükséges, akkor növelje a fordulatszámot). Az egyik kezével fogja meg a bél összekötött végét a feltétnél, majd a másik kezével a **D8** nyomórúdat megfogva adagolja a nyílásba a kolbásztöltéket. Ha a bél ráragad a feltételre, akkor vízbe te a belet.



Figyelmeztetés!

A húst a kezével vagy más tárggyal a gépbe nyomni tilos. Erre a célra kizárólag csak a nyomórúdat **D8** használja.

Kebab készítése

- A már megdarált és összekevert kebab húskeveréket tegye a **D9** adagoló tálcára.
- A működtető gombbal állítsa be a kívánt fordulatszám fokozatot. Javasoljuk, hogy alacsonyabb fordulaton kezdje meg a munkát (ha szükséges, akkor növelje a fordulatszámot). A **D8** nyomórúddal adagolja a keveréket az adagoló nyílásba. A készülékből üreges hűshenger jön ki, amit kisebb darabokra lehet felszeletelni. A kebab egy hagyományos közel-keleti étel, amit darált húsból és töltelkekből áll.



Figyelmeztetés!

A húst a kezével vagy más tárggyal a gépbe nyomni tilos. Erre a célra kizárólag csak a nyomórudat **D8** használja.

Darált keksz készítése

- Az előkészített tésztát tegye az adagoló tálcába **D9**.
- A sablon **D13** balra vagy jobbra húzásával állítsa be a sütni kívánt keksz keresztmetszetét.
- A működtető gombbal állítsa be a kívánt fordulatszám fokozatot. Indításkor a 3. fokozatot kapcsolja be, majd a tészta darálása közben igény szerint gyorsítsa vagy lassítsa a hűsardaló csigatengely forgását. A **D6** nyomórúddal adagolja a tésztát az adagoló nyílásba. A konyhai robot az adagolt tésztát a beállított sablon szerinti keresztmetszettel nyomja ki a gépből.



Figyelmeztetés!

A tésztát a kezével vagy más tárggyal a gépbe nyomni tilos. Erre a célra kizárólag csak a nyomórudat **D8** használja.

- A gépből kijövő darált tésztát egy tálcával vagy a tenyerével húzza el a sablontól. A hosszú tésztakigórt szeletelje kisebb darabokra.

A használat befejezése és a daráló leszerelése

- A használat befejezése után a működtető gombot fordítsa OFF (kikapcsolva) állásba és a hálózati vezetékét is húzza ki.
- A daráló leszerelése előtt vegye le a **D9** adagoló tálcát. Ezt követően nyomja meg az **A11** gombot és a darálót fordítsa el az óramutató járásával azonos irányba. A hűsardaló kiszerelése után a fedelet **A1** szerelje vissza a helyére.
- A darálót az összeszerelés fordított sorrendjében szedje szét a tisztításhoz.
- Minden használat után tisztítsa meg a darálót és a használt tartozékokat (lásd a tisztítással és karbantartással foglalkozó fejezetet).

MIXELÉS

A mixer használata

- A mixert friss gyümölcs italok, tejes koktélok, kevert italok, krémes levesek, szósók, friss mártások és mixelt bébiételek készítéséhez lehet használni. A mixerrel nem lehet gyümölcs és zöldség leveket előállítani, burgonyapürét készíteni vagy tojást felverni.

A mixer összeállítása

- A készüléket kapcsolja le és még ne csatlakoztassa a fali aljzathoz. A multifunkciós fej legyen vízszintes helyzetben, és arról szereljen le minden egyéb tartozékot (habverőt, mixert, dagasztót stb.). A fedelet vegye le a felső kihajtásról **A6**.
- A mixer felszerelése előtt ellenőrizze le, hogy a **C5** tartó és a kecseségység szabályszerűen van-e a mixelő edénybe szerelve.
- A mixelő edényt helyezze a felső hajtásra, és elfordítással rögzítse üzemi helyzetbe. A készülékbe olyan biztonságos kapcsoló van beépítve, amely nem engedi a bekapcsolást, ha a mixer nincs helyesen a multifunkciós karra felszerelve.
- A mixelő edénybe töltsé bele az alpanyagokat. A nagyobb méretű alpanyagokat szeletelje fel kisebb kockákra.



Megjegyzés

A mixelő edény maximális kapacitása 1,5 l. Ne töltsön be a maximum jelnél magasabban alpanyagokat. Forró folyadékok és habosodó alpanyagok esetében az edénybe a maximális szintnek csak a ¾-ig töltsön alpanyagokat.

- A mixelő edénybe dugja bele a nagy fedelet **C2**, ügyelve arra, hogy a perem az edény teljes kerületén felüljön. A nagy fedélbe dugja bele a belső fedelet **C1** (nyomja le ütközésgig).

Mixelés

- Győződjön meg a készülék helyes összeállításáról, a működtető gomb legyen OFF (kikapcsolva) helyzetben. A hálózati vezetékét csatlakoztassa a fali aljzathoz.
- A működtető gombbal állítsa be a kívánt fordulatszám fokozatot. Javasoljuk, hogy először alacsonyabb fokozatot állítson be, az alpanyagok összekeveréséhez. A fordulatszámot később nagyobb értékre kapcsolhatja.
- Ha csak rövid ideig de nagy fordulatszámmal kíván mixelni, akkor a működtető gombot fordítsa **P** állásba, és a mixelés ideje alatt tartsa ebben a helyzetben. A működtető gomb elengedése után a gomb automatikusan visszkapcsol OFF (kikapcsolva) állásba.



Figyelmeztetés!

A mixelő edénybe 55°C-nál melegebb alpanyagokat és folyadékokat ne töltsön be. A mixert legfeljebb csak 2 percig üzemeltesse. Ennél hosszabb ideig ne működtesse a készüléket. Ezt követően a készüléket hagyja 30 percig hűlni.

- Mixelés közben, a mixelő edénybe a nagy fedélen **C2** keresztül, a belső fedét **C1** kihúzásával lehet további alpanyagokat vagy folyadékokat tölteni Mixelés közben a nagy fedelet **C2** ne vegye le. Forró alpanyagok mixelése közben a belső fedelet **C1** ne húzza ki.
- Ha az ételkészítő alpanyagok rátapadnak a késekre vagy az edény falára, akkor a működtető gombot **A12** kapcsolja OFF (kikapcsolva) állásba, és a hálózati vezetékét is húzza ki a fali aljzathoz. Várja meg a kések lefékezéséig. Az összelőtt mixert óvatosan szerelje le a multifunkciós fejről (fordítsa el és emelje fel). A fedelet vegye ki és a műanyag kaparóval tisztítsa meg az edény falát és a késeket. A fedelet tegye vissza, majd az edényt szerelje vissza a multifunkciós fejre. A hálózati vezetékét csatlakoztassa a fali aljzathoz és folytassa a mixelést.

Mixelési tippek és tanácsok

- Az ételkészítő alpanyagokat (pl. zöldség, gyümölcs stb.) kb. 3 cm-es darabokra szeletelve tegye a mixelő edénybe.
- Előbb csak kisebb adagot tegyen az edénybe, majd a fedél **C1** nyílásán keresztül adagolja fokozatosan az alpanyagokat. Ezzel jobb lesz a mixelés eredménye, mintha az összes alpanyagot egyszerre tenné a mixelő edénybe.
- Ha keményebb alpanyagokat folyadékokkal kíván összemixelni, akkor előbb a kemény alpanyagokat csak kisebb mennyiségű folyadékkal mixelje össze. A maradék folyadékokat a fedél nyílásán keresztül fokozatosan töltsé az edénybe.
- Sűrű alpanyagok mixelése közben használja az impulzus funkciót, hogy az alpanyagok ne tapadjanak a késekre. A mixert rövid bekapcsolási intervallumokkal üzemeltesse.
- A jégkockákat a fagyasztóból való kivétel után azonnal zúzza össze. A részben megolvad jégkockákból nagy darab jégcsomó keletkezik, amelyet már nem lehet a géppel összekeverni.

Az alpanyagok feldolgozása

Alpanyag	Fordulatszám	Ajánlott mixelési idő
Feldarabolt gyümölcs vagy zöldség	5-6	30 másodperc
Bébiétel, főzelék	5-6	40 másodperc
Mártás, krém, páclé	3-4	30 másodperc
Smoothie és koktélok	5-6	40 másodperc
Levesek	5-6	30 másodperc
Jégkocka	Impulzus (P) üzemmód	



Megjegyzés

A fenti adatok csak tájékoztató jellegűek. A tényleges mixelési idő függ az alpanyag méretétől és az elvárt mixelési konzisztenciától.

A használat befejezése és a mixer leszerelése

- A használat befejezése után a működtető gombot fordítsa OFF (kikapcsolva) állásba és a hálózati vezetékét is húzza ki.

- Várja meg a kések **C4** lefékeződését, majd a mixélt edényt vegye le a fejről. A fedelet **A6** tegye vissza a helyére, az edényből műanyag kaparóval szedje ki a mixélt alapanyagokat.
- Minden használat után tisztítsa meg a mixert és a használt tartozékokat (lásd a tisztítással és karbantartással foglalkozó fejezetet).

RESZELÉS ÉS SZELETELÉS

A reszelő és a szeletelő összeállítása

- A konyhai robotot vízszintes és sima, valamint száraz felületre állítsa fel (pl. a konyhabútor munkalapjára).
- A kamrába **E2** dugja be a használni kívánt reszelő eszközt (**E3, E5-E7**), majd szavarozza fel az **E4** menetes gyűrűt.



Figyelmeztetés!

A reszelő és szeletelő hengerek élesek, legyen óvatos amikor ezeket megfogja.

A reszelő felszerelése a robotra

- A hálózati vezetéket húzza ki a falí aljzatból. A multifunkciós fej legyen vízszintes helyzetben, és arról szereljen le minden egyéb tartozékot (habverőt, mixert, dagasztót stb.).
- A multifunkciós fejről az **A1** fedelet vegye le. Az összeállított reszelőt kb. 45°-os szöglet elfordítva helyezze hajtásra **A12**, majd az óramutató járásával ellenkező irányba forgassa el üzemi (függőleges) helyzetbe. Az üzemi helyzet beállítását és a daráló rögzítését az **A11** gomb kinyomódása és kattánás jelzi ki.



Megjegyzés

A készülékbe biztonsági kapcsoló van beépítve, amely nem engedi a motor bekapcsolását, ha a homlok hajtásra a reszelő nincs szabályszerűen felszerelve és rögzítve.

A reszelő és szeletelő használata

- A reszelő és szeletelő hengerekkel szinte bármilyen gyümölcsöt és zöldséget, valamint más élelmiszer alapanyagokat lehet reszelni és szeletelni.
- Az élelmiszer alapanyagot készítse elő és darabolja olyan méretűre, hogy belefértjen az adagoló torokba. Bizonyos zöldségekből és gyümölcsökből a távolítsa el a kemény részeket (héj, mag stb.).
- A reszelő kimenete alá tegyen egy megfelelő edényt a feldolgozott alapanyag részére.
- A hálózati vezeték csatlakozódugóját dugja az elektromos aljzatba.
- A működtető gombbal állítsa be a kívánt fordulatszám fokozatot.
- A feldolgozandó alapanyagot fokozatosan adagolja a torokba. Az alapanyagok készülékbe nyomásához a nyomórudat **E1** használja.



Figyelmeztetés!

Az alapanyagot a kezével vagy más tárggyal a készülékbe nyomni tilos. Erre a célra kizárólag csak a nyomórudat **E1** használja.

- A töltőtorkot ne töltse túl, az alapanyagot csak kis erővel nyomja a készülékbe. Időnként ellenőrizze le, hogy a reszelő nem tömődött-e el. A töltőtorkot ne töltse meg a teljes magasságáig. A túl nagy mennyiségű alapanyag a motoros egység túlterhelését okozhatja.

Hasznos tanácsok a reszeléshez és szeleteléshez

- A legjobb eredményt friss és nem túlérrett gyümölcsökkel érheti el. Ugyanez érvényes a zöldségleltekre is.
- A puhább gyümölcsöket (pl. az epret) a feldolgozás előtt pár percre tegye be a fagyaszóba.
- A félkemény sajtokat könnyebben ledarálhatja, ha egy éjszakára hűtőszekrénybe, vagy 30 percre a fagyaszóba teszi.
- Puha és már egyszer reszelt sajtokat ne daráljon a készülékkel, mert a töltőtörök eltömődhet.
- Ha a finom darálót vagy a vékony szeletelőt használja, akkor az alapanyagot csak kis erővel nyomja a töltőtörökbe. A durva daráló vagy

a vastag szeletelő használata esetén az alapanyagot nagyobb erővel kell nyomni.

A használat befejezése és a reszelő leszerelése

- A használat befejezése után a működtető gombot fordítsa OFF (kikapcsolva) állásba és a hálózati vezetéket is húzza ki.
- A reszelő leszerelése előtt a nyomórudat húzza ki. Ezt követően nyomja meg az **A11** gombot és a reszelőt fordítsa el az óramutató járásával azonos irányba. A reszelő kiserelése után a fedelet **A1** szerelje vissza a helyére.
- A reszelőt az összeszerelés fordított sorrendjében szedje szét a tisztításhoz.
- Minden használat után tisztítsa meg a reszelőt és a használt tartozékokat (lásd a tisztítással és karbantartással foglalkozó fejezetet).

KÁVÉ- ÉS FÜSZERDARÁLÓ (STM 7910 TARTOZÉK)

A daráló használata

- A darálóval kávé, pucolt dióféléket, száraz fűszereket, mákot stb. lehet darálni.

Az alapanyagok előkészítése daráláshoz

- A darálóba csak száraz alapanyagokat tegyen be.
- A dióféléket előbb tisztítsa meg, távolítsa el a kemény héjat.

A daráló összeállítása és rögzítése

- A daráló edényt nyílással felfelé állítsa az asztalra. A daráló edénybe tegye bele a feldolgozandó alapanyagokat. A max. jelnél ne töltsön több alapanyagot az edénybe.
- A daráló edényre felülről tegye rá a késegséget (a kések befelé nézzenek), majd a késegséget csavarozza az edénybe. A késegséget jól húzza meg.
- A készüléket kapcsolja le és a hálózati vezetéket húzza ki a falí aljzatból. A multifunkciós fej legyen vízszintes helyzetben, és arról szereljen le minden egyéb tartozékot (habverőt, mixert, dagasztót stb.). A fedelet **A6** vegye le a felső kihajtásról.
- A daráló edényt tegye a felső kihajtásra **A14**, és elfordítással rögzítse üzemi helyzetbe. A készülékbe olyan biztonsági kapcsoló van beépítve, amely nem engedi a bekapcsolást, ha a daráló edény nincs helyesen a multifunkciós karra felszerelve.

Darálás

- Győződjön meg a készülék helyes összeállításáról, a működtető gomb legyen OFF (kikapcsolva) helyzetben. A hálózati vezetéket csatlakoztassa a falí aljzathoz.
- A fordulatszám szabályozó gombot állítsa 6. fokozatra.



Figyelmeztetés!

A darálót ne üzemeltesse folyamatosan 90 másodpercnél hosszabb ideig. Ezt követően hagyja a készüléket és a darálót is 1 percig hűlni.

- A használat befejezése után a működtető gombot fordítsa OFF (kikapcsolva) állásba és a hálózati vezetéket is húzza ki.
- A darálót szerelje le a multifunkciós fejről. A fedelet **A6** szerelje vissza a készülékre.
- A darálót az összeszerelés fordított sorrendjében szedje szét a tisztításhoz.
- Minden használat után tisztítsa meg a mixert (darálót), és a használt tartozékokat (lásd a tisztítással és karbantartással foglalkozó fejezetet).

TISZTÍTÁS ÉS KARBANTARTÁS



Figyelmeztetés!

Bármilyen tisztítás vagy karbantartás megkezdése előtt a hálózati vezetéket húzza ki a fali aljzatból, és várja meg a készülék lehűlését.
A készüléket és a hálózati vezetéket mosogatógépből tenni tilos!
A készüléket óvja a fröccsenő víztől és egyéb folyadékoktól, a készüléket vízbe vagy más folyadékba mártani tilos.

- A használat után az ételmariszerekkel közvetlenül kapcsolatba kerülő alkatrészeket és tartozékokat (**B1-B5** tartozékok, **C1-C5** mixer, **D1-D16** húsdaráló és **E1-E7** reszelő és szeletelő, valamint **H1** és **H2** daráló alkatrészek) mosogatószeres meleg vízben alaposan mosogassa el. A tartozékokat tiszta vízzel öblítse le és szárítsa meg (vagy finom konyharuhával törölje szárazra). A mosogatás és szárítás után a **D3** kést és a daráló tárcsákat (**D4**, **D6** és **D7**) vékonyan kenje be étolajjal.
- Ha tojáshéjéből készített habot, akkor a keverő edényt és a habvert előbb hideg vízzel öblítse le. Ha ehhez a művelethez forró vizet használna, akkor a maradék fehérje megkeményedik és nehezebben távolítható el a felületről.



Figyelmeztetés!

A **B1-B5** tartozékokat, a húsdaráló **D1** és a reszelő **E2** fém alkatrészeit nem lehet mosogatógépből elmosogatni. A többi levehető tartozékot mosogatógépből is el lehet mosogatni.
A daráló kés **D3** és a mixer késegség **C4** megfogásakor legyen óvatos, az éles kések sérülést okozhatnak.

- A mixelő edény **C3** tisztításhoz töltsön az edénybe 0,5 l tiszta vizet, és cseppentsen bele néhány csepp mosogatószert, majd a mixert szerelje fel a robotra és 10-15 másodpercre kapcsolja be. A robotot kapcsolja ki, a hálózati vezetéket húzza ki a fali aljzatból, várja meg a kés lefékezését, majd a mixert vegye le a készülékről. A mixelő edény tartalmát öntse ki, az edényt alaposan öblítse ki tiszta vízzel, majd törölje szárazra.
- Enyhén benedvesített ruhával törölje meg az állvány **A5** és a felhajtható kar **A7** külső felületét.



Figyelmeztetés!

A motoros egységet és az állványt vegyi anyagokkal, karcoló vagy maró és egyéb módon agresszív anyagokkal tisztítani tilos, mert ezek maradandó sérüléseket okozhatnak a készülék felületén.

TÁROLÁS

- Az eltárolás előtt várja meg a készülék lehűlését, húzza ki a hálózati vezetéket a fali aljzatból, majd a készüléket és tartozékait tisztítsa meg és csak teljesen száraz állapotban tárolja.
- A rozsdamentes edényt tegye az állványba. Az edényben tárolhatja a keverő szárákat. A multifunkciós fejet hajtja le vízszintes helyzetbe. A konyhai robotot és tartozékait száraz és tiszta helyen, gyerekektől elzárva tárolja.



Figyelmeztetés!

A készüléket és tartozékait ne tegye ki közvetlen napsütés vagy szélsőséges hőmérséklet hatásának, illetve a készüléket nedves és poros környezetben se tárolja. A tárolt készülékre ne helyezzen rá semmilyen tárgyat.

MŰSZAKI ADATOK

Névleges tápfeszültség	220–240 V-
Névleges frekvencia.....	50-60 Hz
Névleges teljesítményfelvétel.....	1 700 W
Rozsdamentes edény térfogata	6,5 l
A második rozsdamentes acél tartály térfogata (modell STM 7950).....	3,5 l
A második rozsdamentes acél tartály térfogata (modell STM 7970).....	6 l
Üveg mixelő edény térfogata	1,5 liter
Zajsztint.....	85 dB(A)

A készülék deklarált zajsztintje 85 dB(A), ami „A” akusztikus teljesítménynek felel meg, 1 pW akusztikus teljesítményt figyelembe véve.

A HASZNÁLT CSOMAGOLÓANYAGOKRA VONATKOZÓ UTASÍTÁSOK ÉS TÁJÉKOZTATÓ

A használt csomagolóanyagot az önkormányzat által kijelölt hulladékgyűjtő helyen adja le.

AZ ELHASZNÁLÓDOTT ELEKTROMOS ÉS ELEKTRONIKUS BERENDEZÉSEK MEGSEMMISÍTÉSE

A megfelelő ártalmatlanításhoz és újrahasznosításhoz a terméket kijelölt gyűjtőhelyen adja le. A fentiek alternatívájaként az EU országokban, illetve más európai országokban, hasonló termék vásárlása esetén az elhasználandó termék az üzletben is leadható. A termék megfelelő módon történő megsemmisítésével segít megőrizni az értékes természeti erőforrásokat, és hozzájárul a nem megfelelő hulladék-megsemmisítés által okozott esetleges negatív környezeti és egészségügyi hatások megelőzéséhez. A további részletekről a helyi önkormányzati hivatal vagy a legközelebbi hulladékgyűjtő hely ad tájékoztatást. Az ilyen típusú hulladékok nem megfelelő módon történő ártalmatlanítása esetén a helyi előírások értelmében bírság szabható ki.

Az Európai Unió országában működő vállalkozások részére

Ha elektromos vagy elektronikus berendezést kíván ártalmatlanítani, akkor erre vonatkozóan kérjen információkat a termék eladójától vagy forgalmazójától.

Megsemmisítés az Európai Unió országain kívül

Ez a jel az Európai Unióban érvényes. Amennyiben ezt a terméket ártalmatlanítani kívánja, akkor tájékoztatásért forduljon a termék eladójához vagy a helyi önkormányzati hivatal illetékes osztályához.

A szöveg és a műszaki paraméterek megváltoztatásának a joga fenntartva.

FAST ČR, a.s.
U Sanitasu 1621
CZ-251 01 Říčany
www.sencor.eu
info@sencor.com