

# Haier

## **Lavastoviglie** **Manuale d'uso**

**XPI 8D9FFB**

Leggere attentamente il presente manuale prima dell'uso e conservarlo insieme alla fattura. In caso di aggiornamenti tecnologici o del software del prodotto, non verranno fornite ulteriori comunicazioni. Le immagini presenti nel manuale sono fornite unicamente a scopo illustrativo. L'aspetto e le figure riportate nel manuale potrebbero differire dal prodotto reale. Fare riferimento al prodotto reale; con riserva di modifica delle istruzioni.

## Grazie di avere acquistato un prodotto Haier

Leggere attentamente queste istruzioni prima di utilizzare questo elettrodomestico. Le istruzioni contengono informazioni importanti per utilizzare al meglio l'elettrodomestico e garantire installazione, uso e manutenzione sicuri e corretti.

Conservare questo manuale in un luogo comodo in modo da poterlo consultare sempre per un uso sicuro e corretto dell'elettrodomestico.

Se si vende l'elettrodomestico, lo si cede o lo si lascia quando si trasloca, assicurarsi di consegnare anche questo manuale in modo che il nuovo proprietario possa familiarizzare con l'elettrodomestico e le avvertenze di sicurezza.

Sicurezza e avvertenze .....	1
Istruzioni per l'installazione .....	4
Descrizione del prodotto .....	13
Panoramica dei programmi .....	14
Sistema di addolcimento dell'acqua .....	17
Utilizzo del brillantante .....	19
Cura delle stoviglie .....	20
Caricamento delle stoviglie .....	21
Come risparmiare .....	23
Caricamento del detersivo .....	24
Impostazioni delle preferenze .....	25
Uso quotidiano .....	27
Cura e pulizia .....	29
Risoluzione dei problemi .....	32
Test normativo .....	36
Dati tecnici .....	37
Connessione WIFI .....	38

Leggere attentamente queste istruzioni prima di utilizzare questo elettrodomestico. Le istruzioni contengono informazioni importanti per utilizzare al meglio l'elettrodomestico e garantire installazione, uso e manutenzione sicuri e corretti.

## **⚠ AVVERTENZA** Pericolo di elettrocuzione

Prima di installare la lavastoviglie, rimuovere il fusibile dell'impianto o disattivare l'interruttore automatico. L'elettrodomestico deve essere collegato a terra. In caso di malfunzionamento o guasto, la messa a terra ridurrà il rischio di elettrocuzione fornendo il percorso di minore resistenza alla corrente elettrica. Questo elettrodomestico è dotato di cavo con conduttore di messa a terra e una spina con messa a terra. La spina deve essere inserita in una presa adeguata che sia installata e collegata a terra in conformità a tutte le normative e ordinanze locali.

**AVVERTENZA** - Il collegamento improprio del conduttore di messa a terra dell'elettrodomestico può comportare il rischio di elettrocuzione. In caso di dubbi sulla corretta messa a terra dell'elettrodomestico, consultare un elettricista qualificato o un tecnico del servizio di assistenza.

Non modificare la spina di alimentazione fornita con l'elettrodomestico; se non è adatta alla presa, far installare una presa adeguata da un elettricista qualificato. Non utilizzare cavi di prolunga, adattatori o prese multiple.

La mancata osservanza di questa precauzione può provocare elettrocuzione o eventi fatali.

## **⚠ AVVERTENZA** Pericolo di lesioni da taglio

Prestare attenzione, i bordi dei pannelli sono taglienti.

La mancata attenzione può provocare lesioni o tagli.

## **⚠ AVVERTENZA** Quando si utilizza la lavastoviglie, seguire le precauzioni di base, comprese le seguenti:

- Leggere tutte le istruzioni prima di utilizzare la lavastoviglie.
- Le informazioni contenute in questo manuale devono essere seguite per ridurre al minimo il rischio di incendio o esplosione o per evitare danni materiali e lesioni personali, anche fatali.
- Utilizzare la lavastoviglie solo per lo scopo previsto, come descritto in questo manuale d'uso.
- Questo elettrodomestico è destinato all'uso in applicazioni domestiche e simili, quali:
  - cucine per il personale in negozi, uffici e altri ambienti di lavoro;
  - agriturismi;
  - applicazioni utilizzate da clienti in alberghi, motel e altri ambienti di tipo residenziale;
  - bed and breakfast.

# Sicurezza e avvertenze

- Utilizzare solo detersivi o brillantanti consigliati per l'uso in lavastoviglie domestiche e tenerli fuori dalla portata dei bambini.
- Verificare che il dosatore del detersivo sia vuoto al termine di ogni programma di lavaggio.
- Quando si caricano le stoviglie da lavare, posizionare le stoviglie taglienti in modo che non danneggino la lavastoviglie e caricare i coltelli con il manico rivolto verso l'alto per ridurre il rischio di lesioni da taglio.
- Non toccare la piastra del filtro (il disco metallico nella base della lavastoviglie) durante o subito dopo l'uso, perché potrebbe essere calda per via della piastra riscaldante sottostante.
- Non manomettere i comandi.
- Non utilizzare in modo improprio, sedersi o salire in piedi sullo sportello o sui cestelli della lavastoviglie.
- Non appoggiarsi ai cestelli regolabili né utilizzarli per sostenere il proprio peso corporeo.
- Per ridurre il rischio di lesioni, non permettere ai bambini di giocare all'interno della lavastoviglie o sopra di essa.
- In determinate condizioni, in un impianto di riscaldamento dell'acqua rimasto inutilizzato per due o più settimane, è possibile che si formi idrogeno gassoso. L'idrogeno gassoso è esplosivo. Se l'impianto dell'acqua calda non è stato utilizzato per un tale periodo di tempo, prima di utilizzare la lavastoviglie, aprire tutti i rubinetti dell'acqua calda e far scorrere l'acqua da ciascuno di essi per alcuni minuti. In questo modo verrà liberato tutto l'idrogeno gassoso accumulato. Poiché il gas è infiammabile, non fumare o utilizzare fiamme libere durante questa operazione.
- Quando si mette fuori servizio o si smaltisce una vecchia lavastoviglie, rimuovere lo sportello del vano di lavaggio.
- Alcuni detersivi per lavastoviglie sono fortemente alcalini. Possono essere estremamente pericolosi se ingeriti. Evitare il contatto con la pelle e gli occhi e tenere i bambini lontano dalla lavastoviglie quando lo sportello è aperto. Verificare che il dosatore del detersivo sia vuoto al termine del ciclo di lavaggio.
- Le lavastoviglie certificate per uso domestico non sono destinate alle strutture autorizzate alla somministrazione di alimenti.

## Istruzioni di sicurezza per la manutenzione

- Scollegare l'elettrodomestico dall'alimentazione prima di qualsiasi operazione di pulizia o manutenzione.
- Quando si scollega l'elettrodomestico, tirare la spina anziché il cavo di alimentazione o la giunzione del cavo per evitare danni.
- Non riparare o sostituire parti dell'elettrodomestico né tentare interventi di manutenzione se non espressamente raccomandato in questo manuale d'uso.
- Mantenere pulito e asciutto il pavimento intorno all'elettrodomestico per evitare il rischio di scivolamento.
- Mantenere l'area intorno/sotto all'elettrodomestico libera dall'accumulo di materiali infiammabili, come lanugine, carta, stracci e prodotti chimici.

## Istruzioni operative di sicurezza

- Aprire lo sportello con molta cautela se la lavastoviglie è in funzione: rischio di esposizione a spruzzi di acqua calda. Non aprire completamente lo sportello finché i bracci irroratori non hanno smesso di ruotare.
- Lo sportello non deve essere lasciato in posizione aperta perché potrebbe costituire un pericolo di inciampo.
- L'acqua all'interno della lavastoviglie non è adatta a essere bevuta.
- La lavastoviglie deve essere utilizzata con la piastra del filtro, il filtro di scarico e il braccio o i bracci irroratori installati. Per identificare quali sono queste parti, vedere i disegni nella sezione "Cura e pulizia" di questa guida per l'utente.
- Non utilizzare la lavastoviglie se danneggiata, malfunzionante, parzialmente smontata o se presenta parti mancanti o rotte, compresi un cavo di alimentazione o una spina danneggiati.
- Gli elettrodomestici non devono essere usati dai bambini. I bambini di età inferiore a 8 anni devono essere tenuti lontani dall'apparecchio a meno che non siano costantemente sorvegliati. Questo apparecchio può essere utilizzato da bambini di età pari o superiore a 8 anni e da persone con ridotte capacità fisiche, sensoriali o mentali o prive di esperienza e conoscenza, se sono sorvegliate o istruite riguardo all'uso sicuro dell'elettrodomestico e se comprendono i rischi che derivano dall'uso dello stesso.
- La pulizia e la manutenzione da parte dell'utente non devono essere eseguite da bambini senza supervisione.
- Non permettere ai bambini di giocare all'interno, al di sopra o con questo elettrodomestico, né con qualsiasi altro elettrodomestico da rottamare.
- Se si utilizza un pulitore per lavastoviglie, si consiglia vivamente di eseguire subito dopo un programma di lavaggio con detersivo per evitare danni alla lavastoviglie.
- La lavastoviglie è destinata al lavaggio delle normali stoviglie domestiche. Articoli contaminati da benzina, vernice, detriti di acciaio o ferro, sostanze chimiche corrosive, acide o alcaline non devono essere lavati in lavastoviglie.
- Se la lavastoviglie non viene utilizzata per lunghi periodi di tempo, scollegare l'alimentazione elettrica e idrica della lavastoviglie.

# Istruzioni per l'installazione

## ■ Componenti forniti



Supporto tubo di flessibile di carico acqua (1)



Tubo flessibile di carico acqua (1)



Adesivo impermeabile (1)

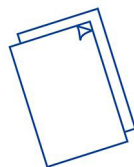

Istruzioni per l'installazione e manuale d'uso



Viti  
4,2x12 mm (1)  
3,9x38 mm (4)



Etichetta energetica (1)

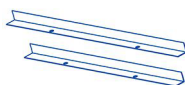

Striscia di rifinitura lunga (1) e corta (2)

## ■ Prima dell'installazione

### Disimballaggio e movimentazione

- Controllare l'imballaggio e la lavastoviglie per verificare che non presentino segni di danni dovuti al trasporto. Se la lavastoviglie è in qualche modo danneggiata, non installarla. Contattare il rivenditore presso il quale è stata acquistata la lavastoviglie.
- Smaltimento dell'imballaggio: parte dell'imballaggio è riciclabile. Controllare i simboli e le etichette e, se possibile, riciclare.
- Non sollevare mai la lavastoviglie afferrando la maniglia dello sportello o il pannello superiore, in quanto potrebbero restare danneggiati.
- Fare sempre attenzione ai tubi flessibili e al cavo di alimentazione sul retro della lavastoviglie. Un'attenta movimentazione eviterà danni e malfunzionamenti dovuti a schiacciamento, attorcigliamento o tagli.
- Durante l'installazione della lavastoviglie, controllare che il tubo di scarico non sia strozzato o piegato.

### Collegamenti e servizi

- Verificare che il cavo di alimentazione sia abbastanza lungo da raggiungere la presa. In caso contrario, deve essere sostituito da un tecnico autorizzato Haier. Non utilizzare prolunghe o prese multiple per collegare la lavastoviglie all'alimentazione elettrica.
- Verificare che i tubi flessibili siano sufficientemente lunghi da raggiungere le utenze. Se un tubo flessibile deve essere allungato, assicurarsi che il tubo di prolunga sia nuovo e di qualità e diametro uguali a quello già montato.
- La lavastoviglie non deve essere collegata a un impianto idraulico la cui temperatura superi i 60 °C.
- La lavastoviglie non deve essere collegata a un impianto per l'acqua calda ad alta pressione di tipo "push-through" sotto al lavandino perché si rischiano danni all'impianto.

## 1 Dimensioni del prodotto

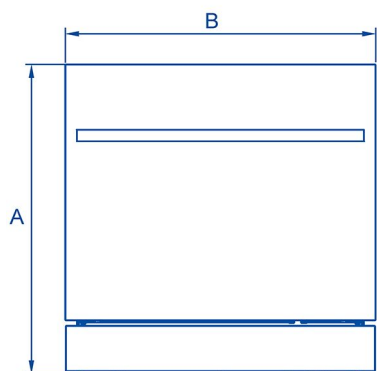

FRONTE

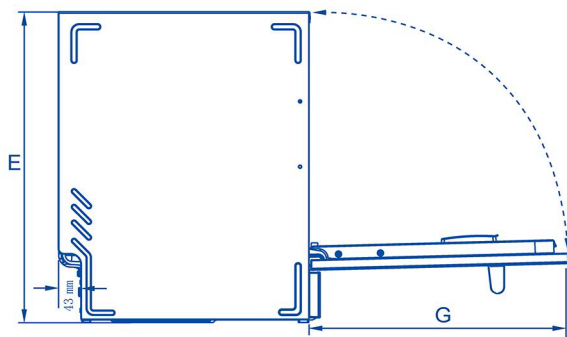

LATERALE

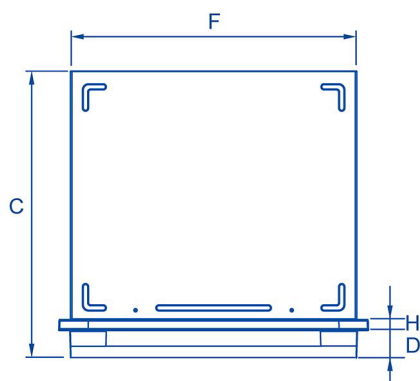

PIANTA

# Istruzioni per l'installazione

DIMENSIONI DEL PRODOTTO		MM
A	Altezza complessiva del prodotto	597
B	Larghezza complessiva del prodotto	595
C	Profondità complessiva del prodotto	545
D	Profondità della maniglia	45
E	Altezza dell'elettrodomestico	592
F	Larghezza dell'elettrodomestico	550
G	Profondità con sportello completamente aperto	493
H	Larghezza sportello	20

## 2 Dimensioni del mobile

### Mobili sotto piano

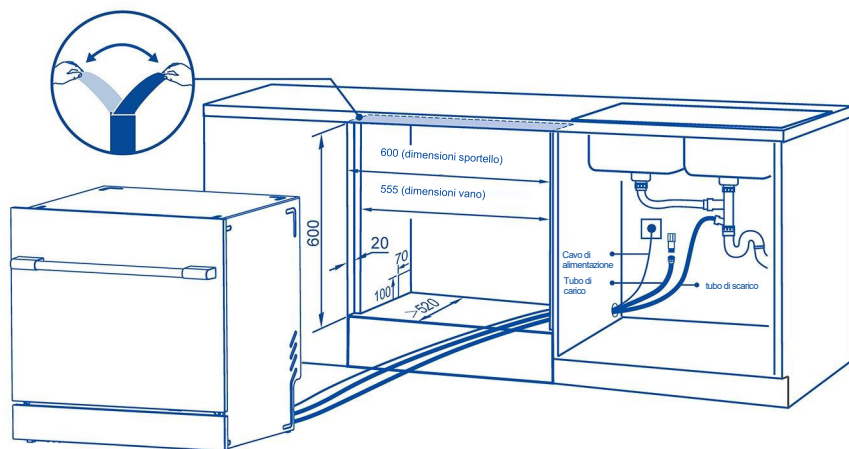

## Mobile per elettrodomestici su piano di lavoro

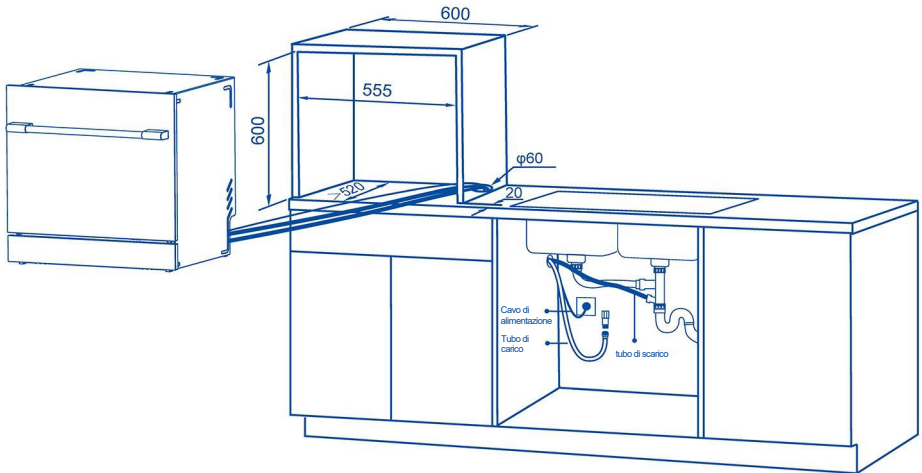

## Mobile laterale

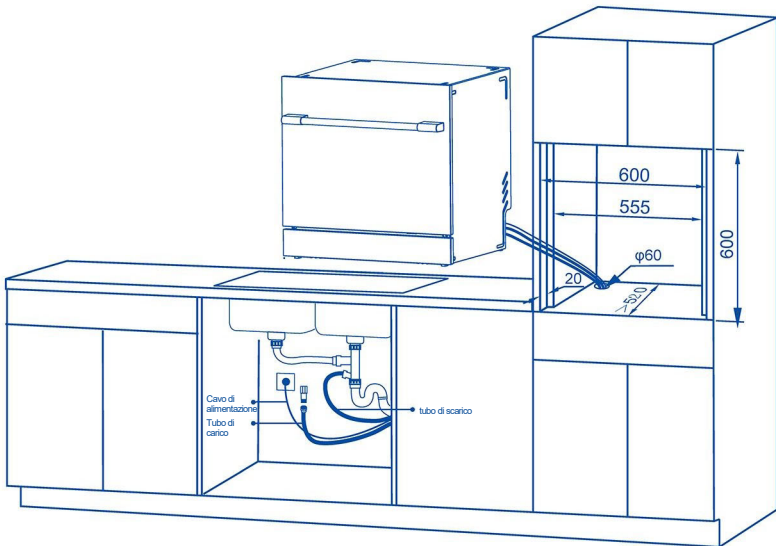

- Evitare ostacoli nell'area di apertura del mobile (come tubi del gas, ecc.).
- Prima dell'installazione, applicare l'adesivo impermeabile sul fondo della piastra superiore del mobile per evitare che il vapore della lavastoviglie inumidisca il mobile (vedere solo il disegno del mobile sotto piano).
- Prima di collocare la lavastoviglie nella posizione di installazione, tendere i tubi di carico e di scarico e i cavi di alimentazione per assicurarsi che non siano annodati o impigliati.

## 3 Installazione della striscia di rifinitura

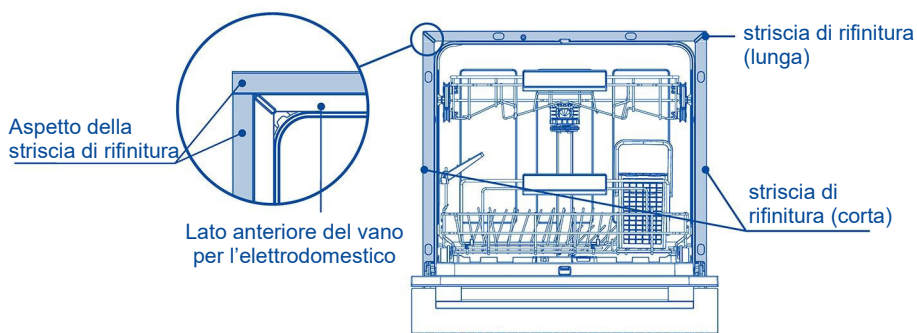

Le strisce di rifinitura servono a coprire lo spazio tra la macchina e il mobile e vengono installate da personale qualificato del servizio post-vendita.

1. Staccare la striscia di rifinitura dal supporto.
2. La striscia di rifinitura lunga viene incollata sul lato superiore dell'elettrodomestico, mentre quella corta va incollata sui lati sinistro e destro dell'elettrodomestico (la superficie esterna della striscia di rifinitura deve essere incollata a filo del lato anteriore del vano di installazione; se il lato anteriore del vano risulta sporgere, ciò influirà sull'apertura dello sportello, causando perdite).
3. Posizionare la lavastoviglie nel mobile.

Nota: Se il mobile è dotato di un top, è possibile tagliare la striscia di rifinitura in base alla larghezza del mobile.

## 4 Fissaggio del prodotto

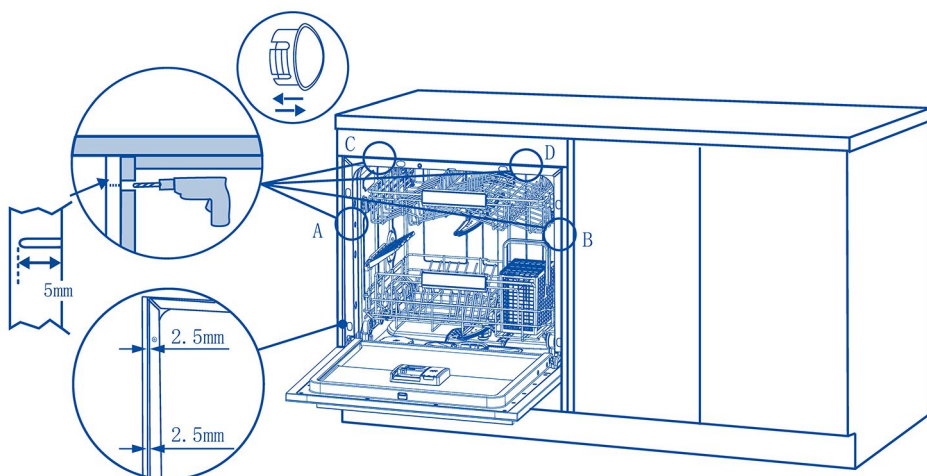

Fissare la lavastoviglie nel mobile con le viti in dotazione, sui lati o sulla parte superiore, a seconda del materiale del mobile (rimuovere i copriviti prima di collocare la lavastoviglie nel mobile).

1. Rimuovere i copriviti nei punti A e B e fissare le due viti attraverso i pannelli laterali al mobile.
2. Rimuovere i copriviti nei punti C e D e fissare le due viti attraverso il pannello superiore al mobile.

Nota: Il pannello della base lavastoviglie deve in piano e la lavastoviglie deve sempre essere mantenuta in piano dopo averla posizionata. Assicurarsi che vi sia una distanza uniforme tra i lati della lavastoviglie e il mobile. In caso contrario la sportello potrebbe non funzionare correttamente.

## 5 Collegamento del tubo di carico

Collegare il connettore di carico dell'acqua della lavastoviglie al connettore di alimentazione dell'acqua e assicurarsi che il connettore di carico dell'acqua non sia schiacciato, piegato o aggroviato.

Se il tubo dell'acqua non è stato utilizzato per un lungo periodo, è opportuno lasciarvi scorrere acqua per qualche tempo finché non fuoriesce acqua limpida e priva di impurità, quindi collegarlo al tubo di carico della lavastoviglie. Utilizzare acqua fredda per riempire la macchina.

Il connettore del tubo di carico della lavastoviglie è del tipo G1/2" (morsetto ad anello diviso da 4). Se non corrisponde al tubo utilizzato, utilizzare un adattatore per connettore.

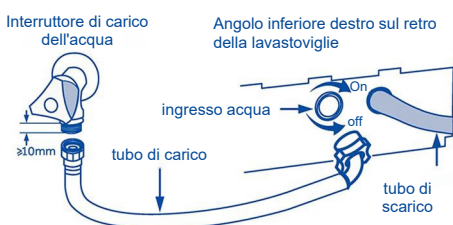

## 6 Collegamento del tubo di scarico

Collegare i tubi di scarico facendo riferimento alle modalità A, B o C illustrate nella figura a destra.

Per garantire lo scarico regolare, non schiacciare, piegare o aggroviare i tubi di scarico.

Inserire l'uscita del tubo di scarico nella condotta fognaria, senza immergere l'estremità in acqua per evitare il riflusso delle acque reflue.

Se occorre un tubo di scarico di lunghezza speciale, contattare il servizio clienti.

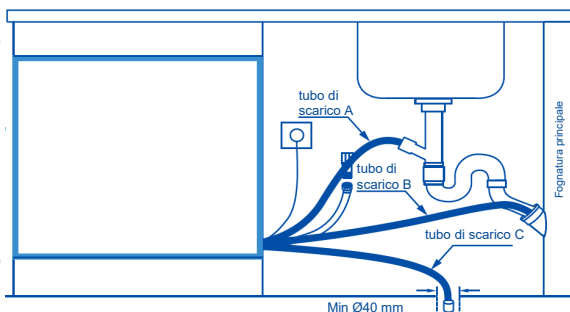

## Installare lavastoviglie e tritarifiuti contemporaneamente



Se durante il normale utilizzo si riscontra che nella lavastoviglie è presente acqua residua che supera il livello del filtro piano, è necessario verificare innanzitutto che il tubo di scarico sia libero.

# Istruzioni per l'installazione

## Scenario 1.

Tubi di scarico separati per lavastoviglie e tritarifiuti (consigliato)

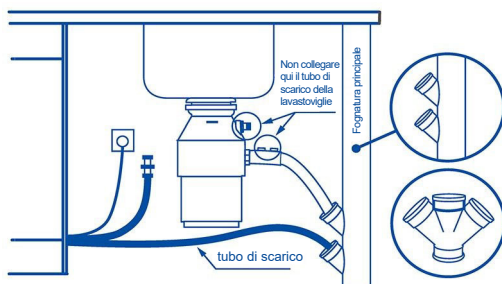

Se la lavastoviglie e il tritarifiuti vengono installati contemporaneamente, si consiglia di installare tubi di scarico separati per la lavastoviglie e per il tritarifiuti.

## Scenario 2.

La lavastoviglie condivide lo scarico con il tritarifiuti

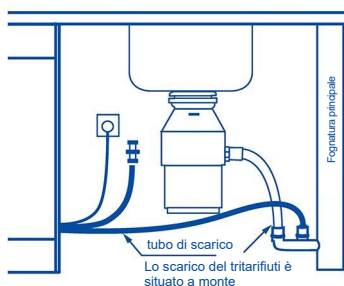

Se non è possibile installare scarichi separati, assicurarsi che lo scarico della lavastoviglie sia posizionato a valle dello scarico del tritarifiuti per evitare il riflusso delle acque reflue dovuto a ostruzioni provocate residui del tritarifiuti.

## 7 Regolazione dell'apertura parziale dello sportello

Se dopo aver utilizzato la lavastoviglie per un certo periodo di tempo la posizione di apertura parziale dello sportello non è buona, è possibile regolare e ripristinare la posizione di apertura parziale iniziale. I passaggi specifici sono i seguenti:

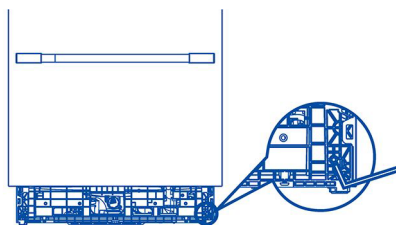
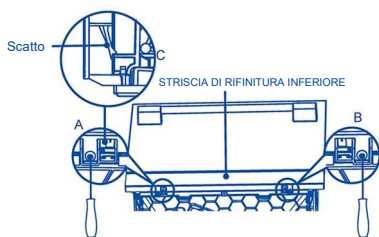

1. Rimuovere le viti all'estremità sinistra e destra della striscia di rifinitura inferiore della lavastoviglie (posizioni A e B in figura).
2. Aprire il gancio nel punto C verso l'alto utilizzando un cacciavite a testa piatta e far scorrere la striscia di rifinitura inferiore verso il basso per rimuoverla.
3. Utilizzare la chiave esagonale per ruotare in senso orario la vite di regolazione su entrambi i lati della puleggia e verificare lo stato di apertura parziale del corpo dello sportello ogni 2 giri, finché non si raggiunge la posizione ottimale.

## 8 Collegamento dell'elettrodomestico

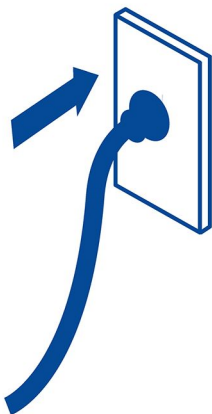

### Collegamento elettrico

- La lavastoviglie non deve essere collegata all'alimentazione elettrica durante l'installazione. Assicurarsi che tutto l'impianto domestico sia adeguatamente collegato a terra.
- Controllare la targhetta identificativa (situata sul lato sinistro interno dello sportello della lavastoviglie in acciaio inossidabile) e accertarsi che i valori di tensione e frequenza della corrente dell'abitazione corrispondano a quelli riportati sulla targhetta.
- Inserire la spina in una presa di corrente con messa a terra adeguata e dotata di sezionatore.

### IMPORTANTE!

- La messa a terra dell'elettrodomestico è un requisito di sicurezza imposto dalla legge.
- Se il cavo di alimentazione non è sufficientemente lungo da raggiungere la presa oppure la presa a cui deve essere collegato l'apparecchio non è adatta alla spina, è necessario sostituire l'intero cavo di alimentazione della lavastoviglie. Questa operazione deve essere effettuata solo da un tecnico autorizzato Haier. Non modificare o tagliare la spina. Non utilizzare adattatori, prolunghie o prese multiple per collegare la lavastoviglie all'alimentazione perché potrebbero surriscaldarsi e determinare un pericolo di incendio.
- La presa a cui è collegata la lavastoviglie deve rimanere facilmente accessibile (per es. in un mobile adiacente) anche quando l'apparecchio è installato. Questo serve a garantire che la lavastoviglie possa essere scollegata dall'alimentazione per effettuare interventi di pulizia e manutenzione in sicurezza.

## ■ Lista di controllo finale

### Da completare a cura dell'installatore

- Controllare che tutti i componenti siano installati.
- Assicurarsi che tutti i pannelli e le rispettive parti siano fissati e che i collaudi elettrici finali siano stati condotti in conformità alle normative elettriche locali.
- Verificare che la lavastoviglie sia in piano. Se necessario, regolare leggermente i piedini di livellamento. Per garantire prestazioni ottimali, la lavastoviglie non deve avere un'inclinazione superiore a 1°. Controllare con una livella a bolla d'aria.
- Assicurarsi che nel tubo flessibile di carico dell'acqua sia montata la rondella di gomma in dotazione e che esso venga serrato di un ulteriore mezzo giro dopo il contatto con la guarnizione.
- Assicurarsi che eventuali predisposizioni per fori per il collegamento dello scarico siano state perforate e che sia stato effettuato il collegamento dello scarico.
- Il raccordo del tubo flessibile di scarico non deve sostenere il peso del tubo in eccesso. Mantenere il tubo flessibile di scarico più disteso possibile per evitare che si afflosci. L'eventuale lunghezza in eccesso del tubo flessibile di scarico deve essere tenuta sul lato della lavastoviglie dell'anello alto.
- Se si collega il tubo flessibile di scarico al sifone del lavandino, assicurarsi che l'anello alto sia almeno 150 mm più in alto del raccordo del tubo flessibile di scarico.
- Assicurarsi che tutti gli imballaggi o i nastri adesivi che fissano i cestelli siano stati rimossi dalla lavastoviglie.
- Verificare che lo sportello si apra e si chiuda liberamente senza resistenza rispetto ai mobili adiacenti.
- Verificare che la presa elettrica sia accessibile e situata in un armadio adiacente.
- Controllare il funzionamento della lavastoviglie:

Se viene visualizzato un codice di errore, consultare la sezione "Codici di errore" del manuale d'uso per suggerimenti.

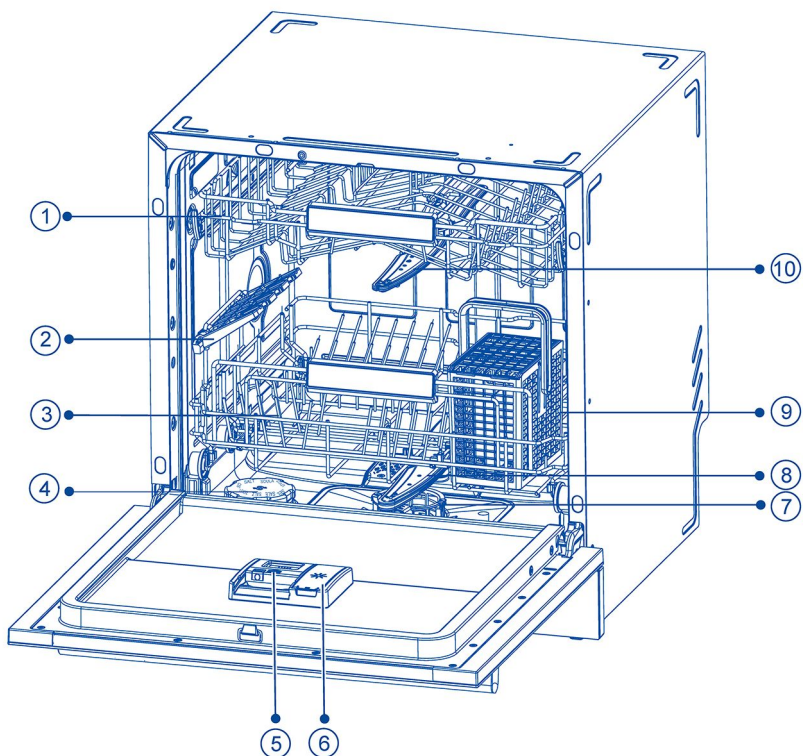

1. Cestello superiore
2. Portabicchieri
3. Cestello inferiore
4. Contenitore sale
5. Dosatore detersivo

6. Dosatore brillantante
7. Filtri
8. Braccio irroratore inferiore
9. Cestello portaposate
10. Braccio irroratore centrale

# Panoramica dei programmi

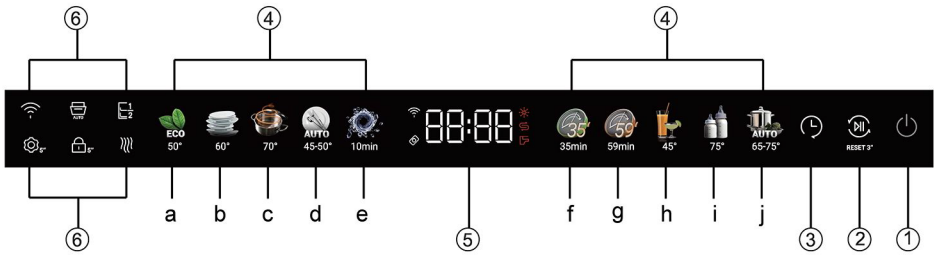

1. Icona On/ Off
2. Icona Avvio/ Reset
3. Icona Avvio ritardato
4. Icone programmi
5. Icona Display/ indicatore ora e informazioni
6. Icone opzioni

- a. ECO                      c. Intensivo                      e. RAPIDO 35'                      g. RAPIDO 59'                      i. Igiene  
 b. Universale                      d. Smart AI                      f. Prelavaggio                      h. GLASS CARE                      j. Smart AI Pro

## Icona indicatore

- Pastiglie: se l'indicatore si accende, la funzione Pastiglie è stata attivata.
- Rubinetto dell'acqua: se la spia si accende, l'elettrodomestico non carica acqua. Controllare la sezione: RISOLUZIONE DEI PROBLEMI
- Brillantante: se la spia si accende, lo scomparto del brillantante è vuoto. Dopo aver aggiunto brillantante, l'indicatore si spegne.
- Sale: se la spia si accende, lo scomparto del sale è vuoto. Dopo aver aggiunto il sale, l'indicatore si spegne.
- WiFi: se l'indicatore lampeggia rapidamente: è in corso la connessione al WiFi. Se lampeggia lentamente: la connessione Wi-Fi è attiva. Se è acceso con luce fissa: autorizzazione WiFi ottenuta.

## Funzioni opzionali

- |  |   |  |
|--|---|--|
| <p>Wifi </p> <p>Premere l'icona e l'app può avviare il programma della lavastoviglie.</p>                              | <p>Auto Door </p> <p>Aprire automaticamente lo sportello di qualche centimetro per far circolare l'aria. Migliora l'effetto di asciugatura.</p> | <p>Mezzo carico </p> <p>Regola il programma di lavaggio per lavare in modo più efficiente carichi più piccoli.</p> |
| <p>Impostazione </p> <p>Tenere premuta l'icona per 5 secondi per attivare la modalità di impostazione dell'utente.</p> | <p>Blocco bambini </p> <p>Tenere premuta l'icona per 5 secondi per bloccare o sbloccare l'opzione.</p>  | <p>Extra Dry </p> <p>Aumenta la temperatura di risciacquo finale e la durata della fase di asciugatura.</p>        |

Programmi		
Programmi	Tipo di residui alimentari	Tipo di carico
<b>Eco</b>	Sporco normale: zuppe, uova, salse, patate, pasta, riso, arrostiti o fritti	Non delicato: stoviglie, posate, bicchieri e articoli in vetro
<b>Smart AI</b> 1)	Sporco normale: zuppe, uova, salse, patate, pasta, riso, arrostiti o fritti	Tutto: bicchieri, stoviglie, pentole e padelle
<b>Smart AI Pro</b>	Sporco normale: zuppe, uova, salse, patate, pasta, riso, arrostiti o fritti	Tutto: bicchieri, stoviglie, pentole e padelle
<b>Intensivo</b>	Sporco difficile: caffè, torte, latte, bevande fredde, insalata, salsicce	Tutto: bicchieri, stoviglie, pentole e padelle
<b>Normale</b>	Sporco normale: zuppe, uova, salse, patate, pasta, riso, arrostiti o fritti	Non delicato: stoviglie, posate, bicchieri e articoli in vetro
<b>Igiene</b>	Sporco difficile: caffè, torte, latte, bevande fredde, insalata, salsicce	Non delicato: stoviglie, posate, bicchieri e articoli in vetro
<b>Bicchieri</b>	Sporco fresco: zuppe, uova, salse, patate, pasta, riso, arrostiti o fritti	Non delicato: stoviglie, posate, bicchieri e articoli in vetro
<b>RAPIDO 59'</b>	Sporco fresco: caffè, torte, latte, bevande fredde, insalata, salsicce	Non delicato: stoviglie, posate, bicchieri e articoli in vetro
<b>RAPIDO 35'</b>	Sporco fresco: caffè, torte, latte, bevande fredde, insalata, salsicce	Non delicato: stoviglie, posate, bicchieri e articoli in vetro
<b>2) Prelavaggio</b>	Sporco fresco: caffè, torte, latte, bevande fredde, insalata, salsicce	Non delicato: stoviglie

## Panoramica dei programmi

- 1). L'apparecchio rileva il tipo di sporco e la quantità di articoli nei cestelli. Regola automaticamente la temperatura e la quantità di acqua, il consumo di energia e la durata del programma.
- 2). Utilizzare questo programma per sciacquare velocemente i piatti. In questo modo si evita che i residui di cibo si attacchino alle stoviglie e che escano cattivi odori dall'elettrodomestico. Non utilizzare detersivi con questo programma.

Per un'asciugatura più efficiente, si consiglia di scegliere un programma di lavaggio intenso con funzione di asciugatura.

Se si lavano stoviglie poco sporche e non si ha l'esigenza di asciugarle, scegliere un programma di lavaggio senza asciugatura, ad esempio il lavaggio rapido.

# Sistema di addolcimento dell'acqua

Per garantire buoni risultati di lavaggio, la lavastoviglie richiede acqua dolce. L'acqua dura può essere dannosa per le prestazioni della lavastoviglie. Nel tempo, i bicchieri lavati in acqua dura diventano opachi e le stoviglie si macchiano o si ricoprono di una patina bianca. Col passare del tempo, l'uso di acqua molto dura può causare guasti ad alcune parti della lavastoviglie. Il sale può migliorare la situazione.

## Regolazione del sistema di addolcimento dell'acqua

La quantità di sale erogata può essere impostata ai livelli H1 e H6, a seconda della durezza dell'acqua.

1. È necessario informarsi sul valore di durezza dell'acqua del proprio rubinetto. La propria società di servizi idrici può fornire assistenza al riguardo.
2. L'impostazione adeguata è reperibile nella tabella della durezza dell'acqua.

## Definizione della durezza dell'acqua locale

Durezza dell'acqua				Regolazione addolcitore acqua
Gradi tedeschi (°dH)	Gradi francesi (°fH)	Mmol/l	Gradi Clark	elettronica
-	-	-	-	H-
0-6,1	0-11	0-1,10	0-7,7	H1
6,2-8,1	11,1-14,5	1,11-1,45	7,8-10,2	H2 <sup>1)</sup>
8,2-9,8	14,6-17,5	1,46-1,75	10,3-12,3	H3
9,9-12	17,6-21,5	1,76-2,15	12,4-15,1	H4 <sup>2)</sup>
12,1-16	21,6-28,5	2,16-2,85	15,2-20	H5 <sup>3)</sup>
16,1-21	28,6-37,5	2,86-3,75	20,1-26,3	H6
21,1-30	37,6-53,5	3,76-5,35	26,4-37,5	H7
30,1-50	53,6-89,2	5,36-8,92	37,6-62,6	H8

### \* Nota

- 1) L'addolcitore d'acqua è impostato di fabbrica su H5. Livello H, addolcitore d'acqua non funzionante.
- 2) Quando l'addolcitore d'acqua è in funzione, è possibile udire uno strano rumore, ma si tratta di un fenomeno normale.
- 3) Per regolare il livello, fare riferimento alla sezione "Impostazioni preferenze utente".
- 4) Se dopo aver impostato il livello su H8 all'interno della lavastoviglie e sui cestelli si forma ancora calcare, significa che la durezza dell'acqua del rubinetto è troppo elevata; in tal caso, utilizzare aceto bianco per pulire la lavastoviglie.

# Sistema di addolcimento dell'acqua

## Utilizzo di sale speciale

Non appena si accende la spia di livello basso sul pannello di controllo, il sale deve essere rabboccato. Riempire sempre con sale speciale immediatamente prima di accendere l'elettrodomestico. In questo modo si garantisce che la soluzione di sale speciale in eccesso venga immediatamente lavata via e non corroda il serbatoio di risciacquo.

## Effettuare la ricarica del sale nel modo seguente:

### **⚠ ATTENZIONE**

Utilizzare solo sale per lavastoviglie. Altri prodotti possono causare danni all'elettrodomestico!

Il sale eventualmente fuoriuscito provoca corrosione. Eseguire un programma dopo ogni ricarica.

Aggiungere circa 300 g di sale speciale all'addolcitore d'acqua (Nota: la prima volta che si utilizza la lavastoviglie, aggiungere prima circa 300 g di sale speciale nell'addolcitore d'acqua, quindi aggiungere 300 ml di acqua; quando l'indicatore di mancanza sale si accende di nuovo, aggiungere solo sale speciale, non è necessaria acqua). Il consumo di sale speciale dipende dalla durezza dell'acqua (più è dura, maggiore è il consumo).

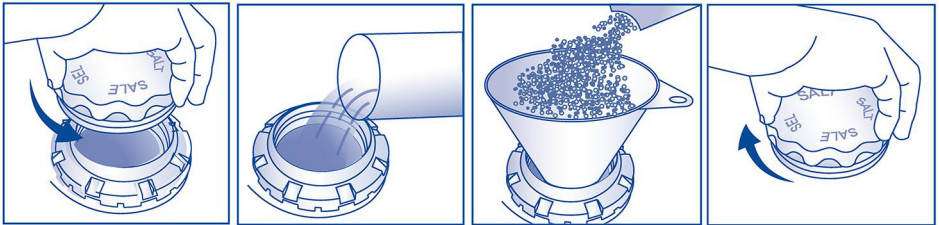

1. Ruotare il tappo in senso antiorario per aprire il contenitore del sale.
2. Aggiungere 300 ml di acqua (aggiungere acqua solo al primo utilizzo).
3. Aggiungere 300 grammi di sale nell'addolcitore d'acqua.
4. Ruotare il tappo in senso orario per chiudere il contenitore del sale.

Se l'indicatore del sale speciale non si spegne dopo aver aggiunto il sale, il problema potrebbe dipendere dalla quantità di sale aggiunto e dalla temperatura dell'acqua; la spia si spegnerà automaticamente non appena il sale si sarà completamente sciolto.

Si consiglia vivamente di utilizzare regolarmente un brillantante liquido per ottenere i migliori risultati di asciugatura. Il brillantante dà un aspetto pulito, brillante e senza aloni a vetro e porcellane. Inoltre, evita l'ossidazione del metallo.

### Quando ricaricare il dosatore di brillantante

Quando il livello di brillantante diviene basso, l'indicatore del brillantante si accende per segnalare la necessità di riempire il dosatore.

### Regolazione del dosaggio di brillantante

È possibile regolare la dose di brillantante da erogare; le impostazioni possibili sono d-, d1-d6. L'impostazione più bassa è d- (a questo livello il brillantante non viene aggiunto automaticamente), l'impostazione più elevata è d6 e l'impostazione predefinita di fabbrica è d5. Si prega di non regolare il livello in modo arbitrario.

\* Se dopo il lavaggio sulla superficie delle stoviglie rimangono striature bianche o residui di schiuma, ridurre di 1 o 2 livelli.

\* Se dopo il lavaggio compaiono macchie d'acqua sulla superficie delle stoviglie, aumentare di 1 livello (se le macchie d'acqua persistono, cambiare il programma di lavaggio scegliendone uno con una funzione di asciugatura migliore, ad esempio Intensivo). Per modificare e regolare il livello, fare riferimento alla sezione "Impostazioni preferenze utente".

### Come ricaricare il dosatore di brillantante

1. Tirare il pulsante per aprire a scatto il coperchio del dosatore.

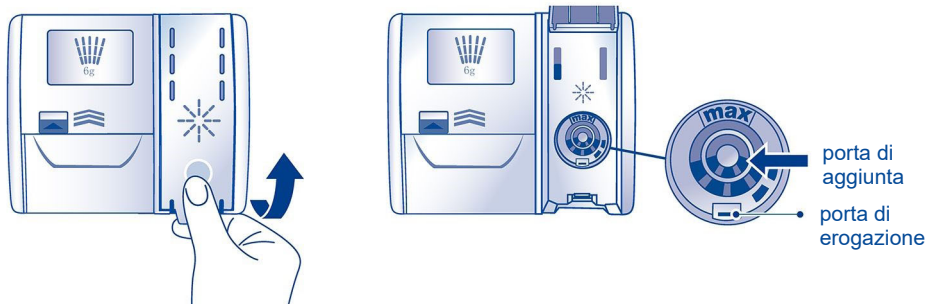

2. Versare il brillantante nell'apertura circolare, facendo attenzione a non superare il segno MAX.

#### **IMPORTANTE!**

**Fare attenzione a non versare il brillantante nella lavastoviglie. Eventuali fuoriuscite devono essere asciugate per evitare un'eccessiva formazione di schiuma. In caso contrario, potrebbe essere necessario richiedere l'intervento del servizio di assistenza, che non sarà coperto dalla garanzia.**

3. Chiudere il coperchio, assicurandosi che scatti.

## IMPORTANTE!

La combinazione di alte temperature e detersivo per lavastoviglie può causare danni ad alcuni articoli. Fare riferimento alla guida del produttore o lavare a mano in caso di dubbio.

### Posate e argenteria

Sciacquare le posate e l'argenteria subito dopo l'uso per evitare l'ossidazione. L'argento non deve entrare in contatto con l'acciaio inossidabile, poiché potrebbero comparire macchie. Togliere le posate d'argento dalla lavastoviglie e asciugarle immediatamente a mano.

### Alluminio

Il detersivo può opacizzare l'alluminio. L'intensità dell'effetto dipende dalla qualità del detersivo o dell'alluminio.

### Altri metalli

Il ferro e la ghisa possono arrugginire e macchiare altri oggetti. Rame, peltro e ottone tendono a macchiarsi.

### Articoli in legno

Gli articoli in legno sono in genere sensibili al calore e all'acqua. Nel tempo, il lavaggio regolare in lavastoviglie può causare un deterioramento.

### Durezza dell'acqua

L'acqua dura presenta un'alta concentrazione di minerali come calcio e magnesio. Può essere dannosa per le prestazioni della lavastoviglie e nel tempo le componenti possono danneggiarsi. Nel tempo, i bicchieri lavati in acqua dura diventano opachi e le stoviglie si macchiano o si ricoprono di una patina bianca. La durezza dell'acqua varia a seconda della zona geografica. Se si vive in una zona con acqua dura, si consiglia di installare un addolcitore nella rete idrica domestica.

### Se in casa c'è acqua dura

Fare riferimento a "Consigli sulla quantità di detersivo in polvere". Usare il brillantante. Si consiglia di aumentare l'impostazione del brillantante per migliorare le prestazioni di lavaggio. Fare riferimento a "Preferenze" per i dettagli. Utilizzare un detersivo/disincrostante per lavastoviglie con regolarità o quando si nota un accumulo di depositi di calcare nella lavastoviglie.

### Se in casa c'è acqua dolce o addolcita

Evitare di usare troppo detersivo.

### Cristalli

La maggior parte degli oggetti in vetro è lavabile in lavastoviglie. Il cristallo e le vetrerie molto fini e antiche si possono scalfire e assumere un aspetto opaco.

### Plastica

Con l'acqua calda, alcune plastiche possono cambiare forma o colore. Fare riferimento alla guida del produttore. La plastica lavabile in lavastoviglie deve essere appesantita in modo che non si capovolga e non si riempia d'acqua o cada attraverso il cestello di base durante il lavaggio.

### Articoli decorati

Le moderne porcellane decorate sono per lo più lavabili in lavastoviglie. Le porcellane più antiche, con motivi dipinti sopra allo smalto, bordi dorati o dipinte a mano possono essere più sensibili al lavaggio in lavastoviglie.

### Articoli incollati

Alcuni adesivi si ammorbidiscono o si sciolgono in lavastoviglie.

Se le stoviglie o le pentole presentano residui di alimenti bruciati, incrostati, appiccicosi o di altro tipo difficili da rimuovere, si consiglia di metterle a bagno per un certo periodo di tempo o di passarle con una spugna prima di lavarle, altrimenti sarà difficile pulirle. Rimuovere i residui di cibo di grandi dimensioni dai piatti prima di sistemarli in lavastoviglie. Non è necessario prerisciacquare le stoviglie sotto l'acqua corrente.

Quando si carica la lavastoviglie, assicurarsi che gli oggetti siano posizionati in modo che l'acqua proveniente dal braccio irroratore rotante sottostante possa raggiungere tutte le aree. In caso contrario, le prestazioni di lavaggio si riducono.

La lavastoviglie può contenere fino a un massimo di 8 coperti.

### Garantire che:

- I bracci irroratori inferiori e medi possano ruotare liberamente.
- Gli oggetti alti non ostruiscano il braccio irroratore superiore.
- Il vetro e altri oggetti fragili siano stabili.
- Tutte le parti concave dei piatti siano rivolte verso il basso.
- I piatti siano uniformemente distanziati.
- Tutti gli oggetti appuntiti siano posizionati in modo sicuro per evitare lesioni o danni al prodotto.

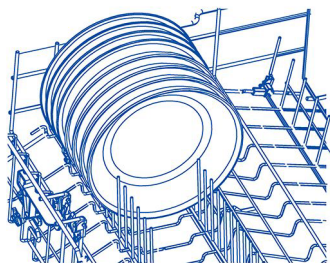

### Evitare:

- Di sovraccaricare l'elettrodomestico.
- Eventuali sporgenze sotto i supporti e il cestello che potrebbero impedire la rotazione del braccio irroratore.
- Eventuali sporgenze nella parte anteriore della lavastoviglie.
- Di impedire all'acqua di raggiungere qualsiasi oggetto sui portabicchieri a scomparsa.

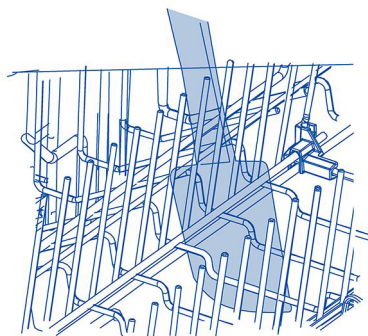

### Cestello superiore

Il cestello superiore è progettato per contenere oggetti come bicchieri, tazze, piattini, piatti e pentole poco profonde.

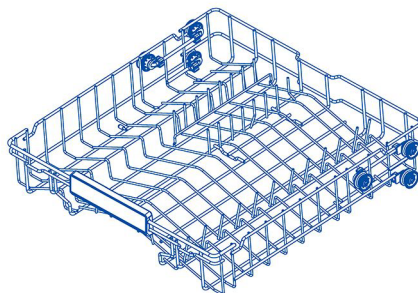

# Caricamento delle stoviglie

## Cestello inferiore

- Sistemare qui gli oggetti più grandi: pentole, padelle, coperchi, piatti da portata e terrine.
- Ribaltare verso il basso i supporti a punte per posizionare pentole e padelle in piano sul fondo.
- Assicurarsi che le stoviglie non impediscano la rotazione del braccio irroratore soprastante.

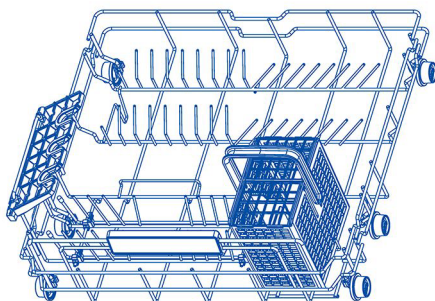

## Staffa

- La staffa può essere sollevata per collocare le posate e abbassata per sistemare bicchieri alti.

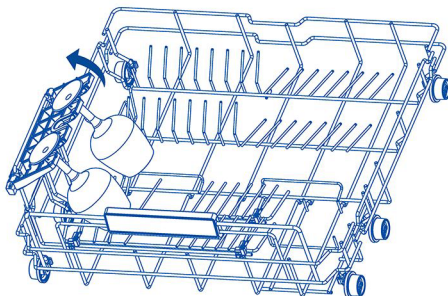

## Cestello portaposate

- Mescolare i cucchiaini con le altre posate per evitare che si incollino tra loro.
- Utilizzare la griglia per separare le posate.
- Il coperchio del cestello portaposate può essere sollevato e abbassato.
- Se gli articoli lunghi possono bloccare i bracci irroratori, sistemarli orizzontalmente nel cestello superiore.

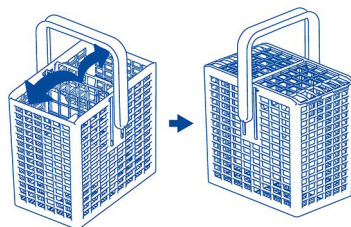

## **ATTENZIONE**

Posizionare gli oggetti affilati e appuntiti con la lama rivolta verso il basso per evitare possibili lesioni.

Suggerimenti per risparmiare e non danneggiare l'ambiente quando si utilizza questo elettrodomestico.

- Il miglior uso di energia, acqua, detersivo e tempo si ottiene caricando la lavastoviglie al carico massimo consigliato. Effettuando un pieno carico invece di 2 mezzi carichi si può risparmiare fino al 50% di energia elettrica.
- Raschiare le particelle di cibo dagli oggetti di carico anziché pre-risciacquare per risparmiare acqua.
- Per stoviglie normalmente sporche selezionare un programma ECO per un consumo di acqua ed energia più efficiente.

# Caricamento del detersivo

## IMPORTANTE!

- Utilizzare solo detersivi consigliati per le lavastoviglie automatiche.
- I detersivi per lavastoviglie sono fortemente alcalini. Possono essere estremamente pericolosi se ingeriti. Evitare il contatto con la pelle e gli occhi e tenere i bambini e le persone disabili lontano dalla lavastoviglie quando è aperta. Verificare che il dosatore del detersivo sia vuoto al termine di ogni programma di lavaggio.
- Non cospargere o versare mai il detersivo direttamente sulle stoviglie presenti in lavastoviglie. Le pastiglie o il detersivo per lavastoviglie non devono essere a diretto contatto con stoviglie o posate.
- Non utilizzare detersivi o saponi liquidi per le mani, detersivi per bucato o disinfettanti, in quanto potrebbero danneggiare la lavastoviglie.

## Riempimento del dosatore del detersivo

1. Premere il pulsante a destra del dosatore.

### IMPORTANTE!

Avvicinarsi al dosatore dal lato destro per evitare che il coperchio si apra a scatto sulla mano.

2. Aggiungere il detersivo negli appositi scomparti. I contrassegni "15" e "25" nello scomparto di lavaggio principale corrispondono a grammi di detersivo in polvere.

### IMPORTANTE!

Le compresse devono essere collocate solo nello scomparto di lavaggio principale (più grande).

3. Rimuovere il detersivo in eccesso dai bordi del dosatore.
4. Chiudere il coperchio e premere fino allo scatto. Il detersivo verrà automaticamente rilasciato nella lavastoviglie durante il programma di lavaggio.



## Come regolare le impostazioni delle preferenze dell'utente

L'utente può impostare l'addolcitore d'acqua, il cicalino, il brillantante e l'apertura automatica dello sportello in base alle proprie preferenze.



Durante la selezione dei programmi. Tenere premuta l'icona delle impostazioni  per circa 5 secondi per inserire le impostazioni delle preferenze dell'utente. Il display rimane acceso fisso per visualizzare il livello dx; d5 è l'impostazione predefinita di fabbrica. Premere di nuovo per accedere all'impostazione dell'addolcitore d'acqua, il display rimane acceso fisso per visualizzare il livello Hx; l'impostazione predefinita di fabbrica è H5. Premere nuovamente per accedere all'impostazione del cicalino, il display si accenderà per visualizzare il livello bx; l'impostazione predefinita di fabbrica è b1. Premere nuovamente per accedere all'impostazione della funzione Pastiglie, il display si accenderà per visualizzare oFo; l'impostazione predefinita di fabbrica è oFo.

## 1. Impostazione del brillantante

- ▶ Quando sul display viene visualizzato dx, premere il tasto "Prelavaggio" e il livello diminuirà di 1 ogni volta, premere il tasto "Rapido 35" e aumenterà di 1. Il livello può essere impostato su d-, d1, d2, d6. Dove d- significa che il livello del brillantante non è impostato; quando la lavastoviglie esaurisce il brillantante, la spia non si accenderà. d1-d6 significa 1-6 ml.
- ▶ Salvataggio automatico dopo aver selezionato il livello; tenere premuto il pulsante di accensione per 1 secondo e la lavastoviglie passa in standby.
- ▶ Se non viene premuto alcun tasto entro 2 minuti, lo stato di selezione del programma verrà attivato al termine di 2 minuti.

## 2. Regolazione del livello dell'addolcitore dell'acqua

- ▶ Quando il display visualizza "Hx", premere "Prelavaggio" e il livello diminuirà di 1 ogni volta; premere "Rapido 35" e aumenterà di 1. Il livello può essere impostato su H-, H1, H2, ..., H8, dove H- rappresenta la disattivazione dell'addolcitore dell'acqua; quando la lavastoviglie è impostata su questo livello, la funzione di addolcimento dell'acqua non viene attivata.
- ▶ Salvataggio automatico dopo aver selezionato il livello; tenere premuto il pulsante di accensione per 1 secondo e la lavastoviglie passa in standby.
- ▶ Se non viene premuto alcun tasto entro 2 minuti, lo stato di selezione del programma verrà attivato al termine di 2 minuti.



## 3. Impostazione del cicalino

- ▶ Quando il display visualizza "bx", premere "Prelavaggio" e "Rapido 35" per regolare il livello del segnale acustico. Il livello del cicalino può essere impostato a b0 e b1, dove b0 significa la disattivazione del cicalino. Quando è impostato questo livello, il cicalino non funziona quando il programma termina e viene generato l'allarme. Se è impostato b1, tutti i cicalini funzionano.
- ▶ Salvataggio automatico dopo aver selezionato il livello; tenere premuto il pulsante di accensione per 1 secondo e la lavastoviglie passa in standby.
- ▶ Se non viene premuto alcun tasto entro 2 minuti, lo stato di selezione del programma verrà attivato al termine di 2 minuti.

## 4. Impostazione della funzione Pastiglie

- ▶ Entrando nella modalità di impostazione della funzione Pastiglie, il display visualizza "oFo", ovvero l'impostazione predefinita di fabbrica. Le impostazioni di questa funzione sono "oFo" e "oF-", dove "oFo" indica che la funzione di dosaggio automatico è abilitata; il dispenser erogherà il detersivo durante il programma. "oF-" indica che la funzione è disattivata.  
Premere il tasto "Igiene" per regolare il livello.
- ▶ Salvataggio automatico dopo aver selezionato il livello; tenere premuto il pulsante di accensione per 1 secondo e la lavastoviglie passa in standby.  
Se non viene premuto alcun tasto entro 2 minuti, lo stato di selezione del programma verrà attivato al termine di 2 minuti.



## Avviare un programma

1. Premere il pulsante ON/OFF  per accendere la lavastoviglie.
2. Premere e selezionare il programma desiderato sul pannello di controllo della lavastoviglie.
3. Premere  per avviare il programma.

### AVVISO

Al primo utilizzo, il programma ECO predefinito è attivo; sono attivi anche gli altri tasti programma e i tasti funzione aggiuntivi relativi a ECO. Negli utilizzi successivi la lavastoviglie attiverà l'ultima procedura di lavaggio effettuata e l'ultima selezione di funzioni aggiuntive, le cui icone corrispondenti appariranno accese.

## Messa in pausa e riavvio di un programma di lavaggio

Quando il programma è in esecuzione, toccare  e il display visualizzerà il tempo di lavaggio rimanente lampeggiante; toccare nuovamente  per proseguire il lavaggio.

### AVVISO

1. Non aprire lo sportello durante il lavaggio per evitare scottature a causa della presenza di vapore ad alta temperatura all'interno della lavastoviglie (se è necessario aprire lo sportello durante il lavaggio, interrompere il programma, aprire lo sportello con una piccola angolazione e aprirlo completamente dopo che il calore si è dissipato).
2. Dopo il lavaggio, per evitare che l'acqua goccioli dal cestello superiore su quello inferiore, si consiglia di rimuovere prima le stoviglie dal cestello inferiore e poi quelle dal cestello superiore.

## Annullamento o modifica di un programma di lavaggio

Quando il programma è in esecuzione, tenere premuto il tasto  per 1 secondo: il programma di lavaggio viene terminato e la lavastoviglie si spegne. Se è necessario modificare il programma di lavaggio, riavviare e selezionare il programma di lavaggio.

### AVVISO

Dopo l'avvio del programma, non modificare o interrompere arbitrariamente il programma, perché il detersivo o la pastiglia di detersivo si sono consumati. Se occorre farlo, sarà necessario aggiungere nuovamente il detersivo o la pastiglia di detersivo.

## Avvio ritardato di un programma

La funzione di prenotazione consente di impostare l'ora di fine del programma di lavaggio (fino a 24 ore); dopo l'impostazione, il display visualizzerà il tempo rimanente.

1. Dopo aver selezionato il programma, toccare ⌚ per selezionare l'ora che si desidera impostare. A ogni tocco, il tempo aumenta di 1 ora. (Suggerimento: tenere premuto ⌚ e non rilasciarlo: il tempo visualizzato aumenterà automaticamente in modo continuo).
2. Toccare ⌚ per programmare l'avvio del programma.

### **Annullamento dell'avvio ritardato/del programma**

1. Toccare in modo continuo ⌚ fino a quando sul display non compare 24h, toccare ancora una volta e il programma di prenotazione verrà annullato; la lavastoviglie torna allo stato di selezione del programma.
2. Cambiando programma, la prenotazione verrà automaticamente annullata.
3. Spegnendo la lavastoviglie, la prenotazione verrà annullata automaticamente.

Col passare del tempo, all'interno della lavastoviglie possono accumularsi residui di cibo o depositi di calcare. L'efficienza dell'elettrodomestico può risulterne ridotta e i residui di cibo possono produrre un cattivo odore. Ispezionare e pulire regolarmente la lavastoviglie.

### **IMPORTANTE!**

- Prima di eseguire qualsiasi operazione di pulizia o manutenzione, scollegare sempre la lavastoviglie dalla rete elettrica, chiudere l'alimentazione idrica e attendere che tutte le parti della lavastoviglie si siano raffreddate.
- Per la pulizia, evitare l'uso dei seguenti ausili per non danneggiare le superfici:
  - pagliette abrasive in plastica o acciaio inossidabile
  - abrasivi, solventi, detersivi per la casa
  - detersivi acidi o alcalini
  - detersivi o disinfettanti per il bucato
  - detersivi o lucidanti per acciaio inossidabile
  - detersivi liquidi per le mani o sapone
- Se nella lavastoviglie sono presenti stoviglie o bicchieri rotti, è necessario rimuoverli con cautela per evitare lesioni personali o danni all'apparecchio.
- Dopo la pulizia, controllare sempre che i bracci irroratori e i filtri siano tutti correttamente posizionati.

### **Pulizia esterna della lavastoviglie**

- Per pulire le superfici esterne della lavastoviglie, strofinare con un panno umido pulito e morbido e asciugare con un panno pulito e privo di pelucchi.
- Per le superfici non piane, strofinare lungo o intorno a esse. Per esempio, per pulire i pulsanti di controllo esterni, strofinare attorno al pulsante con un movimento circolare.
- Fare attenzione a non bagnare eccessivamente l'area del pannello di controllo.  
Nota: prima di pulire il pannello di controllo, è utile disabilitare i pulsanti attivando il blocco comandi.

### **Pulizia della guarnizione dello sportello e dell'interno della lavastoviglie**

Pulire accuratamente con acqua tiepida e un panno morbido e privo di pelucchi. Se l'interno è molto sporco, utilizzare un detersivo/disincrostante per lavastoviglie seguendo le istruzioni del produttore.

### **Pulizia dei filtri**

I filtri impediscono che i residui di cibo più grandi presenti nell'acqua di lavaggio possano penetrare nella pompa. Questi residui possono talvolta ostruire i filtri. Si consiglia di pulire i filtri ogni volta che si rilevano tracce di residui di cibo.

## Cura e pulizia

- Per rimuovere il filtro di scarico, ruotarlo in senso antiorario per sganciarlo, quindi estrarlo.
- Una volta rimosso il filtro di scarico, è possibile sollevare la piastra del filtro.
- Sciacquarli accuratamente in acqua corrente e poi rimontarli.

Riposizionare correttamente i filtri dopo la pulizia assicurandosi che la piastra del filtro sia a filo con il fondo della lavastoviglie.

### IMPORTANTE!

Quando si pulisce la parte inferiore della piastra del filtro, fare attenzione al bordo esterno tagliente.

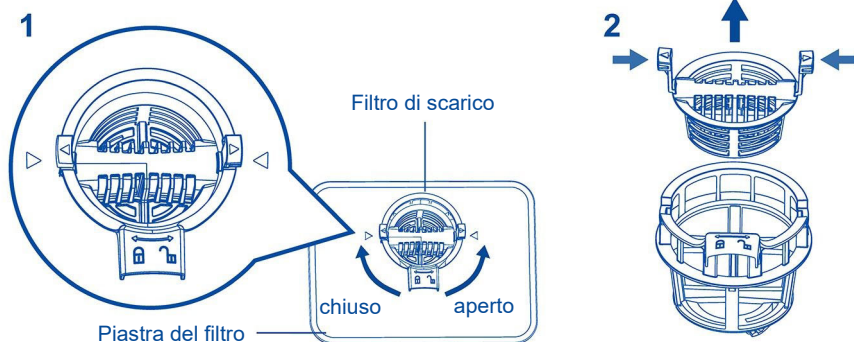

## Pulizia dei bracci irroratori

Il calcare e i residui di cibo presenti nell'acqua di lavaggio possono ostruire i fori dei bracci irroratori e dei supporti dei bracci. Pulire queste parti una volta al mese circa, o più spesso in caso di necessità.

## Pulizia del braccio/testa di irrorazione superiore

Non rimuovere il braccio irroratore superiore per la pulizia. Pulire con uno spazzolino con setole di plastica oppure, se molto sporco o ostruito, usare un detergente/disincrostante per lavastoviglie seguendo le istruzioni del produttore.

## Pulizia del braccio irroratore centrale

- Per rimuovere il braccio irroratore centrale, svitare con cautela il dado di bloccaggio.
- Sciacquare accuratamente il braccio irroratore sotto l'acqua corrente, quindi rimontarlo.

### IMPORTANTE!

Controllare che i fori di irrorazione non siano ostruiti. Se sono ostruiti, inserire un oggetto appuntito (ad esempio uno stuzzicadenti) nei fori per pulirli. Risciacquare il braccio irroratore sotto l'acqua corrente.

Assicurarsi di riavvitare saldamente il dado di bloccaggio del braccio irroratore centrale sul tubo di alimentazione dell'acqua. Verificare che il braccio irroratore centrale sia saldamente bloccato in posizione e ruoti liberamente.

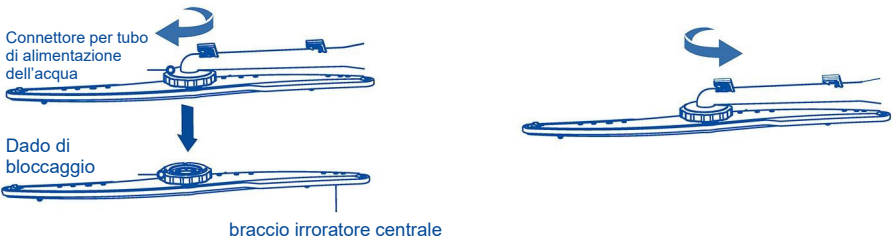

## Pulizia del braccio irroratore inferiore

- Per rimuovere il braccio irroratore inferiore, è sufficiente sollevarlo dal rispettivo supporto.
- Sciacquare accuratamente il braccio irroratore sotto l'acqua corrente, quindi rimontarlo sul supporto.

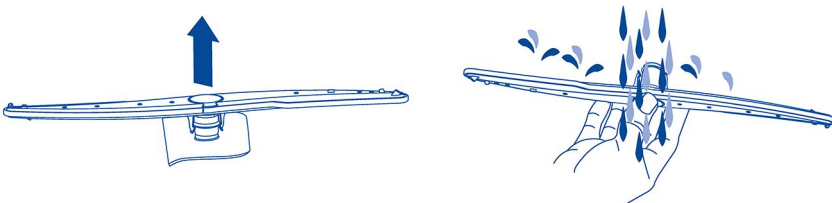

# Risoluzione dei problemi

Molti dei problemi che si presentano possono essere risolti dall'utente anche senza competenze specifiche. In caso di problemi, verificare tutte le possibilità qui indicate e seguire le istruzioni fornite prima di contattare un servizio di assistenza.

## **⚠ ATTENZIONE**

- Prima della manutenzione, spegnere l'apparecchio e staccare la spina dalla presa di alimentazione.
- La manutenzione delle apparecchiature elettriche deve essere eseguita solo da elettricisti qualificati, perché riparazioni non corrette possono causare notevoli danni conseguenti.

### **L'elettrodomestico non si avvia o si arresta durante il funzionamento o la spia si accende**

<b>Problema</b>	<b>Possibile causa</b>	<b>Possibile soluzione</b>
Il programma non si avvia.	Lo sportello dell'elettrodomestico è aperto.	Chiudere lo sportello dell'elettrodomestico.
	È stato impostato l'avvio ritardato.	Fare riferimento all'ora visualizzata.
	La spina di rete non è collegata alla presa di alimentazione.	Collegare la spina di alimentazione.
	Il fusibile dell'impianto elettrico domestico è danneggiato.	Sostituire il fusibile.
La spia del brillantante è accesa.	Il dosatore del brillantante è vuoto.	Ricaricare il brillantante fino al completo riempimento del dosatore.
La spia del sale è accesa.	Manca il sale addolcitore.	Versare sale specifico nel serbatoio fino al completo riempimento.

## Codici di errore sul display

Problema	Possibile causa	Possibile soluzione
Il codice di allarme è E4 L'apparecchio non si riempie d'acqua.	Il rubinetto dell'acqua è chiuso.	Aprire il rubinetto dell'acqua. Nota: una volta risolto l'errore, spegnere l'elettrodomestico e riavviare il programma.
	Il tubo flessibile di carico dell'acqua è piegato o curvato.	Assicurarsi che la posizione del tubo flessibile sia corretta.
	In caso di sistema aqua-stop: è intervenuta la protezione per l'acqua; l'indicatore (C) è rosso.	Il tubo deve essere sostituito.
	Il filtro del tubo di carico dell'acqua è intasato.	Pulire il filtro in corrispondenza dei raccordi del tubo flessibile di carico sul rubinetto e sul retro dell'elettrodomestico.
	L'ingresso dell'acqua è ostruito.	Controllare la portata dell'acqua dal rubinetto.
	La pressione dell'acqua è troppo bassa.	Contattare l'azienda locale di erogazione dell'acqua.
Il codice di allarme è E8 Perdita: la pompa di scarico funziona in continuo!	Il dispositivo anti-allagamento è acceso: <ul style="list-style-type: none"> <li>● Ci sono perdite d'acqua nell'elettrodomestico.</li> <li>● La valvola di alimentazione dell'acqua è aperta e bloccata.</li> <li>● Lo scarico è ostruito.</li> </ul>	<ol style="list-style-type: none"> <li>1. Chiudere il rubinetto dell'acqua.</li> <li>2. Scollegare l'elettrodomestico dall'alimentazione elettrica.</li> <li>3. Contattare il Servizio di assistenza.</li> </ol>

Tutti gli altri codici di allarme:

Prendere nota del codice di allarme

1. Potrebbe verificarsi un guasto tecnico: spegnere la lavastoviglie e riaccenderla più tardi.
2. Se il problema si verifica nuovamente, scollegare la spina di alimentazione elettrica, chiudere l'interruttore di alimentazione dell'acqua e chiamare il servizio clienti comunicando il modello e il codice di errore.

# Risoluzione dei problemi

## I risultati di lavaggio non sono soddisfacenti

Problema	Possibile causa	Possibile soluzione
Le stoviglie non sono pulite.	I filtri sono intasati.	Pulire i filtri.
	I filtri non sono montati e installati correttamente.	Assicurarsi che i filtri siano montati e installati correttamente.
	I bracci irroratori sono ostruiti.	Rimuovere i residui di cibo con un oggetto sottile e appuntito.
	Il programma non era adeguato al tipo di carico e ai residui di cibo.	Assicurarsi che il programma adeguato al tipo di carico e ai residui di cibo.
	Posizione non corretta degli oggetti nei cestelli. L'acqua non riesce a lavare tutti gli oggetti.	Assicurarsi che gli oggetti siano correttamente posizionati nei cestelli e che l'acqua possa lavare facilmente tutti gli oggetti.
	I bracci irroratori non riescono a girare liberamente.	Verificare che gli oggetti siano correttamente posizionati nei cestelli e non blocchino il movimento dei bracci irroratori.
	Nel dosatore manca detersivo oppure la quantità presente non è sufficiente.	Prima di avviare un programma, assicurarsi di versare la quantità corretta di detersivo nel dosatore.
	Il ciclo di lavaggio è stato interrotto da una lunga pausa.	Non aprire lo sportello né scollegare l'alimentazione durante il ciclo di lavaggio.
Striature biancastre, macchie o aloni bluastro su bicchieri e stoviglie.	La quantità di brillantante rilasciata è eccessiva.	Ridurre la quantità di brillantante rilasciata.
	La quantità di detersivo è eccessiva.	Prima di avviare un programma, assicurarsi di versare la quantità corretta di detersivo nel dosatore.

Problema	Possibile causa	Possibile soluzione
	Se utilizzate con un programma breve, le pastiglie combinate di detersivo potrebbero non sciogliersi completamente.	Quando si utilizzano pastiglie combinate di detersivo, selezionare un programma più lungo.
Macchie di gocce d'acqua su bicchieri e stoviglie.	Il dosaggio del brillantante è troppo basso.	Aumentare la quantità di brillantante rilasciata.
	Qualità del brillantante o della pastiglia combinata di detersivo	Detersivo troppo vecchio; cambiare il prodotto.
Le stoviglie sono bagnate.	<ul style="list-style-type: none"> <li>• Il programma non ha effettuato la fase di asciugatura.</li> <li>• Il programma ha effettuato una fase di asciugatura a bassa temperatura.</li> </ul>	Aprire leggermente lo sportello e lasciarlo socchiuso (circa 100 mm) per facilitare il processo di asciugatura.
Le stoviglie sono bagnate e opache.	Il dosatore del brillantante è vuoto.	Ricaricare il brillantante nel dosatore e azzerare la spia del brillantante.
	Qualità del brillantante o della pastiglia combinata di detersivo.	Detersivo troppo vecchio; cambiare il prodotto.

# Test normativo

Programma di lavaggio	Eco
Quantità di detersivo in polvere	16 g
Livello di dosaggio del brillantante	d5
Numero massimo di coperti	8

Schemi di caricamento consigliati



## Scheda prodotto (ai sensi della UE 1059/2010)

Nome o marchio del fornitore:	Haier
Identificativo del modello del fornitore	XPI 8D9FFB
Capacità nominale in coperti standard	8
Classe di efficienza energetica 1)	A
Consumo energetico annuo (AEc) in kWh/anno 2)	206
Consumo energetico (Et) del ciclo di lavaggio standard in kWh	0,72
Consumo energetico (Po) in modalità off in W	0,5
Consumo energetico (PI) in modalità left-on (acceso ma non in funzione) in W	0,5
Consumo annuo di acqua (AWc) in litri/anno 3)	2240
Classe di efficienza di asciugatura 4)	B
Programma standard (ciclo di lavaggio standard) 5)	ECO
Tempo del programma per il ciclo di lavaggio standard in minuti	210
Durata della modalità left-on (TI) in minuti	1
Emissioni di rumore aereo in dB(A) re 1 pw	49
Montaggio / montaggio opzionale	Da incasso
Pressione dell'acqua di rete	0,05-1 MPa (=0,5-10 bar)
Tensione di alimentazione	220-240 V (50 Hz)
Intensità massima di corrente in A	10
Potenza totale assorbita in W	850-1050
Colore	NERO

- 1) Da A+++ (efficienza più elevata) a D (efficienza più bassa).
- 2) Il consumo energetico si basa sul ciclo di lavaggio standard (280 all'anno) con riempimento con acqua fredda e sul consumo delle modalità inferiori. Il consumo effettivo di energia dipende dal modo in cui viene utilizzato l'elettrodomestico.
- 3) Consumo di acqua in litri all'anno, basato su 280 cicli di lavaggio standard. Il consumo effettivo di acqua dipende dal modo in cui viene utilizzato l'elettrodomestico.
- 4) Da A (efficienza più elevata) a G (efficienza più bassa).
- 5) Questo programma è adatto per il lavaggio di stoviglie normalmente sporche ed è il programma più efficiente in termini di consumo combinato di energia e acqua per questo tipo di utilizzo.

# Connessione WIFI

L'elettrodomestico può essere connesso alla rete wireless domestica e selezionato da remoto utilizzando la app.

## Inizio

Assicurarsi che la rete Wi-Fi domestica sia attiva.

All'utente viene fornita una guida passo passo sia sull'elettrodomestico che sul dispositivo mobile. Potrebbero essere necessari fino a 10 minuti per collegare l'apparecchio.

Per ulteriori indicazioni e risoluzione dei problemi, consultare la app.

## Sul dispositivo mobile:

1. Scaricare l'app da:



2. Registrarsi e creare un account.
3. Aggiungere l'elettrodomestico e configurare la connessione Wi-Fi.

## Connessione al Wi-Fi di casa

Con il prodotto in standby:

Premere , il display mostra .

A questo punto è possibile seguire le istruzioni nell'app per completare la configurazione.

## Abilitazione della modalità remota

1. Quando l'elettrodomestico non è connesso con la app, l'icona  continua a lampeggiare.

Quando l'elettrodomestico è connesso con la app, l'icona  rimane accesa.

2. Il controllo da remoto si attiva automaticamente, la app mobile può avviare il programma della lavastoviglie. È possibile controllare la lavastoviglie tramite app, ad esempio: selezionare un ciclo, annullare o mettere in pausa un ciclo, aggiungere ulteriori funzioni.

3. Quando si avvia un programma tramite la app, è necessario premere ogni volta il pulsante Wi-Fi sulla macchina per consentire il controllo da remoto.

# Haier

## **Geschirrspüler** **Benutzeranleitung**

**XPI 8D9FFB**

Bitte lesen Sie dieses Handbuch vor dem Gebrauch sorgfältig durch und bewahren Sie es zusammen mit der Rechnung auf; Im Falle von Produkttechnologien oder Software-Upgrades werden keine weiteren Mitteilungen gemacht. Die Bilder im Handbuch dienen lediglich der Veranschaulichung. Das Aussehen und der Aufdruck können vom tatsächlichen Produkt abweichen. Für die Richtigkeit der Angaben ist das tatsächliche Produkt maßgebend. Die Auslegung der Anleitung unterliegt dem Ermessen unseres Unternehmens.

## Vielen Dank für den Kauf eines Haier-Produkts

Bitte lesen Sie diese Anleitung sorgfältig durch, bevor Sie dieses Gerät benutzen. Die Anleitung enthält wichtige Informationen, die Ihnen helfen, das Gerät optimal zu nutzen und eine sichere und ordnungsgemäße Installation, Verwendung und Wartung zu gewährleisten. Bewahren Sie diese Bedienungsanleitung an einem geeigneten Ort auf, damit Sie für den sicheren und ordnungsgemäßen Gebrauch des Geräts immer darin nachschlagen können. Wenn Sie das Gerät verkaufen, verschenken oder bei einem Umzug zurücklassen, geben Sie auch diese Bedienungsanleitung weiter, damit sich der neue Besitzer mit dem Gerät und den Sicherheitshinweisen vertraut machen kann.

Sicherheit und Warnhinweise .....	41
Installationsanleitung .....	44
Beschreibung des Produkts .....	53
Überblick über die Programme .....	54
Wasserenthärtungsanlage .....	57
Verwenden von Klarspüler .....	59
Pflege Ihres Geschirrs .....	60
Einräumen von Geschirr .....	61
Spartipps .....	63
Einfüllen von Spülmittel .....	64
Benutzereinstellungen .....	65
Täglicher Gebrauch .....	67
Pflege und Reinigung .....	69
Fehlerbehebung .....	72
Normgerechter Test .....	76
Technische Daten .....	77
WLAN-Verbindung .....	78

Bitte lesen Sie diese Anleitung sorgfältig durch, bevor Sie dieses Gerät benutzen. Die Anleitung enthält wichtige Informationen, die Ihnen helfen, das Gerät optimal zu nutzen und eine sichere und ordnungsgemäße Installation, Verwendung und Wartung zu gewährleisten.

## **⚠️ WARNUNG** Stromschlaggefahr

Entfernen Sie vor der Installation des Geschirrspülers die Haussicherung oder öffnen Sie den Schutzschalter. Dieses Gerät muss geerdet werden. Im Falle einer Störung oder eines Ausfalls verringert die Erdung die Gefahr eines Stromschlags, da sie dem elektrischen Strom den Weg des geringsten Widerstands bietet. Dieses Gerät ist mit einem Kabel ausgestattet, das einen Erdungsleiter und einen Erdungsstecker hat. Der Stecker muss in eine passende Steckdose gesteckt werden, die gemäß aller vor Ort geltenden Vorschriften und Verordnungen installiert und geerdet wurde.

**WARNUNG** – Unsachgemäßer Anschluss des Geräteschutzleiters kann zu Stromschlaggefahr führen. Wenden Sie sich an einen qualifizierten Elektriker oder Servicemitarbeiter, wenn Sie Zweifel haben, ob das Gerät ordnungsgemäß geerdet ist. Tauschen Sie niemals den mit dem Gerät gelieferten Netzstecker aus – falls er nicht in die Steckdose passt, lassen Sie von einem qualifizierten Elektriker eine ordnungsgemäße Steckdose installieren. Verwenden Sie kein Verlängerungskabel, keine Adapterstecker und keine Mehrfachsteckdosen.

Andernfalls besteht Stromschlag- oder sogar Lebensgefahr.

## **⚠️ WARNUNG** Schnittgefahr

Seien Sie vorsichtig – die Platten haben scharfe Kanten.  
Bei Unvorsichtigkeit besteht Schnitt- oder Verletzungsgefahr.

## **⚠️ WARNUNG** Beachten Sie bei der Verwendung Ihrer Geschirrspülmaschine die folgenden grundlegenden Vorsichtsmaßnahmen:

- Lesen Sie alle Anweisungen, bevor Sie den Geschirrspüler benutzen.
- Die Informationen in dieser Anleitung müssen befolgt werden, um das Brand- bzw. Explosionsrisiko zu minimieren und Sachschäden oder Verletzungen, womöglich sogar mit Todesfolge, zu verhindern.
- Verwenden Sie die Geschirrspülmaschine nur für die in dieser Bedienungsanleitung beschriebenen bestimmungsgemäßen Funktion.
- Dieses Gerät ist für den Haushaltsgebrauch konzipiert bzw. für den haushaltsnahen Gebrauch, wie z. B.:
  - in Teeküchen für das Personal von Büros, Geschäften oder ähnlichen Arbeitsbereichen;
  - in Ferienhäusern;
  - von Gästen in Hotels, Motels und anderen Wohneinrichtungen;
  - in Bed and Breakfasts, Pensionen oder sonstigen Unterbringungen.

# Sicherheit und Warnhinweise

- Verwenden Sie nur Spülmittel oder Klarspüler, die für Haushaltsgeschirrspüler geeignet sind, und bewahren Sie sie außerhalb der Reichweite von Kindern auf.
- Stellen Sie sicher, dass das Spülmittelfach nach Abschluss jedes Spülprogramms leer ist.
- Legen Sie beim Laden von Geschirr scharfe Gegenstände so ein, dass sie die Geschirrspülmaschine nicht beschädigen können. Scharfe Messer müssen stets mit dem Griff nach oben eingesteckt werden, um das Risiko von Schnittverletzungen zu verringern.
- Berühren Sie die Filterplatte (die Metallscheibe im Boden der Geschirrspülmaschine) nicht während oder unmittelbar nach dem Gebrauch, da sie von der darunter liegenden Heizplatte heiß sein kann.
- Nehmen Sie niemals Eingriffe an den Bedienelementen vor.
- Es ist untersagt, sich auf die Tür oder den Geschirrkorb der Geschirrspülmaschine zu setzen, zu stellen oder anderweitige missbräuchliche Handlungen vorzunehmen.
- Lehnen Sie sich nicht auf die verstellbaren Geschirrkörbe und stützen Sie mit diesen nicht Ihr Körpergewicht ab.
- Zum Verringern des Verletzungsrisikos dürfen Kinder niemals in, an oder auf dem Geschirrspüler spielen.
- Unter bestimmten Bedingungen kann sich in einem Warmwasserheizsystem, das zwei Wochen oder länger nicht benutzt wurde, Wasserstoffgas bilden. Wasserstoffgas ist explosiv. Wenn das Warmwassersystem einen solchen Zeitraum lang nicht verwendet wurde, drehen Sie vor der Verwendung der Geschirrspülmaschine alle Warmwasserhähne auf und lassen Sie das Wasser von jedem Hahn mehrere Minuten lang fließen. Dies setzt angesammeltes Wasserstoffgas frei. Da das Gas brennbar ist, ist es untersagt, während dieser Zeit zu rauchen und offene Flammen zu verwenden.
- Bauen Sie die Tür zum Spülraum ab, wenn Sie eine alte Geschirrspülmaschine außer Betrieb nehmen oder entsorgen.
- Einige Geschirrspülmaschinenreiniger sind stark alkalisch. Sie können bei Verschlucken extrem gefährlich sein. Vermeiden Sie den Kontakt mit Haut und Augen und halten Sie Kinder vom Geschirrspüler fern, wenn die Tür geöffnet ist. Stellen Sie sicher, dass das Spülmittelfach nach Abschluss des Spülprogramms leer ist.
- Für den Hausgebrauch zertifizierte Geschirrspülmaschinen sind nicht für lizenzierte Lebensmittelbetriebe bestimmt.

## Sicherheitsanweisungen für Wartungsmaßnahmen

- Trennen Sie das Gerät vor jeder Reinigung oder Wartung von der Stromversorgung.
- Ziehen Sie beim Trennen des Geräts stets am Stecker und nicht am Netzkabel bzw. der Kabelverbindung, um Beschädigungen zu vermeiden.
- Versuchen Sie auf keinen Fall, Teile des Geräts zu reparieren oder auszutauschen oder zu warten, es sei denn, dies wird ausdrücklich in dieser Bedienungsanleitung empfohlen.
- Halten Sie den Boden um Ihr Gerät sauber und trocken, um Rutschgefahren zu verringern.
- Halten Sie den Bereich um/unter Ihrem Gerät frei von der Ansammlung brennbarer Materialien wie Fusseln, Papier, Lappen und Chemikalien.

## Sicherheitshinweise für den Betrieb

- Öffnen Sie die Tür sehr vorsichtig, wenn die Geschirrspülmaschine in Betrieb ist. Es besteht die Gefahr, dass heißes Wasser herausspritzt. Öffnen Sie die Tür erst dann vollständig, wenn sich die Sprüharme nicht mehr drehen.
- Die Tür darf nicht in der geöffneten Stellung belassen werden, da dies eine Stolpergefahr darstellen kann.
- Das Wasser im Geschirrspüler ist nicht zum Trinken geeignet.
- Die Geschirrspülmaschine darf nur betrieben werden, wenn Filterplatte, Ablauffilter und Sprüharm(e) eingebaut sind. Sie finden diese Teile in den Zeichnungen im Abschnitt „Pflege und Reinigung“ dieser Bedienungsanleitung.
- Betreiben Sie diese Geschirrspülmaschine nicht, wenn sie beschädigt, defekt, teilweise demontiert ist, Teile fehlen oder defekt sind oder Netzkabel oder Netzstecker beschädigt sind.
- Haushaltsgeräte sind kein Spielzeug für Kinder. Kinder unter 8 Jahren müssen vom Gerät ferngehalten werden, es sei denn, sie werden ständig beaufsichtigt. Dieses Gerät darf von Kindern ab 8 Jahren und Personen mit eingeschränkten körperlichen, sensorischen oder geistigen Fähigkeiten oder ohne Erfahrung und Wissen nur benutzt werden, wenn sie beaufsichtigt werden oder Anweisungen für den sicheren Gebrauch des Geräts erhalten und die damit verbundenen Gefahren verstanden haben.
- Kinder dürfen dieses Gerät nur unter Aufsicht pflegen und reinigen.
- Lassen Sie Kinder niemals in, auf oder mit diesem Gerät oder einem entsorgten Gerät spielen.
- Bei Verwendung eines Geschirrspülmaschinenreinigers empfehlen wir dringend, sofort danach ein Spülprogramm mit Spülmittel durchzuführen, um Schäden an der Geschirrspülmaschine zu vermeiden.
- Die Geschirrspülmaschine ist zum Spülen von regulärem Haushaltsgeschirr vorgesehen. Durch Benzin, Farbe, Stahl- oder Eisenreste, korrosive, saure oder alkalische Chemikalien verunreinigte Gegenstände dürfen nicht in der Geschirrspülmaschine gereinigt werden.
- Wenn die Geschirrspülmaschine über längere Zeit nicht benutzt wird, sollten Sie die Geschirrspülmaschine von der Stromversorgung trennen und die Wasserversorgung abdrehen.

## ■ Mitgelieferte Teile



Halterung für den  
Wasserzulaufschlauch (1)



Zulaufschlauch (1)



Wasserfester  
Aufkleber (1)

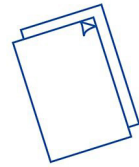

Installations- und  
Gebrauchsanweisungen



Schrauben  
4,2x12mm (1)  
3,9x38mm (4)



Energieetikett (1)



Zierleiste lang (1)  
kurz (2)

## ■ Vor der Installation

### Auspacken und Handhaben

- Kontrollieren Sie Verpackung und Geschirrspüler auf Anzeichen von Transportschäden. Wenn der Geschirrspüler in irgendeiner Weise beschädigt ist, darf er nicht installiert werden. Wenden Sie sich an den Händler, bei dem der Geschirrspüler gekauft wurde.
- Entsorgung der Verpackung: Ein Teil der Verpackung ist recycelbar. Überprüfen Sie Symbole und Etiketten und recyceln Sie diese nach Möglichkeit.
- Heben Sie den Geschirrspüler niemals vom Türgriff oder von der Oberseite aus an. Dies kann zu Schäden führen.
- Lassen Sie mit den Schläuchen und dem Netzkabel auf der Rückseite des Geschirrspülers stets Vorsicht walten. Eine sorgfältige Handhabung verhindert Beschädigungen und Fehlfunktionen durch Quetschen, Knicken oder Schnitte.
- Stellen Sie beim Installieren des Geschirrspülers sicher, dass der Ablaufschlauch nicht gequetscht oder geknickt ist.

### Anschlüsse und Strom-/Wasserversorgung

- Kontrollieren Sie, ob das Netzkabel bis zu einer Steckdose reicht. Ist dies nicht der Fall, ist es von einem Haier-Vertragstechniker auszutauschen. Der Geschirrspüler darf nicht mit Verlängerungskabeln oder Verteilern mit mehreren Steckdosen an die Stromversorgung angeschlossen werden.
- Kontrollieren Sie, ob die Schläuche bis zu den entsprechenden Anschlüssen reichen. Wenn ein Schlauch verlängert werden muss, ist sicherzustellen, dass der Verlängerungsschlauch neu ist und die gleiche Qualität sowie den gleichen Durchmesser wie der bereits montierte hat.
- Der Geschirrspüler darf nicht an ein Wassersystem angeschlossen werden, dessen Temperatur 60 °C überschreitet.
- Der Geschirrspüler darf nicht an ein unter dem Spülbecken installiertes Hochdruckheißwassersystem angeschlossen werden, da dieses Schäden am System verursachen kann.

## 1 Produktabmessungen

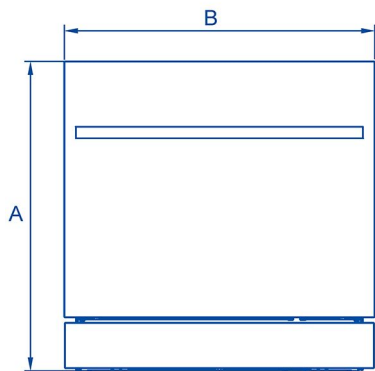

VORDERSEITE

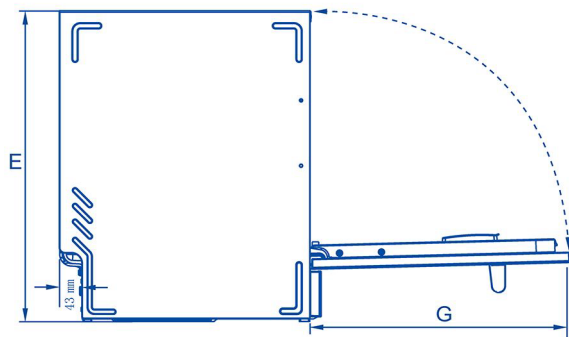

SEITE

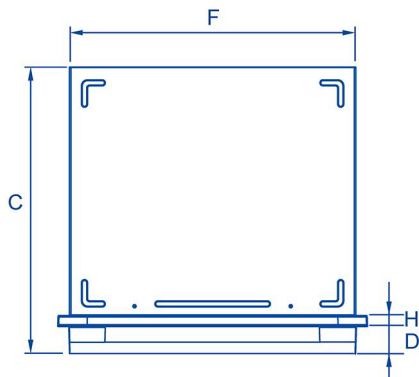

DRAUFSICHT

## PRODUKTABMESSUNGEN

	MM
A Gesamthöhe des Produkts	597
B Gesamtbreite des Produkts	595
C Gesamttiefe des Produkts	545
D Tiefe des Griffs	45
E Höhe der Maschine	592
F Breite der Maschine	550
G Die Tiefe, bei der die Tür vollständig geöffnet ist	493
H Breite der Tür	20

## 2 Abmessungen der Schränke

### Unterschranke

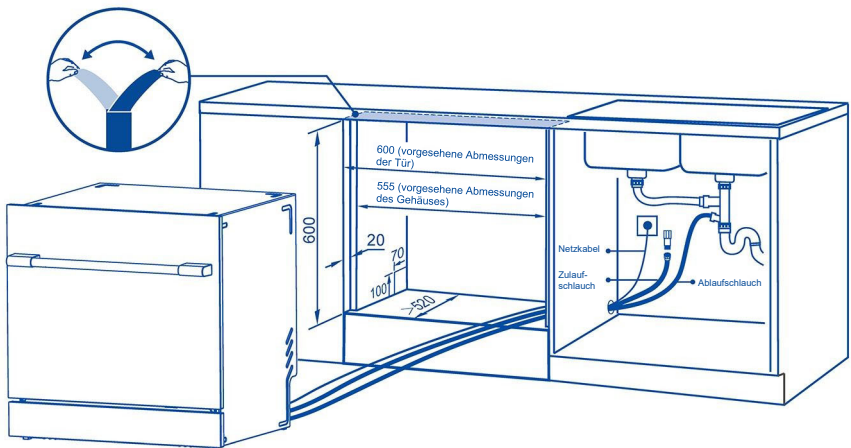

## Geräteschrank für Arbeitsplatten

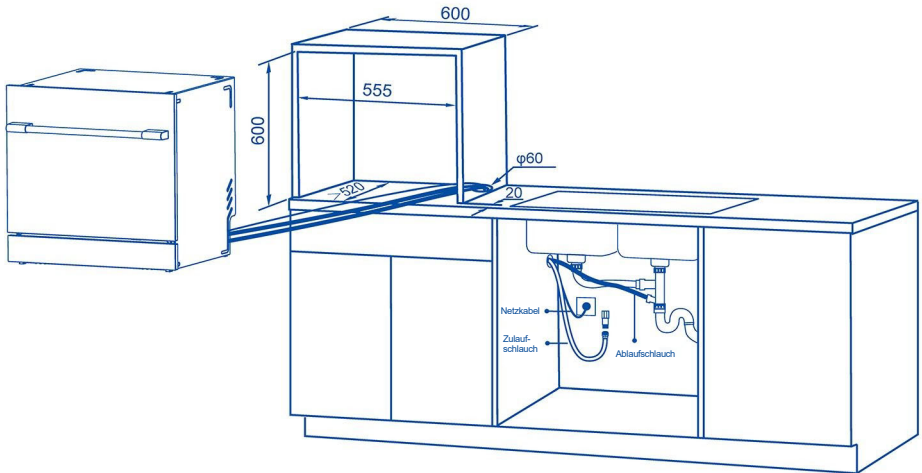

## Seitenschrank

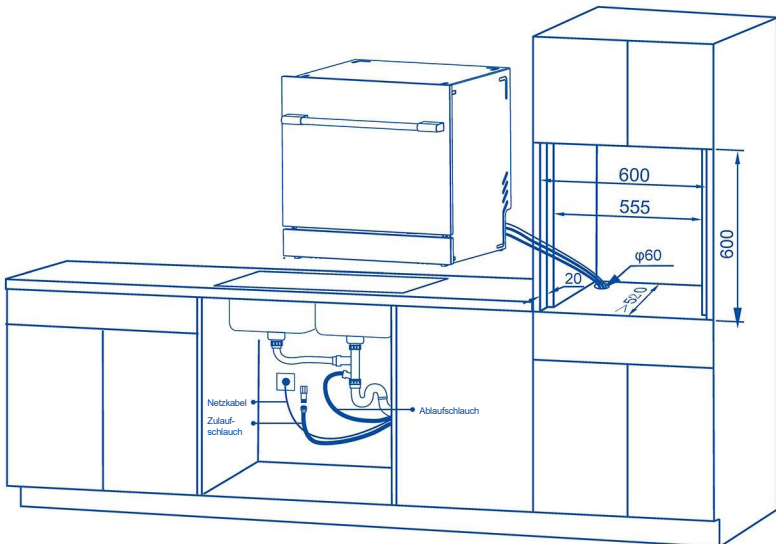

- Im Öffnungsbereich des Schrankes dürfen sich keine Hindernisse (wie Gasleitungen usw.) befinden.
- Bringen Sie den wasserdichten Aufkleber vor der Installation an der Oberseite der oberen Plattenfläche des Schrankes an, um zu verhindern, dass der Dampf der Geschirrspülmaschine den Schrank durchfeuchtet (nur in der Schrankzeichnung unterhalb des Schrankes dargestellt).
- Bevor Sie den Geschirrspüler in die Einbauposition bringen, ziehen Sie an den Zu- und Abflaufschläuchen und den Stromkabeln, um sicherzustellen, dass sie nicht verknottet oder verwickelt sind.

## 3 Anbringen der Zierleiste

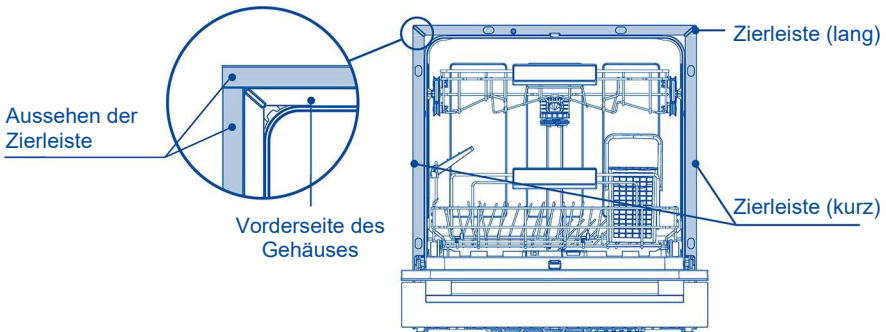

Die Zierleisten werden verwendet, um den Spalt zwischen der Maschine und dem Schrank abzudecken, und werden von professionellem Kundendienstpersonal angebracht.

1. Ziehen Sie die Zierleiste ab.
2. Die lange Zierleiste wird auf die Oberseite der Maschine geklebt, die kurze Zierleiste auf die linke und rechte Seite der Maschine (die Außenfläche der Zierleiste muss bündig mit der Vorderseite des Kastens abschließen; steht die Vorderseite hervor, kann dies die Tür beeinträchtigen und zu Gasleckagen führen).
3. Stellen Sie das Gerät in den Schrank.

Hinweis: Wenn der Schrank eine Deckplatte hat, können Sie die Zierleiste entsprechend der Breite des Schrankes zuschneiden.

## 4 Fixieren des Geräts

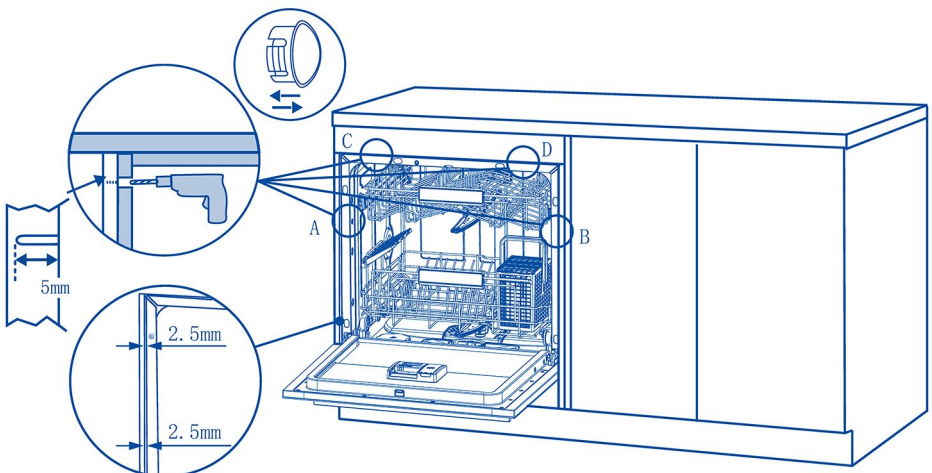

Befestigen Sie den Geschirrspüler mit den mitgelieferten Schrauben im Schrank, und zwar je nach Material des Schrankes entweder an den Seiten oder an der Oberseite (entfernen Sie die Schraubenabdeckung, bevor Sie den Geschirrspüler in den Schrank stellen).

1. Entfernen Sie die Schraubenabdeckungen an den Stellen A und B, und sichern Sie die beiden Schrauben, indem Sie sie durch die Seitenwände am Schrank einführen.
2. Entfernen Sie die Schraubenabdeckung an den Stellen C und D, und sichern Sie die beiden Schrauben, indem Sie sie durch die obere Platte am Schrank einführen.

Hinweis: Die Bodenplatte des Geschirrspülers muss fest und eben sein, und der Geschirrspüler muss nach dem Einbau waagrecht ausgerichtet sein. Stellen Sie sicher, dass der Abstand zwischen der Seite des Geschirrspülers und dem Schrank gleichmäßig ist. Anderenfalls ist die Tür möglicherweise nicht ordnungsgemäß angeordnet.

## 5 Anschluss des Zulaufschlauchs

Verbinden Sie den Wasserzulauf des Geschirrspülers mit dem Wasserzulaufanschluss und stellen Sie sicher, dass der Wasserzulauf nicht gequetscht, geknickt oder verwickelt ist.

Wenn die Wasserleitung lange Zeit nicht benutzt wurde, sollte sie geöffnet werden, um das Wasser eine Weile fließen zu lassen, bis es klar und frei von Verunreinigungen ist, und erst dann an den Zulaufschlauch des Geschirrspülers angeschlossen werden. Verwenden Sie kaltes Wasser zum Befüllen der Maschine.

Der Anschluss für den Zulaufschlauch der Spülmaschine ist G1/2" (4-fach Abzweigung). Wenn er nicht passt, verwenden Sie einen Adapteranschluss.

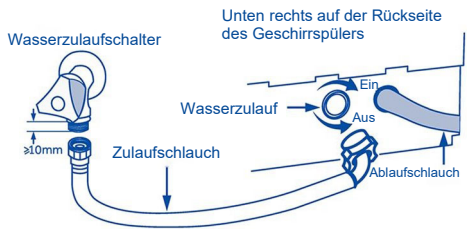

## 6 Anschluss des Ablaufschlauchs

Schließen Sie die Ablaufschläuche entsprechend den Modi A, B oder C in der Abbildung rechts an.

Um einen reibungslosen Abfluss zu gewährleisten, dürfen die Ablaufschläuche nicht gequetscht, geknickt oder verwickelt werden.

Führen Sie den Auslass des Ablaufschlauchs in das Abflussrohr ein und tauchen Sie das Ende nicht in Wasser, um einen Rückfluss des Abwassers zu verhindern.

Wenn Sie eine besondere Länge des Ablaufschlauchs benötigen, wenden Sie sich bitte an den Kundendienst.

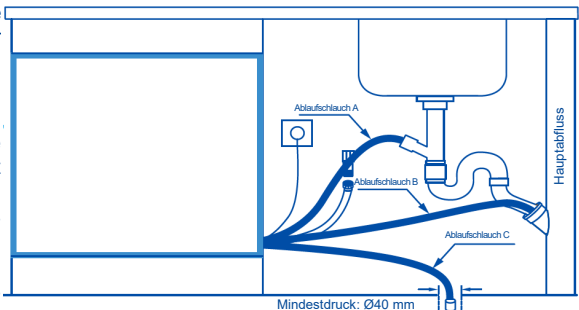

## Gleichzeitige Installation von Geschirrspüler und Abfallentsorgung



Wenn bei normalem Gebrauch festgestellt wird, dass das Restwasser im Geschirrspüler höher ist als das des Flachfilters, sollte zunächst geprüft werden, ob das Abflussrohr frei ist.

# Installationsanleitung

## Szenario 1.

Die Ablaufschläuche für Geschirrspüler und Müllentsorgung sind getrennt (empfohlen)

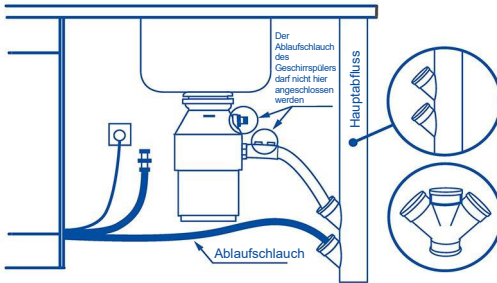

Wenn der Geschirrspüler und die Abfallentsorgung gleichzeitig installiert werden, wird empfohlen, die Ablaufschläuche des Geschirrspülers und die Ablaufschläuche der Abfallentsorgung getrennt zu verlegen.

## Szenario 2.

Der Geschirrspüler teilt sich den Abfluss mit der Abfallentsorgung

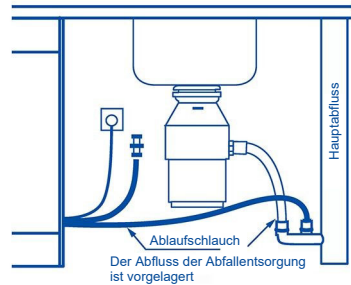

Ist eine getrennte Anordnung nicht möglich, ist darauf zu achten, dass der Abfluss des Geschirrspülers nach dem Abfluss der Abfallentsorgung liegt, um einen Rückfluss des Abwassers durch Verstopfung der Abfallentsorgung zu vermeiden.

## 7 Einstellen des Türschwembemechanismus

Sollte sich nach längerer Nutzung der Geschirrspülmaschine die Schwebhaltung der Tür verschlechtert haben, kann diese mithilfe eines Sechskantschlüssels angepasst und in den ursprünglichen Zustand zurückversetzt werden. Die konkreten Schritte zur Durchführung sind nachfolgend aufgeführt.

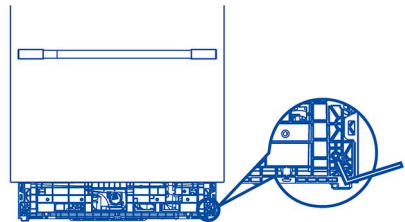
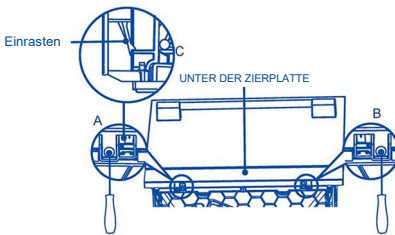

1. Entfernen Sie die Schrauben am linken und rechten Ende der unteren Abdeckleiste des Geschirrspülers (Positionen A und B, wie in der Abbildung gezeigt ist).
2. Öffnen Sie den Verschluss an Stelle C mit einem Schlitzschraubendreher nach oben und schieben Sie die untere Zierleiste nach unten, um sie zu entfernen.
3. Verwenden Sie den Sechskantschlüssel, um die Einstellschraube auf beiden Seiten der Umlenkrolle im Uhrzeigersinn zu drehen, und testen Sie die Schwebhaltung des Türkörpers alle 2 Umdrehungen, bis sie die optimale Position erreicht hat.

## 8 Anschließen des Geräts an die Stromversorgung



### Elektrischer Anschluss

- Schließen Sie den Geschirrspüler während der Installation niemals an die Stromversorgung an. Alle Haushaltskabel müssen ordnungsgemäß geerdet sein.
- Überprüfen Sie das Typenschild (links auf der Edelstahl-Innenseite der Geschirrspülertür) und stellen Sie sicher, dass die Spannungs- und Frequenzwerte für die Stromversorgung im Haus denen auf dem Typenschild entsprechen.
- Stecken Sie den Stecker in eine ordnungsgemäß geerdete Steckdose mit Trennschalter.

### WICHTIG!

- Die Erdung des Geräts ist eine gesetzlich vorgeschriebene Sicherheitsanforderung.
- Wenn das Netzkabel nicht bis zur Steckdose reicht oder die Steckdose, an die das Gerät angeschlossen werden muss, nicht für den Stecker geeignet ist, ist das gesamte Netzkabel des Geschirrspülers auszutauschen. Dies darf nur von einem Haier-Vertragstechniker durchgeführt werden. Der Stecker darf nicht modifiziert oder abgeschnitten werden. Schließen Sie den Geschirrspüler niemals mit Adaptern, über Verlängerungskabel oder Verteilersteckdosen an die Stromversorgung an, da dies zu Überhitzung und Brandgefahr führen kann.
- Die Steckdose, an die der Geschirrspüler angeschlossen ist, muss auch bei installiertem Gerät leicht zugänglich bleiben (z. B. in einem angrenzenden Schrank). Dies stellt sicher, dass der Geschirrspüler zur sicheren Reinigung und Wartung vom Stromnetz getrennt werden kann.

## ■ Abschließende Checkliste

### Vom Installateur auszuführen

- Sind alle Teile installiert?
- Sind alle Verkleidungen und Teile sicher, und wurden abschließende Elektrotests gemäß geltender örtlicher Elektrovorschriften durchgeführt?
- Steht der Geschirrspüler waagrecht? Stellen Sie gegebenenfalls die Stellfüße neu ein. Zum Gewährleisten einer optimalen Leistung darf der Geschirrspüler nicht mehr als 1 Grad geneigt sein. Mit einer Wasserwaage kontrollieren.
- Ist der Einlaufschlauch zur Wasserversorgung mit einer Gummischiebendichtung ausgestattet? Dieser muss nach dem Kontakt mit der Dichtung um eine weitere halbe Umdrehung festgezogen werden.
- Wurden alle Aussparungen bzw. Stopfen im Ablaufanschluss ausgebohrt und der Ablaufanschluss hergestellt?
- Der Ablaufschlauchverbinder darf das Gewicht überschüssigen Schlauchmaterials nicht tragen. Zum Vermeiden von Durchhängen ist der Ablaufschlauch so weit wie möglich zu strecken. Eine überschüssige Ablaufschlauchlänge sollte auf der Geschirrspülerseite in einer hochgelegten Schlaufe aufbewahrt werden.
- Beim Anschließen des Ablaufschlauchs an den Siphon ist sicherzustellen, dass die hochgelegte Schlaufe mindestens 150 mm höher liegt als der Ablaufschlauchverbinder.
- Wurden alle Verpackungen bzw. Klebebänder, mit denen die Spülgitter beim Transport fixiert waren, aus dem Geschirrspüler entfernt?
- Lässt sich die Tür ohne Anstoßen an benachbarte Schränke frei öffnen und schließen?
- Ist die Steckdose zugänglich und befindet sich in einem angrenzenden Schrank?
- Kontrollieren Sie den Betrieb des Geschirrspülers:  
Falls ein Fehlercode angezeigt wird, finden Sie Hinweise im Abschnitt „Fehlercodes“ der Bedienungsanleitung.

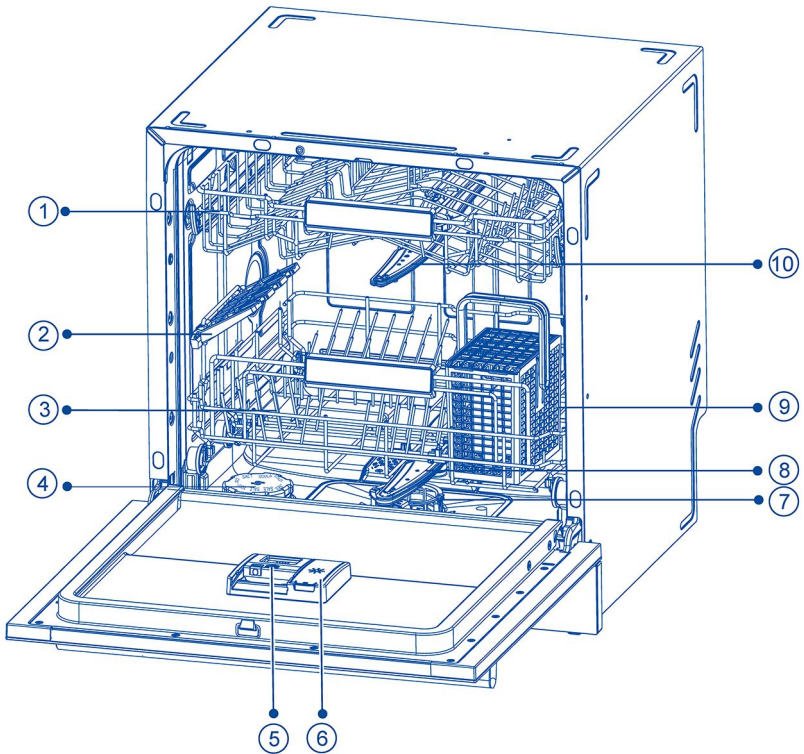

1. Oberer Korb
2. Teetassenhalter
3. Unterer Korb
4. Salzfach
5. Spülmittelfach

6. Klarspülerfach
7. Filter
8. Unterer Sprüharm
9. Besteckkorb
10. Mittlerer Sprüharm

# Überblick über die Programme

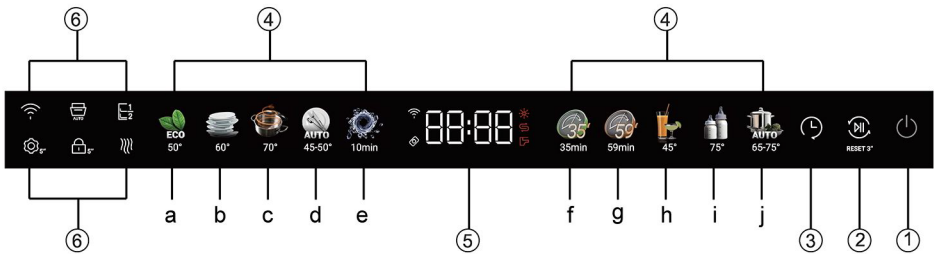

- |                           |  |
|---------------------------|--|
| 1. Ein/ Aus-Symbol        | 4. Programm-Symbol                           |
| 2. Start/ Reset-Symbol    | 5. Anzeige für Zeit und Info/ Anzeige-Symbol |
| 3. Symbol für Verzögerung | 6. Option-Symbol                             |

- |              |             |               |               |                 |
|--------------|-------------|---------------|---------------|-----------------|
| a. ECO       | c. Intensiv | e. Schnell 35 | g. Schnell 59 | i. Hygiene      |
| b. Universal | d. Smart AI | f. Vorspülen  | h. Glaspflege | j. Smart AI Pro |

## Anzeigesymbol

- Tabs: Wenn die Anzeige aufleuchtet, wurde die Tabs-Funktion aktiviert.
- Wasserhahn: Wenn die Anzeige aufleuchtet, füllt sich das Gerät nicht mit Wasser. Überprüfen Sie diesen Abschnitt: FEHLERBEHEBUNG
- Klarspüler: Wenn die Anzeige leuchtet, ist der Klarspüler aufgebraucht. Nach dem Hinzufügen von Klarspüler leuchtet die Anzeige nicht mehr.
- Salz: Wenn die Anzeige leuchtet, ist das Salz aufgebraucht. Nach dem Hinzufügen von Salz leuchtet die Anzeige nicht mehr.
- WLAN: Wenn die Anzeige schnell blinkt: WLAN-Verbindung wird hergestellt. Wenn sie langsam blinkt: WLAN-Verbindung wurde hergestellt. Wenn sie dauerhaft leuchtet: WLAN-Autorisierung erfolgreich.

## Optionale Funktion

WLAN



Drücken Sie das Symbol, und die App kann das Spülmaschinenprogramm starten.

Auto Door



Die Tür öffnet sich automatisch ein paar Zentimeter, damit die Luft zirkulieren kann. Verbessert die Trocknungswirkung.

Halbe Ladung



Passt das Spülprogramm an, um kleinere Ladungen effizienter zu spülen.

Einstellung



Halten Sie das Symbol 5 Sekunden lang gedrückt, um den Benutzereinstellungsmodus zu aktivieren.

Kindersicherung



Halten Sie das Symbol 5 Sekunden lang gedrückt, um die Option für andere Symbole zu sperren oder zu entsperren.

Extra Dry



Erhöht die Temperatur der abschließenden Spülung und die Dauer der Trocknungsphase.

# Überblick über die Programme

Programme		
Programme	Art der Lebensmittelrückstände	Art der Beladung
<b>Eco</b>	Normale Verschmutzung: Suppen, Eier, Soße, Kartoffeln, Nudeln, Reis, gebratene oder frittierte Lebensmittel	Nicht empfindlich: Essgeschirr, Besteck, Gläser
<b>Smart AI</b>	1) Normale Verschmutzung: Suppen, Eier, Soße, Kartoffeln, Nudeln, Reis, gebratene oder frittierte Lebensmittel	Alle: Glaswaren, Essgeschirr, Töpfe und Pfannen
<b>Smart AI Pro</b>	Normale Verschmutzung: Suppen, Eier, Soße, Kartoffeln, Nudeln, Reis, gebratene oder frittierte Lebensmittel	Alle: Glaswaren, Essgeschirr, Töpfe und Pfannen
<b>Intensiv</b>	Schwere Verschmutzung: Kaffee, Kuchen, Milch, kalte Getränke, Salat, Wurstwaren	Alle: Glaswaren, Essgeschirr, Töpfe und Pfannen
<b>Normal</b>	Normale Verschmutzung: Suppen, Eier, Soße, Kartoffeln, Nudeln, Reis, gebratene oder frittierte Lebensmittel	Nicht empfindlich: Essgeschirr, Besteck, Gläser
<b>Hygiene</b>	Schwere Verschmutzung: Kaffee, Kuchen, Milch, kalte Getränke, Salat, Wurstwaren	Nicht empfindlich: Essgeschirr, Besteck, Gläser
<b>Glas</b>	Frische Verschmutzung: Suppen, Eier, Soße, Kartoffeln, Nudeln, Reis, gebratene oder frittierte Lebensmittel	Nicht empfindlich: Essgeschirr, Besteck, Gläser
<b>Schnell 59</b>	Frische Verschmutzung: Kaffee, Kuchen, Milch, kalte Getränke, Salat, Würstchen	Nicht empfindlich: Essgeschirr, Besteck, Glaswaren
<b>Schnell 35</b>	Frische Verschmutzung: Kaffee, Kuchen, Milch, kalte Getränke, Salat, Würstchen	Nicht empfindlich: Essgeschirr, Besteck, Gläser
<b>Vorspülen</b>	2) Frische Verschmutzung: Kaffee, Kuchen, Milch, kalte Getränke, Salat, Würstchen	Nicht empfindlich: Essgeschirr

## Überblick über die Programme

- 1). Das Gerät erkennt die Art der Verschmutzung und die Menge der in den Körben befindlichen Gegenstände.  
Es passt automatisch die Temperatur und die Wassermenge, den Energieverbrauch und die Programmdauer an.
- 2). Verwenden Sie dieses Programm, um das Geschirr schnell zu spülen. So wird verhindert, dass sich Essensreste auf dem Geschirr festsetzen und schlechte Gerüche im Gerät entstehen. Verwenden Sie bei diesem Programm kein Spülmittel.

Wenn Sie bei der Verwendung dieses Produkts einen idealen Trocknungseffekt erzielen möchten, empfiehlt es sich, ein gründliches Spülverfahren mit Trocknungsfunktion zu wählen.

Wenn Sie leicht verschmutztes Geschirr spülen und nicht trocknen müssen, können Sie ein Spülprogramm ohne Trocknung wählen, z. B. ein Schnellspülprogramm.

Zum Gewährleisten eines guten Spülergebnisses benötigt der Geschirrspüler weiches Wasser. Hartes Wasser kann die Leistung Ihres Geschirrspülers beeinträchtigen. Mit der Zeit werden in hartem Wasser gespülte Glaswaren trüb, und Geschirr wird gefleckt oder mit einem weißen Film überzogen. Die Verwendung von sehr hartem Wasser kann dazu führen, dass Teile des Geschirrspülers mit der Zeit ausfallen. Salz kann diese Situation verbessern.

## Einstellen der Wasserenthärtungsanlage

Die abgegebene Salzmenge ist je nach Härte Ihres Wassers in den Stufen H1 und H6 einstellbar.

1. Informieren Sie sich über den Härtewert Ihres Leitungswassers. bei Ihrem Wasserversorgungsunternehmen vor Ort.
2. Die Einstellung ist der Wasserhärte Tabelle zu entnehmen.

## Identifizieren der lokalen Wasserhärte

Wasserhärte				Einstellung des Wasserenthärters
Deutsche Grade (°dH)	Französische Grade (°fH)	Mmol/l	Clarke-Grade	Elektronisch
-	-	-	-	H-
0-6,1	0-11	0-1,10	0-7,7	H1
6,2-8,1	11,1-14,5	1,11-1,45	7,8-10,2	H2 <sup>1)</sup>
8,2-9,8	14,6-17,5	1,46-1,75	10,3-12,3	H3
9,9-12	17,6-21,5	1,76-2,15	12,4-15,1	H4 <sup>2)</sup>
12,1-16	21,6-28,5	2,16-2,85	15,2-20	H5 <sup>3)</sup>
16,1-21	28,6-37,5	2,86-3,75	20,1-26,3	H6
21,1-30	37,6-53,5	3,76-5,35	26,4-37,5	H7
30,1-50	53,6-89,2	5,36-8,92	37,6-62,6	H8

### \* Anmerkung

- 1) Der Wasserenthärter ist werkseitig auf H5 eingestellt. Einstellungsstufe H, Wasserenthärter funktioniert nicht.
- 2) Wenn der Wasserenthärter verwendet wird, ist möglicherweise ein seltsames Geräusch hörbar. Das ist normal.
- 3) Wie Sie die Stufe einstellen, ist im Abschnitt „Benutzereinstellungen“ beschrieben.
- 4) Wenn nach der Einstellung auf H8 immer noch Kalkablagerungen im Geschirrspüler und auf der Ablage auftreten, deutet dies darauf hin, dass der Härtegrad des örtlichen Leitungswassers zu hoch ist. Bitte verwenden Sie dann weißen Essig zur Reinigung.

# Wasserenthärtungsanlage

## Verwendung von Spezi­alsalz

Sobald die Salz-Anzeige auf dem Bedienfeld leuchtet, sollte Salz nachgefüllt werden. Spezi­alsalz immer unmittelbar vor dem Einschalten des Geräts nachfüllen. Dadurch wird sichergestellt, dass überschüssige Spezi­alsalzlösung sofort abgewaschen wird und den Spülbehälter nicht korrodiert.

## Füllen Sie Salz wie folgt auf:

### **⚠ VORSICHT**

Verwenden Sie stets nur Salz für Geschirrspülmaschinen. Andere Produkte können das Gerät beschädigen!

Verschüttetes Salz verursacht Korrosion. Lassen Sie nach jedem Nachfüllen ein Programm laufen.

Geben Sie etwa 300 g Spezi­alsalz in den Wasserenthärter. Fügen Sie es einmal hinzu, es kann viele Male verwendet werden. (Hinweis: Wenn Sie den Geschirrspüler zum ersten Mal benutzen, geben Sie zuerst etwa 300 g Spezi­alsalz in den Wasserenthärter und fügen Sie dann 300 ml Wasser hinzu; wenn die Salz­mangel­anzeige wieder aufleuchtet, wird nur Spezi­alsalz hinzugefügt, es wird kein Wasser benötigt.) Der Verbrauch von Spezi­alsalz hängt von der Wasser­härte ab (je höher die Wasser­härte, desto höher der Verbrauch).

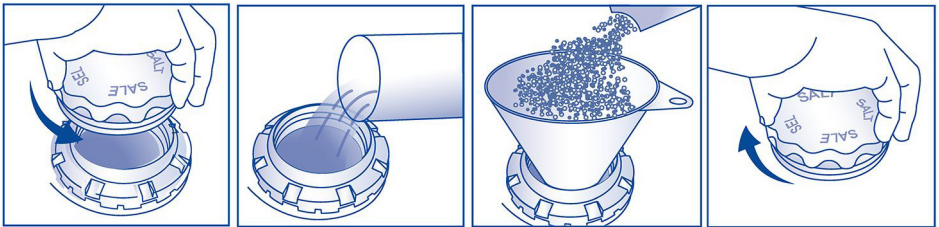

1. Drehen Sie den Deckel zum Öffnen des Salz­fachs ihn gegen den Uhrzeigersinn.
2. Fügen Sie 300 ml Wasser hinzu (nur beim ersten Gebrauch).
3. Geben Sie 300 Gramm Salz in den Wasserenthärter.
4. Setzen Sie zum Verschließen des Salz­fachs den Deckel auf und drehen Sie ihn im Uhrzeigersinn.

Wenn die spezielle Salz­kontrolleuchte nach dem Einfüllen des Salzes immer noch nicht erlischt, kann dies mit der Menge des eingefüllten Salzes und der Wassertemperatur zusammenhängen. Sie erlischt automatisch, wenn das Salz vollständig geschmolzen ist.

Damit das Geschirr optimal getrocknet wird, empfehlen wir dringend die regelmäßige Verwendung von flüssigem Klarspüler. Klarspüler verleiht Glas und Porzellan ein streifenfreies, funkelndes, sauberes Aussehen. Darüber hinaus verhindert es das Anlaufen von Metall.

## Wann Klarspüler nachgefüllt werden muss

Wenn der Füllstand des Klarspülers zu niedrig ist, leuchten die Anzeigen für Klarspüler auf, um Sie daran zu erinnern.

## Einstellen der Klarspülermenge

Sie können die Menge der Klarspülerdosierung im Bereich d-, d1-d6 einstellen. Die niedrigste Einstellung ist d- (diese Stufe gibt nicht automatisch Klarspüler hinzu), die höchste Einstellung ist d6, und die Werkseinstellung ist d5. Bitte stellen Sie die Stufe nicht optional ein.

\* Wenn nach dem Spülen weiße Schlieren oder Schaumreste auf der Oberfläche des Geschirrs zu sehen sind, stellen Sie bitte um 1 oder 2 Stufen zurück.

\* Wenn nach dem Spülen Wasserflecken auf der Oberfläche des Geschirrs erscheinen, erhöhen Sie bitte die Stufe um 1 (wenn immer noch Wasserflecken vorhanden sind, wählen Sie bitte ein anderes Spülprogramm mit einer besseren Trockenfunktion, z. B. Intensiv). Wenn Sie die Stufeneinstellung ändern müssen, lesen Sie den Abschnitt „Benutzereinstellungen“.

## Nachfüllen des Klarspülerfachs

1. Ziehen Sie an der Taste, damit der Fachdeckel aufklappt.

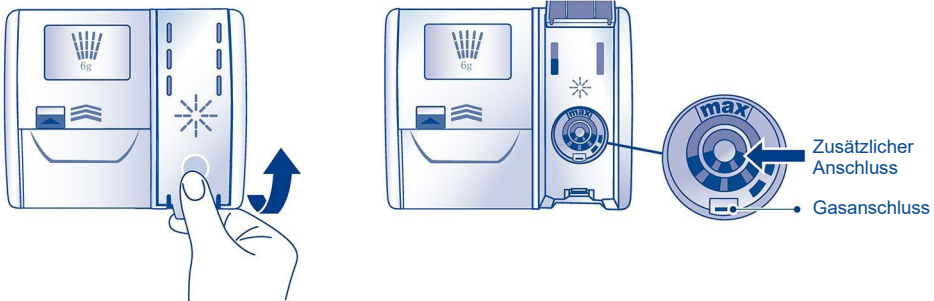

2. Gießen Sie den Klarspüler in die kreisförmige Öffnung und achten Sie darauf, dass er nicht über die MAX-Markierung hinaus gefüllt wird.

### WICHTIG!

**Achten Sie darauf, dass der Klarspüler nicht in die Geschirrspülmaschine läuft. Wischen Sie verschütteten Klarspüler ab, um eine übermäßige Schaumbildung zu vermeiden. Andernfalls kann es zu einer nicht unter die Garantie fallenden Störung kommen.**

3. Schließen Sie den Deckel und achten Sie dabei darauf, dass er einrastet.

# Pflege Ihres Geschirrs

## WICHTIG!

Die Kombination aus hohen Temperaturen und Geschirrspülmittel kann einige Gegenstände beschädigen. Beachten Sie die Hinweise des Herstellers oder spülen Sie im Zweifelsfall mit der Hand.

### Besteck und Silberzeug

Spülen Sie Besteck und Silberwaren sofort nach dem Gebrauch ab, um ein Anlaufen zu verhindern. Silber sollte nicht mit rostfreiem Stahl in Berührung kommen, da eine Vermischung Flecken verursachen kann. Nehmen Sie Silberbesteck aus dem Geschirrspüler und trocknen Sie es sofort von Hand.

### Aluminium

Aluminium kann durch Reinigungsmittel stumpf werden.

Der Grad der Veränderung hängt von der Qualität des Spülmittels oder des Aluminiums ab.

### Andere Metalle

Eisen und Gusseisen können rosten und andere Gegenstände verschmutzen. Kupfer, Zinn und Messing neigen zu Fleckenbildung.

### Holzwaren

Holzprodukte sind im Allgemeinen empfindlich gegenüber Hitze und Wasser. Die regelmäßige Verwendung im Geschirrspüler kann sie mit der Zeit beschädigen.

### Wasserhärte

Hartes Wasser ist Wasser mit einer hohen Konzentration von Mineralien wie Kalzium und Magnesium. Diese können die Leistung Ihres Geschirrspülers beeinträchtigen, und mit der Zeit kann es zum Ausfall von Teilen kommen. In hartem Wasser gespülte Gläser werden mit der Zeit trüb, und das Geschirr bekommt Flecken oder einen weißen Belag. Die Wasserhärte variiert je nach geografischer Lage. Wenn Sie in einem Gebiet mit hartem Wasser leben, empfehlen wir, einen Wasserenthärter in die Wasserversorgung des Haushalts einzubauen.

### Bei Wasserversorgung mit hartem Wasser

Siehe „Empfehlungen für die Menge von pulverförmigem Spülmittel“.

Verwenden Sie Klarspüler. Wir empfehlen, die Klarspülereinstellung zu erhöhen, um die Spüleistung zu verbessern. Weitere Informationen finden Sie unter „Einstellungen“.

Verwenden Sie regelmäßig oder immer dann, wenn Sie Kalkablagerungen in Ihrem Geschirrspüler feststellen, einen Geschirrspülmaschinenreiniger/Entkalker.

### Bei Wasserversorgung mit weichem Wasser

Vermeiden Sie die Verwendung von zu viel Spülmittel.

### Glaswaren

Die meisten Glaswaren sind spülmaschinenfest. Kristall, sehr feines und antikes Glas kann verätzen und ein trübes Aussehen bekommen.

### Kunststoff

Einige Kunststoffe können durch heißes Wasser ihre Form oder Farbe verändern. Beachten Sie die Anleitung des Herstellers. Spülmaschinenfester Kunststoff sollte beschwert werden, damit das Gefäß nicht umkippt und sich mit Wasser füllt oder während des Spülvorgangs durch das Untergestell fällt.

### Dekorierte Gegenstände

Die meisten modernen Porzellanmodelle sind spülmaschinenfest. Antike Gegenstände, solche mit einem über die Glasur gemalten Muster, Goldränder oder handbemaltes Porzellan reagieren möglicherweise empfindlicher auf die Maschinenspülung.

### Geklebte Gegenstände

Bestimmte Klebstoffe weichen beim Spülen in der Geschirrspülmaschine auf oder lösen sich.

Falls Geschirr oder Besteck mit verbrannten, versengten oder klebrigen bzw. anderen schwer zu entfernenden Lebensmittelresten verschmutzt ist, sollte es eine gewisse Zeit lang vor einem Spülgang eingeweicht oder mit einem Abwaschlappen/Schwamm vorgereinigt werden, da die Maschine es sonst nur schwer reinigen kann. Entfernen Sie größere Lebensmittelrückstände, bevor Sie das Geschirr in den Geschirrspüler stellen. Geschirr und Besteck muss nicht unter fließendem Wasser vorgespült werden.

Achten Sie beim Beladen Ihres Geschirrspülers darauf, dass die Gegenstände so platziert werden, dass das Wasser aus dem rotierenden Sprüharm unten alle Bereiche erreichen kann. Ist dies nicht der Fall, wird die Spüleistung beeinträchtigt.

Ihr Geschirrspüler kann bis zu 8 Gedecke aufnehmen.

## Folgendes sicherstellen

- Der untere und der mittlere Sprüharm sind frei drehbar.
- Hohe Gegenstände behindern den oberen Sprüharm.
- Glas und andere zerbrechliche Gegenstände sind stabil.
- Alle Öffnungen in den Gegenständen sind nach unten gerichtet.
- Die Teller sind gleichmäßig verteilt.
- Alle scharfkantigen Gegenstände sind sicher befestigt, um Verletzungen oder Schäden am Produkt zu vermeiden.

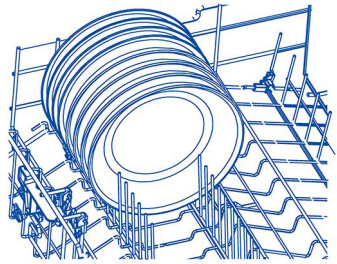

## Folgendes vermeiden

- Überladen.
- Vorsprünge unter den Gestellen und dem Korb, die die Drehung des Sprüharms verhindern könnten.
- Etwaige Vorsprünge an der Vorderseite des Geschirrspülers.
- Blockieren des Wassers durch Gegenstände auf den klappbaren Tasseneinsätzen.

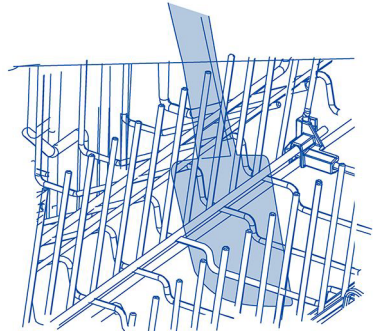

## Oberer Geschirrkorb

In den oberen Korb sollten Gläser, Tassen, Untertassen, Teller und flache Pfannen gestellt werden.

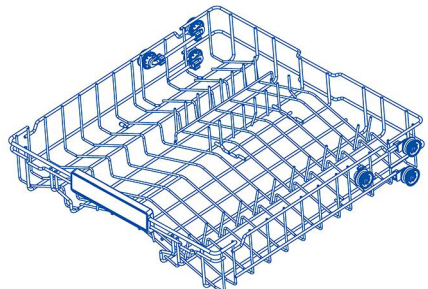

## Unterer Geschirrkorb

- Hier sollten größere Gegenstände wie Töpfe, Pfannen, Deckel, Servierteller und Schüsseln hineingestellt werden.
- Klappen Sie die Zinken nach unten, um Töpfe und Pfannen flach auf den Boden legen zu können.
- Achten Sie darauf, dass Geschirrtteile den oberen Sprüharm nicht am Drehen hindern.

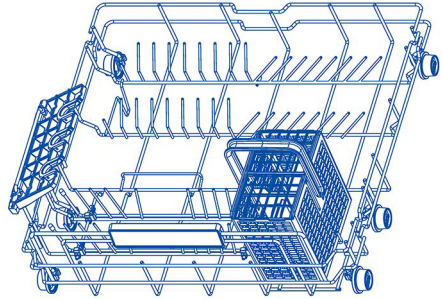

## Halterung

- Die Halterung kann zum Abstellen von Besteck aufgerichtet und zum Abstellen von hohen Gläsern abgesenkt werden.

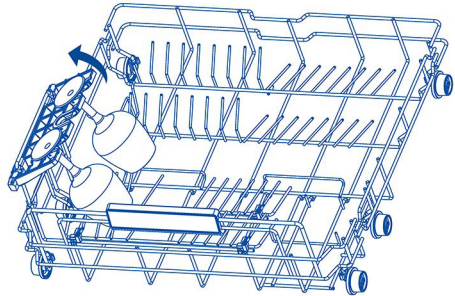

## Besteckkorb

- Räumen Sie Löffel neben anderem Besteck ein, damit sie nicht zusammenhängen.
- Verwenden Sie das Gitterelement, um das Besteck voneinander zu trennen.
- Der Deckel des Besteckkorbs lässt sich nach oben und unten klappen.
- Wenn lange Gegenstände die Sprüharme blockieren könnten, legen Sie diese waagrecht in den oberen Korb.

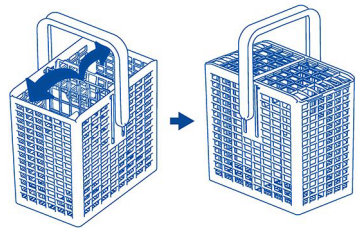

## **A VORSICHT**

Stellen Sie scharfe und spitze Gegenstände mit der Klinge nach unten in die Maschine, um Verletzungen zu verhindern.

Tipps, wie Sie bei der Nutzung Ihres Geräts Geld sparen und die Umwelt schonen können.

- Nutzen Sie Energie, Wasser, Spülmittel und Zeit optimal, indem Sie die empfohlene maximale Beladungsmenge befolgen. Sparen Sie bis zu 50 % Energie, indem Sie eine volle, anstatt zwei halbvolle beladene Maschinen laufen lassen.
- Kratzen Sie Lebensmittelrückstände von den geladenen Gegenständen ab, anstatt sie vorzuspülen, um Wasser zu sparen.
- Wählen Sie für normal verschmutztes Geschirr ein ECO-Programm für einen möglichst sparsamen Wasser- und Energieverbrauch.

# Einfüllen von Spülmittel

## WICHTIG!

- Verwenden Sie nur Spülmittel, die für Geschirrspülautomaten empfohlen werden.
- Geschirrspülmaschinenreiniger sind stark alkalisch. Sie können bei Verschlucken extrem gefährlich sein. Vermeiden Sie den Kontakt mit Haut und Augen und halten Sie Kinder und gebrechliche Personen vom Geschirrspüler fern, wenn die Tür geöffnet ist. Überprüfen Sie nach Ablauf des Programms, ob das Spülmittelpulver ausgeleert wurde.
- Sprühen oder schütten Sie niemals Spülmittel direkt auf die Gegenstände im Geschirrspüler. Spülmittel und Spülmaschinentabletten sollten nicht in direkten Kontakt mit Geschirr oder Besteck kommen.
- Verwenden Sie keine Handwaschmittel, Seife, Waschmittel oder Desinfektionsmittel, da diese den Geschirrspüler beschädigen können.

## Füllen des Spülmittelfachs

1. Drücken Sie die Taste, um das Fach zu öffnen.

## WICHTIG!

Gehen Sie von der rechten Seite an das Fach, um zu verhindern, dass der Deckel an Ihrer Hand aufspringt.

2. Geben Sie Spülmittel in das entsprechende Fach bzw. die Fächer. Die Markierungen „15“ und „25“ im Hauptfach entsprechen der Grammzahl von pulverförmigem Spülmittels.

## WICHTIG!

Tabletten sollten stets nur in das (größere) Hauptfach gelegt werden.

3. Entfernen Sie überschüssiges Spülmittel von den Fachrändern.
4. Schließen Sie den Deckel und drücken Sie ihn herunter, bis er einrastet. Das Spülmittel wird während des Spülprogramms automatisch in die Geschirrspülmaschine abgegeben.



## So passen Sie die Benutzereinstellungen an

Der Benutzer kann die Einstellungen für den Wasserenthärter, den Summer, den Klarspüler und die automatische Türöffnung nach Bedarf vornehmen.



Vorspülen

Schnell 35

Bei der Auswahl der Programme: Halten Sie das Einstellungssymbol  etwa 5 Sekunden lang gedrückt, um die Benutzereinstellungen aufzurufen. Das Display zeigt ständig dx an. d5 ist die werkseitige Standardeinstellung. Drücken Sie erneut, um die Einstellung des Wasserenthärters aufzurufen. Das Display zeigt ständig Hx an, die werkseitige Standardeinstellung ist H5. Drücken Sie erneut, um die Einstellung des Summers aufzurufen. Die Anzeige leuchtet konstant und zeigt bx an. Die werkseitige Standardeinstellung ist b1. Drücken Sie erneut, um die Einstellung der Tab-Funktion aufzurufen. Das Display zeigt konstant oFo an. Die werkseitige Standardeinstellung ist oFo.

## 1. Einstellung des Klarspülers

- ▶ Wenn dx auf dem Display angezeigt wird, drücken Sie die Taste „Vorspülen“ und die Stufe wird jedes Mal um 1 verringert. Drücken Sie die Taste „Schnell“ 35“. Die Stufe wird um 1 erhöht. Die Stufe kann auf d-, d1, d2, d6 eingestellt werden. d- bedeutet, dass der Klarspülerstand nicht eingestellt ist. Wenn Klarspüler fehlt, leuchtet die Kontrollanzeige nicht. d1-d6 steht für eine Dosierung von 1-6 ml.
- ▶ Nach Auswahl der Stufe wird die Einstellung automatisch gespeichert. Halten Sie die Ein/Aus-Taste 1s lang gedrückt. Das Gerät wechselt auf den Standby-Modus.
- ▶ Erfolgt innerhalb von 2 Minuten keine Tastenbetätigung, wechselt es nach Ablauf der 2 Minuten auf die Programmauswahl.

## 2. Einstellung des Wasserenthärters

- ▶ Wenn auf dem Display „Hx“ angezeigt wird, kann die Einstellung über die Taste „Vorspülen“ jeweils um 1 verringert und über „Schnell 35“ jeweils um 1 erhöht werden. Die Einstellungsmöglichkeiten reichen von H-, H1, H2 .... H8, wobei H- die Deaktivierung der Wasserhärtefunktion bedeutet. In diesem Fall erfolgt keine Wasserenthärtung.
- ▶ Nach Auswahl der Stufe wird die Einstellung automatisch gespeichert. Halten Sie die Ein/Aus-Taste 1s lang gedrückt. Das Gerät wechselt auf den Standby-Modus.
- ▶ Erfolgt innerhalb von 2 Minuten keine Tastenbetätigung, wechselt es nach Ablauf der 2 Minuten auf die Programmauswahl.



## 3. Einstellung des Summers

- ▶ Wenn das Display „bx“ anzeigt, drücken Sie „Vorspülen“ und „Schnell 35“, um den Summer einzustellen. Der Summer kann auf b0 und b1 eingestellt werden. Bei b0 ist der Summer deaktiviert. Bei dieser Einstellung funktioniert der Summer nicht, wenn das Programm endet und der Alarm ausgelöst wird. Bei der Einstellung b1 ist der Summer aktiviert.
- ▶ Nach Auswahl der Stufe wird die Einstellung automatisch gespeichert. Halten Sie die Ein/Aus-Taste 1s lang gedrückt. Das Gerät wechselt auf den Standby-Modus.
- ▶ Erfolgt innerhalb von 2 Minuten keine Tastenbetätigung, wechselt es nach Ablauf der 2 Minuten auf die Programmauswahl.

## 4. Einstellung der Tab-Funktion

- ▶ Rufen Sie den Einstellungsmodus für die Tab-Funktion auf. Auf dem Display wird „oFo“ angezeigt. oFo ist die werkseitige Standardeinstellung. Der Tab-Funktionsstatus umfasst die Einstellungen „oFo“ und „oF-“. „oFo“ zeigt an, dass die automatische Dosierfunktion aktiviert ist. Der Spender gibt während des Programms Spülmittel ab. „oF-“ bedeutet, dass diese Funktion deaktiviert ist. Drücken Sie zur Einstellung die Taste „Hygiene“.
- ▶ Nach Auswahl der Stufe wird die Einstellung automatisch gespeichert. Halten Sie die Ein/Aus-Taste 1s lang gedrückt. Das Gerät wechselt auf den Standby-Modus. Erfolgt innerhalb von 2 Minuten keine Tastenbetätigung, wechselt es nach Ablauf der 2 Minuten auf die Programmauswahl.

## Starten eines Programms

1. Drücken Sie die EIN/AUS-Taste , um den Geschirrspüler einzuschalten.
2. Wählen Sie das gewünschte Programm im Bedienfeld aus und tippen Sie es an.
3. Drücken Sie , um das Programm zu starten.

### HINWEIS

Beim ersten Gebrauch ist das ECO-Programm standardmäßig aktiviert. Die zugehörigen Programmtasten und Zusatzfunktionen sind ebenfalls aktiviert. Bei der zweiten und jeder weiteren Verwendung speichert das Gerät standardmäßig das zuletzt ausgeführte Spülprogramm sowie die zuletzt gewählten Zusatzfunktionen. Diese werden durch entsprechende Leuchtanzeigen dargestellt.

## Anhalten und Neustarten eines Spülprogramms

Wenn das Programm läuft, berühren Sie , woraufhin das Display blinkt und die verbleibende Spülzeit anzeigt. Berühren Sie  erneut, um den Spülvorgang fortzusetzen.

### HINWEIS

1. Öffnen Sie die Tür während des Spülvorgangs nicht direkt, da sich heißer Dampf im Gerät befindet und Verbrennungsgefahr besteht. Falls ein Öffnen erforderlich ist, unterbrechen Sie das Programm, öffnen Sie die Tür zunächst leicht und erst nach Abkühlung vollständig.
2. Um zu vermeiden, dass das Wasser vom oberen Gestell in das untere tropft, wird empfohlen, nach dem Spülen zuerst das Geschirr des unteren Korbs und dann das Geschirr des oberen Korbs zu entfernen.

## Abbrechen oder Ändern eines Spülprogramms

Wenn das Programm läuft, halten Sie zum Abschalten die Taste  1 Sekunde lang gedrückt. Das Spülprogramm wird beendet und der Geschirrspüler wird ausgeschaltet. Wenn Sie das Spülprogramm wechseln möchten, starten Sie das Gerät neu und wählen Sie ein anderes Spülprogramm.

### HINWEIS

Nachdem das Programm gestartet wurde, sollte es nicht willkürlich gewechselt oder abgebrochen werden, da das hinzugegebene Spülmittel bereits verbraucht wurde. In diesem Fall muss erneut Spülmittel hinzugefügt werden.

## Verzögerter Start eines Spülprogramms

Die Reservierungsfunktion dient dazu, die Endzeit des Waschprogramms (bis zu 24 Stunden) festzulegen. Nach der Einstellung zeigt das Display die verbleibende Zeit an.

## Täglicher Gebrauch

1. Nachdem Sie das Programm ausgewählt haben, tippen Sie auf ⏸, um die gewünschte Zeit einzustellen. Bei jedem Antippen wird die Zeit um 1 Stunde verlängert. (Tipp: Halten Sie die Taste ⏸ gedrückt und lassen Sie sie nicht los, die Anzeigezeit erhöht sich automatisch fortlaufend).
2. Tippen Sie auf ⏸, um die Ausführung des Programms zu planen.

### **Abbrechen der Startzeitverzögerung/des Programms**

1. Wenn Sie die Uhrzeit einstellen, tippen Sie kontinuierlich auf ⏸, bis die Anzeige 24 Stunden anzeigt. Tippen Sie dann noch einmal, um das Reservierungsprogramm abubrechen und zur Programmauswahl zurückzukehren.
2. Wenn Sie das Programm wechseln, wird die Reservierung automatisch annulliert.
3. Wenn Sie den Geschirrspüler ausschalten, wird die Reservierung automatisch gelöscht.

Im Laufe der Zeit können sich im Inneren Ihres Geschirrspülers Lebensmittelreste oder Kalkablagerungen ansammeln. Diese können die Effizienz verringern, und Speisereste können einen schlechten Geruch verursachen. Kontrollieren und reinigen Sie Ihre Geschirrspülmaschine regelmäßig.

## **WICHTIG!**

- Vor jeder Reinigung bzw. Pflege ist es notwendig, die Geschirrspülmaschine stets von der Stromversorgung zu trennen, die Wasserversorgung abzudrehen und zu warten, bis sich alle Teile der Geschirrspülmaschine abgekühlt haben.
- Verwenden Sie niemals folgende Reinigungshilfen, da diese Oberflächen beschädigen können:
  - Scheuerschwämme aus Kunststoff oder Edelstahl
  - Scheuernde und lösungsmittelhaltige Haushaltsreiniger
  - Saure oder alkalische Reiniger
  - Wasch- oder Desinfektionsmittel
  - Edelstahlreiniger oder Poliermittel
  - Handwaschflüssigkeiten oder Seife
- Wenn sich zerbrochenes Geschirr oder Glas in der Geschirrspülmaschine befindet, muss es vorsichtig entfernt werden, um Verletzungen oder Schäden am Gerät zu vermeiden.
- Nach der Reinigung ist stets zu kontrollieren, ob die Sprüharme und Filter richtig sitzen.

## **Reinigung der Außenflächen der Geschirrspülmaschine**

- Zum Reinigen der Außenflächen der Geschirrspülmaschine muss diese mit einem sauberen, weichen, feuchten Tuch abgewischt und mit einem sauberen, fusselfreien Tuch getrocknet werden.
- Wischen Sie bei nicht bündigen Flächen entlang oder um die Fläche herum. Wischen Sie die äußeren Bedientasten beispielsweise mit einer kreisförmigen Wischbewegung um die Taste herum ab.
- Achten Sie darauf, dass das Bedienfeld nicht übermäßig benetzt wird.  
Hinweis: Vor dem Reinigen des Bedienfelds ist es sinnvoll, die Tasten durch Aktivieren der Tastensperre zu sperren.

## **Reinigen der Türdichtung und des Innenraums der Geschirrspülmaschine**

Reinigen Sie diese gründlich mit warmem Wasser und einem weichen, fusselfreien Tuch. Bei stark verschmutztem Inneren verwenden Sie einen Geschirrspülmaschinenreiniger/Entkalker gemäß den Anweisungen des Herstellers.

## **Reinigen des Filters**

Die Filter verhindern, dass größere Lebensmittelstückchen im Abwaschwasser in die Pumpe gelangen. Diese können gelegentlich die Filter verstopfen. Wir empfehlen, die Filter immer dann zu reinigen, wenn es Hinweise auf Lebensmittelstückchen gibt.

# Pflege und Reinigung

- Drehen Sie zum Herausnehmen des Ablauffilters den Filter gegen den Uhrzeigersinn, um ihn freizugeben, und ziehen Sie ihn dann heraus.
- Nach dem Entfernen des Ablauffilters lässt sich die Filterplatte herausheben.
- Spülen Sie diese gründlich unter fließendem Wasser ab und setzen Sie sie dann wieder ein.

Setzen Sie die Filter nach der Reinigung wieder ordnungsgemäß ein und stellen Sie sicher, dass die Filterplatte bündig mit dem Geschirrspülmaschinenboden abschließt.

## WICHTIG!

Achten Sie beim Reinigen der Unterseite der Filterplatte auf ihre scharfe Außenkante.

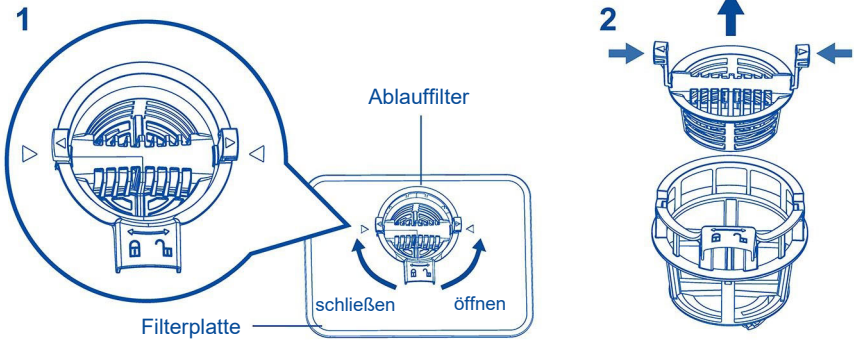

## Reinigen der Sprüharme

Kalkablagerungen und Speisereste im Abwaschwasser können die Öffnungen in den Sprüharmen verstopfen und die Armhalterungen blockieren. Reinigen Sie diese Teile etwa einmal im Monat, bei Bedarf auch öfter.

## Reinigung des oberen Sprüharms/-kopfs

Nehmen Sie den oberen Sprüharm zur Reinigung nicht ab. Reinigen Sie ihn mit einer kleinen Bürste mit Kunststoffborsten oder bei starker Verschmutzung oder Verstopfung mit Geschirrspülerreiniger/-entkalker gemäß den Anweisungen des Herstellers.

## Reinigung des mittleren Sprüharms

- Schrauben Sie zum Herausnehmen des mittleren Sprüharms dessen Sicherungsmutter vorsichtig ab.
- Spülen Sie den Sprüharm gründlich unter fließendem Wasser ab und setzen Sie ihn dann wieder ein.

### WICHTIG!

Prüfen Sie, ob die Sprühöffnung verstopft ist. Wenn sie verstopft ist, stecken Sie einen spitzen Gegenstand (z. B. einen Zahnstocher) in die Sprühöffnung, um sie zu reinigen. Spülen Sie sie unter fließendem Wasser ab.

Die Sicherungsmutter des mittleren Sprüharms muss wieder fest auf das Wasserzulaufrohr aufgeschraubt werden. Stellen Sie sicher, dass der mittlere Sprüharm fest arretiert ist und sich frei drehen kann.

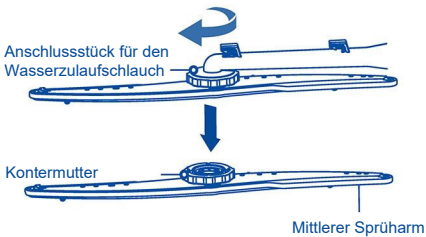

## Reinigung des unteren Sprüharms

- Heben Sie zum Entfernen des unteren Sprüharms diesen einfach von seiner Halterung ab.
- Spülen Sie den Sprüharm gründlich unter fließendem Wasser ab und setzen Sie ihn dann wieder in die Halterung ein.

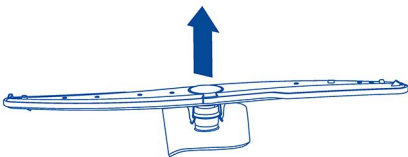

# Fehlerbehebung

Viele auftretende Probleme lassen sich ohne spezielle Fachkenntnisse selbst beheben. Im Falle eines Problems prüfen Sie bitte alle aufgezeigten Möglichkeiten und befolgen die untenstehenden Anweisungen, bevor Sie sich an einen Kundendienst wenden.

## **⚠ VORSICHT**

- Schalten Sie das Gerät vor der Wartung aus und ziehen Sie den Netzstecker aus der Steckdose.
- Elektrische Geräte sollten nur von qualifizierten Elektrofachleuten gewartet werden, da unsachgemäße Reparaturen erhebliche Folgeschäden verursachen können.

### **Das Gerät startet nicht, oder stoppt während des Betriebs oder die Kontrollleuchte leuchtet**

<b>Problem</b>	<b>Mögliche Ursache</b>	<b>Mögliche Lösung</b>
Das Programm startet nicht.	Die Tür des Geräts ist offen.	Schließen Sie die Tür.
	Die Startzeitverzögerung ist eingestellt.	Siehe Display für die angezeigte Zeit.
	Der Netzstecker ist nicht in der Steckdose eingesteckt.	Schließen Sie den Netzstecker an.
	Beschädigte Sicherung im Hausstromkreis.	Ersetzen Sie die Sicherung.
Die Klarspüleranzeige leuchtet.	Das Klarspülerfach ist leer.	Solange Klarspüler nachfüllen, bis es voll ist.
Die Salz-Anzeige leuchtet.	Das Enthärtersalz ist verbraucht.	Füllen Sie den Tank mit spezifischem Salz auf, bis er voll ist.

## Fehlercodes auf dem Display

Problem	Mögliche Ursache	Mögliche Lösung
<b>Alarmcode E4</b> Das Gerät füllt sich nicht mit Wasser.	Der Wasserhahn ist zugedreht.	Drehen Sie den Wasserhahn auf. Hinweis: Beheben Sie den Fehler, schalten Sie das Gerät aus und starten Sie das Programm neu.
	Der Wassereinlaufschlauch weist einen Knick oder eine Biegung auf.	Der Schlauch muss ordnungsgemäß geführt sein.
	Bei Aqua-Stop-Systemen: Der Wasserschutz wird ausgelöst; die Markierung (C) ist rot.	Der Schlauch muss ersetzt werden.
	Der Filter im Wassereinlaufschlauch ist verstopft.	Reinigen Sie den Filter an den Einlaufschlauchanschlüssen am Wasserhahn und an der Geräterückseite.
	Der Wasserzulauf ist verstopft.	Prüfen Sie den Wasserfluss aus dem Wasserhahn.
	Der Wasserdruck ist zu niedrig.	Wenden Sie sich an Ihr Wasserversorgungswerk vor Ort.
<b>Alarmcode E8</b> Leck: Die Ablasspumpe läuft permanent!	Der Überflutungsschutz ist eingeschaltet: <ul style="list-style-type: none"> <li>• Es gibt Wasserlecks im Gerät.</li> <li>• Das Wassereinlassventil ist geöffnet und blockiert.</li> <li>• Der Abfluss ist verstopft.</li> </ul>	<ol style="list-style-type: none"> <li>1. Drehen Sie den Wasserhahn zu.</li> <li>2. Trennen Sie das Gerät vom Stromnetz.</li> <li>3. Bitte wenden Sie sich an den Kundendienst.</li> </ol>

Alle anderen Fehlercodes:

Alarmcode beachten

1. Bei Auftreten einer technischen Störung: Schalten Sie den Geschirrspüler aus und schalten Sie ihn später wieder ein.
2. Wenn das Problem erneut auftritt, ziehen Sie den Netzstecker, schalten Sie die Wasserversorgung aus, kontaktieren Sie den Kundendienst und geben Sie das Modell und den Fehlercode an.

# Fehlerbehebung

## Kein zufriedenstellend sauberes Geschirr

Problem	Mögliche Ursache	Mögliche Lösung
Das Geschirr ist nicht sauber.	Die Filter sind verstopft.	Reinigen Sie die Filter.
	Die Filter sind nicht ordnungsgemäß zusammengebaut und installiert.	Die Filter müssen ordnungsgemäß zusammengebaut und installiert sein.
	Die Sprüharme sind verstopft.	Entfernen Sie schwer zu entfernende Speisereste mit einem dünnen spitzen Gegenstand.
	Das Programm war nicht ideal für die Art des Geschirrs und der Lebensmittelreste.	Vergewissern Sie sich, dass das eingestellte Programm für die Art des Geschirrs und der Lebensmittelreste passend ist.
	Falsche Positionierung der Gegenstände in den Körben. Das Wasser erreicht nicht alle Bereiche.	Vergewissern Sie sich, dass die Gegenstände ordnungsgemäß in den Körben stehen/liegen und Wasser leicht in alle Bereiche gelangen kann.
	Die Sprüharme konnten sich nicht frei drehen.	Vergewissern Sie sich, dass die Gegenstände ordnungsgemäß in den Körben stehen/liegen und die Sprüharme nicht blockieren.
	Kein Spülmittel oder unzureichende Spülmittelmenge im Spülmittelfach.	Kontrollieren Sie stets vor dem Starten eines Programms, dass Sie die richtige Menge Spülmittel in das Fach gegeben haben.
	Das Spülprogramm wurde durch eine lange Pause unterbrochen.	Öffnen Sie nicht die Tür und trennen Sie nicht die Stromversorgung, während das Spülprogramm läuft.
Weiße Streifen, Flecken oder bläuliche Schlieren auf Gläsern und Geschirr.	Die abgegebene Klarspülermenge ist zu hoch.	Verringern Sie die abgegebene Klarspülermenge.
	Die Spülmittelmenge war zu hoch.	Kontrollieren Sie stets vor dem Starten eines Programms, dass Sie die richtige Menge Spülmittel in das Fach gegeben haben.

Problem	Mögliche Ursache	Mögliche Lösung
	Mit einem Kurzspülprogramm verwendete Multitab-Reinigungstabletten lösen sich unter Umständen nicht vollständig auf.	Wählen Sie bei Verwendung von Multitab-Reinigungstabletten ein längeres Programm.
Trockene Wassertropfflecken auf Gläsern und Geschirr.	Zu niedrige Klarspülermenge.	Erhöhen Sie die abgegebene Klarspülermenge.
	Mangelhafte Qualität des Klarspülers oder der Multitab-Tabletten. Flecken auf Gläsern.	Der Reiniger ist zu alt; wechseln Sie das Produkt.
Das Geschirr ist nass.	<ul style="list-style-type: none"> <li>• Das Programm hatte keine Trocknungsphase.</li> <li>• Das Programm hatte eine Tieftemperaturtrocknungsphase.</li> </ul>	Öffnen Sie die Tür leicht und lassen Sie sie mit einem Spalt von ca. 100 mm angelehnt, um den Trocknungsvorgang zu fördern.
Das Geschirr ist nass und matt.	Das Klarspülerfach ist leer.	Füllen Sie Klarspüler in das Fach nach und setzen Sie die Klarspüleranzeige zurück.
	Qualität des Klarspülers oder Multitabs.	Der Reiniger ist zu alt; wechseln Sie das Produkt.

# Normgerechter Test

Spülprogramm	Eco
Mengen an pulverförmigem Spülmittel	16 g
Dosierung des Klarspülers	d5
Maximale Anzahl von Gedecken	8

## Empfohlene Muster zum Beladen



## Produktdatenblatt (gemäß EU 1059/2010)

Name oder Warenzeichen des Lieferanten:	Haier
Modellbezeichnung des Lieferanten	XPI 8D9FFB
Nennkapazität in Standardgedecken	8
Energieeffizienzklasse 1)	A
Jährlicher Energieverbrauch (AEc) in kWh/Jahr 2)	206
Energieverbrauch (Et) des Standardprogramms in kWh	0,72
Leistungsaufnahme (Po) im Aus-Zustand in W	0,5
Leistungsaufnahme (PI) im eingeschalteten Zustand in W	0,5
Jährlicher Wasserverbrauch (AWc) in Liter/Jahr 3)	2240
Trockeneffizienzklasse 4)	B
Standardprogramm (Standard-Reinigungszyklus) 5)	ECO
Programmdauer für den Standard-Spülzyklus in Minuten	210
Dauer des unausgeschalteten Zustands (TI) in Minuten	1
Luftschallemissionen in dB(A) re 1pw	49
Montage / optionale Montage	Eingebaut
Leitungswasserdruck	0,05-1 MPa (=0,5-10 bar)
Versorgungsspannung	220-240 V (50Hz)
Max. Stromstärke in A	10
Gesamtleistungsaufnahme in W	850-1050
Farbe	SCHWARZ

- 1) A+++ (höchste Effizienz) bis D (niedrigste Effizienz).
- 2) Der Energieverbrauch basiert auf dem Standardreinigungszyklus (280 Zyklen pro Jahr) mit Kaltwasserzufuhr und der Nutzung energieeffizienter Programme. Der tatsächliche Energieverbrauch hängt davon ab, wie das Gerät genutzt wird.
- 3) Wasserverbrauch in Litern pro Jahr, basierend auf 280 Standardspülzyklen. Der tatsächliche Wasserverbrauch hängt von der Art der Nutzung des Geräts ab.
- 4) A (höchste Effizienz) bis G (niedrigste Effizienz).
- 5) Dieses Programm eignet sich für normal verschmutztes Geschirr. Es ist das effizienteste Programm, was Energie- und Wasserverbrauch für diese Art von Geschirr betrifft.

# WLAN-Verbindung

Ihr Gerät kann mit Ihrem drahtlosen Heimnetzwerk verbunden und über die App aus der Ferne ausgewählt werden.

## Erste Schritte

Vergewissern Sie sich, dass Ihr WLAN-Heimnetzwerk eingeschaltet ist.

Sie erhalten eine Schritt-für-Schritt-Anleitung sowohl für Ihr Gerät als auch für Ihr mobiles Endgerät. Es kann bis zu 10 Minuten dauern, bis Ihr Gerät mit Ihrem WLAN verbunden ist.

Weitere Hinweise und Informationen zur Fehlerbehebung finden Sie in der App.

## Auf Ihrem mobilen Gerät:

1. Laden Sie die App herunter von:



2. Registrieren Sie sich und erstellen Sie ein Konto.
3. Fügen Sie Ihr Gerät hinzu und richten Sie die WLAN-Verbindung ein.



## Verbindung zu Ihrem WLAN zu Hause

Mit dem Produkt im Standby-Modus:

Drücken Sie die Taste , auf dem Display wird Folgendes  angezeigt.

Sie können nun den Anweisungen in der App folgen, um die Einrichtung abzuschließen.

## Aktivieren des App-Bedienungsmodus

1. Wenn das Gerät nicht mit der App verbunden ist, blinkt das Symbol  ständig. Wenn das Gerät mit der App verbunden ist, leuchtet das Symbol  ständig.
2. Die App-Bedienung wird automatisch aktiviert, die mobile App kann das Spülmaschinenprogramm starten. Sie können den Geschirrspüler per App steuern, z. B.: einen Zyklus auswählen, einen Zyklus abrechnen oder unterbrechen, zusätzliche Funktionen hinzufügen.
3. Wenn Sie ein Programm per APP starten, müssen Sie jedes Mal die WLAN-Taste auf dem Gerät drücken, um es per App-Bedienung zu steuern.

# Haier

## **Dishwasher User Manual**

**XPI 8D9FFB**

Please read this manual carefully before use and keep it properly with the invoice; In case of product technology or software upgrades, no further notice will be given; The images in the manual are for illustration purposes. The appearance and printing may differ from the actual product. Please refer to the actual product for accuracy; Our company reserves the right to interpret the instructions.

## Thank you for purchasing a Haier product

Please read these instructions carefully before using this appliance. The instructions contain important information which will help you get the best out of the appliance and ensure safe and proper installation, use and maintenance.

Keep this manual in a convenient place so you can always refer to it for the safe and proper use of the appliance.

If you sell the appliance, give it away, or leave it behind when you move house, make sure you also pass on this manual so that the new owner can become familiar with the appliance and safety warnings.

Safety and warnings .....	81
Installation instructions .....	84
Product Description .....	93
Overview of programmes .....	94
Water softening system .....	97
Using rinse aid.....	99
Caring for your tableware .....	100
Loading utensils .....	101
How to make savings .....	103
Adding detergent .....	104
Preference Settings .....	105
Daily Use .....	107
Care and cleaning .....	109
Troubleshooting.....	112
Normative Test .....	116
Technical Data .....	117
WIFI Connection.....	118

Please read these instructions carefully before using this appliance. The instructions contain important information which will help you get the best out of the appliance and ensure safe and proper installation, use and maintenance.

### **⚠ WARNING** Electrical shock hazard

Before installing the dishwasher, remove the house fuse or open the circuit breaker. This appliance must be earthed. In the event of a malfunction or breakdown, earthing will reduce the risk of electric shock by providing a path of least resistance for electric current. This appliance is equipped with a cord having an equipment earthing conductor and an earthing plug. The plug must be plugged into an appropriate outlet that is installed and earthed in accordance with all local codes and ordinances.

**WARNING** - Improper connection of the equipment-earthing conductor can result in a risk of electric shock. Check with a qualified electrician or service representative if you are in doubt as to whether the appliance is properly earthed.

Do not modify the power supply plug provided with the appliance - if it will not fit the outlet, have a proper outlet installed by a qualified electrician. Do not use an extension cord, adapter plug or multiple outlet box.

Failure to follow this advice may result in electrical shock or death.

### **⚠ WARNING** Cut Hazard

Take care - panel edges are sharp.

Failure to use caution could result in injury or cuts.

### **⚠ WARNING** When using your dishwasher, follow basic precautions, including the following:

- Read all instructions before using the dishwasher.
- The information in this manual must be followed to minimise the risk of fire or explosion or to prevent property damage, personal injury or loss of life.
- Use the dishwasher only for its intended function as described in this user guide.
- This appliance is intended to be used in household and similar applications such as:
  - staff kitchen areas in shops, offices and other working environments;
  - farm houses;
  - by clients in hotels, motels and other residential type environments;
  - bed and breakfast type environments.

# Safety and warnings

- Use only detergents or rinse aid recommended for use in a domestic dishwasher and keep them out of reach of children.
- Check that the detergent dispenser is empty after the completion of each wash program.
- When loading items to be washed, locate sharp items so that they are not likely to damage the dishwasher and load sharp knives with the handle up to reduce the risk of cut-type injuries.
- Do not touch the filter plate (the metal disc in the dishwasher base) during or immediately after use, as it may be hot from the heater plate underneath.
- Do not tamper with the controls.
- Do not abuse, sit in, stand on the door or dish rack of the dishwasher.
- Do not lean on the adjustable racks or use them to support your body weight.
- To reduce the risk of injury, do not allow children to play in or on the dishwasher.
- Under certain conditions, hydrogen gas may be produced in a hot water heater system that has not been used for two weeks or more. Hydrogen gas is explosive. If the hot water system has not been used for such a period, before using the dishwasher, turn on all hot water taps and let the water flow from each for several minutes. This will release any accumulated hydrogen gas. As the gas is flammable, do not smoke or use an open flame during this time.
- Remove the door to the washing compartment when removing an old dishwasher from service or discarding it.
- Some dishwasher detergents are strongly alkaline. They can be extremely dangerous if swallowed. Avoid contact with the skin and eyes and keep children away from the dishwasher when the door is open. Check that the detergent receptacle is empty after completion of the wash cycle.
- Certified residential dishwashers are not intended for licensed food establishments.

## Maintenance safety instructions

- Disconnect the appliance from the power supply before any cleaning or maintenance.
- When disconnecting the appliance, pull the plug rather than the power supply cord or junction of cord to avoid damage.
- Do not repair or replace any part of the appliance or attempt any servicing unless specifically recommended in this user guide.
- Keep the floor around your appliance clean and dry to reduce the possibility of slipping.
- Keep the area around/underneath your appliance free from the accumulation of combustible materials, such as lint, paper, rags and chemicals.

## Operational safety instructions

- Open the door very carefully if the dishwasher is in operation. There is a risk of being sprayed with hot water. Do not open the door fully until the spray arms have stopped rotating.
- The door should not be left in the open position as this could present a tripping hazard.
- The water inside the dishwasher is not suitable for drinking.
- The dishwasher must be used with the filter plate, drain filter and spray arm(s) in place. To identify what these parts are, see drawings in section "Care and Cleaning" of this user guide.
- Do not operate this dishwasher if it is damaged, malfunctioning, partially disassembled or has missing or broken parts, including a damaged power supply cord or plug.
- Household appliances are not intended to be played with by children. Children of less than 8 years old must be kept away from the appliance unless continuously supervised. This appliance can be used by children aged from 8 years and above, and persons with reduced physical, sensory or mental capabilities or lack of experience and knowledge, if they have been given supervision or instruction concerning the use of the appliance in a safe way and they understand the hazards involved.
- Cleaning and user maintenance shall not be done by children without supervision.
- Do not allow children to play inside, on or with this appliance or any discarded appliance.
- If a dishwasher cleaner is used, we would strongly recommend a wash program with detergent should be run immediately afterward, to prevent any damage to the dishwasher.
- The dishwasher is designed for washing normal household utensils. Items that are contaminated by petrol, paint, steel or iron debris, corrosive, acidic or alkaline chemicals are not to be washed in the dishwasher.
- If the dishwasher is not being used for long periods of time, turn the electricity and water supply to the dishwasher off.

# Installation instructions

## ■ Parts supplied



Water inlet hose support (1)



Inlet hose (1)



water-proof sticker (1)

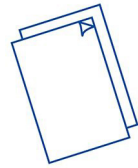

Installation and User Instructions



Screws  
4.2x12mm (1)  
3.9x38mm (4)



Energy label (1)

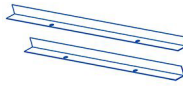

Decorative strip  
long (1) short (2)

## ■ Prior to installation

### Unpacking and handling

- Check packaging and dishwasher for signs of transport damage. If the dishwasher is in any way damaged, do not install it. Contact the dealer the dishwasher was purchased from.
- Disposal of packaging: some of the packaging is recyclable. Check the symbols and labels and recycle if possible.
- Never lift the dishwasher from the door handle or the top panel. Doing so may cause damage.
- Always be careful with the hoses and power cord at the back of the dishwasher. Careful handling will prevent damage and malfunction from squashing, kinking or cuts.
- While installing the dishwasher, check the drain hose is not restricted or kinked.

### Connections and services

- Check that the power cord is long enough to reach the outlet. If it isn't, it must be replaced by a haier authorised technician. Extension cords or multi-outlet power boards should not be used to connect the dishwasher to the power supply.
- Check that the hoses are long enough to reach the services. If a hose needs extending, ensure that the extension hose is new and of equal quality and diameter to the one already fitted.
- The dishwasher should not be connected to a water system where the emperature exceeds 60°C.
- The dishwasher must not be connected to an under sink high-pressure "push through" type hot water system, as damage to the system will result.

## 1 Product dimensions

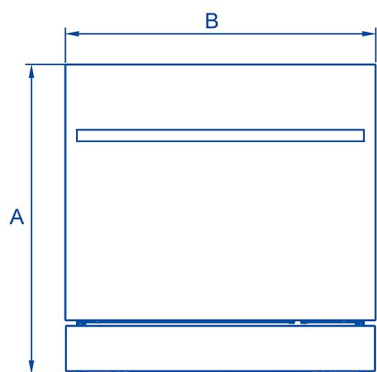

FRONT

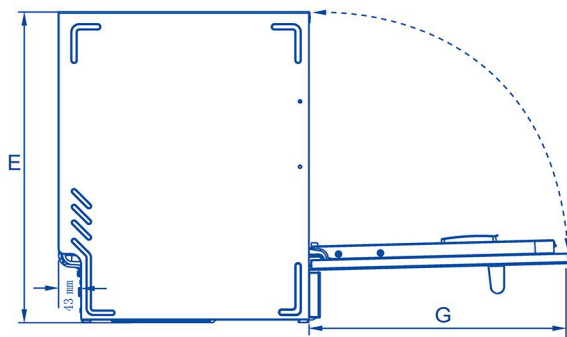

LATERAL

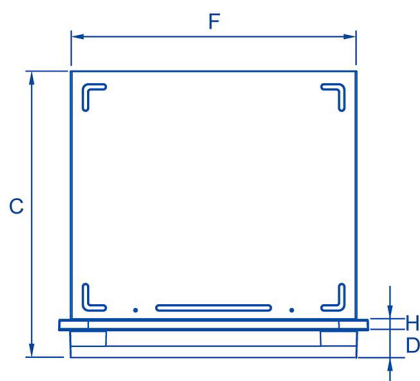

PLAN

# Installation instructions

## PRODUCT DIMENSIONS

	MM
A Overall height of product	597
B Overall width of product	595
C Overall depth of product	545
D Depth of handle	45
E Height of machine	592
F Width of machine	550
G The depth at which the door is fully open	493
H Width of door	20

## 2 Cabinetry dimensions

### Base cabinets

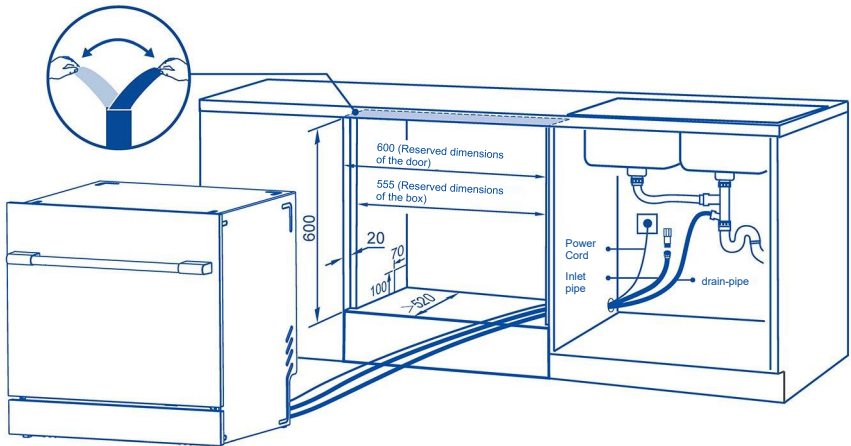

## Benchtop Appliance cabinet

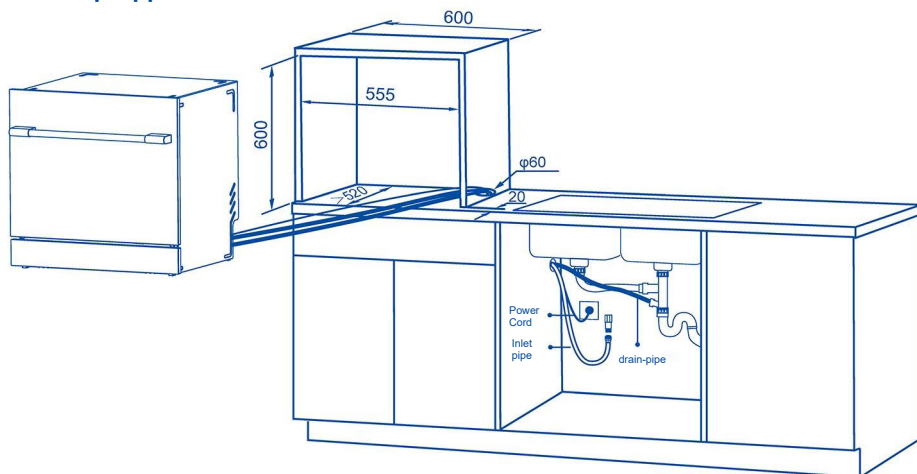

## Side cabinet

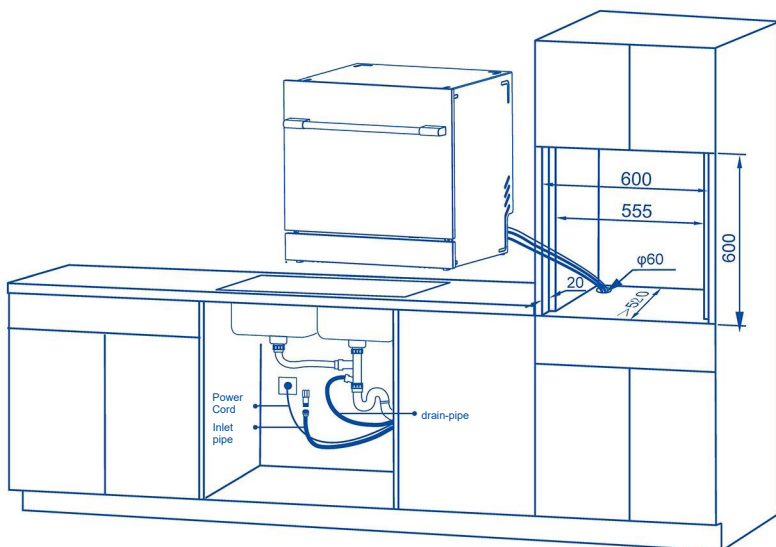

- There should not be any obstructions (such as gas pipes, etc.) within the opening range of the cabinet.
- Attach the waterproof sticker to the bottom of the top plate of the cabinet before installation to prevent the steam of the dishwasher from making the cabinet damp (only shown in the cabinet drawing under the cabinet).
- Before moving the dishwasher into the installation position, pull the inlet and drain pipes and power cables to ensure that they are not knotted or entangled.

# Installation instructions

## 3 Install decorative strip

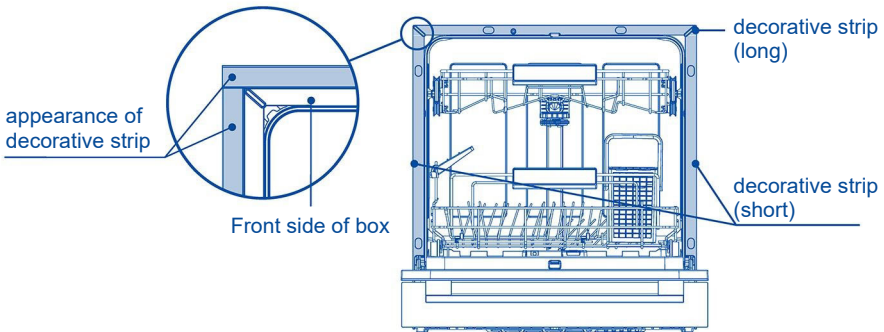

Decorative strips are used to cover the gap between the machine and the cabinet and are installed by professional after-sales personnel.

1. Peel off the decorative strip.
2. The long decorative strip is pasted on the upper side of the machine, and the short decorative strip is pasted on the left and right sides of the machine (the exterior surface of the decorative strip is ensured to be pasted flush with the front side of the box, if the front side of the box is highlighted, it will affect the door and cause gas leakage).
3. Move the machine into the cabinet.

Note: If the cabinet has a top plate, you can cut the decorative strip according to the width of the cabinet.

## 4 Securing product

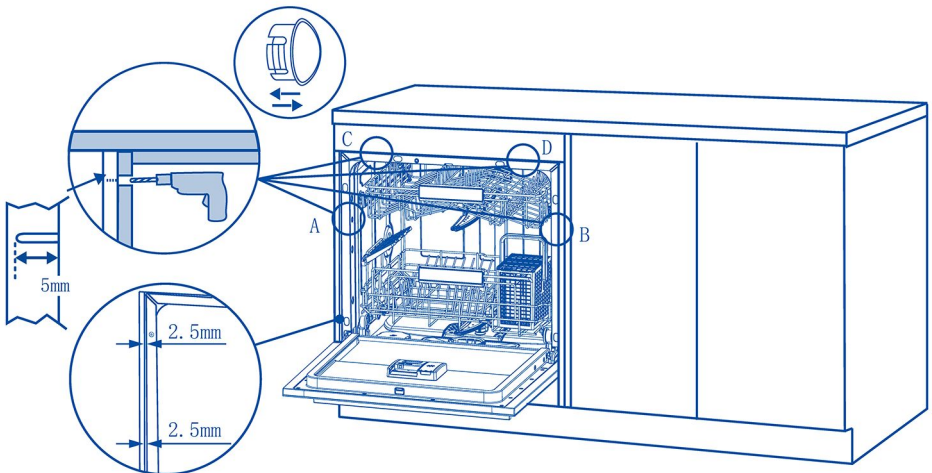

Secure the dishwasher in the cabinet with the included screws, either on the sides or on the top, depending on the material of the cabinet (remove the screw cover before moving the dishwasher into the cabinet).

1. Remove the screw covers at places A and B, and secure the two screws through the side panels to the cabinet.
2. Remove the screw cover at places C and D, and secure the two screws through the top plate to the cabinet.

Note: The bottom plate of the dishwasher must be solid and flat, and the dishwasher should be kept level after moving in. Ensure that the clearance between the side of the dishwasher and the cabinet is consistent. Otherwise, the door may be abnormal.

## 5 Connecting inlet pipe

Connect the dishwasher water inlet connector to the water inlet connector and ensure that the water inlet is not squeezed, bent, or tangled.

If the water pipe has not been used for a long time, it should be opened to let the water flow for a while, until the water is clear and free of impurities, and then connected to the dishwasher inlet pipe. Use cold water to fill the machine.

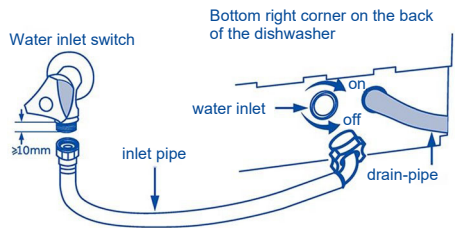

Dishwasher inlet pipe connector is G1/2" (4 split pipe). If it does not match, use a converter connector.

## 6 Connecting drain pipe

Connect drainpipes by referring to modes A, B, or C in the figure on the right.

To ensure smooth drainage, do not squeeze bend, or tangle drainpipes. Insert the outlet of the drain pipe into the sewer pipe, and do not immerse the end in water to prevent sewage backflow. If you need special length of drain pipe, please contact customer service.

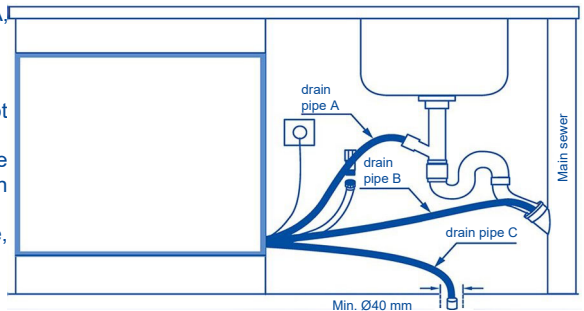

## Install dishwasher and garbage disposal at the same time



**Notice** If in the normal use process, it is found that there is residual water in the dishwasher that is higher than the plane filter, it should first confirm whether the sewer pipe is smooth.

# Installation instructions

## Scenario 1.

Separate drainpipes for dishwashers and garbage disposal (recommended)

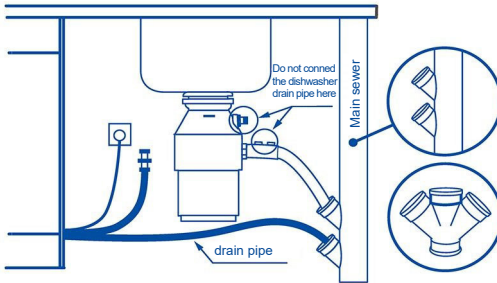

If the dishwasher and garbage disposal are installed at the same time, it is recommended that the dishwasher drainpipes and garbage disposal drainpipes be placed separately.

## Scenario 2.

The dishwasher shares the drain with the garbage disposal

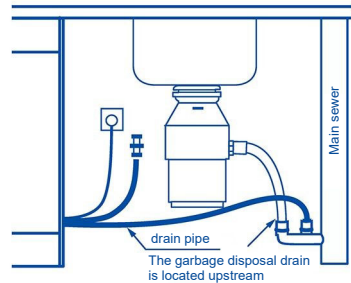

If independent placement is not possible, ensure that the dishwasher drain outlet is located downstream of the garbage disposal drain outlet to avoid sewage backflow due to the blockage of the garbage disposal residue.

## 7 Adjust the door hover

After using the dishwasher for a long time to open and close the door, if the hovering state of the door is not good, you can use the hexagonal wrench to adjust and restore the initial hovering state of the door, the specific steps are as follows:

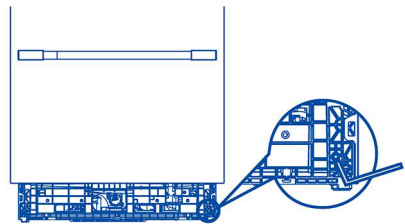
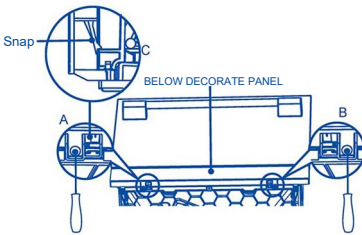

1. Remove the screws on the left and right ends of the dishwasher bottom trim strip (positions A and B as shown in the picture).
2. Open the buckle at place C upwards using a flat -head screwdriver, and slide the lower trim strip downwards to remove it.
3. Use the hex wrench to rotate the adjusting screw on both sides of the pulley clockwise, and test the hovering state of the door body every 2 turns until it is in the best state.

## 8 Plug product in



### Electrical connection

- The dishwasher must not be connected to the electrical supply while installation is being carried out. Ensure all domestic wiring is properly earthed.
- Check the rating label (located on the left-hand side of the dishwasher's stainless steel inner door) and ensure that the voltage and frequency values for the current in the house correspond to those on the rating label.
- Insert the plug into a properly earthed power outlet that has a disconnection switch.

### IMPORTANT!

- The earthing of the appliance is a safety requirement mandated by law.
- If the power cord is not long enough to reach the outlet or the outlet to which the appliance must be connected is not appropriate for the plug, the entire dishwasher power cord must be replaced. This should only be done by a Haier authorised technician. Do not modify or cut the plug. Do not use an adaptor, extension cord, or multi-outlet power board to connect the dishwasher to the power supply, as these could cause overheating and create a fire hazard.
- The outlet into which the dishwasher is plugged must remain easily accessible (e.g. in an adjacent cabinet) even when the appliance is installed. This is to ensure that the dishwasher can be disconnected from the power supply for safe cleaning and maintenance.

## ■ Final checklist

### To be completed by the installer

- Check all parts are installed.
- Ensure that all panels and parts thereof are secure and final electrical tests have been conducted in accordance with local electrical regulations.
- Check that the dishwasher is level. If necessary, adjust the levelling feet slightly. To ensure optimum performance, the dishwasher should not be inclined more than 1°. Check with a spirit level.
- Ensure inlet hose to water supply has supplied rubber washer fitted, and that it's tightened a further half turn after seal contact.
- Ensure any knockouts or plugs in drain connection have been drilled out and drain connection has been made.
- The drain hose joiner must not support the weight of excess hose material. Keep drain hose as fully extended as possible to prevent sagging. Any excess length of drain hose should be kept on the dishwasher side of the highloop.
- If connecting the drain hose to the sink trap, ensure the Highloop is a minimum 150mm higher than the drain hose joiner.
- Ensure any packaging or tape securing the racks is removed from the dishwasher.
- Check that the door opens and closes freely without resistance to adjacent cabinetry.
- Check that the electrical outlet is accessible and located in an adjacent cupboard.
- Check the operation of the dishwasher:  
If a fault code appears, see the 'Fault codes' section of the User guide for advice.

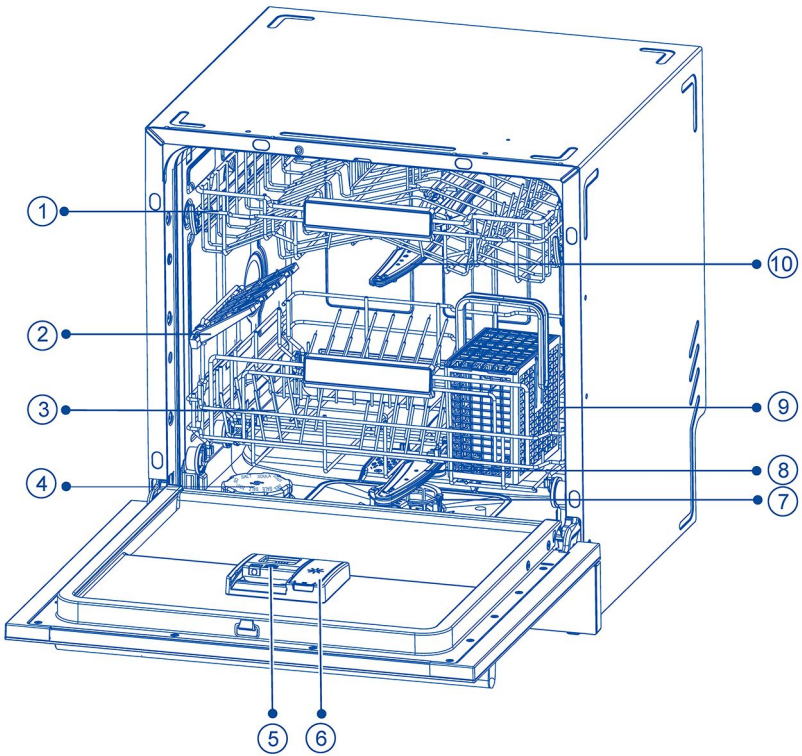



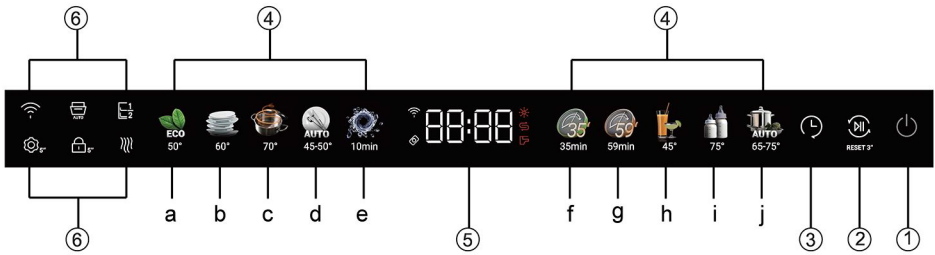

- |                        |                        |
|------------------------|------------------------|
| 1. Upper basket        | 6. Rinse aid dispenser |
| 2. Tea cup holder      | 7. Filters             |
| 3. Lower basket        | 8. Lower spray arm     |
| 4. Salt container      | 9. Cutlery basket      |
| 5. Detergent dispenser | 10. Middle spray arm   |

# Overview of programmes









- |                     |                                     |             |               |                 |
|---------------------|-------------------------------------|-------------|---------------|-----------------|
| 1. On/Off icon      | 4. Programme icon                   |             |               |                 |
| 2. Start/Reset icon | 5. Time&Info Display/indicator icon |             |               |                 |
| 3. Delay icon       | 6. Optin icon                       |             |               |                 |
| a. ECO              | c. Intensive                        | e. Rapid 35 | g. Rapid 59   | i. Hygiene      |
| b. Universal        | d. Smart AI                         | f. Prewash  | h. Glass care | j. Smart AI Pro |

## Indicator Icon

-  Tabs: If the indicator lights up, the Tabs function has been activated
-  Water tap: If the indicator lights up, the appliance does not fill with water. Check section: TROUBLE SHOOTING
-  Rinse aid: If the indicator lights up, Rinse is empty. After adding Rinse, the indicator lights off.
-  Salt aid: If the indicator lights up, Salt is empty. After adding Salt, the indicator lights off.
-  WiFi: If the indicator is rapidly blinking: Wifi is connecting. If it is slowly blinking: Wifi is connected. If it is continuously on: WiFi authorization successful.

## Optional function

- |   |  |   |
|---|--|---|
| <p>Wifi </p> <p>Press the icon, and the app can start the dishwasher program.</p>          | <p>Auto Door </p> <p>few centimeters to allow air to circulate. Improve drying effect.</p>              | <p>Half load </p> <p>Adjusts the wash program to more efficiently wash smaller loads.</p>          |
| <p>Setting </p> <p>Hold down the icon for 5 seconds to activate the User setting mode.</p> | <p>Child Lock </p> <p>Hold down the icon for 5 seconds to lock or unlock the option of other icons.</p> | <p>Extra Dry </p> <p>Increases the final rinse temperature and the length of the drying phase.</p> |

Programmes		
Programmes	Type of food residue	Type of load
<b>Eco</b>	Normal soil: Soups, eggs, sauce, potatoes, pasta, rice, roasted or fried food	Non-delicate: Dinnerware, cutlery, glassware
<b>Smart AI</b> 1)	Normal soil: Soups, eggs, sauce, potatoes, pasta, rice, roasted or fried food	All: Glassware, dinnerware, pots and pans
<b>Smart AI Pro</b>	Normal soil: Soups, eggs, sauce, potatoes, pasta, rice, roasted or fried food	All: Glassware, dinnerware, pots and pans
<b>Intensive</b>	Heavy soil: Coffee, cake, milk, cold drink, salad, sausage	All: Glassware, dinnerware, pots and pans
<b>Normal</b>	Normal soil: Soups, eggs, sauce, potatoes, pasta, rice, roasted or fried food	Non-delicate: Dinnerware, cutlery, glassware
<b>Hygiene</b>	Heavy soil: Coffee, cake, milk, cold drink, salad, sausage	Non-delicate: Dinnerware, cutlery, glassware
<b>Glass</b>	Fresh soil: Soups, eggs, sauce, potatoes, pasta, rice, roasted or fried food	Non-delicate: Dinnerware, cutlery, glassware
<b>Rapid 59</b>	Fresh soil: Coffee, cake, milk, cold drinks, salad, sausages	Non-delicate: Dinnerware, cutlery, glassware
<b>Rapid 35</b>	Fresh soil: Coffee, cake, milk, cold drinks, salad, sausages	Non-delicate: Dinnerware, cutlery, glassware
<b>Pre wash</b> 2)	Fresh soil: Coffee, cake, milk, cold drinks, salad, sausages	Non-delicate: Dinnerware

## Overview of programmes

- 1). The appliance senses the type of soil and the quantity of items in the baskets. It automatically adjusts the temperature and quantity of water, energy consumption and programme duration.
- 2). Use this programme to quickly rinse the dishes. This prevents the remaining food to bond on the dishes and bad odours to come out from the appliance. Do not use detergent with this programme.

In the process of using this product, if you want to achieve a more ideal drying effect, it is recommended to choose a strong washing process with drying function.

If you wash lightly contaminated tableware and do not need to dry, you can choose a washing program without drying, such as fast.

To ensure good washing results, the dishwasher requires soft water. Hard water can be detrimental to the performance of your dishwasher. Over time, glassware washed in hard water will become opaque and dishes will become spotted or covered in a white film. Using very hard water can cause dishwasher parts to fail over time. Salt can improve the situation.

## Adjusting the water softening system

The amount of salt dispensed can be set in H1 and H6 stages, depending on the hardness of your water.

1. Find out about the hardness value of your tap water. Your water utility company will help you with this.
2. Setting can be found in the water hardness table.

## Identify the local water hardness

Water hardness				Water softener adjustment
German degrees (°dH)	French degrees (°fH)	Mmol/l	Clark degrees	electronic
-	-	-	-	H-
0-6.1	0-11	0-1.10	0-7.7	H1
6.2-8.1	11.1-14.5	1.11-1.45	7.8-10.2	H2 <sup>1)</sup>
8.2-9.8	14.6-17.5	1.46-1.75	10.3-12.3	H3
9.9-12	17.6-21.5	1.76-2.15	12.4-15.1	H4 <sup>2)</sup>
12.1-16	21.6-28.5	2.16-2.85	15.2-20	H5 <sup>3)</sup>
16.1-21	28.6-37.5	2.86-3.75	20.1-26.3	H6
21.1-30	37.6-53.5	3.76-5.35	26.4-37.5	H7
30.1-50	53.6-89.2	5.36-8.92	37.6-62.6	H8

### \* Remark

- 1) The water softener is factory set to H5. H- gear, water softener not working.
- 2) When the water softener is working, you may hear a strange sound, which is normal.
- 3) To adjust the gear, refer to the "User Preference Settings" section.
- 4) If scale still appears inside the dishwasher and shelf after the gear is adjusted to H8, it indicates that the hardness of local tap water is too high, please use white vinegar to clean it.

# Water softening system

## Using special salt

As soon as the low salt indicator is lit on the control panel, salt should be topped up. Always refill with special salt immediately before switching on the appliance. This ensures that overrun special salt solution is immediately washed out and does not corrode the rinsing tank.

## Top up the salt as follows:

### **⚠ CAUTION**

Only use dishwasher salt. Other products can cause damage to the appliance! Any spilled salt causes corrosion. Run a programme after each refill.

Add about 300g special salt to the water softener, add once, can be used many times (Note: the first time to use the dishwasher, first add about 300g special salt to the water softener, and then add 300ml water; When the salt shortage indicator lights up again, only special salt is added, no water is needed). The consumption of special salt depends on the water hardness (the higher the water hardness, the greater the consumption).

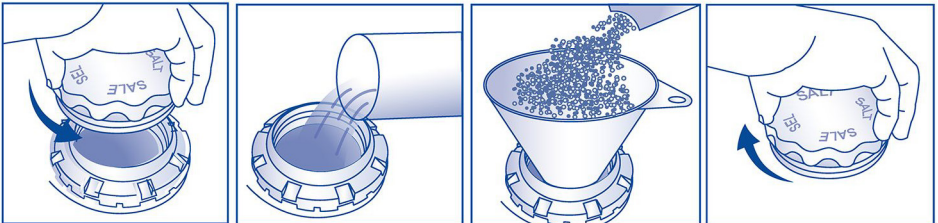

1. Turn the cap counter-clockwise to open the salt container.
2. Add 300ml water (add water for first use only).
3. Add 300 grams of salt to the water softener.
4. Turn the cap clockwise to close the salt container.

If the special salt indicator light is still not extinguished after salt is added, it may be related to the amount of salt added and the temperature of the water, and will be automatically extinguished after the salt is fully melted.

We highly recommend using liquid rinse aid regularly to get the best drying results. Rinse aid gives a streak-free, sparkling clean look to glass and chinaware. In addition, it prevents metal from tarnishing.

## When to refill the rinse aid dispenser

When rinse aid level becomes low, the rinse aid indicators will be on to remind you.

## Adjusting the rinse aid dosage

You can adjust the amount of rinse aid dosage setting, setting range is d-, d1-d6. The lowest setting is D-(this gear does not automatically put rinse aid), the highest setting is d6, and the factory default is d5. Please do not adjust the gear optionally.

\* When there are white streaks or foam residue on the surface of the tableware after washing, please turn down 1 or 2 gears.

\* When water stains appear on the tableware surface after washing, please increase 1 gear (If there are still water stains, please replace the washing programme with a better drying function, such as Intensive).

Please refer to the "User Preference Settings" section to change the gear adjustment.

## How to refill the rinse aid dispenser

1. Pull the button to snap the dispenser cover open.



2. Pour rinse aid into the circular opening, making sure not to fill beyond the MAX marking.

### IMPORTANT!

**Take care not to spill rinse aid into the dishwasher. Any spills must be wiped up to prevent excess foaming. Failure to do so may result in a service call, which will not be covered by warranty.**

3. Close the cover, making sure it clicks shut.

# Caring for your tableware

## IMPORTANT!

The combination of high temperatures and dishwasher detergent may cause damage to some items. Refer to the manufacturer's guidance or wash by hand if in doubt.

### Cutlery and silverware

Rinse cutlery and silverware immediately after use to prevent tarnishing. Silver should not come into contact with stainless steel, mixing these can cause staining. Remove silver cutlery from the dishwasher and hand dry immediately.

### Aluminium

Aluminium can be dulled by detergent. The degree of change depends on the quality of the detergent or aluminium.

### Other metals

Iron and cast iron can rust and stain other items. Copper, pewter and brass tend to stain.

### Wood ware

Woodware is generally sensitive to heat and water. Regular use in the dishwasher may cause deterioration over time.

## Water hardness

Hard water is water with a high concentration of minerals such as calcium and magnesium. It can be detrimental to the performance of your dishwasher and parts can fail over time. Glassware washed in hard water will become cloudy over time and dishes will become spotted or covered in a white film. Water hardness varies by geographical location. If you live in a hard water area, we recommend fitting a water softener to the household water supply.

### If your home has hard water

Refer to 'Powdered detergent quantity recommendations'.  
Use rinse aid. We recommend you raise the rinse aid setting to help improve wash performance. Refer to 'Preferences' for details.  
Use a dishwasher cleaner/descaler regularly, or whenever you notice a build-up of limescale deposits in your dishwasher.

### If your home has soft or softened water

Avoid using too much detergent.

### Glassware

Most glassware is dishwasher safe. Crystal, very fine and antique glassware may etch and develop a cloudy appearance.

### Plastic

Some plastics may change shape or colour with hot water. Refer to the manufacturer's guide. Dishwasher safe plastic should be weighed down so it does not flip and fill with water or fall through the base rack during the wash.

### Decorated items

Most modern china patterns are dishwasher safe. Antique items, those with a pattern painted over the glaze, gold rims or hand painted china may be more sensitive to machine washing.

### Glued items

Certain adhesives are softened or dissolved in machine washing.

If the tableware or cookware rack is burnt, scorched, sticky, and other food which is very difficult to removed, it is advisable to soak it for a period of time before washing it or pre-dispose it with a dish cloth or else it will be hard to clean. Remove any large food particles before placing dishes in the dishwasher. It is not necessary to prerinse utensils under running water.

When loading your Dishwasher ensure items are placed so water coming from the rotating spray arm below can reach all areas. Wash performance will be reduced if it can't.

Your dishwasher can hold up to a maximum of 8 place settings.

## Ensure

- Lower and middle spray arms can rotate freely.
- Tall items will obstruct the upper spray arm.
- Glass and other fragile items are stable.
- All dish openings are facing downwards.
- Plates are evenly spaced.
- All sharp objects are located securely to avoid injury or damage to the product.

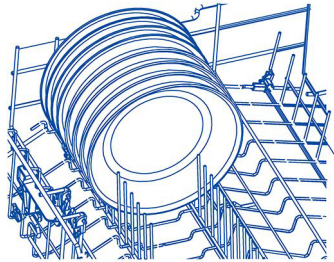

## Avoid

- Overcrowding.
- Any protrusions below the racks and basket that may prevent spray arm rotation.
- Any protrusions at the front of the dishwasher.
- Blocking water from any items on the foldaway cup racks.

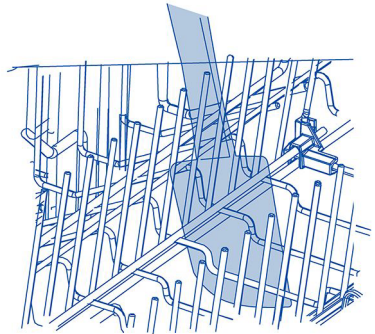

## Upper rack

The upper rack is designed to hold items like glasses, cups, saucers, plates and shallow pans.

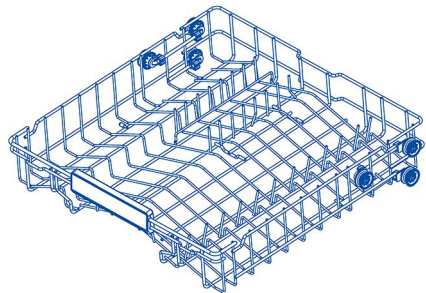

# Loading utensils

## Lower rack

- Place the largest items here: pots, pans, lids, serving dishes and bowls.
- Fold down the tines to place pots and pans flat on the bottom.
- Ensure dishware items do not block the spray arm above from rotating.

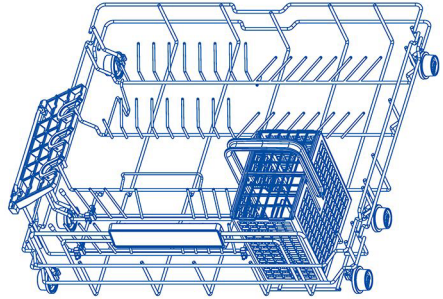

## Bracket

- The bracket can be stood up when placing cutlery and lowered when placing tall glasses.

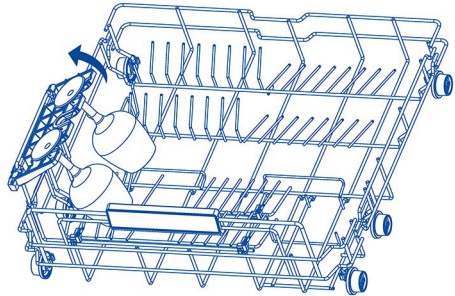

## Cutlery basket

- Mix spoons with other cutlery to prevent them to bond together.
- Use the grid element in order to separate the cutlery.
- The lid of the cutlery basket can be flipped up and down.
- If long items may block the spray arms find a horizontal positioning in the upper basket.

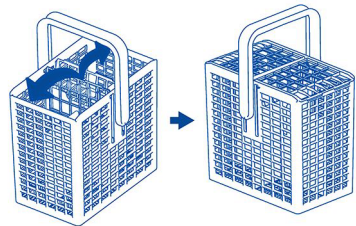

## **⚠ CAUTION**

Put sharp and pointed items with the blade pointing downward to keep them out of harms way.

Tips on how to save money and not damage the environment when using your appliance.

- Achieve the best use of energy, water, detergent and time by using the recommended maximum load size. Save up to 50% energy by washing a full load instead of 2 half loads.
- Scrape food particles from load items rather than pre-rinse to save water.
- For normally soiled dishes select an ECO programme for most efficient water and energy consumption.

# Adding detergent

## IMPORTANT!

- Only use detergents recommended for automatic dishwashers.
- Dishwasher detergents are strongly alkaline. They can be extremely dangerous if swallowed. Avoid contact with the skin and eyes and keep children and infirm persons away from the dishwasher when it is open. Check that the detergent dispenser is empty after completion of each wash programme.
- Never sprinkle or pour detergent directly onto any item in the dishwasher. Detergent and dishwasher tablets should not be in direct contact with dishes or cutlery.
- Do not use hand washing liquids, soap, laundry detergents or disinfectants, as these will damage the dishwasher.

## Filling the detergent dispenser

1. Pull the button on the right of the dispenser.

## IMPORTANT!

Approach the dispenser from the right-hand side to prevent the cover from snapping open on your hand.

2. Add detergent into the appropriate compartment(s). The '15' and '25' markings in the main wash compartment correspond to grams of powdered detergent.

## IMPORTANT!

Tablets should only be placed in the main wash (larger) compartment.

3. Remove any excess detergent from the edges of the dispenser.
4. Close the cover and press down until it clicks shut. The detergent will automatically be released into the dishwasher during the wash programme.

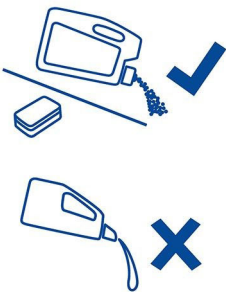

Open the cover here

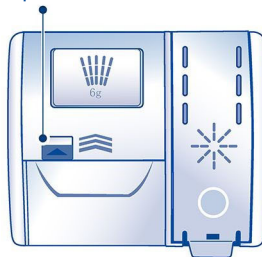

wash compartment

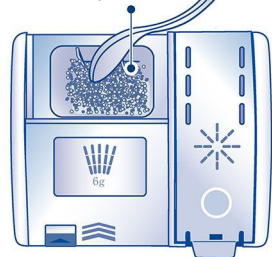

## How to Adjust User Preference Settings

Users can set Water softener gear setting, Buzzer setting, Rinse Aid setting and Automatic door opening setting according to preferences.



During the selection of programmes. Press and hold the setting icon  for about 5 seconds to enter the the user preference settings. The display is steady on to display dx, d5 is the factory default setting, press again to enter the water softener gear setting, the display is steady on to display Hx, the default factory setting H5. Press again to enter the Buzzer setting, the display is steady on to display bx, the default factory setting b1. Press again to enter the Tab function setting, the display is steady on to display oFo, the default factory setting oFo.

### 1. Rinse Aid setting

- ▶ When dx is displayed on the display, press the “Prewash” and the gear will be decreased by 1 each time, press the “Rapid 35” and it will be increased by 1. The gear can be set to d-, d1, d2, ..... , d6. Where d- means that the rinse aid level is not set, when the machine is short of rinse aid, indicator light will not light. d1-d6 stands for 1-6ml.
- ▶ Automatically save after selecting the gear, hold down the power button for 1s, and the machine is on standby.
- ▶ If there is no key operation within 2min, the program selection state will be entered when the 2min time is up.

### 2. Water softener gear setting

- ▶ When the display displays "Hx", press the “Prewash” and the gear will be decreased by 1 each time, press the “Rapid 35” and it will be increased by 1. the gear can be set H-, H1, H2, ....., H8, where H- represents turn off the water hardness gear, when set to this gear, no water softening function.
- ▶ Automatically save after selecting the gear, hold down the power button for 1s, and the machine is on standby.
- ▶ If there is no key operation within 2min, the program selection state will be entered when the 2min time is up.



## 3. Buzzer setting

- ▶ When the display displays "bx", press "Prewash" and "Rapid 35" to adjust the buzzer gear. The buzzer gear can be set to include b0 and b1, where b0 represents buzzer off. When this gear is set, the buzzer does not work when the program ends and the alarm is generated. When set to b1, all buzzers work.
- ▶ Automatically save after selecting the gear, hold down the power button for 1s, and the machine is on standby.
- ▶ If there is no key operation within 2min, the program selection state will be entered when the 2min time is up.

## 4. Tab function setting

- ▶ Enter the Tab function setting mode, the display displays "oFo", oFo is the factory default gear. The tab function state has "oFo" and "oF-" files, where "oFo" indicates that the autodose function is enabled, the dispenser will operate to release detergent during the programme. "oF-" indicates that the function is turned off. Press the "Hygiene" to adjust the gear.
- ▶ Automatically save after selecting the gear, hold down the power button for 1s, and the machine is on standby.  
If there is no key operation within 2min, the program selection state will be entered when the 2min time is up.



## Start a Programme

1. Press the ON/OFF key  to turn the dishwasher on.
2. Select and press the program you want on the dishwasher control panel.
3. Press  to start the programme.

### NOTICE

The default ECO program is on when you use it for the first time, other program keys and additional function keys corresponding to ECO are on. The second and subsequent use of the default memory of the last washing procedure and the last selection of additional functions, which are shining.

## Pause and restart a wash programme

When the program is running, touch , and the display screen flashes to show the remaining time of washing; Touch  again to continue washing.

### NOTICE

1. Do not open the door directly during the washing process, there is high temperature steam in the machine, so as not to be burned (if you need to open the door during the washing process, please suspend the program, open the door at a small angle, and then completely open the door after the heat dissipates).
2. After washing, in order to avoid water dripping from the upper rack to the lower rack, it is recommended to remove the tableware of the lower rack first, and then remove the tableware of the upper rack.

## Cancel or change a wash programme

When the program is running, press and hold the  for 1 second to shut down, the washing program is terminated, and the dishwasher is shut down. If you need to change the washing program, please restart and select the washing program.

### NOTICE

After the program starts running, do not arbitrarily change or terminate the program, because the dishwashing powder or dishwashing block added at this time has been consumed, if you do this, you need to add the dishwashing powder or dishwashing block again.

## Start a Programme with Delay

The reservation function is used to set the end time of the washing program (up to 24 hours), and the display screen will display the remaining time after the setting.

## Daily Use

1. After selecting the program, tap ⌚ to select the time you want to set. Each time you tap, you will increase the time by 1 hour. (Tip: Hold down ⌚ and do not release it, the display time will automatically increase continuously).
2. Tap ⌚ to schedule the program to start to run.

### Cancel Start Delay / Programme

1. When setting the time, tap the ⌚ continuously until the display is 24h, tap once again, the reservation program is canceled, and return to the program selection state.
2. Change the programme, the reservation will be automatically cancelled.
3. Turn off the dishwasher, the reservation will be automatically cancelled.

Over time, food residue or limescale deposits may accumulate inside your dishwasher. These may reduce efficiency, and food residue may produce a bad odour. Inspect and clean your dishwasher regularly.

### **IMPORTANT!**

- Before any cleaning or maintenance, always disconnect the dishwasher from the power supply, turn off the water supply, and wait until all parts of the dishwasher have cooled.
- Do not use the following cleaning aids, as they may damage the surfaces:
  - plastic or stainless steel scouring pads
  - abrasive, solvent, household cleaners
  - acid or alkaline cleaners
  - laundry detergents or disinfectants
  - stainless steel cleaners or polishes
  - hand-washing liquids or soap
- Where there is broken crockery or glass in the dishwasher, it must be carefully removed to prevent personal injury or damage to the appliance.
- After cleaning, always check that the spray arms and filters are all correctly in place.

### **Cleaning the dishwasher exterior**

- To clean exterior surfaces of the dishwasher, wipe with a clean, soft damp cloth and dry with a clean, lint-free cloth.
- For non-flush surfaces wipe along or around the surface. For example, to wipe down the exterior control buttons, use a circular wiping motion around the button.
- Take care not to cause excessive wetting of the control panel area.

Note: before cleaning the control panel, it is useful to disable the buttons by activating Keylock.

### **Cleaning the door seal and dishwasher interior**

Clean thoroughly with warm water on a soft, lint-free cloth. If the interior is heavily soiled, use a dishwasher cleaner/descaler following the manufacturer's instructions.

### **Cleaning the filters**

The filters prevent larger food particles in the wash water from reaching the pump. These particles may occasionally block the filters. We recommend cleaning the filters whenever there is evidence of food particles.

## Care and cleaning

- To remove the drain filter, turn the filter anti-clockwise to release, then lift out.
- Once the drain filter has been removed you can lift the filter plate out.
- Rinse them thoroughly under running water and then replace.

Replace the filters correctly after cleaning, making sure the filter plate is flush with the dishwasher base.

### IMPORTANT !

When cleaning the underside of the filter plate, take care handling its sharp outer edge.

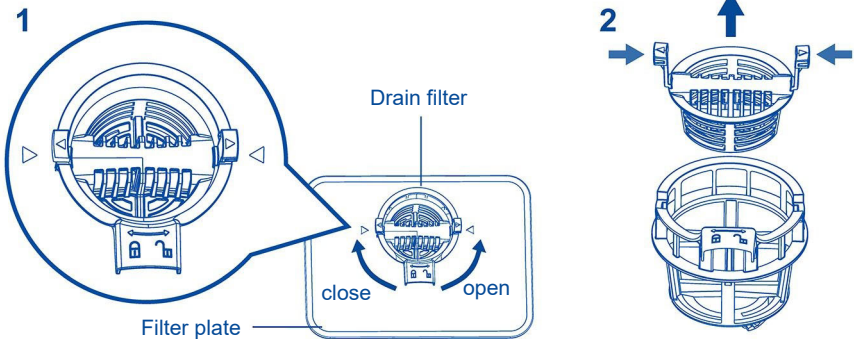

## Cleaning the spray arms

Limescale and food particles in the wash water can block the holes in the spray arms and the arm mountings. Clean these parts about once a month, or more often should the need arise.

## Cleaning the upper spray arm/head

Do not remove the upper spray arm for cleaning. Clean with a small plastic-bristled brush, or if heavily soiled or blocked use a dishwasher cleaner/descaler following the manufacturer's instructions.

## Cleaning the middle spray arm

- To remove the centre spray arm, carefully unscrew its locking nut.
- Rinse the spray arm thoroughly under running water, then refit.

### IMPORTANT !

Check whether the spray hole is blocked. If it is blocked, insert a sharp object (such as a toothpick) into the spray hole to clean it. Rinse it with running water

Make sure you twist the locking nut on the centre spray arm firmly back on the water supply tube. Check that the centre spray arm is firmly locked in place and rotates freely.

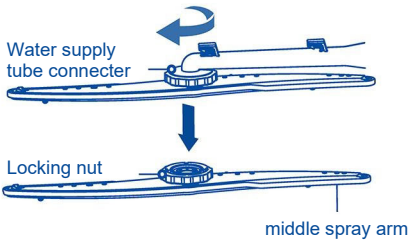

## Cleaning the lower spray arm

- To remove the lower spray arm, simply lift the spray arm off its mounting.
- Rinse the spray arm thoroughly under running water, then refit it on its mounting.

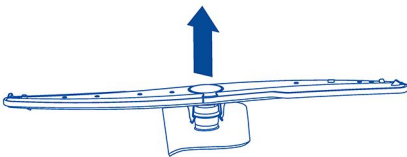

# Troubleshooting

Many occurring problems could be solved by yourself without specific expertise. In case of a problem please check all shown possibilities and follow below instructions before you contact an after sales service.

## **⚠ CAUTION**

- Before maintenance, deactivate the appliance and disconnect the mains plug from the mains socket.
- Electrical equipment should be serviced only by qualified electrical experts, because improper repairs can cause considerable consequential damages.

### **The appliance does not start, or it stops during operation or Indicator is lighted**

<b>Problem</b>	<b>Possible cause</b>	<b>Possible solution</b>
The programme does not start.	Appliance door is open.	Close the appliance door.
	Delay start is set.	Refer to displayed time.
	Mains plug is not connected in the mains socket.	Connect the mains plug.
	Fuse in the house circuit is damaged.	Replace the fuse.
Rinse Aid Indicator is lighted.	Rinse aid dispenser is empty	Refill Rinse aid until full.
Salt Aid Indicator is lighted.	Softener salt is empty.	Fill the tank up with specific salt until full.

## Error codes on the display

Problem	Possible cause	Possible solution
The alarm code E4 The appliance does not fill with water.	Water tap is closed.	Open the water tap. Note: Whenever Error is solved switch off the appliance and restart the programm.
	Water inlet hose has a kink or a bend.	Make sure that the position of the hose is correct.
	In case of aqua-stop system: water protection is triggered; the marker (C) is red.	The hose must be replaced.
	Filter in the water inlet hose is clogged.	Clean the filter at the inlet hose connections at tap and the rear of the appliance.
	Water inlet is clogged.	Check water flow from tap.
	Water pressure is too low.	Contact your local water authority.
The alarm code E8 Leak: The drain pump runs permanently!	Anti-flood device is on: <ul style="list-style-type: none"> <li>There are water leakages in the appliance.</li> <li>The water inlet valve is open and blocked.</li> <li>The drainage is blocked.</li> </ul>	<ol style="list-style-type: none"> <li>Close the water tap.</li> <li>Disconnect appliance from power supply.</li> <li>Contact Service.</li> </ol>

All other alarm codes:

Note alarm code

1. A technical failure may occur: Turn off the dishwasher and turn it on again later.
2. If this problem occurs again, unplug the power plug, turn off the water supply switch, call customer service and inform the model and fault code.

# Troubleshooting

## Washing Results are not satisfactory

Problem	Possible cause	Possible solution
The dishes are not clean.	Filters are clogged.	Clean the filters.
	Filters are not correctly assembled and installed.	Make sure that the filters are correctly assembled and installed.
	Spray arms are clogged.	Remove remaining food remnants with a thin pointed object.
	Programme was not applicable for the type of load and food remnants.	Make sure that the programme is applicable for the type of load and food remnants.
	Incorrect position of the items in the baskets. Water could not wash all items.	Make sure that the position of the items in the baskets is correct and that the water can easily wash all items.
	Spray arms could not turn freely.	Make sure that the position of the items in the baskets is correct and does not cause the blockage of the spray arms.
	No detergent or insufficient quantity of detergent in the detergent dispenser.	Make sure that you add the correct quantity detergent in the dispenser before you start a programme.
	The wash cycle was interrupted by a long break.	Do not open the door or cut power supply during the wash cycle.
Whitish streaks, stains or bluish layers on glasses and dishes.	Released quantity of rinse aid is too much.	Decrease the released quantity of rinse aid.
	Quantity of detergent was too much.	Make sure that you add the correct quantity of detergent in the dispenser before you start a programme.
	Multitab detergent tablets used with a short programme might not fully dissolve.	Select a longer programme when using Multitab detergent tablets.

Problem	Possible cause	Possible solution
Dry water drop stains on glasses and dishes.	Rinse aid dosage is too low.	Increase the released quantity of rinse aid.
	Quality of rinse aid or Multitab.stains on glasses	Cleaning product too old; change the product.
The dishes are wet.	<ul style="list-style-type: none"> <li>• Programme had no drying phase.</li> <li>• Programme had a low temperature drying phase.</li> </ul>	Open the door slightly and leave it ajar (about 100 mm) to help the drying process.
The dishes are wet and matte.	Rinse aid dispenser is empty.	Refill rinse aid into the dispenser and reset the rinse aid indicator.
	Quality of rinse aid or Multitab.	Cleaning product too old; change the product.

# Normative Test

Wash programme	Eco
Powdered detergent quantities	16 g
Rinse aid dosage level	d5
Maximum number of place settings	8

## Recommended loading patterns



## Product fiche (according EU 1059/2010)

Suppliers name or trade mark	Haier
Supplier's model identifier	XPI 8D9FFB
Rated capacity in standard place settings	8
Energy efficiency class 1)	A
Annual energy consumption (AEc) in kWh/year 2)	206
Energy consumption (Et) of the standard cleaning cycle in kWh	0.72
Power consumption (Po) in off-mode in W	0.5
Power consumption (PI) in left-on mode in W	0.5
Annual water consumption (AWc) in liter/year 3)	2240
Drying efficiency class 4)	B
Standard programme (standard cleaning cycle) 5)	ECO
Programme time for the standard cleaning cycle in minutes	210
Duration of the left-on mode (TI) in minutes	1
Airborne acoustical noise emissions in dB(A) re 1pw	49
Mounting / optional mounting	Built-in
Mains water pressure	0.05-1 MPa (=0.5-10 bar)
Power voltage	220-240 V (50Hz)
Maximum current intensity in A	10
Total absorbed power in W	850-1050
Colour	BLACK

- 1) A+++ (highest efficiency) to D (lowest efficiency).
- 2) Energy consumption is based on the standard cleaning cycle (280 per year) using cold water fill and the consumption of the lower modes. Actual energy consumption will depend on how the appliance is used.
- 3) Water consumption in litres per year, based on 280 standard cleaning cycles. Actual water consumption will depend on how the appliance is used.
- 4) A (highest efficiency) to G (lowest efficiency).
- 5) This programme is suitable to clean normally dirtied tableware and it is the most efficient programme in terms of its combined energy and water consumption for that type of tableware.

# WIFI Connection

Your appliance can be connected to your home wireless network and Selected remotely using the app.

## Getting started

Ensure your home Wi-Fi network is turned on.

You will be given step by step guidance on both your appliance and mobile device. It may take up to 10 minutes to connect your appliance.

For further guidance and troubleshooting, please refer to the app.

## On your mobile device:

1. Download the app from:



2. Register and create an account.
3. Add your appliance and set up the Wi-Fi connection.

## Connecting to your home Wi-Fi

With the product in standby:

Press  , the display will show  .

You can now, follow the prompts in the app to complete set-up.

## Enabling Remote mode

1. When the machine is not connected with app, the  icon keeps blinking. When the machine is connected with app, the  icon keeps lighting.
2. Remote control is automatically activated, the mobile app can start the dishwasher program. You can control the dishwasher by app, such as: select a cycle, cancel or pause a cycle, add the additional functions.
3. When start a program by APP, you need to press the wifi button on the machine for remote control each time.



## **Lave-vaisselle** **Manuel d'utilisation**

**XPI 8D9FFB**

Veillez lire attentivement ce manuel avant toute utilisation et le conserver avec la facture. En cas de mise à jour technologique du produit ou de mise à jour du logiciel, aucun autre avis ne sera fourni. Les images figurant dans le présent manuel sont fournies à titre d'illustration. L'apparence et l'impression peuvent différer du produit réel. Veillez vous référer au produit réel pour plus de précision. Notre société se réserve le droit d'interpréter les instructions.

## Merci d'avoir acheté un produit Haier

Veillez lire attentivement ces instructions avant d'utiliser cet appareil. Les instructions contiennent des informations importantes qui vous aideront à tirer le meilleur parti de l'appareil et à assurer l'installation, l'utilisation et l'entretien sûrs et appropriés de celui-ci. Conservez ce manuel dans un endroit pratique afin que vous puissiez toujours vous référer à celui-ci pour une utilisation sûre et appropriée de l'appareil.

Si vous vendez l'appareil, si vous le donnez ou si vous le laissez derrière vous lorsque vous déménagez, assurez-vous que vous transmettez également ce manuel pour que le nouveau propriétaire puisse se familiariser avec l'appareil et les consignes de sécurité.

Consignes de sécurité et avertissements .....	121
Consignes d'installation .....	124
Description du produit .....	133
Aperçu des programmes .....	134
Système d'adoucissement de l'eau .....	137
Utilisation du liquide de rinçage .....	139
Entretien de la vaisselle .....	140
Chargement des ustensiles .....	141
Comment faire des économies .....	143
Ajout de détergent .....	144
Réglages des préférences .....	145
Utilisation quotidienne .....	147
Entretien et nettoyage .....	149
Dépannage .....	152
Test normatif .....	156
Données techniques .....	157
Connexion WI-FI .....	158

Veillez lire attentivement ces instructions avant d'utiliser cet appareil. Les instructions contiennent des informations importantes qui vous aideront à tirer le meilleur parti de l'appareil et à assurer l'installation, l'utilisation et l'entretien sûrs et appropriés de celui-ci.

### **⚠ Avertissement** Risque d'électrocution

Avant d'installer le lave-vaisselle, retirez le fusible ou ouvrez le disjoncteur. L'appareil doit être mis à la terre. En cas de dysfonctionnement ou de panne, la mise à la terre réduira le risque d'électrocution en fournissant un chemin de moindre résistance au courant électrique. Cet appareil est équipé d'un cordon muni d'un conducteur de mise à la terre et d'une fiche de mise à la terre. La fiche doit être branchée sur une prise appropriée installée et mise à la terre conformément à toutes les ordonnances et à tous les codes locaux.

**AVERTISSEMENT-** Si le conducteur de mise à la terre n'est pas branché correctement vous vous exposez à un risque d'électrocution. Faites effectuer un contrôle par un électricien qualifié ou par notre service après-vente si vous avez un doute quant à la mise à la terre de l'appareil.

Ne modifiez pas la fiche d'alimentation fournie avec l'appareil - si elle ne convient pas à la prise, faites installer une prise appropriée par un électricien qualifié. N'utilisez pas de rallonge, d'adaptateur ou de boîtier multiprises.

Le non-respect de cette consigne peut entraîner une électrocution voire la mort.

### **⚠ Avertissement** Risque de coupure

Faites attention, les bords de la plaque sont pointus.

Si vous ne faites pas attention, vous pourriez vous blesser ou vous couper.

### **⚠ Avertissement** Lorsque vous utilisez votre lave-vaisselle, veuillez prendre les précautions essentielles qui suivent :

- Lisez toutes les instructions avant d'utiliser le lave-vaisselle.
- Les informations contenues dans ce manuel doivent être suivies pour minimiser les risques d'incendie ou d'explosion ou pour éviter des dommages matériels, des blessures corporelles ou la mort.
- N'utilisez le lave-vaisselle que pour la fonction prévue comme décrit dans le présent guide d'utilisation.
- Cet appareil est conçu pour être utilisé dans une habitation et pour des applications similaires telles que :
  - coins-cuisine du personnel dans des magasins, bureaux et autres environnements de travail ;
  - habitations rurales ;
  - par les clients dans les hôtels, motels et autres environnements résidentiels ;
  - environnements de type chambres d'hôtes ou B&B.

# Consignes de sécurité et avertissements

- N'utilisez que des détergents ou des liquides de rinçage recommandés pour un lave-vaisselle ménager et conservez-les hors de portée des enfants.
- A la fin du cycle de lavage, vérifiez si le distributeur de détergent est vide.
- Lors du chargement des articles à laver, localisez les objets tranchants de façon à ne pas endommager le lave-vaisselle et positionnez-les pointe vers le bas afin de réduire les risques de coupures.
- Ne touchez pas la plaque filtrante (le disque métallique du lave-vaisselle) pendant ou immédiatement après l'utilisation, car elle peut être chaude à cause de la plaque chauffante située en dessous.
- Ne modifiez pas les commandes.
- Évitez de mal utiliser, de vous asseoir ou de vous tenir debout sur la porte ou le panier à assiettes du lave-vaisselle.
- Ne vous appuyez pas sur les supports réglables et ne les utilisez pas pour supporter le poids de votre corps.
- Pour réduire les risques de blessures, ne laissez pas les enfants jouer avec le lave-vaisselle.
- Dans certaines conditions, si le circuit d'eau chaude n'est pas utilisé depuis plusieurs semaines il risque de produire du gaz hydrogène. L'hydrogène est un gaz explosif. Si le circuit d'eau chaude n'a pas été utilisé depuis longtemps, avant d'utiliser le lave-vaisselle, ouvrez tous les robinets d'eau chaude et laissez couler l'eau pendant un certain temps. Cela permettra de chasser tout le gaz hydrogène accumulé. Ce gaz étant inflammable nous vous recommandons de ne pas fumer et de ne pas utiliser de flamme nue pendant ce temps.
- Lorsque vous démontez un vieux lave-vaisselle ou que vous vous en débarrassez, démontez la porte du compartiment de lavage.
- Certains détergents pour lave-vaisselle sont fortement alcalins. Ils peuvent être extrêmement dangereux en cas d'ingestion. Évitez tout contact avec la peau et les yeux et tenez les enfants à l'écart du lave-vaisselle lorsque la porte est ouverte. A la fin du cycle de lavage, vérifiez si le réservoir du détergent est vide.
- Les lave-vaisselle certifiés pour une utilisation dans les habitations ne sont pas destinés aux établissements alimentaires agréés.

## Consignes de maintenance en toute sécurité

- Débranchez toujours l'appareil de l'alimentation électrique avant tout nettoyage ou entretien.
- Lorsque vous débranchez l'appareil, tirez sur la fiche plutôt que sur le cordon d'alimentation ou la jonction du cordon pour éviter tout dommage.
- Ne réparez et ne remplacez aucune partie de l'appareil et ne procédez à aucun entretien, sauf si cela est recommandé spécifiquement dans le mode d'emploi.
- Gardez le sol autour de votre appareil propre et sec pour réduire le risque de glissement.
- Vérifiez que la zone autour/au-dessous de votre appareil ne comporte pas de matériaux combustibles, tels que des peluches, du papier, des chiffons et des produits chimiques.

## Consignes opérationnelles en toute sécurité

- Ouvrez la porte très soigneusement si le lave-vaisselle est en fonctionnement. Vous risquez d'être aspergé d'eau chaude. N'ouvrez pas complètement la porte avant que les bras de lavage n'aient cessé de tourner.
- Ne laissez jamais la porte en position ouverte pour éviter tout risque de trébuchement.
- L'eau à l'intérieur du lave-vaisselle ne peut pas être bue.
- Le lave-vaisselle doit être utilisé avec la plaque filtrante, le filtre de vidange et le(s) bras(s) de lavage en place. Pour identifier ces pièces, reportez-vous aux dessins de la section « Nettoyage et entretien » du présent guide d'utilisation.
- Ne pas utiliser ce lave-vaisselle s'il est endommagé, défectueux, partiellement démonté ou si des pièces sont manquantes ou cassées, notamment s'il s'agit du cordon d'alimentation ou de la fiche.
- Les appareils ménagers ne sont pas destinés à être utilisés par les enfants. Les enfants de moins de 8 ans doivent être tenus à l'écart de l'appareil à moins d'être surveillés en permanence. Cet appareil peut être utilisé par les enfants de plus de 8 ans et les personnes ayant des capacités physiques, sensorielles ou mentales réduites ou un manque d'expérience et de connaissances, s'ils ont été supervisés ou si on leur a appris à utiliser l'appareil en toute sécurité et qu'ils comprennent les risques courus.
- Le nettoyage et l'entretien de l'appareil ne doivent pas être effectués par des enfants sans surveillance.
- Ne laissez pas les enfants jouer à l'intérieur, dessus, ou avec cet appareil ou tout autre appareil mis au rebut.
- En cas d'utilisation d'un nettoyant pour lave-vaisselle, nous recommandons fortement de lancer un programme de lavage avec détergent immédiatement, afin d'éviter tout dommage au lave-vaisselle.
- Le lave-vaisselle est conçu pour nettoyer les ustensiles de cuisine normaux. Les articles qui sont contaminés par de l'essence, de la peinture, des débris d'acier ou de fer, des produits chimiques corrosifs, acides ou alcalins ne doivent pas être lavés au lave-vaisselle.
- Si le lave-vaisselle n'est pas utilisé pendant de longues périodes, éteignez l'alimentation en électricité et en eau du lave-vaisselle.

# Consignes d'installation

## ■ Pièces fournies



Support du tuyau  
d'arrivée d'eau (1)



Tuyau d'arrivée  
d'eau (1)



Autocollant résistant  
à l'eau (1)

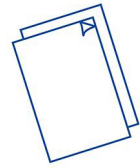

Instructions  
d'installation et  
d'utilisation



Vis  
4,2x12 mm (1)  
3,9x38 mm (4)



Étiquette  
énergétique (1)



Bande décorative  
longue (1) courte (2)

## ■ Avant l'installation

### Déballage et manutention

- Vérifiez que l'emballage et le lave-vaisselle ne présentent pas de signe d'endommagement dû au transport. Si le lave-vaisselle est endommagé, ne l'installez pas. Contactez le magasin où vous avez acheté votre lave-vaisselle.
- Élimination des emballages : une partie de l'emballage est recyclable. Lisez les symboles et les étiquettes pour recycler dans la mesure du possible.
- Ne soulevez jamais le lave-vaisselle en le tenant par la poignée de sa porte ou par le panneau supérieur. Cela pourrait endommager l'appareil.
- Faites toujours très attention aux tuyaux et au câble d'alimentation à l'arrière du lave-vaisselle. Une manipulation prudente évitera des dommages et dysfonctionnements dus à leur écrasement, pliage ou coupure.
- Lors de l'installation du lave-vaisselle, vérifiez que le tuyau de vidange n'est pas entravé ou tordu.

### Branchements et prises d'alimentation

- Vérifiez que le câble d'alimentation est suffisamment long pour atteindre la prise. Si ce n'est pas le cas, il doit être remplacé par un technicien agréé Haier. Des rallonges ou des barres d'alimentation à prises multiples ne doivent pas être utilisées pour connecter le lave-vaisselle au secteur d'alimentation.
- Vérifiez que les tuyaux sont assez longs pour atteindre les prises d'alimentation. Si un tuyau a besoin d'une rallonge, vérifiez que celle-ci soit neuve, de même qualité et d'un diamètre égal à celui du tuyau déjà installé.
- Le lave-vaisselle ne doit pas être raccordé à un système d'alimentation en eau dont la température dépasse 60 °C.
- Le lave-vaisselle ne doit pas être branché à un système d'eau chaude sous haute pression de type « push-through » de raccordement inférieur, car cela risquerait d'endommager le système.

## 1 Dimensions du produit

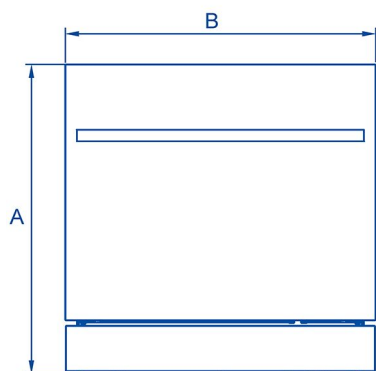

AVANT

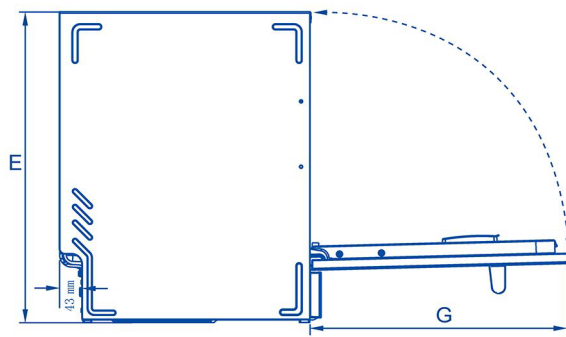

LATÉRAL

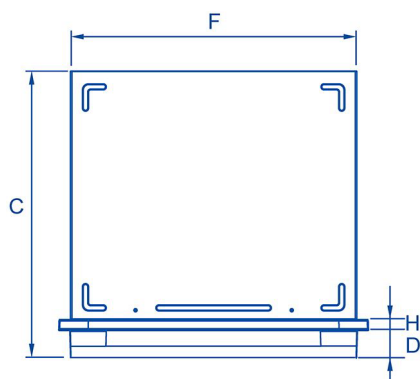

PLAN

# Consignes d'installation

DIMENSIONS DU PRODUIT		MM
A	Hauteur totale du produit	597
B	Largeur totale du produit	595
C	Profondeur totale du produit	545
D	Profondeur de la poignée	45
E	Hauteur de la machine	592
F	Largeur de la machine	550
G	Profondeur lorsque la porte est complètement ouverte	493
H	Largeur de la porte	20

## 2 Dimensions du coffre d'installation

### Meubles bas

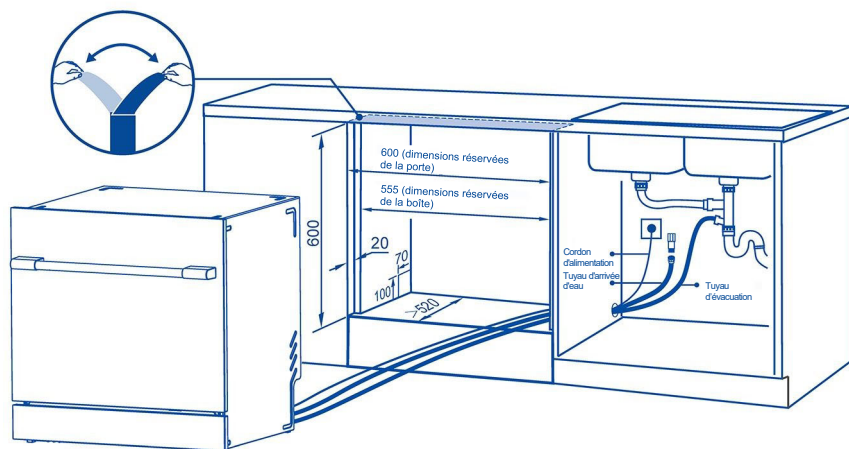

## Armoire sur plan de travail

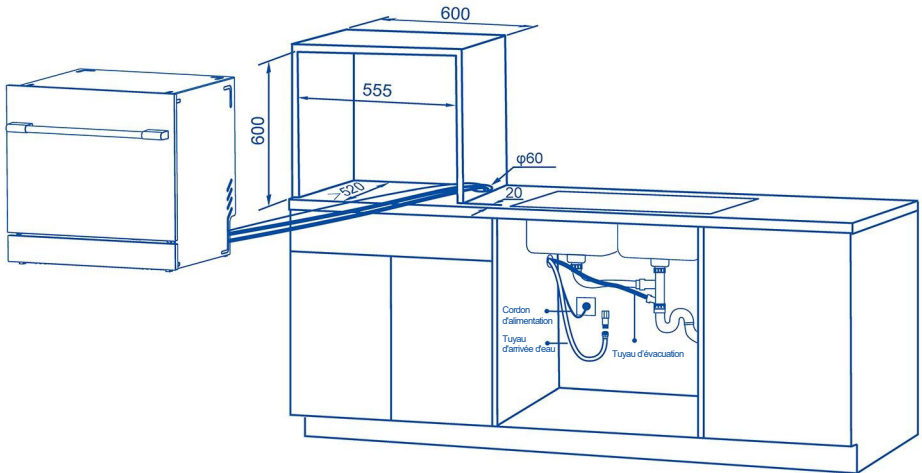

## Armoire latérale

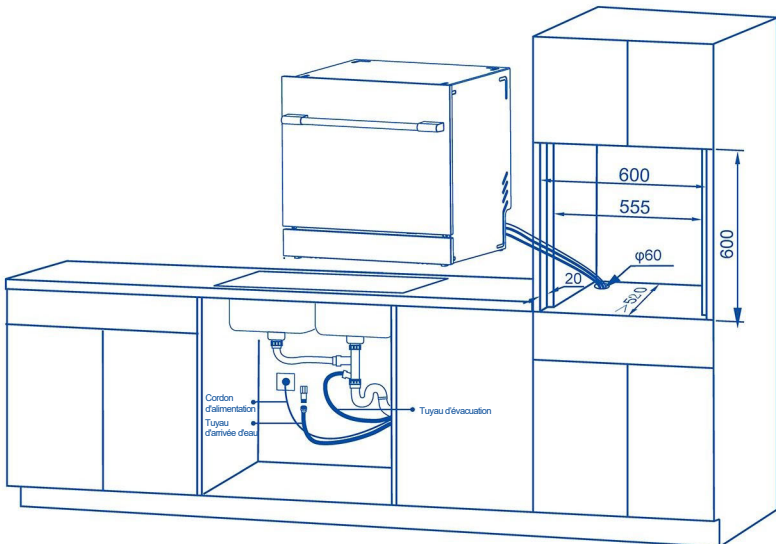

- Il ne doit y avoir aucun obstacle (tels que des tuyaux de gaz, etc.) dans la zone d'ouverture de l'armoire.
- Fixez l'autocollant imperméable au bas du plateau supérieur de l'armoire avant l'installation afin d'éviter que la vapeur du lave-vaisselle ne génère de l'humidité au niveau de l'armoire (illustré uniquement dans le dessin de l'armoire, sous l'armoire).
- Avant de placer le lave-vaisselle en position d'installation, tirez sur les tuyaux d'arrivée d'eau et d'évacuation et sur les câbles d'alimentation pour vous assurer qu'ils ne sont pas noués ou enroulés.

## 3 Installation de la bande décorative

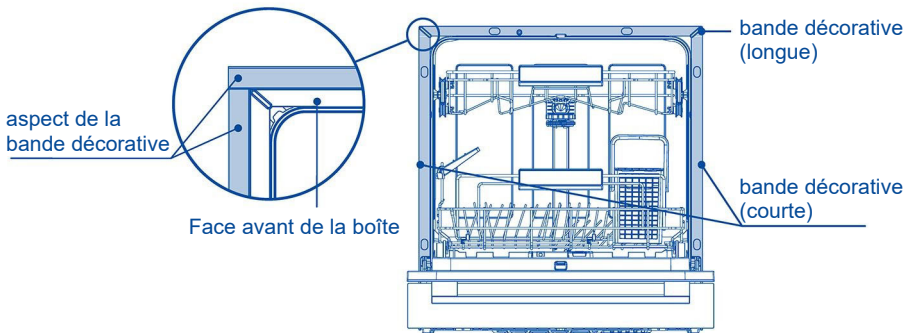

Les bandes décoratives sont utilisées pour couvrir l'espace entre la machine et l'armoire et sont installées par le personnel professionnel du service après-vente.

1. Décollez la bande décorative.
2. La bande décorative longue est collée sur le côté supérieur de la machine, et la bande décorative courte sur les côtés gauche et droit de la machine (la surface extérieure de la bande décorative doit être collée au même niveau que la face avant de la boîte, car si la face avant de la boîte est mise en relief, cela affectera la porte et provoquera des fuites de gaz).
3. Placez la machine dans l'armoire.

Remarque : si l'armoire est dotée d'un plateau supérieur, vous pouvez couper la bande décorative en fonction de la largeur de l'armoire.

## 4 Stabilisation de l'appareil

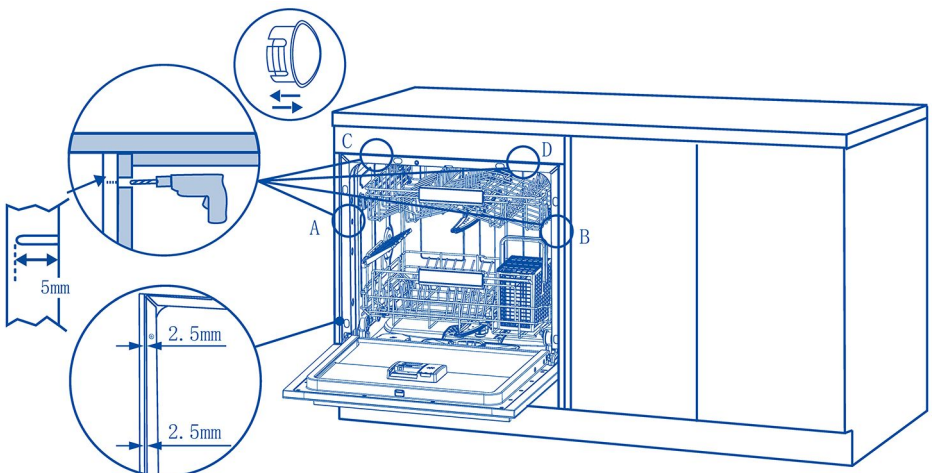

Fixez le lave-vaisselle dans l'armoire à l'aide des vis fournies, soit sur les côtés, soit sur le dessus, en fonction du matériau de l'armoire (retirez le cache-vis avant de placer le lave-vaisselle dans l'armoire).

1. Retirez les caches-vis aux emplacements A et B, et fixez les deux vis à travers les panneaux latéraux jusqu'à l'armoire.
2. Retirez les caches-vis aux emplacements C et D, et fixez les deux vis à travers le plateau supérieur jusqu'à l'armoire.

Remarque : le plateau inférieur du lave-vaisselle doit être solide et plat, et le lave-vaisselle doit être maintenu à niveau après l'installation. Veillez à ce que l'espace entre le côté du lave-vaisselle et l'armoire soit constant. Dans le cas contraire, la porte pourrait fonctionner de manière anormale.

## 5 Raccordement du tuyau d'arrivée d'eau

Branchez le raccord d'arrivée d'eau du lave-vaisselle sur le raccord d'arrivée d'eau et assurez-vous que l'arrivée d'eau n'est pas écrasée, pliée ou enroulée.

Si le tuyau d'arrivée d'eau n'a pas été utilisé depuis longtemps, il doit être ouvert pour laisser couler l'eau pendant un certain temps, jusqu'à ce que l'eau soit claire et exempte d'impuretés, puis raccordé au tuyau d'arrivée du lave-vaisselle. Remplissez la machine avec de l'eau froide.

Le raccord du tuyau d'arrivée d'eau du lave-vaisselle est de type G1/2" (tuyau à 4 fentes). S'il ne correspond pas, utilisez un raccord convertisseur.

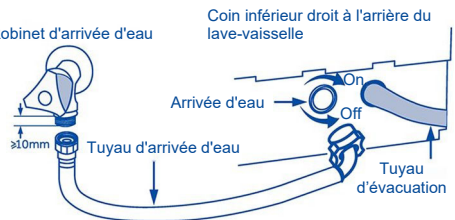

## 6 Raccordement du tuyau d'évacuation

Raccordez le tuyau d'évacuation en vous référant aux modes A, B ou C illustrés sur la figure de droite.

Pour assurer une bonne évacuation, les tuyaux d'évacuation ne doivent pas être écrasés, pliés, ou enroulés.

Insérez la sortie du tuyau d'évacuation dans la conduite d'eaux usées et n'immergez pas l'extrémité dans l'eau afin d'éviter le refoulement des eaux usées.

Si vous avez besoin d'une longueur spéciale de tuyau d'évacuation, veuillez contacter le service client.

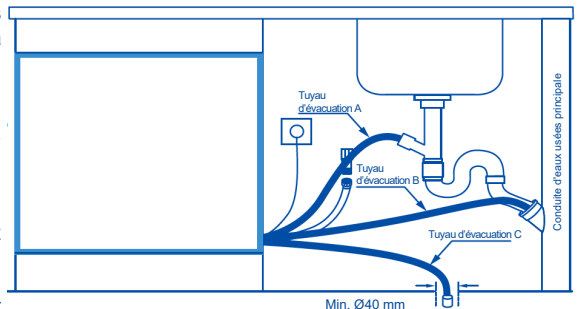

## Installation simultanée d'un lave-vaisselle et d'un broyeur à déchets



**Remarque**

Si, au cours de l'utilisation normale, on constate que le niveau d'eau résiduelle dans le lave-vaisselle est au-dessus du filtre plat, il faut d'abord vérifier si la conduite d'eaux usées est en bon état.

# Consignes d'installation

## Scénario 1.

Tuyaux d'évacuation séparés pour le lave-vaisselle et le broyeur à déchets (recommandé)

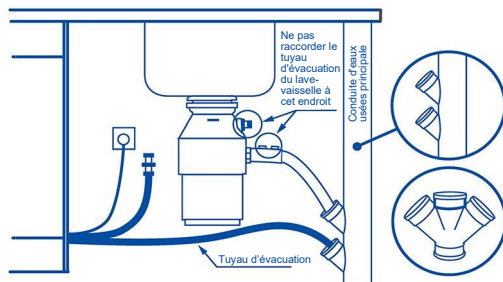

Si le lave-vaisselle et le broyeur à déchets sont installés simultanément, il est recommandé de placer les tuyaux d'évacuation du lave-vaisselle et du broyeur à déchets séparément.

## Scénario 2.

Le lave-vaisselle partage l'évacuation avec le broyeur à déchets.

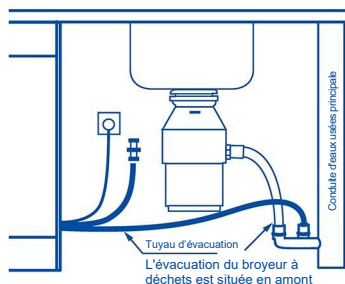

S'il n'est pas possible de les placer séparément, veillez à ce que la sortie d'évacuation du lave-vaisselle soit située en aval de la sortie d'évacuation du broyeur à déchets afin d'éviter tout refoulement des eaux usées dû à l'obstruction des résidus du broyeur à déchets.

## 7 Ajustement de la suspension de la porte

Après une longue période d'ouverture et de fermeture du lave-vaisselle, si l'état de suspension de la porte n'est pas optimal, vous pouvez utiliser la clé hexagonale pour ajuster et restaurer l'état de suspension initial de la porte. Les étapes spécifiques sont les suivantes :

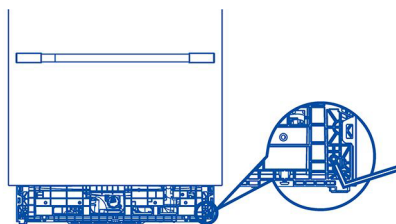
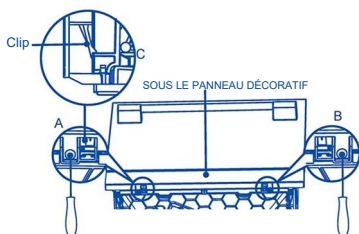

1. Retirez les vis situées aux extrémités gauche et droite de la bande de garniture inférieure du lave-vaisselle (positions A et B, comme indiqué sur l'image).
2. Ouvrez la boucle à l'emplacement C vers le haut à l'aide d'un tournevis à tête plate, et faites glisser la bande de garniture inférieure pour la retirer.
3. Utilisez la clé hexagonale pour tourner la vis de réglage des deux côtés de la poulie dans le sens des aiguilles d'une montre, et testez l'état de suspension du corps de la porte tous les 2 tours jusqu'à ce qu'il soit optimal.

## 8 Branchement de l'appareil

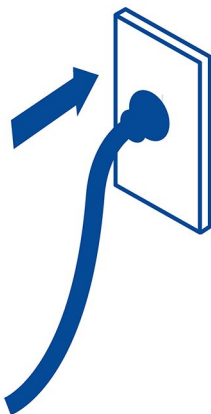

### Raccordement électrique

- Débranchez l'alimentation électrique du lave-vaisselle pendant l'installation de celui-ci. Assurez-vous que tout le circuit électrique domestique est correctement mis à la terre.
- Lisez l'étiquette de classification (située sur le côté gauche à l'intérieur de la porte en acier inoxydable du lave-vaisselle) et vérifiez que les valeurs de tension et de fréquence du courant de l'installation domestique correspondent à celles de l'étiquette de classification.
- Insérez la fiche dans une prise de courant avec mise à la terre et munie d'un interrupteur.

### IMPORTANT !

- La mise à la terre de l'appareil est une exigence de sécurité imposée par la loi.
- Si le câble d'alimentation n'est pas assez long pour atteindre la prise ou si la prise à laquelle l'appareil doit être connecté n'est pas appropriée à la fiche de l'appareil, le câble d'alimentation complet du lave-vaisselle doit être remplacé. Confiez cette intervention uniquement à un technicien Haier agréé. Ne pas modifier ou couper la fiche électrique. N'utilisez pas d'adaptateur, de rallonge ou de barre d'alimentation à prises multiples pour connecter le lave-vaisselle à l'alimentation électrique, car cela risquerait d'entraîner une surchauffe avec danger d'incendie.
- La prise de courant du lave-vaisselle doit rester facilement accessible (par ex., dans le meuble adjacent), également quand l'installation de l'appareil est terminée. Ceci afin de pouvoir débrancher l'alimentation électrique du lave-vaisselle et de pouvoir effectuer les opérations de nettoyage ou d'entretien de l'appareil en toute sécurité.

## ■ Liste de contrôle final

### À remplir par l'installateur

- Vérifiez que toutes les pièces sont installées.
- Vérifiez que tous les panneaux et leurs pièces sont sécurisés et que les essais électriques de fin d'installation ont été effectués, conformément à la réglementation locale en vigueur pour ce type d'installation.
- Vérifiez que le lave-vaisselle est de niveau. Si nécessaire, réglez légèrement les pieds de nivellement. Pour des performances optimales, le lave-vaisselle ne doit pas être incliné de plus de 1°. Vérifiez avec un niveau à bulle.
- Vérifiez que le tuyau d'entrée de l'eau est équipé d'une rondelle en caoutchouc et qu'il est serré d'un demi-tour supplémentaire après le contact d'étanchéité.
- Vérifiez que les obturateurs ou les bouchons de raccord de vidange ont été percés et que le branchement de vidange est opérationnel.
- Le raccord du tuyau de vidange ne doit pas supporter le poids de l'excès de matériau du tuyau. Maintenez le tuyau de vidange le plus étendu possible pour éviter son affaissement. La longueur de tuyau de vidange en excès doit être conservée du côté de la boucle haute du lave-vaisselle.
- Si vous raccordez le tuyau de vidange au siphon de l'évier, vérifiez que la boucle haute est au moins 150 mm plus haut que le raccord du tuyau de vidange.
- Vérifiez que vous avez retiré l'intégralité de l'emballage et du ruban adhésif utilisé pour bloquer les paniers du lave-vaisselle.
- Vérifiez que la porte s'ouvre et se referme librement, sans toucher au meuble adjacent.
- Vérifiez que la prise électrique est accessible et qu'elle se situe dans le meuble adjacent.
- Vérifiez que le lave-vaisselle fonctionne bien :

Si un code d'erreur s'affiche, consultez la section « Codes d'erreur » du guide de l'utilisateur pour des suggestions de réparation.

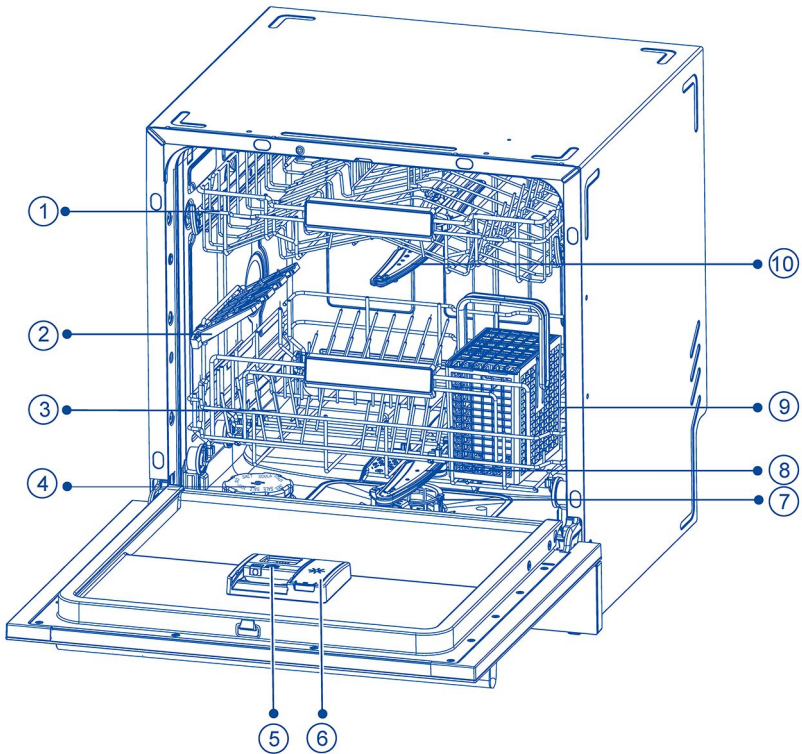

- |                              |                                    |
|------------------------------|------------------------------------|
| 1. Panier supérieur          | 6. Réservoir du liquide de rinçage |
| 2. Support à tasses          | 7. Filtres                         |
| 3. Panier inférieur          | 8. Bras de lavage inférieur        |
| 4. Distributeur de sel       | 9. Panier à couverts               |
| 5. Distributeur de détergent | 10. Bras de lavage intermédiaire   |



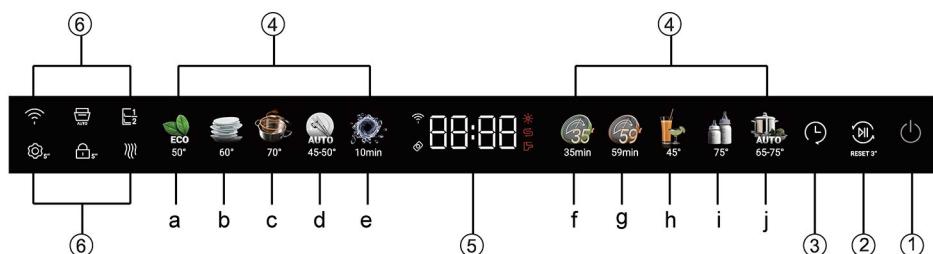

# Aperçu des programmes



1. Icône Marche/Arrêt
2. Icône Départ/Annul
3. Icône Départ différé
4. Icône Programme
5. Icône de l'indicateur/d'affichage Heure et infos
6. Icône Options

- a. ECO      c. Intensif      e. Rapide 35      g. Rapide 59      i. Hygiène  
 b. Universel      d. Smart AI      f. Prélavage      h. Entretien du verre      j. Smart AI Pro

## Icône de l'indicateur

-  **Tablettes** : Si l'indicateur s'allume, la fonction Tabletes a été activée.
-  **Robinet d'eau** : Si l'indicateur s'allume, l'appareil ne se remplit pas d'eau. Consultez la section : DÉPANNAGE
-  **Liquide de rinçage** : Si l'indicateur s'allume, le rinçage est vide. Après avoir ajouté du liquide de rinçage, l'indicateur s'éteint.
-  **Sel** : Si l'indicateur s'allume, le sel est vide. Après l'ajout de sel, l'indicateur s'éteint.
-  **Wi-Fi** : Si l'indicateur clignote rapidement : Le Wi-Fi est en cours de connexion. S'il clignote lentement : Le Wi-Fi est connecté. S'il est allumé en continu : Autorisation Wi-Fi réussie.

## Fonction en option

Wifi



Appuyez sur l'icône et l'application peut démarrer le programme du lave-vaisselle.

Auto Door



Ouvre automatiquement la porte de quelques centimètres pour permettre à l'air de circuler. Améliore l'effet de séchage.

Demi-charge



Ajuste le programme de lavage pour un lavage plus efficace des charges plus faibles.

Réglage



Maintenez l'icône enfoncée pendant 5 secondes pour activer le mode de réglage de l'utilisateur.

Sécurité enfant



Maintenez l'icône enfoncée pendant 5 secondes pour verrouiller ou déverrouiller l'option des autres icônes.

Extra Dry



Augmente la température de rinçage finale et la durée de la phase de séchage.

Programmes		
Programmes	Type de résidus alimentaires	Type de charge
<b>Eco</b>	Saleté normale : Soupes, œufs, sauces, pommes de terre, pâtes, riz, aliments grillés ou frits	Non-délicat : Vaisselle, couverts, verres
<b>Smart AI</b> 1)	Saleté normale : Soupes, œufs, sauces, pommes de terre, pâtes, riz, aliments grillés ou frits	Tout : Verres, vaisselle, poêles et casseroles
<b>Smart AI Pro</b>	Saleté normale : Soupes, œufs, sauces, pommes de terre, pâtes, riz, aliments grillés ou frits	Tout : Verres, vaisselle, poêles et casseroles
<b>Intensif</b>	Forte saleté : Café, gâteau, lait, boisson froide, salade, saucisse	Tout : Verres, vaisselle, poêles et casseroles
<b>Normal</b>	Saleté normale : Soupes, œufs, sauces, pommes de terre, pâtes, riz, aliments grillés ou frits	Non-délicat : Vaisselle, couverts, verres
<b>Hygiène</b>	Forte saleté : Café, gâteau, lait, boisson froide, salade, saucisse	Non-délicat : Vaisselle, couverts, verres
<b>Verre</b>	Saleté fraîche : Soupes, œufs, sauces, pommes de terre, pâtes, riz, aliments grillés ou frits	Non-délicat : Vaisselle, couverts, verres
<b>Rapide 59</b>	Saleté fraîche : Café, gâteau, lait, boissons froides, salades, saucisses	Non-délicat : Vaisselle, couverts, verres
<b>Rapide 35</b>	Saleté fraîche : Café, gâteau, lait, boissons froides, salades, saucisses	Non-délicat : Vaisselle, couverts, verres
<b>Prélavage</b> 2)	Saleté fraîche : Café, gâteau, lait, boissons froides, salades, saucisses	Non-délicat : Vaisselle

## Aperçu des programmes

- 1). L'appareil détecte le type de salissure et la quantité d'éléments dans les paniers. Il ajuste automatiquement la température et la quantité d'eau, la consommation d'énergie et la durée du programme.
- 2). Ce programme permet de rincer rapidement la vaisselle. Il empêche les aliments restants de se coller sur la vaisselle et les mauvaises odeurs de sortir de l'appareil. N'utilisez pas de détergent avec ce programme.

Lors de l'utilisation de ce produit, si vous souhaitez obtenir un effet de séchage plus idéal, il est recommandé de choisir un processus de lavage puissant avec fonction de séchage.

Si vous lavez de la vaisselle légèrement contaminée et que vous n'avez pas besoin de la sécher, vous pouvez choisir un programme de lavage sans séchage, comme le programme rapide.

# Système d'adoucissement de l'eau

Pour garantir de bons résultats de lavage, le lave-vaisselle nécessite de l'eau douce. L'eau dure peut nuire aux performances de votre lave-vaisselle. Au fil du temps, les verres lavés à l'eau dure deviendront opaques et la vaisselle sera tachée ou recouverte d'un film blanc. L'utilisation d'eau très dure peut provoquer la défaillance des pièces du lave-vaisselle au fil du temps. Le sel peut améliorer la situation.

## Ajustement du système d'adoucissement de l'eau

La quantité de sel distribuée peut être réglée de H1 à H6, en fonction de la dureté de l'eau.

1. Découvrez la valeur de dureté de votre eau du robinet. Votre régie des eaux vous communiquera cette information.
2. Le réglage se trouve dans le tableau de dureté de l'eau.

## Identifier la dureté de l'eau locale

Dureté de l'eau				Réglage de l'adoucisseur d'eau
Degré allemand (°dH)	Degré français (°fH)	Mmol/l	Degré Clark	électronique
-	-	-	-	H-
0-6.1	0-11	0-1.10	0-7.7	H1
6.2-8.1	11.1-14.5	1.11-1.45	7.8-10.2	H2 <sup>1)</sup>
8.2-9.8	14.6-17.5	1.46-1.75	10.3-12.3	H3
9.9-12	17.6-21.5	1.76-2.15	12.4-15.1	H4 <sup>2)</sup>
12.1-16	21.6-28.5	2.16-2.85	15.2-20	H5 <sup>3)</sup>
16.1-21	28.6-37.5	2.86-3.75	20.1-26.3	H6
21.1-30	37.6-53.5	3.76-5.35	26.4-37.5	H7
30.1-50	53.6-89.2	5.36-8.92	37.6-62.6	H8

### \* Remarque

- 1) L'adoucisseur d'eau est réglé en usine sur H5. Réglage H-, l'adoucisseur d'eau ne fonctionne pas.
- 2) Lorsque l'adoucisseur d'eau fonctionne, vous pouvez entendre un bruit étrange, ce qui est normal.
- 3) Pour ajuster le réglage, reportez-vous à la section « Réglages des préférences de l'utilisateur ».
- 4) Si le tartre persiste à l'intérieur du lave-vaisselle et du support après l'ajustement du réglage à H8, cela indique que la dureté de l'eau du robinet local est trop élevée. Nettoyez au vinaigre blanc.

# Système d'adoucissement de l'eau

## Utilisation du sel spécial

Dès que le voyant de manque de sel est allumé sur le panneau de commande, vous devez rajouter du sel. Remplissez toujours de sel spécial immédiatement avant d'allumer l'appareil. Cela garantit un rinçage immédiat de la solution spéciale de sel et ne corrode pas la cuve de rinçage.

## Remplissez le sel de la façon suivante :

### ⚠ ATTENTION

N'utilisez que du sel pour lave-vaisselle. D'autres produits peuvent endommager l'appareil ! Tout renversement de sel provoque la corrosion. Lancez un programme après chaque recharge.

Ajoutez environ 300 g de sel spécial à l'adoucisseur d'eau ; ajoutez une fois pour plusieurs utilisations (Remarque : lors de la première utilisation du lave-vaisselle, ajoutez d'abord environ 300 g de sel spécial à l'adoucisseur d'eau, puis ajoutez 300 ml d'eau ; lorsque l'indicateur de manque de sel s'allume à nouveau, ajoutez uniquement le sel spécial, il n'est pas nécessaire d'ajouter de l'eau). La consommation de sel spécial dépend de la dureté de l'eau (plus la dureté de l'eau est élevée, plus la consommation est importante).

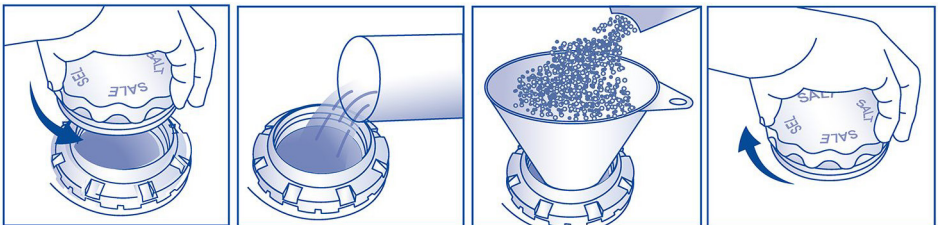

1. Tournez le bouchon dans le sens contraire des aiguilles d'une montre pour ouvrir le réservoir de sel.
2. Ajoutez 300 ml d'eau (ajoutez de l'eau pour la première utilisation seulement).
3. Ajoutez 300 grammes de sel à l'adoucisseur d'eau.
4. Tournez le bouchon dans le sens des aiguilles d'une montre pour fermer le réservoir de sel.

Si l'indicateur lumineux du réservoir de sel spécial ne s'éteint toujours pas après l'ajout de sel, cela peut être lié à la quantité de sel ajoutée et à la température de l'eau. Il s'éteindra automatiquement lorsque le sel aura complètement fondu.

## Utilisation du liquide de rinçage

Nous recommandons vivement d'utiliser régulièrement du liquide de rinçage pour obtenir les meilleurs résultats de séchage. Le liquide de rinçage donne un aspect propre et sans traces aux verres et à la porcelaine. En outre, il empêche le métal de ternir.

### Quand remplir le distributeur du liquide de rinçage

Lorsque le niveau de liquide de rinçage devient insuffisant, le témoin de liquide de rinçage s'allume pour vous le rappeler.

### Dosage du réservoir de liquide de rinçage

Vous pouvez ajuster le dosage du liquide de rinçage, la plage de réglage étant d-, d1-d6. Le réglage le plus bas est d- (cet appareil ne met pas automatiquement du liquide de rinçage), le réglage le plus élevé est d6, et le réglage par défaut est d5. Veuillez ne pas ajuster le réglage en option.

\* En présence de traces blanches ou de résidus de mousse sur la surface de la vaisselle après le lavage, veuillez réduire le réglage de 1 ou 2 niveaux.

\* En présence de taches d'eau sur la surface de la vaisselle après le lavage, augmentez le réglage de 1 (s'il y a toujours des taches d'eau, remplacez le programme de lavage par une fonction de séchage plus performante, telle que « Intensif »).

Reportez-vous à la section « Réglages des préférences de l'utilisateur » pour modifier le réglage de l'appareil.

### Comment remplir le distributeur de liquide de rinçage

1. Tirez le bouton pour enclencher le couvercle du distributeur ouvert.

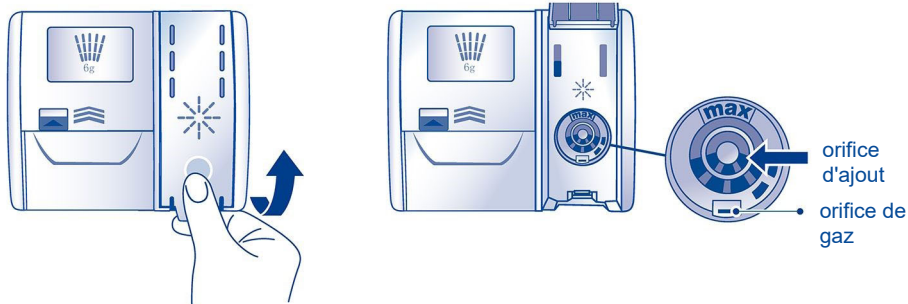

2. Versez du liquide de rinçage dans l'ouverture circulaire en veillant à ne pas le remplir au-delà du marquage MAX.

#### IMPORTANT !

**Veillez à ne pas renverser le liquide de rinçage dans le lave-vaisselle. Tout déversement doit être essuyé pour éviter l'excès de mousse. Le non-respect de cette consigne peut entraîner un appel de service, qui ne sera pas couvert par la garantie.**

3. Fermez le capot, en s'assurant qu'il s'enclenche bien.

# Entretien de la vaisselle

## IMPORTANT !

La combinaison de températures élevées et de détergent pour lave-vaisselle peut endommager certains articles. Reportez-vous aux conseils du fabricant ou lavez à la main en cas de doute.

### Couverts et argenterie

Rincez les couverts et l'argenterie immédiatement après l'utilisation pour éviter qu'ils se ternissent. L'argent ne doit pas entrer en contact avec l'acier inoxydable, le mélange peut provoquer des taches. Retirez les couverts en argent du lave-vaisselle et séchez-les immédiatement.

### Aluminium

L'aluminium peut être terni par le détergent. Le degré de changement dépend de la qualité du détergent ou de l'aluminium.

### Autres métaux

Les objets en fer et en fonte peuvent rouiller et tacher d'autres articles. Le cuivre, l'étain et le laiton ont tendance à tacher.

### Articles en bois

Les articles en bois sont généralement sensibles à la chaleur et à l'eau. Une utilisation régulière au lave-vaisselle peut provoquer une détérioration au fil du temps.

### Dureté de l'eau

L'eau dure est de l'eau avec une concentration élevée de minéraux tels que le calcium et le magnésium. Elle peut nuire aux performances de votre lave-vaisselle et des pièces peuvent finir par présenter un dysfonctionnement. Les verres lavés à l'eau dure deviendront opaques au fil du temps et la vaisselle sera tachée ou recouverte d'un film blanc. La dureté de l'eau varie selon la situation géographique. Si vous vivez dans une zone où l'eau est dure, nous vous recommandons d'installer un adoucisseur d'eau au niveau de l'arrivée d'eau domestique.

### Si votre maison est alimentée avec de l'eau dure

Reportez-vous à la section « Recommandations relatives à la quantité de détergent en poudre ».

Utilisez du liquide de rinçage. Nous vous recommandons d'augmenter le réglage du liquide de rinçage afin d'améliorer les performances de lavage. Reportez-vous à la section « Préférences » pour plus de détails.

Utilisez régulièrement un nettoyant/détartrant lave-vaisselle, ou lorsque vous remarquez une accumulation de dépôts calcaires dans votre lave-vaisselle.

### Si votre maison est alimentée avec de l'eau douce ou adoucie

Évitez d'utiliser trop de détergent.

### Verres

La plupart des verres du quotidien passent au lave-vaisselle. Cristal, verre très fin et antique peuvent se décapoter et devenir opaques.

### Plastique

Certains plastiques peuvent changer de forme ou de couleur avec de l'eau chaude. Reportez-vous au guide du fabricant. Les plastiques lavables doivent être lestés afin qu'ils ne se retournent pas et ne se remplissent pas d'eau ou ne tombent pas à travers le panier inférieur pendant le lavage.

### Articles décorés

La plupart des modèles modernes de porcelaine sont lavables au lave-vaisselle. Les articles anciens, ceux dont le motif est peint sur l'émail, les bords dorés ou la porcelaine peinte à la main peuvent être plus sensibles au lavage en machine.

### Articles collés

Certains adhésifs sont ramollis ou dissous par le lavage en machine.

Si la vaisselle ou l'ustensile de cuisine est brûlé, roussi, collant et comporte des résidus très difficiles à enlever, il est conseillé de le faire tremper pendant un certain temps avant de le laver ou de le prélever avec un torchon, auquel cas il sera difficile à nettoyer. Retirez les grosses particules d'aliments avant de mettre la vaisselle dans le lave-vaisselle. Il n'est pas nécessaire de rincer les ustensiles sous l'eau courante.

Lors du chargement de votre lave-vaisselle, vérifiez que l'eau provenant du bras de lavage rotatif ci-dessous peut atteindre toutes les zones. Les performances de lavage seront réduites si ce n'est pas possible.

Votre lave-vaisselle peut contenir jusqu'à 8 couverts maximum.

## Vérifier que

- Les bras de lavage inférieur et intermédiaire peuvent tourner librement.
- Les éléments hauts n'obstruent pas le bras de lavage supérieur.
- Les verres et autres articles fragiles sont stables.
- Toutes les ouvertures de plat sont orientées vers le bas.
- Les assiettes sont espacées uniformément.
- Tous les objets tranchants sont placés solidement pour éviter des blessures ou des dommages au produit.

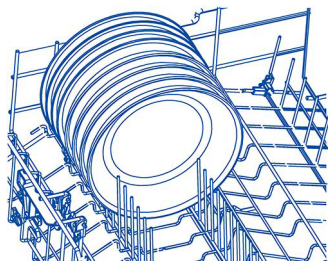

## Éviter de

- Trop remplir le lave-vaisselle.
- Placer tout objet saillant sous les grilles et le panier qui pourrait empêcher la rotation du bras de lavage.
- Placer tout objet saillant à l'avant du lave-vaisselle.
- Bloquer l'eau via les éléments sur les porte-gobelets pliables.

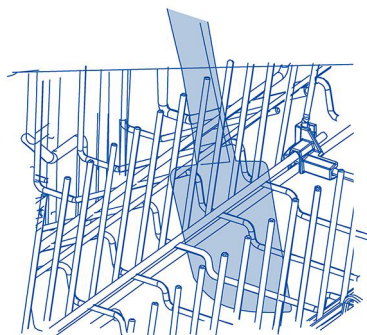

## Panier supérieur

Le panier supérieur est conçu pour contenir des articles comme des verres, des tasses, des dessous de tasses, des assiettes et des casseroles peu profondes.

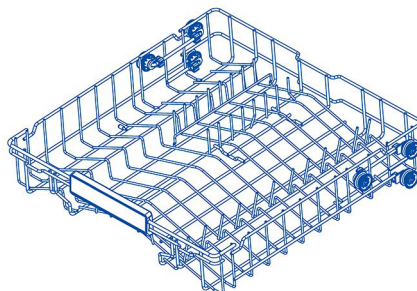

# Chargement des ustensiles

## Panier inférieur

- Placez les plus grands articles : casseroles, poêles, couvercles, plats et bols.
- Rabattez les dents pour placer les pots et les casseroles à plat sur le fond.
- Assurez-vous que les articles de vaisselle ne bloquent pas le bras de lavage en haut de la rotation.

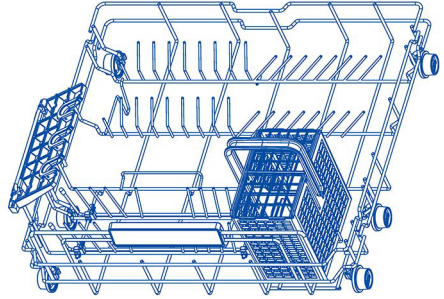

## Support

- Le support peut être relevé pour placer les couverts et abaissé pour placer les grands verres.

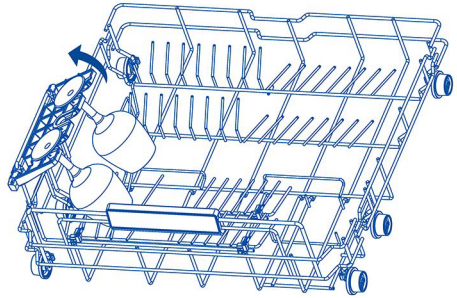

## Panier à couverts

- Mélangez les cuillères avec d'autres couverts pour éviter qu'elles ne s'accrochent.
- Utilisez la grille pour séparer les couverts.
- Le couvercle du panier à couverts peut être basculé vers le haut ou vers le bas.
- Si des objets longs bloquent les bras de lavage, trouvez un positionnement horizontal dans le panier supérieur.

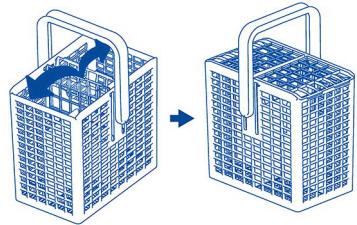

## **⚠ ATTENTION**

Placez les objets tranchants et pointus avec la lame pointant vers le bas, pour les maintenir en sûreté.

Conseils pour économiser de l'argent et ne pas endommager l'environnement lors de l'utilisation de votre appareil.

- Optimisez l'utilisation de l'énergie, de l'eau, du détergent et du temps en utilisant la taille de charge maximale recommandée. Économisez jusqu'à 50 % d'énergie en lavant une pleine charge au lieu de 2 demi-charges.
- Pour économiser de l'eau, grattez les particules de nourriture sur les articles à charger plutôt que de les rincer.
- Pour la vaisselle normalement sale, sélectionnez un programme ECO pour une consommation d'eau et d'énergie plus efficace.

# Ajout de détergent

## IMPORTANT !

- N'utilisez que des détergents recommandés pour les lave-vaisselle automatiques.
- Les détergents pour lave-vaisselle sont fortement alcalins. Ils peuvent être extrêmement dangereux en cas d'ingestion. Évitez tout contact avec la peau et les yeux et tenez les enfants et les personnes à mobilité réduite à l'écart du lave-vaisselle lorsque la porte est ouverte. À la fin de chaque programme de lavage, vérifiez si le distributeur de détergent est vide.
- Ne saupoudrez ou ne versez jamais de détergent directement sur un article dans le lave-vaisselle. Les tablettes de détergent et de lave-vaisselle ne doivent pas être en contact direct avec la vaisselle ou les couverts.
- N'utilisez pas de liquides pour le lavage des mains, du savon, de la lessive ou des désinfectants, car ces produits endommageront le lave-vaisselle.

## Remplissage du distributeur de détergent

1. Tirez le bouton à droite du distributeur.

### IMPORTANT !

Approchez le distributeur par la droite pour éviter que le couvercle ne s'ouvre sur votre main.

2. Ajoutez du détergent dans le ou les compartiments prévus à cet effet. Les marquages « 15 » et « 25 » du compartiment de lavage principal correspondent à des grammes de détergent en poudre.

### IMPORTANT !

Les tablettes ne doivent être placées que dans le compartiment de lavage principal (plus grand).

3. Retirez tout excès de détergent sur les bords du distributeur.
4. Fermez le capot et appuyez jusqu'à ce qu'il clique. La lessive se libère automatiquement dans le lave-vaisselle pendant le programme de lavage.

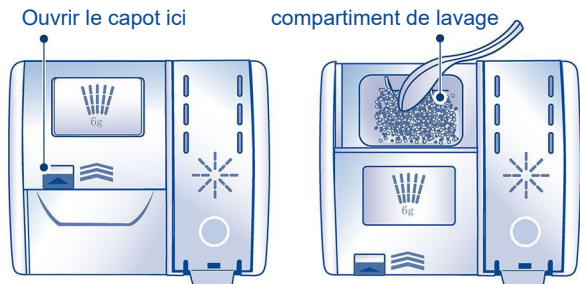
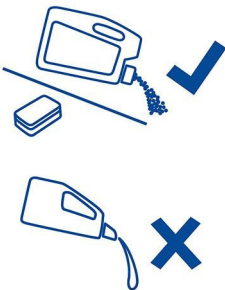

## Comment ajuster les réglages des préférences de l'utilisateur

Les utilisateurs peuvent ajuster le réglage de l'adoucisseur d'eau, du signal sonore, du liquide de rinçage et de l'ouverture automatique de la porte selon leurs préférences.



Lors de la sélection des programmes. Appuyez sur l'icône de réglage  pendant environ 5 secondes pour accéder au réglage des préférences de l'utilisateur. L'écran reste allumé pour afficher dx, d5 est le réglage d'usine par défaut. Appuyez à nouveau pour accéder au réglage de l'adoucisseur d'eau ; l'écran reste allumé pour afficher Hx, le réglage d'usine par défaut est H5. Appuyez à nouveau pour accéder au réglage du signal sonore ; l'écran reste allumé pour afficher bx, le réglage d'usine par défaut est b1. Appuyez à nouveau pour accéder au réglage de la fonction Tablette ; l'écran reste allumé pour afficher oFo, le réglage d'usine par défaut.

## 1. Réglage du niveau de liquide de rinçage

- ▶ Lorsque dx est affiché sur l'écran, appuyez sur « Prélavage » et le réglage sera diminué de 1 à chaque fois. Appuyez sur « Rapide 35 » et il sera augmenté de 1. Le réglage peut être ajusté sur d-, d1, d2, ..., d6. d- signifie que le niveau de liquide de rinçage n'est pas défini. Lorsque le niveau de liquide de rinçage est insuffisant, le témoin lumineux ne s'allume pas. d1-d6 signifie 1-6 ml.
- ▶ Pour enregistrer automatiquement après avoir sélectionné le réglage, appuyez sur la touche Marche/Arrêt pendant 1 seconde pour mettre la machine en veille.
- ▶ Si aucune touche n'est actionnée dans les 2 minutes, l'état de sélection du programme sera activé à l'expiration du délai de 2 minutes.

## 2. Réglage de l'adoucisseur d'eau

- ▶ Lorsque l'écran affiche « Hx », appuyez sur « Prélavage » pour diminuer le réglage de 1 à chaque fois, appuyez sur « Rapide 35 » pour augmenter le réglage de 1. Le réglage peut être ajusté sur H-, H1, H2, ..., H8, où H- représente la désactivation du réglage de la dureté de l'eau. Lorsque ce réglage est sélectionné, aucune fonction d'adoucissement de l'eau n'est possible.
- ▶ Pour enregistrer automatiquement après avoir sélectionné le réglage, appuyez sur la touche Marche/Arrêt pendant 1 seconde pour mettre la machine en veille.
- ▶ Si aucune touche n'est actionnée dans les 2 minutes, l'état de sélection du programme sera activé à l'expiration du délai de 2 minutes.

## 3. Réglage du signal sonore

- ▶ Lorsque l'écran affiche « bx », appuyez sur « Prélavage » et « Rapide 35 » pour ajuster le réglage du signal sonore. Le signal sonore peut être réglé sur b0 et b1, où b0 représente la désactivation du signal sonore. Lorsque ce réglage est défini, le signal sonore ne fonctionne pas lorsque le programme se termine et que l'alarme est générée. Lorsqu'il est réglé sur b1, tous les signaux sonores fonctionnent.
- ▶ Pour enregistrer automatiquement après avoir sélectionné le réglage, appuyez sur la touche Marche/Arrêt pendant 1 seconde pour mettre la machine en veille.
- ▶ Si aucune touche n'est actionnée dans les 2 minutes, l'état de sélection du programme sera activé à l'expiration du délai de 2 minutes.

## 4. Réglage de la fonction Tablette

- ▶ Accédez au mode de réglage de la fonction Tablette, l'écran affiche « oFo », le réglage par défaut. L'état de la fonction Tablette comprend les réglages « oFo » et « oF- », où « oFo » indique que la fonction de dosage automatique est activée, le distributeur de détergent libérera le détergent au cours du programme. « oF- » indique que la fonction est désactivée.  
Appuyez sur la touche « Hygiène » pour ajuster le réglage.
- ▶ Pour enregistrer automatiquement après avoir sélectionné le réglage, appuyez sur la touche Marche/Arrêt pendant 1 seconde pour mettre la machine en veille.  
Si aucune touche n'est actionnée dans les 2 minutes, l'état de sélection du programme sera activé à l'expiration du délai de 2 minutes.



## Démarrage d'un programme

1. Appuyez sur la touche MARCHE/ARRÊT  pour mettre le lave-vaisselle en marche.
2. Sélectionnez et appuyez sur le programme souhaité sur le panneau de commande du lave-vaisselle.
3. Appuyez sur  pour lancer le programme.

### REMARQUE

Le programme ECO par défaut est activé lors de la première utilisation, les autres touches de programme et les touches de fonction supplémentaires correspondant à ECO sont activées. À partir de la deuxième utilisation, la dernière procédure de lavage et la dernière sélection de fonctions supplémentaires, qui brillent, gardées en mémoire sont utilisées.

## Pause et redémarrage d'un programme de lavage

Lorsque le programme est en cours, appuyez sur , et l'écran d'affichage clignote pour indiquer le temps de lavage restant ; appuyez à nouveau sur  pour poursuivre le lavage.

### REMARQUE

1. Afin de ne pas vous brûler, n'ouvrez pas la porte directement pendant le processus de lavage, la machine renferme de la vapeur à haute température (si vous devez ouvrir la porte pendant le processus de lavage, suspendez le programme, ouvrez la porte à un petit angle, puis ouvrez complètement la porte une fois que la chaleur s'est dissipée).
2. Après le lavage, afin d'éviter que l'eau ne s'écoule du panier supérieur vers le panier inférieur, il est recommandé de retirer d'abord la vaisselle du panier inférieur, puis de retirer la vaisselle du panier supérieur.

## Annuler ou modifier un programme de lavage

Lorsque le programme est en cours, appuyez sur la touche  pendant 1 seconde pour arrêter le programme. Le programme de lavage est terminé et le lave-vaisselle est arrêté. Si vous souhaitez modifier le programme de lavage, redémarrez et sélectionnez le programme de lavage.

### REMARQUE

Après le démarrage du programme, ne le modifiez pas arbitrairement et n'y mettez pas fin, car la poudre ou la tablette de détergent ajoutées à ce moment-là ont été consommées ; dans ce cas, vous devez ajouter à nouveau de la poudre ou une tablette de détergent.

## Démarrer un programme avec départ différé

La fonction de réservation permet de définir l'heure de fin du programme de lavage (jusqu'à 24 heures), et l'écran affiche le temps restant après le réglage.

## Utilisation quotidienne

1. Après avoir sélectionné le programme, appuyez sur ⏰ pour sélectionner l'heure que vous souhaitez définir. Chaque fois que vous appuyez, vous augmentez le temps d'une heure. (Conseil : appuyez sur la touche ⏰ et ne la relâchez pas, la durée affichée augmentera automatiquement de façon continue).
2. Appuyez sur ⏰ pour programmer l'exécution du programme.

### Annuler le départ différé/programme

1. Lors du réglage de l'heure, appuyez en continu sur la touche ⏰ jusqu'à ce que l'écran affiche 24h, appuyez à nouveau, le programme de réservation est annulé et vous revenez à l'état de sélection du programme.
2. Si vous modifiez le programme, la réservation sera automatiquement annulée.
3. Si vous éteignez le lave-vaisselle, la réservation sera automatiquement annulée.

Avec le temps, les résidus alimentaires ou les dépôts calcaires peuvent s'accumuler à l'intérieur de votre lave-vaisselle. Ceux-ci peuvent réduire l'efficacité et les résidus alimentaires peuvent produire une mauvaise odeur. Inspectez et nettoyez votre lave-vaisselle régulièrement.

## **IMPORTANT !**

- Avant tout nettoyage ou entretien, débranchez toujours le lave-vaisselle de l'alimentation électrique, coupez l'alimentation en eau et attendez que toutes les parties du lave-vaisselle aient refroidi.
- N'utilisez pas les agents de nettoyage suivants, car ils pourraient endommager les surfaces :
  - tampons à récurer en plastique ou en acier inoxydable
  - abrasifs, solvants, nettoyeurs ménagers
  - nettoyeurs acides ou alcalins
  - détergents à lessive ou désinfectants
  - nettoyeurs ou polis en acier inoxydable
  - liquides pour le lavage des mains ou savon
- En cas de bris de vaisselle ou de verre dans le lave-vaisselle, retirez soigneusement chaque débris afin d'éviter toute blessure corporelle ou d'endommager l'appareil.
- Après le nettoyage, vérifiez toujours que les bras de lavage et les filtres sont bien en place.

## **Nettoyage extérieur du lave-vaisselle**

- Pour nettoyer les surfaces extérieures du lave-vaisselle, essuyez avec un chiffon humide propre et doux et séchez avec un chiffon propre et non pelucheux.
- Pour les surfaces non planes, essuyez le long ou autour de la surface. Par exemple, pour nettoyer les touches de commande extérieures, utilisez un mouvement d'essuyage circulaire autour de la touche.
- Veillez à ne pas provoquer un mouillage excessif de la zone du panneau de commande.  
Remarque : avant de nettoyer le panneau de commande, il est utile de désactiver les touches en activant le verrouillage.

## **Nettoyage du joint de porte et de l'intérieur du lave-vaisselle**

Nettoyez soigneusement à l'eau tiède avec un chiffon doux et non pelucheux. Si l'intérieur est fortement souillé, utilisez un nettoyeur/détartrant pour lave-vaisselle en suivant les instructions du fabricant.

## **Nettoyage des filtres**

Les filtres empêchent les grosses particules alimentaires de l'eau de lavage d'atteindre la pompe. Ces particules peuvent parfois bloquer les filtres. Nous recommandons de nettoyer les filtres chaque fois qu'il y a des traces de particules d'aliments.

# Entretien et nettoyage

- Pour retirer le filtre de vidange, tournez le filtre dans le sens contraire des aiguilles d'une montre, puis soulevez-le.
- Une fois le filtre de vidange retiré, vous pouvez soulever la plaque du filtre.
- Rincez-la abondamment à l'eau courante, puis replacez-la.

Remplacez correctement les filtres après le nettoyage, en s'assurant que la plaque filtrante est correctement positionnée dans le fond du lave-vaisselle.

## IMPORTANT !

Lorsque vous nettoyez la face inférieure de la plaque filtrante, faites attention à son bord extérieur tranchant.

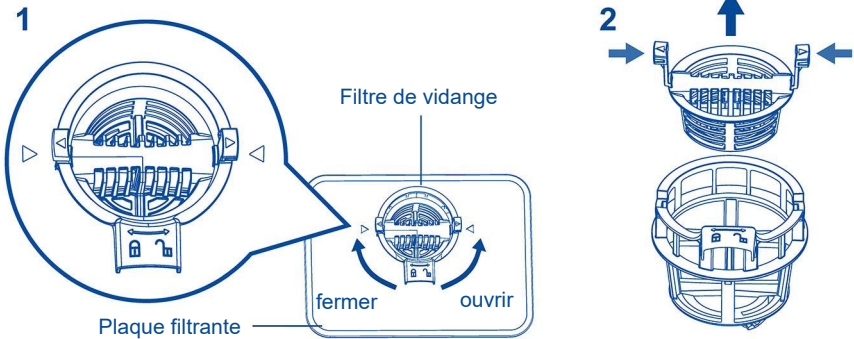

## Nettoyage des bras de lavage

Le calcaire et les particules alimentaires dans l'eau de lavage peuvent bloquer les trous dans les bras de lavage et les supports des bras de lavage. Nettoyez ces pièces environ une fois par mois, ou plus souvent si nécessaire.

## Nettoyage du bras/tête de lavage supérieur

Ne retirez pas le bras de lavage supérieur pour le nettoyage. Nettoyez-le à l'aide d'une petite brosse en plastique ou s'il est fortement souillé ou bloqué, à l'aide d'un nettoyant/détartrant pour lave-vaisselle conformément aux instructions du fabricant.

## Nettoyage du bras de lavage intermédiaire

- Pour retirer le bras de lavage central, dévisser avec précaution son écrou de blocage.
- Rincez abondamment le bras de lavage sous l'eau courante, puis remettez-le en place.

### IMPORTANT !

Vérifiez si l'orifice de pulvérisation est obstrué. S'il est obstrué, insérez un objet pointu (comme un cure-dent) dans l'orifice de pulvérisation pour le nettoyer. Rincez à l'eau courante.

Assurez-vous de bien visser l'écrou de verrouillage du bras de lavage central sur le tube d'alimentation en eau. Vérifiez que le bras de lavage central est bien verrouillé et qu'il tourne librement.

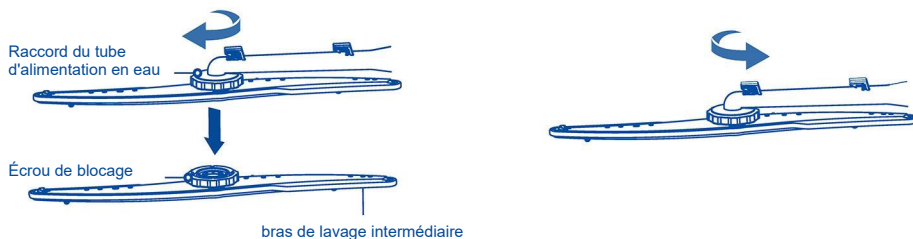

## Nettoyage du bras de lavage inférieur

- Pour retirer le bras de lavage inférieur, soulevez simplement le bras de lavage de son support.
- Rincez soigneusement le bras de lavage sous l'eau courante, puis remettez-le sur son support.

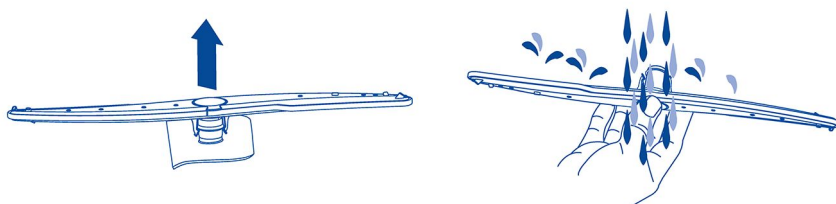

# Dépannage

Vous pouvez résoudre de nombreux problèmes vous-même sans expertise spécifique. En cas de problème, veuillez vérifier toutes les possibilités indiquées et suivre les instructions ci-dessous avant de contacter un service après-vente.

## **⚠ ATTENTION**

- Avant l'entretien, désactivez l'appareil et débranchez la fiche de la prise secteur.
- L'équipement électrique ne doit être entretenu que par des experts électriques qualifiés, car des réparations inappropriées peuvent causer des dommages consécutifs considérables.

**L'appareil ne démarre pas ou s'arrête pendant le fonctionnement, ou le voyant est allumé**

Problème	Cause possible	Solution possible
Le programme ne démarre pas.	La porte de l'appareil est ouverte.	Fermez la porte de l'appareil.
	Le départ différé est défini.	Reportez-vous à l'heure affichée.
	La fiche secteur n'est pas branchée dans la prise secteur.	Branchez la fiche secteur.
	Le fusible dans le circuit de la maison est endommagé.	Remplacez le fusible.
Le voyant de liquide de rinçage s'allume.	Le distributeur de liquide de rinçage est vide.	Remplissez le liquide de rinçage jusqu'à ce qu'il soit plein.
Le voyant Sel est allumé.	Le sel de l'adoucisseur est vide.	Remplissez le réservoir avec du sel spécifique jusqu'à ce qu'il soit plein.

## Codes d'erreur sur l'écran

Problème	Cause possible	Solution possible
Le code d'alarme est E4. L'appareil ne se remplit pas d'eau.	Robinet d'eau fermé.	Ouvrir le robinet d'eau. Remarque : Chaque fois que l'erreur est résolue, éteignez l'appareil et redémarrez le programme.
	Le tuyau d'arrivée d'eau est plié ou coudé.	Assurez-vous que la position du tuyau est correcte.
	En cas de système aquastop : la protection contre l'eau est déclenchée ; le repère (C) est rouge.	Le tuyau doit être remplacé.
	Le filtre dans le tuyau d'arrivée d'eau est bouché.	Nettoyez le filtre aux raccords du tuyau d'arrivée au robinet et à l'arrière de l'appareil.
	L'arrivée d'eau est bouchée.	Vérifiez l'écoulement d'eau du robinet.
	La pression de l'eau est trop faible.	Communiquez avec les autorités responsables de l'eau de votre région.
Le code d'alarme est E8. Fuite : La pompe de vidange fonctionne en permanence !	Le dispositif anti-débordement est allumé : <ul style="list-style-type: none"> <li>• Il y a des fuites d'eau dans l'appareil.</li> <li>• La vanne d'arrivée d'eau est ouverte et obstruée.</li> <li>• Le drainage est obstrué.</li> </ul>	<ol style="list-style-type: none"> <li>1. Fermez l'arrivée d'eau.</li> <li>2. Débranchez l'appareil du secteur.</li> <li>3. Contactez l'assistance.</li> </ol>

Tous les autres codes d'alarme :

Notez le code d'alarme

1. Une défaillance technique peut se produire : Arrêtez le lave-vaisselle et remettez-le en marche plus tard.
2. Si ce problème se reproduit, débranchez la fiche d'alimentation, coupez le robinet d'arrivée d'eau, appelez le service client et indiquez le modèle et le code d'erreur.

# Dépannage

## Les résultats de lavage ne sont pas satisfaisants

Problème	Cause possible	Solution possible
La vaisselle n'est pas propre.	Les filtres sont obstrués.	Nettoyez les filtres.
	Les filtres ne sont pas correctement assemblés et installés.	Assurez-vous que les filtres sont correctement assemblés et installés.
	Les bras de lavage sont bouchés.	Retirez les restes de nourriture avec un objet pointu.
	Le programme ne s'applique pas au type de charge et aux restes de nourriture.	Assurez-vous que le programme s'applique au type de charge et aux restes de nourriture.
	Position incorrecte des articles dans les paniers. L'eau ne pouvait pas laver tous les articles.	Assurez-vous que la position des articles dans les paniers est correcte et que l'eau peut facilement laver tous les articles.
	Les bras de lavage ne pouvaient pas tourner librement.	Assurez-vous que la position des articles dans les paniers est correcte et n'entraîne pas l'obstruction des bras de lavage.
	Pas de détergent ou détergent en quantité insuffisante dans le distributeur de détergent.	Assurez-vous d'ajouter la quantité de détergent appropriée dans le distributeur avant de démarrer un programme.
	Le cycle de lavage a été interrompu par une longue pause.	N'ouvrez pas la porte et ne coupez pas l'alimentation électrique pendant le cycle de lavage.
Traces blanchâtres, taches ou couches bleuâtres sur les verres et la vaisselle.	La quantité de liquide de rinçage libérée est trop importante.	Réduisez la quantité de liquide de rinçage libérée.
	La quantité de détergent était trop importante.	Assurez-vous d'ajouter la quantité correcte de détergent dans le distributeur avant de démarrer un programme.

Problème	Cause possible	Solution possible
	Les pastilles de détergent Multitab utilisées avec un programme court peuvent ne pas se dissoudre complètement.	Sélectionnez un programme plus long lorsque vous utilisez des pastilles de détergent Multitab.
Séchez les taches de gouttes d'eau sur les verres et la vaisselle.	La dose de liquide de rinçage est trop faible.	Augmentez la quantité libérée de liquide de rinçage.
	Qualité du liquide de rinçage ou taches Multitab sur les verres	Liquide de nettoyage périmé ; changer le produit.
La vaisselle est humide.	<ul style="list-style-type: none"> <li>Le programme n'avait pas de phase de séchage.</li> <li>Le programme avait une phase de séchage à basse température.</li> </ul>	Ouvrez légèrement la porte et laissez-la entrouverte (environ 100 mm) pour aider le processus de séchage.
Les plats sont mouillés et mats.	Le distributeur de liquide de rinçage est vide.	Remplissez le liquide de rinçage dans le distributeur et réinitialisez le voyant du liquide de rinçage.
	Qualité du liquide de rinçage ou Multitab.	Liquide de nettoyage périmé ; changer le produit.

# Test normatif

Programme de lavage	Eco
Quantités de détergent en poudre	16 g
Niveau de dosage du liquide de rinçage	d5
Nombre maximum de couverts	8

## Schémas de chargement recommandés



## Fiche produit (selon la norme UE 1059/2010)

Nom ou marque du fournisseur	Haier
Identifiant du modèle du fournisseur	XPI 8D9FFB
Capacité nominale en couverts standard	8
Classe d'efficacité énergétique 1)	A
Consommation annuelle d'énergie (AEc) en kWh/an 2)	206
Consommation d'énergie (Et) du cycle de nettoyage standard en kWh	0,72
Consommation électrique (Po) en mode arrêt en W	0,5
Consommation d'énergie (PI) en mode veille en W	0,5
Consommation annuelle d'eau (AWc) en litres/an 3)	2240
Classe d'efficacité de séchage 4)	B
Programme standard (cycle de nettoyage standard) 5)	ECO
Durée du cycle de nettoyage standard en minutes	210
Durée du mode veille (TI) en minutes	1
Émissions de bruit acoustique dans l'air en dB(A) re 1 pW	49
Montage / montage optionnel	Encastrable
Pression de l'eau du réseau	0,05-1 MPa (=0,5-10 bar)
Tension d'alimentation	220-240 V (50 Hz)
Intensité maximale du courant en A	10
Puissance totale absorbée en W	850-1050
Couleur	NOIR

- 1) De A+++ (efficacité maximale) à D (efficacité minimale).
- 2) La consommation d'énergie est basée sur le cycle de nettoyage standard (280 par an) utilisant l'eau froide et la consommation des modes inférieurs. La consommation d'énergie réelle dépend de l'utilisation de l'appareil.
- 3) Consommation d'eau en litres par an, sur la base de 280 cycles de nettoyage standard. La consommation d'eau réelle dépend de l'utilisation de l'appareil.
- 4) De A (efficacité maximale) à G (efficacité minimale).
- 5) Il s'agit d'un programme adapté à la vaisselle normalement sale. C'est le programme le plus efficace en termes de consommation d'eau et d'énergie pour ce type de vaisselle.

# Connexion WI-FI

Votre appareil peut être connecté au réseau sans fil de votre domicile et sélectionné à distance à l'aide de l'application.

## Pour commencer

Assurez-vous que le réseau Wi-Fi de votre domicile est activé.

Vous serez guidé étape par étape sur votre appareil et sur votre appareil mobile. La connexion de votre appareil peut prendre jusqu'à 10 minutes.

Pour plus de conseils et de dépannage, veuillez vous référer à l'application.

## Sur votre appareil mobile :

1. Téléchargez l'application sur :



2. Inscrivez-vous et créez un compte.
3. Ajoutez votre appareil et configurez la connexion Wi-Fi.

## Connexion à votre réseau Wi-Fi domestique

Lorsque le produit est en veille :

Appuyez sur , l'écran affiche .

Vous pouvez maintenant suivre les instructions de l'application pour terminer la configuration.

## Activation du mode à distance

1. Lorsque l'appareil n'est pas connecté à l'application, l'icône  continue de clignoter.

Lorsque l'appareil est connecté à l'application, l'icône  reste allumée.

2. La commande à distance est automatiquement activée, l'application mobile peut démarrer le programme du lave-vaisselle. Vous pouvez contrôler le lave-vaisselle à l'aide de l'application, par exemple : sélectionner un cycle, annuler ou mettre en pause un cycle, ajouter des fonctions supplémentaires.
3. Lorsque vous démarrez un programme via l'application, vous devez appuyer à chaque fois sur la touche Wi-Fi de la machine pour le contrôle à distance.

45x8 mm  
code-barres

0120507013