

# cecotec

**ENERGYSILENCE 800 RETRODESK PINK**  
**ENERGYSILENCE 800 RETRODESK BEIGE**  
**ENERGYSILENCE 800 RETRODESK GREEN**

Ventilador de sobremesa retro de 8" con 20 W/ Retro desktop fan, 20 W and 8"



Manual de instrucciones  
Instruction manual  
Manuel d'instructions  
Bedienungsanleitung  
Manuale di istruzioni  
Manual de instruções  
Handleiding  
Instrukcja obsługi  
Návod k použití

Instrucciones de seguridad	4
Safety instructions	5
Instructions de sécurité	7
Sicherheitshinweise	8
Istruzioni di sicurezza	10
Instruções de segurança	11
Veiligheidsinstructies	13
Instrukcje bezpieczeństwa	15
Bezpečnostní pokyny	16

## ÍNDICE

1. Piezas y componentes	18
2. Antes de usar	18
3. Funcionamiento	19
4. Limpieza y mantenimiento	19
5. Resolución de problemas	20
6. Especificaciones técnicas	21
7. Reciclaje de aparatos eléctricos y electrónicos	22
8. Garantía y SAT	22
9. Copyright	23

## INDEX

1. Parts and components	24
2. Before use	24
3. Operation	25
4. Cleaning and maintenance	25
5. Troubleshooting	26
6. Technical specifications	27
7. Disposal of old electrical and electronic appliances	28
8. Technical support and warranty	28
9. Copyright	28

## SOMMAIRE

1. Pièces et composants	29
2. Avant utilisation	29
3. Fonctionnement	30
4. Nettoyage et entretien	30
5. Résolution de problèmes	31
6. Spécifications techniques	32
7. Recyclage des équipements électriques et électroniques	33
8. Garantie et SAV	33
9. Copyright	34

## INHALT

1. Teile und Komponenten	35
2. Vor dem Gebrauch	35
3. Bedienung	36
4. Reinigung und Wartung	36
5. Problembehebung	37
6. Technische Spezifikationen	38
7. Recycling von Elektro- und Elektronikgeräten	39
8. Garantie und Kundendienst	39
9. Copyright	40

## INDICE

1. Parti e componenti	41
2. Prima dell'uso	41
3. Funzionamento	42
4. Pulizia e manutenzione	42
5. Risoluzione dei problemi	43
6. Specifiche tecniche	44
7. Riciclaggio di apparecchiature elettriche ed elettroniche	45
8. Garanzia e supporto tecnico	45
9. Copyright	46

## ÍNDICE

1. Peças e componentes	47
2. Antes de usar	47
3. Funcionamento	48
4. Limpeza e manutenção	48
5. Resolução de problemas	49
6. Especificações técnicas	50
7. Reciclagem de aparelhos elétricos e eletrônicos	51
8. Garantia e SAT	51
9. Copyright	51

## INHOUD

1. Onderdelen en componenten	52
2. Vóór u het apparaat gebruikt	52
3. Werking	53
4. Schoonmaak en onderhoud	53
5. Probleemoplossing	54
6. Technische specificaties	55
7. Recycling van elektrische en elektronische apparatuur	56
8. Garantie en technische ondersteuning	56
9. Copyright	57

## SPIS TREŚCI

1. Części i komponenty	58
2. Przed użyciem	58
3. Funkcjonowanie	59
4. Czyszczenie i konserwacja	59
5. Rozwiązywanie problemów	60
6. Specyfikacja techniczna	61
7. Recykling urządzeń elektrycznych i elektronicznych	62
8. Gwarancja i Serwis Pomocy Technicznej	62
9. Prawa autorskie	63

## OBSAH

1. Díly a součásti	64
2. Před použitím	64
3. Provoz	64
4. Čištění a údržba	65
5. Řešení problémů	66
6. Technické specifikace	67
7. Recyklace elektrických a elektronických zařízení	68
8. Záruka a technický servis	68
9. Copyright	68

## INSTRUCCIONES DE SEGURIDAD

Lea las siguientes instrucciones atentamente antes de usar el producto. Guarde este manual para futuras referencias o nuevos usuarios.

- Siga atentamente estas instrucciones de seguridad cuando use el producto.
- Este aparato pueden utilizarlo niños con edad de 8 años y superior y personas con capacidades físicas, sensoriales o mentales reducidas o falta de experiencia y conocimiento, si se les ha dado la supervisión o formación apropiadas respecto al uso del aparato de una manera segura y comprenden los peligros que implica. Los niños no deben jugar con el aparato. La limpieza y el mantenimiento a realizar por el usuario no deben realizarlos los niños sin supervisión.
- Este aparato está diseñado exclusivamente para uso doméstico quedando excluido su uso en bares, restaurantes, granjas, hoteles, moteles y oficinas.
- Asegúrese de que el voltaje de red coincida con el voltaje especificado en el marcado del producto y de que el enchufe tenga toma de tierra.
- Inspeccione el cable de alimentación regularmente en busca de daños visibles. Si el cable presenta daños, debe ser reparado por el Servicio de Asistencia Técnica oficial de Cecotec para evitar cualquier tipo de peligro.
- No sumerja el cable, el enchufe o cualquier otra parte del producto en agua o cualquier otro líquido, ni exponga las conexiones eléctricas al agua. Asegúrese de tener las manos completamente secas antes de tocar el enchufe o encender el producto.
- Si el producto cae accidentalmente al agua, desconéctelo inmediatamente. ¡No toque el agua!

- No utilice el dispositivo si detecta algún fallo o signo inusual.
- Mantenga el pelo, la ropa, los dedos y otras partes del cuerpo lejos de las aberturas y partes en movimiento del dispositivo.
- Asegúrese de que el producto esté colocado sobre una superficie plana y estable durante su funcionamiento.
- No utilice el dispositivo cerca de ventanas, la lluvia podría causar descargas eléctricas.
- No utilice el producto debajo o al lado de cortinas.
- No cubra las rejillas y no coloque el cable del producto debajo de alfombras u otros objetos durante su funcionamiento. Mantenga una distancia mínima de 20 cm a cada lado, al frente y atrás del producto.
- Apague y desconecte el dispositivo de la toma de corriente siempre que no esté siendo usado y antes de moverlo a un lugar nuevo. Tire del enchufe para desconectarlo, no tire del cable.

## SAFETY INSTRUCTIONS

Read these instructions thoroughly before using the device. Keep this instruction manual for future reference or new users.

- All safety instructions must be closely followed when using the appliance.
- This appliance can be used by children aged 8 years and above and people with reduced physical, sensory, or mental capabilities or lack of experience and knowledge if they have been given supervision or instruction concerning use of the appliance in a safe way and understand the hazards involved. Children must not play with the appliance. Cleaning and user maintenance should not be carried out by unsupervised children.

- This device is designed for domestic use only and is not intended for bars, restaurants, farmhouses, hotels, motels, and offices.
- Make sure that the mains voltage matches the voltage stated on the appliance marking and that the wall outlet is earthed.
- Check the power cable regularly for visible damage. If the cable is damaged, it must be repaired by the official Cecotec Technical Support Service to avoid any type of danger.
- Do not immerse the cable, plug, or any other non-removable part of the device in water or any other liquid or expose electrical connections to water. Make sure your hands are completely dry before handling the plug or switching on the appliance.
- If the appliance falls accidentally into water, unplug it immediately. Do not touch the water!
- Do not operate the device if any fault or unusual sign is detected.
- Keep hair, loose clothing, fingers, and other parts of the body away from the openings and moving parts of the device.
- Make sure the appliance is placed on a flat and stable surface during operation.
- Do not use the device next to windows, as exposure to rain could cause electric shock.
- Do not operate the product under or next to curtains.
- Do not cover the grilles and do not place the product cable under carpets or other objects during operation. Keep the the sides, front, and back of the appliance at a minimum safety distance of 20 cm from any object or wall.
- Always turn off and unplug the device when not in use and before moving it to a new location. Pull from the plug, not the cable, to disconnect it from the outlet.

## **INSTRUCTIONS DE SÉCURITÉ**

Veillez lire les instructions suivantes avec attention avant d'utiliser l'appareil. Gardez bien ce manuel pour de futures références ou pour tout nouvel utilisateur.

- Veuillez suivre ces instructions de sécurité très attentivement lorsque vous utilisez l'appareil.
- Cet appareil peut être utilisé par des enfants de 8 ans et plus et par des personnes aux capacités physiques, mentales ou sensorielles réduites, ou sans expérience ni connaissances s'ils sont surveillés et/ou ont reçu les informations nécessaires à l'utilisation correcte de l'appareil et qu'ils ont bien compris les risques qu'il implique. Empêchez les enfants de jouer avec le produit. Le nettoyage et l'entretien du produit ne peuvent pas être menés à terme par les enfants.
- Cet appareil est conçu pour un usage domestique uniquement et ne doit pas être utilisé dans les bars, restaurants, fermes, hôtels, motels et bureaux.
- Assurez-vous que le voltage du réseau coïncide avec le voltage spécifié sur le marquage du produit et que la prise possède une connexion à terre.
- Inspectez le câble d'alimentation régulièrement pour rechercher des dommages visibles. Si le câble présente des dommages, il doit être réparé par le Service d'Assistance Technique officiel de Cecotec pour éviter tout type de danger.
- Ne submergez ni le câble, ni la fiche ni aucune autre partie du produit dans de l'eau ni dans aucun autre liquide, ni n'exposez les connexions électriques à l'eau. Assurez-vous d'avoir les mains complètement sèches avant de toucher la fiche ou d'allumer l'appareil.
- Si le produit tombe accidentellement dans l'eau, débranchez-le immédiatement. Ne touchez pas l'eau !
- N'utilisez pas l'appareil si vous détectez une défaillance ou quelque chose d'inhabituel.

- Maintenez les cheveux, les vêtements, les doigts et toute autre partie du corps éloignés des ouvertures et des parties en mouvement du produit.
- Assurez-vous que l'appareil soit placé sur une surface plate et stable pendant son fonctionnement.
- N'utilisez pas l'appareil près de fenêtres, la pluie pourrait provoquer des décharges électriques.
- N'utilisez pas l'appareil sous ou à côté de rideaux.
- Ne recouvrez pas les grilles et ne placez pas le câble de l'appareil sous des tapis ou autres objets pendant son fonctionnement. Maintenez une distance minimale de 20 cm de chaque côté, devant et derrière l'appareil.
- Éteignez et débranchez l'appareil de la prise de courant à chaque fois que vous ne l'utilisez pas et avant de le déplacer. Tirez sur la fiche pour le débrancher ; ne tirez pas sur le câble.

## **SICHERHEITSHINWEISE**

Lesen Sie die folgenden Hinweise aufmerksam durch, bevor Sie das Produkt verwenden. Bewahren Sie diese Bedienungsanleitung zum Nachschlagen oder für neue Benutzer auf.

- Befolgen Sie diese Sicherheitshinweise sorgfältig, wenn Sie das Produkt verwenden.
- Dieses Gerät kann von Kindern ab 8 Jahren und darüber sowie von Personen mit verringerten physischen, sensorischen oder mentalen Fähigkeiten oder Mangel an Erfahrung und Wissen benutzt werden, wenn sie beaufsichtigt oder bezüglich des sicheren Gebrauchs des Geräts unterwiesen wurden und die daraus resultierenden Gefahren verstehen. Kinder dürfen nicht mit dem Gerät spielen. Reinigung und Wartung durch den Benutzer sollten nicht von Kindern ohne

Aufsicht durchgeführt werden.

- Dieses Gerät ist nur für den Hausgebrauch bestimmt und darf nicht in Bars, Restaurants, Bauernhöfen, Hotels, Motels und Büros verwendet werden.
- Vergewissern Sie sich, dass die Netzspannung mit der auf der Produktkennzeichnung angegebenen Spannung übereinstimmt und dass die Steckdose geerdet ist.
- Überprüfen Sie das Netzkabel regelmäßig auf sichtbare Schäden. Falls das Kabel beschädigt ist, muss es durch den offiziellen Technischen Kundendienst von Cecotec ersetzt werden, um jegliche Art von Gefahr zu vermeiden.
- Tauchen Sie das Netzkabel, den Stecker oder jegliche nicht entfernbaren Teile des Gerätes nicht ins Wasser oder andere Flüssigkeiten ein und lassen Sie die elektrischen Anschlüsse nicht mit Wasser in Berührung kommen. Sorgen Sie dafür, dass Ihre Hände völlig trocken sind, bevor Sie den Stecker berühren oder das Gerät einschalten.
- Falls das Gerät versehentlich ins Wasser fällt, ziehen Sie sofort den Stecker aus der Steckdose. Berühren Sie nicht das Wasser!
- Wenn Sie etwas Ungewöhnliches am Gerät bemerken, verwenden Sie es nicht.
- Halten Sie Haare, Kleidungsstücke, Finger und alle Körperteile von Öffnungen und beweglichen Teilen des Gerätes fern.
- Vergewissern Sie sich, dass das Gerät auf einer stabilen und ebenen Oberfläche während des Betriebes liegt.
- Verwenden Sie das Gerät nicht in der Nähe von Fenstern, der Regen könnte einen Stromschlag verursachen.
- Das Gerät darf nicht unter oder neben einem Vorhang verwendet werden.
- Bedecken Sie die Gitter nicht und verlegen Sie das Kabel unter Teppiche bzw. andere Objekte nicht während des Betriebes.

Halten Sie einen Mindestabstand von 20 cm auf jeder Seite, auf der Vorder-, und Rückseite des Gerätes.

- Schalten Sie das Gerät aus und trennen Sie es von der Stromversorgung, solange es nicht verwandt ist und bevor Sie es bewegen. Ziehen Sie am Stecker, nicht am Kabel selbst.

## **ISTRUZIONI DI SICUREZZA**

Leggere le seguenti istruzioni prima di usare l'apparecchio. Conservare questo manuale per consultazioni future o nuovi utenti.

- Seguire attentamente queste istruzioni di sicurezza quando si usa l'apparecchio.
- Questo apparecchio può essere usato da bambini con età superiore a 8 anni e persone con capacità fisiche, sensoriali o mentali limitate, o con mancanza di esperienza e conoscenza solo sotto sorveglianza o avendo ricevuto istruzioni riguardanti l'uso dell'apparecchio in modo sicuro e comprendendo i rischi che lo stesso implica. I bambini non devono giocare con l'apparecchio. La pulizia e la manutenzione non devono essere effettuate da bambini non sorvegliati.
- Questo apparecchio è stato progettato solo per uso domestico e non può essere utilizzato in bar, ristoranti, aziende agricole, alberghi, motel e uffici.
- Verificare che la tensione di rete coincida con quella specificata sulla marcatura dell'apparecchio e che la presa elettrica sia dotata di messa a terra.
- Osservare accuratamente il cavo di alimentazione in cerca di danni visibili. Se il cavo presenta danni, rivolgersi esclusivamente al Servizio di Assistenza Tecnica ufficiale di Cecotec.

- Non immergere il cavo, la spina o qualsiasi altra parte dell'apparecchio in acqua o in qualsiasi altro liquido, né esporre i collegamenti elettrici all'acqua. Assicurarci di avere le mani completamente asciutte prima di toccare la spina o di accendere il prodotto.
- Se l'apparecchio dovesse cadere accidentalmente nell'acqua, scollegarlo immediatamente. Non toccare l'acqua.
- Non utilizzare l'apparecchio in caso di malfunzionamento o segnali insoliti.
- Mantenere i capelli, indumenti, dita e altre parti del corpo lontani dalle aperture e parti in movimento dell'apparecchio.
- Assicurarci che l'apparecchio sia collocato su una superficie piana e stabile durante il funzionamento.
- Non utilizzare il dispositivo vicino a finestre; l'esposizione del prodotto alla pioggia potrebbe provocare scariche elettriche.
- Non utilizzare l'apparecchio sotto o affianco a tende.
- Non coprire le griglie e non collocare il cavo dell'apparecchio sotto tappeti o altri oggetti durante il funzionamento. Mantenere i lati, il fronte e il retro dell'apparecchio a una distanza minima di 20 cm da pareti o altri oggetti.
- Spegner e scollegare il dispositivo dalla presa di corrente quando non in uso, prima di montarlo o smontarlo e prima di spostarlo. Tirare la spina per scollegare l'apparecchio, non tirare il cavo.

## **INSTRUÇÕES DE SEGURANÇA**

Leia atentamente as instruções seguintes antes de utilizar o aparelho. Guarde este manual para referências futuras ou novos utilizadores.

- Siga atentamente estas instruções de segurança quando usar o aparelho.

- Este aparelho pode ser utilizado por crianças a partir dos 8 anos de idade e por pessoas com capacidades físicas, sensoriais ou mentais reduzidas ou com falta de experiência e conhecimentos, se lhes tiver sido dada supervisão ou instruções relativas à utilização do aparelho de uma forma segura e compreendem os perigos envolvidos. Não permita que as crianças brinquem com o aparelho. A limpeza e manutenção do aparelho não devem ser efetuadas por crianças sem supervisão.
- Este aparelho foi desenhado apenas para uso doméstico e não para uso em cafés, restaurantes, quintas, hotéis, motéis e escritórios.
- Certifique-se de que a tensão de rede corresponde à tensão especificada na marcação do aparelho e que a ficha está ligada à terra.
- Inspeccione o cabo de alimentação regularmente em busca de danos visíveis. Se o cabo apresentar danos, deve ser reparado pelo Serviço de Assistência Técnica Oficial de Cecotec para evitar qualquer tipo de perigo.
- Não imerja o cabo, a ficha ou qualquer outra parte elétrica do aparelho na água ou qualquer outro líquido nem exponha as conexões elétricas à água. Certifique-se de que tem as mãos completamente secas antes de tocar na tomada ou ligar o aparelho.
- Se o aparelho cair acidentalmente na água, desligue imediatamente da corrente. Não toque a água!
- Não utilize o aparelho se detetar alguma falha ou sinal fora do comum.
- Mantenha o cabelo, roupa, os dedos e outras partes do corpo longe das aberturas e partes em movimento do aparelho.
- Certifique-se de que o aparelho esteja colocado numa superfície e não o mova durante o seu funcionamento.

- Não utilize o dispositivo perto de janelas, a chuva pode causar choque elétricos.
- Não utilize o aparelho em baixo ou ao lado de cortinas.
- Não cubra as grades e não coloque o cabo de aparelho debaixo de tapetes ou outros objetos durante o seu funcionamento. Mantenha uma distância mínima de 20 cm de cada lado, à frente e detrás do aparelho.
- Desligue e desconecte o aparelho da tomada de corrente quando não estiver a ser usado e antes de movê-lo a um lugar novo. Puxe da ficha para o desconectar, não puxe pelo cabo.

## **VEILIGHEIDSINSTRUCTIES**

Lees de volgende instructies aandachtig voordat u het product gebruikt. Bewaar deze handleiding voor toekomstig(e) gebruik of gebruikers.

- Volg aandachtig de voorschriften wanneer u dit apparaat gebruikt.
- Dit apparaat kan worden gebruikt door kinderen vanaf 8 jaar en personen met verminderde lichamelijke, zintuiglijke of geestelijke vermogens of met gebrek aan ervaring en kennis, indien zij onder toezicht staan of instructies hebben gekregen over het veilig gebruik van het apparaat en de gevaren ervan begrijpen. Kinderen mogen niet met het apparaat spelen. Reiniging en onderhoud door de gebruiker mogen niet zonder toezicht door kinderen worden uitgevoerd.
- Dit apparaat is uitsluitend bestemd voor huishoudelijk gebruik en is niet bestemd voor gebruik in bars, restaurants, boerderijen, hotels, motels en kantoren.
- Zorg ervoor dat de netspanning overeenkomt met de op de productmarkering aangegeven spanning en dat de stekker geaard is.

- Controleer de kabel regelmatig op zichtbare schade. Als de kabel beschadigd is moet deze gerepareerd worden door de technische dienst van Cecotec om elk gevaar te vermijden.
- Dompel de voedingskabel, de stekker of andere onderdelen van het apparaat niet onder in water of andere vloeistoffen. Stel de elektrische verbindingen niet bloot aan water. Zorg ervoor dat uw handen volledig droog zijn voordat u de stekker aanraakt of het product inschakelt.
- Als het apparaat per ongeluk in het water valt, trek dan onmiddellijk de stekker er uit. Raak het water niet aan!
- Gebruik het apparaat niet als u een storing of een ongevoon signaal opmerkt.
- Houd uw haar, kleding, vingers en andere lichaamsdelen buiten het bereik van de openingen en de bewegende onderdelen van het apparaat.
- Zorg ervoor dat het product geplaatst is op een vlak en stabiel oppervlak tijdens gebruik.
- Gebruik het apparaat niet in de buurt van ramen. Regen zou elektrische schokken kunnen veroorzaken.
- Gebruik het product niet onder of naast gordijnen.
- Bedek het beschermingsrooster niet en leg de kabel van het product niet onder tapijten of andere objecten tijdens gebruik. Houd een minimale afstand van 20 cm van elke zijde, de voor- en de achterkant van het product.
- Schakel altijd het apparaat uit en trek de stekker uit het stopcontact als het niet gebruikt wordt en alvorens het naar een nieuwe plek te verplaatsen. Trek aan de stekker om hem te verwijderen uit het stopcontact en niet aan de kabel.

## **INSTRUKCJE BEZPIECZEŃSTWA**

Przed użyciem produktu należy uważnie przeczytać poniższe instrukcje. Zachowaj tę instrukcję do wykorzystania w przyszłości lub dla nowych użytkowników.

- Podczas korzystania z produktu należy dokładnie przestrzegać instrukcji bezpieczeństwa.
- To urządzenie może być używane przez dzieci w wieku 8 lat i starsze oraz osoby o ograniczonych zdolnościach fizycznych, sensorycznych lub umysłowych lub bez doświadczenia i wiedzy, jeśli znajdują się pod nadzorem lub zostały poinstruowane w zakresie korzystania z urządzenia w bezpieczny sposób i rozumieją związane z tym zagrożenia. Dzieci nie mogą bawić się urządzeniem. Czyszczenie i konserwacja nie mogą być wykonywane przez dzieci bez nadzoru.
- To urządzenie przeznaczone jest wyłącznie do użytku domowego i nie nadaje się do użytku w barach, restauracjach, gospodarstwach rolnych, hotelach, motelach i biurach.
- Upewnij się, że napięcie sieciowe jest zgodne z napięciem podanym na oznaczeniu produktu i że wtyczka jest uziemiona.
- Regularnie należy sprawdzać przewód zasilający pod względem widocznych uszkodzeń. Jeśli przewód jest uszkodzony, musi zostać naprawiony przez oficjalny Serwis Pomocy Technicznej Cecotec, aby uniknąć wszelkiego rodzaju niebezpieczeństw.
- Nie zanurzaj przewodu, wtyczki ani żadnej innej części produktu w wodzie lub innej cieczy ani nie wystawiaj połączeń elektrycznych na działanie wody. Przed dotknięciem wtyczki lub włączeniem produktu upewnij się, że twoje ręce są całkowicie suche.
- Jeśli produkt przypadkowo wpadnie do wody, natychmiast

- odtácz go od sieti. Nie dotykaj wody!
- Nie używaj urządzenia w przypadku wykrycia jakichkolwiek usterek lub nietypowych sygnałów.
  - Włosa, odzież, palce i inne części ciała należy trzymać z dala od otworów i ruchomych części urządzenia.
  - Upewnij się, że produkt jest umieszczony na płaskiej i stabilnej powierzchni podczas pracy.
  - Nie używaj urządzenia w pobliżu okien, ponieważ deszcz może spowodować porażenie prądem.
  - Nie używaj produktu pod zasłonami lub obok nich.
  - Nie zakrywaj kratki i nie umieszczaj przewodu produktu pod dywanem lub innymi przedmiotami podczas jego pracy. Zachowaj minimalną odległość 20 cm z każdej strony, z przodu i z tyłu urządzenia.
  - Wyłącz urządzenie i wyjmij wtyczkę z gniazdka elektrycznego, gdy nie jest używane i przed przeniesieniem go do nowego miejsca. Pociągnij za wtyczkę, aby ją odłączyć, nie ciągnij za przewód.

## BEZPEČNOSTNÍ POKYNY

Přečtete si pozorně následující pokyny před použitím výrobku. Uchovejte tento návod pro budoucí použití nebo pro nové uživatele.

- Pečlivě dodržujte tyto bezpečnostní pokyny při používání výrobku.
- Tento spotřebič mohou používat děti od 8 let a starší a osoby se sníženými fyzickými, smyslovými nebo duševními schopnostmi nebo s nedostatkem zkušeností a znalostí, pokud jsou pod dohledem nebo byly poučeny o bezpečném používání spotřebiče a rozumí souvisejícím nebezpečím. Děti si se spotřebičem nesmí hrát. Čištění a údržbu, kterou

má provádět uživatel, nesmí provádět děti bez dozoru.

- Tento spotřebič je určen pouze pro domácí použití a je vyloučen z použití v barech, restauracích, farmách, hotelech, motelech a kancelářích.
- Ujistěte se, že napětí v síti odpovídá napětí uvedenému na označení produktu a že zástrčka je uzemněná.
- Pravidelně kontrolujte, zda napájecí kabel není viditelně poškozen. Pokud je kabel poškozen, musí být opraven Oficiální technickou asistenční službou společnosti Cecotec, aby se zabránilo jakémukoli nebezpečí.
- Neponořujte kabel, zástrčku ani žádnou jinou část produktu do vody nebo jiné kapaliny a nevystavujte elektrické přípojky vodě. Ujistěte se, že máte zcela suché ruce, než se dotknete zástrčky nebo zapnete výrobek.
- Pokud výrobek náhodně spadne do vody, okamžitě jej odpojte. Nedotýkejte se vody!
- Nepoužívejte zařízení, pokud zjistíte jakoukoli poruchu nebo neobvyklé známky.
- Udržujte vlasy, oděv, prsty a jiné části těla v dostatečné vzdálenosti od otvorů a pohyblivých částí zařízení.
- Dbejte na to, aby byl výrobek během provozu umístěn na rovném a stabilním povrchu.
- Nepoužívejte zařízení v blízkosti oken, déšť může způsobit úraz elektrickým proudem.
- Nepoužívejte výrobek pod závěsy nebo vedle nich.
- Během provozu nezakrývejte mřížky a neukládejte kabel výrobku pod koberce nebo jiné předměty. Dodržujte minimální vzdálenost 20 cm na každé straně, před a za výrobkem.
- Vypněte a odpojte zařízení od elektrické sítě vždy, když se nepoužívá, a předtím, než ho začnete přenášet na nové místo. Zatáhněte za zástrčku pro jeho odpojení, ne za kabel.

## 1. PIEZAS Y COMPONENTES

Figura 1

Parte delantera

1. Rejilla
2. Asa
3. Cuerpo principal
4. Tuercas de inclinación
5. Base

Parte trasera

6. Interruptor de encendido y apagado
7. Cable de alimentación

NOTA:

Los gráficos de este manual son representaciones esquemáticas y puede que no coincidan exactamente con los del producto.

## 2. ANTES DE USAR

- Este aparato presenta un embalaje diseñado para protegerlo durante su transporte. Saque el aparato de su caja y retire todo el material de embalaje. Puede guardar la caja original y otros elementos del embalaje en un lugar seguro para prevenir daños en el aparato si necesita transportarlo en el futuro. Si desea deshacerse del embalaje original, asegúrese de reciclar todos los elementos correctamente.
- Asegúrese de que todas las piezas y componentes están incluidos y en buen estado. Si faltara alguno o no estuviera en buen estado, contacte de forma inmediata con el Servicio de Atención Técnica oficial de Cecotec.

### Contenido de la caja

- Ventilador de sobremesa
- Este manual de instrucciones

## 3. FUNCIONAMIENTO

1. Coloque el ventilador sobre una superficie seca, nivelada y resistente.
2. Conecte el ventilador a una toma de corriente.

NOTA: Asegúrese de que la tensión utilizada se corresponde con la indicada.

3. Selección de la velocidad deseada mediante el selector situado en la parte trasera del ventilador.
  - a. Para ponerlo en marcha, ponga el selector en la posición «I» o «II».
  - b. La posición «I» es la velocidad más baja; la posición «II» es la velocidad más alta.

NOTA: No toque nunca las aspas con la mano ni con ningún objeto cuando el ventilador esté enchufado.

- c. Para apagar el ventilador, ponga el selector en la posición «0».

4. El ventilador tiene inclinación regulable, puede ajustar el nivel de inclinación que desee. Para fijar la inclinación escogida, regule las tuercas de inclinación.

AVISO: Para desconectar el ventilador, no tire del enchufe.

## 4. LIMPIEZA Y MANTENIMIENTO

- Antes de limpiar el producto, desenchúfelo de la toma de corriente. Retire la rejilla y las aspas con cuidado. Para retirar la rejilla, desatornille los tornillos que se encuentran en la parte delantera del cuerpo principal del ventilador. No deje caer las aspas.
- Utilice un paño suave con jabón para limpiar el ventilador. Después, séquelo con otro paño. No utilice nunca abrillantadores ni líquidos corrosivos que puedan dañar la pintura o la estructura del ventilador. Cuando haya terminado de limpiarlo, coloque de nuevo las aspas y la rejilla.

ADVERTENCIA:

- Antes de retirar la rejilla, asegúrese de que el ventilador está desconectado de la red eléctrica.
- Antes de volver a poner en marcha el ventilador, debe asegurarse de que la rejilla y las aspas están correctamente colocadas y secas.

Importante: Evite que entre agua en el ventilador; podría producirse una descarga eléctrica.

**5. RESOLUCIÓN DE PROBLEMAS**

Problema	Posible Causa	Posible Solución
El ventilador nose enciende	1. Enchufe suelto o defectuoso	1. Asegúrese de que el enchufe está correctamente insertado y de que. Puede probar en otro enchufe..
	2. Problemas en el interruptor	2. Compruebe el interruptor de encendido/apagado.
El ventilador hace ruido extraño	1. Aspas desalineadas o sucias	1. Limpie las aspas del ventilador y ajústelas para asegurarse de que estén alineadas correctamente.
	2. Problemas en el motor	2. Si el ruido persiste, podría ser un problema en el motor. Consulte con el Servicio de Asistencia Técnica Oficial de Cecotec.
El ventilador no inclina	Problemas en el mecanismo de inclinación	Asegúrese de que no hay obstrucciones que impiden el movimiento.
El ventilador no regula la velocidad	1. Problemas en el selector de velocidad Compruebe el selector de velocidad y cámbielo si es necesario.	1. Verifique el selector de velocidad y reemplázalo si es necesario.
	2. Problemas en el motor	2. Si el problema persiste, podría deberse a un problema en el motor. Considere ponerse en contacto con el Servicio de Asistencia Técnica Oficial de Cecotec.

El ventilador vibra excesivamente	1. Base desbalanceada	1. Asegúrese de que la base esté equilibrada y estable.
	2. Aspas desalineadas o sucias	2. Limpie y ajuste las aspas del ventilador. Si el problema persiste, podría deberse a problemas en el motor.
El ventilador se apaga	1. Sobrecalentamiento	1. Verifique si el ventilador se apaga debido a sobrecalentamiento. Limpie las aspas y asegúrese de que la ventilación es buena..
	2. Problemas eléctricos	2. Revise la conexión eléctrica y el enchufe. Si hay problemas, lleve el ventilador a reparación.

**6. ESPECIFICACIONES TÉCNICAS**

Referencia del producto: 08207 / 08208 / 08209

Producto:

EnergySilence 800 RetroDesk Pink  
 EnergySilence 800 RetroDesk Beige  
 EnergySilence 800 RetroDesk Green

Potencia: 20 W

Voltaje: 220 - 240 V

Frecuencia: 50 Hz

Descripción	Símbolo	Valor	Unidad
Caudal máximo del ventilador	F	12,0	m³/min
Potencia utilizada por el ventilador	P	17,3	W
Valor de servicio	SV	0,7	(m³/min)/W
Consumo de energía en modo de espera	P <sub>SB</sub>	-	W
Nivel de potencia acústica del ventilador	L <sub>WA</sub>	53	dB (A)

Velocidad máxima del aire	C	2,4	m/seg
Norma de medición del valor de servicio	IEC 60879		
Datos de las personas de contacto para obtener información	Cecotec Innovaciones SL. Av. Reyes Católicos, 60, 46910, Alfajar (Valencia)		

El consumo de potencia en modo "apagado" es de 0,0 W usando para ello las directrices de la norma EN 50564:2011 y de los reglamentos europeos 1275/2008/EC y 801/2013/EC. Para ello el aparato se conecta a la red eléctrica sin realizar ninguna función. El interruptor/controlador del aparato se puso en la posición "apagado".

Las especificaciones técnicas pueden cambiar sin notificación previa para mejorar la calidad del producto.

Fabricado en China | Diseñado en España

## 7. RECICLAJE DE APARATOS ELÉCTRICOS Y ELECTRÓNICOS



Este símbolo indica que, de acuerdo con las normativas aplicables, el producto y/o la batería deberán desecharse de manera independiente de los residuos domésticos. Cuando este producto alcance el final de su vida útil, deberás extraer las pilas/baterías/acumuladores y llevarlo a un punto de recogida designado por las autoridades locales.

Para obtener información detallada acerca de la forma más adecuada de desechar sus aparatos eléctricos y electrónicos y/o las correspondientes baterías, el consumidor deberá contactar con las autoridades locales.

El cumplimiento de las pautas anteriores ayudará a proteger el medio ambiente.

## 8. GARANTÍA Y SAT

Cecotec responderá ante el usuario o consumidor final de cualquier falta de conformidad que exista en el momento de la entrega del producto en los términos, condiciones y plazos que establece la normativa aplicable.

Se recomienda que las reparaciones se efectúen por personal especializado.

Si detecta una incidencia con el producto o tiene alguna consulta, póngase en contacto con el Servicio de Asistencia Técnica oficial de Cecotec a través del número de teléfono +34 96 321 07 28.

## 9. COPYRIGHT

Los derechos de propiedad intelectual sobre los textos de este manual pertenecen a CECOTEC INNOVACIONES, S.L. Quedan reservados todos los derechos. El contenido de esta publicación no podrá, ni en parte ni en su totalidad, reproducirse, almacenarse en un sistema de recuperación, transmitirse o distribuirse por ningún medio (electrónico, mecánico, fotocopia, grabación o similar) sin la previa autorización de CECOTEC INNOVACIONES, S.L.

## 1. PARTS AND COMPONENTS

Fig. 1

Front part

1. Grille
2. Handle
3. Main body
4. Tilt nuts
5. Base

Rear part

6. Power/speed switch
7. Power cable

NOTE:

The graphics in this manual are schematic representations and may not exactly match the device.

## 2. BEFORE USE

- This appliance is packaged in a way as to protect it during transport. Take the device out of its box and remove all packaging materials. You can keep the original box and other packaging elements in a safe place. This will help you prevent damage to the device when transporting it in the future. In case the original packaging is disposed of, make sure all packaging materials are recycled accordingly.
- Make sure all parts and components are included and in good conditions. If there is any piece missing or in bad conditions, contact the official Cecotec Technical Support Service immediately.

### Box content

- Desktop fan
- Instruction manual

## 3. OPERATION

1. Place the fan on a dry, level, and hard surface.
2. Plug the fan into a mains socket.

NOTE: make sure that the voltage used corresponds to the voltage indicated.

3. Set the desired speed using the switch on the rear of the fan.
  - a. To switch the fan on, put the switch to the "I" or "II" position.
  - b. The "I" position is the lowest speed; the "II" position is the highest speed.

NOTE: never touch the blades with your hands or any object when the fan is plugged in.

- c. To switch off the fan, put the switch to the "0" position.

4. The fan is tilt adjustable; you can set the desired tilt level. To set the chosen tilt, adjust the tilt nuts.

NOTE: to switch off the fan, do not pull the plug.

## 4. CLEANING AND MAINTENANCE

- Before cleaning the product, unplug it from the wall socket. Remove the grille and blades carefully. To remove the grille, unscrew the screws at the front of the main body. Do not drop the blades.
- Use a soft soapy cloth to clean the fan. Afterwards, dry it with another cloth. Never use polishes or corrosive liquids that could damage the paint or the fan structure. When you have finished cleaning, replace the blades and grille.

WARNING:

- Before removing the grille, make sure that the fan is disconnected from the mains.
- Before restarting the fan, you must ensure that the grille and blades are correctly positioned and dry.

Please note: do not allow water to enter the fan; this could result in electric shock.

## 5. TROUBLESHOOTING

Problem	Possible cause	Possible solution
The fan does not switch on	1. Loose or defective plug	1. Make sure that the plug is correctly inserted and working. Check by using another socket.
	2. Problems with the switch	2. Check the power switch.
The fan makes strange noise	1. Misaligned or dirty blades	1. Clean the fan blades and adjust them to ensure that they are correctly aligned.
	2. Motor fault	2. If the noise persists, it could be a problem in the motor. Contact the official Cecotec Technical Support Service.
The fan does not tilt	Problems in the tilting mechanism	Make sure there are no obstructions to impede movement.
The fan does not regulate speed	1. Problems with the speed switch	1. Check the speed switch and replace it if necessary.
	2. Motor fault	2. If the problem persists, it could be due to a motor problem. Please, consider contacting the official Cecotec Technical Support Service.
The fan vibrates excessively	1. Unbalanced base	1. Ensure that the base is balanced and stable.
	2. Misaligned or dirty blades	2. Clean and adjust the fan blades. If the problem persists, it could be due to a motor problem.

The fan switches off	1. Overheating	1. Check if the fan shuts down due to overheating. Clean the blades and ensure good ventilation.
	2. Electrical problems	2. Check the electrical connection and the plug. If there are problems, take the fan for repair.

## 6. TECHNICAL SPECIFICATIONS

Product reference: 08207 / 08208 / 08209

Product:

EnergySilence 800 RetroDesk Pink

EnergySilence 800 RetroDesk Beige

EnergySilence 800 RetroDesk Green

Power: 20 W

Voltage: 220 - 240 V

Frequency: 50 Hz

Description	Symbol	Value	Unit
Fan maximum flow	F	12.0	m <sup>3</sup> /min
Fan power consumption	P	17.3	W
Service value	SV	0.7	(m <sup>3</sup> /min)/W
Power consumption on standby mode	P <sub>SB</sub>	-	W
Fan sound power level	L <sub>WA</sub>	53	dB (A)
Maximum air speed	C	2.4	m/seg
Service value measurement standard	IEC 60879		
Contact details to obtain more information	Cecotec Innovaciones SL. Av. Reyes Católicos nº60, 46910, Alfajar (Valencia, Spain)		

The appliance power consumption when off is 0.0 W, following the guidelines of EN 50564:2011 and the European regulations 1275/2008/EC and 801/2013/EC. For this purpose, the device is connected to the mains without performing any function. The switch/controller of the appliance was set to the Off position.

Technical specifications may change without prior notification to improve product quality.  
Made in China | Designed in Spain

## 7. DISPOSAL OF OLD ELECTRICAL AND ELECTRONIC APPLIANCES



This symbol indicates that, according to the applicable regulations, the product and/or battery must be disposed of separately from household waste. When this product reaches the end of its shelf life, you should dispose of the cells/batteries/accumulators and take them to a collection point designated by the local authorities.

Consumers must contact their local authorities or retailer for information concerning the correct disposal of old appliances and/or their batteries.  
Compliance with the above guidelines will help protecting the environment.

## 8. TECHNICAL SUPPORT AND WARRANTY

Cecotec shall be liable to the end user or consumer for any lack of conformity that exists at the time of delivery of the product under the terms, conditions, and deadlines established by the applicable regulations.

It is recommended that repairs be carried out by qualified personnel.

If at any moment you detect any problem with your product or have any doubt, do not hesitate to contact the official Cecotec Technical Support Service at +34 963 210 728.

## 9. COPYRIGHT

The intellectual property rights over the texts in this manual belong to CECOTEC INNOVACIONES, S.L. All rights reserved. The contents of this publication may not, in whole or in part, be reproduced, stored in a retrieval system, transmitted, or distributed by any means (electronic, mechanical, photocopying, recording or similar) without the prior authorization of CECOTEC INNOVACIONES, S.L.

## 1. PIÈCES ET COMPOSANTS

Image 1

Partie avant

1. Grille
2. Poignée
3. Unité principale
4. Molettes d'inclinaison
5. Base

Partie arrière

6. Sélecteur marche/arrêt
7. Câble d'alimentation

NOTE :

Les graphiques de ce manuel sont des représentations schématiques et peuvent ne pas correspondre exactement à ceux du produit.

## 2. AVANT UTILISATION

- Cet appareil possède un emballage conçu pour le protéger pendant son transport. Sortez l'appareil de sa boîte et retirez tout le matériel qui compose l'emballage. Rangez la boîte d'origine et le reste des éléments provenant de l'emballage dans un endroit sûr pour éviter d'endommager l'appareil si vous devez le transporter à l'avenir. Si vous devez vous défaire de l'emballage d'origine, assurez-vous de recycler tous les éléments correctement.
- Assurez-vous que toutes les pièces et les composants sont inclus et en bon état. S'il manque une pièce, une partie, un accessoire ou que l'appareil ou ses accessoires ne sont pas en bon état, veuillez contacter le Service Après-Vente officiel de Cecotec.

### Contenu de la boîte

- Ventilateur de table
- Manuel d'instructions

### 3. FONCTIONNEMENT

- Placez le ventilateur sur une surface sèche, plane et solide.
- Branchez le ventilateur sur une prise de courant.

NOTE : Assurez-vous que la tension utilisée correspond à la tension indiquée.

- Sélectionnez la vitesse à l'aide du sélecteur situé sur la partie arrière du ventilateur.
  - Pour l'allumer, mettez l'interrupteur sur la position « I » ou « II ».
  - La position « I » correspond à la vitesse faible ; la position « II » correspond à la vitesse élevée.

NOTE : Ne touchez jamais les pales avec la main ou un autre objet lorsque le ventilateur est branché.

- Pour éteindre le ventilateur, placez l'interrupteur sur la position « 0 ».
- Le ventilateur peut être réglé en inclinaison, vous pouvez régler le niveau d'inclinaison souhaité. Pour régler l'inclinaison choisie, ajuster les molettes d'inclinaison.

NOTES : Pour débrancher le ventilateur, ne tirez pas sur la fiche.

### 4. NETTOYAGE ET ENTRETIEN

- Avant de nettoyer le produit, débranchez-le de la prise. Retirez avec précaution la grille et les pales. Pour retirer la grille, dévissez les vis situées à l'avant de l'unité principale du ventilateur. Ne faites pas tomber les pales.
- Utilisez un chiffon doux avec un produit de nettoyage pour nettoyer le ventilateur. Séchez-le ensuite avec un autre chiffon. N'utilisez jamais de produits de polissage ou de liquides corrosifs qui pourraient endommager la peinture ou la structure du ventilateur. Une fois le nettoyage terminé, remettez les pales et la grille en place.

AVERTISSEMENT :

- Avant de retirer la grille, assurez-vous que le ventilateur est débranché.
- Avant de redémarrer le ventilateur, vous devez vous assurer que la grille et les pales sont correctement positionnées et sèches.

Important : Ne laissez pas l'eau pénétrer dans le ventilateur, car cela pourrait provoquer une électrocution.

### 5. RÉOLUTION DE PROBLÈMES

Problème	Cause possible	Possible solution
Le ventilateur ne s'allume pas.	1. Fiche mal branchée ou défectueuse	1. Assurez-vous que la fiche est correctement insérée et qu'elle fonctionne. Essayez avec une autre prise.
	2. Problème au niveau du sélecteur	2. Vérifiez le sélecteur de marche/arrêt.
Le ventilateur émet des bruits étranges.	1. Pales mal alignées ou sales.	1. Nettoyez les pales du ventilateur et ajustez-les pour vous assurer qu'elles sont correctement alignées.
	2. Erreur au niveau du moteur	2. Si le bruit persiste, il peut s'agir d'un problème au niveau du moteur. Contactez le Service d'Assistance Technique officiel de Cecotec.
Le ventilateur ne s'incline pas.	Problèmes au niveau du mécanisme d'inclinaison.	Assurez-vous qu'il n'y a pas d'obstacles qui pourraient empêcher le mouvement des pales.
Le ventilateur ne règle pas la vitesse.	1. Problèmes avec le sélecteur de vitesse.	1. Vérifiez le sélecteur de vitesse et remplacez-le si nécessaire.
	2. Erreur au niveau du moteur	2. Si le problème persiste, il peut s'agir d'un problème au niveau du moteur. Veuillez contacter le Service d'Assistance Technique officiel de Cecotec.

Le ventilateur vibre excessivement.	1. Base déséquilibrée.	1. Assurez-vous que la base est équilibrée et stable.
	2. Pales mal alignées ou sales.	2. Nettoyez et réglez les pales du ventilateur. Si le problème persiste, il peut s'agir d'un problème au niveau du moteur.
Le ventilateur s'éteint.	1. Surchauffe	1. Vérifiez si le ventilateur s'arrête en raison d'une surchauffe. Nettoyez les pales et assurez une bonne ventilation.
	2. Problème électrique	2. Vérifiez la connexion électrique et la prise. En cas de problème, faites réparer le ventilateur.

## 6. SPÉCIFICATIONS TECHNIQUES

Référence : 08207 / 08208 / 08209

Produit :

EnergySilence 800 RetroDesk Pink

EnergySilence 800 RetroDesk Beige

EnergySilence 800 RetroDesk Green

Puissance : 20 W

Voltage : 220 - 240 V

Fréquence : 50 Hz

Description	Symbole	Valeur	Unité
Débit maximal du ventilateur	F	12,0	m <sup>3</sup> /min
Puissance utilisée par le ventilateur	P	17,3	W
Valeur du service	SV	0,7	(m <sup>3</sup> /min)/W
Consommation d'électricité en mode veille	P <sub>SB</sub>	-	W
Niveau de puissance acoustique du ventilateur	L <sub>WA</sub>	53	dB (A)
Vitesse maximale de l'air	C	2,4	m/sec

Norme de mesure de la valeur du service	IEC 60879
Données de contact pour plus d'informations	Cecotec Innovaciones S.L. Av. Reyes Católicos, 60 - 46910, Alfajar, Valencia (Espagne)

La consommation d'énergie en mode « éteint » est de 0,0 W selon les directives de la norme EN 50564:2011 et les règlements européens 1275/2008/CE et 801/2013/CE. Pour ce faire, branchez l'appareil sans effectuer aucune fonction. Le sélecteur de l'appareil a été placé sur la position « éteint ».

Les spécifications techniques peuvent être modifiées sans notification préalable afin d'améliorer la qualité du produit.

Produit fabriqué en Chine | Conçu en Espagne

## 7. RECYCLAGE DES ÉQUIPEMENTS ÉLECTRIQUES ET ÉLECTRONIQUES



Ce symbole indique que, conformément à la réglementation en vigueur, le produit et/ou la batterie doivent être éliminés séparément des déchets municipaux. Lorsque ce produit atteint la fin de sa vie utile, vous devez retirer les piles ou batteries et les apporter à un point de collecte désigné par les autorités locales.

Pour obtenir des informations détaillées sur la manière la plus adéquate de vous défaire de vos appareils électriques et électroniques et/ou des batteries correspondantes, vous devez contacter les autorités locales.

Le respect des lignes directrices susmentionnées contribuera à la protection de l'environnement.

## 8. GARANTIE ET SAV

Cecotec est responsable envers l'utilisateur final ou le consommateur de tout défaut de conformité existant au moment de la livraison du produit dans les termes, conditions et délais établis par la réglementation applicable.

Il est recommandé que les réparations soient effectuées par du personnel qualifié.

Si vous détectez un incident ou un problème avec le produit, vous devez contacter le Service Après-Vente officiel de Cecotec au +34 9 63 21 07 28.

## 9. COPYRIGHT

Les droits de propriété intellectuelle des textes de ce manuel appartiennent à CECOTEC INNOVACIONES, S.L. Tous droits réservés. Le contenu de cette publication ne peut être, en totalité ou en partie, reproduit, stocké dans un système de récupération de données, transmis ou distribué par quelque moyen que ce soit (électronique, mécanique, photocopie, enregistrement ou similaire) sans l'autorisation préalable de CECOTEC INNOVACIONES, S.L.

## 1. TEILE UND KOMPONENTEN

Abbildung 1  
Vorderes Teil

1. Gitter
2. Tragegriff
3. Hauptgehäuse
4. Neigungsmuttern
5. Basis

Rückseite

6. Ein-/Ausschalter
7. Stromkabel

HINWEIS:

Die Grafiken in dieser Bedienungsanleitung sind schematische Darstellungen und entsprechen möglicherweise nicht genau dem Gerät.

## 2. VOR DEM GEBRAUCH

- Dieses Gerät ist so verpackt, dass es während des Transports geschützt bleibt. Nehmen Sie das Gerät aus dem Karton und entfernen Sie das gesamte Verpackungsmaterial. Bewahren Sie die Verpackung an einem sicheren Ort auf, damit das Gerät nicht beschädigt wird, wenn Sie ihn später transportieren müssen. Wenn Sie die Originalverpackung entsorgen möchten, stellen Sie sicher, dass alle Artikel wiederverwerten.
- Prüfen Sie, ob die Lieferung vollständig und in gutem Zustand ist. Wenn die Lieferung fehlt oder nicht in gutem Zustand ist, kontaktieren Sie den technischen Kundendienst von Cecotec.

### Vollständiger Inhalt

- Tischventilator
- Diese Bedienungsanleitung

### 3. BEDIENUNG

1. Stellen Sie den Ventilator auf einen trockenen, ebenen und stabilen Untergrund.
2. Schließen Sie den Ventilator an eine Steckdose an.

HINWEIS: Stellen Sie sicher, dass die verwendete Spannung mit der angegebenen Spannung übereinstimmt.

3. Auswahl der gewünschten Geschwindigkeit mit dem Wahlschalter auf der Rückseite des Ventilators.
  - a. Zum Starten stellen Sie den Wahlschalter auf die Position „I“ oder „II“.
  - b. Position „I“ ist die niedrigste Geschwindigkeit, Position „II“ ist die höchste Geschwindigkeit.  
HINWEIS: Berühren Sie die Flügel niemals mit der Hand oder einem Gegenstand, wenn der Ventilator eingesteckt ist.
  - c. Um das Gerät auszuschalten, stellen Sie den Wahlschalter auf die Position „0“.
4. Der Ventilator ist neigungsverstellbar, Sie können die gewünschte Neigungsstufe einstellen. Um die gewünschte Neigung einzustellen, verstellen Sie die Neigungsmuttern.

HINWEIS: Ziehen Sie nicht am Stecker, um das Gerät auszuschalten.

### 4. REINIGUNG UND WARTUNG

- Ziehen Sie vor der Reinigung des Geräts den Stecker aus der Steckdose. Nehmen Sie das Gitter und die Flügel vorsichtig ab. Um das Gitter zu entfernen, lösen Sie die Schrauben an der Vorderseite des Ventilatorgehäuses. Lassen Sie die Flügel nicht fallen.
- Reinigen Sie den Ventilator mit einem weichen Seifentuch. Trocknen Sie es anschließend mit einem anderen Tuch ab. Verwenden Sie niemals Polituren oder ätzende Flüssigkeiten, die den Lack oder die Struktur des Ventilators beschädigen könnten. Bringen Sie nach der Reinigung die Flügel und das Gitter wieder an.

WARNUNG:

- Vergewissern Sie sich vor dem Entfernen des Gitters, dass der Ventilator vom Netz getrennt ist.
- Bevor Sie den Ventilator wieder in Betrieb nehmen, müssen Sie sich vergewissern, dass das Gitter und die Flügel richtig positioniert und trocken sind.

Wichtig: Achten Sie darauf, dass kein Wasser in das Gerät eindringt; dies könnte zu einem Stromschlag führen.

### 5. PROBLEMBEHEBUNG

Problem	Mögliche Ursache	Mögliche Lösung
Der Ventilator schaltet sich nicht ein	1. Lose oder defekte Stecker	1. Vergewissern Sie sich, dass der Stecker richtig eingesteckt ist und funktioniert. Versuchen Sie, das Gerät an eine andere Steckdose anzuschließen.
	2. Probleme mit dem Schalter	2. Überprüfen Sie den Ein/Aus-Schalter.
Der Ventilator macht seltsame Geräusche	1. Falsch ausgerichtete oder verschmutzte Klingen	1. Reinigen Sie die Ventilatorflügel und stellen Sie sicher, dass sie richtig ausgerichtet sind.
	2. Motorprobleme	2. Bleibt das Geräusch bestehen, könnte es sich um ein Problem im Motor handeln. Bitte wenden Sie sich an den offiziellen technischen Kundendienst von Cecotec.
Ventilator kippt nicht	Probleme mit dem Kippmechanismus	Vergewissern Sie sich, dass es keine Hindernisse gibt, die die Bewegung behindern.
Der Ventilator regelt die Geschwindigkeit nicht	1. Probleme mit dem Drehzahlwähler	1. Überprüfen Sie den Drehzahlwähler und tauschen Sie ihn ggf. aus.
	2. Motorprobleme	2. Bleibt das Problem bestehen, könnte es auf ein Motorproblem zurückzuführen sein. Wenden Sie sich bitte an den offiziellen technischen Kundendienst von Cecotec.

Der Ventilator vibriert übermäßig	1. Unausgewogene Basis	1. Achten Sie darauf, dass der Sockel ausgewogen und stabil ist.
	2. Falsch ausgerichtete oder verschmutzte Klingen	2. Reinigen und justieren Sie die Ventilatorflügel. Wenn das Problem weiterhin besteht, könnte es auf ein Motorproblem zurückzuführen sein.
Der Ventilator schaltet sich aus.	1. Überhitzung	1. Prüfen Sie, ob sich das Gerät aufgrund von Überhitzung abschaltet. Reinigen Sie die Klingen und sorgen Sie für eine gute Belüftung.
	2. Elektrische Probleme	2. Überprüfen Sie den elektrischen Anschluss und den Stecker. Wenn es Probleme gibt, bringen Sie den Ventilator zur Reparatur.

## 6. TECHNISCHE SPEZIFIKATIONEN

Referenz des Gerätes: 08207 / 08208 / 08209

Produkt:

EnergySilence 800 RetroDesk Pink

EnergySilence 800 RetroDesk Beige

EnergySilence 800 RetroDesk Green

Leistung: 20 W

Spannung: 220 - 240 V

Frequenz: 50 Hz

Beschreibung	Symbol	Wert	Einheit
Maximaler Ventilator-Durchsatz	F	12,0	m³/min
Stromverbrauch des Ventilators	P	17,3	W
Leistungswert	SV	0,7	(m³/min)/W

Stromverbrauch im "Standby-Modus"	P <sub>SB</sub>	-	W
Schalleleistungspegel des Ventilators	L <sub>WA</sub>	53	dB (A)
Maximale Luftgeschwindigkeit	C	2,4	m/sek
Standard zur Messung des Servicewertes	IEC 60879		
Kontaktangaben für Informationen	Cecotec Innovaciones SL. Av. Reyes Católicos, 60, 46910, Alfajar, Spain (Valencia)		

Die Leistungsaufnahme im „Aus“-Modus beträgt 0,0 W gemäß den Richtlinien der Norm EN 50564:2011 und den europäischen Verordnungen 1275/2008/EG und 801/2013/EG. Dazu wird es funktionslos an das Stromnetz angeschlossen. Der Geräteschalter/-regler wurde in der „Aus“-Position verwendet.

Die technischen Daten können ohne vorherige Ankündigung geändert werden, um die Produktqualität zu verbessern.

Hergestellt in China | Entworfen in Spanien

## 7. RECYCLING VON ELEKTRO- UND ELEKTRONIKGERÄTEN



Dieses Symbol weist darauf hin, dass das Produkt und/oder die/der Batterie/Akku gemäß den geltenden Vorschriften getrennt vom Haushaltsabfall entsorgt werden muss. Wenn dieses Produkt das Ende seiner Nutzungsdauer erreicht hat, sollten Sie die Batterien/Akkus entfernen und es zu einer von den örtlichen Behörden bestimmten Sammelstelle bringen.

Die Verbraucher müssen sich mit Ihren örtlichen Behörden oder Einzelhändlern in Verbindung setzen, um Informationen über die ordnungsgemäße Entsorgung ihrer Altgeräte und/ oder ihre Akkus zu erhalten.

Die Einhaltung der oben genannten Leitlinien trägt zum Schutz der Umwelt bei.

## 8. GARANTIE UND KUNDENDIENST

Cecotec haftet gegenüber dem Endnutzer oder Verbraucher für jegliche Konformitätsmängel, die zum Zeitpunkt der Lieferung des Produkts bestehen, gemäß den in den geltenden Vorschriften festgelegten Bedingungen und Fristen.

Es wird empfohlen, dass Reparaturen von qualifiziertem Personal durchgeführt werden.

Sollte unerwartet eine Störung auftreten oder haben Sie Fragen über Ihrem Produkt, können Sie sich mit dem Kundendienst in Verbindung setzen über die Telefonnummer: +34 96 321 07 28.

## 9. COPYRIGHT

Die geistigen Eigentumsrechte an den Texten in dieser Bedienungsanleitung liegen bei CECOTEC INNOVACIONES, S.L. Alle Rechte vorbehalten. Der Inhalt dieser Veröffentlichung darf ohne vorherige Genehmigung von CECOTEC INNOVACIONES, S.L. weder ganz noch teilweise vervielfältigt, in einem Wiederherstellungssystem gespeichert, übertragen oder verbreitet werden (elektronisch, mechanisch, Fotokopie, Aufzeichnung oder ähnliches).

## 1. PARTI E COMPONENTI

Figura 1

Pannello anteriore

1. Rastrelliera
2. Maniglia
3. Struttura principale
4. Manopole di inclinazione
5. Base

Parte posteriore

6. Tasto di alimentazione
7. Cavo di alimentazione

NOTA BENE:

Le immagini di questo manuale sono rappresentazioni schematiche e potrebbero non corrispondere esattamente all'apparecchio.

## 2. PRIMA DELL'USO

- Questo apparecchio ha un imballaggio progettato per proteggerlo durante il trasporto. Estrarre l'apparecchio dalla scatola e rimuovere tutto il materiale presente nell'imballaggio. Conservare la scatola originale e gli altri elementi in un luogo sicuro per prevenire danni all'apparecchio in caso di necessità di trasportarlo in futuro. Se si desidera smaltire l'imballaggio originale, assicurarsi di riciclare tutti gli elementi in modo appropriato.
- Verificare che tutte le parti e i componenti siano inclusi e in buono stato. Se uno di essi mancasse o non fosse in buone condizioni, contattare immediatamente il Servizio di Assistenza Tecnica ufficiale di Cecotec.

### Contenuto della scatola

- Ventilatore da tavolo
- Il presente manuale di istruzioni

### 3. FUNZIONAMENTO

1. Collocare il ventilatore su di una superficie asciutta, piana e robusta.
2. Collegare il ventilatore a una presa di corrente.

NOTA BENE: Assicurarsi che la tensione utilizzata corrisponda a quella indicata.

3. Selezionare la velocità desiderata tramite il selettore posto sul retro del ventilatore.
  - a. Per avviarlo, posizionare l'interruttore in posizione "I" o "II".
  - b. La posizione "I" corrisponde alla velocità più bassa; la posizione "II" corrisponde alla velocità più alta.

NOTA BENE: Non toccare mai le pale con le mani o con qualsiasi altro oggetto quando il ventilatore è collegato alla rete elettrica.

- c. Per spegnere il ventilatore, posizionare l'interruttore su "0".
4. Il ventilatore è regolabile in inclinazione; è possibile impostare il livello di inclinazione desiderato. Per impostare l'inclinazione scelta, regolare le manopole di inclinazione.

ATTENZIONE: Per scollegare il ventilatore, non tirare la spina.

### 4. PULIZIA E MANUTENZIONE

- Scollegare l'apparecchio dalla presa di corrente prima di pulirlo. Rimuovere con cautela la griglia e le pale. Per rimuovere la griglia, svitare le viti nella parte anteriore del corpo principale del ventilatore. Non far cadere le pale.
- Per pulire il ventilatore, utilizzare un panno morbido e insaponato. Successivamente, asciugare con un altro panno. Non utilizzare mai lucidanti o liquidi corrosivi che potrebbero danneggiare la vernice o la struttura del ventilatore. Al termine della pulizia, rimettere le lame e la griglia.

ATTENZIONE:

- Prima di rimuovere la griglia, accertarsi che il ventilatore sia scollegato dalla rete elettrica.
- Prima di riavviare il ventilatore, è necessario assicurarsi che la griglia e le pale siano posizionate correttamente e asciutte.

Importante: Evitare che l'acqua penetri nel ventilatore; ciò potrebbe causare scosse elettriche.

### 5. RISOLUZIONE DEI PROBLEMI

Problema	Possibile causa	Possibile soluzione
Il ventilatore non si accende.	1. Spina allentata o difettosa	1. Assicurarsi che la spina sia correttamente inserita e che funzioni. Provare con un'altra presa.
	2. Problemi nell'interruttore.	2. Controllare il selettore di accensione/spegnimento.
Il ventilatore fa uno strano rumore.	1. Pale disallineate o sporche.	1. Pulire le pale del ventilatore e regolarle per assicurarsi che siano correttamente allineate.
	2. Guasto al motore	2. Se il rumore persistesse, potrebbe trattarsi di un problema del motore. Contattare il Servizio di Assistenza Tecnica ufficiale di Cecotec.
Il ventilatore non si inclina.	Problemi nel meccanismo di inclinazione.	Assicurarsi che non vi siano ostruzioni che impediscano il movimento.
Il ventilatore non regola la velocità.	1. Problemi con il selettore di velocità.	1. Controllare il selettore di velocità e sostituirlo se necessario.
	2. Guasto al motore	2. Se il problema persistesse, potrebbe essere dovuto a un problema del motore. Contattare il Servizio di Assistenza Tecnica ufficiale di Cecotec.

Il ventilatore vibra eccessivamente.	1. Base non equilibrata.	1. Assicurarsi che la base sia equilibrata e stabile.
	2. Pale disallineate o sporche.	2. Pulire e regolare le pale del ventilatore. Se il problema persistesse, potrebbe essere dovuto a un problema del motore.
Il ventilatore si spegne.	1. Surriscaldamento	1. Controllare se il ventilatore si spegne a causa del surriscaldamento. Pulire le lame e garantire una buona ventilazione.
	2. Problemi elettrici	2. Controllare il collegamento elettrico e la spina. In caso di problemi, portare il ventilatore a riparare.

## 6. SPECIFICHE TECNICHE

Codice prodotto: 08207 / 08208 / 08209

Prodotto:

EnergySilence 800 RetroDesk Pink

EnergySilence 800 RetroDesk Beige

EnergySilence 800 RetroDesk Green

Potenza: 20 W

Tensione: 220-240 V

Frequenza: 50 Hz

Descrizione	Simbolo	Valore	Unità
Portata massima del ventilatore	F	12,0	m <sup>3</sup> /min
Potenza utilizzata dal ventilatore	P	17,3	W
Valore operativo	SV	0,7	(m <sup>3</sup> /min)/W
Consumo di energia in modalità Standby	P <sub>SB</sub>	-	W

Livello di potenza sonora del ventilatore	L <sub>WA</sub>	53	dB (A)
Velocità massima dell'aria	C	2,4	m/sec
Standard di misurazione del valore del servizio	IEC 60879		
Informazioni di contatto	Cecotec Innovaciones SL. Av. Reyes Católicos, 60, 46910, Alfajar (Valencia)		

Il consumo energetico in stato di spegnimento è di 0,0 W secondo le linee guida della norma EN 50564:2011 e le normative europee 1275/2008/CE e 801/2013/CE. A tal fine, l'apparecchio viene collegato alla rete elettrica senza svolgere alcuna funzione. Il comando di alimentazione dell'apparecchio è in posizione di spegnimento.

Le specifiche tecniche possono cambiare senza previa notifica per migliorare la qualità del prodotto.

Fabbricato in China | Progettato in Spagna

## 7. RICICLAGGIO DI APPARECCHIATURE ELETTRICHE ED ELETTRONICHE



Questo simbolo indica che, in conformità con le normative vigenti, il prodotto e/o la batteria devono essere smaltiti separatamente dai rifiuti domestici. Quando questo prodotto raggiunge la fine della sua vita utile, è necessario rimuovere le pile/batterie/accumulatori e portarlo in un punto di raccolta designato dalle autorità locali.

Per informazioni dettagliate su come smaltire correttamente le apparecchiature elettriche ed elettroniche e/o le pile/batterie, il consumatore dovrà contattare le autorità locali.

Il rispetto delle linee guida di cui sopra aiuterà a proteggere l'ambiente.

## 8. GARANZIA E SUPPORTO TECNICO

Cecotec sarà responsabile nei confronti dell'utente finale o del consumatore per qualsiasi difetto di conformità esistente al momento della consegna del prodotto nei termini, condizioni e scadenze stabilite dalla normativa vigente.

Si raccomanda che le riparazioni siano effettuate da personale specializzato.

Se si riscontra un problema con il prodotto o in caso di dubbi, si prega di contattare il Servizio di Assistenza Tecnica ufficiale di Cecotec al numero +34 96 321 07 28.

## 9. COPYRIGHT

I diritti di proprietà intellettuale dei testi di questo manuale appartengono a CECOTEC INNOVACIONES, S.L. Tutti i diritti riservati. Il contenuto di questa pubblicazione non può essere, in tutto o in parte, riprodotto, archiviato in un sistema di recupero, trasmesso o distribuito con qualsiasi mezzo (elettronico, meccanico, fotocopia, registrazione o simile) senza la previa autorizzazione di CECOTEC INNOVACIONES, S.L.

## 1. PEÇAS E COMPONENTES

Fig. 1

Parte frontal

1. Grade
2. Pega
3. Estrutura principal
4. Porcas de inclinação
5. Base

Parte traseira

6. Interruptor de Ligar/Desligar
7. Cabo de alimentação

NOTA:

Os gráficos deste manual são representações esquemáticas e podem não corresponder exatamente ao aparelho.

## 2. ANTES DE USAR

- Este aparelho é acondicionado em embalagens concebidas para o proteger durante o transporte. Retire o aparelho da sua caixa e remova todo o material de embalagem. Pode manter a caixa original e outras embalagens num local seguro para evitar danos no aparelho, caso necessite de o transportar no futuro. Se desejar descartar a embalagem original, certifique-se de reciclar todos os itens corretamente.
- Certifique-se de que todas as peças e componentes estejam incluídos e em bom estado. Se algum deles faltar ou não estiver em boas condições, contactar imediatamente o Serviço de Assistência Técnica oficial da Cecotec.

### Conteúdo da caixa

- Ventoinha de mesa
- Manual de instruções

### 3. FUNCIONAMENTO

1. Coloque o aparelho numa superfície plana e seca.
2. Ligue o aparelho a uma tomada de corrente.

NOTA: certifique-se de que a tensão utilizada corresponde à tensão indicada.

3. Selecione a velocidade através do seletor situado na parte superior do aparelho.
  - a. Para o pôr em funcionamento, coloque o seletor na posição "I" ou "II".
  - b. A posição "I" é a velocidade mais baixa; a posição "II" é a velocidade mais alta.

NOTA: nunca toque nas pás com a mão ou com qualquer objeto quando o aparelho estiver ligado à corrente.

- c. Para desligar o aparelho, coloque o seletor na posição "0".
4. O aparelho é regulável em termos de inclinação, pelo que pode definir o nível de inclinação pretendido. Para definir a inclinação selecionada, ajuste as porcas de inclinação.

AVISO: para desligar o aparelho, não puxe a ficha.

### 4. LIMPEZA E MANUTENÇÃO

- Antes de limpar o aparelho, desligue-o e desconecte-o da tomada. Retire cuidadosamente a grade e as pás. Para retirar a grade, desaperte os parafusos na parte da frente da estrutura principal do aparelho. Não deixe cair as pás.
- Utilize um pano macio com sabão para limpar o aparelho. Em seguida, seque com outro pano. Nunca utilize produtos de polimento ou líquidos corrosivos que possam danificar a pintura ou a estrutura. Quando tiver terminado a limpeza, volte a colocar as pás e a grade.

ADVERTÊNCIA:

- Antes de retirar a grade, certifique-se de que o aparelho está desligado da rede elétrica.
- Antes de voltar a ligar o aparelho, é necessário verificar se a grade e as pás estão corretamente posicionadas.

Importante: não deixe entrar água no aparelho; isto pode provocar choques elétricos.

### 5. RESOLUÇÃO DE PROBLEMAS

Problema	Causa	Possível solução
O aparelho não liga.	1. Ficha solta ou defeituosa.	1. Certifique-se de que a ficha está corretamente inserida e funciona. Tente com outra ficha.
	2. Problemas no interruptor.	2. Verifique o interruptor de Ligar/Desligar.
O aparelho faz barulho.	1. Pás desalinhadas ou sujas.	1. Limpe as pás do aparelho e ajuste-as para garantir que estão corretamente alinhadas.
	2. Problemas no motor.	2. Se o ruído persistir, pode tratar-se de um problema no motor. Contacte com o Serviço de Assistência Técnica da Cecotec.
O aparelho não se inclina.	Problemas no mecanismo de inclinação.	Certifique-se de que não existem obstáculos que impeçam a circulação.
O aparelho não regula a velocidade.	1. Problemas com o seletor de velocidade.	1. Verifique o seletor de velocidade e substitua-o se necessário.
	2. Problemas no motor.	2. Se o problema persistir, pode dever-se a problemas no motor. Contacte com o Serviço de Assistência Técnica da Cecotec.
O aparelho vibra excessivamente.	1. Base desequilibrada.	1. Certifique-se de que a base está equilibrada e estável.
	2. Pás desalinhadas ou sujas.	2. Limpe e ajuste as pás do aparelho. Se o problema persistir, pode dever-se a problemas no motor.

O aparelho desliga-se.	1. Sobreaquecimento	1. Verifique se o aparelho se desliga devido a sobreaquecimento. Limpe as pás e assegure uma boa ventilação.
	2. Problemas elétricos	2. Verifique a ligação elétrica e a ficha. Se houver problemas, leve o aparelho para reparação.

## 6. ESPECIFICAÇÕES TÉCNICAS

Referências: 08207 / 08208 / 08209

Produtos:

EnergySilence 800 RetroDesk Pink

EnergySilence 800 RetroDesk Beige

EnergySilence 800 RetroDesk Green

Potência: 20 W

Tensão: 220 - 240 V

Frequência: 50 Hz

Descrição	Símbolo	Valor	Unidade
Caudal máximo do aparelho	F	12,0	m <sup>3</sup> /min
Potência utilizada pelo aparelho	P	17,3	W
Valor do serviço	SV	0,7	(m <sup>3</sup> /min)/W
Consumo de energia em modo standby	P <sub>SB</sub>	-	W
Nível de potência sonora do aparelho	L <sub>WA</sub>	53	dB (A)
Velocidade máxima do ar	C	2,4	m/seg
Padrão de medição do valor do serviço	IEC 60879		
Detalhes de contacto para informação	Cecotec Innovaciones SL. Av. Reyes Católicos, 60, 46910, Alfajar (Valência), Espanha		

O consumo de energia no modo Desligado é 0,0 W utilizando as diretrizes da norma EN 50564:2011 e os regulamentos europeus 1275/2008/CE e 801/2013/CE. Para este efeito, o aparelho é ligado à rede sem executar qualquer função. O interruptor/seletor do aparelho ficou na posição Desligado.

As especificações técnicas podem ser alteradas sem notificação prévia para melhorar a qualidade do produto.

Fabricado na China | Desenhado em Espanha

## 7. RECICLAGEM DE APARELHOS ELÉTRICOS E ELETRÔNICOS



Este símbolo indica que, de acordo com os regulamentos aplicáveis, o produto e/ou bateria deve ser eliminado separadamente do lixo doméstico. Quando este produto atingir o fim da sua vida útil, deverá remover as pilhas/baterias/acumuladores e levá-lo para um ponto de recolha designado pelas autoridades locais.

Para obter informação detalhada acerca da forma mais adequada de eliminar os seus equipamentos elétricos e eletrónicos e/ou as correspondentes baterias, o consumidor deverá contactar com as autoridades locais.

A conformidade com as diretrizes acima referidas ajudará a proteger o ambiente.

## 8. GARANTIA E SAT

A Cecotec será responsável perante o utilizador final ou consumidor por qualquer falta de conformidade que exista no momento da entrega do produto nos termos, condições e prazos estabelecidos pelos regulamentos aplicáveis.

Recomenda-se que as reparações sejam efetuadas por pessoal qualificado.

Se deteta uma ocorrência com o produto ou tem alguma consulta, entre em contacto com o Serviço de Assistência Técnica da Cecotec através do número de telefone +34 96 321 07 28.

## 9. COPYRIGHT

Os direitos de propriedade intelectual dos textos deste manual pertencem à CECOTEC INNOVACIONES, S.L. Todos os direitos reservados. O conteúdo desta publicação não pode, no todo ou em parte, ser reproduzido, armazenado num sistema de recuperação, transmitido ou distribuído por qualquer meio (eletrónico, mecânico, fotocópia, gravação ou similar) sem a autorização prévia da CECOTEC INNOVACIONES, S.L.

## 1. ONDERDELEN EN COMPONENTEN

Figuur 1

Voorste deel

1. Rooster
2. Handgreep
3. Hoofdedeelte
4. Draaibare moeren
5. Basis

Achterkant

6. Aan/uit-schakelaar
7. Netsnoer

OPMERKING:

De figuren in deze handleiding zijn schematische voorstellingen en komen mogelijk niet exact overeen met het product.

## 2. VÓÓR U HET APPARAAT GEBRUIKT

- Dit apparaat heeft een verpakking die ontworpen is om het tijdens het transport te beschermen. Haal het apparaat uit de doos en verwijder al het verpakkingsmateriaal. U kunt de originele doos en andere verpakking op een veilige plaats bewaren om beschadiging van het apparaat te voorkomen als u het in de toekomst moet vervoeren. Als u de verpakking toch weggooit, zorg er dan voor een correcte recyclage.
- Controleer of alle onderdelen en componenten aanwezig en in goede staat zijn. Als een van deze ontbreekt of niet in goede staat is, neem dan onmiddellijk contact op met de Technische Dienst van Cecotec.

### Inhoud van de doos

- Tafelventilator
- Handleiding

## 3. WERKING

1. Plaats de ventilator op een droge, vlakke en stevige ondergrond.
2. Sluit de ventilator aan op een stopcontact.

OPMERKING: Controleer of de gebruikte spanning overeenkomt met de aangegeven spanning.

3. Selectie van de gewenste snelheid met de keuzeschakelaar aan de achterkant van de ventilator.
  - a. Zet de keuzeschakelaar in stand "I" of "II" om het apparaat te starten.
  - b. Positie "I" is de laagste snelheid; positie "II" is de hoogste snelheid.

OPMERKING: Raak de bladen of andere voorwerpen nooit met de hand aan wanneer de stekker van de ventilator in het stopcontact zit.

- c. Zet de keuzeschakelaar in de stand "0" om de ventilator uit te schakelen.

4. De ventilator is kantelbaar, u kunt het gewenste kantelniveau instellen. Pas de draaibare moeren aan om de gekozen helling in te stellen.

Opmerking: Trek niet aan de stekker om de ventilator los te koppelen.

## 4. SCHOONMAAK EN ONDERHOUD

- Haal de stekker uit het stopcontact voordat u het product schoonmaakt. Verwijder het rooster en de bladen voorzichtig. Om het rooster te verwijderen, draait u de schroeven aan de voorkant van het hoofdedeelte van de ventilator los. Laat de bladen niet vallen.
- Gebruik een zachte zeepachtige doek om de ventilator schoon te maken. Droog het daarna met een andere doek. Gebruik nooit schoonmaakmiddelen of bijtende vloeistoffen die de lak of de ventilatorstructuur kunnen beschadigen. Plaats de bladen en het rooster terug als u klaar bent met schoonmaken.

WAARSCHUWING:

- Voordat u het rooster verwijdert, moet u ervoor zorgen dat de ventilator is losgekoppeld van de stroom.
- Voordat u de ventilator opnieuw start, moet u ervoor zorgen dat het rooster en de bladen correct geplaatst en droog zijn.

Belangrijk: Zorg dat er geen water in de ventilator komt; dit kan elektrische schokken veroorzaken.

## 5. PROBLEEMOPLOSSING

Probleem	Mogelijke oorzaak	Mogelijke oplossing
De ventilator gaat niet aan	1. Losse of defecte stekker	1. Controleer of de stekker goed in het stopcontact zit en werkt. Probeer een ander stopcontact.
	2. Problemen in de schakelaar	2. Controleer de aan/uit-schakelaar.
De ventilator maakt een vreemd geluid	1. Verkeerd uitgelijnde of vieze bladen	1. Maak de bladen schoon en stel ze af zodat ze goed uitgelijnd zijn.
	2. Motorproblemen	2. Als het geluid aanhoudt, kan het een probleem in de motor zijn. Neem contact op met de Technische Dienst van Cecotec.
De ventilator kantelt niet	Problemen in het kantelmechanisme	Zorg ervoor dat er geen obstakels zijn die de beweging belemmeren.
De ventilator regelt de snelheid niet	1. Problemen met de snelheidsregelaar	1. Controleer de snelheidsregelaar en vervang deze indien nodig.
	2. Motorproblemen	2. Als het probleem aanhoudt, kan het een probleem in de motor zijn. Neem contact op met de Technische Dienst van Cecotec.

De ventilator trilt overmatig	1. Ongebalanceerde basis	1. Zorg ervoor dat de basis evenwichtig en stabiel is.
	2. Verkeerd uitgelijnde of vieze bladen	2. Maak de bladen schoon en stel ze af. Als het probleem aanhoudt, kan het een probleem in de motor zijn.
De ventilator gaat uit	1. Oververhitting	1. Controleer of de ventilator afslaat door oververhitting. Maak de bladen schoon en zorg voor goede ventilatie.
	2. Elektrische problemen	2. Controleer de elektrische aansluiting en de stekker. Neem de ventilator mee voor reparatie als er problemen zijn.

## 6. TECHNISCHE SPECIFICATIES

Productreferentie: 08207 / 08208 / 08209

Product:

EnergySilence 800 RetroDesk Pink

EnergySilence 800 RetroDesk Beige

EnergySilence 800 RetroDesk Green

Vermogen: 20 W

Voltage: 220 - 240 V

Frequentie: 50 Hz

Beschrijving	Symbol	Waarde	Eenheid
Maximaal ventilatordebiet	F	12,0	m <sup>3</sup> /min
Door de ventilator gebruikt vermogen	P	17,3	W
Waarde van de dienst	SV	0,7	(m <sup>3</sup> /min)/W
Stroomverbruik in stand-by	P <sub>SB</sub>	-	W
Geluidsvermogensniveau ventilator	L <sub>WA</sub>	53	dB (A)

Maximale windsnelheid	C	2,4	m/sec
Norm voor het meten van de waarde van de dienst	IEC 60879		
Contactgegevens voor informatie	Cecotec Innovaciones SL. Av. Reyes Católicos, 60 – 46910, Alfajar (Spanje)		

Het stroomverbruik in de uit-stand bedraagt 0,0 W volgens de richtlijnen van EN 50564:2011 en de Europese verordeningen 1275/2008/EG en 801/2013/EG. Daartoe werd het apparaat op het lichtnet aangesloten zonder enige functie uit te oefenen. De schakelaar/regelaar van het apparaat stond in de "uit" positie.

Technische specificaties kunnen zonder voorafgaande kennisgeving worden gewijzigd om de productkwaliteit te verbeteren.

Gemaakt in China | Ontworpen in Spanje.

## 7. RECYCLING VAN ELEKTRISCHE EN ELEKTRONISCHE APPARATUUR



Dit symbool geeft aan dat, volgens de geldende voorschriften, het product en/of de batterij gescheiden van het huisvuil moeten worden afgevoerd. Wanneer dit product het einde van zijn levensduur bereikt, dient u de batterijen/accu's te verwijderen en het naar een door de plaatselijke autoriteiten aangewezen inzamelpunt te brengen.

Voor gedetailleerde informatie over hoe elektrische en elektronische apparatuur en/of batterijen op de juiste manier kunnen worden weggegooid, moeten consumenten contact opnemen met hun plaatselijke autoriteiten.

Naleving van de bovenstaande richtlijnen helpt het milieu te beschermen.

## 8. GARANTIE EN TECHNISCHE ONDERSTEUNING

Cecotec is aansprakelijk tegenover de eindgebruiker of consument voor elk gebrek aan overeenstemming dat bestaat op het ogenblik van de levering van het product onder de voorwaarden, bepalingen en termijnen die zijn vastgelegd in de toepasselijke regelgeving.

Het wordt aanbevolen reparaties te laten uitvoeren door gekwalificeerd personeel.

Als u ooit een incident met het product ontdekt of vragen hebt, neem dan contact op met de officiële Technische Assistentie van Cecotec via het telefoonnummer +34 96 321 07 28.

## 9. COPYRIGHT

De intellectuele eigendomsrechten op de teksten in deze handleiding behoren toe aan CECOTEC INNOVACIONES, S.L. Alle rechten voorbehouden. De inhoud van deze publicatie mag niet, geheel of gedeeltelijk, worden veelevoudigd, opgeslagen in een geautomatiseerd gegevensbestand, doorgegeven of verspreid op welke wijze dan ook (elektronisch, mechanisch, door fotokopieën, opnamen en dergelijke) zonder voorafgaande toestemming van CECOTEC INNOVACIONES, S.L.

## 1. CZĘŚCI I KOMPONENTY

Rysunek 1

Część przednia

1. Kratka
2. Uchwyt
3. Korpus
4. Pokrętła do regulacji nachylenia
5. Podstawa

Część tylna

6. Przycisk zasilania
7. Przewód zasilania

UWAGA:

Grafika tej instrukcji obsługi jest schematyczna i możliwe, że nie będzie całkowicie zgodna z produktem.

## 2. PRZED UŻYCIEM

- To urządzenie jest zapakowane w opakowanie zaprojektowane w celu ochrony podczas transportu. Wyjmij urządzenie z pudełka i usuń wszystkie materiały opakowaniowe. Oryginalne pudełko i inne elementy opakowania można przechowywać w bezpiecznym miejscu, aby zapobiec uszkodzeniu urządzenia w przypadku konieczności jego transportu w przyszłości. Jeśli chcesz pozbyć się oryginalnego opakowania, pamiętaj o prawidłowym recyklingu wszystkich jego elementów.
- Upewnij się, że wszystkie części i komponenty są dołączone, i są w dobrym stanie. Jeśli któregokolwiek z nich brakuje lub nie są w dobrym stanie, należy niezwłocznie skontaktować się z oficjalnym Serwisem Technicznym Cecotec.

### Zawartość opakowania

- Wentylator biurkowy
- Ta instrukcja obsługi

## 3. FUNKCJONOWANIE

1. Umieść wentylator na suchej, równej i stabilnej powierzchni.
2. Podłącz wentylator do gniazda zasilania.

WAŻNE: Upewnij się, że używane napięcie odpowiada napięciu podanemu na produkcie.

3. Wybierz prędkość za pomocą przełącznika z tyłu wentylatora.
  - a. Aby go uruchomić, ustaw przełącznik w pozycji „I” lub „II”.
  - b. Pozycja „I” to najniższa prędkość; pozycja „II” to najwyższa prędkość.

WAŻNE: Nigdy nie dotykaj łopatek ręką lub jakimkolwiek przedmiotem, gdy wentylator jest włączony.

- c. Aby wyłączyć wentylator, ustaw przełącznik w pozycji „0”.

4. Wentylator posiada regulację nachylenia, dzięki czemu można ustawić preferowany poziom nachylenia. Aby ustawić wybrane nachylenie, pokręć pokrętkami do regulacji nachylenia.

OSTRZEŻENIE: Nie należy wyłączać wentylatora poprzez wyciągnięcie wtyczki.

## 4. CZYSZCZENIE I KONSERWACJA

- Przed czyszczeniem produktu odłącz go od gniazda elektrycznego. Ostrożnie zdejmij kratkę i łopatki. Aby zdjąć kratkę, należy odkręcić śruby z przodu korpusu wentylatora. Uważaj, aby nie upuścić łopatek.
- Do czyszczenia wentylatora należy używać miękkiej ściereczki z płynem do mycia. Następnie osusz go inną ściereczką. Nigdy nie używaj środków polerujących lub żrących płynów, które mogłyby uszkodzić lakier lub konstrukcję wentylatora. Po zakończeniu czyszczenia należy ponownie założyć łopatki i kratkę.

OSTRZEŻENIE:

- Przed zdjęciem kratki należy upewnić się, że wentylator jest odłączony od zasilania.
- Przed ponownym uruchomieniem wentylatora należy upewnić się, że kratka i łopatki są prawidłowo założone i suche.

Ważne: Nie wolno dopuścić do przedostania się wody do wentylatora; może to spowodować porażenie prądem.

## 5. ROZWIĄZYWANIE PROBLEMÓW

Problem	Prawdopodobna przyczyna	Możliwe rozwiązanie
Wentylator nie włącza się	1. Poluzowana lub uszkodzona wtyczka	1. Upewnij się, że wtyczka jest prawidłowo włożona i działa. Wypróbuj inne gniazdo.
	2. Problem z przetączykiem	2. Sprawdź przetączyk zasilania.
Wentylator wydaje nietypowe dźwięki	1. Łopatki nie są wypoziomowane lub są brudne	1. Wyczyść łopatki wentylatora i wyreguluj je, aby upewnić się, że są prawidłowo ustawione.
	2. Problemy z silnikiem	2. Jeśli hałas nie ustąpi, może to oznaczać problem z silnikiem. Skontaktuj się z oficjalnym Serwisem Pomocy Technicznej Cecotec.
Wentylator nie nachyla się	Problemy z mechanizmem nachylania	Upewnij się, że nie ma żadnych przeszkód utrudniających ruch.
Wentylator nie reguluje prędkości	1. Problemy z przetączykiem prędkości	1. Sprawdź przetączyk prędkości i wymień go w razie potrzeby.
	2. Problemy z silnikiem	2. Jeśli problem nie ustąpi, może to być spowodowane problemem z silnikiem. Skontaktuj się z oficjalnym Serwisem Pomocy Technicznej Cecotec.

Wentylator nadmiernie wibruje	1. Niewyważona podstawa	1. Upewnij się, że podstawa jest zrównoważona i stabilna.
	2. Łopatki nie są wypoziomowane lub są brudne	2. Wyczyść i wyreguluj łopatki wentylatora. Jeśli problem nie ustąpi, może to być spowodowane problemem z silnikiem.
Wentylator wyłącza się	1. Przegrzanie	1. Sprawdź, czy wentylator wyłącza się z powodu przegrzania. Wyczyść łopatki i zapewnij dobrą wentylację.
	2. Problemy elektryczne	2. Sprawdź połączenie elektryczne i wtyczkę. W razie problemów należy oddać wentylator do naprawy.

## 6. SPECYFIKACJA TECHNICZNA

Referencja produktu: 08207 / 08208 / 08209

Produkt:

EnergySilence 800 RetroDesk Pink

EnergySilence 800 RetroDesk Beige

EnergySilence 800 RetroDesk Green

Moc: 20 W

Napięcie: 220 - 240 V

Frekwencja: 50 Hz

Opis	Symbol	Wartość	Jednostka
Maksymalny przepływ wentylatora	F	12,0	m <sup>3</sup> /min
Moc używana przez wentylator	P	17,3	W
Wydajność	SV	0,7	(m <sup>3</sup> /min)/W
Pobór mocy w trybie czuwania	P <sub>SB</sub>	–	W
Poziom mocy akustycznej wentylatora	L <sub>WA</sub>	53	dB (A)

Maksymalna prędkość powietrza	C	2,4	m/sek
Norma pomiaru wydajności	IEC 60879		
Dane kontaktowe w celu uzyskania informacji	Cecotec Innovaciones SL. Av. Reyes Católicos, 60, 46910, Alfafar (Valencia), Hiszpania		

Zużycie energii w trybie „wyłączonym” wynosi 0,0 W, zgodnie z wytycznymi normy EN 50564:2011 i europejskimi przepisami 1275/2008/WE i 801/2013/WE. W tym celu urządzenie jest podłączone do sieci bez wykonywania żadnej funkcji. Przetątnik/regulator urządzenia został ustawiony w pozycji „wyłączone”.

Specyfikacje techniczne mogą ulec zmianie bez wcześniejszego powiadomienia w celu poprawy jakości produktu.

Wyprodukowano w Chinach | Zaprojektowano w Hiszpanii

## 7. RECYKLING URZĄDZEŃ ELEKTRYCZNYCH I ELEKTRONICZNYCH



Ten symbol oznacza, że zgodnie z obowiązującymi przepisami produkt i/lub baterię należy utylizować oddzielnie od odpadów domowych. Kiedy ten produkt osiągnie koniec okresu użytkowania, należy wyjąć baterie/akumulatory i przekazać go do punktu zbiórki wyznaczonego przez lokalne władze.

Aby uzyskać szczegółowe informacje na temat najbardziej odpowiedniego sposobu utylizacji sprzętów elektrycznych i elektronicznych i/lub odpowiednich baterii, konsument powinien skontaktować się z lokalnymi władzami.

Przestrzeżenie powyższych wytycznych pomoże chronić środowisko.

## 8. GWARANCJA I SERWIS POMOCY TECHNICZNEJ

Cecotec odpowiada przed użytkownikiem lub konsumentem końcowym za wszelkie niezgodności występujące w momencie dostawy produktu na warunkach określonych w obowiązujących przepisach.

Zaleca się, aby naprawy były przeprowadzane przez wyspecjalizowany personel.

Jeśli wykryjesz problem z produktem lub masz jakiegokolwiek pytania, skontaktuj się z oficjalnym Serwisem Pomocy Technicznej Cecotec pod numerem telefonu +34 96 321 07 28.

## 9. PRAWA AUTORSKIE

Prawa własności intelektualnej do tekstów tej instrukcji obsługi należą do CECOTEC INNOVACIONES, S.L. Wszelkie prawa zastrzeżone. Treść niniejszej publikacji nie może być, w całości lub w części, powielana, przechowywana w systemie wyszukiwania, przesyłana lub rozpowszechniana za pomocą jakichkolwiek środków (elektrycznych, mechanicznych, fotokopii, nagrywania lub podobnych) bez uprzedniej zgody CECOTEC INNOVACIONES, S.L.

## 1. DÍLY A SOUČÁSTI

Obrázek 1

Přední strana

1. Mřížka
2. Rukojeť
3. Hlavní tělo
4. Nakloněné matice
5. Podstavec

Zadní část

6. Přepínač zapnutí a vypnutí
7. Napájecí kabel

POZNÁMKA:

Grafika v tomto návodu je schematickým znázorněním a nemusí přesně odpovídat výrobku.

## 2. PŘED POUŽITÍM

- Tento spotřebič je zabalen v obalu určeném k ochraně při přepravě. Vyjměte spotřebič z krabice a odstraňte veškerý obalový materiál. Můžete uschovat originální krabici a další obaly na bezpečném místě pro zabránění poškození spotřebiče, pokud byste jej v budoucnu potřebovali přepravovat. Pokud chcete zlikvidovat originální obal, ujistěte se, že všechny části recyklujete správně.
- Zkontrolujte, zda jsou všechny díly a komponenty součástí balení a v dobrém stavu. Pokud některý z nich chybí nebo není v dobrém stavu, okamžitě kontaktujte Oficiální technickou asistenční službu společnosti Cecotec.

### Obsah krabice

- Stolní ventilátor
- Tento návod k použití

## 3. PROVOZ

1. Umístěte ventilátor na suchý, rovný a bezpečný povrch.
2. Připojte ventilátor k elektrické zásuvce.

POZNÁMKA: Ujistěte se, že použité napětí odpovídá uvedenému napětí.

3. Volba rychlosti pomocí voliče nacházejícího se na zadní straně ventilátoru.
  - a. Pro spuštění ventilátoru nastavte volič do polohy «I» nebo «II».
  - b. Poloha «I» je nejnižší rychlost; poloha «II» je nejvyšší rychlost.
 POZNÁMKA: Když je ventilátor zapnutý, nedotýkejte se lopatek rukou ani žádným předmětem.
  - c. Pro vypnutí ventilátoru nastavte volič do polohy «0».
4. Ventilátor má nastavitelný sklon, můžete si nastavit požadovanou úroveň sklonu. Chcete-li nastavit zvolený sklon, nastavte sklonové matice.

UPOZORNĚNÍ: Chcete-li ventilátor vypnout, nevytahujte zástrčku.

## 4. ČIŠTĚNÍ A ÚDRŽBA

- Před čištěním výrobku, ho odpojte ze zásuvky. Opatrně sejměte mřížku a lopatky. Chcete-li mřížku sejmout, vyšroubujte šrouby v přední části hlavního těla ventilátoru. Neupouštějte lopatky.
- K čištění ventilátoru použijte měkký mýdlový hadřík. Poté jej osušte dalším hadříkem. Nikdy nepoužívejte leštidla nebo žíravé kapaliny, které by mohly poškodit lak nebo konstrukci ventilátoru. Po skončení čištění nasadte lopatky a mřížku zpět.

VAROVÁNÍ:

- Před sejmutím mřížky se ujistěte, že je ventilátor odpojen od elektrické sítě.
- Před opětovným spuštěním ventilátoru se musíte ujistit, že jsou mřížka a lopatky správně umístěny a suché.

Důležité: Nedovolte, aby se do ventilátoru dostala voda; mohlo by dojít k úrazu elektrickým proudem.

## 5. ŘEŠENÍ PROBLÉMŮ

Problém	Možná příčina	Možná řešení
Ventilátor se nezapíná	1. Uvolněná nebo poškozená zástrčka	1. Zkontrolujte, zda je zástrčka správně zasunutá a funkční. Zkuste to s jinou zásuvkou.
	2. Problémy v přepínači	2. Zkontrolujte přepínač zapnutí/vypnutí.
Ventilátor vydává podivný hluk	1. Špatně seřízené nebo znečištěné lopatky	1. Vyčistěte lopatky ventilátoru a seřídte je, aby byly správně seřízené.
	2. Problémy s motorem	2. Pokud hluk přetrvává, může se jednat o problém v motoru. Kontaktujte Oficiální technickou asistenční službu společnosti Cecotec.
Ventilátor se nenaklání	Problémy v mechanismu naklápění	Ujistěte se, že nejsou žádné překážky, které by bránily pohybu.
Ventilátor nereguluje rychlost	1. Problémy s voličem rychlosti	1. Zkontrolujte volič otáček a v případě potřeby jej vyměňte.
	2. Problémy s motorem	2. Pokud problém přetrvává, může být příčinou problém s motorem. Obratě se na Oficiální technickou službu společnosti Cecotec.
Ventilátor nadměrně vibruje	1. Nevyvážený podstavec	1. Ujistěte se, že je podstavec vyvážený a stabilní.
	2. Špatně seřízené nebo znečištěné lopatky	2. Vyčistěte a seřídte lopatky ventilátoru. Pokud problém přetrvává, může být příčinou problém s motorem.

Ventilátor se vypíná	1. Přehřátí	1. Zkontrolujte, zda se ventilátor nevypíná z důvodu přehřátí. Vyčistěte lopatky a zajistěte dobré větrání.
	2. Problémy s elektřinou	2. Zkontrolujte elektrické připojení a zástrčku. Pokud se vyskytnou problémy, odneste ventilátor k opravě.

## 6. TECHNICKÉ SPECIFIKACE

Referenční číslo výrobku: 08207 / 08208 / 08209

Výrobek:

EnergySilence 800 RetroDesk Pink

EnergySilence 800 RetroDesk Beige

EnergySilence 800 RetroDesk Green

Výkon: 20 W

Napětí: 220 - 240 V

Frekvence: 50 Hz

Popis	Symbol	Hodnota	Jednotka
Maximální průtok ventilátoru	F	12,0	m <sup>3</sup> /min
Výkon používaný ventilátorem	P	17,3	W
Provozní hodnota	SV	0,7	(m <sup>3</sup> /min)/W
Spotřeba energie v pohotovostním režimu	P <sub>SB</sub>	–	W
Hladina akustického výkonu ventilátoru	L <sub>WA</sub>	53	dB (A)
Maximální rychlost vzduchu	C	2,4	m/s
Norma pro měření provozní hodnoty	IEC 60879		
Kontaktní údaje pro informace	Cecotec Innovaciones, S.L. Av. Reyes Católicos, 60, 46910, Alfajar (Valencia), ŠPANĚLSKO		

Spotřeba energie ve „vypnutém“ stavu je 0,0 W podle směrnice normy EN 50564:2011 a evropských předpisů 1275/2008/EC a 801/2013/EC. Za tímto účelem je spotřebič připojen k elektrické síti, aniž by vykonávalo jakoukoli funkci. Přepínač/ovladač zařízení byl nastaven do polohy „vypnuto“.

## ČEŠTINA

Technické specifikace se mohou změnit bez předchozího upozornění za účelem zlepšení kvality produktu.

Vyrobena v Číně | Navrženo ve Španělsku

## 7. RECYKLACE ELEKTRICKÝCH A ELEKTRONICKÝCH ZAŘÍZENÍ



Tento symbol označuje, že podle platných předpisů musí být výrobek a/nebo baterie likvidovány odděleně od domovního odpadu. Po skončení životnosti tohoto výrobku byste měli baterie/akumulátory vyjmout a odnést na sběrné místo určené místními úřady.

Pro podrobnější informace o nevhodnějším způsobu likvidace elektrických a elektronických zařízení a/nebo příslušných baterií by se spotřebitelé měli obrátit na místní úřady.

Dodržování výše uvedených pokynů přispívá k ochraně životního prostředí.

## 8. ZÁRUKA A TECHNICKÝ SERVIS

Společnost Cecotec odpovídá konečnému uživateli nebo spotřebiteli za jakýkoli nesoulad, který existuje v době dodání výrobku za podmínek a ve lhůtách stanovených platnými předpisy. Doporučuje se, aby opravy prováděl kvalifikovaný personál.

Pokud zjistíte problém s výrobkem nebo máte jakékoli dotazy, obraťte se na Oficiální technickou asistenční službu společnosti Cecotec na čísle +34 96 321 07 28.

## 9. COPYRIGHT

Práva duševního vlastnictví k textům v tomto návodu jsou majetkem společnosti CECOTEC INNOVACIONES, S.L. Všechna práva jsou vyhrazena. Obsah této publikace nesmí být, zčásti nebo jako celek, reprodukován, ukládán do systému obnovy, přenášen nebo distribuován žádnými prostředky (elektronicky, mechanicky, fotokopírováním, nahráváním nebo podobným způsobem) bez předchozího souhlasu společnosti CECOTEC INNOVACIONES, S.L.

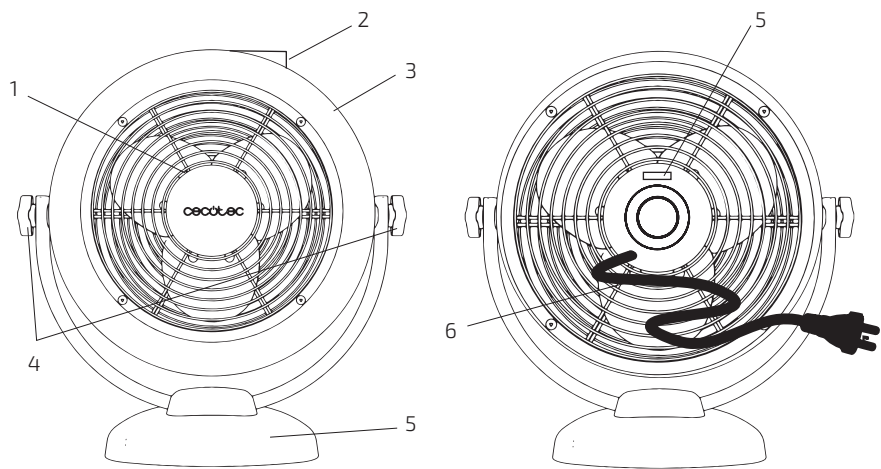

Fig./Img./Abb./Afb./ Rys./Obr. 1

[www.cecotec.es](http://www.cecotec.es)

Cecotec Innovaciones S. L.  
Av. Reyes Católicos, 60  
46910, Alfafar (Valencia), Spain