

LG Sound Suite AI

BARRA DE SONIDO Wi-Fi

MANUAL DEL PROPIETARIO

Lea este manual detenidamente antes de utilizar su equipo y guárdelo para futuras consultas.

H7

Guía rápida de la barra de sonido

Instalación y uso del producto

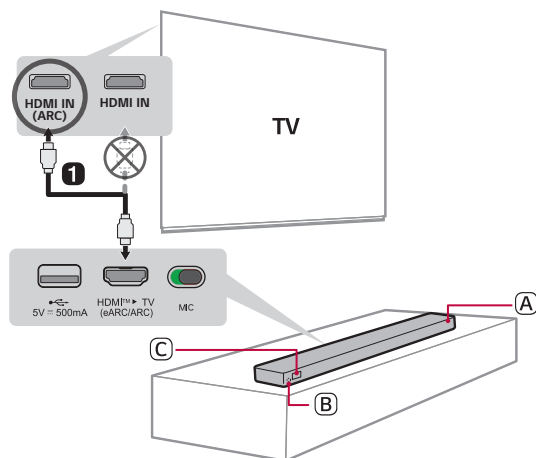

- 1 Conecte el producto al televisor con un cable HDMI. (→ Consulte “Conexión al televisor con un cable HDMI”)





- (A) Barra de sonido
- (B) Receptor del mando a distancia
- (C) Ventana de la pantalla

- 1 Utilice el cable HDMI para conectar el terminal **HDMI™ ► TV (eARC / ARC)** de la parte trasera del producto al terminal **HDMI IN (ARC)** del televisor, como se muestra en la imagen.
- 2 Pulse el botón **Fuente** (📺) varias veces hasta que aparezca [HDMI ARC] en la ventana de la pantalla.
- 3 Acceda a la configuración de [Altavoz] en el menú del televisor y establezca la salida en [HDMI ARC]. Los elementos de ajustes y de menús pueden variar en función del fabricante del televisor.



2 Conectar el producto al televisor por Bluetooth (→ Consulte “Conexión del televisor por Bluetooth”)

- 1 Pulse el botón **Emparejamiento Bluetooth** . Después de un momento,  parpadeará en la ventana de la pantalla.
- 2 Pulse el botón Ajustes en el mando a distancia del televisor para acceder al menú [Speaker](Altavoz) y establezca el altavoz de salida en [Bluetooth].
- 3 Busque y seleccione “Nombre del modelo de la serie LG Sound Suite”.
- 4 Una vez que el producto esté conectado al televisor por **Bluetooth**, el nombre del dispositivo conectado aparece en la ventana de la pantalla.

3 Conexión de la unidad al smartphone mediante Bluetooth (→ Consulte “Conexión mediante Bluetooth”)

- 1 Pulse el botón **Ajustes**  en el smartphone y seleccione **Bluetooth**. Active la función **Bluetooth**. (Desactivado > Activado)
- 1 Pulse el botón **Emparejamiento Bluetooth** . Después de un momento,  parpadeará en la ventana de la pantalla.
- 2 Busque y seleccione “Nombre del modelo de la serie LG Sound Suite”.
- 3 Una vez que el producto esté conectado a su smartphone por **Bluetooth**, el nombre del dispositivo conectado aparece en la ventana de la pantalla.

4 Conexión a un dispositivo de almacenamiento USB (→ Consulte “Conexión a un dispositivo de almacenamiento USB”)

- 1 Conecte el dispositivo de almacenamiento USB al puerto **USB** de la parte trasera del producto.
- 2 Pulse el botón **Fuente**  varias veces hasta que aparezca  en la ventana de la pantalla.
- 3 Pulse el botón **Reproducir/Pausa**  del mando a distancia para disfrutar de la música.

5 Conexión del producto al smartphone mediante Wi-Fi (→ Consulte “Conexión con el producto mediante la aplicación LG ThinQ”)



(Android)



(iOS)



- 1 Conecte su smartphone a la red Wi-Fi.
- 2 Instale la **aplicación LG ThinQ** desde Google Play o App Store.
- 3 Ejecute la **aplicación LG ThinQ** y siga las instrucciones.
- 4 El producto se conectará al smartphone y podrá controlar el producto con la **aplicación LG ThinQ**.

Uso de Dolby Atmos FLEXCONNECT

El producto se conecta con los productos LG Sound Suite para proporcionar una acústica óptima en cualquier habitación o ubicación. La conectividad está disponible a través de la configuración Dolby Atmos FLEXCONNECT de la **aplicación LG ThinQ** sin necesidad de complicaciones de cableado. Conecte los productos LG Sound Suite para obtener una acústica óptima.

Escanee el código QR a continuación para obtener más información sobre el uso de Dolby Atmos FLEXCONNECT con los productos LG Sound Suite.



✓ Nota

- El W7 requiere un televisor o una barra de sonido compatible con Dolby Atmos FLEXCONNECT para la conexión.
 - Después de registrar la barra de sonido en la **aplicación LG ThinQ**, conecte el W7 a través de [Dolby Atmos FLEXCONNECT] en la **aplicación LG ThinQ**. (Consulte el manual del propietario del W7 para obtener instrucciones detalladas sobre la conexión).
- El W7 se puede asignar a un grupo Dolby Atmos FLEXCONNECT, pero no funciona en modo Dolby Atmos FLEXCONNECT.

Guía rápida de la barra de sonido

- 2 Instalación y uso del producto

Explorar el producto

- 6 Parte frontal
- 10 Parte trasera
- 11 Mando a distancia

Instalación

- 15 Montaje del producto en una pared
- 19 Conexión de la alimentación
- 20 Conexión al televisor con un cable HDMI
- 22 Conexión del televisor por Bluetooth

Conexión

- 23 Conexión con el producto mediante la aplicación LG ThinQ
- 25 Conexión mediante Bluetooth
- 27 Conexión a un dispositivo de almacenamiento USB

Reproducción

- 29 Compatible con Apple AirPlay
- 30 Spotify Connect
- 30 Tidal Connect
- 31 LG Radio+

Varios ajustes para mayor comodidad

- 32 Funciones prácticas
- 33 Uso de Sound Follow
- 34 Ajuste del sonido
- 35 Uso de la función MY
- 36 Uso de la Calibración de la habitación Pro
- 38 Uso de efectos de sonido
- 41 Uso de la iluminación ambiental

- 42 Uso de la iluminación del modo de espera
- 43 Restablecimiento del producto

Uso de Dolby Atmos FLEXCONNECT

- 44 Acerca de Dolby Atmos FLEXCONNECT
- 47 Configuración de Dolby Atmos FLEXCONNECT con la barra de sonido
- 50 Combinaciones de conexión Dolby Atmos FLEXCONNECT

Precauciones de seguridad

- 52 Seguridad y normativas
- 55 Prevención del uso indebido del producto

Antes de informar de fallos de funcionamiento del producto

- 59 Solución de problemas

Apéndice

- 64 Especificaciones
- 66 Marcas comerciales registradas y licencias
- 67 Qué debe saber sobre los servicios de red
- 67 Información del aviso de software de código abierto
- 68 Manipulación del producto

Explorar el producto

Parte frontal

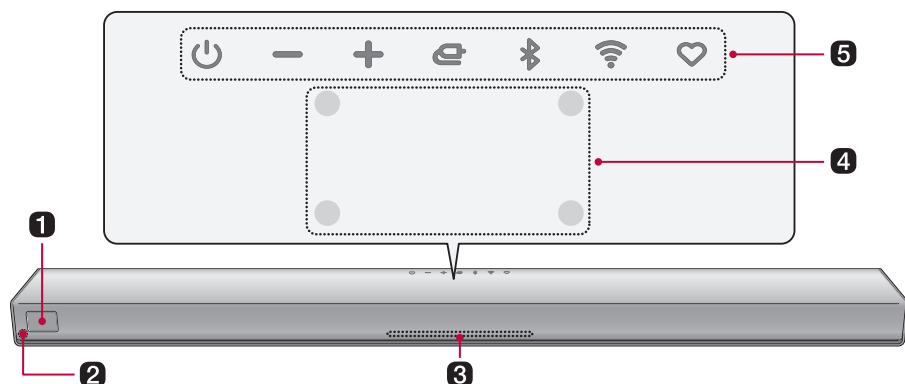

1 Ventana de la pantalla

Muestra el estado del producto.

- La ventana de la pantalla puede controlarse como automática, apagada y encendida. (→ Consulte "Ajuste de la ventana de la pantalla")

2 Receptor del mando a distancia

Recibe las señales procedentes del mando a distancia.

3 Indicador de iluminación



Las opciones como el modo de entrada y el volumen se iluminan. (→ Consulte "Indicador de iluminación")

4 Micrófono integrado

Esto se usa al realizar la calibración Dolby Atmos FLEXCONNECT.

5 Encendido/Apagado

Este botón enciende y apaga el producto.

- Si mantiene pulsado el botón **Encendido/apagado**  más de 3 segundos al apagar el producto, se desactivará la conexión Wi-Fi. Para mantener la conexión Wi-Fi, pulse brevemente el botón **Encendido/apagado**  para apagar el producto.

Volumen

Ajusta el volumen del sonido.

Fuente

Pulse el botón varias veces para seleccionar la función o el modo de entrada que desee.

- HDMI ARC: conecta el producto a un televisor compatible con ARC o E-ARC.
- Wi-Fi: Conecta el producto mediante Wi-Fi.
- **Bluetooth**: Conecta el producto mediante **Bluetooth**.
- USB: Conecta el producto a un dispositivo de almacenamiento USB.

Emparejamiento Bluetooth

Le permite emparejar su dispositivo **Bluetooth**, como un smartphone, con este producto durante un minuto. (→ Consulte "Conexión mediante Bluetooth")

Wi-Fi

Cambia a la función Wi-Fi directamente.

MY

- Pulse el botón para usar las funciones **MY**. (→ Consulte "Uso de la función MY") Antes de usar las funciones **MY**, configúrelas en la **aplicación LG ThinQ**.
 - Pulse el botón dos veces para usar Calibración de la habitación Pro. El sonido del altavoz se optimiza para el espacio de escucha. (→ Consulte "Uso de la Calibración de la habitación Pro")
-

Nota

- Con el fin de reducir el consumo eléctrico, el producto se apagará automáticamente cuando transcurran 15 minutos sin recibir ninguna señal de entrada desde un dispositivo externo.
 - El micrófono se utiliza únicamente para la función de audio y no capta el sonido del usuario.
-

Indicador de iluminación

Encendido/apagado



- Al encender el producto, el indicador de iluminación se enciende en ámbar.
- El color del indicador de iluminación puede variar según la fuente seleccionada.



- Al apagar el producto, la parte central del indicador de iluminación se enciende en blanco.
- Actualmente en modo de espera. el producto está listo para recibir señales o establecer la conexión de red.



- Al apagar el producto, el indicador de iluminación se apaga.
- Actualmente desactivado. Pulse brevemente el botón **Encendido/apagado** (🔘) para comenzar a usar el producto.

Ajuste del volumen

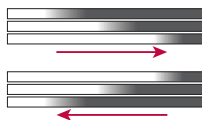

- Subir volumen: el indicador de iluminación se amplía hacia la derecha.
- Bajar volumen: el indicador de iluminación se reduce hacia la izquierda.
- Si se pulsa el botón **Volumen** (🔊) (🔇) aunque el nivel haya alcanzado el máximo o el mínimo, el indicador de iluminación parpadeará 3 veces.

Fuente



HDMI ARC

El indicador de iluminación se enciende en blanco.



Wi-Fi disponible

El indicador de iluminación parpadea en verde.



Wi-Fi conectado

El indicador de iluminación se enciende en verde.

Apple AirPlay, Spotify, Tidal Connect

Al reproducir música a través de Apple AirPlay, Spotify o Tidal Connect, el indicador de iluminación se enciende en verde.



Bluetooth disponible

El indicador de iluminación parpadea en azul.



Bluetooth conectado

El indicador de iluminación se enciende en azul.



Modo de almacenamiento USB disponible

El indicador de iluminación parpadea en ámbar.



Almacenamiento USB conectado

El indicador luminoso parpadea en ámbar y, a continuación, se apaga.

Fuente



Calibración de la habitación Pro en curso

El indicador de iluminación muestra animaciones dinámicas de luces en varios colores.



Calibración de la habitación Pro completada

El indicador de iluminación se enciende con luces de varios colores.

✓ Nota

- Pulse el botón **Iluminación**  del mando a distancia para encender o apagar el indicador de iluminación.
- Puede ajustar el brillo del indicador de iluminación con la **aplicación LG ThinQ**.
- Una vez establecida la conexión, el indicador de iluminación se encenderá en blanco solo cuando el producto esté en modo de espera en red.

Parte trasera

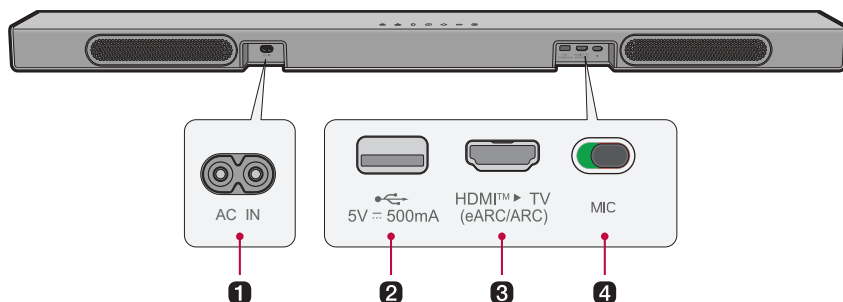

1 AC IN

Conecte el cable de alimentación.

2 Puerto USB

Conecte un dispositivo de almacenamiento USB para reproducir música con el producto.

3 HDMI™ ► TV (eARC / ARC)

Conecte un cable HDMI para conectar el televisor al producto.

4 Interruptor MIC (micrófono)

Encender o apagar el micrófono

- La función de calibración Dolby Atmos FLEXCONNECT no está disponible si el interruptor MIC está apagado (🔴: **apagado**, 🟢: **encendido**).

✔ Nota

El micrófono se utiliza únicamente para la función de audio y no capta el sonido del usuario.

Mando a distancia

Puede usar el mando a distancia para controlar todas las funciones del producto, desde encenderlo y apagarlo hasta activar el sonido cinematográfico.

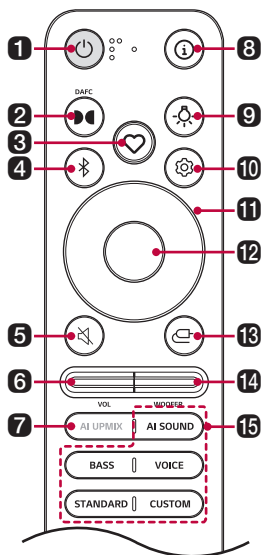

1 Encendido/Apagado

Enciende o apaga el producto.

2 Estado de Dolby Atmos FLEXCONNECT

Muestra el estado de la conexión Dolby Atmos FLEXCONNECT en la ventana de la pantalla.

3 MY

- Pulse el botón para usar las funciones **MY**. (→ Consulte "Uso de la función MY") Antes de usar las funciones **MY**, configúrelas en la **aplicación LG ThinQ**.
- Pulse el botón dos veces para usar Calibración de la habitación Pro. El sonido del altavoz se optimiza para el espacio de escucha. (→ Consulte "Uso de la Calibración de la habitación Pro")

4 Emparejamiento Bluetooth

Le permite emparejar su dispositivo **Bluetooth**, como un smartphone, con este producto durante un minuto. (→ Consulte "Conexión mediante Bluetooth")

5 Silencio

Esta opción desactiva el sonido procedente del producto.

6 Volumen  

Ajusta el volumen del sonido.

7 AI UPMIX

Utiliza inteligencia artificial para analizar el sonido y añadir canales virtuales que mejoran la calidad del sonido.

8 Información 

Pulse el botón para mostrar información como el nombre del códec, del archivo o del servicio en la ventana de la pantalla.

9 Iluminación 

Pulse el botón para encender o apagar la iluminación ambiente. (→ Consulte "Uso de la iluminación ambiental")

10 Ajustes 

Le permite cambiar los ajustes de este producto: SOUND TUNING (AJUSTE DE SONIDO), NIGHT TIME (HORARIO NOCTURNO), DISPLAY (PANTALLA). Pulse el botón **Ajustes**  varias veces para seleccionar una función y configúrela con los botones Arriba/Abajo/Izquierda/Derecha.

- SOUND TUNING: puede ajustar el nivel del sonido de cada altavoz y el tono del sonido. (→ Consulte "Ajuste del sonido")
 - NIGHT TIME: Reduce el volumen general del sonido, pero realiza el volumen de los sonidos suaves y delicados. Esta función resulta muy útil al escuchar música o ver películas de noche. (→ Consulte "Ajuste Night Time (Horario nocturno)")
 - DISPLAY: la ventana de la pantalla puede controlarse como automática, apagada y encendida. (→ Consulte "Ajuste de la ventana de la pantalla")
-

11 Arriba/Abajo/Izquierda/Derecha 

Este botón se usa para modificar los ajustes de las funciones que desee.

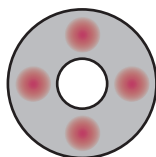

Arriba/Abajo: Recorre las carpetas del dispositivo de almacenamiento USB. Puede pulsar el botón para seleccionar la carpeta deseada.

Izquierda/Derecha: Pulse el botón **Izquierda** para reproducir la canción anterior. Pulse el botón **Derecha** para reproducir la siguiente canción.

12 Reproducir/Pausa 

Pulse este botón para reproducir o pausar una canción.

13 Fuente 

Pulse el botón varias veces para seleccionar el modo de entrada o la función que desee.

14 Volumen del altavoz de graves  

Ajusta el nivel de volumen del altavoz de graves.

15 Efectos de sonido

Pulse el botón para seleccionar el efecto de sonido deseado.

- AI SOUND (AI Sound Pro+): La inteligencia artificial selecciona los ajustes de sonido óptimos en función de su contenido.
 - BASS (Bass Boost): Se mejoran los sonidos graves.
 - VOICE (Clear Voice Pro+): Mejora la claridad de las voces.
 - STANDARD: Podrá disfrutar de un sonido optimizado.
 - CUSTOM: seleccione el efecto de sonido personalizado que estableció en la **aplicación LG ThinQ.**
-

Sustitución de las pilas

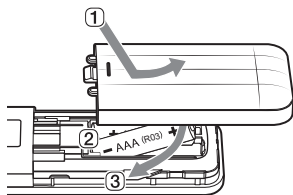

Use pilas AAA de 1,5 V. Cambie las dos pilas introduciéndolas en el mando a distancia respetando la dirección indicada.

- ① Abra la cubierta de las pilas de la parte trasera del mando a distancia.
- ② Introduzca las pilas con los extremos + y - tal como se indica en las marcas.
- ③ Cierre la cubierta de las pilas.

⚠ PRECAUCIÓN

Existe riesgo de incendio o explosión si se reemplaza la batería por una de tipo incorrecto.

Instalación

Montaje del producto en una pared

Comprobación previa al montaje en pared

Puede montar este producto en una pared.

Siga las instrucciones que se indican a continuación para montar el producto en la pared.

Compruebe primero lo siguiente.

- Puede resultar difícil conectar los dispositivos externos y los cables tras el montaje en pared. Primero, conecte al producto un dispositivo externo con el cable de conexión correcto antes de montarlo en la pared.
- Tenga en cuenta lo siguiente al montar el producto en la pared. Pueden producirse daños en el producto o lesiones físicas durante el proceso.
 - No coloque objetos encima del producto montado en la pared.
 - Fije el producto a la pared con firmeza mediante los tornillos de fijación de forma que no se caiga.
 - Asegúrese de que está lejos del alcance de los niños. Tirar del producto montado o agitarlo puede provocar su caída.
- Encima del producto también hay altavoces. Al instalar el producto debajo del televisor, instálelo a una distancia mínima de 10 cm con respecto a la parte inferior del televisor.
- Al montar el producto, asegúrese de que todos los tornillos incluidos estén fijados. Si los tornillos no están bien apretados, el producto puede inclinarse o volcarse, lo cual puede provocar daños. Si se aprietan los tornillos con demasiada fuerza, pueden desprenderse debido a la abrasión de la junta de los tornillos.
- Ajuste el tornillo con la fuerza correspondiente para que no se desgaste al usar un destornillador eléctrico.
- Para instalar el soporte, asegúrese de que la pared esté fabricada con un material capaz de resistir el peso y la vibración de la barra de sonido, como hormigón, piedra natural, ladrillos estructurales o vigas de madera.

Componentes necesarios para montar el producto

Barra de sonido



Soporte de pared

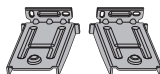

Tornillos de la barra de sonido



Guía de instalación del soporte de pared

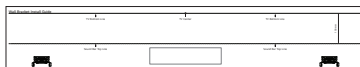

Se venden por separado

Tornillos del soporte



Tacos de pared



✔ Nota

Los tornillos y los tacos de pared necesarios para montar el producto no están incluidos. Recomendamos usar los tornillos de soporte M4 x 35 mm y los tacos de pared Hilti (HUD-1 6 x 30) para el montaje.

Montaje del producto en una pared

- 1 Busque la guía de instalación del soporte de pared en la caja del producto.
- 2 Alinee “**TV Bottom Line**” en la guía de instalación del soporte de pared con la parte inferior del televisor y fíjela en la pared. Alinee el centro del televisor montado en la pared con la parte marcada como “**TV Center**” en la guía de instalación.

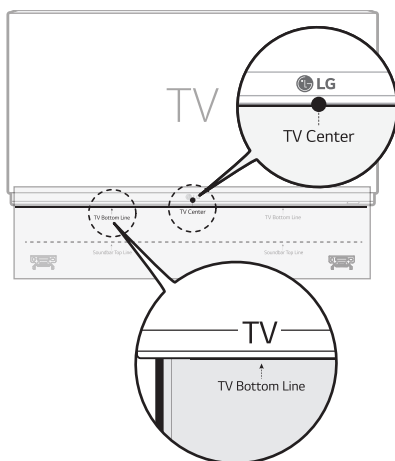

- 3 Marque con un lápiz los orificios para tornillos de la guía de instalación en la que se fijarán los soportes de pared.

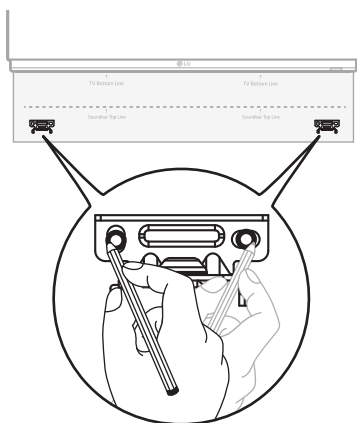

- 4 Taladre los orificios para tornillos en las posiciones marcadas en la guía de instalación.
- 5 Retire de la pared la guía de instalación del soporte de pared.

- 6** Fije los soportes en la pared con firmeza con los tacos de pared y los tornillos.

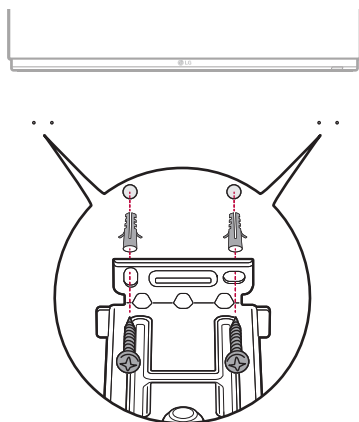

- 7** Coloque el producto sobre los soportes. Coloque el producto en los soportes de forma que los orificios para tornillos de la parte inferior del producto queden alineados con los orificios para tornillos del soporte de pared.

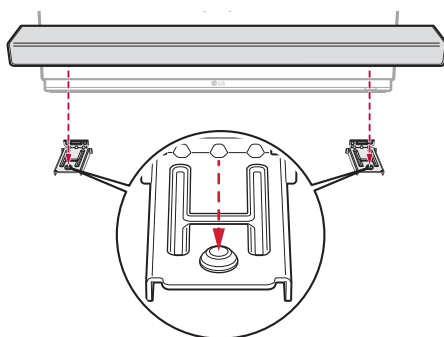

- 8** Fije con firmeza el producto a los soportes de pared mediante los tornillos proporcionados.

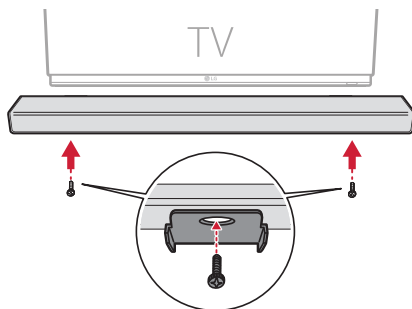

Conexión de la alimentación

- 1 Conecte el cable de alimentación al puerto **AC IN** de la parte trasera del producto y organice el cable.

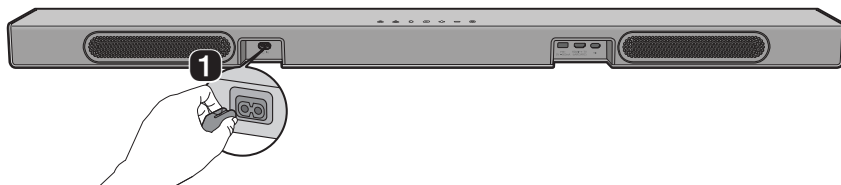

- 2 Enchufe el cable de alimentación conectado al producto a una toma de corriente. El producto se enciende automáticamente.



Conexión al televisor con un cable HDMI

Puede transmitir el audio del televisor al producto si conecta el televisor al producto mediante un cable HDMI. Añada diversos efectos 3D al audio original para llenar la habitación con un sonido más profundo y completo.

Ver el televisor después de conectarlo mediante un cable HDMI

- 1 Utilice el cable HDMI para conectar el terminal **HDMI™ ▶ TV (eARC / ARC)** de la parte trasera del producto al terminal **HDMI IN (ARC)** del televisor, como se muestra en la imagen.

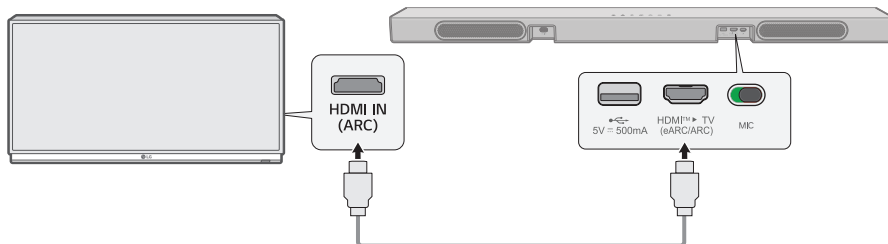

- 2 Pulse el botón **Fuente**  varias veces hasta que aparezca [HDMI ARC] en la ventana de la pantalla.



- 3 Acceda a la configuración de [Altavoz] en el menú del televisor y establezca la salida en [HDMI ARC]. Los elementos de ajustes y de menús pueden variar en función del fabricante del televisor.

✓ Nota

- E-ARC admite audio de alta calidad como Dolby TrueHD y Dolby Atmos®.
- Si desea usar Dolby Atmos®, el dispositivo conectado y el contenido deben ser compatibles con Dolby Atmos®.
- Asegúrese de que el televisor es compatible con la función eARC antes de activar eARC en el menú **Ajustes**. Si desea obtener más información sobre cómo usar esta función, consulte el manual de usuario del televisor. Los ajustes pueden variar en función del televisor.
- Si se activa la función Compartir modo de sonido con conexión HDMI ARC en el televisor, es posible que el mando a distancia del producto no funcione.
- Utilice un cable certificado que tenga el logotipo HDMI.

SIMPLINK

- SIMPLINK hace referencia a la función HDMI-CEC que le permite usar un mismo mando a distancia de televisor para controlar fácilmente un dispositivo de audio o reproductor conectados a un televisor LG mediante HDMI.
 - Funciones controlables con un mando a distancia de televisor LG compatible con SIMPLINK: encendido/apagado, control de volumen, silencio activado/desactivado, etc.
- Si desea obtener más información sobre cómo configurar SIMPLINK, consulte el manual de usuario de su televisor LG.



✔ Nota

- La función SIMPLINK puede no comportarse correctamente según el estado del producto u otros dispositivos conectados.
 - Funciones HDMI-CEC por fabricante de televisor: LG SIMPLINK, Sony BRAVIA Sync/Link, Philips EasyLink, Samsung Anynet+, etc.

Usar WOW Orchestra con un televisor LG

La combinación de la barra de sonido LG y el televisor LG le ofrece la mejor experiencia de escucha para emitir sonido simultáneamente por ambos.

Esta función se activa automáticamente cuando la barra de sonido se conecta al televisor, y puede elegirla en el menú de salida de sonido del televisor.

✔ Nota

- Disponible en algunos modelos de televisor y barra de sonido LG.
- Funciona según el códec de audio compatible con el televisor.
- Asegúrese de activar e-ARC en el televisor.
- Los mensajes mostrados en el televisor pueden variar según el modelo.
- Consulte el manual de instrucciones del televisor para obtener más información sobre la configuración.
- Wow Orchestra no está disponible en el modo Dolby Atmos FLEXCONNECT.

Usar el modo PSW con WOW Orchestra

El modo PSW (Asistente de sonido personalizado) es un modo de sonido personalizado proporcionado por el televisor LG del que se puede disfrutar en la función WOW Orchestra.

Con el modo de sonido personalizado proporcionado por el televisor LG, se analiza la fuente de sonido seleccionada por el usuario con tecnología profunda de inteligencia artificial para configurarla como el sonido óptimo preferido.

[PERSONALIZED SOUND] aparece en la ventana de visualización cuando se ha configurado el modo PSW.

✔ Nota

Consulte el manual de instrucciones del televisor para obtener más información sobre la configuración.

Conexión del televisor por Bluetooth

Conecte el producto a un televisor mediante **Bluetooth** y disfrute del audio de su televisor en alta calidad.

Ver el televisor después de conectarlo por Bluetooth

- 1 Pulse el botón **Emparejamiento Bluetooth**  en el producto o el mando a distancia.  parpadeará en la ventana de la pantalla.



- 2 Pulse el botón **Ajustes** en el mando a distancia del televisor para acceder al menú [Altavoz] y configurar el altavoz de salida en [Bluetooth].
- 3 Busque y seleccione "Nombre del modelo de la serie LG Sound Suite".
- 4 Una vez que el producto esté conectado al televisor por **Bluetooth**, el nombre del dispositivo conectado aparece en la ventana de la pantalla.

Conexión

Conexión con el producto mediante la aplicación LG ThinQ

La **aplicación LG ThinQ** le permite conectar el producto a la red y controlar el producto.

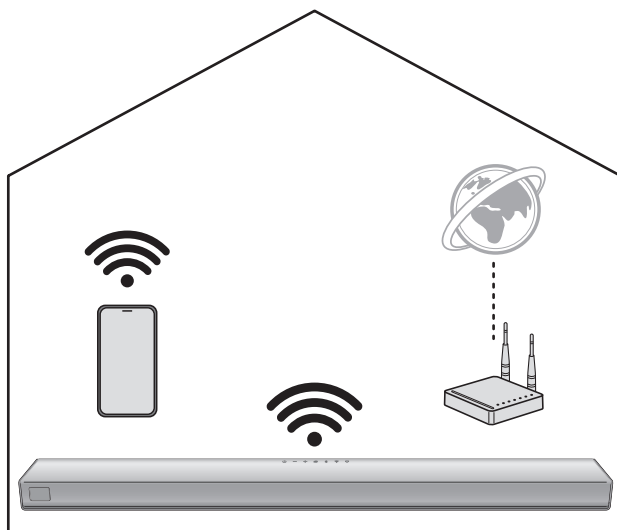

Compruebe primero lo siguiente.

- ¿Tiene un router inalámbrico?
 - Para conectar su smartphone y el producto mediante Wi-Fi, debe tener un router inalámbrico que esté conectado a Internet.
 - Asegúrese de que ambos estén conectados a la misma red Wi-Fi.
 - Si la señal del router inalámbrico es débil, es posible que no pueda conectarse. Acerque el router a la barra de sonido o colóquelo lejos de obstáculos.
- ¿Está el **Bluetooth** activado en su smartphone?
 - Active el **Bluetooth** en el smartphone.
 - Si el **Bluetooth** está activado, podrá conectarse al Wi-Fi fácilmente. Si el **Bluetooth** está desactivado, puede que el producto no esté registrado en la **aplicación LG ThinQ**.
- La **aplicación LG ThinQ** está disponible en las versiones indicadas a continuación.
 - Sistema operativo Android™: versión 9.0 o posterior
 - SO iOS: versión 16.0 o posterior
 - Las versiones mínimas compatibles con cada SO pueden cambiar posteriormente.

Instalación de la aplicación LG ThinQ y registro del producto

- 1 Diríjase a Google Play o App Store en su smartphone y busque la **aplicación LG ThinQ** para instalarla.
- 2 Ejecute la **aplicación LG ThinQ** e inicie sesión en ella con su cuenta. Si todavía no tiene cuenta, puede crear una nueva.
- 3 Pulse el botón **Añadir (+)** y siga las instrucciones que aparecen en la pantalla de la **aplicación LG ThinQ** para registrar sus productos **Sound Suite**.

✓ Nota

- Los elementos del menú Ajustes pueden variar en función del fabricante del smartphone y el SO.
 - Google, Android, Google Play, Google Home y Google Cast son marcas comerciales de Google LLC.
 - Si la contraseña del router contiene algunos caracteres especiales (como ` ' " + / \ ; : - _ ^ & () < >) o emoticonos, es posible que la barra de sonido no se conecte. Se recomienda establecer una contraseña con una combinación de letras inglesas y números.
 - Se recomienda ajustar el tipo de seguridad del router inalámbrico a WPA2.
-

Conexión mediante Bluetooth

Puede reproducir los archivos de música almacenados en un dispositivo **Bluetooth** o ejecutar aplicaciones de música para disfrutar de la música con este producto.

Compruebe primero lo siguiente.

- Los pasos necesarios para conectar el dispositivo al producto pueden variar según el tipo y modelo de dispositivo **Bluetooth**. Si desea obtener más información sobre cómo conectar el dispositivo, consulte el manual de usuario del dispositivo externo.





Activar la función Bluetooth en el teléfono

Seleccione **[Bluetooth]** en el menú **Ajustes** de su teléfono.

Los elementos del menú Ajustes pueden variar en función del fabricante del smartphone y el modelo.

- 1 Encienda el producto.
- 2 Pulse el botón **Emparejamiento Bluetooth**  en el producto o el mando a distancia. Después de un momento,  parpadeará en la ventana de la pantalla.



- 3 Pulse el botón **Ajustes**  /  del smartphone y seleccione **Bluetooth**.
- 4 Active la función **Bluetooth**. ( **Desactivado** >  **Activado**)
- 5 Verá en su smartphone una lista de dispositivos conectables. Busque y seleccione "Nombre del modelo de la serie LG Sound Suite".



- 6 Una vez que el producto esté conectado al smartphone por **Bluetooth**, el nombre del dispositivo conectado aparece en la ventana de la pantalla.

- 7 Si no encuentra el “Nombre del modelo de la serie LG Sound Suite” del producto, desactive el **Bluetooth** y vuelva a activarlo en su smartphone.
- 8 Ejecute una aplicación de música y reproduzca música en el smartphone.

✓ **Nota**

- Cuanto más cerca esté el dispositivo **Bluetooth** del producto, mejor será la conexión.
 - Si el producto no está conectado a un dispositivo **Bluetooth**, el indicador de iluminación parpadea en azul 1 minuto. Compruebe el estado del dispositivo **Bluetooth**.
 - Cuando utilice el **Bluetooth**, debe ajustar el nivel de volumen en un nivel adecuado.
-

Conexión a un dispositivo de almacenamiento USB

Disfrute de sonido de alta calidad mediante la conexión de un dispositivo de almacenamiento USB que contenga archivos de música en el producto.

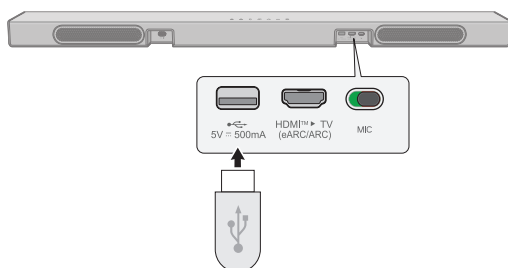

Conexión del producto a un dispositivo de almacenamiento USB

- 1 Conecte el dispositivo de almacenamiento USB al puerto **USB** de la parte trasera del producto.
 - El producto no puede reproducir ningún dispositivo conectado mediante un concentrador de dispositivos de almacenamiento USB ni un cable de dispositivo de almacenamiento USB.
 - El producto no se puede conectar a ningún dispositivo de almacenamiento USB, reproductor de MP3 tipo USB o lector de tarjetas que necesite la instalación de un controlador de dispositivo independiente.



- 2 Pulse el botón **Fuente**  varias veces hasta que aparezca  en la ventana de la pantalla.



- 3 Pulse el botón **Reproducir/Pausa**  del mando a distancia para disfrutar de la música.
 - Al pulsar el botón **Reproducir/pausa** , el tiempo de reproducción aparece en la ventana de la pantalla.
 - Pulse el botón **Reproducir/pausa**  durante la reproducción; la reproducción se pausa.
 - **Arriba/Abajo:** recorre las carpetas del dispositivo de almacenamiento USB. Puede pulsar el botón para seleccionar la carpeta deseada.
 - **Izquierda/Derecha:** pulse el botón Izquierda para reproducir la canción anterior. Pulse el botón Derecha para reproducir la siguiente canción.

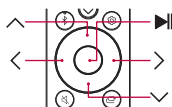

✔ Nota

- Se recomienda comprar un cable prolongador independiente para facilitar la conexión y la desconexión de dispositivos de almacenamiento USB.
- Los dispositivos USB con un volumen de almacenamiento de gran tamaño pueden tardar varios minutos en explorar los archivos.
- LG Electronics no se responsabiliza de la pérdida de datos. Realice una copia de seguridad de los datos de su almacenamiento USB para minimizar los daños provocados por la pérdida de datos.
- Solo son compatibles los formatos FAT16/FAT32/NTFS. El formato exFAT no es compatible.
- Utilice el puerto USB de este producto solo para reproducir un archivo multimedia. No puede cargar dispositivos externos con el puerto USB.

Dispositivos de almacenamiento USB compatibles

- Dispositivo Flash USB

Este producto puede no reconocer algunos dispositivos de almacenamiento USB.

Especificaciones de archivo reproducible

Extensión de archivo	Frecuencia de muestreo / Velocidad de bits
MP3	32 kHz - 48 kHz / 8 kbps - 320 kbps
AAC	32 kHz - 48 kHz / 8 kbps - 320 kbps
OGG	32 kHz - 48 kHz / 64 kbps - 320 kbps

Extensión de archivo	Frecuencia de muestreo
FLAC (16 bits/24 bits)	32 kHz, 44,1 kHz, 48 kHz, 88,2 kHz, 96 kHz, 176,4 kHz, 192 kHz
WAV (16 bits/24 bits)	32 kHz, 44,1 kHz, 48 kHz, 88,2 kHz, 96 kHz, 176,4 kHz, 192 kHz

- Número de archivos reproducibles: hasta 2000
- Número máximo de directorios: hasta 200
- Este producto no puede reproducir archivos protegidos mediante DRM (Gestión de derechos digitales).
- Este producto no puede reproducir archivos de vídeo desde un dispositivo de almacenamiento USB.

Reproducción

Compruebe primero lo siguiente.

- Tenga en cuenta que algunas características, especificaciones, aplicaciones, servicios o contenido ("Características") podrían no estar disponibles en algunos países. Las Características pueden variar según el país y están sujetas a cambios sin previo aviso. Las Características podrían no estar disponibles en algunos idiomas. Consulte lg.com para obtener información del estado del servicio por país.

Compatible con Apple AirPlay

Este producto le permite escuchar la música de su dispositivo iOS mediante AirPlay.

✓ Nota

- Asegúrese de que este producto y el dispositivo iOS están conectados a la misma red Wi-Fi.
- Asegúrese de que en su dispositivo iOS se esté ejecutando iOS 11.4 o posterior.
- Se necesitan los altavoces compatibles con AirPlay 2 para enviar sonido a varios altavoces.

Enviar música mediante AirPlay

- 1 Abra una aplicación de reproducción de música o el Centro de control en su dispositivo iOS.
- 2 Pulse AirPlay (📶).
- 3 Elija su producto para escuchar música. Puede escuchar uno o más altavoces compatibles con AirPlay 2.



Apple®, AirPlay®, iPad®, iPad Air®, iPad Pro® y iPhone® son marcas comerciales de Apple Inc. registradas en Estados Unidos y otros países.

El uso del distintivo Works with Apple significa que un accesorio se ha diseñado para funcionar específicamente con la tecnología identificada en el distintivo y que el desarrollador ha certificado que cumple los estándares de rendimiento de Apple.

Para controlar este altavoz compatible con AirPlay 2 se necesita iOS 11.4 o posterior.

| Spotify Connect

Usa tu teléfono, tu tablet o tu computadora como control remoto de Spotify. Para más información, entra a spotify.com/connect.



El software Spotify está sujeto a licencias de terceros disponibles aquí: <https://www.spotify.com/connect/third-party-licenses>.

| Tidal Connect

Utilice su móvil o tablet como mando a distancia para Tidal. Visite <https://tidal.com/connect> para saber cómo hacerlo.



LG Radio+

Puede escuchar radio y podcasts a través de la **aplicación LG ThinQ**.

Para usar LG Radio+, seleccione la pestaña [Content](Contenido) en la parte inferior de la pantalla de la **aplicación LG ThinQ**.

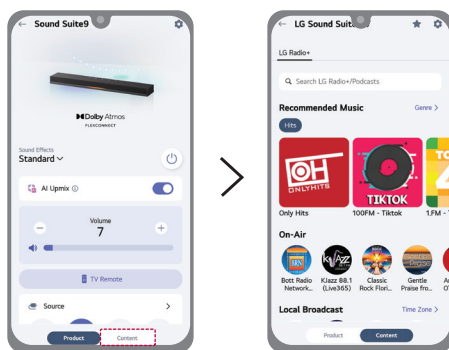

Varios ajustes para mayor comodidad

Funciones prácticas

Encendido automático

Esta función enciende o apaga el producto automáticamente cuando el televisor o el dispositivo externo se encienden o apagan.

Cuando el dispositivo conectado se enciende, el producto se enciende automáticamente y selecciona una función según la señal de entrada.

Puede activar o desactivar esta función con la **aplicación LG ThinQ**.

Ajuste Night Time (Horario nocturno)

Reduce el volumen general del sonido, pero realiza el volumen de los sonidos suaves y delicados. Esta función resulta muy útil al escuchar música o ver películas de noche.

- 1 Pulse el botón **Ajustes**  varias veces hasta que aparezca [NIGHT TIME] en la ventana de la pantalla.
- 2 Configure el ajuste deseado con los botones **Arriba/Abajo** del mando a distancia.

Opción	Estado
OFF - NIGHT TIME	El modo NIGHT TIME se desactiva.
ON - NIGHT TIME	El modo NIGHT TIME se activa.

Ajuste de la ventana de la pantalla

La ventana de la pantalla puede controlarse como automática, apagada y encendida.

- 1 Pulse el botón **Ajustes**  varias veces hasta que aparezca [DISPLAY] en la ventana de la pantalla.
- 2 Configure el ajuste deseado con los botones **Arriba/Abajo** del mando a distancia.

Opción	Estado
AUTO - DISPLAY	Dimmed after 20 seconds of button input.
OFF - DISPLAY	Turned off after 20 seconds of button input.
ON - DISPLAY	Always on

Uso de Sound Follow

Sound Follow es una función que utiliza tecnología UWB para detectar la posición del oyente y cambiar el punto óptimo de escucha en consecuencia.

- 1 Seleccione la imagen con la disposición de los altavoces en la **LG ThinQ app**.
- 2 Seleccione [Set Position](Establecer posición) en el área de funciones de Sound Follow. El audio espacial se optimiza automáticamente en función de la ubicación actual en la que el usuario sostiene el smartphone.

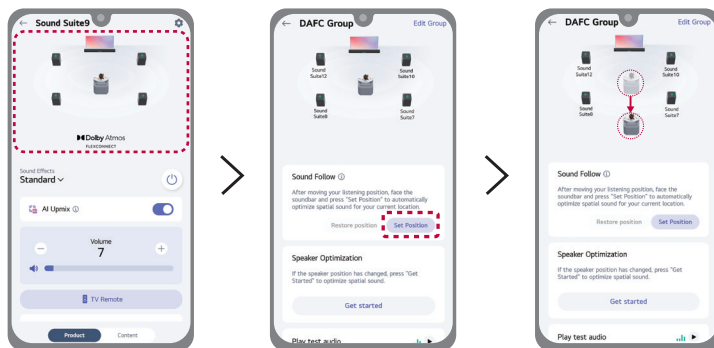

✓ Nota

- Para volver a la posición predeterminada establecida durante la configuración de la conexión de Dolby Atmos FLEXCONNECT, seleccione [Restore position](Restaurar la posición) en el área de funciones de Sound Follow.

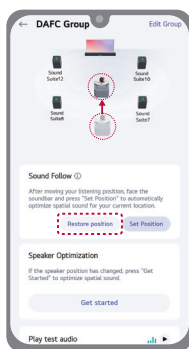

- La función Sound Follow está disponible en smartphones equipados con UWB. (Consulte el manual del fabricante de su smartphone para obtener información sobre si es compatible con UWB).

Ajuste del sonido

Puede ajustar el nivel de sonido de cada altavoz y el tono de sonido.

- 1 Pulse el botón **Ajustes**  varias veces hasta que aparezca [WF] en la ventana de la pantalla. Muestra el nivel de sonido actual.
- 2 Pulse el botón **Izquierda/Derecha** para elegir el altavoz que desea ajustar (WF, C, *OVC, S, LOW, MID, HIG).
- 3 Pulse el botón **Arriba/Abajo** para ajustar el nivel del sonido. El nivel del sonido de cada altavoz aparece en la ventana de la pantalla, y el indicador de iluminación se muestra como se indica a continuación.

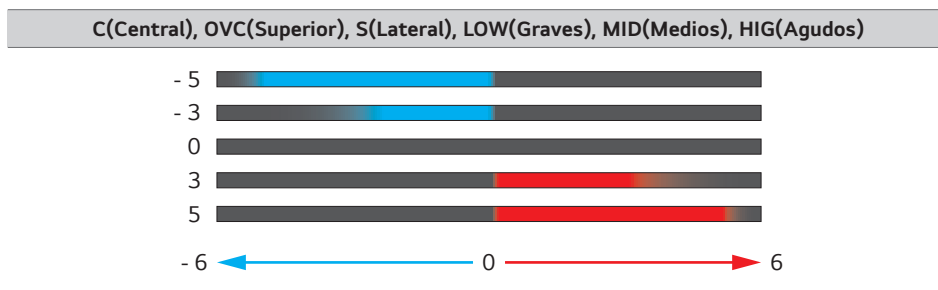
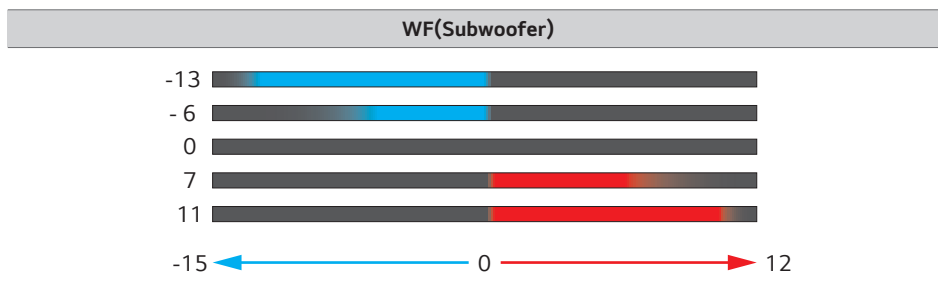

✓ Nota

- Si se pulsa el botón **Arriba/Abajo** aunque el nivel haya alcanzado el máximo o el mínimo, el indicador de iluminación parpadeará 3 veces.
- Al seleccionar Personalizar ecualización, solo se pueden ajustar los parámetros WF, C, OVC y S.
- Puede ajustar el nivel de corte del subwoofer en la **LG ThinQ app**.
- *OVC (Overhead Virtual Channel): OVC crea un sonido virtual superior sin altavoces de techo, lo que mejora la inmersión espacial.



Uso de la función MY

La función **MY** le permite reproducir su música de manera rápida y sencilla.

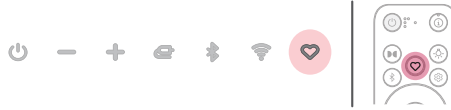
- 1 Configure la función **MY** en la **aplicación LG ThinQ**. Siga las instrucciones para crear una lista de reproducción o definir el nivel de volumen.
- 2 Pulse el botón **MY**  en el producto o el mando a distancia.



Nota

- Para usar la función **MY**, conceda permiso de acceso a los medios.
 - El indicador de iluminación parpadea en blanco en los casos siguientes:
 - Si la función **MY**  no está configurada en la **aplicación LG ThinQ**.
 - El botón **MY**  podría no funcionar correctamente en las condiciones siguientes:
 - El dispositivo conectado al producto no está conectado a la red.
 - El servicio de transmisión de música asignado a la función **MY** no tiene una cuenta.
 - Los permisos de acceso a los medios se han deshabilitado.
 - La función **MY** no está configurada en la **aplicación LG ThinQ**.
-

Uso de la Calibración de la habitación Pro

Esta tecnología le permite analizar el sonido procedente del producto y ajustar los parámetros de audio. Tenga en cuenta que, al iniciar la Calibración de la habitación Pro, el producto puede emitir un sonido más potente de lo esperado.

Compruebe primero lo siguiente.

- Si el micrófono está desactivado, no se puede utilizar la función Calibración de la habitación Pro. Deslice el interruptor **MIC (micrófono)** situado en la parte posterior del producto para activarlo **Desactivado > Activado**
- El micrófono se utiliza únicamente para la función de audio y no capta el sonido del usuario.

Uso de la Calibración de la habitación Pro en el producto

- 1 Pulse dos veces el botón **MY**  en el producto o el mando a distancia.
- 2 El indicador de iluminación del producto muestra animaciones dinámicas de luces en varios colores y la Calibración de la habitación Pro se inicia automáticamente.
- 3 Tras unos instantes, el indicador de iluminación del producto muestra luces en varios colores y finaliza la Calibración de la habitación Pro.

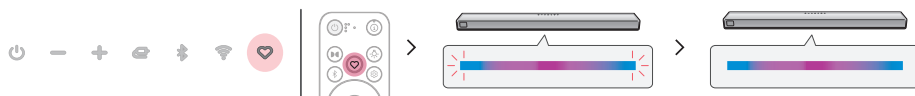

Uso de la Calibración de la habitación Pro en la aplicación LG ThinQ

- 1 Seleccione el botón **Ajustes**  en la **aplicación LG ThinQ**.
- 2 Seleccione **[Room Calibration Pro]** → **[Start]**(Inicio) y siga las instrucciones que aparecen en pantalla en la **aplicación LG ThinQ**.

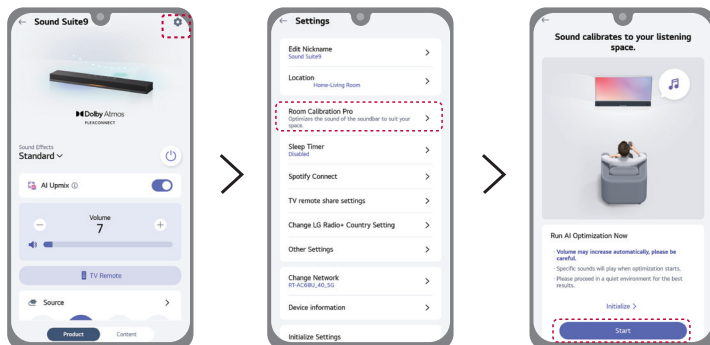

Uso de efectos de sonido

Uso de diversos efectos de sonido

Para seleccionar diversos efectos de sonido, pulse los botones de efectos de sonido del mando a distancia o use la **aplicación LG ThinQ**.

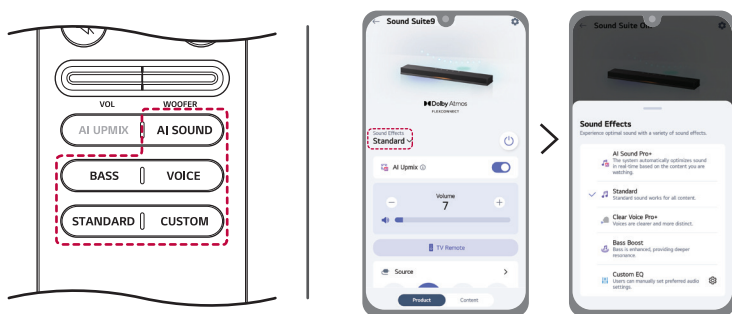

Botón	Efecto de sonido	Descripción
AI SOUND	AI Sound Pro+	La inteligencia artificial selecciona los ajustes de sonido óptimos en función de su contenido.
STANDARD	Standard	Podrá disfrutar de un sonido optimizado.
VOICE	Clear Voice Pro+	Mejora la claridad de las voces.
BASS	Bass Boost	Se mejoran los sonidos graves.
CUSTOM	Custom EQ	Seleccione el efecto de sonido personalizado que estableció en la aplicación LG ThinQ .

Nota

Si su televisor LG es compatible con la función PSW (Asistente de sonido personal), puede seleccionar el sonido PSW (aparecerá [PERSONALIZED SOUND] en la ventana de la pantalla). Para obtener más información sobre cómo configurar esta función, consulte el manual de instrucciones de su televisor.

Uso de AI UPMIX (Upmix de IA)

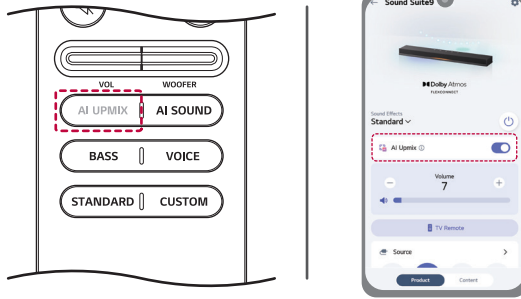

AI UPMIX es una tecnología que mejora la calidad del audio al añadir canales de altavoces virtuales. Puede activar o desactivar la función con el botón **AI UPMIX** del mando a distancia o la **aplicación LG ThinQ**.



✓ Nota

Cuando se utiliza el efecto de sonido AI Sound Pro+, no se puede desactivar la función AI Upmix.

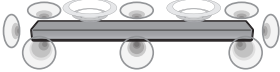
Sonido de altavoz basado en los canales de entrada

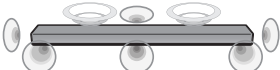
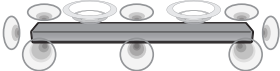
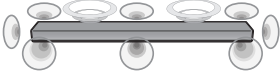
Efectos de sonido	Entrada	Salida
AI Sound Pro+	2.0 canales	
	5.1 canales	
	7.1 canales o más	
	7.1.4 canales	
Standard Clear VoicePro+ Bass Boost CUSTOM	2.0 canales	
	5.1 canales	
	7.1 canales o más	
	7.1.4 canales	
	Modo AI Upmix activado	

Uso de la iluminación ambiental

La iluminación ambiental crea una atmósfera más inmersiva.

Uso de la iluminación ambiental en el producto

Puede pulsar varias veces el botón de **iluminación**  del mando a distancia para encender o apagar la iluminación ambiental y utilizar la iluminación preestablecida. (→ Consulte “Uso de la iluminación ambiental en la aplicación LG ThinQ”)

ENCENDIDA → LED1 → LED2 → LED3 → APAGADA

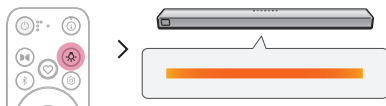

Uso de la iluminación ambiental en la aplicación LG ThinQ

Puede activar o desactivar la iluminación ambiental mediante la **aplicación LG ThinQ**. Tras activar la iluminación ambiental, configure el color y el brillo deseados.

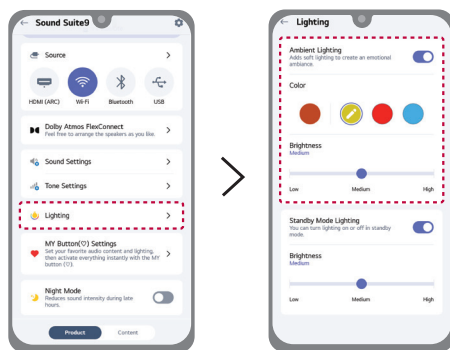

Nota

- La función de iluminación ambiental está disponible en todas las funciones, independientemente de la reproducción de música.
- El indicador de iluminación tiene prioridad sobre la iluminación ambiental.
- No mire directamente a la parte que emite luz cuando la función de iluminación ambiental está activada.
- Si el brillo de la iluminación es deslumbrante, encienda las luces de la habitación o desactive la iluminación ambiental

Uso de la iluminación del modo de espera

Puede activar o desactivar la iluminación del modo de espera y ajustar su brillo mediante la **aplicación LG ThinQ**.

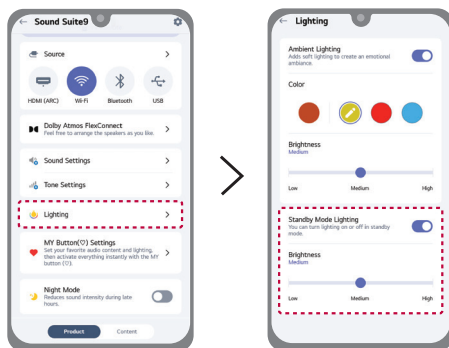

Restablecimiento del producto

Si la conexión de red es inestable, deberá reiniciarla. Si la red Wi-Fi se ha modificado, tendrá que restablecer el producto y conectarlo al smartphone de nuevo.

Cómo restablecerlo

- 1 Mantenga pulsado el botón **Wi-Fi**  en la parte superior del producto hasta que aparezca [RESET] en la ventana de la pantalla.
- 2 El indicador de iluminación parpadea en blanco y se borran todos los ajustes de red inalámbrica del producto.

✓ Nota

Cuando restablezca el producto, también tendrá que volver a conectarlo al smartphone mediante Wi-Fi en la **aplicación LG ThinQ**.

Cómo desactivar las conexiones de red inalámbricas.

Mantenga pulsado el botón **Encendido/Apagado**  durante 3 segundos o más para apagar el producto.

Uso de Dolby Atmos FLEXCONNECT

| Acerca de Dolby Atmos FLEXCONNECT

Conexión de LG Sound Suite

Este producto se puede conectar a otros productos LG Sound Suite para ofrecer un sonido óptimo en cualquier espacio o ubicación. Sin necesidad de un cableado complicado, puede disfrutar de un sonido óptimo al conectar otros productos LG Sound Suite a través de la configuración Dolby Atmos FLEXCONNECT en la **aplicación LG ThinQ**.

Dolby Atmos FLEXCONNECT

Dolby Atmos FLEXCONNECT está diseñado para emparejar un televisor o un sistema de barra de sonido con altavoces inalámbricos, lo que proporciona una experiencia de sonido Dolby Atmos más rica y envolvente. Utiliza micrófonos integrados en el televisor o la barra de sonido para detectar la posición de los altavoces inalámbricos conectados y optimiza el sonido para que se adapte a la distribución de la habitación y a la configuración de los altavoces.

Conecte hasta 3 o 4 altavoces LG Sound Suite y un subwoofer a un televisor o barra de sonido compatible con Dolby Atmos FLEXCONNECT para disfrutar del mejor sonido Dolby Atmos. (→ Consulte "Combinaciones de conexión Dolby Atmos FLEXCONNECT")

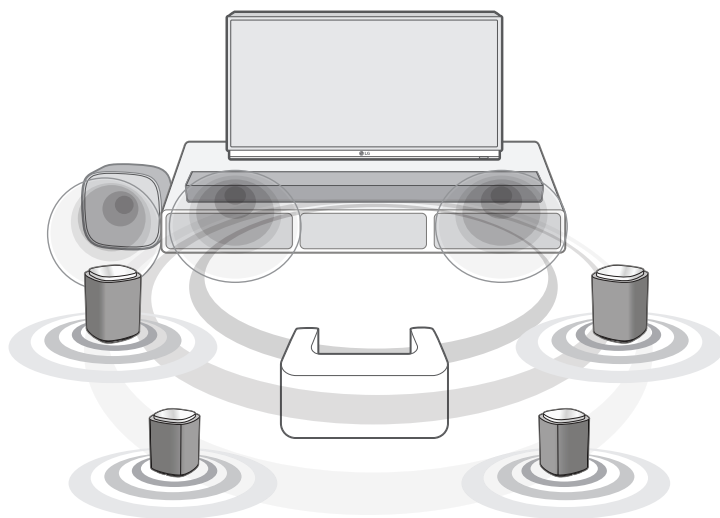

 **Dolby Atmos**

FLEXCONNECT

Productos LG Sound Suite

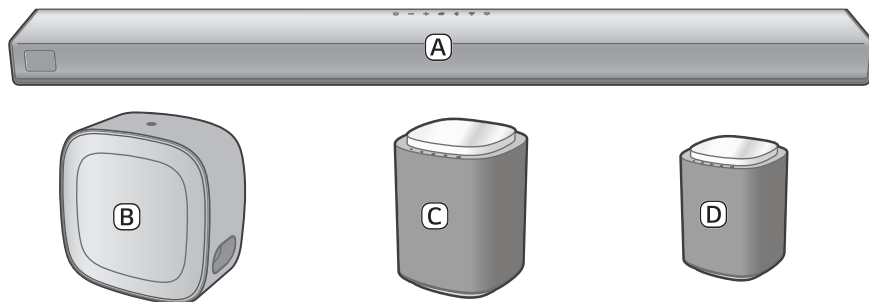

-
- A** Barra de sonido (LG Sound Suite H7)
 - B** Subwoofer (LG Sound Suite W7)
 - C** Altavoz (LG Sound Suite M7)
 - D** Altavoz (LG Sound Suite M5)

✔ **Nota**

- Los productos LG Sound Suite pueden venderse por separado y es posible que no incluyan todos los componentes que se muestran. Es posible que algunos artículos deban adquirirse por separado.
 - Para habilitar la conexión Dolby Atmos FLEXCONNECT, debe disponer de un televisor LG equipado con Dolby Atmos FLEXCONNECT o de la barra de sonido LG Sound Suite y cumplir una de las siguientes condiciones:
 - Utilizar dos o más altavoces M5 (la conexión Dolby Atmos FLEXCONNECT no se puede configurar con un solo altavoz M5).
 - Utilizar uno o más altavoces M7.
 - Utilizar un altavoz M5 y uno o más altavoces M7.
 - Al configurar Dolby Atmos FLEXCONNECT con la barra de sonido H7, utilice el cable HDMI para establecer la conexión e-ARC/ARC entre la barra de sonido y el televisor.
 - El W7 requiere un televisor o una barra de sonido compatible con Dolby Atmos FLEXCONNECT para la conexión.
 - Después de registrar la barra de sonido en la **aplicación LG ThinQ**, conecte el W7 a través de [Dolby Atmos FLEXCONNECT] en la **aplicación LG ThinQ**. (Consulte el manual del propietario del W7 para obtener instrucciones detalladas sobre la conexión).
 - El W7 se puede asignar a un grupo Dolby Atmos FLEXCONNECT, pero no funciona en modo Dolby Atmos FLEXCONNECT.
 - Un mismo subwoofer W7 puede conectarse al televisor o a la barra de sonido H7 mediante el ajuste Dolby Atmos FLEXCONNECT, pero la función de calibración Dolby Atmos FLEXCONNECT no estará disponible.
 - La función de calibración Dolby Atmos FLEXCONNECT no reconoce automáticamente la posición del W7.
 - La posición del W7 mostrada en la **aplicación LG ThinQ** es solo una referencia, y puede diferir de la ubicación de instalación real. Esto no afecta al rendimiento acústico, por lo que puede colocarlo donde prefiera.
 - Instale los altavoces y el subwoofer LG Sound Suite a una distancia mínima de 30 cm del televisor o la barra de sonido cuando los conecte.
 - Para evitar las interferencias inalámbricas, mantenga una distancia mínima de 1 m entre la barra de sonido o el subwoofer inalámbrico, los altavoces inalámbricos y cualquier dispositivo periférico que genere ondas electromagnéticas potentes (por ejemplo, routers inalámbricos, hornos microondas, etc.).
-

Configuración de Dolby Atmos FLEXCONNECT con la barra de sonido

Configure Dolby Atmos FLEXCONNECT conectando sus productos LG Sound Suite en la **aplicación LG ThinQ**.

Compruebe primero lo siguiente.

- Para configurar la función Dolby Atmos FLEXCONNECT, necesita productos LG Sound Suite.
- Los productos equipados con Dolby Atmos FLEXCONNECT de otros fabricantes no son compatibles con los productos LG Sound Suite.
- Instale y ejecute la **aplicación LG ThinQ** en el smartphone y, a continuación, registre los productos LG Sound Suite.
- Si el micrófono de la barra de sonido está apagado, no se puede utilizar la función de calibración Dolby Atmos FLEXCONNECT. Deslice el interruptor **MIC (micrófono)** situado en la parte posterior de la barra de sonido para activarlo (🔴 **Desactivado** > 🟢 **Activado**)
- El micrófono se utiliza únicamente para la función de audio y no capta el sonido del usuario.

1 Encienda todos los productos LG Sound Suite que desee utilizar con la función Dolby Atmos FLEXCONNECT.

2 En la **aplicación LG ThinQ**, seleccione la función **Dolby Atmos FLEXCONNECT**.

3 Seleccione [Edit Group](Editar grupo).

4 Aparecerá una lista de productos compatibles con Dolby Atmos FLEXCONNECT. Seleccione el producto que desea conectar y, a continuación, seleccione [Save](Guardar).

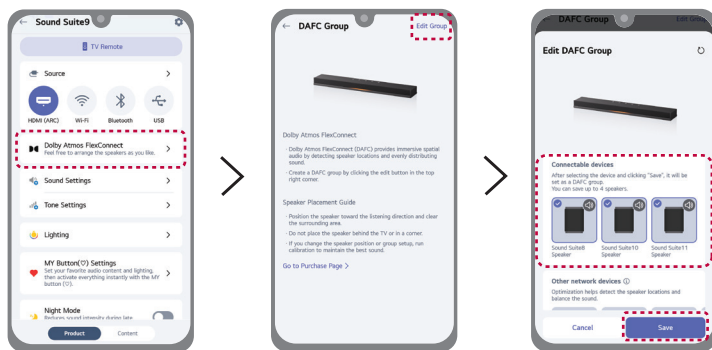

- 5 Establezca la distancia entre la barra de sonido LG Sound Suite y la posición de escucha. A continuación, seleccione [Next](Siguiente) y siga las instrucciones de la **aplicación LG ThinQ**.

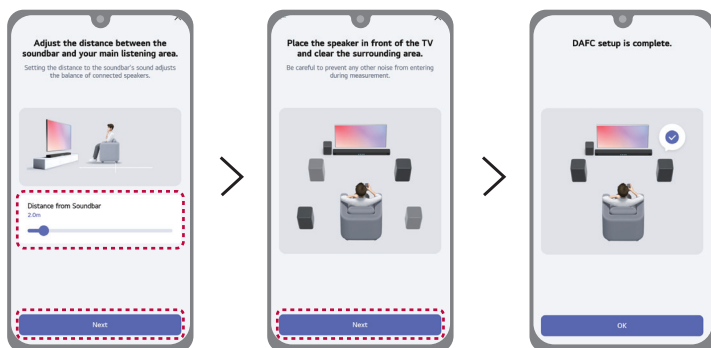

- 6 Cuando se complete la conexión Dolby Atmos FLEXCONNECT, el indicador de iluminación se enciende en blanco.

✓ Nota

- En el caso del altavoz LG Sound Suite, solo estarán disponibles los botones **Encendido/apagado** (⏻) y **Fuente** (📺) mientras se utiliza la función Dolby Atmos FLEXCONNECT.
- Cuando utilice la función Dolby Atmos FLEXCONNECT, ajuste el volumen del televisor o la barra de sonido según sea necesario.
- Cuando la conexión Dolby Atmos FLEXCONNECT del altavoz es inestable, el centro del indicador de iluminación se enciende en blanco. Compruebe el estado de la conexión Dolby Atmos FLEXCONNECT.

Configuración del grupo Dolby Atmos FLEXCONNECT (barra de sonido)

Ejecute la **aplicación LG ThinQ** en su smartphone. Seleccione la imagen con la disposición de los altavoces y, a continuación, seleccione [Edit Group](Editar grupo). Marque o desmarque un producto para agruparlo o desagruparlo en la configuración Dolby Atmos FLEXCONNECT, según las instrucciones de la **aplicación LG ThinQ**.

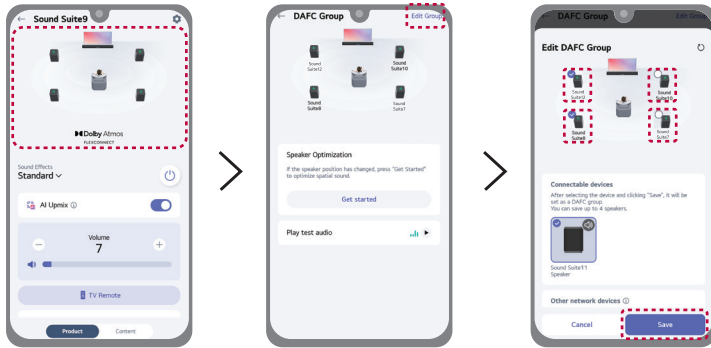

Restablecer la calibración Dolby Atmos FLEXCONNECT (barra de sonido)

Cuando cambie la posición del altavoz, restablezca la calibración Dolby Atmos FLEXCONNECT para garantizar un rendimiento óptimo del sonido.

Seleccione la imagen con la disposición de los altavoces y, a continuación, seleccione [Get started](Comience) en [Speaker Optimization](Optimización de altavoces) y siga las instrucciones de la **aplicación LG ThinQ**.

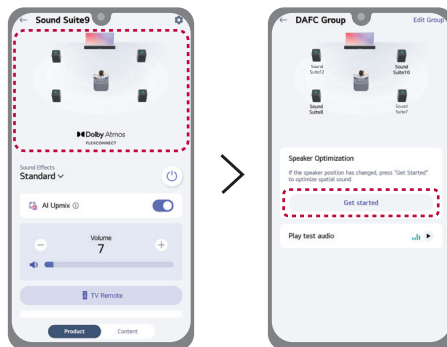

Combinaciones de conexión Dolby Atmos

FLEXCONNECT

Combinaciones con barra de sonido

1 altavoz con/sin subwoofer

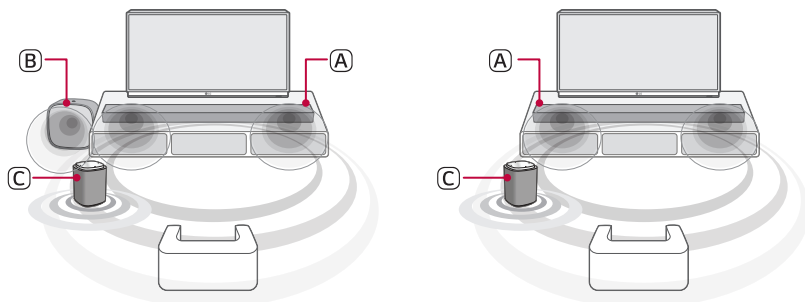

- (A) Barra de sonido (LG Sound Suite H7)
- (B) Subwoofer (LG Sound Suite W7)
- (C) Altavoz (LG Sound Suite M7)

2 altavoces con/sin subwoofer

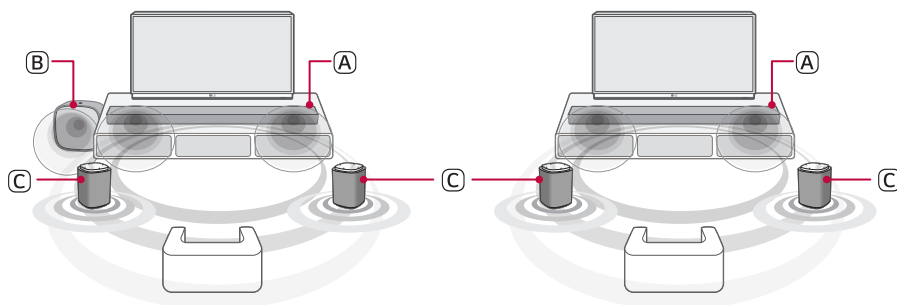

- (A) Barra de sonido (LG Sound Suite H7)
- (B) Subwoofer (LG Sound Suite W7)
- (C) Altavoces (LG Sound Suite M7 o M5)

3 altavoces con/sin subwoofer

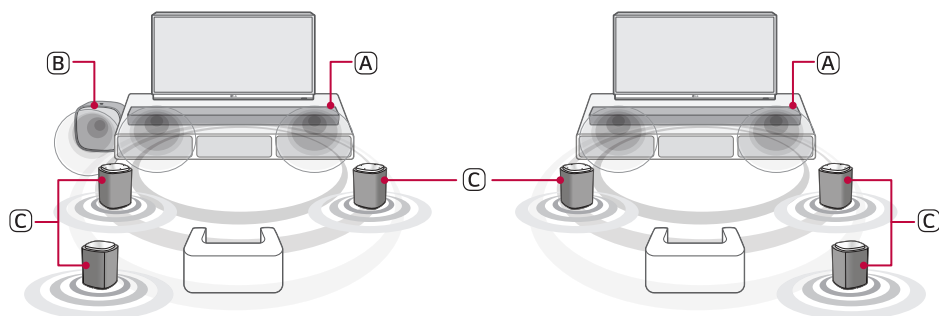

(A) Barra de sonido (LG Sound Suite H7)

(B) Subwoofer (LG Sound Suite W7)

(C) Altavoces (LG Sound Suite M7 o M5)

4 altavoces con/sin subwoofer

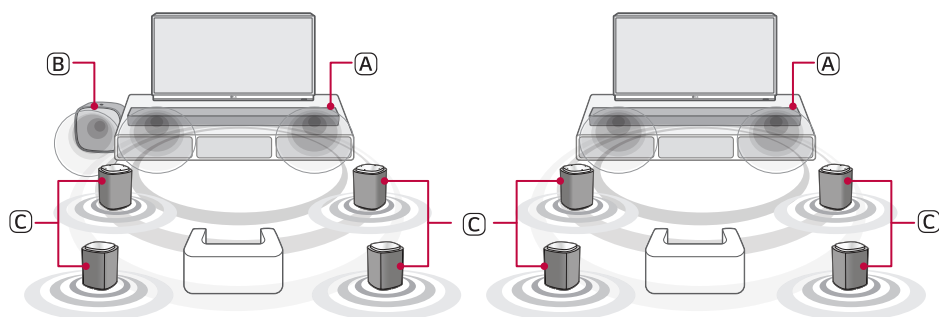

(A) Barra de sonido (LG Sound Suite H7)

(B) Subwoofer (LG Sound Suite W7)

(C) Altavoces (LG Sound Suite M7 o M5)

Precauciones de seguridad

| Seguridad y normativas



CUIDADO: PARA REDUCIR EL RIESGO DE DESCARGAS ELÉCTRICAS, NO RETIRE LA TAPA (O PARTE TRASERA) NO HAY NINGUNA PIEZA QUE PUEDA SER REPARADA POR EL USUARIO; ACUDA A PERSONAL DE SERVICIO CUALIFICADO.



Este símbolo de relámpago con punta de flecha dentro de un triángulo equilátero está diseñado para alertar al usuario de la presencia de voltajes peligrosos no aislados en el interior del producto, que podrían tener la suficiente magnitud como para constituir un riesgo de descarga eléctrica.



El signo de exclamación dentro de un triángulo equilátero está diseñado para alertar al usuario de la presencia de instrucciones importantes de operación y mantenimiento (reparación) en la documentación incluida con el producto.

ADVERTENCIA:

- Para reducir el riesgo de incendio o descargas eléctricas, no exponga este producto a la lluvia ni a la humedad.
- No instale este equipo en un espacio cerrado, como una estantería o mueble similar.

CUIDADO:

- No utilice productos de alta tensión alrededor de este producto. (p. ej., un matamoscas eléctrico). Este producto podría no funcionar correctamente debido a las descargas eléctricas.
- No coloque fuentes de llamas abiertas, como velas encendidas, sobre el aparato.
- No bloquee los orificios de ventilación. Instale el aparato siguiendo las instrucciones del fabricante. Las ranuras y orificios de la carcasa sirven para ventilar y garantizar un funcionamiento fiable del producto y para protegerlo de un posible sobrecalentamiento. Las aberturas no deben bloquearse nunca al colocar el producto encima de una cama, sofá, alfombra u otra superficie similar. Este producto no se colocará en una instalación empotrada, por ejemplo, en una estantería, a menos que se disponga de la ventilación adecuada y siempre se hará siguiendo las instrucciones del fabricante.
- El aparato no debe exponerse al agua (goteo o salpicaduras) y no se deben poner objetos que contengan líquido, como jarrones, sobre él.
- Para la información de marcado de seguridad, incluida la identificación del producto y la alimentación nominal, consulte la etiqueta principal de la parte inferior o la otra superficie del producto.
- No permita que los niños coloquen las manos o cualquier objeto en el *conducto del altavoz.
 - * conducto del altavoz: Un orificio en la caja del altavoz para lograr un potente sonido de graves. (carcasa)

PRECAUCIÓN relacionada con el cable de alimentación

El enchufe de alimentación es el dispositivo de desconexión. En caso de emergencia, se podrá acceder fácilmente al enchufe de alimentación.

Consulte la página de especificaciones del manual del propietario para estar seguro de conocer los requisitos de corriente.

No sobrecargue las tomas de pared. Las tomas sobrecargadas, sueltas o dañadas, las alargaderas, los cables de alimentación desgastados o el aislamiento de los cables dañados pueden suponer un peligro. Las citadas condiciones pueden dar lugar al riesgo de descargas eléctricas o un incendio. Periódicamente examine el cable de su dispositivo, y si su apariencia indica daño o deterioro, desconéctelo, interrumpa el uso del dispositivo y reemplace el cable por un recambio exacto obtenido en un centro de servicio autorizado.

Proteja el cable de alimentación de los abusos físicos o mecánicos, evitando que se retuerza, que aplaste o se enganche en una puerta y no pisándolo. Ponga especial atención a los enchufes, tomas de corriente y al punto donde el cable sale del dispositivo.

Para los modelos que usan un adaptador

Use únicamente el adaptador de CA suministrado con este dispositivo. No utilice una fuente de alimentación de otro dispositivo o de otro fabricante. Usar cualquier otro cable o fuente de alimentación puede dañar el dispositivo y anular su garantía.

Para modelos con batería

Este dispositivo está provisto de una batería o acumulador portátil.

CUIDADO: Existe riesgo de incendio o explosión si se reemplaza la batería por una de tipo incorrecto.

Para modelos que usan una batería incorporada

No guarde o transporte el producto a presiones mayores que 11,6 kPa ni a una altitud mayor que 15 000 m.

- Sustitución de una batería con un tipo incorrecto que puede rechazar una protección (por ejemplo, en el caso de algunos tipos de baterías de litio);
- Tirar una batería en el fuego o en un horno caliente o aplastar o cortar mecánicamente una batería, lo cual puede provocar una explosión;
- Dejar una batería en un entorno circundante de temperatura extremadamente alta que puede provocar una explosión o la fuga de líquidos o gases inflamables;
- Una batería sometida a una presión de aire extremadamente baja que puede provocar una explosión o la fuga de líquidos o gases inflamables.

Símbolos

~ : Corriente alterna (CA).

— : Corriente directa (CC).

⊠ : Este dispositivo es un dispositivo de clase II.

⏻ : Estado de alimentación en espera.

⏻ : El dispositivo está encendido

⚡ : Tensión peligrosa.

Prevencción del uso indebido del producto

Para evitar el uso indebido del producto, asegúrese de consultar el contenido que aparece a continuación.

Precauciones de instalación del producto

- No instale el producto en un lugar inestable o con vibraciones, como un estante que no esté bien sujeto o una superficie inclinada. Instale el producto en una superficie firme y nivelada.
 - De lo contrario, el producto podría caerse o volcarse y provocar daños o lesiones.
 - Si instala el producto en una superficie inestable, es posible que el producto no funcione correctamente.
- Si instala el producto sobre un mueble o estante, asegúrese de que la parte inferior frontal del producto no sobresale. Utilice siempre un mueble o estantería que se ajuste al tamaño del producto.
 - De lo contrario, el producto podría perder el equilibrio, caer y dañarse o provocar lesiones.
- Instale el producto en un lugar seguro. De lo contrario, un niño podría chocar contra uno de los bordes del producto y lesionarse.
- Instale el producto en un lugar sin interferencias electromagnéticas para que funcione correctamente.
- Si instala el producto en un lugar que no cumple con las condiciones generales de uso, puede surgir un problema de calidad inesperado. Por lo tanto, asegúrese de ponerse en contacto con el centro de servicio técnico antes de instalar el producto en dicho lugar.
- No guarde el producto en un lugar donde la temperatura sea demasiado alta (más de 40 °C) o demasiado baja (menos de 5 °C) o en un lugar con demasiada humedad.
- Evite los lugares expuestos a la luz solar directa o al calor, por ejemplo, cerca de un calefactor. No utilice ni guarde aerosoles o sustancias inflamables cerca del producto.
 - De lo contrario, existe riesgo de explosión o incendio.
- No instale el producto en un lugar con demasiada humedad, polvo u hollín.
 - De lo contrario, podría provocar un incendio o una descarga eléctrica.
- No instale el producto en un espacio estrecho que no esté bien ventilado, como el interior de una estantería. No cubra el producto con fundas ni cortinas.
 - De lo contrario, podría aumentar la temperatura del producto y provocar una avería o un incendio.
- Conecte el enchufe del producto a una toma de corriente que sea fácil de acceder.
 - Cuando se produzca un incendio u otro problema en el producto, debe desconectar el enchufe rápidamente.
- No conecte varios productos a una toma de corriente a la vez.
 - De lo contrario, podría producirse sobrecalentamiento y este provocar un incendio.

Precauciones de uso del producto

- No levante ni mueva el producto mientras esté en funcionamiento.
 - De lo contrario, podría provocar una avería.
- Cuando mueva el producto, desenchufe el cable de alimentación y todos los cables conectados al producto.
 - De lo contrario, podría provocar un incendio o una descarga eléctrica.
- Deje de utilizar el producto inmediatamente si se percata de humo o un olor extraño. En ese caso, apague el producto inmediatamente, desconecte el enchufe y póngase en contacto con el centro de servicio técnico.
 - Usar el producto en este estado puede derivar en un incendio o una descarga eléctrica.
- No introduzca en el producto objetos metálicos, como monedas u horquillas, ni objetos inflamables, como papel o cerillas. Asegúrese de indicar a los niños que no lo hagan.
 - De lo contrario, podría provocar una avería.
- Si se introduce una sustancia extraña en el producto, desconecte el enchufe y póngase en contacto con el centro de servicio técnico.
- No coloque un objeto pesado encima del producto.
 - De lo contrario, podría volcarse, caerse y provocar lesiones.
- Asegúrese de que los niños no se cuelguen del producto ni se suban a él.
 - De lo contrario, el producto podría volcarse, caerse y provocar lesiones. Asegúrese de indicar a los niños que no lo hagan.
- Desenchufe el producto durante las tormentas eléctricas.
 - De lo contrario, podría provocar un incendio.
- No coloque recipientes con líquido, como un jarrón, una olla, cosméticos o medicamentos, encima del producto.
 - De lo contrario, podría provocar un incendio, una descarga eléctrica o caerse y provocar lesiones, etc.
- Asegúrese de conectar el enchufe con firmeza. No utilice un voltaje distinto al indicado en el producto.
 - Una conexión poco segura puede provocar un incendio.
- No introduzca un conductor, como palillos, en la ranura del otro lado del producto mientras el enchufe esté conectado a una toma de corriente. No toque el enchufe inmediatamente después de desenchufarlo de la toma de corriente.
 - De lo contrario, podría provocar una descarga eléctrica.
- Sujete el enchufe del cable de alimentación con las manos secas.
 - De lo contrario, podría provocar una descarga eléctrica.
- No mueva ni empuje el producto mientras sujeta uno de los cables, como el cable de alimentación.
 - El cable podría dañarse y causar una avería o provocar un incendio o una descarga eléctrica.
- Cuando retire un cable enchufado al producto, asegúrese de sujetar el conector por el extremo del cable. No sujete la línea del cable.
 - De lo contrario, el producto puede caerse y causar una avería o provocar lesiones.
- No guarde el producto en un lugar expuesto al calor, por ejemplo, cerca de un calefactor.
 - De lo contrario, podría provocar un incendio o un mal funcionamiento.
- No desmonte, repare ni modifique el producto.
 - De lo contrario, podría causar una avería y provocar un incendio, una descarga eléctrica o lesiones.
- Mantenga los envoltorios de plástico fuera del alcance de los niños.
 - De lo contrario, podrían atragantarse con ellos.

- No deje caer ningún objeto sobre el producto ni lo golpee. Mantenga el producto alejado de lugares con fuertes vibraciones o imanes.
- No dañe, modifique, doble, retuerza o caliente el cable de alimentación.
 - De lo contrario, puede dañar el cable de alimentación y provocar un incendio o una descarga eléctrica.
- Cuando no vaya a utilizar el producto durante un período prolongado, como cuando esté fuera de casa, desenchufe el cable de alimentación de la toma de corriente.
 - Si el polvo se acumula, puede aumentar la temperatura y provocar una descarga eléctrica o un incendio debido a un cortocircuito.
- No elimine las pilas usadas junto con los residuos normales. Deséchelas por separado.
 - De lo contrario, existe riesgo de explosión o incendio.
- No utilice productos de alta tensión alrededor de este producto (p. ej., matamoscas eléctrico).
 - Este producto podría no funcionar correctamente debido a las descargas eléctricas.
- No toque el enchufe inmediatamente después de desenchufarlo de la toma de corriente.
 - De lo contrario, podría provocar una descarga eléctrica.
- Conecte el enchufe a una toma de corriente con toma de tierra o a un alargador (esto no se aplica a los productos sin toma de tierra).
 - De lo contrario, podría provocar una avería o una descarga eléctrica debido a un cortocircuito.
- En el caso de un producto con rejilla de ventilación, mantener el producto encendido durante un período prolongado puede provocar que la rejilla se caliente. No toque la rejilla de ventilación cuando esté caliente. El calor no es un defecto del producto y no causa ningún mal funcionamiento. Por lo tanto, puede utilizar el producto sin preocuparse.
- No dañe el cable de alimentación, el adaptador de CA ni el enchufe. No coloque ningún objeto pesado encima del cable de alimentación o el adaptador de CA.
 - De lo contrario, podría provocar un incendio o una descarga eléctrica.
- Si hay polvo, suciedad, etc. en las clavijas del enchufe, en el adaptador de CA o en la toma de corriente, límpielo por completo.
 - De lo contrario, podría provocar un incendio.
- En el caso de un producto con un cable de alimentación o un adaptador de CA, utilice solo cables de alimentación y adaptadores de CA originales de LG Electronics.
 - De lo contrario, podría provocar un incendio o una descarga eléctrica.
- Si utiliza auriculares o cascos, no ponga el volumen demasiado alto ni los utilice durante un período prolongado (esto solo se aplica a los modelos que admiten auriculares o cascos).
 - De lo contrario, podría afectar negativamente a su capacidad auditiva.
- El software de este producto puede actualizarse. No apague el producto mientras actualiza el software. Una vez completada la actualización, la alimentación del producto se apaga automáticamente.
 - Si apaga el producto mientras se actualiza el software, puede causar un mal funcionamiento del producto.

Lo siguiente solo se aplica a los modelos con mando a distancia

- No deje que los niños utilicen el mando a distancia. Mantenga el mando a distancia fuera del alcance de los niños.
- No deje que los niños se metan el mando a distancia en la boca. Asegúrese de que los niños no se traguen la tapa del mando a distancia o una pila. Si esto ocurre, consulte a un médico inmediatamente.
- Tenga en cuenta que los niños pueden pisar la tapa del mando a distancia y lesionarse.
- Elimine los obstáculos entre el producto y el mando a distancia para que este funcione sin problemas.

Lo siguiente solo se aplica a los modelos que utilizan discos ópticos

- No introduzca la mano en la unidad de disco ni tire de ella con fuerza.
- Asegúrese de que los niños no introducen las manos en la unidad de disco.

Lo siguiente solo se aplica a los modelos que admiten la visualización de vídeos

- Absténgase de ver un vídeo en 3D si no ha dormido lo suficiente o después de haber bebido alcohol.
 - Algunos vídeos en 3D pueden sorprender o sobreestimar a las personas.
- Si se produce alguno de los siguientes síntomas mientras ve un vídeo, deje de verlo inmediatamente y descansa.
 - Si alguno de los síntomas continúa, consulte a un médico. Vértigo, sensación de ardor en los ojos o en la cara, movimiento inconsciente, espasmos, obnubilación, confusión, desorientación, náuseas.
- Puede sufrir un síntoma como una convulsión cuando vea una determinada imagen de un vídeo, un juego o un vídeo con un determinado patrón o luces intermitentes. Si usted o alguno de sus familiares tiene antecedentes de epilepsia o convulsiones, consulte a un médico antes de verlo.
- Cuando vea un vídeo en 3D, retire de su entorno los objetos frágiles o que puedan provocar lesiones.
 - Si confunde un vídeo en 3D con la realidad o se mueve de forma repentina, usted o las personas que estén alrededor pueden resultar heridos y los objetos cercanos pueden resultar dañados.

Precauciones de limpieza del producto





- No rocíe agua directamente sobre el producto cuando lo limpie.
 - De lo contrario, podría provocar un incendio o una descarga eléctrica.
- Cuando limpie el producto, asegúrese de desenchufar primero el cable de alimentación y limpie ligeramente la superficie del producto con un paño seco. No utilice productos químicos o detergentes para limpiar el producto. Pueden deteriorar la superficie del producto o desprender la pintura del mismo (benceno, alcohol, etc.).

Antes de informar de fallos de funcionamiento del producto

| Solución de problemas

Si experimenta los problemas siguientes mientras usa el producto, realice diversas comprobaciones, dado que pueden no ser fallos de funcionamiento.

Errores generales

Problema	Solución
El producto no funciona correctamente.	<ul style="list-style-type: none">• Desenchufe del producto los cables de alimentación y los dispositivos externos, si los hubiera (por ejemplo, el televisor) y, a continuación, enchúfelos de nuevo.• Tras restablecer el producto, conecte el smartphone y el Wi-Fi de nuevo. (→ Consulte “Conexión con el producto mediante la aplicación LG ThinQ”) (Tenga en cuenta que los ajustes anteriores del producto pueden perderse).
El dispositivo no se enciende.	<ul style="list-style-type: none">• ¿Está el cable de alimentación está correctamente conectado en la toma de corriente?<ul style="list-style-type: none">- Conecte el enchufe de alimentación a la toma de corriente correctamente.
No hay sonido	<ul style="list-style-type: none">• ¿Se ha establecido el volumen al mínimo?<ul style="list-style-type: none">- Pulse el botón Volumen   del mando a distancia para subir el volumen.- Si está usando un dispositivo externo, como un dispositivo Bluetooth, ajuste el volumen del dispositivo externo.• ¿Está activada la función de silencio?<ul style="list-style-type: none">- Si aparece “MUTE” en la ventana de la pantalla, la función de silencio se encuentra activada. Pulse el botón Silencio  para desactivar el silencio.• ¿Se ha seleccionado la función correcta del producto según el dispositivo externo conectado?<ul style="list-style-type: none">- Pulse el botón Fuente  para comprobar si ha seleccionado la función correcta.
El mando a distancia no funciona correctamente.	<ul style="list-style-type: none">• Cuando use el mando a distancia, apunte con él a la parte frontal del producto.• Use el mando a distancia en un radio de 7 m del producto.• Cambie las pilas por unas nuevas en cuanto sea necesario.
La función de apagado automático no funciona.	<ul style="list-style-type: none">• Compruebe la conexión a dispositivos externos (por ejemplo, un dispositivo Bluetooth).

<p>El volumen del producto es bajo</p>	<ul style="list-style-type: none"> • Compruebe lo siguiente y cambie los ajustes según proceda. <ul style="list-style-type: none"> - Ejecute la aplicación LG ThinQ, pulse [Ajustes de sonido] en la primera pantalla y cambie la función [DRC] a [Desactivado] en el menú [Salida de sonido]. - Cuando el producto está conectado a un televisor, pulse el botón Ajustes en el mando a distancia del televisor, seleccione el menú [Altavoz] y cambie el ajuste [Salida de sonido digital] de [PCM] a [AUTO] o [SECUENCIA DE BITS]. - Si el modo Horario nocturno del producto está activado, desactívelo pulsando el botón Ajustes  y Arriba/Abajo.
<p>El producto no reconoce un dispositivo de almacenamiento USB</p>	<ul style="list-style-type: none"> • El producto puede no ser compatible con el formato de archivos del dispositivo de almacenamiento USB. Formatee el dispositivo de almacenamiento USB y conéctelo de nuevo. Al formatearlo, consulte los formatos de dispositivo de almacenamiento USB que admite el producto y seleccione un formato de archivo adecuado. (→ Consulte "Conexión a un dispositivo de almacenamiento USB")
<p>No se puede emparejar un dispositivo Bluetooth</p>	<ul style="list-style-type: none"> • Pulse el botón Ajustes en el dispositivo Bluetooth y compruebe si está activada la función Bluetooth. Si está activada la función Bluetooth, desactívela y actívela de nuevo. • Elimine los obstáculos que pudiera haber entre el producto y el dispositivo Bluetooth. • El emparejamiento (la conexión) Bluetooth podría no funcionar según el tipo de dispositivo Bluetooth o el entorno próximo.

Errores de conexión de red

Problema	Solución
El producto no puede conectarse a la aplicación LG ThinQ	<ul style="list-style-type: none">• La conexión puede no ser fluida cuando sufre las perturbaciones de otros dispositivos eléctricos que usan ondas de radio, como hornos microondas y equipos médicos. Instale el producto a 1 m de distancia de otros electrodomésticos.• Apague el router inalámbrico y enciéndalo de nuevo.• Compruebe si la función Wi-Fi del smartphone se encuentra activada. Puede consultar el estado de la conexión Wi-Fi en los ajustes del smartphone.• Compruebe si el producto y el smartphone están conectados a la misma red Wi-Fi.
El producto no se conecta a la red Wi-Fi	<ul style="list-style-type: none">• ¿Ha apagado el router inalámbrico y lo ha encendido de nuevo?<ul style="list-style-type: none">- Apague el producto y, a continuación, enciéndalo de nuevo.• ¿Ha instalado un router inalámbrico nuevo?<ul style="list-style-type: none">- Tendrá que volver a configurar los ajustes de red del producto. (→ Consulte "Conexión con el producto mediante la aplicación LG ThinQ")• ¿Ha cambiado la configuración del router inalámbrico?<ul style="list-style-type: none">- Si la contraseña del router contiene caracteres especiales (como ` ' " + / \ ; : - _ ^ & () < >) o emoticonos, el producto podría no conectarse. Se recomienda establecer una contraseña con una combinación de letras del alfabeto latino y números.- Se recomienda ajustar el tipo de seguridad del router inalámbrico a WPA2.• Desconecte el router y conéctelo después de 10 segundos. A continuación, intente conectarse tras la recuperación de la red.• Cambiar el canal inalámbrico del router puede ayudar a reducir las interferencias inalámbricas (aquí se explica cómo cambiar el canal inalámbrico de los routers más comunes; para obtener la información exacta, consulte el manual de instrucciones de su router).<ol style="list-style-type: none">① Introduzca la dirección IP en su smartphone, PC o MAC, o utilice el CD del asistente de configuración para acceder a la página de configuración del router. Esto solo se puede llevar a cabo cuando el router está conectado a la red mediante Wi-Fi o un cable Ethernet.② Busque la página de configuración inalámbrica y cambie el canal inalámbrico de su red de 2,4 GHz/5 GHz. Si el canal "Automático" está activado, desactívelo y configure un canal específico.<ul style="list-style-type: none">- Si el canal del router es de 2,4 GHz, 6/11 canales- Si el canal del router es de 5 GHz, 48/149 canales③ Guarde la configuración y reinicie el router inalámbrico.<ul style="list-style-type: none">- Retire el cable de alimentación del router, espere 5 segundos y vuelva a conectar el cable de alimentación. Cuando el router esté completamente encendido, intente conectarlo de nuevo.



Errores de la aplicación

Problema	Solución
La aplicación no funciona correctamente	<ul style="list-style-type: none">• ¿Le aparece un error al ejecutar la aplicación?<ul style="list-style-type: none">- Compruebe si el dispositivo está encendido.- Compruebe si la aplicación que desea ejecutar es compatible con el sistema operativo de su smartphone. Puede consultar el sitio web del fabricante de la aplicación para confirmar los sistemas operativos compatibles.- Compruebe si tiene la versión más reciente de la aplicación. Busque la aplicación en Google Play o App Store y compruebe si el botón Actualizar aparece junto a ella. Si no está actualizada a la versión más reciente, pulse el botón Actualizar.• Si el error persiste, intente conectarse con otro smartphone con la aplicación LG ThinQ instalada.

Problemas en la conexión inalámbrica

Problema	Solución
Hay interferencias de radio	<ul style="list-style-type: none">• No instale el producto sobre mobiliario de metal.• La comunicación inalámbrica podría no funcionar correctamente en áreas con señal débil.
La conexión Bluetooth está provocando un fallo de funcionamiento o generando ruidos	<ul style="list-style-type: none">• ¿Escucha ruidos o experimenta fallos de funcionamiento al usar el Bluetooth?<ul style="list-style-type: none">- No permita que ninguna parte de su cuerpo se ponga en contacto con el transceptor del dispositivo Bluetooth o el producto.- No instale el dispositivo Bluetooth en una pared ni en un lugar cerrado.- Elimine los obstáculos que pudiera haber entre el producto y el dispositivo Bluetooth.- Instale el dispositivo Bluetooth cerca del producto.• Si el dispositivo Bluetooth está demasiado lejos del producto, la conexión Bluetooth puede interrumpirse o producirse fallos de funcionamiento.<ul style="list-style-type: none">- Instale el dispositivo Bluetooth a 1 m de distancia de dispositivos que usen la misma frecuencia que el producto, como routers inalámbricos, equipos médicos y hornos microondas.
Dolby Atmos FlexConnect no funciona	<ul style="list-style-type: none">• Los productos LG Sound Suite no admiten canales de DFS (Selección de frecuencia dinámica). Desactive los canales de DFS en su router e intente conectar de nuevo. El método de desactivación de los canales de DFS puede variar según el fabricante del router, por lo que debe consultar el manual de su router.

Desactivación del modo de demostración

Problema	Solución
El mando a distancia no funciona	<ul style="list-style-type: none">• ¿Las funciones no cambian aunque se pulse el botón Fuente  varias veces?• ¿Aparece "DEMO" varias veces en la ventana de la pantalla?<ul style="list-style-type: none">- Es posible que el producto esté en modo de demostración. Para salir del modo de demostración, mantenga pulsado el botón Fuente  de la barra de sonido unos 10 segundos.- Si "DEMO" sigue apareciendo en la ventana de la pantalla, mantenga pulsado el botón Wi-Fi  de la barra de sonido unos 5 segundos.

Apéndice

| Especificaciones

General	
Requisitos de alimentación eléctrica	Refiérase a la etiqueta principal.
Consumo de Energía	Refiérase a la etiqueta principal.
	Apagado en Reposo STB: 4,0 W Reposo: 0,5 W
Dimensiones (An × Al × La)	Aprox 1200,0 mm x 63,0 mm x 143,0 mm (base incluida)
Intervalo de temperatura de funcionamiento	De 5 °C a 40 °C
Intervalo de humedad de funcionamiento	De 5 % a 80 % RH
Suministro eléctrico mediante bus (USB)	5 V  500 mA
Frecuencia de muestreo de audio de entrada digital disponible	32 kHz, 44.1 kHz, 48 kHz, 88.2 kHz, 96 kHz, 176.4 kHz, 192 kHz
Formato de entrada de audio digital disponible	Dolby Digital, Dobby Digital Plus, Dolby TrueHD, Dolby Atmos, PCM

Entrada/salida	
HDMI™ ► TV (eARC / ARC)	19 contactos (terminal de conexión HDMI™ tipo A) × 1

Amplificador (salida RMS)	
Total	500 W RMS
Frontal	40 W RMS × 2 (impedancia: 4 Ω, THD 10 %)
Centro	40 W RMS (impedancia: 4 Ω, THD 10 %)
Envolvente (Lateral)	40 W RMS × 2 (impedancia: 4 Ω, THD 10 %)
Superior (Por encima de la cabeza)	40 W RMS × 2 (impedancia: 4 Ω, THD 10 %)
Central superior (Por encima de la cabeza)	40 W RMS (impedancia: 4 Ω, THD 10 %)
Subwoofer	45 W RMS × 4 (impedancia: 4 Ω, THD 10 %)

SISTEMA

LAN inalámbrica (antena para Internet)

Compatible con redes Wi-Fi 802.11a/b/g/n/ac/ax

- Las funciones reales, la funcionalidad y otras especificaciones del producto pueden variar y están sujetas a cambios sin previo aviso.

| Marcas comerciales registradas y licencias

Todas las marcas comerciales y los nombres comerciales son propiedad de sus respectivos propietarios.



Dolby, Dolby Atmos y el símbolo de la doble D son marcas comerciales registradas de Dolby Laboratories Licensing Corporation. Fabricado bajo licencia de Dolby Laboratories. Incluye obras no publicadas confidenciales. Copyright © 2012–2024 Dolby Laboratories. Todos los derechos reservados.



La marca de la palabra **Bluetooth**® y los logotipos son marcas registradas de **Bluetooth** SIG, Inc. y el uso de esas marcas por parte de LG Electronics se realiza bajo licencia.

Otras marcas comerciales y nombre comerciales son propiedad de sus respectivos propietarios.



Los términos HDMI, HDMI High-Definition Multimedia Interface (Interfaz multimedia de alta definición), HDMI Trade Dress (diseño e imagen comercial HDMI) y los logotipos HDMI son marcas comerciales o marcas registradas de HDMI Licensing Administrator, Inc.

¿Qué debe saber sobre los servicios de red

Toda la información, datos, documentos, correspondencia, descargas, archivos, texto, imágenes, fotos, gráficos, vídeos, webcasts, publicaciones, herramientas, recursos, software, código, programas, applets, widgets, aplicaciones, productos y otro contenido ("Contenido") y servicios y ofertas ("Servicios") puestos a disposición por un tercero se proporcionan bajo la responsabilidad exclusiva de los proveedores de servicios que los generaron.

La retirada, eliminación o suspensión de algunos o todos estos Contenidos y Servicios no están restringidas, y el uso y el acceso a los Contenidos y Servicios proporcionados mediante productos LG Electronics por los proveedores de servicios pueden cambiarse en cualquier momento y sin previo aviso.

Si tiene alguna exigencia o problema en lo que respecta al Contenido y los Servicios, puede consultar el sitio web del proveedor de servicios para consultar la información más actualizada. LG Electronics no se responsabiliza de los servicios relacionados con Contenido y Servicios, y no asume obligación alguna. Las preguntas o requisitos relativos a Contenido y Servicios deben procesarse directamente por los proveedores de Contenido y Servicios correspondientes.

Queda claro que LG Electronics no es responsable de ningún Contenido o Servicios, ni de cambios, eliminaciones o suspensiones de cada Contenido o Servicio, y no certifica ni garantiza el uso o acceso de dicho Contenido o Servicios.

Información del aviso de software de código abierto

Para obtener el código fuente bajo GPL, LGPL, MPL y otras licencias de fuentes abiertas que tengan las obligaciones de revelar un código fuente, que esté contenido en este producto, y para acceder a todos los términos sobre licencia referidos, así como a los avisos sobre copyright y otros documentos relevantes, por favor, visite <https://opensource.lge.com>.

LG Electronics también le proporcionará código abierto en CD-ROM por un importe que cubre los gastos de su distribución (como el soporte, el envío y la manipulación) previa solicitud por correo electrónico a opensource@lge.com.

Esta oferta es válida para cualquier persona en posesión de esta información durante un periodo de tres años después del último envío de este producto.

| Manipulación del producto

Al enviar el producto

Guarde la caja y los materiales de embalaje originales. Si necesita enviar el producto, para la máxima protección, vuelva a embalarlo como lo recibió originalmente de fábrica.

Para mantener las superficies exteriores limpias

- No utilice líquidos volátiles, del tipo de sprays insecticidas, cerca del producto.
- Si limpia aplicando mucha presión, podría dañar la superficie.
- No deje productos de goma o plástico en contacto con el producto durante un periodo prolongado de tiempo.

Limpieza del producto

Para limpiar el producto, utilice un paño suave y seco. Si las superficies están muy sucias, utilice un trapo suave ligeramente humedecido con una solución de detergente suave. No utilice productos fuertes, como alcohol, bencina o disolvente, porque podrían dañar la superficie de la unidad.

