



Serie MAG

Monitor LCD

MAG 275QF E20 (3CAA)

Guía de usuario

Contenido

| | |
|---|----|
| Primeros pasos..... | 3 |
| Contenido del paquete..... | 3 |
| Instalar el pie del monitor | 4 |
| Ajustar el monitor | 5 |
| Información general del monitor..... | 6 |
| Conectar el monitor a su PC..... | 8 |
| OSD Setup (Configuración OSD) | 9 |
| Tecla de navegación | 9 |
| Botón de acceso rápido | 9 |
| OSD Menus (Menús OSD) | 10 |
| G.I..... | 11 |
| Gaming (Juegos)..... | 12 |
| Professional (Profesional) | 15 |
| Image (Imagen)..... | 16 |
| Input Source (Fuente de entrada)..... | 16 |
| PIP/PBP..... | 17 |
| Navi Key (Tecla de navegación)..... | 18 |
| Settings (Configuración)..... | 18 |
| Especificaciones..... | 20 |
| Modos de visualización preconfigurados..... | 22 |
| Solucionar problemas..... | 26 |
| Instrucciones de seguridad..... | 27 |
| Certificación de TÜV Rheinland..... | 29 |
| Avisos sobre normativas | 30 |

Cambio

V1.0, 2025/09

Primeros pasos

Este capítulo contiene información acerca de los procedimientos de instalación de hardware. Extreme la precaución al sostener los dispositivos durante su conexión y utilice una correa de muñeca conectada a tierra para evitar la electricidad estática.

Contenido del paquete

| | |
|---------------|-----------------------|
| Supervisor | MAG 275QF E20 |
| Documentación | Guía de inicio rápido |
| Accesorios | Base |
| | Base del pedestal |
| | Cable de alimentación |
| Cable | Cable DisplayPort |



Importante

- Póngase en contacto con su lugar de compra o con el distribuidor local si alguno de los elementos está dañado o le falta.
- El contenido del paquete puede variar según el país y modelo.
- El cable de alimentación incluido es exclusivamente para este monitor y no debe utilizarse con otros productos.

Instalar el pie del monitor

1. Deje el monitor en su embalaje de protección. Alinee y empuje suavemente el soporte del pedestal hacia la ranura del monitor hasta que encaje en su lugar.
2. Alinee y empuje suavemente el organizador de cables hacia el pedestal hasta que quede perfectamente encajado en su posición.
3. Alinee y empuje suavemente la base hacia el pedestal hasta que encaje en su lugar.
4. Asegúrese de que el ensamblaje del soporte esté instalado correctamente antes de colocar el monitor en posición vertical.

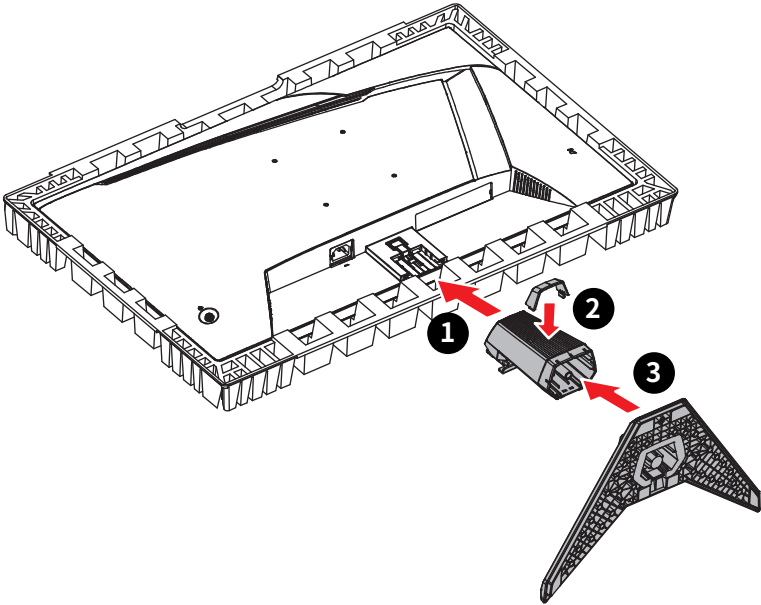

Importante

- Coloque el monitor en una superficie blanda y protegida para evitar arañar el panel de la pantalla.
- No utilice ningún objeto afilado en el panel.
- ¡Este producto **NO** se proporciona con una película protectora que el usuario deba quitar! ¡Cualquier daño mecánico que sufra el producto, incluida la eliminación de la película de polarización, puede afectar la garantía!

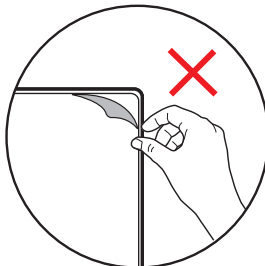

Ajustar el monitor

Este monitor está diseñado para maximizar su comodidad de visualización con sus capacidades de ajuste.





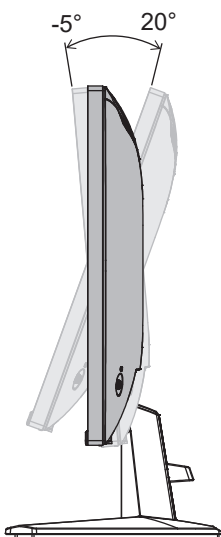

Evite tocar el panel de la pantalla cuando ajuste el monitor.

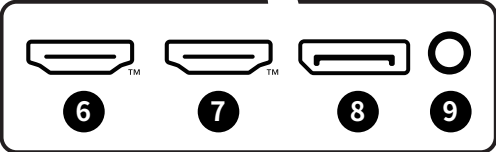
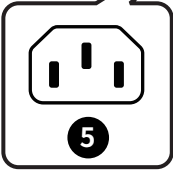
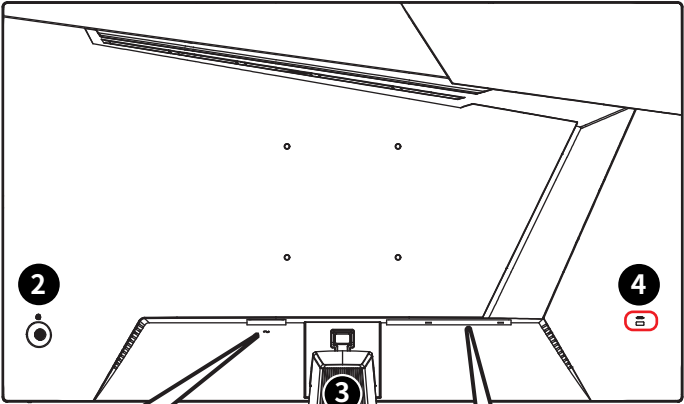
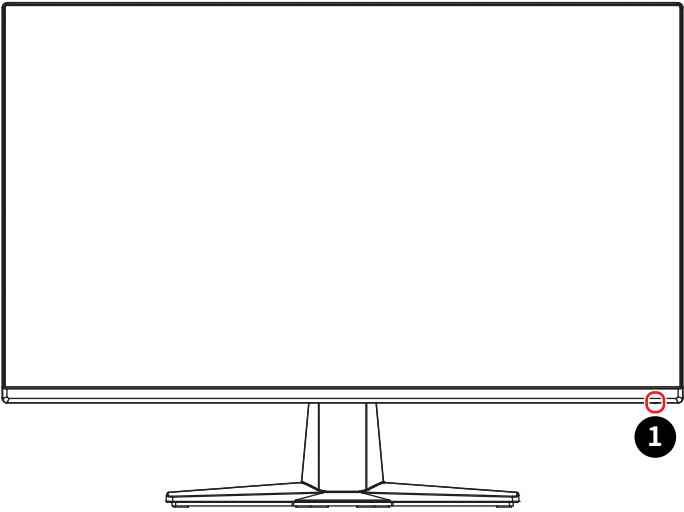

Información general del monitor



| | |
|-----------------|---|
| <p>1</p> | <p>LED de alimentación</p> <p>Se ilumina en blanco después de encender el monitor. Si no hay entrada de señal, el color del LED cambiará a naranja. Se ilumina en naranja cuando el monitor está en modo de espera.</p> |
| <p>2</p> | <p>Botón de encendido y Tecla de navegación</p> |
| <p>3</p> | <p>Organizador de cables</p> |
| <p>4</p> | <p>Bloqueo Kensington</p> |
| <p>5</p> | <p>Conector de alimentación</p> |
| <p>6</p> | <p>Conector HDMI™  <small>HIGH-DEFINITION MULTIMEDIA INTERFACE</small></p> <p>Admite HDMI™ CEC, 2560x1440 a 144 Hz como se especifica en HDMI™ 2.0b.</p> <p> Importante</p> <p><i>Para garantizar un rendimiento y una compatibilidad óptimos, utilice únicamente cables HDMI™ certificados con el logotipo oficial HDMI™ cuando conecte este monitor. Si desea obtener más información, visite https://www.hdmi.org/resource/cables.</i></p> |
| <p>7</p> | <p>Conector HDMI™  <small>HIGH-DEFINITION MULTIMEDIA INTERFACE</small></p> <p>Admite 2560x1440 a 144Hz como se especifica en HDMI™ 2.0b.</p> <p> Importante</p> <p><i>Para garantizar un rendimiento y una compatibilidad óptimos, utilice únicamente cables HDMI™ certificados con el logotipo oficial HDMI™ cuando conecte este monitor. Si desea obtener más información, visite https://www.hdmi.org/resource/cables.</i></p> |
| <p>8</p> | <p>DisplayPort</p> <p>Admite 2560x1440 a 200 Hz como se especifica en DisplayPort 1.4a (HBR3).</p> |
| <p>9</p> | <p>Toma de auriculares</p> |

Conectar el monitor a su PC

1. Apague el equipo.
2. Conecte el cable de vídeo desde el monitor al equipo.
3. Enchufe el cable de alimentación al conector de alimentación del monitor. (Figura A)
4. Enchufe el cable de alimentación a la toma de corriente. (Figura B)
5. Encienda el monitor. (Figura C)
6. Encienda el equipo y, a continuación, el monitor detectará automáticamente la fuente de señal.

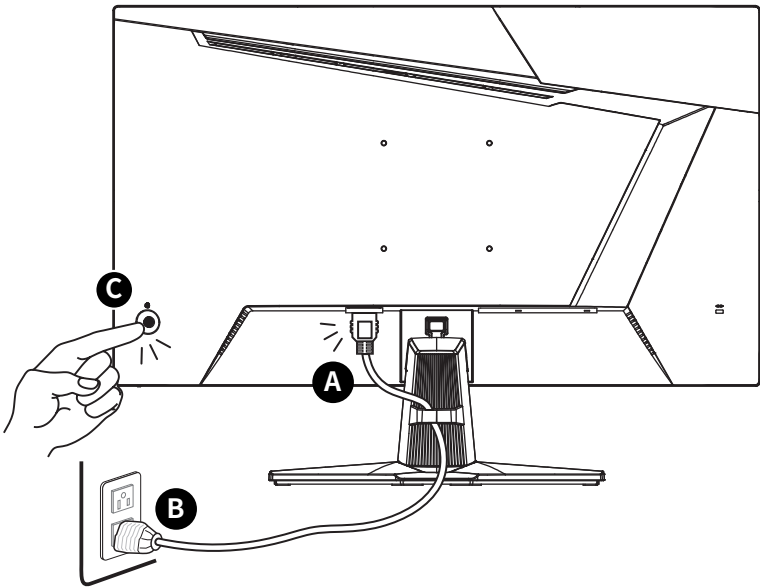

OSD Setup (Configuración OSD)

En este capítulo se proporciona información fundamental sobre la configuración del menú OSD.



Toda la información que contiene este manual se encuentra sujeta a cambios sin aviso previo.

Tecla de navegación

El monitor cuenta con una Navi Key (Tecla de navegación), un control de cinco direcciones que le ayuda a navegar por el menú de visualización en pantalla (OSD).

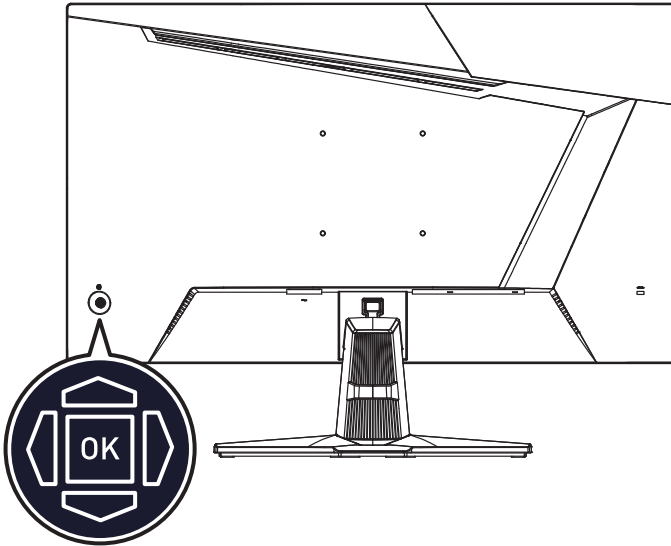

Arriba/Abajo/Izquierda/Derecha:

- seleccionar elementos y menús de función
- ajustar los valores de función
- entrar y salir de los menús de funciones

Presionar (ACEPTAR):

- iniciar los menús en pantalla (OSD)
- entrar en los submenús
- confirmar una selección o ajuste

Botón de acceso rápido

- Los usuarios pueden entrar en los menús de funciones predefinidas moviendo la Navi Key (Tecla de navegación) hacia up (arriba), down (abajo), left (izquierda) o right (derecha) cuando el menú OSD está inactivo.
- Los usuarios pueden Customize (Personalizar) sus propias teclas de acceso rápido para entrar en diferentes menús de funciones.

OSD Menus (Menús OSD)

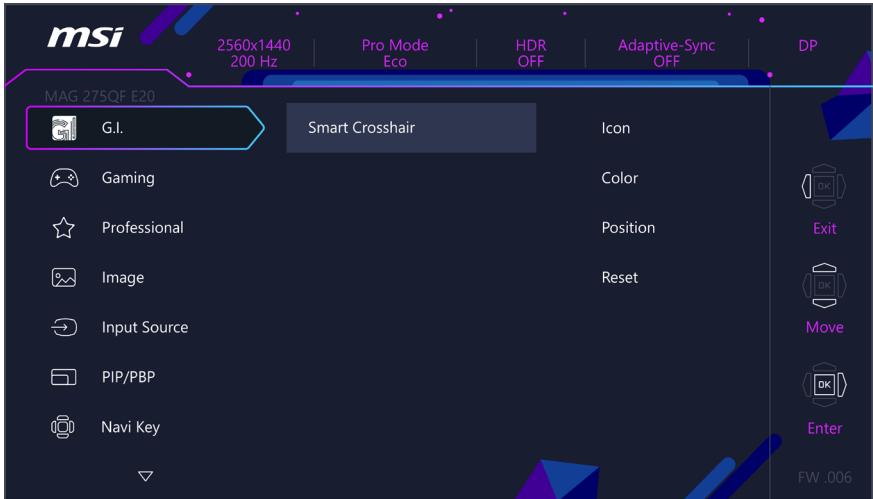

Importante

Las siguientes configuraciones aparecerán atenuadas cuando se reciban señales HDR:

- Night Vision (Visión nocturna)
- MPRT
- Low Blue Light (Luz azul baja)
- HDCR
- Brightness (Brillo)
- Contrast (Contraste)
- Color Temperature (Temperatura de color)
- PIP/PBP
- AI Vision (Visión de IA)
- sRGB

G.I.

| Menú de primer nivel | Menú de segundo nivel | | Descripción |
|---------------------------------------|-----------------------|---|--|
| Smart Crosshair (Mira inteligente) | Icon (Icono) | None (Ninguno) | <ul style="list-style-type: none"> • A través del algoritmo de IA, esta función mejora la visibilidad del punto de mira en el juego. • Los usuarios pueden seleccionar el color y la posición del punto de mira. |
| | |  | |
| | Color | White (Blanco) | |
| | | Red (Rojo) | |
| | | Auto (Automático) | |
| | Position (Posición) | | |
| Reset (Restablecer) | | | |

Gaming (Juegos)

| Menú de primer nivel | Menú de segundo y tercer nivel | Descripción | | | | | | | | | | | | |
|-------------------------------------|--------------------------------|---|----------------------|----------------------|-----------------------|-------------------------|----------|-----------------|--------------------------|--------------------------|-----------|----------------|--------------------------|-----------------------|
| Game Mode (Modo Juego) | User (Usuario) | <ul style="list-style-type: none"> Utilice los botones Arriba o Abajo para seleccionar los efectos del Mode y obtener una vista previa de los mismos. Presione el botón Aceptar para confirmar y aplicar el tipo de modo. | | | | | | | | | | | | |
| | FPS | | | | | | | | | | | | | |
| | Racing (Carreras) | | | | | | | | | | | | | |
| | RTS | | | | | | | | | | | | | |
| | RPG | | | | | | | | | | | | | |
| Night Vision (Visión nocturna) | OFF (DESACTIVAR) | <ul style="list-style-type: none"> Esta función optimiza el brillo de fondo y es recomendable para juegos de disparo en primera persona (FPS). | | | | | | | | | | | | |
| | Normal | | | | | | | | | | | | | |
| | Strong (Intenso) | | | | | | | | | | | | | |
| | Strongest (El más intenso) | | | | | | | | | | | | | |
| | A.I. | | | | | | | | | | | | | |
| AI Vision (Visión de IA) | OFF (DESACTIVAR) | <ul style="list-style-type: none"> La opción AI Vision (Visión de IA) mejora la calidad de imagen optimizando el contraste de las imágenes y el brillo de fondo. La activación de AI Vision (Visión de IA) afectará a: <table border="1"> <thead> <tr> <th>Función afectada</th> <th>Estado de la función</th> </tr> </thead> <tbody> <tr> <td>» Visión nocturna</td> <td rowspan="3">No se puede seleccionar</td> </tr> <tr> <td>» Brillo</td> </tr> <tr> <td>» HDCR</td> </tr> <tr> <td>» MPRT</td> <td>Establecer en DESACTIVAR</td> </tr> </tbody> </table> | Función afectada | Estado de la función | » Visión nocturna | No se puede seleccionar | » Brillo | » HDCR | » MPRT | Establecer en DESACTIVAR | | | | |
| | Función afectada | | Estado de la función | | | | | | | | | | | |
| » Visión nocturna | No se puede seleccionar | | | | | | | | | | | | | |
| » Brillo | | | | | | | | | | | | | | |
| » HDCR | | | | | | | | | | | | | | |
| » MPRT | Establecer en DESACTIVAR | | | | | | | | | | | | | |
| ON (ACTIVAR) | | | | | | | | | | | | | | |
| Response Time (Tiempo de respuesta) | Normal | <ul style="list-style-type: none"> Al establecer la opción La más rápida, se acortará el tiempo de respuesta y ayudará a mejorar las imágenes borrosas al reproducir juegos rápidos. | | | | | | | | | | | | |
| | Fast (Rápida) | | | | | | | | | | | | | |
| | Fastest (La más rápida) | | | | | | | | | | | | | |
| MPRT | OFF (DESACTIVAR) | <ul style="list-style-type: none"> MPRT está disponible cuando la frecuencia de actualización es superior a 85Hz. La activación de MPRT afectará a lo siguiente: <table border="1"> <thead> <tr> <th>Función afectada</th> <th>Estado de la función</th> </tr> </thead> <tbody> <tr> <td>» Tiempo de respuesta</td> <td rowspan="2">No se puede seleccionar</td> </tr> <tr> <td>» Brillo</td> </tr> <tr> <td>» Adaptive-Sync</td> <td rowspan="3">Establecer en DESACTIVAR</td> </tr> <tr> <td>» HDCR</td> </tr> <tr> <td>» PIP/PBP</td> </tr> <tr> <td>» Visión de IA</td> <td rowspan="2">Establecer en Automático</td> </tr> <tr> <td>» Tamaño pantalla 1:1</td> </tr> </tbody> </table> | Función afectada | Estado de la función | » Tiempo de respuesta | No se puede seleccionar | » Brillo | » Adaptive-Sync | Establecer en DESACTIVAR | » HDCR | » PIP/PBP | » Visión de IA | Establecer en Automático | » Tamaño pantalla 1:1 |
| | Función afectada | | Estado de la función | | | | | | | | | | | |
| » Tiempo de respuesta | No se puede seleccionar | | | | | | | | | | | | | |
| » Brillo | | | | | | | | | | | | | | |
| » Adaptive-Sync | Establecer en DESACTIVAR | | | | | | | | | | | | | |
| » HDCR | | | | | | | | | | | | | | |
| » PIP/PBP | | | | | | | | | | | | | | |
| » Visión de IA | Establecer en Automático | | | | | | | | | | | | | |
| » Tamaño pantalla 1:1 | | | | | | | | | | | | | | |
| ON (ACTIVAR) | | | | | | | | | | | | | | |

| Menú de primer nivel | Menú de segundo y tercer nivel | | Descripción |
|------------------------------------|--------------------------------|----------------------------------|---|
| Refresh Rate (Frec. actualización) | Location (Ubicación) | Left Top (Superior izquierda) | <ul style="list-style-type: none"> • La ubicación se puede ajustar en el menú OSD. Presione el botón Aceptar para confirmar y aplicar la ubicación de la tasa de actualización. • Este monitor sigue la Frec. actualización de la pantalla predefinida del sistema operativo y funciona con ella. |
| | | Right Top (Superior derecha) | |
| | | Left Bottom (Inferior izquierda) | |
| | | Right Bottom (Inferior derecha) | |
| | | Customize (Personalizar) | |
| | OFF (DESACTIVAR) | | |
| | ON (ACTIVAR) | | |
| Alarm Clock (Despertador) | Location (Ubicación) | Left Top (Superior izquierda) | <ul style="list-style-type: none"> • Después de establecer el tiempo, presione el botón Aceptar para activar el temporizador. • Los usuarios tienen que restaurar manualmente el reloj despertador preestablecido después de cualquier pérdida de energía de CA y reconexión. |
| | | Right Top (Superior derecha) | |
| | | Left Bottom (Inferior izquierda) | |
| | | Right Bottom (Inferior derecha) | |
| | | Customize (Personalizar) | |
| | OFF (DESACTIVAR) | | |
| | 15:00 | 00:01 ~ 99:59 | |
| | 30:00 | | |
| | 45:00 | | |
| | 60:00 | | |

| Menú de primer nivel | Menú de segundo y tercer nivel | Descripción | | | | | | |
|---|--------------------------------|--|----------------------|----------------------|-----------|--------------------------|-----------------------|--------------------------|
| Adaptive-Sync | OFF (DESACTIVAR) | <ul style="list-style-type: none"> • La opción Sincronización adaptativa evita que la pantalla se rasgue. • Cuando la opción Adaptive-Sync (Sincronización adaptativa) está establecida en ACTIVADO, es obligatorio habilitar HDMI™ VRR. • La activación de Adaptive-Sync afectará a: <table border="1"> <thead> <tr> <th>Función afectada</th> <th>Estado de la función</th> </tr> </thead> <tbody> <tr> <td>» PIP/PBP</td> <td>Establecer en DESACTIVAR</td> </tr> <tr> <td>» Tamaño pantalla 1:1</td> <td>Establecer en Automático</td> </tr> </tbody> </table> | Función afectada | Estado de la función | » PIP/PBP | Establecer en DESACTIVAR | » Tamaño pantalla 1:1 | Establecer en Automático |
| | Función afectada | | Estado de la función | | | | | |
| » PIP/PBP | Establecer en DESACTIVAR | | | | | | | |
| » Tamaño pantalla 1:1 | Establecer en Automático | | | | | | | |
| ON (ACTIVAR) | | | | | | | | |
| HDMI™ Console Mode (Modo Consola HDMI™) | OFF (DESACTIVAR) | <ul style="list-style-type: none"> • El modo Consola ofrece mayor compatibilidad con más dispositivos de consola. • La resolución de vídeo 2160P se activará cuando se habilite el modo Consola HDMI™. • La activación de Modo Consola HDMI™ afectará a: <table border="1"> <thead> <tr> <th>Función afectada</th> <th>Estado de la función</th> </tr> </thead> <tbody> <tr> <td>» PIP/PBP</td> <td>No se puede seleccionar</td> </tr> </tbody> </table> | Función afectada | Estado de la función | » PIP/PBP | No se puede seleccionar | | |
| | Función afectada | | Estado de la función | | | | | |
| » PIP/PBP | No se puede seleccionar | | | | | | | |
| ON (ACTIVAR) | | | | | | | | |

Professional (Profesional)

| Menú de primer nivel | Menú de segundo nivel | Descripción | | | | | | | | | | | | |
|--------------------------------------|----------------------------|--|-------------------------|----------------------|------------------------|-------------------------|-----------------|--------------------------|--------------------------|--------|-----------|----------------|--------------------------|-----------------------|
| Pro Mode (Modo Profesional) | Eco | <ul style="list-style-type: none"> Utilice los botones Arriba o Abajo para seleccionar los efectos del Modo y obtener una vista previa de los mismos. Presione el botón Aceptar para confirmar y aplicar el tipo de modo. La activación de sRGB afectará a: <table border="1" data-bbox="519 405 912 504"> <thead> <tr> <th>Función afectada</th> <th>Estado de la función</th> </tr> </thead> <tbody> <tr> <td>» Temperatura de color</td> <td rowspan="2">No se puede seleccionar</td> </tr> <tr> <td>» Luz azul baja</td> </tr> </tbody> </table> | Función afectada | Estado de la función | » Temperatura de color | No se puede seleccionar | » Luz azul baja | | | | | | | |
| | Función afectada | | Estado de la función | | | | | | | | | | | |
| | » Temperatura de color | | No se puede seleccionar | | | | | | | | | | | |
| | » Luz azul baja | | | | | | | | | | | | | |
| | User (Usuario) | | | | | | | | | | | | | |
| | Anti-Blue (Luz anti azul) | | | | | | | | | | | | | |
| Movie (Película) | | | | | | | | | | | | | | |
| Office (Oficina) | | | | | | | | | | | | | | |
| sRGB | | | | | | | | | | | | | | |
| Low Blue Light (Luz azul baja) | OFF (DESACTIVAR) | <ul style="list-style-type: none"> La opción Low Blue Light (Luz azul baja) protege sus ojos contra la luz azul. Cuando está habilitada, la opción Low Blue Light (Luz azul baja) ajusta la Color Temperature (Temperatura de color) de la pantalla a un brillo más amarillo. Cuando la opción Modo profesional está establecida en Anti azul, es obligatoria habilitar la opción Luz azul baja. | | | | | | | | | | | | |
| | ON (ACTIVAR) | | | | | | | | | | | | | |
| HDCR | OFF (DESACTIVAR) | <ul style="list-style-type: none"> La opción HDCR mejora la calidad de imagen aumentando el contraste de las imágenes. La activación de HDCR afectará a: <table border="1" data-bbox="519 799 932 898"> <thead> <tr> <th>Función afectada</th> <th>Estado de la función</th> </tr> </thead> <tbody> <tr> <td>» Brillo</td> <td>No se puede seleccionar</td> </tr> <tr> <td>» MPRT</td> <td>Establecer en DESACTIVAR</td> </tr> </tbody> </table> | Función afectada | Estado de la función | » Brillo | No se puede seleccionar | » MPRT | Establecer en DESACTIVAR | | | | | | |
| | Función afectada | | Estado de la función | | | | | | | | | | | |
| » Brillo | No se puede seleccionar | | | | | | | | | | | | | |
| » MPRT | Establecer en DESACTIVAR | | | | | | | | | | | | | |
| ON (ACTIVAR) | | | | | | | | | | | | | | |
| MPRT | OFF (DESACTIVAR) | <ul style="list-style-type: none"> MPRT está disponible cuando la frecuencia de actualización es superior a 85Hz. La activación de MPRT afectará a lo siguiente: <table border="1" data-bbox="519 1002 912 1273"> <thead> <tr> <th>Función afectada</th> <th>Estado de la función</th> </tr> </thead> <tbody> <tr> <td>» Tiempo de respuesta</td> <td rowspan="2">No se puede seleccionar</td> </tr> <tr> <td>» Brillo</td> </tr> <tr> <td>» Adaptive-Sync</td> <td rowspan="3">Establecer en DESACTIVAR</td> </tr> <tr> <td>» HDCR</td> </tr> <tr> <td>» PIP/PBP</td> </tr> <tr> <td>» Visión de IA</td> <td rowspan="2">Establecer en Automático</td> </tr> <tr> <td>» Tamaño pantalla 1:1</td> </tr> </tbody> </table> | Función afectada | Estado de la función | » Tiempo de respuesta | No se puede seleccionar | » Brillo | » Adaptive-Sync | Establecer en DESACTIVAR | » HDCR | » PIP/PBP | » Visión de IA | Establecer en Automático | » Tamaño pantalla 1:1 |
| | Función afectada | | Estado de la función | | | | | | | | | | | |
| » Tiempo de respuesta | No se puede seleccionar | | | | | | | | | | | | | |
| » Brillo | | | | | | | | | | | | | | |
| » Adaptive-Sync | Establecer en DESACTIVAR | | | | | | | | | | | | | |
| » HDCR | | | | | | | | | | | | | | |
| » PIP/PBP | | | | | | | | | | | | | | |
| » Visión de IA | Establecer en Automático | | | | | | | | | | | | | |
| » Tamaño pantalla 1:1 | | | | | | | | | | | | | | |
| ON (ACTIVAR) | | | | | | | | | | | | | | |
| Image Enhancement (Mejora de imagen) | OFF (DESACTIVAR) | <ul style="list-style-type: none"> La opción Mejora de imagen mejor a los bordes del almacén para mejorar su acutancia. | | | | | | | | | | | | |
| | Weak (Débil) | | | | | | | | | | | | | |
| | Medium (Medio) | | | | | | | | | | | | | |
| | Strong (Intenso) | | | | | | | | | | | | | |
| | Strongest (El más intenso) | | | | | | | | | | | | | |

Image (Imagen)

| Menú de primer nivel | Menú de segundo y tercer nivel | Descripción | | | | |
|--|---------------------------------|--|--------------------------|----------------------|-----------|--------------------------|
| Brightness (Brillo) | 0-100 | <ul style="list-style-type: none"> Ajuste el Brightness (Brillo) adecuadamente de acuerdo con la iluminación ambiente. | | | | |
| Contrast (Contraste) | 0-100 | <ul style="list-style-type: none"> Ajuste el Contrast (Contraste) adecuadamente para relajar sus ojos. | | | | |
| Sharpness (Nitidez) | 0-5 | <ul style="list-style-type: none"> La nitidez mejora la claridad y los detalles de las imágenes. | | | | |
| Color Temperature (Temperatura de color) | Cool (Fría) | <ul style="list-style-type: none"> Utilice los botones Arriba o Abajo para seleccionar los efectos del Modo y obtener una vista previa de los mismos. Presione el botón Aceptar para confirmar y aplicar el tipo de modo. Los usuarios pueden ajustar la opción Color Temperature (Temperatura de color) en el Mode Personalización. | | | | |
| | Normal | | | | | |
| | Warm (Cálido) | | | | | |
| | Customization (Personalización) | | | | | |
| | R (0-100) | | | | | |
| | G (0-100) | | | | | |
| | B (0-100) | | | | | |
| Screen Size (Tamaño pantalla) | Auto (Automático) | <ul style="list-style-type: none"> Los usuarios pueden ajustar la opción Screen Size (Tamaño de la pantalla) en cualquier modo, en cualquier resolución y en cualquier tasa actualización de la pantalla. La activación de Screen Size (Tamaño pantalla) 1:1 afectará a: <table border="1" data-bbox="583 772 934 858"> <thead> <tr> <th>Función afectada</th> <th>Estado de la función</th> </tr> </thead> <tbody> <tr> <td>» PIP/PBP</td> <td>Establecer en DESACTIVAR</td> </tr> </tbody> </table> | Función afectada | Estado de la función | » PIP/PBP | Establecer en DESACTIVAR |
| | Función afectada | | Estado de la función | | | |
| | » PIP/PBP | | Establecer en DESACTIVAR | | | |
| | 4:3 | | | | | |
| 16:9 | | | | | | |
| 1:1 | | | | | | |



Importante

El tamaño de pantalla 1:1 se refiere a la visualización del contenido en su resolución original. Esta opción está deshabilitada cuando el monitor está establecido en su resolución nativa.

Input Source (Fuente de entrada)

| Menú de primer nivel | Menú de segundo nivel | Descripción |
|------------------------------------|-----------------------|--|
| HDMI™ 1 | | <ul style="list-style-type: none"> Los usuarios pueden ajustar la opción Input Source (Fuente de entrada) en cualquier Mode. |
| HDMI™ 2 | | |
| DP | | |
| Auto Scan (Exploración automática) | OFF (DESACTIVAR) | <ul style="list-style-type: none"> Los usuarios pueden utilizar la Navi Key (Tecla de navegación) para seleccionar la Input Source (Fuente de entrada) en el siguiente estado: <ul style="list-style-type: none"> Mientras la opción "Exploración automática" está establecida en "DESACTIVADO" y el monitor en Modo de ahorro de energía; Mientras se muestra el cuadro de mensaje "Sin señal" en el monitor. |
| | ON (ACTIVAR) | |

PIP/PBP

| Menú de primer nivel | Menú de segundo y tercer nivel | | Descripción | | | | | | | | | | |
|---|--|----------------------------------|---|------------------|----------------------|-----------------------|-------------------------|-----------------|--------------------------|--------|--|----------------------|-------------|
| OFF (DESACTIVAR) | | | <ul style="list-style-type: none"> • La opción PIP (Picture in Picture, es decir, Imagen en imagen) permite a los usuarios mostrar simultáneamente varias fuentes de vídeo en una pantalla. Se muestra un programa a pantalla completa al mismo tiempo que otro u otros programas se muestran en ventanas insertadas. • PBP (Picture by Picture, es decir, Imagen por imagen) es una función similar que muestra dos fuentes de entrada en paralelo en la pantalla. • La opción Cambiar de visualización permite a los usuarios cambiar entre las fuentes de entrada principal y secundaria. • Si solo hay una entrada de señal, las opciones Cambio de pantalla y Cambio de audio se atenuarán. • La activación de PIP/PBP afectará a: <table border="1" data-bbox="593 687 944 940"> <thead> <tr> <th>Función afectada</th> <th>Estado de la función</th> </tr> </thead> <tbody> <tr> <td>» Tiempo de respuesta</td> <td>No se puede seleccionar</td> </tr> <tr> <td>» Adaptive-Sync</td> <td>Establecer en DESACTIVAR</td> </tr> <tr> <td>» MPRT</td> <td rowspan="3">Establecer en DESACTIVAR y no se puede seleccionar</td> </tr> <tr> <td>» Modo Consola HDMI™</td> </tr> <tr> <td>» HDMI™ CEC</td> </tr> </tbody> </table> | Función afectada | Estado de la función | » Tiempo de respuesta | No se puede seleccionar | » Adaptive-Sync | Establecer en DESACTIVAR | » MPRT | Establecer en DESACTIVAR y no se puede seleccionar | » Modo Consola HDMI™ | » HDMI™ CEC |
| Función afectada | Estado de la función | | | | | | | | | | | | |
| » Tiempo de respuesta | No se puede seleccionar | | | | | | | | | | | | |
| » Adaptive-Sync | Establecer en DESACTIVAR | | | | | | | | | | | | |
| » MPRT | Establecer en DESACTIVAR y no se puede seleccionar | | | | | | | | | | | | |
| » Modo Consola HDMI™ | | | | | | | | | | | | | |
| » HDMI™ CEC | | | | | | | | | | | | | |
| PIP | Source (Fuente) | HDMI™ 1 | | | | | | | | | | | |
| | | HDMI™ 2 | | | | | | | | | | | |
| | | DP | | | | | | | | | | | |
| | PIP Size (Tamaño PIP) | Small (Pequeño) | | | | | | | | | | | |
| | | Medium (Medio) | | | | | | | | | | | |
| | | Large (Grande) | | | | | | | | | | | |
| | Location (Ubicación) | Left Top (Superior izquierda) | | | | | | | | | | | |
| | | Right Top (Superior derecha) | | | | | | | | | | | |
| | | Left Bottom (Inferior izquierda) | | | | | | | | | | | |
| | | Right Bottom (Inferior derecha) | | | | | | | | | | | |
| Display Switch (Cambiar de visualización) | | | | | | | | | | | | | |
| Audio Switch (Cambiar de audio) | | | | | | | | | | | | | |
| PBP | Customize (Personalizar) | | | | | | | | | | | | |
| | Source 1 (Fuente 1) | HDMI™ 1 | | | | | | | | | | | |
| | | HDMI™ 2 | | | | | | | | | | | |
| | | DP | | | | | | | | | | | |
| | Source 2 (Fuente 2) | HDMI™ 1 | | | | | | | | | | | |
| | | HDMI™ 2 | | | | | | | | | | | |
| | | DP | | | | | | | | | | | |
| | Display Switch (Cambiar de visualización) | | | | | | | | | | | | |
| | Audio Switch (Cambiar de audio) | | | | | | | | | | | | |

Navi Key (Tecla de navegación)

| Menú de primer nivel | Menú de segundo nivel | Descripción |
|--|--|--|
| Up (Arriba) Down (Abajo) Left (Izquierda) Right (Derecha) | OFF (DESACTIVAR) | <ul style="list-style-type: none"> Todos los elementos de la Navi Key (Tecla de navegación) se pueden ajustar mediante el menú OSD. |
| | Brightness (Brillo) | |
| | Game Mode (Modo Juego) | |
| | Smart Crosshair (Mira inteligente) | |
| | Alarm Clock (Despertador) | |
| | Input Source (Fuente de entrada) | |
| | PIP/PBP Mode (Modo PIP/PBP) | |
| | Refresh Rate (Frec. actualización) | |
| | Info. On Screen (Info. en la pantalla) | |
| | Night Vision (Visión nocturna) | |

Settings (Configuración)

| Menú de primer nivel | Menú de segundo nivel | Descripción |
|----------------------|----------------------------------|--|
| Language (Idioma) | 繁體中文 | <ul style="list-style-type: none"> Los usuarios tienen que presionar el botón Aceptar para confirmar y aplicar el parámetro Idioma. Idioma es un parámetro independiente. El propio parámetro de idioma de los usuarios anulará el valor predeterminado de fábrica. Cuando los usuarios establecen la opción Restablecer en Sí, la opción Idioma no se cambiará. |
| | English | |
| | Français | |
| | Deutsch | |
| | Italiano | |
| | Español | |
| | 한국어 | |
| | 日本語 | |
| | Русский | |
| | Português | |
| | 简体中文 | |
| | Bahasa Indonesia | |
| | Türkçe | |
| | (Próximamente habrá más idiomas) | |

| Menú de primer nivel | Menú de segundo nivel | Descripción |
|--|-----------------------|--|
| Transparency (Transparencia) | 0~5 | <ul style="list-style-type: none"> Los usuarios pueden ajustar la opción Transparencia en cualquier modo. |
| OSD Time out | 5~30 s | <ul style="list-style-type: none"> Los usuarios pueden ajustar la opción OSD Time out en cualquier modo. |
| Power Button (Botón de encendido) | OFF (DESACTIVAR) | <ul style="list-style-type: none"> Cuando se establece en DESACTIVAR, los usuarios pueden presionar el Power Button (Botón de encendido) para cerrar el monitor. |
| | Standby (En espera) | <ul style="list-style-type: none"> Cuando se establece en Espera, los usuarios pueden presionar el Power Button (Botón de encendido) para apagar el panel y la luz de fondo. |
| Info. On Screen (Info. en la pantalla) | OFF (DESACTIVAR) | <ul style="list-style-type: none"> La información del estado del monitor se mostrará a la derecha de la pantalla. |
| | ON (ACTIVAR) | |
| HDMI™ CEC | OFF (DESACTIVAR) | <ul style="list-style-type: none"> HDMI™ CEC (Consumer Electronics Control) es compatible con Console (Consola)s Sony PlayStation®, Nintendo® Switch™, Xbox Series X S y varios dispositivos audiovisuales compatibles con CEC. Si HDMI™ CEC se establece en ACTIVADO: <ul style="list-style-type: none"> El monitor se encenderá automáticamente cuando lo haga el dispositivo CEC. El dispositivo CEC entrará en Modo de ahorro de energía cuando el monitor se apague. Cuando se conecte una consola Sony PlayStation®, Nintendo® Switch™ o Xbox Series X S, el Modo Juegos y Profesional se establecerá automáticamente en modos predeterminados y se podrá ajustar a los modos preferidos de los usuarios más adelante. |
| | ON (ACTIVAR) | |
| Reset (Restablecer) | YES (Sí) | <ul style="list-style-type: none"> Los usuarios pueden restablecer y restaurar los valores predeterminados del menú OSD originales en cualquier Modo. |
| | NO | |

Especificaciones*

| | |
|--------------------------------------|---|
| Supervisar | MAG 275QF E20 |
| Tamaño | 27 pulgadas |
| Curvatura | Plano |
| Tipo de panel | IPS |
| Resolución | 2560x1440 (WQHD) |
| Relación de aspecto | 16:9 |
| Brillo | SDR típico: 300 nits |
| Relación de contraste | 1200:1 |
| Refresh Rate (máxima) | 200Hz |
| Tiempo de respuesta | <ul style="list-style-type: none"> • GTG: 0,5 ms (MÍN.) • MPRT: 1 ms |
| E/S | <ul style="list-style-type: none"> • 2 x Conector HDMI™ • 1 x DisplayPort • 1 x Conector para auriculares |
| Ángulos de visión | 178° (H) , 178° (V) |
| DCI-P3** / sRGB | 90 %/115 % |
| Tratamiento de la superficie | Antideslumbramiento |
| Colores de visualización | 1070 millones, 10 bits (8 bits + FRC) |
| Opciones de alimentación del monitor | 100~240 VCA, 50/60 Hz, 1,5 A |
| Consumo de energía (típico) | Encendido < 48 W Espera < 0,5 W Apagado < 0,3 W |
| Ajuste (inclinación) | -5° ~ 20° |
| Bloqueo Kensington | Sí |
| Soporte VESA | <ul style="list-style-type: none"> • Tipo de placa: 100 x 100 mm • Tipo de tornillo: M4 x 10 mm • Diámetro de rosca: 4 mm • Paso de rosca: 0,7 mm • Longitud de rosca: 10 mm |
| Dimensiones (A x L x F) | 611,3 x 454,34 x 220,09 mm |

| | | |
|----------------------------------|--------------|--|
| Supervisar | | MAG 275QF E20 |
| Peso | Neto | 3,95 kg |
| | Bruto | 6,24 kg |
| Entorno operativo | | <ul style="list-style-type: none"> • Temperatura: 0 °C a 40 °C • Humedad: 20 % a 90 %, sin condensación • Altitud: 0 ~ 5000 m |
| Entorno de almacenamiento | | <ul style="list-style-type: none"> • Temperatura: -20 °C a 60 °C • Humedad: 10 % a 90 %, sin condensación |

* Algunas especificaciones técnicas del dispositivo pueden estar sujetas a cambios por parte del fabricante. Verifique las especificaciones con el vendedor o el representante del fabricante.

** Se basa en las normas de prueba CIE1976.

Modos de visualización preconfigurados

Importante

- Toda la información que contiene este manual se encuentra sujeta a cambios sin aviso previo.
- HDMI™ VRR (Variable Refresh Rate, es decir, Frec. actualización variable) se sincroniza con Adaptive-Sync (ACTIVAR/DESACTIVAR). Para el estado ON (ACTIVAR)/OFF (DESACTIVAR) VRR, compruebe Adaptive-Sync.
- La resolución de vídeo 2160P se activará cuando se habilite el modo Consola HDMI™.

Modo Estándar (modo Consola HDMI™ DESACTIVADO)

| Estándar | Resolución | | HDMI™ | DP |
|--------------------------------------|------------|--------|-------|----|
| VGA | 640x480 | @60Hz | V | V |
| | | @67Hz | V | V |
| | | @72Hz | V | V |
| | | @75Hz | V | V |
| SVGA | 800x600 | @56Hz | V | V |
| | | @60Hz | V | V |
| | | @72Hz | V | V |
| | | @75Hz | V | V |
| XGA | 1024x768 | @60Hz | V | V |
| | | @70Hz | V | V |
| | | @75Hz | V | V |
| SXGA | 1280x1024 | @60Hz | V | V |
| | | @75Hz | V | V |
| WXGA+ | 1440x900 | @60Hz | V | V |
| WSXGA+ | 1680x1050 | @60Hz | V | V |
| QHD | 2560x1440 | @60Hz | V | V |
| | | @120Hz | V | V |
| | | @144Hz | V | V |
| | | @165Hz | | V |
| | | @200Hz | | V |
| Resolución de temporización de vídeo | 480P | | V | V |
| | 576P | | V | V |
| | 720P | | V | V |
| | 1080P | @60Hz | V | V |
| | | @120Hz | V | V |
| HDMI™ VRR | | | V | |

Modo Consola HDMI™ ACTIVADO

| Estándar | Resolución | | HDMI™ | DP |
|--------------------------------------|------------|--------|-------|----|
| VGA | 640x480 | @60Hz | V | V |
| | | @67Hz | V | V |
| | | @72Hz | V | V |
| | | @75Hz | V | V |
| SVGA | 800x600 | @56Hz | V | V |
| | | @60Hz | V | V |
| | | @72Hz | V | V |
| | | @75Hz | V | V |
| XGA | 1024x768 | @60Hz | V | V |
| | | @70Hz | V | V |
| | | @75Hz | V | V |
| SXGA | 1280x1024 | @60Hz | V | V |
| | | @75Hz | V | V |
| WXGA+ | 1440x900 | @60Hz | V | V |
| WSXGA+ | 1680x1050 | @60Hz | V | V |
| QHD | 2560x1440 | @60Hz | V | V |
| | | @120Hz | V | V |
| | | @144Hz | V | V |
| | | @165Hz | | V |
| | | @200Hz | | V |
| Resolución de temporización de vídeo | 480P | | V | V |
| | 576P | | V | V |
| | 720P | | V | V |
| | 1080P | @60Hz | V | V |
| | | @120Hz | V | V |
| | 2160P | @50Hz | V | |
| @60Hz | | V | | |
| HDMI™ VRR | | | V | |

Modo PIP (no admite HDR)

| Estándar | Resolución | | HDMI™ | DP |
|--------------------------------------|------------|-------|-------|----|
| VGA | 640x480 | @60Hz | V | V |
| | | @67Hz | V | V |
| | | @72Hz | V | V |
| | | @75Hz | V | V |
| SVGA | 800x600 | @56Hz | V | V |
| | | @60Hz | V | V |
| | | @72Hz | V | V |
| | | @75Hz | V | V |
| XGA | 1024x768 | @60Hz | V | V |
| | | @70Hz | V | V |
| | | @75Hz | V | V |
| SXGA | 1280x1024 | @60Hz | V | V |
| | | @75Hz | V | V |
| WXGA+ | 1440x900 | @60Hz | V | V |
| WSXGA+ | 1680x1050 | @60Hz | V | V |
| Full HD | 1920x1080 | @60Hz | V | V |
| QHD | 2560x1440 | @60Hz | V | V |
| Resolución de temporización de vídeo | 480P | | V | V |
| | 576P | | V | V |
| | 720P | | V | V |
| | 1080P | @60Hz | V | |

Modo PBP (no admite HDR)

| Estándar | Resolución | | HDMI™ | DP |
|--------------------------------------|------------|-------|-------|----|
| VGA | 640x480 | @60Hz | V | V |
| | | @67Hz | V | V |
| | | @72Hz | V | V |
| | | @75Hz | V | V |
| SVGA | 800x600 | @56Hz | V | V |
| | | @60Hz | V | V |
| | | @72Hz | V | V |
| | | @75Hz | V | V |
| XGA | 1024x768 | @60Hz | V | V |
| | | @70Hz | V | V |
| | | @75Hz | V | V |
| SXGA | 1280x1024 | @60Hz | V | V |
| | | @75Hz | V | V |
| Resolución de temporización de vídeo | 480P | | V | V |
| | 576P | | V | V |
| | 720P | | V | V |
| | 1080P | @60Hz | V | V |
| Se usa para la pantalla completa PBP | 1280x1440 | @60Hz | V | V |

Solucionar problemas

El LED de alimentación está apagado.

- Presione de nuevo el botón de alimentación del monitor.
- Compruebe si el cable de alimentación del monitor está correctamente conectado.

No hay imagen.

- Compruebe si la tarjeta gráfica del equipo está correctamente instalada.
- Compruebe si el equipo y el monitor están conectados a tomas de corriente eléctrica y están encendidos.
- Compruebe si el cable de señal del monitor está correctamente conectado.
- El equipo puede encontrarse en el modo de espera. Presione cualquier botón para activar el monitor.

La imagen de la pantalla no está centrada o no tiene el tamaño adecuado.

- Consulte la sección Modos de visualización preconfigurados para establecer el equipo en un valor adecuado que el monitor pueda mostrar.

No hay funcionalidad Conectar y listo.

- Compruebe si el cable de alimentación del monitor está correctamente conectado.
- Compruebe si el cable de señal del monitor está correctamente conectado.
- Compruebe si el equipo y la tarjeta gráfica son compatibles con la funcionalidad Conectar y listo.

Los iconos, la fuente o la pantalla se muestran difusos o borrosos, o tienen problemas de color.

- Evite utilizar cualquier prolongador de vídeo.
- Ajuste el brillo y el contraste.
- Ajuste el color RGB o la temperatura de color.
- Compruebe si el cable de señal del monitor está correctamente conectado.
- Compruebe si hay contactos doblados en el conector del cable de señal.

El monitor comienza a parpadear o muestra ondas.

- Cambie la frecuencia de actualización para que coincida con las funcionalidades del monitor.
- Actualice los controladores de la tarjeta gráfica.
- Mantenga el monitor lejos de los dispositivos eléctricos que puedan provocar posibles interferencias electromagnéticas (EMI).

Instrucciones de seguridad

- Lea las instrucciones de seguridad detenida e íntegramente.
- Tenga en cuenta todas las precauciones y advertencias del dispositivo y de la guía del usuario.
- Remita las reparaciones sólo al personal de servicio técnico cualificado.

Alimentación

- Asegúrese de que el voltaje de alimentación se encuentre dentro del intervalo de seguridad y ajustado correctamente a 100~240 V antes de conectar el dispositivo a la toma de suministro eléctrico.
- Si el cable de alimentación viene con un enchufe de 3 contactos, no deshabilite el contacto de tierra de protección del enchufe. El dispositivo debe conectarse a una toma de suministro eléctrico con conexión a tierra.
- Confirme que el sistema de distribución de alimentación del lugar de la instalación proporciona un disyuntor de 120/240 V, 20 A (máximo).
- Desconecte siempre el cable de alimentación o desactive el interruptor de la toma de suministro eléctrico si no tiene intención de utilizar el dispositivo durante un cierto periodo de tiempo a fin de eliminar completamente el consumo de energía.
- Coloque el cable de alimentación en un lugar alejado del paso para evitar que se pise. No coloque nada encima del cable de alimentación.
- Si este dispositivo cuenta con un adaptador, use solo el adaptador de CA proporcionado por MSI aprobado para usarse con dicho dispositivo.

Entorno

- Para reducir la posibilidad de lesiones relacionadas con el calor o de sobrecalentar el dispositivo, no coloque este sobre una superficie blanda o inestable ni obstruya sus ventiladores de aire.
- Utilice este dispositivo solo en una superficie dura, plana y estable.
- Para evitar que el dispositivo se vuelque, asegúrelo a un escritorio, pared u objeto fijo con un cierre antivuelco que ayude a sujetar correctamente el dispositivo y mantenerlo seguro en su lugar.
- Para evitar un incendio o riesgos de descargas eléctricas, mantenga este dispositivo alejado de la humedad y de temperaturas elevadas.
- No deje el dispositivo en un entorno con malas condiciones medioambientales con una temperatura de almacenamiento superior a 60 °C o inferior a -20 °C. Si lo hace, dicho dispositivo podría resultar dañado.
- La temperatura de funcionamiento máxima es de aproximadamente 40 °C.
- Cuando limpie el dispositivo, asegúrese de quitar el enchufe de alimentación. Utilice un trozo de tela suave en lugar de productos químicos industriales para limpiar el dispositivo. No vierta líquidos a través de las aberturas; el dispositivo podría sufrir daños o generar descargas eléctricas.

- Conserve siempre alejados del dispositivo aquellos objetos que generen fuertes campos magnéticos o eléctricos.
- Si se produce cualquiera de las situaciones siguientes, ponga el dispositivo en manos de personal técnico cualificado:
 - El cable o el enchufe de alimentación resulta dañado.
 - Ha penetrado líquido en el dispositivo.
 - El dispositivo ha quedado expuesto a la humedad.
 - El dispositivo no funciona bien o no es posible utilizarlo de acuerdo con las instrucciones de la guía del usuario.
 - El dispositivo se ha caído y ha sufrido daños.
 - El dispositivo presenta señales inequívocas de rotura.

Certificación de TÜV Rheinland

Certificación Low Blue Light (Luz azul baja) de TÜV Rheinland

Se ha demostrado que la luz azul causa fatiga e incomodidad en los ojos. MSI ahora ofrece monitores con la certificación Luz azul baja de TÜV Rheinland para garantizar la comodidad y el bienestar para los ojos de los usuarios. Siga las instrucciones que se indican a continuación para reducir los síntomas de la exposición prolongada a la pantalla y la luz azul.



Low Blue Light
(Software
Solution)

www.tuv.com

- Coloque la pantalla a una distancia de entre 50 y 70 cm (de 20 a 28 pulgadas) de sus ojos y un poco por debajo del nivel de estos.
- Parpadear conscientemente los ojos de vez en cuando ayudará a reducir la fatiga ocular después de un tiempo prolongado frente a la pantalla.
- Tome descansos de 20 minutos cada 2 horas.
- Aparte la vista de la pantalla y observe un objeto distante durante al menos 20 segundos durante los descansos.
- Haga estiramientos para aliviar la fatiga corporal o el dolor durante los descansos.
- Active la función opcional Luz azul baja.

Certificación Flicker Free (Libre de parpadeos) de TÜV Rheinland

- TÜV Rheinland ha probado este producto para determinar si la pantalla produce un parpadeo visible e invisible para el ojo humano y, por lo tanto, causa fatiga en los ojos de los usuarios.
- TÜV Rheinland ha definido un catálogo de pruebas que establece estándares mínimos en varios intervalos de frecuencia. El catálogo de pruebas se basa en estándares internacionales aplicables o estándares comunes dentro de la industria y excede estos requisitos.
- El producto ha sido probado en el laboratorio de acuerdo con estos criterios.
- La denominación "Flicker Free (Libre de parpadeos)" confirma que el dispositivo no tiene ningún parpadeo visible e invisible definido en este estándar dentro del intervalo de 0 a 3000 Hz bajo varias configuraciones de brillo.
- La pantalla no admitirá la denominación Flicker Free (Libre de parpadeos) cuando la opción Eliminación de la borrosidad de movimiento/MPRT esté habilitada. (La disponibilidad de la opción Eliminación de la borrosidad de movimiento/MPRT varía en función de los productos).



Flicker Free

www.tuv.com

Avisos sobre normativas

Conformidad CE

Este producto se ha probado y se ha encontrado que cumple los estándares armonizados para equipos de tecnología de la información publicados bajo las directivas del boletín oficial de la Unión Europea.



Declaración sobre interferencias de radiofrecuencia FCC-B

Este equipo ha sido probado, hallándose que satisface los límites de un dispositivo digital de Clase B de acuerdo con los requisitos definidos en la Sección 15 de la normativa FCC. Dichos límites han sido definidos para proporcionar una protección razonable frente a interferencias perjudiciales en una instalación residencial. Este equipo genera, utiliza y emite energía de radiofrecuencia y, si no se instala y utiliza de acuerdo con las instrucciones proporcionadas, podría causar interferencias perjudiciales para las comunicaciones por radio. Sin embargo, no es posible garantizar que el equipo no provoque interferencias en una instalación particular. Si este equipo provoca interferencias perjudiciales para la recepción de ondas de radio o televisión, lo cual puede determinarse encendiendo y apagando el equipo, se recomienda al usuario intentar corregir dichas interferencias poniendo en práctica una o más de las siguientes medidas:



- Cambiar la orientación o ubicación de la antena receptora.
- Aumentar la separación entre el equipo y el receptor.
- Conectar el equipo a una toma de suministro eléctrico perteneciente a un circuito diferente de aquel al que pertenece la toma a la que está conectado el receptor.
- Consultar con el distribuidor o un técnico especialista en radio y televisión para solicitar ayuda.

Nota 1

Los cambios o modificaciones no aprobados expresamente por la parte responsable del cumplimiento podrían anular la autoridad del usuario para utilizar el equipo.

Nota 2

A fin de no superar los límites de emisión, deben utilizarse cables de conexión y alimentación CA apantallados.

Este dispositivo satisface los requisitos de la Sección 15 de la normativa FCC. Su funcionamiento se encuentra sujeto a las dos condiciones siguientes:

1. este dispositivo no puede generar interferencias perjudiciales, y
2. este dispositivo debe aceptar cualquier interferencia recibida, incluyendo aquellas interferencias que pudieran provocar un funcionamiento no deseado.

Declaración WEEE

Unión Europea: Este símbolo en el producto indica que este producto no se puede desechar como basura municipal. En lugar de ello, usted es el responsable de deshacerse de los residuos de sus equipos eléctricos y electrónicos entregándolos en un punto de recolección designado para su reciclaje. Para obtener más información sobre dónde puede dejar su equipo de desecho para reciclarlo, póngase en contacto con la oficina local de su ciudad, el servicio de eliminación de residuos domésticos o la tienda donde adquirió el producto.



Información acerca del contenido de sustancias químicas

De conformidad con las diferentes normativas en materia de sustancias químicas, como la normativa europea REACH (Normativa CE N.º 1907/2006 del Parlamento Europeo y el Consejo de Europa), MSI proporciona información acerca de las sustancias químicas que contienen sus productos en:
<https://csr.msi.com/global/index>

Características de los productos ecológicos

- Consumo de energía reducido en los modos de funcionamiento y espera
- Uso limitado de sustancias perjudiciales para el medio ambiente y la salud
- Fácilmente desmontable y reciclable
- Uso reducido de recursos naturales mediante la fomentación del reciclaje
- Mayor tiempo de vida útil del producto gracias a sencillas actualizaciones
- Producción de residuos sólidos reducida gracias a la directiva de retirada de los productos

Política medioambiental

- El producto se ha diseñado para que sus componentes se puedan reutilizar y reciclar, y no se debe tirar a la basura al final de su período de vida.
- Los usuarios deben ponerse en contacto con el punto limpio autorizado local para reciclar los productos inservibles y deshacerse de ellos.
- Visite el sitio Web de MSI <https://csr.msi.com/global/pevn_ewaste> y busque un distribuidor cercano para obtener información sobre reciclaje.



¡Advertencia!

El uso excesivo de pantallas es probable que afecte a la vista.

Recomendaciones:

1. Tómese un descanso de unos 10 minutos cada 30 minutos de tiempo de uso de la pantalla.
2. Los niños menores de 2 años de edad no deben pasar ningún tiempo mirando la pantalla. Para los niños con 2 años de edad o mayores, el tiempo de visualización de la pantalla se debe limitar a menos de una hora al día.

Copyright y nota sobre marcas comerciales



Copyright © Micro-Star Int'l Co., Ltd. Todos los derechos reservados. El logotipo de MSI es una marca comercial registrada de Micro-Star Int'l Co., Ltd. El resto de marcas y nombres mencionados pueden ser marcas comerciales de sus respectivos propietarios. No hay ninguna garantía expresa o implícita en cuanto a la exactitud o integridad. MSI se reserva el derecho de realizar cambios en este documento sin previo aviso.



Los términos HDMI™, HDMI™ High-Definition Multimedia Interface (Interfaz multimedia de alta definición), HDMI™ Trade Dress (diseño e imagen comercial HDMI™) y los logotipos HDMI™ son marcas comerciales o marcas registradas de HDMI™ Licensing Administrator, Inc.

Asistencia técnica

Si surge algún problema relacionado con su producto y no es posible encontrar la solución en el manual del usuario, póngase en contacto con el lugar en el que haya adquirido el producto o con su distribuidor local. Otra posibilidad es visitar el sitio web <https://www.msi.com/support/> para obtener más instrucciones.