

# Navimow i2 AWD Series

Quick Start Guide / Guide de démarrage rapide  
Schnellstartanleitung / Guía de inicio rápido

**NAVIMOW**





### Package Contents

Paketinhalt / Contenu de la boîte / Contenuto della confezione / Verpakkingsinhoud / Förpackningens innehåll / Paketin sisältö / Pakkeinnhold / Pakkeindhold / Contenido del paquete / Conteúdos do Pacote / Obsah balení / Obsah balenia / Zawartość opakowania / Paki sisu / Pakuotės turinys / Iepakojuma saturs / Съдържание на опаковката / Csomag tartalma / Sadržaj paketa / Conținutul pachetului / Vsebina paketa

## Navimow i2 AWD

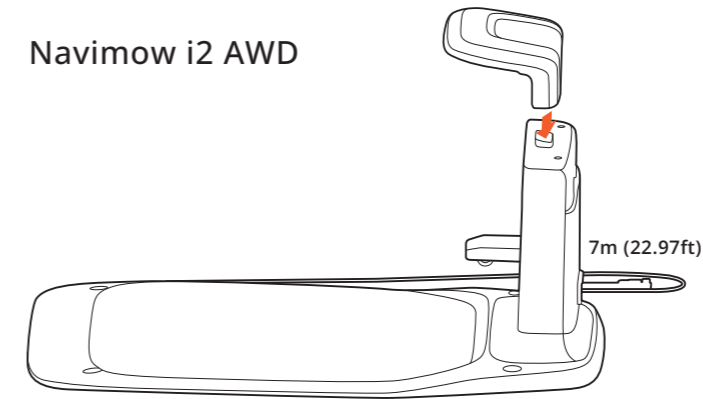

x 1

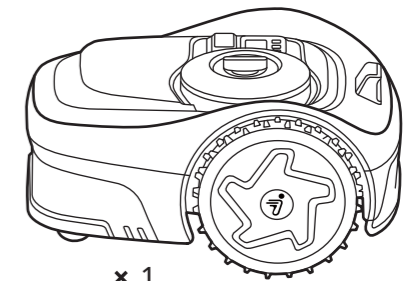

x 1



x 4



x 1



x 4



x 5



x 5

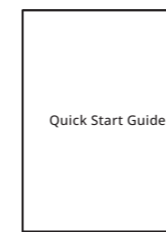

x 1

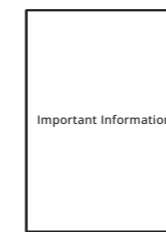

x 1

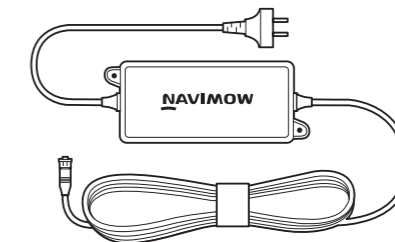

x 1

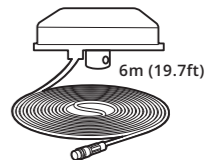

x 1

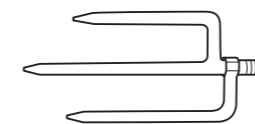

x 1



x 5



- Sharp edges. Do not point at people.
- Scharfe Kanten. Nicht auf Personen zeigen.
- Bords tranchants. Ne pas pointer vers des personnes.
- Spigoli vivi. Non mirare il prodotto verso le persone.
- Scherpe randen. Wijs niet naar mensen.
- Vassa kanter. Rikta inte mot människor.
- Terävä reuna. Älä osoita ihmisiä.
- Skarpe kanter. Ikke rett mot folk.

- Form kanterne. Peg ikke på mennesker.
- Dé forma a los bordes. No apunte a las personas.
- Arestas afiadas. Não aponte para as pessoas.
- Ostré hrany. Neukazujte na lidi.
- Ostré hrany. Necielte na ľudí.
- Ostre krawędzie. Nie należy kierować ich w stronę innych osób.
- Teravad servad. Ärge osutage inimeste suunas.
- Aštrūs kraštai. Negalima nukreipti į žmones.

- Asas malas. Nepavērst pret cilvēkiem.
- Остри краища. Не насочвай към хора.
- Éles szélek. Ne mutasson emberek felé.
- Oštri rubovi. Nemojte usmjeravati u ljude.
- Margini ascuțițe. Nu îndreptați către oameni.
- Ostri robovi. Ne usmerjajte proti ljudem.

# 01

## Activate the Mower

Aktivieren des Mähroboters / Activez la tondeuse / Attivazione del tagliaerba / Activeer de maaiër / Aktivera gräsklipparen / Aktivoi leikkuri / Aktivera gressklipperen / Aktivér plæneklipperen / Active el cortacésped / Ativar o Corta-relvas / Aktivujte sekačku / Aktivácia kosačky / Aktywacja kosiarki / Niiduki aktiveerimine / Suaktyvinkite vejarjovę / Pļaujmašīnas aktivizēšana / Активирание на косачката / Aktiválja a fűnyírót / Pokrenite kosilicu / Activați mașina de tuns iarba / Aktivirajte kosilnico

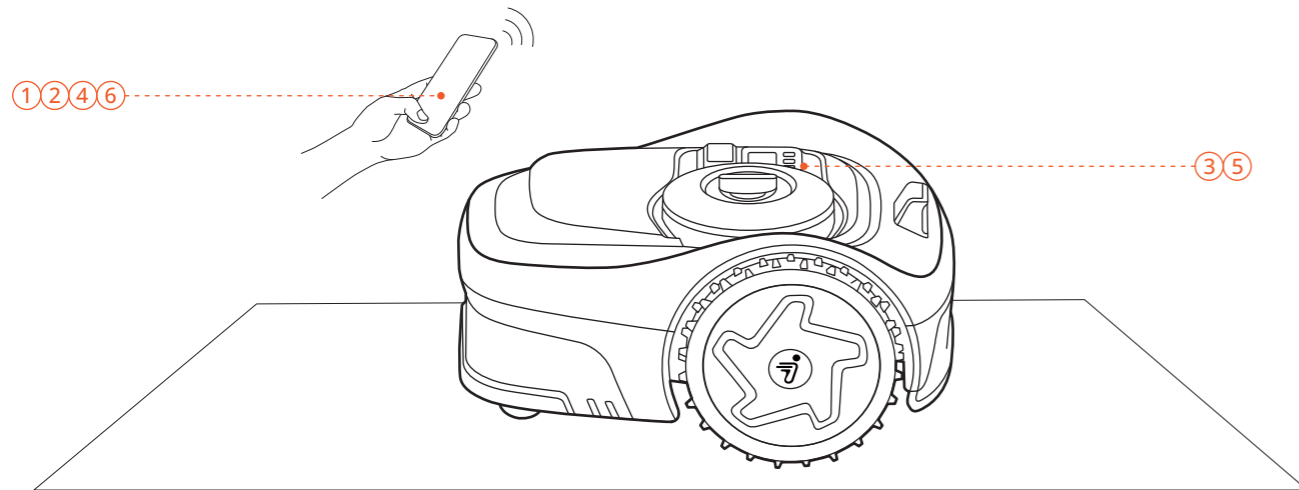

# 02

## Use Navimow AirLink Service Instead of Antenna

Verwenden des Navimow AirLink-Dienstes anstelle der Antenne / Utilisez le service Navimow AirLink au lieu de l'antenne / Usare il servizio Navimow AirLink anziché l'antenna / Gebruik de Navimow AirLink-dienst in plaats van de antenne / Använd Navimow AirLink-tjänst i stället för antenn / Käytä Navimow AirLink -palvelua antennin sijaan / Bruk Navimow AirLink-tjenesten i stedet for antenne / Brug Navimow AirLink-service i stedet for antenne / Usar el servicio Navimow AirLink en lugar de la antena / Use o serviço Navimow AirLink em vez da Antena / Namísto antény použijte službu Navimow AirLink / Namiesto antény použite službu Navimow AirLink / Użyj usługi Navimow AirLink zamiast anteny / Kasuta antenni asemel Navimow AirLink teenust / Naudokite paslauga „Navimow AirLink” vietoje antenos / Antenas vietā izmantojiet Navimow AirLink pakalpojumu / Използвайте услугата Navimow AirLink вместо антена / Navimow AirLink szolgáltatás használatá antena helyett / Upotrijebite uslugu Navimow AirLink umjesto antene / Utilizați serviciul Navimow AirLink în loc de antenă / Namesto antene uporabite storitev Navimow AirLink

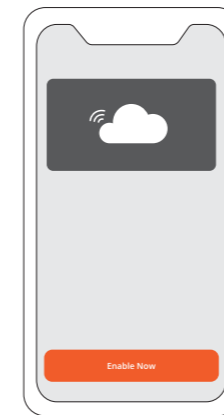

No ~~Antenna~~ Needed

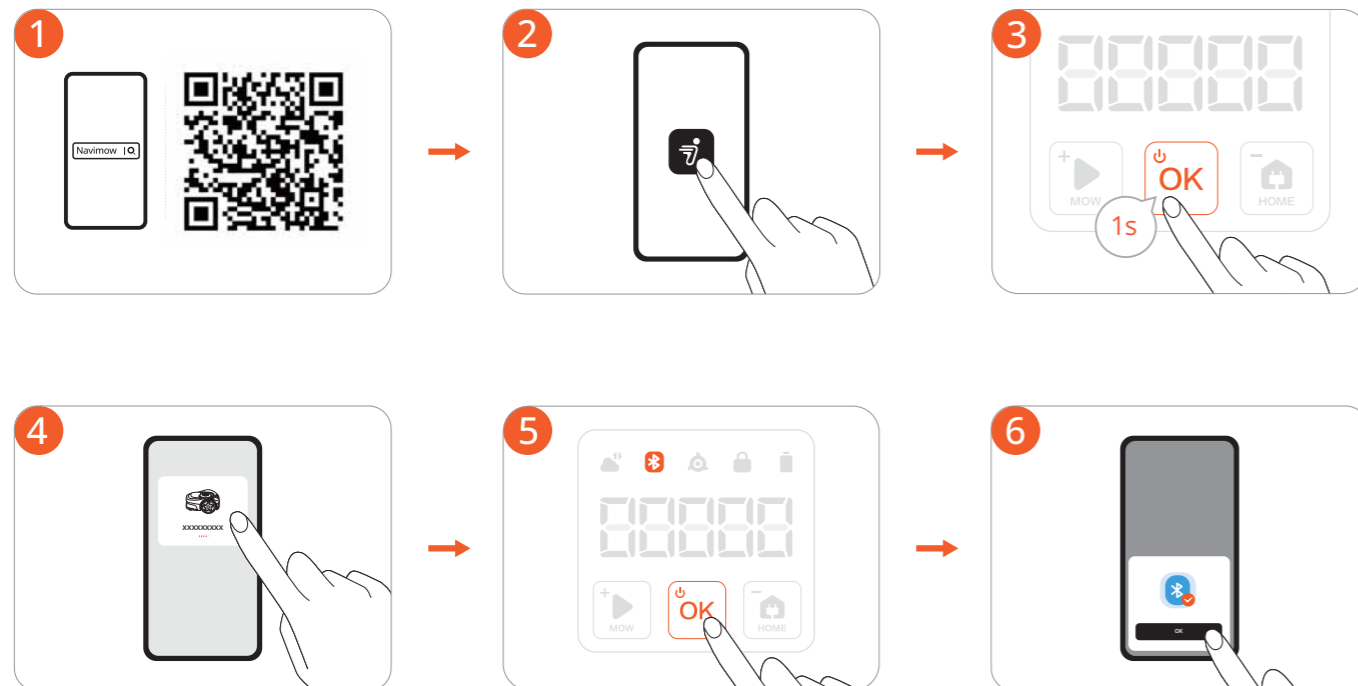
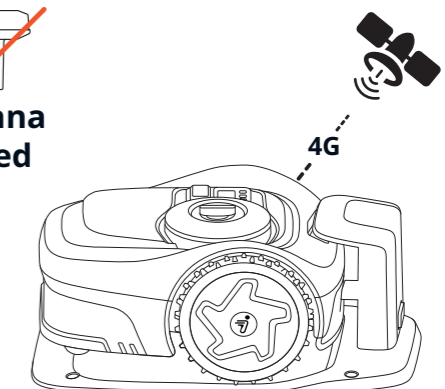

- EN Please confirm within the APP whether the Navimow AirLink service is supported in your area. In areas where the service is not supported, please go to Step 3 to install the Antenna.
- DE Bitte bestätigen Sie in der APP, ob der Navimow AirLink-Dienst in Ihrer Region unterstützt wird. In Regionen, in denen der Dienst nicht unterstützt wird, fahren Sie zu Schritt 3 fort, um die Antenne zu installieren.
- FR Veuillez vérifier dans l'application si le service Navimow AirLink est pris en charge dans votre région. Dans les régions où le service n'est pas pris en charge, veuillez passer à l'étape 3 pour installer l'antenne.
- IT Conferma nell'APP se il servizio Navimow AirLink è supportato nella tua zona. Nelle aree in cui il servizio non è supportato, vai al passaggio 3 per installare l'antenna.
- NL Controleer binnen de APP of de Navimow AirLink-dienst wordt ondersteund in uw regio. Ga in gebieden waar de dienst niet wordt ondersteund naar Stap 3 om de antenne te installeren.
- SV Bekräfta i APP:en om Navimow AirLink-tjänsten stöds i ditt område. I områden där tjänsten inte stöds, gå till steg 3 för att montera antennen.
- FI Vahvista sovelluksessa, tuetaanko Navimow AirLink -palvelua alueellasi. Siirry alueilla, joilla palvelua ei tueta, vaiheeseen 3 asentamaan antenni.
- NO Vennligst bekreft i APP-en om Navimow AirLink-tjenesten støttes i ditt område. I områder der tjenesten ikke støttes, kan du gå til Trinn 3 for å installere antennen.
- DA Bekræft venligst i APP'en, om Navimow AirLink-tjenesten understøttes i dit område. I områder, hvor tjenesten ikke understøttes, skal du gå til trin 3 for at installere antennen.
- ES Confirme dentro de la aplicación si el servicio Navimow AirLink está disponible en su zona. En zonas donde el servicio no está disponible, vaya al Paso 3 para instalar la antena.
- PT Por favor, confirme na APP se o serviço Navimow AirLink é suportado na sua área. Em áreas onde o serviço não é suportado, por favor, vá para o Passo 3 para instalar a Antena.
- CS Ověřte si prosím v aplikaci, zda je služba Navimow AirLink podporována ve vaší oblasti. V oblastech, kde služba není podporována, přejděte ke kroku 3 a nainstalujte anténu.
- SK Potvrďte v aplikácii, či je služba Navimow AirLink podporovaná vo vašej oblasti. V oblastiach, kde služba nie je podporovaná, prejdite na krok č. 3. Inštalácia antény.
- PL Sprawdź w aplikacji, czy usługa Navimow AirLink jest obsługiwana w Twoim regionie. W regionach, w których usługa jest nieobsługiwana, przejdź do kroku 3, aby zainstalować antenę.
- ET Kinnitage rakenduses, kas teenust Navimow AirLink teie piirkonnas toetatakse. Piirkondade puhul, kus teenust ei toetata, jätkake sammuga 3 ja paigaldage antenn.
- LT Patikrinkite programėleje, ar paslauga „Navimow AirLink“ palaikoma jūsų regione. Regionuose, kur ši paslauga nėra palaikoma, pereikite prie 3 veiksmo, kad sumontuotumėte anteną.
- LV Lūdzu, lietotnē apstipriniet, vai Navimow AirLink pakalpojums tiek atbalstīts jūsu apgabalos. Vietās, kur pakalpojums netiek atbalstīts, lūdzu, dodieties uz vienumu Darbība 3 Uzstādiet antenu.
- BG Проверете в приложението дали услугата Navimow AirLink се поддържа във вашия район. В райони, в които услугата не се поддържа, преминете към стъпка 3, за да монтирате антената.
- HU Kérjük, erősítse meg az APP-ban, hogy a Navimow AirLink szolgáltatás támogatott-e az Ön területén. Azokon a területeken, ahol a szolgáltatás nem támogatott, kérjük, lépjen a 3. lépésre az antenna telepítéséhez.
- HR Potvrdite unutar APLIKACIJE ako je usluga Navimow AirLink podržana u vašem području. U područjima gdje usluga nije podržana, otidite na 3. korak kako biste ugradili antenu.
- RO Vă rugăm să confirmați în cadrul aplicației dacă serviciul Navimow AirLink este acceptat în zona dvs. În zonele în care serviciul nu este acceptat, vă rugăm să treceți la Pasul 3 pentru a instala antena.
- SL V APLIKACIJI preverite, ali je storitev Navimow AirLink podprta na vašem območju. Na območjih, kjer storitev ni podprta, pojdite na 3. korak za namestitev antene.

03



**Install the GNSS Antenna**

Installation der GNSS-Antenne / Installez l'antenne GNSS / Installazione dell'antenna GNSS / Installeer de GNSS-antenne / Installera GNSS-antennen / Asenna GNSS-antenni / Installere GNSS-antennen / Installér GNSS-antennen / Instale la antena GNSS / Instale a Antena de Navegação por Satélite / Nainstalujte anténu GNSS / Inštalácia antény GNSS / Instalacja anteny GNSS / Įdiekite GNSS anteną / GNSS antenas uzstādišana / Монтаж на GNSS антената / Telepítse a GNSS antennát / Instalirajte GNSS antenu / Instalați antena GNSS / Namestite GNSS anteno

- EN If you choose to use Navimow AirLink service, skip this part and go to Step 4.
- DE Wenn Sie sich entscheiden, den Navimow AirLink-Dienst zu nutzen, überspringen Sie diesen Teil und fahren Sie zu Schritt 4 fort.
- FR Si vous choisissez d'utiliser le service Navimow AirLink, passez cette partie et allez à l'étape 4.
- IT Se scegli di utilizzare il servizio Navimow AirLink, salta questa parte e vai al passaggio 4.
- NL Sla als u ervoor kiest om de Navimow AirLink-dienst te gebruiken, dit deel over en ga Stap 4.
- SV Om du väljer att använda Navimow AirLink-tjänsten hoppar du över den här delen och går till steg 4.
- FI Jos päätät käyttää Navimow AirLink -palvelua, ohita tämä osa ja siirry vaiheeseen 4.
- NO Hvis du velger å bruke Navimow AirLink-tjenesten, hopper du over denne delen og går til trinn 4.
- DA Hvis du vil bruge Navimow AirLink-tjenesten, skal du springe denne del over og gå til trin 4.
- ES Si decide utilizar el servicio Navimow AirLink, omite esta parte y vaya al Paso 4.
- PT Se optar por usar o serviço Navimow AirLink, salte esta parte e vá para o Passo 4.
- CS Pokud se rozhodnete použít službu Navimow AirLink, přeskočte tuto část a přejděte ke kroku 4.
- SK Ak sa rozhodnete používať službu Navimow AirLink, preskočte túto časť a prejdite na krok č. 4.
- PL Jeśli zechcesz skorzystać z usługi Navimow AirLink, pominię tę część i przejdź do kroku 4.
- ET Kui otsustate kasutada teenust Navimow AirLink, jätkke see osa vahele ja jätkake sammuga 4.
- LT Jei nusprendėte naudoti paslaugą „Navimow AirLink“, praleiskite šią dalį ir pereikite prie 4 veiksmo.
- LV Ja izvēlaties izmantot Navimow AirLink pakalpojumu, izlaidiet šo daļu un pārejiet uz 4. darbību.
- BG Ако решите да използвате услугата Navimow AirLink, пропуснете тази част и преминете към стъпка 4.
- HU Ha a Navimow AirLink szolgáltatás használatát mellett dönt, hagyja ki ezt a részt, és lépjen a 4. lépésre.
- HR Ako se odlučite koristiti uslugom Navimow AirLink, preskočite ovaj dio i otidite na 4. korak.
- RO Dacă alegeți să utilizați serviciul Navimow AirLink, săriți peste această parte și treceți la Pasul 4.
- SL Če se odločite za uporabo storitve Navimow AirLink, preskočite ta del in pojdite na 4. korak.

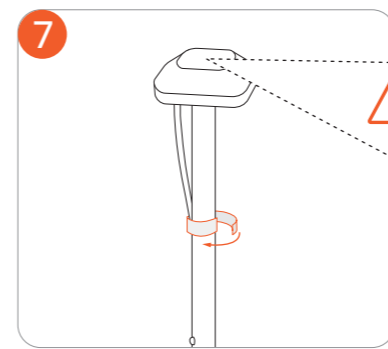
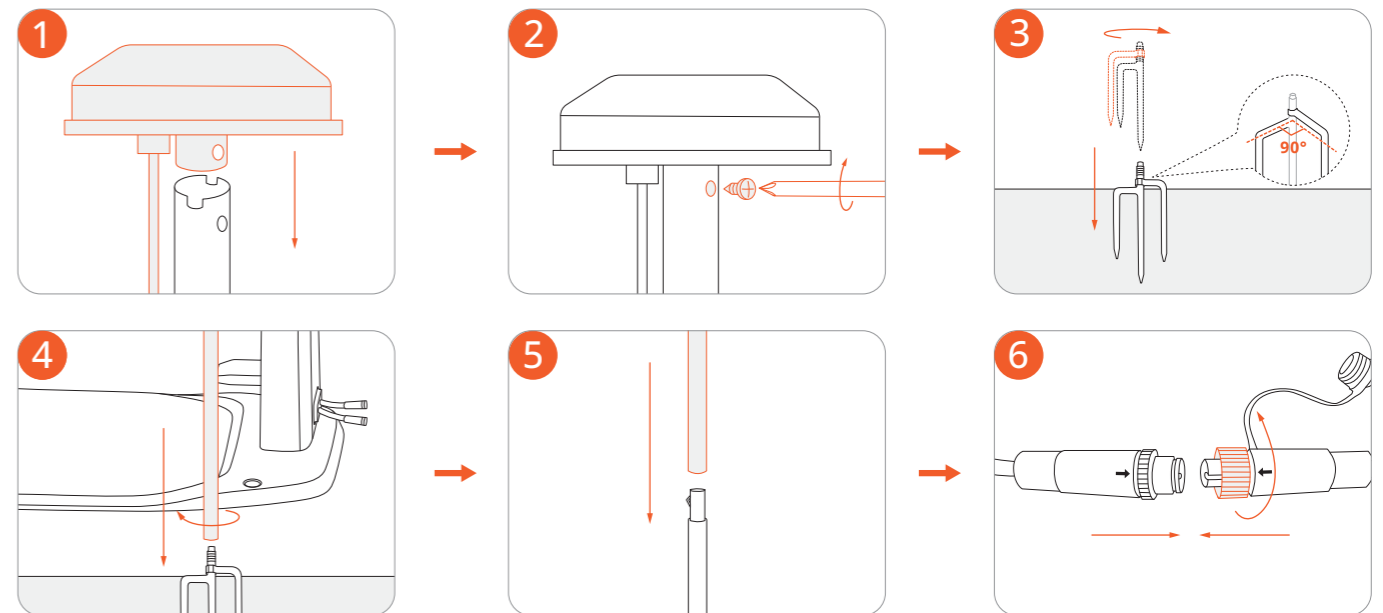
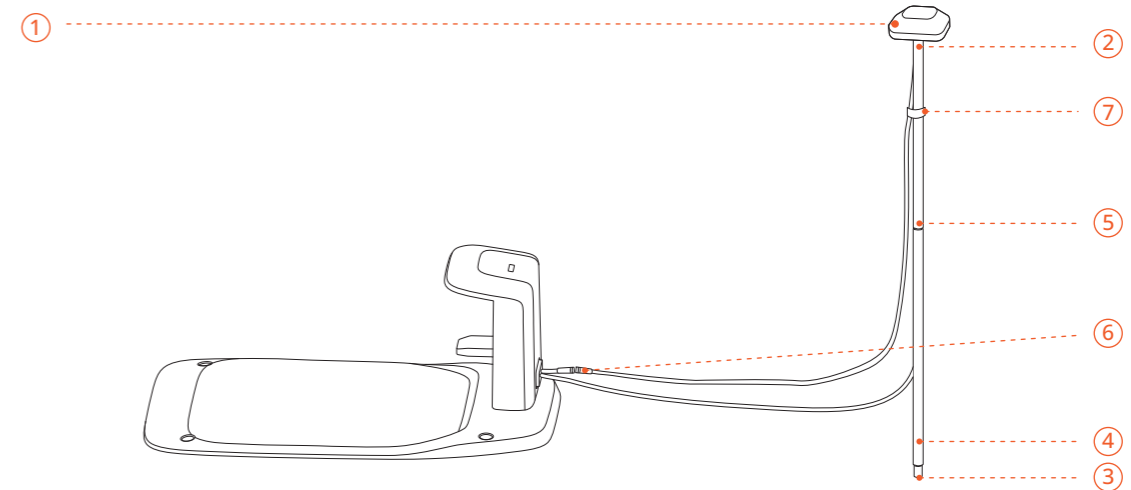
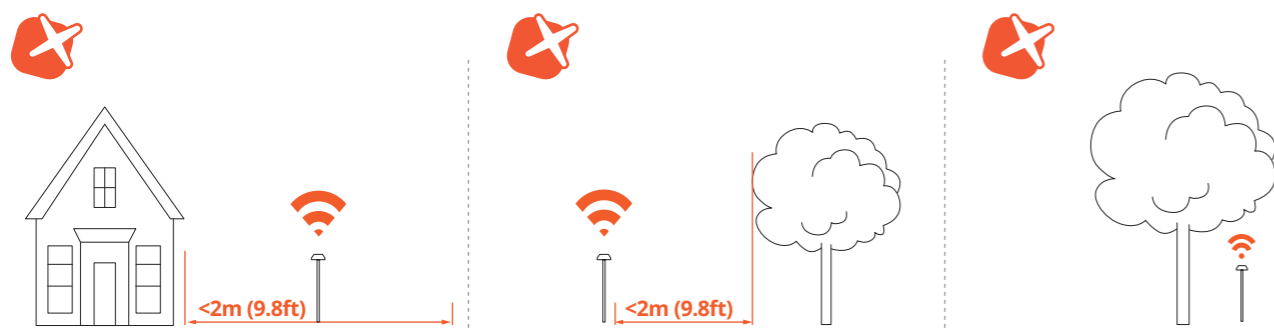
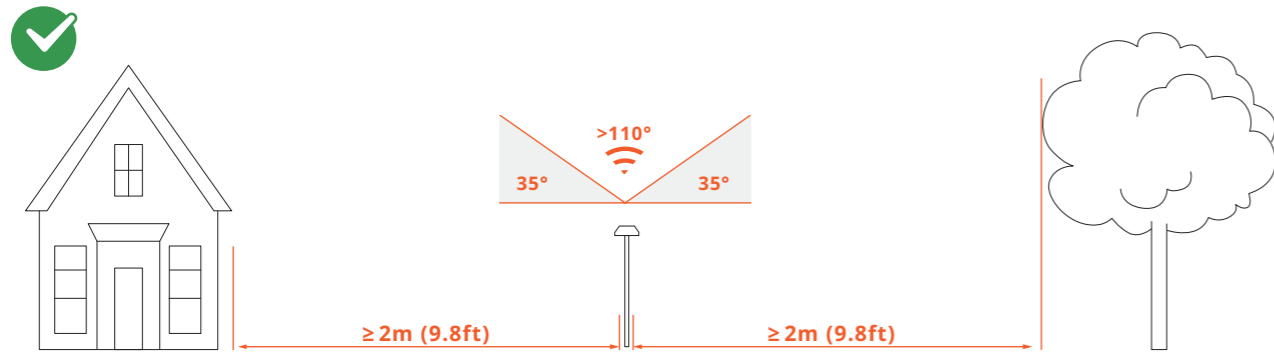

- EN To ensure GPS signal, DO NOT put anything on the antenna.
- DE Um das GPS-Signal zu gewährleisten, NICHTS auf die Antenne legen.
- FR Pour garantir un bon signal GPS, NE RIEN placer sur l'antenne.
- IT Per garantire il segnale GPS, NON mettere nulla sull'antenna.
- NL Om zeker te zijn van een GPS-signaal, mag u NIETS op de antenne plaatsen.
- SV För att inte hindra GPS-signalen ska du INTE täcka över antennen.
- FI ÄLÄ aseta mitään antennin päälle GPS-signaalin varmistamiseksi.
- NO For å sikre GPS-signal må du IKKE legge noe på antennen.
- DA Sæt IKKE noget på antennen for at sikre GPS-signal.
- ES Para garantizar la señal de GPS, NO coloque nada sobre la antena.
- PT Para garantir o sinal de GPS, NÃO coloque nada na antena.
- CS Abyste zajistili signál GPS, NEPOKLÁDEJTE nic na anténu.
- SK Aby ste zabezpečili signál GPS, NEUMIESTŇUJTE na anténu žiadne predmety.
- PL Aby zagwarantować silny sygnał GPS, NIE umieszczaj żadnych przedmiotów na antenie.
- ET GPS-signaali tagamiseks ÄRGE asetage midagi antennile.
- LT Norėdami užtikrinti GPS signalą, NIEKO NEDĖKITE ant antenos.
- LV Lai nodrošinātu GPS signālu, NELIECIET neko uz antenas.
- BG За да осигурите GPS сигнал не поставяйте НИЩО върху антената.
- HU A GPS-jel biztositása érdekében NE tegyen semmit az antennára.
- HR Kako biste osigurali GPS signal, NE stavljajte ništa na antenu.
- RO Pentru a garanta semnal GPS, NU așezați nimic pe antenă.
- SL Da zagotovite signal GPS, na anteno NE postavljajte ničesar.

# 04

## Assemble the Charging Station

Montieren der Ladestation / Assemblez la station de chargement / Montare la base di ricarica / Het laadstation monteren / Montera laddningsstationen / Kokoa latausasema / Monter ladestasjonen / Saml ladestationen / Montar la estación de carga / Monte a estação de carregamento / Sestavte nabijecí stanici / Montáž nabíjacej stanice / Zmontuj stację ładującą / Laadimisjaama kokkupanemine / Surinkite įkrovimo stotelę / Uzlādes stacijas novietošana / Сглобете зарядната станция / A töltőállomás összeszerelése / Sastavite stanicu za punjenje / Asamblați stația de încărcare / Namestite polnilno postajo



<2m (9.8ft)

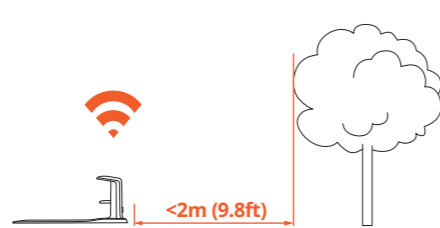

<2m (9.8ft)

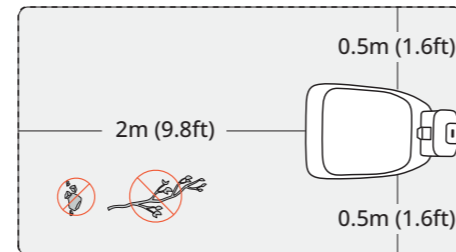
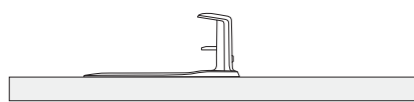
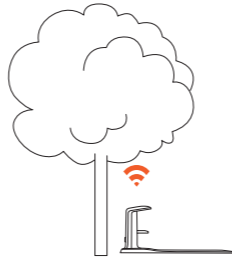

2m (9.8ft)

0.5m (1.6ft)

0.5m (1.6ft)

③

④

②

①

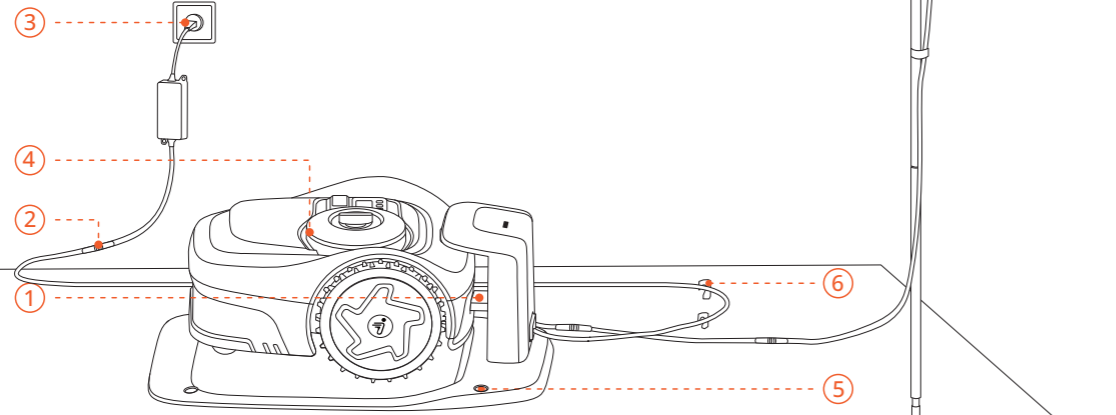

⑥

⑤

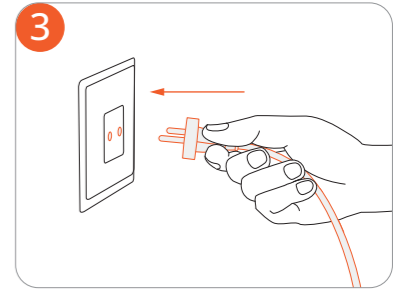
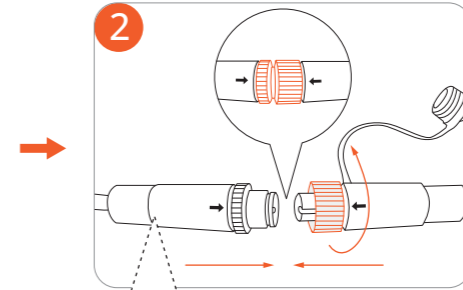
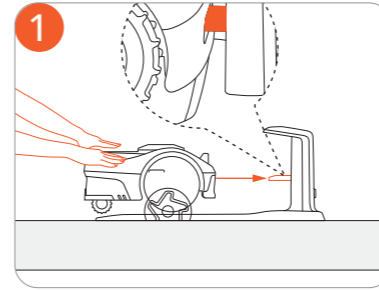

- EN To ensure waterproofing, turn until the two parts are locked into each other.
- DE Um die Wasserdichtigkeit zu gewährleisten, drehen Sie, bis die beiden Teile ineinander eingerastet sind.
- FR Pour assurer l'étanchéité, tournez jusqu'à ce que les deux pièces soient verrouillées l'une à l'autre.
- IT Per garantire l'impermeabilità, ruotare le due parti finché non si bloccano a vicenda.
- NL Draai de twee delen in elkaar vast om ervoor te zorgen dat ze waterdicht zijn.
- SV För att säkerställa vattentätningen, vrid tills de två delarna är låsta med varandra.
- FI Varmista vesitiiviy kiertämällä, kunnes kaksi osaa lukittuvat toisiinsa.
- NO For å sikre vanntetting dreier du til de to delene er låst i hverandre.
- DA For at sikre at samlingen er vandtæt, skal du dreje, indtil de to dele er låst sammen.
- ES Para garantizar la impermeabilidad, gire las dos piezas hasta que se fijen entre sí.
- PT Para garantir a impermeabilização, rode até as duas partes ficarem presas uma à outra.
- CS Aby ste zajistili vodotesnost, otáčejte, dokud obě části nezaklapnou do sebe.
- SK Aby ste zaistili vodotesnosť, otáčajte, kým sa obe časti nezaistia.
- PL Aby uzyskać wodoszczelność połączenia, należy obrócić obie części, aż do ich zablokowania.
- ET Veekindluse tagamiseks keerake, kuni kaks osa on üksteisega lukustunud.
- LT Norėdami užtikrinti hidroizoliaciją, sukite, kol abi dalys užsifiksuos viena į kitą.
- LV Lai nodrošinātu ūdensnecaurlaidību, griežiet līdz abas daļas ir saslēgušās kopā.
- BG За да осигурите хидроизолация, въртете, докато двете части се заключат една в друга.
- HU A vízszigetelés érdekében forgassa addig, amíg a két rész egymásba nem rögzül.
- HR Kako biste osigurali vodonepropusnost, zakrećite sve dok se dva dijela ne uklope jedan u drugi.
- RO Pentru a garanta impermeabilizarea, rotiți până când cele două piese se blochează reciproc.
- SL Da zagotovite vodoodpornost, obračajte, dokler se dela ne zaskočita drug v drugega.

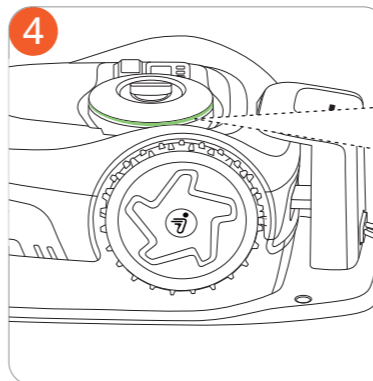

- EN Wait for 5 minutes until the light turns green (indicating strong signal).
- DE Warten Sie 5 Minuten, bis die LED grün leuchtet (starkes Signal).
- FR Attendez 5 minutes, jusqu'à ce que le voyant devienne vert (indiquant un signal fort).
- IT Wacht 5 minuten tot het lampje groen wordt (sterk signaal).
- NL Attendi 5 minuti finché la spia non diventa verde (segnale forte).
- SV Vänta 5 minuter tills lampan lyser grönt (starkt signal).
- FI Vent i 5 minutter til lyset blir grönt (styrket signal).
- NO Odota 5 minuuttia, kunnes valo muuttuu vihreäksi (vahva signaali).
- DA Vent 5 minutter, indtil lampen bliver grøn (stærkt signal).
- ES Aguarde 5 minutos até o indicador ficar verde (sinal forte).
- PT Espere 5 minutos hasta que la luz se ponga verde (señal fuerte).
- CS Počkejte 5 minut, až kontrolka zhasne z červené na zelenou (silný signál).
- SK Počkejte 5 minút, kým sa kontrolka nerozsvieti na zeleno (silný signál).
- PL Poczekaj 5 minut, aż lampka zmieni kolor na zielony (silny sygnał).
- ET Oodake 5 minutit, kuni tuli muutub roheliseks (tugev signaal).
- LT Palaukite 5 minutes, kol švieselė užsidegs žaliai (stiprus signalas).
- LV Gaidiet 5 minūtes, līdz gaisma iedegties zaļā (stiprs signāls).
- BG Изчакайте 5 минути, докато светлината стане зелена (силен сигнал).
- HU Várjon 5 percet, amíg a lámpa zöldre vált (erős jel).
- HR Pričekajte 5 minuta dok lampica ne postane zelena (jak signal).
- RO Așteptați 5 minute până când lumina devine verde (semnal puternic).
- SL Počakajte 5 minut, da se lučka obarva zeleno (močan signal).

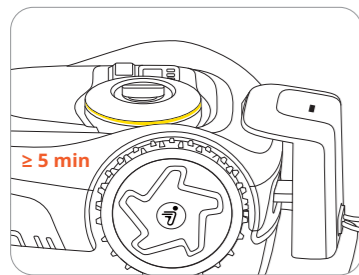

- EN** If the light flashes yellow for over 5 minutes, relocate the charging station (see Step 4 for Navimow AirLink users) or relocate both the antenna and the charging station (see Step 3 for antenna users).
- DE** Wenn das Licht länger als 5 Minuten gelb blinkt, verlegen Sie die Ladestation (siehe Schritt 4 für Navimow AirLink-Nutzer) oder verlegen Sie sowohl die Antenne als auch die Ladestation (siehe Schritt 3 für Antennennutzer).
- FR** Si le voyant clignote en jaune pendant plus de 5 minutes, déplacez la station de chargement (voir l'étape 4 pour les utilisateurs de Navimow AirLink) ou déplacez à la fois l'antenne et la station de chargement (voir l'étape 3 pour les utilisateurs d'antenne).
- IT** Se la luce lampeggia in giallo per più di 5 minuti, riposiziona la base di ricarica (vedere il passaggio 4 per gli utenti Navimow AirLink) o riposiziona sia l'antenna che la base di ricarica (vedere il passaggio 3 per gli utenti dell'antenna).
- NL** Als het lampje langer dan 5 minuten geel knippert, verplaats het laadstation (zie Stap 4 voor Navimow AirLink-gebruikers) dan of verplaats zowel de antenne als het laadstation (zie Stap 3 voor antennegebruikers).
- SV** Om lampan blinkar gult i mer än 5 minuter ska du flytta laddstationen (se steg 4 för Navimow AirLink-användare) eller flytta både antennen och laddstationen (se steg 3 för antennenvändare).
- FI** Jos valo vilkkuu keltaisena yli 5 minuuttia, siirrä latausasemaa (katso vaihe 4 Navimow AirLink-käyttäjille) tai siirrä sekä antennia että latausasemaa (katso vaihe 3 antennin käyttäjille).
- NO** Hvis lyset blinker gult i mer enn 5 minutter, flytt ladestasjonen (se trinn 4 for Navimow AirLink-brukere) eller flytt både antennen og ladestasjonen (se trinn 3 for antennebrukere).
- DA** Hvis lyset blinker gult i over 5 minutter, skal du flytte ladestationen (se trin 4 for Navimow AirLink-brugere) eller flytte både antennen og ladestationen (se trin 3 for antennebrugere).
- ES** Si la luz parpadea en amarillo durante más de 5 minutos, cambie la ubicación de la estación de carga (consulte el Paso 4 para usuarios de Navimow AirLink) o cambie la ubicación tanto de la antena como de la estación de carga (consulte el Paso 3 para usuarios de la antena).
- PT** Se a luz piscar amarelo por mais de 5 minutos, desloque a estação de carregamento (veja o Passo 4 para utilizadores do Navimow AirLink) ou desloque tanto a antena quanto a estação de carregamento (veja o Passo 3 para utilizadores da antena).
- CS** Pokud kontrolka bliká žlutě déle než 5 minut, přemístěte nabíjecí stanici (viz krok 4 pro uživatele Navimow AirLink) nebo přemístěte anténu i nabíjecí stanici (viz krok 3 pro uživatele antény).
- SK** Ak svetlo bliká na žltu viac ako 5 minút, premiestnite nabíjaciu stanicu (pozri krok č. 4 pre používateľov Navimow AirLink) alebo premiestnite anténu aj nabíjaciu stanicu (pozri krok č. 3 pre používateľov antény).
- PL** Jeśli wskaźnik miga na żółto przez ponad 5 minut, zmień lokalizację stacji ładującej (patrz krok 4 dla użytkowników usługi Navimow AirLink) lub zmień lokalizację anteny i stacji ładującej (patrz krok 3 dla użytkowników anten).
- ET** Kui tuli vilgub kollaselt üle 5 min, pange laadimisjaam mujale (vt 4. samm Navimow AirLinki kasutajatele) või pange nii antenn kui ka laadimisjaam mujale (vt 3. sammu antenni kasutajatele).
- LT** Jei geltona šviesa mirksi ilgiau nei 5 minutes, perkeltkite įkrovimo stotelę (žr. 4 veiksmą „Navimow AirLink“ naudotojams) arba perkeltkite ir anteną, ir įkrovimo stotelę (žr. 3 veiksmą antenos naudotojams).
- LV** Ja gaisma mirgo dzeltenā krāsā vairāk nekā 5 minūtes, pārvietojiet uzlādes staciju (skatīt 4. darbību Navimow AirLink lietotājiem) vai pārvietojiet gan antenu, gan uzlādes staciju (antenas lietotājiem skatiet 3. darbību).
- BG** Ако индикаторът мига в жълто повече от 5 минути, преместете зарядната станция (потребители на Navimow AirLink: вижте стъпка 4) или преместете и антената, и зарядната станция (потребители на антена: вижте стъпка 3).
- HU** Ha a lámpa több mint 5 percig sárgán villog, helyezze át a töltőállomást (lásd a 4. lépést Navimow AirLink felhasználók esetében), vagy helyezze át az antennát és a töltőállomást is (lásd a 3. lépést antenna felhasználók esetében).
- HR** Ako svjetlo treperi žutom bojom duže od 5 minuta, premjestite stanicu za punjenje (pogledajte 4. korak za korisnike usluge Navimow AirLink) ili premjestite i antenu i stanicu za punjenje (pogledajte 3. korak za korisnike antene).
- RO** Dacă lumina clipește galben timp de peste 5 minute, mutați stația de încărcare (consultați Pasul 4 pentru utilizatorii Navimow AirLink) sau mutați atât antena, cât și stația de încărcare (consultați Pasul 3 pentru utilizatorii de antenă).
- SL** Če lučka več kot 5 minut utripa rumeno, premaknite polnilno postajo (glejte 4. korak za uporabnike Navimow AirLink) ali premaknite tako anteno kot polnilno postajo (glejte 3. korak za uporabnike antene).

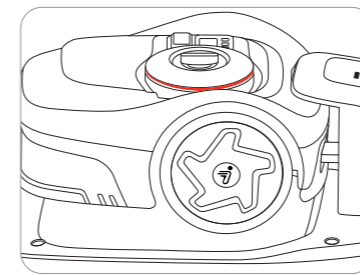

- EN** Solid red light indicates the charging station is unplugged.
- DE** Eine dauerhaft rote Leuchte zeigt an, dass die Ladestation nicht eingesteckt ist.
- FR** La lumière rouge fixe indique que la station de charge n'est pas branchée.
- IT** Una luce rossa fissa indica che la stazione di ricarica non è collegata.
- NL** Een continu rood licht geeft aan dat het laadstation niet is aangesloten.
- SV** Ett konstant rött ljus indikerar att laddningsstationen inte är inkopplad.
- FI** Jatkuva punainen valo osoittaa, että latausasema ei ole kytketty.
- NO** En kontinuerlig rød lys indikerer at lade stasjonen ikke er koblet til.
- DA** En konstant rød lys angiver, at ladestationen ikke er tilsluttet.
- ES** La luz roja fija indica que la estación de carga no está enchufada.
- PT** A luz vermelha contínua indica que a estação de carregamento não está conectada.
- CS** Trvalé červené světlo znamená, že nabíjecí stanice není zapojena.
- SK** Trvalé červené svetlo znamená, že nabíjacia stanica nie je pripojená.
- PL** Ciągłe czerwone światło wskazuje, że stacja ładowania jest odłączona.
- ET** Pidevalt põlev punane tuli näitab, et laadimisjaam pole ühendatud.
- LT** Nuolat degantis raudonas šviesa rodo, kad įkrovimo stotis nėra prijungta.
- LV** Pastāvīgi sarkanā gaisma norāda, ka uzlādes stacija nav pieslēgta.
- BG** Постоянното червено светлина означава, че зарядната станция не е свързана.
- HU** A folyamatos piros fény azt jelzi, hogy a töltőállomás nincs csatlakoztatva.
- HR** Neprekidno crveno svjetlo znači da je stanica za punjenje odspojena.
- RO** Lumina roșie continuă indică faptul că stația de încărcare este scoasă din priză.
- SL** Stalna rdeča lučka pomeni, da je polnilna postaja izklopljena.

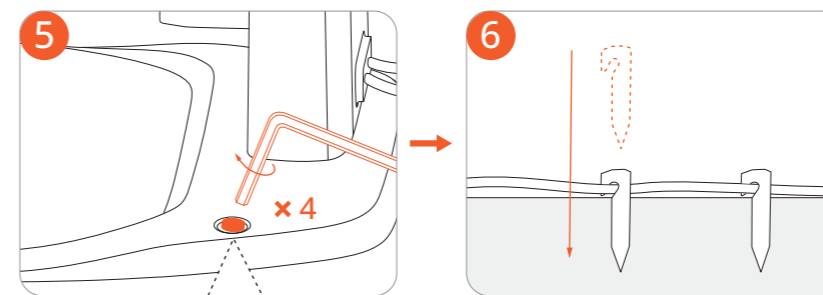

- EN** Install the screws to the ground after the GPS signal is stable.
- DE** Befestigen Sie die Schrauben am Boden, wenn das GPS-Signal stabil ist.
- FR** Installez les vis au sol une fois que le signal GPS est stable.
- IT** Installare le viti a terra dopo che il segnale GPS è stabile.
- NL** Installeer de schroeven in de grond nadat het GPS-signaal stabiel is.
- SV** Montera skruvarna i marken när GPS-signalen är stabil.
- FI** Asenna ruuvit maahan, kun GPS-signaali on vakaa.
- NO** Monter skruene til bakken etter at GPS-signalet er stabilt.
- DA** Fastgør skruerne til jorden, når GPS-signalet er stabilt.
- ES** Instale los tornillos en el suelo una vez que la señal GPS sea estable.
- PT** Instalar os parafusos no solo depois do sinal GPS estar estável.
- CS** Až bude signál GPS stabilní, nainstalujte šrouby do země.
- SK** Po stabilizácii signálu GPS nainštalujte skrutky do zeme.
- PL** Śruby należy wkręcić w podłoże po ustabilizowaniu się sygnału GPS.
- ET** Paigaldage kruvid maapinnale pärast seda, kui GPS-signaal on stabiilne.
- LT** Kai GPS signalas bus stabilus, įskute varžtus į žemę.
- LV** Pēc tam, kad GPS signāls ir stabils, pieskrūvējiet skrūves pie zemes.
- BG** Захванете винтовете към земята, след като GPS сигналт се стабилизира.
- HU** Csavarja be a csavarokat a talajba, miután a GPS-jel stabil.
- HR** Ugradite vijke na tlo nakon što se GPS signal stabilizira.
- RO** Instalați șuruburile la sol după ce semnalul GPS este stabil.
- SL** Ko je signal GPS stabilen, namestite vijake v tla.

# 05

## Map out the Work Area

Einrichten der Begrenzung / Configurez la limite / Impostazione del confine / Stel de grens in / Sätt upp gränserna / Määritä raja / Sette opp grensen / Opret grænsen / Establezca el límite / Configurar o Limite / Nastavte hranici / Nastavenie hranice / Konfigurowanie granicy / Piiri seadmine / Nustatykite ribą / Robežas izlīkšana / Задайте границы / Érképezze fel a munkaterületet / Označíte radno područje / Cartografiati zona de lucru / Načrtujte delovno površino

A. Map out the Boundary / Begrenzung festlegen / Tracez la limite / Tracciamento del confine / Breng de grens in kaart / Dra gränserna / Kartoita raja / Kartlegg grensen / Kortlæg grænsen / Trace el límite / Mapear o Limite / Zmapujte hranici / Zmapujte hranicu / Wyznaczenie granicy / Piiri kaardistamine / Nubréžkíte ribą / Robežas kartēšana / Очертайте границите / Térképezze fel a határokát / Označíte granicu / Cartografiati limita / Načrtujte mejo

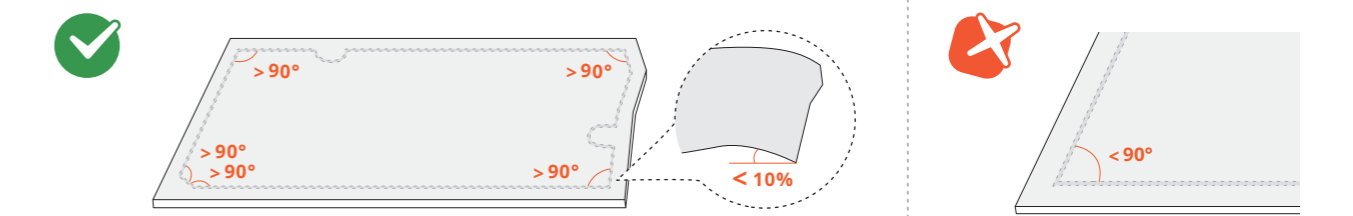
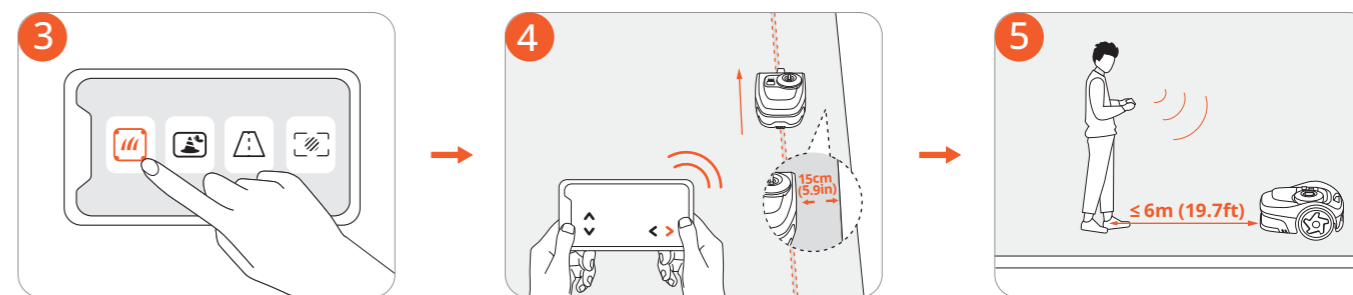
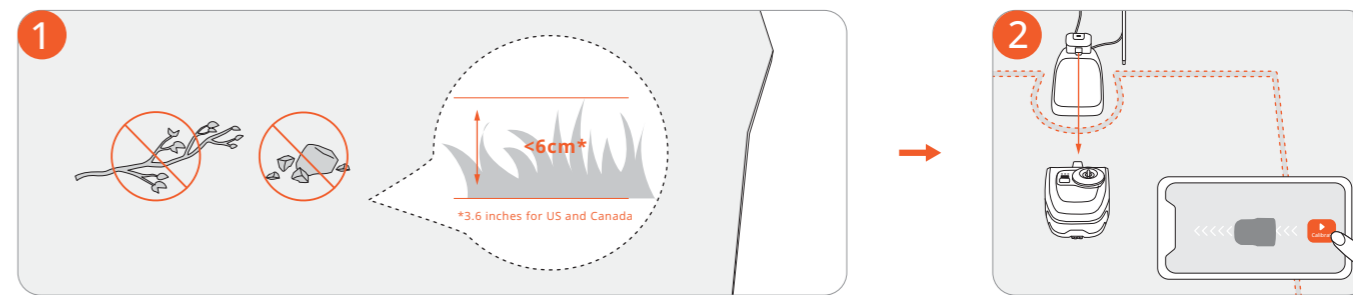
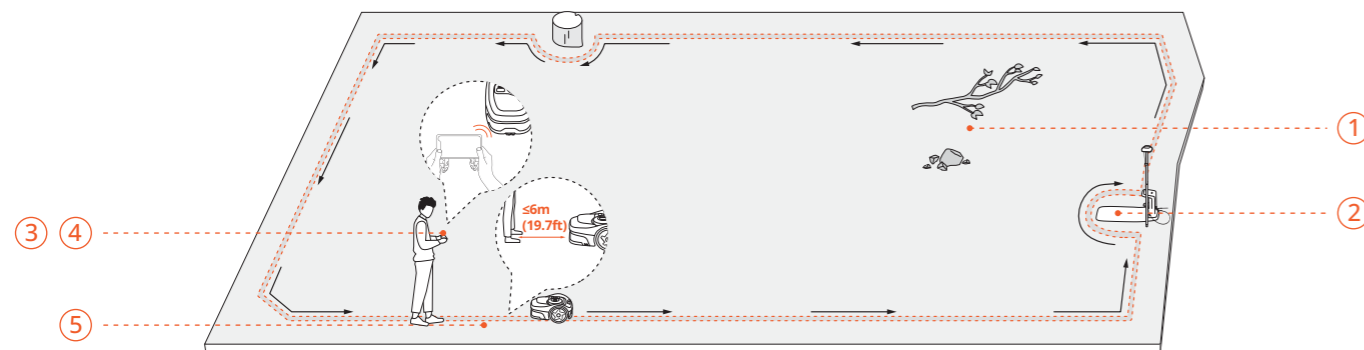
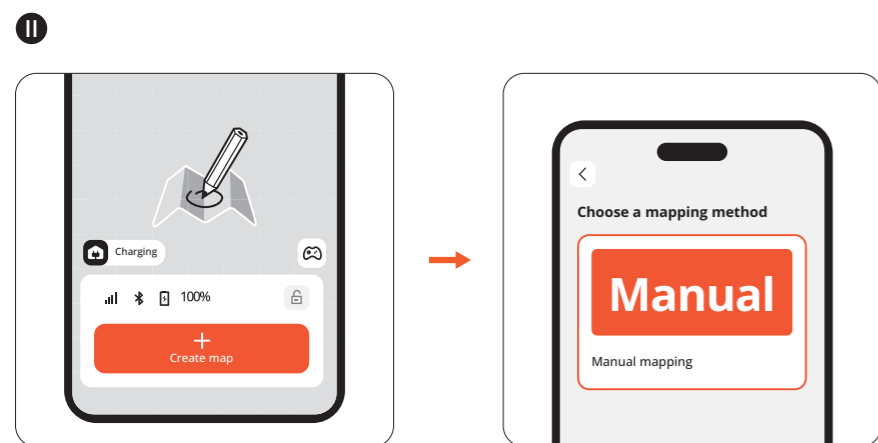
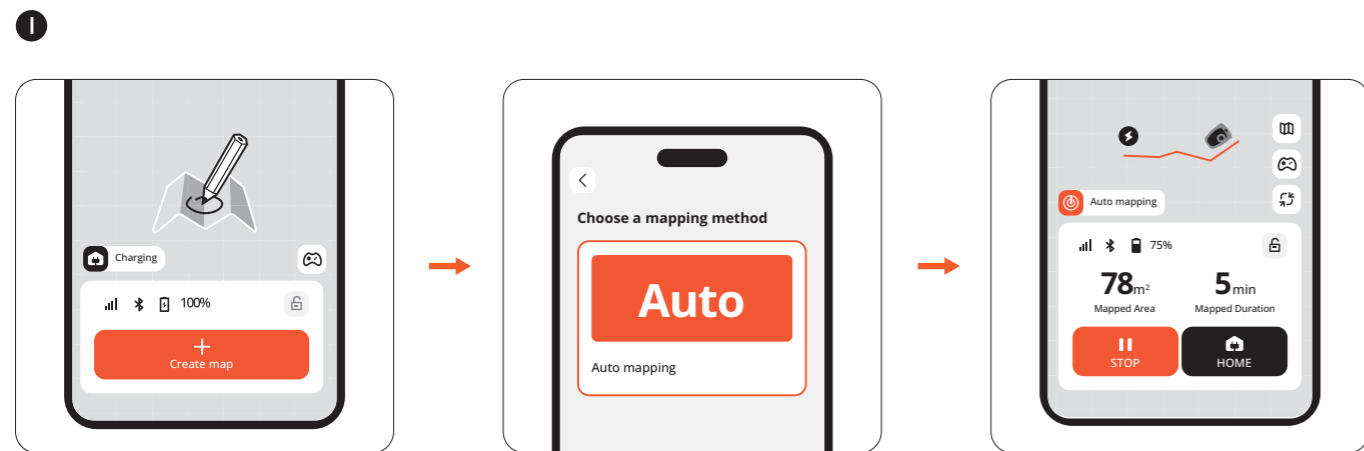

EN NOTE: If you have more than one separate lawns, please repeat this step.  
 DE HINWEIS: Wenn Sie mehr als eine separate Rasenfläche haben, wiederholen Sie bitte diesen Schritt.  
 FR REMARQUE : si vous avez plusieurs pelouses séparées, veuillez répéter cette étape.  
 IT NOTA: In caso di più prati separati, ripetere questa fase.  
 NL OPMERKING: Als u meer dan één afzonderlijke gazon heeft, herhaalt u deze stap.  
 SV OBS! Om du har mer än en separat gräsmatta ska du upprepa detta steg.  
 FI HUOMAA: Jos sinulla on useampi kuin yksi erillinen nurmikko, toista tämä vaihe.  
 NO MERK: Hvis du har mer enn én separat plen, gjentar du dette trinnet.  
 DA BEMÆRK: Hvis du har mere end én separat græsplæne, skal du gentage dette trin.  
 ES NOTA: Si tiene varias zonas de césped separadas, repita este paso.  
 PT NOTA: Se tiver mais de um relvado separado, por favor repita este passo.  
 CS POZNÁMKA: Pokud máte více než jeden samostatný trávník, opakujte tento krok

SK POZNÁMKA: Ak máte viac ako jeden samostatný trávník, tento krok zopakujte.  
 PL UWAGA: Jeśli masz więcej niż jeden osobny trawnik, powtórz ten krok.  
 ET MÄRKUS! Kui teil on mitu eraldiseisvat muruplatsi, siis korrake seda sammu.  
 LT PASTABA: Jei turite daugiau nei vieną atskirą veją, pakartokite šį veiksmą.  
 LV PIEZĪME: Ja jums ir vairāk nekā viens atsevišķs zāliens, lūdzu, atkārtojiet šo darbību.  
 BG ЗАБЕЛЕЖКА: Ако имате повече от една отделни тревни площи, повторете тази стъпка.  
 HU JEGYZET: Ha egynél több külön pázsitja van, kérjük, ismételje meg ezt a lépést.  
 HR NAPOMENA: Ako imate više travnjaka, ponovite ovaj korak.  
 RO NOTĂ: În cazul în care aveți mai multe gazoane separate, repetați acest pas.  
 SL OPOMBA: Če imate več kot eno ločeno trato, ponovite ta korak.

B. Create an Off-limit Island / Sperrzonen festlegen / Configurer les zones hors limites / Impostazione di zone proibite / Verboden gebieden instellen / Ställ in inte tillåtna områden / Määritä kielletyt alueet / Definier områder utenfor grensen / Konfigurér områder uden adgang / Establezca áreas de acceso prohibido / Configurar ilha fora dos limites / Nastavte oblast se zakázaným přístupem / Nastavenie ostrova s obmedzeným prístupom / Konfigurowanie strefy zakazanej / острови / Puutumata ala seadistamine / Nustatykite „Off-limit Island“ / Aizliegto zonu iestatīšana / Очертайте забранените за косене острови / Állítsa be a Be nem járható szigetet / Odredite područje zabranjenog pristupa / Configurați insula în afara limitei / Nastavite ločeno območje

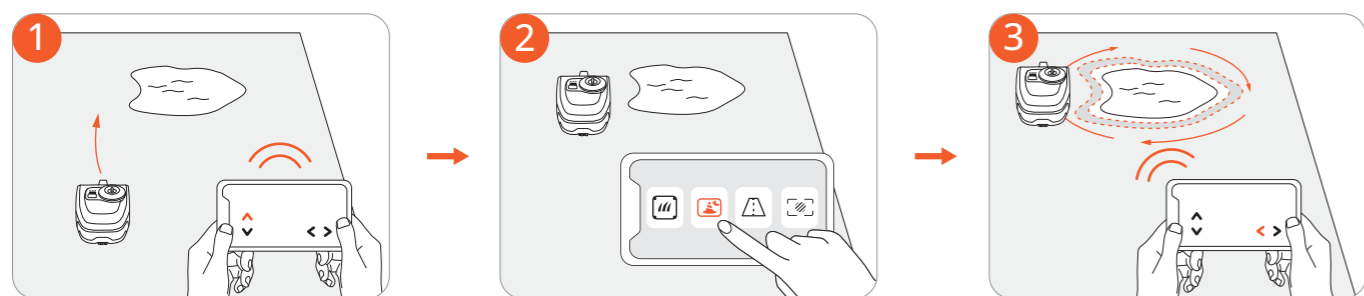
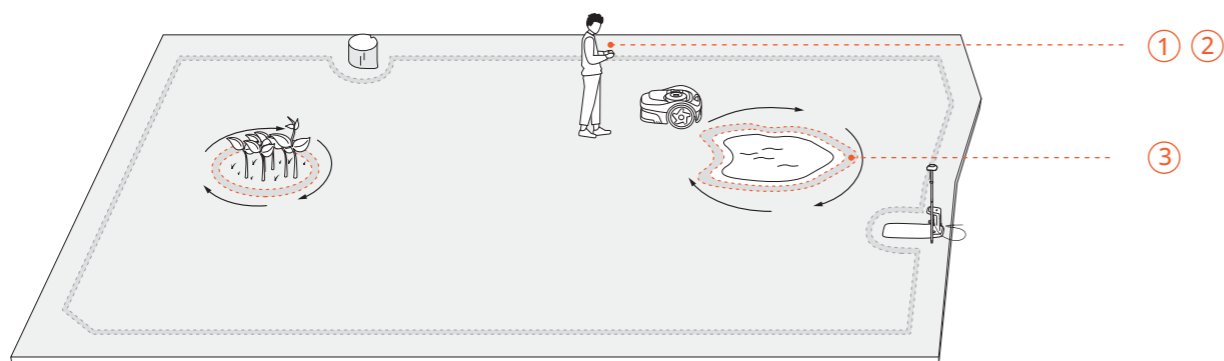

C. Create a Passage to Link Separate Zones / Erstellen einer Passage zum Verbinden separater Zonen / Créer un passage pour relier des zones séparées / Creazione di un passaggio per unire zone separate / Maak een doorgang om afzonderlijke zones te koppelen / Skapa en passage för att länka separata zoner / Luo kulkureitti erillisten vyöhykkeiden linkittämistä varten / Opprette en passasje for å koble separate soner / Opret en passage for at linke separate zoner / Cree un pasillo para vincular zonas separadas / Criar uma passagem para ligar zonas separadas / Vytvořte průchod k propojení samostatných zón / Vytvorenie priechodu na prepojenie oddelených zón / Tworzenie przejścia, aby połączyć osobne strefy / Looge läbipääs eraldi alade sidumiseks / Sukurkrite ištarauka, kad susietumete atskiras zonas / Izveidojiet pāreju, lai savienotu atsevišķas zonas / Създайте пътна връзка между отделните зони / Hozzon létre egy átjárót a külön zónák összekapcsolásához / Stvorite prolaz za povezivanje odvojenih zona / Creați un pasaj pentru a lega zone separate / Ustvarite prehod za povezavo ločenih območij

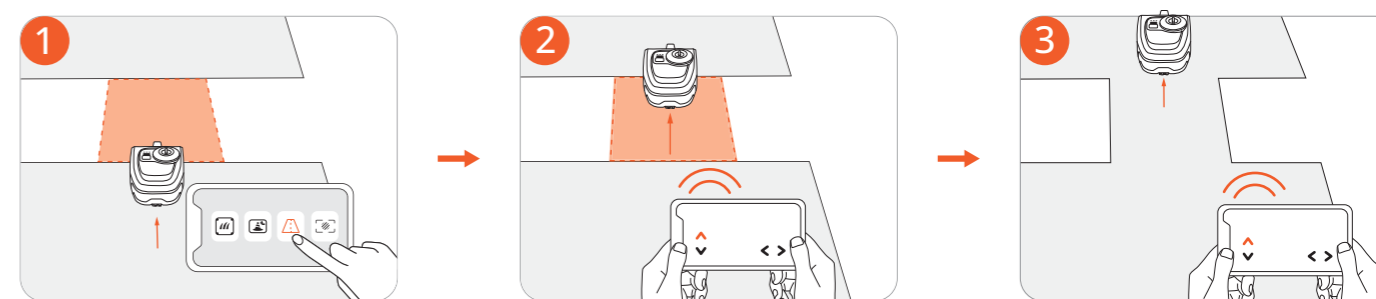
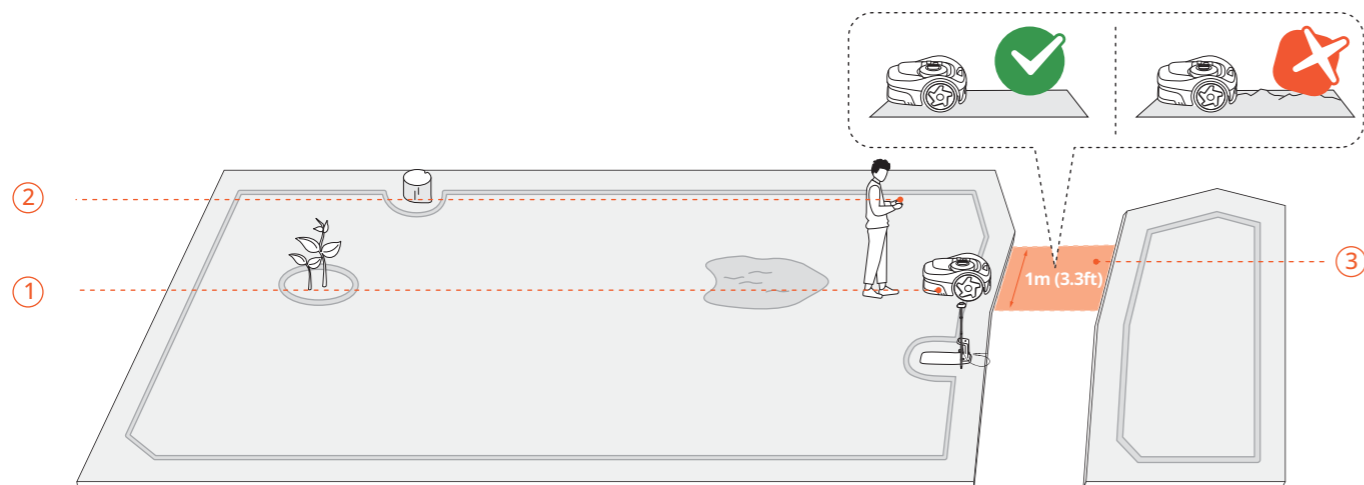

D. VisionFence-off Zone / VisionFence-Aus-Zone / Zone hors limites VisionFence / VisionFence-off zone / VisionFence-uit-zone / VisionFence av-zon / VisionFence pois -vyöhyke / VisionFence-av sone / VisionFence-off-zone / Zona de desconexión de VisionFence / Zona fora do VisionFence / Zóna vypnutí VisionFence / Zóna vypnutia VisionFence / Strefa wyłączenia VisionFence / VisionFence-i väljajääv ala / Pasyvi „VisionFence“ zona / VisionFence izslēgšanas zona / Забрана зона за VisionFence / VisionFence-off zóna / Zona isključene značajke VisionFence / Zonă în afara VisionFence / Izvzeto območje VisionFence-off Zone

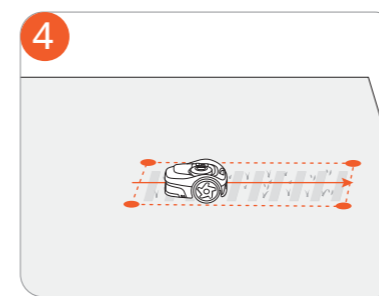
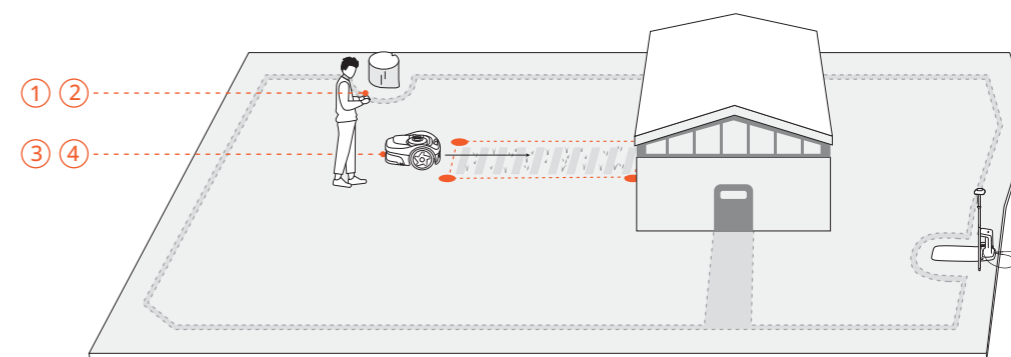

The VisionFence is off in this area / VisionFence ist in diesem Bereich ausgeschaltet / Le VisionFence est désactivé dans cette zone / Il VisionFence è disattivato in questa zona / In dit gebied is de VisionFence uitgeschakeld / VisionFence är av i detta område / VisionFence on pois päältä täällä alueella / VisionFence er av i dette området / VisionFence er slået fra i dette område / El VisionFence está desactivado en esta zona / O VisionFence está desligado nesta área / VisionFence je v této oblasti vypnutý / VisionFence je v tejto oblasti vypnutý / Czujnik VisionFence jest wyłączony w tym obszarze / VisionFence on selles piirkonnas välja lülitatud / Šioje srityje „VisionFence“ neveikia / Šajā apgabalā VisionFence ir izslēgts / VisionFence e izključen v тази област / A VisionFence ki van kapcsolva ezen a területen / VisionFence je isključen u ovom području / VisionFence este dezactivat în această zonă / VisionFence je na tem območju izklopljen



**WARNING / WARNHINWEIS / AVERTISSEMENT / ATTENZIONE / WAARSCHUWING / VARNING / VAROITUS / ADVARSEL / ADVERTENCIA / AVISO / VAROVÁNÍ / VAROVANIE / OSTRZEŻENIE / HOIATUS / JSPEJIMAS / UZMANĪBU / ВНИМАНИЕ / FIGYELEM / UPOZORENJE / AVERTISMENT / OPOZORILO**



- If there is possible danger, press the STOP button immediately.
- Drücken Sie bei einer möglichen Gefahr sofort die STOP-Taste.
- En cas de danger potentiel, appuyez immédiatement sur le bouton STOP.
- In presenza di un potenziale pericolo, premere immediatamente il pulsante STOP.
- Als er gevaar dreigt, druk dan onmiddellijk op de STOP-knop.
- Vid eventuell risk ska du omedelbart trycka på STOP-knappen.
- Jos on olemassa vaara, paina välittömästi STOP-painiketta.
- Hvis der er mulig fare, skal du straks trykke på STOP-knappen.
- Hvis det er fare, trykk umiddelbart på STOP-knappen.
- Si existe un posible peligro, pulse el botón STOP inmediatamente.
- Se houver perigo, prima imediatamente o botão STOP.
- Pokud hrozí nebezpečí, okamžitě stiskněte tlačítko STOP.
- Ak hrozí nebezpečenstvo, okamžite stlačte tlačidlo STOP.
- Jei li istnieje potencjalne niebezpieczeństwo, natychmiast naciśnij przycisk STOP.
- Võimaliku ohu korral vajutage kohe nuppu STOP
- Jei gresia pavojus, nedelsdami paspauskite mygtuką STOP.
- Ja iespējams apdraudējums, nekavējoties nospiediet STOP pogu.
- Ако има потенциална опасност, натиснете незабавно бутон STOP.
- Lehetséges veszély esetén azonnal nyomja meg a STOP gombot.
- Ako postoji potencijalna opasnost, odmah pritisnite gumb STOP (Zaustavi).
- Dacă există un posibil pericol, apăsați imediat butonul STOP.
- Če obstaja možna nevarnost, takoj pritisnite gumb STOP.

**06**

**Start Mowing**

Beginn des Mähens / Commencez à tondre / Inizio tosatura / Begin met maaien / Börja klippa / Aloita leikkaus / Begynn á klippe / Begynd at slå græs / Empiece a cortar el césped / Começar a Cortar / Zahajte sečení / Začat' kosit' / Rozpoczęcie koszenia / Niitmisega alustamine / Praděkite pĵauti / Pļaušanas sākšana / Започнете косенето / Indítsa el a fűnyírás / Počnite kositi / Începeți să tundeți iarba / Začnite kositi

- EN You can now start mowing tasks or schedules, send the mower back to the charging station, and check mowing progress and battery status via the app. Basic operations can be done by pressing buttons on the mower.
- DE Sie können jetzt Mähaufgaben oder Zeitpläne starten, den Mähroboter zurück zur Ladestation schicken und den Mähfortschritt und den Batteriestatus über die App verfolgen. Die Grundfunktionen können durch Drücken der Tasten am Mähroboter ausgeführt werden.
- FR Vous pouvez maintenant commencer des tâches de tonte ou configurer des horaires de tonte, renvoyer la tondeuse à la station de chargement et vérifier la progression de la tonte et l'état de la batterie via l'application. Les opérations de base peuvent être effectuées en appuyant sur les boutons de la tondeuse.
- IT Ora è possibile avviare attività o programmi di falciatura, inviare il tagliaerba alla base di ricarica e controllare l'avanzamento della falciatura e lo stato della batteria tramite l'app. Le operazioni di base possono essere eseguite premendo i pulsanti sul tagliaerba.
- NL U kunt nu beginnen met maaitaken of -schema's, de maaier terugsturen naar het laadstation en de maaivoortgang en accustatus controleren via de app. Basishandelingen kunnen worden uitgevoerd door op de knoppen op de maaier te drukken.
- SV Du kan nu starta klippningsuppgifter eller scheman, skicka tillbaka gräsklipparen till laddningsstationen och kontrollera klippningsförloppet och batteristatus via appen. Grundläggande funktioner kan utföras genom att trycka på knapparna på gräsklipparen.
- FI Voit nyt aloittaa leikkaustehtäviä tai aikatauluja, lähettää ruohonleikkurin takaisin latausasemaan sekä tarkistaa leikkauksen etenemisen ja akun tilan sovelluksen kautta. Perustoiminnot voidaan tehdä painamalla ruohonleikkurin painikkeita.
- NO Du kan nå starte klippeoppgaver eller tidsplaner, sende gressklipperen tilbake til ladestasjonen og sjekke klippefremgang og batteristatus via appen. Grunnleggende operasjoner kan gjøres ved å trykke på knappene på gressklipperen.
- DA Du kan nu starte klippeoppgaver eller -planer, sende plæneklipperen tilbage til ladestationen og kontrollere klippeforløbet og batteristatus via appen. De grundlæggende funktioner kan udføres ved at trykke på knapperne på plæneklipperen.
- ES Ahora puede iniciar tareas de cortado o programas, devolver el cortacésped a la estación de carga y comprobar el progreso del corte y el estado de la batería a través de la aplicación. Las operaciones básicas pueden realizarse pulsando los botones del cortacésped.

- PT Pode agora iniciar tarefas ou horários de corte, enviar o cortador de volta para a estação de carregamento e verificar o progresso do corte e o estado da bateria através da aplicação. As operações básicas podem ser efetuadas premindo os botões do cortador.
- CS Nyní můžete spustit úlohy sečení nebo plány, odeslat sekačku zpět do nabíjecí stanice a zkontrolovat průběh sečení a stav baterie prostřednictvím aplikace. Základní operace lze provádět stisknutím tlačítek na sekačce.
- SK Teraz môžete začať úlohy kosenia alebo plány, poslať kosačku späť do nabíjacej stanice a skontrolovať priebeh kosenia a stav batérie prostredníctvom aplikácie. Základné operácie je možné vykonať stlačením tlačidiel na kosačke.
- PL Możesz teraz uruchamiać zadania lub harmonogramy koszenia, wysłać kosiarkę do stacji ładowującej i sprawdzać postępy koszenia oraz stan akumulatora za pomocą aplikacji. Podstawowe operacje można wykonywać, naciskając przyciski na kosiarce.
- ET Nüüd saate alustada niitmistööde või graafikutega, saata niiduki tagasi laadimisjaama või kontrollida niitmise edenemist ja aku olekut rakenduse abil. Põhitoiminguid saab teha niiduki nuppe kasutades.
- LT Dabar galite pradėti pjovimo užduotis ar planus, siųsti vejąjovę atgal į įkrovimo stotelę ir patikrinti pjovimo eigą bei akumuliatoriaus būseną per programėlę. Pagrindines operacijas galima atlikti spaudžiant ant vejąjovės esančius mygtukus.
- LV Tagad varat sākt pļaušanas uzdevumus vai grafikus, nosūtīt pļaujmašīnu atpakaļ uz uzlādes staciju un pārbaudīt pļaušanas gaitu un akumulatora stāvokli, izmantojot lietotni. Pamata darbības var veikt, nospiežot pļaujmašīnas pogas.
- BG Вече може да стартирате задачи или графици за косене, да връщате косачката в зарядната станция и да проверявате напредъка на косене и състоянието на батерията чрез приложението. Основните операции могат да се извършват с бутоните на косачката.
- HU Mostantól elindíthatja a fűnyírás feladatokat vagy ütemterveket, visszaküldheti a fűnyírót a töltőállomásra, és az alkalmazáson keresztül ellenőrizheti a fűnyírás folyamatot és az akkumulátor állapotát. Az alapvető műveleteket a fűnyíró gombjainak megnyomásával lehet elvégezni.
- HR Sad možete započeti s košnjom ili utvrditi raspored, poslati kosilicu natrag na stanicu za punjenje i provjeriti napredak košnje te status baterije putem aplikacije. Osnovne radnje mogu se obavljati pritiskom tipaka na kosilici.
- RO Acum puteți începe activitățile sau programele de tuns iarba, puteți trimite mașina de tuns iarba înapoi la stația de încărcare și puteți verifica progresul tunderii ierbii și starea bateriei prin intermediul aplicației. Operațiunile de bază pot fi efectuate prin apăsarea butoanelor de pe mașina de tuns iarba.
- SL Zdaj lahko začnete z opravi ali urniki košnje, pošljete kosilnico nazaj na polnilno postajo in preverite napredek košnje in stanje baterije prek aplikacije. Osnovne operacije lahko izvajate s pritiskom na gumbe na kosilnici.

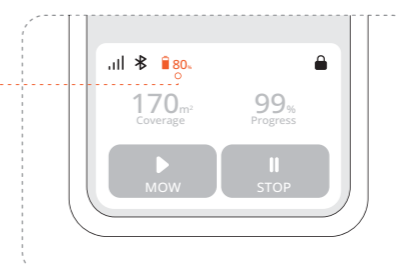
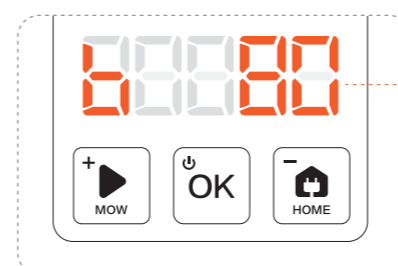
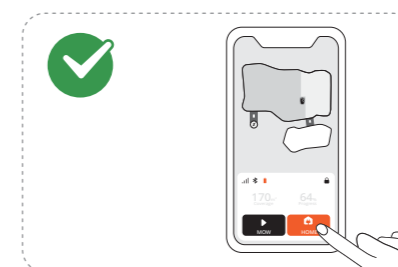
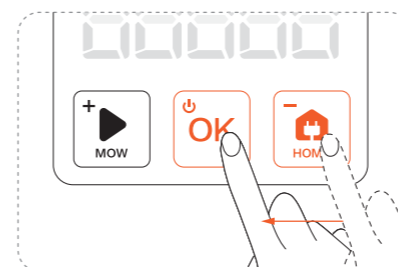
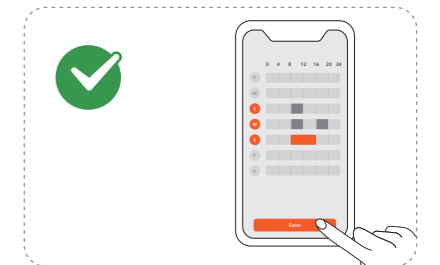
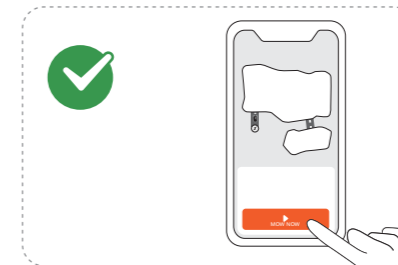
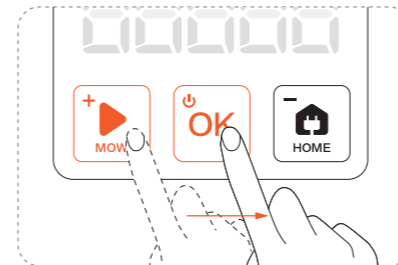

**EN** Read the Quick Start Guide and the Important Information carefully before use and keep for future reference. Illustrations of the product, accessories, and app interface are for reference purposes only. Actual product and functions may vary. Go to [navimow.segway.com](https://www.navimow.segway.com) for the complete **User Manual** and other user materials.

**DE** Lesen Sie die Schnellstartanleitung und die wichtigen Informationen vor dem Gebrauch sorgfältig durch und bewahren Sie sie zum späteren Nachschlagen auf. Abbildungen des Produkts, des Zubehörs und der App-Oberfläche dienen nur zu Referenzzwecken. Das tatsächliche Produkt und seine Funktionen können davon abweichen. Das vollständige Benutzerhandbuch und weitere **Benutzermaterialien** finden Sie unter [navimow.segway.com](https://www.navimow.segway.com).

**FR** Lisez attentivement le guide de prise en main rapide et les informations importantes avant utilisation et conservez-les pour référence ultérieure. Les illustrations du produit, des accessoires et de l'interface de l'application sont fournies à titre indicatif uniquement. Le produit et les fonctions réels peuvent varier. Rendez-vous sur [navimow.segway.com](https://www.navimow.segway.com) pour consulter **le manuel de l'utilisateur** complet et d'autres documents utilisateur.

**IT** Leggere attentamente la Guida rapida al primo avvio e le Informazioni importanti prima dell'uso e conservarle per eventuali riferimenti futuri. Le illustrazioni del prodotto, degli accessori e dell'interfaccia dell'app servono solo a scopo di riferimento. Prodotto e funzioni effettivi potrebbero variare. Accedere a [navimow.segway.com](https://www.navimow.segway.com) per il manuale utente completo e per altri materiali per l'utente.

**NL** Lees de beknopte handleiding en de belangrijke informatie zorgvuldig voor gebruik en bewaar ze voor toekomstig gebruik. Afbeeldingen van het product, de accessoires en de app-interface zijn alleen ter referentie. Het werkelijke product en de functies kunnen variëren. Ga naar [navimow.segway.com](https://www.navimow.segway.com) voor de volledige **gebruikershandleiding** en ander gebruikersmateriaal.

**SV** Läs snabbstartsguiden och den viktiga informationen noga före användning och spara för framtida referens. Illustrationer av produkt, tillbehör och appgränssnitt är endast avsedda som referens. Faktisk produkt och funktioner kan variera. Gå till [navimow.segway.com](https://www.navimow.segway.com) för den fullständiga **användarhandboken** och annat användarmaterial.

**FI** Lue pikaopas ja tärkeät tiedot huolellisesti ennen käyttöä ja säilytä ne myöhempää tarvetta varten. Tuotteen, lisävarusteiden ja sovelluksen käyttöliittymän kuvat ovat vain viitteellisiä. Todellinen tuote ja toiminnot voivat vaihdella. Siirry osoitteeseen [navimow.segway.com](https://www.navimow.segway.com) saadaksesi täydellisen **käyttöohjeen** ja muun käyttäjän materiaalin.

**NO** Les hurtigstartveiledningen og viktig informasjon nøye før bruk og ta vare på den til senere bruk. Illustrasjoner av produktet, tilbehøret og appgrensesnittet er kun til referanseformål. Faktiske produkter og funksjoner kan variere. Gå til [navimow.segway.com](https://www.navimow.segway.com) for å få den fullstendige **brukerhåndboken** og annet brukermateriale.

**DA** Læs hurtigstartguiden og de vigtige oplysninger omhyggeligt inden brug og opbevar til fremtidig reference. Illustrationer af produktet, tilbehør og appinterface er kun til referenceformål. Det faktiske produkt og funktionerne kan variere. Gå til [navimow.segway.com](https://www.navimow.segway.com) for den komplette **brugervejledning** og andet brugermateriale.

**ES** Lea atentamente la guía de inicio rápido y la información importante antes del uso y consérvelas para futuras consultas. Las ilustraciones del producto, los accesorios y la interfaz de la aplicación son solo para fines de referencia. El producto y las funciones reales pueden variar. Vaya a [navimow.segway.com](https://www.navimow.segway.com) para obtener **el manual del usuario** completo y otros materiales del usuario.

**PT** Leia cuidadosamente o Guia de Início Rápido e as Informações Importantes antes de utilizar e guarde para referência futura. As ilustrações do produto, acessórios e interface da aplicação servem apenas como referência. O produto e as funções reais podem variar. Aceda a [navimow.segway.com](https://www.navimow.segway.com) para obter **o Manual do Utilizador** completo e outros materiais de utilizador.

**CS** Před použitím si pozorně přečtěte Stručnou úvodní příručku a Důležité informace a uschovejte je pro budoucí použití. Ilustrace výrobku, příslušenství a rozhraní aplikace slouží pouze pro referenční účely. Skutečný výrobek a funkce se mohou lišit. Kompletní **Uživatelskou příručku** a další uživatelské materiály najdete na [navimow.segway.com](https://www.navimow.segway.com).

**SK** Pred použitím si pozorne prečítajte príručku Rýchly štart a Dôležité informácie a uschovajte si ich pre budúce použitie. Ilustrácie produktu, príslušenstva a rozhrania aplikácie slúžia len na referenčné účely. Skutočný produkt a funkcie sa môžu líšiť. Kompletnú **používateľskú príručku** a ďalšie používateľské materiály nájdete na stránke [navimow.segway.com](https://www.navimow.segway.com).

**PL** Przed użyciem należy uważnie przeczytać skróconą instrukcję obsługi oraz ważne informacje i zachować je na przyszłość. Ilustracje produktu, akcesoriów i interfejsu aplikacji służą wyłącznie do celów poglądowych. Rzeczywisty produkt i funkcje mogą się różnić. Przejdź do witryny [navimow.segway.com](https://www.navimow.segway.com), aby uzyskać dostęp do pełnego **Podręcznika użytkownika** i innych materiałów dla użytkownika.

**ET** Enne kasutamist tutvuge kiirjuhendiga, lugege oluline teave hoolikalt läbi ja hoidke juhend edaspidiseks kasutamiseks alles. Toote, tarvikute ja rakenduse liidese joonised on ainult viitamiseks. Tegelik toode ja funktsioonid võivad erineda. Minge saidile [navimow.segway.com](https://www.navimow.segway.com), et näha täielikku **kasutusjuhendit** ja muid kasutajamaterjale.

**LT** Prieš naudodami atidžiai perskaitykite greito pasirengimo darbu vadovą ir svarbią informaciją ir pasilikite ateičiai. Produkto, priedų ir programos sąsajos iliustracijos yra tik informacinio pobūdžio. Faktinis produktas ir funkcijos gali skirtis. Eikite į [navimow.segway.com](https://www.navimow.segway.com), kad gautumėte visą **vartotojo vadovą** ir kitą vartotojo medžiagą.

**LV** Pirms lietošanas uzmanīgi izlasiet īso lietošanas pamācību un svarīgo informāciju un saglabājiet to turpmākai atsaucei. Izstrādājuma, piederumu un lietotnes saskarnes ilustrācijas ir tikai atsauces nolūkiem. Faktiskais izstrādājums un funkcijas var atšķirties. Pilnu **lietošanas pamācību** un citus lietotāja materiālus atradīsiet tīmekļa vietnē [navimow.segway.com](https://www.navimow.segway.com).

**BG** Прочетете внимателно ръководството за бърз старт и важната информация преди употреба и го запазете за бъдещи справки. Илюстрациите на продукта, аксесоарите и интерфейса на приложението са само за справка. Действителният продукт и функции може да се различават. Посетете [navimow.segway.com](https://www.navimow.segway.com) за пълното **ръководство за потребителя** и най-новите материали за потребителя.

**HU** Használat előtt figyelmesen olvassa el a Gyors útmutatót és a Fontos tudnivalókat, és őrizze meg a későbbi használathoz. A termék, a tartozékok és az alkalmazás felületének illusztrációi csak referenciaként szolgálnak. A tényleges termék és funkció eltérhet. A teljes **felhasználói kézikönyv** és egyéb felhasználói anyagok a [navimow.segway.com](https://www.navimow.segway.com) oldalon található.

**HR** Pažljivo pročitajte kratki korisnički vodič i važne informacije prije uporabe i sačuvajte ih za buduće potrebe. Ilustracije proizvoda, dodatnog pribora i sučelja aplikacije služe samo kao referenca. Stvarni proizvod i funkcije mogu se razlikovati. Posjetite [navimow.segway.com](https://www.navimow.segway.com) za potpuni **korisnički priručnik** i druge korisničke materijale.

**RO** Citiți cu atenție Ghidul de pornire rapidă și Informațiile importante înainte de utilizare și păstrați-le pentru referință viitoare. Ilustrațiile produsului, ale accesoriilor și ale interfeței aplicației au doar rol de referință. Produsul și funcțiile reale pot varia. Accesați [navimow.segway.com](https://www.navimow.segway.com) pentru **manualul de utilizare** complet și alte materiale de utilizare.

**SL** Pred uporabo natančno preberite Vodnik za hiter začetek in Pomembne informacije ter jih shranite za prihodnjo uporabo. Ilustracije izdelka, dodatne opreme in vmesnika aplikacije so samo za ponazoritev. Dejanski izdelek in funkcije se lahko razlikujejo. Pojdite na [navimow.segway.com](https://www.navimow.segway.com) za celoten **Uporabniški priročnik** in druga gradiva za uporabnike.

Original instruction / Übersetzung der Originalanleitungen / Traduction des instructions originales / Traduzione delle istruzioni originali / Vertaling van de oorspronkelijke instructies / Översättning av originalinstruktionerna / Alkuperäisten ohjeiden käännös / Översättning av originalinstruktionerna / Oversættelse af de originale instruktioner / Traducción de las instrucciones originales / Tradução da instrução original / Překlad původního návodu / Preklad pôvodného návodu / Tłumaczenie instrukcji oryginalnej / Originaaljuhendi tõlge / Originalios instrukcijos vertimas / Oriģinālās instrukcijas tulkojums / Превод на оригиналната инструкция / Az eredeti utasítás fordítása / Prijevod originalnih uputa / Traducerea instrucțiunilor originale / Prevedba izvirnih navodil