

EUFAB®

ACCESSOIRES



© EAL GmbH, 11572 04.2025

- (D)** Art.-Nr.: 11572
ERWEITERUNG zusätzliches Fahrrad für PROBC Serie und PREMIUM TG
Passend für PROBC 2, Art.-Nr. 11600, PROBC 2+ Art.-Nr. 11601, PROBC 3, Art.-Nr. 11602 und
PREMIUM TG Art.-Nr. 11571
Bedienungsanleitung 3
- (GB)** Art. no 11572
EXPANSION of additional bicycle for PROBC series and PREMIUM TG
Suitable for the cycle rack PROBC 2, art. no. 11600, PROBC 2+ art. no. 11601, PROBC 3, art. no. 11602 and
PREMIUM TG art. no. 11571
Operating instructions 11
- (FR)** Réf. 11572
EXTENSION vélo supplémentaire pour série PROBC et PREMIUM TG
Adaptée au porte-vélos PROBC 2, réf. 11600, PROBC 2+ réf. 11601, PROBC 3, réf. 11602 et
PREMIUM TG réf. 11571
Manuel de l'opérateur 18
- (I)** Cod. art. 11572
Estensione aggiuntiva della bicicletta per le serie PROBC e PREMIUM TG
Adatto per PROBC 2, art. n. 11600, PROBC 2+ art. n. 11601, PROBC 3, art. n. 11602 e
PREMIUM TG art. n. 11571
Istruzioni per l'uso 25



ERWEITERUNG zusätzliches Fahrrad für PROBC Serie und PREMIUM TG

INHALT

1.	BESTIMMUNGSGEMÄßER GEBRAUCH	3
2.	LIEFERUMFANG	3
3.	SPEZIFIKATIONEN	4
4.	SICHERHEITSHINWEISE	5
5.	BEDIENUNGSANLEITUNG	6
5.1	ZUSAMMENBAU DER ZUSÄTZLICHEN RADSCHIENE	6
5.2	MONTAGE DER ALUMINIUMADAPTER AM FAHRRADTRÄGER	6
5.3	MONTAGE DER ZUSÄTZLICHEN RADSCHIENE AM FAHRRADTRÄGER	7
5.4	MONTAGE DER FAHRRÄDER	7
5.5	ABNEHMEN DER ERWEITERUNG	9
6.	WARTUNG UND PFLEGE	9
6.1	WARTUNG	9
6.2	PFLEGE	9
7.	HINWEISE ZUM UMWELTSCHUTZ	10
8.	KONTAKTINFORMATIONEN	10



WARNUNG

Lesen Sie die Bedienungsanleitung vor Inbetriebnahme sorgfältig durch und beachten Sie alle Sicherheitshinweise! Nichtbeachtung kann zu Personenschäden, Schäden am Gerät oder Ihrem Eigentum führen! Bewahren Sie die Originalverpackung, den Kaufbeleg sowie diese Anleitung zum späteren Nachschlagen auf! Bei der Weitergabe des Produkts geben Sie auch diese Anleitung weiter. Prüfen Sie vor Inbetriebnahme den Inhalt der Verpackung auf Unversehrtheit und Vollständigkeit!

1. BESTIMMUNGSGEMÄßER GEBRAUCH

Dieses Nachrüstset dient dazu, einen EUFAB Anhängerkupplungsträger um einen Stellplatz für ein zusätzliches Fahrrad zu erweitern.

Passende Fahrradträger:

Premium TG	11571
ProBC2	11600
ProBC2+	11601
ProBC3	11602

Dieses Gerät ist nicht dafür bestimmt, durch Kinder und Personen mit eingeschränkten geistigen Fähigkeiten oder ohne erforderliches Fachwissen benutzt zu werden. Kinder sind von dem Gerät fernzuhalten.

Das Gerät ist nicht für den gewerblichen Einsatz bestimmt.

Zum bestimmungsgemäßen Gebrauch gehört auch die Beachtung aller Informationen in dieser Anleitung, insbesondere die Beachtung der Sicherheitshinweise. Jede andere Verwendung gilt als nicht bestimmungsgemäß und kann zu Sach- oder Personenschäden führen. Die EAL GmbH übernimmt keine Haftung für Schäden, die durch nicht bestimmungsgemäßen Gebrauch entstehen.

2. LIEFERUMFANG



Bild 1: Lieferumfang

- 1 x Aluminium-Radschiene mit 2 Radstoppern
- 2 x Stahlhalterungen
- 2 x Aluminium-Adapter
- 2 x Abstandshalter aus Kunststoff
- 2 x Innensechskantschraube
- 6 x Innensechskantschraube
- 2 x Scheibe
- 1 x Rahmenhalter
- 1 x Innensechskantschlüssel
- 1 x Montageanleitung mit Sicherheitshinweisen (ohne Abbildung)

3. SPEZIFIKATIONEN

Material: Stahl/Aluminium
Anzahl der Fahrräder: 1
Eigengewicht: ca. 2,5 kg
Nutzlast (max.): 15 kg
Radstand (max.): 120 cm
Reifenbreite (max.): 6 cm
Schienenabstand: 14 cm (zur Schiene des Fahrradträgers)

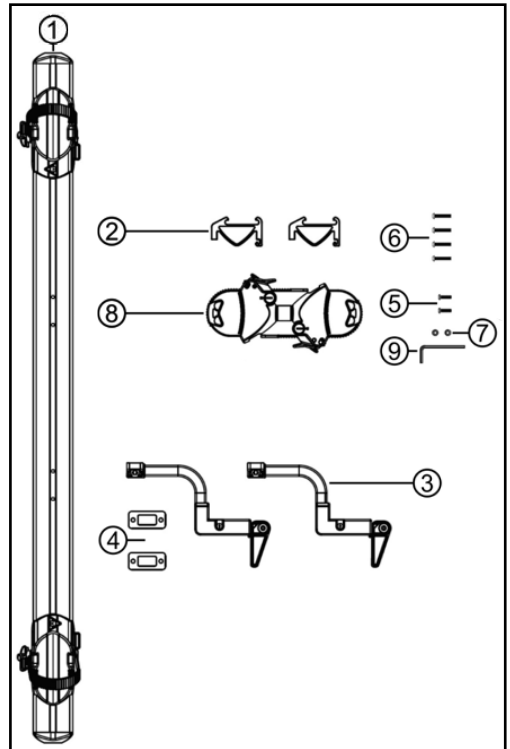
Fahrradträger **PREMIUM TG** mit Erweiterung für das dritte Fahrrad

Stützlast Anhängerkupplung	Eigengewicht (Fahrradträger mit Erweiterung)	Max. Nutzlast am Fahrradträger
50 kg	19,5 kg	30,5 kg
60 kg	19,5 kg	40,5 kg
75 kg	19,5 kg	55,5 kg
90 kg	19,5 kg	max. 60 kg

Fahrradträger **PRO BC 2** mit Erweiterung für das dritte Fahrrad

Stützlast Anhängerkupplung	Eigengewicht (Fahrradträger mit Erweiterung)	Max. Nutzlast am Fahrradträger
50 kg	19,5 kg	30,5 kg
60 kg	19,5 kg	40,5 kg
75 kg	19,5 kg	55,5 kg
90 kg	19,5 kg	max. 60 kg

Fahrradträger **PRO BC 2+** mit Erweiterung für das dritte Fahrrad

Stützlast Anhängerkupplung	Eigengewicht (Fahrradträger mit Erweiterung)	Max. Nutzlast am Fahrradträger
50 kg	20,5 kg	29,5 kg
60 kg	20,5 kg	39,5 kg
75 kg	20,5 kg	54,5 kg
90 kg	20,5 kg	max. 60 kg

Fahrradträger **PRO BC 3** mit Erweiterung für das vierte Fahrrad

Stützlast Anhängerkupplung	Eigengewicht (Fahrradträger mit Erweiterung)	Max. Nutzlast am Fahrradträger
50 kg	24,5 kg	25,5 kg
60 kg	24,5 kg	35,5 kg
75 kg	24,5 kg	50,5 kg
90 kg	24,5 kg	max. 60 kg

4. SICHERHEITSHINWEISE

In der Anleitung finden Sie folgende Kategorien von Sicherheitshinweisen:



WARNUNG!

Personenschäden möglich:

Hinweise mit dem Wort **WARNUNG!** warnen vor einer möglicherweise drohenden Gefahr. Wenn sie nicht gemieden wird, können Tod oder schwerste Verletzungen die Folge sein.



VORSICHT!

Personen- oder Sachschaden möglich:

Hinweise mit dem Wort **VORSICHT!** warnen vor einer möglicherweise drohenden Gefahr. Wenn sie nicht gemieden wird, können leichte oder geringfügige Verletzungen die Folge sein. Das Produkt oder etwas in der Umgebung könnte schwer beschädigt werden.



ACHTUNG!

Personen- oder Sachschaden möglich:

Hinweise mit dem Wort **ACHTUNG!** warnen vor einer möglicherweise schädlichen Situation. Wenn sie nicht gemieden wird, kann das Produkt oder etwas in der Umgebung beschädigt werden.



HINWEIS

Sonstige Hinweise:

Nützlicher Tip. Erleichtert die Bedienung oder Montage des Produkts oder dient zum besseren Verständnis.

Das jeweils verwendete Sicherheitssymbol ersetzt nicht den Text des Sicherheitshinweises. Lesen Sie deshalb den Sicherheitshinweis und befolgen Sie ihn genau!



- Kinder dürfen nicht mit dem Gerät spielen.
- Reinigung und Benutzerwartung dürfen nicht von Kindern ohne Beaufsichtigung durchgeführt werden.
- Lassen Sie das Verpackungsmaterial nicht achtlos liegen. Dieses kann für Kinder zu einem gefährlichen Spielzeug werden!
- Benutzen Sie dieses Produkt nur für die dafür vorgesehene Verwendung!
- Manipulieren oder zerlegen Sie das Gerät nicht!
- Verwenden Sie zu Ihrer eigenen Sicherheit ausschließlich Zubehör oder Ersatzteile, die in der Anleitung angegeben sind, oder deren Verwendung durch den Hersteller empfohlen wird!

Sollten Sie sich bei der Montage nicht sicher sein, bitten Sie Ihren Händler oder den Hersteller um weitere Informationen. Weder Hersteller noch Händler haften für Schäden, die auf einen unsachgemäßen Gebrauch oder eine unsachgemäße Montage zurückzuführen sind.

Kontrollieren Sie den Fahrradträger und die dazu gehörende Ladung regelmäßig! Sie sind dazu verpflichtet und werden im Schadenfall haftbar gemacht.



ACHTUNG!

Der Fahrzeugführer ist grundsätzlich dafür verantwortlich, dass die Ladung und die Ladungssicherung vorschriftsmäßig sind. Überprüfen Sie deshalb die Ladung regelmäßig, auch bei längeren Fahrten muss die Ladung regelmäßig überprüft werden.



HINWEIS

Führen Sie keine Leerfahrten mit dem Fahrradträger durch. Nutzen Sie einen geeigneten Ort für die Zwischenlagerung. Dies vermeidet einen erhöhten Kraftstoffverbrauch und schont den Fahrradträger.



WARNUNG!

Personen- oder Sachschaden durch verändertes Fahrzeugverhalten.

Das Fahren mit dem Fahrradträger beeinflusst die Fahreigenschaften Ihres Fahrzeugs.

- Passen Sie Ihre Fahrgeschwindigkeit dem neuen Fahrzeugverhalten an.
- Fahren Sie nie schneller als 130 km/h.
- Vermeiden Sie plötzliche und ruckartige Steuerbewegungen.
- Achten Sie darauf, dass Ihr Fahrzeug länger ist als gewohnt.



WARNUNG!

Personen- oder Sachschaden durch Überladen.

Das Überschreiten der max. Nutzlast des Fahrradträgers, sowie der zulässigen Stützlast der Anhängerkupplung oder des zulässigen Gesamtgewichts kann zu schweren Unfällen führen.

- Beachten Sie unbedingt die Angaben zur max. Nutzlast, zulässigen Stützlast und zulässigem Gesamtgewicht Ihres Fahrzeugs. Überschreiten Sie diese Angaben keinesfalls.



WARNUNG!

Personen- oder Sachschaden durch nicht komplett montierten Fahrradträger.

Das Fahren mit zusammengeklapptem Fahrradträger kann zu Unfällen führen.

Die beweglichen Teile des Fahrradträgers stellen im nicht fertig montierten Zustand eine Gefahrenquelle dar.

- Demontieren Sie den Fahrradträger, wenn Sie ihn nicht benötigen.
- Fahren Sie niemals mit zusammengeklapptem Fahrradträger.



WARNUNG!

Personen- oder Sachschaden durch Verlieren der Fahrräder.

Das Fahren ohne Sicherheitsgurte kann zu Unfällen führen.

Überprüfen Sie vor jedem Fahrtantritt den korrekten und festen Sitz des Gurtes um die Fahrräder und Rahmenhalter des Trägers.

Überprüfen Sie vor jedem Fahrtantritt den korrekten und festen Sitz der beiden Gurte um das Vorderrad und den Gurt um das Hinterrad des Fahrrades.

- Spannen Sie die Gurte ggf. nach.
- Überprüfen Sie vor jedem Fahrtantritt, ob die verwendeten Gurte beschädigt und unverschlissen sind.
- Beschädigte oder verschlissene Gurte müssen vor Fahrtantritt gegen unbeschädigte Gurte ausgetauscht werden.

Es dürfen nur Gurte verwendet werden, die von der EAL GmbH dafür zugelassen sind.

**WARNUNG!****Personen- oder Sachschaden durch überstehende Teile.**

Über den Rand des Fahrzeugs bzw. Fahrradträgers stehende Teile können während der Fahrt Personen- oder Sachschäden verursachen.

- Montieren Sie nur Teile, die nicht über den Rand des Fahrzeugs herausragen.

**WARNUNG!****Personen- oder Sachschaden durch Abdeckplanen.**

Abdeckplanen erhöhen den Luftwiderstand. Sie können sich lösen und umherfliegen, das kann zu schweren Unfällen führen.

- Benutzen Sie keine Planen.

**WARNUNG!****Personen- oder Sachschaden durch Verlieren des Fahrradträgers.**

Der Träger setzt sich nach der Befestigung und einigen gefahrenen Kilometern erst richtig auf die Kupplung.

- Kontrollieren Sie die Befestigung des Trägers auf sicheren Sitz nach einigen Kilometern.
- Führen Sie die Montage bei lockerem Sitz erneut durch. Eventuell muss der Schnellverschluss nachgestellt werden. Lesen Sie dazu im entsprechenden Kapitel der Bedienungsanleitung des Fahrradträgers nach. Besteht kein fester Halt, darf der Träger nicht verwendet werden.

**WARNUNG!****Personen- oder Sachschaden durch Abbrechen des Fahrradträgers.**

Das Fahren mit montiertem Fahrradträger im Gelände kann zu Beschädigungen oder zum Bruch des Trägers führen.

- Benutzen Sie den Fahrradträger nicht im Gelände.
- Nur geeignet für den Einsatz auf einer Pkw-Anhängerkupplung.
- Fahren Sie langsam über Bremsschwellen: Max. Geschwindigkeit 10 km/h.

**ACHTUNG!****Sachschaden durch öffnende Heckklappe.**

Die Heckklappe könnte gegen den Fahrradträger schlagen und beschädigt werden.

- Elektrische Heckklappen abschalten und manuell betätigen.
- Klappen Sie den Fahrradträger vor dem Öffnen der Heckklappe ab.

**ACHTUNG!****Sachschaden durch heiße Auspuffgase.**

Es können Schäden am Träger oder den Fahrrädern entstehen, wenn die Auspuffmündung direkt daran grenzt.

- Benutzen Sie ggf. eine Auspuffblende.



Die Allgemeine Betriebsgenehmigung muss bei angebaute Träger immer im Fahrzeug mitgeführt werden.

5. BEDIENUNGSANLEITUNG**5.1 ZUSAMMENBAU DER ZUSÄTZLICHEN RADSCHIENE**

Dieses Erweiterungsset ist nur zur Erweiterung der EUFAB Fahrradträger Premium TG, PRO BC 2, PRO BC 2+ und PRO BC 3 geeignet!

Die Radschiene zur Erweiterung der Ladekapazität des Fahrradträgers muss vor der ersten Benutzung zusammengebaut werden, siehe Bild 2.



Bild 2: Zusammenbau zusätzlicher Radschiene

5.2 MONTAGE DER ALUMINIUMADAPTER AM FAHRADTRÄGER

Um die zusätzliche Radschiene am Fahrradträger zu befestigen, müssen die Aluminiumadapter (Position 2 des Lieferumfangs) an der hinteren Radschiene des Fahrradträgers montiert werden. Befestigen Sie die Aluminiumadapter, wie in den Bildern 3 bis 6 dargestellt.

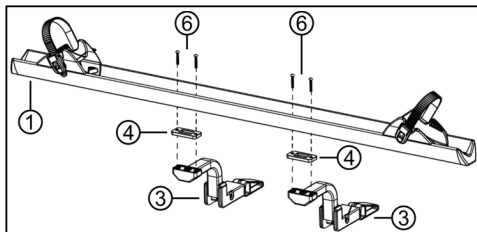

Bild 3: Montage Aluminiumadapter



Bild 4: Montage Aluminiumadapter

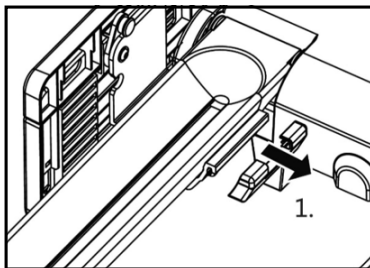

Bild 5: Montage Aluminiumadapter

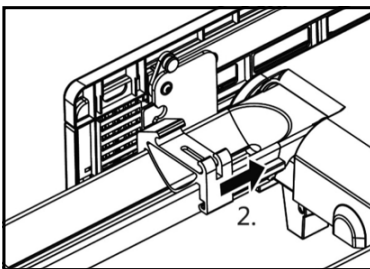

Bild 6: Montage Aluminiumadapter

5.3 MONTAGE DER ZUSÄTZLICHEN RADSCHIENE AM FAHRRADTRÄGER

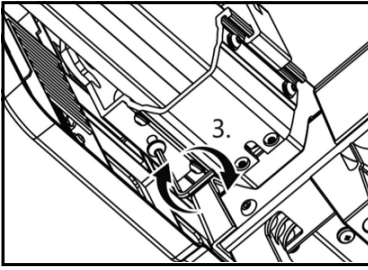
Montieren Sie zuerst den Fahrradträger auf der Anhängerkupplung, wie in der Gebrauchsanweisung Ihres Fahrradträgers beschrieben. Nur mit montierten Aluminiumadaptern darf die Erweiterung für das dritte Fahrrad am Fahrradträger befestigt werden.

Setzen Sie die Erweiterung von oben auf die Aluminiumadapter (1). Die Radschiene liegt dann oberhalb der Rückleuchten und die Verschlüsse weisen zum Fahrzeugheck. Befestigen Sie die Radschiene durch Umklappen der beiden Hebel (2). Klappen Sie die Hebel komplett um! Prüfen Sie unbedingt die korrekte Montage und den sicheren Halt!

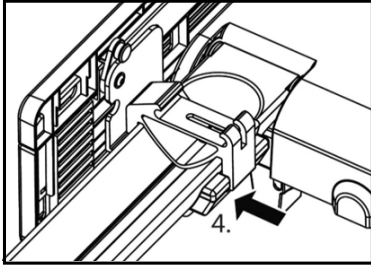

Bild 7: Montage der zusätzlichen Radschiene auf den Fahrradträger



WARNUNG!

Personen- oder Sachschaden durch Verlieren des Fahrradträgers oder der zusätzlichen Radschiene.

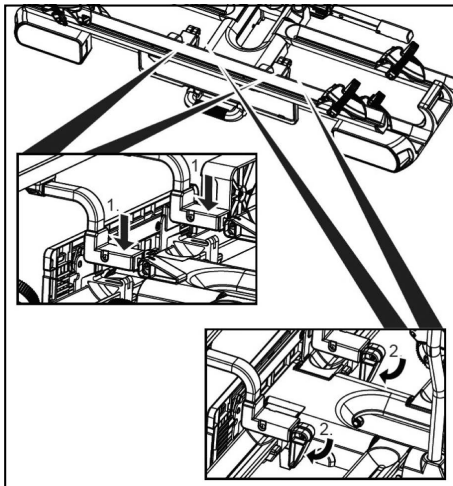
Fahren mit einer nicht korrekt montierten und gesicherten Erweiterung für das dritte Fahrrad kann zu schweren Unfällen führen.

- Überprüfen Sie vor Beginn jeder Fahrt den einwandfreien Zustand und korrekte Befestigung der Erweiterung für das dritte Fahrrad.

5.4 MONTAGE DER FAHRRÄDER

Stellen Sie zuerst die ersten beiden (drei) Fahrräder auf den Fahrradträger, wie in der Gebrauchsanweisung des Fahrradträgers beschrieben. Stellen Sie dann das 3. (4.) Fahrrad (max. 15 kg) auf die Radschiene der Erweiterung und befestigen Sie es mit dem Rahmenhalter (Position 8 des Lieferumfangs) am 2. (3.) Fahrrad. Befestigen Sie das zusätzliche Fahrrad mit den Radstoppfen und dem Sicherheitsgurt.



ACHTUNG!

Personen- oder Sachschaden durch sich lösende Teile möglich.

Nicht fest verschraubte Teile an den Fahrrädern können sich während der Fahrt lösen.

- Entfernen Sie alle nicht fest mit dem Fahrrad verbundenen Teile, wie z. E-Bike Akku, Luftpumpe, Fahrradtasche, Fahrradbox, Kindersitz oder Navigationsgeräte.



Bild 8: Verlierbare Teile



HINWEIS

Um das Fahrverhalten Ihres Fahrzeugs zu verbessern, montieren Sie das schwerste Fahrrad zuerst. Wenn Sie nur ein Fahrrad transportieren, setzen Sie das Fahrrad in die Schiene, die sich am nächsten zum Heck des Fahrzeugs befindet.



Bild 9: Befestigung 3. Fahrrad



Bild 11: Befestigung 3. Fahrrad

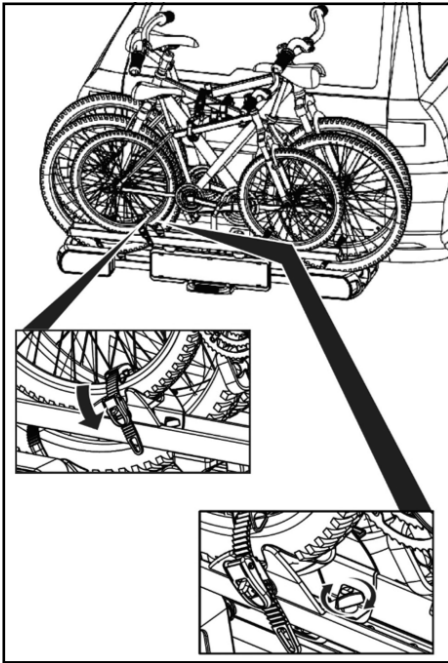

Bild 10: Befestigung 3. Fahrrad

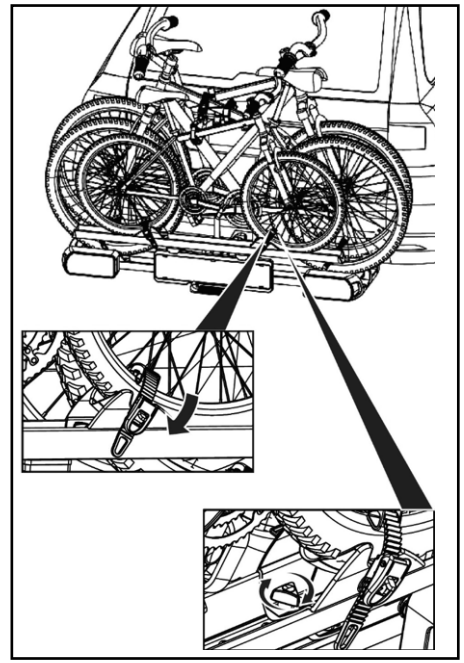

Bild 12: Anlegen des Sicherheitsgurts

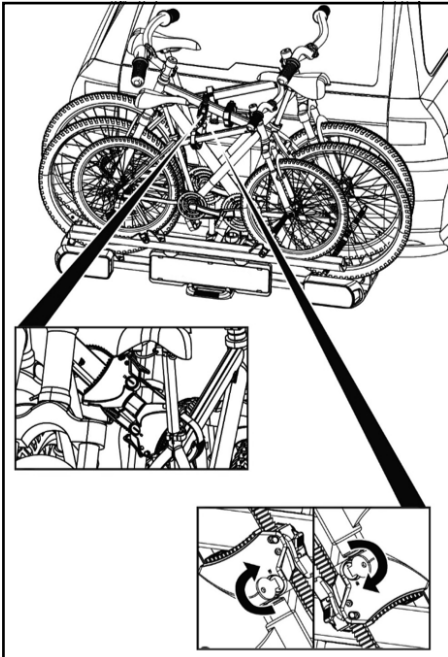

WARNUNG!

Personen- oder Sachschaden durch Verlieren der Fahrräder.

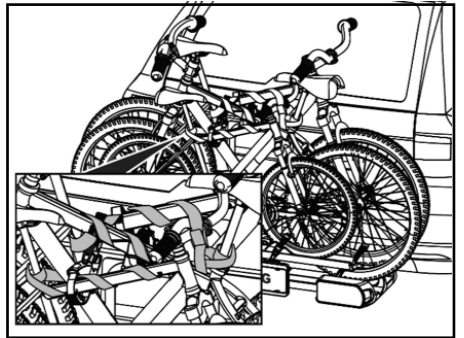
Das Fahren ohne Sicherheitsgurt kann zu Unfällen führen. Ohne diesen Sicherheitsgurt darf der Fahrradträger nicht eingesetzt werden.

- Überprüfen Sie vor jedem Fahrtantritt den korrekten und festen Sitz des Gurtes um die Fahrräder und U-Bügel des Trägers (Bild 12).
- Überprüfen Sie vor jedem Fahrtantritt den korrekten und festen Sitz der beiden Gurte um das Vorderrad und den Gurt um das Hinterrad des Fahrrades.
- Spannen Sie die Gurte ggf. nach.
- Überprüfen Sie vor jedem Fahrtantritt, ob die verwendeten Gurte unbeschädigt und nicht verschlissen sind.
- Beschädigte oder verschlissene Gurte müssen vor Fahrtantritt gegen unbeschädigte Gurte ausgetauscht werden. Es dürfen nur Gurte verwendet werden, die von der EAL GmbH dafür zugelassen sind.



WARNUNG!

Personen- oder Sachschaden durch Verlust eines Fahrrads während der Fahrt.

Eine lockere Verbindung zwischen Träger und Fahrrad kann zum Lösen der Verbindung und Verlust des Fahrrads führen.

- Prüfen Sie die Fahrräder auf sichere und vollständige Befestigung.
- Wiederholen Sie bei einer losen Befestigung die Arbeitsschritte aus den Bildern 9 bis 12.



HINWEIS

Durch die Rahmenhalter können am Fahrradrahmen leichte Druckstellen und Lackbeschädigungen entstehen. Schützen Sie den Fahrradrahmen z. B. durch eine Schutzfolie

5.5 ABNEHMEN DER ERWEITERUNG

Entfernen Sie die Erweiterung für das zusätzliche Fahrrad vom Fahrradträger, indem Sie die beiden Hebel (1) nach oben klappen und dann die Erweiterung (2) anheben.



Bild 13: Abnehmen der Erweiterung



WARNUNG!

Personen- oder Sachschaden durch scharfe Kanten.

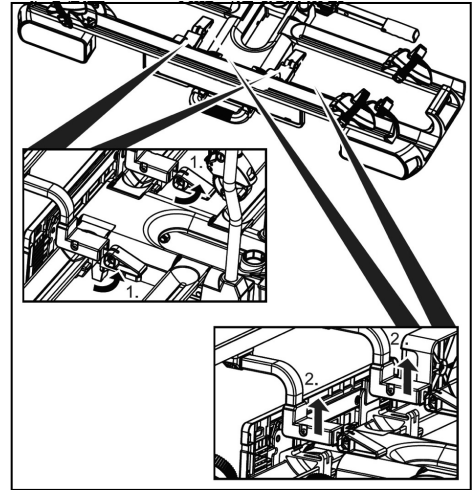
Die Verwendung des Fahrradträgers ohne montierte Erweiterung für das zusätzliche Fahrrad kann zu n-fällen führen.

- Entfernen Sie die immer die Aluminiumadapter, wenn der Fahrradträger ohne die Erweiterung für das zusätzliche Fahrrad verwendet wird.

6. WARTUNG UND PFLEGE

6.1 WARTUNG

Bei bestimmungsgemäßem Gebrauch ist die Erweiterung wartungsfrei.

6.2 PFLEGE

Reinigen Sie den Fahrradträger und die Erweiterung mit einem milden Reinigungsmittel, mit warmem Wasser und/oder einem weichen Tuch. Entfernen Sie vorher groben Schmutz und Staub.

Benutzen Sie keine Lösungsmittel oder ähnliche Reiniger, da diese den Fahrradträger beschädigen können.

Lassen Sie den Fahrradträger von alleine trocknen. Benutzen Sie keinen Fön oder andere Heizgeräte um den Trocknungsvorgang zu beschleunigen.

Reinigen Sie den Fahrradträger nach Verwendung im Küstenbereich und nach Einsatz bei Winterbedingungen regelmäßig, um Salz entfernen und dadurch die Haltbarkeit des Fahrradträgers zu verlängern.

Lagern Sie den Fahrradträger in längeren Zeiten ohne Benutzung (z. B. über den Winter) trocken und geschützt, um die Lebensdauer zu verlängern.

Prüfen Sie vor jeder Fahrt den Fahrradträger und die Erweiterung auf Verschleiß.

Defekte Teile und Spannriemen müssen ausgetauscht werden.

Bei Beschädigung der Lackschicht beschädigt, sorgen Sie schnellstmöglich für eine Beseitigung des Schadens um eine Korrosion des Materials zu vermeiden.

Für den Austausch der Teile wenden Sie sich an unseren Kundenservice.

Jegliche Veränderung an Originalteilen und Materialien oder an der Konstruktion des Fahrradträgers kann die Sicherheit und Leistungsfähigkeit beeinträchtigen.

7. HINWEISE ZUM UMWELTSCHUTZ



Entsorgen Sie die Verpackung sortenrein. Geben Sie Pappe und Karton zum Altpapier, Folien in die Wertstoffsammlung.

Entsorgen Sie die Erweiterung entsprechend den in Ihrem Land gültigen Gesetzen und Bestimmungen.





Die Materialien sind recycelbar. Durch Recycling, stoffliche Verwertung oder andere Formen der Wiederverwendung von Altgeräten leisten Sie einen wichtigen Beitrag zum Schutz unserer Umwelt!

8. KONTAKTINFORMATIONEN

EAL GmbH

Otto-Hausmann-Ring 107
42115 Wuppertal, Deutschland

 +49 (0)202 42 92 83 0

 +49 (0) 202 42 92 83 – 160

 support@eufab.com

 www.eufab.com



EXPANSION of additional bicycle for PROBC series and PREMIUM TG

CONTENTS

1.	PROPER USE OF THE PRODUCT	11
2.	SCOPE OF DELIVERY	11
3.	SPECIFICATIONS	12
4.	SAFETY PRECAUTIONS	13
5.	OPERATING INSTRUCTIONS	14
5.1	ASSEMBLING THE ADDITIONAL WHEEL TRACK	14
5.2	MOUNTING THE ALUMINIUM ADAPTOR ON THE BICYCLE RACK	14
5.3	MOUNTING THE ADDITIONAL WHEEL RAIL ON THE BIKE CARRIER	15
5.4	MOUNTING THE BICYCLES	15
5.5	REMOVING THE EXTENSION	17
6.	MAINTENANCE AND CARE	17
6.1	MAINTENANCE	17
6.2	CARE	17
7.	NOTES REGARDING ENVIRONMENTAL PROTECTION	17
8.	CONTACT INFORMATION	17



WARNING

Read the operating instructions carefully prior to initial use and observe all of the safety notes! Not observing such may lead to personal injury, damages to the device or your property! Store the original packaging, the receipt and these instructions so that they may be consulted at a later date! On transfer of the product, please include these operating instructions as well. Please check the contents of package for integrity and completeness prior to use!

1. PROPER USE OF THE PRODUCT

This retrofit set is used to expand an EUFAB towbar-mounted bike carrier to include space for an additional bike.

Suitable bike carriers:

Premium TG	11571
ProBC2	11600
ProBC2+	11601
ProBC3	11602

This device is not designed to be used by children or persons with limited mental capacities or without experience and/or lack of required specialist knowledge. Always keep children away from the device.

This device is not intended for commercial usage.

Use according to the intended purpose also includes the observance of all information in these instructions, particularly the observance of the safety instructions. Any other use is considered to be contrary to the intended purpose and may lead to material damage or personal injuries. The EAL GmbH will not assume any liability for damage resulting from improper use.

2. SCOPE OF DELIVERY

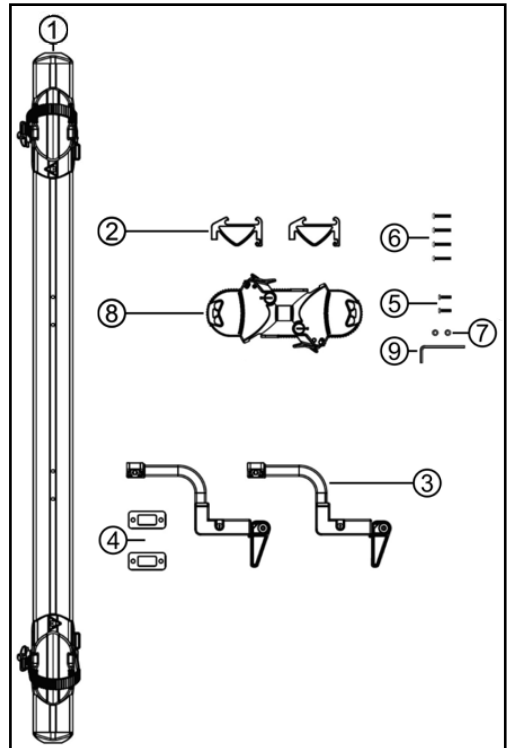

Figure 1: Scope of supply

- 1 x Aluminium bicycle rail with 2 wheel stoppers
- 2 x steel brackets
- 2 x aluminium adaptors
- 2 x plastic spacers
- 2 x hexagon socket screw
- 4 x hexagon socket screw
- 2 x washers
- 1 x frame bracket
- 1 x Allen key
- 1 x assembly instructions with safety precautions (without diagrams)

3. SPECIFICATIONS

Material: Steel/aluminium
Number of bicycles: 1
Net weight: approx 2.5 kg
Payload (max.): 15 kg
Wheel base (max.): 120 cm
Tyre width (max.): 6 cm
Rail distance: 14 cm (to the rail of the bike rack)

PREMIUM TG bike carrier with extension for the third bike

Trailer coupling support load	Net weight (bicycle rack with extension)	Max. payload for bicycle rack
50 kg	19,5 kg	30,5 kg
60 kg	19,5 kg	40,5 kg
75 kg	19,5 kg	55,5 kg
90 kg	19,5 kg	max. 60 kg

PRO BC 2 bike carrier with third bike extension

Trailer coupling support load	Net weight (bicycle rack with extension)	Max. payload for bicycle rack
50 kg	19,5 kg	30,5 kg
60 kg	19,5 kg	40,5 kg
75 kg	19,5 kg	55,5 kg
90 kg	19,5 kg	max. 60 kg

PRO BC 2+ bike carrier with third bike extension

Trailer coupling support load	Net weight (bicycle rack with extension)	Max. payload for bicycle rack
50 kg	20,5 kg	29,5 kg
60 kg	20,5 kg	39,5 kg
75 kg	20,5 kg	54,5 kg
90 kg	20,5 kg	max. 60 kg

PRO BC 3 bike carrier with extension for a fourth bike

Trailer coupling support load	Net weight (bicycle rack with extension)	Max. payload for bicycle rack
50 kg	24,5 kg	25,5 kg
60 kg	24,5 kg	35,5 kg
75 kg	24,5 kg	50,5 kg
90 kg	24,5 kg	max. 60 kg

4. SAFETY PRECAUTIONS

You will find the following categories of safety precautions in the instructions:



WARNING!

Personal injury possible:

Instructions under the heading WARNING! Warning of a possible threat of danger. Failure to avoid such danger could result in serious or even fatal injuries.



CAUTION!

Personal injury or material damage possible:

Instructions under the heading CAUTION warn of possibly impending danger. Failure to avoid such danger may result in slight or minor injuries. The product or other nearby objects may be severely damaged.



ATTENTION!

Personal injury or material damage possible:

Instructions under the heading ATTENTION! warn of a potentially harmful situation. Failure to avoid such situations may result in damage to the product or other nearby objects.



NOTE

Other information:

Useful tip. Makes the operation or installation of the product easier, or serves for better understanding.

The safety symbol used does not replace the text of the safety message. Therefore, read the safety information and follow it exactly!



- Children may not play with the device.
- Cleaning and user maintenance must not be carried out by children without supervision.
- Do not treat packaging material carelessly. This may become a dangerous toy for a child.
- Only use this product for its designated purpose!
- Do not manipulate or disassemble the device!
- For your own safety, only use accessories and spare parts that are stated in these instructions or that are recommended by the manufacturer!

If you are not sure about correct assembly, ask your dealer or the manufacturer for further information. Neither the manufacturer nor dealer are liable for damages which are due to improper use or assembly.

Check the bicycle rack and its load regularly! You are required to do so and may be held liable in case of damage.



ATTENTION

The driver is always responsible for ensuring that the load and the load securing meet the regulations. Therefore, check the load regularly; the load should be checked regularly even during long journeys.



NOTE

Do not travel with an empty bicycle rack. Store it in the boot of your vehicle. This prevents increased fuel consumption and protects the rack.



WARNING!

Personal injury or property damage due to changed vehicle driving characteristics.

Driving with the mounted bicycle rack will affect the driving characteristics of your vehicle.

- Adjust your speed to the new driving characteristics.
- Never drive faster than 130 km/h.
- Avoid sudden and jerky steering operations.
- Remember that your vehicle is longer than usual.



WARNING!

Personal injury or property damage due to overloading.

Exceeding the maximum payload of the bicycle rack, and the permitted supporting load of the trailer coupling or permitted overall weight, may lead to serious accidents.

- Always observe the specifications regarding the maximum payload, permitted supporting load and permitted overall weight of your vehicle. Do not exceed these specifications at any time.



WARNING!

Personal injury or property damage possible due to an incompletely mounted bicycle rack.

Driving with a folded bicycle rack can lead to accidents.

The moving parts of the bicycle rack do not represent a source of danger when fully mounted.

- Disassemble the bicycle rack when not in use.
- Never drive with a folded bicycle rack.



WARNING!

Personal injury or property damage due to loss of the bicycles.

- Driving without safety straps can lead to accidents.
- Before embarking on any journey, check that the strap is fastened correctly and firmly around the bicycles and frame bracket of the rack.
- Before embarking on any journey, check both straps are fastened correctly and firmly around the front wheel, and the strap around the rear wheel of the bicycle.
- If necessary, tighten the straps again.
- Before embarking on any journey, check to make sure the straps used are undamaged and not worn.
- Damaged or worn straps must be replaced with undamaged ones before you embark on your journey. Only straps authorised by EAL GmbH for the purpose may be used.



WARNING!

Personal injury or property damages caused by protruding parts.

Parts protruding beyond the edge of the vehicle or rack may cause personal injury or property damage during the journey.

- Only mount parts that do not protrude beyond the edge of the vehicle.

**WARNING!****Personal injury or property damage caused by tarpaulins.**

Tarpaulins increase air resistance. They can become loose and flap around, which can lead to serious accidents.

- Do not use tarpaulins.

**WARNING!****Personal injury or property damage due to loss of the bicycle rack.**

The rack only sits correctly on the coupling after it has been fastened, and a few kilometres have been travelled.

- Check the rack fastening to ensure it is sitting securely after a few kilometres.
- If the rack is loose, carry out the mounting process again. The quick-release fastener may need to be readjusted. Read the relevant chapter of the bicycle rack operating instructions for more information. If the rack is not fixed firmly, it cannot be used.

**WARNING!****Personal injury or property damage due to bicycle rack breaking off.**

Driving with a mounted bicycle rack on uneven terrain can lead to damage or breakages to the rack.

- Do not use the bicycle rack on uneven terrain.
- Only suitable for use with a car trailer coupling.
- Drive slowly over speed bumps: maximum speed of 10 km/h.

**ATTENTION!****Property damage due to opening tailgate.**

The tailgate could hit the bicycle rack and be damaged.

- Switch off electric tailgates and operate them manually.
- Fold down the bicycle rack before opening the tailgate.

**ATTENTION!****Property damage caused by hot exhaust gases.**

Damages may be caused to the rack or bicycles if the exhaust outlet is close by.

- Use an exhaust deflector if necessary.

**The general operating permit must always be carried in the vehicle when the rack is mounted.****5. OPERATING INSTRUCTIONS****5.1 ASSEMBLING THE ADDITIONAL WHEEL TRACK**

This extension set is only suitable for extending the EUFAB Premium TG, PRO BC 2, PRO BC 2+ and PRO BC 3 bike carriers!

The wheel track for extending the loading capacity of the bike carrier must be assembled before first use, see Figure 2.

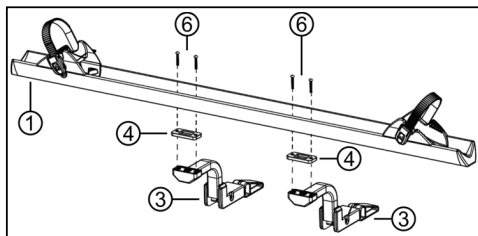

Figure 2: Assembling additional wheel track

5.2 MOUNTING THE ALUMINIUM ADAPTOR ON THE BICYCLE RACK**RACK**

To attach the additional wheel track to the bike carrier, the aluminium adaptors (item 2 of the scope of delivery) must be mounted on the rear wheel track of the bike carrier. Attach the aluminium adaptors as shown in figures 3 to 6.

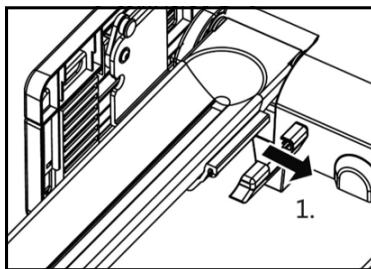

Figure 3: Mounting aluminium adaptor

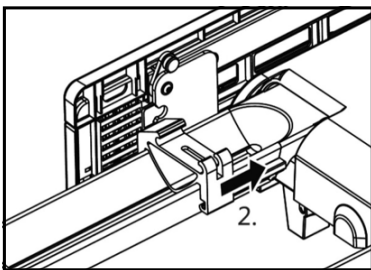

Figure 4: Mounting aluminium adaptor

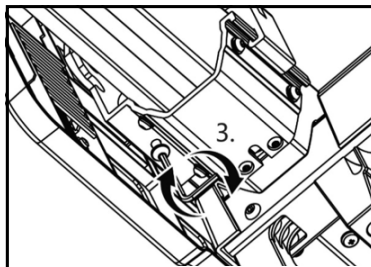

Figure 5: Mounting aluminium adaptor

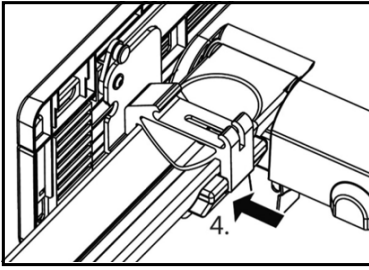

Figure 6: Mounting aluminium adaptor

5.3 MOUNTING THE ADDITIONAL WHEEL RAIL ON THE BIKE CARRIER

First, mount the bike carrier on the towbar as described in the user manual for your bike carrier. The extension for the third bicycle may only be fastened to the rack with mounted aluminium adaptors.

Place the extension on top of the aluminium adaptor (1). The bicycle rack then lies above the taillights, and the fasteners point to the rear of the vehicle. Fasten the bicycle rail by turning both levers down (2). Turn the levers down completely! Check that the rail is mounted correctly, and fastened firmly!

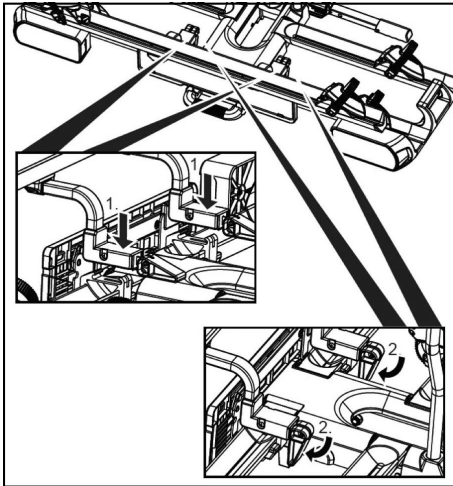

Figure 7: Mounting the additional wheel rail on the bike carrier



WARNING!
Personal injury or property damage due to loss of the bicycle rack or additional bicycle rail

Driving with an incorrectly mounted and secured extension for the third bicycle can lead to severe accidents.

- Before embarking on any journey, check that the extension for the third bicycle is faultless and fastened correctly.

5.4 MOUNTING THE BICYCLES

First place the first two (three) bicycles on the bike carrier as described in the user manual for the bike carrier. Then place the third (fourth) bicycle (max. 15 kg) on the wheel rail of the extension and secure it to the second (third) bicycle with the frame holder (item 8 of the scope of delivery). Secure the additional bike with the wheel stops and the safety belt.



ATTENTION!

Personal injury or material damage possible due to loose and/or flying parts.

Improperly tightened parts on the bicycles can become loose while driving.

- Remove all parts not firmly attached to the bicycle, such as electric bicycle batteries, bicycle pumps, panniers, bicycle boxes, child seats or navigation devices.

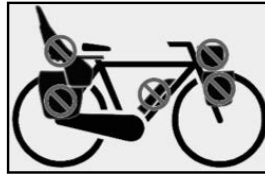

Figure 8: Parts which are at risk of being lost



NOTE

In order to improve the handling of your vehicle, mount the heaviest bicycle first. If you are carrying only one bicycle, this should be mounted in the rail closest to the boot of the vehicle.

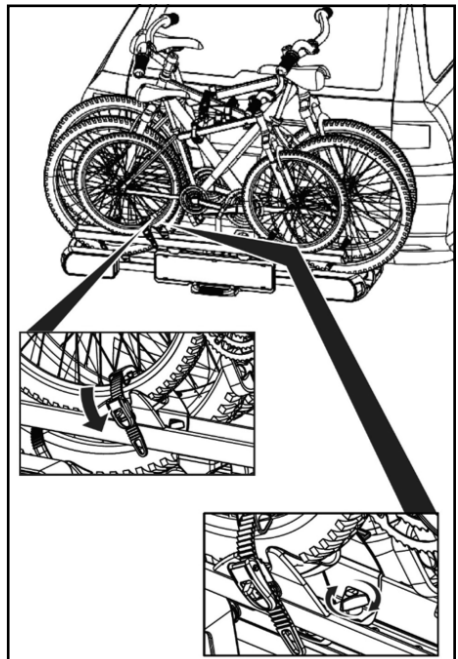

Figure 9: Fastening the third bicycle

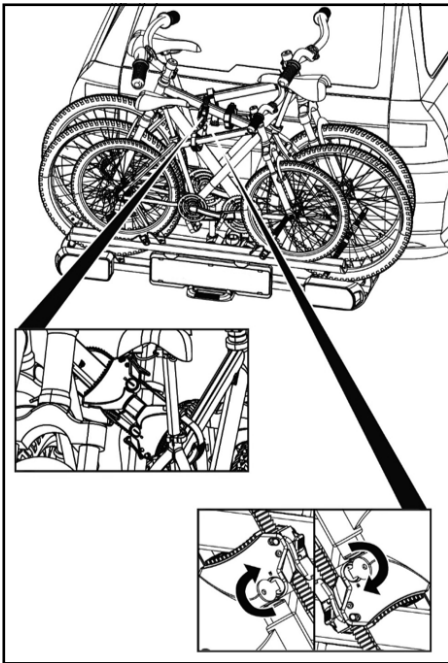

Figure 10: Fastening the third bicycle

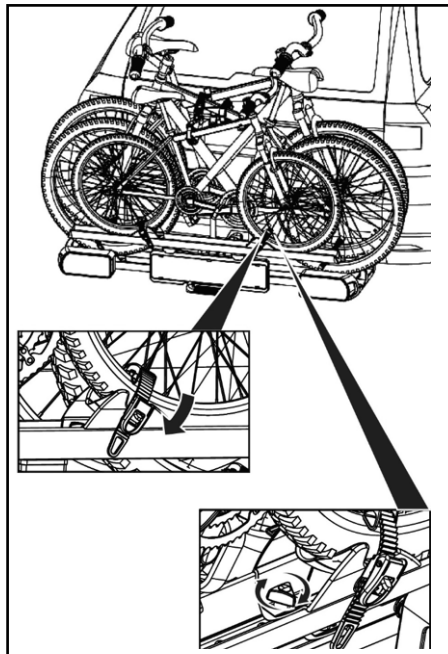

Figure 11: Fastening the third bicycle

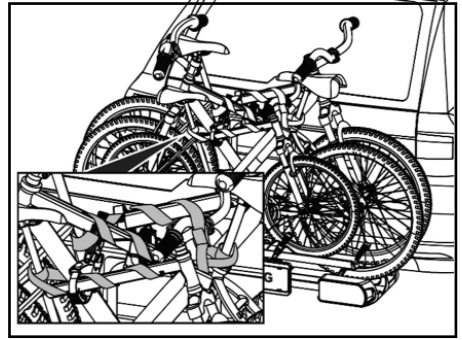

Figure 12: Arranging the safety strap



WARNING!

Personal injury or property damage due to loss of the bicycles.

Driving without the safety strap can lead to accidents. The bicycle rack may not be used without this safety strap.

- Before embarking on any journey, check that the strap is fastened correctly and firmly around the bicycles and U-frame of the rack (Figure 12).
- Before embarking on any journey, check both straps are fastened correctly and firmly around the front wheel, and the strap around the rear wheel of the bicycle.
- If necessary, tighten the straps again.
- Before embarking on any journey, check to make sure the straps used are undamaged and not worn.
- Damaged or worn straps must be replaced with undamaged ones before you embark on your journey. Only straps authorised by EAL GmbH for the purpose may be used.



WARNING!

Personal injury or material damage due to loss of a bicycle while driving.

A loose connection between the bicycle rack and a bicycle can lead to the detachment of the connection and loss of the bicycle.

- Check that the bicycles are mounted fully and securely.
- Repeat the steps shown in Figures 9 to 12 if the attachment is loose.



NOTE

The frame bracket may result in minor pressure points on the bicycle frame and damage to the paintwork. Protect the bicycle frame, for example, by using protective film.

5.5 REMOVING THE EXTENSION

Remove the extension for the additional bike from the bike carrier by folding up the two levers (1) and then lifting the extension (2).

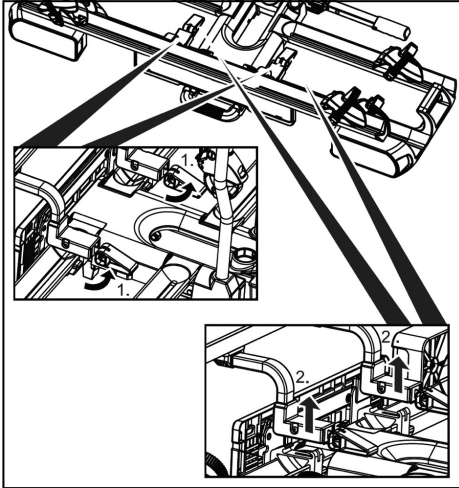

Figure 13: Removing the extension



WARNING!

Personal injury or material damage due to sharp edges.

Using the bike carrier without the extension for the additional bike fitted can cause accidents.

- Always remove the aluminium adapters when the bike carrier is used without the extension for the additional bike.

6. MAINTENANCE AND CARE

6.1 MAINTENANCE

When used as intended, the extension is maintenance-free.

6.2 CARE

Clean the bicycle rack and extension with a mild detergent, with warm water and/or a soft cloth. Remove coarse dirt and dust beforehand.

Do not use solvents or similar cleaning agents, as these may damage the bicycle rack.

Allow the bicycle rack to dry off. Do not use a hairdryer or other heating devices to speed up the drying process.

Clean the bicycle rack regularly when used in coastal areas or in winter conditions, in order to remove any salt and prolong the service life of the bicycle rack.

When not in use for long periods (e.g. over the winter period), the bicycle rack should be stored in a safe and dry area, to prolong its service life.

Before embarking on any journey, check the bicycle rack and extension for wear and tear.

Defective parts and tensioning belts must be replaced.

If the paintwork is damaged, make sure the damage is dealt with as quickly as possible, to prevent the material becoming corroded.

Please contact our customer service for replacement parts.

Any changes to original parts and materials, or the construction of the bicycle rack, can affect its safety and performance.

7. NOTES REGARDING ENVIRONMENTAL PROTECTION



Dispose of the packaging according to type. Dispose of cardboard and cardboard with the waste paper and foil in the recycling centre.

Dispose of the extension in accordance with the laws and regulations applicable in your country.



The materials are recyclable. By recycling, material recovery or other forms of reuse of old appliances, you are making an important contribution to protecting our environment!

8. CONTACT INFORMATION

EAL GmbH

Otto-Hausmann-Ring 107
42115 Wuppertal, Germany

+49 (0)202 42 92 83 0

+49 (0) 202 42 92 83 – 160

support@eufab.com

www.eufab.com

FR EXTENSION vélo supplémentaire pour série PROBC et PREMIUM TG

SOMMAIRE

1.	UTILISATION CONFORME	18
2.	MATÉRIEL FOURNI	18
3.	SPÉCIFICATIONS	19
4.	CONSIGNES DE SÉCURITÉ	20
5.	NOTICE D'UTILISATION	21
5.1	ASSEMBLAGE DU RAIL DE ROUE SUPPLÉMENTAIRE	21
5.2	MONTAGE DE L'ADAPTEUR ALUMINIUM SUR LE PORTE-VÉLOS	21
5.3	MONTAGE DU RAIL DE ROUE SUPPLÉMENTAIRE SUR LE PORTE-VÉLOS	22
5.4	MONTAGE DES VÉLOS	22
5.5	RIMOZIONE DELL'ESPANSIONE	24
6.	MANUTENZIONE E PULIZIA	24
6.1	MANUTENZIONE	24
6.2	PULIZIA	24
7.	REMARQUES RELATIVES À LA PROTECTION DE L'ENVIRONNEMENT	24
8.	DONNÉES DE CONTACT	24



AVERTISSEMENT

Lisez attentivement la notice d'utilisation avant la mise en service et respectez toutes les consignes de sécurité ! Tout non-respect de ces consignes peut entraîner des dommages corporels, endommager l'appareil ou vos biens ! Conservez l'emballage d'origine, le justificatif d'achat et la présente notice pour vous y référer ultérieurement ! Si vous revendez ou remettez l'appareil à des tiers, veuillez également leur remettre cette notice d'utilisation. Avant la mise en service, veuillez contrôler le contenu de l'emballage quant à l'absence de dommages et vérifier si toutes les pièces sont présentes !

1. UTILISATION CONFORME

Ce kit d'extension permet d'ajouter un emplacement pour un vélo supplémentaire à un porte-vélos d'attelage EUFAB.

Les porte-vélos correspondants :

- Premium TG 11571
- ProBC2 11600
- ProBC2+ 11601
- ProBC3 11602

Cet appareil n'est pas destiné à être utilisé par des enfants ou des personnes aux capacités mentales limitées ou ne disposant pas de l'expérience ou des connaissances nécessaires. Les enfants doivent rester à distance de cet appareil.

L'appareil n'est pas destiné à une utilisation industrielle ou commerciale.

L'utilisation conforme aux prescriptions implique également le respect de toutes les informations contenues dans cette notice d'utilisation, en particulier le respect des consignes de sécurité. Toute autre utilisation est considérée comme non conforme et peut entraîner des dommages matériels ou corporels. La société EAL GmbH décline toute responsabilité en cas de dommages découlant d'une utilisation non conforme à l'emploi prévu.

2. MATÉRIEL FOURNI

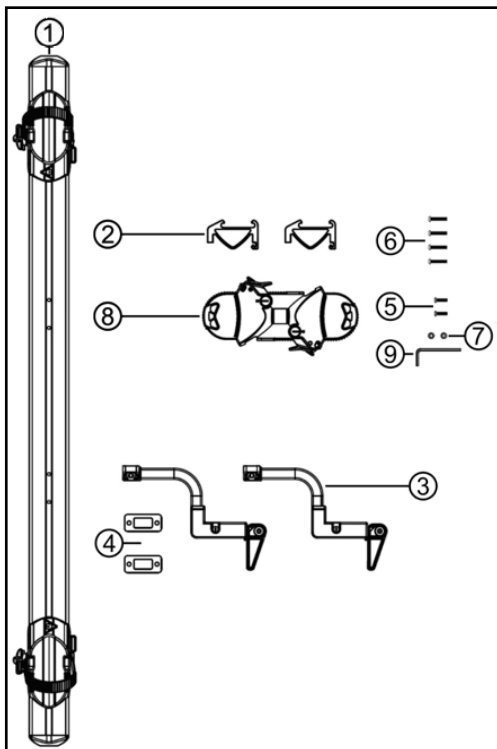

Figure 1: Matériel fourni

- 1 1 x Rail porte-roues avec buttoirs de roues
- 2 2 x Supports en acier
- 3 2 x Adaptateur en aluminium
- 4 2 x Pièce d'écartement en plastique
- 5 2 x Vis à six pans creux
- 6 4 x Vis à six pans creux
- 7 2 x Rondelles
- 8 1 x Support de cadre
- 9 1 x Clé à six pans creux
- 1 x Instructions de montage avec consignes de sécurité (sans illustration)

3. SPÉCIFICATIONS

Matériau:	Sacier/aluminium
Nombre de vélo :	1
Poids propre:	env. 2,5 kg
Charge utile (max.) :	15 kg
Empattement (max.) :	120 cm
Largeur de pneu (max.) :	6 cm
Longueur de rail:	14 cm (vers le rail du porte-vélos)

Porte-vélos **PREMIUM TG** avec extension pour le troisième vélo

Charge d'appui sur l'attelage de remorque	Poids net(porte-vélos avec extension)	Charge utile max. sur le porte-vélos
50 kg	19,5 kg	30,5 kg
60 kg	19,5 kg	40,5 kg
75 kg	19,5 kg	55,5 kg
90 kg	19,5 kg	max. 60 kg

Porte-vélos **PRO BC 2** avec extension pour le troisième vélo

Charge d'appui sur l'attelage de remorque	Poids net(porte-vélos avec extension)	Charge utile max. sur le porte-vélos
50 kg	19,5 kg	30,5 kg
60 kg	19,5 kg	40,5 kg
75 kg	19,5 kg	55,5 kg
90 kg	19,5 kg	max. 60 kg

Porte-vélos **PRO BC 2+** avec extension pour le troisième vélo

Charge d'appui sur l'attelage de remorque	Poids net(porte-vélos avec extension)	Charge utile max. sur le porte-vélos
50 kg	20,5 kg	29,5 kg
60 kg	20,5 kg	39,5 kg
75 kg	20,5 kg	54,5 kg
90 kg	20,5 kg	max. 60 kg

Porte-vélos **PRO BC 3** avec extension pour le quatrième vélo

Charge d'appui sur l'attelage de remorque	Poids net(porte-vélos avec extension)	Charge utile max. sur le porte-vélos
50 kg	24,5 kg	25,5 kg
60 kg	24,5 kg	35,5 kg
75 kg	24,5 kg	50,5 kg
90 kg	24,5 kg	max. 60 kg

4. CONSIGNES DE SÉCURITÉ

Les instructions comportent les catégories de consignes de sécurité suivantes:



AVERTISSEMENT !

Dommages aux personnes possibles :

Les remarques portant la mention AVERTISSEMENT ! vous avertissent d'un danger potentiel. Si le danger n'est pas évité, il peut entraîner la mort ou des blessures graves.



PRUDENCE !

Dommages matériels ou aux personnes possibles :

Les remarques précédées du terme PRUDENCE vous avertissent d'un danger imminent possible. Si le danger n'est pas évité, il peut entraîner des blessures légères ou minimes. Le produit ou des objets alentours peuvent être fortement endommagés.



ATTENTION !

Dommages matériels ou aux personnes possibles :

Les remarques précédées du terme ATTENTION vous avertissent d'une situation dangereuse possible. Si le danger n'est pas évité, il peut entraîner des dommages sur le produit ou des objets alentours.



REMARQUE

Autres remarques :

Conseil utile. Facilite l'utilisation ou le montage du produit ou sert à une meilleure compréhension.

Le symbole de sécurité utilisé correspondant ne remplace pas le texte de la remarque de sécurité. Lisez donc la remarque de sécurité et veillez à la respecter !



ATTENTION !

- Les enfants ne doivent pas jouer avec l'appareil.
- Les tâches de nettoyage et d'entretien à effectuer chez soi ne doivent pas être exécutées par des enfants qui ne sont pas sous surveillance.
- Ne laissez pas traîner le matériel d'emballage. Il pourrait devenir un jouet dangereux pour les enfants !
- N'utilisez cet appareil qu'aux fins pour lesquelles il a été prévu !
- Ne pas manipuler ni démonter l'appareil !
- Pour votre propre sécurité, utilisez exclusivement les accessoires ou pièces de rechange qui sont indiqué(e) s dans la notice d'utilisation ou dont l'utilisation est conseillée par le fabricant !

Si vous avez des doutes lors du montage, demandez conseil à votre vendeur ou au fabricant. Le fabricant et les vendeurs n'endossent aucune responsabilité en cas de dommages résultant d'une utilisation inappropriée ou d'un montage incorrect.

Contrôlez régulièrement le porte-vélos et la charge correspondante ! Vous en avez l'obligation et serez responsable en cas de dommage.



ATTENTION

Le conducteur du véhicule est responsable du respect des prescriptions relatives à la charge et à sa sécurisation. Contrôlez donc régulièrement la charge. Celle-ci doit être contrôlée régulièrement aussi lors des longs déplacements.



REMARQUE

Ne faites pas de trajets à vide avec le porte-vélos. Rangez-le dans le coffre de votre véhicule. Vous évitez ainsi une augmentation de votre consommation d'essence et ménagez votre porte-vélos.



AVERTISSEMENT !

Dommages matériels ou corporels en cas de modification du comportement du véhicule.

La conduite avec le porte-vélos influence les caractéristiques de conduite de votre véhicule.

- Adaptez la vitesse de conduite au nouveau comportement du véhicule.
- Ne dépassez jamais 130 km/h.
- Évitez les mouvements de conduite soudains et brusques.
- Tenez compte du fait que votre véhicule est plus long que d'habitude.



AVERTISSEMENT !

Dommages matériels ou aux personnes en cas de surcharge.

Le dépassement de la charge utile max. du porte-vélos ainsi que de la charge d'appui admissible de l'attelage de remorque ou du poids total admissible peut entraîner des accidents graves.

- Respectez impérativement les indications concernant la charge utile max., la charge d'appui admissible et le poids total admissible de votre véhicule. Ne les dépassez en aucun cas.



AVERTISSEMENT !

Dommages matériels ou aux personnes en cas de porte-vélos partiellement monté.

La conduite avec le porte-vélos replié peut entraîner des accidents.

Les pièces amovibles du porte-vélos en état démonté représentent une source de danger.

- Démontez le porte-vélos lorsque vous ne l'utilisez pas.
- Ne conduisez jamais avec le porte-vélos en état replié.



AVERTISSEMENT !

Dommages matériels ou aux personnes en cas de perte des vélos.

La conduite sans les sangles de sécurité peut entraîner des accidents.

- Avant chaque déplacement, contrôlez que la sangle soit correctement fixée autour des vélos et du support de cadre du porte-vélos.
- Avant chaque déplacement, contrôlez que la sangle soit correctement fixée autour de la roue avant et de la roue arrière du vélo.
- Serrez les sangles au besoin.
- Avant chaque déplacement, contrôlez que les sangles utilisées ne sont ni usées, ni endommagées.
- Les sangles endommagées ou usées doivent être remplacées avant le déplacement par des sangles en bon état. Seules des sangles autorisées par la société EAL GmbH peuvent être utilisées.



AVERTISSEMENT !

Dommages matériels ou aux personnes en cas de pièces saillantes.

Les pièces dépassant des limites du véhicule ou du porte-vélos peuvent entraîner des dommages matériels ou aux personnes pendant le déplacement.

- Ne montez que des pièces qui ne dépassent pas les limites du véhicule.

**AVERTISSEMENT !**

Dommmages matériels ou aux personnes provoqués par les bâches.

Les bâches augmentent la résistance face à l'air. Elles pourraient se détacher et s'envoler, ce qui peut entraîner des accidents graves.

- N'utilisez pas de bâches.

**AVERTISSEMENT !**

Dommmages matériels ou corporels en cas de perte du vélo.

Le porte-vélos se positionne correctement sur l'attelage après la fixation et après avoir parcouru quelques kilomètres.

- Contrôlez que le porte-vélos soit correctement fixé après quelques kilomètres.
- S'il n'est pas correctement attaché, recommencez le montage. Le système de fermeture rapide devra éventuellement être réglé à nouveau. Lisez à cet effet le chapitre correspondant dans la notice d'utilisation du porte-vélos. Si vous ne parvenez pas à fixer le porte-vélos, vous ne pouvez pas l'utiliser.

**AVERTISSEMENT !**

Dommmages matériels ou aux personnes en cas de rupture du porte-vélos..

Conduire avec un porte-vélos monté dans des terrains difficiles peut provoquer des endommagements ou la rupture du porte-vélos.

- N'utilisez pas le porte-vélos dans des terrains difficiles.
- Ne convient que pour l'utilisation sur un attelage de remorque automobile.
- Conduisez lentement sur les ralentisseurs : Vitesse max. : 10 km/h.

**ATTENTION !**

Dommmages matériels en cas d'ouverture du hayon arrière.

Le hayon arrière pourrait cogner contre le porte-vélos et être endommagé.

- Couper les hayons électriques et les actionner manuellement.
- Rabattez le porte-vélos avant d'ouvrir le hayon.

**ATTENTION !**

Dommmages matériels en cas de gaz d'échappement chauds.

Des dommages sur le porte-vélos ou sur les vélos peuvent se produire si la sortie d'échappement les avoisine directement.

- Utilisez éventuellement un embout d'échappement.



Lorsque le porte-vélos est monté, veillez à toujours avoir avec vous l'autorisation générale d'exploitation.

5. NOTICE D'UTILISATION**5.1 ASSEMBLAGE DU RAIL DE ROUE SUPPLÉMENTAIRE**

Ce kit d'extension ne convient que pour l'extension des porte-vélos EUFAB Premium TG, PRO BC 2, PRO BC 2+ et PRO BC 3 !

Le rail de roue permettant d'augmenter la capacité de chargement du porte-vélos doit être assemblé avant la première utilisation, voir figure 2.

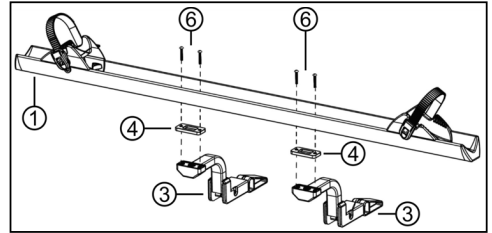

Figure 2 : Assemblage d'un rail de roue supplémentaire

5.2 MONTAGE DE L'ADAPTATEUR ALUMINIUM SUR LE PORTE-VÉLOS

Pour fixer le rail de roue supplémentaire sur le porte-vélos, les adaptateurs en aluminium (position 2 du contenu de la livraison) doivent être montés sur le rail de roue arrière du porte-vélos. Fixez les adaptateurs en aluminium comme indiqué dans les figures 3 à 6.

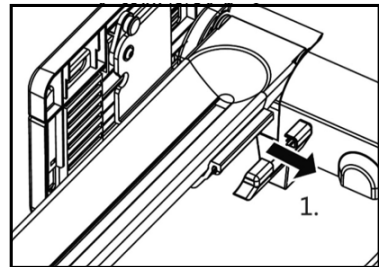

Figure 3: Montage de l'adaptateur en aluminium

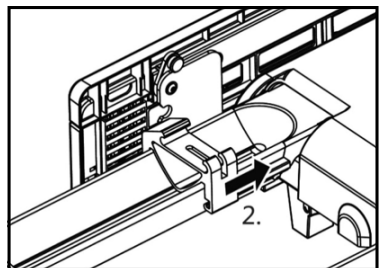

Figure 4: Montage de l'adaptateur en aluminium

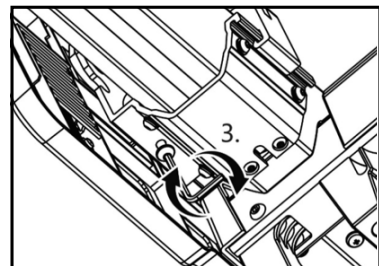

Figure 5: Montage de l'adaptateur en aluminium

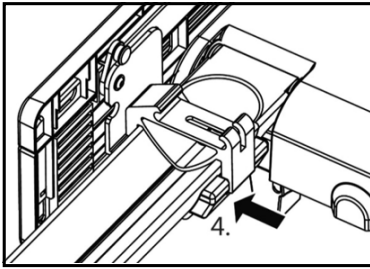

Figure 6: Montage de l'adaptateur en aluminium

5.3 MONTAGE DU RAIL DE ROUE SUPPLÉMENTAIRE SUR LE PORTE-VÉLOS

Montez d'abord le porte-vélos sur l'attelage de remorque, comme décrit dans le mode d'emploi de votre porte-vélos. L'extension pour un troisième vélo sur le porte-vélos ne peut être montée qu'avec les adaptateurs en aluminium.

Placez l'extension sur les adaptateurs en aluminium (1). Le rail porte-roues repose alors au-dessus des feux arrière et les fermetures pointent vers l'arrière du véhicule. Fixez le rail porte-roues en rabattant les deux leviers (2). Rabattez complètement le levier ! Vérifiez impérativement que le montage est correct et que le produit soit stable.

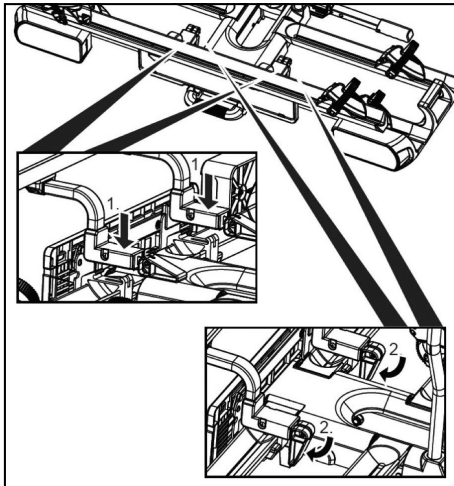

Figure 7: Montage du rail de roue supplémentaire sur le porte-vélos



AVERTISSEMENT !
Domages matériels ou corporels en cas de perte du porte-vélos ou du rail porte-roues supplémentaire.

Le fait de conduire avec une extension pour un troisième vélo mal montée et mal attachée peut entraîner de graves accidents.

- Avant de conduire, vérifiez que l'extension pour un troisième vélo soit en bon état et bien fixée.

5.4 MONTAGE DES VÉLOS

Placez d'abord les deux (trois) premiers vélos sur le porte-vélos, comme décrit dans le mode d'emploi du porte-vélos. Placez ensuite le 3e (4e) vélo (15 kg maximum) sur le rail de roue de l'extension et fixez-le au 2e (3e) vélo à l'aide du support de cadre (position 8 du kit de livraison). Fixez le vélo supplémentaire à l'aide des butées de roue et de la ceinture de sécurité.



ATTENTION !

Domages matériels ou aux personnes en cas de pièces détachées.

Les pièces non vissées des vélos peuvent se détacher pendant le déplacement.

- Retirez toutes les pièces non fixées au vélo, par ex. accu de vélo, pompes, sacoches, coffre, siège enfant ou outils de navigation.

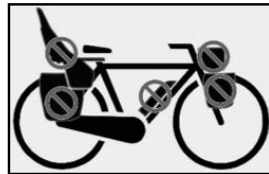

Figure 8: Pièces pouvant être perdues



REMARQUE

Afin d'améliorer le comportement de conduite de votre véhicule, montez le vélo le plus lourd en premier. Si vous ne montez qu'un seul vélo, il est par ailleurs recommandé de placer le vélo dans le rail le plus proche du hayon du véhicule.

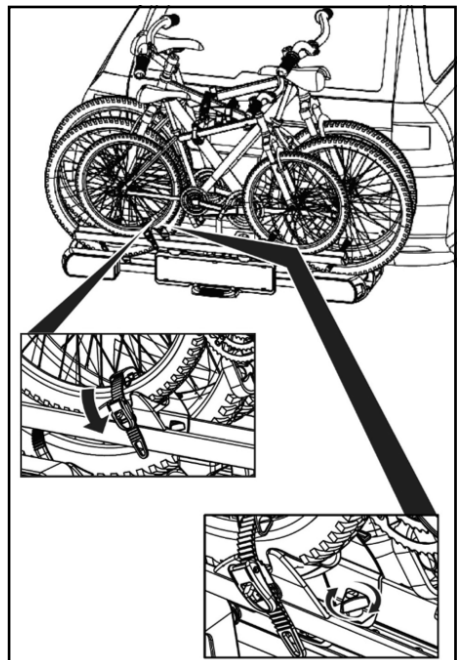

Figure 9: Fixation 3ème vélo

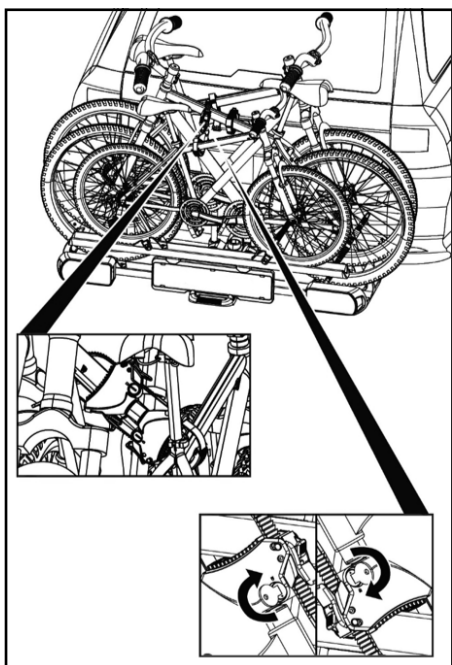

Figure 10: Fixation 3ème vélo

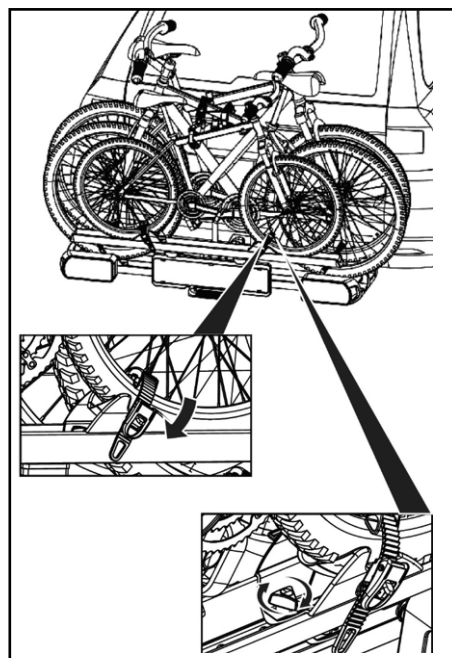

Figure 11: Fixation 3ème vélo

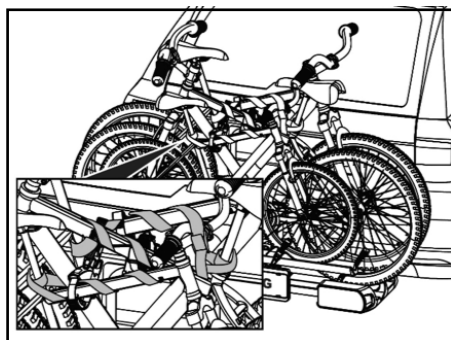

Figure 12: Pose de la sangle de sécurité



AVERTISSEMENT !

Dommages matériels ou aux personnes en cas de perte des vélos.

La conduite sans les sangles de sécurité peut entraîner des accidents. Le porte-vélos ne doit pas être utilisé si cette sangle de sécurité n'est pas fixée.

- Avant chaque déplacement, contrôlez que la sangle soit correctement fixée autour des vélos et de l'étrier en U du porte-vélos (Fig. 12).
- Avant chaque déplacement, contrôlez que la sangle soit correctement fixée autour de la roue avant et de la roue arrière du vélo.
- Serrez les sangles au besoin.
- Avant chaque déplacement, contrôlez que les sangles utilisées ne sont ni usées, ni endommagées.
- Les sangles endommagées ou usées doivent être remplacées avant le déplacement par des sangles en bon état. Seules des sangles autorisées par la société EAL GmbH peuvent être utilisées.



AVERTISSEMENT !

Dommages matériels ou aux personnes en cas de perte d'un vélo pendant le déplacement.

Un raccord desserré entre le porte-vélos et le vélo peut entraîner un desserrage du raccord et la perte du vélo.

- Contrôlez que les vélos sont correctement et complètement attachés.
- Si la fixation est lâche, répétez les étapes de travail des figures 9 à 12.



NOTA

I bracci di fissaggio possono provocare leggere ammaccature e danni alla vernice sui telai delle biciclette. Proteggere il telaio delle biciclette ad es. con una pellicola protettiva.

5.5 RIMOZIONE DELL'ESPANSIONE

Retirer l'extension pour le vélo supplémentaire du porte-vélos en rabattant les deux leviers (1) vers le haut, puis en soulevant l'extension (2).



Figura 13: Rimozione dell'espansione



AVVERTISSEMENT !

Danni a persone o cose dovuti a spigoli acuti.

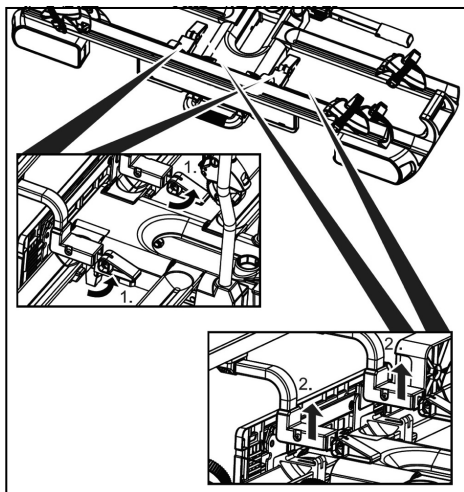
L'utilisation du porte-vélos sans l'extension montée pour le vélo supplémentaire peut entraîner des accidents.

- Retirez toujours les adaptateurs en aluminium lorsque le porte-vélos est utilisé sans l'extension pour le vélo supplémentaire.

6. MANUTENZIONE E PULIZIA

6.1 MANUTENZIONE

Si l'extension est utilisée conformément à sa destination, elle ne nécessite aucun entretien.

6.2 PULIZIA

Pulire il portabiciclette e l'espansione con un detergente delicato, acqua calda e/o un panno morbido. Togliere dapprima lo sporco grossolano e la polvere.

Non usare solventi o detersivi simili, perché potrebbero danneggiare il portabiciclette.

Lasciare asciugare il portabiciclette all'aria. Non usare asciugacapelli o altri riscaldatori per accelerare il processo di asciugatura.

Se usato in zone costiere e condizioni invernali, pulire il portabiciclette regolarmente per togliere il sale e prolungarne la durata.

Se non viene usato per lunghi periodi (p. es. durante l'inverno), conservare il portabiciclette in luogo asciutto e protetto per prolungarne la durata.

Prima di iniziare il viaggio, controllare se il portabiciclette e l'espansione sono usurati.

Sostituire le parti e le cinghie di fissaggio difettose.

Se lo strato di vernice viene danneggiato, provvedere a far riparare tempestivamente il danno per evitare la corrosione del materiale.

Per la sostituzione dei pezzi rivolgersi al nostro servizio assistenza.

Ogni modifica di pezzi originali e materiali o della struttura della portabiciclette può pregiudicarne la sicurezza e l'efficienza.

7. REMARQUES RELATIVES À LA PROTECTION DE L'ENVIRONNEMENT



Éliminez les emballages en les triant. Mettez le carton avec les vieux papiers, les films dans la collecte des matières recyclables.

Éliminez l'extension conformément aux lois et réglementations en vigueur dans votre pays.



Les matériaux sont recyclables. En recyclant, en valorisant les matériaux ou en réutilisant les appareils usagés sous d'autres formes, vous apportez une contribution importante à la protection de notre environnement !

8. DONNÉES DE CONTACT

📍 EAL GmbH

Otto-Hausmann-Ring 107
42115 Wuppertal, Allemagne

☎ +49 (0)202 42 92 83 0

📠 +49 (0) 202 42 92 83 – 160

✉ support@eufab.com

🌐 www.eufab.com



① Estensione aggiuntiva della bicicletta per le serie PROBC e PREMIUM TG

INDICE

1. USO CONFORME	25
2. VOLUME DI CONSEGNA	25
3. SPECIFICHE	26
4. AVVERTENZE DI SICUREZZA	27
5. ISTRUZIONI PER L'USO	28
5.1 MONTAGGIO DELLA ROTAIA SUPPLEMENTARE	28
5.2 MONTAGGIO DEGLI ADATTATORI DI ALLUMINIO SUL PORTABICICLETTE	28
5.3 MONTAGGIO DELLA GUIDA PER RUOTE SUPPLEMENTARI SUL PORTABICICLETTE	29
5.4 MONTAGGIO DELLE BICICLETTE	29
5.5 RIMOZIONE DELL'ESPANSIONE	31
6. MANUTENZIONE E PULIZIA	31
6.1 MANUTENZIONE	31
6.2 PULIZIA	31
7. AVVERTENZE SULLA TUTELA AMBIENTALE	31
8. COME CONTATTARCI	31



AVVERTENZA

Leggere attentamente le istruzioni per l'uso prima della messa in funzione e osservare tutte le avvertenze di sicurezza! La mancata osservanza di queste istruzioni può provocare lesioni personali, danni al prodotto o alla vostra proprietà! Conservare la confezione originale, la prova d'acquisto e queste istruzioni come riferimento futuro! In caso di cessione del prodotto, consegnare anche le presenti istruzioni. Verificare l'integrità e la completezza del contenuto della confezione prima della messa in funzione!

1. USO CONFORME

Questo kit di retrofit viene utilizzato per aggiungere uno spazio di parcheggio per una bicicletta supplementare a un portabiciclette EUFAB per gancio di traino.

Portabiciclette adatto:
Premium TG 11571
ProBC2 11600
ProBC2+ 11601
ProBC3 11602

Questo dispositivo non è destinato all'uso da parte di bambini e persone con capacità mentali limitate o che non siano in possesso delle necessarie conoscenze. Tenere il dispositivo lontano dalla portata dei bambini.

Questo dispositivo non è destinato all'impiego industriale.

Dell'uso appropriato fa parte anche il rispetto di tutte le informazioni fornite in queste istruzioni, soprattutto delle avvertenze sulla sicurezza. Ogni altro utilizzo viene considerato improprio e può causare danni a persone o cose. EAL GmbH non risponde dei danni derivanti da un uso improprio.

2. VOLUME DI CONSEGNA



Figura 1: Volume di consegna

- 1 x binario in alluminio con 2 fermaruote
- 2 x supporti in acciaio
- 2 x adattatori in alluminio
- 2 x distanziali in plastica
- 2 x Vite ad esagono cavo
- 4 x Vite ad esagono cavo
- 2 x rondelle
- 1 x braccio di fissaggio
- 1 x Chiave a brugola
- 1 x manuale di istruzioni di montaggio con avvertenze di sicurezza (non raffigurato)

3. SPECIFICHE

Materiale:	Acciaio/alluminio
Numero di biciclette:	1
Peso netto:	ca. 2,5 kg
Carico utile (max.):	15 kg
Interasse (max.):	120 cm
Larghezza pneumatici (max.):	6 cm
Distanza binari:	14 cm (alla guida del portabiciclette)

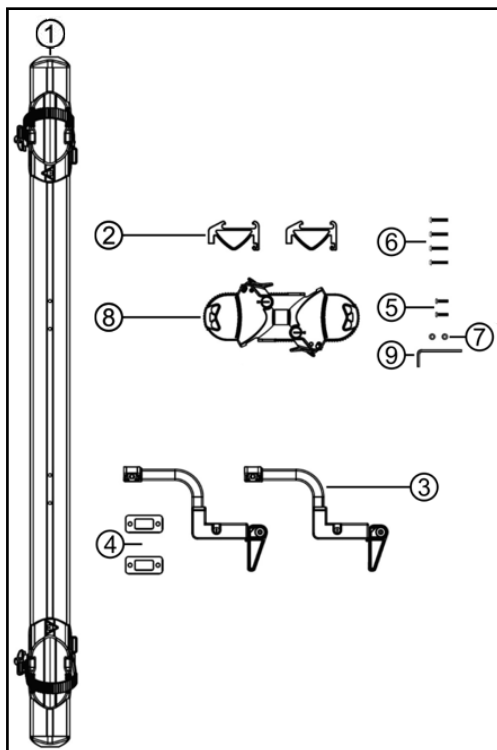
Portabici **TG PREMIUM** con prolunga per la terza bici

Carico d'appoggio gancio di traino	Peso netto (portabiciclette con espansione)	Carico utile max. portabiciclette
50 kg	19,5 kg	30,5 kg
60 kg	19,5 kg	40,5 kg
75 kg	19,5 kg	55,5 kg
90 kg	19,5 kg	max. 60 kg

Portabici **PRO BC 2** con prolunga per la terza bici

Carico d'appoggio gancio di traino	Peso netto (portabiciclette con espansione)	Carico utile max. portabiciclette
50 kg	19,5 kg	30,5 kg
60 kg	19,5 kg	40,5 kg
75 kg	19,5 kg	55,5 kg
90 kg	19,5 kg	max. 60 kg

Portabici **PRO BC 2+** con prolunga per la terza bici

Carico d'appoggio gancio di traino	Peso netto (portabiciclette con espansione)	Carico utile max. portabiciclette
50 kg	20,5 kg	29,5 kg
60 kg	20,5 kg	39,5 kg
75 kg	20,5 kg	54,5 kg
90 kg	20,5 kg	max. 60 kg

Portabici **PRO BC 3** con prolunga per la quarta bicicletta

Carico d'appoggio gancio di traino	Peso netto (portabiciclette con espansione)	Carico utile max. portabiciclette
50 kg	24,5 kg	25,5 kg
60 kg	24,5 kg	35,5 kg
75 kg	24,5 kg	50,5 kg
90 kg	24,5 kg	max. 60 kg

4. AVVERTENZE DI SICUREZZA

Nelle istruzioni sono riportate le seguenti categorie di avvertenze sulla sicurezza:



AVVERTENZA!

Possibilità di danni a persone:

Le avvertenze con il termine **AVVERTENZA!** segnalano una possibile situazione pericolosa. Se non osservate, possono causare morte o gravi ferimenti.



PRUDENZA!

Possibilità di danni a persone o cose:

Le avvertenze con il termine **PRUDENZA!** segnalano una possibile situazione pericolosa. Se non osservate, possono causare lievi o gravi ferimenti. Il prodotto o oggetti nelle vicinanze potrebbero subire gravi danni.



ATTENZIONE!

Possibilità di danni a persone o cose:

Le avvertenze con il termine **ATTENZIONE!** segnalano una possibile situazione pericolosa. Se non osservate, il prodotto o qualcosa nei dintorni potrebbe subire dei danni.



NOTA

Altre indicazioni:

Consiglio utile. Facilita l'uso o il montaggio del prodotto oppure serve per una migliore comprensione.

Il simbolo usato di volta in volta non sostituisce il testo delle avvertenze sulla sicurezza. Leggere quindi attentamente e rispettare alla lettera le avvertenze sulla sicurezza!



- I bambini non devono giocare con l'apparecchio.
- Non affidare pulizia e manutenzione ai bambini se non sorvegliati.
- Non lasciare il materiale d'imballaggio in giro con noncuranza. Questo può diventare un giocattolo pericoloso per i bambini!
- Utilizzare questo prodotto solo per lo scopo previsto!
- Non manomettere né smontare il prodotto!
- Per la propria sicurezza, utilizzare solo gli accessori e i pezzi di ricambio indicati nelle istruzioni o consigliati dal produttore!

In caso di dubbi sul montaggio, chiedere ulteriori informazioni al rivenditore o al produttore. Né il produttore né il rivenditore rispondono dei danni riconducibili a un uso o un montaggio impropri. Controllare regolarmente il portabiciclette e il relativo carico! Si tratta di un obbligo a cui attenersi e di cui si risponde in caso di danni.



ATTENZIONE

Il conducente è responsabile per la correttezza del carico e dei fissaggi. Pertanto, controllare il carico regolarmente, anche durante i viaggi lunghi.



NOTA

Non effettuare corse a vuoto con il portabiciclette. Sistemarlo nel bagagliaio del proprio veicolo. In questo modo si evita un maggiore consumo di carburante e si salvaguarda il portabiciclette.



AVVERTENZA!

Danni a persone o cose derivanti da una diversa tenuta di strada del veicolo.

Viaggiare con il portabiciclette influisce sul comportamento su strada del veicolo.

- Adeguare la velocità alla diversa tenuta di strada.
- Non superare mai i 130 km/h.
- Evitare sterzate improvvise e brusche.
- Considerare che il veicolo è più lungo del normale.



AVVERTENZA!

Danni a persone o cose dovuti a un carico eccessivo.

Il superamento del carico utile max. del portabiciclette e del carico d'appoggio consentito del gancio di traino o del peso totale ammesso può causare gravi incidenti.

- Rispettare tassativamente le indicazioni relative al carico utile max., al carico d'appoggio consentito e al peso totale ammesso del veicolo. Non superare mai queste indicazioni



AVVERTENZA!

Danni a persone o cose derivanti da portabiciclette non completamente montati.

Viaggiare con portabiciclette ripiegati può causare incidenti.

Le parti mobili del portabiciclette, se non montate completamente, possono essere fonti di pericolo.

- Se non utilizzato, smontare il portabiciclette.
- Non viaggiare mai con il portabiciclette ripiegato.



AVVERTENZA!

Danni a persone o cose derivanti dalla perdita delle biciclette.

• Viaggiare senza cinghie di sicurezza può causare incidenti.

- Prima di iniziare il viaggio, controllare sempre che la cinghia sia fissata correttamente e saldamente attorno alle biciclette e al braccio di fissaggio del portabiciclette.
- Prima di iniziare il viaggio, controllare sempre che la ruota anteriore sia fissata correttamente e saldamente con le due cinghie e quella posteriore con l'apposita cinghia.
- Eventualmente tendere ulteriormente le cinghie.
- Prima di iniziare il viaggio assicurarsi che le cinghie utilizzate non siano danneggiate o logorate.
- Prima di iniziare il viaggio, le cinghie danneggiate o logorate devono essere sostituite con altre in perfetto stato. Utilizzare solo cinghie approvate dalla EAL GmbH.



AVVERTENZA!

Danni a persone o cose derivanti da parti sporgenti.

Le parti che sporgono oltre il bordo del veicolo o del portabiciclette, durante il viaggio possono causare danni a persone o cose.

- Montare solo parti che non sporgono dal bordo del veicolo.

**AVVERTENZA!**

Danni a persone o cose dovuti a teloni di copertura.
I teloni di copertura aumentano la resistenza dell'aria. Possono allentarsi e volare intorno e ciò può portare a gravi incidenti.

- Non utilizzare teloni.

**AVVERTENZA!**

Danni a persone o cose derivanti dalla perdita del portabiciclette.

Dopo essere stato fissato e dopo alcuni chilometri, il portabiciclette si posiziona proprio sul gancio di traino.

- Controllare dopo alcuni chilometri che il portabiciclette sia ben fissato.
- Se non ben fissato, eseguire di nuovo il montaggio. Eventualmente occorre regolare l'aggancio rapido. A tal proposito, consultare il relativo capitolo nel manuale d'uso del portabiciclette. Se il fissaggio non è saldo, non utilizzare il portabiciclette.

**AVVERTENZA!**

Danni a persone o cose derivanti dal distacco del portabiciclette..

La guida con portabiciclette montato sui terreni può provocare danni o il distacco dello stesso.

- Non utilizzare il portabiciclette sui terreni.
- È adatto soltanto per il gancio di traino di un autoveicolo.
- Guidare lentamente sui dossi di rallentamento: velocità max. 10 km/h.

**ATTENZIONE!**

Danni materiali causati dal portellone posteriore aperto.

Il portellone posteriore potrebbe sbattere contro il portabiciclette e venire danneggiato.

- Disinserire i portelloni posteriori elettrici e azionarli manualmente.
- Prima di aprire il portellone posteriore, ribaltare il portabiciclette.

**ATTENZIONE!**

Danni materiali causati da gas di scarico caldi.

Se il portabiciclette o le biciclette sono troppo vicini allo scappamento, possono subire danni..

- Usare eventualmente un terminale di scarico.



Quando il portabiciclette è a bordo si deve sempre portare nel veicolo la relativa omologazione.

5. ISTRUZIONI PER L'USO**5.1 MONTAGGIO DELLA ROTAIA SUPPLEMENTARE**

Questo set di prolunghe è adatto solo per estendere i portabici EUFAB Premium TG, PRO BC 2, PRO BC 2+ e PRO BC 3!

La guida per le ruote per estendere la capacità di carico del portabici deve essere montata prima del primo utilizzo, vedere la Fig. 2.



Figura 2: Montaggio del binario della ruota supplementare

5.2 MONTAGGIO DEGLI ADATTATORI DI ALLUMINIO SUL PORTABICICLETTE

Per fissare la rotaia supplementare al portabiciclette, è necessario montare gli adattatori in alluminio (articolo 2 della fornitura) sulla rotaia posteriore del portabiciclette. Fissare gli adattatori in alluminio come illustrato nelle Figure da 3 a 6.

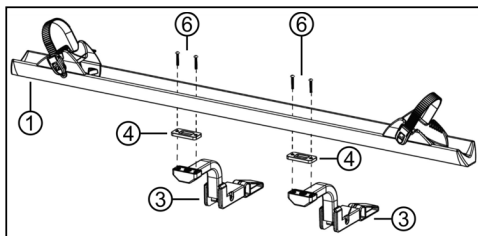

Figura 3: Montaggio adattatori di alluminio



Figura 4: Montaggio adattatori di alluminio

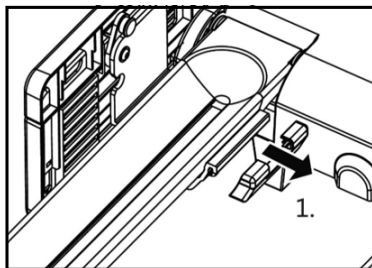

Figura 5: Montaggio adattatori di alluminio

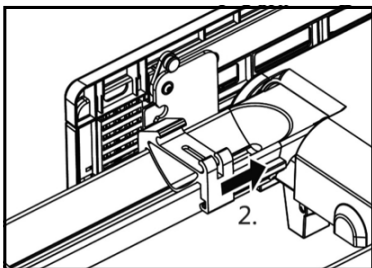

Figura 6: Montaggio adattatori di alluminio

5.3 MONTAGGIO DELLA GUIDA PER RUOTE SUPPLEMENTARI SUL PORTABICICLETTE

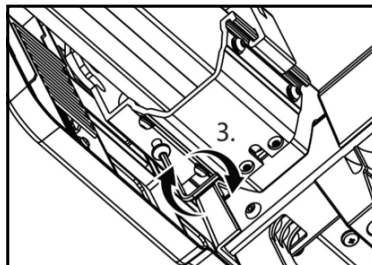
Montare il portabici sul gancio di traino come descritto nelle istruzioni per l'uso del portabici. L'espansione per la terza bicicletta si deve fissare al portabiciclette soltanto dopo aver montato gli adattatori di alluminio.

Posizionare l'espansione sugli adattatori di alluminio (1) dall'alto. Il binario si trova quindi al di sopra dei fanali posteriori e le chiusure sono rivolte verso il lato posteriore del veicolo. Fissare il binario ribaltando entrambe le leve (2). Ribaltare le leve completamente! Controllare assolutamente se il montaggio è corretto e il fissaggio sicuro!

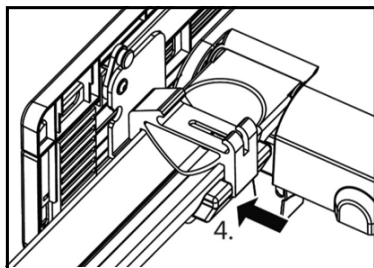

Figura 7: Montaggio della guida per ruote supplementare sul portabiciclette



AVVERTENZA!

Danni a persone o cose dovuti alla perdita del portabiciclette o del binario supplementare.

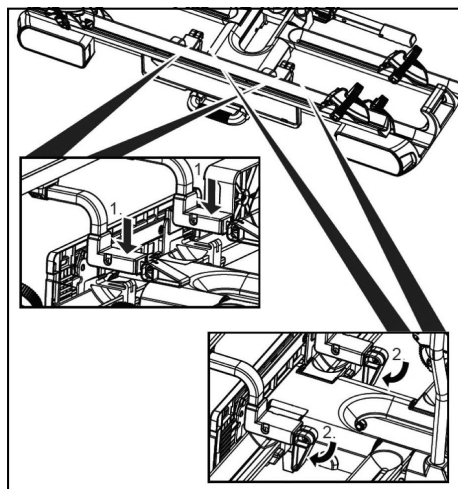
Se l'espansione per la terza bicicletta è montata e fissata in maniera errata, durante la guida si possono provocare gravi incidenti.

- Pertanto, prima di mettersi alla guida, controllare se l'espansione per la terza bicicletta è in perfetto stato e correttamente fissata.

5.4 MONTAGGIO DELLE BICICLETTE

Posizionare le prime due (tre) biciclette sul portabiciclette come descritto nelle istruzioni per l'uso del portabiciclette. Quindi collocare la terza (quarta) bicicletta (max. 15 kg) sulla guida della ruota della prolunga e fissarla alla seconda (terza) bicicletta con il supporto del telaio (articolo 8 della fornitura). Fissare la bicicletta aggiuntiva con i fermi ruota e la cintura di sicurezza.



ATTENZIONE!

Possibilità di danni a persone o cose dovuti a parti allentate.

Parti delle biciclette non avvitate saldamente possono staccarsi durante il viaggio.

- Togliere dalle biciclette tutte le parti non collegate saldamente, come ad es. batteria per e-bike, pompa, borsa, bauletto, seggiolino per bambini, navigatori.



Figura 8: Accessori peridabili



NOTA

Per migliorare il comportamento su strada del proprio veicolo, montare per prima la bicicletta più pesante. Se si trasporta una sola bicicletta, fissarla nella guida più vicina alla parte posteriore del veicolo.

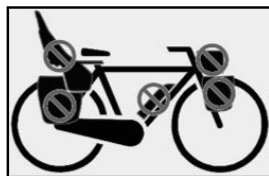

Figura 9: Fissaggio terza bicicletta



Figura 10: Fissaggio terza bicicletta

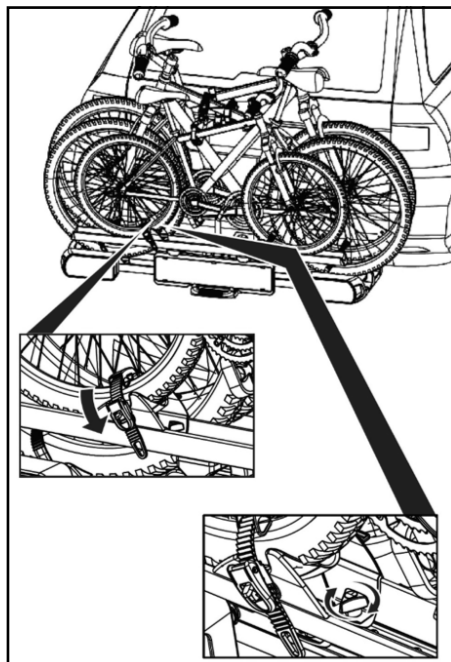

Figura 11: Fissaggio terza bicicletta

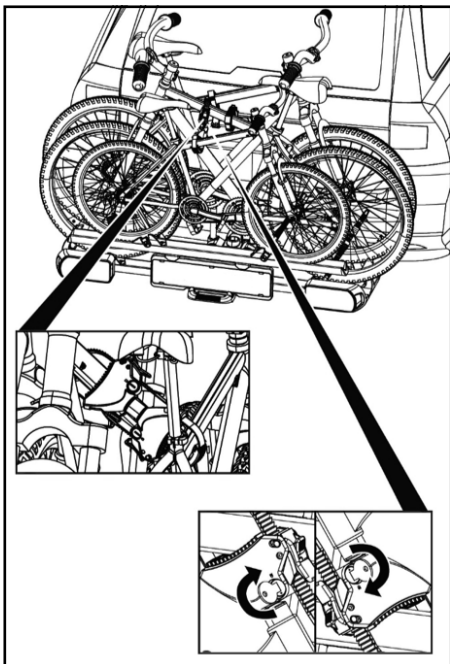

Figura 12: Applicazione della cinghia di sicurezza

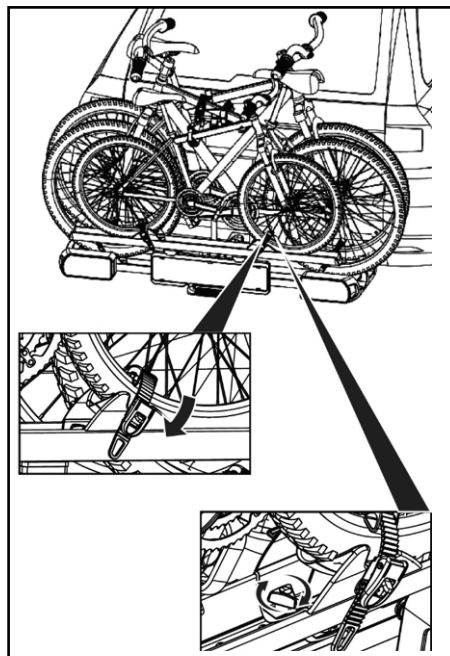

AVVERTENZA!

Danni a persone o cose derivanti dalla perdita delle biciclette.

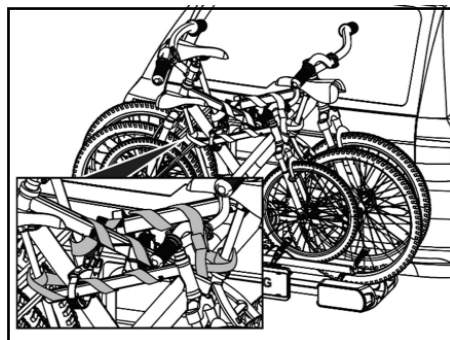
Viaggiare senza la cinghia di sicurezza può causare incidenti. Il portabicicletta non si deve utilizzare senza questa cinghia di sicurezza.

- Prima di iniziare il viaggio, controllare sempre che la cinghia sia fissata correttamente e saldamente attorno alle biciclette e alla staffa a U del portabicicletta (figura 12).
- Prima di iniziare il viaggio, controllare sempre che la ruota anteriore sia fissata correttamente e saldamente con le due cinghie e quella posteriore con l'apposita cinghia.
- Eventualmente tendere ulteriormente le cinghie.
- Prima di iniziare il viaggio assicurarsi che le cinghie utilizzate non siano danneggiate o logorate.
- Prima di iniziare il viaggio, le cinghie danneggiate o logorate devono essere sostituite con altre in perfetto stato. Utilizzare solo cinghie approvate dalla EAL GmbH.



AVVERTENZA!

Danni a persone o cose dovuti alla perdita della bicicletta durante il viaggio.

Un collegamento lasco tra portabicicletta e bicicletta può causare l'allentamento del collegamento e la perdita della bicicletta.

- Verificare che le biciclette siano fissate saldamente e correttamente.
- Ripetere le fasi di lavoro dalle figure 9 a 12 per un fissaggio allentato.



NOTA

I bracci di fissaggio possono provocare leggera ammaccature e danni alla vernice sui telai delle biciclette. Proteggere il telaio delle biciclette ad es. con una pellicola protettiva.

5.5 RIMOZIONE DELL'ESPANSIONE

Rimuovere la prolunga per la bicicletta aggiuntiva dal portabicilette, piegando le due leve (1) verso l'alto e sollevando la prolunga (2).



Figura 13: Rimozione dell'espansione



AVVERTENZA!

Danni a persone o cose dovuti a spigoli acuti.

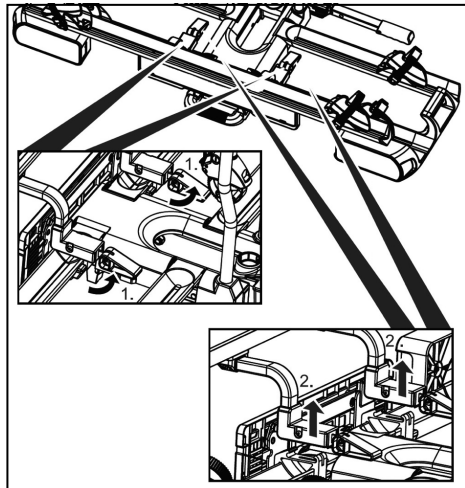
L'utilizzo del portabiciclette senza la prolunga per la bici aggiuntiva può causare incidenti.

- Rimuovere sempre gli adattatori in alluminio se il portabiciclette viene utilizzato senza la prolunga per la bicicletta aggiuntiva.

6. MANUTENZIONE E PULIZIA

6.1 MANUTENZIONE

Se utilizzata come previsto, l'estensione non richiede manutenzione.

6.2 PULIZIA

Pulire il portabiciclette e l'espansione con un detergente delicato, acqua calda e/o un panno morbido. Togliere dapprima lo sporco grossolano e la polvere.

Non usare solventi o detersivi simili, perché potrebbero danneggiare il portabiciclette.

Lasciare asciugare il portabiciclette all'aria. Non usare asciugacapelli o altri riscaldatori per accelerare il processo di asciugatura.

Se usato in zone costiere e condizioni invernali, pulire il portabiciclette regolarmente per togliere il sale e prolungarne la durata.

Se non viene usato per lunghi periodi (p. es. durante l'inverno), conservare il portabiciclette in luogo asciutto e protetto per prolungarne la durata.

Prima di iniziare il viaggio, controllare se il portabiciclette e l'espansione sono usurati.

Sostituire le parti e le cinghie di fissaggio difettose.

Se lo strato di vernice viene danneggiato, provvedere a far riparare tempestivamente il danno per evitare la corrosione del materiale.

Per la sostituzione dei pezzi rivolgersi al nostro servizio assistenza.

Ogni modifica di pezzi originali e materiali o della struttura del portabiciclette può pregiudicarne la sicurezza e l'efficienza.

7. AVVERTENZE SULLA TUTELA AMBIENTALE



Smaltire l'imballaggio in base al tipo. Smaltire il cartone e il cartoncino con la carta straccia, i fogli nella raccolta differenziata.

Smaltire l'estensione in conformità alle leggi e alle normative vigenti nel proprio Paese.



I materiali sono riciclabili. Con il riciclaggio, il recupero dei materiali o altre forme di riutilizzo dei vecchi elettrodomestici, date un importante contributo alla tutela dell'ambiente!

8. COME CONTATTARCI

📍 **EAL GmbH**

Otto-Hausmann-Ring 107
42115 Wuppertal, Germania

☎ +49 (0)202 42 92 83 0

📠 +49 (0) 202 42 92 83 – 160

✉ support@eufab.com

🌐 www.eufab.com

EUFAB[®]

ACCESSOIRES



📍 **EAL GmbH**
Otto-Hausmann-Ring 107
42115 Wuppertal
Deutschland

☎ +49 (0)202 42 92 83 0
📠 +49 (0) 202 42 92 83 – 160

✉ support@eufab.com
🌐 www.eufab.com