



Electrolux



electrolux.com/register



ENA7CE19S

მონტაჟი / МОНТАЖ

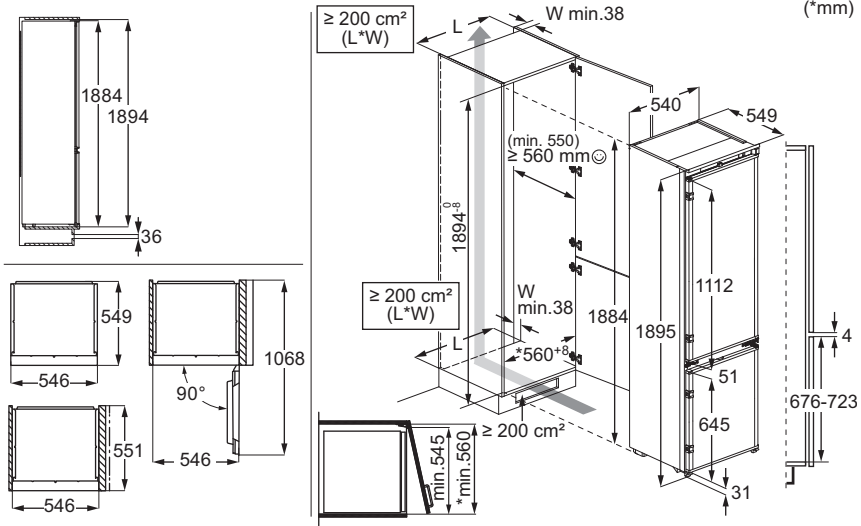

ხმაურები / ШУМЫ

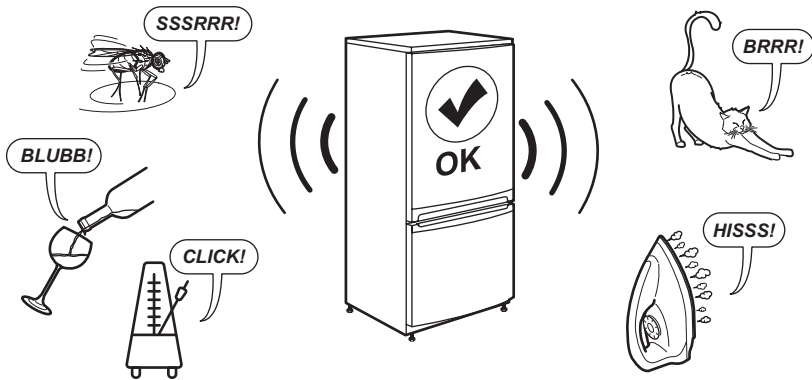

ექვემდებარება შეცვლას წინასწარი გაფრთხილების გარეშე.

1. უსაფრთხოების ინფორმაცია.....	3
2. უსაფრთხოების ინსტრუქციები.....	6
3. კონტროლის პანელი.....	8
4. ყოველდღიური გამოყენება.....	10
5. მინიშნებები და რჩევები.....	12
6. მოვლა და დასუფთავება.....	14

7. პრობლემის აღმოფხვრა.....	15
8. ტექნიკური მონაცემები.....	18
9. ინფორმაცია ტესტირების დაწესებულებებისთვის.....	19
10. გარემოსდაცვითი საკითხები.....	19

1. ⚠ უსაფრთხოების ინფორმაცია

მოწყობილობის დამონტაჟებამდე და გამოყენებამდე, ყურადღებით წაიკითხეთ მოწოდებული ინსტრუქციები. მწარმოებელი პასუხისმგებელი არ არის არასწორი მონტაჟის ან მოხმარების შედეგად მიყენებულ რაიმე ფიზიკურ ზიანზე ან ზარალზე. ყოველთვის იქონიეთ ინსტრუქციები უსაფრთხო და ხელმისაწვდომ ადგილზე სამომავლო გამოყენებისთვის.

1.1 ბავშვებისა და დაუცველი ადამიანების უსაფრთხოება

- ამ მოწყობილობის გამოყენება შეუძლიათ ბავშვებს 8 წლის ასაკიდან და შეზღუდული ფიზიკური, გრძნობითი ან მენტალური

შესაძლებლობის მქონე ან გამოუცდელ პიროვნებებს, თუ მათ მიეცემათ მითითებები მოწყობილობის გამოყენებასთან დაკავშირებით უსაფრთხო გზით და გაიაზრებენ დაკავშირებულ საფრთხეებს. სათანადო ინსტრუქტაჟის მიღების შემდეგ, 3-დან 8 წლამდე ასაკის ბავშვებისთვის და პირებისთვის, რომლებსაც აქვთ ფართოდ გავრცელებული და კომპლექსური შეზღუდული შესაძლებლობები, ნებადართულია მოწყობილობის ჩატვირთვა და გადმოტვირთვა. 3 წელზე ნაკლები ასაკის ბავშვები ინახება მოწყობილობიდან, თუ უწყვეტი ზედამხედველობა არ იქნება.

- ბავშვები უნდა იყვნენ ზედამხედველობის ქვეშ, რომ არ ითამაშონ მოწყობილობით.
- ბავშვებმა არ უნდა დაასუფთაონ და მოიხმარონ მოწყობილობა უფროსების ზედამხედველობის გარეშე.
- იქონიეთ შეფუთვა ბავშვებისგან მოშორებით და განკარგეთ იგი სათანადოდ.

1.2 ზოგადი უსაფრთხოება

- ეს მოწყობილობა განკუთვნილია მხოლოდ საკვებისა და სასმლის შესანახად.
- ეს მოწყობილობა განკუთვნილია ერთი ოჯახის მიერ შინ გამოსაყენებლად დახურულ სივრცეში.
- ეს მოწყობილობა შეიძლება გამოიყენებოდეს ოფისებში, სასტუმროს ნომრებში, B&B-ს ნომრებში, საოჯახო ფერმის ტიპის სასტუმროებსა და სხვა მსგავს საცხოვრებლებში, სადაც ასეთი გამოყენება არ სცდება (საშუალო)

- საყოფაცხოვრებო მოხმარების დონეებს.
- საკვების დაბინძურების თავიდან აცილების მიზნით, დაიცავით შემდეგი ინსტრუქციები:
 - არ დატოვოთ კარი ღია დიდი ხნის განმავლობაში;
 - რეგულარულად გაწმინდეთ ზედაპირები, რომლებიც კონტაქტში შედის საკვებთან და დრენაჟის ხელმისაწვდომი სისტემები;
 - შეინახეთ უმი ხორცი და თევზი შესაფერის კონტეინერებში მაცივარში იმისთვის, რომ ისინი არ შევიდნენ კონტაქტში ან არ წვეთავდნენ საკვებზე.
- გაფრთხილება: გქონდეთ ღია სავენტილაციო ღიობები მოწყობილობის დახურულ სივრცეში ან ჩაშენებულ სტრუქტურაში, ისე რომ ისინი არ იყოს დაბლოკილი.
- გაფრთხილება: გამოიყენეთ მხოლოდ მწარმოებლის მიერ რეკომენდებული

- მექანიკური მოწყობილობები ან სხვა საშუალებები დნობის პროცესის დასაჩქარებლად.
- გაფრთხილება: არ დააზიანოთ მაგრილებელი წრედი.
 - გაფრთხილება: არ გამოიყენოთ ელექტრული ხელსაწყოები მოწყობილობის საკვების შესანახ განყოფილებებში, გარდა იმ ხელსაწყოებისა, რომლებიც რეკომენდებულია მწარმოებლის მიერ.
 - არ გამოიყენოთ წყლის სპრეი და ორთქლი მოწყობილობის გასაწმენდად.
 - გაწმინდეთ მოწყობილობა რბილი სველი ტილოთი. გამოიყენეთ მხოლოდ ნეიტრალური სარეცხი საშუალებები. არ გამოიყენოთ აბრაზიული პროდუქტები, აბრაზიული საწმენდი

- ბალიშები, გამხსნელები ან რკინის ნივთები.
- თუ მოწყობილობას დიდი ხნის განმავლობაში ცარიელს დატოვებთ, გათიშეთ ის, გააძნეთ, გაწმინდეთ, გაამშრალეთ და დატოვებთ კარი ღია, რათა მოწყობილობაში არ დაგროვდეს ობი.
 - არ შეინახოთ ფეთქებადი ნივთიერებები, როგორცაა აეროზოლიანი ქილები აალებად საწვავთან ერთად მოცემულ მოწყობილობაში.
 - თუ კვების სადენი დაზიანებულია, მისი შეცვლა უნდა მოხდეს მწარმოებლის, მისი ავტორიზებული სერვის ცენტრის ან მსგავსი კვალიფიკაციის მქონე პირების მიერ, რათა თავიდან იქნას აცილებული ელექტრობასთან დაკავშირებული საფრთხე.

2. უსაფრთხოების ინსტრუქციები

2.1 მონტაჟი

⚠ გარფთხილება!

ეს მოწყობილობა მხოლოდ კვალიფიცირებულმა სპეციალისტმა უნდა დააყენოს.

- მოხსენით ყველა შეფუთვა.
- არ დაამონტაჟოთ და არ გამოიყენოთ დაზიანებული მოწყობილობა.
- ნუ გამოიყენებთ მოწყობილობას ინსტალაციის ინსტალაციამდე.
- გაეცანით ცალკეულ ინსტრუქციებს მოწყობილობის ინსტალაციისა და კარის საპირისპირო მხარეს დაყენებისთვის ჩვენს ვებგვერდზე.
- ყოველთვის იყავით ფრთხილად მოწყობილობის გადატანისას, რადგან მძიმეა. ყოველთვის გამოიყენეთ დამცავი ხელთათმანები და თანდართული ფეხსაცმელი.
- დარწმუნდით, რომ მოწყობილობაში ჰაერი მოძრაობს.
- პირველი მონტაჟის ან კარის საპირისპირო მხარეს გადაყენების შემთხვევაში, დაელოდეთ მინიმუმ 4 საათი დენის წყაროსთან შეერთებამდე. ეს ზეთის ნაკადს უკან კომპრესორში ჩადენის საშუალებას მისცემს.
- მოწყობილობაზე ნებისმიერი ოპერაციების შესრულებამდე (მაგ. კარის საპირისპირო მხარეს დაყენება), ამოიღეთ შტეკერი როზეტიდან.
- არ დაამონტაჟოთ მოწყობილობა რადიატორებთან ან ქურებთან, ღუმელებთან ან ღუმელის სასურავებთან, თუ სხვაგვარად არ არის მითითებული მონტაჟის ინსტრუქციაში.
- მოარიდეთ მოწყობილობა წვიმას.
- არ დაამონტაჟოთ მოწყობილობა მზის პირდაპირი სხივების ზემოქმედების ქვეშ.
- არ დაამონტაჟოთ ეს მოწყობილობა ძალიან ნესტიან ან ცივ ადგილებში.
- მოწყობილობის გადაადგილებისას, აწიეთ წინა კიდიდან, რათა იატაკი არ გაიკაწროს.
- როდესაც მოწყობილობის კარს საპირისპირო მხარეს აყენებთ, დაიცავით იატაკი ნაკაწრებისგან.
- მოწყობილობა შეიცავს გამომშრობიან ჩანთას. ეს არ არის სათამაშო. ეს არ

არის საკვები. გთხოვთ, დაუყოვნებლივ გადაადგოთ.

2.2 ელექტრო კავშირი

⚠ გარფთხილება!

ხანძრისა და დენის დარტყმის რისკი.

⚠ გარფთხილება!

მოწყობილობის პოზიციამი დაყენებისას, დარწმუნდით, რომ კვების კაბელი არ გაიჭედოს ან არ დაზიანდეს.

⚠ გარფთხილება!

არ გამოიყენოთ მარავალშესაერთებლიანი გადამყვანები და დამაგრძელებლები.

⚠ სიფრთხილე!

ნებისმიერი ელექტრული სამუშაოები, რომლებიც საჭიროა მოცემული მოწყობილობის დასაყენებლად, უნდა შეასრულოს კვალიფიცირმა ელექტრიკოსმა.

- დარწმუნდით, რომ სპეციფიკაციის იარაღიყზე მითითებული პარამეტრები თავსებადია ძირითადი დენის წყაროს ელექტრო სპეციფიკაციებთან.
- მოწყობილობა უნდა იქნას დამიწებული.
- ყოველთვის გამოიყენეთ სწორად დაყენებული დარტყმაგამძლე ბუდე.
- თუ სახლის დენის როზეტი დამიწებული არ არის, შეაერთეთ მოწყობილობა ცალკე დამიწებასთან მიმდინარე რეგულაციების შესაბამისად, კვალიფიცირებულ ელექტრიკოსთან კონსულტაციის საფუძველზე.
- დარწმუნდით, რომ არ აზიანებთ ელექტრულ კომპონენტებს (მაგ. კვების შტეკერს, კვების კაბელს, კომპრესორს). ელექტრული კომპონენტების გამოსაცვლელად დაუკავშირდით უფლებამოსილ სერვის ცენტრს ან ელექტრიკოსს.
- კვების კაბელი შტეკერთან შედარებით ქვემოთ უნდა რჩებოდეს.
- შტეფსელი როზეტთან დააკავშირეთ მხოლოდ მონტაჟის ბოლოს.

დარწმუნდით, რომ როზეტთან წვდომა არის დამონტაჟების შემდეგ.

- არ მოქაჩოთ კაბელი მოწყობილობის გამოსართავად. ყოველთვის მოქაჩეთ შტეფსელით.
- ეს მოწყობილობა ერგება 13 A დენის როზეტს. თუ საჭიროა როზეტის მთავარი მცველის შეცვლა, გამოიყენეთ მხოლოდ 13 A ASTA (BS 1362) მცველი (მხოლოდ დიდი ბრიტანეთი და ირლანდია).

2.3 გამოყენება

გარფთხილება!

დაზიანების, დაწვის და დენის დარტყმის ან ხანძრის რისკი.



მოწყობილობა შეიცავს აალებად აირს, იზობუტანს (R600a), რომელიც არის ბუნებრივი აირი გარემოზე ინტენსიური ზემოქმედებით. გამოიჩინეთ სიფრთხილე, რათა არა დააზიანოთ იზობუტანის შემცველი მაგრილებელი წრედი.

- არ შეცვალოთ ამ მოწყობილობის სპეციფიკაცია.
- ნებისმიერი ჩამენებული პროდუქტის ავტონომიური სახით გამოყენება დაუშვებელია.
- მოცემული მოწყობილობა გამოყენებული უნდა იყოს ოთახის ტემპერატურაზე 10°C - 38°C დიაპაზონში. მოწყობილობის გამართული მუშაობა გარანტირებულია მითითებული ტემპერატურული დიაპაზონის დაცვის შემთხვევაში.
- არ მოათავსოთ ელექტრული ხელსაწყოები (მაგ. ნაყინის დასამზადებელი აპარატები) მოწყობილობაში, გარდა იმ შემთხვევისა, თუ ისინი დასაშვებად მიიჩნევა მწარმოებლის მიერ.
- მაგრილებელ წრედში დაზიანების შემთხვევაში, დარწმუნდით, რომ ოთახში არ იყოს ალი და აალების წყაროები. გაანიავეთ ოთახი.
- არ დაუშვათ საგნების შეხება მოწყობილობის პლასტიკის ნაწილებთან.
- არ მოათავსოთ უაღკოპოლო სასმელები საყინულეში. ეს გამოიწვევს წნევის ზემოქმედებას სასმელების კონტინერებზე.
- არ შეინახოთ აალებადი აირი და სითხე მოწყობილობაში.
- არ დადოთ აალებადი პროდუქტი, ან სველი საგნები აალებად

პროდუქტებთან ერთად მოწყობილობაში, მოწყობილობაზე ან მასთან ახლოს.

- არ შეეხოთ კომპრესორს ან კონდენსატორს. ისინი ცხელია.
- არ ამოიღოთ და არ შეეხოთ ელემენტებს საყინულიდან სველი ან ტენიანი ხელებით.
- არ გაყინოთ მეორედ უკვე დამდნარი საკვები.
- დაიცავით შენახვის ინსტრუქციები, რომლებიც მითითებულია გაყინული საკვების შეფუთვაზე.
- შეახვიეთ საკვები ნებისმიერ საკვებთან საკონტაქტო მასალაში საყინულე განყოფილებაში მოთავსებამდე.
- არ დაუშვათ საკვების შეხება მოწყობილობის განყოფილებების შიდა კედლებთან.

2.4 შიდა განათება

გარფთხილება!

დენის დარტყმის რისკი.

- ეს პროდუქტი შეიცავს ენერგოეფექტურობის F კლასის სინათლის ერთ ან მეტ წყაროს.
- პროდუქტში არსებული ნათურა(ები) და სათანადო ნათურის ნაწილები დამოუკიდებლად უნდა შეიძინოთ: ეს ნათურები განკუთვნილია ექსტრემალური ფიზიკური პირობებისათვის საყოფაცხოვრებო დანადგარებში, როგორც არის ტემპერატურა, ვიბრაცია, ტენიანობა და ასევე იღებენ სასიგნალო ინფორმაციას დანადგარის საოპერაციო სტატუსის შესახებ. ისინი არ არის განკუთვნილი სხვა დანადგარებში გამოყენებისათვის და საყოფაცხოვრებო ოთახების გასანათებლად.

2.5 მოვლა და გაწმენდა

გარფთხილება!

დაზიანების ან მოწყობილობის გაფუჭების რისკი.

- ნებისმიერი მოვლის ოპერაციამდე, გათიშეთ მოწყობილობა და გამორთეთ შტექერი როზეტიდან.
- მოცემული მოწყობილობა შეიცავს ნახშირწყალბადებს გამაგრილებელ ბლოკში. ტექნომსახურება და ბლოკის ხელახლა დამუხტვა უნდა აწარმოოს მხოლოდ კვალიფიციულმა პირმა.

2.6 სერვისის

- მოწყობილობის შესაკეთებლად დაუკავშირდით ავტორიზებულ სერვის ცენტრს. გამოიყენეთ მხოლოდ ორიგინალი სათადარიგო ნაწილები.
- გაითვალისწინეთ, რომ თვითშეკეთებას ან არაპროფესიონალურ რემონტს შეუძლია საფრთხის გამოცვლი შედეგების განპირობება და შესაძლოა გააუქმოს გარანტია.
- შემდეგი სათადარიგო ნაწილები ხელმისაწვდომი იქნება მოდელის გამოშვების შეწყვეტიდან 7 წლის განმავლობაში: თერმოსტატები, ტემპერატურის სენსორები, ნაბეჭდი პლატები, სინათლის წყაროები, კარის სახელოურები, კარის ანჯამები, ლანგრები და კონტენერები. კარის მამჭიდრობელი შუასადებები ხელმისაწვდომი იქნება მოდელის გამოშვების შეწყვეტიდან 10 წლის განმავლობაში. თქვენს ქვეყანაში ეს პერიოდი შეიძლება უფრო ხანგრძლივი იყოს. დამატებითი ინფორმაციის მისაღებად ეწვიეთ ჩვენს ვებ-საიტს.
- გათხოვთ გაითვალისწინეთ, რომ ზოგიერთი მათგანი მხოლოდ ხელმისაწვდომია პროფესიონალ

შემკეთებელთან და რომ ყველა სათადარიგო ნაწილი ყველა შესაბამისი მოდელისათვის არ არის განკუთვნილი.

2.7 განკარგვა

⚠ გარფთხილება!

დაზიანების ან დაზუთვის რისკი.

- გამორთეთ მოწყობილობა დენის მთავარი წყაროდან.
- მოჭერით კვების კაბელი და გადაადგეთ.
- მოავლიეთ კარი, იმისთვის, რომ მოწყობილობაში არ მოხდეს ბავშვების ან შინაური ცხოველების ჩაკეტვა.
- მოცემული მოწყობილობის მაგრილებელი აგენტის წრედი და საინოლაციო მასალა ოზონ-მეგობრულია.
- თბოსაინოლაციო პენოპლასტი შეიცავს აალუბად აირს. დაუკავშირდით თქვენს მუნიციპალურ უწყებას რათა მიიღოთ ინფორმაცია იმის შესახებ, თუ როგორ უნდა მოახდინოთ მოწყობილობის სწორი უტილიზაცია.
- არ დააზიანოთ მაგრილებელი ბლოკის ის ნაწილი, რომელიც ახლოსაა თბოგადამცემთან..

3. კონტროლის პანელი

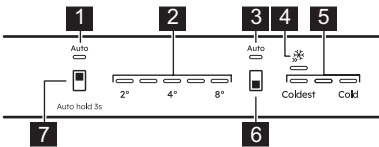

1. მაცივრის AI CoolAssist ინდიკატორი
2. მაცივრის ტემპერატურის ინდიკატორები
3. საყინულის AI CoolAssist ინდიკატორი
4. Extra Freeze ინდიკატორი
5. საყინულის ტემპერატურის ინდიკატორები
6. საყინულის განყოფილების ღილაკი / მოწყობილობის ჩართვა/გამორთვის ღილაკი
7. მაცივრის განყოფილების ღილაკი

3.1 ჩართვა/გამორთვა

ართვა

1. ჩართეთ ჩანგალი როზეტში.

2. ხანგრძლივად დააჭირეთ მოწყობილობის ჩართვა/გამორთვის ღილაკს.

ტემპერატურის ინდიკატორები აჩვენებს ტემპერატურის დაყენებულ ნაგულისხმევ დონეს.

გამორთვა

1. ხანგრძლივად დააჭირეთ მოწყობილობის ჩართვა/გამორთვის ღილაკს. ტემპერატურის ინდიკატორები ითიშება.
2. გამორთეთ შეტყვერი დენის როზეტიდან.

3.2 ტემპერატურის რეგულირება

ⓘ ტემპერატურის დაყენება შეუძლებელია, როდესაც ფუნქცია Extra Freeze ჩართულია.

❗ ტემპერატურის დაყენება შეუძლებელია, როდესაც ფუნქცია AI CoolAssist ჩართულია.

დააყენეთ მოწყობილობის ტემპერატურა მაცივრის ან საყინულის განყოფილების ღილაკზე შენებით.

ტემპერატურის ინდიკატორები აჩვენებს ტემპერატურის დაყენებულ დონეს.

ტემპერატურის დიაპაზონი შეიძლება განსხვავდებოდეს 2°C-სა 8°C-ს შორის (რეკომენდებულია 4°C).

❗ დაყენებული ტემპერატურის მისაღწევად საჭიროა მაქსიმუმ 24 სთ. ელკვების შეფერხების შემდეგ მოწყობილობა აღადგენს ტემპერატურის დაყენებულ დონეებს.

3.3 AI CoolAssist

AI CoolAssist არის მანქანური სწავლებით აღჭურვილი ფუნქცია, რომელიც არეგულირებს მოწყობილობის პარამეტრებს ინდივიდუალური გამოყენების ნიმუშების მიხედვით, მათ შორის კარის გაღების სიხშირისა და მოწყობილობასთან მომხმარებლის სხვა ურთიერთქმედების მიხედვით. გააქტიურებისას, AI CoolAssist ჩართავს შემდეგ ჰკვიან რეჟიმებს:

- ტემპერატურის მართვა: ავტომატურად არეგულირებს ტემპერატურას მაცივრისა და საყინულის განყოფილებებში, რათა უზრუნველყოს საკვების ოპტიმალური შენახვა.
- Auto Shopping Mode: სურსათის შეძენის შემდეგ ავტომატურად არეგულირებს ტემპერატურის პარამეტრებს მაცივრის განყოფილებაში, რათა სწრაფად გააგრილოს ახალი დამატებული პროდუქტები. ეს რეჟიმი ავტომატურად აქტიურდება, როდესაც ჩართულია AI CoolAssist.
- Auto Vacation Mode: ამცირებს ენერგომომხმარებას, როდესაც მოწყობილობა არ გამოიყენება ზედიზედ სამი ან მეტი დღის განმავლობაში. ეს რეჟიმი ავტომატურად აქტიურდება, როდესაც ჩართულია AI CoolAssist.

ფუნქციის ჩასართავად/გამოსართავად, დააჭირეთ მაცივრის განყოფილების ღილაკს 3 წმ-ის განმავლობაში.

როდესაც ფუნქცია ჩართულია, ირთვება ორივე AUTO ინდიკატორი, ხოლო სხვა ინდიკატორები ითიშება.

❗ როდესაც AI CoolAssist ჩართულია, ტემპერატურის რეგულირების ღილაკი ითიშება. გამორთეთ იგი, რათა დაარეგულიროთ ტემპერატურა.

❗ AI CoolAssist-ს აქტივაცია, როდესაც ჩართულია Extra Cool ან/და Extra Freeze, გათიშავს Extra Cool-ს და Extra Freeze-ს. Extra Cool-ს და/ან Extra Freeze-ს აქტივაცია, როდესაც AI CoolAssist ჩართულია, გათიშავს AI CoolAssist-ს.

3.4 Extra Freeze ფუნქცია

ფუნქცია Extra Freeze გამოიყენება წინასწარი გაყინვის და სწრაფი გაყინვის მიზნით თანამიმდევრულად, საყინულის განყოფილებაში. მოცემული ფუნქცია აჩქარებს ახალი საკვების გაყინვას და იცავს უკვე შენახულ საკვებ პროდუქტებს გათბობისაგან.

❗ ახალი საკვების გასაყინად გაააქტიურეთ ფუნქცია Extra Freeze საკვების ჩაღებადღე მინიმუმ 24 სთთ აღრე.

Extra Freeze ფუნქციის ჩასართავად/გამოსართავად, იქამდე დააჭირეთ საყინულის განყოფილების ღილაკს, სანამ Extra Freeze ინდიკატორი არ ჩაირთვება/გათიშება.

❗ ეს ფუნქცია წყვეტს მუშაობას მას შემდეგ, რაც გავა მაქსიმუმ 52 სთ.

3.5 მაღალი ტემპერატურის შესახებ გამაფრთხილებელი სიგნალი

საყინულის განყოფილებაში ტემპერატურის მატებისას საყინულის ტემპერატურის პირველი და მესამე ინდიკატორები იგიმციმებს და ამოქმედდება ხმოვანი სიგნალი.

გამაფრთხილებელი სიგნალის 1 სთ გამოსართავად დააჭირეთ ნებისმიერ ღილაკს. ხმა გამოირთვება. საყინულის ტემპერატურის პირველი და მესამე ინდიკატორები მუდმივად ანთებული იქნება 5 წმ, სანამ ხელახლა არ ასახავს საყინულის ტემპერატურას.

მას შემდეგ, რაც გავა 1 სთ, სიგნალი გადაიტვირთება, სანამ ნორმალური პირობები არ აღდგება.

თუ არცერთ ღილაკს არ დააჭირთ, ხმა ავტომატურად გამოირთვება მას შემდეგ, რაც გავა 1 სთ.

3.6 ღია კარის შესახებ გამაფრთხილებელი სიგნალი

თუ მაცივრის კარი დარჩება ღია დაახ. 5 წთ, ყველა LED ინდიკატორი ციმციმს დაიწყებს და ამოქმედდება ხმოვანი სიგნალი.

ხმის გამოსართავად დააჭირეთ ნებისმიერ ლილავს. ხმა გამოირთვება მას შემდეგ, რაც გავა 1 სთ.

ხმოვანი სიგნალი გამოირთვება კარის დახურვის შემდეგ.

4. ყოველდღიური გამოყენება

4.1 კარის თაროების განთავსება

კარის რელსები იძლევა თაროების გადაადგილების საშუალებას.

კარის თაროების/ურნების ადგილის შეცვლა:

1. თარო/რეზერვუარი ისრების მიმართულებით გადაადგილეთ.
2. განათავსეთ თარო/რეზერვუარი შესაბამის პოზიციასში და ფრთხილად ჩასვით რელსებში.

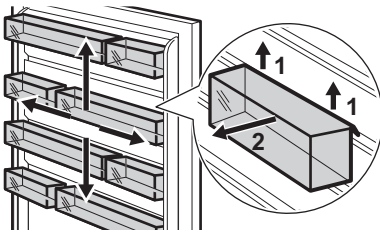

4.2 ამოსაღები თაროები

მაცივრის კედლები რელსებითაა აღჭურვილი. შესაძლებელია თაროების პოზიციის შეცვლა.

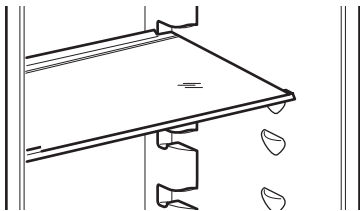

ⓘ არ გადაწიოთ შუშის თარო ბოსტნეულის უჯრის თავზე, რათა ჰაერი სათანადოდ მოძრაობდეს.

4.3 უჯრებიდან მინის ხუფის მოხსნა

1. გვერდითი მოჭიდება ორივე მხრიდან ერთდროულად მოხსენით.

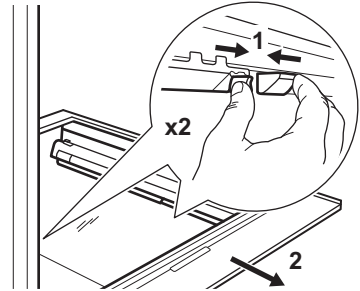

2. გამოსწიეთ თქვენკენ მინის თაროს დაპკერი.

4.4 ბოსტნეულის უჯრა

მოწყობილობის ქვედა ნაწილში არსებობს სპეციალური უჯრა, რომელშიც შეიძლება ხილის და ბოსტნეულის შენახვა.

4.5 უჯრების ამოღება

უჯრის განყოფილებიდან ამოსაღებად:

1. მოქაჩეთ უჯრას მანამდე, სანამ არ გაჩერდება.
2. როდესაც მიაღწევთ ღეროების ბოლოს, ოდნავ აწიეთ უჯრის წინა მხარე და ამოიღეთ მოწყობილობიდან.

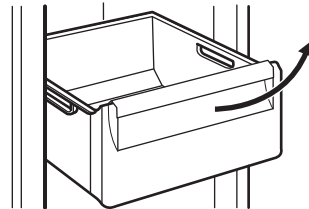

ⓘ უჯრის განყოფილებაში ჩასადებად, შეასრულეთ ზემოხსენებული ნაბიჯები უკუ თანამიმდევრობით.

❗ ზოგიერთ მოდელში, უჯრის გამოსაღებად ჯერ საჭიროა ბოთლის სათავსოს გამოღება.

4.6 ამოღება ExtraChill

ბოსტნეულის უჯრის ზემოთ კიდევ ერთი უჯრაა.

უჯრის ამოსაღებად:

1. გამოსწიეთ უჯრა მაცივრიდან.

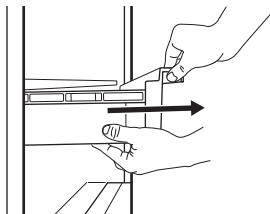

2. ასწიეთ უჯრის წინა ნაწილი.

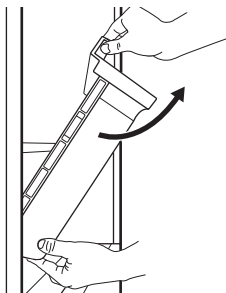

3. ასწიეთ და მოატრიალეთ უჯრა, რომ გამოსწიოთ მოწყობილობიდან.

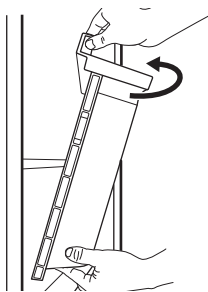

4.7 MULTIFLOW

მაცივრის განყოფილება აღჭურვილია MULTIFLOW ვენტილატორით, რომლის მეშვეობითაც შესაძლებელია საკვების სწრაფად გაგრილება და განყოფილებაში სტაბილური ტემპერატურის შენარჩუნება.

ვენტილატორი ავტომატურად აქტიურდება და მუშაობს მხოლოდ მაშინ, როდესაც კარი დახურულია.

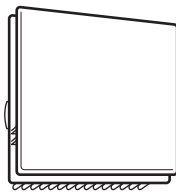

❗ არ დაბლოკოთ საჰაერო ხვრელები.

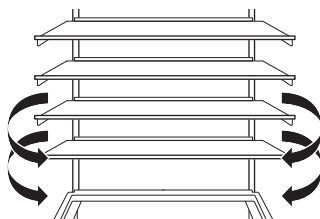

❗ არ მოხსნათ MULTIFLOW ჰანელი. გაწმენდის ინსტრუქციის გასაცნობად იხილეთ თავი „მოვლა და დასუფთავება“.

4.8 ახალი საკვების გაყინვა

ახალი საკვების გასაყინად და გაყინული და სწრაფგაყინული საკვების დიდი ხნის განმავლობაში შესანახად გამოიყენეთ საყინულის განყოფილება.

❗ შეაზვიეთ საკვები ნებისმიერ საკვებთან საკონტაქტო მასალაში საყინულეში მოთავსებამდე.

გააქტიურეთ Extra Freeze ფუნქცია საყინულის განყოფილებაში საკვების გასაყინად მოთავსებამდე სულ მცირე 24 სთ-ით ადრე.

შეინახეთ ახალი საკვები პირველ განყოფილებაში ან უჯრაში ზემოდან დაწყებული, თანაბრად განაწილებით.

ნუ გადააჭარბებთ გასაყინი საკვების მაქს. ოდენობას, რომლის გაყინვაც სხვა ახალი საკვების დამატების გარეშე შესაძლებელია 24 სთ-ის ფარგლებში (იხილეთ შეფასების ფორფიტა).

როდესაც გაყინვის პროცესი დასრულდება, ავტომატურად დაყენდება მოწყობილობის წინა ტემპერატურული

პარამეტრი (იხილეთ „Extra Freeze ფუნქცია“).

დამატებითი ინფორმაციისათვის იხილეთ „გაყინვასთან დაკავშირებული რჩევები“.

4.9 გაყინული საკვების შენახვა

მოწყობილობის პირველად ან გარკვეულ პერიოდის გასვლის შემდეგ გამოყენებისას, გაააქტიურეთ Extra Freeze ფუნქცია პროდუქტების საყინულეში მოთავსებამდე სულ მცირე 3 სთ-ით ადრე.

დიდი ოდენობის საკვების შესანახად, მოხსენით უჯრები და საკვები პირდაპირ თაროებზე, კარიდან სულ მცირე 15 მმ-ის მოშორებით განათავსეთ.

⚠ სიფრთხილე!

თუკი ელექტროენერგიის მიწოდება არ მოხდა შეფასების ფირფიტაზე „სამუშაო ტემპერატურაზე მიღწევის დრო“ მითითებულ პერიოდზე დიდი ხნის განმავლობაში, უნდა მოხდეს გამლღვალი საკვების დაუყოვნებლივ გამოყენება. იხილეთ „მაღალი ტემპერატურის შესახებ გამაფრთხილებელი სიგნალი“.

5. მინიშნებები და რჩევები

5.1 რჩევები ენერჯის ეკონომიასთან დაკავშირებით

- საყინულე თავდაპირველი კონფიგურაცია უზრუნველყოფს ყველაზე მაღალ ენერგოეფექტურობას.
- მაცივარი: კონფიგურაცია, რომლის დროსაც მოწყობილობის ქვედა ნაწილში განლაგებული უჯრები და თაროები თანაბრადაა განაწილებული, უზრუნველყოფს ყველაზე მაღალ ენერგოეფექტურობას. კარზე განლაგებული ჭურჭლის მდებარეობა არ ანდენს ზემოქმედებას ენერჯის ხარჯზე.
- არ განსნათ კარი ხშირად და არ დატოვოთ ღია საჭიროზე დიდ ხანს.
- საყინულე რაც უფრო დაბალზეა დაყენებული ტემპერატურული პარამეტრი, მით უფრო მაღალია ენერჯის მოხმარება.
- მაცივარი: არ დააყენოთ ზედმეტად მაღალი ტემპერატურა გარდა იმ შემთხვევისა, როდესაც ამას მოითხოვს საკვების მახასიათებლები.
- თუ გარემოს ტემპერატურა მაღალია და ტემპერატურის მართვა დაყენებულია დაბალ ტემპერატურაზე და მოწყობილობა სრულად დატვირთულია, კომპრესორი შეიძლება უწყვეტად მუშაობდეს, რაც გამოიწვევს ყინვას ან ყინულის წარმოქმნას ასეთ შემთხვევაში, დააყენეთ ტემპერატურის რეგულატორი უფრო მაღალ ტემპერატურაზე, რაც იძლევა ავტომატური გალღობის ფუნქციის გამოყენების საშუალებას.

- არაფერი დააფაროთ ვენტილაციის გისოსებს ან უჯრებს.
- დარწმუნდით, რომ მოწყობილობაში განთავსებული საკვები პროდუქტები არ ბლოკავს მოწყობილობის შიგნით, უკანა ნაწილში არსებული ღიობებიდან გამომავალ ჰაერს.

5.2 გაყინვასთან დაკავშირებული რჩევები

- არ გაყინოთ სითხის შემცველი ბოთლები ან ქილები, კერძოდ ნახშირორჟანგის შემცველი სასმელები. გაყინვის დროს ისინი შესაძლოა გასკდეს.
- არ ჩადოთ ცხელი საკვები საყინულე განყოფილებაში.
- ნუ მოათავსებთ ახალ, გაუყინავ საკვებს უშუალოდ უკვე გაყინული საკვების გვერდით.
- მოყინვის თავიდან ასაცილებლად, არ ჭამოთ ყინულის კუბები, გაყინული წყალი ან ყინულის ლოდოები უშუალოდ საყინულიდან მათი ამოღების შემდეგ.
- დამდნარი საკვები ხელმეორედ არ გაყინოთ

5.3 რჩევები გაყინული საკვების შენახვასთან დაკავშირებით

- საყინულის განყოფილება მონიშნულია სიმბოლოთი ❄ ❄❄❄.
- კარგი ტემპერატურული პარამეტრი, რომელიც უზრუნველყოფს გაყინული საკვების შენახვას, არის ტემპერატურა, რომელიც -18°C-ის ტოლია ან მასზე ნაკლები.

- მოწყობილობაში უფრო მაღალი ტემპერატურის პარამეტრმა შეიძლება გამოიწვიოს საკვების შენახვის ვადის შემცირება.
- საყინულის მთელი განყოფილება შეიძლება გამოყენებული იყოს გაყინული საკვები პროდუქტების შესანახად.
- დატოვებულ საკმარისი სივრცე საკვების გარშემო იმისათვის, რომ ჰაერი თავისუფლად მოძრაობდეს.

5.4 მაცივრის განყოფილებაში შენახვის ვადა

აკვების ტიპი	შენახვის ვადა (თვეები)
პური	3
ხილი (ციტრუსების გარეშე)	6 - 12
ბოსტნეული	8 - 10
დარჩენილი საჭმელი ხორცის გარეშე	1 - 2
რძის პროდუქტები	
კარაჭი	6 - 9
რბილი ყველი (მაგ. მოცარელა)	3 - 4
მაგარი ყველი (მაგ. პარმეზანი, ჩედარი)	6
ზღვის პროდუქტები	
ცხიმოვანი თევზი (მაგ. ორაგული, სკუმბრია)	2 - 3
ნაკლებცხიმოვანი თევზი (მაგ. ვირთევზა, ბრტყელი თევზი)	4 - 6
კრევეტი	12
გასუფთავებული მოლუსკები და მიდიები	3 - 4
მომზადებული თევზი	1 - 2
ხორცი	
შინაური ფრინველი	9 - 12
ძროხის ხორცი	6 - 12
ღორის ხორცი	4 - 6

აკვების ტიპი	შენახვის ვადა (თვეები)
ბატკნის ხორცი	6 - 9
ძხვები	1 - 2
ლორი	1 - 2
დარჩენილი საჭმელი ხორცი	2 - 3

5.5 რჩევები საკვების მაცივარში შენახვასთან დაკავშირებით

❗ ახალი საკვების განყოფილება მონიშნულია სიმბოლოთი .

- კარგი ტემპერატურული პარამეტრი, რომელიც უზრუნველყოფს ახალი საკვების შენახვა, არის ტემპერატურა, რომელიც არის +4°C-ის ტოლი ან მასზე ნაკლები ტემპერატურა.
- ყოველთვის გამოიყენეთ დახურული კონტეინერები სითხეებისა და საკვებისთვის იმისთვის, რომ განყოფილებაში არ იყოს საკვების და არასასიამოვნო სუნები.
- მომზადებულ და უფრო საკვების ჯვარედინი დაბინძურების თავიდან ასაცილებლად, დააფარეთ მომზადებულ საკვებს და შეინახეთ უფრო საკვებისგან ცალკე.
- ხორცი შეფუთვით და მოათავსეთ ბოსტნეულის უჯრის ზემოთ არსებულ მუშის თაროზე.
- გააღვეთ საკვები მაცივარში.
- არ ჩადოთ ცხელი საკვები მოწყობილობაში.
- გაასუფთავეთ ხილი და ბოსტნეული და მოათავსეთ შესაბამის უჯრაში (ბოსტნეულის უჯრა).
- ეგზოტიკურ ხილს ნუ შეინახავთ მაცივარში.
- ნუ შეინახავთ მაცივარში ისეთ ბოსტნეულს, როგორცაა პომიდორი, კარტოფილი, ხახვი და ნიორი.
- მაცივარში მოთავსებამდე, ბოთლებს დაახურეთ თავსახური.

6. მოვლა და დასუფთავება

⚠ გარფთხილება!

იხილეთ უსაფრთხოების თავები.

6.1 ინტერიერის გაწმენდა

პირველ გამოყენებამდე ინტერიერი და ყველა აქსესუარის გაწმინდეთ ნელთბილი წყლითა და ნეიტრალური საპნით, შემდეგ კი გაამშრალეთ.

⚠ სიფრთხილე!

დაუშვებელია მოწყობილობის აქსესუარების და ნაწილების რეცხვა ჭურჭლის სარეცხ მანქანაში.

⚠ სიფრთხილე!

მართვის პანელი სველი ტილოთი გაწმინდეთ. არ გამოიყენოთ სარეცხი საშუალებები. გაამშრალეთ მართვის პანელი რბილი ტილოთი.

6.2 პერიოდული წმენდა

რეგულარულად გაწმინდეთ მოწყობილობა:

- გაწმინდეთ შიდა სივრცე და აქსესუარები ნელთბილი წყლით და ნეიტრალური საპნით. გაავლეთ და გაამშრალეთ.
- რეგულარულად გაწმინდეთ კარის შუასაბეჭდები.

6.3 მაცივრის ყინულის გადნობა

მაცივრის განყოფილების გადნობა ავტომატურად ხდება. კონდენსირებული წყალი ჩაედინება კომპრესორზე განლაგებულ მიმღებ მოწყობილობაში და ორთქლდება. მიმღები მოწყობილობის ამოღება შეუძლებელია.

6.4 საყინულის გადნობა

საყინულე განყოფილება ყინულს არ შეიცავს. მოწყობილობის მუშაობის დროს ყინულის ფენა არ ჩნდება შიდა კედლებზე ან საკვებზე.

6.5 CustomFlex პლასტმასის ძელების ამოღება

1. ამოიღეთ ყველა ურნა, ყუთი და მომჭერი კარიდან.

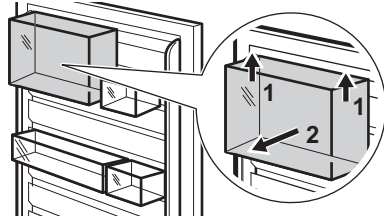

2. ხელი მოკიდეთ ზედა ძელს და ცენტრიდან აწიეთ.

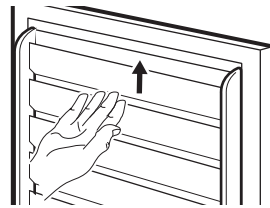

3. დანარჩენი ძელების ამოსაღებად ამოაცურეთ ისინი ზემოთ მიმართულებით (ისინი ერთ ნაწილს შეადგენენ).

ხელმეორედ დაამონტაჟეთ კარის მოწყობილობა უკუ თანამიმდევრობით.

6.6 პერიოდი, როდესაც მოწყობილობა არ გამოიყენება

როდესაც მოწყობილობა დიდი ხნის განმავლობაში არ გამოიყენება, მიიღეთ შემდეგი სიფრთხილის ზომები:

1. გამორთეთ მოწყობილობა დენის წყაროდან.
2. ამოიღეთ მთელი საკვები.
3. გაწმინდეთ მოწყობილობა და ყველა აქსესუარი.
4. დატოვეთ კარები ღია არასასიამოვნო სუნების თავიდან ასაცილებლად.

7. პრობლემის აღმოფხვრა

⚠ გარფთხილება!

იხილეთ უსაფრთხოების თავები.

7.1 რა უნდა გავაკეთო, თუ...

პრობლემა	შესაძლო მიზეზი	გადაწყვეტა
მოწყობილობა არ მუშაობს.	მოწყობილობა გამორთულია.	ართეთ მოწყობილობა.
	დარწმუნდით, რომ შტეკერი სწორედ შეერთებულია როზეტთან.	ჩასვით ქსელის შტეკერი როზეტში.
	ქსელის როზეტში დენი არ არის.	მიუერთეთ სხვა ელექტრული მოწყობილობა ქსელის როზეტს. დაუკავშირდით კვალიფიცირებულ ელექტრიკოსს.
მოწყობილობა ხმაურიანია.	მოწყობილობა არ არის სათანადოდ დაყრდნობილი.	შეამოწმეთ, მყარად დგას თუ არა მოწყობილობა.
ჩართულია აკუსტიკური ან ვიზუალური გამაფრთხილებელი სიგნალი.	კარადა ცოტა ხნის წინ ჩაირთო.	იხილეთ „მაღალი ტემპერატურის შესახებ გამაფრთხილებელი სიგნალი“ ან „ღია კარის შესახებ გამაფრთხილებელი სიგნალი“.
	მოწყობილობაში ტემპერატურა ზედმეტად მაღალია.	იხილეთ „მაღალი ტემპერატურის შესახებ გამაფრთხილებელი სიგნალი“ ან „ღია კარის შესახებ გამაფრთხილებელი სიგნალი“.
	კარი ღიად არის დატოვებული.	დაკეტეთ კარი.
კომპრესორი განუწყვეტილვ მუშაობს.	ტემპერატურა შეცდომით არის დაყენებული.	იხილეთ თავი „კონტროლის პანელი“.
	მაცივარში ერთდროულად ძალიან ბევრი საკვებია მოთავსებული.	მოითმინეთ რამდენიმე საათი და შემდეგ კვლავ შეამოწმეთ ტემპერატურა.
	ოთახის ტემპერატურა ძალზე მაღალია.	იხილეთ თავი „მონტაჟი“.
	მაცივარში შენახვამდე დაულოდეთ საკვების ოთახის ტემპერატურამდე გაგრილებას.	
	კარი არ არის სწორედ დაკეტილი.	იხილეთ სექცია „კარის დახურვა“.
	Extra Freeze ფუნქცია ჩართულია.	იხილეთ თავი “Extra Freeze ფუნქციონირება”.

პრობლემა	შესაძლო მიზეზი	გადაწყვეტა
კომპრესორი არ იწყებს მუშაობას უშუალოდ მას შემდეგ, რაც დააჭერთ ღილაკს "Extra Freeze", ან ტემპერატურის ცვლილების შემდეგ.	კომპრესორი ამუშავდება გარკვეული დროის შემდეგ.	ეს ნორმალურია, შეცდომას ადგილი არ ჰქონია.
კარი არ არის გასწორებული ან ხელს უშლის ვენტილაციის გისოსს.	მოწყობილობა არ არის ნიველირებული.	იხილეთ მონტაჟების ინსტრუქციები.
კარს უჭირს გაღება.	თქვენ ეცადეთ კარის ხელმოერედ განსნას დახურვისთანავე.	დაელოდეთ რამდენიმე წამი დახურვიდან ხელმოერედ განსნამდე.
ნათურა არ მუშაობს.	ნათურა არის ძილის რეჟიმში.	დახურეთ და გასენით კარი.
	ნათურა დაზიანებულია.	დაუკავშირდით ავტორიზებულ სერვის ცენტრს.
ზედმეტად დიდი ყინვა და ბევრი ყინულია.	კარი არ არის სწორედ დაკეტილი.	იხილეთ სექცია „კარის დახურვა“.
	შუასადები დეფორმირებულია ან დაზინძურებული.	იხილეთ სექცია „კარის დახურვა“.
	საკვები სწორად არ არის შეფუთული.	შეფუთეთ საკვები სწორად.
	ტემპერატურა შეცდომით არის დაყენებული.	იხილეთ თავი „კონტროლის პანელი“.
	მოწყობილობა სრულიად დატვირთულია და დაყენებულია დაბალ ტემპერატურაზე.	დააყენეთ უფრო მაღალი ტემპერატურა. იხილეთ თავი „კონტროლის პანელი“.
	მოწყობილობის ტემპერატურული პარამეტრი ზედმეტად დაბალია და გარემოს ტემპერატურა ზედმეტად მაღალი.	დააყენეთ უფრო მაღალი ტემპერატურა. იხილეთ თავი „კონტროლის პანელი“.
წყალი წვეთავს მაცივრის უკანა ფირფიტაზე.	ავტომატური დნობის პროცესში ყინული დნება უკანა ფირფიტაზე.	ეს სწორი პროცესია.
მაცივრის შიგნით ზედმეტად ბევრი კონდენსირებული წყალია.	კარი ძალიან ხშირად იხსნებოდა.	გააღეთ კარი მხოლოდ როდესაც ეს საჭიროა.
	კარი ბოლომდე არ იყო დახურული.	დარწმუნდით, რომ კარი სრულად არის დახურული.
	შენახული საკვები არ იყო შეფუთული.	შენახვით საკვები შესაფერის შეფუთვაში მოწყობილობაში შენახვამდე.

პრობლემა	შესაძლო მიზეზი	გადაწყვეტა
	ეს ნორმალურია, რადგან ზაფხულსა და შემოდგომაზე, ჰაერისა და საკვების მომატებული ტენიანობის გამო, შესაძლოა მეტი კონდენსატი წარმოიქმნას. მაცივარი არავითარ ტენს არ წარმოქმნის. აღნიშნული პერიოდის შემდეგ, მაცივარში ტენიანობა თავისით შემცირდება.	ზაფხულსა და შემოდგომაზე, მაცივრის შიდა ტემპერატურა დააყენეთ უფრო მაღალ მაჩვენებელზე (დაახლ. 6-7°C).
მინის თაროებზე ჩნდება წყლის წვეთები.	მაცივრის შიდა სივრცეში ზედმეტად მაღალი ტენიანობაა.	წყლის წვეთების მოსაშორებლად მინის თაროები გაწმინდეთ ტილოთი.
წყალი გაედინება იატაკზე.	დამდნარი წყლის გამოსაშვები მილი არ არის მიერთებული ასაორთქლებელ ქვეშთან	მიამაგრეთ მდნარი წყლის გამოსაშვები ღიობი აორთქლებით ქვეშზე.
ტემპერატურის დაყენება შეუძლებელია.	ჩართულია Extra Freeze ფუნქცია.	გამორთეთ Extra Freeze ფუნქცია ხელით, ან დაელოდეთ მის ავტომატურ დეაქტივაციას. იხილეთ თავი "Extra Freeze ფუნქციონირება"
მოწყობილობაში ტემპერატურა ზედმეტად მაღალია/დაბალია.	ტემპერატურა შეცდომითაა დაყენებული.	დააყენეთ უფრო მაღალი/დაბალი ტემპერატურა.
	კარი არ არის სწორედ დაკეტილი.	იხილეთ განყოფილება „კარის დახურვა“.
	საკვები ზედმეტად ცხელია.	მაცივარში შენახვამდე დაელოდეთ საკვების გაგრილებას.
	მაცივარში ერთდროულად ძალიან ბევრი საკვებია შენახული.	მაცივარში ერთდროულად მოათავსეთ ნაკლები საკვები.
	კარი ზედმეტად ხშირად იხსნება.	გაადეთ კარი მხოლოდ როდესაც ეს საჭიროა.
	Extra Freeze ფუნქცია ჩართულია.	იხილეთ განყოფილება „Extra Freeze ფუნქცია“.
	მოწყობილობაში არ ცირკულირებს ცივი ჰაერი.	დარწმუნდით, რომ მოწყობილობაში ცირკულირებს ცივი ჰაერი. იხილეთ თავი „მინისმებები და რჩევები“.

პრობლემა	შესაძლო მიზეზი	გადაწყვეტა
ტემპერატურის მეზუთე ინდიკატორი აციმციმდება.	კომუნიკაციის პრობლემა.	დაუკავშირდით ავტორიზებულ სერვის ცენტრს. გაგრძელების სისტემა გააგრძელებს საკვების ცივ მდგომარეობაში შენარჩუნებას, თუმცა ტემპერატურის რეგულირება შეუძლებელი იქნება.
ტემპერატურის პირველი და მეორე ინდიკატორი აციმციმდება.	ტემპერატურის სენსორის პრობლემა.	დაუკავშირდით ავტორიზებულ სერვის ცენტრს. გაგრძელების სისტემა გააგრძელებს საკვების ცივ მდგომარეობაში შენარჩუნებას, თუმცა ტემპერატურის რეგულირება შეუძლებელი იქნება.

❗ თუ პრობლემა არ აღმოფხვრა, დაუკავშირდით ავტორიზებულ სერვის ცენტრს.

7.2 ნათურის გამოცვლა

ნათურის გამოსაცვლელად დაუკავშირდით ავტორიზებულ სერვის ცენტრს.

7.3 კარის დახურვა

1. გაწმინდეთ კარის შუასადაბები
2. კარის დასარეგულირებლად იხელმძღვანელეთ მონტაჟის ინსტრუქციებით.
3. კარის დაზიანებული შუასადაბების გამოსაცვლელად დაუკავშირდით ავტორიზებულ სერვის ცენტრს.

8. ტექნიკური მონაცემები

ტექნიკური ინფორმაცია ასახულია ენერჯის ეტიკეტსა და მოწყობილობის ქარხნულ პასპორტში, რომელიც შეიძლება განლაგებული იყოს მოწყობილობაზე ან მოწყობილობის შეგინით.

მხოლოდ შვეიცარიისთვის

ძაბვა: 220-240 ვ

სიხშირე: 50 ჰც

მხოლოდ ევროკავშირისთვის

დანადგართან ერთად მოწოდებულ ეტიკეტზე არსებული QR კოდი წარმოადგენს ვებ ბმულს დანადგარის შესრულებასთან დაკავშირებული ინფორმაციისათვის EU EPREL მონაცემთა ბაზაში. შეინახეთ ენერჯის ეტიკეტი საცნობაროდ მომხმარებლის სახელმძღვანელოსთან ერთად და დანადგართან ერთად მოწოდებულ სხვა დოკუმენტაციასთან ერთად. ასევე

შესაძლებელია ამავე ინფორმაციის ნახვა EPREL-ში

ბმულის <https://eprel.ec.europa.eu>, მოდელის სახელის და პროდუქტის ნომრის გამოყენებით, რომლის ნახვაც შეგიძლიათ მოწყობილობის ტექნიკური მონაცემების ფირფიტაზე. იხილეთ ვებ-ბმული www.theenergylabel.eu დეტალური ინფორმაციისათვის ენერგეტიკული მარკირების შესახებ.

მხოლოდ გაერთიანებული სამეფოსთვის

დანადგართან ერთად მოწოდებულ ეტიკეტზე არსებული QR კოდი წარმოადგენს ვებ-ბმულს დანადგარის წარმადობასთან დაკავშირებულ ინფორმაციაზე. შეინახეთ ენერჯის ეტიკეტი საცნობაროდ მომხმარებლის სახელმძღვანელოსთან ერთად და დანადგართან ერთად მოწოდებულ სხვა დოკუმენტაციასთან ერთად.

9. ინფორმაცია ტესტირების დაწესებულებებისთვის

ნებისმიერი EcoDesign ვერიფიკაციისთვის მოწყობილობის მონტაჟი და მომზადება უნდა შეესაბამებოდეს:

UK	BS EN 62552
EU, შვეიცარია, ისრაელი	EN 62552
ავსტრალია	IEC 62552
სამხრეთ აფრიკა	SANS 62552

UAE	UAE.S 5010-3:2022
GCC	SASO-2892_2018

ვენტილაციის მოთხოვნები, ღრმულის ზომები და უკანა ნაწილის დაშორების მანძილი მითითებულია მოცემული მომხმარებლის სახელმძღვანელოს თავში „მონტაჟი“. ნებისმიერი დამატებითი ინფორმაციისათვის, მათ შორის, დატვირთვის გეგმებთან დაკავშირებით, დაუკავშირდით მწარმოებელს.

10. გარემოსდაცვითი საკითხები

საჭიროა მასალების გადამუშავება, თუ პროდუქტზე გამოსახულია სიმბოლო . გადამუშავებისთვის შესაფუთი მასალა მოათავსეთ შესაბამის კონტეინერში. დაგვენმარეთ გარემოს და ადამიანის ჯანმრთელობის დაცვაში ელექტროული და ელექტრონული მოწყობილობების ნარჩენების გადამუშავებით.

მოწყობილობა, რომელზეც გამოსახულია სიმბოლო  არ უნდა გადაადგოთ საყოფაცხოვრებო ნარჩენებთან ერთად. დააბრუნეთ პროდუქტი თქვენს ადგილობრივ გადასამუშავებელ ობიექტში ან დაუკავშირდით თქვენს მუნიციპალურ სამსახურს.

1. ИНСТРУКЦИИ ПО БЕЗОПАСНОСТИ... 20	7. ПОИСК И УСТРАНЕНИЕ НЕИСПРАВНОСТЕЙ..... 31
2. УКАЗАНИЯ ПО БЕЗОПАСНОСТИ..... 22	8. ТЕХНИЧЕСКИЕ ДАННЫЕ..... 34
3. ПАНЕЛЬ УПРАВЛЕНИЯ..... 25	9. ИНФОРМАЦИЯ ДЛЯ ИСПЫТАТЕЛЬНЫХ ОРГАНИЗАЦИЙ..... 35
4. ЕЖЕДНЕВНОЕ ИСПОЛЬЗОВАНИЕ..... 26	10. ОХРАНА ОКРУЖАЮЩЕЙ СРЕДЫ..... 35
5. УКАЗАНИЯ И РЕКОМЕНДАЦИИ..... 29	
6. УХОД И ОЧИСТКА..... 30	

1. ⚠ ИНСТРУКЦИИ ПО БЕЗОПАСНОСТИ

Перед установкой и эксплуатацией прибора внимательно ознакомьтесь с прилагаемой к нему инструкцией. Изготовитель не несет ответственности за любые травмы или ущерб, возникшие вследствие неправильной установки или эксплуатации. Всегда храните эту инструкцию в безопасном и доступном месте для последующего использования.

1.1 Безопасность детей и лиц с ограниченными возможностями

- Этот прибор может использоваться детьми старше 8 лет и лицами с ограниченными физическими, сенсорными или умственными способностями и с недостаточным опытом или знаниями только при условии нахо-

ждения под присмотром лица, отвечающего за их безопасность, или после получения соответствующих инструкций, позволяющих им безопасно эксплуатировать изделие и дающих им представление об опасности, связанной с его эксплуатацией. Детям в возрасте от трех до восьми лет, а также лицам с ярко выраженными и комплексными нарушениями здоровья разрешается загружать и разгружать прибор при условии надлежащего инструктажа. Детям младше трех лет запрещается находиться рядом с прибором, если только за ними не обеспечивается постоянный надзор взрослых.

- Дети должны находиться под присмотром для не-

допущения игр с прибором.

- Очистка и доступное пользователю техническое обслуживание прибора не должны выполняться детьми без присмотра.
- Храните все упаковочные материалы вне досягаемости детей и утилизируйте их надлежащим образом.

1.2 Общая безопасность

- Этот прибор предназначен только для хранения продуктов питания и напитков.
- Данный прибор предназначен для бытового применения в отдельном домохозяйстве.
- Данный прибор можно использовать в офисах, гостиничных номерах, мини-гостиницах типа «ночлег и завтрак», сельских жилых домах и других аналогичных жилых помещениях, где такое использование не превышает (среднего) уровня бытового использования.
- Во избежание загрязнения продуктов соблюдайте следующие инструкции:

- не оставляйте дверцу открытой на долгое время;
- регулярно очищайте поверхности, которые могут контактировать с пищей и доступными частями систем слива;
- при хранении в холодильнике сырых мяса и рыбы подбирайте им подходящие контейнеры так, чтобы они не касались других продуктов и не закапывали их.

- **ВНИМАНИЕ!** Не перекрывайте вентиляционные отверстия в корпусе прибора или во встроенной конструкции.
- **ВНИМАНИЕ!** Не используйте механические устройства или другие средства для ускорения процесса размораживания, кроме рекомендованных производителем.
- **ВНИМАНИЕ!** Не повреждайте контур холодильника.
- **ВНИМАНИЕ!** Не используйте электроприборы в отделениях для хранения продуктов, если они не рекомендованы производителем.

- Не используйте для очистки прибора подаваемую под давлением воду и пар.
 - Протрите прибор мягкой влажной тканью. Используйте только нейтральные моющие средства. Не используйте абразивные средства, абразивные губки, растворители или металлические предметы.
 - При оставлении прибора пустым в течение длительного времени выключите его, разморозьте, очистите, вытрите и оставьте дверцу открытой
- во избежание образования плесени внутри прибора.
 - Не используйте прибор для хранения взрывоопасных веществ, таких как аэрозольные баллоны с взрывоопасным газом-вытеснителем.
 - В случае повреждения шнура питания во избежание несчастного случая он должен быть заменен изготовителем, авторизованным сервисным центром или специалистом с аналогичной квалификацией.

2. УКАЗАНИЯ ПО БЕЗОПАСНОСТИ

2.1 Установка

ВНИМАНИЕ!

Установка прибора должна осуществляться только квалифицированным специалистом.

- Удалите всю упаковку.
- Не устанавливайте и не подключайте прибор, имеющий повреждения.
- Не эксплуатируйте прибор до его установки в мебель, в которую он должен быть встроен, в целях соблюдения мер безопасности.
- Следуйте отдельным инструкциям по установке прибора и перевешиванию дверцы, размещенным на нашем веб-сайте.
- Всегда будьте осторожны при перемещении прибора, поскольку он тяжелый. Всегда используйте защитные перчатки и закрытую обувь.
- Убедитесь, что вокруг прибора имеется циркуляция воздуха.
- При первом запуске или после перевешивания дверцы подождите не менее 4 часов, прежде чем подключать прибор к сети электропитания. Это позволит маслу стечь обратно в компрессор.
- Перед выполнением любой операции с прибором (например, перевешивание дверцы) выньте вилку из сетевой розетки.
- Не устанавливайте прибор рядом с радиаторами или плитами, духовыми шкафами или варочными панелями, если иное не указано в инструкциях по установке.
- Не подвергайте прибор воздействию дождя.
- Не устанавливайте прибор под прямые солнечные лучи.
- Не устанавливайте прибор в слишком влажных или холодных местах.
- При перемещении прибора поднимите его передний край, чтобы не поцарапать пол.
- При перевешивании дверцы прибора обеспечьте защиту пола от царапин.
- В приборе находится пакет с влагопоглотителем. Это не игрушка.

Это не продукт питания. Просьба немедленно его утилизировать.

2.2 Подключение к электросети

ВНИМАНИЕ!

Существует риск пожара и поражения электрическим током.

ВНИМАНИЕ!

При выборе места установки прибора убедитесь, что шнур электропитания не зажат и не поврежден.

ВНИМАНИЕ!

Не используйте разветвители и удлинители кабелей.

ПРЕДУПРЕЖДЕНИЕ

Любые электромонтажные работы, необходимые для установки этого прибора, должны выполняться квалифицированным электриком.

- Убедитесь, что параметры, указанные на табличке с техническими данными, соответствуют электрическим параметрам сети электропитания.
- Прибор необходимо заземлить.
- Включайте прибор только в установленную надлежащим образом электророзетку с защитным контактом.
- Если розетка электрической сети не заземлена, выполните отдельное заземление прибора в соответствии с действующими нормами, поручив эту операцию квалифицированному электрику.
- Следите за тем, чтобы не повредить электрические компоненты (например, вилку сетевого шнура, сетевой кабель, компрессор). Обратитесь в авторизованный сервисный центр или к электрику для замены электрических компонентов.
- Сетевой кабель должен оставаться ниже уровня сетевого штекера.
- Вставляйте вилку кабеля питания в розетку только в конце установки прибора. Убедитесь, что после установки прибора к вилке сетевого кабеля имеется свободный доступ.
- При отключении прибора не тяните за кабель питания. Тяните только за вилку.
- Данный прибор оснащен сетевой вилкой 13 А. При замене

предохранителя в сетевой вилке следует использовать только предохранитель 13 А ASTA (BS 1362) (только для Великобритании и Ирландии).

2.3 Использование

ВНИМАНИЕ!

Существует риск получения травмы, ожога, поражения электрическим током или пожара.



Прибор содержит горючий газ изобутан (R600a). Это природный газ, безвредный для окружающей среды. Следите за тем, чтобы не повредить контур холодильника, содержащий изобутан.

- Не вносите изменения в конструкцию данного прибора.
- Любое использование встраиваемого изделия в качестве отдельно стоящего строго запрещено.
- Прибор предназначен для эксплуатации при температуре окружающей среды в диапазоне от 10°C до 38°C. Надлежащая работа прибора может быть гарантирована только в пределах указанного диапазона температур.
- Не помещайте в прибор электроприборы (например, морозницы), если их производителем не указано, что подобное применение допустимо.
- При повреждении контура холодильника убедитесь, что в помещении нет пламени и источников возгорания. Проветрите помещение.
- Не допускайте контакта горячих предметов с пластмассовыми частями прибора.
- Не кладите в морозильное отделение напитки. Это создаст давление на контейнер для напитков.
- Не храните в приборе горючие газы и жидкости.
- Не ставьте на прибор или рядом с ним легковоспламеняющиеся материалы или пропитанные ими предметы.
- Не касайтесь компрессора или конденсатора. Они горячие.
- Не доставайте предметы из морозильной камеры и не прикасайтесь с ним, если ваши руки мокрые или влажные.
- Не замораживайте продукты, которые уже были разморожены.

- Выполняйте инструкции по хранению, приведенные на упаковке замороженных продуктов.
- Перед укладкой продуктов в морозильное отделение оберните их в любую пищевую упаковку.
- Не допускайте контакта пищевых продуктов с внутренними стенками отделений прибора.

2.4 Внутреннее освещение

ВНИМАНИЕ!

Существует опасность поражения электрическим током.

- Данный продукт содержит один или несколько источников света класса энергоэффективности F.
- О лампах внутри прибора и лампах, продаваемых отдельно в качестве запасных частей: эти лампы рассчитаны на работу в бытовых приборах в условиях экстремально высокой температуры, вибрации и влажности или предназначены для отображения информации о рабочем состоянии прибора. Они не предназначены для использования в других приборах и не подходят для освещения бытовых помещений.

2.5 Уход и очистка

ВНИМАНИЕ!

Существует риск повреждения прибора или получения травмы.

- Перед выполнением операций по чистке и уходу выключите прибор и извлеките вилку сетевого шнура из розетки.
- В блоке охлаждения содержатся углеводороды. Техническое обслуживание и зарядку блока может выполнять только квалифицированный специалист.

2.6 Сервис

- Для ремонта прибора обратитесь в авторизованный сервисный центр. Используйте только оригинальные запасные части.

- Обратите внимание, что самостоятельный ремонт или ремонт, произведенный не на профессиональном уровне может сказаться на безопасности прибора, а гарантийные обязательства могут потерять силу.
- Следующие запасные части доступны в течение не менее 7 лет после снятия модели с производства: термостаты, термодатчики, печатные платы, источники света, дверные ручки, дверные петли, поддоны, противни и корзины. Дверные уплотнители доступны в течение не менее 10 лет после снятия модели с производства. Продолжительность может быть больше в вашей стране. Для получения дополнительной информации посетите наш веб-сайт.
- Обратите внимание, что ряд данных запасных частей доступен только для профессиональных бюро ремонта, и что не все запасные части подходят ко всем моделям.

2.7 Утилизация

ВНИМАНИЕ!

Существует опасность получения травм или удушья.

- Отключите прибор от электросети.
- Отрежьте и утилизируйте кабель электропитания.
- Удалите дверцу, чтобы предотвратить риск ее загибания при попадании внутрь прибора детей и домашних животных.
- Содержимое холодильного контура и изоляционные материалы данного прибора не вредят озоновому слою.
- Изоляционный пенопласт содержит горючий газ. Для получения информации о том, как надлежит утилизировать данный прибор, обратитесь в местные муниципальные органы власти.
- Не повреждайте часть узла охлаждения, которая находится рядом с теплообменником.

3. ПАНЕЛЬ УПРАВЛЕНИЯ

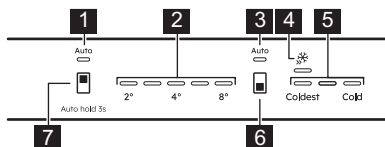

1. Индикатор холодильника AI CoolAssist
2. Индикаторы температуры холодильного отделения
3. Индикатор морозильного отделения AI CoolAssist
4. Индикатор Extra Freeze
5. Индикаторы температуры морозильного отделения
6. Кнопка морозильного отделения
Кнопка ВКЛ/ВЫКЛ прибора
7. Кнопка холодильного отделения

3.1 Включение и выключение

Включение

1. Вставьте вилку шнура питания в розетку.
2. Нажмите и удерживайте кнопку «ВКЛ./ВЫКЛ.» прибора.

Индикаторы температуры отобразят значение температуры по умолчанию.

Выключение

1. Нажмите и удерживайте кнопку «ВКЛ./ВЫКЛ.» прибора. Индикаторы температуры погаснут.
2. Выньте вилку сетевого кабеля из розетки.

3.2 Регулировка температуры

i Невозможно установить температуру при включенной функции Extra Freeze.

i Невозможно установить температуру при включенной функции AI CoolAssist.

Чтобы задать температуру прибора, нажмите на кнопку холодильного отделения или морозильного отделения.

Индикаторы температуры отображают установленное значение температуры.

Температура может варьироваться в диапазоне от 2 °C до 8 °C (рекомендуется установить 4 °C).

i Заданная температура будет достигнута в течение 24 ч.

После сбоя электропитания прибор восстанавливает заданное значение температуры.

3.3 AI CoolAssist

AI CoolAssist представляет собой функцию на основе машинного обучения, которая регулирует настройки прибора на основе индивидуальных схем использования, включая частоту открывания дверей и другие взаимодействия пользователя с прибором. После активации AI CoolAssist включает следующие интеллектуальные режимы:

- Управление температурой: автоматически регулирует температуру в холодильном и морозильном отделениях для обеспечения оптимального хранения продуктов.
- Auto Shopping Mode: автоматически регулирует температуру в холодильном отделении после покупки продуктов, чтобы быстро охладить только что добавленные продукты. Этот режим включается автоматически, когда включена функция AI CoolAssist.
- Auto Vacation Mode: снижает энергопотребление, когда прибор не используется в течение трех или более дней подряд. Этот режим включается автоматически, когда включена функция AI CoolAssist.

Для включения/выключения функции удерживайте кнопку холодильного отделения 3 сек.

Когда функция включена, оба индикатора AUTO включаются, а другие индикаторы выключаются.

i Кнопка регулировки температуры отключена, когда включена функция AI CoolAssist. Выключите ее, чтобы отрегулировать температуру.

❗ Включение AI CoolAssist при включенных Extra Cool и/или Extra Freeze приводит к выключению Extra Cool и Extra Freeze. Включение Extra Cool и/или Extra Freeze при включенной функции AI CoolAssist выключает AI CoolAssist.

3.4 Функция Extra Freeze

Функция Extra Freeze применяется для предварительного замораживания и последующего быстрого замораживания продуктов в морозильном отделении. Эта функция ускоряет замораживание свежих продуктов, предотвращая повышение температуры уже хранящихся продуктов.

❗ Для замораживания свежих продуктов включите функцию Extra Freeze не менее чем за 24 ч до помещения продуктов в прибор.

Для включения/выключения функции Extra Freeze нажимайте кнопку морозильного отделения до тех пор, пока индикатор Extra Freeze не загорится/погаснет.

❗ Эта функция отключается, когда максимальное значение 52 ч.

3.5 Сигнализация повышения температуры

При повышении температуры в морозильном отделении первый и третий индикаторы

температуры морозильного отделения начинают мигать и включается звуковая сигнализация.

Чтобы выключить сигнализацию, в течение 1 ч нажмите и удерживайте любую кнопку. Звук будет выключен. Первый и третий индикаторы температуры морозильного отделения горят постоянно в течение 5 сек, после чего снова отображается температура морозильного отделения.

По истечении 1 ч сигнализация продолжит работу до восстановления нормальных рабочих условий.

При отсутствии нажатий на любую из кнопок звуковая сигнализация автоматически выключается приблизительно через 1 ч.

3.6 Предупреждение об открытой дверце

Если дверь холодильного отделения остается открытой приблизительно в течение 5 мин, светодиодные индикаторы начинают мигать и подается звуковой сигнал.

Нажмите любую кнопку, чтобы отключить звук. Звук отключается через 1 ч.

После закрытия дверцы сигнализация выключается.

4. ЕЖЕДНЕВНОЕ ИСПОЛЬЗОВАНИЕ

4.1 Размещение дверных полок

Дверные направляющие позволяют переставлять полки.

Изменение положения полок/лотков:

1. Переместите полку/лоток в направлении, указанном стрелками.
2. Установите полку/лоток в выбранное положение и аккуратно вставьте в направляющую.

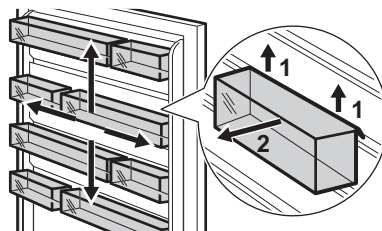

4.2 Съёмные полки

На стенках холодильника установлены направляющие. Это позволяет изменять расположение полок.

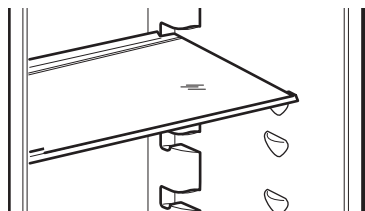

❗ Для обеспечения правильной циркуляции воздуха не снимайте стеклянную полку, расположенную над ящиком для овощей.

4.3 Снятие стеклянной крышки ящиков

1. Разблокируйте боковые захваты одновременно с обеих сторон.

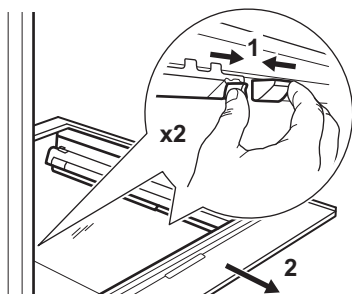

2. Потяните опору стеклянной полки на себя.

4.4 Ящик для овощей

В нижней части прибора расположен специальный выдвижной ящик, предназначенный для хранения фруктов и овощей.

4.5 Извлечение выдвижных ящиков

Извлечение выдвижного ящика из отделения:

1. Полностью выдвиньте ящик.
2. Полностью выдвинув направляющие, слегка приподнимите переднюю часть ящика и извлеките его из прибора.

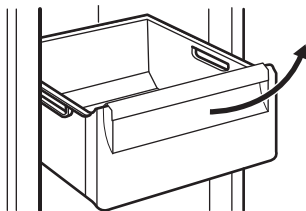

❗ Для установки ящика на место выполните описанные выше шаги в обратном порядке.

❗ В некоторых моделях для извлечения ящика необходимо сначала снять контейнер для бутылок.

4.6 Снятие ExtraChill

Над отделением имеется ящик для овощей.

Снятие ящика:

1. Вытяните ящик из холодильника.

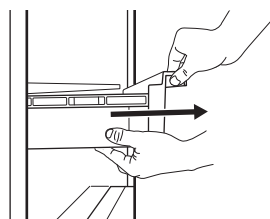

2. Приподнимите переднюю часть ящика.

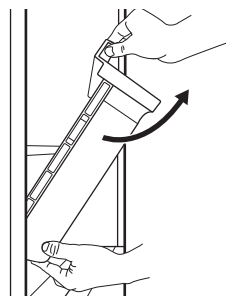

3. Поднимите и поверните ящик, чтобы вынуть его из холодильника.

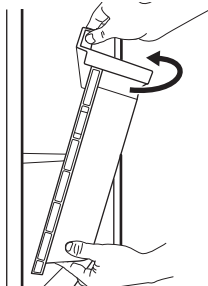

4.7 MULTIFLOW

В холодильном отделении установлен вентилятор MULTIFLOW, обеспечивающий быстрое и эффективное охлаждение продуктов и поддержание равномерной температуры в отделении.

Вентилятор включается автоматически и работает только при закрытой дверце.

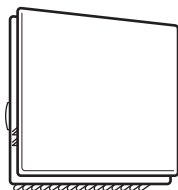

i Не закрывайте вентиляционные отверстия.

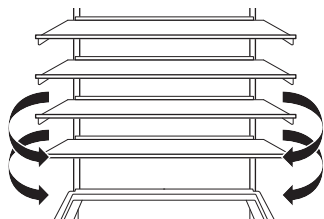

i Не снимайте панель MULTIFLOW. Инструкции по очистке см. в главе «Уход и очистка».

4.8 Замораживание свежих продуктов

Морозильное отделение предназначено для замораживания свежих продуктов и

для продолжительного хранения замороженных продуктов, а также продуктов глубокой заморозки.

i Перед укладкой продуктов в морозильное отделение оберните их в любую пищевую упаковку.

Включите функцию Extra Freeze не менее чем за 24 ч до помещения продуктов в морозильное отделение.

При хранении свежих продуктов размещайте их равномерно в первом отделении или в выдвигаемом ящике сверху.

Не превышайте максимальное количество продуктов, которые можно заморозить без добавления свежих продуктов за 24 ч (см. табличку с техническими данными).

Когда процесс заморозки завершится, прибор автоматически вернется к предыдущей настройке температуры (см. «Функция Extra Freeze»).

Дополнительную информацию см. в разделе «Рекомендации по замораживанию».

4.9 Хранение замороженных продуктов

При первом включении прибора или при включении после длительного простоя перед закладкой продуктов в морозильное отделение дайте прибору поработать не менее 3 ч, включив функцию Extra Freeze.

Для хранения большого количества продуктов извлеките ящики и поместите продукты непосредственно на полки, на расстоянии не менее 15 мм от дверцы.

⚠ ПРЕДУПРЕЖДЕНИЕ

Если электропитание было отключено в течение длительного времени, превышающего указанное в таблице технических данных в разделе «время повышения температуры», размороженные продукты следует использовать как можно быстрее. См. раздел «Сигнализация повышения температуры».

5. УКАЗАНИЯ И РЕКОМЕНДАЦИИ

5.1 Рекомендации по экономии электроэнергии

- Морозильник. Оригинальная конфигурация обеспечивает наиболее эффективное использование электроэнергии.
- Холодильник: Конфигурация, предусматривающая установку выдвижных ящиков в нижнюю часть прибора и равномерное распределение полок, обеспечивает наиболее эффективный расход энергии. Расположение дверных полок не влияет на энергопотребление.
- Не открывайте дверцу слишком часто и не держите ее открытой дольше необходимого.
- Морозильник. Чем ниже значение температуры, тем выше энергопотребление.
- Холодильник: Не устанавливайте слишком высокую температуру, если только этого не требуют свойства хранящихся продуктов.
- Если температура окружающей среды высока, регулятор температуры установлен на высокий уровень охлаждения, а холодильник полностью загружен, компрессор может работать постоянно, что приводит к образованию инея или льда на испарителе. В этом случае следует задать более высокую температуру, чтобы сделать возможным автоматическое размораживание.
- Не закрывайте вентиляционные прорези или отверстия.
- Убедитесь, что размещенные внутри прибора продукты не препятствуют циркуляции воздуха сквозь специальные отверстия в задней части прибора.

5.2 Рекомендации по замораживанию

- Не замораживайте бутылки или банки с жидкостями, в частности с напитками, содержащими углекислый газ. Они могут взорваться во время замораживания.
- Не кладите в морозильное отделение горячие продукты.

- Не размещайте свежие незамороженные продукты непосредственно рядом с уже замороженными продуктами.
- Не употребляйте кубики льда, фруктовое мороженое на воде или фруктовый лед сразу после извлечения из морозильной камеры во избежание обморожения.
- Не замораживайте размороженные продукты повторно.

5.3 Рекомендации по хранению замороженных продуктов



- Морозильное отделение помечено символом .
- Оптимальная настройка температуры, обеспечивающая сохранения замороженных продуктов — это температура, равная или не превышающая -18°C .
- Высокая настройка температуры внутри прибора может привести к уменьшению срока годности продуктов.
- Для хранения замороженных пищевых продуктов подходит все пространство морозильного отделения.
- Оставьте достаточно места вокруг продуктов, чтобы обеспечить вокруг них свободную циркуляцию воздуха.

5.4 Срок годности для морозильного отделения

Тип продукта	Срок годности (в месяцах)
Хлеб	3
Фрукты (кроме цитрусовых)	6 - 12
Овощи	8 - 10
Остатки пищи без мяса	1 - 2
Молочные продукты:	
Сливочное масло	6 - 9
Мягкий сыр (например, моцарелла)	3 - 4
Твердый сыр (например, пармезан, чеддер)	6
Морепродукты:	

Тип продукта	Срок годности (в месяцах)
Жирная рыба (например, лосось, скумбрия)	2 - 3
Постная рыба (например, треска, камбала)	4 - 6
Креветки	12
Очищенные ракушки и мидии	3 - 4
Приготовленная рыба	1 - 2
Мясо:	
Птица	9 - 12
Говядина	6 - 12
Свинина	4 - 6
Баранина	6 - 9
Сосиски	1 - 2
Ветчина	1 - 2
Остатки пищи с мясом	2 - 3

5.5 Рекомендации по охлаждению продуктов

 Отделение для свежих продуктов помечено символом .

- Оптимальная настройка температуры, обеспечивающая сохранение свежих продуктов — это температура, равная или не превышающая +4°C.
- Всегда храните жидкости и продукты в закрытых контейнерах во избежание появления в отделении сильных или неприятных запахов.
- Во избежание загрязнения приготовленных и сырых продуктов накрывайте приготовленные продукты и отделяйте их от сырых.
- Мясо следует упаковать и хранить на стеклянной полке, расположенной над ящиком для овощей.
- Размораживайте продукты внутри холодильника.
- Не помещайте в прибор горячие продукты.
- Очистите фрукты и овощи и выложите их в специальный ящик (ящик для овощей).
- Не храните экзотические фрукты в холодильнике.
- Не храните в холодильнике такие овощи, как помидоры, картофель, лук и чеснок.
- Закрывайте бутылки, прежде чем поместить их в холодильник.

6. УХОД И ОЧИСТКА

ВНИМАНИЕ!

См. главу «Сведения по технике безопасности».

6.1 Чистка внутренней камеры

Перед первым использованием очистите внутреннюю камеру прибора и все аксессуары теплой водой с добавлением нейтрального моющего средства, а затем вытрите их насухо.

ПРЕДУПРЕЖДЕНИЕ

Принадлежности и детали прибора не предназначены для мытья в посудомоечной машине.

ПРЕДУПРЕЖДЕНИЕ

Протрите панель управления влажной тканью. Не используйте средства для стирки. Насухо вытрите панель управления мягкой тканью.

6.2 Периодическая чистка

Очистку оборудования необходимо проводить регулярно:

- Для очистки внутренних поверхностей и аксессуаров используйте теплую воду с добавлением нейтрального моющего средства. Промойте и вытрите насухо.
- Регулярно протирайте уплотнения дверцы.

6.3 Размораживание холодильника

Размораживание холодильного отделения выполняется автоматически. Конденсируемая вода стекает в поддон на компрессоре и испаряется. Поднос является несъемным.

6.4 Размораживание морозильника

Морозильное отделение оснащено системой «Frost free». Во время работы прибора ни на внутренних стенках, ни на продуктах не образуется наледь.

6.5 Извлечение пластиковых направляющих CustomFlex

1. Выньте из дверцы все корзины, полки и зажимы.

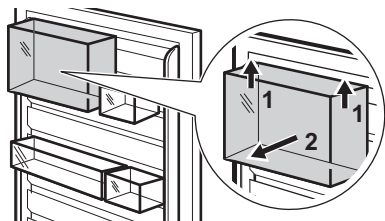

2. Поднимите верхнюю направляющую, взявшись за нее и подняв ее от центра.

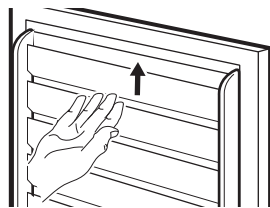

3. Сдвиньте вверх другие направляющие и извлеките их (они составляют одно целое).

Установите все компоненты дверцы, действуя в обратном порядке.

6.6 Перерыв в эксплуатации

Если прибор не используется в течение длительного времени, примите следующие меры предосторожности:

1. Отключите прибор от сети электропитания.
2. Извлеките все продукты.
3. Вымойте прибор и все аксессуары.
4. Оставьте дверцы открытыми, чтобы предотвратить появление неприятного запаха.

7. ПОИСК И УСТРАНЕНИЕ НЕИСПРАВНОСТЕЙ

⚠ ВНИМАНИЕ!

См. главу «Сведения по технике безопасности».

7.1 Поиск и устранение неисправностей

Проблема	Возможная причина	Решение
Прибор не работает.	Прибор выключен.	Включите прибор.
	Вилка сетевого кабеля не вставлена в розетку как следует.	Вставьте вилку сетевого кабеля в розетку надлежащим образом.
Прибор издает шум.	В розетке электропитания отсутствует напряжение.	Подключите другой электроприбор к розетке электропитания. Обратитесь к квалифицированному электрику.
	Прибор не поддерживается должным образом.	Убедитесь в том, что прибор стоит устойчиво.

Проблема	Возможная причина	Решение
Включена звуковая или визуальная сигнализация.	Прибор был недавно включен.	См. «Сигнализация повышения температуры» или «Предупреждение об открытой дверце».
	Слишком высокая температура внутри прибора.	См. «Сигнализация повышения температуры» или «Предупреждение об открытой дверце».
	Дверца оставлена открытой.	Закройте дверцу.
Постоянно работает компрессор.	Неверно задана температура.	См. главу «Панель управления».
	Одновременно загружено слишком много продуктов.	Подождите несколько часов, а затем проверьте температуру снова.
	Слишком высокая температура воздуха в помещении.	См. главу «Установка».
	Продукты, помещенные в прибор, были слишком теплыми.	Прежде чем положить продукты на хранение, дайте им остыть до комнатной температуры.
	Дверца не закрыта как следует.	См. раздел «Закрывание дверцы».
	Включена функция Extra Freeze.	См. раздел «Функция Extra Freeze».
Компрессор не включается сразу после нажатия «Extra Freeze», или после изменения температуры.	Компрессор включается через некоторое время.	Это нормальное явление, ошибка отсутствует.
Дверца установлена неровно или мешает вентиляционная решетка.	Прибор не выровнен по горизонтали.	См. главу «Инструкции по установке».
Дверца открывается с трудом.	Вы попытались открыть дверцу сразу же после ее закрытия.	Делайте паузу в несколько секунд между закрыванием и повторным открыванием дверцы.
Не горит лампа освещения.	Лампа находится в режиме ожидания.	Закройте и откройте дверцу.
	Лампа освещения перегорела.	Обратитесь в авторизованный сервисный центр.
Слишком много инея и льда.	Дверца не закрыта как следует.	См. раздел «Закрывание дверцы».
	Прокладка деформирована или загрязнена.	См. раздел «Закрывание дверцы».
	Продукты не были упакованы надлежащим образом.	Упакуйте продукты надлежащим образом.
	Неверно задана температура.	См. главу «Панель управления».

Проблема	Возможная причина	Решение
	Выбрана самая низкая температура при полностью загруженном приборе.	Задайте более высокую температуру. См. главу «Панель управления».
	Заданная для прибора температура слишком низкая, а температура окружающей среды слишком высокая.	Задайте более высокую температуру. См. главу «Панель управления».
Вода стекает по задней стенке холодильника.	Во время автоматического размораживания на задней стенке размораживается иней.	Это нормально.
Внутри холодильного отделения конденсируется слишком много влаги.	Дверцу открывали слишком часто.	Открывайте дверцу только при необходимости.
	Дверца была закрыта не полностью.	Убедитесь в том, что дверца полностью закрыта.
	Хранящиеся продукты не были завернуты.	Перед размещением в приборе продуктов заверните их в подходящую упаковку.
	Летом и осенью может образовываться больше конденсата из-за повышенной влажности воздуха и количества влаги в продуктах. Это является нормальным явлением. Холодильник не производит влагу сам. По завершении этого периода влажность в холодильнике снижается сама.	В летний и осенний периоды рекомендуется устанавливать в холодильнике более высокую температуру (прибл. 6–7 °C).
На стеклянных полках имеются капли воды.	Внутри холодильного отделения образуется большое количество влаги.	Протрите стеклянные полки тканью, чтобы удалить капли воды.
Вода стекает на пол.	Отверстие слива талой воды не подсоединено к поддону испарителя над компрессором.	Подсоедините отверстие слива талой воды с поддоном испарителя.
Невозможно установить температуру.	Включена функция Extra Freeze.	Выключите функцию Extra Freeze вручную или подождите, пока она не выключится автоматически. См. раздел «Функция Extra Freeze».
Температура внутри прибора слишком низкая/слишком высокая.	Неверно задана температура.	Задайте более высокую/низкую температуру.
	Дверца не закрыта как следует.	См. раздел «Закрывание дверцы».
	Продукты слишком горячие.	Прежде чем положить продукты в холодильник, дайте им остыть.
	В холодильнике одновременно хранится слишком много продуктов.	Рекомендуется одновременно загружать меньшее количество продуктов.

Проблема	Возможная причина	Решение
	Часто открывалась дверца.	Открывайте дверцу только при необходимости.
	Включена функция Extra Freeze.	См. раздел «Функция Extra Freeze».
	В приборе отсутствует циркуляция холодного воздуха.	Обеспечьте циркуляцию холодного воздуха в приборе. См. главу «Указания и рекомендации».
Замигает пятый индикатор температуры.	Ошибка связи.	Обратитесь в авторизованный сервисный центр. Система охлаждения будет поддерживать низкую температуру продуктов, однако регулировать температуру будет невозможно.
Замигает первый или второй индикатор температуры.	Неисправность датчика температуры.	Обратитесь в авторизованный сервисный центр. Система охлаждения будет поддерживать низкую температуру продуктов, однако регулировать температуру будет невозможно.

❗ Если неисправность устранить не удалось, обратитесь в авторизованный сервисный центр.

7.2 Замена лампы

Обратитесь в авторизованный сервисный центр для замены лампы.

7.3 Закрывание дверцы

1. Очистите уплотнители дверцы.
2. Для регулировки дверцы см. инструкции по установке.
3. Для замены неисправных уплотнений дверцы обратитесь в авторизованный сервисный центр.

8. ТЕХНИЧЕСКИЕ ДАННЫЕ

Техническая информация указана на этикетке энергоэффективности и на табличке с техническими данными прибора, которая может быть расположена на приборе или внутри него.

Только для Швейцарии

Напряжение: 220–240 В

Частота: 50 Гц

Только для ЕС

QR-код на этикетке энергоэффективности, прилагающейся к прибору, содержит веб-ссылку на страницу с информацией о производительности прибора, приведенной в базе данных EU EPREL. Сохраните этикетку для справки наряду с руководством пользователя и другими документами, пред-

оставленными вместе с прибором. Эту информацию также можно найти в базе данных EPREL, доступной по ссылке <https://eprel.ec.europa.eu>, по наименованию модели и номеру изделия, приведенным на табличке с техническими данными прибора. Подробные сведения об этикетке энергоэффективности приведены по ссылке www.theenergylabel.eu.

Только для Великобритании

QR-код на этикетке энергоэффективности, прилагающейся к прибору, содержит веб-ссылку на страницу с информацией о производительности прибора. Сохраните этикетку для справки наряду с руководством пользователя и другими документами, предоставленными вместе с прибором.

9. ИНФОРМАЦИЯ ДЛЯ ИСПЫТАТЕЛЬНЫХ ОРГАНИЗАЦИЙ

Установка и подготовка прибора к тестированию для проверки на соответствие стандартам экологизации должны отвечать требованиям:

UK	BS EN 62552
ЕС, Швейцария, Израиль	EN 62552
Австралия	IEC 62552
Южная Африка	SANS 62552

ОАЭ	UAE.S 5010-3:2022
GCC	SASO-2892_2018

Требования к вентиляции, размерам ниши и минимальным зазорам сзади прибора должны соответствовать перечню, приведенному в главе «Установка» Руководства пользователя. За любой дополнительной информацией, включая схемы загрузки, обращайтесь к производителю.

10. ОХРАНА ОКРУЖАЮЩЕЙ СРЕДЫ

Материалы с символом  следует сдавать на переработку. Поместите элементы упаковки в соответствующие контейнеры для сбора вторичного сырья. Сдавая электрические и электронные приборы на переработку, вы вносите свой вклад в защиту окружающей среды и здоровья челове-

ка. Не утилизируйте приборы, помеченные символом  с бытовыми отходами. Прибор следует доставить в место раздельного накопления и сбора отходов потребления или в пункт сбора использованной бытовой техники для последующей утилизации.

