

ENCHANT 1100



MANUAL DEL PROPIETARIO

INSTRUCCIONES IMPORTANTES DE SEGURIDAD

Comprueba la tensión de línea antes de usarlo

La barra de sonido ENCHANT se ha diseñado para usarla con una corriente de 100-240 V, 50/60 Hz CA. La conexión a una tensión de línea que no sea para la que está diseñado el producto puede generar un riesgo de seguridad e incendio y puede dañar la unidad. Si tienes alguna duda sobre las exigencias de tensión de un modelo específico o sobre la tensión de línea de tu zona, ponte en contacto con tu distribuidor antes de enchufar la unidad a una toma de pared.

No uses cables de extensión

Para evitar riesgos de seguridad, usa únicamente el cable de alimentación que se adjunta con la unidad. No recomendamos usar cables de extensión con este producto. Al igual que con todos los dispositivos eléctricos, no tiendas los cables de alimentación por debajo de alfombras o moqueta ni coloques objetos pesados sobre el aparato. Los cables de alimentación dañados deben reemplazarse inmediatamente en un centro de servicio autorizado por un cable que cumpla con las especificaciones de fábrica.

Manipula el cable de alimentación CA con cuidado

Al desconectar el cable de alimentación de la toma CA, tira siempre del enchufe. No tires nunca del cable.

Si no vas a usar la barra de sonido durante un período considerable de tiempo, desconecta el enchufe de la toma CA.

No abras la carcasa

Este producto no contiene ningún componente que el usuario pueda mantener o reparar. Abrir la carcasa puede presentar riesgo de descarga eléctrica y cualquier modificación al producto anulará la garantía. Si cae agua de forma accidental dentro de la unidad, desconéctala de la fuente de alimentación CA de forma inmediata y consulta con un centro de servicio autorizado.

TABLA DE CONTENIDO

INSTRUCCIONES IMPORTANTES DE SEGURIDAD	2
1 INTRODUCCIÓN	5
2 CONTENIDO DE LA CAJA	7
3 DESCRIPCIÓN GENERAL DEL PRODUCTO.....	8
3.1 Paneles frontal y superior.....	8
3.2 Panel posterior	10
3.3 Mando a distancia.....	11
4 UBICACIÓN	13
4.1 Colocación de sobremesa	13
4.2 Montaje en pared.....	14
5 CONEXIÓN.....	16
5.1 Conectar con el televisor y con dispositivos digitales	16
5.2 Conectar con tu dispositivo Bluetooth.....	20
5.3 Conexión a la red doméstica	22
6 CONFIGURACIÓN.....	25
6.1 Conectar la energía.....	25
6.2 Sonido envolvente 3D.....	26
7 REPRODUCCIÓN	31
7.1 Encender	31
7.2 Reproducir desde la fuente del televisor	32
7.3 Reproducir desde la fuente HDMI IN	35
7.4 Reproducir desde la fuente Bluetooth.....	36
7.5 Reproducción en la red doméstica.....	37

8 AJUSTES DE SONIDO	43
8.1 Modo de sincronización de audio.....	43
8.2 Modo inteligente.....	43
9 AGRUPACIÓN (OPCIONAL).....	44
10 RESTABLECER LOS AJUSTES DE FÁBRICA	45
11 ACTUALIZACIÓN DEL SOFTWARE.....	46
12 ESPECIFICACIONES DEL PRODUCTO.....	47
13 RESOLUCIÓN DE PROBLEMAS	49
14 MARCAS COMERCIALES.....	53
15 AVISO DE LICENCIA DE CÓDIGO ABIERTO.....	55

1 INTRODUCCIÓN

Este manual contiene información sobre la barra de sonido Harman Kardon ENCHANT 1100. Te animamos a dedicar unos minutos a leer este manual, en el que se describe el producto y se incluyen instrucciones paso a paso para ayudarte a montar el producto y empezar a utilizarlo. Es necesario leer y comprender todas las instrucciones antes de utilizar el producto.

Es posible que haya actualizaciones importantes para el software de este producto. Sigue las instrucciones para conectar el producto a una red Wi-Fi con el fin de asegurarte de que el producto dispone las últimas actualizaciones de software.

El diseño y las especificaciones del producto están sujetos a cambios sin previo aviso.

Algunas funciones requieren suscripciones o servicios que no están disponibles en todos los países.

Si tienes alguna duda sobre estos productos, su instalación o su funcionamiento, ponte en contacto con tu distribuidor de Harman Kardon o con tu servicio de atención al cliente, o visítanos en www.harmankardon.com.

Aplicación Harman Kardon One

Con la aplicación Harman Kardon One, puedes:

- Conectar fácilmente la barra de sonido a la red Wi-Fi.
- Acceder a las actualizaciones de software cuando estén disponibles.
- Conectar *servicios de transmisión de música.
- Iniciar la calibración de audio.
- Personalizar los ajustes de audio.
- Acceder a características adicionales.

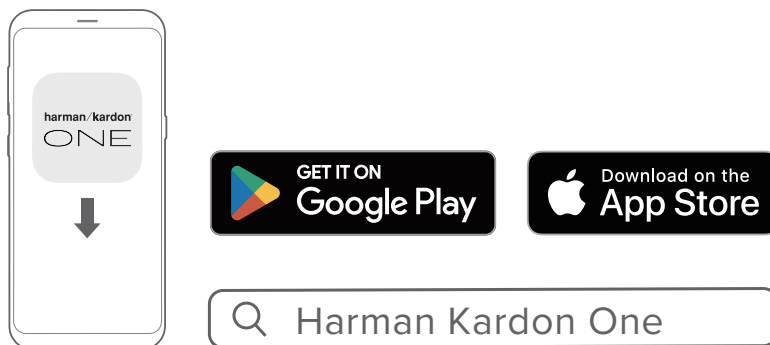

Para más información, consulta [«5.3 Conexión a la red doméstica»](#) y [«7.5 Reproducción en la red doméstica»](#).

NOTAS:

- *Es posible que se necesite la suscripción, que no la proporciona la aplicación Harman Kardon One.
- Las pantallas de las aplicaciones pueden variar a causa de actualizaciones de software. Sigue siempre las indicaciones de la aplicación.

2 CONTENIDO DE LA CAJA

Desembala la caja con cuidado y comprueba que incluya todas las piezas siguientes. Si hay alguna pieza dañada o falta alguna pieza, no utilices el producto y ponte en contacto con tu distribuidor o representante de atención al cliente.

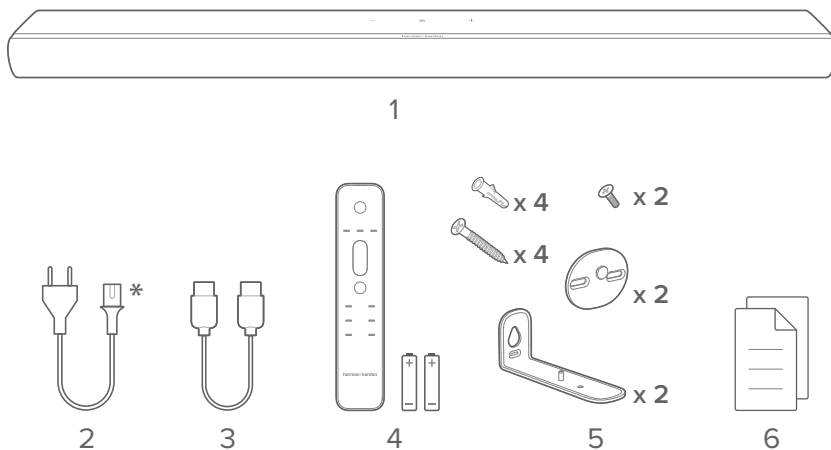

1. Barra de sonido
2. Cable de alimentación*
3. Cable HDMI (1,2 m)
4. Mando a distancia (con 2 pilas AAA)
5. Kit de montaje en pared
6. Información del producto y plantilla de montaje para pared

* El número de cables de alimentación y el tipo de enchufe dependen de la región.

3 DESCRIPCIÓN GENERAL DEL PRODUCTO

3.1 Paneles frontal y superior

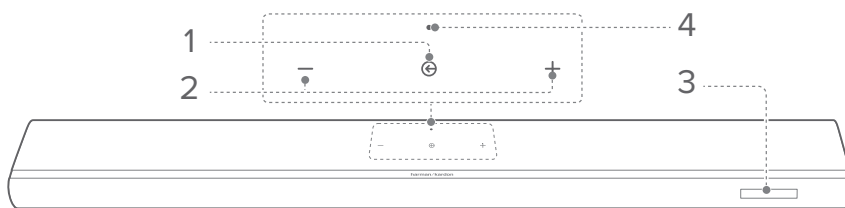

1. (Fuente)

- Encender.
- Selecciona una fuente de sonido: TV (por defecto, para la entrada de audio desde una conexión de TV en la que el conector **HDMI OUT (TV eARC/ARC)** tiene prioridad sobre el conector **OPTICAL**), Bluetooth o HDMI IN.
- Manténlo pulsado durante más de 3 segundos para acceder al modo de emparejamiento de Bluetooth.

2. **-/+** (Volumen)

- Pulsa para disminuir o aumentar el volumen.
- Pulsa junto para silenciar o activar el sonido.
- Mantén pulsado para bajar o subir el volumen continuamente.
- Manténlo pulsado junto durante más de 10 segundos para acceder al modo de configuración de Wi-Fi.

3. Visualización de estado

4. Indicador de estado

Sistema:		
	Pulsación regular (blanco)	Inicio del sistema
	Pulsación rápida (blanco)	Actualización del software en curso
	Fijo (ámbar)	Restablecer los ajustes de fábrica
Conexión a la red:		
	Pulsación lenta (blanco)	Acceso al modo de configuración Wi-Fi, o red desconectada
	Fijo (verde)	Barra de sonido detectada por la aplicación Harman Kardon One
	Fijo (blanco)	Red conectada
	Fijo (amarillo)	Conexión Wi-Fi débil

3.2 Panel posterior

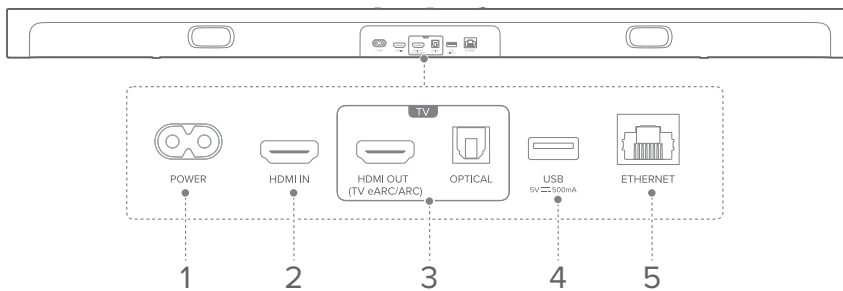

1. POWER

- Se conecta a la alimentación (con el cable de alimentación suministrado).

2. HDMI IN

- Se conecta a la salida HDMI del dispositivo digital.

3. Conectores de TV

HDMI OUT (TV eARC/ARC)

- Se conecta a la entrada HDMI eARC/ARC del televisor.

OPTICAL

- Se conecta a una salida óptica de un televisor o dispositivo digital.

4. USB

- Conector USB para actualizar el software (solo para servicio).
- Se conecta a un dispositivo de almacenamiento USB para reproducir archivos MP3 (solo en la versión para EE. UU.).

5. ETHERNET

- Se conecta a la red doméstica mediante un cable Ethernet.

3.3 Mando a distancia

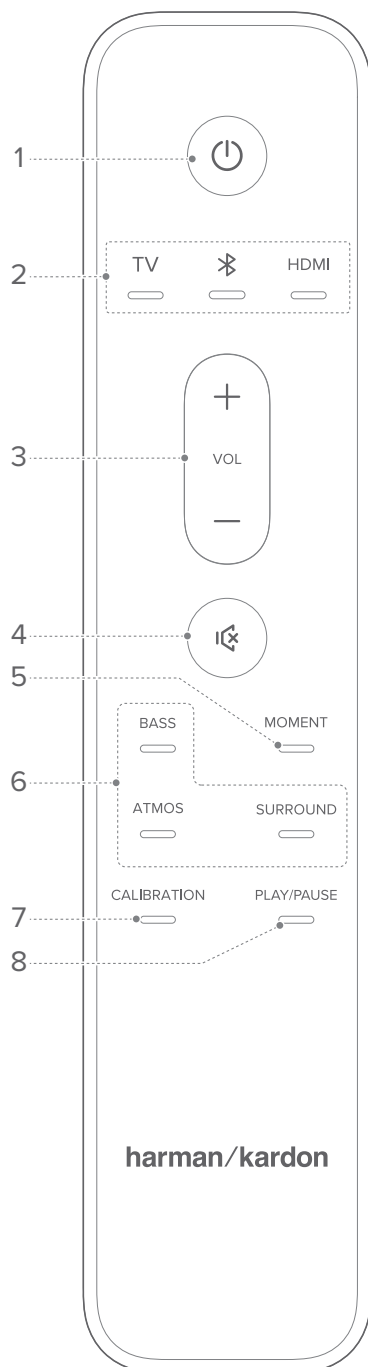

1. (Alimentación)

- Para encender o poner en reposo.

2. Selectores de fuente

TV

- Selecciona la fuente de TV (por defecto, para la entrada de audio desde la conexión de TV donde el conector **HDMI OUT (TV eARC/ ARC)** tiene prioridad sobre el conector **OPTICAL**).

(Bluetooth)

- Pulsa este botón para seleccionar la fuente Bluetooth.
- Mantener presionado durante más de 3 segundos para emparejar un dispositivo nuevo.

HDMI

- Selecciona la fuente **HDMI IN**.

3. VOL + / -

- Pulsa para aumentar o disminuir el volumen.
- Mantén pulsado para aumentar o disminuir el volumen continuamente.

4.

- Silenciar o reactivar el sonido.

5. MOMENT

- Pulsa para acceder directamente a la lista de reproducción de música y a los ajustes de la barra de sonido que hayas personalizado en la aplicación Harman Kardon One.

6. Botones de efectos de sonido

BASS

- Ajusta el nivel de bajos de la barra de sonido o el subwoofer (si está conectado).

ATMOS

- Selecciona el nivel del efecto Dolby Atmos®/DTS:X®: medio (por defecto), alto o bajo.

SURROUND

- Solo barra de sonido: Activar o desactivar el modo inteligente.
- Con los altavoces opcionales Enchant: Ajusta el nivel de los altavoces envolventes posteriores.

7. CALIBRATION

- Pulsa para iniciar la calibración del sonido.

8. PLAY/PAUSE

(Controles de reproducción durante la transmisión de música mediante Wi-Fi/Bluetooth)

- Una sola pulsación: Pausa o reanudación de la reproducción
- Pulsar dos veces: Pista siguiente
- Pulsar tres veces: Pista anterior

NOTA:

- No todos los servicios de música por Wi-Fi admiten los controles PLAY/PAUSE.

4 UBICACIÓN

4.1 Colocación de sobremesa

Coloca la barra de sonido sobre una superficie plana y estable.

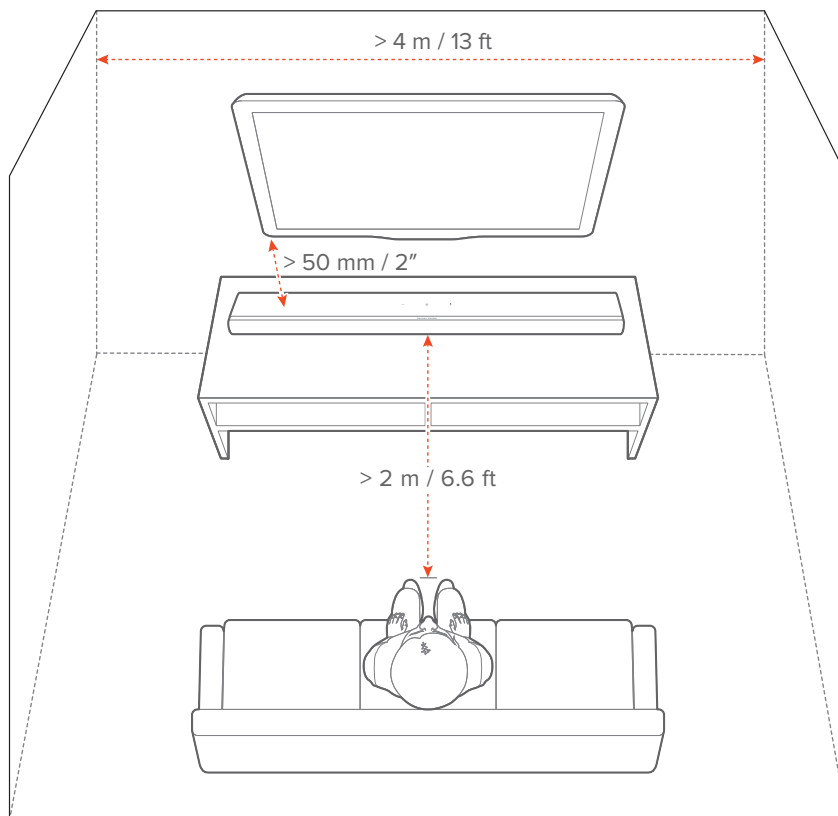

NOTAS:

- El cable de alimentación debe ir conectado correctamente a la alimentación.
- No coloques ningún objeto encima de la barra de sonido.

4.2 Montaje en pared

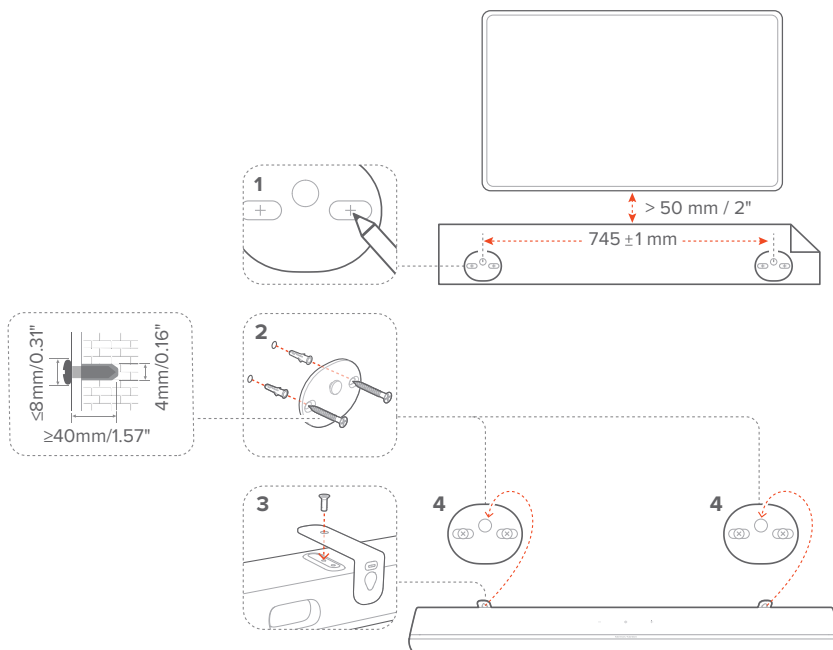

- 1) Preparación:
 - a) Pega la plantilla de montaje en pared suministrada a la pared con cinta adhesiva, a 50 mm como mínimo del televisor.
 - b) Utiliza un bolígrafo para marcar la ubicación del soporte con tornillo. Quita la plantilla.
 - c) En la ubicación marcada, taladra un orificio de 4 mm.
- 2) Instala el soporte para el soporte de montaje en pared.
- 3) Usa el tornillo para fijar el soporte de pared a la parte inferior de la barra de sonido.
- 4) Monta la barra de sonido.

NOTAS:

- Comprueba que la pared pueda soportar el peso de la barra de sonido.
- La instalación solo puede realizarse en una pared vertical.
- Evita ubicaciones con alta temperatura o humedad.
- Antes de realizar el montaje en la pared, asegúrate de que los cables entre la barra de sonido y cualquier dispositivo externo estén conectados adecuadamente.
- Asegúrate de que la barra de sonido esté desconectada de la toma de corriente antes de montarla en la pared. De lo contrario, podría producirse una descarga eléctrica.

5 CONEXIÓN

5.1 Conectar con el televisor y con dispositivos digitales

Para reproducir el audio mediante la barra de sonido, conecta la barra de sonido al televisor mediante el cable HDMI suministrado o un cable óptico (se vende aparte).

Una conexión HDMI transfiere vídeo y audio digitales con una sola conexión. La conectividad HDMI es la mejor opción para la barra de sonido.

NOTAS:

- *El cable HDMI (para conectar dispositivos digitales) y el cable óptico se comercializan aparte.
- No se garantiza la compatibilidad total con todos los dispositivos HDMI-CEC.
- Cuando hay un cable HDMI eARC/ARC y un cable óptico conectados a la barra de sonido para introducir el sonido mediante la conexión de un televisor, la conexión mediante HDMI eARC/ARC tiene prioridad.

5.1.1 HDMI eARC

(Conexión recomendada para disfrutar de una experiencia óptima con Dolby Atmos/DTS:X)

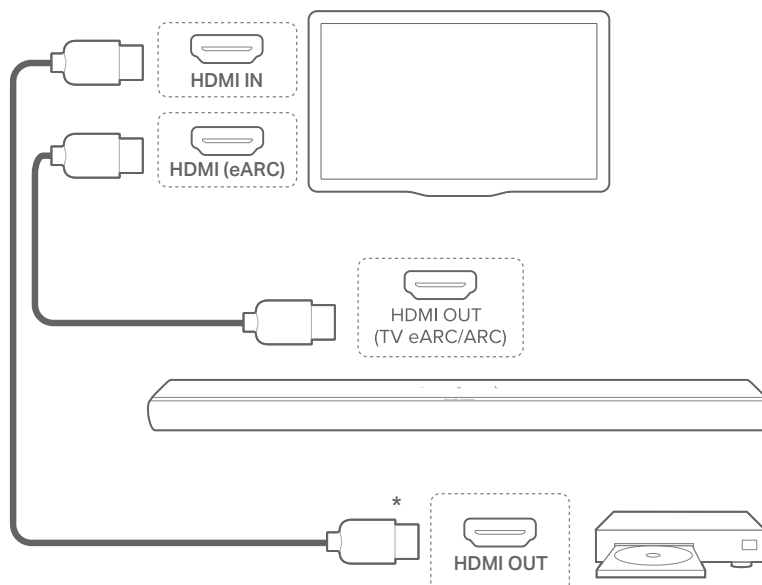

- 1) Conecta la barra de sonido con el conector **HDMI (eARC)** del TV con el cable HDMI suministrado.
 - En el TV, comprueba que se hayan activado HDMI-CEC y HDMI eARC. Consulta el manual del propietario del televisor para obtener más información.
- 2) Utiliza un cable HDMI (V2.0 o posterior) para conectar el televisor con tu dispositivo digital, como un dispositivo de transferencia, un sintonizador de sobremesa, un reproductor de DVD/Blu-ray o una consola de juegos.
 - En el dispositivo digital, comprueba que la función HDMI-CEC esté activada. Consulta el manual del propietario del dispositivo digital para obtener más información.
 - En el televisor y en el dispositivo digital, selecciona «Flujo de bits» o «Datos sin procesar» en los ajustes de salida de audio para disfrutar de la experiencia óptima con Dolby Atmos.

NOTA:

- Para reproducir audio del dispositivo digital conectado al televisor, enciende la barra de sonido (Consulta [«7.1 Encender»](#)) y selecciona la fuente **TV** (Consulta [«7.2 Reproducir desde la fuente del televisor»](#)).

5.1.2 HDMI ARC

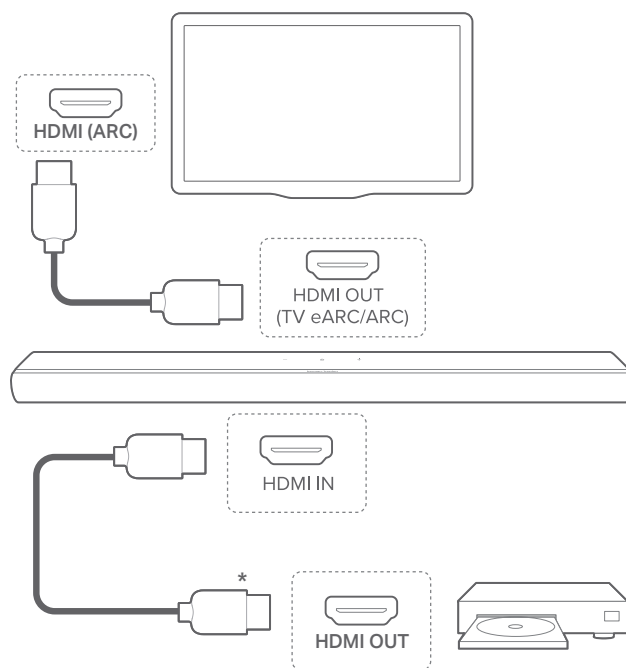

- 1) Conecta la barra de sonido con el conector **HDMI IN (ARC)** del TV con el cable HDMI suministrado.
 - En el TV, comprueba que se hayan activado HDMI-CEC y HDMI ARC. Consulta el manual del propietario del televisor para obtener más información.
- 2) Utiliza un cable HDMI (V2.0 o posterior) para conectar la barra de sonido al dispositivo digital, como un sintonizador de sobremesa, un reproductor de DVD/Blu-ray o una consola de juegos.
 - En el dispositivo digital, comprueba que la función HDMI-CEC esté activada. Consulta el manual del propietario del dispositivo digital para obtener más información.
 - En el dispositivo digital, selecciona «Flujo de bits» o «Datos sin procesar» en los ajustes de salida de audio para disfrutar de la experiencia óptima con Dolby Atmos.

NOTAS:

- Para reproducir audio del dispositivo digital conectado a la barra de sonido, enciende la barra de sonido (Consulta [«7.1 Encender»](#)) y selecciona la fuente **HDMI IN** (Consulta [«7.3 Reproducir desde la fuente HDMI IN»](#)).
- Si el televisor no es compatible con HDMI eARC, asegúrate de conectar el dispositivo digital mediante el conector **HDMI IN** de la barra de sonido en lugar hacerlo mediante el televisor. De lo contrario, la información de Dolby Atmos no podrá pasar por los conectores HDMI (eARC/ARC) hacia la barra de sonido.

5.1.3 ÓPTICO

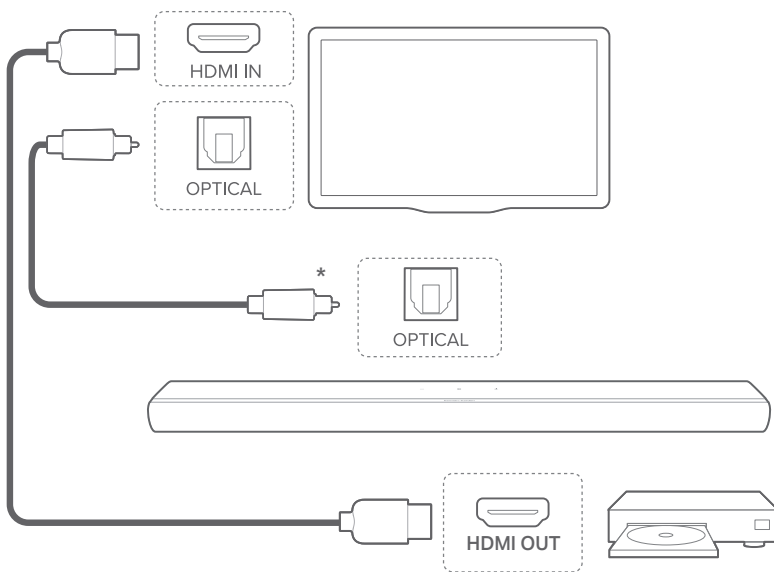

- 1) Conecta la barra de sonido con el televisor utilizando un cable óptico.
- 2) Utiliza un cable HDMI (V2.0 o posterior) para conectar el televisor con tu dispositivo digital, como un dispositivo de transferencia, un sintonizador de sobremesa, un reproductor de DVD/Blu-ray o una consola de juegos.

NOTA:



- Para reproducir audio mediante el cable óptico, enciende la barra de sonido (Consulta [«7.1 Encender»](#)) y selecciona la fuente **TV** (Consulta [«7.2 Reproducir desde la fuente del televisor»](#)).

5.2 Conectar con tu dispositivo Bluetooth

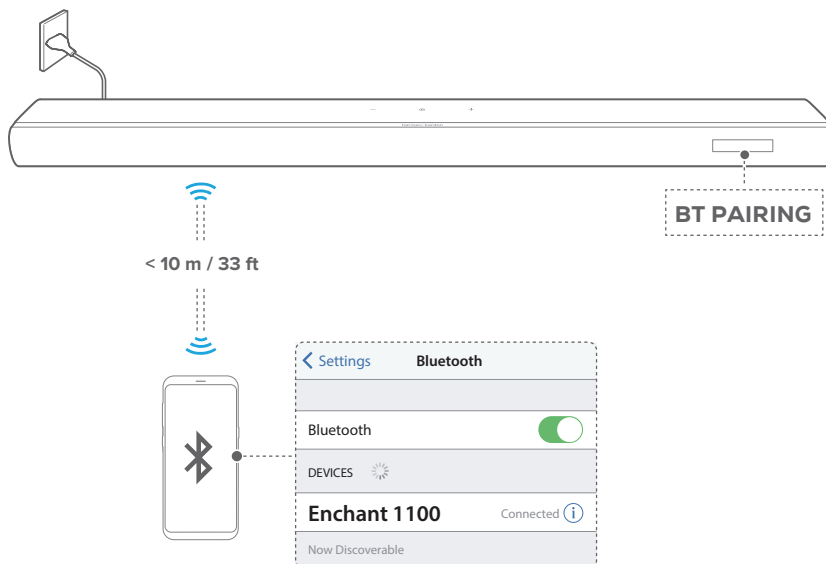
Mediante Bluetooth, conecta la barra de sonido con un dispositivo Bluetooth, como un teléfono inteligente, una tableta o un ordenador portátil.



5.2.1 Conectar un dispositivo Bluetooth

- 1) Enciende la barra de sonido (Consulta «[7.1 Encender](#)»).
- 2) Para entrar en el modo de emparejamiento de Bluetooth, pulsa  en la barra de sonido o  en el mando a distancia.
→ «BT PAIRING»: Listo para la conexión Bluetooth.
- 3) En el dispositivo Bluetooth, activa Bluetooth y busca «Enchant 1100» en un plazo de 3 minutos.
→ **Conexión correcta:** Se muestra el nombre de tu dispositivo o «BT CONNECTED». Se oye un tono de confirmación.

5.2.2 Para volver a conectar el último dispositivo vinculado

Cuando la barra de sonido se pone en modo de reposo (standby), tu dispositivo Bluetooth se recuerda como dispositivo vinculado. La vez siguiente que cambies a la fuente Bluetooth, la barra de sonido se volverá a conectar con el último dispositivo vinculado automáticamente.

5.2.3 Para conectar con otro dispositivo Bluetooth

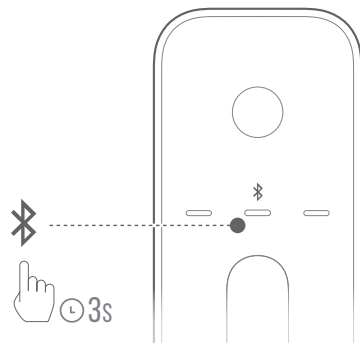

- 1) En la fuente Bluetooth, **mantén pulsado** en la barra de sonido o en el mando a distancia hasta que se muestre «BT PAIRING».
 - La barra de sonido se pone en modo de conexión de Bluetooth.
- 2) Sigue el paso 3 de [«5.2.1 Conectar un dispositivo Bluetooth»](#).

NOTAS:

- La barra de sonido puede conectar dos dispositivos Bluetooth a la vez. Puedes emparejar un segundo dispositivo Bluetooth sin tener que desconectar el primero.
- Si la distancia entre la barra de sonido y el dispositivo Bluetooth supera los 10 m, se perderá la conexión Bluetooth.
- Los dispositivos electrónicos pueden causar interferencias de radio. Los dispositivos que generan ondas electromagnéticas se deben mantener alejados de la unidad principal de la barra de sonido, por ejemplo, microondas y dispositivos de red LAN inalámbrica.

5.3 Conexión a la red doméstica

Conecta la barra de sonido a tu red mediante Wi-Fi o un cable Ethernet. Con la aplicación Harman Kardon One y los servicios de transmisión compatibles (Google Cast™, AirPlay y Spotify Connect), la barra de sonido permite transmitir música desde teléfonos inteligentes o tabletas.

5.3.1 Conexión Wi-Fi con la red de hogar

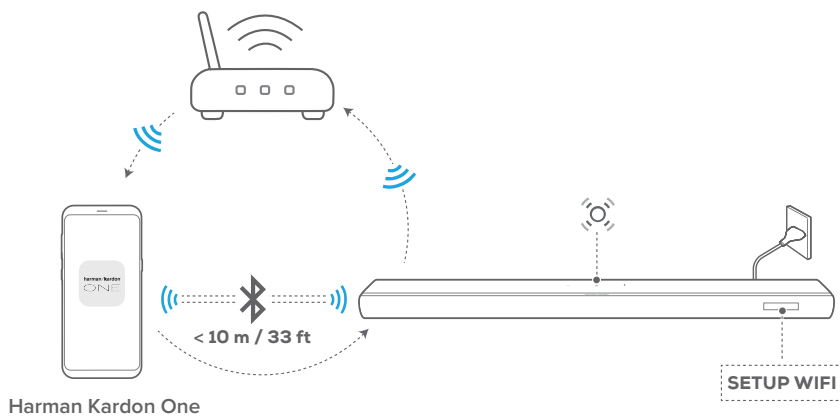

- 1) Enciende la barra de sonido (Consulta [«7.1 Encender»](#)).
- 2) En la barra de sonido, mantén **-/+** pulsado junto durante más de 10 segundos para acceder al modo de configuración de Wi-Fi.
 - La pantalla muestra **«HELLO»** y luego **«SETUP WIFI»**.
 - (Pulsación lenta en blanco): La barra de sonido entra en el modo de configuración de Wi-Fi.
- 3) Conecta un dispositivo Android™ o iOS a la red Wi-Fi de hogar. Descarga la aplicación Harman Kardon One.

- 4) Inicia la aplicación Harman Kardon One. Sigue las instrucciones de la aplicación para completar la configuración de Wi-Fi.

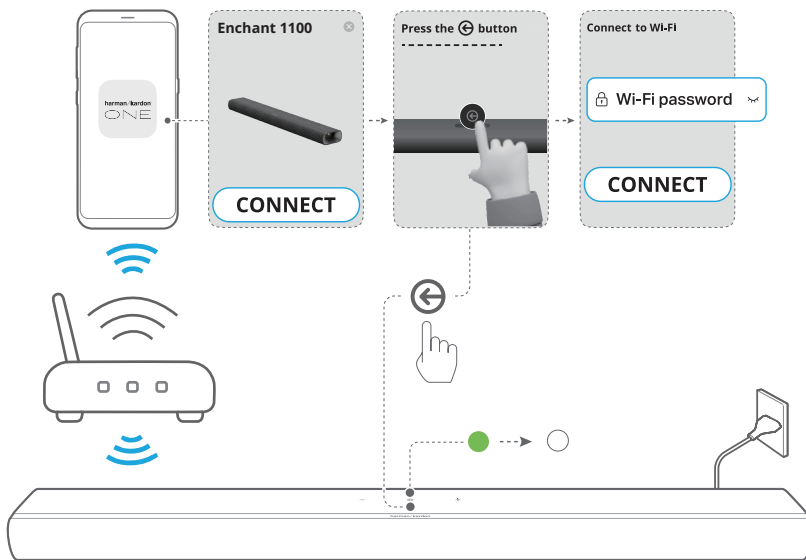

- ● (Verde fijo): La barra de sonido se detecta por la aplicación Harman Kardon One.
- ○ (Blanco fijo): La barra de sonido está conectada a la red de hogar.
- Puedes transmitir música desde la aplicación Harman Kardon One o el servicio de transmisión que hayas habilitado en la aplicación Harman Kardon One (Consulta [«7.5 Reproducción en la red doméstica»](#)).

NOTAS:

- Comprueba que tu barra de sonido esté conectada a la misma red Wi-Fi que tu dispositivo Android o iOS.
- Si la aplicación Harman Kardon One no detecta tu barra de sonido, mantén pulsado **-/+** durante más de 10 segundos para volver a entrar en el modo de configuración de Wi-Fi.

5.3.2 Conexión cableada a la red de hogar mediante un cable Ethernet (opcional)

- 1) Usa un cable Ethernet (no suministrado) para conectar la barra de sonido a la red de hogar.

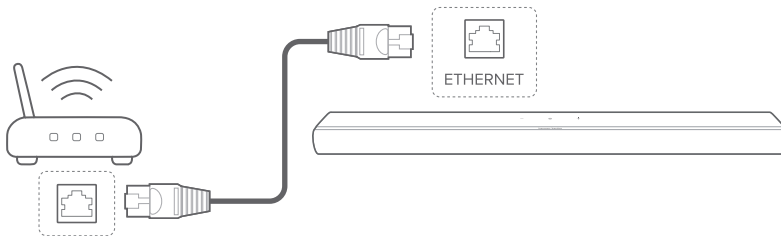

- 2) En el dispositivo Android o iOS, descarga e inicia la aplicación Harman Kardon One para transmitir música.

NOTAS:

- En el dispositivo Android o iOS, puedes renombrar la barra de sonido en la aplicación Harman Kardon One.
- En el dispositivo iOS, añade la barra de sonido a la aplicación Apple Home y adminístrala con otros altavoces compatibles con AirPlay.
- En tu dispositivo iOS, si se agregó la barra de sonido a tu red Wi-Fi de hogar, puedes iniciar la transmisión de AirPlay desde una aplicación compatible con AirPlay (Consulta «[7.5.2 Reproducir mediante AirPlay](#)»).
- La disponibilidad de servicios de reproducción en tiempo real varía según el país.
- Algunas funciones requieren suscripciones o servicios que no están disponibles en todos los países.

6 CONFIGURACIÓN

6.1 Conectar la energía

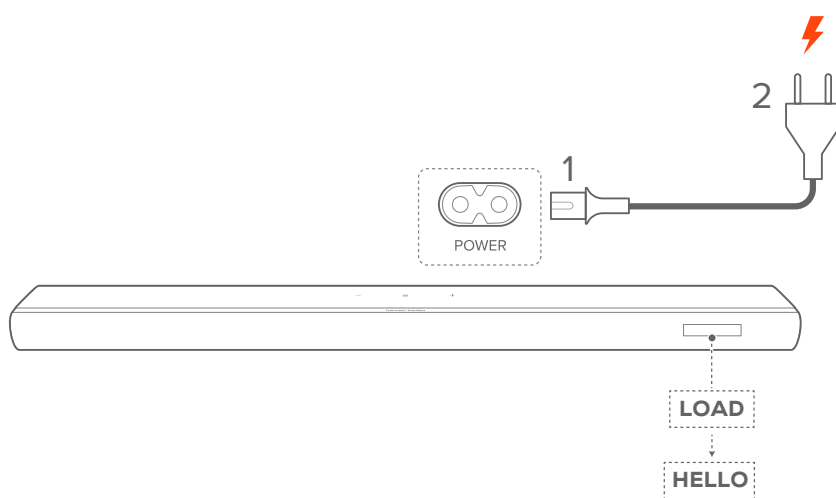

- Conecta la barra de sonido a la alimentación con el cable de alimentación suministrado.
 - La pantalla de la barra de sonido muestra «LOAD» y luego «HELLO».

NOTAS:

- Utiliza el cable de alimentación suministrado solamente.
- Antes de conectar a la alimentación, asegúrate de haber completado las demás conexiones (Consulta [«5.1 Conectar con el televisor y con dispositivos digitales»](#)).

6.2 Sonido envolvente 3D

6.2.1 Calibración del sonido

Optimiza tu experiencia de sonido envolvente 3D para tu lugar específico de escucha.

- 1) En el mando a distancia, pulsa **CALIBRATION** para iniciar la calibración.

→ En la barra de sonido aparece «**CALIBRATION**».

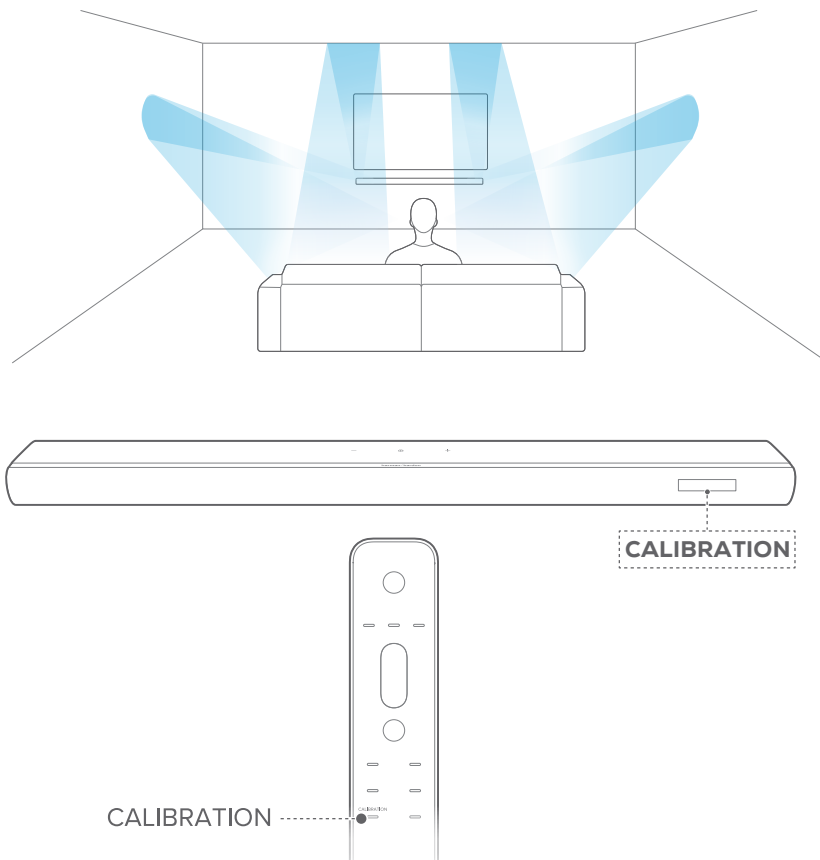

- 2) Cuando se muestre «**PRESS AGAIN TO CONFIRM**» vuelve a pulsar **CALIBRATION**.

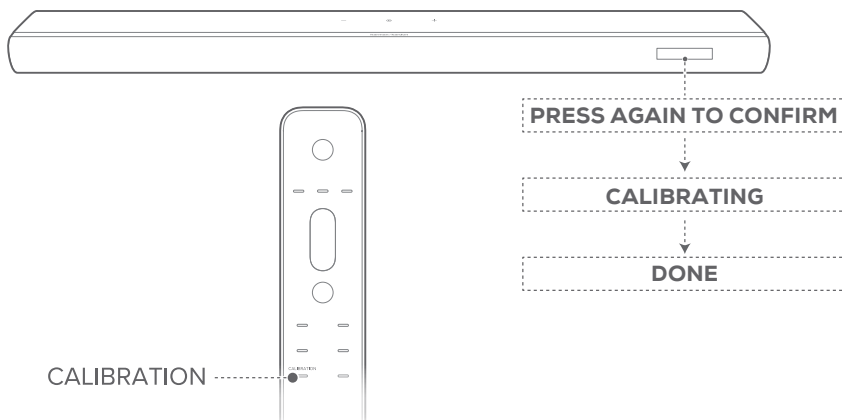



→ Se inicia una cuenta atrás de 5 a 1.

→ Se oye un tono de calibración. Se inicia la calibración de audio.

«**CALIBRATING**»: Calibración en curso

«**DONE**»: Se completó la calibración correctamente

NOTAS:

- Durante la calibración, todos los botones del mando a distancia permanecen desactivados, excepto .
- Durante la calibración del sonido, se grabará el sonido ambiental. Mantenga pulsado **CALIBRATION** durante 10 segundos, luego pulse  para reproducir el audio grabado (solo para la versión de los EE. UU.)

6.2.2 Dolby Atmos/DTS:X

Con Dolby Atmos/DTS:X, se proporciona una distribución de audio superior para una potente inmersión en el sonido 3D.

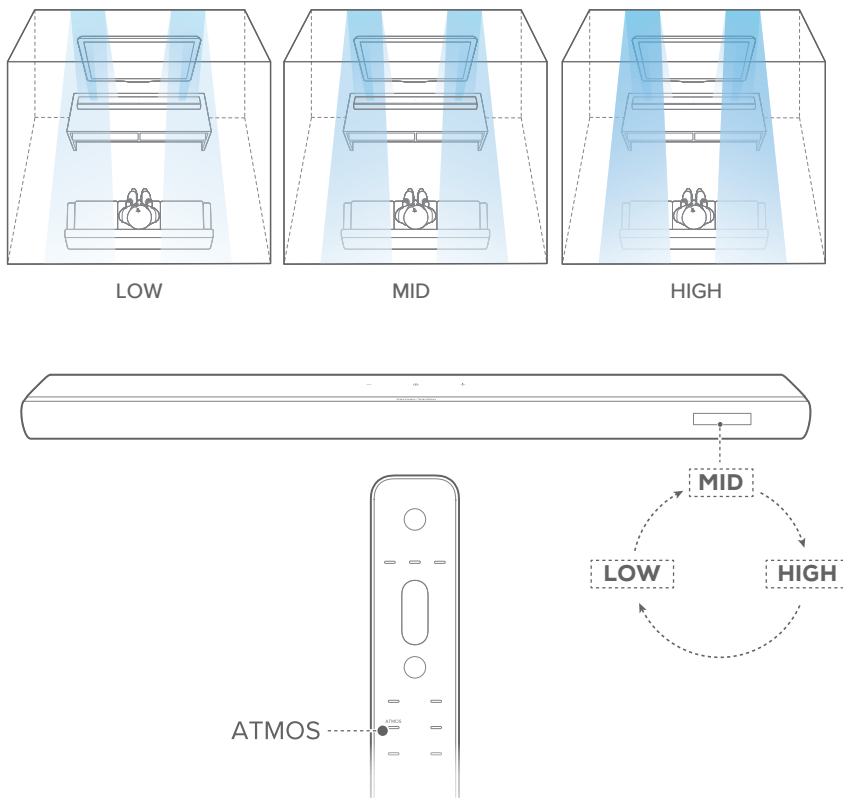

- 1) Para reproducir el sonido envolvente de Dolby Atmos/ DTS:X, conecta y reproduce tu reproductor de Blu-ray o dispositivo de transmisión, como se describe en [«5.1 Conectar con el televisor y con dispositivos digitales»](#).
- 2) Para seleccionar la intensidad adecuada para Dolby Atmos/ DTS:X, pulsa **ATMOS** en el mando a distancia para alternar entre «**MID**», «**HIGH**» o «**LOW**» (Predeterminado: «**MID**»).

NOTAS:

- Los efectos de sonido Dolby Atmos/DTS:X solo se aplican al contenido de audio de Dolby Atmos/DTS:X.
- Con el diseño de Dolby Atmos, el mezclador envolvente Dolby de la barra de sonido puede ampliar el audio anterior basado en canales en formato Dolby Digital, incluido el contenido 5.1 y 7.1, y proporcionar una experiencia envolvente 3D Atmos.

6.2.3 Ajuste de bajos

Puedes ajustar el nivel de bajos de la barra de sonido o el subwoofer (si está conectado).

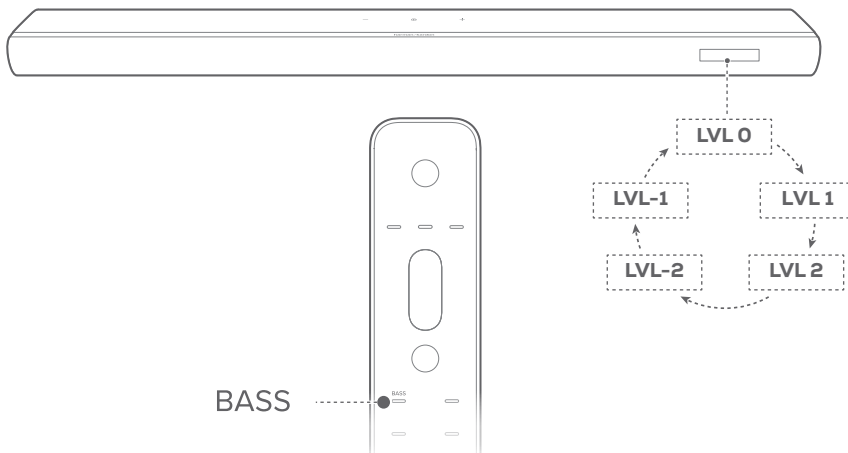

- En el mando a distancia, pulsa **BASS** para cambiar entre los distintos niveles de bajos: «**LVL - 2**», «**LVL - 1**», «**LVL 0**», «**LVL 1**» o «**LVL 2**» (Predeterminado: «**LVL 0**»).

6.2.4 Ajuste posterior

Si los altavoces posteriores (a la venta por separado) están conectados, puedes seleccionar el nivel de sonido envolvente.

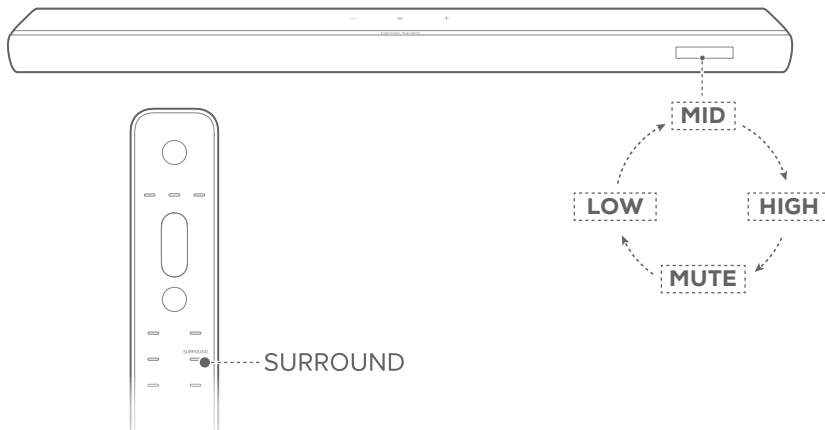

- En el mando a distancia, pulsa **SURROUND** para cambiar entre los distintos niveles de sonido envolvente.
 → Aparece «MID»/«HIGH»/«MUTE»/«LOW»
 (Predeterminado: «MID»).

7 REPRODUCCIÓN

7.1 Encender

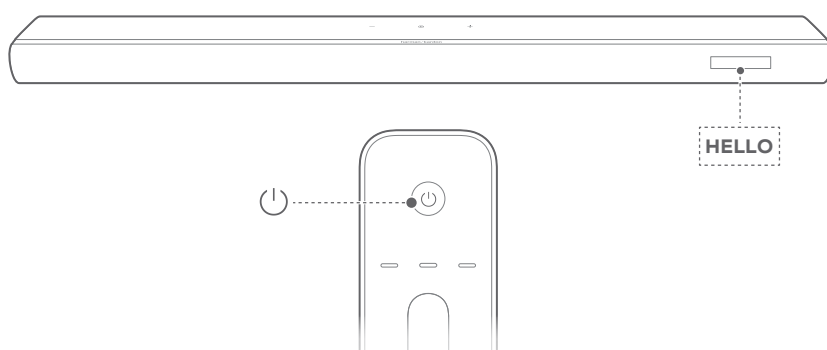

Para encenderla, pulsa cualquier botón de la barra de sonido o  del mando a distancia.

→ Aparece «HELLO».

7.1.1 Standby automático

Si la barra de sonido permanece inactiva durante más de 10 minutos, cambiará al modo de reposo (standby) automáticamente.

→ Aparece «STDBY».

→ La vez siguiente que enciendas la barra de sonido, volverá a la última fuente seleccionada.

7.1.2 Activación automática

En modo de reposo (standby), la barra de sonido se activa automáticamente en los casos siguientes:

- Al encender el televisor, cuando la barra de sonido está conectada al televisor mediante la conexión HDMI eARC/ARC.
- Cuando la barra de sonido se conecta a tu televisor o a un dispositivo digital como un sintonizador de sobremesa, un reproductor de DVD/Blu-ray o una consola de juegos mediante cables HDMI y se enciende este dispositivo.
- Cuando la barra de sonido está conectada a la red doméstica y se reproduce audio en ella mediante los servicios de transmisión de música.

7.2 Reproducir desde la fuente del televisor

Con la barra de sonido conectada, puedes disfrutar del sonido del televisor a través de la barra de sonido.

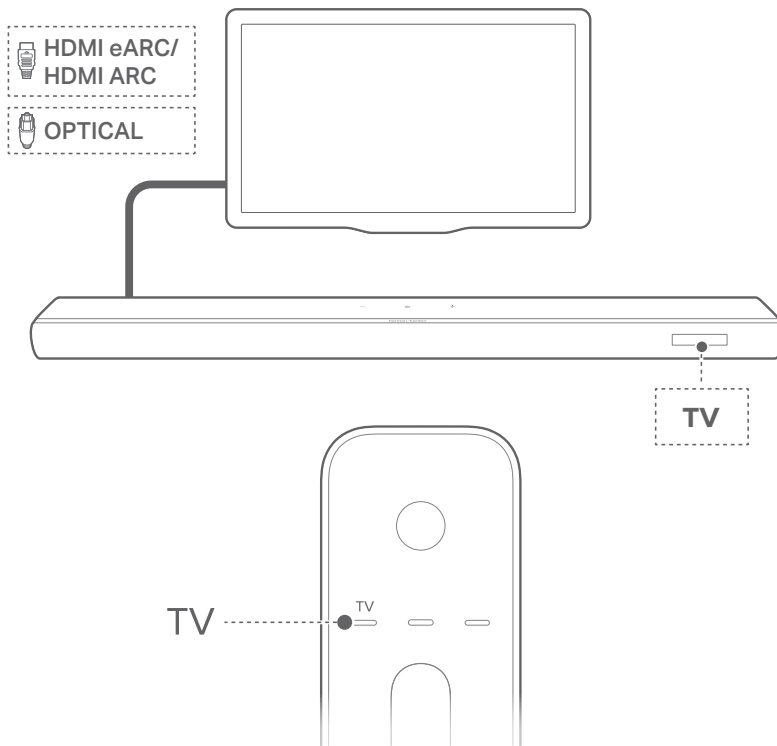

- 1) Comprueba que el televisor esté configurado para admitir las barras de sonido externas y que las barras de sonido integradas en el televisor estén silenciadas. Consulta el manual del propietario del televisor para obtener más información.
- 2) Comprueba que la barra de sonido esté bien conectada al televisor (Consulta [«5.1 Conectar con el televisor y con dispositivos digitales»](#)).

- 3) Para seleccionar la fuente del TV, pulsa  en la barra de sonido o **TV** en el mando a distancia.
- **«TV»**: Se ha seleccionado la fuente del televisor.
- Con los ajustes de fábrica, la fuente del televisor es la seleccionada de forma predeterminada.

NOTA:

- Si la barra de sonido está conectada al televisor mediante un cable HDMI y un cable óptico, se seleccionará el cable de la fuente HDMI para la conexión con el televisor.

7.2.1 Configuración del mando a distancia del televisor

Para utilizar el mando a distancia del televisor para el televisor y la barra de sonido, comprueba que el televisor admita HDMI-CEC. Si el TV no admite HDMI-CEC, sigue los pasos en [«Aprendizaje del mando a distancia del televisor por infrarrojos»](#).

HDMI-CEC

Si el televisor admite HDMI-CEC, activa las funciones tal como se indica en el manual del usuario del televisor. Es posible controlar las funciones de volumen +/-, silenciar/reactivar el sonido y encendido/modo de espera de la barra de sonido mediante el mando a distancia del televisor.

Aprendizaje del mando a distancia del televisor por infrarrojos

Con el aprendizaje por infrarrojos, puedes programar la barra de sonido para que acepte comandos por infrarrojos desde el mando a distancia de tu televisor y luego usar el mando a distancia de tu televisor para comandos simples.

- 1) En la barra de sonido, mantén  y **+** hasta que aparezca **«LEARNING»**.
 - La barra de sonido entra en el modo de aprendizaje del mando a distancia del televisor.

- 2) Apunta con el mando a distancia del televisor hacia la barra de sonido. Sigue las instrucciones en la pantalla para utilizar los botones del mando a distancia del TV:
- Cuando en la barra de sonido aparezca en la barra de sonido alguno de «**POWER**», «**VOL+**», «**VOL-**» o «**MUTE**», pulsa el botón deseado en el mando a distancia de tu TV.
 - «**DONE**»: La barra de sonido aprende estos comandos.
 - La barra de sonido regresa a la última fuente seleccionada.
 - Para salir del modo de configuración del mando a distancia del TV, mantén pulsados **⊖** y **+** en la barra de sonido hasta que aparezca «**EXIT LEARNING**».
 - Se descartan las funciones aprendidas.

NOTA:

- La barra de sonido saldrá del modo de configuración del mando a distancia del TV automáticamente si no se realiza ninguna acción durante 30 segundos. Se descartan las funciones aprendidas.

7.3 Reproducir desde la fuente HDMI IN

Con la barra de sonido conectada tal como se muestra en el diagrama siguiente, el dispositivo digital puede reproducir vídeo en el televisor y sonido en la barra de sonido.

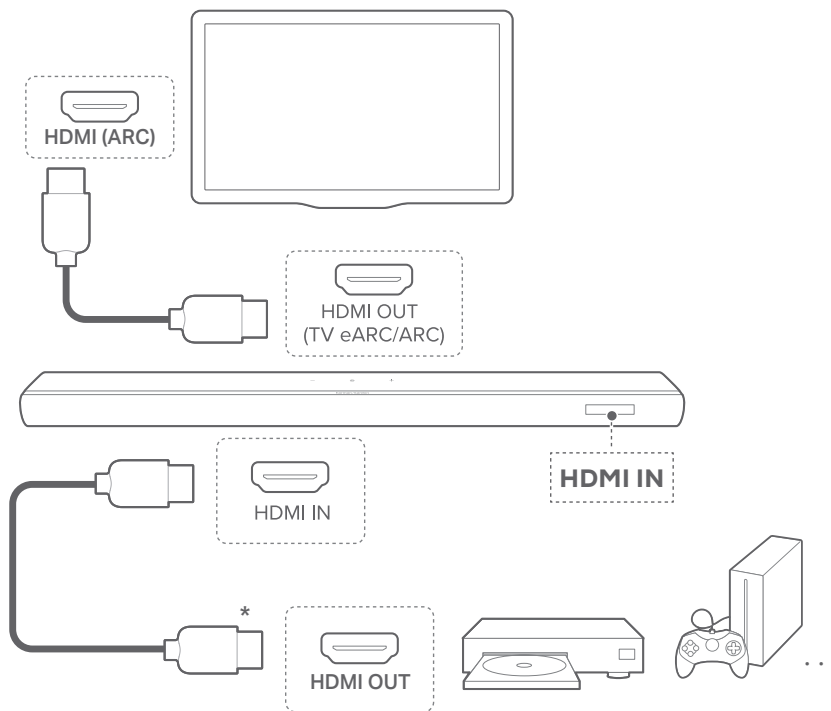



- 1) Comprueba que la barra de sonido esté bien conectada al televisor y al dispositivo digital (Consulta [«5.1 Conectar con el televisor y con dispositivos digitales»](#)).
- 2) Enciende el dispositivo digital.
 - El televisor y la barra de sonido se reactivan desde el modo de reposo (standby) y cambian a la fuente de entrada automáticamente.
 - Para seleccionar la fuente **HDMI IN** en la barra de sonido, pulsa **⊗** en la barra de sonido o **HDMI** en el mando a distancia.

NOTA:

- No se garantiza la compatibilidad total con todos los dispositivos HDMI-CEC.

7.4 Reproducir desde la fuente Bluetooth

Mediante Bluetooth, reproduce audio en el dispositivo Bluetooth hacia la barra de sonido.

- 1) Comprueba que la barra de sonido esté bien conectada al dispositivo Bluetooth (Consulta [«5.2 Conectar con tu dispositivo Bluetooth»](#)).
- 2) Para seleccionar la fuente Bluetooth, pulsa  en la barra de sonido o  en el mando a distancia.

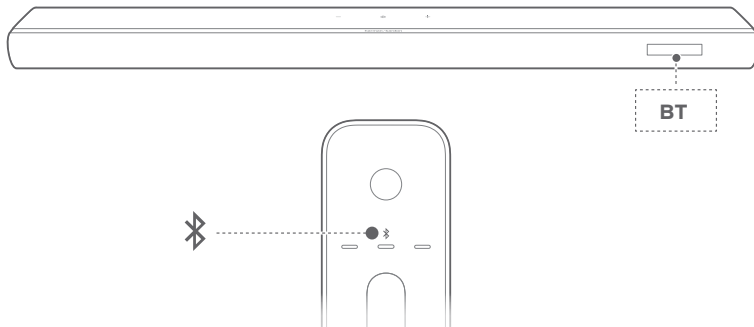

- 3) Inicia la reproducción del sonido en el dispositivo Bluetooth.
- Alternativamente, pulsa **PLAY/PAUSE** en el mando a distancia para controlar la reproducción.

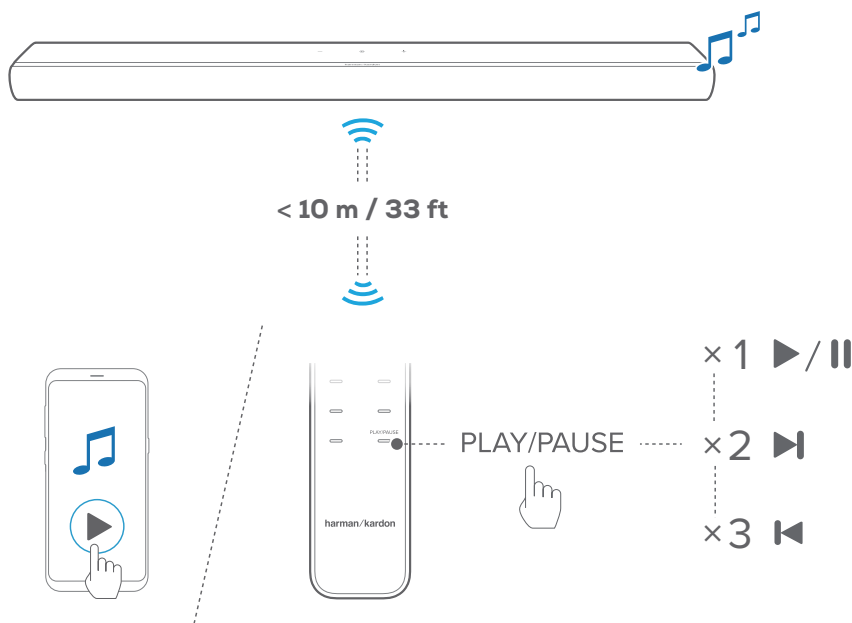

- 4) Ajusta el volumen en la barra de sonido, el mando a distancia o tu dispositivo Bluetooth.

7.5 Reproducción en la red doméstica

NOTAS:

- La barra de sonido admite la reproducción de audio, pero no la de vídeo.
- Al utilizar la transmisión de música mediante Wi-Fi, la reproducción de música se pondrá en pausa en el dispositivo conectado actualmente al iniciar la reproducción de música en otro dispositivo conectado.
- Cuando la barra de sonido cambia entre la red Wi-Fi de hogar y una red con cable al utilizar AirPlay, la reproducción de música se pondrá en pausa y se reanudará al cabo de unos minutos, según el estado del ancho de banda disponible. Para la conexión a la red de hogar cableada, consulta [«5.3 Conexión a la red doméstica»](#).

Antes de empezar, asegúrate de que:

- Tu dispositivo Android o iOS esté conectado a la misma red Wi-Fi que tu barra de sonido (Consulta «[5.3 Conexión a la red doméstica](#)»).

7.5.1 Reproducir con Google Cast

Puedes reproducir audio de un dispositivo Android o iOS en la barra de sonido con Google Cast.

En el dispositivo Android o iOS:

- 1) Inicia la aplicación Harman Kardon One y comprueba que has activado Google Cast.

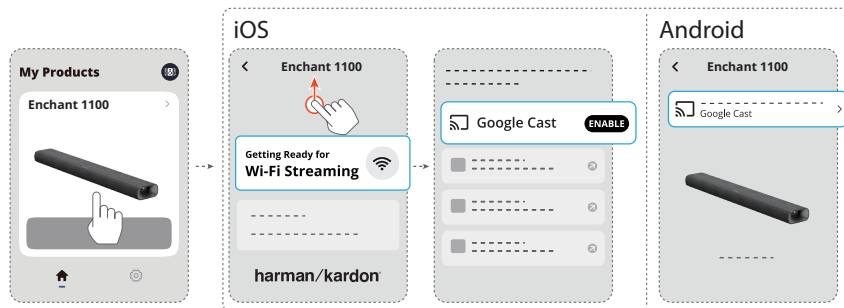

- 2) En una aplicación compatible con Google Cast, toca el icono de difusión  y selecciona la barra de sonido conectada.

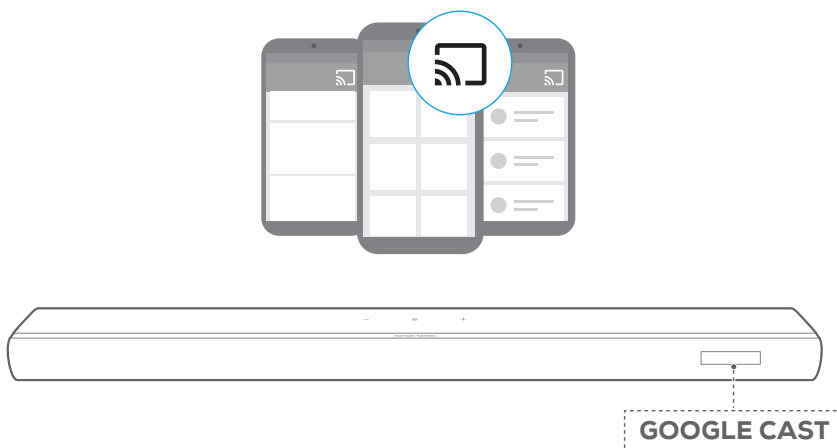

7.5.2 Reproducir mediante AirPlay

Puedes reproducir audio de un dispositivo Android o iOS en la barra de sonido mediante AirPlay.

En el dispositivo iOS:

- 1) Desliza el dedo hacia abajo desde la esquina superior derecha para entrar en el Centro de control.
- 2) Toca  para seleccionar la barra de sonido conectada y, a continuación, inicia la transmisión de audio desde una aplicación.

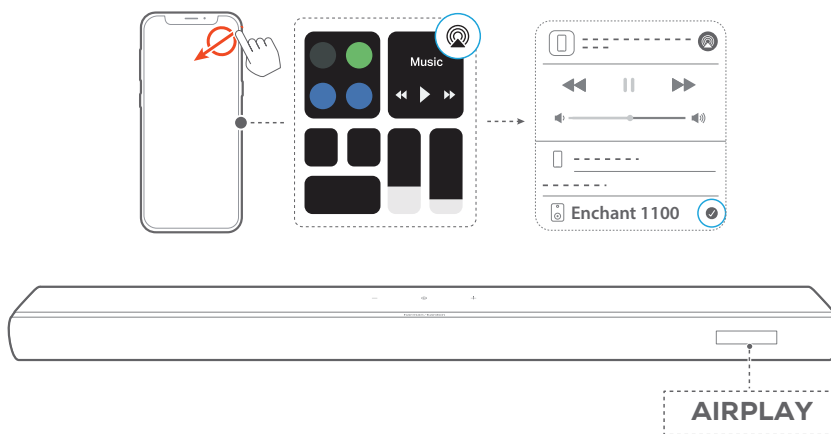

7.5.3 Reproducir mediante la aplicación Harman Kardon One

A través de la aplicación Harman Kardon One, transmite el audio de los servicios de música habilitados a la barra de sonido.

En el dispositivo Android o iOS:

- Inicia la aplicación Harman Kardon One, busca los servicios de *transmisión de música disponibles para seleccionar la música y, a continuación, inicia la transmisión de música a la barra de sonido conectada.

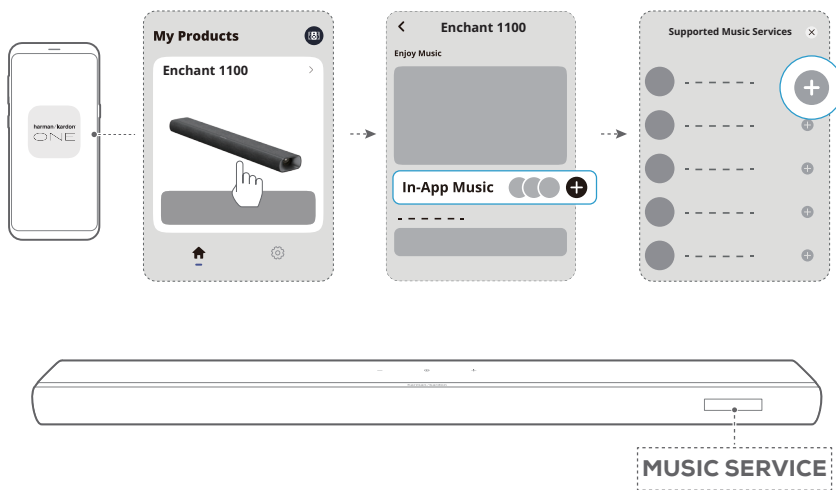

NOTA:

- *Es posible que se necesite la suscripción, que no la proporciona la aplicación Harman Kardon One.

7.5.4 Acceder a tus preselecciones con el botón MOMENT

- 1) En la aplicación Harman Kardon One:
 - Personaliza la función **MOMENT**.

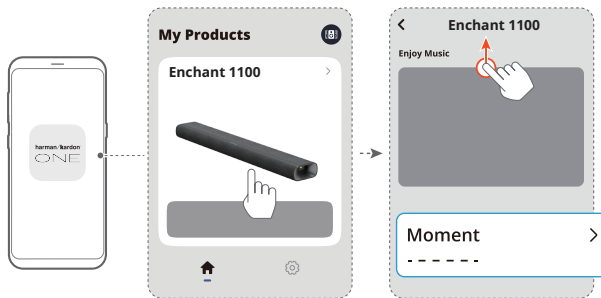

- 2) En la barra de sonido:
 - Pulsa **MOMENT** en el mando a distancia para acceder a la lista de reproducción personalizada y a los ajustes de la barra de sonido.

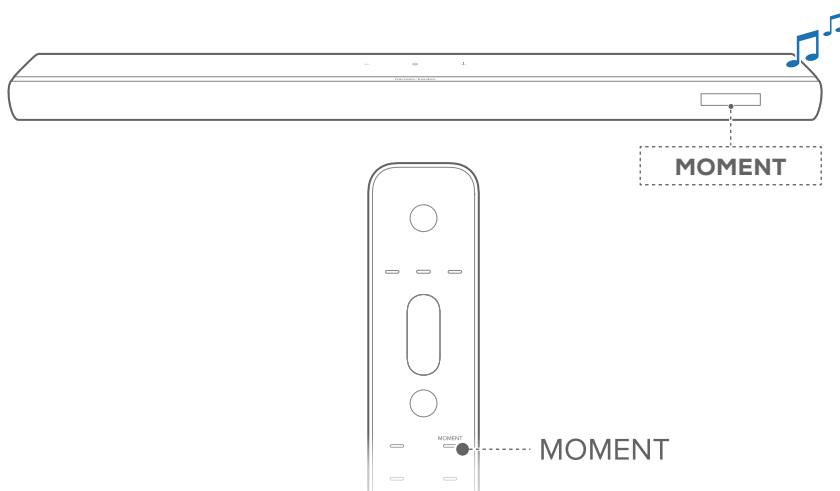

7.5.5 Reproducción multisala

Con la reproducción multisala, puedes transmitir música desde un dispositivo Android o iOS a varios altavoces compatibles con Google Cast/AirPlay.

Google Cast

- 1) Mediante la aplicación Google Home, conecta varios altavoces compatibles con Google Cast a la misma red, asígnalos a varias salas y crea grupos según tus necesidades.
- 2) Ejecuta una aplicación compatible con Google Cast en un teléfono inteligente o una tableta.
- 3) Reproduce música. Pulsa el icono  y selecciona los altavoces agrupados.

NOTAS:

- Para crear un grupo de altavoces multisala en la aplicación Google Home, asegúrate de que has conectado todos los altavoces a la misma red de hogar y has utilizado la misma cuenta de acceso de Google. Consulta los detalles en la aplicación Google Home.
- En función del ancho de banda de la red local, puedes transferir música hasta a 6 barras de sonido compatibles con Google Cast.

AirPlay

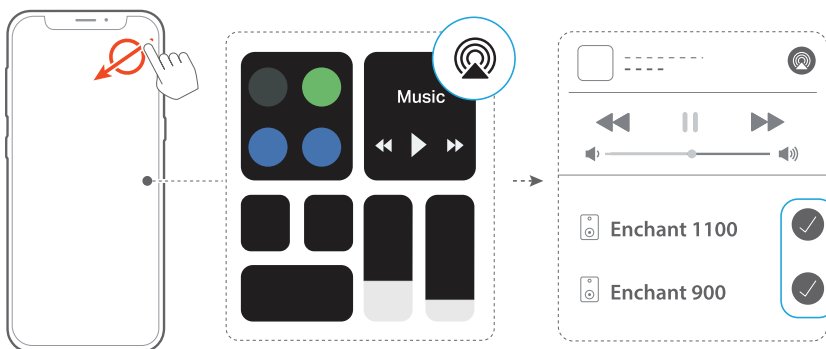

- 1) En un dispositivo iOS, accede al Centro de control.
- 2) Toca  para seleccionar múltiples altavoces conectados según sea necesario.
- 3) Inicia la transmisión de música desde una aplicación.

8

AJUSTES DE SONIDO

8.1 Modo de sincronización de audio

Con la función de sincronización de audio, es posible sincronizar audio y vídeo para asegurarte de que no se note ningún retardo en el contenido de vídeo.

- 1) En el mando a distancia, mantén pulsado **TV** durante más de 3 segundos y, a continuación, pulsa **+**.
→ Aparece «**SYNC**».
- 2) En el plazo de 5 segundos, pulsa **+** o **-** en el mando a distancia para ajustar el retardo del sonido y hacerlo corresponder con el vídeo.
→ Se muestra el tiempo de sincronización de audio.

NOTA:

- También puedes ajustar el retraso de audio con la aplicación Harman Kardon One.

8.2 Modo inteligente

Con el modo inteligente activado de forma predeterminada, puedes disfrutar de programas de televisión repletos de efectos de sonido. En los programas de televisión como noticias y pronósticos del tiempo, puedes reducir los efectos de sonido desactivando modo inteligente y cambiando al modo estándar.

Modo inteligente: Se aplican los ajustes de EQ y del sonido envolvente para obtener efectos más completos de sonido.

Modo estándar: Se aplican los ajustes de EQ preconfigurados para obtener efectos de sonido estándar.

- Cuando no haya altavoces posteriores conectados a la barra de sonido, pulsa **SURROUND** en el mando a distancia para habilitar o deshabilitar el modo inteligente.
→ «**OFF SMART MODE**»: La barra de sonido cambia al modo estándar. Al volver a encender la barra de sonido, se activa el modo inteligente de nuevo de forma automática.
→ «**ON SMART MODE**»: El modo inteligente está activado.

9 AGRUPACIÓN (opcional)

Con la aplicación Harman Kardon One, puedes emparejar de forma inalámbrica tu Enchant 1100 con:

- Enchant Sub (subwoofer, comercializado por separado): para mejorar el rendimiento de bajos.
- Un par de Enchant Speaker (altavoces satélite, comercializados por separado): para mejorar la experiencia de sonido envolvente 3D.
- Enchant Sub y un par de Enchant Speaker: para establecer un sistema de sonido envolvente de 5.1.4 canales.

Cuando los dispositivos Enchant compatibles se conecten a la misma red, sigue las instrucciones de la aplicación para agruparlos.

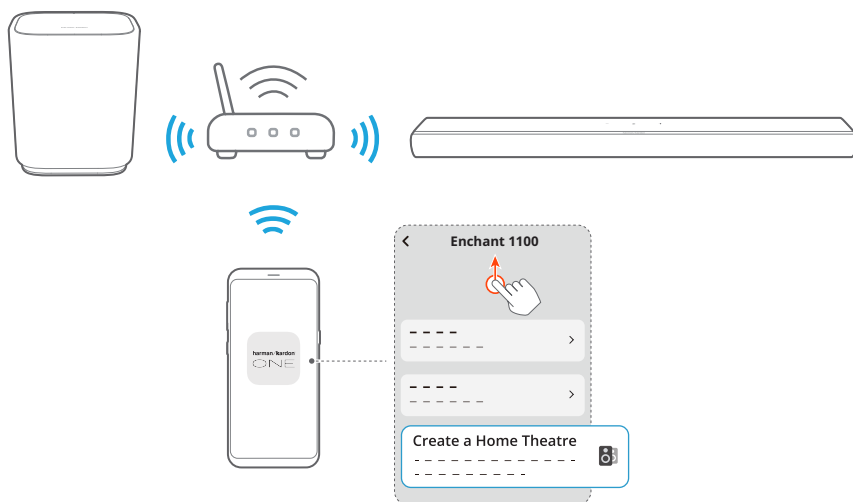

NOTA:

- En la aplicación Harman Kardon One, puedes cambiar el nombre o desemparejar el grupo.

10 RESTABLECER LOS AJUSTES DE FÁBRICA

Al restablecer los ajustes predeterminados de fábrica, puedes eliminar todos los ajustes personalizados de la barra de sonido.

En la barra de sonido, mantén presionados , **+** y **-** juntos durante más de 5 segundos.

→ Aparece «**RESET**».

→ Se reinicia la barra de sonido.

11 ACTUALIZACIÓN DEL SOFTWARE



Conecta la barra de sonido a la red del hogar. Las actualizaciones en línea se efectuarán de forma automática cuando haya actualizaciones de software disponibles.

- «**WAIT**»: Actualización del software en curso
- «**DONE**»: Se ha completado la actualización

12 ESPECIFICACIONES DEL PRODUCTO

Especificaciones generales

- Modelo: ENCHANT 1100
- Alimentación: 100 – 240 V CA, ~50/60 Hz
- Potencia de salida total de los altavoces (RMS a THD 1 %): 315 W
- Potencia de salida de la barra de sonido (RMS a THD 1 %): 8 woofers y rango completo de 30 W + 3 tweeters de 25 W
- Elementos de la barra de sonido: 6 drivers de tipo “racetrack” (55 x 90) mm, 3 tweeters de 1” (25 mm), 2 transductores de rango completo de 2,75” (70 mm) de tiro ascendente
- Consumo energético en standby: <2,0 W
- Temperatura de funcionamiento: 0 °C – 45 °C

Especificaciones de HDMI

- Entrada de vídeo HDMI: 1
- Salida de vídeo HDMI (con canal de retorno de audio mejorado, eARC): 1
- Versión de HDMI HDCP: 2.3
- Transferencia de HDR: HDR10, Dolby Vision

Especificaciones de audio

- Respuesta en frecuencia: 52 Hz - 20 kHz (-6 dB)
- Entradas de audio: 1 entrada cable óptico, Bluetooth y USB (la reproducción mediante USB está disponible en la versión para EE. UU.; Para las demás versiones, solo se usa para servicio.)

Especificaciones de USB (la reproducción de audio solo se utiliza en la versión para EE. UU.)

- Puerto USB: Tipo A
- Valores nominales de USB: 5 V CC, 0,5 A
- Formatos de archivo compatibles: MP3

- Códec MP3: MPEG 1 capa 2/3, MPEG 2 capa 3, MPEG 2.5 capa 3
- Tasa de muestreo MP3: 16 - 48 kHz
- Tasa de bits de MP3: 80 - 320 kbps

Especificaciones del sistema inalámbrico

- Versión de Bluetooth: 5.3
- Perfil de Bluetooth: A2DP 1.3.2, AVRCP 1.5
- Intervalo de frecuencias del transmisor Bluetooth: 2400 MHz – 2483,5 MHz
- Potencia del transmisor Bluetooth: <12 dBm (EIRP)
- Red Wi-Fi: IEEE 802.11 a/b/g/n/ac/ax (2,4 GHz/5 GHz)
- Intervalo de frecuencias del transmisor Wi-Fi 2,4G: 2412 - 2472MHz (banda ISM 2,4GHz, Estados Unidos: 11 canales, Europa y otros: 13 canales)
- Potencia del transmisor Wi-Fi 2,4G: <20 dBm (EIRP)
- Intervalo de frecuencias del transmisor Wi-Fi 5G: 5,15 - 5,35GHz, 5,470 - 5,725GHz, 5,725 - 5,825GHz
- Potencia transmitida por Wi-Fi 5G: 5,15 - 5,25 GHz <23 dBm (EIRP), 5,25 - 5,35 GHz y 5,470 - 5,725 GHz <20 dBm (EIRP), 5,725 - 5,825 GHz <14 dBm (EIRP)

Dimensiones

- Dimensiones (An. x Al. x Prof.): 1150 x 65 x 130 mm
- Peso: 4,6 kg
- Dimensiones del paquete (An. x Al. x Prof.): 1250 x 160 x 190 mm
- Peso del paquete: 7,2 kg

13 RESOLUCIÓN DE PROBLEMAS

No intentes nunca reparar el producto por tu cuenta. Si surge algún problema al utilizar el producto, comprueba los puntos siguientes antes de solicitar una reparación.

Sistema

La unidad no se enciende.

- Comprueba que el cable de alimentación esté conectado a la toma de corriente y a la barra de sonido.

La barra de sonido no responde a las pulsaciones de los botones.

- Restablece la barra de sonido a los ajustes de fábrica (Consulta [«10 RESTABLECER LOS AJUSTES DE FÁBRICA»](#)).

Sonido

No se oye sonido desde la barra de sonido

- Comprueba que la barra de sonido no esté silenciada.
- Selecciona la fuente de audio correcta con el mando a distancia.
- Conecta la barra de sonido al televisor o a otros dispositivos correctamente.
- Restablece la barra de sonido a sus ajustes de fábrica al mantener pulsados **⊖**, **+** y **–** en la barra de sonido durante más de 5 segundos.

Sonido distorsionado o eco

- Si reproduces el sonido del televisor mediante la barra de sonido, comprueba que el televisor esté silenciado o que la barra de sonido integrada del televisor esté desactivada.

El audio y el vídeo no están sincronizados.

- Activa la función de sincronización de sonido para sincronizarlo con el vídeo (Consulta [«8.1 Modo de sincronización de audio»](#)).

No hay efectos de sonido en altura con Dolby Atmos

- Si el TV solo admite HDMI ARC, asegúrate de haber conectado el dispositivo digital a la barra de sonido mediante el conector **HDMI IN** de la barra de sonido (Consulta [«5.1 Conectar con el televisor y con dispositivos digitales»](#))
- Disfruta de los efectos de sonido de Dolby Atmos al reproducir películas desde la fuente del TV/HDMI. Para la transmisión de audio mediante Bluetooth o desde aplicaciones de difusión (ya sea sobre Google Cast o AirPlay), no se admite Dolby Atmos.

Bluetooth

No es posible conectar un dispositivo con la barra de sonido.

- Comprueba que hayas activado Bluetooth en el dispositivo.
- Si la barra de sonido había estado emparejada con otro dispositivo Bluetooth, restablece Bluetooth (Consulta [«5.2.3 Para conectar con otro dispositivo Bluetooth»](#)).
- Si el dispositivo Bluetooth ha estado alguna vez emparejado con la barra de sonido, restablece Bluetooth en la barra de sonido, desempareja la barra de sonido y el dispositivo Bluetooth y, a continuación, vuelve a emparejar el dispositivo Bluetooth con la barra de sonido (Consulta [«5.2.3 Para conectar con otro dispositivo Bluetooth»](#)).

Calidad de audio deficiente procedente de un dispositivo Bluetooth conectado

- La recepción de Bluetooth es deficiente. Acerca el dispositivo de fuente a la barra de sonido o quita cualquier obstáculo que haya entre el dispositivo y la barra de sonido.

El dispositivo Bluetooth conectado se conecta y desconecta continuamente.

- La recepción de Bluetooth es deficiente. Acerca el dispositivo de fuente a la barra de sonido o quita cualquier obstáculo que haya entre el dispositivo y la barra de sonido.

Wi-Fi

Error al establecer la conexión Wi-Fi.

- Comprueba que la conexión Wi-Fi esté activada.
- Comprueba que hayas seleccionado la red adecuada y hayas introducido la contraseña correcta.
- Comprueba que el router o el módem esté encendido y dentro del alcance.
- En los ajustes del router, comprueba que el tipo de seguridad configurado sea WPA2 o automático.
- Comprueba que la barra de sonido esté conectada a la misma LAN inalámbrica que el teléfono inteligente o la tableta.
- Si tienes dificultades para configurar la conexión Wi-Fi, mantén pulsado **+** y **-** en la barra de sonido hasta que aparezca «**SETUP WIFI**».

Reproducción

AirPlay no encuentra la barra de sonido como barra de sonido AirPlay para la transmisión de música.

- En tu dispositivo Apple, actualiza el software a la última versión: iOS 13.4 y posterior, macOS 10.15.4 y posterior, o tvOS 14.3.
- Asegúrate de que tu dispositivo Apple está conectado a la misma red que la barra de sonido.
- En el caso de un PC con iTunes para Windows, puedes transmitir música desde tu PC a la barra de sonido a través de Bluetooth.

La reproducción de música funciona de forma irregular cuando la fuente de sonido cambia de Bluetooth a Google Cast o AirPlay.

- La calidad de la difusión de audio y de la reproducción dependen del tráfico y la cobertura de la red que conecta la barra de sonido y los dispositivos de difusión, como teléfonos, tabletas y PC.

La reproducción de música no se reanuda cuando la fuente de sonido cambia de Bluetooth a TV/HDMI IN y, a continuación, a Bluetooth de nuevo.

- La reproducción de música en el dispositivo Bluetooth se detiene cuando la fuente cambia de Bluetooth a TV/HDMI IN. Al cambiar de nuevo a la fuente Bluetooth, vuelve a iniciar la reproducción de música en el dispositivo Bluetooth.

Mando a distancia

El mando a distancia no funciona.

- Comprueba si se han agotado las pilas. En tal caso, sustitúyelas por otras nuevas.
- Reduce la distancia y el ángulo entre el mando a distancia y la unidad principal.

No es posible completar el aprendizaje del mando a distancia del televisor.

- Comprueba si estás usando un mando a distancia IR con el televisor. El mando a distancia de televisor Bluetooth no admite el aprendizaje mediante IR.

14 MARCAS COMERCIALES



The Bluetooth® word mark and logos are registered trademarks owned by Bluetooth SIG, Inc. and any use of such marks by HARMAN International Industries, Incorporated is under license. Other trademarks and trade names are those of their respective owners.



The terms HDMI, HDMI High-Definition Multimedia Interface, HDMI trade dress and the HDMI Logos are trademarks or registered trademarks of HDMI Licensing Administrator, Inc.



Wi-Fi CERTIFIED 6™ and the Wi-Fi CERTIFIED 6™ Logo are trademarks of Wi-Fi Alliance®.



Dolby, Dolby Vision, Dolby Atmos, and the double-D symbol are registered trademarks of Dolby Laboratories Licensing Corporation. Manufactured under license from Dolby Laboratories. Confidential unpublished works. Copyright © 2012–2021 Dolby Laboratories. All rights reserved.



For DTS patents, see <http://patents.dts.com>. Manufactured under license from DTS, Inc. DTS, DTS:X, and the DTS:X logo are registered trademarks or trademarks of DTS, Inc. in the United States and other countries. © 2021 DTS, Inc. ALL RIGHTS RESERVED.



Google, Android, Google Home, Google Cast and other marks are trademarks of Google LLC. Google Assistant is not available in certain languages and countries. Availability and performance of certain features, services, and applications are device and network dependent and may not be available in all areas.



Use of the Works with Apple badge means that an accessory has been designed to work specifically with the technology identified in the badge and has been certified by the developer to meet Apple performance standards. Apple, and AirPlay are trademarks of Apple Inc., registered in the U.S. and other countries and regions. To use AirPlay with Harman Kardon Enchant 1100, the latest version of iOS, iPadOS, or macOS is recommended.



Use your phone, tablet or computer as a remote control for Spotify. Go to [spotify.com/connect](https://www.spotify.com/connect) to learn how. The Spotify Software is subject to third party licenses found here: <https://www.spotify.com/connect/third-party-licenses>.

ROON READY

Being Roon Ready means that Harman Kardon uses Roon streaming technology, for an incredible user interface, simple setup, rock-solid daily reliability, and the highest levels of audio performance, without compromise.

15 AVISO DE LICENCIA DE CÓDIGO ABIERTO

Este producto contiene software de código abierto con licencia GPL. Para tu comodidad, el código fuente y las instrucciones relevantes de compilación también están disponibles en

https://harman-webpages.s3.amazonaws.com/Harman_One_OS_C_package_license_list.htm

No dudes en ponerte en contacto con nosotros en:

Harman Deutschland GmbH

ATT: Open Source, Gregor Krapf-Gunther, Parkring 3

85748 Garching bei Munchen, Germany

o bien OpenSourceSupport@Harman.com, si tienes alguna pregunta sobre el software de código abierto que se utiliza en el producto.

harman / kardon[®]
by **HARMAN**