

USER'S MANUAL

NÁVOD K OBSLUZE

NÁVOD NA OBSLUHU

INSTRUKCJA OBSŁUGI

HASZNÁLATI ÚTMUTATÓ

UPUTSTVO ZA UPOTREBU

KORISNIČKI PRIRUČNIK

ΕΓΧΕΙΡΙΔΙΟ ΧΡΗΣΗΣ

Wireless headphones with hybrid ANC technology

Bezdrátová sluchátka s hybridní ANC technologií

Bezdrótové slúchadlá s hybridnou ANC technológiou

Bezprzewodowe słuchawki z hybrydową technologią ANC

Vezeték nélküli fejhallgató hibrid ANC technológiával

Bežične slušalice sa hibridnom ANC tehnologijom

Bežične slušalice s hibridnom ANC tehnologijom

Ασύρματα ακουστικά με υβριδική τεχνολογία ANC

EN

CZ

SK

PL

HU

RS

HR

EL

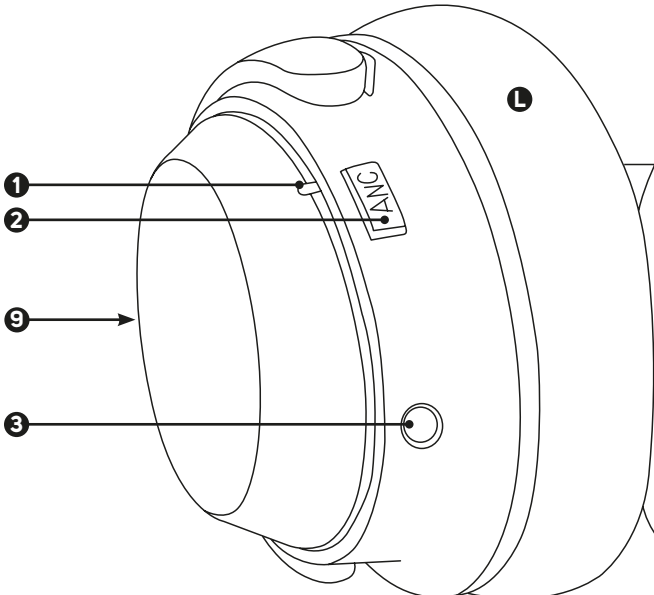

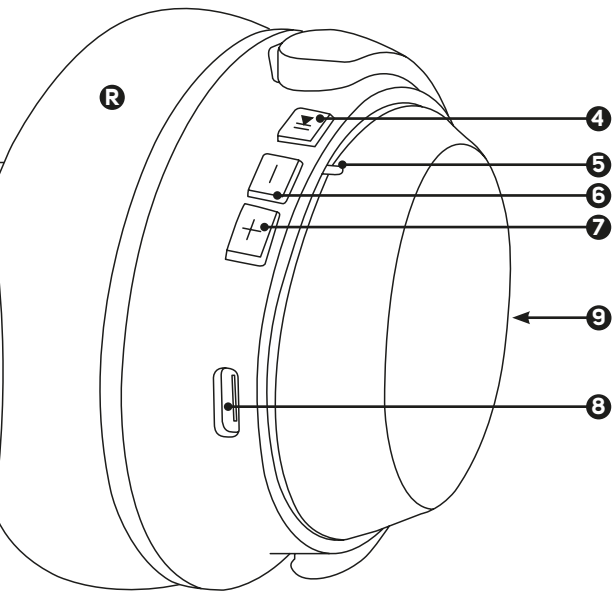

1. Supply content

- 1× BT Headphones
- 1× User's manual
- 1× USB-C charging cable

2. BT headphones and controls description

- | 1 |** LED ANC function indicator
- | 2 |** ANC button (short press)
- | 3 |** AUX-IN input
- | 4 |** **"ON/OFF"** button (long press)
 - PLAY/PAUSE (short press)
 - answer/end call (short press)
 - call rejection (long press)
- | 5 |** LED headphones status indicator
- | 6 |** Volume down button (short press)
 - go to the previous track (long press)
- | 7 |** Volume up button (short press)
 - go to the next track (long press)
- | 8 |** USB-C charging connector input
- | 9 |** Microphone
- | L |** Left audio channel
- | R |** Right audio channel

3. Putting into operation

Before first use, be sure to read the safety instructions contained in this user's manual carefully.

Before first use, start charging the headphones to the maximum level.

Turning on the headphones – press and hold the power button in the default position and wait for the headphones to greet you.

Turning off the headphones – press and hold the power button in the default position and wait for the headphones to announce the shutdown.

Note: To prevent damage to your hearing, always keep the volume level of your device to a minimum before connecting BT headphones to your mobile device.

Note: The BT headphones will turn off after a longer period of inactivity unless they are paired to another device.

4. Bluetooth

The headphones are equipped with a two-channel BT module. This means that it is

possible to have headphones connected to two devices at the same time. The audio signal will come from the last connected device until there is a state change in the other device (for example, an incoming call). The audio signal source used will then be replaced by a second audio signal source. You cannot operate both audio signals simultaneously.

To pair the BT headphones with your mobile device, do the following:

Turn on the BT speaker and search for its Bluetooth name "**SEP CORPORATE ANC**" on the device to which you wish to pair and start the pairing process. If you are requested to enter a pairing code while your device and the BT headphones are pairing, use the following code: "**0000**".

To cancel the pairing process, disconnect the BT headphones from your mobile device (cancel the Bluetooth pairing).

Note: To ensure a stable Bluetooth connection, make sure that the distance between the BT headphones and your paired device is kept within 10 meters. Depending on ambient interference, in some cases it may be necessary to maintain a shorter distance between the BT headphones and the paired device.

5. Audio AUX IN

The headphones are equipped with a 3.5mm jack. Your device can be connected to BT headphones using an audio cable. First connect the audio connector to your appliance and then into the socket in the BT headphones. When the audio cable is connected, the headphones will automatically switch off. The device control functions will not be available while the audio cable is connected.

Notice: Before connecting your device to the BT headphones, ensure that the output signal from your device is at its minimum level (minimum output volume). This will prevent the BT headphones from damage.

6. Ambient Noise Cancellation (ANC)

The ANC function suppresses ambient noise. To switch the mode on or off, short press the ANC button on the left headphone. The mode change will be notified by an appropriate message.

Note: If you are in an unfamiliar environment, do not use the ANC function to avoid injury. More power is consumed when listening to music and the ANC function is switched on

7. LED Indicator

Green solid LED – ANC function is on

Red solid LED – charging process

Blue LED indication – charging process completed, AUX-IN connected

Blue and red blinking LED – the headphones are ready for pairing

Blue intermittent LED – headphones are connected

8. Charging

A fully charged battery provides power for several hours of operation at normal volume levels. A high volume consumes more battery power; therefore, we recommend listening at normal volume levels. Charging of the BT headphones will be indicated by a red LED. The LED is blue during the charging process to indicate a fully charged battery.

Caution: For charging, use only the original accessories supplied with the appliance. To maximize battery life, it is advisable to start charging the battery only after a low battery condition (10–20%) has been reported. Charge continuously until fully charged. If the battery life is already very short, it is exhausted and we recommend you contact an authorised service centre for more information.

Tip: A low battery is first reported at 20% and then at 10%. We recommend that you start charging to full level at the first sign of a low battery.

Recommendation: If your headphones are not to be used for an extended period of time, we recommend to fully charge the batteries once every two to three months.

Specification:

- Bluetooth Version 5.3
- Maximum Transmitter Power 100 mW @ 2.4–2.4835 GHz
- Support Profile: a2dp/avctp/avdtp/avrcp/hfp/spp/smp/att/gap/gatt/rfcomm/sdp/l2cap
- Working time: 16 Hours (BT+ANC)
30 Hours (Bluetooth)
- Standby time: 200 Hours
- Charging time: 3 Hours
- Battery capacity: 500 mAh
- Charging voltage: 5V/1A
- Product weight: 216 g
- Noise reduction: 35±3 dB
- ANC Frequency: 20-1000 Hz
- Impedance: 32Ω±15%
- Speaker size: 40 mm
- Frequency response: 20-20 kHz
- Sensitivity: 110±3 dB
- Bluetooth chipset: JL7018F8
- Bluetooth range: 2.402GHz-2.480 GHz
- Working distance: 10 Meters
- Aux Cable: Yes
- Charging Cable: USB-C
- Feature: Hybrid ANC

Safety Notice:

Please observe the rules of the Country or Region which you are in while driving.
Do not disassemble or modify the headset at any reason, otherwise, It may damage or burn the headset.
If there is any quality problem, please send headset to authorized service center for repairing.
Please keep the equipment along with all the accessories out of the reach of children and pets.
Extreme temperatures will cause the device deformation, reduce the charging capacity and shorten the working life.
Please do not immerse the earphone into water. Guarantee will be lost if damage is caused by immersed into water.
It will damage your hearing if you listen with high volume for a long time. It is recommended that only use the lowest volume which is necessary for speaking and listening to music.

Instructions and information regarding the disposal of used packaging materials

Dispose of packaging material at a public waste disposal site.

**Disposal of used electrical and electronic appliances**

The meaning of the symbol on the product, its accessory or packaging indicates that this product shall not be treated as household waste. Please, dispose of this product at your applicable collection point for the recycling of electrical & electronic equipment waste. Alternatively in some states of the European Union or other European states you may return your products to your local retailer when buying an equivalent new product. The correct disposal of this product will help save valuable natural resources and help in preventing the potential negative impact on the environment and human health, which could be caused as a result of improper liquidation of waste. Please ask your local authorities or the nearest waste collection centre for further details. The improper disposal of this type of waste may fall subject to national regulations for fines.

For business entities in the European Union

If you wish to dispose of an electrical or electronic device, request the necessary information from your seller or supplier.

Disposal in other countries outside the European Union

If you wish to dispose of this product, request the necessary information about the correct disposal method from local government departments or from your seller.

This appliance complies with EU rules and regulations regarding electromagnetic and electrical safety. Changes to the text, design and technical specifications may occur without prior notice and we reserve the right to make these changes.

Hereby, FAST ČR, a.s. declares that the radio equipment type SEP CORPORATE is in compliance with Directive 2014/53/EU.

The full text of the EU declaration of conformity is available at the following internet address: www.sencor.eu

1. Obsah balení

- 1× BT sluchátka
- 1× Uživatelská příručka
- 1× Nabíjecí kabel USB-C

2. Popis BT sluchátek a ovládání

- 11** LED Indikátor funkce ANC
- 2** Tlačítko ANC (krátký stisk)
- 3** Vstup AUX-IN
- 4** Tlačítko ZAPNUTÍ „ON“/VYPNUTÍ „OFF“ (dlouhý stisk)
 - PLAY/ PAUZA (krátký stisk)
 - přijmutí / ukončení hovoru (krátký stisk)
 - odmítnutí hovoru (dlouhý stisk)
- 5** LED indikátor stavu sluchátek
- 6** Tlačítko snížení hlasitosti (krátký stisk)
 - přechod na předchozí skladbu (dlouhý stisk)
- 7** Tlačítko zvýšení hlasitosti (krátký stisk)
 - přechod na následující skladbu (dlouhý stisk)
- 8** Vstup USB-C nabíjecí konektor
- 9** Mikrofon
- L** Levý audio kanál
- R** Pravý audio kanál

3. Uvedení do provozu

Před prvním spuštěním si důkladně přečtěte bezpečnostní instrukce v tomto manuálu.

Před prvním použitím zahajte nabíjení sluchátek do maximální úrovně.

Zapnutí sluchátek - stiskněte a podržte zapínací tlačítko ve výchozí poloze a vyčkejte, než sluchátka ohlásí uvítání.

Vypnutí sluchátek - stiskněte a podržte vypínací tlačítko ve výchozí poloze a vyčkejte, než sluchátka ohlásí vypnutí.

Upozornění: Předejděte poškození vašeho sluchu a před připojením BT sluchátek k mobilnímu zařízení snižte vždy úroveň hlasitosti vašeho zařízení na minimum.

Poznámka: Pokud nejsou BT sluchátka spárována s žádným zařízením, při delší nečinnosti se vypnou.

4. Bluetooth

Sluchátka jsou vybavena dvoukanálovým BT modulem. Znamená to, že je možné

mít připojena sluchátka ke dvěma zařízením současně. Audio signál bude vycházet z posledního připojeného zařízení, dokud nedojde ke změně stavu v druhém zařízení (například příchodí hovor). Poté bude používaný zdroj audio signálu nahrazen druhým zdrojem audio signálu. Nelze provozovat oba audio signály současně.

Párování BT sluchátek s vaším mobilním zařízením zahájíte:

Zapněte BT sluchátka a vyhledejte Bluetooth název sluchátek „**SEP CORPORATE ANC**“ v zařízení, které chcete párovat a spusťte proces párování. Pokud budete během párování vašeho zařízení a BT sluchátek vyzváni k zadání párovacího kódu, použijte kód: „**0000**“.

Pro zrušení párování odpojte BT sluchátka (zrušte Bluetooth párování) ve vašem mobilním zařízení.

Poznámka: Pro zajištění stabilního Bluetooth připojení dodržujte vzdálenost do 10 metrů mezi BT sluchátkem a spárovaným zařízením. V závislosti na okolním rušení je v některých případech nutné udržovat kratší vzdálenost mezi BT sluchátkem a spárovaným zařízením.

5. Vstup Audio AUX IN

Sluchátka jsou vybavena Jackem 3,5mm. Vaše zařízení je možné propojit s BT sluchátkem pomocí audio kabelu. Nejprve připojte audio konektor do vašeho zařízení a poté do zdířky v BT sluchátek. Po připojení audio kabelu, dojde k automatickému vypnutí sluchátek. Během připojeného audio kabelu, nebudou dostupné funkce ovládání zařízení.

Upozornění: před spojením vašeho zařízení a BT sluchátek se ujistěte, že výstupní signál z vašeho zařízení je na minimální úrovni (minimální výstupní hlasitost). Tím předejete poškození BT sluchátek.

6. Potlačení okolních ruchů (ANC)

Funkce ANC potlačuje okolní ruchy prostředí. Pro zapnutí nebo vypnutí režimu krátce stiskněte tlačítko ANC na levém sluchátku. Změna režimu bude oznámena příslušnou hláškou.

Upozornění: Pokud se pohybujete v neznámém prostředí, nepoužívejte funkci ANC, předejete tím ublížení na zdraví. Během poslechu hudby a zapnutí funkce ANC dochází k větší spotřebě

7. LED indikátor

Zelená nepřerušovaná LED – funkce ANC je zapnuta

Červená nepřerušovaná LED – proces nabíjení

Modrá LED indikace – proces nabíjení byl dokončen, AUX-IN připojen

Modrá a červená přerušovaná LED – sluchátka jsou připravena k párování

Modrá přerušovaná LED – sluchátka jsou připojena

8. Nabíjení

Nabitá baterie stačí na několik hodin provozu při běžných hlasitostech. Vysoká hlasitost spotřebovává energii baterie rychleji, doporučujeme proto poslech při běžné hlasitosti. Nabíjení BT sluchátek bude indikováno červenou LED diodou. Modrá LED dioda při procesu nabíjení indikuje plně nabitou baterii.

Upozornění: Pro nabíjení používejte výhradně originální příslušenství dodané spolu se zařízením. Pro dosažení maximální životnosti baterie je vhodné začít nabíjet baterii až po ohlášení nízkého stavu baterie (10% – 20%). Nabíjení provádějte souvisle až do plného nabití. Pokud je již doba provozu na baterii velmi krátká, životnost baterie je spotřebovaná a doporučujeme vám kontaktovat autorizovaný servis pro více informací.

Tip: Vybitá baterie je ohlášena poprvé při úrovni 20 % a poté při úrovni 10 %. Doporučujeme při prvním ohlášení nízké úrovně baterie zahájit nabíjení do plné úrovně.

Doporučení: Pokud BT sluchátka delší dobu nepoužíváte, doporučujeme baterie jednou za dva až tři měsíce nabit do plného stavu.

Specifikace:

- Bluetooth Verze 5.3
- Maximální výkon vysílače 100 mW při 2,4 – 2,4835 GHz
- Podporovaný profil: a2dp/avctp/avdtp/avrcp/hfp/spp/smp/att/gap/gatt/rfcomm/sdp/l2cap
- Provozní doba: 16 hodin (BT+ANC)
30 hodin Bluetooth)
- Pohotovostní doba: 200 hodin
- Doba nabíjení: 3 hodiny
- Kapacita baterie: 500 mAh
- Nabíjecí napětí: 5V/1A
- Hmotnost produktu: 216 g
- Redukce šumu: 35±3 dB
- Frekvence ANC: 20-1000 Hz
- Impedance: 32Ω±15 %
- Velikost reproduktoru: 40 mm
- Frekvenční odezva: 20-20 kHz
- Citlivost: 110±3 dB
- Bluetooth chipset: JL7018F8
- Bluetooth rozsah: 2.402 GHz-2.480 GHz
- Provozní vzdálenost: 10 metrů
- Aux Cable: Ano
- Nabíjecí kabel: USB-C
- Vlastnosti: Hybrid ANC

Bezpečnostní poznámky:

Před použitím sluchátek během řízení se seznámte s platnou legislativou v dané zemi nebo regionu.

Sluchátka za žádných okolností nerozebírejte a neupravujte. V opačném případě hrozí jejich nevratné poškození.

Pokud narazíte na problém nebo poruchu, obraťte se na autorizované servisní středisko.

Udržujte sluchátka a veškeré jejich příslušenství mimo dosah dětí a domácích zvířat.

Extrémní teploty mohou způsobit deformaci zařízení, snížení kapacity baterie a zkrácení životnosti.

Sluchátka nikdy neponořujte do vody. Na poškození způsobené ponořením sluchátek do vody se nevztahuje záruka.

Příliš hlasitý poslech může vést k nevratnému poškození sluchu. Důrazně doporučujeme sluchátka používat na nejnižší slyšitelné úrovni hlasitosti.

Pokyny a informace o nakládání s použitým obalem

Použitý obalový materiál odložte na místo určené obcí k ukládání odpadu.



Likvidace použitých elektrických a elektronických zařízení

Tento symbol na produktech anebo v průvodních dokumentech znamená, že použité elektrické a elektronické výrobky nesmí být přidány do běžného komunálního odpadu. Ke správné likvidaci, obnově a recyklaci předejte tyto výrobky na určená sběrná místa. Alternativně v některých zemích Evropské unie nebo jiných evropských zemích můžete vrátit své výrobky místnímu prodejci při koupi ekvivalentního nového produktu.

Správnou likvidací tohoto produktu pomůžete zachovat cenné přírodní zdroje a napomáháte prevenci potenciálních negativních dopadů na životní prostředí a lidské zdraví, což by mohly být důsledky nesprávné likvidace odpadů. Další podrobnosti si vyžádejte od místního úřadu nebo nejbližšího sběrného místa. Při nesprávné likvidaci tohoto druhu odpadu mohou být v souladu s národními předpisy uděleny pokuty.

Pro podnikové subjekty v zemích Evropské unie

Chcete-li likvidovat elektrická a elektronická zařízení, vyžádejte si potřebné informace od svého prodejce nebo dodavatele.

Likvidace v ostatních zemích mimo Evropskou unii



Tento symbol je platný v Evropské unii. Chcete-li tento výrobek zlikvidovat, vyžádejte si potřebné informace o správném způsobu likvidace od místních úřadů nebo od svého prodejce.

Tento výrobek je v souladu s požadavky směrnic EU o elektromagnetické kompatibilitě a elektrické bezpečnosti.

Změny v textu, designu a technických specifikacích se mohou měnit bez předchozího upozornění a vyhrazuje si právo na jejich změnu.

Tímto FAST ČR, a.s. prohlašuje, že typ rádiového zařízení SEP CORPORATE je v souladu se směrnicí 2014/53/EU.

Úplné znění EU prohlášení o shodě je k dispozici na této internetové adrese: www.sencor.eu

1. Obsah balenia

- 1× BT slúchadlá
- 1× používateľská príručka
- 1× nabíjací kábel USB-C

2. Popis BT slúchadiel a ovládania

- | 1 |** LED indikátor funkcie ANC
- | 2 |** Tlačidlo ANC (krátke stlačenie)
- | 3 |** Vstup AUX-IN
- | 4 |** Tlačidlo ZAPNUTIE „ON“/VYPNUTIE „OFF“ (dlhé stlačenie)
 - PLAY/PAUZA (krátke stlačenie)
 - prijatie/ukončenie hovoru (krátke stlačenie)
 - odmietnutie hovoru (dlhé stlačenie)
- | 5 |** LED indikátor stavu slúchadiel
- | 6 |** Tlačidlo zníženia hlasitosti (krátke stlačenie)
 - prechod na predchádzajúcu skladbu (dlhé stlačenie)
- | 7 |** Tlačidlo zvýšenia hlasitosti (krátke stlačenie)
 - prechod na nasledujúcu skladbu (dlhé stlačenie)
- | 8 |** Vstup USB-C nabíjací konektor
- | 9 |** Mikrofón
- | L |** Ľavý audio kanál
- | R |** Pravý audio kanál

3. Uvedenie do prevádzky

Pred prvým spustením si dôkladne prečítajte bezpečnostné inštrukcie v tomto manuáli.

Pred prvým použitím spustíte nabíjanie slúchadiel do maximálnej úrovne.

Zapnutie slúchadiel – stlačte a podržte zapínacie tlačidlo vo východiskovej polohe a vyčkajte, než slúchadlá ohlásia uvítanie.

Vypnutie slúchadiel – stlačte a podržte vypínacie tlačidlo vo východiskovej polohe a vyčkajte, než slúchadlá ohlásia vypnutie.

Upozornenie: Predídete poškodeniu vášho sluchu a pred pripojením BT slúchadiel k mobilnému zariadeniu znížte vždy úroveň hlasitosti vášho zariadenia na minimum.

Poznámka: Ak nie sú BT slúchadlá spárované so žiadnym zariadením, pri dlhšej nečinnosti sa vypnú.

4. Bluetooth

Slúchadlá sú vybavené dvojkanálovým BT modulom. Znamená to, že je možné mať

pripojené slúchadlá k dvom zariadeniam súčasne. Audio signál bude vychádzať z posledného pripojeného zariadenia, kým nedôjde k zmene stavu v druhom zariadení (napríklad prichádzajúci hovor). Potom sa používaný zdroj audio signálu nahradí druhým zdrojom audio signálu. Nie je možné prevádzkovať oba audio signály súčasne.

Spárovanie BT slúchadiel s vaším mobilným zariadením spustíte takto:

Zapnite BT slúchadlá a vyhľadajte Bluetooth názov slúchadiel „**SEP CORPORATE ANC**“ v zariadení, ktoré chcete spárovať a spustíte proces spárovania. Ak budete počas spárovania vášho zariadenia a BT slúchadiel vyzvaní na zadanie spárovacieho kódu, použijete kód: „**0000**“.

Na zrušenie spárovania odpojte BT slúchadlá (zrušte Bluetooth spárovanie) vo vašom mobilnom zariadení.

Poznámka: Na zaistenie stabilného Bluetooth pripojenia dodržujte vzdialenosť do 10 metrov medzi BT slúchadlami a spárovaným zariadením. V závislosti od okolitého rušenia je v niektorých prípadoch nutné udržiavať kratšiu vzdialenosť medzi BT slúchadlami a spárovaným zariadením.

5. Vstup Audio AUX IN

Slúchadlá sú vybavené jackom 3,5 mm. Vaše zariadenie je možné prepojiť s BT slúchadlami pomocou audio kábla. Najprv pripojte audio konektor do vášho zariadenia a potom do zdierky v BT slúchadlách. Po pripojení audio kábla, dôjde k automatickému vypnutiu slúchadiel. Počas pripojeného audio kábla, nebudú dostupné funkcie ovládania zariadenia.

Upozornenie: pred spojením vášho zariadenia a BT slúchadiel sa uistite, že výstupný signál z vášho zariadenia je na minimálnej úrovni (minimálna výstupná hlasitosť). Tým predídete poškodeniu BT slúchadiel.

6. Potlačenie okolitých ruchov (ANC)

Funkcia ANC potláča okolité ruchy prostredia. Na zapnutie alebo vypnutie režimu krátko stlačte tlačidlo ANC na ľavom slúchadle. Zmena režimu bude oznámená príslušným hlášením.

Upozornenie: Ak sa pohybujete v neznámom prostredí, nepoužívajte funkciu ANC, predídete tým ublíženiu na zdraví. Počas počúvania hudby a zapnutej funkcie ANC dochádza k väčšej spotrebe

7. LED indikátor

Zelená neprerušovaná LED – funkcia ANC je zapnutá

Červená neprerušovaná LED – proces nabíjania

Modrá LED indikácie – proces nabíjania bol dokončený, AUX-IN pripojený

Modrá a červená prerušovaná LED – slúchadlá sú pripravené na spárovanie

Modrá prerušovaná LED – slúchadlá sú pripojené

8. Nabíjanie

Nabitá batéria stačí na niekoľko hodín prevádzky pri bežných hlasitostiach. Vysoká hlasitosť spotrebováva energiu batérie rýchlejšie, odporúčame preto počúvanie pri bežnej hlasitosti. Nabíjanie BT slúchadiel bude indikované červenou LED diódou. Modrá LED dióda pri procese nabíjania indikuje plne nabitú batériu.

Upozornenie: Na nabíjanie používajte výhradne originálne príslušenstvo dodané spolu so zariadením. Na dosiahnutie maximálnej životnosti batérie je vhodné začať nabíjať batériu až po ohlásení nízkeho stavu batérie (10 – 20 %). Nabíjajte súvislo až do plného nabitia. Ak je už čas prevádzky na batériu veľmi krátky, životnosť batérie je spotrebovaná a odporúčame vám kontaktovať autorizovaný servis pre viac informácií.

Tip: Vybitá batéria je ohlásená prvýkrát pri úrovni 20 % a potom pri úrovni 10 %. Odporúčame pri prvom ohlásení nízkej úrovne batérie spustiť nabíjanie do plnej úrovne.

Odporúčanie: Ak BT slúchadlá dlhší čas nepoužívate, odporúčame batérie raz za dva až tri mesiace nabiť do plného stavu.

Špecifikácie:

- Bluetooth Verzia 5.3
- Maximálny výkon vysielача 100 mW pri 2,4 – 2,4835 GHz
- Podporovaný profil: a2dp/avctp/avdtp/avrcp/hfp/spp/smp/att/gap/gatt/rfcomm/sdp/l2cap
- Prevádzkový čas: 16 hodín (BT + ANC)
30 hodín (Bluetooth)
- Pohotovostný čas: 200 hodín
- Čas nabíjania: 3 hodiny
- Kapacita batérie: 500 mAh
- Nabíjacie napätie: 5 V/1 A
- Hmotnosť produktu: 216 g
- Redukcia šumu: 35 ± 3 dB
- Frekvencia ANC: 20 – 1000 Hz
- Impedancia: 32 Ω ± 15 %
- Veľkosť reproduktora: 40 mm
- Frekvenčná odozva: 20 Hz – 20 kHz
- Citlivosť: 110 ± 3 dB
- Čipová súprava Bluetooth: JL7018F8
- Rozsah Bluetooth: 2,402 GHz – 2,480 GHz
- Prevádzková vzdialenosť: 10 m
- Externý kábel: Áno
- Nabíjaci kábel: USB-C
- Vlastnosti: Hybridný ANC

Bezpečnostné poznámky:

Pred použitím slúchadiel počas šoférovania sa oboznámte s platnou legislatívou v danej krajine alebo regióne. Slúchadlá za žiadnych okolností nezoberajte a neupravujte. V opačnom prípade hrozí ich nevratné poškodenie.

Ak narazíte na problém alebo poruchu, obráťte sa na autorizované servisné stredisko.

Udržujte slúchadlá a všetky ich príslušenstvo mimo dosahu detí a domácich zvierat.

Extrémne teploty môžu spôsobiť deformáciu zariadenia, zníženie kapacity batérie a skrátenie životnosti.

Slúchadlá nikdy neponárajte do vody. Na poškodenie spôsobené ponorením slúchadiel do vody sa nevzťahujú záruka.

Príliš hlasité počúvanie môže viesť k nevratnému poškodeniu sluchu. Dôrazne odporúčame slúchadlá používať na najnižšej počuteľnej úrovni hlasitosti.

Pokyny a informácie o zaobchádzaní s použitým obalom

Použitý obalový materiál odložte na miesto určené obcou na ukladanie odpadu.



Likvidácia použitých elektrických a elektronických zariadení

Tento symbol na produktoch alebo v sprievodných dokumentoch znamená, že použité elektrické a elektronické výrobky nesmú byť pridané do bežného komunálneho odpadu. Pre správnu likvidáciu, obnovu a recykláciu odovzdajte tieto výrobky na určené zberné miesta. Alternatívne v niektorých krajinách Európskej únie alebo v iných európskych krajinách môžete vrátiť svoje výrobky miestnemu predajcovi pri kúpe ekvivalentného nového produktu. Správnu likvidáciu tohto produktu pomôžete zachovať cenné prírodné zdroje a ľudské zdravie, čo by mohli byť dôsledky nesprávnej likvidácie odpadov. Ďalšie podrobnosti si vyžiadajte od miestneho úradu alebo najbližšieho zberného miesta. Pri nesprávnej likvidácii tohto druhu odpadu môžu byť v súlade s národnými predpismi udelené pokuty.

Pre podnikové subjekty v krajinách Európskej únie

Ak chcete likvidovať elektrické a elektronické zariadenia, vyžiadajte si potrebné informácie od svojho predajcu alebo dodávateľa.

Likvidácia v ostatných krajinách mimo Európskej únie



Tento symbol je platný v Európskej únii. Ak chcete tento výrobok zlikvidovať, vyžiadajte si potrebné informácie o správnom spôsobe likvidácie od miestnych úradov alebo od svojho predajcu.

Tento výrobok je v súlade s požiadavkami smerníc EÚ o elektromagnetickej kompatibilite a elektrickej bezpečnosti. Zmeny v texte, dizajne a technických špecifikáciách sa môžu meniť bez predchádzajúceho upozornenia a vyhradzujeme si právo na ich zmenu.

FAST ČR, a.s. týmto vyhlasuje, že rádiové zariadenie typu SEP CORPORATE je v súlade so smernicou 2014/53/EÚ.

Úplné EÚ vyhlásenie o zhode je k dispozícii na tejto internetovej adrese: www.sencor.eu

1. Zawartość opakowania

- 1× słuchawki BT
- 1× Instrukcja obsługi
- 1× Kabel ładujący USB-C

2. Opis słuchawek BT i elementów sterujących

- |1|** Wskaźnik LED funkcji ANC
- |2|** Przycisk ANC (krótkie naciśnięcie)
- |3|** Wejście AUX - IN
- |4|** Przycisk WŁĄCZANIA „ON”/WYŁĄCZANIA „OFF” (długie naciśnięcie)
 - PLAY/PAUZA (krótkie naciśnięcie)
 - odbieranie/kończenie połączeń (krótkie naciśnięcie)
 - odrzucanie połączenia przychodzącego (długie naciśnięcie)
- |5|** Kontrolka LED stanu słuchawek
- |6|** Przycisk obniżania głośności (krótkie naciśnięcie)
 - przejście do poprzedniego utworu (długie naciśnięcie)
- |7|** Przycisk zwiększania głośności (krótkie naciśnięcie)
 - przejście do kolejnego utworu (długie naciśnięcie)
- |8|** Wejście pod złącze ładujące USB-C
- |9|** Mikrofon
- |L|** Lewy kanał audio
- |R|** Prawy kanał audio

3. Uruchamianie

Przed pierwszym użyciem dokładnie przeczytaj wskazówki dotyczące bezpieczeństwa w niniejszej instrukcji obsługi.

Przed pierwszym użyciem słuchawek należy rozpocząć ładowanie słuchawek do maksymalnego poziomu.

Aby włączyć słuchawki – naciśnij i przytrzymaj przycisk zasilania w domyślnej pozycji i poczekaj, aż słuchawki wybrzmią sygnał powitania.

Aby wyłączyć słuchawki – naciśnij i przytrzymaj przycisk włączania w pozycji domyślnej i poczekaj, aż słuchawki wydadzą sygnał wyłączenia.

Ostrzeżenie: Zapobiegnij uszkodzeniu słuchu i przed podłączeniem słuchawek BT do urządzenia mobilnego zawsze obniż poziom głośności urządzenia na minimum.

Uwaga: Jeżeli słuchawki BT nie są sparowane z żadnym urządzeniem, przy dłuższej bezczynności się wyłącza.

4. Bluetooth

Sluchawki wyposazone sa w dwukanałowy modul BT. Oznacza to, ze mozliwe jest posiadanie sluchawek podlaczonych do dwóch urzadzeń jednocześnie. Sygnal audio będzie wyrowadzany z ostatnio podlaczonego urzadzenia, dopóki nie nastąpi zmiana stanu w innym urzadzeniu (na przykład polaczenie przychodzące). Uzywane źródło sygnalu audio zostanie wówczas zastąpione drugim źródłem sygnalu audio. Nie można obslugiwac obu sygnalów audio jednocześnie.

Rozpocznij parowanie sluchawek BT z urzadzeniem mobilnym:

Wlacz sluchawki BT i wyszukaj przy pomocy polaczenia Bluetooth nazwe sluchawek „**SEP CORPORATE ANC**” w urzadzeniu, które chcesz sparowac, uruchom proces parowania. Jezeli podczas parowania urzadzenia i sluchawek BT pojawi się wezwanie do wprowadzenia kodu parujacego, uzyj kodu: „**0000**”.

Aby anulowac parowanie, odlacz sluchawki BT (anuluj parowanie Bluetooth) w urzadzeniu mobilnym.

Uwaga: Aby zapewnic stabilne polaczenie Bluetooth, nalezy zachowac odleglosc do 10 metrów między sluchawkami BT i sparowanym urzadzeniem. W zaleznosci od lokalnych zakłócení w niektórych przypadkach konieczne jest zachowanie krótszej odleglosci między sluchawkami a sparowanym urzadzeniem.

5. Wejście Audio AUX IN

Sluchawki sa wyposazone w gniazdo 3,5 mm. Urzadzenie można podlaczyc do sluchawek BT za pomoca kabla audio. Najpierw podlacz zlacze audio do urzadzenia a nastepnie do zlacza sluchawki BT. Po podlaczeniu kabla audio sluchawki wytlacza się automatycznie. Funkcje sterowania urzadzeniem nie będą dostepne, gdy podlaczony jest kabel audio.

Uwaga: przed sparowaniem urzadzenia ze sluchawkami BT upewnij się, ze sygnal wejsciowy z Twojego urzadzenia jest na minimalnym poziomie (minimalna glósność wyjsciowa). Unikniesz w ten sposob uszkodzenia sluchawek BT.

6. Redukcja szumów otoczenia (ANC)

Funkcja ANC tłumí hałas z otoczenia. Aby wlaczyc lub wylaczyc tryb nacišnj przycisk ANC na lewej sluchawce. Zmiana trybu zostanie zasygnalizowana odpowiednim komunikatem.

Ostrzezenie: Jezeli znajdujesz się w nieznanym otoczeniu, nie uzywaj funkcji ANC, aby uniknac obrazeń. Podczas sluchania muzyki z wlaczoną funkcją ANC nastepuje większe zuzycie

7. Kontrolka LED

Zielona ciągła dioda LED - funkcja ANC wlaczona

Ciągła czerwona dioda LED – ładowanie

Niebieska dioda LED - proces ładowania zakończony, wejście AUX-IN podlaczone

Niebieska i czerwona przerywana dioda LED – sluchawki sa gotowe do sparowania

Niebieska przerywana dioda LED - sluchawki sa podlaczone

8. Ładowanie

Naładowany akumulator wystarczy na kilka godzin działania w zwykłych warunkach. Wysoka głośność zużywa energię akumulatora szybciej, dlatego zaleca się słuchanie przy zwykłej głośności. Ładowanie słuchawek BT będzie sygnalizowane przez czerwoną diodę LED. Niebieska dioda LED podczas procesu ładowania pokazuje w pełni naładowaną baterię.

Ostrzeżenie: Podczas ładowania korzystaj wyłącznie z oryginalnych akcesoriów dostarczonych wraz z urządzeniem. Aby zapewnić maksymalną żywotność baterii, zaleca się rozpoczęcie ładowania dopiero po zgłoszeniu niskiego poziomu naładowania (10–20 %). Ładowanie przeprowadzaj w sposób ciągły aż do pełnego naładowania. Jeżeli czas pracy baterii jest już bardzo krótki, oznacza to, że bateria jest wyczerpana i zalecamy skontaktowanie się z autoryzowanym centrum serwisowym w celu uzyskania dalszych informacji.

Rada: Komunikat o rozładowanej baterii pojawia się przy poziomie 20%, a następnie przy poziomie 10%. Zalecamy rozpoczęcie ładowania do pełnego poziomu przy pierwszych oznakach słabej baterii.

Zalecenie: Jeśli nie korzystasz ze słuchawek BT przez dłuższy czas, zaleca się dwa trzy razy w miesiącu naładować baterie do pełna.

Dane techniczne:

- Bluetooth Wersja 5.3
- Moc maksymalna nadajnika 100 mW przy 2,4 – 2,4835 GHz
- Wspierany profil: a2dp\avctp\avdtp\ hfp\spp\smp\gap\gatt\rfcomm\sdpl2cap
- Czas pracy: 16 godzin (BT + ANC)
30 godzin (Bluetooth)
- Czas czuwania: 200 godzin
- Czas ładowania: 3 godziny
- Pojemność akumulatora: 500 mAh
- Napięcie ładowania: 5 V / 1 A
- Masa produktu: 216g
- Redukcja szumów: 35 ±3 dB
- Częstotliwość ANC: 20–1000 Hz
- Impedancja: 32 Ω ±15 %
- Rozmiar głośnika: 40 mm
- Pasmo przenoszenia: 20 Hz – 20 kHz
- Czulość: 110 ±3 dB
- Zestaw chipowy Bluetooth: JL7018F8
- Zakres Bluetooth: 2,402 GHz – 2,480 GHz
- Odległość robocza: 10 m
- Kabel zewnętrzny: Tak
- Kabel ładujący: USB-C
- Właściwości: Hybrydowe ANC

Uwagi dotyczące bezpieczeństwa:

Przed użyciem słuchawek podczas jazdy należy sprawdzić obowiązujące przepisy krajowe lub lokalne. Nie wolno rozmontowywać lub modyfikować słuchawek w żadnych okolicznościach. W przeciwnym razie istnieje niebezpieczeństwo nieodwracalnego uszkodzenia.

Jeżeli wystąpi problem lub usterka, należy skontaktować się z autoryzowanym centrum serwisowym. Trzymaj słuchawki i wszelkie akcesoria poza zasięgiem dzieci i zwierząt.

Ekstremalne temperatury mogą spowodować deformację urządzenia, zmniejszenie pojemności baterii i skrócenie okresu użytkowania.

Nie wolno zanurzać słuchawek w wodzie. Uszkodzenia spowodowane przez zanurzenie słuchawek w wodzie nie są objęte gwarancją.

Słuchanie przy zbyt dużym poziomie głośności może spowodować nieodwracalne uszkodzenia słuchu. Zdecydowanie zalecamy używanie słuchawek przy najniższym słyszalnym poziomie głośności.

Wskazówki i informacje dotyczące gospodarki zużytym opakowaniem

Zużyty materiał opakowaniowy należy dostarczyć do punktu przeznaczonego do składowania odpadu, wyznaczonego przez urzędy lokalne.



Utylizacja zużytych urządzeń elektrycznych i elektronicznych

Ten symbol, umieszczony na produktach lub w ich dokumentacji, oznacza, że zużytych wyrobów elektrycznych i elektronicznych nie wolno likwidować wraz ze zwykłym odpadem komunalnym. W celu zapewnienia należytej likwidacji, utylizacji i recyklingu tych wyrobów należy przekazać je do wyznaczonych składnic odpadów. W niektórych krajach Unii Europejskiej lub innych państwach europejskich można zamiast tego zwrócić tego rodzaju wyroby lokalnemu sprzedawcy przy zakupie ekwiwalentnego nowego produktu.

Właściwa likwidacja produktów pozwoli zachować cenne źródła surowców naturalnych i pomoże ograniczyć negatywny wpływ niewłaściwego składowania odpadów na środowisko naturalne. Szczegółowych informacji udziela Państwu urzędy miejskie lub najbliższe składnice odpadów. W przypadku niewłaściwej utylizacji tego rodzaju odpadu mogą zostać nalożone kary zgodnie z lokalnymi przepisami.

Dotyczy przedsiębiorców z krajów Unii Europejskiej

Jeśli chcą Państwo likwidować urządzenia elektryczne i elektroniczne, prosimy o uzyskanie potrzebnych informacji od sprzedawcy lub dostawcy wyrobu.

Likwidacja wyrobów w krajach spoza Unii Europejskiej

Symbol obowiązuje w Unii Europejskiej. Jeśli chcą Państwo zlikwidować ten wyrób, prosimy o uzyskanie potrzebnych informacji dotyczących prawidłowego sposobu likwidacji od lokalnych urzędów lub od sprzedawcy.



Produkt odpowiada wymaganiom dyrektyw UE, dotyczącym kompatybilności elektromagnetycznej i bezpieczeństwa elektrycznego.

Zastrzegamy sobie możliwość dokonywania zmian tekstu, designu i danych technicznych wyrobu bez uprzedzenia.

FAST ČR, a.s. niniejszym oświadcza, że typ urządzenia radiowego SEP CORPORATE jest zgodny z dyrektywą 2014/53/UE.

Pełny tekst deklaracji zgodności UE jest dostępny pod następującym adresem internetowym: www.sencor.eu

1. A csomag tartalma

- 1× BT fülhallgató
- 1× Használati útmutató
- 1× USB-C töltőkábel

2. A BT fülhallgató leírása és vezérlése

- |1|** LED-es ANC funkciókijelzés
- |2|** ANC gomb (röviden megnyomva)
- |3|** AUX-IN bemenet
- |4|** BE „ON”/KI „OFF” gomb (hosszan megnyomva)
 - LEJÁTSZÁS/SZÜNET (röviden megnyomva)
 - hívás fogadása/befejezése (röviden megnyomva)
 - hívás elutasítása (hosszan megnyomva)
- |5|** Fülhallgató állapotjelző LED
- |6|** Hangerő csökkentése gomb (röviden megnyomva)
 - ugrás az előző zeneszámra (hosszan megnyomva)
- |7|** Hangerő növelése gomb (röviden megnyomva)
 - ugrás a következő zeneszámra (hosszan megnyomva)
- |8|** USB-C töltőcsatlakozó bemenet
- |9|** Mikrofon
- |L|** Bal audiocsatorna
- |R|** Jobb audiocsatorna

3. Üzembe helyezés

Az első használat előtt figyelmesen olvassa el az útmutatóban található biztonsági utasításokat.

Az első használat előtt töltsse fel teljesen a fülhallgatót.

A fülhallgató bekapcsolása – nyomja meg és tartsa lenyomva a bekapcsoló gombot alaphelyzetben, és várja meg, amíg elhangzik az üdvözlés.

A fülhallgató kikapcsolása – nyomja meg és tartsa lenyomva a kikapcsoló gombot alaphelyzetben, és várja meg, amíg elhangzik a búcsúzás.

Figyelmeztetés: Mielőtt a BT fülhallgatót mobilkészülékéhez csatlakoztatja, a halláskárosodás elkerülése érdekében mindig csökkentse a minimumra a készülék hangerejét.

Megjegyzés: Ha a BT fülhallgató egyetlen készülékkel sincs párosítva, hosszabb téttlenség esetén kikapcsol.

4. Bluetooth

A fülhallgató kétcsatornás BT modulval van ellátva. Ez azt jelenti, hogy egyszerre két készülékhez is csatlakoztatható. Az audio jel az utójára csatlakoztatott készülékből fog érkezni, amíg a másik készülék állapotában változás nem áll be (pl. bejövő hívás). Ekkor a használt audio forrás helyébe a másik audio forrás lép. Mindkét audio jelforrás egyszerre nem működtethető.

A BT fülhallgató és a mobilkészülék párosításának indítása:

Kapcsolja be a BT fülhallgatót, keresse meg a párosítani kívánt készülékben a „**SEP CORPORATE ANC**” Bluetooth címet, majd indítsa el a párosítást. Amennyiben készüléke és a BT fülhallgató párosításakor jelszóra van szükség, használja a következő kódot: „**0000**”.

A párosítás befejezéséhez válassza le a BT fülhallgatót a mobilkészülékről (szakítsa meg a Bluetooth párosítást).

Megjegyzés: A stabil Bluetooth kapcsolat érdekében a BT fülhallgató és a párosított készülék között ne legyen 10 méternél nagyobb távolság. A környező interferenciáktól függően lehet, hogy rövidebb távolságot kell tartani a BT fülhallgató és a párosított eszköz között.

5. Audio AUX IN bemenet

A fülhallgató 3,5 mm jack csatlakozóval van ellátva. Készüléke a BT fülhallgatóhoz audiókábel segítségével csatlakoztatható. Előbb dugja be az audio csatlakozót a készülékébe, majd a BT fülhallgatón levő nyílásba. A fülhallgató automatikusan kikapcsol, ha csatlakoztatja az audiókábelt. Az eszközvezérlő funkciók nem érhetők el, amíg az audiókábel csatlakoztatva van.

Figyelem: készüléke és a BT fülhallgató összekapcsolása előtt ellenőrizze, hogy a kimenő jel a készülékén minimális szinten van-e (minimális kimenő hangerő). Ezzel elkerülheti a BT fülhallgató meghibásodását.

6. Környezeti zajcsökkentés (ANC)

Az ANC funkció a környezeti zajok elnyomására szolgál. Az üzemmód be- vagy kikapcsolásához nyomja meg és tartsa lenyomva az ANC gombot a bal fülhallgatón. Az üzemmódváltást egy megfelelő üzenet jelzi.

Figyelmeztetés: Egészségének védelme érdekében ne használja az ANC funkciót, ha ismeretlen környezetben mozog. A zenehallgatás közben bekapcsolt ANC funkció nagyobb fogyasztást eredményez.

7. LED jelzőfény

Zöld folyamatos LED - ANC funkció bekapcsolva

Pirosan világító LED - töltési folyamat

Kék LED jelzés – a töltési folyamat befejeződött, AUX-IN csatlakoztatva

Kék és piros villogó LED – a fülhallgató készen áll a párosításra

Kék villogó LED – a fülhallgató csatlakoztatva van

8. Feltöltés

A feltöltött akkumulátor átlagos hangerő mellett néhány órára elegendő. A nagy hangerő gyorsabban elhasználja az akkumulátor energiáját, ezért javasoljuk, hogy átlagos hangerővel hallgassa. A BT fülhallgató töltését piros LED-dióda jelzi. A töltési folyamat során a kék LED jelzi, hogy az akkumulátor teljesen fel van töltve.

Figyelmeztetés: Töltéshez kizárólag a készülékkel együtt kapott eredeti tartozékokat használja. Az akkumulátor maximális élettartamának elérése érdekében javasoljuk, hogy csak az alacsony töltöttségi szint (10 – 20%) jelzése után kezdje tölteni. A töltést egészen a teljes feltöltésig folytassa. Ha az akkumulátor üzemideje már nagyon rövid, akkor az akkumulátor élettartama végéhez ért. Javasoljuk, hogy további információkért forduljon hivatalos szervizközponthoz.

Tipp: A készülék először 20 %-os szintnél, majd 10 %-nál jelzi az akkumulátor lemerülését. Javasoljuk, hogy az alacsony akkumulátorszint első jelzésénél kezdje meg a töltést, és töltsse fel teljesen az akkumulátort.

Javaslat: Ha hosszabb ideig nem használja a BT fülhallgatót, javasoljuk, hogy két-háromhavonta teljesen töltsse fel az akkumulátort.

Műszaki adatok:

- Bluetooth Verzió 5.3
- Az adó maximális teljesítménye 100 mW 2,4–2,4835 GHz-en
- Támogatott profil: a2dp/avctp/avdtp/avrcp/hfp/spp/smp/att/gap/gatt/rfcomm/sdp/l2cap
- Üzemidő: 16 óra (BT + ANC)
30 óra (Bluetooth)
- Készenléti idő: 200 óra
- Töltési idő: 3 óra
- Az akkumulátor kapacitása: 500 mAh
- Feltöltési feszültség: 5 V / 1 A
- A termék súlya: 216 g
- Zajcsökkentés: 35 ± 3 dB
- ANC frekvencia: 20–1000 Hz
- Impedancia: 32 Ω ± 15 %
- A hangszóró mérete: 40 mm
- Frekvenciaválasz: 20 Hz – 20 kHz
- Érzékenység: 110 ± 3 dB
- Bluetooth chipkészlet: JL7018F8
- Bluetooth tartomány: 2,402 GHz – 2,480 GHz
- Működési távolság: 10 m
- Külső kábel: Igen
- Töltőkábel: USB-C
- Tulajdonságok: Hibrid ANC

Biztonsági előírások

A fülhallgató használatba vétele előtt ismerkedjen meg a felhasználás országában érvényes jogszabályokkal, amelyek a vezeték nélküli eszközökre vonatkoznak.

A fülhallgatót ne szerelje szét és ne alakítsa át. Ellenkező esetben a termék meghibásodhat.

Amennyiben a termék meghibásodott, vagy probléma lépett fel a használata közben, akkor forduljon a márkaszervizhez.

A fülhallgatót és tartozékait gyerekektől és háziállatoktól elzárva tárolja.

A túl magas vagy alacsony hőmérsékletek a készülék deformálódását, az akkumulátor kapacitásának a csökkenését, és a termék élettartamának a lerövidülését okozhatják.

A fülhallgatót vízbe mártani tilos. A víz behatolása miatt bekövetkezett sérülésekre és meghibásodásokra a garancia nem vonatkozik.

A túl hangos zenehallgatás halláskárosodást okozhat. Javasoljuk, hogy a fülhallgatót csak alacsony hangerővel hallgassa.

Utasítások és tájékoztató a használt csomagolóanyagokra vonatkozóan

A használt csomagolóanyagokat az önkormányzat által kijelölt hulladéklerakó helyre helyezze el.



Használt elektromos és elektronikus berendezések megsemmisítése

Ez a jelzés a terméken vagy a kísérő dokumentációban azt jelzi, hogy az elektromos vagy elektronikus termék nem dobható háztartási hulladék közé. A helyes megsemmisítéshez és újrafelhasználáshoz ezen termékeket kijelölt hulladékgyűjtő helyre adja le. Az EU országokban vagy más európai országokban a termékek visszaválthatóak az eladóhelyen azonos új termék vásárlásánál.

A termék helyes megsemmisítésével segít megelőzni az élőkönyvetre és emberi egészségre kockázatos lehetséges veszélyek kialakulását amelyek a hulladék helytelen kezelésével adódhatnak. További részletekről érdeklődjön a helyi hatóságnál vagy a legközelebbi gyűjtőhelyen. Az ilyen fajta hulladék helytelen megsemmisítése a helyi előírásokkal összhangban bírsággal sújtható.

Vállalkozások számára a Európai Unióban

Ha meg akarja semmisíteni az elektromos vagy elektronikus berendezést, kérje a szükséges információkat az eladójától vagy beszállítójától.



Megsemmisítés Európai Unión kívüli országban

Ez a jelzés az Európai Unióban érvényes. Ha meg akarja semmisíteni a terméket, kérje a szükséges információkat a helyes megsemmisítésről a helyi hivataloktól vagy az eladójától.

Ez a termék összhangban van az EU elektromágneses kompatibilitásról és árambiztonságról szóló irányelveivel. Változtatások a szövegben, kivételben és műszaki jellemzőkben előzetes fi gyelmeztetés nélkül történhetnek és minden módosításra vonatkozó jog fenntartva.

FAST ČR, a.s. igazolja, hogy a SEP CORPORATE típusú rádióberendezés megfelel a 2014/53/EU irányelvnek.

Az EU-megfelelőségi nyilatkozat teljes szövege elérhető a következő internetes címen: www.sencor.eu

1. Sadržaj isporuke

- 1× BT slušalice
- 1× korisničko uputstvo
- 1× USB-C kabl za punjenje

2. Opis BT slušalica i kontrola

- | 1 |** LED indikator funkcije ANC
- | 2 |** Dugme ANC (kratak pritisak)
- | 3 |** AUX-IN ulaz
- | 4 |** Dugme za „uključivanje/isključivanje“ (dug pritisak)
 - REPRODUKCIJA/PAUZA (kratak pritisak)
 - odgovaranje/prekid poziva (kratak pritisak)
 - odbijanje poziva (dug pritisak)
- | 5 |** LED indikator statusa slušalica
- | 6 |** Dugme za smanjivanje zvuka (kratak pritisak)
 - idi na prethodnu numeru (dug pritisak)
- | 7 |** Dugme za pojačavanje zvuka (kratak pritisak)
 - idi na sledeću numeru (dug pritisak)
- | 8 |** Ulaz USB-C konektora za punjenje
- | 9 |** Mikrofon
- | L |** Levi audio kanal
- | R |** Desni audio kanal

3. Stavljanje u funkciji

Pre prve upotrebe uverite se da ste pažljivo pročitali bezbednosna uputstva u ovom korisničkom priručniku.

Pre prve upotrebe počnite da puniti slušalice do maksimalnog nivoa.

Uključivanje slušalica – pritisnite i držite dugme za napajanje u podrazumevanom položaju i sačekajte da vas slušalice pozdrave.

Isključivanje slušalica – pritisnite i držite dugme za napajanje u podrazumevanom položaju i sačekajte da slušalice objave da se isključuju.

Napomena: Da biste sprečili oštećenje sluha, uvek držite nivo jačine zvuka na svom uređaju na minimumu pre nego što povežete BT slušalice sa mobilnim uređajem.

Napomena: BT slušalice se isključuju nakon dužeg perioda neaktivnosti osim kada su uparene s drugim uređajem.

4. Bluetooth

Slušalice su opremljene dvokanalnim BT modulom. To znači da je moguće imati slušalice povezane na dva uređaja istovremeno. Audio signal će dolaziti sa poslednjeg povezanog uređaja sve dok ne dođe do promene stanja na drugom uređaju (na primer, dolazni poziv). Izvor audio signala koji se koristi biće zamenjen drugim izvorom audio signala. Ne možete istovremeno upravljati oba audio signala.

Da biste uparili BT slušalice sa svojim mobilnim uređajem, uradite sledeće:

Uključite BT zvučnik i pretražite njegov Bluetooth naziv „**SEP CORPORATE ANC**“ na uređaju s kojim želite da se uparite i započnete proces uparivanja. Ako se od vas traži da unesete šifru uparivanja tokom uparivanja vašeg uređaja i BT slušalice, koristite šifru: „**0000**“. Za poništavanje procesa uparivanja odvojite BT slušalice od vašeg mobilnog uređaja (poništi Bluetooth uparivanje).

Napomena: Za osiguranje stabilne Bluetooth veze uverite se da je rastojanje između BT slušalice i vašeg uparenog uređaja u opsegu od 10 metara. U zavisnosti od ambijentalnih smetnji, u nekim slučajevima može biti potrebno održavati kraću udaljenost između BT slušalice i uparenog uređaja.

5. Audio AUX IN

Slušalice su opremljene sa 3,5mm džekom. Vaš uređaj može da bude povezan sa BT slušalicama preko audio kabla. Prvo povežite audio konektor sa uređajem, a zatim u utičnicu na BT slušalicama. Kada je audio kabl povezan, slušalice će se automatski isključiti. Funkcije kontrole uređaja neće biti dostupne dok je audio kabl povezan.

Napomena: Pre povezivanja vašeg uređaja s BT slušalicama uverite se da je izlazni signal iz vašeg uređaja podešen na minimum (minimalna izlazna jačina zvuka). Time ćete sprečiti oštećenje BT slušalice.

6. Poništavanje ambijentalne buke (ANC)

ANC funkcija potiskuje ambijentalnu buku. Da biste uključili ili isključili režim, pritisnite dugme ANC na levim slušalicama. Promena režima će biti obaveštena odgovarajućom porukom.

Napomena: Ako se nalazite u nepoznatom okruženju, nemojte koristiti funkciju ANC da biste izbegli povrede. Više energije se troši kada slušate muziku i ANC funkcija je uključena

7. LED indikator

Zelena svetlo LED – ANC funkcija uključena

LED crveno svetli – proces punjenja

Plava LED indikacije – proces punjenja je završen, AUX-IN povezan

Plava i crvena LED lampica treperi – slušalice su spremne za uparivanje

Plava isprekidana LED – slušalice su povezane

8. Punjenje

Potpuno napunjena baterija obezbeđuje napajanje za nekoliko sati rada pri normalnim nivoima jačine zvuka. Visoka jačina zvuka troši više bateriju, zbog toga preporučujemo da slušate pri normalnim nivoima jačine zvuka. Punjenje BT slušalice će biti označeno crvenom LED diodom. LED dioda svijetli plavom bojom tokom procesa punjenja kako bi označila da je baterija potpuno napunjena.

Oprez: Za punjenje koristite samo originalne pribore isporučene s aparatom. Da biste maksimalno produžili vek trajanja baterije, preporučljivo je da počnete da puniti bateriju tek nakon što se prijavi da je baterija slaba (10-20%). Puniti bez prekida do kraja. Ako je vek trajanja baterije već veoma kratak, ona je istrošena i preporučujemo da kontaktirate ovlašćeni servis za više informacija.

Savet: Nizak kapacitet baterije se prvo prijavljuje na 20%, a zatim na 10%. Preporučujemo da počnete da puniti do punog nivoa na prvi znak niskog kapaciteta baterije.

Preporuka: Ako se vaše slušalice ne koriste duži vremenski period, preporučujemo da napunite bateriju do kraja jednom u dva do tri meseca.

Tehničke specifikacije:

- Bluetooth Verzija 5.3
- Maksimalna snaga predajnika 100 mW @ 2,4–2,4835 GHz
- Podržani profili: a2dp/avctp/avdtp/avrcp/hfp/spp/smp/att/gap/gatt/rfcomm/sdp/l2cap
- Vreme rada: 16 sati (BT+ANC)
30 sati (Bluetooth)
- Vreme stanje pripravnosti: 200 časa
- Vreme punjenja: 3 časa
- Kapacitet baterije: 500 mAh
- Napon punjenja: 5V/1A
- Težina proizvoda: 216 g
- Smanjenje buke: 35±3 dB
- ANC frekvencija: 20-1000 Hz
- Impedanca: 32Ω±15%
- Veličina zvučnika: 40 mm
- Frekventni odziv: 20-20 kHz
- Mikr.: 110±3dB
- Bluetooth čipset: JL7018F8
- Bluetooth opseg: 2.402 GHz–2.480 GHz
- Radno rastojanje: 10 metara
- Aux kabl: Da
- Kabl za punjenje: USB-C
- Karakteristika: Hibridni ANC

Sigurnosne napomene:

Pre upotrebe slušalice tokom vožnje, proverite važeće nacionalne ili lokalne propise.

Ni u kojem slučaju slušalice nemojte rastavljati ili ih menjati. Time biste mogli da prouzrokuje trajnu štetu.

Ukoliko se javi problem ili kvar, obratite se ovlašćenom servisnom centru.

Slušalice i dodatnu opremu držite izvan dohvata dece i kućnih ljubimaca.

Ekstremne temperature mogu uzrokovati deformaciju uređaja, smanjiti kapacitet baterije i skratiti njen vek trajanja.

Slušalice nikada ne potapajte u vodu. Garancija ne pokriva štetu uzrokovanu potapanjem slušalica u vodu.

Preglasno slušanje može prouzrokovati trajno oštećenje sluha. Preporučujemo upotrebu slušalica pri najnižem nivou zvuka.

Upute i informacije o odlaganju rabljene ambalaže

Rabljenu ambalažu odložite u javno odlagalište.



Odlaganje rabljenih električnih i elektroničkih uređaja

Simbol na proizvodu, njegovim dodacima ili ambalaži znači da se ovaj proizvod ne sme tretirati kao otpad iz domaćinstva. Molimo da ovaj proizvod odložite na prikladnom odlagalištu za reciklažu električnog i elektronskog otpada. U nekoliko zemalja Evropske unije ili drugim evropskim zemljama moguće je proizvod vratiti lokalnom trgovcu prilikom kupovine jednakog proizvoda.

Pravilnim odlaganjem ovog proizvoda pomoći ćete očuvati prirodne resurse i sprečiti potencijalno negativan uticaj na okolinu i ljudsko zdravlje, do kojega može doći zbog nepropisnog odlaganja otpada. Za detaljnije informacije obratite se lokalnim vlastima ili najbližem odlagalištu. Nepropisno odlaganje ove vrste otpada podložno je nacionalnim krivičnim zakonima.

Za poslovne subjekte u Evropskoj uniji

Ako želite odložiti električni ili elektronski uređaj, tražite potrebne informacije od prodavca ili dobavljača.



Odlaganje u državama van Evropske unije

Ako želite odložiti ovaj proizvod, od lokalne uprave ili od trgovca zatražite potrebne informacije o pravilnom načinu odlaganja.

Ovaj uređaj podleže EU propisima i pravilima o elektromagnetnoj i električnoj sigurnosti.

Zadržavamo pravo na moguće promene teksta, dizajna i tehničkih specifi kacija bez prethodne najave.

FAST ČR, a.s. ovim izjavljuje da je radijska oprema tipa SEP CORPORATE u skladu sa Direktivom 2014/53/EU.

Celoviti tekst EU izjave o saglasnosti dostupan je na sledećoj internet adresi: www.sencor.eu

1. Isporučeni sadržaj

- 1× BT slušalice
- 1× Korisnički priručnik
- 1× USB-C kabel za punjenje

2. Opis BT slušalica i kontrola

- | 1 |** LED pokazivač ANC funkcije
- | 2 |** ANC tipka (kratak pritisak)
- | 3 |** AUX-IN ulaz
- | 4 |** Tipka **uključivanja/isključivanja** (dugi pritisak)
 - PLAY/PAUSE (reprodukcija/pauza) (kratak pritisak)
 - odgovaranje/završavanje poziva (kratak pritisak)
 - odbijanje poziva (dugi pritisak)
- | 5 |** LED pokazivači statusa slušalica
- | 6 |** Tipka za stišavanje glasnoće (kratak pritisak)
 - Prelazak na sljedeći zapis (dugi pritisak)
- | 7 |** Tipka za pojačavanja glasnoće (kratak pritisak)
 - Prelazak na sljedeći zapis (dugi pritisak)
- | 8 |** Ulaz za USB-C priključak za punjenje
- | 9 |** Mikrofon
- | L |** Lijevi zvučni kanal
- | R |** Desni zvučni kanal

3. Priprema za upotrebu

Prije prve upotrebe pažljivo pročitajte sigurnosne upute u ovom priručniku.

Prije prve upotrebe napunite slušalice do najviše razine.

Uključivanja slušalica – pritisnite i držite tipku napajanja u zadanom položaju i pričekajte da vam slušalice poželev dobrodošlicu.

Isključivanja slušalica – pritisnite i držite tipku napajanja u zadanom položaju i pričekajte da slušalice najave isključivanje.

Napomena: Da biste spriječili oštećivanje sluha, razinu glasnoće vašeg uređaja uvijek održavajte na minimalnoj prije povezivanja Bluetooth slušalica s mobilnim uređajem.

Napomena: Bluetooth slušalice isključit će se nakon dužeg razdoblja neaktivnosti, osim ako su uparene s drugim uređajem.

4. Bluetooth

Slušalice su opremljene dvokanalnim Bluetooth modulom. To znači da slušalice mogu biti povezane s dva uređaja istovremeno. Audiosignal dolazi iz posljednjeg povezanog uređaja dok se na drugom uređaju ne promijeni stanje (npr., dolazni poziv). Izvor audiosignala tada se zamjenjuje drugim izvorom audiosignala. Nije moguće upotrebljavati oba audiosignala istovremeno.

Za uparivanje Bluetooth slušalice s mobilni uređajem, učinite sljedeće:

Uključite Bluetooth zvučnik i potražite njegov Bluetooth naziv „**SEP CORPORATE ANC**” na uređaju s kojim ga želite upariti i pokrenite postupak uparivanja. Ako bude potrebno, prilikom uparivanja Bluetooth slušalice unesite šifru: „**0000**”.

Za otkazivanje postupka uparivanja, odspojite Bluetooth slušalice s mobilnog uređaja (poništite Bluetooth uparivanje).

Napomena: Za stabilnu Bluetooth vezu razmak između Bluetooth slušalice i uparenog uređaja ne smije biti veći od 10 m. Ovisno o smetnjama u okruženju, u nekim bi slučajevima moglo biti potrebno održavati manji razmak između Bluetooth slušalice i uparenog uređaja.

5. Audio ulaz AUX IN

Slušalice su opremljene priključkom od 3,5 mm. Uređaj se može povezati s BT slušalicama pomoću audiokabela. Prvo povežite audiopriključak s uređajem, a zatim u utičnicu Bluetooth slušalice. Kada je audiokabel spojen, slušalice će se automatski isključiti. Funkcije upravljanja uređajem neće biti dostupne kada je audiokabel spojen.

Napomena: Prije povezivanja uređaja s BT slušalicama provjerite je li izlazni signal uređaja postavljen na minimum (najmanja izlazna glasnoća). Time će se spriječiti oštećenje BT slušalice.

6. Kontrola buke u okruženju (ANC - Ambient Noise Cancellation)

Funkcija ANC smanjuje buku iz okruženja. Za uključivanje ili isključivanje načina rada pritisnite i držite tisku ANC na lijevoj slušalici. Promjena načina rada signalizirat će se odgovarajućom porukom.

Napomena: Ako se nalazite u nepoznatom okruženju, ne koristite ANC funkciju i tako izbjegnite ozljede. Više se snage troši kada slušate glazbu i uključena je funkcija ANC.

7. LED svjetlo pokazatelja

Stalno zeleno LED svjetlo - ANC funkcija je uključena

Stalno crveno LED svjetlo - punjenje je u tijeku

Plavo LED indikacije- postupak punjenja je završen, AUX-IN je spojen

LED pokazivač treperi plavim i crvenim svjetlom – slušalice su spremne za uparivanje

Isprekidano plavo LED svjetlo - slušalice su povezane

8. Punjenje

Potpuno napunjena baterija osigurava napajanje za nekoliko sati rada pri normalnim razinama glasnoće. Visoka glasnoća troši više energije, stoga preporučujemo da je smanjite na normalnu razinu. Punjenje Bluetooth slušalice bit će naznačeno crvenim LED pokazivačem. LED svjetlosni pokazivač plavo svijetli tijekom postupka punjenja i označava potpuno napunjenu bateriju.

Pažnja: Za punjenje upotrijebite samo originalni pribor isporučen uz uređaj. Da biste maksimalno produljili vijek baterije, preporučuje se punjenje baterije započnete samo kada se prikaži stanje slabe baterije (10–20%). Punite kontinuirano dok se potpuno ne napuni. Ako se kapacitet baterije značajno smanji, to znači da je istrošena. Za više informacija kontaktirajte ovlaštenu servis.

Savjet: Kada je baterija skoro prazna, prvo ćete biti upozoreni kad bude na 20 %, a zatim na 10 %. Preporučujemo da počnete s punjenjem do najviše razine kod prve naznake niske razine napunjenosti baterije.

Preporuka: Ako slušalice nećete koristiti dulje vrijeme, napunite baterije svaka dva-tri mjeseca.

Tehničke specifikacije:

- Bluetooth Verzija 5,3
- Maksimalna snaga odašiljača 100 mW @ 2,4–2,4835 GHz
- Podržani profil: a2dp/avctp/avdtp/avrcp/hfp/spp/smp/att/gap/gatt/rfcomm/sdp/l2cap
- Vrijeme rada: 16 sati (BT+ANC)
30 sati (Bluetooth)
- Vrijeme u stanju pripravnosti: 200 sata
- Vrijeme punjenja: 3 sata
- Kapacitet baterije: 500 mAh
- Napon punjenja: 5V/1A
- Masa proizvoda: 216 g
- Prigušenje šuma: 35±3 dB
- ANC frekvencija: 20-1000 Hz
- Impedancija: 32 Ω±15%
- Veličina zvučnika: 40 mm
- Frekvencijski odaziv: 20-20 kHz
- Osjetljivost: 110±3 dB
- Bluetooth procesor: JL7018F8
- Bluetooth domet: 2,402 GHz - 2,480 GHz
- Radni domet: 10 metara
- Aux kabel: Da
- Kabel za punjenje: USB-C
- Sadrži: Hibridni ANC

Sigurnosne napomene:

Prije uporabe slušalice tijekom vožnje, provjerite mjerodavne nacionalne ili lokalne propise.

Ni u kojem slučaju slušalice nemojte rastavljati ili ih mijenjati. Time biste mogli prouzročiti trajnu štetu.

Javi li se problem ili kvar, obratite se ovlaštenom servisnom centru.

Slušalice i dodatnu opremu držite izvan dohvata djece i kućnih ljubimaca.

Ekstremne temperature mogu uzrokovati deformaciju uređaja, smanjiti kapacitet baterije i skratiti njezin vijek trajanja.

Slušalice nikada ne uranjajte u vodu. Jamstvo ne pokriva štetu uzrokovanu uranjanjem slušalica u vodu.

Preglasno slušanje može prouzročiti trajno oštećenje sluha. Preporučujemo upotrebu slušalica pri najnižoj razini čujnosti.

Upute i informacije o odlaganju rabljene ambalaže

Rabljenu ambalažu odložite na javnom mjestu za prihvata otpada.



Odlaganje rabljenih električnih i elektroničkih uređaja

Simbol na proizvodu, njegovim dodacima ili ambalaži znači da se ovaj proizvod ne smije tretirati kao otpad iz kućanstva. Molimo da ovaj proizvod odložite na prikladnom odlagalištu za recikliranje električnog i elektroničkog otpada.

U nekoliko zemalja Europske unije ili drugim europskim zemljama moguće je proizvod vratiti lokalnom trgovcu prilikom kupnje jednakog proizvoda.

Pravilnim odlaganjem ovog proizvoda pomoći ćete očuvati prirodne resurse i spriječiti potencijalno negativan utjecaj na okoliš i ljudsko zdravlje, do kojega može doći zbog nepropisnog zbrinjavanja otpada. Za dodatne pojedinosti obratite se lokalnim vlastima ili najbližem odlagalištu. Nepropisno odlaganje ove vrste otpada podložno je nacionalnim kaznenim zakonima.

Za poslovne subjekte u Europskoj uniji

Ako želite odložiti električni ili elektronički uređaj, zatražite potrebne informacije od prodavača ili dobavljača.



Odlaganje u državama izvan Europske unije

Ako želite odložiti ovaj proizvod, od lokalne uprave ili od trgovca zatražite potrebne informacije o pravilnom načinu odlaganja.

Ovaj uređaj podliježe EU propisima i pravilima o elektromagnetskoj i električnoj sigurnosti. Zadržavamo pravo na moguće promjene teksta, dizajna i tehničkih specifikacija bez prethodne najave.

FAST ČR, a.s. ovime izjavljuje da je radijska oprema tipa SEP CORPORATE u skladu s Direktivom 2014/53/EU.

Cjeloviti tekst EU izjave o sukladnosti dostupan je na sljedećoj internetskoj adresi: www.sencor.eu

1. Αντικείμενο παράδοσης

- 1× Ακουστικά κεφαλής BT
- 1× Εγχειρίδιο χρήσης
- 1× Καλώδιο φόρτισης USB-C

2. Περιγραφή ακουστικών κεφαλής BT και στοιχείων χειρισμού

- | 1 |** Ενδεικτική λυχνία LED λειτουργίας ANC
- | 2 |** Κομπι ANC (σύντομο πάτημα)
- | 3 |** Είσοδος AUX-IN (Βοηθητική είσοδος)
- | 4 |** Κομπι ενεργοποίησης/ απενεργοποίησης („**ON/OFF**“) (παρατεταμένο πάτημα)
 - ΑΝΑΠΑΡΑΓΩΓΗ/ ΠΑΥΣΗ (σύντομο πάτημα)
 - απάντηση/τερματισμός κλήσης(σύντομο πάτημα)
 - απόρριψη κλήσης (παρατεταμένο πάτημα)
- | 5 |** Ενδεικτικές λυχνίες LED κατάστασης ακουστικών κεφαλής
- | 6 |** Κομπι μείωσης έντασης ήχου (σύντομο πάτημα)
 - μετάβαση στο προηγούμενο κομμάτι (παρατεταμένο πάτημα)
- | 7 |** Κομπι αύξησης έντασης ήχου (σύντομο πάτημα)
 - μετάβαση στο επόμενο κομμάτι (παρατεταμένο πάτημα)
- | 8 |** Είσοδος συνδέσμου φόρτισης USB-C
- | 9 |** Μικρόφωνο
- | L |** Αριστερό κανάλι ήχου
- | R |** Δεξιό κανάλι ήχου

3. Θέση σε λειτουργία

Πριν την πρώτη χρήση, βεβαιωθείτε να διαβάσετε προσεκτικά τις οδηγίες ασφαλείας στο παρόν εγχειρίδιο χρήσης.

Πριν την πρώτη χρήση, φορτίστε τα ακουστικά κεφαλής ως το μέγιστο επίπεδο.

Ενεργοποίηση των ακουστικών κεφαλής – πατήστε παρατεταμένα το κουμπι ενεργοποίησης/ απενεργοποίησης στην προεπιλεγμένη θέση και περιμένετε τον χαιρετισμό από τα ακουστικά.

Απενεργοποίηση των ακουστικών κεφαλής – πατήστε παρατεταμένα το κουμπι ενεργοποίησης/ απενεργοποίησης στην προεπιλεγμένη θέση και περιμένετε την ανακοίνωση τερματισμού λειτουργίας από τα ακουστικά.

Σημείωση: Για την αποτροπή βλάβης της ακοής σας, πάντα διατηρείτε την ένταση ήχου της συσκευής σας στην ελάχιστη στάθμη πριν συνδέσετε τα ακουστικά κεφαλής BT στην κινητή συσκευή σας.

Σημείωση: Τα ακουστικά κεφαλής BT θα απενεργοποιηθούν μετά από παρατεταμένο διάστημα αδράνειας, εκτός αν συζευχθούν με άλλη συσκευή.

4. Bluetooth

Τα ακουστικά κεφαλής διαθέτουν μονάδα BT δύο καναλιών. Αυτό σημαίνει ότι είναι δυνατή η σύνδεση ακουστικών κεφαλής σε δύο συσκευές ταυτόχρονα. Το σήμα ήχου θα προέρχεται από τη συσκευή που συνδέθηκε τελευταία μέχρι να υπάρξει αλλαγή κατάστασης στην άλλη συσκευή (για παράδειγμα, μια εισερχόμενη κλήση). Στη συνέχεια, η πηγή σήματος ήχου που χρησιμοποιείται θα αντικατασταθεί από μια δεύτερη πηγή σήματος ήχου. Δεν μπορείτε να χρησιμοποιείτε ταυτόχρονα και τα δύο σήματα ήχου.

Για να πραγματοποιήσετε τη σύζευξη των ακουστικών κεφαλής BT με την κινητή συσκευή σας, κάντε τα εξής:

Ενεργοποιήστε το κχείο BT, αναζητήστε το όνομα που αφορά το Bluetooth „SEP CORPORATE ANC” στη συσκευή με την οποία θέλετε να το συζευξείτε, και ξεκινήστε τη διαδικασία σύζευξης. Αν κατά τη διαδικασία σύζευξης της συσκευής και των ακουστικών κεφαλής BT σας ζητηθεί να εισάγετε έναν κωδικό σύζευξης, χρησιμοποιήστε τον εξής κωδικό: „0000”.

Για να ακυρώσετε τη διαδικασία σύζευξης, αποσυνδέστε τα ακουστικά κεφαλής BT από την κινητή συσκευή σας (ακυρώστε τη σύζευξη Bluetooth).

Σημείωση: Για να εξασφαλίσετε σταθερή σύνδεση Bluetooth, βεβαιωθείτε ότι η απόσταση ανάμεσα στα ακουστικά κεφαλής BT και τη συζευγμένη συσκευή σας διατηρείται μικρότερη από 10 μέτρα. Ανάλογα με τις παρεμβολές από το περιβάλλον, σε ορισμένες περιπτώσεις είναι απαραίτητο να διατηρείται μικρότερη απόσταση ανάμεσα στα ακουστικά κεφαλής BT και τη συζευγμένη συσκευή.

5. Βοηθητική είσοδος ήχου (AUX IN)

Τα ακουστικά κεφαλής διαθέτουν υποδοχή βύσματος 3,5 mm. Η συσκευή σας μπορεί να συνδεθεί στα ακουστικά κεφαλής BT με χρήση ενός καλωδίου ήχου. Πρώτα συνδέστε τον σύνδεσμο ήχου στη συσκευή σας και κατόπιν στην υποδοχή των ακουστικών κεφαλής BT. Όταν συνδεθεί το καλώδιο ήχου, τα ακουστικά κεφαλής θα απενεργοποιηθούν αυτόματα. Οι λειτουργίες χειρισμού της συσκευής δεν θα είναι διαθέσιμες ενώ είναι συνδεδεμένο το καλώδιο ήχου.

Ειδοποίηση: Πριν συνδέσετε τη συσκευή σας στα ακουστικά κεφαλής BT, βεβαιωθείτε ότι το σήμα εξόδου από τη συσκευή σας είναι στο ελάχιστο επίπεδο του (ελάχιστη ένταση ήχου εξόδου). Με αυτό τον τρόπο θα αποτραπεί ζημιά στα ακουστικά κεφαλής BT.

6. Ακύρωση θορύβου περιβάλλοντος (ANC)

Η λειτουργία ANC μειώνει τον θόρυβο από το περιβάλλον. Για να ενεργοποιήσετε ή απενεργοποιήσετε αυτή τη λειτουργία, πατήστε και το κουμπί ANC στο αριστερό ακουστικό κεφαλής. Η αλλαγή λειτουργίας θα υποδεικνύεται από ένα αντίστοιχο μήνυμα.

Σημείωση: Αν είστε σε ένα περιβάλλον με το οποίο δεν είστε εξοικειωμένοι, μη χρησιμοποιείτε τη λειτουργία ANC, για να αποφύγετε τραυματισμό. Η κατανομή ενέργειας είναι μεγαλύτερη όταν ακούτε μουσική με ενεργοποιημένη τη λειτουργία ANC

7. Ενδεικτική λυχνία LED

Πράσινη σταθερή LED - λειτουργία ANC ενεργοποιημένη

Κόκκινη σταθερή LED - διαδικασία φόρτισης

Μπλε ένδειξη LED - η διαδικασία φόρτισης έχει ολοκληρωθεί, έχει συνδεθεί η υποδοχή AUX-IN

Μπλε και κόκκινη LED που αναβοσβήνει- τα ακουστικά κεφαλής είναι έτοιμα για σύζευξη

Μπλε διαλείπουσα LED - ακουστικά κεφαλής συνδεδεμένα

8. Φόρτιση

Μια πλήρως φορτισμένη μπαταρία παρέχει ενέργεια για αρκετές ώρες λειτουργίας σε κανονικά επίπεδα έντασης ήχου. Σε υψηλή ένταση ήχου καταναλώνεται περισσότερη ενέργεια μπαταρίας, επομένως συνιστούμε την ακρόαση σε κανονικά επίπεδα έντασης ήχου. Η φόρτιση των ακουστικών κεφαλής BT θα υποδεικνύεται από μια κόκκινη λυχνία LED. Εάν το LED ανάβει μπλε κατά τη φόρτιση, η μπαταρία είναι πλήρως φορτισμένη.

Προσοχή: Για τη φόρτιση χρησιμοποιείτε μόνο τα γνήσια αξεσουάρ που παρέχονται με τη συσκευή. Για να μεγιστοποιήσετε τη διάρκεια ζωής της μπαταρίας, συνιστάται να ξεκινάτε τη φόρτιση της μπαταρίας μόνο αφού έχει αναφερθεί κατάσταση χαμηλής στάθμης μπαταρίας (10-20%). Φορτίζετε συνεχόμενα μέχρι την πλήρη φόρτιση. Αν η διάρκεια λειτουργίας της μπαταρίας είναι ήδη πολύ μικρή, αυτό σημαίνει ότι έχει εξαντλήσει τη διάρκεια ζωής της και συνιστούμε να επικοινωνήσετε με ένα εξουσιοδοτημένο κέντρο σέρβις για περισσότερες πληροφορίες.

Συμβουλή: Η χαμηλή στάθμη μπαταρίας υποδεικνύεται πρώτα στο 20% και κατόπιν στο 10%. Συνιστούμε να αρχίσετε τη φόρτιση σε πλήρες επίπεδο με την πρώτη ένδειξη χαμηλής στάθμης μπαταρίας.

Υπόδειξη: Αν τα ακουστικά κεφαλής πρόκειται να μείνουν ακρησιμοποιητά για μεγάλο χρονικό διάστημα, συνιστούμε να φορτίζετε τις μπαταρίες κάθε δύο έως τρεις μήνες.

Τεχνικές προδιαγραφές:

- Bluetooth Έκδοση 5.3
- Μέγιστη ισχύς πομπού 100 mW @ 2,4–2,4835 GHz
- Υποστηριζόμενα προφίλ: a2dp/avctp/avdtp/avrcp/hfp/spp/smp/att/gap/gatt/rfcomm/sdp/l2cap
- Χρόνος λειτουργίας: 16 ώρες (BT+ANC)
30 ώρες (Bluetooth)
- Χρόνος σε αναμονή: 200 ώρες
- Διάρκεια φόρτισης: 3 ώρες
- Χωρητικότητα μπαταρίας: 500 mAh
- Τάση φόρτισης: 5 V/1 A
- Βάρος προϊόντος: 216 g
- Μείωση θορύβου: 35±3 dB
- Συχνότητα ANC: 20-1000 Hz
- Σύνθετη αντίσταση: 32 Ω±15%
- Μέγεθος πχειών: 40 mm
- Απόκριση συχνοτήτων: 20 Hz-20 kHz
- Ευαισθησία: 110±3 dB
- Τσίπισε Bluetooth: JL7018F8
- Εμβέλεια Bluetooth: 2,402 GHz – 2,480 GHz
- Εμβέλεια λειτουργίας: 10 μέτρα
- Καλώδια βοηθητικής εισόδου (AUX): Ναι
- Καλώδιο φόρτισης: USB-C
- Χαρακτηριστικό: Υβριδική ANC

Γνωστοποίηση ασφάλειας:

Συμμορφωθείτε με τους κανόνες της χώρας ή της περιφέρειας στην οποία οδηγείτε.

Μην αποσυναρμολογήσετε ή τροποποιήσετε το σετ ακουστικών για κανέναν λόγο· αλλιώς, το σετ ακουστικών μπορεί να πάθει βλάβη ή να καεί.

Εάν υπάρχει οποιοδήποτε πρόβλημα ποιότητας, στείλτε το σετ ακουστικών σε ένα εξουσιοδοτημένο κέντρο εξυπηρέτησης για επισκευή.

Φυλάξτε τον εξοπλισμό, καθώς και όλα τα αξεσουάρ του, μακριά από σημεία στα οποία μπορούν να φτάσουν παιδιά και κατοικίδια.

Οι ακραίες θερμοκρασίες θα προκαλέσουν παραμόρφωση της συσκευής, ελάττωση της χωρητικότητας φόρτισης και μείωση της διάρκειας ζωής.

Μην βυθίζετε τα ακουστικά μέσα σε νερό. Η εγγύηση θα ακυρωθεί εάν η βλάβη προκληθεί από βύθιση μέσα σε νερό.

Η ακρόαση σε υψηλή ένταση θα προκαλέσει βλάβες στην ακοή σας. Συνιστάται να χρησιμοποιείτε την ελάχιστη ένταση που απαιτείται για συνομιλία ή ακρόαση μουσικής.

Απόρριψη των χρησιμοποιημένων ηλεκτρικών και ηλεκτρονικών συσκευών

Απορρίψτε τα υλικά συσκευασίας στην προβλεπόμενη δημόσια θέση απόθεσης απορριμάτων



Απόρριψη των χρησιμοποιημένων ηλεκτρικών και ηλεκτρονικών συσκευών

Το σύμβολο που υπάρχει στο προϊόν, στο αξεσουάρ του ή στη συσκευασία υποδηλώνει ότι αυτό το προϊόν δεν πρέπει να απορριφθεί μαζί με τα οικιακά απορρίμματα. Παρακαλούμε, στο τέλος της ζωής του προϊόντος, να το απορρίψετε σε κατάλληλο σημείο συλλογής για την ανακύκλωση αποβλήτων ηλεκτρικού και ηλεκτρονικού εξοπλισμού. Εναλλακτικά, σε ορισμένες χώρες της Ευρωπαϊκής Ένωσης ή σε άλλες Ευρωπαϊκές χώρες, μπορείτε να επιστρέψετε τα προϊόντα σας στο τοπικό σας κατάστημα όταν αγοράζετε ένα ισοδύναμο νέο προϊόν. Η σωστή απόρριψη του προϊόντος αυτού θα βοηθήσει στην εξοικονόμηση φυσικών πόρων και στην απορροπή ενδεχόμενων αρνητικών επιπτώσεων στο περιβάλλον και στην ανθρώπινη υγεία που θα προέκυπταν από την ακατάλληλη διάθεση των αποβλήτων. Για περισσότερες λεπτομέρειες, ρωτήστε τις τοπικές σας αρχές σχετικά με τη θέση του πλησιέστερου κέντρου συλλογής αποβλήτων. Η ακατάλληλη διάθεση αυτού του τύπου των αποβλήτων μπορεί να εμπίπτει στις εθνικές διατάξεις και να επισείρει ποινή προστίμου.

Για επικιρήσεις στην Ευρωπαϊκή Ένωση

Αν θέλετε να απορρίψετε μια ηλεκτρική ή ηλεκτρονική συσκευή, ζητήστε τις απαραίτητες πληροφορίες από το συνεργαζόμενο πωλητή ή προμηθευτή.

Διάθεση αποβλήτων σε άλλες χώρες εκτός της Ευρωπαϊκής Ένωσης

Αν θέλετε να απορρίψετε αυτό το προϊόν, ζητήστε τις απαραίτητες πληροφορίες από τις τοπικές κυβερνητικές υπηρεσίες ή από τον πωλητή που συνεργάζεστε, σχετικά με τη σωστή μέθοδο διάθεσης αποβλήτων.



Η συσκευή αυτή συμμορφώνεται με τους κανόνες και τους κανονισμούς της ΕΕ σχετικά με την ηλεκτρομαγνητική και ηλεκτρική ασφάλεια.

Ενδέχεται να υπάρξουν αλλαγές στο κείμενο, στο σχεδιασμό και στις τεχνικές προδιαγραφές χωρίς προηγούμενη ειδοποίηση, και επιφυλασσομάστε του δικαιώματός μας στην πραγματοποίηση αυτών των αλλαγών.

Με την παρουσία ο/η FAST ČR, a.s., δηλώνει ότι ο ραδιοεξοπλισμός SEP CORPORATE πληροί την οδηγία 2014/53/ΕΕ.

Το πλήρες κείμενο της δήλωσης συμμόρφωσης ΕΕ διατίθεται στην ακόλουθη ιστοσελίδα στο διαδίκτυο: www.sencor.eu

SENCOR

Manufacturer: FAST CR, a.s.

U Sanitasu 1621

25101 Ricany

Czech Republic