

# ***Shark***<sup>®</sup>

## **Shark Cordless Detect Vacuum**

IW3612 Series

HASZNÁLATI UTASÍTÁS



# KÖSZÖNJÜK,

hogy megvásárolta a Shark Detect vezeték nélküli porszívót.



 **TIPP:** A modell- és sorozatszámot a készülék hátulján található QR-kódos címkén találja.

 **TIPP:** A dátumkódot a tápkábel dugójának egyik tüskéjén találja.

## SZAGGÁTLÓ TECHNOLÓGIA



### VESZÉLYES

**Ha közvetlenül érintkezik a patron tartalmával:**

A bőrön allergiás reakciót okozhat. Viseljen védőkesztyűt, ha közvetlenül érintkezik a patronnal. A kezelés után alaposan mossa meg a bőrt. Lenyelve ártalmas. Kerülje a köd vagy gőzök belélegzését, a szándékos helytelen használat és a tartalom közvetlen belélegzése veszélyes lehet. Kerülje a környezetbe való kibocsátást. Nagyon mérgező a vízi élővilágra, hosszan tartó hatású, gondoskodjon a patron megfelelő ártalmatlanításáról általános hulladékként.

#### **2-(4-tert-butilbenzil)propionaldehid**

Károsíthatja a termékenységet, és a gyanú szerint károsíthatja a magzatot. Ne kezelje, amíg az összes biztonsági óvintézkedést el nem olvasta és meg nem értette. Használjon szükség szerint egyéni védőfelszerelést, például védőkesztyűt.

## RÖGZÍTSE EZT AZ INFORMÁCIÓT

Modellszám: \_\_\_\_\_

Sorozatszám: \_\_\_\_\_

Dátum Kód: \_\_\_\_\_

A vásárlás dátuma (tartsa meg a blokkot): \_\_\_\_\_

Vásárlás helye: \_\_\_\_\_

## MŰSZAKI ADATOK

Feszültség: 18V

Főegység teljesítmény: 240W

Szívófej teljesítmény: 60W

## KÉRJÜK, OLVASSA EL FIGYELMESEN, ÉS ŐRIZZE MEG A KÉSŐBBI HASZNÁLATRA.

Ez a használati utasítás segít Önnek abban, hogy teljes mértékben megismerje az új Shark Detect vezeték nélküli porszívóját.

# Tartalom

<b>Fontos biztonsági utasítások</b> .....	<b>4</b>
<b>A Shark Detect porszívó összeszerelése</b> .....	<b>7</b>
<b>A szaggatóló technológia használata (csak IW3612 sorozat)</b> .....	<b>8</b>
A szaggatóló technológia intenzitásának beállítása .....	8
Illatpatron csere .....	9
<b>A LI-ION akkumulátor töltése</b> .....	<b>10</b>
<b>Az akkumulátor eltávolítása</b> .....	<b>12</b>
<b>A porszívó használata</b> .....	<b>13</b>
Vezérlés és tisztítási módok .....	13
Padló feletti tisztítás .....	14
Az automatikus ürítő dokkoló használata (csak IW3612 széria) .....	15
<b>A porszívó karbantartása</b> .....	<b>16</b>
A dokkoló porgyűjtő kiürítése (csak IW3612 széria) .....	16
A kézi porszívó porgyűjtő kiürítése .....	16
A porgyűjtő tartály és a szűrő tisztítása .....	17
A kézi porszívó antiallergén szűrő eltávolítása .....	17
Az automatikusan ürítő dokkoló szűrő tisztítása (csak IW3612 széria) .....	18
A szívófej karbantartása .....	18
Az érzékelők tisztítása .....	19
A porszívóban lévő dugulások ellenőrzése .....	20
Az automatikusan ürítő dokkolóban lévő dugulások ellenőrzése (csak IW3612 széria) .....	20
<b>Hibaelhárítás</b> .....	<b>21</b>



Ez a jelölés azt jelzi, hogy ez a termék nem ártalmatlanítható más háztartási hulladékkal együtt. Az ellenőrizetlen hulladéklerakásból eredő esetleges környezeti vagy emberi egészségkárosodás megelőzése érdekében az anyagforrások fenntartható újrafelhasználásának elősegítése érdekében felelősségteljesen újrahasznosítsa. A használt készülék visszavételéhez használja a visszavételi és gyűjtési rendszereket, vagy forduljon ahhoz a kiskereskedőhöz, ahol ezt a terméket vásárolta. Ők átvehetik ezt a terméket környezetbarát újrahasznosításra.



# FONTOS BIZTONSÁGI UTASÍTÁSOK

**CSAK HÁZTARTÁSI HASZNÁLATRA - KÉRJÜK, A PORSZÍVÓ HASZNÁLATA ELŐTT OLVASSA EL AZ ÖSSZES HASZNÁLATI UTASÍTÁST.**

**Az áramütés és a nem szándékos működés veszélyének csökkentése érdekében szervizelés előtt kapcsolja ki a készüléket, és vegye ki az ION Power Pack akkumulátort.**

**MEGJEGYZÉS:** Ha érzékeny vagy gyapjúszőnyege van, különösen ha hurrkolt bolyhos, kérjük, először próbálja ki a porszívót egy rejtett területen, hogy a fonókefe-hengerek ne sértsék meg vagy ne szedjék ki a szőnyegszálakat.

## **⚠ FIGYELMEZTETÉS**

**CSÖKKENTSE A TŰZ, ÁRAMÜTÉS, SÉRÜLÉS VAGY ANYAGI KÁR KOCKÁZATÁT:**

1. Ez a porszívó motoros szívófejből, rúdból és kézi porszívóból áll. Ezek az alkatrészek olyan elektromos csatlakozások, elektromos vezetékeket és mozgó alkatrészeket tartalmaznak, amelyek potenciálisan veszélyt jelenthetnek a felhasználóra.
  2. Minden használat előtt gondosan ellenőrizze az összes alkatrészt, hogy nincs-e rajta sérülés. Ha valamelyik alkatrész sérült, ne használja tovább.
  3. Csak azonos cserealkatrészeket használjon.
  4. Ez a porszívó nem tartalmaz szervizelhető alkatrészeket.
  5. Kizárólag a jelen kézikönyvben leírtak szerint használja. **NE** használja a porszívót a jelen kézikönyvben leírtaktól eltérő célra.
  6. A szűrők és a porszívó kivételével **NE** tegye ki a porszívó egyetlen részét sem víznek vagy más folyadéknak.
  - 7 **NE** engedje, hogy a készüléket gyermekek használják. Tartsa a készüléket és annak vezetékét gyermekek számára elérhetetlen helyen. Ne engedje, hogy játékként használják. Szigorú felügyelet szükséges, ha a készüléket gyermekek közelében használják.
- ### **ÁLTALÁNOS HASZNÁLAT**
- 8 Ezt a készüléket csökkent fizikai, érzékszervi vagy szellemi képességekkel rendelkező, illetve tapasztalat és ismeretek hiányában nem rendelkező személyek is használhatják, ha felügyeletet vagy utasítást kaptak a készülék biztonságos használatára vonatkozóan, és megértették a vele járó veszélyeket. A tisztítást és a felhasználói karbantartást gyermekek nem végezhetik.
  - 9 Mindig kapcsolja ki a porszívót mielőtt csatlakoztatna vagy lecsatlakoztatna róla kábelt, szívófejet, töltőt, akkumulátort vagy bármilyen elektromos vagy mechanikus alkatrészt.
  - 10 **NE** érintse meg a csatlakozót vagy a porszívót nedves kézzel.
  - 11 **NE** használja a porgyűjtő tartály, a szűrők és a forgókefe nélkül.
  - 12 Csak Shark márkájú szűrőket és tartozékokat használjon. A nem Shark szűrők és tartozékok által okozott károkra a garancia nem terjed ki.
  - 13 **NE** helyezzen semmilyen tárgyat a fúvókába vagy a tartozékok nyílásaiba. **NE** használja úgy, hogy bármelyik nyílás el van zárva; ne legyen rajta por, szősz, haj vagy bármi, ami csökkentheti a légáramlást.
  - 14 **NE** használja, ha a szívófej vagy a tartozék légáramlása korlátozott. Ha a légutak vagy a motoros szívófej eltömődik, kapcsolja ki a porszívót. Távolítson el minden akadályt, mielőtt újra bekapcsolja a készüléket.
  - 15 Tartsa távol a szívófejet és a porszívó minden nyílását a hajától, arcától, ujjaitól, fedetlen lábától vagy laza ruházatától.
  - 16 **NE** használja, ha a porszívó nem úgy működik, ahogyan kellene, vagy ha leejtették, megsérült, szabadban hagyták, vagy vízbe dobták.
  - 17 Lépcsőn való tisztításkor fokozott óvatossággal járjon el.
  - 18 **NE** hagyja felügyelet nélkül a porszívót bekapcsolt állapotban.
  - 19 Bekapcsolt állapotban a szőnyegfelületen mindig tartsa mozgásban a porszívót, hogy elkerülje a szőnyegszálak károsodását.
  - 20 Ha érzékeny vagy gyapjúszőnyege van, különösen ha hurrkolt bolyhos, kérjük, először próbálja ki a porszívót egy rejtett területen, hogy megbizonyosodjon arról, hogy a fonókefe-hengerek nem károsítják és nem tépik ki a szőnyegszálakat.
  - 21 **NE** használja az alábbiak felszedésére:
    - a) Folyadékok
    - b) Nagyméretű tárgyak
    - c) Kemény vagy éles tárgyak (üveg, szögek, csavarok vagy érmék)
    - d) Nagy mennyiségű por (beleértve a

gipszkartont, kandallóhamut vagy parazsat).

**NE** használja elektromos szerszámokhoz csatlakoztatva porgyújtás céljából.

**e)** Dohányzó vagy égő tárgyak (forró szén, cigarettacsikkek vagy gyufák)

**f)** Gyúlékony vagy éghető anyagok (öngyújtófolyadék, benzin vagy petróleum)

**g)** Mérgező anyagok (klóros fehérítő, ammónia vagy lefolyótisztító)

**22** **NE** használja a következő területeken:

**a)** Nedves vagy vizes felületek

**b)** Kültéri területek

**c)** zárt terek, amelyek robbanásveszélyes vagy mérgező füstöket vagy gőzöket tartalmazhatnak (öngyújtófolyadék, benzin, kerozin, festékek, festékhígítók, molyirtó anyagok vagy gyúlékony por).

**23** Kapcsolja ki a porszívót, mielőtt csatlakoztatja vagy kihúzza a töltőt.

**24** Kapcsolja ki a porszívót bármilyen beállítás, tisztítás, karbantartás vagy hibaelhárítás előtt.

**25** A tisztítás vagy a rutinszerű karbantartás során **NE** vágjon le semmi mást, mint a kefetekercs köré tekert szőrszálakat, szálakat vagy zsinórt.

**26** Hagyja, hogy minden szűrő teljesen megszáradjon a levegőn, mielőtt visszahelyezi a porszívóba, hogy megakadályozza a folyadék beszívódását az elektromos alkatrészekbe.

**27** **NE** módosítsa vagy próbálja meg saját maga megjavítani a porszívót vagy az akkumulátort, kivéve, ha ezt a kézikönyv előírja. **NE** használja az akkumulátort vagy a porszívót, ha azokat módosították vagy megsérültek. A sérült vagy módosított akkumulátorok kiszámíthatatlan viselkedést mutathatnak, ami tűzhöz, robbanáshoz vagy sérülés veszélyéhez vezethet.

**28** Kapcsoljon ki minden vezérlőt, mielőtt kihúzza a csatlakozót.

**29** A motoros szívófej vagy kézi porszívó csatlakoztatása vagy leválasztása előtt mindig kapcsolja ki a készüléket.

**30** Ha a tápkábel megsérül, a veszély elkerülése érdekében a gyártónak, szervizének vagy hasonlóan képzett személynek kell kicserélnie.

## AKKUMULÁTORCSOMAG

**31.** Az akkumulátor a porszívó áramforrása. Gondosan olvassa el és kövesse a töltés utasításokat.

**32.** A véletlen indítás elkerülése érdekében győződjön meg arról, hogy a porszívó ki van kapcsolva, mielőtt felemelné vagy hordozná. **NE** hordozza a készüléket úgy,

hogy az ujjá a bekapcsoló gombon van.

**33.** Csak az XDCKIW3000LEU, DK18-220080HS-V vagy YLS0251A-E220080 töltőállomást használja. A nem megfelelő töltő használata a töltés elmaradását és/vagy nem biztonságos állapotokat eredményezhet.

**34.** Tartsa távol az akkumulátort minden fémtárgytól, például gemkapcsoktól, érméktől, kulcsoktól, szögektől vagy csavaroktól. Az akkumulátor kapcsainak rövidre zárása növeli a tűz vagy az égési sérülések veszélyét.

**35.** Visszaélésszerű körülmények között folyadék ürülhet ki az akkumulátorból. Kerülje az érintkezést ezzel a folyadékkal, mivel irritációt vagy égési sérüléseket okozhat. Ha érintkezés történik, öblítse le vízzel. Ha a folyadék szembe kerül, forduljon orvoshoz.

**36.** Az akkumulátort nem szabad 3 °C (37,4 °F) alatti vagy 40 °C (104 °F) feletti hőmérsékleten tárolni az akkumulátor hosszú távú élettartamának megőrzése érdekében.

**37.** **NE** töltsé az akkumulátort 5°C (40°F) alatti vagy 40°C (104°F) feletti hőmérsékleten. A nem megfelelő vagy a megadott tartományon kívüli hőmérsékleten történő töltés károsíthatja az akkumulátort és növelheti a tűzveszélyt.

**38.** Tárolja a készüléket zárt térben.

**39.** **NE** tegye ki az akkumulátort tűznek vagy 130°C (265°F) feletti hőmérsékletnek, mert felrobbanhat.

**40.** A készülékeket csak a kifejezetten erre a célra szolgáló akkumulátorokkal használja. Bármely más akkumulátorcsomag használata sérülés- és tűzveszélyt okozhat.

**41.** Bármilyen beállítás, tartozékcseré vagy a készülék tárolása előtt húzza ki az akkumulátort a készülékből. Az ilyen megelőző biztonsági intézkedések csökkentik a készülék véletlenszerű beindításának kockázatát.

**42.** Az IW3612 sorozathoz csak az XBTR540DCEU Shark akkumulátorcsomagot használja.

## SZAGGÁTLÓ TECHNOLOGIA (CSAK IW3612 SOROZAT)

**43.** Az szaggátló technológia patronnal való érintkezés során a következőket kell betartani:

**a)** **NE** próbálja meg szétszerelni az Anti-Odour Technology patron.

**b)** Kerülje a közvetlen érintkezést a patronban lévő illatkapszulával.

**c)** **NE** lélegezzen be közvetlenül az Anti Odour Technology patronból.

**d)** Gyermekektől és háziállatoktól távol tartandó.

**e)** Tartsa távol a hőtől, szikrától és nyílt lángtól.

**f)** **NEM** szabad közvetlen napfénynek kitenni.

#### **ILLATPATRON ELSŐSEGÉLYNYÚJTÁS**

**44.** Az Anti-Odour Technology patronnal való érintkezés során a következőket kell betartani:

**a)** Kerülje a szövetekkel és a kész felületekkel való érintkezést.

**b)** Szemkontaktus: Ha van, vegye le a kontaktlencsét. Néhány percig folyamatosan öblítse ki vízzel.

**c)** Bőrrel való érintkezés: A kezelést követően alaposan mosson kezet. Irritáció vagy kiütés kialakulása esetén forduljon orvoshoz/orvoshoz.

**d)** Belégzés: Légúti tünetek esetén vigye a személyt friss levegőre. Ha a tünetek továbbra is fennállnak, forduljon orvoshoz/orvoshoz.

**d)** Lenyelés: **NE** idézzen elő hányást. Kérjen orvosi tanácsot/ellátást.

## A SHARK DETECT PORSZÍVÓ ÖSSZESZERELÉSE

1. Csúsztassa a rudat a szívófej nyakára, amíg az a helyére nem kattann.
2. Igazítsa a kézi porszívó szívó nyílását a rúd felső részéhez, és csúsztassa felfele, amíg be nem kattann a helyére.
3. Győződjön meg róla, hogy a dokkoló függőlegesen áll. Csúsztassa a töltőoszlopot a dokkoló elülső részén lévő nyílásba, amíg bele nem kattann.

4. Helyezze a dokkolót a padlóra, egy fali konnektor közelébe. Dugja be a tápkábelt a konnektorba, majd csatlakoztassa a kábelt a töltőoszlop hátoldalán lévő csatlakozóhoz.
5. Tárolja a résszívó kiegészítőt a dokkolón található tartón.
6. A szaggató telepítésére és cseréjére vonatkozó utasításokat lásd az 8. és 9. oldalon.

A megfelelő működés érdekében győződjön meg arról, hogy minden alkatrész teljesen csatlakoztatva és a helyére van kattintva.

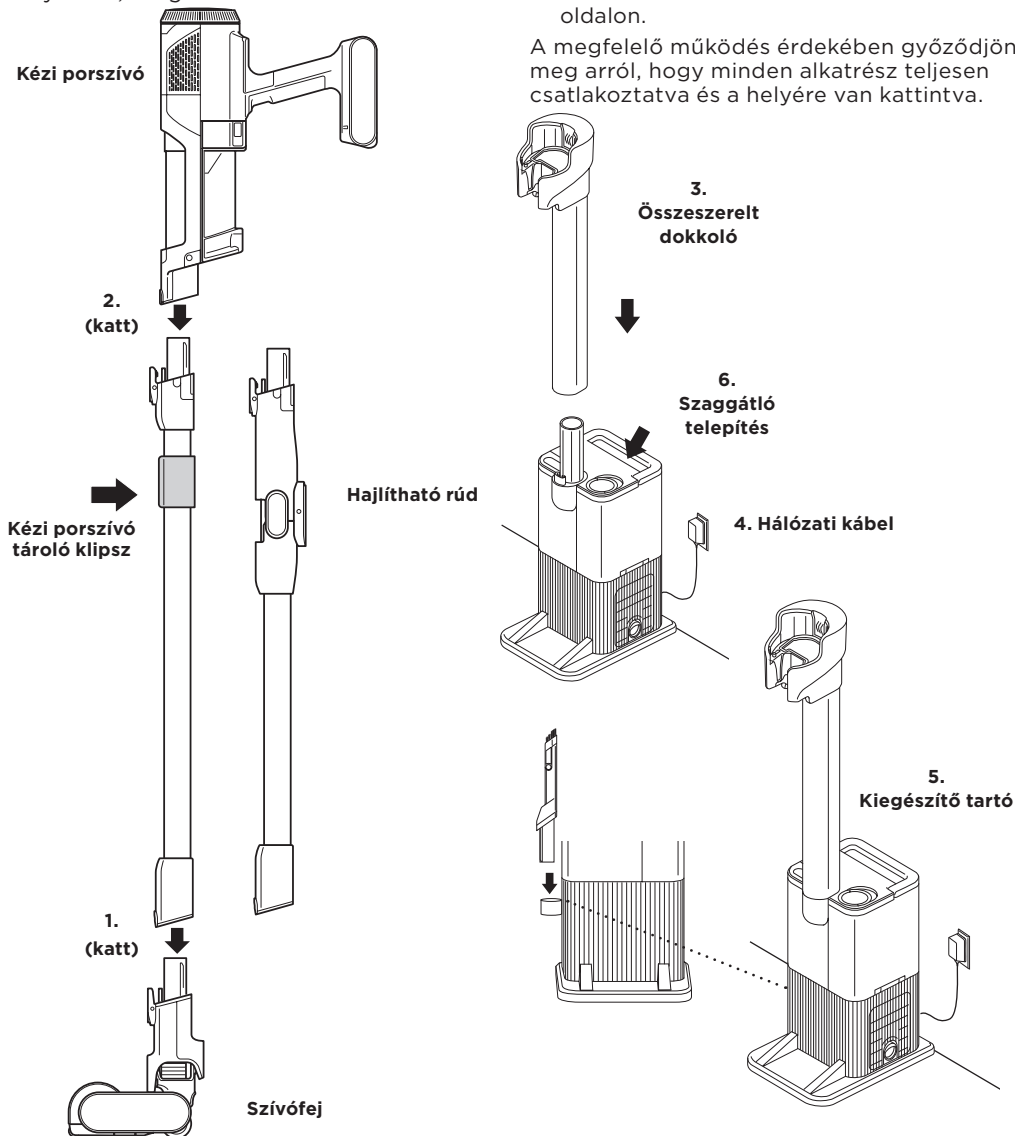

**MEGJEGYZÉS:** Ha a töltőoszlopot egyszer már beszerelték, nem lehet eltávolítani.



**SZAGGÁTLÓ TECHNOLÓGIA  
TÁRCSA**

Fordítsa fel a tárcsa fogantyúját, és forgassa el a szagtárcsát a szagsemlegesítő technológia intenzitásának beállításához vagy a tárcsa feloldásához a patronhoz való hozzáféréshez.

**Beillesztés/eltávolítás:** Forgassa el az illatbeállító gombot úgy, hogy a türkiz nyilak egy vonalba kerüljenek. Távolítsa el a gombot az illatpatron eltávolításához vagy cseréjéhez.

**Alacsony:** Forgassa a tárcsát az Low (Alacsony) állás felé, hogy a porszívó használatakor a legalacsonyabb szintre csökkentse az intenzitást.

**Magas:** Forgassa a tárcsát a High (Magas) állás felé a legmagasabb intenzitásszint eléréséhez, amikor a porszívó használatban van. Ez a pozíció az optimális teljesítményhez ajánlott beállítás.

### SZAGGÁTLÓ TECHNOLÓGIA TIPPEK (IW3612 SZÉRIA)

**Az Anti-Odour Technology tárcsát be kell szerelni a porszívó megfelelő működéséhez**

- Vegye ki a szaggyaló patronot a tárcsából, ha nem kívánja a szaggyaló technológia előnyeit.

**Karbantartás szükséges**

- Tisztítsa meg az összes szűrőt a Szűrők tisztítása című fejezetben javasoltak szerint.
- A porszívó tárolása előtt ürítse ki a porszívótartályt.
- Cserélje ki a patronot az Illatpatron cseréje című fejezetben javasoltak szerint.

**Az illat erőssége az idő múlásával**

- Az Anti-Odour Technology illatának intenzitása idővel csökkenhet. Az is előfordulhat, hogy egyáltalán nem lesz érezhető az illata. Ez természetes, és nem jelenti azt, hogy a technológia nem működik. A folyamatos teljesítmény biztosítása érdekében kövesse a cserére vonatkozó utasításokat.

**MEGJEGYZÉS:** • A TÁRCSÁT BE KELL SZERELNI AHHOZ, HOGY A PORSZÍVÓ MEGFELELŐEN MŰKÖDJÖN, ILLATPATRONNAL VAGY ANÉLKÜL.

## ILLATPATRON CSERÉJE

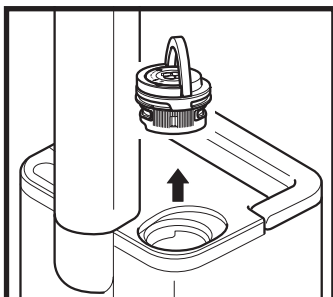

## 1. TÁVOLÍTSA EL A TÁRCSÁT AZ AUTOMATIKUS ŪRÍTŐ DOKKROL.

Fordítsa fel a fogantyút, és forgassa a tárcsát az óramutató járásával megegyező irányba, amíg a két nyíl egy vonalba nem kerül. Húzza meg a fogantyút a tárcsa automatikus űritő dokkolóából való eltávolításához.

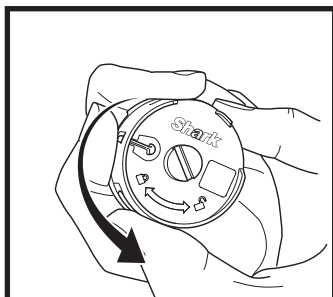

## 2. RÉGI ILLATPATRON ELTÁVOLÍTÁSA

Forgassa el a patronát az óramutató járásával ellentétes irányba a tárcsaházban, és húzza ki a patronát a kivételhez.

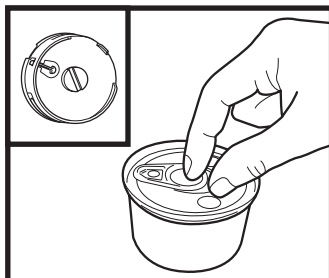

## 3. TÁVOLÍTSA EL AZ ŪJ PATRONT A TARTÁLYBÓL.

Vegye ki az új szaggátló patronát a dobozból. A patron élettartamának megőrzése érdekében tartsa a dobozban, amíg be nem szereli.

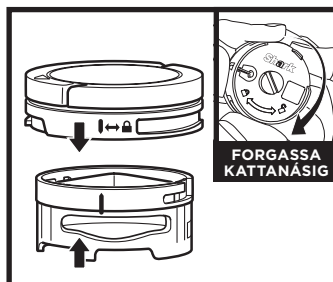

## 4. ŪJ PATRON TELEPÍTÉSE A TÁRCSÁBA

Igazítsa a patron oldalán lévő sárga nyilat a fedél oldalán lévő sárga nyílhoz, majd helyezze be a patronát a tárcsába. Forgassa el a patronát az óramutató járásával megegyező irányba, hogy rögzítse.

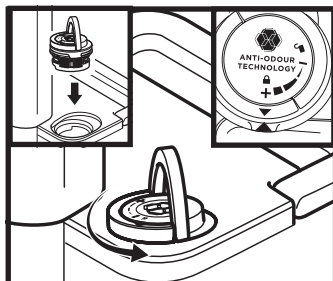

## 5. SZERELJE VISSZA A TÁRCSÁT AZ AUTOMATIKUS ŪRÍTŐ DOKKOLÓBA.

Igazítsa a türkiz nyilat a tárcsa fedelén a nyílhoz az automatikus űritő dokkon, majd helyezze vissza az automatikus űritő dokkba. Forgassa a tárcsát az óramutató járásával ellentétes irányba, amíg kattanással be nem áll az intenzitási szintre. Tovább forgatva módosíthatja az intenzitási beállítást.



## 6. HASZNÁLT PATRONOK ÁRTALMATLANÍTÁSA

A régi patronát dobja a szemetesbe.

**MEGJEGYZÉS:** A SZAGSEMLEGESÍTŐ TECHNOLÓGIA OPTIMÁLIS TELJESÍTMÉNYÉRE ÉRDEKÉBEN A SZAGPATRONT 6 HAVONTA KI KELL CSERÉLNI.

## LI-ION AKKUMULÁTOR TÖLTÉSE

Az első használat előtt töltsd fel teljesen az akkumulátort. Egy teljes feltöltés körülbelül 6,5 órát vesz igénybe.

### FUTÁSI IDŐ TELJESEN FELTÖLTÖTT AKKUMULÁTORRAL

Teljes feltöltéssel a készülék akár 60 perces üzemidővel rendelkezik. További információkért látogasson el a [sharkhome.hu](http://sharkhome.hu) weboldalra.

### LED-ES AKKUMULÁTOR TÖLTÉS ÉS TÖLTÉSJELZŐK

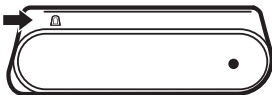
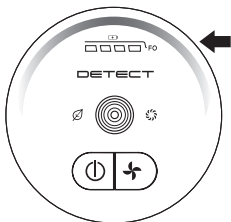

### Töltés



Az akkumulátoron lévő LED sárgán pulzál, amikor eléri a 0-74%-os töltöttségi szintet.



Az akkumulátoron lévő LED zölden pulzál a 75% - 100%-os töltöttségi fokozattól.



Fehér LED az akkumulátor teljesen feltöltött.

**MEGJEGYZÉS:** A teljes feltöltés körülbelül 6,5 órát vesz igénybe.

#### További megjegyzések

1. A LED-ek kikapcsolnak, ha az akkumulátor teljesen feltöltődött.
2. A készülék nem kapcsol be, ha a töltő csatlakoztatva van.

### Használatban

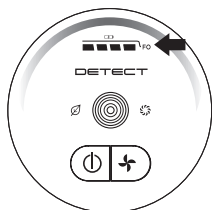

Teljes töltöttség



Közepes töltöttség



Alacsony töltöttség



Majdnem lemerült



Lemerült

### A LI-ION AKKUMULÁTOR ÚJRAHASZNOSÍTÁSA

Ha a Shark Li-ion akkumulátort ki kell cserélni, a helyi rendeleteknek vagy előírásoknak megfelelően ártalmatlanítsa vagy hasznosítsa újra. Bizonyos területeken illegális az elhasznált lítium-ion akkumulátorokat a normál szemétesbe dobni. A kiégett akkumulátorokat juttassa el újrahasznosításra egy engedélyezett újrahasznosító központba vagy a kiskereskedőhöz. A helyi újrahasznosító központban tájékozódhat arról, hogy hol adhatja le a kiégett akkumulátort.

**MEGJEGYZÉS:** A Shark akkumulátornak, mint minden lítium-ion akkumulátornak, idővel természetesen csökken a kapacitása az új akkumulátor 100%-os kapacitásához képest.

## TÖLTÉS TÁROLÁSI MÓDBAN



**IW3612 SOROZATÚ FÜGGŐLEGES DOKKOLÓ TÖLTŐÁLLOMÁS**

Töltse fel a készüléket a dokkolóra helyezve. Győződjön meg róla, hogy a rúd érintkezői egy vonalban vannak a töltőoszlop érintkezőivel. Ha a töltés befejeződött, és újra használni szeretné a készüléket, emelje le a dokkolóról.



**KÉZI PORSZÍVÓ KIOLDÓ GOMBOK**

A kézi porszívó rúdról való leválasztásához nyomja meg a kézi porszívó elülső reteszének kioldó gombját a rúddal való találkozásánál, majd emelje le a kézi porszívót. A kézi porszívó visszahelyezéséhez a rúdra igazítsa a kézi porszívó nyílását a rúd tetejére, és csúsztassa össze, amíg be nem kattann a helyére.

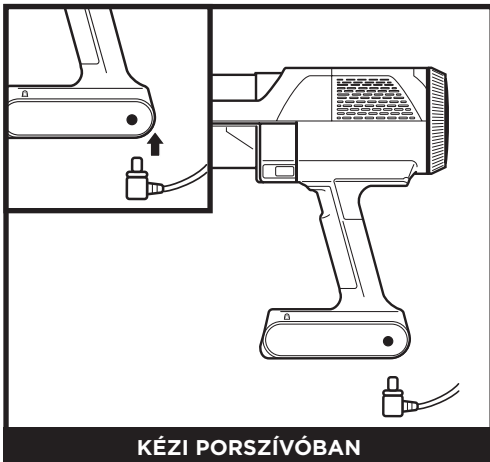

**KÉZI PORSZÍVÓBAN**

A kézi porszívó akkumulátorának feltöltéséhez csatlakoztassa a töltőt egy konnektorba, majd dugja be a töltő dugóját a kézi porszívó fogantyúja alatti csatlakozóba.



**A PORSZÍVÓN KÍVÜL**

Nyomja meg és tartsa lenyomva az akkumulátor kioldó gombot, majd húzza ki az akkumulátort. Csatlakoztassa a töltőt az akkumulátor töltőnyílásához. Az akkumulátor visszahelyezéséhez helyezze be azt a kézi porszívó hátulján lévő nyílásba.

**MEGJEGYZÉS:** Ha a készülék megfelelően van dokkolva, az akkumulátor töltésjelző lámpái villogni fognak, jelezve, hogy a töltés megkezdődött.

**MEGJEGYZÉS:** A főegység részleges töltöttséggel érkezik. A maximális üzemi érdekében az első használat előtt töltse fel teljesen (kb. 6,5 óra). Ha a készüléket bedugva hagyja, az nem károsítja az akkumulátor élettartamát.

## AKKUMULÁTOR ELTÁVOLÍTÁSA

### AZ AKKUMULÁTOR ELTÁVOLÍTÁSA

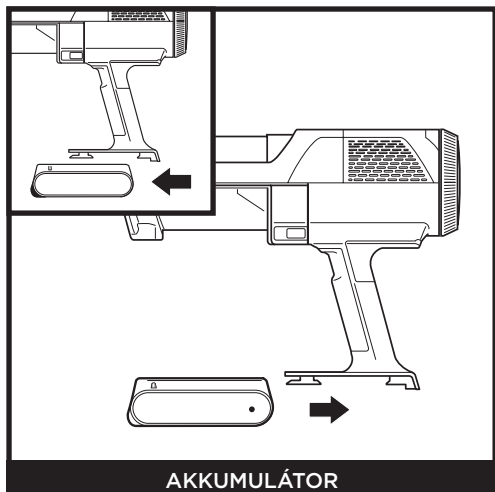

Az akkumulátor kézi porszívóból való eltávolításához nyomja meg az akkumulátorfedél kioldó füleit, és csúsztassa ki az akkumulátort. Visszahelyezéshez csúsztassa az akkumulátort a fogantyúban lévő rekeszbe, amíg be nem kattan a helyére.

## VEZÉRLÉS ÉS TISZTÍTÁSI MÓDOK

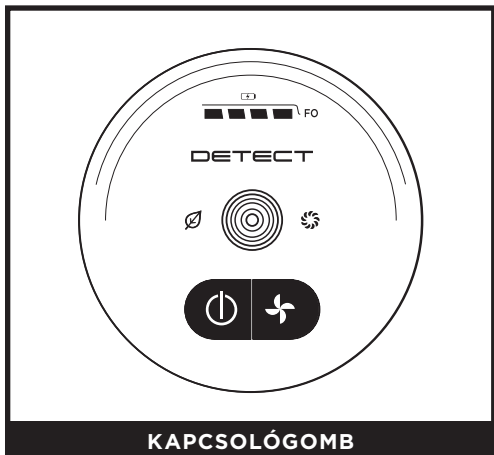

**KAPCSOLÓGOMB**

Nyomja meg a  $\text{\textcircled{I}}$  gombot a kezelőfelületen a bekapcsoláshoz. A kikapcsoláshoz nyomja meg újra a gombot. Az ECO, DETECT és BOOST üzemmódok közötti váltáshoz nyomja meg az  $\text{\textcircled{F}}$  üzemmódválasztó gombot button.

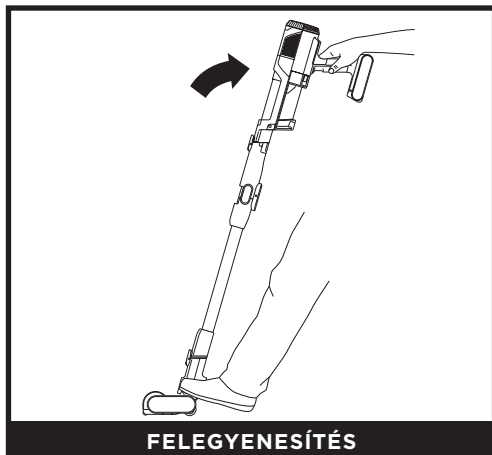

**FELEGYENESÍTÉS**

Függőleges helyzetben a szívófej reteszelődik, hogy a kézi porszívót levéve szabadon tárolható legyen. A padlótisztítás megkezdéséhez helyezze lábát a szívófejre a reteszelés feloldásához.

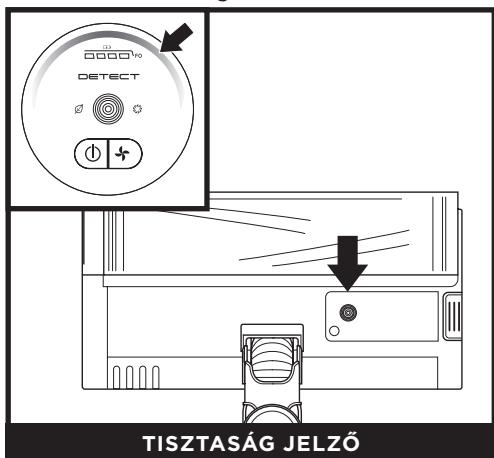

**TISZTASÁG JELZŐ**

Ha az Érzékelő jelzőfény kék színű, ez azt jelenti, hogy nem észlelt nehéz törmelék, és a szívóteljesítmény normális. Amikor a porszívó nehéz törmelék érzékel, a fény pirosra vált, és a szívóerő megnő a nagyobb tisztítási teljesítmény érdekében. Amikor a jelzőfény sárgára vált, a törmelék eltávolítása folyamatban van - folytassa a tisztítást, amíg a jelzőfény ismét kékre nem vált.

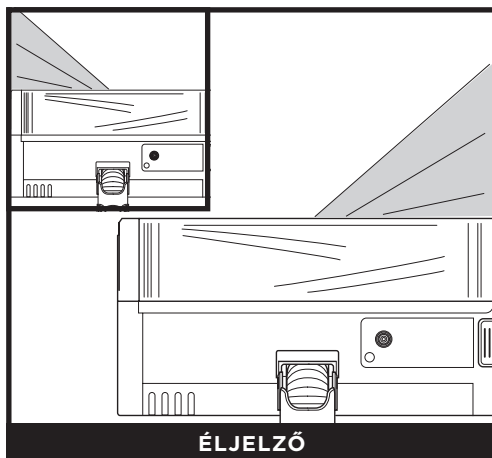

**ÉLJELZŐ**

Ha egy peremet észlel, a fényszórók megvilágítják a peremet, hogy a célzott törmelékre fókuszáljanak.

## A PORSZÍVÓ HASZNÁLATA



A padló feletti területek tisztításához vegye le a kézi porszívót. Nyomja meg a kézi porszívón az elülső retesz kioldó gombot a rúd találkozásánál, majd emelje le a kézi porszívót. A kézi porszívóhoz való tartozék csatlakoztatásához csúsztassa be azt a szívófejen lévő nyílásba. Levételéhez nyomja meg a kézi porszívó elülső retesz kioldógombját a pálca találkozásánál, majd csúsztassa ki a tartozékot.

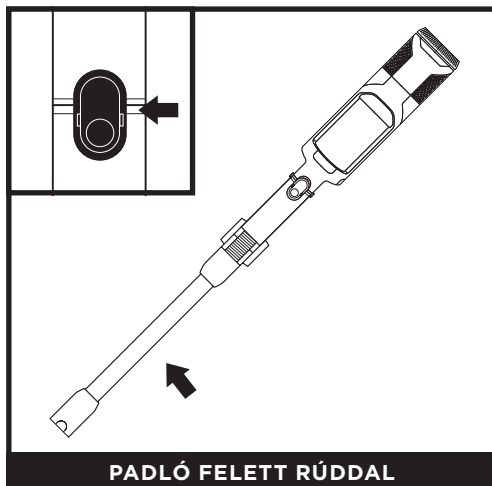

A padlószívófejet a rúdról való leválasztáshoz lépjen rá a szívófejre, miközben megnyomja a szívófej kioldó gombját a rúd alján. Emelje fel a rudat a levételhez. A rúd visszahelyezéséhez igazítsa a padlószívófej nyakára, majd csúsztassa fel, amíg be nem kattann a helyére.

**MEGJEGYZÉS:** MINDEN TARTOZÉK KOMPATIBILIS MIND A RÚDDAL, MIND A KÉZI PORSZÍVÓVAL.

## AZ AUTOMATIKUS ÜRÍTŐ DOKKOLÓ HASZNÁLATA (IW3612 SZÉRIA)

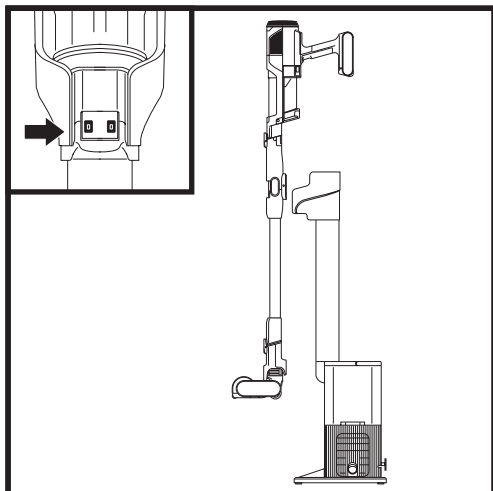

Helyezze a porszívót a dokkolóra lefelé irányuló mozdulattal. A megfelelő rögzítés után megkezdődik az automatikus kiürítés folyamata. A kiürítési ciklus 15 másodpercig tart.

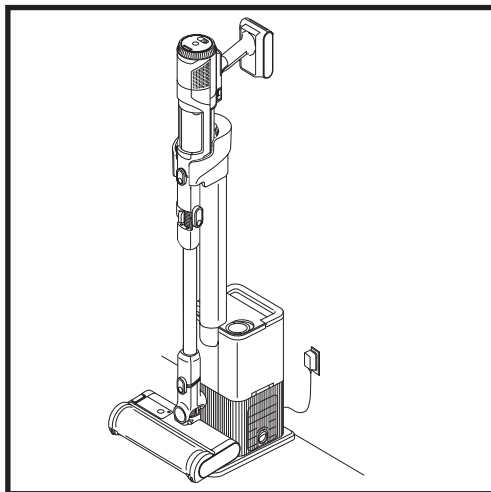

A kiürítés befejezése után a porszívó folytatja a töltést, amíg el nem távolítják a dokkolóból.

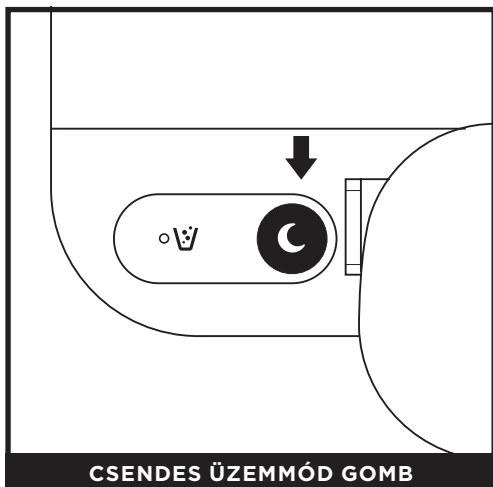

**CSENDES ÜZEMMÓD GOMB**

Nyomja meg a dokkoló tetején lévő gombot, amelyen egy hold képe látható. Ez elindítja a Csendes üzemmódot. Ha a dokkoló csendes üzemmódban van, akkor a porszívót automatikus kiürítés nélkül dokkolhatja.

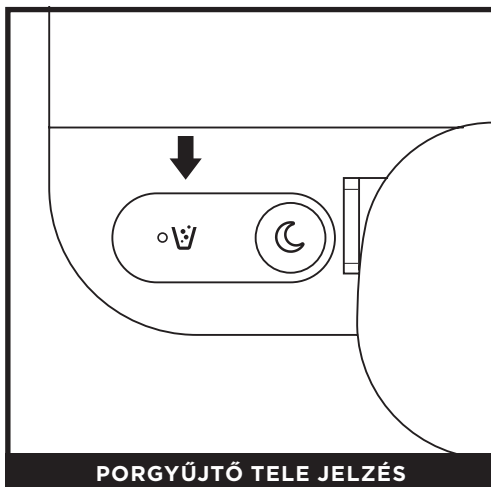

**PORGYŰJTŐ TELE JELZÉS**

A Porgyűjtő megtelt kijelző akkor világít, ha a porgyűjtő megtelt törmelékkel, és ki kell üríteni. A kijelző visszaállításához vegye ki a portartályt és ürítse ki.

**Megjegyzés:** ne távolítsa el a porszívót, amíg a kiürítési ciklus zajlik.

### A DOKKOLÓ PORGYŰJTŐ KIÜRÍTÉSE (IW3612 SZÉRIA)

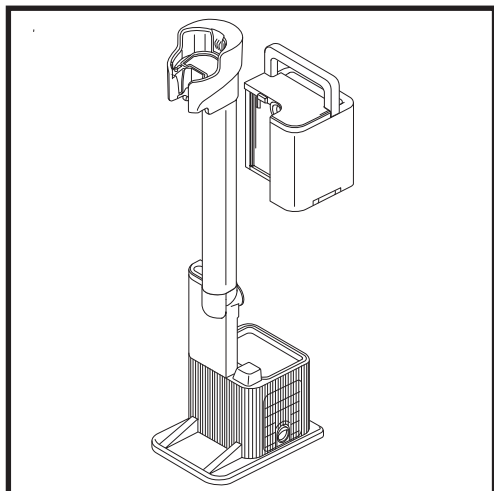

A dokkoló porgyűjtőbe akár 45 napra elegendő por és törmelék is elfér. Űrítse ki a dokkoló porgyűjtőt, amikor a porgyűjtő megtelt jelzőfény kigyullad. A tartály eltávolításához emelje ki a fogantyúnál fogva.

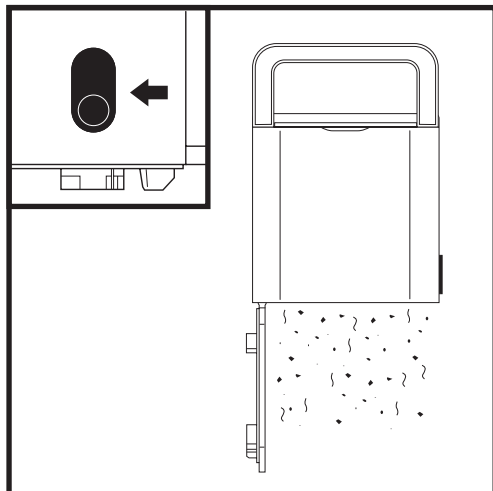

A tartály kiürítéséhez tartsa a szemetes fölé, és nyomja meg az oldalán lévő kioldógombot. Az alja kinyílik, hogy a törmelékot kiürítse.

### A KÉZI PORSZÍVÓ PORGYŰJTŐ KIÜRÍTÉSE

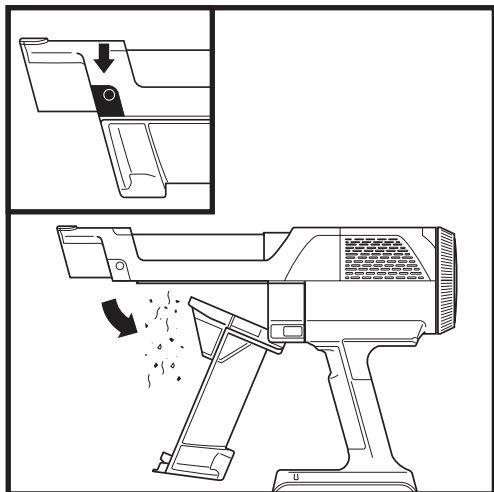

A kézi porszívó (IW3612 Széria) porgyűjtőjének kiürítéséhez kapcsolja ki a készüléket, és tartsa a kézi porszívót a szemetes fölé. Nyomja meg a kioldógombot, és a porszívóedény fedele lepattan, és kiüríti a törmelékot.

## A PORGYŰJTŐ TARTÁLY ÉS A SZŰRŐ TISZTÍTÁSA

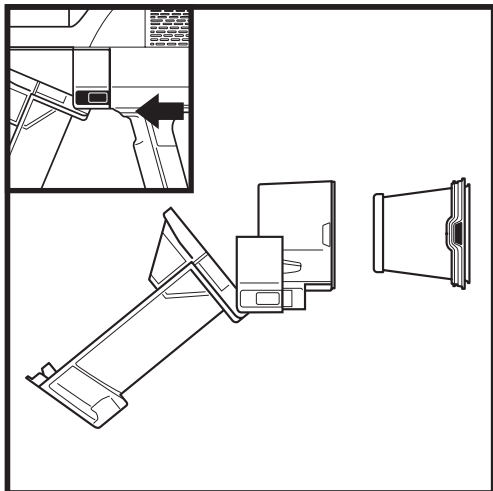

Nyitott porszívócsészével és kikapcsolt állapotban nyomja meg mindkét kioldógombot, és csúsztassa ki a porszívócsészét a kézi porszívóból.

Nyomja meg a szűrőház mindkét oldalán lévő füleket, és húzza ki a szűrőt a házból. A szűrő tisztításához csak vízzel öblítse le, és a visszaszerelés előtt legalább 24 órán át hagyja megszáradni a levegőn. A szűrő visszahelyezéséhez csúsztassa vissza a szűrőt a házba, majd csúsztassa vissza a házat a helyére.

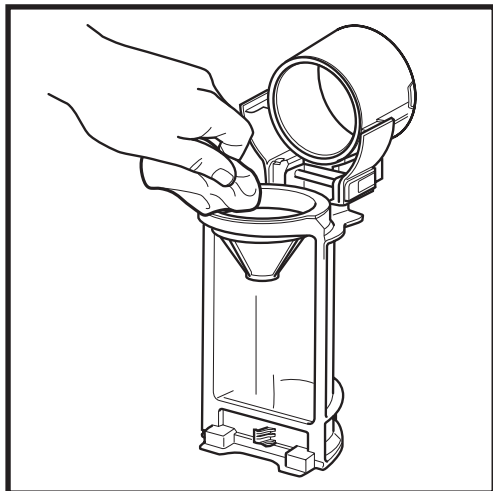

A porfogó mélytisztításához csúsztassa el a kioldógombot, amíg a fedél teljesen ki nem nyílik. Száraz ruhával törölje le a port és a törmeléket, majd öblítse ki vízzel. A maradék törmelék eltávolításához használjon nedves ruhát. Hagyja a porfogó csészét legalább 24 órán át teljesen megszáradni a levegőn, mielőtt visszahelyezné.

## A KÉZI PORSZÍVÓ ANTIALLERGÉN SZŰRŐ ELTÁVOLÍTÁSA

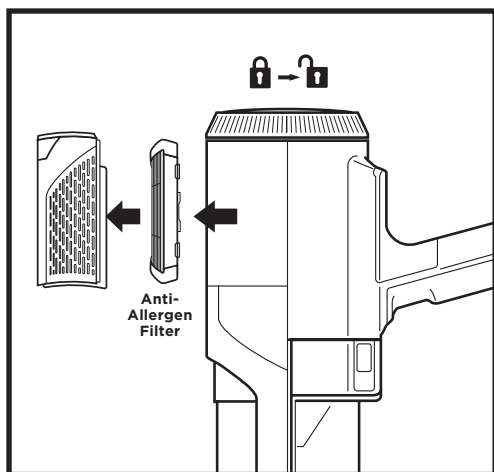

1. Az antiallergén szűrőhöz való hozzáféréshez fordítsa a kézi porszívó szűrőfedelét a feloldott állásba.
2. Húzza le a szűrőfedelét, és emelje ki az antiallergén szűrőt.
3. Helyezze vissza a szűrőt, majd helyezze vissza a fedelet, és forgassa vissza a retesztel helyzetbe.

**Rendszeresen öblítse ki és cserélje ki a szűrőket**, hogy megőrizze a porszívó szívóerejét. **A szűrők tisztításához csak vízzel öblítse ki őket.** A visszahelyezés előtt hagyja az összes szűrőt 48 órán keresztül teljesen megszáradni a levegőn, hogy megakadályozza a folyadék beszívódását az elektromos alkatrészekbe. Legalább havonta egyszer tisztítsa meg a motor előtti és utáni szűrőket. Szükség esetén néha gyakoribb tisztításra lehet szükség.

**FONTOS: NE** használjon szappant a szűrők tisztításakor. Csak vizet használjon. A porszívó nem fog szívóerőt kifejteni, ha a motor utáni szűrő nincs beszerelve. Győződjön meg róla, hogy minden szűrő be van szerelve, mielőtt használatba veszi.

## AZ AUTOMATIKUSAN ÜRÍTŐ DOKKOLÓ SZŰRŐ TISZTÍTÁSA (IW3612 SZÉRIA)

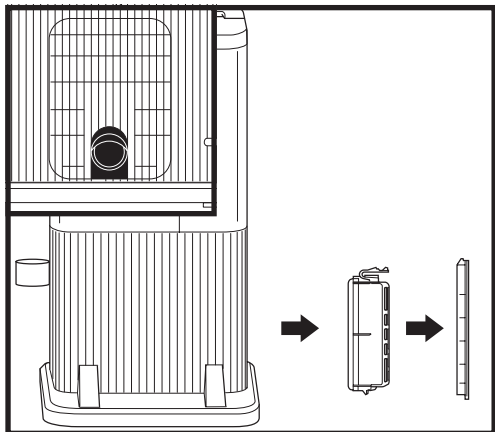

A dokkolóban lévő szűrőhöz való hozzáféréshez távolítsa el a szűrőajtót. Nyomja meg az ajtó alján lévő gombot, majd döntse meg az ajtót, és emelje le. Vegye ki a szűrőt a dokkolóból. Miután a szűrőt leöblítette és megszáritotta, helyezze vissza a szűrőt a dokkolóba és a szűrőajtót helyezze vissza.

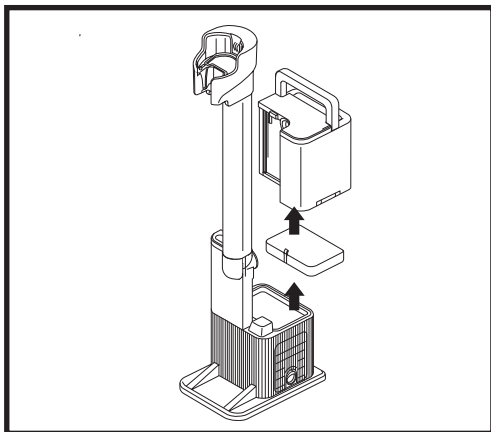

Az automatikusan ürítő légkivezető szűrő eléréséhez távolítsa el a portartályt. Mielőtt eltávolítaná a légkivezető szűrőt, porszívózza le a felületéről a finom törmelékét. Emelje ki a légkivezető szűrőt a dokkból, majd csak vízzel öblítse le (ne használjon szappant). Hagyja, hogy a szűrő teljesen megszáradjon, mielőtt visszahelyezi.

A legjobb eredmény érdekében tisztítsa meg az automatikusan ürítő szűrőket legalább havonta egyszer, és cserélje ki őket rendszeresen. A szűrők tisztításához kizárólag hideg vizet használjon, hogy elkerülje a tisztítószer okozta károsodást. Hagyja, hogy az összes szűrő legalább 24 órán át levegőn száradjon meg, mielőtt visszahelyezi, így elkerülve, hogy folyadék kerüljön az elektromos részekbe. A légkivezető szűrő megfelelő karbantartása biztosítja az automatikus ürítés sikeres működését.

## A SZÍVÓFEJ KARBANTARTÁSA

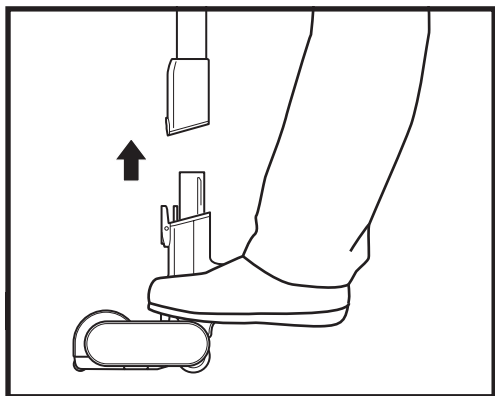

1. Kapcsolja ki a porszívót.
2. Nyomja meg a szívófejen a kioldó gombot a rúdról való leválasztásához.
3. Nyomja meg a kefetekercsen a kioldó gombot, és csúsztassa ki a szívófejből.
4. Távolítsa el az esetleges dugulásokat, és távolítsa el a törmelékét a kefetekercsről és a szívófejről.

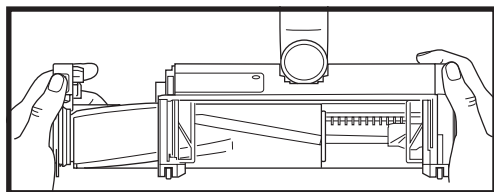
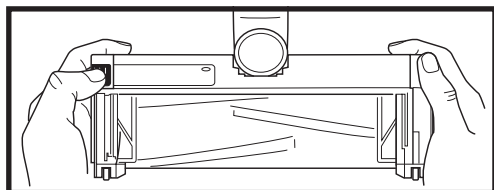

5. Kopogtassa le a laza törmelékét, és száraz törülközővel törölje tisztára a kefetekercset. Szükség esetén mossa ki kézzel a kefetekercset, kizárólag vízzel, majd hagyja teljesen megszáradni a levegőn legalább 24 órán keresztül.
6. Ha a kefetekercs megszáradt, helyezze vissza a szívófejbe, amíg nem kattán.

AZ ÉRZÉKELŐK TISZTÍTÁSA

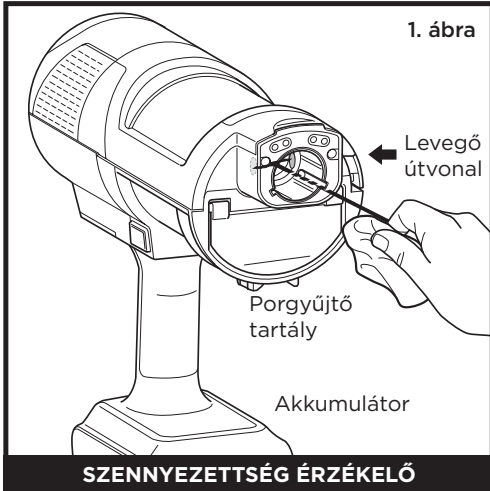

Rendszeresen tisztítsa az érzékelőket, mivel a haj és más szennyeződések felhalmozódhatnak és elzárhatják azokat. Ha az érzékelők részben eltömődnek, a Clean Sense Detect üzemmód nem fog az elvárt módon működni.

**Az érzékelők tisztítása (1. ábra):**

1. Kapcsolja ki a készüléket, és vegye ki a padlószívófejet.
2. Helyezze a szennyezettség érzékelőt a kézi porszívó szívófejébe (1. ábra), a fényérzékelőt a szívófej tetejére (2. ábra), az élérzékelőt pedig a szívófej oldalára (3. ábra).
3. Óvatosan törölje át az érzékelőket egy mikroszálas ruhával, és távolítsa el az összes szőrt és törmelékét.
4. Illeszze vissza a szívófejet a készülék többi részéhez, és kapcsolja be a készüléket. Ellenőrizze, hogy a készülék rendszeren működik-e.

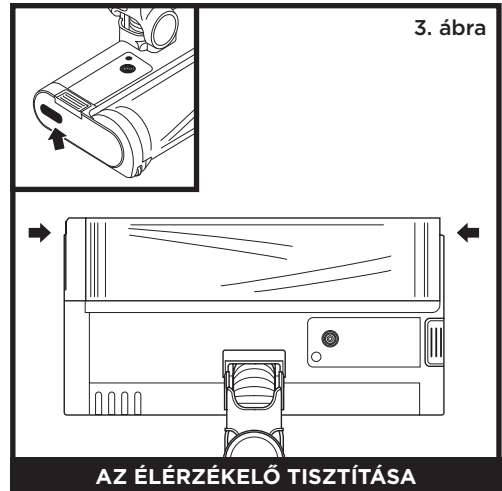

## A PORSZÍVÓBAN LÉVŐ DUGULÁSOK ELLENŐRZÉSE

Ha porszívózás közben kemény vagy éles tárgyra fut, vagy hangváltozást észlel, ellenőrizze, hogy nem akadt-e valamilyen tárgy a kefetekercsbe.

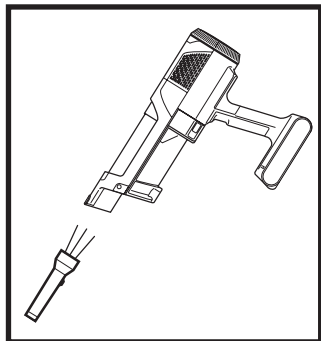

### A kézi porszívó dugulásának ellenőrzése:

1. Kapcsolja ki a porszívót.
2. Vegye le a kézi porszívót a rúdról.
3. Ellenőrizze a porszívó minden légbeömlőnyílását, és távolítsa el az esetleges törmelékét vagy eltömődést.

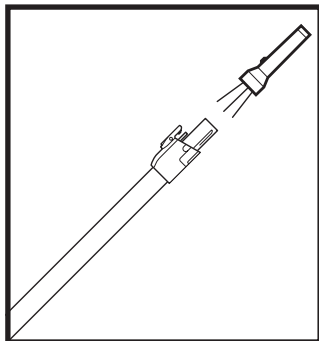

### A rúd eltömődésének ellenőrzése:

1. Kapcsolja ki a porszívót.
2. Vegye le a kézi porszívót és a padlószívófejet a rúdról.
3. Ellenőrizze a rúd mindkét végét a dugulások és a törmelék szempontjából.
4. Távolítsa el minden törmelékét vagy dugulást.

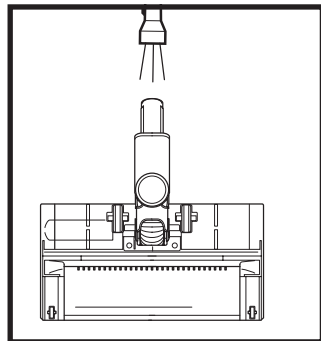

### A padlószívófej dugulásának ellenőrzése:

1. Kapcsolja ki a porszívót.
2. Vegye le a rudat a padlószívófejről.
3. Nyomja meg a kefetekercsen a kioldó gombot, és csúsztassa ki a kefetekercset a szívófejből.
4. Távolítsa el az esetleges dugulásokat, és távolítsa el a törmelékét a kefetekercsből és a szívófejből.
5. Csúsztassa vissza a kefetekercset a szívófejbe, biztosítva, hogy minden a helyén van.

## AZ AUTOMATIKUSAN ÜRÍTŐ DOKKOLÓBAN LÉVŐ DUGULÁSOK ELLENŐRZÉSE (IW3612 SZÉRIA)

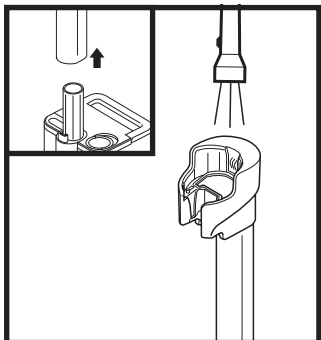

### A töltőoszlop eltömődésének ellenőrzése:

1. Húzza ki a dokkolót.
2. Vegye ki a porszívót a dokkolóból.
3. Nyomja meg a töltőoszlop hátulján lévő reteszt, és emelje el az oszlopot a dokkolótól.
4. Ellenőrizze a töltőoszlop végét és a dokkoló tetejét, hogy nincs-e rajta törmelék vagy eltömődés.

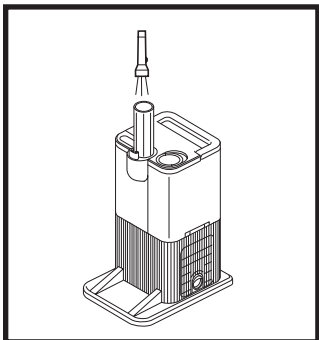

### A dokkolóban lévő dugulások ellenőrzése:

1. Húzza ki a dokkolót.
2. Vegye ki a porszívót a dokkolóból.
3. Vegye ki a porgyűjtőt a dokkolóból.
4. Ellenőrizze a kijáratot, hogy nincs-e rajta törmelék vagy eltömődés.

**FIGYELMEZTETÉS:** Az áramütés és a nem szándékos működés veszélyének csökkentése érdekében szervizelés előtt kapcsolja ki a készüléket, és vegye ki az akkumulátort.

A porszívó nem szívja fel a törmelékét. Nincs szívás vagy gyenge a szívás. A kézi porszívó harmadik jelzőlámpája sárga színű.

(További információkért lásd a Dugulás ellenőrzés című részt.)

1. Lehet, hogy a portartály tele van; ürítse ki a tartályt.
2. Ellenőrizze a szívófejet a dugulások szempontjából; szükség esetén távolítsa el a dugulásokat.
3. Távolítsa el minden zsinórt, szőnyegszálat vagy szőrt, amely a kefelekercs köré tekeredhetett.
4. Ellenőrizze a kézi porszívó és a rúd közötti csatlakozást, hogy nincs-e dugulás; szükség esetén távolítsa el a dugulást.
5. Ellenőrizze a szűrőket, hogy szükséges-e a tisztításuk. Kövesse a szűrők öblítésére és teljes szárítására vonatkozó utasításokat, mielőtt visszahelyezi őket.

**A porszívó felemeli a szőnyegeket.**

1. Győződjön meg róla, hogy nem kapcsolta be a Boost üzemmódot. Legyen óvatos, ha padlószőnyeget vagy finoman varrott szélű szőnyeget porszívózik.
2. Kapcsolja ki a készüléket, hogy leváljon a szőnyegről, majd indítsa újra.

**A szívófejben lévő kefelekercs nem forog.**

1. Azonnal kapcsolja ki a porszívót. Távolítsa el az esetleges dugulásokat, mielőtt újra bekapcsolja a porszívót. Győződjön meg róla, hogy a kézi porszívó eléggé hátradől ahhoz, hogy a kefelekercs használat közben be tudjon kapcsolódni.
2. Ha a padló szívófej fényszórókkal rendelkezik, és azok nem világítanak, akkor a kézi porszívó, a rúd és a szívófej között csatlakozási probléma van. Próbálja meg leválasztani az alkatrészeket, majd újra csatlakoztatni őket.

**A porszívó magától kikapcsol.**

A porszívó magától kikapcsolásának több oka is lehet, például eltömődés, akkumulátorproblémák és túlmelegedés. Ha a porszívó magától kikapcsol, végezze el a következő lépéseket:

1. Kapcsolja be a porszívót, és ellenőrizze a kézi porszívón az akkumulátor jelzőfényét. Ha újratöltésre van szükség, győződjön meg róla, hogy a porszívó ki van kapcsolva és a töltő dokkolóra helyezve.
2. Ürítse ki a porgyűjtő tartályt és tisztítsa meg a szűrőket (lásd a Porgyűjtő tartály és a szűrő tisztítása című részt).
3. Ellenőrizze a rudat, a tartozékokat és a bemeneti nyílásokat, és távolítsa el az esetleges dugulásokat.
4. Hagyja a készüléket és az akkumulátort legalább 45 percig hűlni, amíg visszaáll szobahőmérsékletűre.
5. A porszívó újraindításához nyomja meg a be/kikapcsolót.

**A kézi porszívó akkumulátorjelző lámpái villognak.**

• A szívófej lámpa pirosan villog (A ábra): A szívófej eltömődött.

(Lásd a Porszívó karbantartása című szakaszt.)

Lépjén kapcsolatba az ügyfélszolgálattal a [www.sharkhome.hu](http://www.sharkhome.hu) oldalon ha az alábbi jelenségek valamelyikét tapasztalja:

• Az ECO és a boost LED-ek villognak (B ábra):

Túláram vagy rövidzárlat.

• Az ECO kivételével minden LED villog (C ábra):

A motor túlmelegszik.

• Minden LED villog, kivéve az ECO és DETECT jelzőfényeket (D ábra):

Túlzott sebesség.

• A BOOST és a DETECT kivételével minden LED villog (E ábra):

Kommunikáció.

• A DETECT és a Boost LED-ek villognak (F ábra):

Lehet, hogy elektromos probléma van a szívófejjel.

• A DETECT és az UI RING villog (G ábra):

Törmelékfelismerési hiba. Törölje le a törmelékérzékelőt.

• A fényszóró és a DETECT LED-ek villognak (H ábra):

Hiba az érzékelésben.



A ábra



B ábra



C ábra

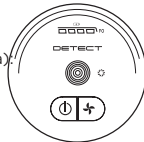

D ábra



E ábra



F ábra



G ábra



H ábra

**MEGJEGYZÉS:** Ha a vákuum még mindig nem működik megfelelően, forduljon az ügyfélszolgálathoz a [www.sharkhome.hu](http://www.sharkhome.hu) címen.



## TECHNISCHE DATEN DES GERUCHSNEUTRALISATORS

1. Produktname: Geruchsneutralisierungskartusche
2. Hersteller: Shark Ninja 89 A Street, Needham, MA 02494
3. Gewicht: 17,4 g
4. Inhaltsstoffe: Solid SM Verbundpolymer C17 + Duftstoff SE 446676

Die Abbildungen können vom tatsächlichen Produkt abweichen. Im ständigen Bemühen um die fortlaufende Verbesserung unserer Produkte behalten wir uns Änderungen der hierin enthaltenen Spezifikationen ohne Ankündigung vor. © 2024 SharkNinja Operating LLC. FLOOR DETECT und SHARK sind eingetragene Marken in der Europäischen Union von SharkNinja Operating LLC

## CARACTÉRISTIQUES DE LA CARTOUCHE ANTI-ODEUR

1. Nom du produit : Cartouche anti-odeur
  2. Fabricant : Shark Ninja 89 A Street, Needham, MA 02494
  3. Poids : 17,4 g
  4. Ingrédients : Polymère composite SM solide C17 + parfum SE 446676
- Les illustrations peuvent être différentes du produit réel. Nous nous efforçons d'améliorer constamment nos produits ; par conséquent, les spécifications contenues dans ce manuel sont susceptibles d'être modifiées sans préavis. © 2024 SharkNinja Operating LLC. FLOOR DETECT et SHARK sont des marques déposées de SharkNinja Operating LLC au sein de l'Union européenne.

## SZAGSEMLEGESÍTŐ SPECIFIKÁCIÓK

5. Termék neve: Patron: Szagtalanító patron
6. Gyártó: Shark Ninja 89 A Street, Needham, MA 02494
7. Súly: 17,4g / 0,61oz
8. Összetevők: Szilárd SM kompozit polimer C17 + illatanyag SE 446676
9. Az illusztrációk eltérhetnek a tényleges terméktől. Folyamatosan törekszünk termékeink fejlesztésére, ezért az itt szereplő specifikációk előzetes értesítés nélkül változhatnak. © 2024 SharkNinja Operating LLC. A FLOOR DETECT és a SHARK a SharkNinja Operating LLC bejegyzett védjegyei az Európai Unióban.

## LUKTNUTRALISERINGSSPECIFIKATIONER

10. Produktnavn: Lugtneutraliseringspatron
  11. Fabrikant: Shark Ninja 89 A Street, Needham, MA 02494
  12. Vægt: 17,4g / 0,61oz
  13. Ingredienser: Solid SM-kompositpolymer C17 + duft SE 446676
- Illustrationerne kan afvige fra det aktuelle produkt. Vi bestræber os hele tiden på at forbedre vores produkter, og derfor kan specifikationerne i denne vejledning blive ændret uden varsel. © 2024 SharkNinja Operating LLC. FLOOR DETECT og SHARK er registrerede varemærker tilhørende SharkNinja Operating LLC i EU.

## ESPECIFICACIONES SOBRE EL CARTUCHO NEUTRALIZADOR DE OLORES

1. Nombre del producto: Cartucho neutralizador de olores
  2. Fabricante: Shark Ninja, 89 A Street, Needham, MA 02494 (EE. UU.)
  3. Peso: 17,4 g
  4. Ingredientes: polímero compuesto SM sólido C17 + fragancia SE 446676
- Las ilustraciones pueden variar con respecto al producto. Nos esforzamos continuamente por mejorar nuestros productos, por lo tanto, las especificaciones incluidas en la presente guía están sujetas a cambios sin aviso previo. © 2024 SharkNinja Operating LLC. FLOOR DETECT y SHARK son marcas comerciales de SharkNinja Operating LLC registradas en la Unión Europea.

## SPECIFICHE DELLA NEUTRALIZZAZIONE DEGLI ODORI

1. Nome del prodotto: cartuccia per la neutralizzazione degli odori
  2. Produttore: Shark Ninja 89 A Street, Needham, MA 02494
  3. Peso: 17,4 gr
  4. Ingredienti: Polimero composito Solid SM C17 + fragranza SE 446676
- Il prodotto illustrato può essere diverso dal prodotto effettivo. Shark si impegna costantemente per migliorare i propri prodotti, pertanto le specifiche descritte nel presente documento possono essere soggette a modifica senza preavviso. © 2024 SharkNinja Operating LLC. FLOOR DETECT e SHARK sono marchi di SharkNinja Operating LLC registrati nell'Unione europea.

**SharkNinja Europe Ltd,  
1st/2nd Floor Building 3150,  
Thorpe Park, Century Way,  
Leeds, England, LS15 8ZB**

## SPECIFICATIES GEURNEUTRALISATIE

1. Productnaam: Geurneutralisatiecartridge
  2. Fabrikant: Shark Ninja, 89 A Street, Needham, MA 02494
  3. Gewicht: 17,4 g / 0,61 oz
  4. Ingrediënten: Vaste SM composietpolymeer C17 + geur SE 446676
- De afbeeldingen kunnen afwijken van het werkelijke product. Wij streven er constant naar om onze producten te verbeteren; daarom zijn de specificaties in dit document onderhevig aan wijzigingen zonder voorafgaande kennisgeving. © 2024 SharkNinja Operating LLC. FLOOR DETECT en SHARK zijn geregistreerde handelsmerken van SharkNinja Operating LLC in de Europese Unie.

## SPEŠIFIKASJONER FOR ODOUR NEUTRALISER

1. Produktnavn: Odour Neutraliser-patron
  2. Produsent: Shark Ninja 89 A Street, Needham, MA 02494, USA
  3. Vekt: 17,4 g / 0,61 unse
  4. Ingredienser: Solid SM komposittpolymer C17 + duft SE 446676
- Illustrasjonene kan avvike fra det faktiske produktet. Vi tilstreber hele tiden å forbedre produktene våre, derfor kan spesifikasjonene nevnt her bli endret uten videre varsel. © 2024 SharkNinja Operating LLC. FLOOR DETECT og SHARK er registrerte varemærker som tilhører SharkNinja Operating LLC i EU.

## ESPECIFICAÇÕES DO NEUTRALIZADOR DE ODORES

1. Nome do produto: Cartucho neutralizador de odores
  2. Fabricante: Shark Ninja 89 A Street, Needham, MA 02494
  3. Peso: 17,4 g / 0,61 oz
  4. Ingredientes: Polímero composto Solid SM C17 + fragrância SE 44667635
- As ilustrações podem diferir do produto real. Melhoramos continuamente os nossos produtos. Assim, as especificações aqui contidas estão sujeitas a alterações sem aviso prévio. © 2024 SharkNinja Operating LLC. FLOOR DETECT e SHARK são marcas registradas na União Europeia da SharkNinja Operating LLC.

## HAJUNPOISTON TEKNISET TIEDOT

1. Tuotteen nimi: Hajunpoistopatruna
  2. Valmistaja: Shark Ninja 89 A Street, Needham, MA 02494, Yhdysvallat
  3. Paino: 17,4 g
  4. Ainesosat: Kestävä SM-komposiittipolymeeri C17 ja hajuste SE 446676
- Kuvat saattavat näyttää erilaisilta kuin varsinainen tuote. Pyrimme jatkuvasti parantamaan tuotteitamme. Siksi tässä annetut tiedot voivat muuttua milloin tahansa ilman erillistä ilmoitusta. © 2024 SharkNinja Operating LLC. FLOOR DETECT ja SHARK ovat SharkNinja Operating LLC -yhtiön Euroopan unionissa rekisteröityjä tavaramerkkejä.

## SPECIFIKATIONER FÖR LUKTNEUTRALISERARE

1. Produktnavn: Luktneutraliserende patron
  2. Tillverkare: Shark Ninja 89 A Street, Needham, MA 02494
  3. Vikt: 17,4 g/0,61 oz
  4. Ingredienser: Solid SM kompositpolymer C17 + doft SE 446676
- Kuvat Illustrationerna kan avvika från den verkliga produkten. Vi strävar konstant efter att förbättra våra produkter, därför kan specifikationerna i detta dokument ändras utan föregående meddelande. © 2024 SharkNinja Operating LLC. FLOOR DETECT och SHARK är registrerade varumärken som tillhör SharkNinja Operating LLC i Europeiska unionen.

**SharkNinja Germany GmbH,  
Rotfeder-Ring 9,  
60327 Frankfurt am Main,  
Germany**