

# M6 Comfort AFib (HEM-7380-E)

## Automatic Upper Arm Blood Pressure Monitor

Automatyczny ciśnieniomierz naramienny  
 Automatický měřič krevního tlaku na paži  
 Automata felkaron működő vérnyomásmérő készülék  
 Automatický merač krvného tlaku s upevnením na rameno  
 Samodejni merilnik krvnega tlaka na nadlakti  
 Automatski tlakomjer na nadlaktici

## Instruction Manual 1: Safety and Other Information

Instrukcja obsługi 1: bezpieczeństwo i inne informacje  
 Návod k obsluze 1: Bezpečnostní a další informace  
 Használati útmutató 1: biztonság és egyéb információk  
 Návod na použitie 1: Bezpečnostné a iné informácie  
 Priročnik z navodili 1: Varnostne in druge informacije  
 Priručnik s uputama 1: Sigurnosne i ostale informacije

EN
PL
CZ
HU
SK
SL
HR
Symbols

Simbole / Symbole / Szimbólumok /  
 Symbole / Simboli / Simboli

All for Healthcare



UK  
CA  
0086

CE0197

## 1. Bevezetés

Köszönjük, hogy megvásárolta az OMRON Automata, felkaron működő vérnyomásmérő készüléket. Ez a vérnyomásmérő oszcillometrikus módszerrel használ a vérnyomás mérésére. A vérnyomásmérő a felkari artérián méri a vérnyomást, amit digitálisan kijelez.

### 1.1 Biztonsági utasítások

Ez a használati útmutató az OMRON Automata, felkaron működő vérnyomásmérő készülékkel kapcsolatos fontos információkat tartalmazza. A vérnyomásmérő biztonságos és megfelelő használata érdekében OLVASSA EL és ÉRTSE MEG az összes útmutatást. **Ha nem érti teljes mértékben ezeket az utasításokat, vagy kérdése van, a vérnyomásmérő használatá előtt vegye fel a kapcsolatot az OMRON viszonteladóval vagy forgalmazóval. Az Ön vérnyomására vonatkozó specifikus információkkal kapcsolatban konzultáljon orvosával.**

### 1.2 Alkalmazási terület

#### Rendeltetési cél

Ez a készülék felnőttek vérnyomásának és pulzusszámának mérésére és digitális megjelenítésére szolgál. Ez a készülék képes olyan szabálytalan pulzus észlelésére, amely pitvarfibrillációra (AFib) utalhat. Felhívjuk figyelmét, hogy az eszköz nem az AFib (pitvarfibrilláció) orvosi diagnózisának felállítására tervezték. A pitvarfibrilláció csak elektrokardiográfia (EKG) segítségével diagnosztizálható. Konzultáljon orvosával, ha az AFib (pitvarfibrilláció) jelzés megjelenik.

#### Célcsoport

Felnőtt betegpopuláció

#### Céltzett felhasználók

Felnőtt populáció azon tagjai, akik megértik ezt a használati útmutatót.

#### Klinikai előnyök

A páciens vérnyomása nem invazív módon, egyszerűen mérhető otthoni környezetben, és az AFib lehetőségét a vérnyomásmérés során nyert pulzusadatok alapján észleli és közli a felhasználóval a készülék.

#### Használat típusa

Ez a vérnyomásmérő több páciens általi többszöri használatra való.

#### Korlátozás

A páciens karkörülete 22 - 42 cm legyen.

#### Javallat

Ezt a készüléket egészséges egyének, magas vérnyomásban szenvedő betegek vagy egészségutadatos egyének általános háztartási körülmények között a következő célokra használhatják.

- a vérnyomás és a pulzusszám mérése
- az AFib (pitvarfibrilláció) lehetőségének kiértékelése

### 1.3 Kicsomagolás és ellenőrzés

Távolítsa el a vérnyomásmérőt és a többi tartozékot a csomagolásból és ellenőrizze, hogy van-e rajtuk bármilyen sérülés. Ha a vérnyomásmérő vagy a többi tartozék sérült, akkor NE HASZNÁLJA a készüléket és vegye fel a kapcsolatot az OMRON viszonteladóval vagy forgalmazóval.

### 2. Fontos biztonsági információk

A készülék használatba vétele előtt olvassa el a Használati útmutatóban ismertetett Fontos biztonsági információkat! A biztonságos üzemeltetés érdekében mindig kövesse a használati útmutató iránymutatásait.

Tartsa meg későbbi tájékozódás céljából. **Az Ön vérnyomására vonatkozó specifikus információkkal kapcsolatban konzultáljon orvosával.**

#### 2.1 Ellenjavallatok

- NE használja a készüléket sérült, vagy kezelés alatt álló karson.
- NE tegye a mandzsettát a karra, ha abba intravenás csepegetést vagy vértranszfúziót van bekötve.
- NE használja felügyelet nélkül a készüléket csecsemőkön, kisgyermeken, gyermekeken, és olyan embereken, akik nem tudják kifejezni beleegyezésüket.

#### 2.2 Mellékhatások

- Ha a szükségesnél gyakrabban végez vérnyomásmérést, akkor a véráramlás megváltozása miatt belső vérzés léphet fel.
- A mandzsetta szükségesnél nagyobb nyomásra való felújítása vérálfutást okozhat a karon ott, ahol a mandzsettát használták. MEGJEGYZÉS: további információért lásd a 2. használati útmutató „Ha a szisztolés vérnyomása magasabb 210 Hgmm-nél” című, 8. fejezetét.
- Hagyja abba a készülék használatát és forduljon azonnal orvosához, ha bőren irritációt vagy egyéb kellemetlenségeket tapasztal.

### 2.3 Figyelmeztetés Potenciálisan veszélyes helyzet jelel, melyet ha nem kerül el, végzetes baleset is történhet.

- NE állítsa be gyógyszeres kezelést (beleértve bármely gyógyszer vagy kezelés használatának megváltoztatását) a vérnyomásmérővel mért értékek alapján. Csak az orvosa által felírt gyógyszereket szedje. CSAK orvos rendelkezik a magas vérnyomás és a szívvel kapcsolatos egészségügyi problémák diagnosztizálásához és kezeléséhez szükséges megfelelő képesséssel.
- SOHA ne diagnosztizálja vagy kezelje saját magát a mérési eredmények alapján. MINDIG konzultáljon orvosával.
- A lehetséges AFib szűrési funkció CSAK az AFib fennállásának lehetőségét vizsgálja. NEM mutat ki más, potenciálisan életveszélyes ritmuszavarokat vagy betegségeket, például más típusú szívritmuszavarok fennállásának vagy szívroham bekövetkezésének lehetőségét.
- Ha bármilyen tünetet észlel vagy aggodalmat okozó jelet tapasztal, akkor mindenképpen konzultáljon orvosával.
- NE használja el/törölje a rendszeres ellenőrzéseket vagy az orvosi konzultációkat a vérnyomásmérővel kapott eredmények alapján.
- A lehetséges AFib-szűrési funkció nem azoknak a felhasználóknak kell alkalmazniuk, akiknél már diagnosztizálták az AFib fennállását.

- A pacemakerrel vagy defibrillátorral rendelkező személyeknél ez a vérnyomásmérő nem feltétlenül észleli az AFib lehetőségét. A pacemakerrel vagy defibrillátorral rendelkező személyek számára ezért nem javallott a vérnyomásmérő használata az AFib lehetőségének kimutatására.
- NE használja a vérnyomásmérőt olyan helyen, ahol magas frekvencián (HF) működő sebészeti berendezés, mágneses rezonanciavizsgálat (MRI) vagy komputerotomográfia (CT) skenner található. Ez a vérnyomásmérő működésében hibákat okozhat és/vagy hibás mérési eredményekhez vezethet.
- NE használja a vérnyomásmérőt oxigénhiányos környezetben vagy gyúlékony gázok közelében.
- A készülék használata előtt konzultáljon orvosával, ha az alábbi egészségügyi problémák fennállnak Önénél: szívritmuszavar, pit. pitvari vagy kamrai fibrilláció, artériás artérioszklerózis, gyenge vérkeringés, cukorbetegség, terhesség, preclaudia vagy vesebetegségek. NE FELEDJE, hogy a páciens bármilyen mozgása vagy mozgással járó állapota, reszketése, remegése befolyásolhatja a mérést.
- A fulladásveszély elkerülése érdekében a levegőcsövet és a hálózati adapter vezetékét, csecsemőktől, kisgyermekektől és gyermekektől tartsa távol.
- A termékhez tartozó aortákatrész lenyelése életveszélyes, gyermekek, kisgyermekek és csecsemők esetében fulladást okozhat.

### Hálózati adapter (opcionális tartozék) kezelése és használata

- NE használja a hálózati adaptert, ha a készülék vagy a hálózati kábel sérült. Ha a vérnyomásmérő vagy a kábel megsérül, akkor azonnal kapcsolja ki a készüléket és húzza ki a hálózati adaptert a fali csatlakozóból.
- A hálózati adaptert mindig a megfelelő feszültségű aljzatba csatlakoztassa. NE használjon többkimenetű csatlakozót.
- Nedves kézzel semmilyen körülmények között NE csatlakoztassa, és NE húzza ki a fali csatlakozóaljzattól a hálózati adaptert a kábellet.
- NE szerelje szét és NE próbálja megjavítani a hálózati adaptert.

### Az elemek kezelése és használata

- Olyan helyen tárolja az elemeket, ahol csecsemők, kisgyermekek és gyermekek nem férhetnek hozzá.

## 2.4 ⚠️ Övintézkedések

Olyan potenciális veszélyhelyzetet jelez, melynek bekövetkezése a felhasználó vagy páciens enyhé vagy közepes mértékű sérülését okozhatja, illetve a készülék és egyéb tulajdon fizikai károsodását eredményezheti.

- Konzultáljon orvosával a vérnyomásmérő karont történő használatával, ha intravaszkuláris hozzáférés vagy intravaszkuláris terápia van a páciensen folyamatosan, vagy artériás-vénás (A-V) sönt van behelyezve, mivel a véráramlás ideiglenes megváltozása miatt sérülés léphet fel.
- Ha emióltávolító vagy nyirokcsomó eltávolító műtéten esett át, a vérnyomásmérő használata előtt konzultáljon orvosával.
- Konzultáljon orvosával a készülék használatával, ha súlyos keringési rendellenességben vagy egyéb vérproblémákban szenved, mivel a mandzsetta felfújása belső vérzést okozhat.
- CSAK akkor fújja fel a mandzsettát, ha az fel van helyezve a felkarjára.
- Ha egy mérés után a mandzsetta nem ereszt le, távolítsa el.

- A készüléket KIZÁRÓLAG vérnyomásmérésre és/vagy AFib (pitvarfibrilláció) lehetőségének érzékelésére használja.
- Mérés közben ellenőrizze, hogy a vérnyomásmérő 30 cm-es környezetében ne legyen mobil eszköz és semmi egyéb olyan elektromos berendezés, amely elektromágneses mezőt generál. Ez a vérnyomásmérő működésében hibákat okozhat és/vagy hibás mérési eredményekhez vezethet.
- NE szerelje szét és ne próbálja megjavítani a vérnyomásmérőt vagy a tartozékait. Ez pontatlan mérési eredményekhez vezethet.
- NE használja a készüléket olyan helyen, ahol nedvesség érheti vagy víz kerülhet rá. Ez károsíthatja a vérnyomásmérőt.
- NE használja a készüléket mozgó járműben, így például autóban vagy repülőgépen.
- NE ejtse el a készüléket, illetve ne tegye ki erős rázkódásnak és rezgésnek.
- NE használja a készüléket olyan helyen, ahol túlságosan magas vagy alacsony a páratartalom és a hőmérséklet. Tanulmányozza a 6. fejezetet.
- Mérés közben figyelje karját, és ügyeljen arra, hogy a vérnyomásmérő ne okozzon hosszantartó keringési problémákat.
- NE használja a készüléket olyan igénybevétel mellett, így klinikákon vagy rendelőintézetekben sem.
- NE használja a vérnyomásmérőt más orvosi elektronikai (medical electrical - ME) berendezéssel egyszerre. Ez a készülékek működésében hibákat okozhat és/vagy hibás mérési eredményekhez vezethet.
- A mérések előtt legalább 30 perccel ne fűrdjön, kerülje az alkohol vagy koffein fogyasztását, a dohányzást, a testmozgást és az étkezést.
- A mérés megkezdése előtt pihenjen legalább 5 perccel.
- A mérés előtt távolítsa el a szorvos vagy szűk ruhadarabjait a felkarjáról.
- NE mozogjon, és ne beszéljen a mérés alatt.
- CSAK olyan pácienseknél használja a vérnyomásmérőt, akiknek a karkarülete a mandzsettán jelölt tartományba esik.
- Mérés előtt ellenőrizze, hogy a vérnyomásmérő felvette-e a szoba hőmérsékletét. Ha rendhagyó hőmérsékleti körülmények között végez mérést, akkor az pontatlan eredményekhez vezethet. Ha a készüléket a maximális vagy minimális tárolási és szállítási hőmérsékleten tárolták, akkor azt javasoljuk, hogy várjon 2 órát a készülék használata előtt, hogy a készülék felvegye a környezet hőmérsékletét. A működésti és tárolási / szállítási hőmérséklettel kapcsolatos további információkért lásd a 6. fejezetet.
- NE használja a vérnyomásmérőt, ha annak lejárt a használhatósági időtartama. Tanulmányozza a 6. fejezetet.
- NE törje meg a mandzsettát és a levegőcsövet.
- Mérés közben NE hajlítsa meg, és ne nyomja össze a levegőcsövet. Ez sérülést okozhat a véráram elzárásával.
- A levegőcsatlakozó kihúzásakor a műanyag levegőcsatlakozót fogja a cső tövével, ne magát a csövet.
- CSAK olyan hálózati adaptert, mandzsettát, elemeket és tartozékokat használjon, amelyeket ehhez a vérnyomásmérőhöz terveztek. Nem támogatott hálózati adapterek, mandzsetták és elemek használata károsíthatja a vérnyomásmérőt, és/vagy veszélyeztetheti a működését.
- CSAK a vérnyomásmérőhöz hivatalosan jóváhagyott mandzsettát használjon. Ettől eltérő mandzsetta használata helytelen mérési eredményeket okozhat.
- Olvassa el, és kövesse a 7. fejezetben található „A termék megfelelő hulladékkezelése” című rész utasításait a készülék, vagy a használt tartozékok, illetve az opcionális alkatrészek hulladéka helyezéséről.

## Hálózati adapter (opcionális tartozék) kezelése és használata

- Megfelelően illessze a hálózati adapter csatlakozó dugaszát a fali csatlakozóaljzatba.
- Óvatosan járjon el a hálózati adapter csatlakozó dugaszának konnektorból való eltávolításakor. NE a tápkábel fogva húzza ki a hálózati adapter csatlakozóját.
- A hálózati adapter vezetékének használatakor ügyeljen az alábbiakra: NE tegyen benne kárt. / NE törje meg. / NE bontsa fel. / NE csipje be. / NE hajlítsa vagy húzza erővel. / NE csavarja meg. / NE használja, ha egy kötegből van gyűjtve. / NE helyezze nehéz tárgyak alá.
- Töröljön le minden szennyeződést a hálózati adatterről.
- Használaton kívül húzza ki a hálózati adaptert a fali csatlakozóból.
- A vérnyommérő letöltése előtt húzza ki a hálózati adaptert.

## Az elemek kezelése és használata

- Az elemek behelyezésekor ÜGYELJEN az elemek polarítására.
- CSAK 4 „AA” jelzésű, alkáli vagy mangán elemet használjon a vérnyommérőben. NE használjon más típusú elemeket. NE használjon együtt régi és új elemet. Ne használjon különböző típusú vagy gyártmányú elemeket egyszerre.
- Távolítsa el az elemeket, ha hosszabb ideig nem fogja használni a vérnyommérőt.
- Ha az elemekben található folyadék a szemébe kerül, azonnal öblítse ki bőséges mennyiségű tiszta vízzel. Azonnal forduljon orvosához.
- Ha az elemekben található folyadék a bőrére vagy a ruházatára kerül, azonnal öblítse le bőséges mennyiségű tiszta, langyos vízzel. Forduljon orvosához, ha irritáció, sérülés vagy fájdalom lép fel.
- NE használja az elemeket szavatossági idejük lejártá után.
- Rendszeresen ellenőrizze az elemeket, és győződjön meg arról, hogy megfelelő állapotban vannak-e.

## 2.5 Általános megjegyzések

- A mérés leállításához nyomja meg mérés közben a [START/STOP] gombot.
- Ha a jobb karján végzi a mérést, akkor a levegőcsőnek a könyöke mellé kell kerülnie. Ekkor vigyázzon, hogy ne tegye a levegőcsőre a kezét.



- A vérnyomás különböző lehet a jobb és a bal karon mérve, így a kapott mérési értékek is különbözhetnek. Mindig ugyanazon a karján végezze el a méréseket. Ha a két karon mért értékek nagyon eltérőek, keresse fel orvosát annak meghatározásához, hogy melyik karját használja a mérésekhez.
- Az opcionális hálózati adapter használatakor ne helyezze a vérnyommérőt olyan helyre, ahol a hálózati adapter csatlakoztatása vagy kihúzása problémába ütközhet.









## Az elemek kezelése és használata

- A használt elemek hulladékkezelését a helyi szabályoknak megfelelően végezze.
- A mellékelt elemeknek rövidebb lehet az élettartamuk az új elemeknél.
- Az elemek cseréje nem törli a korábbi mérési eredményeket.

### 3. Hibaüzenetek és hibaelhárítás

Ha mérés közben az alább felsorolt problémák bármelyike fordul elő, ellenőrizze, hogy nincs-e más elektromos eszköz 30 cm-nél közelebb a készülékhez. Ha a probléma továbbra is fennáll, akkor tekintse meg az alábbi táblázatot.

Kijelző/probléma	Lehetséges ok	Megoldás	
E1	jelenik meg, vagy a mandzsetta nem fújódik fel.	A [START/STOP] gombot megnyomták miközben a mandzsetta nem volt a karra helyezve.	A készülék kikapcsolásához nyomja meg ismét a [START/STOP] gombot.
		A levegőcsatlakozó nincs teljesen csatlakoztatva a vérnyomásmérőbe.	Szilárdan helyezze be a levegőcsatlakozót.
		A mandzsetta felhelyezése nem megfelelő.	Helyezze fel a mandzsettát megfelelően és végezzen el egy újabb mérést. Lásd a 2. használati útmutató 6. fejezetét.
		Szívárog a levegő a mandzsettából.	Cserélje ki a mandzsettát újra. Lásd a 2. használati útmutató 12. fejezetét.
E2	jelenik meg, vagy egy mérés nem fejezhető be megfelelően, miután a mandzsetta felfúvódik.	Ha mérés közben az alany mozog vagy beszélget, akkor a mandzsetta nem fújódik fel megfelelően.	Ne mozogjon, és ne beszéljen a mérés alatt. Ha az „E2” ismételten megjelenik, pumpálja fel kézzel a mandzsettát az előző szisztolés mérési értéknel 30–40 Hgmm-rel magasabb értékre. Lásd a 2. használati útmutató 8. fejezetét.
E3	jelenik meg	A mandzsetta a megengedettnél nagyobb nyomásra fúvódott fel.	Mérés közben ne érjen a mandzsettához és ne törje meg a levegőcsövet. A mandzsetta kézi pumpálásával kapcsolatos részletekért lásd a 2. használati útmutató 8. fejezetét.
E4	jelenik meg	A mérés közben mozgás vagy beszélgetés olyan rezgéseket eredményez, amelyek megzavarják a mérést.	Ne mozogjon, és ne beszéljen a mérés alatt.
E5	jelenik meg	A pulzus érzékelése nem megfelelő.	Helyezze fel a mandzsettát megfelelően és végezzen el egy újabb mérést. Lásd a 2. használati útmutató 6. fejezetét. Ne mozogjon, és üljön nyugodtan a mérés alatt.
Er	jelenik meg	A vérnyomásmérő meghibásodott.	Nyomja meg ismét a [START/STOP] gombot. Ha az „Er” továbbra is megjelenik, lépjen kapcsolatba az OMRON vizszonteladóval vagy forgalmazóval.

Kijelző/probléma	Lehetséges ok	Megoldás
 /  jelenik meg	A pulzus érzékelése nem megfelelő.	Helyezze fel a mandzsettát megfelelően és végezzen el egy újabb mérést. Lásd a 2. használati útmutató 6. fejezetét. Ne mozogjon, és üljön nyugodtan a mérés alatt. Ha a szabálytalan szívverés szimbólum „  /  ” továbbra is megjelenik, akkor javasoljuk, hogy forduljon orvosához.
 /  jelenik meg		
 nem villog mérés közben		
 villog	Az elemek töltöttsége alacsony.	A 4 elem cseréje javasolt. Lásd a 2. használati útmutató 3. fejezetét.
 jelenik meg, vagy a vérnyomásmérő váratlanul kikapcsolt mérés közben.	Az elemek lemerültek.	Azonnal cserélje újakra mind a 4 elemet. Lásd a 2. használati útmutató 3. fejezetét.
Semmi sem jelenik meg a vérnyomásmérő kijelzőjén.	Az elemek polaritása nem megfelelő.	Ellenőrizze az elemek megfelelő elhelyezését. Lásd a 2. használati útmutató 3. fejezetét.
Az eredmények túl magasak vagy alacsonyak.	A vérnyomás folyamatosan változik. A stressz, a napszak, a mandzsetta pozíciója és egyéb tényezők is befolyásolhatják a vérnyomást. Tekintse át a 2. használati útmutató 2., 6., és 7. fejezetét.	
Egyéb hiba esetén.	Nyomja meg a [START/STOP] gombot a vérnyomásmérő kikapcsolásához, majd nyomja meg ismét a mérés elvégzéséhez. Ha a probléma továbbra is fennáll, akkor távolítsa el az elemeket és várjon 30 másodpercig. Tegye be újra az elemeket. Ha a probléma továbbra is fennáll, lépjen kapcsolatba az OMRON viszonteladóval vagy forgalmazóval.	

## 4. Korlátozott garancia

Köszönjük, hogy OMRON terméket vásárolt. Ez a termék magas minőségű anyagokból készült és a gyártása során is nagyfokú gondossággal járunk el. Úgy készült, hogy a használati utasításban meghatározott módon való helyes használat és karbantartás esetén maximális kényelmet nyújtson Önnek. A termékre az OMRON a vásárlástól számított 5 éves periódusra biztosít garanciát. A termék megfelelő konstrukcióját, a kidolgozás és a használt anyagok minőségét az OMRON garantálja. A garancia ideje alatt az OMRON munkadíj és alkatrészdíj felszámolása nélkül javítja vagy cseréli a hibás terméket vagy annak bármely hibás alkotóelemét.

A garancia nem vonatkozik az alábbiakra:

- A. Szállítási költségek és a szállításból eredő kockázatok.
- B. Jogoslatlan személy által végzett javításból eredő költségek és problémák.
- C. Rendszeres ellenőrzések és karbantartás.
- D. A fő készülék opcionális alkatrészeinek vagy egyéb tartozékainak meghibásodása vagy elhasználódása, hacsak ezekre kifejezetten nem vonatkozik külön garancia.

- E. El nem fogadott reklamáció költségei (ezekre díjfizetés vonatkozik).
- F. A nem rendeltetészerű használatból eredő mindennemű, akár személyi kár.
- G. A kalibrálási szolgáltatásra nem vonatkozik a garancia.
- H. Az opcionális alkatrészekre a vásárlás dátumától számított egy (1) év garancia vonatkozik. Az opcionális alkatrészek közé tartozik többek között, de nem kizárólag: mandzsetta és mandzsettcső.

A garanciaszolgáltatás igénybevételehez forduljon az üzlethez ahol a készüléket vásárolta, vagy keresen fel egy hivatalos OMRON viszonteladót. A címet lásd a termék csomagolásán / kézikönyvben vagy érdeklődjön a viszonteladónál. Ha nem talál elérhető OMRON ügyfélszolgálatot, az elérhetőségi információkért látogasson el weboldalunkra ([www.omron-healthcare.com](http://www.omron-healthcare.com)).

A garancia ideje alatti javítások vagy cserék nem eredményezhetik a garancia meghosszabbítását vagy megújítását.

A garancia csak abban az esetben érvényesíthető, ha a komplett terméket visszajuttatja a kereskedő által kiállított eredeti blokkal/készpénzes számlával együtt.

## 5. Karbantartás

### 5.1 Karbantartás

A következőkre figyeljen oda, hogy megvédje a vérnyomásmérőt a károsodástól:

A gyártó által jóvá nem hagyott változtatások vagy módosítások a garancia elvesztésével járnak.

## Óvintézkedés

NE szerelje szét és ne próbálja megjavítani a vérnyomásmérőt vagy a tartozékait. Ez pontatlan mérési eredményhez vezethet.

### 5.2 Tárolás

- Ha nem használja a vérnyomásmérőt és a többi tartozékot, tartsa azokat a tárolótokban.
- A vérnyomásmérőt és tartozékait tiszta, biztonságos helyen tárolja.
  1. Távolítsa el a mandzsettát a vérnyomásmérőből.A levegőcső-csatlakozót úgy terveztek, hogy biztonságosan illeszkedjen a vérnyomásmérőhöz, így használat közben nem húzódik ki véletlenül a készülékből.

Amikor eltávolítja a mandzsettát a vérnyomásmérőből, egyes mozdulatalt, a csatlakozót tartva és nem a csövet használva húzza ki a levegőcső-csatlakozót a készülékből. Egy „kattanó” hangot fog hallani, amikor a mandzsetta csatlakozóját eltávolítja a vérnyomásmérőből.

## Óvintézkedés

A levegőcsatlakozó kihúzásakor a műanyag levegőcsatlakozót fogja a cső tövéénél, ne magát a csövet.

2. Óvatosan tekerje fel a levegőcsövet a mandzsettára.

Megjegyzés: Ne hajlítsa meg túlzottan a levegőcsövet.

3. Tegye be a vérnyomásmérőt és a mandzsettát a tárolótokba.

- A vérnyomásmérőt és tartozékait ne tárolja az alábbi körülmények között:
  - Ha a vérnyomásmérő vagy tartozékai nedvesek.
  - Szélsőséges hőmérsékletnek, nedvességnek, közvetlen napfénynek, pornak vagy korrózió hatású páráknak, pl. hipónak kitett helyen.
  - Vibrációnak vagy ütéseknek kitett helyek.

### 5.3 A vérnyomásmérő tisztítása

- Ne használjon semmilyen karcoló vagy illékony tisztítószer.
- A vérnyomásmérőt és a mandzsettát egy puha, száraz ruhával vagy puha, benedvesített ruhával és enyhe (semleges) tisztítószerezellel tisztítsa meg, majd szükség esetén törölje át egy száraz ruhával.
- Ne mossa bő vízzel, és ne merítse vízbe a vérnyomásmérőt, a mandzsettát és az egyéb tartozékokat.
- Ne használjon benzint, higítót vagy más hasonló oldószereket a vérnyomásmérő, a mandzsetta és a többi tartozék tisztításához.

### 5.4 Kalibrálás és szervizelés

- A vérnyomásmérő pontosságát gondosan teszteltük, és a készüléket hosszú élettartamra terveztük.
- Általánosságban javasoljuk, hogy két évente ellenőriztesse a készüléket a megfelelő működés és pontosság érdekében. Kérjük, vegye fel a kapcsolatot az OMRON hivatalos kereskedőjével vagy az OMRON vevőszolgálatával azon a címen, amelyet a csomagoláson vagy a hozzá adott leíráson talál.

## 6. Specifikációk

Termékkategória	Elektronikus vérnyomásmérő készülékek
Termékleírás	Automata felkaron működő vérnyomásmérő készülék
Modell (kód)	M6 Comfort AFib (HEM-7380-E)
Kijelző	Digitális LCD kijelző
Mandzsettanyomás tartománya	0–299 Hgmm
Vérnyomásmérési tartomány	SYS: 60 – 260 Hgmm DIA: 40 – 215 Hgmm
Pulzusrészes tartomány	40 – 180 szívverés/perc
Pontosság	Nyomás: ±3 Hgmm Pulzus: ±5 % a kijelzett értéktől
Felfűtés	Automatikus, elektromos pumpával
Leeresztés	Automata nyomásleeresztő szelep
Mérési módszer	Oszcillometrikus módszer
Üzem mód	Folyamatos működés
IP besorolás	Vérnyomásmérő: IP21 Opcionális hálózati adapter: IP21 (HHP-CM01) vagy IP22 (HHP-BFH01)
Tápellátás	DC 6 V 4 W
Áramforrás	4„AA” típusú, 1,5 V feszültségű elem vagy opcionális hálózati adapter (BEMENETI FESZÜLTÉS 100 - 240 V, 50 - 60 Hz 0,12 - 0,065 A)
Az elem élettartama	Körülbelül 700 mérés (új alkáli elemek használatával) Ez a szám a TruRead mód használata esetén csökkenhet, mivel egyetlen TruRead mérés 3 hagyományos mérést jelent.

Tartósság (élettartam)	Vérnyomásmérő: 5 év vagy a 30 000 használat elérésekor. / Mandzsetta: 5 év vagy a 10 000 használat elérésekor. / Opcionális hálózati adapter: 5 év
Működési körülmények	+10 és +40 °C között / 15 és 90 % relatív páratartalom között (páralesapódás nélkül) / 800 és 1060 hPa nyomás között
Tárolási / szállítási feltételek	-20 és +60 °C között / 10% és 90 % relatív páratartalom között (páralesapódás nélkül)
Súly	Vérnyomásmérő: körülbelül 440 g (elemek nélkül) Mandzsetta: körülbelül 163 g
Méret	Vérnyomásmérő: körülbelül 191 mm (szélesség) × 85 mm (magasság) × 117 mm (hosszúság) / Mandzsetta: 145 mm × 532 mm (levegőcső: 750 mm)
A vérnyomásmérőhöz megfelelő mandzsetta átmérője	22–42 cm
Memória	Felhasználónként maximum 100 eredményt tárol
Tartalom	Vérnyomásmérő, mandzsetta (HEM-FL31), 4 „AA” elem, 1. és 2. Használati útmutató, tároló tok
Áramütés elleni védelem	Belső áramellátású orvosi műszer (ha csak az elemekről működik) II. ME osztályba sorolt orvostechnikai eszköz (Opcionális hálózati adapter)
Érintkező rész	BF típus (mandzsetta)

### Megjegyzés

- A specifikációk előzetes értesítés nélkül módosulhatnak.
- Ezt a vérnyomásmérőt az EN ISO 81060-2:2014 követelményeinek megfelelő klinikai vizsgálatoknak vetették alá és megfelel az EN ISO 81060-2:2014 valamint az EN ISO 81060-2:2019 + A1:2020 követelményeinek (kivéve az állapotos vagy preeclampsiával rendelkező páciensek esetében). A klinikai érvényesítő vizsgálat során a K5 85 alanyon lett alkalmazva a diasztolés vérnyomás meghatározásakor.

- Ez a készülék alkalmas terhes és preclampsia kórképpel diagnosztizált páciensek kezelésére a European Society of Hypertension módosított irányelveinek\* megfelelően.
- A készülék cukorbeteg (2-es típusú) pácienseken történő használatra klinikai validált\*\*.
- Az IP védettség osztályozása a villamos gyártmányok burkolatai által nyújtott védettségi fokozatokat jelöli az IEC 60529 szabványban leírtaknak megfelelően. Ez a vérnyomásmérő és az opcionális hálózati adapter védett a 12,5 mm átmérőjű és annál nagyobb (mint pl. egy ujj) szilárd, idegen tárgyak ellen. A vérnyomásmérő és az opcionális HHP-CM01 hálózati adapter védett a függőlegesen hulló vízszecpek ellen, melyek normál működés közben problémákat okozhatnak. Az opcionális HHP-BFH01 hálózati adapter védett a ferden hulló vízszecpek ellen, melyek normál működés közben problémákat okozhatnak.
- A működési mód besorolás megfelel az IEC 60601-1 szabványnak.

\*Topouchian J et al. Vascular Health and Risk Management 2018;14 189-197  
 \*\*Chahine M.N. et al. Medical Devices: Evidence and Research 2018;11 11-20

## 7. A készülék megfelelő ártalmatlanítása (Elektromos és elektronikai eszközök hulladékkezelése)

A készüléken és a dokumentációban található ábra azt jelzi, hogy a berendezés az élettartama végén nem háztartási hulladékként kezelendő.

A környezet és az egészség védelme érdekében a terméket élettartama végén az egyéb hulladéktípusoktól elkülönítve kell kezelni, és gondoskodni kell alkotóelemeinek megfelelő újrahasznosításáról.

A berendezés használaton kívüli elemeinek újrahasznosításával és elhelyezésével kapcsolatban a hétköznapi felhasználók a viszonteladóval (ahol a berendezést vásárolták), vagy a helyi önkormányzati hivattal vegyék fel a kapcsolatot.

Üzleti felhasználók forduljanak viszonteladójukhoz, és a termék vásárlásakor kötött szerződés kikötéseinek és feltételeinek megfelelően járjanak el. A termék nem kezelhető együtt egyéb kereskedelmi hulladékkal.



## 8. Fontos információk az elektromágneses kompatibilitást (EMC) illetően

A HEM-7380-E készülék megfelel az Elektromágneses kompatibilitásról (EMC) szóló EN 60601-1-2 szabványnak.

Ezzel az EMC szabvánnyal kapcsolatos további dokumentációk az alábbi webhelyen érhetők el:

<https://healthcare.omron.com/electro-magnetic-compatibility>.

A HEM-7380-E készülékre vonatkozó EMC információkat ezen a weboldalon találja.

## 9. Útmutató és gyártói nyilatkozat

- Ezt az OMRON terméket az OMRON HEALTHCARE Co., Ltd., japán székhelyű vállalat szigorú minőségbiztosítási rendszerét követve gyártották. Az OMRON vérnyomásmérők fő része, a nyomásmérő, Japánban készült. Az AFib algoritmust a PhysioNet által közreadott számos adatbázis felhasználásával fejlesztették ki, amelyek az ODC Attribution License alatt állnak rendelkezésre. További információkért kérjük, látogasson el a termék weboldalára: [www.omron-healthcare.com](http://www.omron-healthcare.com)
- Kérjük, jelentse a gyártónak és a lakhelye alapján illetékes tagállam hatóságainak az összes olyan súlyos balesetet, amely az eszközzel kapcsolatban előfordult.

## 10. Mérések heti átlagának kiszámítása

### Reggeli mérések heti átlagának kiszámítása

Ez a funkció a reggeli (4:00 - 9:59 intervallum) mérések átlagát jelenti vasárnap és szombat között. Csak 2 vagy 3 mérés, melyet a reggeli 4:00 - 9:59 intervallumba eső első 10 perces időkeretben végeztek, kerül bele naponta a reggeli átlagba.

### Esti mérések heti átlagának kiszámítása

Ez a funkció az esti (19:00 - 1:59 intervallumban) mérések átlagát jelenti vasárnap és szombat között. Csak 2 vagy 3 mérés, melyet az esti 19:00 - 1:59 intervallumba eső utolsó 10 perces időkeretben végeztek, kerül bele naponta az esti átlagba.

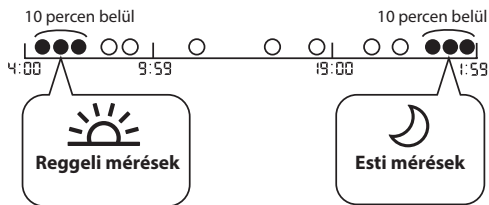

## 11. További információk

### Mi a vérnyomás?

A vérnyomás annak az erőnek a mértéke, amelyet az áramló vér az artériák falára gyakorol. Az artériás vérnyomás folyamatosan változik a szív ciklusnak megfelelően.

A ciklus alatti legmagasabb értékét szisztolés vérnyomásnak; a legalacsonyabb értéket diasztolés vérnyomásnak nevezzük. Mindkét nyomás (a szisztolés és a diasztolés) értékére szüksége van az orvosnak ahhoz, hogy értékelhesse a páciens vérnyomásának állapotát.

### Mi az aritmia (szívritmuszavar)?

Az aritmia (szívritmuszavar) olyan állapot, amikor a szívritmus a szívverést vezérlő bioelektromos rendszer hibája miatt rendellenes. Jellemző tünetek a ki-kihagyó pulzus, az extraszisztolé, a kórosan gyors (tachycardia) vagy lassú (bradycardia) szívütemkedés.

### Mi az AFib (pitvarfibrilláció)?

A pitvarfibrilláció (AFib) a nem szinusztachyarrhythmia leggyakoribb típusa. Ez a tünet vérrögöket okozhat. Ez súlyos egészségügyi problémákhoz vezethet, beleértve az agyvérzést (stroke), az átmeneti ischaemiás rohamokat (TIA) és a tüdőembóliát (PE); attól függően, hogy a szív melyik kamrájában keletkezik a vérrög.

### Lehetséges AFib (pitvarfibrilláció) észlelése





Az OMRON védjegyjelöléssel ellátott technológiája riasztja Önt, amint lehetséges AFib (pitvarfibrilláció) tüneteit észleli, akár egyetlen méréssel is. A vérnyomásmérő értesíti Önt az AFib fennállásának lehetőségéről, ha a vérnyomásmérő a mérés során szabálytalanságot állapít meg a pulzus-pulzus intervallumok között.

A lehetséges AFib szűrési funkció CSAK az AFib fennállásának lehetőségét vizsgálja egy mérés elvégzése után. NEM figyeli folyamatosan a szívet, ezért nem tud figyelmeztetni, ha mások lép fel AFib (pitvarfibrilláció).

Ez a vérnyomásmérő nem képes az AFib minden formáját kimutatni.

Ha a szívritmuszavar túl kicsi, előfordulhat, hogy nem észlelhető. Például, ha a pitvarok és a kamrák közötti ingervezetés rendellenessége áll fenn, akkor a szívritmus szinuszritmusban lehet, és ebben az esetben az AFib lehetőségét ez a vérnyomásmérő nem tudja kimutatni.

Az az állapot, amely esetében a „ /  AFib” szimbólum jelenik meg, befolyásolhatja a vérnyomásmérést, és megnehezítheti, hogy pontos mérési eredményeket kapjon. Ha ezt tapasztalja, akkor azt javasoljuk, hogy konzultáljon orvosával.

### Mi a különbség a lehetséges AFib szűrési funkció és az EKG között?

A lehetséges AFib szűrési funkció pulzushullám-érzékeléssel detektálja az AFib fennállásának lehetőségét. Az EKG a szív elektromos aktivitását méri, ami egy orvos szakértelmével együtt lehetőséget ad az AFib (pitvarfibrilláció) diagnózisának felállítására.

### Ha nem jelenik meg a „ / AFib” szimbólum, akkor ez azt jelenti, hogy nem áll fenn az AFib lehetősége?



Az AFib lehetősége akkor is fennáll, ha a „ /  AFib” szimbólum nem jelenik meg. Ha a mérést olyan időpontban végzi, amikor AFib nem fordul elő, akkor előfordulhat, hogy az esetleges AFib nem mutatható ki. Ez a vérnyomásmérő nem képes az AFib minden formáját kimutatni.

### Figyelmeztetés!

- A lehetséges AFib szűrési funkció CSAK az AFib fennállásának lehetőségét vizsgálja. NEM mutat ki más, potenciálisan életveszélyes ritmuszavarokat vagy betegségeket, például más típusú szívritmuszavarok fennállásának vagy szívroham bekövetkeztének lehetőségét.

### Konzultálnom kell az orvosommal, ha megjelenik a

#### „ / AFib” szimbólum?





Javasoljuk, hogy konzultáljon orvosával, ha a „ /  AFib” szimbólum megjelenik. A szimbólum egyéb okokból, így például más eredetű szívritmuszavarok miatt is megjelenhet.

### Mit tegyek, ha a „ / AFib” szimbólum időnként megjelenik?

Az AFib nem jár mindig érzékelhető tünettel. Javasolt felkeresni orvosát és követni útmutatásait.

### AFib fennállásával diagnosztizáltak, de a „ / AFib” szimbólum nem jelenik meg.

Előfordulhat, hogy az AFib nem jelentkezik bizonyos vérnyomásmérések során. Javasoljuk, hogy rendszeresen konzultáljon orvosával.

**Megbízható a vérnyomásmérés, ha a „ /  AFib” szimbólum vagy a szabálytalan szívverés „ / ” szimbóluma megjelenik?**

<sup>42</sup> AFib vagy a szabálytalan szívverés egyaránt befolyásolhatja a vérnyomásmérést, és megnehezítheti, hogy pontos eredményeket kapjon. Ismételt vérnyomásmérésekre lehet szükség a pontos eredményekhez.\*  
A vérnyomásmérő hibaüzenetet (E5) jelenít meg, ha a szabálytalan szívverés hatása olyan komoly, hogy az jelentősen befolyásolná a mérési eredményt. Ha ezt ismétlődően tapasztalja, akkor azt javasoljuk, hogy konzultáljon orvosával.

---

\* O'Brien E, et al.; J Hypertens. 2003; 21: 821-848.

Issue Date:  
Data publikacji:  
Datum vydání: 2023-12-15  
Kiadás dátuma:  
Dátum vydania:  
Izdano:  
Datum izdavanja:

IM1-HEM-7380-E-E2-02-09/2023

## M6 Comfort AFib (HEM-7380-E)

OMRON

### Automatic Upper Arm Blood Pressure Monitor

Automatyczny ciśnieniomierz naramienny

Automatický měřič krevního tlaku na paži

Automata felkaron mőködó vényomásmérő készülék

Automatický merač krvného tlaku s upevnením na rameno

Samodejni merilnik krvnega tlaka na nadlakti

Automatski tlakomjer na nadlaktici



### Instruction Manual 2: Operational Instructions

**PL** Instrukcja obsługi 2: Instrukcje użytkowania

**CZ** Návod k obsluze 2: Provozní pokyny

**HU** 2. Használati útmutató: Kezelési utasítás

**SK** Návod na použitie 2: prevádzkové pokyny

**SL** Priročnik z navodili 2: Navodila za upravljanje

**HR** Priručnik s uputama 2: Upute za rad

All for Healthcare

#### Read Instruction Manual 1 and 2 before use.

Przed użyciem należy przeczytać instrukcję obsługi 1 i 2.

Před použitím si přečtete Návodů k obsluze 1 a 2.

Használat előtt olvassa el a 1. és a 2. számú Használati útmutatókat.

Pred použitím si prečítajte návod na použitie 1 a 2.

Pred uporabo preberite priročnika z navodili 1 in 2.

Pročitajte priručnike s uputama 1 i 2 prije upotrebe.

## **1 Package Contents ..... 3**

Zawartość opakowania  
Obsah balení  
A csomag tartalma  
Obsah balenia  
Vsebina embalaže  
Sadržaj pakiranja

## **2 Preparing for a Measurement..... 4**

Przygotowanie do pomiaru  
Příprava na měření  
A mérés előkészítése  
Příprava na meranie  
Příprava na meritev  
Pripramanje za mjerenje

## **3 Inserting Batteries ..... 5**

Instalacja baterii  
Vložení baterií  
Az elemek behelyezése  
Vloženie batérií  
Vstavljanje baterij  
Umetanje baterija

## **4 Setting the Date and Time ..... 6**

Ustawianie daty i godziny  
Nastavení data a času  
Dátum és idő beállítása  
Nastavenie dátumu a času  
Nastavitev datuma in časa  
Postavljanje datuma i sata

## **5 Setting the TruRead Mode Interval ..... 7**

Ustawianie interwału trybu TruRead  
Nastavení intervalu TruRead  
A TruRead üzemmód intervallumának beállítása  
Nastavenie intervalu režimu TruRead  
Nastavitev intervala načina TruRead  
Postavljanje intervala načina TruRead

## **6 Applying the Arm Cuff ..... 9**

Zakładanie mankietu  
Nasazení manžety  
A mandzsetta felhelyezése  
Nasadenie manžety  
Nameščanje manšete za roko  
Primjena manžete za ruku

## **7 Sitting Correctly ..... 11**

Pravidłowa pozycja ciała  
Správne sezení  
A megfelelő ülőhelyzet  
Správne sedenie  
Pravilna postavitev  
Pravilno sjedenje

## **8 Taking a Measurement ..... 13**

Wykonywanie pomiaru  
Měření  
Mérés  
Meranie tlaku krvi  
Izvajanje meritve  
Mjerenje

## **9 Checking Readings ..... 19**

Sprawdzanie odczytów  
Kontrola naměřených hodnot  
Eredmények ellenőrzése  
Kontrola nameraných výsledkov  
Preverjanje meritve  
Provjera mjerenja

## **10 Using Memory Functions.....25**

Korzystanie z funkcji pamięci  
Použití funkcí paměti  
A memóriafunkciók használata  
Používanie funkcie pamäte  
Uporaba funkcij pomnilnika  
Upotreba memorijske funkcije

## **11 Restoring to the Default Settings .....33**

Przywracanie ustawień domyślnych  
Obnovení výchozích nastavení  
Visszatérés az alapértelmezett beállításokhoz  
Obnova predvolených nastavení  
Obnovitev privzetih nastavitvev  
Vračanje na zadane postavke

## **12 Optional Medical Accessories .... 34**

Opcjonalne akcesoria medyczne  
Volitelné zdravotnické příslušenství  
Opcionális orvosi tartozékok  
Voliteľné zdravotnícke príslušenstvo  
Izbirni medicinski pripomočki  
Dodatna medicinska oprema

# 1 Package Contents

**PL** Zawartość opakowania

**CZ** Obsah balení

**HU** A csomag tartalma

**SK** Obsah balenia

**SL** Vsebina embalaže

**HR** Sadržaj pakiranja

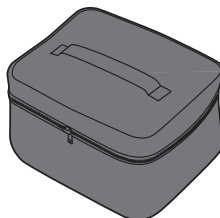
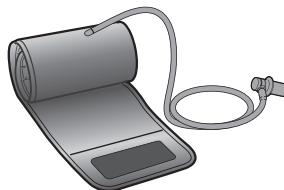
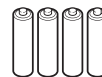
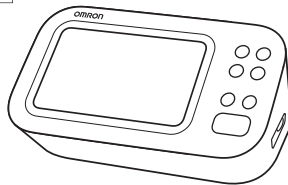

## 2

## Preparing for a Measurement

**PL** Przygotowanie do pomiaru

**CZ** Příprava na měření

**HU** A mérés előkészítése

**SK** Príprava na meranie

**SL** Priprava na meritev

**HR** Pripremanje za mjerenje

### 30 minutes before

30 minut przed

30 minut před měřením

30 perccel előtte

30 minút vopred

30 minut prej

30 minuta prije



### 5 minutes before: Relax and rest.

5 minut przed: odpręż się i odpocznij.

5 minut před měřením: Uvolněte se a odpočívajte.

5 perccel előtte: Nyugodjon meg és pihenjen.

5 minút vopred: Uvolnite sa a oddychujte.

5 minut prej: sprostito se in počivajte.

5 minuta prije: opustite se i odmorite.



# 3 Inserting Batteries

- PL Instalacja baterii
- CZ Vložení baterií
- HU Az elemek behelyezése
- SK Vloženie batérií
- SL Vstavljanje baterij
- HR Umetanje baterija

1

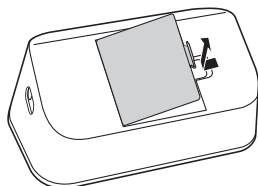

2

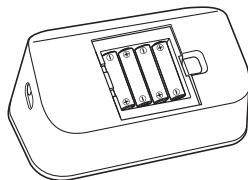

AA, 1.5V x 4

3



**Your monitor automatically turns off after 3 minutes.**

Ciśnienie mierzy się automatycznie po 3 minutach.

Měřič se po 3 minutách automaticky vypne.

A vényomásmérő 3 perc után automatikusan kikapcsol.

Merač sa automaticky vypne po 3 minútach.

Merilnik se samodejno izklopi po 3 minutah.

Tlakomjer će se automatski isključiti nakon tri minute.

 **P.6**

## 4 Setting the Date and Time

**PL** Ustawianie daty i godziny

**CZ** Nastavení data a času

**HU** Dátum és idő beállítása

**SK** Nastavenie dátumu a času

**SL** Nastavitev datuma in časa

**HR** Postavljanje datuma i sata

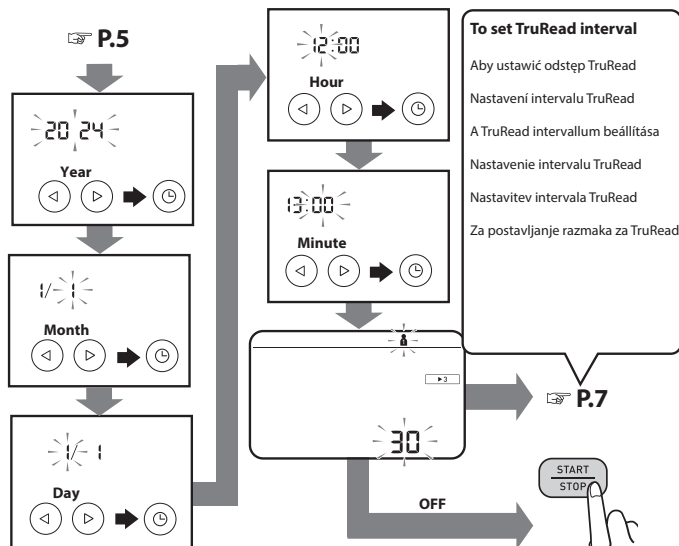



If the year is not displayed, press .

Jesli rok nie jest wyświetlany, naciśnij .

Pokud se nezobrazuje rok, stiskněte tlačítko .

Ha az évszám nem jelenik meg, nyomja meg a  gombot.

Ak sa nezobrazuje rok, stlačte .

Če leto ni prikazano, pritisnite .

Ako se godina ne prikazuje, pritisnite .

# 5

## Setting the TruRead Mode Interval

PL

Ustawianie interwału trybu TruRead

CZ

Nastavení intervalu TruRead

HU

A TruRead üzemmód intervallumának beállítása

SK

Nastavenie intervalu režimu TruRead

SL

Nastavitev intervala načina TruRead

HR

Postavljanje intervala načina TruRead

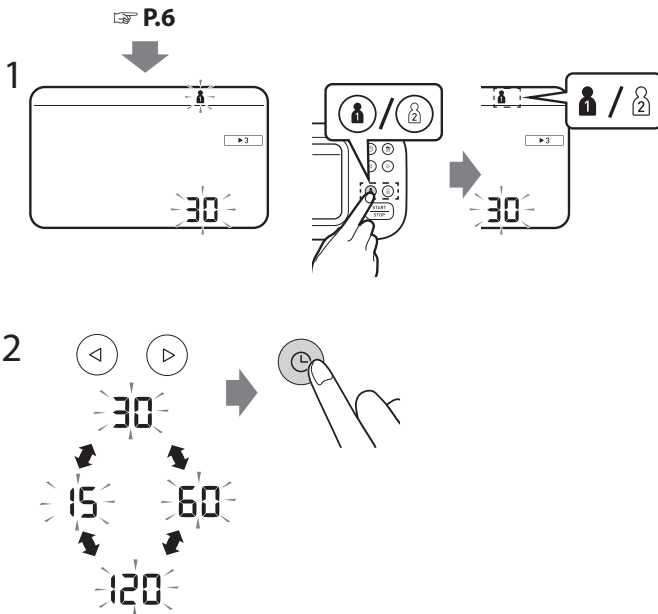

In the TruRead mode, your monitor automatically takes 3 consecutive readings at selected intervals and displays the average. The interval is set to 30 seconds by default. Refer to "Taking a measurement in TruRead mode" on page 15.

W trybie TruRead ciśnieniomierz automatycznie wykonuje 3 kolejne odczyty w wybranych odstępach czasu i wyświetla średnią. Domyślnie odstęp jest ustawiony na 30 sekund. Patrz „Wykonywanie pomiaru w trybie gościa” na stronie 15.

V režimu TruRead měřič automaticky provede 3 po sobě jdoucí měření ve vybraných intervalech a zobrazí průměrnou hodnotu. Výchozí nastavení intervalu je 30 sekund. Více informací naleznete v části „Měření v režimu TruRead” na straně 15.

TruRead módban a vérmnyomásmérő automatikusán 3 egymást követő mérés végez a kiválasztott időközönként, majd ezen mérések átlagát jeleníti meg. Az intervallum alapértelmezés szerint 30 másodperc. Lásd a „Mérés TruRead üzemmódban” című részt a 15 oldalon.

V režime TruRead merač automaticky vykoná 3 po sebe idúce merania vo vybraných intervaloch a zobrazí priemernú hodnotu. Interval je predvolene nastavený na 30 sekúnd. Pozrite si „Meranie v režime TruRead” na strane 15.

V načinu TruRead merilnik samodejno opravi 3 zaporedne meritve v izbranih intervalih in prikaže povprečni rezultat. Privzeto je interval nastavljen na 30 sekund. Glejte »Izvajanje meritve v načinu TruRead« na strani 15.

U načinu mjerenja TruRead vaš tlakomjer automatski izvodi tri uzastopna mjerenja u odabranim razmacima i prikazuje prosječnu vrijednost. Razmak je zadano postavljen na 30 sekundi. Pogledajte „Mjerenje u načinu rada TruRead” na stranici 15.

## 6 Applying the Arm Cuff

PL Zakładanie mankietu

CZ Nasazení manžety

HU A mandzsetta felhelyezése

SK Nasadenie manžety

SL Nameščanje manšete za roko

HR Primjena manžete za ruku

1

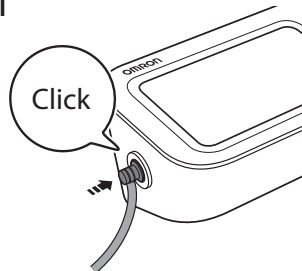

2

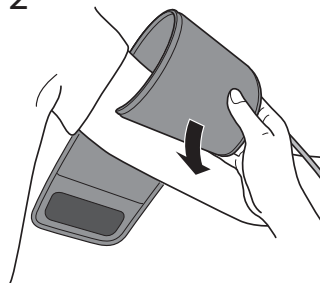

3

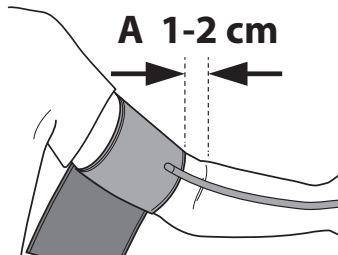

4

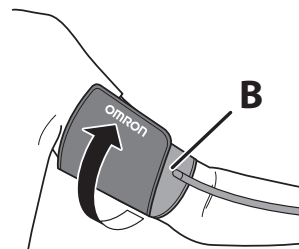

A. Tube side of the cuff should be 1 - 2 cm above the inside elbow.

B. Make sure that the air tube is on the inside of your arm and wrap the cuff securely so it can no longer slip round.

- A. Krawędź mankietu od strony przewodu powietrza powinna znajdować się 1–2 cm powyżej zgięcia łokcia.
- B. Upewnij się, że przewód powietrza znajduje się po wewnętrznej stronie ramienia, i owiń starannie mankiety, aby się nie zsuwał.
- A. Manžeta by měla být umístěna stranou s hadičkou 1 až 2 cm nad vnitřní stranou lokte.
- B. Dbejte na to, aby vzduchová hadička byla na vnitřní straně paže, a manžetu bezpečně oviňte tak, aby se nemohla otáčet kolem ruky.
- A. A mandzsetta levegőcső felőli része körülbelül 1 - 2 cm-rel legyen a könyök felső része fölött.
- B. Ellenőrizze, hogy a levegőcső a kar belső részénél legyen, és a mandzsettát úgy rögzítse, hogy az ne csúszkáljon, hanem stabilan a karján maradjon.
- A. Strana manžety s hadičkou má byť 1 až 2 cm nad vnútornou stranou lakťa.
- B. Uistite sa, že je vzduchová hadička na vnútornej strane ramena a bezpečne obmotajte manžetu, aby sa nemohla posúvať.
- A. Stran manšete s cevjo naj bo 1 do 2 cm nad notranjo stranjo komolca.
- B. Prepričajte se, da je značna cev na notranji strani roke, in ovijte manšeto dovolj tesno, da je ni mogoče premikati.

- A. Strana cijevi manžete mora biti 1 do 2 cm iznad unutrašnjosti lakta.
- B. Pobrinite se da vam je cijev za zrak s unutarne strane ruke i čvrsto omotajte manžetu tako da više ne može kliziti okolo.

**If taking measurements on the right arm, refer to:**

Pomiar ciśnienia na prawym ramieniu, patrz:

Pokud provádíte měření na pravé paži, přečtěte si:

A jobb karon történő vérnyomásméréssel kapcsolatos információkért lásd:

Pri meraní na pravom ramene si pozrite:

Če meritev izvajate na desni roki, glejte:

Ako obavljate mjerenja na desnoj ruci, pogledajte sljedeće:

**Instruction Manual 1  2.5**

## 7 Sitting Correctly

PL Prawidłowa pozycja ciała

CZ Správné sezení

HU A megfelelő ülőhelyzet

SK Správne sedenie

SL Pravilna postavitev

HR Pravilno sjedenje

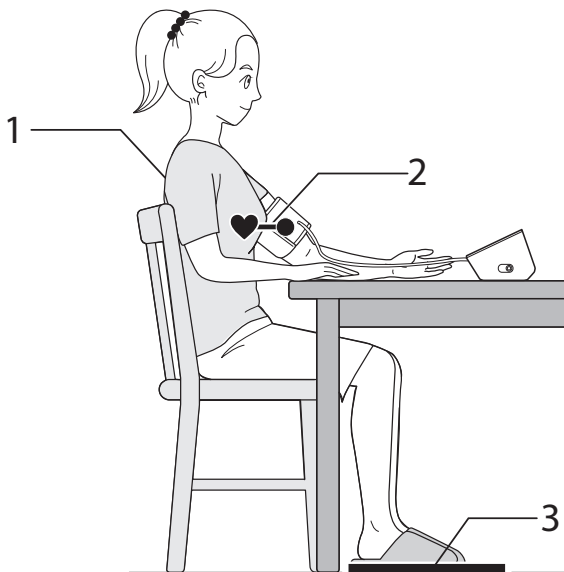

**Relax and sit comfortably. Remain still and do not talk.**

**1. Keep your back and arm supported.**

**2. Keep the arm cuff at the same level as your heart.**

**3. Keep your feet flat and your legs uncrossed.**

Zrelaksuj się i usiądź wygodnie. Pozostań nieruchomo i nie rozmawiaj.

1. Oprzyj plecy i ramię.
2. Mankiet powinien znajdować się na wysokości serca.
3. Trzymaj stopy płasko, nie zakładając nogi na nogę.

Uvolněte se a pohodlně se posadte. Nehýbejte se a nemluvte.

1. Žáda mějte podepřené a ruku opřenou.
2. Mějte manžetu v úrovni srdce.
3. Nohy mějte položené na zemi rovně a nepřekřížené.

Nyugodjon meg és üljön kényelmesen. Ne mozogjon és ne beszéljen.

1. Hátát és a karját támassza meg.
2. A mandzsetta legyen a szívével azonos magasságban.
3. Talpai sík felületen legyenek, és a lábait ne tegye keresztbe.

Pohodlně sa usadte a uvoľnite sa. Nehýbte sa a nerozprávajte.

1. Chrbát a hornú končatinu majte podoprenú.
2. Manžetu na rameno majte v rovnakej výške ako srdce.
3. Sedte s chodidlami rovno na zemi, nohy neprekrížujte.

Sprostite se in se udobno namestite. Bodite pri miru in ne govorite.

1. Pri sedenju naj bosta vaš hrbet in roka podprta.
2. Manšeta za roko mora ostati v višini vašega srca.
3. Izravnajte stopala in ne prekrizajte nog.

Opustite se i udobno sjednite. Budite mirni i ne govorite.

1. Neka su vam leđa i ruka poduprta.
2. Držite manžetu za ruku u razini srca.
3. Stopala neka budu ravna, a noge neprekrížene.

## 8 Taking a Measurement

PL Wykonywanie pomiaru

CZ Měření

HU Mérés

SK Meranie tlaku krvi

SL Izvajanje meritve

HR Mjerenje

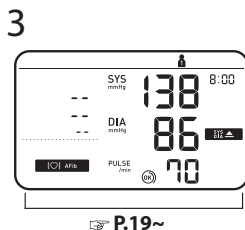
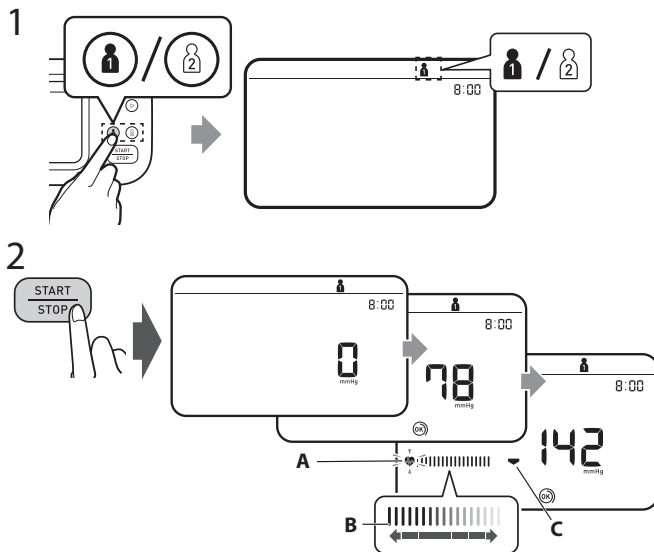
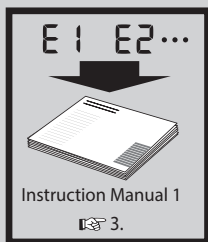

1. Select your user ID from buttons "1" or "2".
2. Press the [START/STOP] button.
  - A: Flashes at every heartbeat.
  - B: Moves along with the pulse strength while the cuff is deflating.
  - C: Appears while the cuff is deflating.
3. The reading is saved automatically.

1. Wybierz swój identyfikator użytkownika za pomocą przycisków „1” lub „2”.
2. Naciśnij przycisk [START/STOP].  
A: Miga przy każdym uderzeniu serca.  
B: Przesuwa się wraz z siłą tętna podczas opróżniania mankietu.  
C: Pojawia się podczas opróżniania mankietu.
3. Odczyt zostaje zapisany automatycznie.

1. Wybierz swoje ID użytkownika nacisknięciem przycisku „1” lub „2”.
2. Naciśnij przycisk [START/STOP].  
A: Bliki przy każdym uderzeniu serca.  
B: Połyka się wraz z intensywnością pulsu, natomiast mankieta opróżnia się.  
C: Wyświetla się przy opróżnianiu mankiety.
3. Namierzona wartość zostanie automatycznie zapisana.

1. Válassza ki a felhasználói azonosítót az „1” vagy „2” gombok használatával.
2. Nyomja meg a [START/STOP] gombot.  
A: Minden szívdobbanásnál felvillan.  
B: A pulzus erősségével együtt mozog, miközben a mankaszett üresedik.  
C: A mankaszett üresedése közben jelenik meg.
3. Az eredmény automatikusan mentésre kerül.

1. Wybierz swoje ID użytkownika za pomocą przycisków „1” lub „2”.
2. Naciśnij przycisk [START/STOP].  
A: Bliki przy każdym uderzeniu serca.  
B: Połyka się wraz z intensywnością pulsu, natomiast mankieta opróżnia się.  
C: Wyświetla się podczas opróżniania mankiety.
3. Wynik pomiaru zostanie automatycznie zapisany.

1. Izberite ID uporabnika z gumbom »1« ali »2«.
2. Pritisnite gumb [START/STOP].  
A: Utripne ob vsakem utripu srca.  
B: Med praznjenjem manšete se premika skupaj z močjo utripa.  
C: Prikaže se med praznjenjem manšete.
3. Odčitek se samodejno shrani.

1. Odaberite svoju korisničku identifikacijsku oznaku gumbima „1” ili „2”.
2. Pritisnite gumb [START/STOP].  
A: Bljeska pri svakom otkucaju srca.  
B: pomiče se zajedno sa snagom pulsa dok se manžeta ispuhuje.  
C: pojavljuje se kada se manžeta ispuhuje.
3. Očitavanje se automatski sprema.

▶ 3

## Taking a measurement in TruRead mode

- PL Wykonywanie pomiaru w trybie TruRead
- CZ Měření v režimu TruRead
- HU Mérés TruRead üzemmódban
- SK Meranie v režime TruRead
- SL Izvajanje meritve v načinu TruRead
- HR Mjerenje u načinu rada TruRead

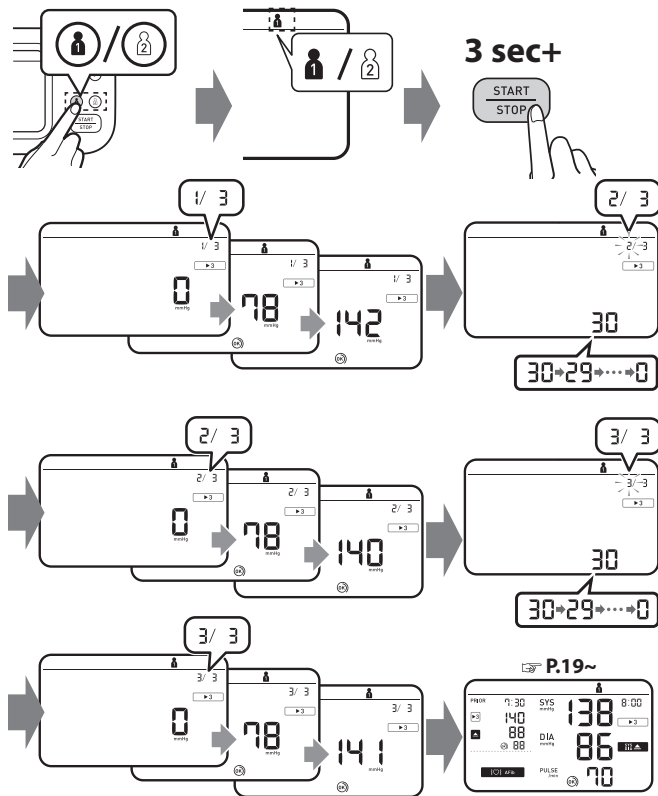

**In the TruRead mode, your monitor automatically takes 3 consecutive readings at selected intervals and displays the average. The interval is set to 30 seconds by default.**

**Refer to "Setting the TruRead Mode Interval" on page 7.**

W trybie TruRead ciśnieniomierz automatycznie wykonuje 3 kolejne odczyty w wybranych odstępach czasu i wyświetla średnią. Domyślnie odstęp jest ustawiony na 30 sekund. Patrz „Ustawianie interwału trybu TruRead” na stronie 7.

V režimu TruRead měřič automaticky provede 3 po sobě jdoucí měření ve vybraných intervalech a zobrazí průměrnou hodnotu. Výchozí nastavení intervalu je 30 sekund. Více informací naleznete v části „Nastavení intervalu TruRead” na straně 7.

TruRead módban a vérfnyomásmérő automatikusán 3 egymást követő mérést végez a kiválasztott időközönként, majd ezen mérések átlagát jeleníti meg. Az intervallum alapértelmezés szerint 30 másodperc. Lásd a „A TruRead üzemmód intervallumának beállítására” című részt a 7 oldalon.

V režime TruRead merač automaticky vykoná 3 po sebe idúce merania vo vybraných intervaloch a zobrazí priemernú hodnotu. Interval je predvolene nastavený na 30 sekúnd. Pozrite si „Nastavenie intervalu režimu TruRead” na strane 7.

V načinu TruRead merilnik samodejno opravi 3 zaporedne meritve v izbranih intervalih in prikaže povprečni rezultat. Privzeto je interval nastavljen na 30 sekund. Glejte »Nastavitev intervala načina TruRead« na strani 7.

U načinu mjerenja TruRead vaš tlakomjer automatski izvodi tri uzastopna mjerenja u odabranim razmacima i prikazuje prosječnu vrijednost. Razmak je zadano postavljen na 30 sekundi. Pogledajte „Postavljanje intervala načina TruRead” na stranici 7.



## Taking a measurement in guest mode

PL

Wykonywanie pomiaru w trybie gościa

CZ

Měření v režimu hosta

HU

Mérés vendég üzemmódban

SK

Meranie v režime hosta

SL

Izvajanje meritve v načinu Gost

HR

Mjerenje u načinu rada Gost

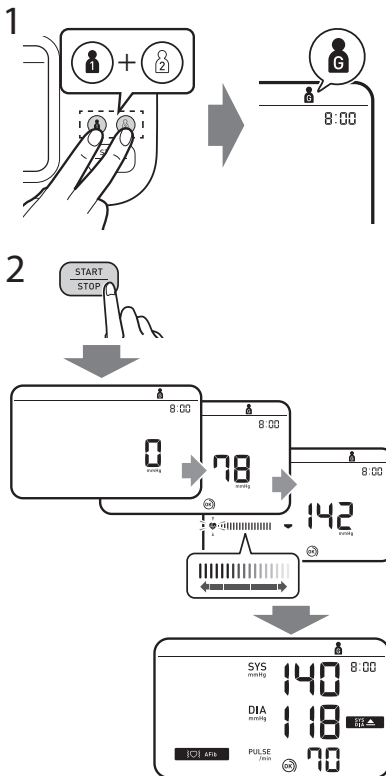

**Takes a single measurement for another user. No readings are stored in the memory and TruRead mode is unavailable.**

Vykonywany jest pojedynczy pomiar dla innego użytkownika. Żadne odczyty nie są zapisywane w pamięci, a tryb TruRead jest niedostępny.

Provede jedno měření za jiného uživatele. Do paměti se neukládají žádné naměřené hodnoty a režim TruRead není k dispozici.

Egyetlen mérést végez egy másik felhasználó számára. A memóriában nem tárolódnak eredmények és a TruRead üzemmód nem érhető el.

Vykoná jedno meranie pre iného používateľa. V pamäti nie sú uložené žiadne výsledky merania a režim TruRead nie je k dispozícii.

Izvede eno meritev za drugega uporabnika. Meritve se ne shranjujejo v pomnilnik in način TruRead ni na voljo.

Izvodi jedno mjerenje za drugog korisnika. U memoriji nisu pohranjena očitavanja, a način mjerenja TruRead nije dostupan.

**If your systolic pressure is more than 210 mmHg:  
After the arm cuff starts to inflate, press and hold the [START/STOP] button until the monitor inflates 30 to 40 mmHg higher than your expected systolic pressure. Do not inflate above 299 mmHg.**

Jeśli ciśnienie skurczowe jest wyższe niż 210 mmHg:  
Po rozpoczęciu napełniania mankieta naciśnij i przytrzymaj przycisk [START/STOP], aż ciśnieniomierz napompuje mankieta do wartości o 30–40 mmHg wyższej od przewidywanego ciśnienia skurczowego. Nie należy pompować mankieta do ciśnienia powyżej 299 mmHg.

Je-li váš systolický tlak vyšší než 210 mmHg:  
Jakmile se manžeta začne nafukovat, stiskněte a přidržte tlačítko [START/STOP], dokud se přístroj nenafoukne o 30 až 40 mmHg více, než je váš očekávaný systolický tlak. Nenafukujte manžetu na tlak převyšující 299 mmHg.

Ha a szisztolés vérnyomás értéke 210 Hgmm-nél magasabb:  
Miután megkezdődött a mandzsetta felfúvása, nyomja meg és tartsa lenyomva a [START/STOP] gombot addig, amíg a készülék a várt szisztolés vérnyomást 30–40 Hgmm-rel meg nem haladja. Ne pumpálja 299 Hgmm-nél nagyobb nyomásúra.

Ak máte systolický tlak vyšší než 210 mmHg:  
Keď sa začne manžeta na rameno nafukovať, pridržte stlačené tlačidlo [START/STOP] dovtedy, kým merač nenafúkne manžetu na tlak o 30 až 40 mmHg vyšší, než je váš očakávaný systolický tlak. Nenafukujte nad 299 mmHg.

Če váš sistolični tlak presega 210 mmHg:  
Ko se začne manšeta za roko napihovati, pritisnite in držite gumb [START/STOP], dokler merilnik manšete ne napihne za od 30 do 40 mmHg nad vašim pričakovanim sistoličnim tlakom. Manšete ne napihujte nad 299 mmHg.

Ako je váš systolični tlak viši od 210 mmHg:  
Kad se manžeta počne napuhavati, pritisnite i držite gumb [START/STOP] dok se uređaj ne napuše na 30 do 40 mmHg više od očekivanog systoličkog tlaka. Nemojte napuhavati na tlak iznad 299 mm Hg.

## 9 Checking Readings

**PL** Sprawdzanie odczytów

**CZ** Kontrola naměřených hodnot

**HU** Eredmények ellenőrzése

**SK** Kontrola nameraných výsledkov

**SL** Preverjanje meritev

**HR** Provjera mjerenja

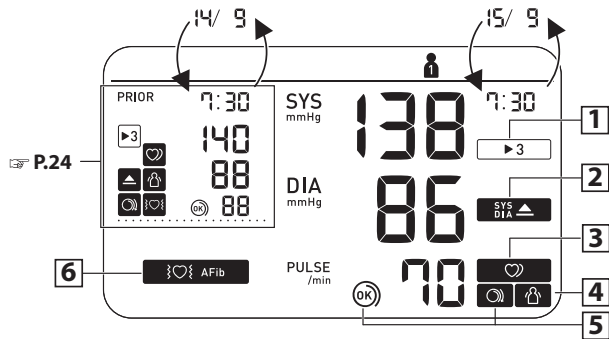

**1** **Appears when the reading was taken in TruRead mode.**

Akkor jelenik meg, ha az eredményt a készülék TruRead módban mérte.

Prikaže se, če ste meritev opravili v načinu TruRead.



**▶ 3** Pojawia się, gdy odczyt został dokonany w trybie TruRead.

Zobrazí sa, keď bol výsledok merania nameraný v režime TruRead.

Pojavljuje se kad je očitanje izvedeno u načinu mjerenja TruRead.

Zobrazí se, když bylo měření provedeno v režimu TruRead.

<p><b>2</b></p> <p>SYS DIA</p>  	<p><b>Appears if "SYS" is 135 mmHg or above and/or "DIA" is 85 mmHg* or above.</b></p> <p>Pojawia się, jeżeli wartość „SYS” wynosi 135 mmHg lub więcej i/lub wartość „DIA” wynosi 85 mmHg* lub więcej.</p> <p>Zobrazí se, pokud je hodnota „SYS” 135 mmHg nebo vyšší a/nebo hodnota „DIA” 85 mmHg* nebo vyšší.</p>	<p>Akkor jelenik meg, ha a „SYS” érték 135 Hgmm vagy magasabb, és/vagy a „DIA” érték 85 Hgmm* vagy magasabb.</p> <p>Zobrazí sa, ak „SYS” má hodnotu 135 mmHg alebo vyššiu a/alebo „DIA” má hodnotu 85 mmHg* alebo viac.</p>	<p>Prikaže se, če je »SYS« (sistolíčni tlak) 135 mmHg ali višji in/ali »DIA« (diastolični tlak) 85 mmHg* ali višji.</p> <p>Pojavljuje se ako je „SYS” 135 mmHg ili viši i/ili je „DIA” 85 mmHg* ili viši.</p>
<p><b>3</b></p> 	<p><b>Appears when an irregular rhythm** is detected during a measurement. If it continues to appear, consulting with your physician is recommended.</b></p> <p>Pojawia się, gdy w czasie pomiaru wykryto nieregularny rytm**. Jeśli nadal się pojawia, zaleca się konsultację z lekarzem.</p> <p>Zobrazí se, pokud je během měření zjištěn nepravidelný rytmus**. Pokud se i nadále zobrazuje, doporučujeme poradit se s lékařem.</p>	<p>Akkor jelenik meg, ha a készülék a mérés közben szabálytalan szíverést** érzékel. Ha továbbra is megjelenik, akkor ajánlott az orvosával konzultálni.</p> <p>Zobrazí sa, keď sa počas merania zistí nepravidelný rytmus**. Ak sa bude naďalej zobrazovať, odporúča sa poradiť sa so svojim lekárom.</p>	<p>Prikaže se, če merilnik zazna neenakomeren** srčni utrip. Če se to večkrat pojavi, priporočamo posvet z zdravnikom.</p> <p>Pojavljuje se kada se tijekom mjerenja prepozna nepravilan srčani ritam**. Ako se nastavi pojavljivati, preporučujemo da se posavjetujete sa svojim liječnikom.</p>

<p><b>4</b></p> 	<p><b>Appears when your body moves during a measurement***. Remove the arm cuff, wait 2-3 minutes and try again.</b></p> <p>Pojawia się w przypadku wykrycia ruchów ciała podczas pomiaru***. Zdejmij mankiet, poczekaj 2–3 minuty i spróbuj ponownie.</p> <p>Zobrazí se, pokud se vaše tělo během měření pohne***. Sejměte manžetu, vyčkejte 2–3 minuty a postup opakujte.</p>	<p>Akkor jelenik meg, ha a mérés közben a teste mozog***. Vegye le a mandzsettát, várjon 2-3 percig, majd próbálja újra a mérést.</p> <p>Zobrazí sa, keď sa vaše telo počas merania hýbe***. Odstráňte manžetu, počkajte 2 až 3 minúty a skúste to znova.</p>	<p>Prikaže se, če se med meritvijo premikate***. Odstranite manšeto za roko, počakajte 2–3 minute in poskusite znova.</p> <p>Pojavljuje se kada se vaše tijelo miče tijekom mjerenja***. Skinite manžetu za ruku, pričekajte dvije do tri minute i pokušajte ponovo.</p>
<p><b>5</b></p> 	<p><b>The cuff is tight enough.</b></p> <p>Mankiet jest wystarczająco ciasno założony.</p> <p>Manžeta je dostatečně utažená.</p> <p>A mandzsetta elég szorosan van felhelyezve.</p> <p>Manžeta nie je dostatočne utiahnutá.</p> <p>Manšeta je namešćena dovolj tesno.</p> <p>Manžeta je dovoljno stegnuta.</p>	<p><b>5</b></p> 	<p><b>Apply the cuff again MORE TIGHTLY.</b></p> <p>Założ mankiet ponownie, MOCNIEJ zaciskając.</p> <p>Nasadte manžetu znovu a UTÁHNĚTE JI PEVNĚJI.</p> <p>Rögzítse SZOROSABBAN a mandzsettát.</p> <p>Znova nasadte manžetu, tentokrát PEVNĚJŠIE.</p> <p>Manšeto namestite TESNEJE.</p> <p>Ponovo stavite manžetu i JAČE je stegnite.</p>

6

AFIB

**Appears if a possibility of AFib was detected during a measurement. This is not a diagnosis, it is only a potential finding for AFib. You should contact your physician to discuss the findings.**

Pojawia się, jeżeli podczas pomiaru wykryto możliwość wystąpienia migotania przedsionków (AFib). To nie jest rozpoznanie, to jest jedynie potencjalne wykrycie AFib. Należy skontaktować się z lekarzem w celu omówienia wyników pomiarów.

Zobrazí se, pokud byla při měření detekována možná fibrilace síní. Nejedná se o diagnózu, pouze o zjištění možné fibrilace síní. Obratíte se na lékaře a poraďte se o zjištěném stavu.

Akkor jelenik meg, ha a mérés során AFib (pitvarfibrilláció) lehetősége merült fel. Ez nem tekinthető pontos orvosi diagnózisnak, csak a pitvarfibrilláció potenciális lehetőségét jelzi. Ezeket a visszajelzéseket mindenképpen beszélgje meg orvosával.

Zobrazí sa, ak bola počas merania zistená možnosť predsieňovej fibrilácie. Nejde o diagnózu, ale len o možné zistenie predsieňovej fibrilácie. Zistenia by ste mali prekonzultovať so svojim lekárom.

Pojavi se, če je bila na podlagi načina AFib ugotovljena verjetnost pojava atrijske fibrilacije. To ni diagnoza, gre za morebitno ugotovitev pojava atrijske fibrilacije. O rezultatu meritve se obvezno posvetujte s svojim zdravnikom.

Pojavi se, če je bila na podlagi načina AFib ugotovljena verjetnost pojava atrijske fibrilacije. To ni diagnoza, gre za morebitno ugotovitev pojava atrijske fibrilacije. O rezultatu meritve se obvezno posvetujte s svojim zdravnikom.

Pojavljuje se kada se prepozna mogućnost atrijske fibrilacije tijekom mjerenja. To nije dijagnoza, nego potencijalni nalaz atrijske fibrilacije. Trebali biste se obratiti svom liječniku da biste porazgovarali o nalazima.

E1

**Error messages or other problems? Refer to:**

Komunikaty o blędzie lub inny problem? Przejđz do:

E2

Vyskytla se chybová hlášení či jiné problémy? Přečtěte si:

- Hibaüzeneteket lát vagy egyéb problémák merültek fel? Lásd:

Chybové hlášení alebo iné problémy? Pozrite si:

Sporočila o napakah ali druge težave? Glejte:

Poruke o pogreškama ili drugi problem?

Pogledajte:



**Instruction Manual 1**

**3.**

**\* The high blood pressure definition is based on the 2021 ESH/ESC Guidelines.**

\* Definicję wysokiego ciśnienia krwi oparto na wytycznych ESH/ESC z 2021 r.

\* Definicje vysokého krvného tlaku je založená na doporučených postupech 2021 ESH/ESC.

\* A magas vérnyomás definíciója a 2021 ESH/ESC útmutatásai alapján került meghatározásra.

\* Definiția vysokého krvného tlaku je založená na usmerneniach ESH/ESC na rok 2021.

\* Visok krvni tlak je opredeljen po smernicah 2021 ESH/ESC.

\* Definicija visokog krvnog tlaka temelji se na smjernicama 2021 ESH/ESC.

**\*\* An irregular heartbeat rhythm is defined as a rhythm that is 25 % less or 25 % more than the average rhythm detected while your monitor is measuring blood pressure.**

\*\* Jako nieregularny rytm serca określa się stan, w którym rytm uderzeń serca jest o 25% wolniejszy lub o 25% szybszy od średniej częstotliwości rytmu serca zarejestrowanej podczas pomiaru ciśnienia krwi.

\*\* Nepravidelná srdeční akce je definována jako akce, která je o 25 % nižší nebo o 25 % vyšší než průměrná hodnota pulzu naměřeného přístrojem během měření krvního tlaku.

\*\* A szabálytalan szívverés olyan ritmust jelent, amely 25%-kal kevesebb vagy 25%-kal több a készülék által a vérnyomás mérése során észlelt átlagos szivritmusnál.

\*\* Nepravidelný srdcový rytmus je definovaný ako rytmus, ktorý je o 25 % nižší alebo o 25 % vyšší ako priemerný pulz zistený zariadením pri meraní krvného tlaku.

\*\* Neredno bitje srca je definirano kot ritem, ki je za 25 % večji ali za 25 % manjši od povprečnega ritma, ki je zaznan, ko merilnik meri krvni tlak.

\*\* Nepravilan srčani ritam je ritam koji je za 25 % manji ili za 25 % veći od prosječnog ritma koji tlakomjer prepoznaje kod mjerenja krvnog tlaka.

\*\*\* The body movement function is disabled when a possibility of AFib or irregular heartbeat is detected during a measurement.

\*\*\* Funkcja wykrywania ruchów ciała jest wyłączona, jeżeli w czasie pomiaru w trybie AFib wykryto możliwość wystąpienia migotania przedsionków lub nieregularnego rytmu serca.

\*\*\* Funkce detekcje pohybu tela je deaktivována, když je během měření zjištěna možná fibrilace síní nebo nepravidelného srdečního rytmu.

\*\*\* A test mozgását észlelé funkció le van tiltva, ha mérés közben a készülék AFib (pitvarfibrilláció) lehetőségét vagy szabálytalan szívverést érzékel.

\*\*\* Funkcia pohybu tela je zakázaná, keď sa počas merania zistí predsieňová fibrilácia alebo nepravidelný srdcový rytmus.

\*\*\* Funkcija zaznavanja premikanja telesa se onemogoči, če merilnik med merjenjem v načinu AFib zazna neenakomeren srčni utrip ali morebitno atrijsko fibrilacijo.

\*\*\* Funkcija micanja tijela onemogućena je kada se tijekom načina mjerenja za atrijsku fibrilaciju prepozna mogućnost atrijske fibrilacije ili nepravilnog srčanog ritma.

## Comparison Display (PRIOR Reading)

PL	Wyświetlacz z porównaniem (POPRZEDNI odczyt)
CZ	Srovnávací displej (PŘED-CHOZÍ naměřená hodnota)
HU	Összehasonlító kijelző (Mérés ELŐTT)
SK	Porovnávacie zobrazenie (PRED meraním)
SL	Príkaz primerjave (PREJŠNJI odčitek)
HR	Príkaz za usporedbu (PRETHODNO očitanje)

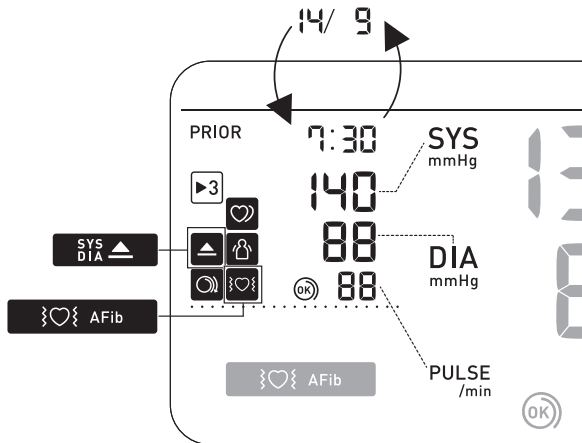

# 10 Using Memory Functions

**PL** Korzystanie z funkcji pamięci

**CZ** Použití funkcí paměti

**HU** A memóriafunkciók használatá

**SK** Používanie funkcie pamäte

**SL** Uporaba funkcij pomnilnika

**HR** Upotreba memorijske funkcije

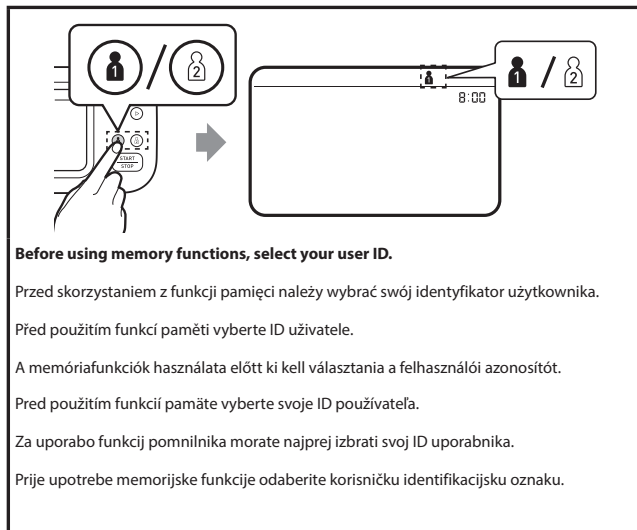



## Readings Stored in Memory

**PL** Odczyty zapisane w pamięci

**CZ** Naměřené hodnoty uložené v paměti

**HU** A memóriában tárolt mérési értékek

**SK** Výsledky merania uložené v pamäti

**SL** Odčitki, shranjeni v pomnilniku

**HR** Mjerenja pohranjena u memoriji

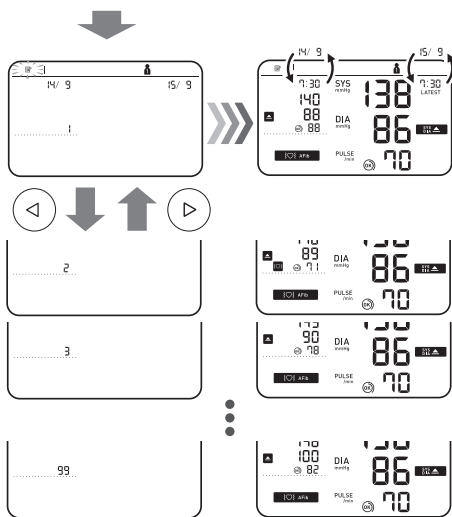
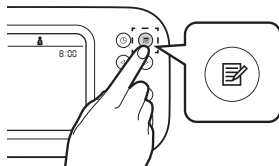

**Stores up to 100 readings.**

Zapis do 100 odczytów.

Ukládá až 100 naměřených hodnot.

Maximum 100 eredményt tárol.

Ukládá až 100 výsledkov merania.

Omogoča shranjevanje do 100 meritev.

Pohranjuje do 100 očitjanja.



## Individual TruRead Readings in Memory

**PL** Poszczególne odczyty TruRead w pamięci

**CZ** Jednotlivé naměřené hodnoty TruRead v paměti



**HU** Egyes TruRead mérési értékek a memóriában



**SK** Jednotlivé výsledky meraní TruRead v pamäti

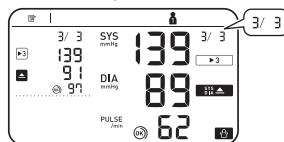
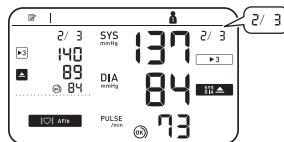
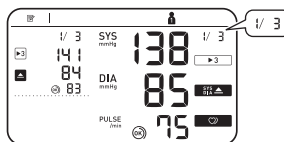
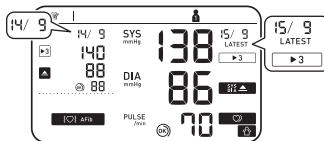

**SL** Posamezni odčitki TruRead v pomnilniku



**HR** Individualna očitanja TruRead u memoriji







**While viewing the reading taken in TruRead mode, press  to view the individual readings. Individual TruRead readings will appear with  symbol on the left for the past, and on the right for the latest readings.**



Przeglądając odczyty wykonane w trybie TruRead, naciśnij , aby wyświetlić poszczególne odczyty. Poszczególne odczyty TruRead będą wyświetlane z symbolem  po lewej stronie dla poprzednich i po prawej stronie dla najnowszych odczytów.

Při zobrazování naměřených hodnot v režimu TruRead můžete stisknutím tlačítka  zobrazit jednotlivé hodnoty. Jednotlivé naměřené hodnoty TruRead se zobrazí se symbolem  vlevo pro předchozí a vpravo pro nejnovější naměřené hodnoty.

A TruRead üzemmódban mért eredmények megtekintése közben nyomja meg a  gombot az egyes mérési értékek megtekintéséhez.  szimbóllal a bal oldalon a múltbeli, a jobb oldalon pedig a legfrissebb TruRead mérési értékek jelennek meg.

Pre zobrazenie jednotlivých výsledkov merania stlačte počas prehliadania výsledku merania v režime TruRead tlačidlo . Jednotlivé výsledky merania TruRead sa zobrazia so symbolom  na ľavej strane pre minulé a na pravej strane pre najnovšie výsledky merania.

Med pregledovanjem odčitka, pridobljenega v načinu TruRead, pritisnite , da si ogledate posamezne odčitke. Posamezni odčitki TruRead bodo prikazani s simbolom  na levi za predhodne in na desni strani za najnovjše odčitke.

Kada pregledavate očitanje izmjereno u načinu TruRead, pritisnite  za pregled pojedinačnih očitavanja. Pojedinačna očitavanja TruRead pojavit će se sa simbolom  na lijevoj strani za prošla očitavanja, a na desnoj strani za najnovija očitavanja.

-  AVG Morning/Evening
-  AVG Weekly Averages

- PL** Średnie tygodniowe rano/wieczorem
- CZ** Ranní/večerní týdenní průměry
- HU** Reggeli/esti heti átlagok
- SK** Ranné/večerné týždňové priemerné hodnoty
- SL** Jutranja/večerna tedenska povprečja
- HR** Pregled prosječnih jutarnjih/večernih tjednih vrijednosti

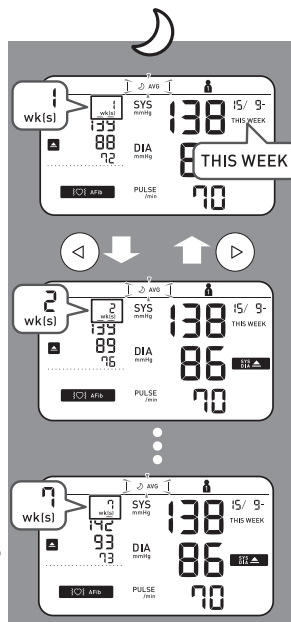
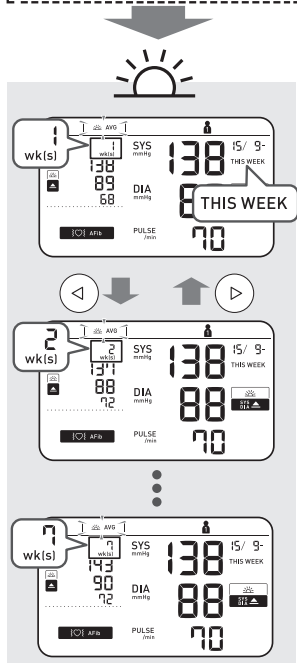
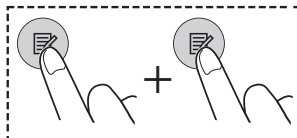



**Appears if "SYS" is 135 mmHg or above and/or "DIA" is 85 mmHg or above in the morning weekly average.**

Pojawia się, jeśli wartość „SYS” wynosi 135 mmHg lub więcej i/lub wartość „DIA” wynosi 85 mmHg lub więcej w przypadku tygodniowej średniej porannej.

Zobrazí se, pokud je ranní týdenní průměr hodnot „SYS” 135 mmHg nebo vyšší a/nebo pokud je ranní týdenní průměr hodnot „DIA” 85 mmHg nebo vyšší.

Akkor jelenik meg, ha a „SYS” érték 135 Hgmm vagy magasabb, és/vagy a „DIA” érték 85 Hgmm vagy magasabb a reggeli heti átlagok értékeiben.

Zobrazí sa, ak „SYS” má hodnotu 135 mmHg alebo vyššiu a/alebo „DIA” má hodnotu 85 mmHg alebo viac v rannom týždennom priemere.

Prikaže se, če je »SYS« (sistolni tlak) 135 mmHg ali višji in/ali »DIA« (diastolni tlak) 85 mmHg ali višji za jutranje tedensko povprečje.

Pojavljuje se ako je „SYS” 135 mmHg ili viši i/ili ako je „DIA” 85 mmHg ili viši u prosječnoj jutarnjoj tjednoj vrijednosti.

**To know how to calculate weekly averages, refer to section 10 of the Instruction Manual 1.**

Informacje o sposobie obliczania średnich tygodniowych podano w punkcie 10 Instrukcji obsługi 1.

Postup výpočtu týdenních průměrů naleznete v kapitole 10 Návodu k obsluze 1.

A heti átlagok kiszámításával kapcsolatos részletekért lásd az 1. Használati útmutató 10. fejezetét.

Ak sa chcete dozvedieť, ako vypočítať týždenné priemery, pozrite si časť 10 návodu na obsluhu 1.

Pojasnila o izračunu tedenskih povprečij najdete v 10. poglavju priročnika z navodili 1.

Pogledajte 10. odjeljak u priručniku s uputama 1 kako biste naučili kako izračunati tjedne prosječne vrijednosti.



AVG

## Average of the Latest 2 or 3 Readings Taken within a 10 Minute Span

PL

Średnia z ostatnich 2 lub 3 odczytów dokonanych w odstępie 10 minut

CZ

Průměr z posledních 2 nebo 3 měření provedených v rozmezí 10 minut

HU

10 perces intervallumban végzett mérések közül az utolsó 2 vagy 3 mérés átlaga

SK

Priemer posledných 2 alebo 3 výsledkov merania za časové obdobie 10 minút

SL

Povprečje zadnjih 2 ali 3 meritev v 10-minutnem časovnem obdobju

HR

Prosječna vrijednost posljednjih dvaju ili triju očitavanja izvedenih u razmaku od 10 minuta

4 sec+

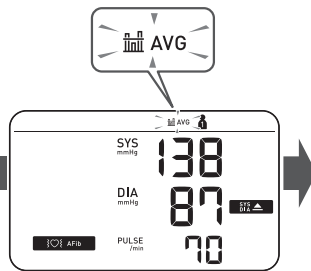
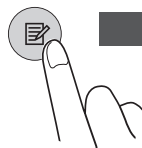



## Deleting All Readings for 1 User

**PL** Usuwanie wszystkich odczytów dla 1 użytkownika

**CZ** Smazání všech naměřených hodnot pro 1 uživatele

**HU** Az 1. számú felhasználó összes mérési eredményének törlése

**SK** Odstránenie všetkých výsledkov merania jedného používateľa

**SL** Brisanje vseh meritev 1 uporabnika

**HR** Brisanje svih očitavanja za jednog korisnika

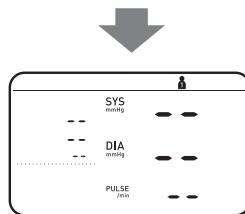
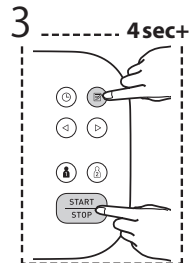
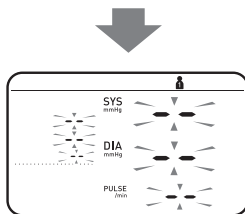
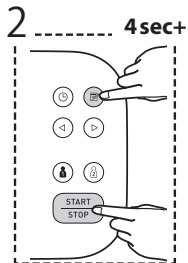
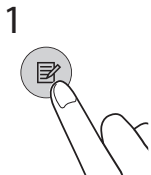

# 11

## Restoring to the Default Settings

**PL** Przywracanie ustawień domyślnych

**CZ** Obnovení výchozích nastavení

**HU** Visszatérés az alapértelmezett beállításokhoz

**SK** Obnova predvolených nastavení

**SL** Obnovitev privzetih nastavitev

**HR** Vraćanje na zadane postavke

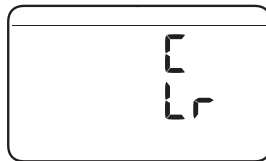
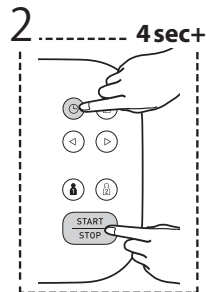
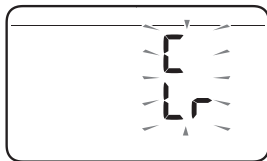
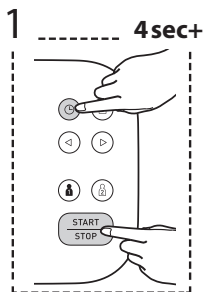

## 12 Optional Medical Accessories

PL Opcjonalne akcesoria medyczne

CZ Volitelné zdravotnické příslušenství

HU Opcionális orvosi tartozék

SK Voliteľné zdravotnícke príslušenstvo

SL Izbirni medicinski pripomočki

HR Dodatna medicinska oprema



Arm Cuff  
(HEM-FL31)  
22 - 42 cm



AC Adapter  
(HHP-CM01)



(HHP-BFH01)

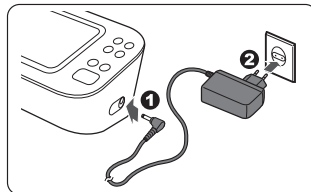

**Do not throw the air plug away. The air plug can be applicable to the optional cuff.**

Nie wyrzucać wtyczki przewodu powietrza. Wtyczkę przewodu powietrza można podłączyć do opcjonalnego mankietu.

Vzduchovou zástrčku nevyhazujte. Vzduchovou zástrčku lze použít na volitelnou manžetu.

Ne dobjá el a levegőcsatlakozót. A levegőcsatlakozót az opcionális mandzsettához használható.

Vzduchovú zástrčku neodhadzujte. Vzduchovú zástrčku možno použiť s voliteľnou manžetou.

Ne zavržite zračnega vtiča. Zračni vtič se lahko uporablja za dodatno manšeto.

Ne bacajte čep za zrak. Čep za zrak može biti primjenjiv za neobaveznu manžetu.

# <https://www.omron-healthcare.com/>

 <b>Manufacturer</b> Producent Výrobce	Gyártó Výrobca	Proizvajalec Proizvođač	<b>OMRON HEALTHCARE Co., Ltd.</b> 53, Kunotsubo, Terado-cho, Muko, KYOTO, 617-0002 JAPAN
<b>EC REP</b> <b>EU-representative</b>	Przedstawiciel handlowy w UE Zástupce pro EU EU-képviselő	Zastúpenie v EÚ EU predstavnik Predstavništvo u Evropskoj uniji	<b>OMRON HEALTHCARE EUROPE B.V.</b> Wegalaan 73, 2132 JD Hoofddorp, THE NETHERLANDS <a href="http://www.omron-healthcare.com">www.omron-healthcare.com</a>
<b>Importer in EU</b> Importer na terenie UE	Dovozce do EU EU importőr Dovozca do EÚ	Uvoznik v EU Uvoznik v EU	
<b>Production facility</b> Siedziba produkcji Výrobní závod	Termékképviselet Výrobná prevádzka	Proizvodni obrat Proizvodni pogon	<b>OMRON HEALTHCARE MANUFACTURING VIETNAM CO., LTD.</b> No.28 VSIP II, Street 2, Vietnam-Singapore Industrial Park II, Binh Duong Industry-Services-Urban Complex, Hoa Phu Ward, Thu Dau Mot City, Binh Duong Province, Vietnam
<b>Subsidiaries</b> Filie Pobočky Leányvállalatok Dcérske spoločnosti Podružnice Podružnice	<b>Importer in the United Kingdom and UK responsible person</b> Importer i osoba odpowiedzialna na terenie Wielkiej Brytanii Dovozce pro Spojené království a odpovědná osoba v UK Egyesült királysági importőr és UK felelős személy Dovozca pre Spojené kráľovstvo a zodpovedná osoba v UK Uvoznik v Združenem kraljevstvu in odgovorna oseba v Združenem kraljevstvu Uvoznik za Ujedinjeno Kraljevstvo i odgovorna osoba za UK		<b>OMRON HEALTHCARE UK LTD.</b> Opal Drive, Fox Milne, Milton Keynes, MK15 0DG, UK <a href="http://www.omron-healthcare.com/distributors">www.omron-healthcare.com/distributors</a>
			<b>OMRON MEDIZINTECHNIK HANDELSGESELLSCHAFT mbH</b> <a href="http://www.omron-healthcare.com/distributors">www.omron-healthcare.com/distributors</a>
			<b>OMRON SANTÉ FRANCE SAS</b> <a href="http://www.omron-healthcare.com/distributors">www.omron-healthcare.com/distributors</a>

**Made in Vietnam** / Wyprodukowano w Wietnamie / Vyrobene ve Vietnamu / Származási ország: Vietnám / Vyrobené vo Vietname / Izdelano v Vietnamu / Proizvedeno u Vijetnamu

**Issue Date** / Data publikacji / Datum vydání / Kiadás dátuma / Datum vydania / Izdano / Datum izdavanja: 2023-12-15

Forgalmazó és szerviz:

## **HUNGIMPEX Kft.**

1037-Budapest, Kunigunda-útja 60. - - - - -  
Tel.: 06 (1) 453 7100, E-mail: [info@hungimpex.hu](mailto:info@hungimpex.hu)  
[www.omron-healthcare.hu](http://www.omron-healthcare.hu)

IM2-HEM-7380-E-E2-02-09/2023