

EPSON

XP-980 Series

Benutzerhandbuch



Drucken

Kopieren

Scannen

Druckerwartung

Lösen von Problemen

Inhalt

Anleitung zu diesem Handbuch

| | |
|---|----|
| Einführung in die Handbücher. | 7 |
| Wichtige Sicherheitshinweise (gedrucktes Handbuch). | 7 |
| Hier starten (gedrucktes Handbuch). | 7 |
| Benutzerhandbuch (digitales Handbuch). | 7 |
| Informationen zu den aktuellsten Anleitungen. | 7 |
| Suchen nach Informationen. | 7 |
| Drucken ausschließlich benötigter Seiten. | 8 |
| Über das vorliegende Handbuch. | 9 |
| Symbole und Markierungen. | 9 |
| Bedienprozedur. | 9 |
| Hinweise zu Screenshots und Abbildungen. | 10 |
| Betriebssysteme. | 10 |
| Markennachweis. | 11 |
| Copyright. | 11 |

Wichtige Anweisungen

| | |
|--|----|
| Sicherheitsanweisungen. | 14 |
| Sicherheitshinweise zur Tinte. | 14 |
| Hinweise und Warnungen zum Drucker. | 15 |
| Hinweise und Warnungen zum Einrichten des Druckers. | 15 |
| Hinweise und Warnungen zur Verwendung des Druckers. | 16 |
| Hinweise und Warnungen zum Verwenden des Touchscreens. | 16 |
| Hinweise und Warnungen zum Verbinden mit dem Internet. | 16 |
| Hinweise und Warnungen zum Verwenden des Druckers mit einer kabellosen Verbindung. | 16 |
| Ratschläge für die Verwendung von Speichergeräten. | 17 |
| Hinweise und Warnungen zum Verwenden von Speicherkarten. | 17 |
| Hinweise und Warnungen zum Transportieren oder Aufbewahren des Druckers. | 17 |
| Hinweise zum Administratorkennwort. | 17 |
| Standardwert des Administratorkennworts. | 18 |
| Andern des Administratorkennworts. | 18 |
| Bedienvorgänge, die die Eingabe des Administratorkennworts erfordern. | 18 |
| Initialisierung des Administratorkennworts. | 18 |
| Schutz Ihrer privaten Daten. | 19 |

Bezeichnungen und Funktionen der Teile

| | |
|---------------------|----|
| Vorn. | 21 |
| Innenseite. | 23 |
| Rückseite. | 24 |

Anleitung für das Bedienfeld

| | |
|--|----|
| Verwenden des Touchscreens. | 26 |
| Konfigurieren des Startbildschirms. | 26 |
| Anleitung für das Netzwerksymbol. | 28 |
| Wechseln in den Easy Mode. | 28 |
| Konfiguration des Easy Mode-Bildschirms. | 29 |
| Hinzufügen von Menüs im Easy Mode. | 29 |

Einlegen von Papier und CDs/DVDs

| | |
|---|----|
| Einlegen von Papier. | 32 |
| Vorsichtsmaßnahmen bei der Handhabung von Papier. | 32 |
| Hinweise zum Einlegen von Papier. | 33 |
| Einstellungen für Papierformat und Papiertyp. | 33 |
| Einlegen von Papier gemäß den Anweisungen auf dem LCD-Bildschirm. | 36 |
| Einlegen von verschiedenem Papier. | 45 |
| Einlegen einer CD/DVD. | 47 |
| Bedruckbare CD/DVDs. | 47 |
| Zur Beachtung bei der Handhabung von CD/DVDs. | 47 |
| Einlegen und Entfernen einer CD/DVD. | 48 |

Einlegen bzw. Platzieren von Vorlagen



| | |
|---|----|
| Vorsichtsmaßnahmen beim Auflegen von Vorlagen auf das Vorlagenglas. | 50 |
| Einlegen bzw. Platzieren von Vorlagen. | 50 |

Drucken

| | |
|--|----|
| Drucken von Fotos. | 52 |
| Drucken von Fotos von einem Speichergerät. | 52 |
| Drucken von Fotos von einem Computer. | 58 |
| Drucken von Fotos auf mobilen Geräten. | 58 |
| Drucken auf Umschlägen. | 60 |
| Drucken auf Umschlägen von einem Computer (Windows). | 60 |

| | |
|---|----|
| Drucken auf Umschlägen von einem Computer (Mac OS) | 60 |
| Drucken von Dokumenten. | 61 |
| Drucken vom Computer. | 61 |
| Drucken von Dokumenten von mobilen Geräten. | 75 |
| Drucken auf einem Disc-Label. | 77 |
| Drucken von Fotos auf Disc-Label. | 77 |
| Drucken von Fotos auf eine CD/DVD-Hülle. | 80 |
| Drucken von Fotos auf einem Disc-Labels mit Epson Photo+. | 80 |
| Drucken von Webseiten. | 80 |
| Drucken von Webseiten von einem Computer. | 80 |
| Drucken von Webseiten von mobilen Geräten. | 80 |
| Drucken verschiedener Elemente. | 81 |
| Drucken von Papier mit Mustern (Designpapier). | 81 |
| Bedrucken von liniertem Papier. | 82 |
| Drucken von Briefpapier. | 82 |
| Drucken eines Zeitplans. | 83 |
| Drucken eines originellen Kalenders. | 83 |
| Drucken einer Grußkarte. | 84 |
| Drucken eines Malbuchs mithilfe von Fotos. | 84 |
| Drucken mithilfe eines Cloud-Dienstes. | 85 |

Kopieren

| | |
|--|----|
| Kopieren von Vorlagen. | 87 |
| 2-seitiges Kopieren. | 88 |
| Kopieren durch Vergrößern oder Verkleinern. | 88 |
| Kopieren mehrerer Vorlagen auf ein Blatt. | 89 |
| Kopieren von Fotos. | 89 |
| Menüoptionen für Papier- und Druckereinstellungen für das Kopieren von Fotos. | 90 |
| Menüoptionen für Fotoeinstellung für das Kopieren von Fotos. | 91 |
| Kopieren einer ID-Karte. | 91 |
| Kopieren von Büchern. | 92 |
| Kopieren ohne Ränder. | 92 |
| Kopieren eines Disc-Labels. | 93 |
| Menüoptionen für Auf Disc label kopieren. | 94 |
| Kopieren von Umschlägen. | 95 |
| Menüoptionen für das Kopieren. | 96 |
| Vorschau:. | 96 |
| S&W:. | 96 |
| Farbe:. | 96 |
|  (1>2-seitig):. | 96 |
|  (Dichte):. | 96 |

| | |
|---------------------------------|----|
| Zoom:. | 96 |
| Papiereinstellung:. | 97 |
| Layout:. | 97 |
| Qualität:. | 97 |
| Hintergrund entfernen:. | 97 |
| Erweiterung:. | 97 |
| Alle Einst. lös:.. . . . | 97 |

Scannen

| | |
|---|-----|
| Grundlegende Informationen zum Scannen. | 99 |
| Was ist ein „Scan“?. | 99 |
| Verwenden der Scanfunktion. | 99 |
| Verfügbare Scanmethoden. | 99 |
| Empfohlene Dateiformate. | 101 |
| Empfohlene Auflösungen für Ihre Vorhaben. | 102 |
| Scannen von Vorlagen an ein Speichergerät. | 102 |
| Scannen von Vorlagen an einen Computer. | 103 |
| Scannen über das Bedienfeld. | 104 |
| Scannen von einem Computer. | 105 |
| Scannen von Vorlagen an die Cloud. | 106 |
| Menüoptionen für das Scannen. | 107 |
| S&W/Farbe. | 107 |
| JPEG/PDF. | 107 |
|  (Qualität). | 108 |
| Dokumententyp. | 108 |
| Scaneinst.. | 108 |
| Kontrast. | 108 |
| Speichergerät wählen. | 108 |
| Alle Einst. lös.. . . . | 108 |
| Scannen von Vorlagen mit WSD. | 108 |
| Einrichten eines WSD-Anschlusses. | 109 |
| Scannen mit Mopria Scan. | 110 |
| Scannen von Vorlagen an ein Mobilgerät. | 110 |
| Erweitertes Scannen. | 111 |
| Gleichzeitiges Scannen mehrerer Fotos. | 111 |
| Scannen des Formats A3 mit Epson ScanSmart. | 112 |

Druckerwartung

| | |
|--|-----|
| Überprüfen des Verbrauchsmaterialstatus. | 114 |
| Beheben von Problemen mit dem Papiereinzug. | 114 |
| Verbessern der Druck-, Kopier- und Scanqualität. | 116 |
| Anpassen der Druckqualität. | 116 |
| Überprüfen und Reinigen des Druckkopfs. | 117 |
| Ausführen der Funktion Powerreinigung. | 119 |
| Verhindern von Düsenverstopfungen. | 120 |
| Ausrichten des Druckkopfs. | 120 |

| | |
|---|-----|
| Entfernen von verschmierter Tinte in der Papierzuführung. | 120 |
| Reinigen des Vorlagenglases. | 122 |
| Reinigung des durchsichtigen Films. | 123 |
| Menüoptionen für Wartung | 125 |
| Reinigen des Druckers. | 126 |

In diesen Situationen

| | |
|--|-----|
| Beim Austauschen eines Computers. | 129 |
| Energie sparen. | 129 |
| Ihre WLAN-Verbindung deaktivieren. | 129 |
| Anwendungen separat installieren. | 130 |
| Überprüfen, ob ein echter Epson-Druckertreiber installiert ist — Windows. | 131 |
| Überprüfen, ob ein echter Epson-Druckertreiber installiert ist — Mac OS. | 132 |
| Erneutes Konfigurieren der Netzwerkverbindung. | 133 |
| Anpassung der Einstellungen bei Verbindung mit einem Computer. | 133 |
| Anpassung der Einstellungen bei Verbindung mit einem mobilen Gerät. | 134 |
| Konfigurieren von WLAN-Einstellungen am Bedienfeld. | 135 |
| Statusprüfung der Drucker-Netzwerkverbindung (Netzwerkverbindungsbericht). | 138 |
| Meldungen und Abhilfemaßnahmen im Netzwerkverbindungsbericht. | 139 |
| Direktes Verbinden eines Mobilgeräts mit dem Drucker (Wi-Fi Direct). | 145 |
| Hinzufügen oder Ändern der Druckerverbindung. | 149 |
| Transportieren und Lagern des Druckers. | 151 |

Lösen von Problemen

| | |
|---|-----|
| Drucken oder Scannen nicht möglich. | 155 |
| Problemlösung. | 155 |
| Die Anwendung oder der Druckertreiber funktioniert nicht richtig. | 156 |
| Drucker kann nicht über USB verbunden werden. | 159 |
| Der Drucker kann keine Verbindung zum Netzwerk herstellen. | 160 |
| Das Papier wird nicht richtig eingezogen. | 164 |
| Druck-, Kopier- und Scanqualität sind schlecht. | 167 |
| Schlechte Druckqualität. | 167 |
| Die Kopierqualität ist schlecht. | 179 |
| Probleme mit gescannten Bildern. | 187 |

| | |
|--|-----|
| Papiertyp oder Papierquelle kann im Druckertreiber nicht gewählt werden. | 189 |
| Es wurde kein echter Epson-Treiber installiert. | 189 |
| Eine Meldung wird auf dem LCD-Bildschirm angezeigt. | 189 |
| Papier wird gestaut. | 193 |
| Entfernen von gestautem Papier. | 194 |
| Verhindern von Papierstaus. | 197 |
| Es ist Zeit, die Tintenpatronen auszutauschen. | 198 |
| Vorsichtsmaßnahmen bei der Handhabung von Tintenpatronen. | 198 |
| Austauschen von Tintenpatronen. | 200 |
| Drucken vorübergehend fortsetzen ohne Auswechseln von Tintenpatronen. | 201 |
| Es ist Zeit, den Wartungskasten auszutauschen. | 202 |
| Vorsichtsmaßnahmen bei der Handhabung des Wartungskastens. | 202 |
| Austauschen eines Wartungskastens. | 203 |
| Drucker kann nicht erwartungsgemäß bedient werden. | 204 |
| Der Drucker schaltet sich weder ein noch aus. | 204 |
| Der Betrieb ist langsam. | 205 |
| LCD-Anzeige wird dunkel. | 207 |
| „!“ wird auf dem Bildschirm angezeigt und Sie können keine Fotos wählen. | 207 |
| Zusammen- oder Auseinanderziehen nicht möglich. | 207 |
| Scannereinheit lässt sich nicht schließen. | 208 |
| Daten können nicht auf einem Speichergerät gespeichert werden. | 208 |
| Laute Betriebsgeräusche. | 208 |
| Das Stammzertifikat muss aktualisiert werden. | 209 |
| Durchführung von manuellem 2-seitigem Drucken nicht möglich (Windows). | 209 |
| Das Menü Druckereinstellungen wird nicht angezeigt (Mac OS). | 209 |
| Problem kann nicht gelöst werden. | 209 |
| Druck- oder Kopierprobleme können nicht behoben werden. | 209 |

Produktinformationen

| | |
|---|-----|
| Informationen zu Papier. | 212 |
| Verfügbares Papier und Fassungskapazität. | 212 |
| Nicht verfügbare Papiertypen. | 219 |
| Informationen zu Verbrauchsmaterial. | 220 |
| Tintenpatronencodes. | 220 |
| Wartungsboxcode. | 221 |
| Softwareinformationen. | 222 |

| | | | |
|---|-----|---|-----|
| Anwendung zum Drucken vom Computer (Windows-Druckertreiber) | 222 | Hilfe für Benutzer in Malaysia. | 252 |
| Anwendung zum Drucken vom Computer (Mac OS-Druckertreiber). | 223 | Hilfe für Benutzer in Indien. | 252 |
| Anwendung für das Konfigurieren des Druckerbetriebs (Web Config). | 224 | Hilfe für Benutzer auf den Philippinen. | 253 |
| Anwendung für Software- und Firmware- Aktualisierungen (Epson Software Updater). . . | 224 | Hilfe für Benutzer in Südkorea. | 253 |
| Einstellungsmenüliste. | 225 | | |
| Versorgungsstatus. | 225 | | |
| Papiereinrichtung. | 226 | | |
| Grundeinstellungen. | 226 | | |
| Druckereinstellungen. | 228 | | |
| Netzwerkeinstellungen. | 229 | | |
| Webdiensteinstellungen. | 231 | | |
| File-Sharing-Setup. | 232 | | |
| Assistentfunktion. | 232 | | |
| Kundenforschung. | 233 | | |
| Firmware-Aktualisierung. | 233 | | |
| Werkseinstlg. wiederh.. | 233 | | |
| Produktspezifikationen. | 234 | | |
| Druckerspezifikationen. | 234 | | |
| Scanner-Spezifikationen. | 235 | | |
| Schnittstellenspezifikationen. | 236 | | |
| Technische Daten des Netzwerks. | 236 | | |
| Unterstützte Dienste Dritter. | 238 | | |
| Technische Daten von Speichergeräten. | 239 | | |
| Spezifikation für unterstützte Daten. | 240 | | |
| Abmessungen. | 241 | | |
| Elektrische Daten. | 241 | | |
| Umgebungsbedingungen. | 242 | | |
| Systemvoraussetzungen. | 242 | | |
| Gesetzlich vorgeschriebene Informationen. | 243 | | |
| Normen und Zertifizierungen. | 243 | | |
| Einschränkungen beim Kopieren. | 245 | | |

Weitere Unterstützung

| | |
|---|-----|
| Website des technischen Supports. | 247 |
| Kontaktaufnahme mit dem Epson-Support. | 247 |
| Bevor Sie sich an Epson wenden. | 247 |
| Hilfe für Benutzer in den USA und Kanada. | 248 |
| Hilfe für Benutzer in Europa. | 248 |
| Hilfe für Benutzer in Taiwan. | 248 |
| Hilfe für Benutzer in Australien. | 249 |
| Hilfe für Benutzer aus Neuseeland. | 249 |
| Hilfe für Benutzer in Singapur. | 250 |
| Hilfe für Benutzer in Thailand. | 250 |
| Hilfe für Benutzer in Vietnam. | 251 |
| Hilfe für Benutzer in Indonesien. | 251 |
| Hilfe für Benutzer in Hongkong. | 251 |

Anleitung zu diesem Handbuch

| | |
|---|----|
| Einführung in die Handbücher. | 7 |
| Suchen nach Informationen. | 7 |
| Drucken ausschließlich benötigter Seiten. | 8 |
| Über das vorliegende Handbuch. | 9 |
| Markennachweis. | 11 |
| Copyright. | 11 |

Einführung in die Handbücher

Die folgenden Handbücher werden mit dem Epson-Drucker geliefert. Zusätzlich zu den Handbüchern befinden sich weitere Informationen im Lieferumfang des Druckers oder der Epson-Software. Welche Anleitungen verfügbar sind, hängt vom Standort ab.

Wichtige Sicherheitshinweise (gedrucktes Handbuch)

Dieses Handbuch enthält Anweisungen, die eine sichere Nutzung dieses Druckers gewährleisten.

Hier starten (gedrucktes Handbuch)

Dieses Handbuch enthält Informationen zum Einrichten des Druckers und Installieren der Software.

Benutzerhandbuch (digitales Handbuch)

Dieses Handbuch. Verfügbar als PDF und Web-Anleitung. Bietet detaillierte Informationen und Anleitungen zur Druckerverwendung und Problemlösung.

Informationen zu den aktuellsten Anleitungen

USA und Kanada

Die neuesten Anleitungen finden Sie unter <https://support.epson.com>, indem Sie nach Ihrem Produkt suchen.

Sonstige Regionen

Gedrucktes Handbuch

Besuchen Sie die Support-Website Epson Europe unter <https://www.epson.eu/support> oder die weltweite Epson Support-Website unter <https://support.epson.net/>.

Digitales Handbuch

Besuchen Sie die folgende Website, geben Sie den Namen des Produkts ein und gehen Sie dann zu **Support**.

<https://epson.sn>

Suchen nach Informationen

Das PDF-Handbuch ermöglicht Ihnen eine Stichwortsuche oder das direkte Aufrufen bestimmter Abschnitte mithilfe von Lesezeichen. Dieser Abschnitt erläutert die Nutzung eines PDF-Handbuchs, das mit Adobe Acrobat Reader auf Ihrem Computer geöffnet wurde.

Suche nach Stichwort

Klicken Sie auf **Menü > Suche > Erweiterte Suche**. Geben Sie die Suchbegriffe im Suchfenster ein, und klicken Sie auf **Suchen**. Treffer werden als Liste angezeigt. Klicken Sie auf einen der angezeigten Treffer, um zu der betreffenden Seite zu wechseln.

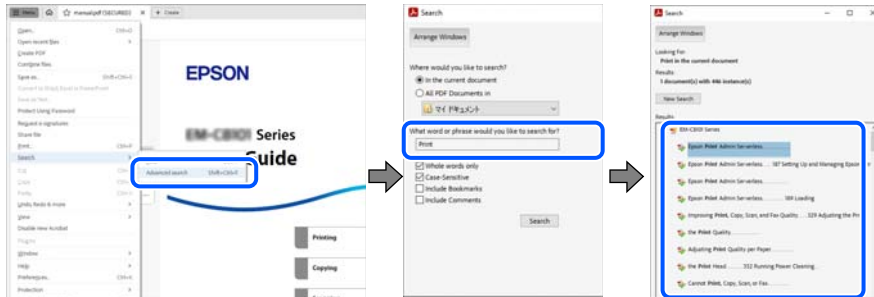

Direktes Aufrufen von Lesezeichen

Klicken Sie auf einen Titel, um zu der betreffenden Seite zu wechseln. Klicken Sie auf + oder >, um die untergeordneten Titel dieses Abschnitts anzuzeigen. Nutzen Sie folgende Tastatureingaben, um zur vorherigen Seite zurückzukehren.

- Windows: Taste **Alt** gedrückt halten und dann **←** drücken.
- Mac OS: Befehlstaste gedrückt halten und dann **←** drücken.

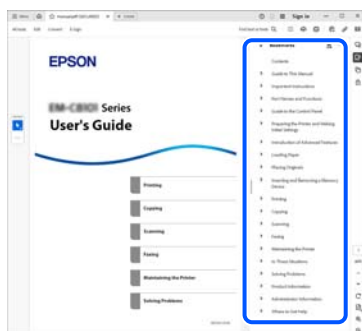

Drucken ausschließlich benötigter Seiten

Das Heraussuchen und Ausdrucken lässt sich auf benötigte Seiten beschränken. Klicken Sie auf **Drucken** im Menü **Datei**, und geben Sie dann die zu druckenden Seiten unter **Seiten** in **Zu druckende Seiten** ein.

- Um mehrere aufeinanderfolgende Seite anzugeben, geben Sie einen Bindestrich zwischen der Start- und Endseite ein.

Beispiel: 20-25

- ☐ Um Seiten anzugeben, die nicht fortlaufend sind, trennen Sie die Seitenangaben durch Kommas.
Beispiel: 5, 10, 15

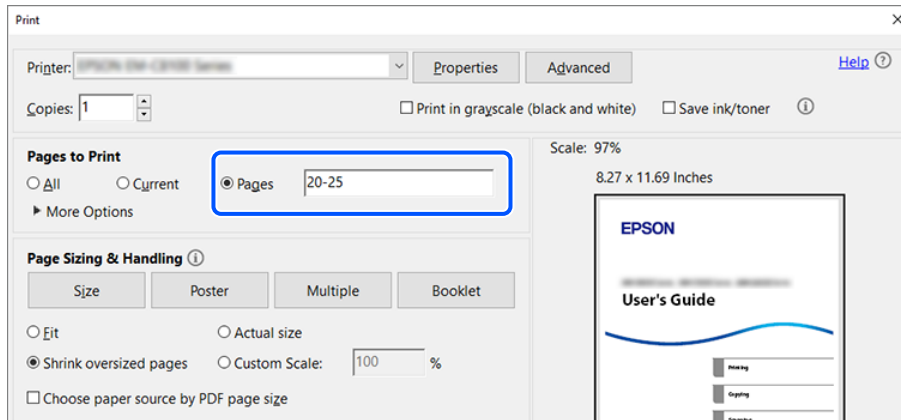

Über das vorliegende Handbuch

In diesem Abschnitt werden die Bedeutungen der in diesem Handbuch verwendeten Symbole und Markierungen, Hinweise zu Beschreibungen und Referenzinformationen zu Betriebssystemen erläutert.

Symbole und Markierungen



Achtung:

Diese Hinweise müssen unbedingt beachtet werden, um Körperverletzungen zu vermeiden.



Wichtig:

Diese Hinweise müssen befolgt werden, um Schäden am Drucker oder Computer zu vermeiden.

Hinweis:

Bietet ergänzende Hinweise und Referenzinformationen.

Zugehörige Informationen

➔ Ein Link zu einem entsprechenden Abschnitt



Bietet Webvideoanleit. der Bedienungsanweisungen. Siehe den Link zu entsprechenden Informationen.

Bedienprozedur

Der Startbildschirm dieses Produkts hat zwei Modi: „Original Mode“ und „Easy Mode“.

„Easy Mode“ ist eine Funktion, mit der Sie häufig verwendete Elemente auswählen und auf dem Startbildschirm anzeigen können, damit sie immer zur Verfügung stehen, wenn Sie sie verwenden möchten.

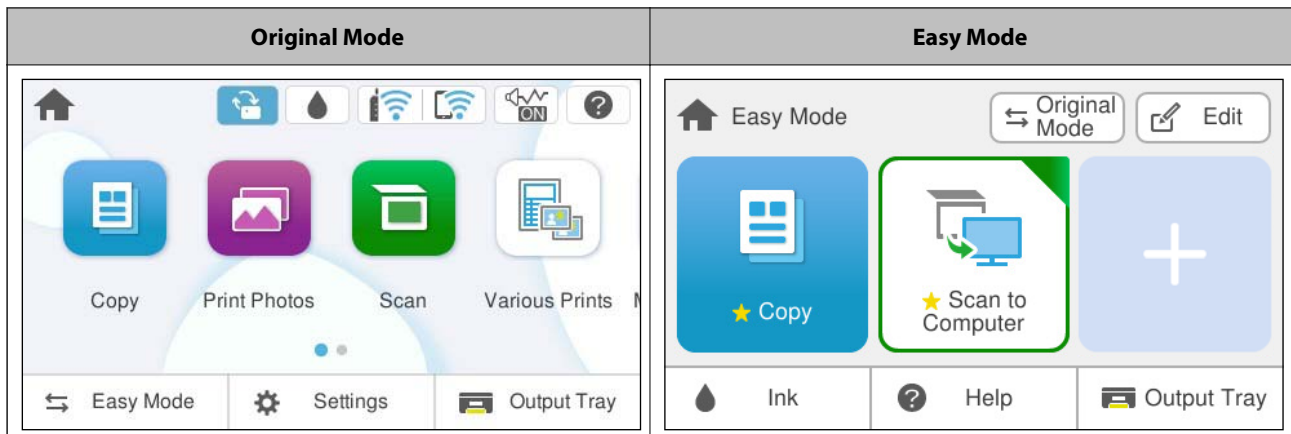

Diese Anleitung erläutert die Vorgehensweise bei der Verwendung von Original Mode.

Wenn sich der Startbildschirm im „Easy Mode“ befindet, wählen Sie  aus, um vor dem Start der Bedienung in den „Original Mode“ zu wechseln.

Hinweise zu Screenshots und Abbildungen

- Die Screenshots des Druckertreibers stammen aus Windows 11 oder macOS High Sierra (10.13). Der Inhalt der Bildschirmdarstellungen ist abhängig vom Modell, von der Situation und der Region.
- Die in diesem Handbuch verwendeten Abbildungen sind lediglich Beispiele. Auch wenn es von Modell zu Modell leichte Abweichungen geben kann, liegen allen die gleichen Anweisungen zugrunde.
- Welche Menüpunkte im LCD-Bildschirm verfügbar sind, ist abhängig vom Modell, den Einstellungen und der Region.
- Sie können alle QR-Codes in dieser Anleitung mit einer App zum Lesen von QR-Codes lesen.

Betriebssysteme

Windows

Im vorliegenden Handbuch beziehen sich Begriffe wie „Windows 11“, „Windows 10“, „Windows 8.1“, „Windows 8“, „Windows 7“, „Windows Server 2025“, „Windows Server 2022“, „Windows Server 2019“, „Windows Server 2016“, „Windows Server 2012 R2“, „Windows Server 2012“, „Windows Server 2008 R2“, und „Windows Server 2008“ auf die folgenden Betriebssysteme. Darüber hinaus bezieht sich der Begriff „Windows“ auf alle Windows-Versionen.

- Betriebssystem Microsoft® Windows® 11
- Betriebssystem Microsoft® Windows® 10
- Betriebssystem Microsoft® Windows® 8.1
- Betriebssystem Microsoft® Windows® 8
- Betriebssystem Microsoft® Windows® 7
- Betriebssystem Microsoft® Windows Server® 2025
- Betriebssystem Microsoft® Windows Server® 2022
- Betriebssystem Microsoft® Windows Server® 2019
- Betriebssystem Microsoft® Windows Server® 2016

- Betriebssystem Microsoft® Windows Server® 2012 R2
- Betriebssystem Microsoft® Windows Server® 2012
- Betriebssystem Microsoft® Windows Server® 2008 R2
- Betriebssystem Microsoft® Windows Server® 2008

Mac OS

In diesem Handbuch bezieht sich „Mac OS“ auf Mac OS X 10.9.5 oder höher sowie macOS 10.12 oder höher.

Markennachweis

- QR Code is a registered trademark of DENSO WAVE INCORPORATED in Japan and other countries.
- Microsoft, Windows, Windows Server, and Microsoft Edge are trademarks of the Microsoft group of companies.
- Apple, Mac, macOS, OS X, Bonjour, Safari, AirPrint, iPad, iPhone, and iPod touch are trademarks of Apple Inc., registered in the U.S. and other countries.
- Use of the Works with Apple badge means that an accessory has been designed to work specifically with the technology identified in the badge and has been certified by the developer to meet Apple performance standards.
- IOS is a trademark or registered trademark of Cisco in the U.S. and other countries and is used under license.
- Android, Chrome, ChromeOS, Chromebook, and Google Play are trademarks of Google LLC.
- Wi-Fi® and Wi-Fi Direct® are registered trademarks of Wi-Fi Alliance®. Wi-Fi Protected Setup™, WPA™, WPA2™, WPA3™ are trademarks of Wi-Fi Alliance®.
- The Bluetooth® word mark and logos are registered trademarks owned by Bluetooth SIG, Inc. and any use of such marks by Seiko Epson Corporation is under license.
- Adobe, Acrobat, and Reader are either registered trademarks or trademarks of Adobe in the United States and/or other countries.
- Firefox is a trademark of the Mozilla Foundation in the U.S. and other countries.
- The Mopria™ word mark and the Mopria™ Logo are registered and/or unregistered trademarks of Mopria Alliance, Inc. in the United States and other countries. Unauthorized use is strictly prohibited.
- Allgemeiner Hinweis: alle anderen Marken sind das Eigentum ihrer jeweiligen Besitzer und werden nur zu Identifikationszwecken verwendet.



Copyright

Kein Teil dieser Veröffentlichung darf in irgendeiner Form (elektronisch, mechanisch, durch Fotokopie, Aufzeichnung oder ein anderes Verfahren) ohne die schriftliche Genehmigung der Seiko Epson Corporation reproduziert, in einem Datenabrufsystem gespeichert oder verbreitet werden. Es wird keine Patenthaftung in Bezug auf die in diesem Dokument enthaltenen Informationen übernommen. Ferner wird keine Haftung übernommen für Schäden, die infolge der Verwendung der in diesem Dokument enthaltenen Informationen

auftreten. Die hierin enthaltenen Informationen sind ausschließlich zur Verwendung mit diesem Epson Produkt vorgesehen. Epson übernimmt keine Verantwortung für die Gültigkeit dieser Informationen für andere Produkte.

Weder die Seiko Epson Corporation noch ihre Tochtergesellschaften haften gegenüber dem Käufer oder Mieter dieses Produkts oder dritten Parteien für Schäden, Verlust, Kosten oder Folgekosten infolge von Unfällen, unsachgemäßer Handhabung oder Missbrauch dieses Produkts sowie unautorisierten Änderungen, Reparaturen oder sonstigen Modifikationen an diesem Produkt. Das gilt auch (mit Ausnahme der USA) für die Nichtbefolgung der Bedienungs- und Wartungsanweisungen der Seiko Epson Corporation.

Die Seiko Epson Corporation und ihre Tochterunternehmen haften nicht für Schäden oder Probleme, die durch die Verwendung von Optionen oder Verbrauchsmaterialien verursacht werden, die von der Seiko Epson Corporation nicht als originale Epson Produkte oder von Epson zugelassene Produkte bezeichnet werden.

Die Seiko Epson Corporation kann nicht haftbar gemacht werden für Schäden aufgrund elektromagnetischer Interferenzen, die aus der Verwendung von Schnittstellenkabeln herrühren, die nicht von der Seiko Epson Corporation als „Epson Approved Products“ genehmigt wurden.

© 2025 Seiko Epson Corporation

Der Inhalt dieses Handbuchs und die technischen Daten dieses Produkts können sich jederzeit ohne vorherige Ankündigungen ändern.

Wichtige Anweisungen

| | |
|---|----|
| Sicherheitsanweisungen. | 14 |
| Hinweise und Warnungen zum Drucker. | 15 |
| Hinweise zum Administratorkennwort. | 17 |
| Schutz Ihrer privaten Daten. | 19 |

Sicherheitsanweisungen

Lesen und befolgen Sie diese Anweisungen, um einen sicheren Betrieb dieses Druckers sicherzustellen. Bitte bewahren Sie dieses Handbuch zur späteren Verwendung gut auf. Beachten und befolgen Sie auch alle am Drucker angebrachten Warnungen und Anweisungen.

- Verwenden Sie nur das mitgelieferte Netzkabel für diesen Drucker und verwenden Sie das Kabel nicht für andere Geräte. Die Verwendung fremder Netzkabel mit diesem Gerät oder die Verwendung des mitgelieferten Netzkabels mit anderen Geräten kann zu Bränden oder elektrischen Schlägen führen.
- Wenn das mit Ihrem Drucker gelieferte Netzkabel einen Schutzstecker hat, verbinden Sie den Drucker mit einer Schutzsteckdose. Wenn der Drucker nicht geerdet wird, kann es Bränden oder zu elektrischen Schlägen kommen.
- Vergewissern Sie sich, dass das Netzkabel den geltenden Sicherheitsvorschriften entspricht.
- Versuchen Sie nie, das Netzkabel, den Stecker, die Druckereinheit, die Scannereinheit oder optionales Zubehör zu zerlegen, zu modifizieren oder zu reparieren, außer wenn dies ausdrücklich in den Handbüchern des Druckers angegeben ist.
- In folgenden Fällen müssen Sie den Drucker vom Netz trennen und sich an ein qualifiziertes Servicepersonal wenden:
Das Netzkabel oder der Stecker ist beschädigt; Flüssigkeit ist in den Drucker eingedrungen; der Drucker ist heruntergefallen oder das Gehäuse wurde beschädigt; der Drucker arbeitet nicht mehr normal bzw. zeigt auffällige Leistungsabweichungen. Nehmen Sie keine Einstellungen vor, die nicht in der Dokumentation beschrieben sind.
- Stellen Sie den Drucker in der Nähe einer Steckdose auf, sodass der Stecker jederzeit problemlos herausgezogen werden kann.
- Der Drucker darf nicht im Freien, in der Nähe von viel Schmutz oder Staub, Wasser, Wärmequellen oder an Standorten, die Erschütterungen, Vibrationen, hohen Temperaturen oder Feuchtigkeit ausgesetzt sind, aufgestellt oder gelagert werden.
- Achten Sie darauf, keine Flüssigkeiten auf den Drucker zu verschütten und den Drucker nicht mit nassen Händen anzufassen.
- Halten Sie zwischen dem Drucker und Herzschrittmachern einen Mindestabstand von 22 cm (8,7 Zoll) ein. Die Funkwellen, die der Drucker aussendet, könnten die Funktion von Herzschrittmachern nachteilig beeinflussen.
- Wenn der LCD-Bildschirm beschädigt ist, kontaktieren Sie Epson-Support (USA und Kanada) oder Ihren Händler (andere Regionen). Falls die Flüssigkristalllösung auf Ihre Hände gelangt, waschen Sie sie gründlich mit Seife und Wasser. Falls die Flüssigkristalllösung in die Augen gelangt, spülen Sie diese sofort mit reichlich Wasser aus. Wenn Sie sich nach dem gründlichen Ausspülen immer noch schlecht fühlen oder Problem beim Sehen haben, suchen Sie sofort einen Arzt auf.

Sicherheitshinweise zur Tinte

- Vorsicht im Umgang mit benutzten Tintenpatronen. Um die Tintenzuleitungsöffnungen herum kann immer noch ein wenig Tinte vorhanden sein kann.
 - Wenn Tinte auf Ihre Hände gerät, reinigen Sie diese gründlich mit Wasser und Seife.
 - Sollte Tinte in die Augen gelangen, spülen Sie diese sofort mit reichlich Wasser aus. Wenn Sie sich nach dem gründlichen Ausspülen immer noch schlecht fühlen oder Sehprobleme haben, suchen Sie sofort einen Arzt auf.
 - Falls Sie Tinte in den Mund bekommen, suchen Sie umgehend einen Arzt auf.

- Versuchen Sie nicht, die Tintenpatrone oder den Wartungskasten zu zerlegen, andernfalls könnte Tinte in die Augen oder auf die Haut gelangen.
- Schütteln Sie die Tintenpatronen nicht zu stark und lassen Sie sie nicht fallen. Vermeiden Sie auch, die Tintenpatronen zu fest zu drücken oder die Typenschilder abzureißen. Dies könnte ein Auslaufen der Tinte verursachen.
- Bewahren Sie Tintenpatronen und den Wartungskasten außerhalb der Reichweite von Kindern auf. Die Tinte nicht trinken.



Hinweise und Warnungen zum Drucker

Befolgen Sie die nachstehenden Anweisungen, um eine Beschädigung des Druckers oder Ihres Eigentums zu vermeiden. Achten Sie darauf, dieses Handbuch für den späteren Gebrauch aufzuheben.

Hinweise und Warnungen zum Einrichten des Druckers

- Die Ventilationsschlitze und Öffnungen am Drucker dürfen nicht blockiert oder zugedeckt werden.
- Die verwendete Netzspannung muss mit der auf dem Typenschild des Druckers angegebenen Betriebsspannung übereinstimmen.
- Es darf keine Steckdose benutzt werden, an der bereits Geräte wie Fotokopierer oder Ventilatoren angeschlossen sind, die regelmäßig ein- und ausgeschaltet werden.
- Schließen Sie den Drucker nicht an schaltbare oder timergesteuerte Steckdosen an.
- Benutzen Sie das Computersystem nicht in der Nähe potenzieller elektromagnetischer Störfelder, wie z. B. Lautsprecher oder Basisstationen schnurloser Telefone.
- Verlegen Sie die Netzkabel so, dass sie gegen Abrieb, Beschädigungen, Durchscheuern, Verformung und Knicken geschützt sind. Stellen Sie keine Gegenstände auf die Netzkabel und ordnen Sie die Netzkabel so an, dass niemand darauf tritt oder darüber fährt. Achten Sie insbesondere darauf, dass das Netzkabel an den Enden gerade ist.
- Wenn Sie den Drucker über ein Verlängerungskabel anschließen, achten Sie darauf, dass die Gesamtstromaufnahme aller am Verlängerungskabel angeschlossenen Geräte die zulässige Strombelastbarkeit des Verlängerungskabels nicht überschreitet. Stellen Sie außerdem sicher, dass die Gesamtstromstärke aller an der Netzsteckdose angeschlossenen Geräte die zulässige Stromstärke dieser Steckdose nicht überschreitet.
- Bei Einsatz des Druckers in Deutschland ist Folgendes zu beachten: Bei Anschluss des Geräts an die Stromversorgung muss sichergestellt werden, dass die Gebäudeinstallation mit einer 10-A- oder 16-A-Sicherung abgesichert ist, damit ein adäquater Kurzschluss- und Überstromschutz gewährleistet ist.
- Wenn Sie diesen Drucker mit einem Kabel an einen Computer oder ein anderes Gerät anschließen, achten Sie auf die richtige Ausrichtung der Steckverbinder. Jeder Steckverbinder kann nur auf eine Weise eingesteckt werden. Wenn ein Steckverbinder falsch ausgerichtet eingesteckt wird, können beide Geräte, die über das Kabel verbunden sind, beschädigt werden.
- Stellen Sie den Drucker auf eine ebene, stabile Fläche, die an allen Seiten über seine Grundfläche hinausragt. Der Drucker funktioniert nicht ordnungsgemäß, wenn er schräg aufgestellt ist.
- Über dem Drucker muss genügend Platz zum vollständigen Öffnen der Vorlagenabdeckung sein.
- Lassen Sie genügend Platz vor dem Drucker frei, damit das Papier ungehindert ausgegeben werden kann.
- Vermeiden Sie Standorte, an denen der Drucker starken Temperatur- und Feuchtigkeitsschwankungen ausgesetzt ist. Halten Sie den Drucker auch vor direkter Sonneneinstrahlung, starkem Lichteinfall und Wärmequellen fern.

Hinweise und Warnungen zur Verwendung des Druckers

- Führen Sie keine Gegenstände durch die Schlitze im Gehäuse des Druckers.
- Stecken Sie während eines Druckvorgangs Ihre Hand nicht in das Innere des Druckers.
- Berühren Sie nicht das weiße, flache Kabel im Inneren des Druckers.
- Verwenden Sie im Geräteinneren oder in der Umgebung des Druckers keine Sprays, die entzündliche Gase enthalten. Dies könnte ein Feuer verursachen.
- Bewegen Sie den Druckkopf nicht von Hand. Andernfalls könnte der Drucker beschädigt werden.
- Achten Sie darauf, dass Sie sich beim Schließen der Scannereinheit nicht die Finger einklemmen.
- Drücken Sie beim Platzieren von Vorlagen nicht zu fest auf das Vorlagenglas.
- Schalten Sie den Drucker stets mit der Taste  aus. Erst wenn die Anzeige  erloschen ist, darf der Netzstecker gezogen oder der Drucker ausgeschaltet werden.
- Wenn Sie den Drucker längere Zeit nicht benutzen, ziehen Sie das Netzkabel aus der Netzsteckdose.

Hinweise und Warnungen zum Verwenden des Touchscreens

- Das LCD-Display kann ein kleine helle oder dunkle Punkte enthalten und aufgrund seiner Eigenschaften ungleichmäßig hell sein. Dies ist normal. Es handelt sich dabei nicht um eine Beschädigung.
- Verwenden Sie zur Reinigung nur ein trockenes, weiches Tuch. Verwenden Sie keine flüssigen oder chemischen Reiniger.
- Die Außenabdeckung des Touchscreens kann bei einem harten Stoß zerbrechen. Wenn die Oberfläche des Bildschirms absplittert oder rissig ist, wenden Sie sich an den Epson-Support (USA und Kanada) oder Ihren Händler (andere Regionen) und berühren Sie den Bildschirm nicht bzw. versuchen Sie nicht, die Splitter zu entfernen.
- Drücken Sie vorsichtig mit dem Finger auf den Touchscreen.
- Bedienen Sie den LCD-Bildschirm nicht mit einem spitzen oder scharfen Objekte, wie z. B. einem Stift oder Fingernagel.
- Durch Kondensieren innerhalb des Touchscreens aufgrund von abrupten Temperaturänderungen oder Feuchtigkeit kann die Leistung beeinträchtigt werden.

Hinweise und Warnungen zum Verbinden mit dem Internet

Verbinden Sie dieses Produkt nicht direkt mit dem Internet. Verbinden Sie es in einem durch einen Router oder eine Firewall geschützten Netzwerk.

Hinweise und Warnungen zum Verwenden des Druckers mit einer kabellosen Verbindung

- Von diesem Drucker ausgestrahlte Hochfrequenz kann den Betrieb von medizinischen elektronischen Geräten beeinträchtigen und Funktionsstörungen verursachen. Wenn Sie diesen Drucker in medizinischen Einrichtungen oder in der Nähe von medizinischen Geräten verwenden, beachten Sie die Anweisungen des Fachpersonals der medizinischen Einrichtung sowie alle Warnungen und Hinweise auf medizinischen Geräten.

- Von diesem Drucker ausgestrahlte Hochfrequenz kann den Betrieb von automatisch gesteuerten Geräten beeinträchtigen, wie z. B. automatische Türen oder Brandalarmeinrichtungen, und kann aufgrund von Funktionsstörungen zu Unfällen führen. Wenn Sie diesen Drucker in der Nähe von automatisch gesteuerten Geräten verwenden, beachten Sie alle Warnungen und Hinweise an diesen Geräten.

Ratschläge für die Verwendung von Speichergeräten

Wenn Sie ein Speichergerät an den Drucker anschließen, kann jedes Gerät, das sich im gleichen Netzwerk wie der Drucker befindet, auf die Daten auf dem Speichergerät zugreifen.

Um den Zugriff zu verhindern, deaktivieren Sie die folgende Einstellung in Web Config.

Erweiterte Einstellungen > Registerkarte **Netzwerk** > **MS-Netzwerk** > **Microsoft-Netzwerkfreigabe verwenden**

Hinweise und Warnungen zum Verwenden von Speicherkarten

- Entfernen Sie keine Speicherkarte und schalten Sie den Drucker nicht aus, wenn die LED einer Speicherkarte blinkt.
- Die Methoden zur Verwendung von Speicherkarten variieren je nach Kartentyp. Lesen Sie in jedem Fall das mit Ihrer Speicherkarte gelieferte Handbuch, wenn Sie ausführlichere Informationen benötigen.
- Verwenden Sie nur Speicherkarten, die mit dem Drucker kompatibel sind.

Zugehörige Informationen

➔ [„Technische Daten von Speichergeräten“ auf Seite 239](#)

Hinweise und Warnungen zum Transportieren oder Aufbewahren des Druckers

- Beim Lagern oder Transportieren darf der Drucker nicht gekippt, vertikal aufgestellt oder auf den Kopf gestellt werden. Anderenfalls kann Tinte austreten.
- Vergewissern Sie sich vor dem Transport des Druckers, dass sich der Druckkopf in der Grundposition (rechts außen) befindet.

Hinweise zum Administratorkennwort

Dieser Drucker ermöglicht Ihnen die Einrichtung eines Administratorkennwortes zur Verhinderung von unautorisiertem Zugriff oder Änderungen an seinen Einstellungen, wenn das Produkt mit einem Netzwerk verbunden ist.

Standardwert des Administratorkennworts

Der Standardwert des Administratorkennworts steht auf dem Produktetikett, wie z. B. das hier gezeigte Etikett.

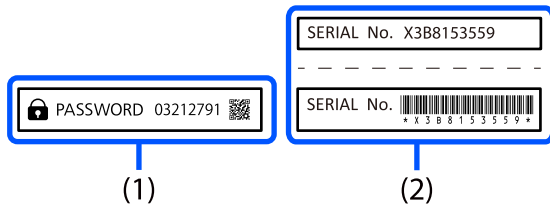

Wenn sowohl Etikett (1) als auch Etikett (2) vorhanden sind, ist der Wert neben PASSWORD auf Etikett (1) der Standardwert. In diesem Beispiel lautet der Standardwert 03212791.

Hinweis:

Das Etikett (1) ist einer schwer einzusehenden Stelle befestigt. Lesen Sie im Link die Informationen zur Position des Etiketts.

<https://support.epson.net/manu/adminpw/index.html>

Wenn Sie das Etikett (1) nicht finden, ist die Seriennummer auf dem Etikett in (2) der Standardwert. In diesem Beispiel lautet der Standardwert X3B8153559.

Andern des Administratorkennworts

Aus Sicherheitsgründen empfehlen wir die Änderung des Standardkennworts.

Es kann über Web Config geändert werden. Achten Sie bei Änderung des Kennworts darauf, dass das neue Kennwort mindestens 8 alphanumerische Ein-Byte-Zeichen und Symbole aufweist.

Zugehörige Informationen

➔ „Ausführen von Web Config in einem Webbrowser“ auf Seite 224

Bedienvorgänge, die die Eingabe des Administratorkennworts erfordern

Wenn Sie bei Durchführung der folgenden Bedienvorgänge zur Eingabe des Administratorkennworts aufgefordert werden, geben Sie das am Drucker eingerichtete Administratorkennwort ein.

- Bei Aktualisierung der Firmware des Druckers von einem Computer oder Mobilgerät aus
- Bei Anmeldung an den erweiterten Einstellungen von Web Config
- Bei Einstellung mit einer Anwendung, die die Druckereinstellungen ändern kann.

Zugehörige Informationen

➔ „Anwendung für das Konfigurieren des Druckerbetriebs (Web Config)“ auf Seite 224

Initialisierung des Administratorkennworts

Sie können das Administratorkennwort über Administratoreinstellungen durch Initialisierung der Netzwerkeinstellungen auf die Standardeinstellungen zurücksetzen.

Zugehörige Informationen

➔ „Werkseinstlg. wiederh.“ auf Seite 233

Schutz Ihrer privaten Daten

Wenn Sie den Drucker an eine andere Person abgeben oder entsorgen, löschen Sie alle persönlichen Daten im Arbeitsspeicher der Druckers, indem Sie auf dem Bedienfeld **Einstellungen > Werkseinstlg. wiederh. > Alle Einstellungen** wählen.

Bezeichnungen und Funktionen der Teile

| | |
|------------------|------|
| Vorn. | .21 |
| Innenseite. | .23 |
| Rückseite. | . 24 |

Vorn

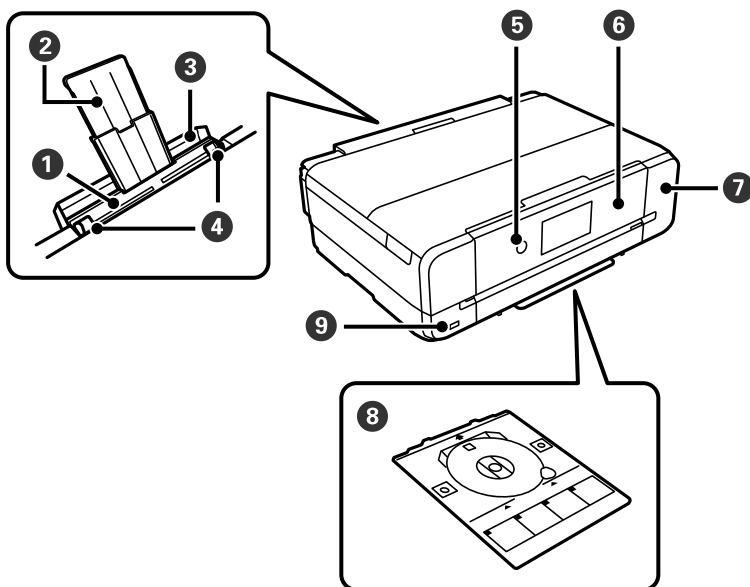

| | | |
|---|---------------------------------------|---|
| 1 | Hinterer Papiereinzug | Legen Sie die Blätter einzeln manuell ein. |
| 2 | Papierstütze | Sie dient als Auflage für das eingelegte Papier und |
| 3 | Abdeckung des hinteren Papiereinzugs | verhindert, dass Fremdkörper in den Drucker gelangen. Sie sollte in der Regel geschlossen sein. |
| 4 | Kantenführungen | Schieben Sie die Kantenführung an die Papierkante heran, damit das Papier gerade in den Drucker eingezogen wird. |
| 5 | ⏻ (Netztaste/-leuchte) | Zum Ein- bzw. Ausschalten des Druckers. Achten Sie darauf, dass die Netzanzeige erloschen ist, bevor Sie das Netzkabel ziehen. |
| 6 | Bedienfeld | Das Bedienfeld zeigt den Druckerstatus an und ermöglicht Ihnen die Verwaltung oder Auswahl der Einstellungen. Sie können den Winkel des Bedienfelds ändern. |
| 7 | Wartungskastenabdeckung | Beim Austauschen des Wartungskastens entfernen. Der Wartungskasten ist ein Behälter, der beim Reinigen oder Drucken überschüssige Tinte auffängt. |
| 8 | Disc-Fach | Entfernen Sie beim Drucken auf einer Disc dieses Fach von der Unterseite des Druckers, legen Sie eine Disc ein und setzen Sie das Disc-Fach dann in den Disc-Fach-Einschub ein. Wenn Sie nicht auf einer CD/DVD drucken, entfernen Sie sie aus dem Fach und verstauen das Fach unter der unteren Papierkassette. |
| 9 | Externer Schnittstellen-USB-Anschluss | Zum Anschließen eines externen Speichergeräts. |

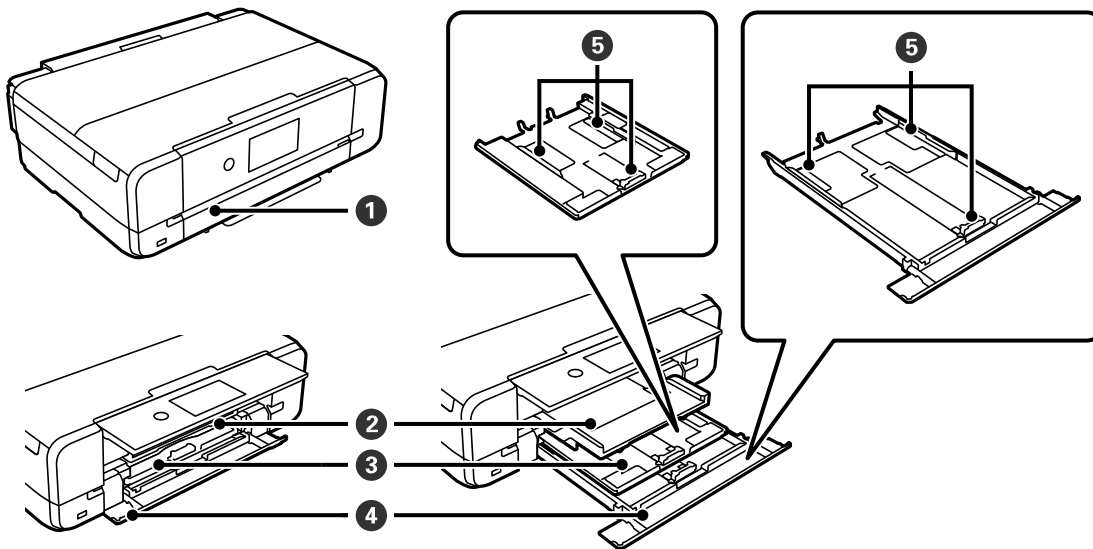

| | | |
|---|------------------|--|
| 1 | Vorderabdeckung | Zum Einlegen von Papier in die Papierkassette öffnen. |
| 2 | Ausgabefach | Nimmt das ausgegebene Papier auf. Wenn Sie mit dem Drucken beginnen, wird dieses Fach automatisch verlängert und an das Papierformat angepasst. Wenn Sie auf dem Bildschirm, der beim Ausschalten des Druckers angezeigt wird, Ja auswählen, wird es automatisch zurückgesetzt. Um das Fach manuell zu schließen, tippen Sie am Startbildschirm auf  . |
| 3 | Papierkassette 1 | Papier einlegen. |
| 4 | Papierkassette 2 | |
| 5 | Kantenführungen | Schieben Sie die Kantenführung an die Papierkante heran, damit das Papier gerade in den Drucker eingezogen wird. |

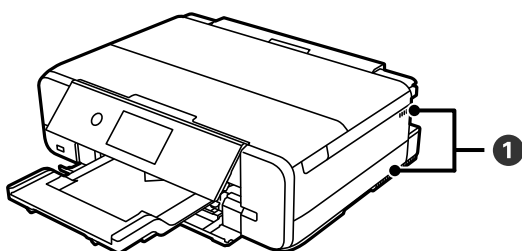

| | | |
|---|------------------|---|
| 1 | Lüftungsauslässe | Zum Ableiten der Hitze aus dem Druckerinnenraum. Lüftungsauslässe sind unten rechts, unten links und auf der rechten Seite. Die Lüftungsauslässe beim Aufstellen des Druckers nicht blockieren. |
|---|------------------|---|

Innenseite

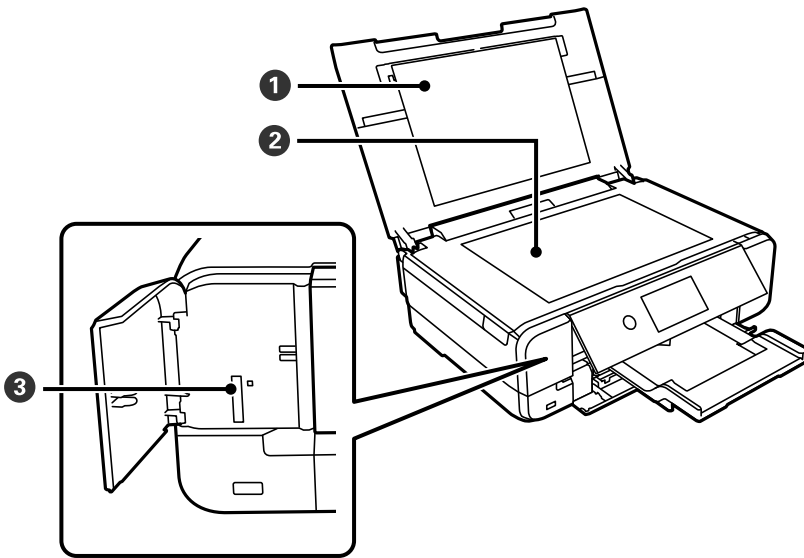

| | | |
|---|-------------------|--|
| ❶ | Dokumentabdeckung | Verhindert das Eindringen von externem Licht beim Scannen. |
| ❷ | Vorlagenglas | Legen Sie die Vorlagen ein. |
| ❸ | SD-Kartenslot | Setzen Sie eine Speicherkarte ein. |

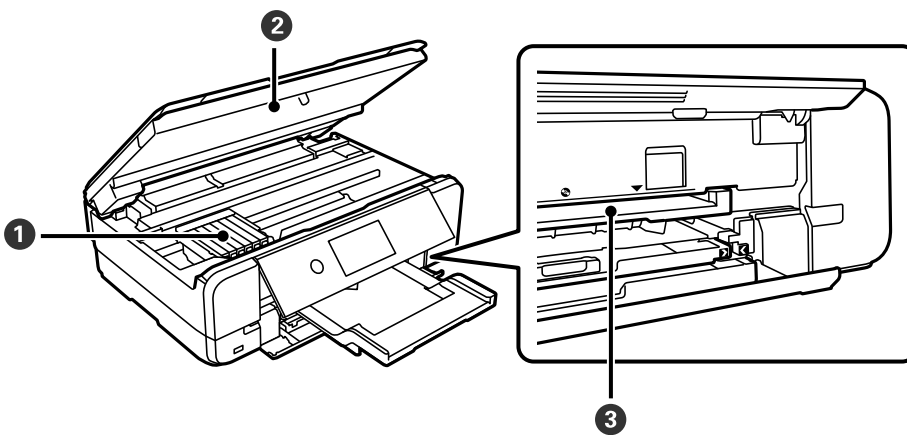

| | | |
|---|----------------------|--|
| ❶ | Tintenpatronenhalter | Setzen Sie die Tintenpatronen ein. Tinte wird an der Unterseite aus den Druckkopfdüsen abgegeben. |
| ❷ | Scannereinheit | Scannt die positionierten Vorlagen. Zum Auswechseln von Tintenpatronen oder Entfernen von Papierstau öffnen. Sie sollte in der Regel geschlossen sein. |
| ❸ | Disc-Fach-Einschub | Setzen Sie hier das Disc-Fach mit der zu bedruckenden Disc ein. |

Rückseite

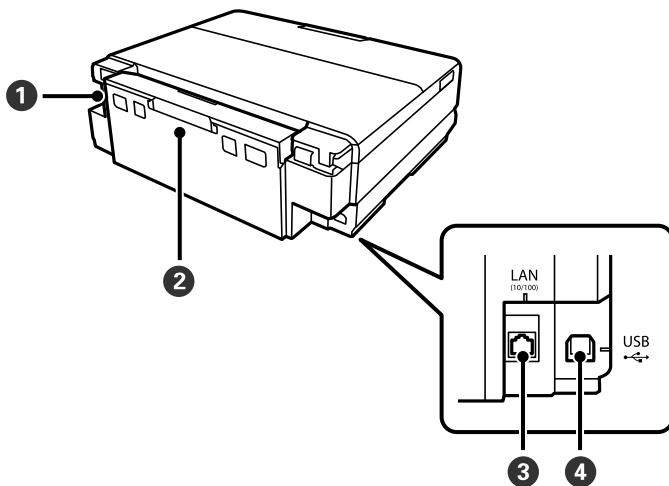

| | | |
|---|-------------------|---|
| 1 | Netzeingang | Schließen Sie das Netzkabel an. |
| 2 | Hintere Abdeckung | Abziehen, wenn Sie gestautes Papier entfernen. |
| 3 | LAN-Anschluss | Schließen Sie ein LAN-Kabel an. |
| 4 | USB-Anschluss | Schließen Sie ein USB-Kabel für die Verbindung mit einem Computer an. |

Anleitung für das Bedienfeld

| | |
|---|----|
| Verwenden des Touchscreens. | 26 |
| Konfigurieren des Startbildschirms. | 26 |
| Wechseln in den Easy Mode. | 28 |

Verwenden des Touchscreens

Der Touchscreen kann wie folgt bedient werden.

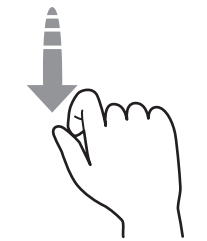
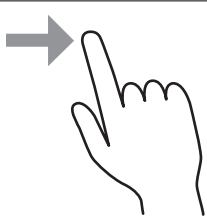
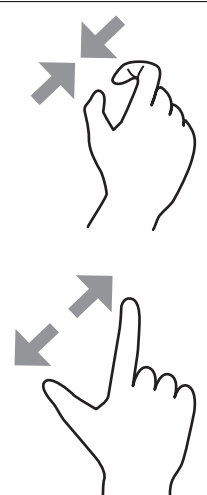
| | | |
|-------------------------------------|---|---|
| Tippen |  | Elemente bzw. Symbole durch Drücken auswählen. |
| Wischen |  | Schnelles Rollen des Bildschirminhalts. |
| Schieben |  | Elemente gedrückt halten und verschieben. |
| Zusammenziehen Auseinanderziehen |  | Hinein- oder herauszoomen aus dem Vorschaubild auf dem Bedienfeld beim Fotodruck. |

Konfigurieren des Startbildschirms

Der Startbildschirm hat zwei Modi: „Original Modus“ und „Easy Mode“.

Diese Anleitung erläutert die Vorgehensweise bei der Verwendung von Original Modus.

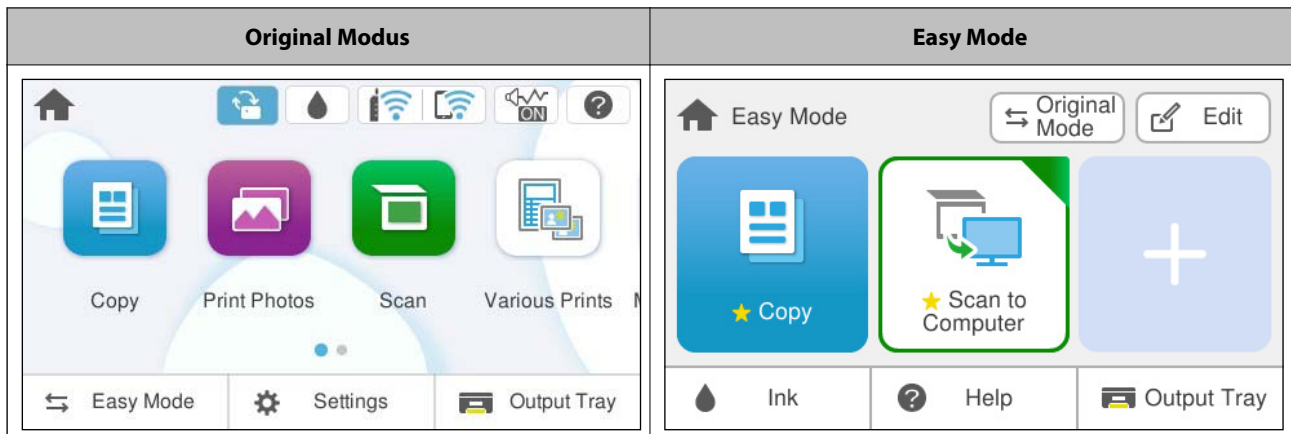



Hinweis:

„Easy Mode“ ist eine Funktion, mit der Sie häufig verwendete Elemente auswählen und auf dem Startbildschirm anzeigen können, damit sie immer zur Verfügung stehen, wenn Sie sie verwenden möchten. Weitere Informationen zum Easy Mode finden Sie unter folgendem Link.

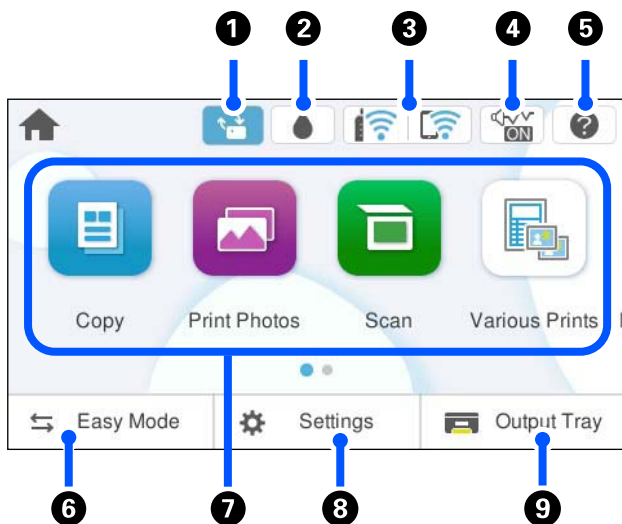



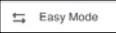

[„Konfiguration des Easy Mode-Bildschirms“ auf Seite 29](#)



| | | |
|---|--|--|
| 1 | | Das wird angezeigt, wenn eine Firmware-Aktualisierung verfügbar ist. Tippen Sie darauf, um Firmware zu aktualisieren, und die verbesserten Druckerfunktionen zu verwenden. Wir empfehlen, die neueste Version der Firmware zu verwenden. |
| 2 | | Tippen Sie darauf, wenn Sie die ungefähren Tintenfüllstände und die ungefähre Nutzungsdauer des Wartungskasten überprüfen möchten. Sie können auch die Tintenpatronen ersetzen oder das Verbrauchsmaterialstatusblatt drucken. |
| 3 | | Wenn Sie hier tippen, wird der Netzwerkverbindungsstatus angezeigt. „Anleitung für das Netzwerksymbol“ auf Seite 28 |
| 4 | | Es wird angezeigt, dass der Ruhemodus aktiviert wurde. Wenn diese Funktion aktiviert ist, könnten die vom Drucker erzeugten Geräusche je nach ausgewähltem Papiertyp und Druckqualität reduziert werden, allerdings kann sich auch die Druckgeschwindigkeit verringern. Tippen Sie, um die Einstellungen zu ändern. |
| 5 | | Tippen Sie hier, um den Bildschirm Hilfe aufzurufen. Sie können sich die Betriebsanweisungen oder Lösungen für Probleme ansehen. |

| | | |
|---|---|--|
| 6 |  | Tippen Sie hier, um zum Easy Mode zu wechseln. |
| 7 | <p>Folgende Menüs können verwendet werden:</p> <ul style="list-style-type: none"> <li data-bbox="244 344 719 412"> <input type="checkbox"/> Kopie Sie können Dokumente und Fotos kopieren. <li data-bbox="244 432 1358 524"> <input type="checkbox"/> Fotos drucken Sie können Fotos auf einem Speichergerät, wie z. B. auf einer Speicherkarte oder einem USB-Flash-Laufwerk, drucken. <li data-bbox="244 544 1310 611"> <input type="checkbox"/> Scan Sie können Dokumente oder Fotos scannen und sie auf einem Speichergerät oder Computer speichern. <li data-bbox="244 631 1394 698"> <input type="checkbox"/> Verschiedene Drucke Sie können verschiedene Kopien erstellen und Designpapier oder eine Vielzahl von Originalelementen drucken. <li data-bbox="244 719 1415 842"> <input type="checkbox"/> Wartung Diese Menüs dienen der Verbesserung der Qualität Ihrer Ausdrücke. Sie können verstopfte Düsen reinigen, indem Sie ein Düsenprüfmuster drucken und eine Druckkopfreinigung durchführen, und Sie können Unschärfe oder Streifenbildung in Ihren Ausdrucken durch Ausrichten des Druckkopfs verbessern. <li data-bbox="244 862 1102 929"> <input type="checkbox"/> Smartphone verbinden Es wird ein Menü zur Verbindung des Druckers mit Ihren Smart-Geräten angezeigt. | |
| 8 |  | Tippen Sie hier, um verschiedene Druckereinstellungen auszuwählen. |
| 9 |  | Tippen Sie darauf, um das Ausgabefach zu schließen. |

Anleitung für das Netzwerksymbol



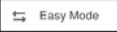

| | |
|---|--|
|  | Der Drucker ist nicht mit einem kabelgebundenen (Ethernet-) oder einem kabellosen (WLAN-) Netzwerk verbunden. |
|  | Der Drucker ist mit einem drahtgebundenen (Ethernet-)Netzwerk verbunden. |
|  | Der Drucker sucht nach einer SSID, IP-Adresseinstellung wurde aufgehoben oder ein Problem mit einem Drahtlosnetzwerk (WLAN) liegt vor. |
|  | <p>Der Drucker ist mit einem Drahtlosnetzwerk (WLAN) verbunden.</p> <p>Die Balkenanzahl zeigt die Signalstärke der Verbindung an. Je mehr Balken vorhanden sind, desto stärker ist die Verbindung.</p> |
|  | Zeigt an, dass der Drucker nicht mit einem Drahtlosnetzwerk (Wi-Fi) im Wi-Fi Direct-Modus (Einfacher AP) verbunden ist. |
|  | Zeigt an, dass der Drucker mit einem Drahtlosnetzwerk (Wi-Fi) im Wi-Fi Direct-Modus (Einfacher AP) verbunden ist. |

Wechseln in den Easy Mode

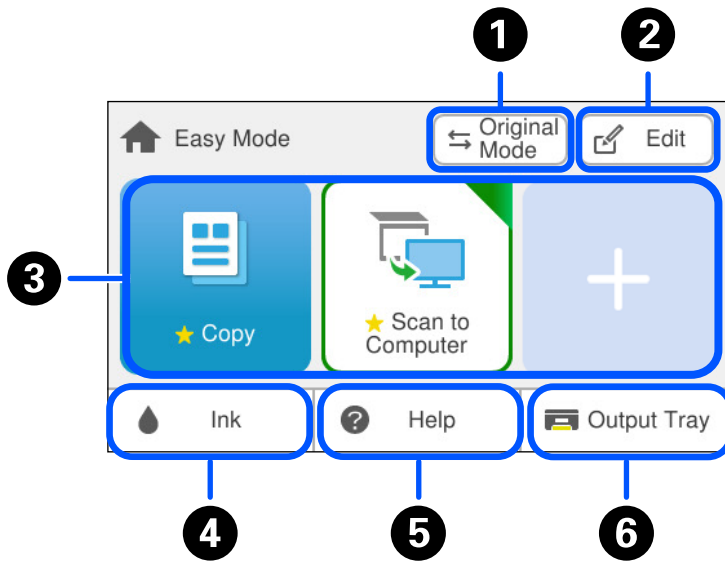
Um in den **Easy Mode** zu wechseln, wählen Sie auf dem Startbildschirm  „Original Modus“ aus.

Konfiguration des Easy Mode-Bildschirms



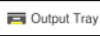

| | | |
|---|--|--|
| 1 |  | Tippen Sie hier, um zum Original Modus zu wechseln. |
| 2 |  | Tippen Sie hier, um die Menüs auszuwählen, die Sie zum Easy Mode hinzufügen möchten. |
| 3 | <p>Sie können bis zu der am häufigsten verwendeten Menüs hinzufügen. Die folgenden beiden Menüs wurden zum Zeitpunkt des Kaufs bereits hinzugefügt.</p> <ul style="list-style-type: none"> <input type="checkbox"/> Kopie <input type="checkbox"/> An Computer scannen <p>Drücken Sie auf , um ein drittes Menü hinzuzufügen.</p> | |
| 4 |  | Tippen Sie darauf, wenn Sie die ungefähren Tintenfüllstände und die ungefähre Nutzungsdauer des Wartungskasten überprüfen möchten. Sie können auch die Tintenpatronen ersetzen oder das Verbrauchsmaterialstatusblatt drucken. |
| 5 |  | Tippen Sie hier, um den Bildschirm Hilfe aufzurufen. Sie können sich die Betriebsanweisungen oder Lösungen für Probleme ansehen |
| 6 |  | Tippen Sie darauf, um das Ausgabefach zu schließen. |

Hinzufügen von Menüs im Easy Mode

Sie können im „Easy Mode“ häufig verwendete Menüs hinzufügen.

- Wählen Sie am Startbildschirm des Druckers  aus.

Hinweis:

Wenn der Startbildschirm im Modus **Original Modus** ist, wählen Sie  aus, um zum **Easy Mode** zu wechseln und dann .

- Wählen Sie die Elemente aus, die Sie ersetzen möchten.

3. Befolgen Sie die Anweisungen auf dem Bildschirm zum Auswählen der Kategorie des Menüs, das Sie hinzufügen möchten und wählen Sie dann die Funktion für das Menü aus.

Die ausgewählte Funktion wird dem **Easy Mode**-Bildschirm als Symbol hinzugefügt.

4. Wählen Sie  aus, um die Bearbeitung zu beenden.

Hinweis:

- Wählen Sie das entsprechende Symbol auf am **Easy Mode**-Bildschirm aus, um das hinzugefügte Menü zu öffnen.
- Wenn Sie in der oberen rechten Ecke eine Nachricht auswählen , werden die aktuellen Einstellungen (z. B. Papiereinstellungen oder Zoom) an die Stelle der aktuellen **Easy Mode**-Einstellungen gesetzt. Wenn Sie beim nächsten Mal das entsprechende Symbol im **Easy Mode** auswählen, wird die Funktion mit den von Ihnen eingegebenen Einstellungen durchgeführt.

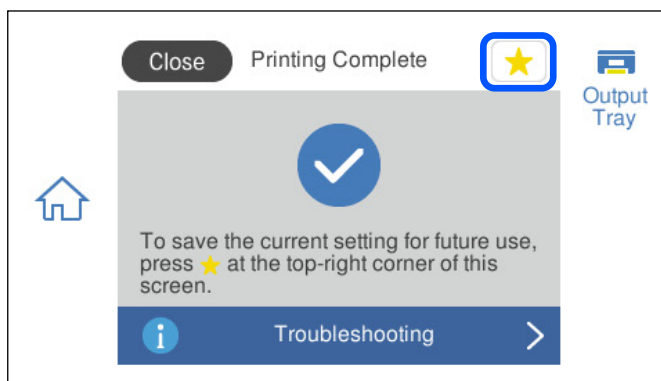

Einlegen von Papier und CDs/DVDs

| | |
|--------------------------------|----|
| Einlegen von Papier. | 32 |
| Einlegen einer CD/DVD. | 47 |

Einlegen von Papier

Vorsichtsmaßnahmen bei der Handhabung von Papier

- ❑ Lesen Sie die dem Papier beigefügte Gebrauchsanweisung.
- ❑ Vor dem Einlegen sollten Sie den Papierstapel auffächern und die Kanten bündig ausrichten. Fotopapier darf weder aufgefächert noch aufgerollt werden. Andernfalls könnte die bedruckbare Seite beschädigt werden.

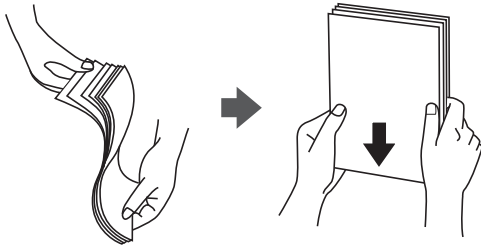

- ❑ Vor dem Einlegen muss gewelltes oder gefaltetes Papier geglättet werden. Alternativ können Sie das Papier auch vorsichtig anders herum aufrollen. Es könnte zu Problemen bei der Papierzuführung oder Schmierstellen auf den Ausdrucken kommen, wenn auf gewelltem oder gefaltetem Papier gedruckt wird.



- ❑ Beim manuellen 2-seitigen Drucken kann es zu Papiereinzugsproblemen kommen, wenn auf einer Seite von vorgedrucktem Papier gedruckt wird. Legen Sie maximal die Hälfte an Blättern ein oder legen Sie jeweils nur ein Blatt Papier ein, wenn es weiter zu Papierstaus kommt.
- ❑ Stellen Sie sicher, dass Sie langfaseriges Papier verwenden. Wenn Sie sich nicht sicher sind, welchen Papiertyp Sie verwenden, überprüfen Sie die Verpackung des Papiers oder wenden Sie sich an den Hersteller, um weitere Informationen zu dem Papier zu erhalten.
- ❑ Fächern Sie den Umschlagstapel vor dem Einlegen auf und richten Sie die Kanten bündig aus. Sind die gestapelten Umschläge durch Luft aufgebläht, drücken Sie auf den Stapel, um ihn vor dem Einlegen zu glätten.



Zugehörige Informationen

- ➔ „Verfügbares Papier und Fassungskapazität“ auf Seite 212
- ➔ „Nicht verfügbare Papiertypen“ auf Seite 219

Hinweise zum Einlegen von Papier

Dieser Drucker besitzt drei Papierquellen. Legen Sie Papier mit dem geeigneten Format und Typ für Ihre Druckerfordernisse ein.

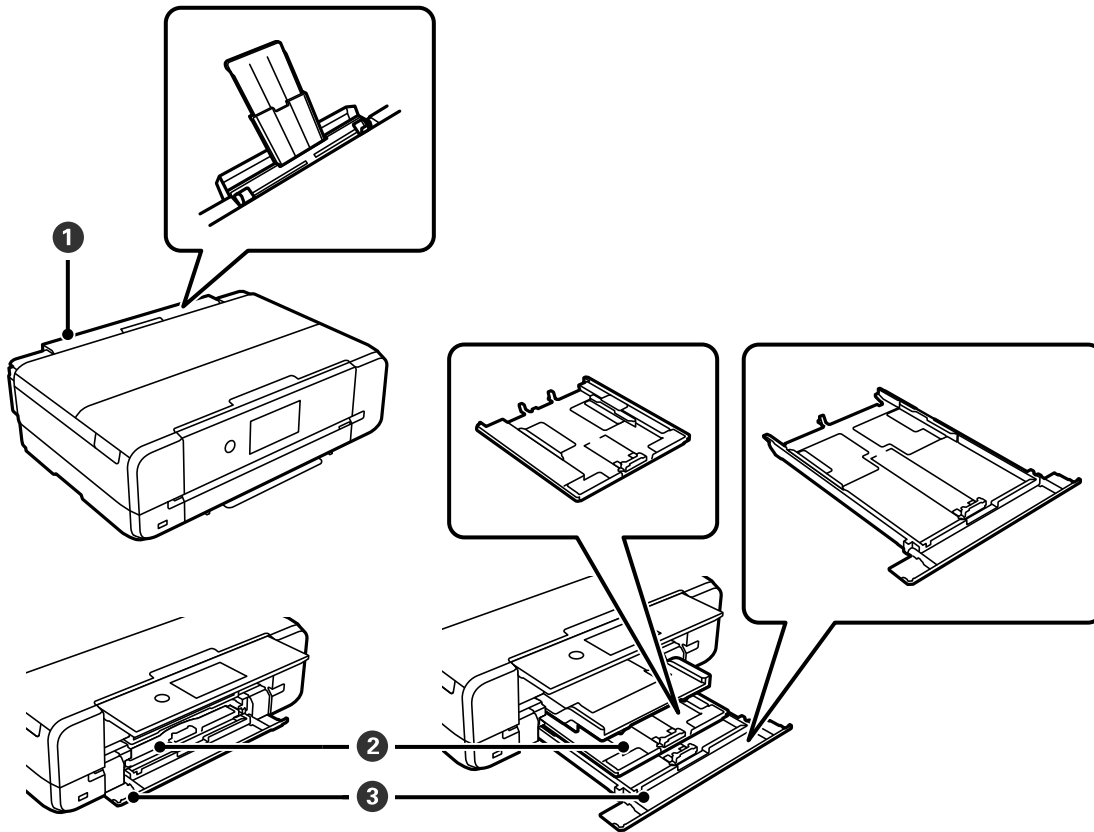

| | | |
|----------|------------------------------|---|
| <p>①</p> | <p>Hinterer Papiereinzug</p> | <ul style="list-style-type: none"> <input type="checkbox"/> Sie können ein Einzelblatt aller unterstützten Papiertypen einlegen. <input type="checkbox"/> Sie können auch Papier im A3-Format, dickes Papier (bis zu 0,6 mm dick) und vorgelochtes Papier einlegen, das nicht in die Papierkassette eingelegt werden kann. <input type="checkbox"/> Legen Sie Papier ein, wenn auf dem Bedienfeld eine Meldung diesbezüglich angezeigt wird. |
| <p>②</p> | <p>Papierkassette 1</p> | <ul style="list-style-type: none"> <input type="checkbox"/> Sie können mehrere Blätter kleinformatiges Fotopapier einlegen. <input type="checkbox"/> Wenn Sie das gleiche Papier in die Papierkassette 2 und Papierkassette 1 einlegen und Kassette 1 > 2 als Papierquelle auswählen, zieht der Drucker das Papier automatisch aus der Papierkassette 2 ein, wenn die Papierkassette 1 leer ist. |
| <p>③</p> | <p>Papierkassette 2</p> | <p>Es wird empfohlen, Letter- oder A4-Normalpapier einzulegen, weil es häufig verwendet wird.</p> |

Einstellungen für Papierformat und Papiertyp

Wenn Sie Papiergröße und Papiertyp auf dem Bildschirm festlegen, informiert Sie der Drucker, wenn die registrierten Angaben von den Druckereinstellungen abweichen. So wird verhindert, dass Sie Papier und Tinte

verschwendet, auf Papier mit dem falschen Format drucken oder unerwartete Farben gedruckt werden, wenn Einstellungen nicht mit dem Papiertyp übereinstimmen.

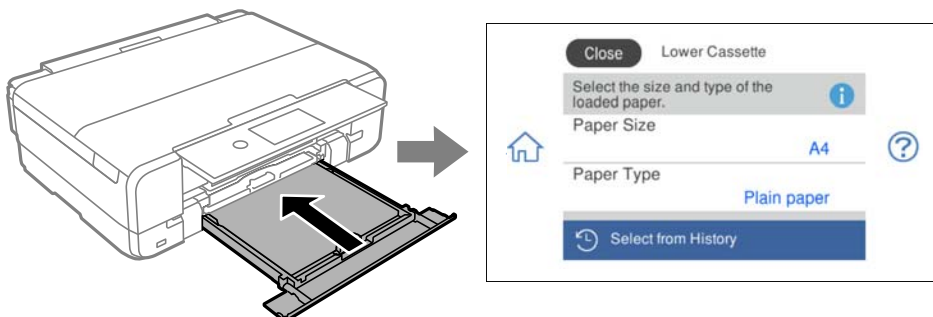

Wenn das angezeigte Papierformat und der Papiertyp vom eingelegten Papier abweichen, wählen Sie den Menüpunkt zum Ändern. Wenn die Einstellungen übereinstimmen, schließen Sie den Bildschirm.

Hinweis:

- ❑ Sie können das Papierformat und den Papiertyp mithilfe Ihres Verlaufs leicht einstellen. Sie können häufig verwendete Papiereinstellungen sperren, sodass sie in Ihrem Verlauf bleiben. Tippen Sie auf **Aus Verlauf auswählen** und wählen Sie auf dem nächsten Bildschirm Papierformat und Papiertyp aus. Tippen Sie dann auf das Sperrsymbol (🔒) für die Papiereinstellungen, die Sie sperren möchten (🔒).
- ❑ Der Papiereinstellungsbildschirm erscheint nicht, wenn Sie **Auto-Anzeige Papiereinrichtung** in den folgenden Menüs deaktiviert haben. In diesem Fall können Sie nicht mit einem iPhone, iPad oder iPod touch mit AirPrint drucken.
Einstellungen > Druckereinstellungen > Papierquelleneinstg. > Auto-Anzeige Papiereinrichtung

Zugehörige Informationen

➔ „Auto-Anzeige Papiereinrichtung:“ auf Seite 228

Papiersortenliste

Wählen Sie für ein optimales Druckergebnis den dem Papier entsprechende Papiertyp aus.

USA und Kanada

| Medienname | Medium | |
|---|----------------|--------------------------------|
| | Bedienfeld | Druckertreiber, mobile Geräte* |
| Epson Bright White Paper Epson Bright White Pro Paper Epson Photo Quality Self Adhesive Sheets Epson Ultra Premium Photo Paper Luster Epson Iron-On Cool Peel Transfer Epson Bright White Premium Paper Epson Multipurpose Plus Paper | Normalpapier | Normalpapier |
| Epson Premium Photo Paper Glossy Epson Ultra Premium Photo Paper Glossy | Premium Glossy | Epson Premium Glossy |

| Medienname | Medium | |
|---|-------------------|--------------------------------|
| | Bedienfeld | Druckertreiber, mobile Geräte* |
| Epson Premium Photo Paper Semi-gloss | Premium Semigloss | Epson Premium Semigloss |
| Epson Photo Paper Glossy | Glossy | Photo Paper Glossy |
| Epson Presentation Paper Matte Epson High Quality Ink Jet Paper Epson Premium Presentation Paper Matte Epson Premium Presentation Paper Matte Double-sided Epson Brochure & Flyer Paper Matte Double-sided Epson Velvet Fine Art Paper | Matte | Epson Matte |

Sonstige Regionen

| Medienname | Medium | |
|---|-----------------------|--------------------------------|
| | Bedienfeld | Druckertreiber, mobile Geräte* |
| Epson Bright White Ink Jet Paper | Normalpapier | Normalpapier |
| Epson Ultra Glossy Photo Paper | Ultra Glossy | Epson Ultra Glossy |
| Epson Premium Glossy Photo Paper | Premium Glossy | Epson Premium Glossy |
| Epson Premium Semigloss Photo Paper | Premium Semigloss | Epson Premium Semigloss |
| Epson Photo Paper Glossy | Glossy | Photo Paper Glossy |
| Epson Matte Paper-Heavyweight Epson Double-Sided Matte Paper | Matte | Epson Matte |
| Epson Photo Quality Ink Jet Paper Epson Double-sided Photo Quality Ink Jet Paper | Photo Quality Ink Jet | Epson Photo Quality Ink Jet |
| Epson Photo Stickers | Fotoaufkleber | Epson Photo Stickers |
| Epson Iron-On Cool Peel Transfer Paper | Normalpapier | Normalpapier |
| Normalpapier | Normalpapier | Normalpapier |
| Umschlag | Umschlag | Umschlag |

* Bei mobilen Geräten können Sie diese Medien wählen, wenn mit Epson Smart Panel gedruckt wird.

Einlegen von Papier gemäß den Anweisungen auf dem LCD-Bildschirm

Sie können das Papier auch einlegen, indem Sie sich auf die Animationen auf dem LCD-Bildschirm des Druckers beziehen.

? — Anleitung — Papier einlegen

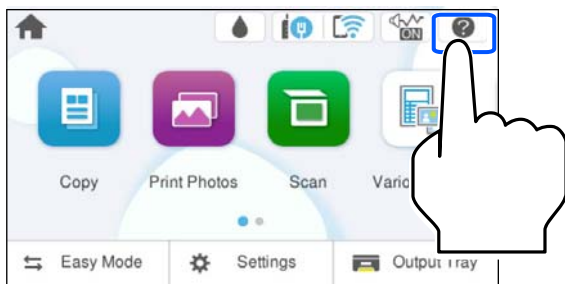

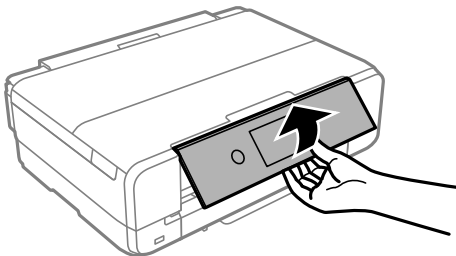

Einlegen von Papier in Papierkassette 1

1. Wenn das Ausgabefach verlängert ist, überprüfen Sie, ob kein Papier im Fach liegt und schließen Sie es dann durch Auswahl von  oder durch Hineindrücken mit der Hand.
2. Stellen Sie das Bedienfeld nach oben.

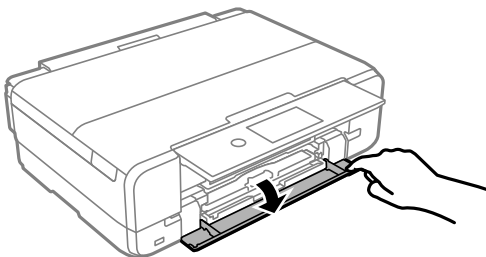

3. Öffnen Sie die Vorderabdeckung, bis Sie einen Klick hören.



4. Achten Sie darauf, dass der Drucker nicht in Betrieb ist, und ziehen Sie dann die Papierkassette 1 heraus. Papierkassette 1 hat zur einfachen Erkennung eine Ausrichtungsmarkierung .

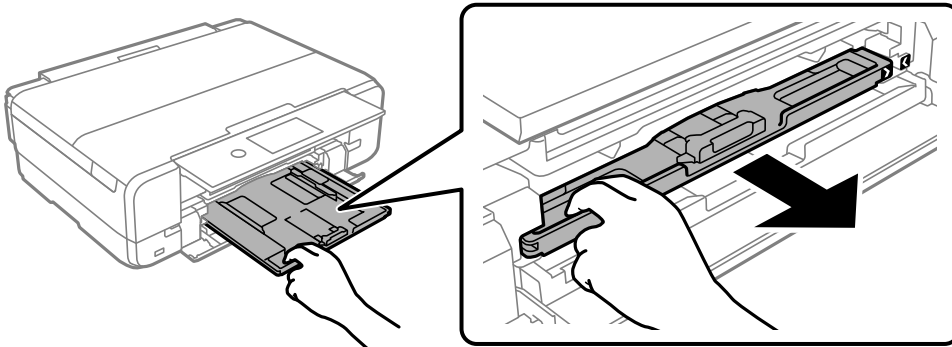

Wichtig:

Wenn die Papierkassette 1 hinten ist und nicht herausgezogen werden kann, schalten Sie den Drucker aus und wieder ein, damit sich die Kassette neu positioniert und Sie sie erreichen.

5. Schieben Sie die Kantenführungen ganz heraus.

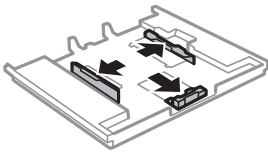

6. Schieben Sie die vorderen Kantenführungen ganz heraus.

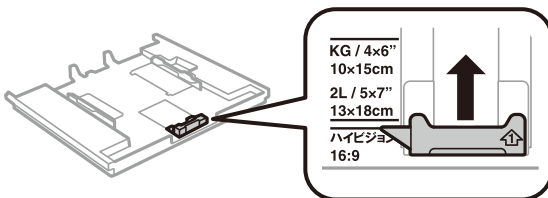

7. Legen Sie das Papier mit der zu bedruckenden Seite nach unten zeigend so ein, dass es an die vordere Kantenführung anstößt.

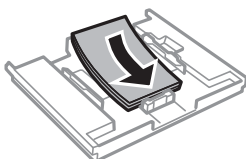
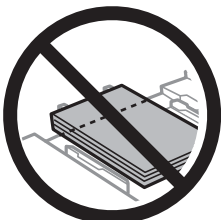

! Wichtig:

- ❑ Achten Sie darauf, dass das Papier nicht über das Dreiecksymbol am Kassettenende hinaussteht.

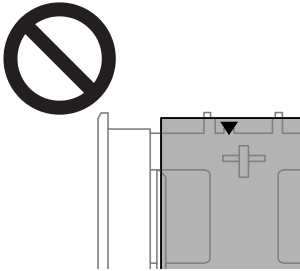

- ❑ Legen Sie nicht mehr Blätter ein, als die für das Papier angegebene maximale Anzahl der Blätter. Legen Sie Papier nicht über die mit dem Dreiecksymbol gekennzeichnete Linie an der Kantenführung ein.



- ❑ Legen Sie nicht unterschiedliche Papiertypen in die Kassette ein.

8. Schieben Sie die Kantenführung an die Papierkante heran.

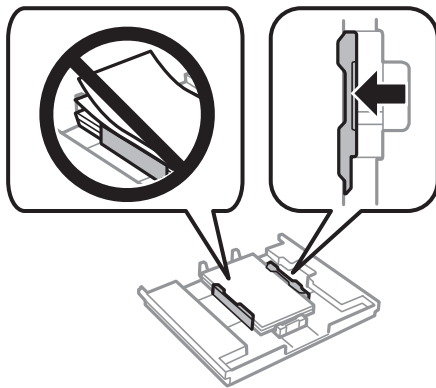

9. Setzen Sie die Papierkassette 1 ein. Richten Sie die Markierungen am Drucker und an den Markierungen im Fach aus.

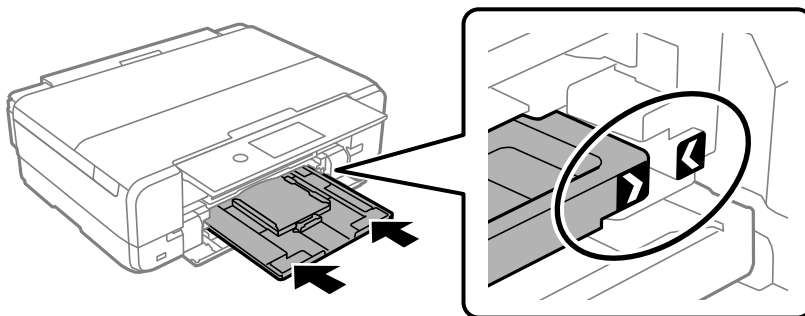

10. Wählen Sie das Papierformat und den Papiertyp aus.
11. Überprüfen Sie die Einstellungen und wählen Sie dann **Schließen**.

Hinweis:

Das Ausgabefach wird automatisch ausgefahren, wenn der Druck startet.

Zugehörige Informationen

- ➔ „Verfügbares Papier und Fassungskapazität“ auf Seite 212
- ➔ „Einstellungen für Papierformat und Papiertyp“ auf Seite 33

Einlegen von Papier in Papierkassette 2

1. Wenn das Ausgabefach verlängert ist, überprüfen Sie, ob kein Papier im Fach liegt und schließen Sie es dann durch Auswahl von  oder durch Hineindrücken mit der Hand.
2. Stellen Sie das Bedienfeld nach oben.

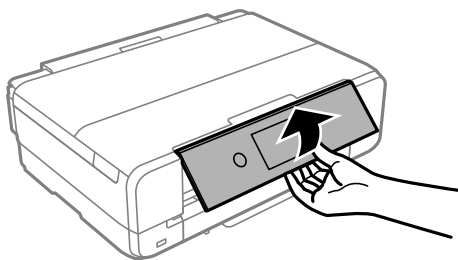

3. Öffnen Sie die Vorderabdeckung, bis Sie einen Klick hören.

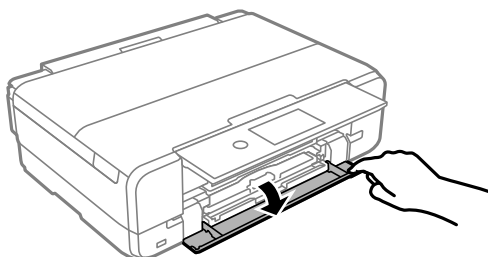

4. Achten Sie darauf, dass der Drucker nicht in Betrieb ist, und ziehen Sie dann die Papierkassette 2 heraus.

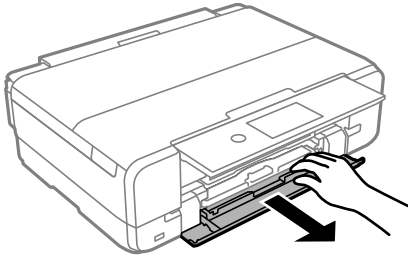

5. Schieben Sie die Kantenführungen ganz heraus.

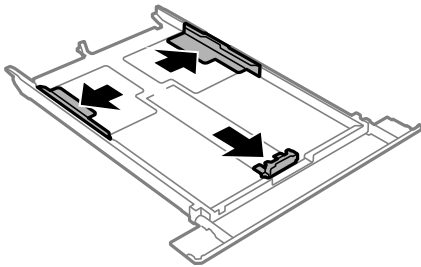

Nur für USA und Kanada

Hinweis:

Entfernen Sie das CD-/DVD-Fach unter dem Papierkassette 2, wenn Sie auf Papier im Format Legal drucken. Drücken Sie dann die Taste auf der Kassette und ziehen Sie sie wie gezeigt heraus.

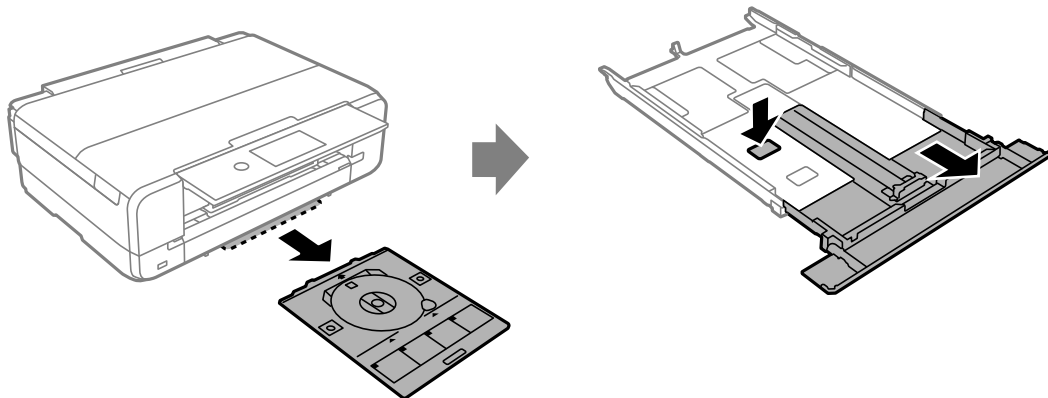

6. Schieben Sie die vordere Kantenführung an die Position, die dem zu verwendenden Papierformat entspricht.

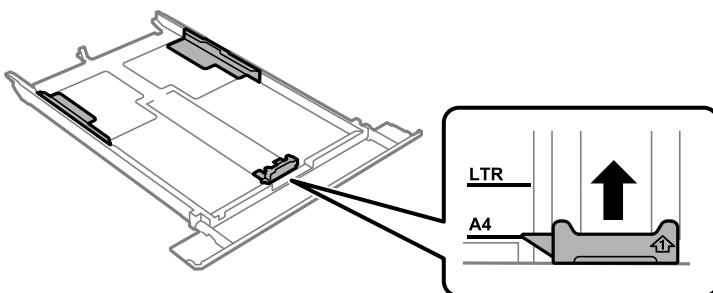

7. Legen Sie das Papier mit der zu bedruckenden Seite nach unten zeigend so ein, dass es an die vordere Kantenführung anstößt.

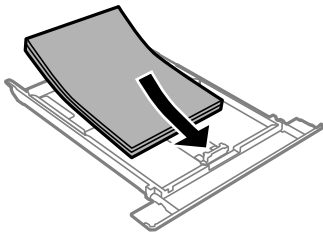
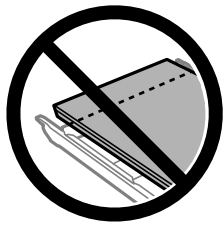

! Wichtig:

- Achten Sie darauf, dass das Papier nicht über das Dreiecksymbol am Kassettenende hinaussteht.

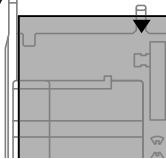

- Legen Sie nicht mehr Blätter ein, als die für das Papier angegebene maximale Anzahl der Blätter. Legen Sie Normalpapier nicht über die sich innen an der Kantenführung befindende Linie unterhalb des Dreiecksymbols ein.



- Legen Sie nicht unterschiedliche Papiertypen in die Kassette ein.

8. Schieben Sie die Kantenführung an die Papierkante heran.

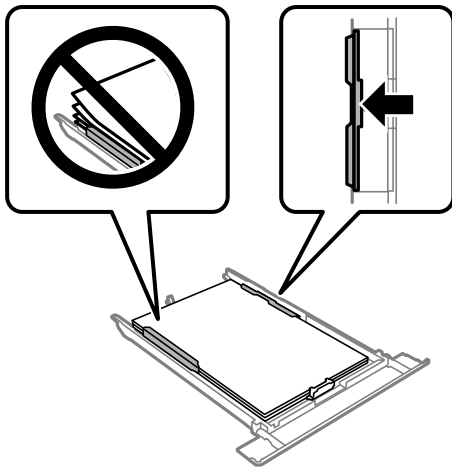

9. Setzen Sie die Papierkassette 2 ein.

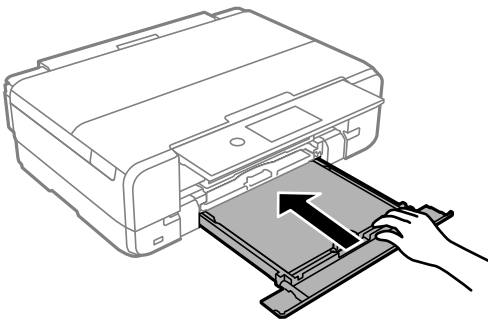

10. Wählen Sie das Papierformat und den Papiertyp aus.
11. Überprüfen Sie die Einstellungen und wählen Sie dann **Schließen**.

Hinweis:

Das Ausgabefach wird automatisch ausgefahren, wenn der Druck startet.

Zugehörige Informationen

- ➔ „Verfügbares Papier und Fassungskapazität“ auf Seite 212
- ➔ „Einstellungen für Papierformat und Papiertyp“ auf Seite 33

Einlegen von Papier — Hinterer Papiereinzug

! **Wichtig:**

Legen Sie in den hinterer Papiereinzug erst dann Papier ein, wenn Sie der Drucker dazu auffordert. Wenn Sie das Papier zu früh einlegen, wird leeres Papier ausgeworfen.

1. Fahren Sie folgendermaßen fort.
- Beim Drucken über das Bedienfeld: Wählen Sie **Hinterer Papiereinzug** für **Papiereinstellung** aus, wählen Sie andere erforderliche Druckeinstellungen aus, und tippen Sie dann auf .

- ❑ Beim Drucken von einem Computer: Wählen Sie **Hinterer Papiereinzug** für **Papierzufuhr** aus, wählen Sie andere erforderliche Druckeinstellungen aus und klicken Sie dann auf **Drucken**.
- 2. Im Bedienfeld wird eine Meldung angezeigt, dass der Drucker den Druck vorbereitet, und dann werden Sie dazu aufgefordert, Papier einzulegen.
- 3. Öffnen Sie die Abdeckung des hinteren Papiereinzugs.

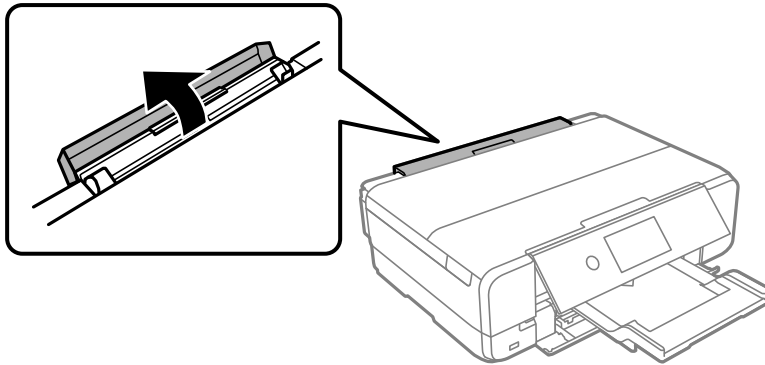

- 4. Verlängern Sie die Papierstütze und kippen Sie sie zurück, bis sie einrastet.

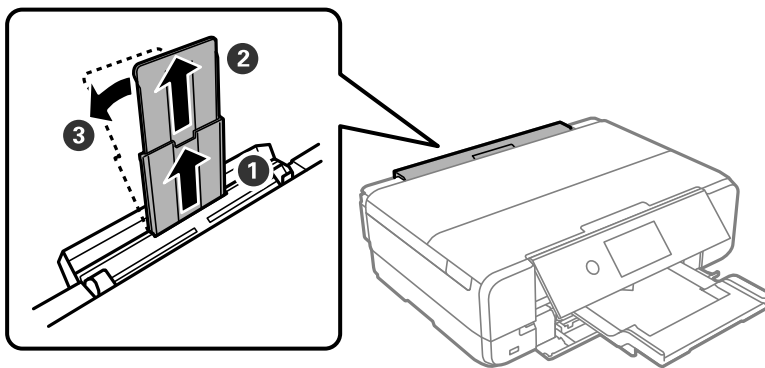

- 5. Schieben Sie die Kantenführungen nach außen.

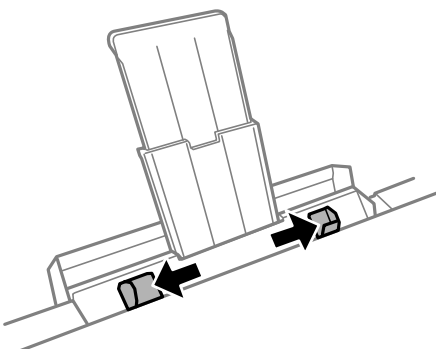

- Legen Sie ein Einzelblatt mit der bedruckbaren Seite nach oben in die Mitte des hinteren Papiereinzug und schieben Sie es dann ca. 5 cm (2 Zoll) in den Drucker hinein.

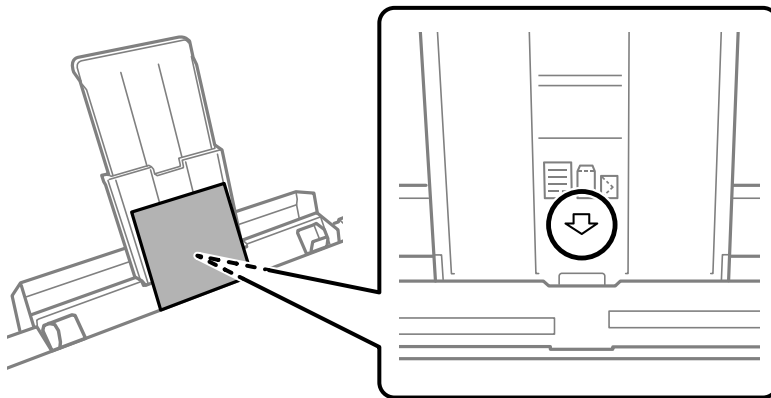

- Schieben Sie die Kantenführungen an die Papierkanten heran.

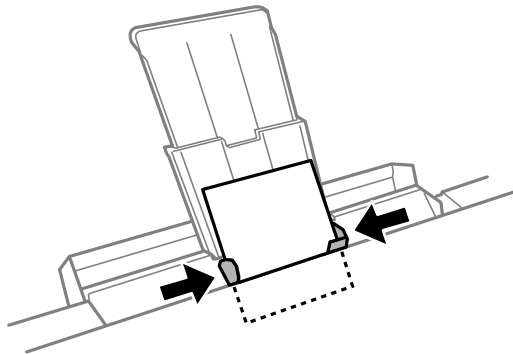

- Tippen Sie auf , um den Druckvorgang zu starten.

Zugehörige Informationen

- ➔ „Verfügbares Papier und Fassungskapazität“ auf Seite 212
- ➔ „Einstellungen für Papierformat und Papiertyp“ auf Seite 33

Einlegen von verschiedenem Papier

Einlegen von Umschlägen

Papierkassette 2

Legen Sie Umschläge mit der bedruckbaren Seite nach unten ein, bis sie an den hinteren Teil der Papierkassette 2 anstoßen. Schieben Sie die Kantenführungen an die Kanten der Umschläge heran.

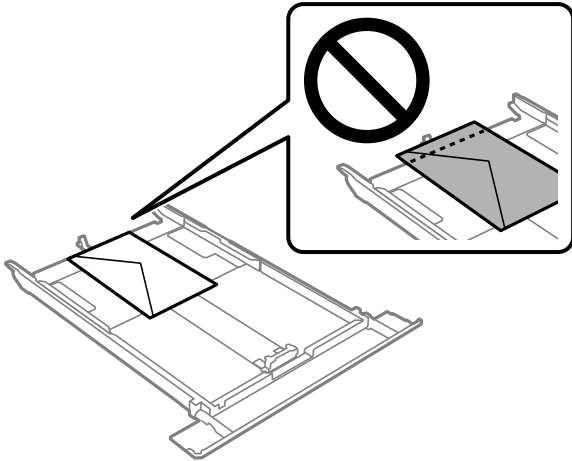

Hinterer Papiereinzugschacht

Legen Sie einen Umschlag mit der bedruckbaren Seite nach oben mittig in den hinteren Papiereinzugsschlitz ein und schieben Sie dann die Kantenführungen an die Ränder des Umschlages.

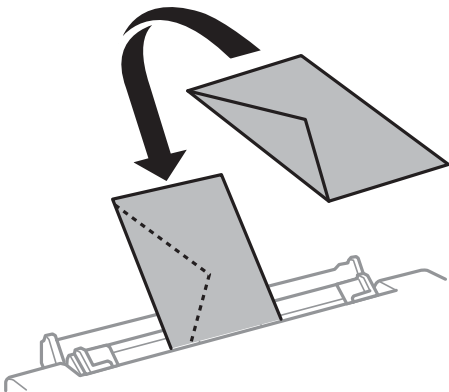

Zugehörige Informationen

➔ [„Verfügbares Papier und Fassungskapazität“ auf Seite 212](#)

Einlegen von Fotoaufklebern

Folgen Sie zum Einlegen eines Blattes mit Epson Photo Stickers der mit den Aufklebern gelieferten Anleitung. Legen Sie keine Unterlegblätter in dieses Gerät ein.

Papierkassette 1 oder Papierkassette 2

Legen Sie einen Aufkleber mit der bedruckbaren Seite nach unten gegen die Rückseite von Papierkassette 1 oder Papierkassette 2. Schieben Sie die Kantenführungen an die Kanten des Aufklebers heran.

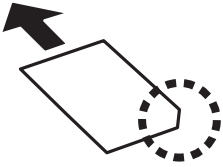

Hinterer Papiereinzug

Legen Sie den Aufkleber in der Mitte vom hinterer Papiereinzug mit der zu bedruckenden Seite nach oben ein. Schieben Sie die Kantenführungen an die Kanten des Aufklebers heran.

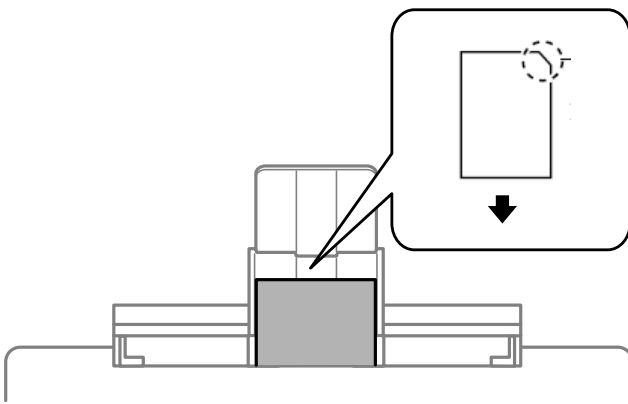

Zugehörige Informationen

➔ [„Verfügbares Papier und Fassungskapazität“ auf Seite 212](#)

Einlegen von vorgelochtem Papier

Legen Sie das Papier in der Mitte vom hinterer Papiereinzug mit der zu bedruckenden Seite nach oben ein. Schieben Sie die Kantenführungen an die Papierkanten heran.

Legen Sie ein einzelnes Blatt Normalpapier mit festgelegtem Format und Lochung am linken oder rechten Rand ein. Stellen Sie die Druckposition der Datei so ein, dass nicht über die Lochung gedruckt wird.

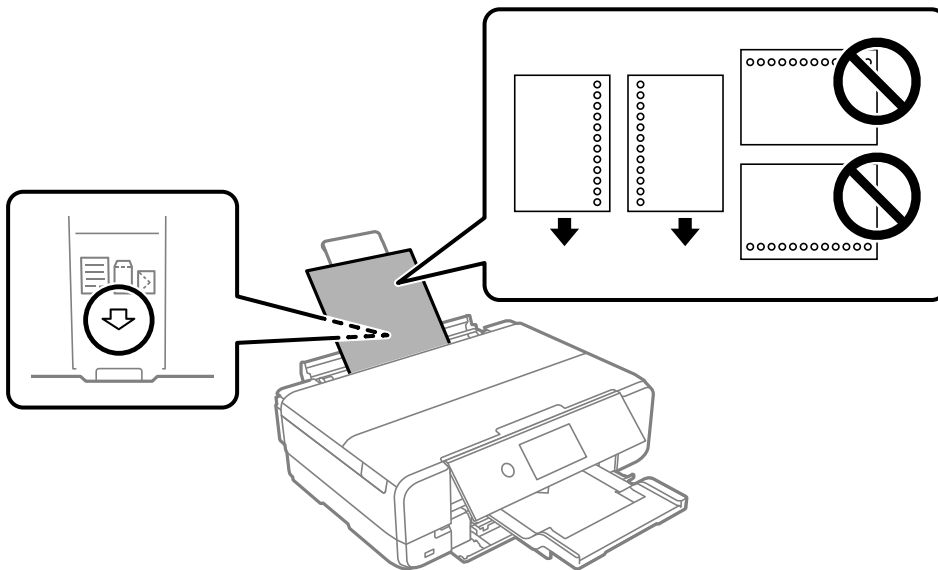

Zugehörige Informationen

➔ „Verfügbares Papier und Fassungskapazität“ auf Seite 212

Einlegen einer CD/DVD

Bedruckbare CD/DVDs

Sie können auf runden 12-cm-CD/DVDs drucken, die als geeignet zum Bedrucken gekennzeichnet sind, z. B. durch die Aufschrift „Auf der Labelfläche bedruckbar“ oder „Mit einem Tintenstrahldrucker bedruckbar“.

Sie können auch auf Blu-ray Discs™ drucken.

Zur Beachtung bei der Handhabung von CD/DVDs

- Beachten Sie zur Handhabung von CD/DVDs oder zum Schreiben von Daten die mit der CD/DVD gelieferte Dokumentation.
- Bedrucken Sie die CD/DVD erst, nachdem die Daten darauf geschrieben worden sind. Fingerabdrücke, Schmutz oder Kratzer auf der Oberfläche können beim Schreiben der Daten zu Fehlern führen.
- Abhängig vom CD/DVD-Typ oder den Druckdaten kann es vorkommen, dass Tinte verschmiert. Führen Sie auf einer nicht mehr benötigten CD/DVD einen Probedruck aus. Warten Sie einen ganzen Tag und prüfen Sie dann die bedruckte Fläche.
- Die Druckdichte wird im Vergleich zum Bedrucken von Epson-Originalpapier herabgesetzt, um das Verschmieren von Tinte auf der CD/DVD zu vermeiden. Stellen Sie die Druckdichte nach Bedarf ein.
- Lassen Sie bedruckte CD/DVD mindestens 24 Stunden trocknen und setzen Sie sie dabei nicht direktem Sonnenlicht aus. CD/DVDs erst stapeln oder in ein Gerät einsetzen, wenn sie vollständig trocken sind.
- Wenn die bedruckte Oberseite selbst nach dem Trocknen noch klebrig ist, verringern Sie die Druckdichte.

- Das wiederholte Bedrucken einer CD/DVD erhöht nicht unbedingt die Druckqualität.
- Wenn versehentlich auf den CD/DVD-Fach oder das transparente Innenfach bedruckt werden, wischen Sie die Tinte sofort ab.
- Je nach Einstellung des Druckbereichs kann es sein, dass die CD/DVD oder das CD/DVD-Fach verschmutzt. Wählen Sie die korrekten Einstellungen für den Druckbereich, damit nur auf dem zu bedruckenden Bereich gedruckt wird.
- Sie können den Druckbereich für die CD/DVD auf mindestens 18 mm Innendurchmesser und maximal 120 mm Außendurchmesser einstellen. Abhängig von den Einstellungen kann es sein, dass die CD/DVD oder der Träger verschmutzt. Wählen Sie für den Druckbereich Einstellungen aus, die den CD/DVD entsprechen, auf denen Sie drucken möchten.

Einlegen und Entfernen einer CD/DVD

Beim Bedrucken oder Kopieren einer CD/DVD wird im Bedienfeld beim Einlegen der CD/DVD eine Anleitung angezeigt. Folgen Sie der Bildschirmanleitung.

Zugehörige Informationen

- ➔ [„Drucken von Fotos auf Disc-Label“ auf Seite 77](#)
- ➔ [„Kopieren eines Disc-Labels“ auf Seite 93](#)

Einlegen bzw. Platzieren von Vorlagen

| | |
|---|----|
| Vorsichtsmaßnahmen beim Auflegen von Vorlagen auf das Vorlagenglas. | 50 |
| Einlegen bzw. Platzieren von Vorlagen. | 50 |

Vorsichtsmaßnahmen beim Auflegen von Vorlagen auf das Vorlagenglas

Lesen Sie vor dem Auflegen von Vorlagen die folgenden Hinweise.

- Achten Sie beim Auflegen sperriger Vorlagen wie Büchern darauf, dass kein externes Licht direkt auf das Vorlagenglas scheint.
- Sollte sich Abfall oder Schmutz auf dem Vorlagenglas befinden, kann der Scanbereich darauf ausgeweitet werden. Dadurch wird das Bild der Vorlage verschoben oder verkleinert.



- Üben Sie nicht zu viel Druck auf das Vorlagenglas oder die Dokumentabdeckung aus. Ansonsten können diese Teile beschädigt werden.
- Entfernen Sie die Vorlagen nach dem Scanvorgang. Wenn Sie die Vorlagen für längere Zeit auf dem Vorlagenglas liegen lassen, können sie an der Glasfläche festkleben.

Einlegen bzw. Platzieren von Vorlagen

Legen Sie die Vorlage auf das Vorlagenglas auf. Legen Sie die Vorlage mit der bedruckten Seite nach unten ein und schieben Sie sie bis zur Eckmarkierung.

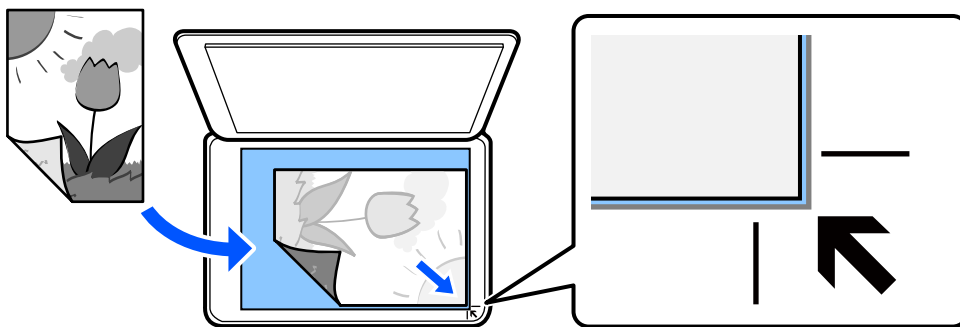

Sie können Vorlagen auch auflegen, indem Sie sich auf die animierten Anweisungen auf dem LCD-Bildschirm des Druckers beziehen.

Die folgenden Einstellungen können am LCD-Bildschirm eingestellt werden.

? — Anleitung — Originale platzieren

Drucken

| | |
|--|----|
| Drucken von Fotos. | 52 |
| Drucken auf Umschlägen. | 60 |
| Drucken von Dokumenten. | 61 |
| Drucken auf einem Disc-Label. | 77 |
| Drucken von Webseiten. | 80 |
| Drucken verschiedener Elemente. | 81 |
| Drucken mithilfe eines Cloud-Dienstes. | 85 |

Drucken von Fotos

Drucken von Fotos von einem Speichergerät

Sie können Daten von einem Speichergerät wie einer Speicherkarte oder einem externen USB-Gerät drucken.



Drucken ausgewählter Fotos



1. Legen Sie Papier in den Drucker ein.
[„Einlegen von Papier in Papierkassette 1“ auf Seite 36](#)
[„Einlegen von Papier in Papierkassette 2“ auf Seite 39](#)
[„Einlegen von Papier — Hinterer Papiereinzug“ auf Seite 42](#)
2. Schließen Sie ein Speichergerät am SD-Kartenslot oder an den externen Schnittstellen-USB-Port des Druckers an.
Wenn **Modus für automatische Auswahl** unter **Assistentenfunktion** aktiviert ist, wird eine Meldung angezeigt. Überprüfen Sie die Meldung und wählen Sie **Zum Funktionsindex** aus.
3. Wählen Sie auf dem Bedienfeld **Fotos drucken** aus.
4. Wählen Sie **Drucken** aus.
5. Wenn eine Meldung angezeigt wird, dass das Laden der Fotos abgeschlossen ist, wählen Sie **OK** aus.
6. Wählen Sie das Foto, das Sie drucken möchten, aus den Miniaturbildern auf dem Bildschirm aus.
Das ausgewählte Foto wird mit einem Häkchen und der Anzahl der Ausdrücke (anfangs 1) gekennzeichnet.

Hinweis:

- Wählen Sie  oben rechts im Bildschirm aus, um das **Fotomenü wählen** anzuzeigen. Wenn Sie mittels **Durchsuchen** ein Datum auswählen, werden nur Fotos des angegebenen Datums gezeigt.
[„Menüoptionen für die Fotoauswahl“ auf Seite 55](#)
- Um die Anzahl der Ausdrücke zu ändern, wählen Sie **Einzelansicht** aus und verwenden Sie dann - oder +. Wenn die Symbole nicht angezeigt werden, tippen Sie auf eine freie Stelle des Bildschirms.

7. Wählen Sie **Einzelansicht** aus und wählen Sie dann , um das Foto bei Bedarf zu bearbeiten.
[„Menüoptionen für das Bearbeiten von Fotos“ auf Seite 57](#)
8. Wählen Sie **Weiter** aus, wählen Sie ggf. die Einstellungen in der Registerkarte **Grundeinstellungen** aus und wählen Sie dann die Anzahl der Ausdrücke aus.
[„Menüoptionen für Papier- und Druckereinstellungen“ auf Seite 55](#)
9. Wählen Sie die Registerkarte **Erweiterte Einstellungen** aus und nehmen Sie dort die gewünschten Einstellungen vor.
10. Wählen Sie die Registerkarte **Grundeinstellungen** aus und tippen Sie dann auf .
11. Überprüfen Sie, ob der Druckvorgang abgeschlossen ist.
Wenn Probleme mit der Druckqualität auftreten, beispielsweise Streifenbildung, unerwartete Farbtöne oder unscharfe Bilder, wählen Sie **Problemlösung** aus, um mögliche Lösungen aufzurufen.

Drucken von Fotocollagen und Hintergrundmustern

Sie können Fotos von einem Speichergerät drucken, indem Sie ein Layout erstellen und ein Hintergrunddesign hinzufügen.



Wählen Sie die folgenden Einstellungen am LCD-Bildschirm aus:

Fotos drucken > **Collage** > **Foto-Collage**

Zugehörige Informationen

➔ [„Menüoptionen für das Drucken vom Bedienfeld“ auf Seite 55](#)

Drucken von Passfotos

Sie können Passfotos anhand der Daten auf einem Speichergerät drucken. Zwei Kopien eines Fotos werden in zwei verschiedenen Formaten, 50,8×50,8 mm (2×2 Zoll) und 45,0×35,0 mm (1,8×1,4 Zoll), auf 10×15 cm (4×6 Zoll) Fotopapier gedruckt.



Wählen Sie die folgenden Einstellungen am LCD-Bildschirm aus:

Fotos drucken > Collage > Foto-ID drucken

Zugehörige Informationen

➔ [„Menüoptionen für das Drucken vom Bedienfeld“ auf Seite 55](#)

Drucken von Fotos mit handschriftlichen Notizen

Sie können Fotos auf einem Speichergerät mit handschriftlichem Text oder Zeichnungen versehen und drucken. Auf diese Weise können Sie eigene Karten erstellen, wie z. B. Neujahrs- oder Geburtstagskarten.

Wählen Sie zunächst ein Foto aus und drucken Sie eine Vorlage auf Normalpapier. Schreiben oder zeichnen Sie auf die Vorlage und scannen Sie diese mit dem Drucker ein. Anschließend können Sie das Foto mit Ihren persönlichen Anmerkungen und Zeichnungen drucken.



Wählen Sie die folgenden Einstellungen am LCD-Bildschirm aus:

Verschiedene Drucke > Grußkarte > Foto wählen und Vorlage drucken



Wichtig:

- Entfernen Sie das Speichergerät erst, wenn der Druck abgeschlossen ist.
- Achten Sie darauf, dass der Text der Vorlage ganz trocken ist, bevor Sie die Vorlage auf das Vorlagenglas legen. Wenn sich Flecken auf dem Vorlagenglas bilden, werden diese Flecken auf dem Foto ebenfalls gedruckt.

Zugehörige Informationen

➔ „Menüoptionen für das Drucken vom Bedienfeld“ auf Seite 55

Menüoptionen für das Drucken vom Bedienfeld

Menüoptionen für die Fotoauswahl

Durchsuchen:

Die Fotos auf dem Speichergerät werden sortiert anhand bestimmter Kriterien angezeigt. Die verfügbaren Optionen hängen von den verwendeten Funktionen ab.

Durchsuchen abbrechen:

Die Sortierung der Fotos wird aufgehoben und es werden alle Fotos angezeigt.

JJ:

Wählen Sie das Jahr der Fotos aus, die Sie anzeigen möchten.

JJJJ/MM:

Wählen Sie Jahr und Monat der Fotos aus, die Sie anzeigen möchten.

JJJJ/MM/TT:

Wählen Sie Jahr, Monat und Datum der Fotos aus, die Sie anzeigen möchten.

Anzeigereihenfolge:

Wählen Sie aus, ob die Fotos in aufsteigender oder absteigender Reihenfolge des Datums angezeigt werden sollen.

Alle Fotos wählen:

Wählen Sie alle Fotos und die Anzahl der Ausdrucke aus.

Alle Fotos abwählen:



Die Anzahl der Ausdrucke aller Fotos wird auf 0 (null) zurückgesetzt.

Speichergerät wählen:

Zur Auswahl des Geräts, auf dem Sie die Fotos ansehen möchten.

Menüoptionen für Papier- und Druckereinstellungen

Papiereinstellung:

Wählen Sie die gewünschte Papierquelle aus. Tippen Sie auf , um das Papierformat und den Papiertyp der eingelegten Papierquelle anzuzeigen. Tippen Sie auf , um die Einstellung für Papierformat und die Papiertyp zu ändern.

Randeinstellung

Randlos:

Es werde keine Ränder an den Papierkanten gedruckt. Die Druckdaten werden ein wenig vergrößert, um die Ränder an den Papierkanten zu entfernen. Wählen Sie den Vergrößerungsgrad mit der Einstellung „Vergrößern“ aus.

- Mit Rand:

Druckt mit weißen Rändern an den Papierkanten.

Erweiterung:

Beim randlosen Drucken wird das Bild leicht vergrößert, um Ränder von den Papierkanten zu entfernen. Wählen Sie den Vergrößerungsgrad aus.

An Rahmen anp.:

Wenn das Seitenverhältnis der Bilddaten vom Papierformat abweicht, wird das Bild automatisch vergrößert oder verkleinert, damit die kurzen Seiten den kurzen Seiten des Papiers entsprechen. Die lange Seite wird abgeschnitten, wenn sie länger als die lange Papierseite ist. Diese Funktion ist bei Panoramafotos ggf. nicht anwendbar.

Qualität:

Wählen Sie die Druckqualität aus. Die Auswahl von **Hoch** bietet höhere Druckqualität, aber ggf. eine geringere Druckgeschwindigkeit. Wenn Sie auf Normalpapier mit einer deutlich höheren Qualität drucken möchten, wählen Sie **Beste** aus. Beachten Sie, dass diese Einstellung die Druckgeschwindigkeit erheblich verringern kann.

Datum:

Wählen Sie das beim Fotodruck verwendete Format aus. Diese Funktion kann für Fotos verwendet werden, die das Aufnahmedatum oder Speicherdatum enthalten, jedoch nicht für alle Layouts.

Druck-Info für Foto

- Aus:

Druckt ohne Informationen.

- Kameraeinstellungen:

Druckt mit einigen Exif-Informationen, wie z. B. Verschlussgeschwindigkeit, Blende oder ISO-Empfindlichkeit. Nicht aufgezeichnete Informationen werden nicht gedruckt.

- Kameratext:

Druckt in der Digitalkamera eingegebenen Text. Informationen zu den Texteingstellungen finden Sie in der mit der Kamera gelieferten Dokumentation. Diese Option ist nur verfügbar für randloses Drucken auf den Papierformaten 10×15 cm (4×6 Zoll), 13×18 cm (5×7 Zoll) oder mit der Breite 16:9 (4×7 Zoll).

- Orientierungspunkt:

Druckt den Namen des Orts oder Orientierungspunkts, an dem das Foto aufgenommen worden ist, wenn die Digitalkamera diese Funktion unterstützt. Informationen zur Orientierungsfunktion finden Sie in der mit der Kamera gelieferten Dokumentation. Diese Option ist nur verfügbar für randloses Drucken auf den Papierformaten 10×15 cm (4×6 Zoll), 13×18 cm (5×7 Zoll) oder mit der Breite 16:9 (4×7 Zoll).

Alle Einst. lös.:

Setzt die Papier- und Druckereinstellungen auf ihre Standardwerte zurück.

Dichte:

Zum Drucken auf CD/DVD. Stellen Sie die Dichte für den Druck auf eine CD/DVD ein.

Dichte:

Zum Drucken eines Malbuchs. Wählen Sie die Dichte der Umrisslinien auf der Seite aus.

Linienenerkennung:

Wählen Sie die Empfindlichkeit der Erkennungslinien auf Fotos aus, wenn Sie die Funktion zum Drucken eines Malbuchs verwenden.

Menüoptionen für das Bearbeiten von Fotos

Zoomen/Drehen:

Anpassen des Zuschneidebereichs. Bewegen Sie den Rahmen über den Bereich, auf den zugeschnitten werden soll, oder ändern Sie die Größe des Rahmens durch Verschieben von  an den Rändern. Der Rahmen lässt sich auch drehen.

Filter:

Druck in Sepia oder Schwarzweiß.

Verbessern:

Wählen Sie eine der Bildeinstellungsoptionen. **Auto**, **Personen**, **Landschaft**, oder **Nachtszene** erzeugt schärfere Bilder und lebhaftere Farben durch eine automatische Anpassung des Kontrasts, der Sättigung und der Helligkeit der ursprünglichen Bilddaten.

Auto:

Der Drucker erfasst den Bildinhalt und verbessert das Bild automatisch entsprechend dem erfassten Bildinhalt.

Personen:

Empfohlen für Bilder von Menschen.

Landschaft:

Empfohlen für Bilder von Landschaften oder Kulissen.

Nachtszene:

Empfohlen für Bilder von Nachtszenen.

Verbesserung aus:

Schaltet die Funktion **Verbessern** aus.

Rote-Augen-Korr.:

Führt eine Rote-Augen-Korrektur durch. Die Korrekturen werden nicht an der Vorlagendatei, sondern nur an den Ausdrucken vorgenommen. Je nach Art des Fotos können neben den Augen auch weitere Bildbestandteile korrigiert werden.

Helligkeit:

Zum Einstellen der Helligkeit des Bildes.

Kontrast:

Einstellung des Unterschiedes zwischen hellen und dunklen Bildbereichen.

Schärfe:

Verstärkt oder schwächt die Umrisslinien eines Bildes.

Sättigung:

Einstellung der Leuchtkraft eines Bildes.

Drucken von Fotos von einem Computer

Mit Epson Photo+ können Sie Fotos ganz einfach und präzise in verschiedenen Layouts auf Fotopapier oder auf Disc-Labels drucken (das Drucken von Disc-Labels wird nicht bei allen Modellen unterstützt). Ausführliche Informationen dazu finden Sie in der Hilfe der Anwendung.

Zugehörige Informationen

➔ „Softwareinformationen“ auf Seite 222

Drucken von Fotos auf mobilen Geräten

Sie können Fotos drucken, die auf einem mobilen Gerät gespeichert sind.

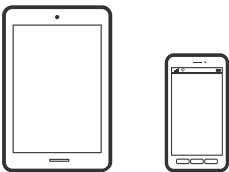

Drucken mit Epson Smart Panel

Mit der Anwendung Epson Smart Panel können Sie Druckervorgänge wie Drucken, Kopieren oder Scannen von einem mobilen Gerät leichter durchführen. Sie können den Drucker und das mobile Gerät über ein WLAN verbinden, die Tintenstände und den Druckerstatus überprüfen und im Falle von Fehlern nach Lösungen suchen. Außerdem können Sie leicht kopieren, indem Sie eine Kopiervoreinstellung registrieren.



Installieren Sie Epson Smart Panel über folgende URL oder den QR-Code.

<https://support.epson.net/smpdl/>



Starten Sie Epson Smart Panel und wählen Sie dann das Druckmenü am Startbildschirm.

Drucken von Fotos mit AirPrint

AirPrint ermöglicht das sofortige drahtlose Drucken von iPhone, iPad, iPod touch und Mac, ohne dass Treiber installiert oder Software heruntergeladen werden muss.



Hinweis:

Wenn Sie die Papierkonfigurationsmeldung in der Systemsteuerung Ihres Gerätes deaktiviert haben, können Sie AirPrint nicht verwenden. Bei Bedarf können Sie die Meldungen mit dem Link unten aktivieren.

1. Legen Sie Papier in den Drucker ein.
 - „Einlegen von Papier in Papierkassette 1“ auf Seite 36
 - „Einlegen von Papier in Papierkassette 2“ auf Seite 39
 - „Einlegen von Papier — Hinterer Papiereinzug“ auf Seite 42
2. So richten Sie Ihren Drucker für den drahtlosen Druck ein. Siehe Link unten.
 - USA und Kanada**
 - „Erneutes Konfigurieren der Netzwerkverbindung“ auf Seite 133
 - Sonstige Regionen**
 - <https://epson.sn>
3. Verbinden Sie Ihr Apple-Gerät mit demselben Wireless-Netzwerk, das auch von dem Gerät verwendet wird.
4. Drucken Sie von Ihrem Gerät auf das Produkt.

Hinweis:

Ausführliche Informationen dazu finden Sie auf der AirPrint-Seite der Apple-Website.

Zugehörige Informationen

➔ „Drucken trotz hergestellter Verbindung nicht möglich (iOS)“ auf Seite 159

Drucken mit Mopria Print Service

Mopria Print Service ermöglicht das Drucken von Mopria-zertifizierten Druckern und Multifunktionsdruckern von zahlreichen Herstellern. Mobiles Drucken von Ihrem Android-Telefon oder -Tablet ist über die App Mopria Print Service im Google Play Store möglich.



Weitere Details finden Sie auf der Mopria-Website unter <https://mopria.org>.

Drucken mit Epson Print Enabler

Dokumente, E-Mails, Fotos und Webseiten lassen sich drahtlos direkt von Ihrem Android-Telefon oder -Tablet drucken (Android v7.0 oder höher). Durch ein paar Tippgesten ermittelt Ihr Android-Gerät einen an dasselbe Wireless-Netzwerk angeschlossenen Epson-Drucker.

Suchen Sie in Google Play nach Epson Print Enabler und installieren Sie die Anwendung.

Öffnen Sie die **Einstellungen** auf Ihrem Android-Gerät, wählen Sie **Drucken** aus und aktivieren Sie dann Epson Print Enabler. Tippen Sie in einer Android-Anwendung wie Chrome auf das Menüsymbol und drucken Sie den jeweiligen Bildschirminhalt.

Hinweis:

*Falls Ihr Drucker nicht angezeigt wird, tippen Sie auf **Alle Drucker** und wählen Sie Ihren Drucker aus.*

Drucken auf Umschlägen

Drucken auf Umschlägen von einem Computer (Windows)

1. Legen Sie die Umschläge in den Drucker ein.
[„Einlegen von Umschlägen“ auf Seite 45](#)
2. Öffnen Sie die Datei, die Sie drucken möchten.
3. Rufen Sie das Druckertreiberfenster auf.
4. Wählen Sie die Umschlaggröße unter **Dokumentgröße** auf der Registerkarte **Haupteinstellungen** und wählen Sie dann die Option **Umschlag** unter **Druckmedium**.
5. Stellen Sie die anderen Optionen auf den Registerkarten **Haupteinstellungen** und **Weitere Optionen** je nach Bedarf ein und klicken Sie dann auf **OK**.
6. Klicken Sie auf **Drucken**.

Drucken auf Umschlägen von einem Computer (Mac OS)

1. Legen Sie die Umschläge in den Drucker ein.
[„Einlegen von Umschlägen“ auf Seite 45](#)
2. Öffnen Sie die Datei, die Sie drucken möchten.
3. Wählen Sie die Option **Drucken** im Menü **Datei** oder einen anderen Befehl aus, um das Dialogfeld Drucken aufzurufen.
4. Wählen Sie das Format in der Einstellung **Papierformat** aus.
5. Wählen Sie **Druckereinstellungen** aus dem Popup-Menü aus.
6. Wählen Sie die Einstellung **Umschlag** als **Medium** aus.
7. Wählen Sie ggf. weitere Einstellungen aus.

8. Klicken Sie auf **Drucken**.

Drucken von Dokumenten

Drucken vom Computer

Dieser Abschnitt erklärt, wie Sie ein Dokument von einem Computer mit Windows ausdrucken. Unter Mac OS unterscheidet sich das Verfahren. Zudem werden einige Funktionen möglicherweise nicht unterstützt.

Drucken mit einfachen Einstellungen

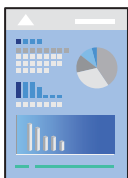

Hinweis:

Die Vorgehensweisen können sich je nach Anwendung unterscheiden. Ausführliche Informationen dazu finden Sie in der Hilfe der Anwendung.

1. Legen Sie Papier in den Drucker ein.
2. Öffnen Sie die Datei, die Sie drucken möchten.
3. Wählen Sie **Drucken** oder **Drucker einrichten** im Menü **Datei** aus.
4. Wählen Sie Ihren Drucker aus.

5. Wählen Sie **Einstellungen** oder **Eigenschaften** aus, um das Druckertreiberfenster aufzurufen.

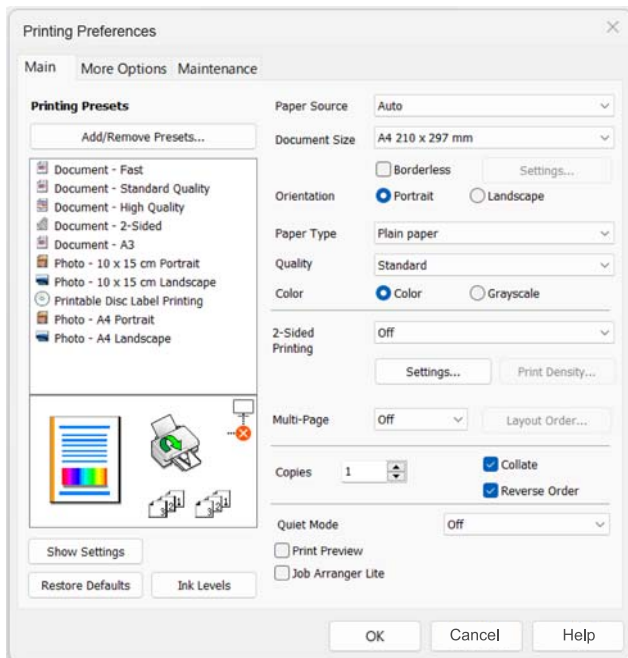

6. Ändern Sie bei Bedarf die Einstellungen.

In der Online-Hilfe finden Sie Erläuterungen zu Einstellungen. Durch Rechtsklick auf ein Element wird die **Hilfe** angezeigt.

7. Klicken Sie auf **OK**, um das Druckertreiber-Fenster zu schließen.

8. Klicken Sie auf **Drucken**.

Zugehörige Informationen

- ➔ [„Papiersortenliste“ auf Seite 34](#)
- ➔ [„Verfügbares Papier und Fassungskapazität“ auf Seite 212](#)

Hinzufügen von Druck-Voreinstellungen für einfaches Drucken

Wenn Sie eine eigene Voreinstellung für häufig verwendete Druckeinstellungen für den Druckertreiber erstellen, können Sie einfach durch Auswahl der Voreinstellung in der Liste drucken.

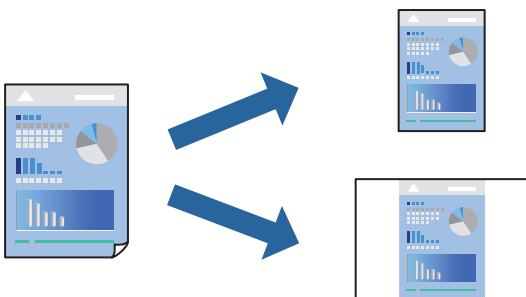

1. Konfigurieren Sie auf der Registerkarte **Haupteinstellungen** oder **Weitere Optionen** des Druckertreibers jede Option (z. B. **Dokumentgröße** und **Druckmedium**).
2. Klicken Sie auf **Benutzerdefinierte Voreinstellungen** unter **Druckvoreinstellungen**.
3. Geben Sie einen **Name** und bei Bedarf einen Kommentar ein.
4. Klicken Sie auf **Speichern**.

Hinweis:

Um eine gespeicherte Voreinstellung zu löschen, klicken Sie auf **Benutzerdefinierte Voreinstellungen**, wählen Sie den Namen der Voreinstellung, die Sie aus der Liste löschen möchten, und löschen Sie sie.

5. Klicken Sie auf **Drucken**.

Wenn Sie das nächste Mal mit den gleichen Einstellungen drucken möchten, wählen Sie unter **Druckvoreinstellungen** den Namen der registrierten Voreinstellung und klicken Sie auf **OK**.

2-seitiges Drucken

Sie können jede der folgenden Methoden verwenden, um auf beide Seiten des Papiers zu drucken.

- Automatisches 2-seitiges Drucken
- Manuelles 2-seitiges Drucken

Wenn der Drucker mit dem Drucken der ersten Seite fertig ist, drehen Sie das Papier zum Drucken auf der anderen Seite um.

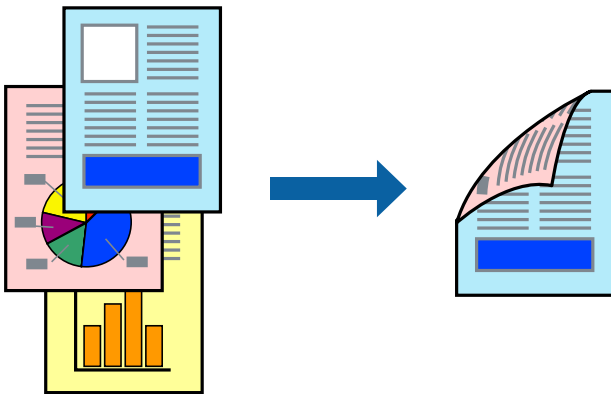

Hinweis:

Diese Funktion ist nicht für randloses Drucken verfügbar.

Greifen Sie auf den Druckertreiber zu und nehmen Sie dann die folgenden Einstellungen vor.

Registerkarte **Haupteinstellungen** > **2-seitiges Drucken**

Zugehörige Informationen

- ➔ „Papier für 2-seitigen Druck“ auf Seite 219
- ➔ „Durchführung von manuellem 2-seitigem Drucken nicht möglich (Windows)“ auf Seite 209

Drucken einer Broschüre

Sie können auch eine Broschüre drucken, die durch Anordnen der Seiten und Falten des Ausdrucks erstellt wird.

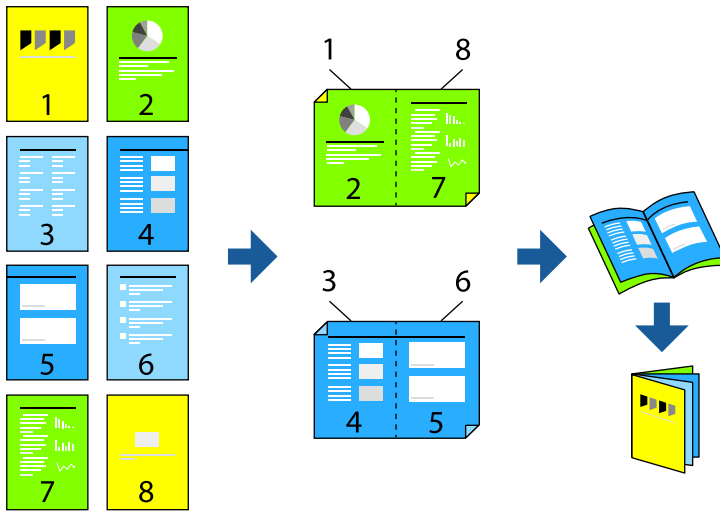

Hinweis:

Diese Funktion ist für randloses Drucken nicht verfügbar.

Greifen Sie auf den Druckertreiber zu und nehmen Sie dann die folgenden Einstellungen vor.

Wählen Sie auf der Registerkarte **Haupteinstellungen** die 2-seitige Druckmethode unter **2-seitiges Drucken** und wählen Sie dann **Einstellungen > Broschüre**.

Zugehörige Informationen

- ➔ „Papier für 2-seitigen Druck“ auf Seite 219
- ➔ „Durchführung von manuellem 2-seitigem Drucken nicht möglich (Windows)“ auf Seite 209

Drucken von mehreren Seiten auf ein Blatt

Sie können mehrere Seiten von Daten auf einem Blatt Papier drucken.

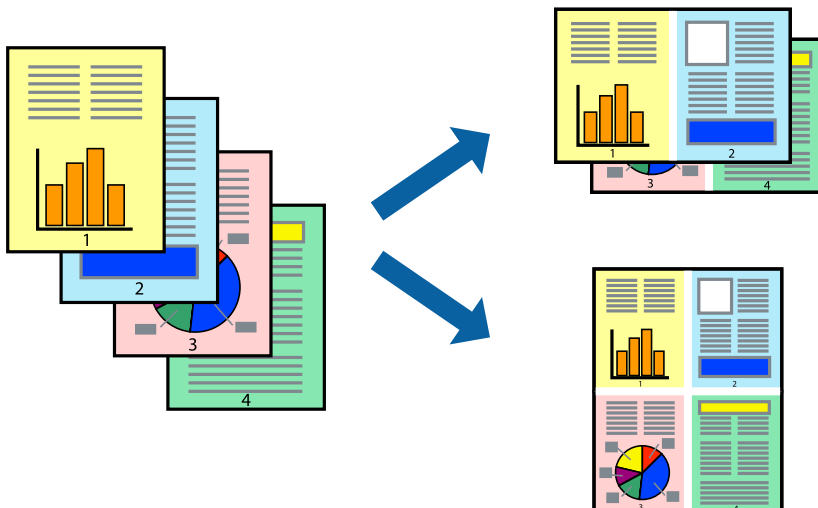

Hinweis:

Diese Funktion ist für randloses Drucken nicht verfügbar.

Greifen Sie auf den Druckertreiber zu und nehmen Sie dann die folgenden Einstellungen vor.

Haupteinstellungen-Reigsterkarte > **Multi-Page** > **2 hoch** usw.

Drucken mit automatischer Anpassung an das Papierformat

Sie können die Druckausgabe an das Papierformat im Drucker anpassen.



Hinweis:

Diese Funktion ist für randloses Drucken nicht verfügbar.

Greifen Sie auf den Druckertreiber zu und nehmen Sie dann die folgenden Einstellungen vor.

Navigieren Sie auf der Registerkarte **Weitere Optionen** zu **Ausgabe-Papier** und wählen Sie die Größe des eingelegten Papiers.

Drucken eines beliebig verkleinerten oder vergrößerten Dokuments

Sie können ein Dokument um einen bestimmten Prozentsatz vergrößern oder verkleinern.



Hinweis:

Diese Funktion ist für randloses Drucken nicht verfügbar.

1. Wählen Sie auf der Registerkarte **Weitere Optionen** des Druckertreibers das Vorlagenformat in der Einstellung **Dokumentgröße** aus.
2. Wählen Sie das zu druckende Papierformat in der Einstellung **Ausgabe-Papier** aus.
3. Wählen Sie **Dokument verkleinern/vergrößern, Zoom auf** und geben Sie einen Prozentsatz ein.

Drucken einer Abbildung über mehrere Blätter (Erstellen eines Posters)

Diese Funktion ermöglicht Ihnen den Druck eines Bildes auf mehreren Blättern. Sie erhalten ein größeres Poster, indem Sie alle Blätter zusammenkleben.

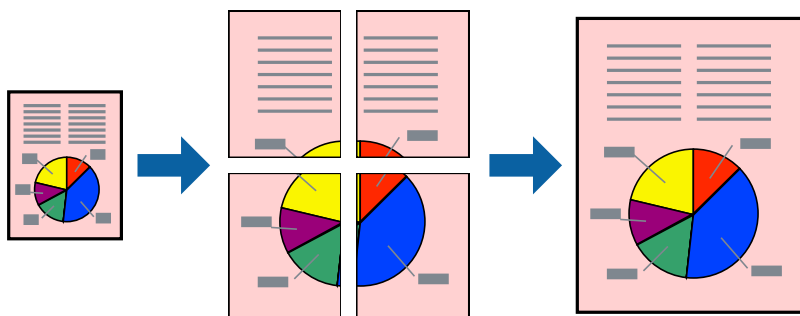

Hinweis:

Diese Funktion ist beim 2-seitigen Drucken nicht verfügbar.

Greifen Sie auf den Druckertreiber zu und nehmen Sie dann die folgenden Einstellungen vor.

Hauptinstellungen-Reigsterkarte > **Multi-Page** > **2x2 Poster** usw.

Erstellen von Postern mithilfe von überlappenden Ausrichtungsmarkierungen

Im folgenden Beispiel wird die Erstellung eines Posters veranschaulicht, wenn **2x2 Poster** ausgewählt ist und wenn unter **Ausrichtungsmarken zur Überlappung** die Option **Schnittmarken drucken** ausgewählt ist.

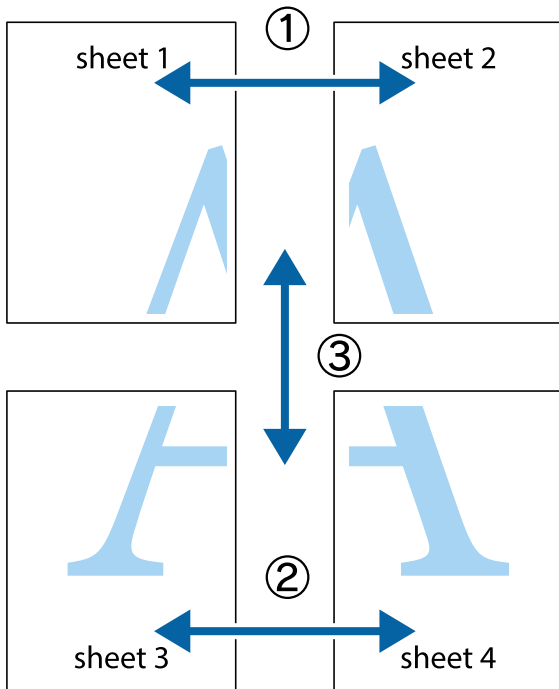

1. Bereiten Sie Sheet 1 und Sheet 2 vor. Schneiden Sie die Ränder von Sheet 1 entlang der vertikalen blauen Linie durch die Mitte der oberen und unteren Kreuzmarkierungen ab.

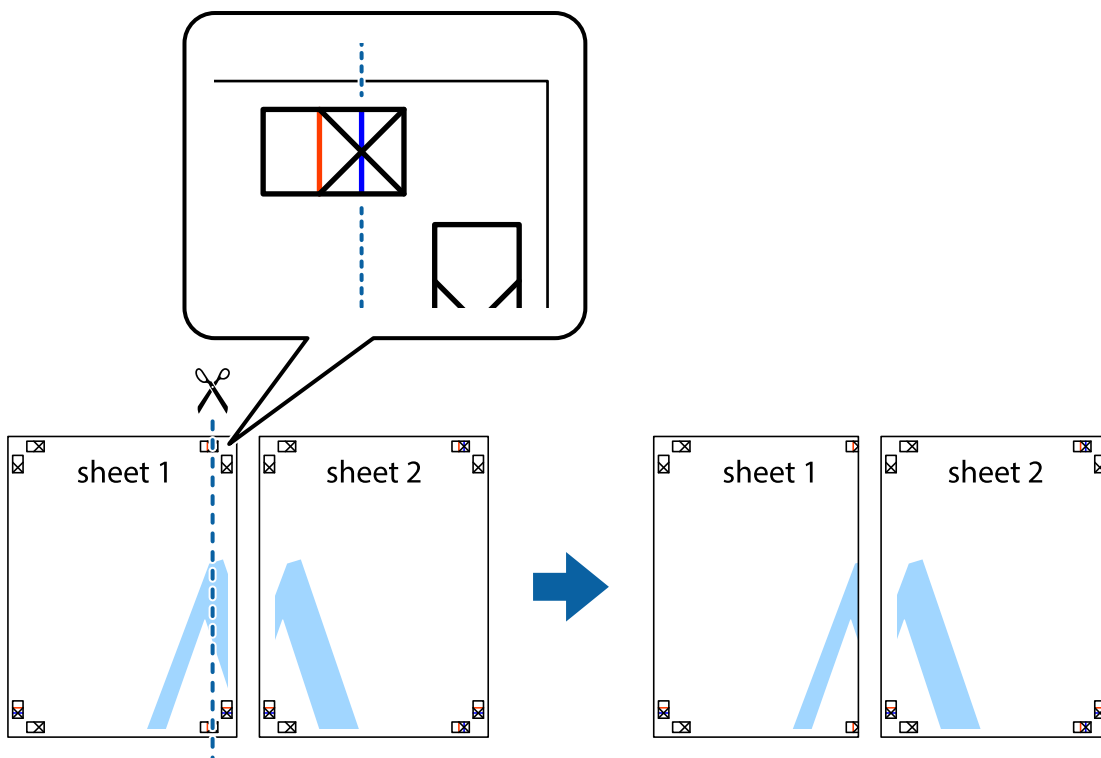

- Platzieren Sie die Kante von Sheet 1 auf Sheet 2 und richten Sie die Kreuzmarkierungen aneinander aus. Fügen Sie die beiden Blätter mit Klebeband auf der Rückseite vorübergehend zusammen.

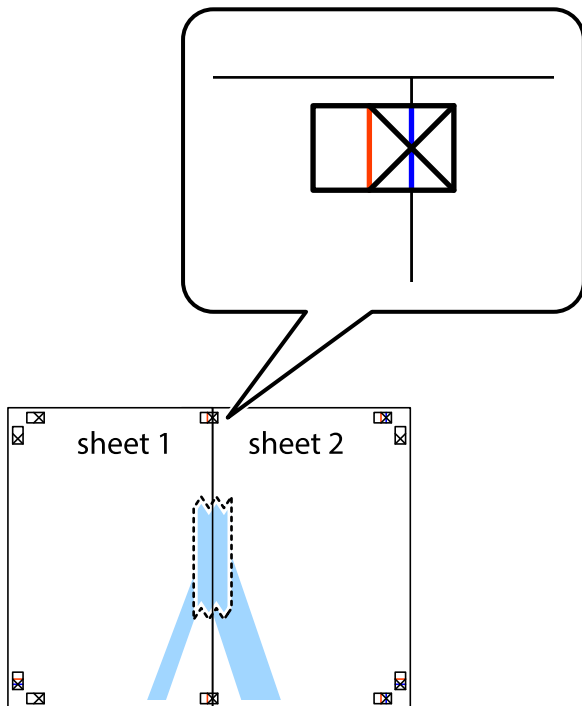

- Schneiden Sie die zusammengeführten Blätter entlang der vertikalen roten Linie an den Ausrichtungsmarkierungen (diesmal die Linie links neben den Kreuzmarkierungen) durch.

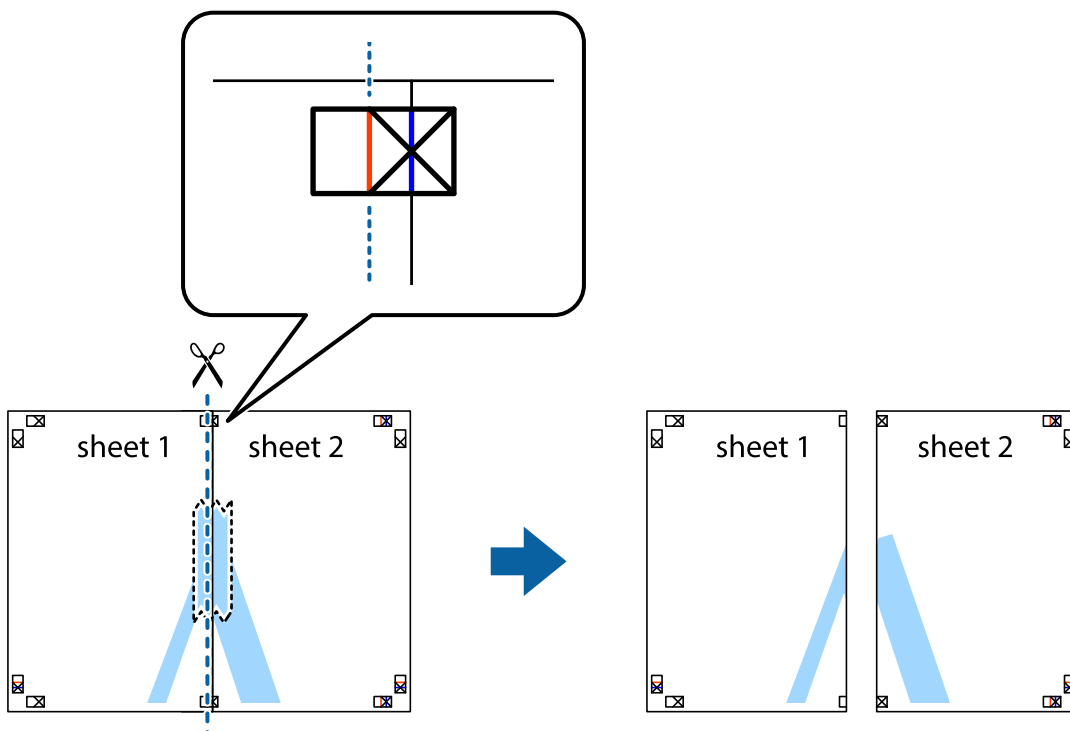

- Fügen Sie die Blätter mit Klebeband auf der Rückseite zusammen.

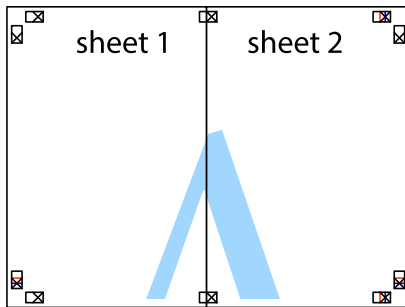

- Wiederholen Sie die Schritte 1 bis 4, um Sheet 3 und Sheet 4 zusammenzufügen.
- Schneiden Sie die Ränder von Sheet 1 und Sheet 2 entlang der vertikalen blauen Linie durch die Mitte der linken und rechten Kreuzmarkierungen ab.

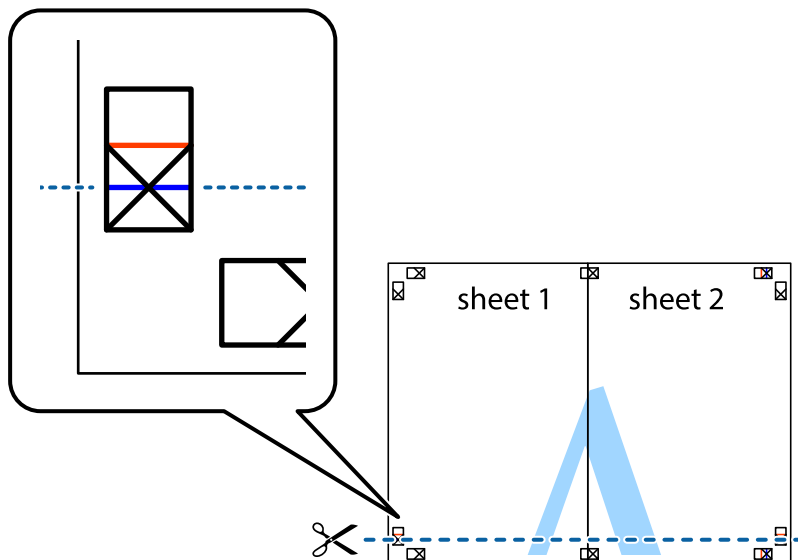

7. Platzieren Sie die Kante von Sheet 1 und Sheet 2 auf Sheet 3 und Sheet 4 und richten Sie die Kreuzmarkierungen aneinander aus. Fügen Sie die Blätter mit Klebeband auf der Rückseite vorübergehend zusammen.

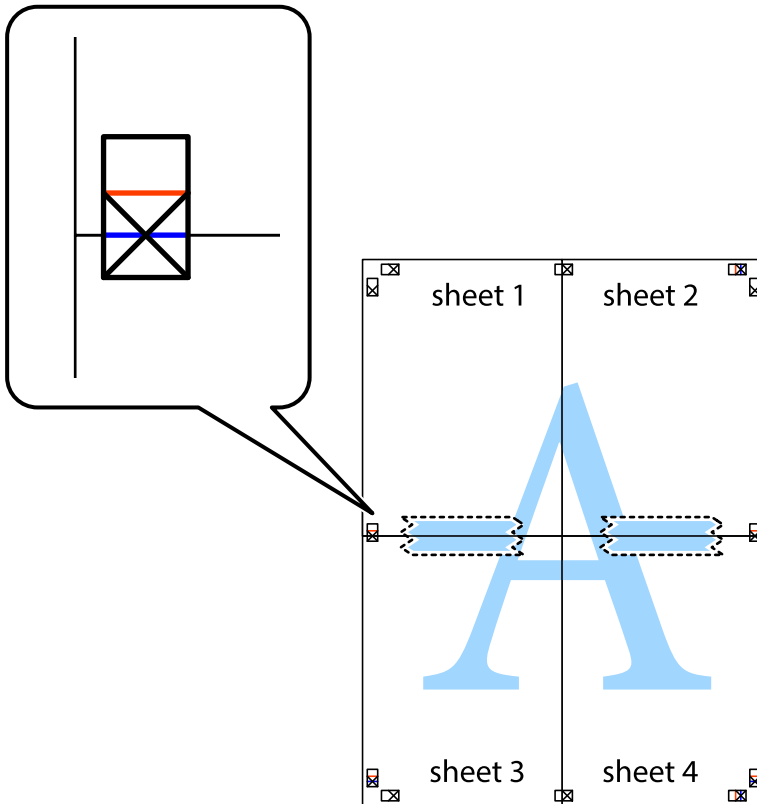

8. Schneiden Sie die zusammengeführten Blätter entlang der horizontalen roten Linie an den Ausrichtungsmarkierungen (diesmal die Linie über den Kreuzmarkierungen) durch.

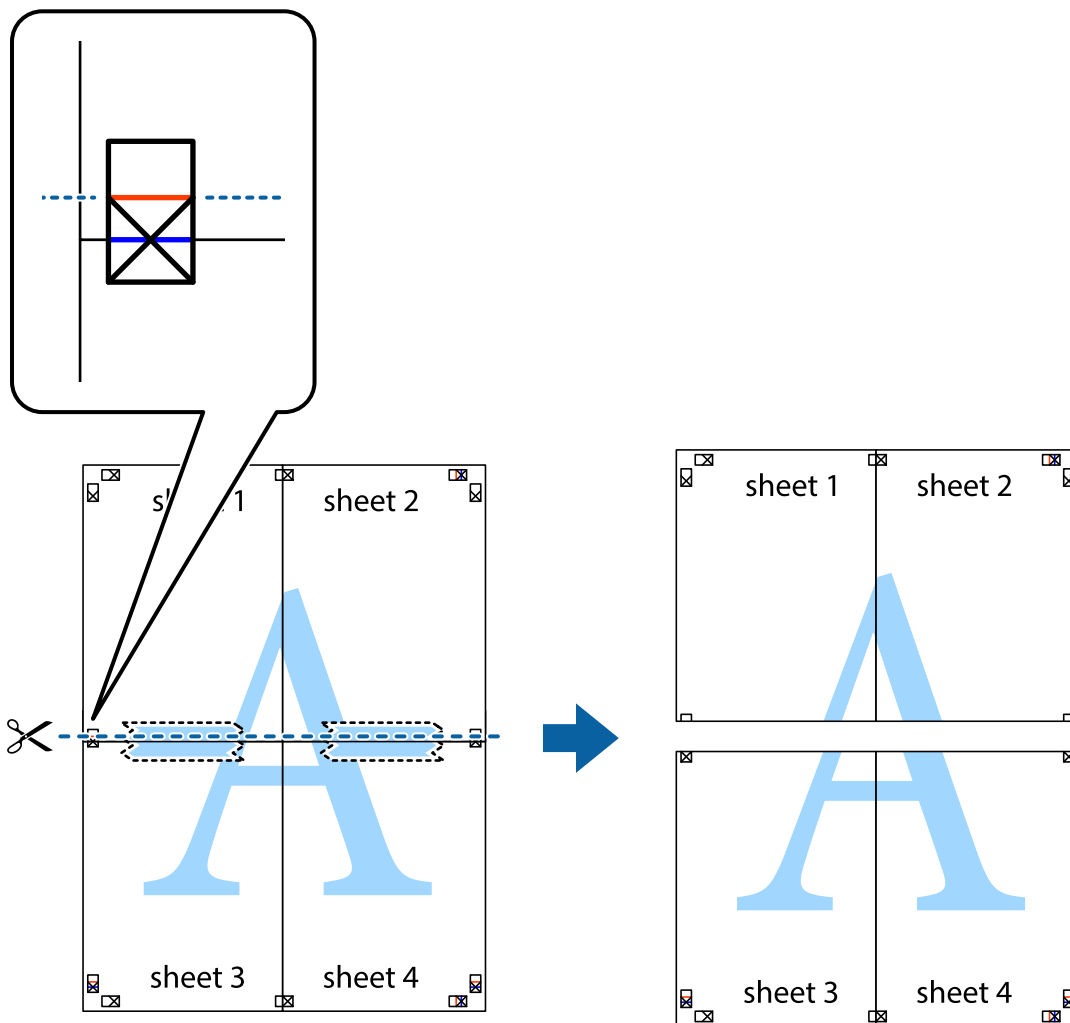

9. Fügen Sie die Blätter mit Klebeband auf der Rückseite zusammen.

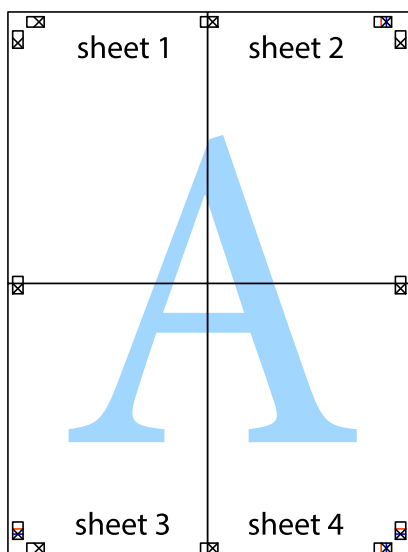

10. Schneiden Sie die verbleibenden Ränder an der äußeren Hilfslinie ab.

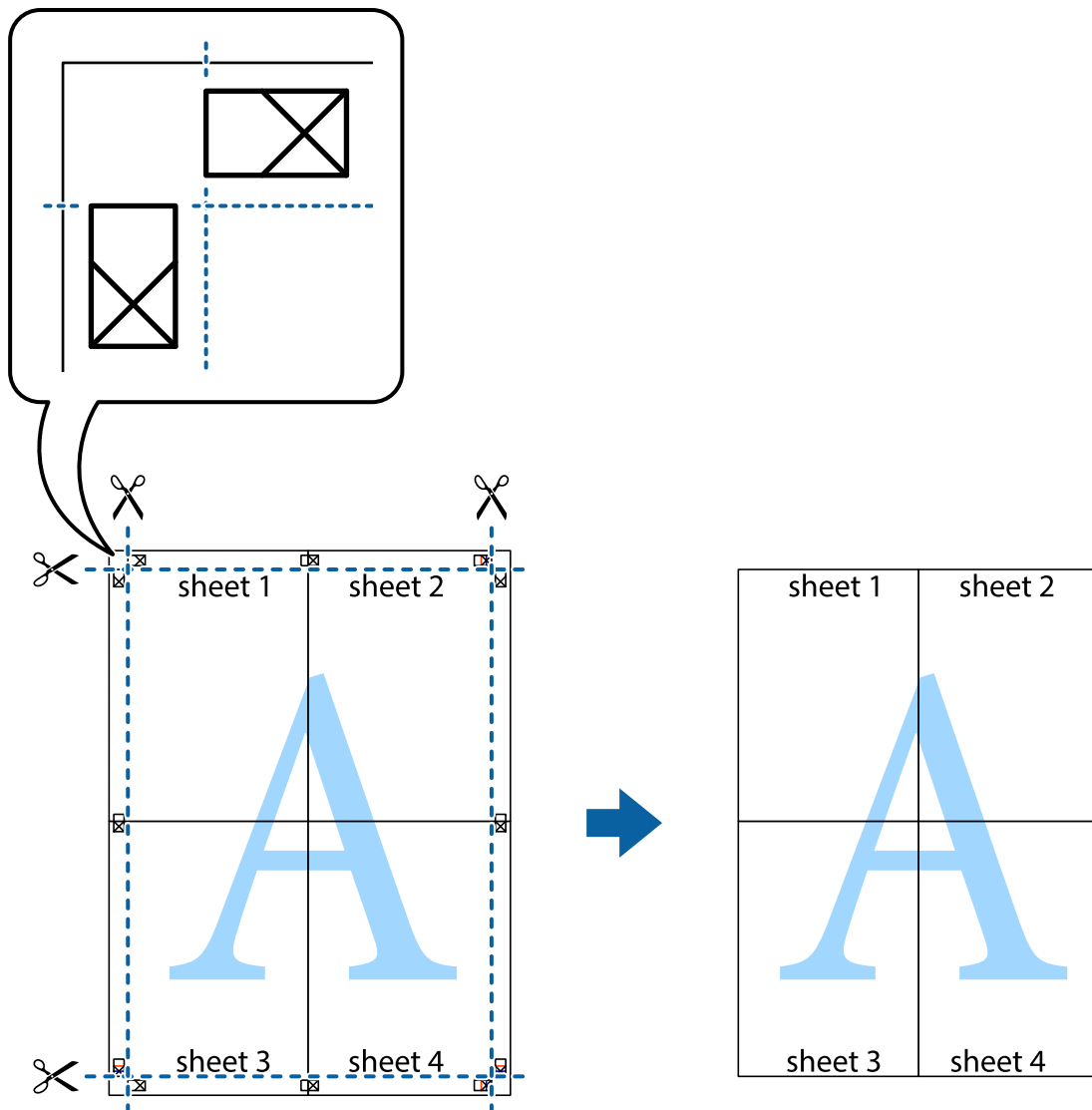

Drucken mit Kopf- und Fußzeile

In der Kopf- und Fußzeile können Sie Druckinformationen wie Benutzername und Druckdatum drucken.

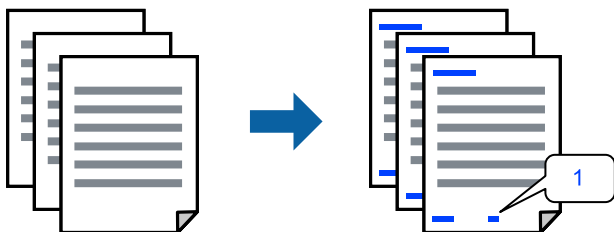

Greifen Sie auf den Druckertreiber zu und nehmen Sie dann die folgenden Einstellungen vor.

Registerkarte **Weitere Optionen** > **Wasserzeichenfunktionen** > **Kopfzeile/Fußzeile**

Drucken eines Wasserzeichens

Sie können Ausdrücke mit einem Wasserzeichen wie „Vertraulich“ versehen. Sie können auch eigene Wasserzeichen hinzufügen.

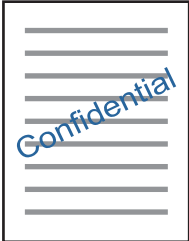

Hinweis:

Diese Funktion ist für randloses Drucken nicht verfügbar.

Greifen Sie auf den Druckertreiber zu und nehmen Sie dann die folgenden Einstellungen vor.

Registerkarte **Weitere Optionen** > **Wasserzeichenfunktionen** > **Wasserzeichen**

Gemeinsames Ausdrucken mehrerer Dateien

Mit Druckauftrag-Organisator Lite können Sie mehrere Dateien kombinieren, die von verschiedenen Anwendungen erstellt wurden, und als einen einzigen Druckauftrag drucken. Sie können für kombinierte Dateien Druckeinstellungen wie mehrseitiges Layout und 2-seitiges Drucken festlegen.

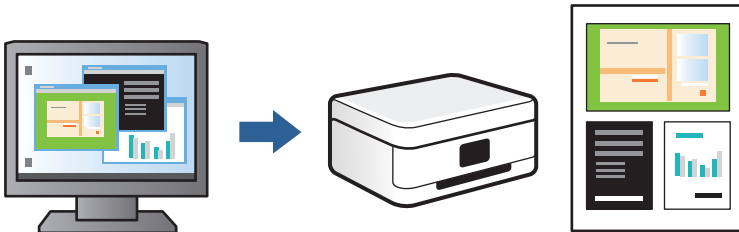

1. Wählen Sie auf der Registerkarte **Haupteinstellungen** des Druckertreibers **Druckauftrag-Organisator Lite** und klicken Sie dann auf **OK**.
2. Klicken Sie auf **Drucken**.
Nach dem Beginn des Druckvorgangs wird das Fenster Druckauftrag-Organisator Lite angezeigt.
3. Öffnen Sie bei geöffnetem Fenster Druckauftrag-Organisator Lite die Datei, die Sie mit der aktuellen Datei kombinieren möchten, und wiederholen Sie die obigen Schritte.
4. Nach Auswahl eines Druckauftrags, der Druckprojekt im Fenster Druckauftrag-Organisator Lite hinzugefügt wurde, lässt sich das Seitenlayout bearbeiten.

5. Klicken Sie auf **Drucken** im Menü **Datei**, um den Druckvorgang zu beginnen.

Hinweis:

Wenn das Fenster *Druckauftrag-Organisator Lite* geschlossen wird, bevor alle Druckdaten dem Druckprojekt hinzugefügt werden, wird der derzeit von Ihnen bearbeitete Druckauftrag abgebrochen. Klicken Sie auf **Speichern** im Menü **Datei**, um den aktuellen Auftrag zu speichern. Die Dateierweiterung der gespeicherten Dateien ist „.ecl“.

Zum Öffnen eines Druckprojekts klicken Sie auf **Druckauftrag-Organisator Lite** auf der Registerkarte **Utility** des Druckertreibers *Drucken*, um das Fenster *Druckauftrag-Organisator Lite* zu öffnen. Wählen Sie im Menü **Öffnen** die Option **Datei** aus, um die Datei auszuwählen.

Drucken mithilfe der Color-Universal-Funktion

Hiermit lässt sich die Deutlichkeit von Texten und Abbildungen in Druckerzeugnissen verbessern.

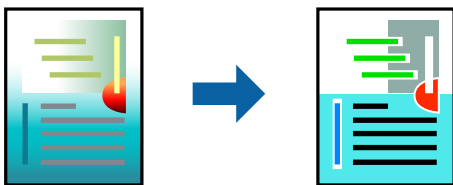

Universalfarbdruk ist nur verfügbar, wenn folgende Einstellungen ausgewählt sind.

- Druckmedium: Normalpapier
- Qualität: Standard oder höhere Qualität
- Farbe: Farbe
- Anwendungen: Microsoft® Office 2007 oder aktueller
- Textgröße: 96 Punkt oder kleiner

Greifen Sie auf den Druckertreiber zu und nehmen Sie dann die folgenden Einstellungen vor.

Registerkarte **Weitere Optionen** > **Farbkorrektur** > **Bildoptionen** > **Universalfarbdruk**

Einstellen der Druckfarbe

Sie können die im Druckauftrag verwendeten Farben einstellen. Diese Einstellungen wirken sich nicht auf die Originaldaten aus.



Greifen Sie auf den Druckertreiber zu und nehmen Sie dann die folgenden Einstellungen vor.

Registerkarte **Weitere Optionen** > **Farbkorrektur** > **Benutzerdefiniert** > **Erweitert** usw.

Drucken zum Hervorheben dünner Linien

Mit dieser Option können dünne Linien verstärkt werden, die zu dünn zum Drucken sind.

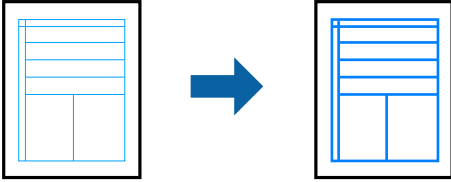

Greifen Sie auf den Druckertreiber zu und nehmen Sie dann die folgenden Einstellungen vor.

Registerkarte **Weitere Optionen** > **Farbkorrektur** > **Bilddoptionen** > **Dünne Linien verstärken**

Drucken von Dokumenten von mobilen Geräten

Sie können Dokumenten von einem mobilen Geräte drucken.

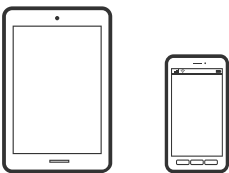

Drucken mit Epson Smart Panel

Mit der Anwendung Epson Smart Panel können Sie Druckervorgänge wie Drucken, Kopieren oder Scannen von einem mobilen Gerät leichter durchführen. Sie können den Drucker und das mobile Gerät über ein WLAN verbinden, die Tintenstände und den Druckerstatus überprüfen und im Falle von Fehlern nach Lösungen suchen. Außerdem können Sie leicht kopieren, indem Sie eine Kopiervoreinstellung registrieren.



Installieren Sie Epson Smart Panel über folgende URL oder den QR-Code.

<https://support.epson.net/smpdl/>



Starten Sie Epson Smart Panel und wählen Sie dann das Druckmenü am Startbildschirm.

Drucken von Dokumenten mit AirPrint

AirPrint ermöglicht das sofortige drahtlose Drucken von iPhone, iPad, iPod touch und Mac, ohne dass Treiber installiert oder Software heruntergeladen werden muss.



Hinweis:

Wenn Sie die Papierkonfigurationsmeldung in der Systemsteuerung Ihres Druckers deaktiviert haben, können Sie AirPrint nicht verwenden. Bei Bedarf können Sie die Meldungen mit dem Link unten aktivieren.

1. Legen Sie Papier in den Drucker ein.
 - „Einlegen von Papier in Papierkassette 1“ auf Seite 36
 - „Einlegen von Papier in Papierkassette 2“ auf Seite 39
 - „Einlegen von Papier — Hinterer Papiereinzug“ auf Seite 42
2. So richten Sie Ihren Drucker für den drahtlosen Druck ein. Siehe Link unten.
 - USA und Kanada**
 - „Erneutes Konfigurieren der Netzwerkverbindung“ auf Seite 133
 - Sonstige Regionen**
 - <https://epson.sn>
3. Verbinden Sie Ihr Apple-Gerät mit dem gleichen WLAN-Netzwerk, das auch vom Drucker verwendet wird.
4. Drucken Sie die Daten auf Ihrem Gerät über Ihren Drucker aus.

Hinweis:

Ausführliche Informationen dazu finden Sie auf der AirPrint-Seite der Apple-Website.

Zugehörige Informationen

➔ „Drucken trotz hergestellter Verbindung nicht möglich (iOS)“ auf Seite 159

Drucken mit Mopria Print Service

Mopria Print Service ermöglicht das Drucken von Mopria-zertifizierten Druckern und Multifunktionsdruckern von zahlreichen Herstellern. Mobiles Drucken von Ihrem Android-Telefon oder -Tablet ist über die App Mopria Print Service im Google Play Store möglich.



Weitere Details finden Sie auf der Mopria-Website unter <https://mopria.org>.

Drucken mit Epson Print Enabler

Dokumente, E-Mails, Fotos und Webseiten lassen sich drahtlos direkt von Ihrem Android-Telefon oder -Tablet drucken (Android v7.0 oder höher). Durch ein paar Tippgesten ermittelt Ihr Android-Gerät einen an dasselbe Wireless-Netzwerk angeschlossenen Epson-Drucker.

Suchen Sie in Google Play nach Epson Print Enabler und installieren Sie die Anwendung.

Öffnen Sie die **Einstellungen** auf Ihrem Android-Gerät, wählen Sie **Drucken** aus und aktivieren Sie dann Epson Print Enabler. Tippen Sie in einer Android-Anwendung wie Chrome auf das Menüsymbol und drucken Sie den jeweiligen Bildschirminhalt.

Hinweis:

*Falls Ihr Drucker nicht angezeigt wird, tippen Sie auf **Alle Drucker** und wählen Sie Ihren Drucker aus.*

Drucken auf einem Disc-Label

Drucken von Fotos auf Disc-Label

Wählen Sie Fotos auf einem Speichergerät aus, die Sie auf eine bedruckbare CD, DVD oder eine Blu-ray Disc drücken möchten.



Wählen Sie die folgenden Einstellungen am LCD-Bildschirm aus:

Verschiedene Drucke > Disc label/Jewelcase > Auf Disc label drucken



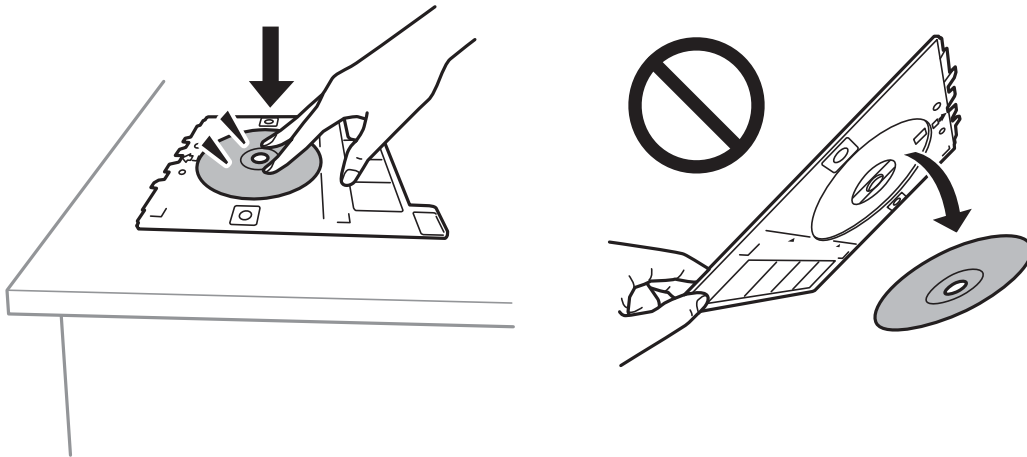

Wichtig:

- Beachten Sie vor dem Bedrucken einer CD/DVD die Hinweise zur CD/DVD-Handhabung.
„Zur Beachtung bei der Handhabung von CD/DVDs“ auf Seite 47
- Setzen Sie das CD-/DVD-Fach nicht ein, während der Drucker in Betrieb ist. Dadurch könnte der Drucker beschädigt werden.
- Legen Sie eine CD/DVD mit der Druckseite nach oben in das CD-/DVD-Fach. Drücken Sie auf die Mitte der CD/DVD, um sie sicher in das CD-/DVD-Fach einzusetzen. Andernfalls könnte die CD/DVD aus dem Fach fallen. Drehen Sie das Fach herum, um zu überprüfen, ob die CD/DVD sicher in des Fach eingesetzt wurde.



- Achten Sie darauf, nach dem Bedrucken das CD-/DVD-Fach zu entfernen. Wenn Sie das Fach nicht aus dem Drucker entfernen und den Drucker ein- oder ausschalten, trifft der Druckkopf auf das Disc-Fach und kann Fehlfunktionen des Druckers verursachen.

Hinweis:

- Wenn Sie den Außen- und Innendurchmesser ändern möchten, wählen Sie  oben rechts im Bildschirm aus und dann **Disc label innen/außen**. Wählen Sie den Außen- und Innendurchmesser mit   aus und wählen Sie dann **OK** aus. Sie können den Durchmesser auch anpassen, indem Sie den Wert im Rahmen wählen und die Bildschirmtastatur verwenden.
Sie können in Schritten von 1 mm einen Außendurchmesser von 114 bis 120 mm und einen Innendurchmesser von 18 bis 46 mm einstellen.
- Nach dem Drucken des Disc-Label werden der Innen- und Außendurchmesser auf Standardwerte zurückgesetzt. Sie können die Standardwerte unter **Einstellungen > Druckereinstellungen > Disc label innen/außen** ändern.
- Um ein Test-Label zu drucken, wählen Sie **Testdruck auf A4-Papier** oder **Testdruck auf Letter/A4** aus und legen Normalpapier im Format A4 oder Letter in die Papierkassette ein. So können Sie den Ausdruck des Bilds vor dem Drucken auf ein Disc-Label überprüfen.
- Beim Einsetzen des Fachs im Drucker können Sie einen leichten Widerstand spüren. Das ist normal. Setzen Sie das horizontale Einsetzen des Fachs fort.

Zugehörige Informationen

- ➔ „Menüoptionen für das Drucken vom Bedienfeld“ auf Seite 55
- ➔ „Zur Beachtung bei der Handhabung von CD/DVDs“ auf Seite 47

Menüoptionen beim Drucken eines Disc-Labels

Layout auswählen:

Wählen Sie das Layout Ihrer Fotos aus.

1-fach

Platzieren Sie ein Foto.

Sie können detaillierte Einstellungen in den folgenden Menüs auswählen.



Sie können Ihre Fotos durchsuchen, die Display-Anordnung ändern und die Speichergeräte auswählen.

Einzelansicht: Sie können die Fotoinformationen mit überprüfen, mit Vergrößern und Verkleinern und die Bilder mit bearbeiten.

4-fach

Platzieren Sie vier Fotos.



Sie können Ihre Fotos durchsuchen, die Display-Anordnung ändern und die Speichergeräte auswählen.

Einzelansicht: Sie können die Fotoinformationen mit überprüfen, mit Vergrößern und Verkleinern und die Bilder mit bearbeiten.

Vielfalt

Platzieren Sie zehn Fotos.



Sie können Ihre Fotos durchsuchen, die Display-Anordnung ändern und die Speichergeräte auswählen.

Einzelansicht: Sie können die Fotoinformationen mit überprüfen, mit Vergrößern und Verkleinern und die Bilder mit bearbeiten.

Menü

Mit Disc label innen/außen können Sie den Innen- und den Außendurchmesser des Druckbereichs anpassen. Sie können bis zu 120 mm für den Außendurchmesser und mindestens 18 mm für den Innendurchmesser einstellen. Abhängig von den Einstellungen kann es sein, dass die Disc oder das Disc-Fach verschmutzt werden. Wählen Sie die Werte aus, die dem bedruckbaren Bereich auf Ihrer Disc entsprechen.

Typ wählen:

Wählen Sie aus, ob Sie auf einem Disc-Label oder ein Test-Label drucken möchten.

Auf Disc label drucken

Drucken Sie auf einem Disc-Label.

Testdruck auf A4-Papier oder Testdruck auf Letter/A4

Sie können einen Test auf Papier drucken, bevor Sie auf der Disc drucken.

Grundeinstellungen:

Papiereinstellung

Wenn Sie **Testdruck auf A4-Papier** oder **Testdruck auf Letter/A4** auswählen, können Sie die Papierquelle auswählen.

Erweiterte Einstellungen:

Dichte

Stellen Sie die beim Drucken auf einer Disc zu verwendende Dichte ein.

Drucken von Fotos auf eine CD/DVD-Hülle

Fotos von einem Speichergerät lassen sich leicht auf eine CD/DVD-Hülle drucken. Drucken Sie die Vorlage für die Hülle auf A4-Papier und schneiden Sie den Ausdruck so zurecht, dass er in die CD/DVD-Hülle passt.



Wählen Sie die folgenden Einstellungen am LCD-Bildschirm aus:

Verschiedene Drucke > Disc label/Jewelcase > Auf Jewelcase drucken

Zugehörige Informationen

➔ „Menüoptionen für das Drucken vom Bedienfeld“ auf Seite 55

Drucken von Fotos auf einem Disc-Labels mit Epson Photo+

Epson Photo+ ermöglicht Ihnen das einfache Ausdrucken hochwertiger Fotos in verschiedenen Layouts auf Disc-Labels oder Schmuckschatullen-Hüllen. Ausführliche Informationen dazu finden Sie in der Hilfe der Anwendung.

Befolgen Sie nach Start des Drucks die Bildschirmanweisungen zum Einlegen einer Disc.

 Sie können sich das Verfahren in den Webvideoanleit. ansehen. Öffnen Sie folgende Website.

<https://support.epson.net/publist/vlink.php?code=NPD7618>

Drucken von Webseiten

Drucken von Webseiten von einem Computer

Mit Epson Photo+ können Sie Webseiten anzeigen, bestimmte Bereiche ausschneiden und diese dann bearbeiten und drucken. Ausführliche Informationen dazu finden Sie in der Hilfe der Anwendung.

Drucken von Webseiten von mobilen Geräten

Installieren Sie Epson Smart Panel über folgende URL oder den QR-Code.

<https://support.epson.net/smpdl/>



Öffnen Sie die Website, die Sie drucken möchten, in der Webbrowser-App. Tippen Sie im Menü der Webbrowser-Anwendung auf **Freigeben**, wählen Sie **Smart Panel** und starten Sie dann den Druck.

Drucken verschiedener Elemente

Drucken von Papier mit Mustern (Designpapier)

Sie können auf unterschiedliche Designpapiertypen drucken, indem Sie die im Drucker gespeicherten Muster verwenden, darunter etwa Ränder und Punktmuster. Mithilfe eines Fotos von einem Speichergerät können Sie auch originelle Muster drucken. Das ermöglicht Ihnen, selbst hergestellte Buch-Cover, Packpapier oder kreative Projekte zu drucken. Auf der folgenden Website finden Sie Einzelheiten dazu, wie Sie Ihre eigenen Muster erstellen.

USA und Kanada

<https://support.epson.net/fun>

Sonstige Regionen

<https://epson.sn>



Wählen Sie die folgenden Einstellungen am LCD-Bildschirm aus:

Verschiedene Drucke > Pers. Schreibpapier > Designpapier

Hinweis:

Wenn Sie ein mobiles Gerät verwenden, können Sie mit der Epson Creative Print App auf Designpapier mit vielen Mustern drucken.

Sie können die Anwendung vom Startbildschirm von Epson Smart Panel aus installieren.

Zugehörige Informationen

➔ „Menüoptionen für das Drucken vom Bedienfeld“ auf Seite 55

Bedrucken von liniertem Papier

Sie können liniertes Papier, Millimeterpapier oder Musikmanuskriptpapier ausdrucken und damit Ihr eigenes Notizbuch oder lose Blätter gestalten.



Wählen Sie die folgenden Einstellungen am LCD-Bildschirm aus:

Verschiedene Drucke > Pers. Schreibpapier > Liniertes Papier

Zugehörige Informationen

➔ [„Menüoptionen für das Drucken vom Bedienfeld“ auf Seite 55](#)

Drucken von Briefpapier

Anhand eines Fotos von einem Speichergerät lässt sich leicht originelles Briefpapier drucken. Das Foto wird leicht gedruckt und die Linien sind noch zu sehen.

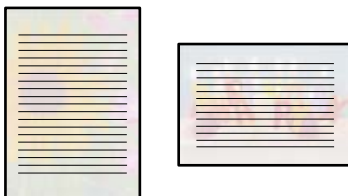

Wählen Sie die folgenden Einstellungen am LCD-Bildschirm aus:

Verschiedene Drucke > Pers. Schreibpapier > Schreibpapier

Zugehörige Informationen

➔ [„Menüoptionen für das Drucken vom Bedienfeld“ auf Seite 55](#)

Drucken eines Zeitplans

Es ist einfach, Monatskalender, Wochenkalender oder Tägliche Zeitpläne zu drucken.

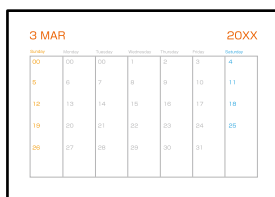

Wählen Sie die folgenden Einstellungen am LCD-Bildschirm aus:

Verschiedene Drucke > Pers. Schreibpapier > Zeitplan

Zugehörige Informationen

➔ [„Menüoptionen für das Drucken vom Bedienfeld“ auf Seite 55](#)

Drucken eines originellen Kalenders

Mithilfe von Fotos auf einem Speichergerät lassen sich leicht originelle Fotokalender drucken.



Wählen Sie die folgenden Einstellungen am LCD-Bildschirm aus:

Verschiedene Drucke > Pers. Schreibpapier > Kalender

Zugehörige Informationen

➔ [„Menüoptionen für das Drucken vom Bedienfeld“ auf Seite 55](#)

Drucken einer Grußkarte

Sie können leicht originelle Grußkarten mit den Fotos auf einem Speichergerät drucken.



Wählen Sie die folgenden Einstellungen am LCD-Bildschirm aus:

Verschiedene Drucke > Pers. Schreibpapier > Mitteilungskarte

Zugehörige Informationen

➔ [„Menüoptionen für das Drucken vom Bedienfeld“ auf Seite 55](#)

Drucken eines Malbuchs mithilfe von Fotos

Sie können Umrisse von Fotos oder Abbildungen extrahieren und eine Malvorlage drucken.



Wählen Sie die folgenden Einstellungen am LCD-Bildschirm aus:

Verschiedene Drucke > Malbuch

Hinweis:

Wenn Sie die Malbücher nicht für den persönlichen Gebrauch (zu Hause oder in anderen nicht öffentlichen Bereichen) einsetzen, benötigen Sie das Einverständnis des Urheberrechtsinhabers, wenn Sie urheberrechtlich geschützte Originale zur Erstellung von Malbüchern verwenden.

Zugehörige Informationen

➔ [„Menüoptionen für das Drucken vom Bedienfeld“ auf Seite 55](#)

Drucken mithilfe eines Cloud-Dienstes

Wenn Sie den Dienst Epson Connect im Internet verwenden, können Sie auf einfache Weise direkt von Ihrem Smartphone, Tablet-PC oder Laptop jederzeit und praktisch überall drucken. Um diesen Dienst nutzen zu können, müssen der Benutzer und der Drucker bei Epson Connect registriert sein.

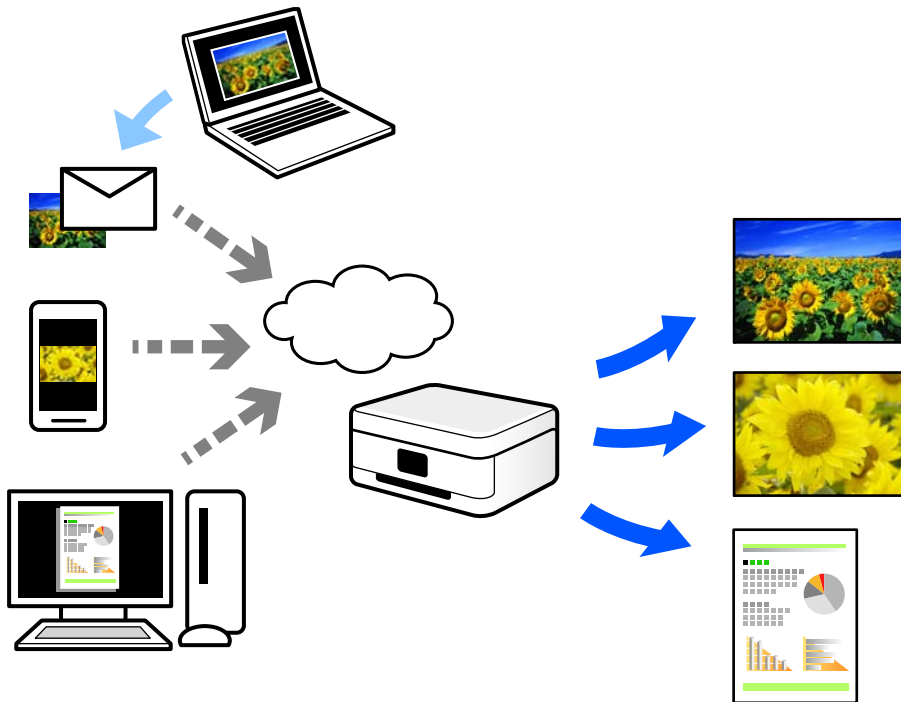

Die folgenden Funktionen sind verfügbar.

Email Print

Beim Versenden einer E-Mail mit Anlagen wie Dokumenten oder Bildern an eine dem Drucker zugewiesene E-Mail-Adresse können diese E-Mail und die Anlagen an einem Remote-Standort wie Ihrer Wohnung oder einem Bürodrucker gedruckt werden.

Epson Smart Panel

Diese Anwendung ist für iOS und Android verfügbar und ermöglicht Ihnen das Drucken oder Scannen von einem Smartphone oder Tablet aus. Dokumente, Bilder und Websites lassen sich drucken, indem sie direkt an einen Drucker in demselben WLAN gesendet werden.

Remote Print Driver

Wenn Sie mit einem Drucker an einem entfernten Standort drucken, können Sie den Drucker im normalen Anwendungsfenster ändern.

Einzelheiten zum Einrichten und Drucken finden Sie im Webportal von Epson Connect.

<https://epson.com/connect> (USA)

<https://epson.ca/connect> (Kanada)

<http://www.epsonconnect.eu> (Europa)

<https://www.epsonconnect.ae> (Naher Osten, Türkei, Afrika, Zentral- und Westasien)

<https://www.epsonconnect.com> (sonstige Regionen)

Kopieren

| | |
|---|----|
| Kopieren von Vorlagen. | 87 |
| 2-seitiges Kopieren. | 88 |
| Kopieren durch Vergrößern oder Verkleinern. | 88 |
| Kopieren mehrerer Vorlagen auf ein Blatt. | 89 |
| Kopieren von Fotos. | 89 |
| Kopieren einer ID-Karte. | 91 |
| Kopieren von Büchern. | 92 |
| Kopieren ohne Ränder. | 92 |
| Kopieren eines Disc-Labels. | 93 |
| Kopieren von Umschlägen. | 95 |
| Menüoptionen für das Kopieren. | 96 |

Kopieren von Vorlagen

Dieser Abschnitt erläutert die Schritte zum Kopieren von Vorlagen in Farbe oder Schwarzweiß.

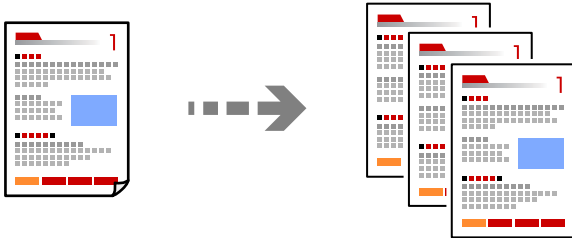

1. Legen Sie Papier in den Drucker ein.
„Einlegen von Papier gemäß den Anweisungen auf dem LCD-Bildschirm“ auf Seite 36
2. Legen Sie die Vorlagen ein.
„Einlegen bzw. Platzieren von Vorlagen“ auf Seite 50
3. Wählen Sie **Kopie** im Startbildschirm aus.
4. Wählen Sie die Registerkarte **Kopie** und dann **S&W** oder **Farbe** aus.

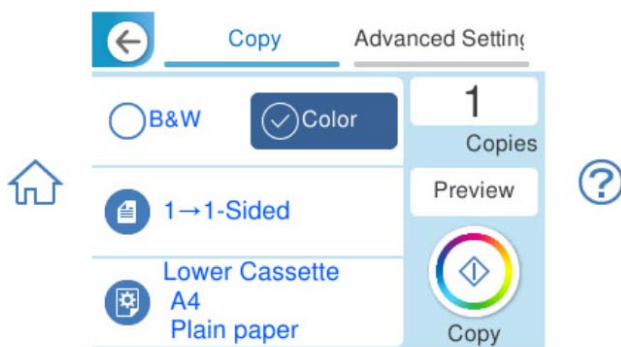

Hinweis:

Wenn das Ausgabefach verlängert ist, wird oben rechts das Symbol **Ausgabefach** angezeigt. Achten Sie darauf, dass kein Papier im Fach liegt und tippen Sie auf das Symbol, um das Ausgabefach zu schließen. Das gilt nicht nur für das Kopieren, sondern auch für die Anzeige anderer Funktionen im Menü.



5. Legen Sie die Anzahl der Kopien wie erforderlich fest.

6. Tippen Sie auf .

Zugehörige Informationen

➔ „Menüoptionen für das Kopieren“ auf Seite 96

2-seitiges Kopieren

Kopieren Sie mehrere Vorlagen auf beide Papierseiten.



Die folgenden Einstellungen können am LCD-Bildschirm eingestellt werden.

Kopie >  (1>2-seitig)

Zugehörige Informationen

➔ „Menüoptionen für das Kopieren“ auf Seite 96

Kopieren durch Vergrößern oder Verkleinern

Sie können Vorlagen mit einer bestimmten Vergrößerung kopieren.

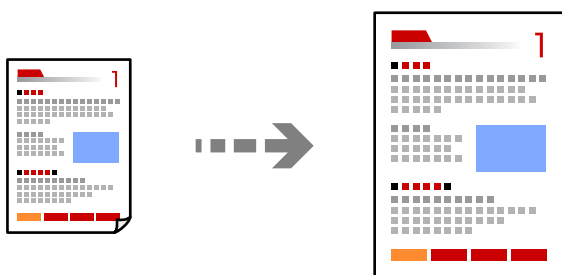

Die folgenden Einstellungen können am LCD-Bildschirm eingestellt werden.

Kopie > Registerkarte **Erweiterte Einstellungen** > **Zoom**

Zugehörige Informationen

➔ „Menüoptionen für das Kopieren“ auf Seite 96

Kopieren mehrerer Vorlagen auf ein Blatt

Es werden zwei einseitige Vorlagen auf ein einzelnes Blatt Papier im Layout „2 hoch“ kopiert.

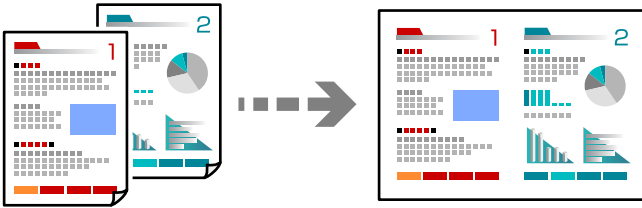

Die folgenden Einstellungen können am LCD-Bildschirm eingestellt werden.

Kopie > Registerkarte **Erweiterte Einstellungen** > **Layout**

Zugehörige Informationen

➔ „Menüoptionen für das Kopieren“ auf Seite 96

Kopieren von Fotos

Sie können ganz einfach Fotos kopieren. Sie können auch die Farben von verblassten Fotos wiederherstellen.

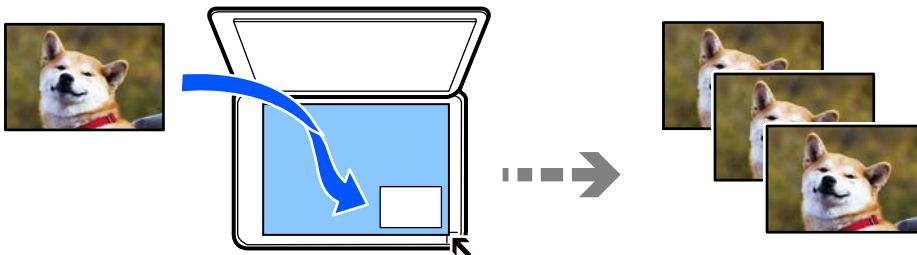

Die folgenden Einstellungen können am LCD-Bildschirm eingestellt werden.

Verschiedene Drucke > **Verschiedene Kopien** > **Fotos kopieren/wiederherstellen**

- Das kleinste Format einer Vorlage, die kopiert werden kann, beträgt 30×40 mm (1,2×1,6 Zoll).
- Platzieren Sie Fotos im Abstand von etwa 5 mm (0,2 Zoll) von der Eckmarkierung auf dem Vorlagenglas. Sie können mehrere Fotos und Fotos unterschiedlicher Größe auflegen.

- Wenn Sie mehrere Fotos auflegen, achten Sie darauf, dass zwischen den Fotos ein Abstand von mindestens 5 mm (0,2 Zoll) besteht.

Maximale Formatgröße: 10×15 cm (4×6 Zoll)

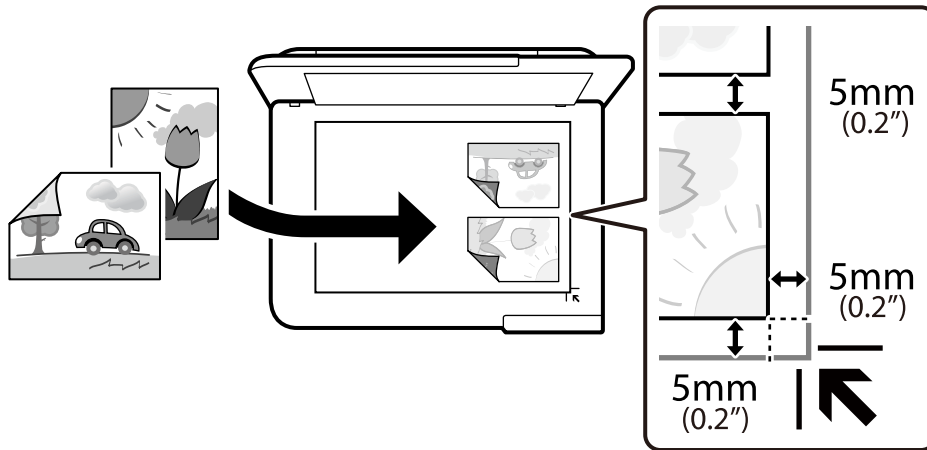



Menüoptionen für Papier- und Druckereinstellungen für das Kopieren von Fotos

Farbe wiederh.:

Stellt die Farbe von verblichenen Fotos wieder her.

Papiereinstellung:

Wählen Sie die gewünschte Papierquelle aus. Tippen Sie auf , um das Papierformat und den Papiertyp der eingelegten Papierquelle anzuzeigen. Tippen Sie auf , um die Einstellung für Papierformat und die Papiertyp zu ändern.

Randeinstellung:

- Randlos

Es werden Kopien ohne Ränder an den Kanten des Papiers erstellt. Das Bild wird leicht vergrößert, um die Ränder des Papiers zu entfernen. Wählen Sie den Vergrößerungsgrad mit der Einstellung Erweiterung aus.

- Erweiterung

Beim randlosen Drucken wird das Bild leicht vergrößert, um Ränder von den Papierkanten zu entfernen. Wählen Sie den Vergrößerungsgrad aus.

- Mit Rand

Es wird mit Rändern an den Kanten kopiert.

Alle Einst. lös.:

Setzt die Kopiereinstellungen auf ihre Standardwerte zurück.

Menüoptionen für Fotoeinstellung für das Kopieren von Fotos

Fotoeinstell.:

Das Aktivieren von **Fotoverbesserung** erzeugt schärfere Bilder und lebhaftere Farben durch eine automatische Anpassung des Kontrasts, der Sättigung und der Helligkeit der ursprünglichen Bilddaten.

Filter:

Kopiert in Schwarzweiß.

Beschneiden/Zoomen:

Vergrößert einen Teil des zu kopierenden Fotos.

Bearb. löschen.:

Wählen Sie diese Option aus, um alle Anpassungen des Fotos rückgängig zu machen.

Kopieren einer ID-Karte

Sie können beide Seiten einer ID-Karte einscannen und diese auf eine Letter- oder A4-Seite kopieren.

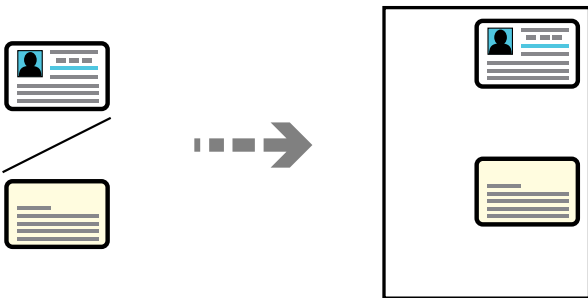

Die folgenden Einstellungen können am LCD-Bildschirm eingestellt werden.

Verschiedene Drucke > Verschiedene Kopien > ID-Karte

Legen Sie die Vorlage mit der bedruckten Seite nach unten ein und schieben Sie sie bis zur Eckmarkierung. Legen Sie eine ID-Karte im Abstand von etwa 5 mm (0,2 Zoll) von der Eckmarkierung des Vorlagenglases auf.

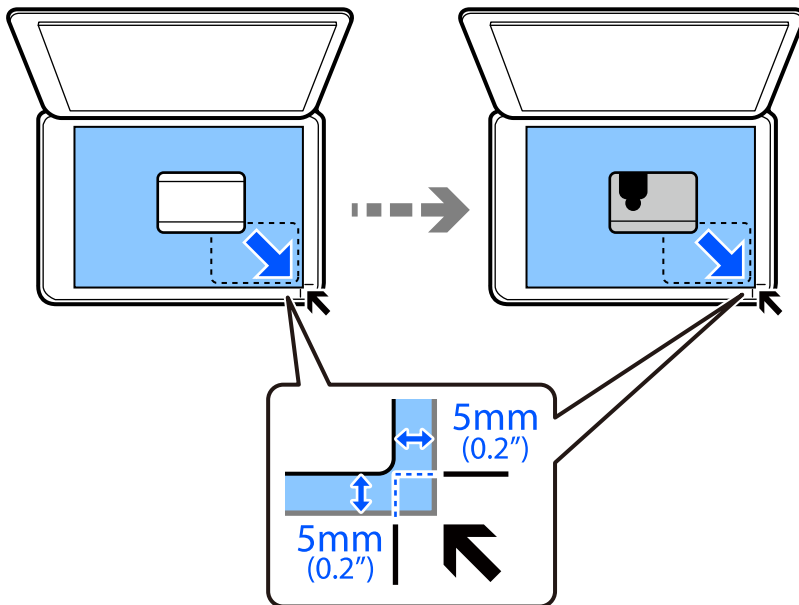

Zugehörige Informationen

➔ „Menüoptionen für das Kopieren“ auf Seite 96

Kopieren von Büchern

Es werden zwei Letter- oder A4-Seiten eines Buchs auf ein einzelnes Blatt Papier kopiert.

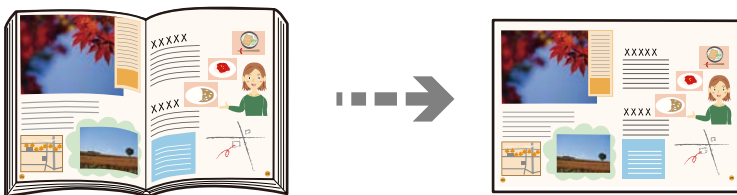

Die folgenden Einstellungen können am LCD-Bildschirm eingestellt werden.

Verschiedene Drucke > Verschiedene Kopien > Buchkopie

Zugehörige Informationen

➔ „Menüoptionen für das Kopieren“ auf Seite 96

Kopieren ohne Ränder

Es werden Kopien ohne Ränder an den Kanten des Papiers erstellt.

Das Bild wird leicht vergrößert, um die Ränder des Papiers zu entfernen.



Die folgenden Einstellungen können am LCD-Bildschirm eingestellt werden.

Verschiedene Drucke > Verschiedene Kopien > Randlos-Kopie

Zugehörige Informationen

➔ „Menüoptionen für das Kopieren“ auf Seite 96

Kopieren eines Disc-Labels

Sie können ein Disc-Label oder eine rechteckige Vorlage, wie z. B. ein Foto, auf ein bedruckbares CD/DVD-Label drucken.

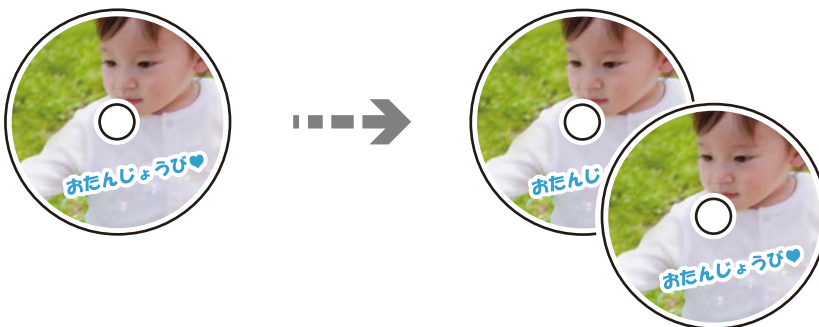

Die folgenden Einstellungen können am LCD-Bildschirm eingestellt werden.

Verschiedene Drucke > Disc label/Jewelcase > Auf Disc label kopieren > Typ wählen > Auf Disc label drucken



Wichtig:

- Beachten Sie vor dem Bedrucken einer CD/DVD die Hinweise zur CD/DVD-Handhabung.
„Zur Beachtung bei der Handhabung von CD/DVDs“ auf Seite 47
- Setzen Sie das CD-/DVD-Fach nicht ein, während der Drucker in Betrieb ist. Dadurch könnte der Drucker beschädigt werden.
- Legen Sie eine CD/DVD mit der Druckseite nach oben in das CD-/DVD-Fach. Drücken Sie auf die Mitte der CD/DVD, um sie sicher in das CD-/DVD-Fach einzusetzen. Andernfalls könnte die CD/DVD aus dem Fach fallen. Drehen Sie das Fach herum, um zu überprüfen, ob die CD/DVD sicher in das Fach eingesetzt wurde.

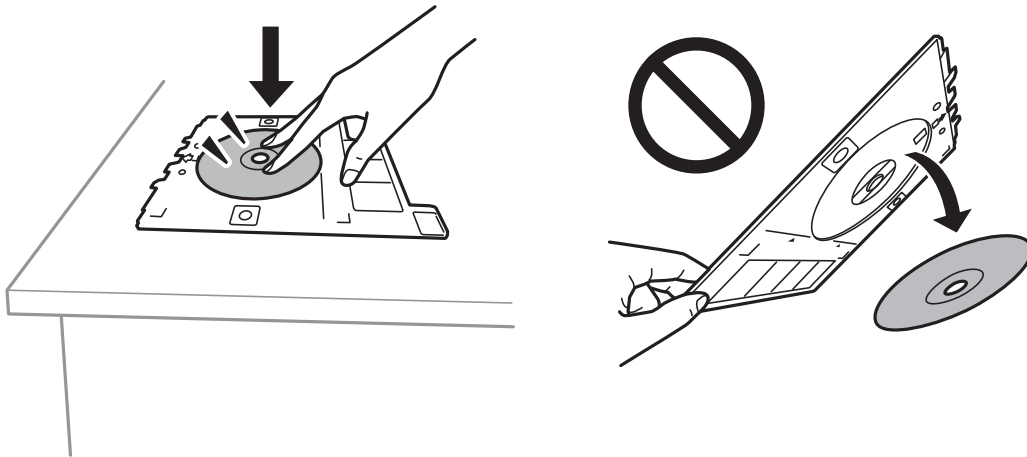

- Achten Sie darauf, nach dem Bedrucken das CD-/DVD-Fach zu entfernen. Wenn Sie das Fach nicht aus dem Drucker entfernen und den Drucker ein- oder ausschalten, trifft der Druckkopf auf das Disc-Fach und kann Fehlfunktionen des Druckers verursachen.

Hinweis:

- Sie können in Schritten von 1 mm einen Außendurchmesser von 114 bis 120 mm und einen Innendurchmesser von 18 bis 46 mm auswählen.
- Nach dem Drucken des Disc-Label werden der Innen- und Außendurchmesser auf Standardwerte zurückgesetzt. Sie müssen diese Durchmesser bei jedem Druckvorgang einstellen.
„Menüoptionen für Auf Disc label kopieren“ auf Seite 94
- Um ein Test-Label zu drucken, wählen Sie **Testdruck auf A4-Papier** oder **Testdruck auf Letter/A4** aus und legen Normalpapier im Format A4 oder Letter in die Papierkassette ein. So können Sie den Ausdruck des Bilds vor dem Drucken auf ein Disc-Label überprüfen.
- Beim Einsetzen des Fachs im Drucker können Sie einen leichten Widerstand spüren. Das ist normal. Setzen Sie das horizontale Einsetzen des Fachs fort.
- Wählen Sie  zur Anzeige des gescannten Bilds aus. Die Druckstartposition kann im Vorschaubildschirm angepasst werden.

Menüoptionen für Auf Disc label kopieren

Innen, Außen:

Wählen Sie den Druckbereich aus. Sie können bis zu 120 mm für den Außendurchmesser und mindestens 18 mm für den Innendurchmesser einstellen. Abhängig von den Einstellungen kann es

sein, dass die Disc oder das Disc-Fach verschmutzt werden. Wählen Sie die Werte aus, die dem bedruckbaren Bereich auf Ihrer Disc entsprechen.

Auf Disc label drucken, Testdruck auf A4-Papier, Testdruck auf Letter/A4:

Wählen Sie aus, ob Sie auf einem Disc-Label oder ein Test-Label drucken möchten. Wenn Sie **Testdruck auf A4-Papier** oder **Testdruck auf Letter/A4** auswählen, können Sie vor dem Drucken auf einem Disc-Label ein Test-Label drucken.

 (Druckpositionsanpassung):

Nach dem Starten des Scanvorgangs werden die Vorlage und das gescannte Bild angezeigt und Sie können die Druckposition auf dem Vorschaubildschirm anpassen.

Farbe:

Kopiert die Vorlage in Farbe.

S&W:

Kopiert die Vorlage in Schwarzweiß (monochrom).

 (Dichte):

Erhöhen Sie die Dichte, wenn die Kopiererergebnisse blass sind. Verringern Sie die Dichte, wenn die Tinte verschmiert.

Qualität:

Wählen Sie die Qualität für die Kopien. Die Auswahl von **Hoch** bietet höhere Druckqualität, aber ggf. eine geringere Druckgeschwindigkeit. Wenn Sie auf Normalpapier mit einer deutlich höheren Qualität drucken möchten, wählen Sie **Beste**. Beachten Sie, dass diese Einstellung die Druckgeschwindigkeit erheblich herabsetzen kann.

Alle Einst. lös.:

Setzt die Kopiereinstellungen auf ihre Standardwerte zurück.

Kopieren von Umschlägen

Sie können Umschläge kopieren.

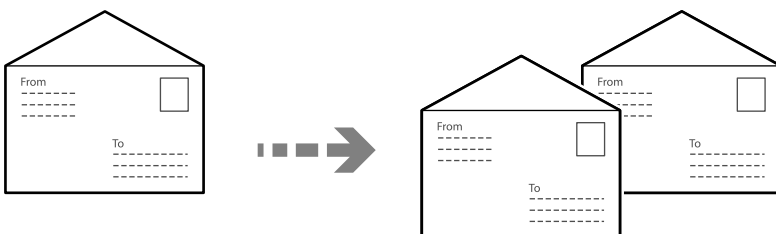

Achten Sie darauf, dass die Umschläge richtig herum eingelegt sind.

Einlegen von Papier

Siehe die entsprechenden Informationen.

[„Einlegen von Umschlägen“ auf Seite 45](#)

Einlegen bzw. Platzieren von Vorlagen

Legen Sie die Vorlage auf das Vorlagenglas auf. Platzieren Sie einen Umschlag wie in der Abbildung gezeigt.

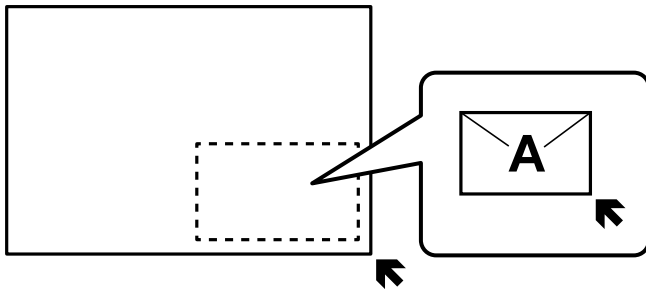

Menüoptionen für das Kopieren

Die auf den Registerkarten **Kopie** und **Erweiterte Einstellungen** vorhandenen Punkte sind vom ausgewählten Menü abhängig.

Vorschau:

Zeigt ein Scanbild zur Vorschau auf das Kopiererergebnis.

S&W:

Kopiert die Vorlage in Schwarzweiß (monochrom).

Farbe:

Kopiert die Vorlage in Farbe.

(1>2-seitig):

1>1-seitig

Kopiert eine Seite einer Vorlage auf eine Papiersseite.

1>2-seitig

Kopiert zwei einseitige Vorlagen auf beide Seiten eines einzelnen Blatts Papier. Wählen Sie die Ausrichtung Ihrer Vorlage sowie die Bindeposition des Papiers.

(Dichte):

Erhöhen Sie die Dichte, wenn die Kopiererergebnisse blass sind. Verringern Sie die Dichte, wenn die Tinte verschmiert.



Zoom:

Zum Konfigurieren des Vergrößerungs- oder Verkleinerungsgrads. Wählen Sie die Vergrößerung aus dem Menü je nach Papier und Vorlage, die Sie drucken möchten, aus. Bei ungewöhnlichen Papierformaten legen Sie die Vergrößerung durch Eingabe eines numerischen Wertes fest.

An Seite anpassen:

Erfasst den Scanbereich und vergrößert oder verkleinert die Vorlage automatisch je nach gewähltem Papierformat. Wenn das Dokument Ränder hat, werden die Ränder auf der Seite, an der der Scanvorgang beginnt, in den Scanbereich eingeschlossen, aber die Ränder auf der gegenüberliegenden Seite werden möglicherweise abgeschnitten.

Papiereinstellung:

Wählen Sie die gewünschte Papierquelle aus. Tippen Sie auf , um das Papierformat und den Papiertyp der eingelegten Papierquelle anzuzeigen. Tippen Sie auf , um die Einstellung für Papierformat und die Papiertyp zu ändern.

Layout:

Einzelne Seite

Kopiert eine einseitige Vorlage auf ein einzelnes Blatt Papier.

2 hoch

Kopiert zwei einseitige Vorlagen auf ein einzelnes Blatt Papier im Layout 2 hoch.

Einz. Seite

Kopiert eine gegenüberliegende Seite eines Buches auf eine einzelne Papierseite. Dieses Menü wird nur im Menü Buchkopie angezeigt.

Zweifachn.

Kopiert zwei gegenüberliegende Seiten eines Buches auf ein einzelnes Blatt Papier. Dieses Menü wird nur im Menü Buchkopie angezeigt.

Qualität:

Wählen Sie die Qualität für die Kopien. Die Auswahl von **Hoch** bietet höhere Druckqualität, aber ggf. eine geringere Druckgeschwindigkeit. Wenn Sie auf Normalpapier mit einer deutlich höheren Qualität drucken möchten, wählen Sie **Beste**. Beachten Sie, dass diese Einstellung die Druckgeschwindigkeit erheblich herabsetzen kann.

Hintergrund entfernen:

Erfasst die Papierfarbe (Hintergrundfarbe) des Originaldokuments und entfernt die Farbe oder hellt sie auf. Je nachdem, wie dunkel oder leuchtend die Farbe ist, wird sie möglicherweise nicht entfernt oder aufgehellt.

Erweiterung:

Bei Randloskopie wird das Bild etwas vergrößert, um Ränder von den Kanten des Papiers zu entfernen. Wählen Sie, wie stark das Bild vergrößert werden soll.

Alle Einst. lös.:

Setzt die Kopiereinstellungen auf ihre Standardwerte zurück.

Scannen

| | |
|--|-----|
| Grundlegende Informationen zum Scannen. | 99 |
| Scannen von Vorlagen an ein Speichergerät. | 102 |
| Scannen von Vorlagen an einen Computer. | 103 |
| Scannen von Vorlagen an die Cloud. | 106 |
| Menüoptionen für das Scannen. | 107 |
| Scannen von Vorlagen mit WSD. | 108 |
| Scannen mit Mopria Scan. | 110 |
| Scannen von Vorlagen an ein Mobilgerät. | 110 |
| Erweitertes Scannen. | 111 |

Grundlegende Informationen zum Scannen

Was ist ein „Scan“?

Ein „Scan“ ist ein Vorgang, bei dem optische Informationen von Papierdaten (z. B. Dokumente, Ausschnitte aus Zeitschriften, Fotos, handschriftliche Illustrationen) in digitale Daten umgewandelt werden.

Sie können gescannte Daten als digitales Bild im JPEG- oder PDF-Format speichern.

Anschließend können Sie das Bild drucken, per E-Mail senden usw.

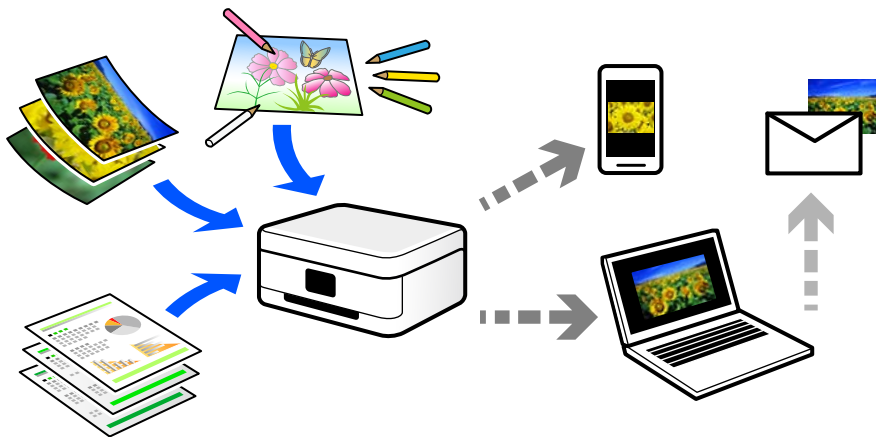

Verwenden der Scanfunktion

Sie können die Scanfunktion auf vielfältige Weise nutzen, um Ihr Leben einfacher zu gestalten.

- Scannen Sie ein Papierdokument und wandeln Sie es in digitale Daten um, um es auf einem Computer oder Mobilgerät zu lesen.
- Scannen Sie Tickets oder Flyer, um die Originale entsorgen zu können und Unordnung zu reduzieren.
- Scannen Sie wichtige Dokumente und sichern Sie sie in Cloud-Diensten oder anderen Speichermedien, falls sie einmal verloren gehen.
- Senden Sie gescannte Fotos oder Dokumente per E-Mail an Freunde.
- Scannen Sie Handzeichnungen usw. und teilen Sie sie in Social Media in einer deutlich besseren Qualität als es durchs Fotografieren mit Ihrem Mobilgerät möglich wäre.
- Scannen und speichern Sie Ihre Lieblingsseiten aus Zeitungen oder Zeitschriften und entsorgen Sie die Originale.

Verfügbare Scanmethoden

Sie können eine der folgenden Methoden zum Scannen mit diesem Drucker verwenden.

Zugehörige Informationen

- ➔ „Scannen an ein Speichergerät“ auf Seite 100
- ➔ „Scannen an einen Computer“ auf Seite 100

- ➔ „Senden an einen Cloud-Dienst“ auf Seite 101
- ➔ „Direktes Scannen von Mobilgeräten“ auf Seite 101

Scannen an ein Speichergerät

Sie können gescannte Bilder direkt auf einem im Drucker eingesetzten Speichergerät speichern.

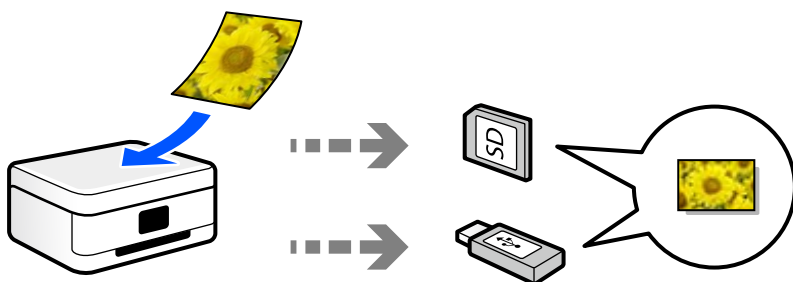

Scannen an einen Computer

Es gibt zwei Methoden zum Scannen von Vorlagen an einen Computer: Scannen vom Bedienfeld des Druckers und Scannen vom Computer.

Sie können ganz einfach vom Bedienfeld aus scannen.

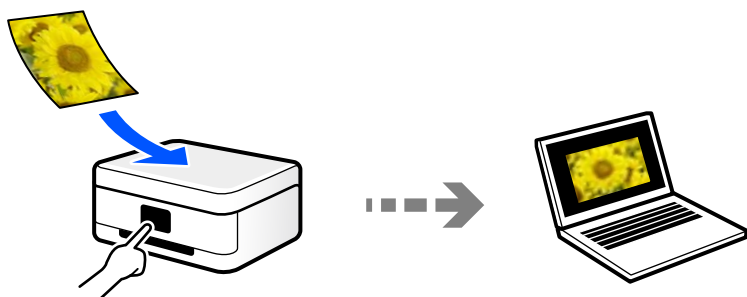

Verwenden Sie die Scananwendung Epson ScanSmart, um vom Computer aus zu scannen. Sie können Bilder nach dem Scannen bearbeiten.

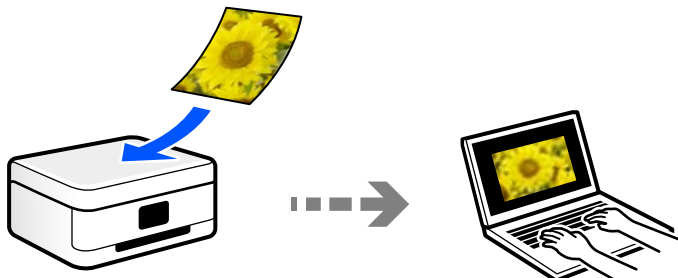

Senden an einen Cloud-Dienst

Sie können gescannte Bilder über das Bedienfeld des Druckers an im Vorfeld registrierte Cloud-Dienste senden.

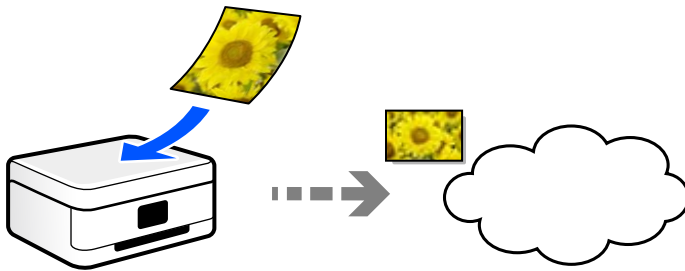

Scannen mit WSD

Sie können das gescannte Bild mit der WSD-Funktion auf einem Computer speichern, der mit dem Drucker verbunden ist.

Wenn Sie Windows 7 verwenden, müssen Sie vor dem Scannen WSD-Einstellungen auf Ihrem Computer vornehmen.

Direktes Scannen von Mobilgeräten

Sie können gescannte Bilder direkt auf einem Mobilgerät speichern, indem Sie die Anwendung Epson Smart Panel verwenden.

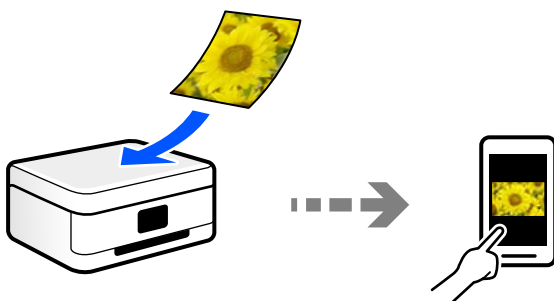

Empfohlene Dateiformate

In der Regel ist das JPEG-Format am besten für Fotos und das PDF-Format am besten für Dokumente geeignet.

In den folgenden Beschreibungen finden Sie Informationen, die Ihnen helfen, das beste Format für Ihre Vorhaben auszuwählen.

| Dateiformat | Beschreibung |
|-------------|---|
| JPEG (.jpg) | <p>Das ist ein Dateiformat, mit dem Sie Daten komprimieren können. Wenn der Komprimierungsgrad zu hoch ist, nimmt die Bildqualität ab und Sie können die ursprüngliche Bildqualität nicht wiederherstellen.</p> <p>Das ist das Standardbildformat für Digitalkameras. Dieses Format eignet sich für Bilder mit vielen Farben.</p> |

| Dateiformat | Beschreibung |
|-------------|--|
| PDF (.pdf) | Ein allgemeines Dateiformat, das für verschiedene Betriebssystemen verwendet werden kann und bei der Anzeige auf dem Bildschirm oder beim Drucken gleich aussieht. Sie können PDF-Dateien mit spezieller PDF-Lesesoftware oder in Webbrowsern anzeigen. |

Empfohlene Auflösungen für Ihre Vorhaben

Die Auflösung gibt die Anzahl der Pixel (kleiner Bereich eines Bildes) pro Zoll (25,4 mm) an und wird in dpi (dots per inch; Punkte pro Zoll) gemessen. Der Vorteil, die Auflösung zu erhöhen, besteht darin, dass die Details im Bild feiner werden. Es kann jedoch auch die folgenden Nachteile haben.

- Die Dateigröße wird groß
(Wenn Sie die Auflösung verdoppelt, wird die Dateigröße etwa viermal größer.)
- Das Scannen, Speichern und Lesen des Bildes nimmt viel Zeit in Anspruch
- Das Bild wird zu groß für die Anzeige oder den Druck auf dem Papier

Die Informationen in der Tabelle helfen Ihnen, die passende Auflösung für den Zweck des gescannten Bildes auszuwählen.

| Zweck | Auflösung (Referenz) |
|--|----------------------|
| Anzeigen auf einem Computer Senden per E-Mail | Bis zu 200 dpi |
| Drucken mit einem Drucker | 200 bis 300 dpi |

Scannen von Vorlagen an ein Speichergerät

Sie können ein gescanntes Bild auf einem Speichergerät speichern.

1. Legen Sie die Vorlagen ein.
[„Einlegen bzw. Platzieren von Vorlagen“ auf Seite 50](#)
2. Setzen Sie ein Speichergerät in den Drucker ein.
3. Wählen Sie **Scan** auf dem Bedienfeld.
4. Wählen Sie **Speichergerät**.

Falls mehrere Speichergeräte an den Drucker angeschlossen sind, wählen Sie das Speichergerät aus, auf dem die gescannten Bilder gespeichert werden.

5. Nehmen Sie Einstellungen unter **Scan** vor, beispielsweise das Speicherformat.
„Menüoptionen für das Scannen“ auf Seite 107

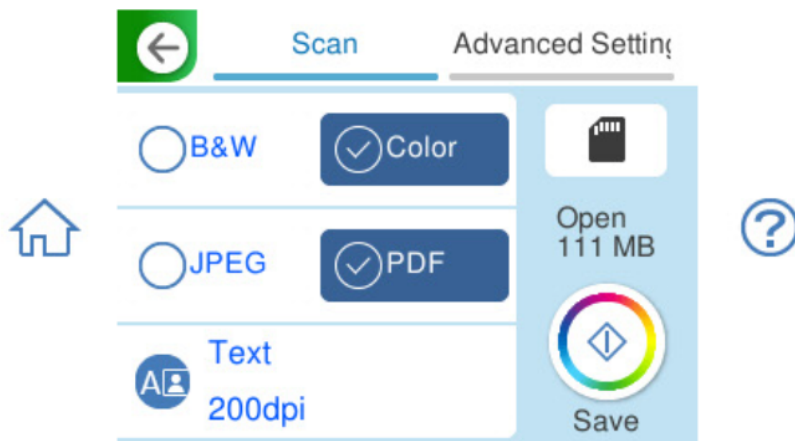

6. Wählen Sie die Registerkarte **Erweiterte Einstellungen** aus, prüfen Sie die Einstellungen, und ändern Sie diese bei Bedarf.

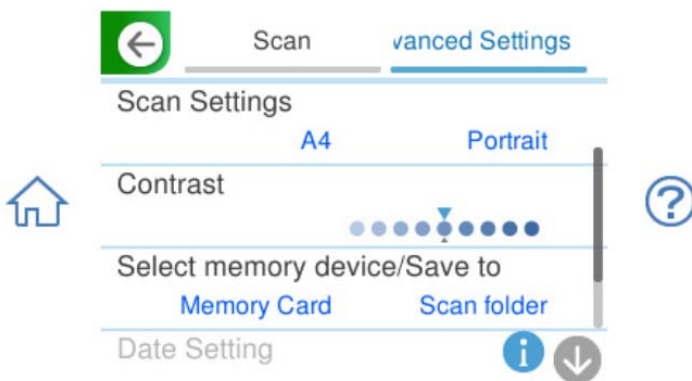

7. Wählen Sie erneut die Registerkarte **Scan** und tippen Sie dann auf .

Hinweis:

- Die gescannten Bilder werden in den Ordnern „001“ bis „999“ im Ordner „EPSCAN“ gespeichert.
- Farbe, Format und Rand des gescannten Bildes können vom Original abweichen.

Scannen von Vorlagen an einen Computer

Es gibt zwei Methoden zum Scannen von Vorlagen an einen Computer: Scannen vom Bedienfeld des Druckers und Scannen vom Computer.

Zugehörige Informationen

- ➔ „Scannen über das Bedienfeld“ auf Seite 104
- ➔ „Scannen von einem Computer“ auf Seite 105

Scannen über das Bedienfeld

Um diese Funktion zu verwenden, stellen Sie sicher, dass die folgenden Anwendungen auf dem Computer installiert sind.

| OS | Zur Nutzung benötigte Anwendung | Installierte Anwendungen prüfen |
|---|---|--|
| Windows 11 | <input type="checkbox"/> Epson ScanSmart <input type="checkbox"/> Epson Scan 2 | Klicken Sie auf die Start-Schaltfläche und überprüfen Sie dann den Ordner All apps > Epson Software folder > Epson ScanSmart und den Ordner EPSON > Epson Scan 2 . |
| Windows 10 | <input type="checkbox"/> Epson ScanSmart <input type="checkbox"/> Epson Scan 2 | Klicken Sie auf die Start-Schaltfläche und überprüfen Sie dann den Ordner Epson Software > Epson ScanSmart und den Ordner EPSON > Epson Scan 2 . |
| Windows 8.1 / Windows 8 | <input type="checkbox"/> Epson ScanSmart <input type="checkbox"/> Epson Scan 2 | Geben Sie den Anwendungsnamen in den Charm „Suche“ ein und prüfen Sie dann das angezeigte Symbol. |
| Windows 7 | <input type="checkbox"/> Epson ScanSmart <input type="checkbox"/> Epson Scan 2 | Klicken Sie auf die Start-Schaltfläche und wählen Sie dann Alle Programme . Überprüfen Sie anschließend den Ordner Epson Software > Epson ScanSmart und den Ordner EPSON > Epson Scan 2 . |
| OS X El Capitan (10.11) oder höher | <input type="checkbox"/> Epson ScanSmart <input type="checkbox"/> Epson Scan 2 | Wählen Sie Gehe zu > Programme > Epson Software aus. |
| OS X Yosemite (10.10) / OS X Mavericks (10.9.5) | <input type="checkbox"/> Epson Event Manager <input type="checkbox"/> Epson Scan 2 | Wählen Sie Gehe zu > Programme > Epson Software aus. |

Wenn die Anwendung nicht installiert ist, laden Sie sie von der Epson-Website herunter und installieren sie.

<https://epson.com>



Hinweis:

Bei Windows Server-Betriebssystemen können Sie diese Funktion nicht nutzen.

1. Legen Sie die Vorlagen ein.
 „Einlegen bzw. Platzieren von Vorlagen“ auf Seite 50
2. Wählen Sie auf dem Bedienfeld **Scan** aus.
3. Wählen Sie **Computer** aus.
4. Wählen Sie einen Computer aus, auf dem das gescannte Bild gespeichert werden soll.
 - Wenn der Bildschirm **Computer wählen** angezeigt wird, wählen Sie in diesem Bildschirm den Computer aus.

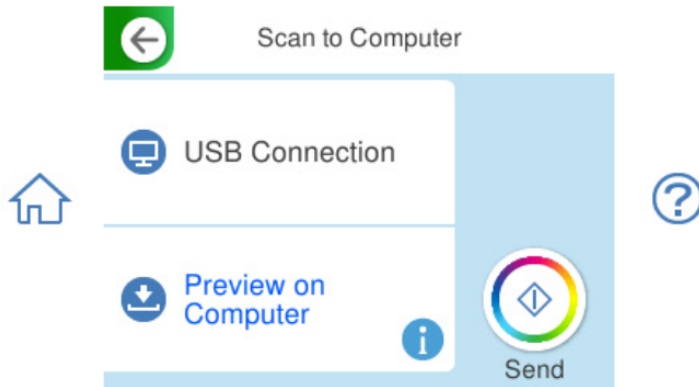
- ❑ Wenn der Bildschirm **An Computer scannen** angezeigt wird und der Computer bereits ausgewählt wurde, prüfen Sie, ob die Auswahl korrekt ist. Wenn Sie den Computer ändern möchten, wählen Sie  und wählen dann einen anderen Computer aus.



5. Wählen Sie mit  aus, wie das gescannte Bild auf einem Computer gespeichert werden soll.
 - ❑ Vorschau am Computer (Windows bzw. OS X El Capitan (10.11) oder höher): Zeigt das gescannte Bild auf einem Computer an, bevor Bilder gespeichert werden.
 - ❑ Als JPEG speichern: Speichert das gescannte Bild im JPEG-Format.
 - ❑ Als PDF speichern: Speichert das gescannte Bild im PDF-Format.
6. Tippen Sie auf .

Bei Verwendung von Windows oder OS X El Capitan (10.11) oder höher: Epson ScanSmart wird automatisch auf Ihrem Computer gestartet, und das Scannen wird gestartet.

Hinweis:

- ❑ Weitere Informationen zur Verwendung der Software finden Sie in der Hilfe zu Epson ScanSmart. Klicken Sie auf **Hilfe** im Bildschirm Epson ScanSmart, um die Hilfe zu öffnen.
- ❑ Farbe, Format und Rand des gescannten Bildes können vom Original abweichen.

Scannen von einem Computer

Sie können von einem Computer mithilfe von Epson ScanSmart scannen.

Mit dieser Anwendung können Sie Dokumente und Fotos problemlos scannen und die gespeicherten Bilder anschließend in einfachen Schritten speichern.

Hinweis:

Die Betriebssysteme Windows Server werden nicht unterstützt.

1. Legen Sie die Vorlagen ein.
[„Einlegen bzw. Platzieren von Vorlagen“ auf Seite 50](#)
2. Starten Sie Epson ScanSmart.
 - ❑ Windows 11
Klicken Sie auf die Start-Schaltfläche und wählen Sie dann **Alle Apps > Epson Software > Epson ScanSmart**.

Windows 10

Klicken Sie auf die Start-Taste und wählen Sie **Epson Software > Epson ScanSmart**.

Windows 8.1/Windows 8

Geben Sie den Anwendungsnamen in den Charm „Suche“ ein und wählen Sie dann das angezeigte Symbol.

Windows 7

Klicken Sie auf die Start-Taste und wählen Sie dann **Alle Programme > Epson Software > Epson ScanSmart**.

Mac OS

Wählen Sie **Gehe zu > Programme > Epson Software > Epson ScanSmart**.

3. Wenn der Bildschirm Epson ScanSmart angezeigt wird, folgen Sie zum Scannen der Bildschirmanleitung.

Hinweis:

Klicken Sie auf **Hilfe**, um ausführliche Informationen zum Betrieb anzuzeigen.

Scannen von Vorlagen an die Cloud

Sie können gescannte Bilder an Cloud-Dienste senden. Registrieren Sie das Produkt bei Epson Connect, bevor Sie diese Funktion verwenden. Ausführliche Informationen finden Sie auf der folgenden Epson Connect-Portal-Website.

<https://epson.com/connect> (USA)

<https://epson.ca/connect> (Kanada)

<http://www.epsonconnect.eu> (Europa)

<https://www.epsonconnect.ae> (Naher Osten, Türkei, Afrika, Zentral- und Westasien)

<https://www.epsonconnect.com/> (sonstige Regionen)

1. Stellen Sie sicher, dass das Produkt bei Epson Connect registriert ist.
2. Legen Sie die Vorlagen ein.
[„Einlegen bzw. Platzieren von Vorlagen“ auf Seite 50](#)
3. Wählen Sie auf dem Bedienfeld **Scan** aus.
4. Wählen Sie **Cloud** aus.

5. Wählen Sie oben am Bildschirm  aus und wählen Sie dann ein Ziel aus.

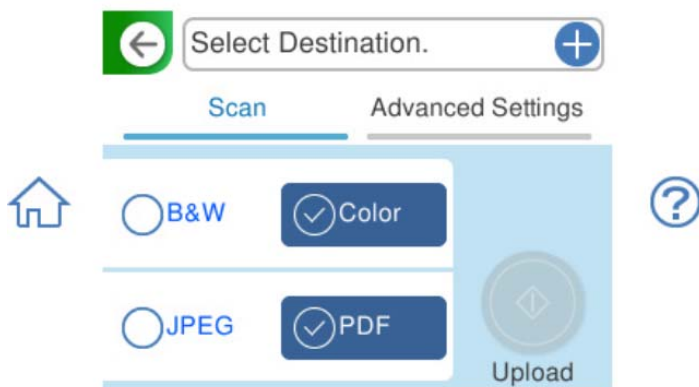

6. Wählen Sie Elemente in der Registerkarte **Scan** aus, wie z. B. das Speicherformat. [„Menüoptionen für das Scannen“ auf Seite 107](#)
7. Wählen Sie die Registerkarte **Erweiterte Einstellungen** aus und nehmen Sie dort die gewünschten Einstellungen vor.

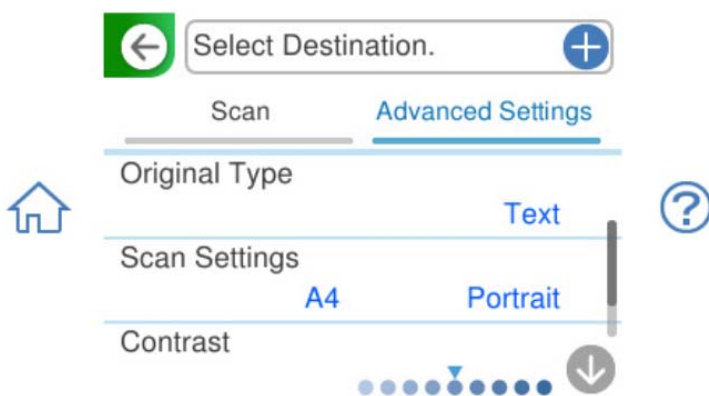

8. Wählen Sie erneut die Registerkarte **Scan** aus und tippen Sie dann auf .

Hinweis:

Farbe, Format und Rand des gescannten Bilds können vom Original abweichen.

Menüoptionen für das Scannen

Einige Elemente sind je nach der von Ihnen gewählten Scanmethode oder anderer von Ihnen konfigurierter Einstellungen möglicherweise nicht verfügbar.

S&W/Farbe

Wählen Sie, ob schwarzweiß oder farbig gescannt werden soll.

JPEG/PDF

Wählen Sie das Format aus, in dem das gescannte Bild gespeichert werden soll.

 (Qualität)

- Dokumententyp:
Wählen Sie die Vorlagenart aus.
- Auflösung:
Wählen Sie die Scanauflösung aus.

Dokumententyp

Wählen Sie die Vorlagenart aus.

Scaneinst.

- Scan-Bereich:
Wählen Sie das Scanformat aus. Zum Abschneiden des weißen Bereiches um den Text oder ein Bild beim Scannen, wählen Sie **Auto-Zuschn.** Um mit dem maximalen Bereich auf dem Vorlagenglas zu scannen, wählen Sie **Max. Bereich.**
- Ausrichtung des Originals:
Wählen Sie die Ausrichtung der Vorlage.

Kontrast

Wählen Sie den Kontrast des gescannten Bilds aus.

Speichergerät wählen

Wählen Sie das Speichergerät aus, auf dem das gescannte Bild gespeichert werden soll.

Alle Einst. lös.

Setzt die Scaneinstellungen auf ihre Standardwerte zurück.

Scannen von Vorlagen mit WSD

Sie können das gescannte Bild mit der WSD-Funktion auf einem Computer speichern, der mit dem Drucker verbunden ist.

Hinweis:

- Diese Funktion ist nur für Computer mit Windows 7 oder aktueller verfügbar.*
- Wenn Sie Windows 7 verwenden, muss der Computer vorher mit dieser Funktion eingerichtet werden.*

1. Legen Sie die Vorlagen ein.
[„Einlegen bzw. Platzieren von Vorlagen“ auf Seite 50](#)
2. Wählen Sie **Scan** auf dem Bedienfeld.
3. Wählen Sie **WSD**.
4. Wählen Sie einen Computer aus.
5. Tippen Sie auf .

Hinweis:

Farbe, Format und Rand des gescannten Bildes können vom Original abweichen.

Einrichten eines WSD-Anschlusses

In diesem Abschnitt wird beschrieben, wie Sie einen WSD-Anschluss unter Windows 7 einrichten können.

Hinweis:

Unter Windows 8 oder aktueller wird der WSD-Anschluss automatisch eingerichtet.

Für die Einrichtung eines WSD-Anschlusses ist Folgendes erforderlich.

- Drucker und Computer sind mit dem Netzwerk verbunden.
- Der Druckertreiber ist auf dem Computer installiert.

1. Schalten Sie den Drucker ein.
2. Klicken Sie am Computer auf Start und anschließend auf **Netzwerk**.
3. Klicken Sie mit der rechten Maustaste auf den Drucker und anschließend auf **Installieren**.

Klicken Sie bei Anzeige der **Benutzerkontensteuerung** auf **Fortsetzen**.

Klicken Sie auf **Deinstallieren** und beginnen Sie von vorn, wenn der Bildschirm **Deinstallieren** erscheint.

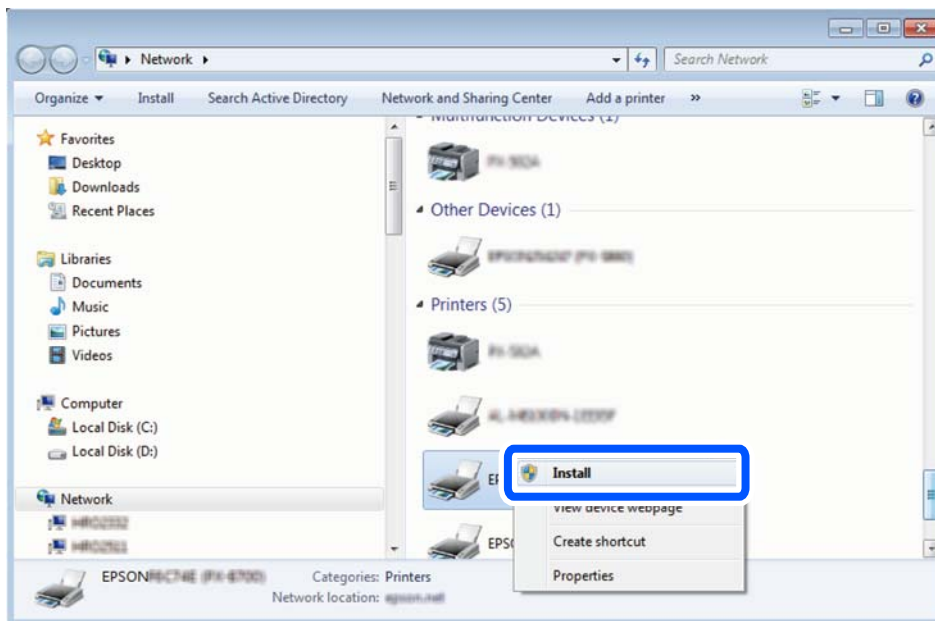

Hinweis:

Der im Netzwerk eingestellte Druckername und Modellname (EPSON XXXXXX (XX-XXXX)) werden im Netzwerkbildschirm angezeigt. Sie können den im Netzwerk eingestellten Druckernamen im Bedienfeld des Druckers oder auf einem Ausdruck des Netzwerkstatusblattes überprüfen.

4. Klicken Sie auf **Ihr Gerät ist betriebsbereit**.

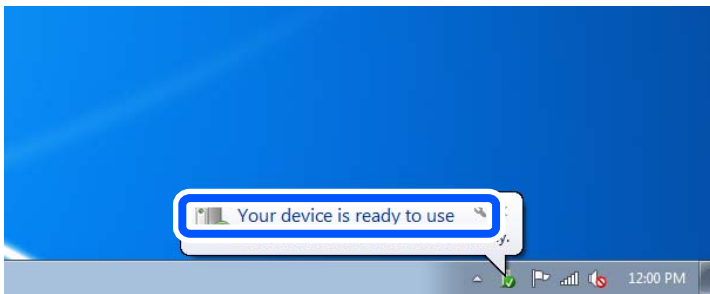

5. Prüfen Sie die Meldung und klicken Sie dann auf **Schließen**.

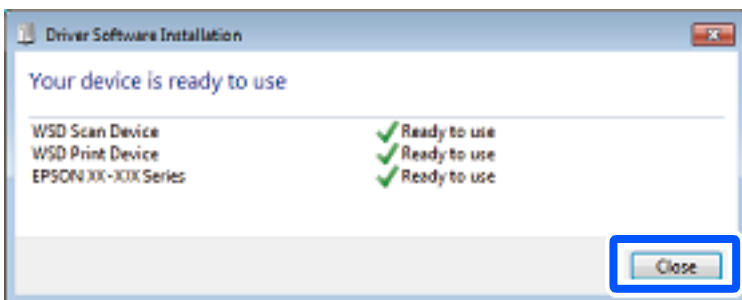

6. Öffnen Sie das Fenster **Geräte und Drucker**.

Windows 7

Klicken Sie auf Start > **Systemsteuerung** > **Hardware und Sound** (oder **Hardware**) > **Geräte und Drucker**.

7. Achten Sie darauf, dass ein Symbol mit dem Druckernamen im Netzwerk angezeigt wird.

Wählen Sie den Druckernamen, wenn Sie WSD verwenden.

Scannen mit Mopria Scan

Mopria Scan ermöglicht das Scannen von Mopria-zertifizierten Multifunktionsdruckern und -scannern von zahlreichen Herstellern. Mobiles Scannen von Ihrem Android-Telefon oder -Tablet ist über die App Mopria Scan im Google Play Store möglich.



Weitere Details finden Sie auf der Mopria-Website unter <https://mopria.org>.

Scannen von Vorlagen an ein Mobilgerät

Hinweis:

Installieren Sie vor dem Scannen Epson Smart Panel auf Ihrem Mobilgerät.

1. Legen Sie die Vorlagen ein.
„Einlegen bzw. Platzieren von Vorlagen“ auf Seite 50
2. Starten Sie Epson Smart Panel auf dem Mobilgerät.
3. Wählen Sie das Scanmenü auf dem Startbildschirm.
4. Folgen Sie den Anweisungen auf dem Bildschirm, um die Bilder einzuscannen und zu speichern.

Erweitertes Scannen

Gleichzeitiges Scannen mehrerer Fotos

Mit Epson ScanSmart lassen sich mehrere Fotos gleichzeitig scannen und als einzelne Bilder speichern.

Hinweis:

Die Betriebssysteme Windows Server werden nicht unterstützt.

1. Legen Sie die Fotos auf das Vorlagenglas auf. Legen Sie die Fotos etwa 4,5 mm (0,2 Zoll) vom horizontalen bzw. vertikalen Rand des Vorlagenglases auf; achten Sie auf einen Abstand von mindestens 20 mm (0,8 Zoll) zwischen den Fotos.

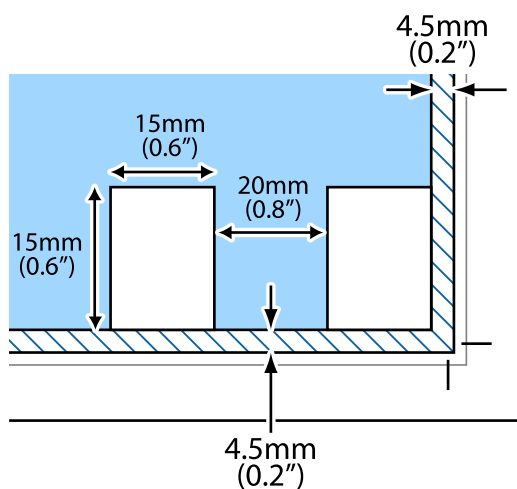

Hinweis:

Die Fotos sollten größer als 15×15 mm (0,6×0,6 Zoll) sein.

2. Starten Sie Epson ScanSmart.
 - Windows 11
Klicken Sie auf die Start-Schaltfläche und wählen Sie dann **Alle Apps > Epson Software > Epson ScanSmart**.
 - Windows 10
Klicken Sie auf die Start-Taste und wählen Sie **Epson Software > Epson ScanSmart**.
 - Windows 8.1/Windows 8
Geben Sie den Anwendungsnamen in den Charm „Suche“ ein und wählen Sie dann das angezeigte Symbol.

Windows 7

Klicken Sie auf die Start-Taste und wählen Sie dann **Alle Programme > Epson Software > Epson ScanSmart**.

Mac OS

Wählen Sie **Gehe zu > Programme > Epson Software > Epson ScanSmart**.

3. Wenn der Bildschirm Epson ScanSmart angezeigt wird, folgen Sie zum Scannen der Bildschirmanleitung.

Die gescannten Fotos werden als einzelne Bilder gespeichert.

Scannen des Formats A3 mit Epson ScanSmart

Mit Epson ScanSmart können Sie größere Formate als A4 scannen.

 Sie können sich das Verfahren in den Webvideoanleit. ansehen. Öffnen Sie folgende Website.

<https://support.epson.net/publist/vlink.php?code=NPD7621>

Hinweis:

Die Betriebssysteme Windows Server werden nicht unterstützt.

Druckerwartung

| | |
|--|-----|
| Überprüfen des Verbrauchsmaterialstatus. | 114 |
| Beheben von Problemen mit dem Papiereinzug. | 114 |
| Verbessern der Druck-, Kopier- und Scanqualität. | 116 |
| Reinigen des Druckers. | 126 |

Überprüfen des Verbrauchsmaterialstatus

Über das Bedienfeld des Druckers können Sie die ungefähren Tintenstände und die ungefähre Nutzungsdauer des Wartungskastens kontrollieren. Wählen Sie  im Startbildschirm aus.

Hinweis:

Sie können die ungefähren Tintenfüllstände und die ungefähre Nutzungsdauer des Wartungskastens auch über den Statusmonitor des Druckertreibers überprüfen.

Windows

Klicken Sie auf der Registerkarte **EPSON Status Monitor 3** auf **Utility**.

Wenn **EPSON Status Monitor 3** deaktiviert ist, klicken Sie auf der Registerkarte **Erweiterte Einstellungen** auf **Utility** und wählen Sie dann **EPSON Status Monitor 3 aktivieren** aus.

Mac OS

Apple-Menü > **Systemeinstellungen** (oder **Systempräferenzen**) > **Drucker & Scanner** (oder **Drucken & Scannen, Drucken & Faxen**) > Epson(XXXX) > **Optionen & Zubehör** > **Utility** > **Drucker-Utility öffnen** > **EPSON Status Monitor**

Der Druckvorgang kann fortgesetzt werden, auch wenn die Meldung „Tintenfüllstand niedrig“ angezeigt wird. Die Tintenpatronen bei Bedarf austauschen.

Zugehörige Informationen

➔ „Es ist Zeit, die Tintenpatronen auszutauschen“ auf Seite 198

➔ „Es ist Zeit, den Wartungskasten auszutauschen“ auf Seite 202

Beheben von Problemen mit dem Papiereinzug

Wenn Papier nicht richtig über die Papierkassette eingezogen wird, muss der Roller im Gehäuseinneren gereinigt werden.

1. Schalten Sie den Drucker durch Drücken der Taste  aus.
2. Ziehen Sie das Netzkabel ab und trennen Sie es.
3. Trennen Sie das USB-Kabel und entfernen Sie alle Speicherkarten und das externe USB-Gerät.

4. Schieben Sie die Papierkassette heraus.

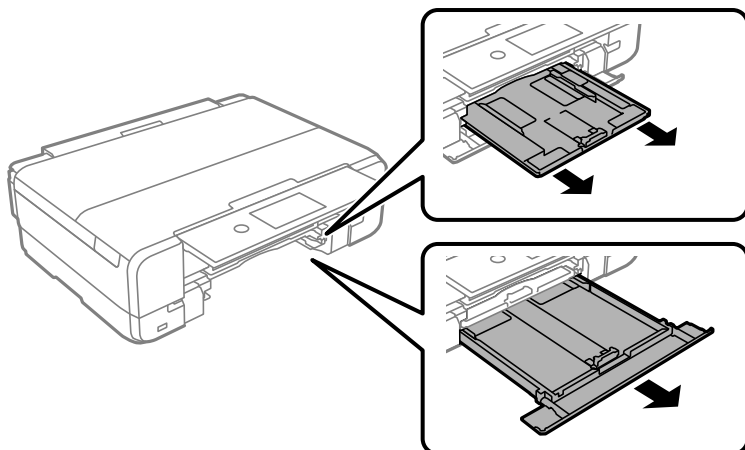

5. Stellen Sie den Drucker mit der Taste  oben auf.

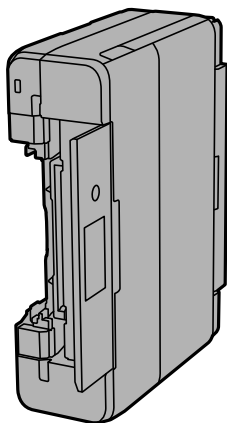

 **Achtung:**

Achten Sie darauf, dass Sie sich beim Aufstellen des Druckers weder die Hand noch die Finger einklemmen. Andernfalls könnten Sie sich verletzen.

 **Wichtig:**

Lassen Sie den Drucker nicht für längere Zeit aufrecht stehen.

6. Befeuchten Sie ein Tuch mit Wasser, wringen Sie es fest aus und wischen Sie die Roller dann ab, indem Sie sie mit dem Tuch drehen.

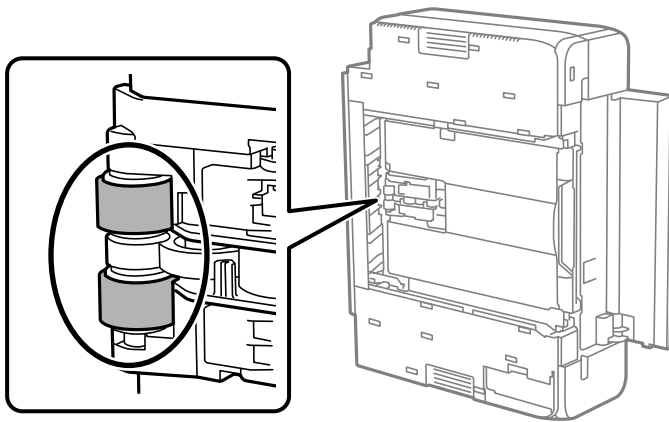

7. Drehen Sie den Drucker dann wieder in seine normale Position und legen Sie dann die Papierkassette ein.
8. Schließen Sie das Netzkabel an.

Hinweis:

Wenn weiterhin Probleme mit der Papierzuführung auftreten, nachdem Sie den Prozess abgeschlossen haben, versuchen Sie das Papier in eine andere Papierquelle zu legen. Zuerst in Papierkassette 1, dann in Papierkassette 2 und dann in den hinteren Papiereinzug.

Papierkassette 1 > Papierkassette 2 > hinterer Papiereinzug

Verbessern der Druck-, Kopier- und Scanqualität

Anpassen der Druckqualität

Falls Sie den Auswurf leerer Seiten, schlecht ausgerichtete vertikale Linien, unscharfe Bilder oder horizontale Streifenbildung feststellen, versuchen Sie es mit **Druckqualitätsanpassung**.

! Wichtig:

Möglicherweise ist nach der Durchführung von **Druckqualitätsanpassung** eine Druckkopfreinigung erforderlich. Prüfen Sie bei der Durchführung einer Druckkopfreinigung Folgendes.

- Bei der Druckkopfreinigung wird Tinte verbraucht, weshalb sie nicht häufiger als nötig durchgeführt werden sollte.
- Bei niedrigem Tintenstand können Sie den Druckkopf ggf. nicht reinigen.
- Schalten Sie den Drucker während der Druckkopfreinigung nicht aus. Wenn der Druckkopf-Reinigungsvorgang nicht abgeschlossen wird, können Sie u. U. nicht drucken.

1. Wählen Sie auf dem Bedienfeld des Druckers **Wartung** aus.
2. Wählen Sie **Druckqualitätsanpassung** aus.

3. Befolgen Sie zum Drucken des Anpassungsmusters die Bildschirmanweisungen und scannen Sie es.



Achtung:

Schließen Sie die Dokumentabdeckung vor dem Scannen.

Die Anpassungen erfolgen automatisch.

Hinweis:

- Wenn das Scannen fehlschlägt, prüfen Sie das Papier auf dem Vorlagenglas und wählen **Scan starten** aus. Wenn das Papier gefaltet oder nicht richtig an der Eckmarkierung ausgerichtet ist, kann es nicht gescannt werden.
- Selbst wenn ein leeres Blatt ausgeworfen wird, befolgen Sie die Bildschirmanweisungen zum Scannen. Wenn Sie ein leeres Blatt Papier scannen, schlägt der Scan fehl. Wenn dies auftritt, wählen Sie **Abbrechen** und befolgen Sie die Bildschirmanweisungen.
- Falls sich das Problem auch nach Durchführung von **Druckqualitätsanpassung** nicht verbessert, navigieren Sie zur Durchführung aller verfügbaren Druckkopfanpassungen (Düsentest, Reinigung, Ausrichtungsanpassung) zu **Wartung**. Weitere Einzelheiten finden Sie in den verwandten Informationen.

Zugehörige Informationen

- ➔ „Überprüfen und Reinigen des Druckkopfs“ auf Seite 117
- ➔ „Ausrichten des Druckkopfs“ auf Seite 120

Überprüfen und Reinigen des Druckkopfs

Verstopfte Düsen führen zu einem blassen Druckergebnis, Streifen oder unerwarteten Farben. Wenn die Düsen stark verstopft sind, wird ein leeres Blatt gedruckt. Wenn sich die Druckqualität verschlechtert, prüfen Sie zunächst mit dem Düsentest, ob die Düsen verstopft sind. Falls die Düsen verstopft sind, sollte der Druckkopf gereinigt werden.



Wichtig:

- Öffnen Sie die Scannereinheit nicht. Schalten Sie auch nicht den Drucker während des Druckkopf-Reinigungsvorgangs aus. Wenn der Druckkopf-Reinigungsvorgang nicht abgeschlossen wird, können Sie u. U. nicht drucken.
- Bei der Druckkopfreinigung wird Tinte verbraucht, weshalb sie nicht häufiger als nötig durchgeführt werden sollte.
- Bei niedrigem Tintenstand können Sie den Druckkopf ggf. nicht reinigen.
- Wenn die Druckqualität nicht besser geworden ist, nachdem Sie einen Düsentest und die Reinigung abwechselnd 3 Mal oder Powerreinigung 1 Mal durchgeführt haben, warten Sie mindestens 12 Stunden, ohne zu drucken. (Es wird empfohlen, den Drucker auszuschalten.) Führen Sie dann einen Düsentest durch. Wenn sich die Druckqualität weiterhin nicht verbessert, führen Sie erneut die Reinigung und einen Düsentest durch. Wenn sich die Druckqualität weiterhin nicht verbessert und Sie Powerreinigung noch nicht durchgeführt haben, führen Sie Powerreinigung und einen Düsentest durch. Wenn sie sich nicht verbessert, obwohl Sie Powerreinigung durchgeführt haben, wenden Sie sich an den Epson-Support.
- Um zu verhindern, dass der Druckkopf austrocknet, trennen Sie den Drucker nicht vom Netz, wenn er eingeschaltet ist.

Sie können den Druckkopf über das Bedienfeld des Druckers überprüfen und reinigen.

1. Wählen Sie auf dem Bedienfeld des Druckers **Wartung** aus.

2. Wählen Sie **Druckkopf-Düsentest** aus.
3. Befolgen Sie die Anweisungen auf dem Bildschirm, um Papier einzulegen und das Düsentestmuster zu drucken.
4. Kontrollieren Sie das Muster, um zu überprüfen, ob die Druckkopfdüsen verstopft sind.

A) OK

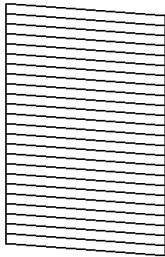

B) NG

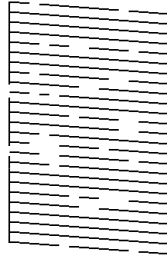

C) NG

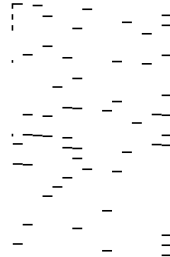

A:

Alle Zeilen werden gedruckt. Wählen Sie aus. Es sind keine weiteren Schritte nötig.

B oder ähnlich wie B

Einige Düsen sind verstopft. Wählen Sie und wählen Sie dann **Druckkopf reinigen** im nächsten Bildschirm aus.

C oder ähnlich wie C

Wenn die meisten Zeilen fehlen oder nicht gedruckt wurden, deutet das darauf hin, dass die meisten der Düsen verstopft sind. Wählen Sie und wählen Sie dann **Powerreinigung** im nächsten Bildschirm aus. [„Ausführen der Funktion Powerreinigung“ auf Seite 119](#)

5. Befolgen Sie die Anweisungen auf dem Bildschirm zum Durchführen der Druckkopfreinigung oder der Powerreinigung.
6. Nach Abschluss der Reinigung wird ein weiteres Düsentestmuster automatisch gedruckt. Wiederholen Sie den Reinigungsvorgang und das Drucken des Düsentestmusters, bis alle Linien vollständig gedruckt werden.



Wichtig:

Wenn alle Düsentestlinien nicht vollständig gedruckt werden, nachdem 3 Mal abwechselnd ein Düsentest und die Reinigung durchgeführt wurden oder einmal Powerreinigung durchgeführt wurde, warten Sie mindestens 12 Stunden, ohne zu drucken. (Es wird empfohlen, den Drucker auszuschalten.). Führen Sie dann einen Düsentest durch. Wenn alle Düsentestlinien nicht vollständig gedruckt werden, führen Sie Reinigung und Düsentest erneut durch. Wenn die Düsentestlinien weiterhin nicht vollständig gedruckt werden und Sie Powerreinigung noch nicht durchgeführt haben, führen Sie Powerreinigung und einen Düsentest durch. Wenn die Düsentestlinien weiterhin nicht vollständig gedruckt werden und Sie Powerreinigung bereits durchgeführt haben, wenden Sie sich an den Epson-Support.

Hinweis:

Sie können den Druckkopf auch über den Druckertreiber überprüfen und reinigen.

Windows

Klicken Sie auf der Registerkarte **Druckkopf-Düsentest** auf **Utility**.

Mac OS

Apple-Menü > **Systemeinstellungen** (oder **Systempräferenzen**) > **Drucker & Scanner** (oder **Drucken & Scannen, Drucken & Faxen**) > Epson(XXXX) > **Optionen & Zubehör** > **Utility** > **Drucker-Utility öffnen** > **Druckkopf-Düsentest**

Zugehörige Informationen

➔ „Ausführen der Funktion Powerreinigung“ auf Seite 119

Ausführen der Funktion Powerreinigung

Die Funktion Powerreinigung kann die Druckqualität in den folgenden Fällen möglicherweise verbessern.

- Die meisten Düsen sind verstopft.
- Wenn Sie 3 Mal eine Druckkopfreinigung durchgeführt haben, mindestens 12 Stunden gewartet und nicht gedruckt haben und anschließend eine Reinigung und einen Düsentest durchgeführt haben, die Düsen jedoch weiterhin verstopft sind.

Verwenden Sie vor dem Ausführen dieser Funktion den Düsentest, um zu prüfen, ob die Düsen verstopft sind. Lesen Sie dann die folgenden Anweisungen und starten Sie dann Powerreinigung.



Wichtig:

Die Powerreinigung verbraucht mehr Tinte als die Druckkopfreinigung.

1. Wählen Sie auf dem Bedienfeld des Druckers **Wartung** aus.
2. Wählen Sie **Powerreinigung** aus.
3. Befolgen Sie die Anweisungen auf dem Bildschirm, um die Funktion Powerreinigung auszuführen.

Hinweis:

Wenn Sie die Funktion nicht ausführen können, lösen Sie die auf dem Bildschirm angezeigten Probleme. Befolgen Sie als nächstes diese Prozedur ab Schritt 1, um die Funktion erneut auszuführen.

4. Wenn die starke Reinigung abgeschlossen ist, wird automatisch ein Düsentest gedruckt, sodass Sie prüfen können, ob weiterhin Düsen verstopft sind.
5. Wenn nicht alle Düsentestlinien nach Durchführung vollständig gedruckt werden, warten Sie mindestens 12 Stunden, ohne zu drucken (Drucker ist ausgeschaltet), und führen Sie dann einen Düsentest durch. Wenn alle Düsentestlinien nicht vollständig gedruckt werden, führen Sie Reinigung und Düsentest erneut durch. Wenn weiterhin nicht alle Düsentestlinien vollständig gedruckt werden, wenden Sie sich an den Epson-Support.

Hinweis:

Sie können die starke Reinigung auch über den Druckertreiber ausführen.

Windows

Registerkarte **Utility** > **Druckkopfreinigung** > **Powerreinigung**

Mac OS

Apple-Menü > **Systempräferenzen** (oder **Systemeinstellungen**) > **Drucker & Scanner** (oder **Drucken & Scannen, Drucken & Faxen**) > **Epson(XXXX)** > **Optionen & Zubehör** > **Utility** > **Drucker-Utility öffnen** > **Druckkopfreinigung** > **Powerreinigung**

Zugehörige Informationen

➔ [„Überprüfen und Reinigen des Druckkopfs“ auf Seite 117](#)

Verhindern von Düsenverstopfungen

Wenn das Netzkabel abgetrennt ist oder beim Betrieb des Druckers ein Stromausfall auftritt, wurde der Druckkopf möglicherweise nicht richtig verschlossen. Verbleibt der Druckkopf in diesem Zustand, trocknet er aus und seine Düsen (Tintenöffnungen) verstopfen.

Verwenden Sie beim Ein- und Ausschalten des Druckers stets die Netztaaste.

Stellen Sie sicher, dass die Netzanzeige erloschen ist, bevor Sie das Netzkabel abtrennen.

Die Tinte kann austrocknen, wenn sie nicht verschlossen ist. Genau wie Sie bei einem Kugelschreiber oder ölasierten Stift die Kappe aufsetzen, um ein Austrocknen zu verhindern, müssen Sie sicherstellen, dass der Druckkopf ordnungsgemäß verschlossen ist.

Schalten Sie in diesen Fällen den Drucker so bald wie möglich ein und wieder aus, um den Druckkopf zu schließen.

Ausrichten des Druckkopfs

Wenn Sie bemerken, dass vertikale Linien versetzt sind oder Bilder verwaschen aussehen, müssen Sie den Druckkopf ausrichten.

1. Wählen Sie **Wartung** auf dem Druckerbedienfeld.
2. Wählen Sie **Druckkopfausrichtung**.
3. Wählen Sie eines der Ausrichtungsmenüs aus.
 - Vertikale Linien erscheinen falsch ausgerichtet oder Ausdrucke sehen unscharf aus: Wählen Sie **Vertikale Ausrichtung**.
 - Horizontale Streifen erscheinen in regelmäßigen Abständen: Wählen Sie **Horizontale Ausrichtung**.
4. Folgen Sie der Bildschirmanleitung.

Entfernen von verschmierter Tinte in der Papierzuführung

Wenn die Ausdrucke verschmiert sind oder Streifen aufweisen, reinigen Sie die Walze im Inneren.

1. Wählen Sie **Wartung** im Druckerbedienfeld.

2. Wählen Sie **Papierführungsreinigung**.
3. Befolgen Sie die Anweisungen auf dem Bildschirm, um Papier einzulegen und den Papierweg zu reinigen.



Wichtig:

Verwenden Sie keine Papiertücher, um das Innere des Druckers zu reinigen. Die Fasern könnten die Druckkopfdüsen verstopfen.

4. Wiederholen Sie den Vorgang, bis das Papier nicht mehr mit Tinte verschmiert ist.
Wenn das Papier auch nach mehrfacher Reinigung mit Tinte verschmutzt wird, fahren Sie mit dem nächsten Schritt fort.
5. Schalten Sie den Drucker durch Drücken der Taste  aus.
6. Ziehen Sie das Netzkabel zunächst von der Steckdose und dann vom Gerät ab.
7. Heben Sie das Bedienfeld so weit an, bis es horizontal liegt.

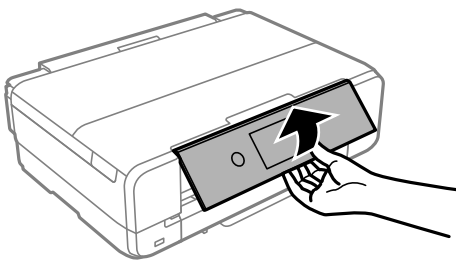

8. Ziehen Sie das Ausgabefach heraus.

9. Wischen Sie die zwei weißen Roller vorsichtig mit einem weichen, feuchten Tuch ab.

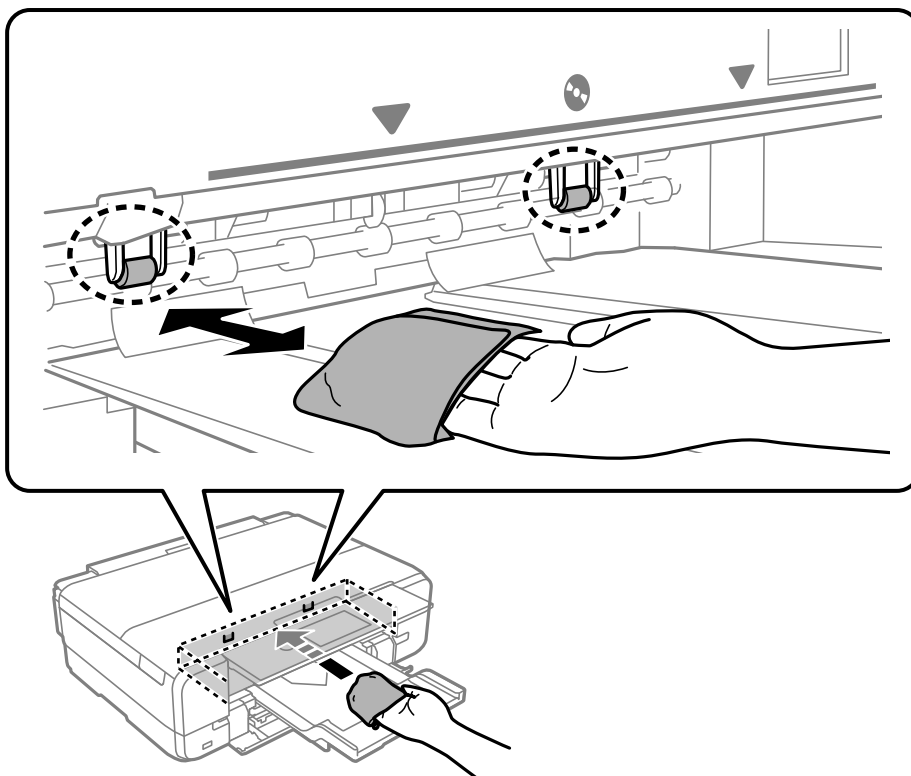

10. Schließen Sie das Netzkabel an.

Reinigen des Vorlagenglases

Wenn die Kopien oder gescannten Bilder verschmiert sind, reinigen Sie das Vorlagenglas.



Wichtig:

Verwenden Sie niemals Alkohol oder Verdünner zum Reinigen des Druckers. Diese Chemikalien können den Drucker beschädigen.

1. Öffnen Sie die Dokumentabdeckung.

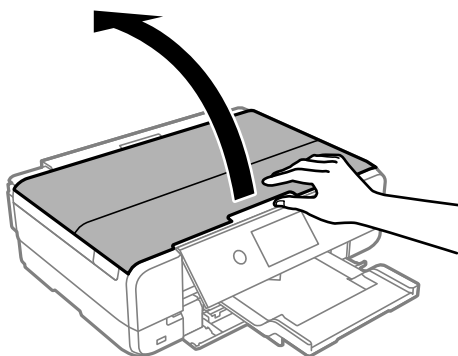

2. Reinigen Sie die Oberfläche des Vorlagenglases mit einem weichen, trockenen, sauberen Tuch.

! **Wichtig:**

- Befinden sich Fettflecke oder andere schwer zu entfernende Flecken auf dem Glas, können Sie zum Entfernen eine geringe Menge Glasreiniger auf ein weiches Tuch geben. Wischen Sie überschüssige Flüssigkeit mit einem trockenen Tuch ab.
- Drücken Sie nicht zu fest auf die Glasoberfläche.
- Achten Sie darauf, dass die Glasfläche nicht zerkratzt oder beschädigt wird. Eine beschädigte Glasfläche kann die Scanqualität beeinträchtigen.

Reinigung des durchsichtigen Films

Sollte sich die Druckqualität nach Ausrichten des Druckkopfs oder Reinigung des Papiertransportweges nicht verbessern, ist möglicherweise der durchsichtige Film im Inneren des Druckers verschmiert.

Erforderliche Hilfsmittel:

- Wattestäbchen (mehrere)
- Wasser mit einigen Tropfen Spülmittel (2 bis 3 Tropfen Spülmittel in 1/4 Tasse Leitungswasser)
- Licht zur Überprüfung auf Verschmierungen

! **Wichtig:**

Verwenden Sie kein anderes Reinigungsmittel als Wasser mit einigen Tropfen Spülmittel.

1. Schalten Sie den Drucker durch Drücken der Taste  aus.
2. Öffnen Sie die Scannereinheit.

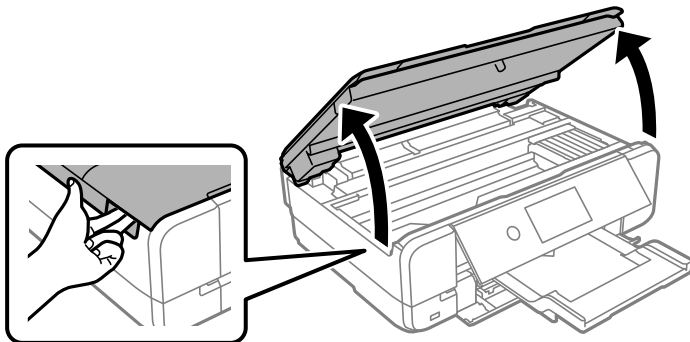

- Überprüfen Sie, ob der durchsichtige Film verschmiert ist. Verschmierungen lassen sich mit einem Licht einfacher sehen.

Wenn Verschmierungen auf dem durchsichtigen Film (A) vorliegen (etwa Fingerabdrücke oder Fett), fahren Sie mit dem nächsten Schritt fort.

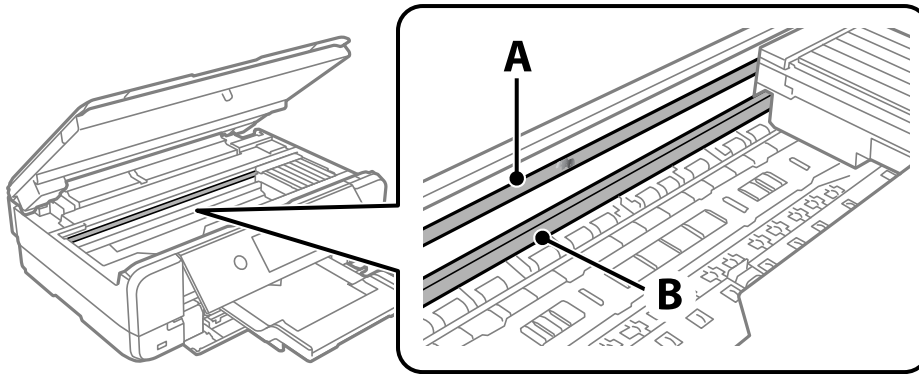

A: Durchsichtiger Film

B: Schiene



Wichtig:

Achten Sie darauf, nicht die Schiene (B) zu berühren. Ansonsten können beim Drucken Fehler auftreten. Wischen Sie nicht das Fett auf der Schiene ab, da es zum Betrieb benötigt wird.

- Feuchten Sie ein Wattestäbchen mit der Mischung aus Wasser und Spülmittel an, achten Sie darauf, dass kein Wasser abtropft, und wischen Sie den verschmierten Teil sauber.

Achten Sie darauf, die im Inneren des Druckers anhaftende Tinte nicht zu berühren.

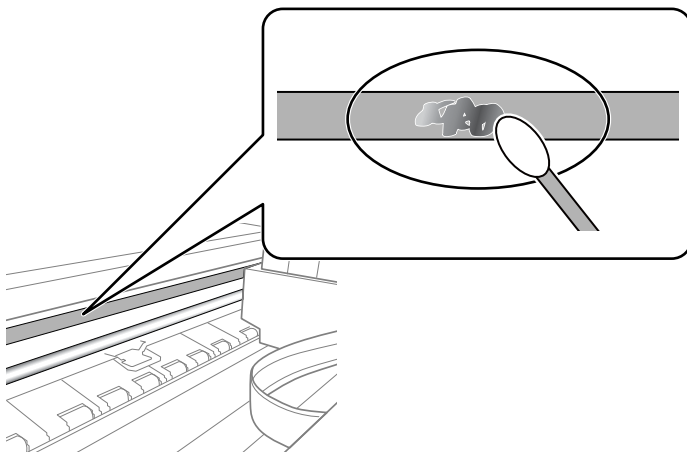

Wichtig:

Wischen Sie die Verschmierung vorsichtig ab. Wenn Sie mit dem Wattestäbchen zu fest auf den Film drücken, können sich die Federn des Films lösen und der Drucker kann beschädigt werden.

5. Verwenden Sie zum Abwischen des Films ein neues, trockenes Wattestäbchen.



Wichtig:

Lassen Sie keine Fasern auf dem Film zurück.

Hinweis:

Um zu verhindern, dass die Verschmierung sich vergrößert, tauschen Sie das Wattestäbchen regelmäßig durch ein neues aus.

6. Wiederholen Sie die Schritte 4 und 5, bis der Film nicht mehr verschmiert ist.
7. Überprüfen Sie visuell, ob der Film nicht mehr verschmiert ist.

Menüoptionen für Wartung

Wählen Sie **Wartung** im Druckerbedienfeld.

Druckqualitätsanpassung:

Wählen Sie diese Funktion, falls Sie Probleme mit den Ausdrucken feststellen. Es lässt sich prüfen, ob verstopfte Düsen vorhanden sind, der Druckkopf kann bei Bedarf gereinigt werden, und bestimmte Parameter können zur Verbesserung der Druckqualität angepasst werden.

Druckkopf-Düsentest:

Wählen Sie diese Funktion aus, um zu prüfen, ob die Druckkopfdüsen verstopft sind. Der Drucker druckt ein Düsentestmuster.

Druckkopfreinigung:

Wählen Sie diese Funktion aus, um verstopfte Düsen des Druckkopfs zu reinigen.

Powerreinigung:

Wählen Sie diese Funktion zur Durchführung einer Power-Reinigung, wenn der Druckkopf stark oder nach wiederholter Standardreinigung weiterhin verstopft ist. Es wird mehr Tinte verbraucht als bei einer gewöhnlichen Reinigung.

Druckkopfausrichtung:

Wählen Sie diese Funktion, um den Druckkopf auszurichten und die Druckqualität zu verbessern.

Vertikale Ausrichtung

Wählen Sie diese Funktion aus, wenn Ausdrücke verschwommen oder Text und Linien fehlerhaft ausgerichtet sind.

Horizontale Ausrichtung

Wählen Sie diese Funktion aus, wenn horizontale Streifen regelmäßig auf Ihren Ausdrucken erscheinen.

Patronen- austausch:

Verwenden Sie diese Funktion zum Auswechseln der Tintenpatronen bevor die Tinte verbraucht ist.

Papierführungsreinigung:

Wählen Sie diese Funktion aus, wenn die internen Walzen mit Tinte verschmutzt sind. Der Drucker führt Papier zu, um die internen Walzen zu reinigen.

Zugehörige Informationen

- ➔ „Anpassen der Druckqualität“ auf Seite 116
- ➔ „Überprüfen und Reinigen des Druckkopfs“ auf Seite 117
- ➔ „Ausführen der Funktion Powerreinigung“ auf Seite 119
- ➔ „Ausrichten des Druckkopfs“ auf Seite 120
- ➔ „Austauschen von Tintenpatronen“ auf Seite 200
- ➔ „Entfernen von verschmierter Tinte in der Papierzuführung“ auf Seite 120

Reinigen des Druckers

Falls die Komponenten und das Gehäuse verschmutzt oder verstaubt sind, schalten Sie den Drucker aus und reinigen Sie sie mit einem weichen, sauberen und mit Wasser angefeuchteten Tuch. Falls Sie die Verschmutzung nicht entfernen können, versuchen Sie, dem feuchten Tuch eine kleine Menge eines milden Reinigungsmittels hinzuzufügen.

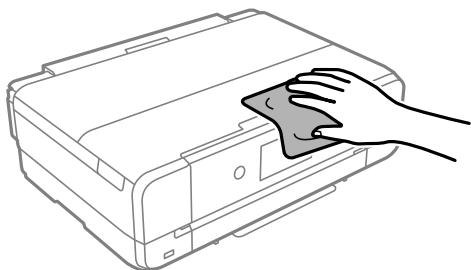

! **Wichtig:**

- ❑ Achten Sie darauf, dass kein Wasser an den Druckermechanismus oder die elektrischen Komponenten gelangt. Andernfalls könnte der Drucker beschädigt werden.
- ❑ Verwenden Sie niemals Alkohol oder Farbverdünner zum Reinigen der Komponenten und des Gehäuses. Diese Chemikalien können Komponenten und Gehäuse beschädigen.
- ❑ Die in folgender Abbildung gezeigten Teile nicht berühren. Andernfalls könnte es zu einer Fehlfunktion kommen.

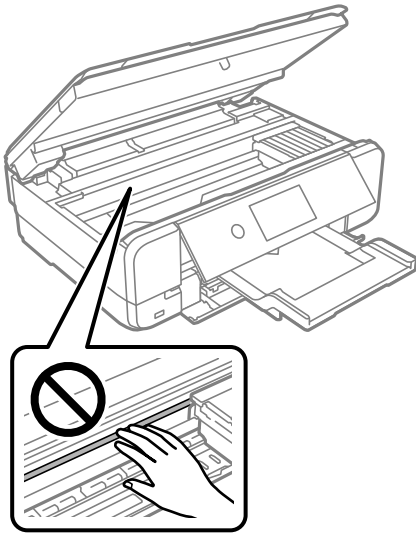

In diesen Situationen

| | |
|--|-----|
| Beim Austauschen eines Computers. | 129 |
| Energie sparen. | 129 |
| Ihre WLAN-Verbindung deaktivieren. | 129 |
| Anwendungen separat installieren. | 130 |
| Erneutes Konfigurieren der Netzwerkverbindung. | 133 |
| Transportieren und Lagern des Druckers. | 151 |

Beim Austauschen eines Computers

Sie müssen den Druckertreiber und andere Software auf dem neuen Computer installieren.

USA und Kanada

Rufen Sie die folgende Webseite auf und suchen Sie nach Ihrem Produkt. Laden Sie das Software-Paket Ihres Produkts auf und befolgen Sie die Anweisungen auf dem Computerbildschirm, um das Einrichtungsprogramm auszuführen.

<https://support.epson.com>

Sonstige Regionen

Rufen Sie die folgende Webseite auf und geben Sie dann den Produktnamen ein. Rufen Sie **Setup** auf, und beginnen Sie dann die Einrichtung. Folgen Sie der Bildschirmanleitung.

<https://epson.sn>

Energie sparen

Der Drucker aktiviert den Ruhemodus oder schaltet automatisch ab, wenn er für eine bestimmte Zeit nicht verwendet wird. Sie können die Zeitdauer, bevor sich das Energiesparsystem einschaltet, anpassen. Eine Erhöhung dieser Ausschaltzeitdauer wirkt sich auf die Energieeffizienz des Geräts aus. Denken Sie an die Umwelt, bevor Sie etwaige Änderungen vornehmen.

1. Wählen Sie **Einstellungen** im Startbildschirm.
2. Wählen Sie **Grundeinstellungen**.
3. Fahren Sie folgendermaßen fort.
 - Wählen Sie **Schlaf-Timer** oder **Abschalteinst.** > **Abschalten, falls inaktiv** oder **Abschalten, falls getrennt**.
 - Wählen Sie **Schlaf-Timer** oder **Abschalttimer**.

Hinweis:

*Die Verfügbarkeit der Funktionen **Abschalteinst.** und **Abschalttimer** hängt vom Einkaufsort ab.*

4. Wählen Sie die Einstellung.

Ihre WLAN-Verbindung deaktivieren

Wenn Sie üblicherweise WLAN (Wireless LAN) genutzt haben, dies aufgrund einer Änderung im Verbindungsmodus usw. aber nicht fortsetzen müssen, können Sie Ihre WLAN-Verbindung deaktivieren.

Durch Entfernen unnötiger WLAN-Signale können Sie zudem die Last auf Ihren Stromverbrauch im Bereitschaftsmodus reduzieren.

1. Tippen Sie am Startbildschirm des Druckers auf  .
2. Wählen Sie **Wi-Fi**.
3. Wählen Sie **Zugangspunkt ändern**.

4. Wählen Sie **Sonstiges**.
5. Wählen Sie **Wi-Fi deaktivieren**.
Folgen Sie der Bildschirmanleitung.

Anwendungen separat installieren

Verbinden Sie Ihren Computer mit dem Netzwerk und installieren Sie die aktuellste Version der Anwendungen von der Website. Melden Sie sich am Computer als Administrator an. Geben Sie das Administratorkennwort ein, wenn der Computer Sie dazu auffordert.

Hinweis:

- Bei einer erneuten Installation einer Anwendung muss diese zunächst deinstalliert werden.
- Die neuesten Anwendungen können von der Epson-Website heruntergeladen werden.
<https://www.epson.com>
- Falls Sie ein Windows Server-Betriebssystem verwenden, kann Epson Software Updater nicht verwendet werden. Laden Sie die neuesten Anwendungen von der Epson-Website.

1. Stellen Sie sicher, dass Drucker und Computer kommunikationsbereit sind und der Drucker über eine Internetverbindung verfügt.

2. Starten Sie Epson Software Updater.

Der Bildschirm stellt ein Beispiel von Windows dar.

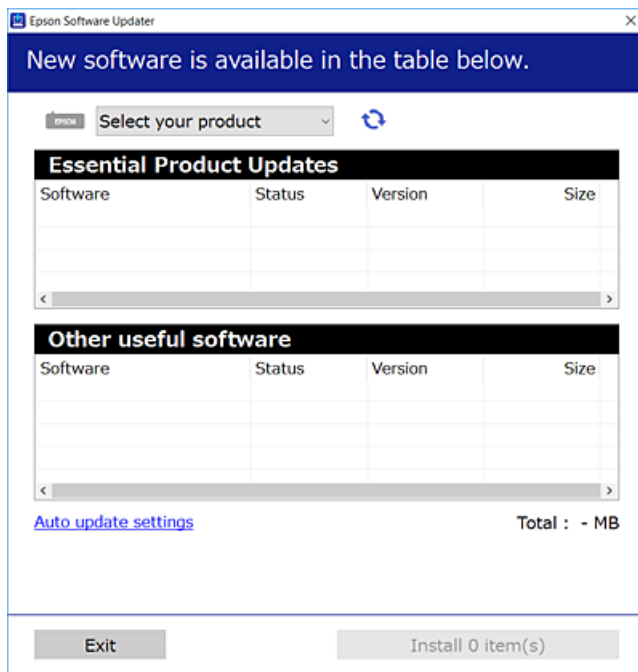

3. Wählen Sie Ihren Drucker aus, und klicken Sie auf , um nach den neuesten verfügbaren Anwendungen zu suchen.

4. Wählen Sie die Elemente, die Sie installieren oder aktualisieren möchten und klicken Sie dann auf die Schaltfläche „Installieren“.



Wichtig:

Schalten Sie den Drucker nicht aus bzw. trennen Sie ihn nicht vom Netz, bis die Aktualisierung abgeschlossen ist. Andernfalls können Druckerfehlfunktionen auftreten.

Zugehörige Informationen

➔ „Anwendungen separat installieren“ auf Seite 130

Überprüfen, ob ein echter Epson-Druckertreiber installiert ist — Windows

Sie können mit einer der folgenden Methoden überprüfen, ob ein echter Epson-Druckertreiber auf Ihrem Computer installiert ist.

- Windows 11/Windows Server 2025

Klicken Sie auf die Start-Schaltfläche und wählen Sie **Einstellungen > Bluetooth und Geräte > Drucker und Scanner**. Klicken Sie anschließend auf **Druckservereigenschaften** unter **Relevante Einstellungen**.

- Windows 10/Windows 8.1/Windows 8/Windows 7/Windows Server 2022/Windows Server 2019/Windows Server 2016/Windows Server 2012 R2/Windows Server 2012/Windows Server 2008 R2

Wählen Sie **Systemsteuerung > Geräte und Drucker anzeigen (Drucker, Drucker und Faxgeräte)** in **Hardware und Sound**, klicken Sie auf das Druckersymbol und klicken Sie dann im oberen Bereich des Fensters auf **Druckservereigenschaften**.

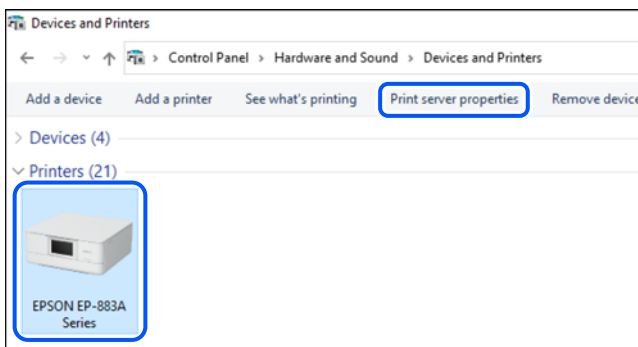

- Windows Server 2008

Rechtsklicken Sie auf den Ordner **Drucker** und klicken Sie dann auf **Als Administrator ausführen > Servereigenschaften**.

Klicken Sie auf die Registerkarte **Treiber**. Wenn Ihr Druckername in der Liste angezeigt wird, ist ein echter Epson-Druckertreiber auf Ihrem Computer installiert.

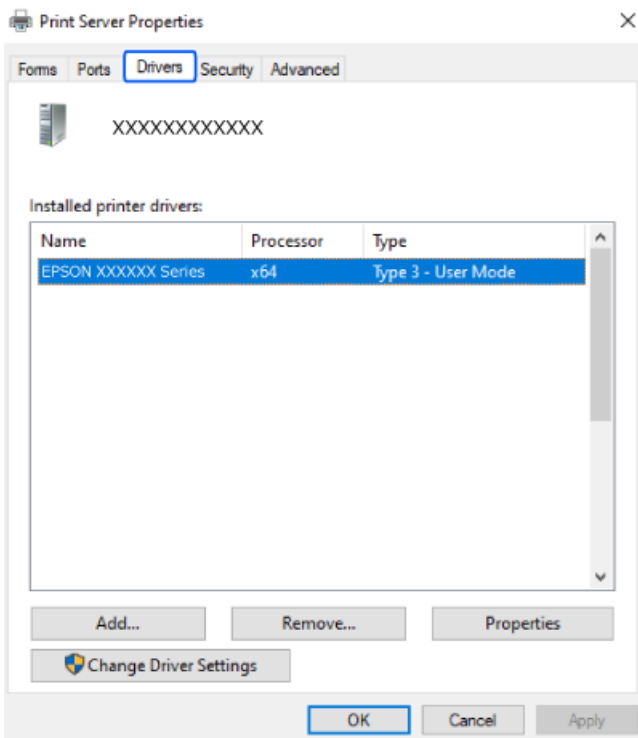

Zugehörige Informationen

➔ „Anwendungen separat installieren“ auf Seite 130

Überprüfen, ob ein echter Epson-Druckertreiber installiert ist — Mac OS

Sie können mit einer der folgenden Methoden überprüfen, ob ein echter Epson-Druckertreiber auf Ihrem Computer installiert ist.

Wählen Sie **Systemeinstellungen** (oder **Systempräferenzen**) aus dem Apple-Menü > **Drucker & Scanner** (oder **Drucken & Scannen**, **Drucken & Faxen**) aus, und wählen Sie dann den Drucker aus. Wenn die Registerkarten **Optionen** und **Zubehör** angezeigt werden, wenn Sie auf **Optionen und Zubehör**, klicken und die Schaltfläche

Drucker-Utility öffnen angezeigt wird, wenn Sie auf die Registerkarte **Zubehör** klicken, dann ist bereits ein Originaldrucker von Epson installiert.



Zugehörige Informationen

➔ „Anwendungen separat installieren“ auf Seite 130

Erneutes Konfigurieren der Netzwerkverbindung

Das Druckernetzwerk muss in den folgenden Fällen konfiguriert werden.

- Bei Verwendung eines Druckers mit einer Netzwerkverbindung
- Wenn sich Ihre Netzwerkumgebung geändert hat
- Beim Austauschen des Wireless-Routers
- Beim Ändern der Verbindungsmethode zum Computer

Anpassung der Einstellungen bei Verbindung mit einem Computer

Sie können das Installationsprogramm mit einer der folgenden Methoden ausführen.

Einrichtung über die Website

USA und Kanada

Rufen Sie die folgende Webseite auf und suchen Sie nach Ihrem Produkt. Laden Sie das Software-Paket Ihres Produkts auf und befolgen Sie die Anweisungen auf dem Computerbildschirm, um das Einrichtungsprogramm auszuführen.

<https://support.epson.com>

Sonstige Regionen

Rufen Sie die folgende Webseite auf und geben Sie dann den Produktnamen ein. Rufen Sie **Setup** auf, und beginnen Sie dann die Einrichtung.

<https://epson.sn>

▶ Sie können sich das Verfahren auch in den Webvideoanleitung ansehen. Öffnen Sie folgende Website.

<https://support.epson.net/publist/vlink.php?code=NPD7415>

Einrichtung mit der Software-Disc

Falls Ihr Drucker mit einer Software-Disc geliefert wurde und Sie einen Windows-Computer mit Disc-Laufwerk verwenden, legen Sie die Disc in den Computer ein und befolgen Sie dann die Bildschirmanleitung.

Anpassung der Einstellungen bei Verbindung mit einem mobilen Gerät

Sie können den Drucker über Ihr mobiles Gerät verwenden, wenn die beiden mit demselben Drahtlosnetzwerk verbunden sind.

USA und Kanada

Stellen Sie sicher, dass Sie Folgendes haben.

- Ein mobiles Gerät, das mit dem Drahtlosnetzwerk verbunden ist, bei dem Bluetooth aktiviert ist und auf dem die App Epson Smart Panel installiert ist (Epson Smart Panel ist für iOS- und Android-Geräte verfügbar)
- Den Drahtlosnetzwerknamen (SSID) und das Kennwort

Hinweis:

Ihr mobiles Gerät muss sich in der Nähe des Druckers befinden, um eine Bluetooth-Verbindung herzustellen und aufrechtzuerhalten.

1. Stellen Sie sicher, dass das Produkt eingeschaltet und druckbereit ist.

Hinweis:

Sie müssen Ersteinrichtung und Tinteninstallation durchführen, bevor Sie kabelloses Drucken einrichten

2. Öffnen Sie die App Epson Smart Panel.
3. Fahren Sie folgendermaßen fort.
 - Wenn die App erkennt das Produkt automatisch, befolgen Sie die Bildschirmanweisungen zur Einrichtung der Drahtlosverbindung.
 - Wenn die App das Produkt nicht automatisch erkennt, wählen Sie das Symbol +, wählen Sie dann die Option zur Einrichtung eines neuen Produktes und befolgen Sie die Bildschirmanweisungen.

Sonstige Regionen

Greifen Sie zum Einrichten einer neuen Verbindung über das mobile Gerät, mit dem Sie den Drucker verwenden möchten, auf die folgende Website zu. Geben Sie die Produktbezeichnung ein, wählen Sie Setup und starten Sie dann die Einrichtung.

<https://epson.sn>

▶ Sie können sich das Verfahren in den Webvideoanleitung ansehen. Öffnen Sie folgende Website.

<https://support.epson.net/publist/vlink.php?code=VC00006>

Hinweis:

Falls Sie die Verbindung zwischen Ihrem mobilen Gerät und dem Drucker bereits eingerichtet haben, aber neu konfigurieren müssen, können Sie dies über eine App wie Epson Smart Panel erledigen.

Zugehörige Informationen

➔ „Drucken mit Epson Smart Panel“ auf Seite 58

Konfigurieren von WLAN-Einstellungen am Bedienfeld

Wenn Sie keinen Computer und kein Mobilgerät zur Einrichtung der Drucker Verbindung nutzen, können Sie diese über das Bedienfeld durchführen.

Die Netzwerkeinstellungen lassen sich vom Bedienfeld des Druckers aus auf verschiedene Weise konfigurieren. Wählen Sie die Verbindungsmethode aus, die Ihrer Umgebung und den Nutzungsbedingungen am besten entspricht.

Wenn Sie die SSID und das Passwort Ihres Wireless-Routers kennen, können Sie sie manuell eingeben.

Zugehörige Informationen

➔ „Konfigurieren von Wi-Fi-Einstellungen durch Eingabe der SSID und des Kennworts“ auf Seite 135

➔ „Konfigurieren von Wi-Fi-Einstellungen mit Push-Button-Setup (WPS)“ auf Seite 136

➔ „Vornehmen von Wi-Fi-Einstellungen per PIN-Code-Setup (WPS)“ auf Seite 137

Konfigurieren von Wi-Fi-Einstellungen durch Eingabe der SSID und des Kennworts

Sie können eine Wi-Fi-Verbindung einrichten, indem Sie die erforderlichen Informationen über das Bedienfeld des Druckers eingeben. Für die Einrichtung mit dieser Methode benötigen Sie die SSID und das Kennwort für Ihren Wireless-Router.

Hinweis:

Wenn Sie einen Wireless-Router mit seinen Standardeinstellungen verwenden, finden Sie die SSID und das Kennwort auf dem Aufkleber. Wenn Sie die SSID und das Kennwort nicht kennen, wenden Sie sich an die Person, die den Wireless-Router eingerichtet hat, oder sehen Sie in der mit dem Zugangspunkt gelieferten Dokumentation nach.

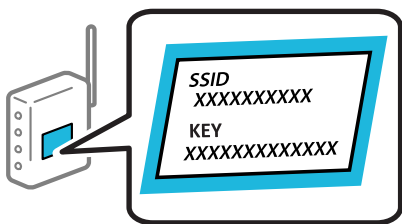

1. Tippen Sie im Startbildschirm auf .
2. Wählen Sie **Wi-Fi** aus.
3. Tippen Sie auf **Setup starten**.

Wenn die Netzwerkverbindung bereits eingerichtet ist, werden die Verbindungsdetails angezeigt. Tippen Sie auf **Zugangspunkt ändern**, um die Einstellungen anzuwenden.

Wenn der Drucker bereits per Ethernet verbunden wurde, tippen Sie auf **Zu Wi-Fi-Verbindung wechseln**, und wählen Sie nach der Überprüfung der Meldung **Ja**.

4. Wählen Sie **Wi-Fi-Setup-Assistent** aus.
5. Befolgen Sie die Anweisungen auf dem Bildschirm, um die SSID auszuwählen, das Kennwort für den Wireless Router einzugeben und die Einrichtung zu starten.

Wenn Sie den Status der Netzwerkverbindung für den Drucker nach Abschluss der Installation überprüfen möchten, finden Sie weitere Informationen unter dem entsprechenden Link unten.

Hinweis:

- Falls Sie den Netzwerknamen (SSID) nicht kennen, sehen Sie bitte nach, ob er sich auf dem Aufkleber am Wireless-Router befindet. Falls Sie den Wireless-Router mit seinen Standardeinstellungen verwenden, können Sie die auf dem Aufkleber aufgedruckte SSID verwenden. Wenn Sie keine Informationen finden, beziehen Sie sich auf die mit dem Wireless-Router mitgelieferte Dokumentation.
- Beachten Sie die Groß-/Kleinschreibung beim Kennwort.
- Falls Sie das Kennwort nicht kennen, sehen Sie bitte nach, ob es sich auf dem Aufkleber am Wireless-Router befindet. Auf dem Aufkleber kann das Passwort als „Network Key“, „Wireless Password“ oder einem ähnlichen Namen angegeben sein. Falls Sie den Wireless-Router mit seinen Standardeinstellungen verwenden, können Sie das auf dem Aufkleber aufgedruckte Kennwort verwenden.
- Wenn die SSID, zu der Sie eine Verbindung herstellen möchten, nicht angezeigt wird, konfigurieren Sie die Wi-Fi-Einstellungen in der Software oder Apps auf Ihrem Computer oder mobilen Gerät.

USA und Kanada

Rufen Sie die folgende Webseite auf und suchen Sie nach Ihrem Produkt. Laden Sie das Software-Paket Ihres Produkts herunter, führen Sie es aus und befolgen Sie die Anweisungen auf dem Computerbildschirm, um das Einrichtungsprogramm auszuführen.

<https://support.epson.com>

Sonstige Regionen

Rufen Sie die folgende Website auf und geben Sie dann den Produktnamen ein. Rufen Sie **Setup** auf, und beginnen Sie dann die Einrichtung.

<https://epson.sn>

Zugehörige Informationen

- ➔ „Statusprüfung der Drucker-Netzwerkverbindung (Netzwerkverbindungsbericht)“ auf Seite 138
- ➔ „Anpassung der Einstellungen bei Verbindung mit einem Computer“ auf Seite 133
- ➔ „Anpassung der Einstellungen bei Verbindung mit einem mobilen Gerät“ auf Seite 134

Konfigurieren von Wi-Fi-Einstellungen mit Push-Button-Setup (WPS)

Unter den folgenden Bedingungen können Sie automatisch ein Wi-Fi-Netzwerk einrichten, indem Sie eine Taste am Wireless-Router drücken.

- Der Wireless-Router ist mit WPS (Wi-Fi Protected Setup) kompatibel.
- Die aktuelle Wi-Fi-Verbindung wurde durch Drücken einer Taste am Wireless-Router hergestellt.

Hinweis:

Wenn Sie die Taste nicht finden können oder die Software zur Einrichtung verwenden, nehmen Sie die mit dem Wireless-Router gelieferte Dokumentation zur Hand.

1. Tippen Sie im Startbildschirm auf .
2. Wählen Sie **Wi-Fi** aus.

3. Tippen Sie auf **Setup starten**.

Wenn die Netzwerkverbindung bereits eingerichtet ist, werden die Verbindungsdetails angezeigt. Tippen Sie auf **Zugangspunkt ändern**, um die Einstellungen anzuwenden.

Wenn der Drucker bereits per Ethernet verbunden wurde, tippen Sie auf **Zu Wi-Fi-Verbindung wechseln** und wählen Sie nach der Überprüfung der Meldung **Ja**.

4. Wählen Sie **Tastendruck-Setup (WPS)** aus.

5. Folgen Sie der Bildschirmanleitung.

Wenn Sie den Status der Netzwerkverbindung für den Drucker nach Abschluss der Installation überprüfen möchten, finden Sie weitere Informationen unter dem entsprechenden Link unten.

Hinweis:

Wenn keine Verbindung hergestellt werden kann, starten Sie den Wireless-Router neu, verringern Sie den Abstand des Wireless-Routers zum Drucker und versuchen Sie es erneut. Wenn weiterhin keine Verbindung möglich ist, drucken Sie einen Netzwerkverbindungsbericht und überprüfen Sie die Lösung.

Zugehörige Informationen

➔ „Statusprüfung der Drucker-Netzwerkverbindung (Netzwerkverbindungsbericht)“ auf Seite 138

Vornehmen von Wi-Fi-Einstellungen per PIN-Code-Setup (WPS)

Mit einem PIN-Code können Sie die Verbindung zu einem Wireless-Router automatisch herstellen. Dieses Verfahren ist für die Einrichtung anwendbar, wenn der Wireless-Router WPS-fähig (Wi-Fi, geschützte Einrichtung) ist. Geben Sie über einen Computer einen PIN-Code in den Wireless-Router ein.

1. Tippen Sie im Startbildschirm auf .

2. Wählen Sie **Wi-Fi**.

3. Tippen Sie auf **Setup starten**.

Wenn die Netzwerkverbindung bereits eingerichtet ist, werden die Verbindungsdetails angezeigt. Tippen Sie auf **Zugangspunkt ändern**, um die Einstellungen anzuwenden.

Wenn der Drucker bereits per Ethernet verbunden wurde, tippen Sie auf **Zu Wi-Fi-Verbindung wechseln** und wählen Sie nach der Überprüfung der Meldung **Ja**.

4. Wählen Sie **Sonstiges > PIN-Code-Setup (WPS)**.

5. Folgen Sie der Bildschirmanleitung.

Wenn Sie den Status der Netzwerkverbindung für den Drucker nach Abschluss der Installation überprüfen möchten, finden Sie weitere Informationen unter dem entsprechenden Link unten.

Hinweis:

Ausführliche Informationen zur Eingabe eines PIN-Codes finden Sie in der mit dem Wireless-Router gelieferten Dokumentation.

Zugehörige Informationen

➔ „Statusprüfung der Drucker-Netzwerkverbindung (Netzwerkverbindungsbericht)“ auf Seite 138

Statusprüfung der Drucker-Netzwerkverbindung (Netzwerkverbindungsbericht)

Sie können einen Netzwerkverbindungsbericht drucken, um den Status der Verbindung zwischen dem Drucker und dem Drahtlos-Router zu prüfen.

1. Legen Sie Papier ein.
2. Wählen Sie **Einstellungen** im Startbildschirm.
3. Wählen Sie **Netzwerkeinstellungen > Netzwerkverbindungstest**.
Die Überprüfung der Verbindung beginnt.
4. Befolgen Sie die Anweisungen auf dem Druckerbildschirm, um den Netzwerkverbindungsbericht zu drucken.
Wenn ein Fehler aufgetreten ist, prüfen Sie den Netzwerkverbindungsbericht und folgen Sie den gedruckten Lösungen.

Zugehörige Informationen

- ➔ [„Meldungen und Abhilfemaßnahmen im Netzwerkverbindungsbericht“ auf Seite 139](#)
- ➔ [„Einlegen von Papier“ auf Seite 32](#)

Meldungen und Abhilfemaßnahmen im Netzwerkverbindungsbericht

Überprüfen Sie die Meldungen und Fehlercodes im Netzwerkverbindungsbericht und führen Sie dann die folgenden Abhilfemaßnahmen durch.

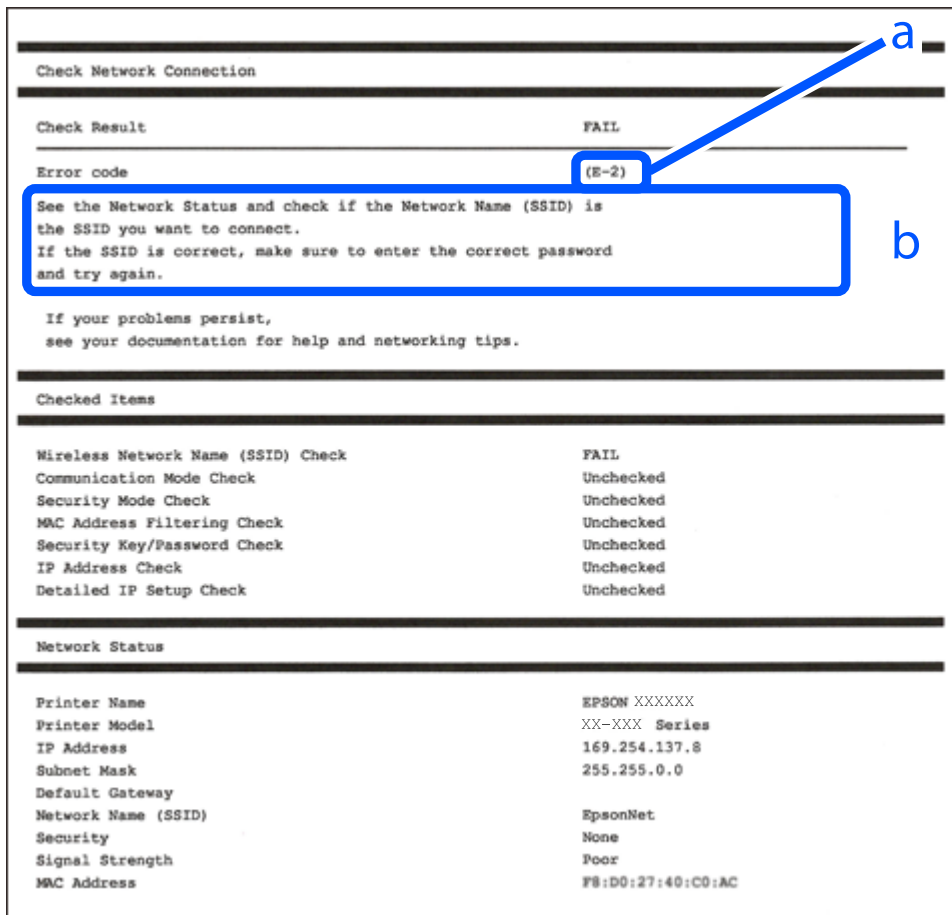

a. Fehlercode

b. Meldungen zur Netzwerkumgebung

Zugehörige Informationen

- ➔ „E-1“ auf Seite 140
- ➔ „E-2, E-3, E-7“ auf Seite 140
- ➔ „E-5“ auf Seite 141
- ➔ „E-6“ auf Seite 141
- ➔ „E-8“ auf Seite 142
- ➔ „E-9“ auf Seite 142
- ➔ „E-10“ auf Seite 142
- ➔ „E-11“ auf Seite 143
- ➔ „E-12“ auf Seite 143
- ➔ „E-13“ auf Seite 144
- ➔ „Meldung zur Netzwerkumgebung“ auf Seite 145

E-1

Lösungen:

- Vergewissern Sie sich, dass das Ethernet-Kabel einwandfrei an den Drucker, einen Hub oder ein anderes Netzwerkgerät Ihres Netzwerks angeschlossen ist.
- Vergewissern Sie sich, dass der Hub oder die anderen Netzwerkgeräte Ihres Netzwerks eingeschaltet sind.
- Wenn Sie den Drucker über WLAN verbinden möchten, nehmen Sie erneut WLAN-Einstellungen für den Drucker vor, da die Funktion deaktiviert ist.

Zugehörige Informationen

➔ „Konfigurieren von WLAN-Einstellungen am Bedienfeld“ auf Seite 135

E-2, E-3, E-7

Lösungen:

- Vergewissern Sie sich, dass Ihr Wireless-Router eingeschaltet ist.
- Überprüfen Sie, dass der Computer bzw. das Gerät richtig mit dem Wireless-Router verbunden ist.
- Schalten Sie den Wireless-Router aus. Warten Sie etwa 10 Sekunden und schalten Sie ihn dann wieder ein.
- Stellen Sie den Drucker näher am Wireless-Router auf und entfernen Sie eventuelle Hindernisse zwischen beiden Geräten.
- Falls Sie die SSID manuell eingegeben haben, überprüfen Sie, ob sie richtig ist. Überprüfen Sie die SSID über den Abschnitt **Netzwerkstatus** des Netzwerkverbindungsberichts.
- Wenn ein Wireless-Router mehrere SSID hat, wählen Sie die angezeigte SSID. Wenn die SSID eine nicht konforme Frequenz nutzt, zeigt der Drucker sie nicht an.
- Falls Sie eine Drucktasten-Einrichtung zum Herstellen der Netzwerkverbindung verwenden, achten Sie darauf, dass der Wireless-Router WPS unterstützt. Falls der Wireless-Router WPS nicht unterstützt, kann die Drucktasten-Einrichtung nicht verwendet werden.
- Achten Sie darauf, Ihre SSID und das Passwort in Erfahrung zu bringen, bevor Sie sich mit dem Wireless-Router verbinden. Wenn Sie einen Wireless-Router mit seinen Standardeinstellungen verwenden, finden Sie die SSID und das Passwort auf dem am Wireless-Router angebrachten Aufkleber. Wenn Sie SSID und Passwort nicht kennen, wenden Sie sich an die Person, die den Wireless-Router eingerichtet hat, oder sehen Sie in der mit dem Zugangspunkt gelieferten Dokumentation nach.
- Wenn Sie sich mit einer SSID verbinden, die mithilfe der Tethering-Funktion eines mobilen Geräts erstellt wurde, überprüfen Sie SSID und Kennwort in der mit dem mobilen Gerät mitgelieferten Dokumentation.
- Wenn die WLAN-Verbindung plötzlich unterbrochen wird, überprüfen Sie Folgendes. Falls eine der Bedingungen zutrifft, setzen Sie die Netzwerkeinstellungen zurück, indem Sie die Software von folgender Website herunterladen und installieren.

<https://support.epson.com> (USA und Kanada)

<https://epson.sn> > **Setup** (sonstige Regionen)

- Ein mobiles Gerät wurde mithilfe der Drucktasteneinrichtung zum Netzwerk hinzugefügt.
- Der Drucker wurde über eine andere Methode als das Push-Button-Setup mit dem Netzwerk verbunden.
- Der Wireless-Router wurde ersetzt.

Zugehörige Informationen

- ➔ „Erneutes Konfigurieren der Netzwerkverbindung“ auf Seite 133
- ➔ „Konfigurieren von WLAN-Einstellungen am Bedienfeld“ auf Seite 135

E-5

Abhilfemaßnahmen:

- Vergewissern Sie sich, dass der Sicherheitstyp des Wireless-Routers einer der folgenden Einstellungen entspricht. Wenn dies auf etwas anderes eingestellt ist, ändern Sie den Sicherheitstyp am Drahtlos-Router.
 - WEP-64 Bit (40 Bit)
 - WEP-128 Bit (104 Bit)
 - WPA PSK (TKIP/AES)*
 - WPA2 PSK (TKIP/AES)*
 - WPA3-SAE (AES)

* WPA PSK ist auch als WPA Personal bekannt. WPA2 PSK ist auch als WPA2 Personal bekannt.

- Schalten Sie den Wireless-Router aus. Warten Sie etwa 10 Sekunden und schalten Sie ihn wieder ein.
- Konfigurieren Sie die Netzwerkeinstellungen des Druckers erneut.

E-6

Lösungen:

- Falls MAC-Adressfilterung aktiviert ist, registrieren Sie die MAC-Adresse des Druckers, damit sie nicht herausgefiltert wird. Einzelheiten dazu finden Sie in der Dokumentation, die mit dem Drahtlos-Router mitgeliefert wurde. Sie können die MAC-Adresse des Druckers in der Spalte **Netzwerkstatus** des Netzwerkverbindungsberichts prüfen.
- Wenn am Wireless-Router die gemeinsame Authentifizierung mit WEP-Sicherheit aktiviert ist, achten Sie darauf, dass Authentifizierungsschlüssel und -index richtig sind.
- Wenn die Anzahl der verbindbaren Geräte am Wireless-Router geringer ist als die Anzahl der Netzwerkgeräte, die Sie verbinden möchten, konfigurieren Sie Einstellungen am Wireless-Router neu, um die Anzahl der verbindbaren Geräte zu erhöhen. Einzelheiten dazu finden Sie in der Dokumentation, die mit dem Drahtlos-Router mitgeliefert wurde.
- Schalten Sie den Wireless-Router aus. Warten Sie etwa 10 Sekunden und schalten Sie ihn dann wieder ein.
- Konfigurieren Sie die Netzwerkeinstellungen des Druckers neu.

Zugehörige Informationen

- ➔ „Anpassung der Einstellungen bei Verbindung mit einem Computer“ auf Seite 133

E-8

Lösungen:

- Wenn DHCP des Wireless-Routers aktiviert ist, stellen Sie die TCP/IP-Einstellungen des Druckers auf Auto.
- Wenn die Einstellung „IP-Adresse beziehen“ des Druckers auf „Manuell“ eingestellt ist, ist die IP-Adresse, die Sie manuell eingestellt haben, ungültig, da sie außerhalb des zulässigen Bereichs (z. B.: 0.0.0.0) liegt. Legen Sie eine gültige IP-Adresse über das Bedienfeld des Druckers fest.
- Schalten Sie den Wireless-Router aus. Warten Sie etwa 10 Sekunden und schalten Sie ihn dann wieder ein.
- Konfigurieren Sie die Netzwerkeinstellungen des Druckers neu.

Zugehörige Informationen

➔ [„Einrichtung einer statischen IP-Adresse für den Drucker“ auf Seite 151](#)

E-9

Lösungen:

Prüfen Sie folgendes

- Die Geräte sind eingeschaltet.
- Sie können über die Geräte, die Sie mit dem Drucker verbinden möchten, auf das Internet und andere Computer oder Netzwerkgeräte in demselben Netzwerk zugreifen.

Wenn Ihr Drucker und Ihre Netzwerkgeräte nach der Überprüfung der oben genannten Punkte immer noch nicht verbunden sind, versuchen Sie Folgendes.

- Schalten Sie den Wireless-Router aus. Warten Sie etwa 10 Sekunden und schalten Sie ihn dann wieder ein.
- konfigurieren Sie die Netzwerkeinstellungen von einem Computer aus, der sich im gleichen Netzwerk befindet wie der Drucker, der das Installationsprogramm nutzt. Sie können es von der folgenden Website herunterladen.
<https://support.epson.com> (USA und Kanada)
<https://epson.sn> > **Setup** (sonstige Regionen)

Wenn das Problem weiterhin auftritt, überprüfen Sie die IP-Adresse des Druckers, der im Netzwerkverbindungsbericht aufgeführt ist und kontaktieren Sie den Hersteller des Routers.

Zugehörige Informationen

➔ [„Anpassung der Einstellungen bei Verbindung mit einem Computer“ auf Seite 133](#)

E-10

Lösungen:

Prüfen Sie folgendes

- Andere Geräte im Netzwerk sind eingeschaltet.
- Die Netzwerk-Adressen (IP-Adresse, Subnetzmaske und Standard-Gateway) sind korrekt, wenn Sie die Einstellung „IP-Adresse beziehen“ im Drucker auf „Manuell“ eingestellt haben.

Falls diese Einstellungen falsch sind, stellen Sie die Netzwerk-Adressen erneut ein. Sie können die IP-Adresse, Subnetzmaske und das Standard-Gateway im Abschnitt **Netzwerkstatus** des Netzwerkverbindungsberichts überprüfen.

Falls DHCP aktiviert ist, ändern Sie die Option „IP-Adresse beziehen“ des Druckers auf „Auto“. Wenn Sie die IP-Adresse manuell festlegen wollen, überprüfen Sie die IP-Adresse des Druckers im Abschnitt **Netzwerkstatus** des Netzwerkverbindungsberichts und wählen Sie dann im Netzwerkeinstellungsbildschirm „Manuell“. Stellen Sie die Subnetzmaske auf [255.255.255.0] ein.

Wenn Ihr Drucker und Ihre Netzwerkgeräte nach der Überprüfung der oben genannten Punkte immer noch nicht verbunden sind, versuchen Sie Folgendes.

- Schalten Sie den Wireless-Router aus. Warten Sie etwa 10 Sekunden und schalten Sie ihn dann wieder ein.
- konfigurieren Sie die Netzwerkeinstellungen auf dem Computer, der sich im gleichen Netzwerk befindet wie der Drucker, der das Installationsprogramm nutzt. Sie können es über folgende Webseite aufrufen.

<https://support.epson.com> (USA und Kanada)

<https://epson.sn> > **Setup** (sonstige Regionen)

Zugehörige Informationen

➔ „Einrichtung einer statischen IP-Adresse für den Drucker“ auf Seite 151

E-11

Lösungen:

Prüfen Sie folgendes

- Die Standard-Gateway-Adresse ist korrekt, wenn Sie TCP/IP-Setup des Druckers auf „Manuell“ setzen.
- Das Gerät, das als Standard-Gateway eingestellt wurde, ist eingeschaltet.

Stellen Sie die korrekte Standard-Gateway-Adresse ein. Sie können die Standard-Gateway-Adresse im Abschnitt **Netzwerkstatus** des Netzwerkverbindungsberichts prüfen.

Wenn Ihr Drucker und Ihre Netzwerkgeräte nach der Überprüfung der oben genannten Punkte immer noch nicht verbunden sind, versuchen Sie Folgendes.

- Schalten Sie den Wireless-Router aus. Warten Sie etwa 10 Sekunden und schalten Sie ihn dann wieder ein.
- konfigurieren Sie die Netzwerkeinstellungen auf dem Computer, der sich im gleichen Netzwerk befindet wie der Drucker, der das Installationsprogramm nutzt. Sie können es über folgende Webseite aufrufen.

<https://support.epson.com> (USA und Kanada)

<https://epson.sn> > **Setup** (sonstige Regionen)

Zugehörige Informationen

➔ „Einrichtung einer statischen IP-Adresse für den Drucker“ auf Seite 151

E-12

Lösungen:

Prüfen Sie folgendes

- Andere Geräte im Netzwerk sind eingeschaltet.
- Die Netzwerk-Adressen (IP-Adresse, Subnet-Maske und Standard-Gateway) sind korrekt, falls Sie sie manuell eingegeben haben.
- Die Netzwerk-Adressen für die anderen Geräte (Subnet-Maske und Standard-Gateway) sind gleich.
- Die IP-Adresse ist nicht in Konflikt mit anderen Geräten.

Wenn Ihr Drucker und Ihre Netzwerkgeräte nach der Überprüfung der oben genannten Punkte immer noch nicht verbunden sind, versuchen Sie Folgendes.

- Schalten Sie den Wireless-Router aus. Warten Sie etwa 10 Sekunden und schalten Sie ihn dann wieder ein.
- konfigurieren Sie die Netzwerkeinstellungen mithilfe des Installationsprogramms erneut. Sie können es über folgende Webseite aufrufen.
<https://support.epson.com> (USA und Kanada)
<https://epson.sn> > **Setup** (sonstige Regionen)
- An einem Wireless-Router, der den WEP-Sicherheitstyp verwendet, können Sie mehrere Passwörter registrieren. Falls mehrere Passwörter registriert sind, überprüfen Sie, ob das zuerst registrierte Passwort im Drucker eingegeben ist.

Zugehörige Informationen

- ➔ „Einrichtung einer statischen IP-Adresse für den Drucker“ auf Seite 151

E-13

Lösungen:

Prüfen Sie folgendes

- Die Netzwerkgeräte, wie etwa der Wireless-Router, Hub und Router, sind eingeschaltet.
- Die TCP/IP-Einstellungen für die Netzwerkgeräte wurden nicht manuell konfiguriert. (Wenn die TCP/IP-Einstellungen des Druckers automatisch und die TCP/IP-Einstellungen für die anderen Netzwerkgeräte manuell konfiguriert werden, kann das Netzwerk des Druckers von dem der anderen Geräte abweichen.)

Sollte das Problem mithilfe der obigen Abhilfemaßnahmen nicht behoben worden sein, gehen Sie wie folgt vor.

- Schalten Sie den Wireless-Router aus. Warten Sie etwa 10 Sekunden und schalten Sie ihn dann wieder ein.
- Konfigurieren Sie Netzwerkeinstellungen von einem Computer in demselben Netzwerk, in dem sich auch der Drucker befindet, indem Sie die Software von der folgenden Website herunterladen und ausführen.
<https://support.epson.com> (USA und Kanada)
<https://epson.sn> > **Setup** (sonstige Regionen)
- An einem Wireless-Router, der den WEP-Sicherheitstyp verwendet, können Sie mehrere Passwörter registrieren. Falls mehrere Passwörter registriert sind, überprüfen Sie, ob das zuerst registrierte Passwort im Drucker eingegeben ist.

Zugehörige Informationen

- ➔ „Einrichtung einer statischen IP-Adresse für den Drucker“ auf Seite 151
- ➔ „Anpassung der Einstellungen bei Verbindung mit einem Computer“ auf Seite 133

Meldung zur Netzwerkumgebung

| Meldung | Lösung |
|---|---|
| Die Wi-Fi-Umgebung muss verbessert werden. Schalten Sie den WLAN-Router aus und wieder ein. Falls sich die Verbindung nicht verbessert, lesen Sie in der Dokumentation des WLAN-Routers nach. | Positionieren Sie den Drucker näher am Drahtlos-Router und entfernen Sie jegliche Hindernisse zwischen ihnen; schalten Sie den Drahtlos-Router anschließend aus. Warten Sie etwa 10 Sekunden und schalten Sie ihn dann wieder ein. Ist die Verbindung weiterhin nicht möglich, sehen Sie in der mit dem Drahtlos-Router gelieferten Dokumentation nach. |
| *Es können keine weiteren Geräte verbunden werden. Trennen Sie eines der verbundenen Geräte, wenn Sie ein weiteres hinzufügen möchten. | Computer und Mobilgeräte, die gleichzeitig angeschlossen werden können, sind vollständig über die Wi-Fi Direct-Verbindung (Simple AP) verbunden. Um einen anderen Computer oder ein anderes Mobilgerät hinzuzufügen, trennen Sie zuerst eines der verbundenen Geräte oder verbinden Sie es mit dem anderen Netzwerk. Sie können die Anzahl der Drahtlos-Geräte, die gleichzeitig angeschlossen werden können, und die Anzahl der verbundenen Geräte bestätigen, indem Sie das Netzwerkstatusblatt oder das Bedienfeld des Druckers prüfen. |
| Dieselbe SSID als Wi-Fi Direct existiert bereits in der Umgebung. Ändern Sie die SSID von Wi-Fi Direct, falls Sie ein Smart-Gerät nicht mit dem Drucker verbinden können. | Rufen Sie auf dem Bedienfeld des Druckers den Einrichtungsbildschirm von Wi-Fi Direct auf und wählen Sie das Menü, um diese Einstellung zu ändern. Sie können den Netzwerknamen, der nach DIRECT-XX- folgt, ändern. Geben Sie bis zu 22 Zeichen ein. |

Direktes Verbinden eines Mobilgeräts mit dem Drucker (Wi-Fi Direct)

Mit Wi-Fi Direct (Einfacher AP) können Sie ein Smart-Gerät ohne einen Drahtlos-Router direkt mit dem Drucker verbinden und von Mobilgeräten aus drucken.

Über Wi-Fi Direct

Verwenden Sie diese Methode, wenn Sie zu Hause oder im Büro kein Wi-Fi nutzen oder wenn Sie den Drucker direkt mit dem Computer oder mobilen Gerät verbinden möchten. In diesem Modus agiert der Drucker als WLAN-Router und Sie können die Geräte mit dem Drucker verbinden, ohne einen Standard-WLAN-Router einsetzen zu müssen. Jedoch können Smart-Geräte, die direkt mit dem Drucker verbunden sind, nicht über den Drucker miteinander kommunizieren.

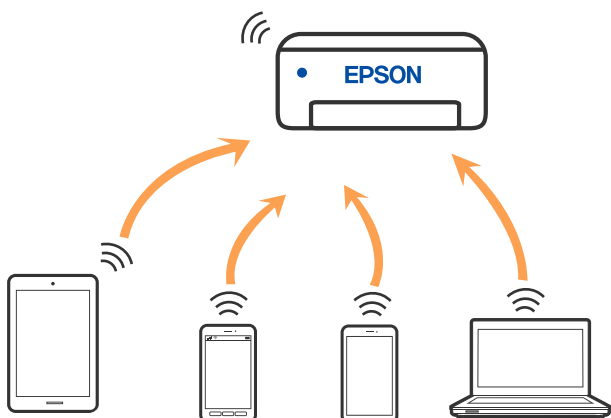

Der Drucker kann gleichzeitig über eine über Wi-Fi Direct-Verbindung (Simple AP) und entweder über eine Wi-Fi-Verbindung (Infrastructure) oder eine Ethernet-Verbindung verbunden werden.

Verbindung mit Geräten über Wi-Fi Direct herstellen

Diese Methode ermöglicht die direkte Druckerverbindung mit Geräten ohne Wireless-Router.

Hinweis:

Für iOS- oder Android-Benutzer lässt sich dies bequem über Epson Smart Panel einrichten.

Sie müssen diese Einstellungen für den Drucker und das Gerät, mit dem Sie eine Verbindung herstellen möchten, nur einmal vornehmen. Sofern Sie Wi-Fi Direct nicht deaktivieren und die Netzwerkeinstellungen nicht zurücksetzen, müssen Sie diese Einstellungen nicht erneut konfigurieren.

1. Tippen Sie im Startbildschirm auf .
2. Tippen Sie auf **Wi-Fi Direct**.
3. Tippen Sie auf **Setup starten**.

4. Scrollen Sie am Druckerbildschirm nach unten, um die zur Einrichtung der Verbindung erforderliche SSID und das Kennwort anzuzeigen. Wählen Sie auf dem Gerät dieselbe SSID aus und geben Sie das Kennwort ein.

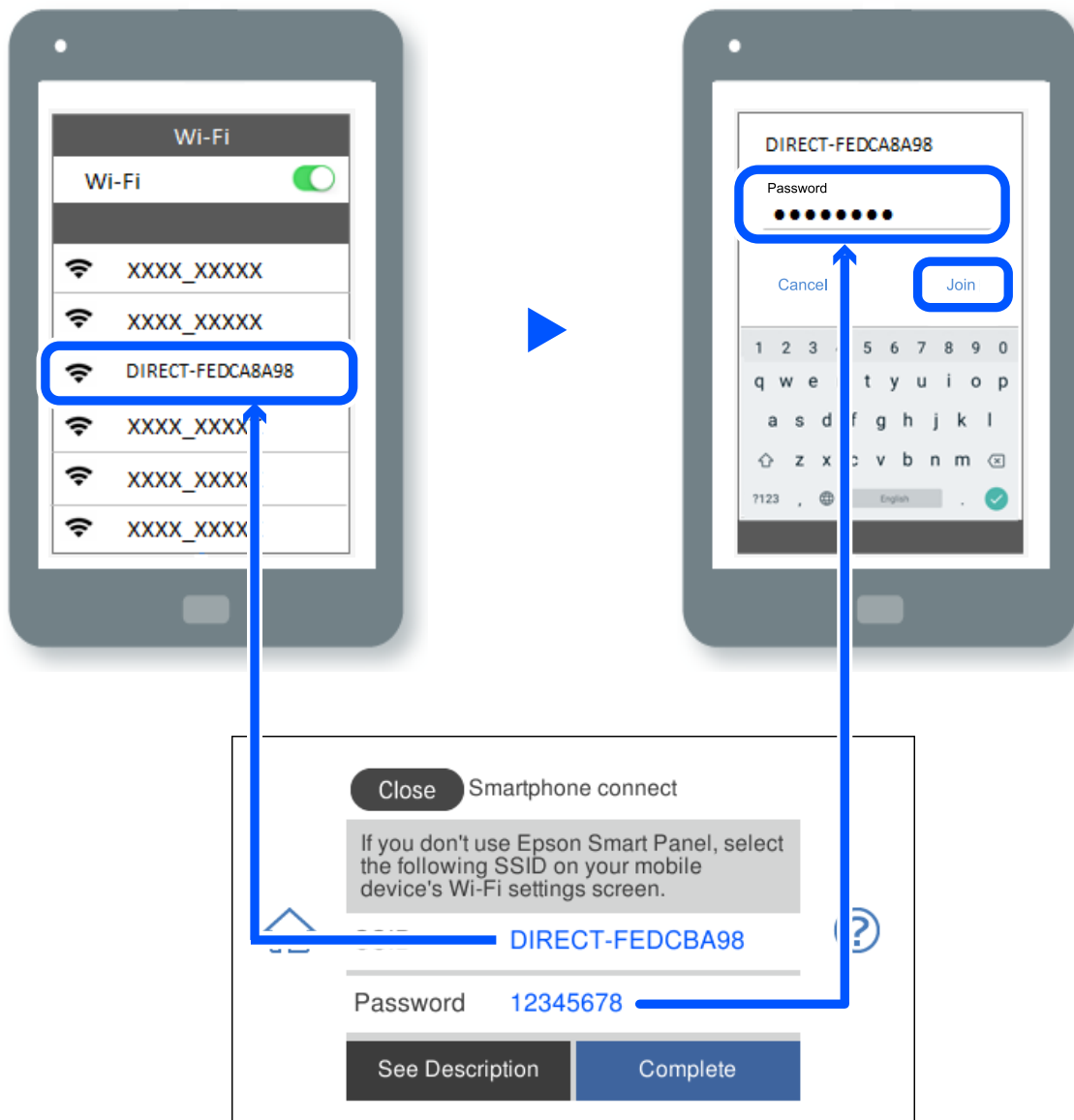

5. Wählen Sie auf dem Bildschirm der Druck-App des Geräts den Drucker aus, zu dem Sie eine Verbindung herstellen möchten.



6. Wählen Sie auf dem Bedienfeld des Druckers **Fertig** aus.

Wählen Sie bei Geräten, die bereits zuvor mit dem Drucker verbunden waren, den Netzwerknamen (SSID) auf dem WLAN-Bildschirm des Geräts aus, um die Verbindung erneut herzustellen.

Deaktivieren der Wi-Fi Direct-Verbindung (Einfacher AP)

Hinweis:

Wenn Wi-Fi Direct (Einfacher AP) deaktiviert wird, werden alle Computer und Mobilgeräte, die über Wi-Fi Direct (Einfacher AP) mit dem Drucker verbunden sind, getrennt. Wenn Sie nur ein bestimmtes Gerät trennen möchten, trennen Sie anstelle der Verbindung zum Drucker die Verbindung zum Gerät.

1. Tippen Sie am Startbildschirm des Druckers auf  .
2. Wählen Sie **Wi-Fi Direct**.
Die Wi-Fi Direct-Daten werden angezeigt.
3. Tippen Sie auf **Setup starten**.
4. Tippen Sie auf  .
5. Wählen Sie **Wi-Fi Direct deaktivieren**.
6. Tippen Sie auf **Einstellungen deaktivieren**.
7. Folgen Sie der Bildschirmanleitung.

Ändern der Einstellungen für Wi-Fi Direct (Einfacher AP)

Wenn der Verbindungstyp Wi-Fi Direct (Einfacher AP) aktiviert ist, können Sie die Einstellungen unter

 > **Wi-Fi Direct** > **Setup starten** >  ändern. Anschließend werden die folgenden Menüoptionen angezeigt.

Netzwerknamen ändern

Ändern Sie den Netzwerknamen in Wi-Fi Direct (Simple AP) (SSID) in einen Namen Ihrer Wahl. Sie können den Netzwerknamen (SSID) mit ASCII-Zeichen eingeben, die auf der Software-Tastatur auf dem Bedienfeld angezeigt werden.

Beim Ändern des Netzwerknamens (SSID) werden alle verbundenen Geräte getrennt. Verwenden Sie den neuen Netzwerknamen (SSID), wenn Sie die Geräteverbindung wiederherstellen möchten.

Kennwort ändern

Ändern Sie das Kennwort in Wi-Fi Direct (Einfacher AP) in ein Kennwort Ihrer Wahl. Sie können das Kennwort mit ASCII-Zeichen eingeben, die auf der Software-Tastatur auf dem Bedienfeld angezeigt werden.

Beim Ändern des Kennworts werden alle verbundenen Geräte getrennt. Verwenden Sie das neue Kennwort, wenn Sie die Geräteverbindung wiederherstellen möchten.

Frequenzbereich ändern

Ändern Sie den Frequenzbereich von Wi-Fi Direct. Sie können 2,4 GHz oder 5 GHz wählen.

Beim Ändern des Frequenzbereichs werden alle verbundenen Geräte getrennt. Schließen Sie die Geräte wieder an.

Beachten Sie, dass Sie beim Wechsel zu 5 GHz nur Geräte erneut verbinden können, die den Frequenzbereich 5 GHz unterstützen.

Wi-Fi Direct deaktivieren

Deaktivieren Sie die Wi-Fi Direct (Simple AP)-Funktion des Druckers. Dadurch werden alle Geräte, die über Wi-Fi Direct (Einfacher AP) mit dem Drucker verbunden sind, getrennt.

Werkseinstlg. wiederh.

Setzt alle Einstellungen in Wi-Fi Direct (Einfacher AP) auf die Standardwerte zurück.

Alle nicht in Wi-Fi Direct (Einfacher AP) gespeicherten Verbindungsinformationen der verbundenen Geräte werden gelöscht.

Hinzufügen oder Ändern der Druckerverbindung

So richten Sie einen Drucker an mehreren Computern ein

Auch wenn mehrere Computer mit demselben WLAN-Router verbunden werden können, kann jedem Computer eine andere SSID zugewiesen werden.

Wenn die vom WLAN-Router zugewiesenen SSIDs nicht als dasselbe Netzwerk behandelt werden, wird jeder Computer effektiv mit einem anderen Netzwerk verbunden. Wenn Sie mit der Einrichtung des Druckers von Computer A beginnen, wird der Drucker demselben Netzwerk wie Computer A hinzugefügt, wodurch Computer A darüber drucken kann.

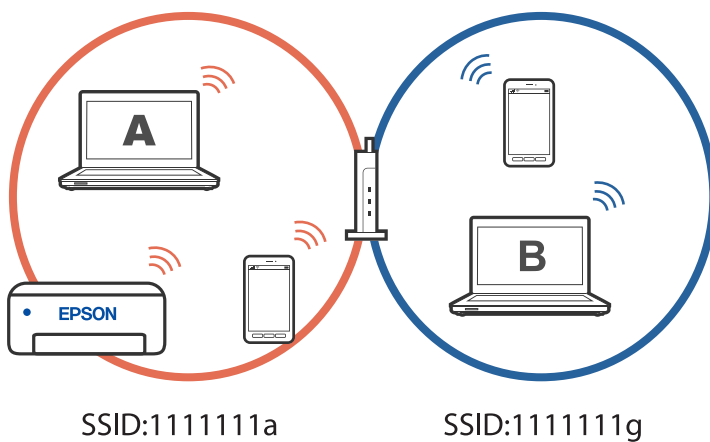

Wenn Sie überdies mit der Einrichtung des Druckers von Computer B in der oben gezeigten Konfiguration beginnen, wird der Drucker im Netzwerk von Computer B eingerichtet, wodurch Computer B, nicht aber Computer A drucken kann.

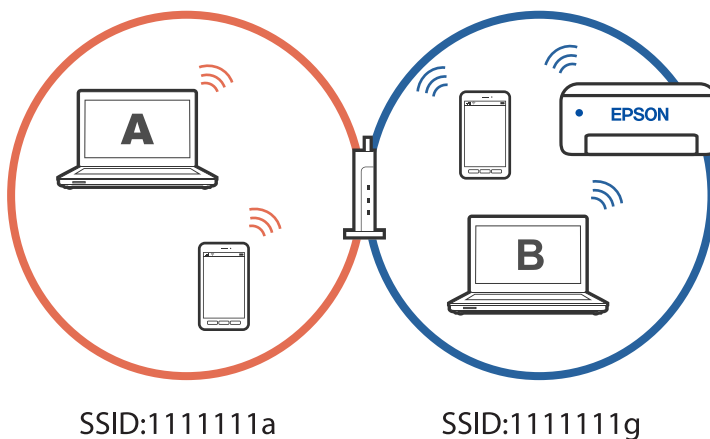

Damit dies nicht geschieht, starten Sie das Installationsprogramm auf dem Computer, der mit demselben Netzwerk wie der Drucker verbunden ist, wenn Sie einen vernetzten Drucker über einen zweiten Computer

einrichten möchten. Wenn der Drucker in demselben Netzwerk gefunden wird, wird der Drucker nicht neu für das Netzwerk konfiguriert, sondern einsatzbereit gemacht.

Ändern der Verbindung von WLAN zu LAN (Ethernet)

Befolgen Sie die nachstehenden Schritte, wenn das WLAN, das Sie nutzen, instabil ist oder Sie zu einer LAN-Verbindung (Ethernet) wechseln möchten.

1. Wählen Sie **Einstellungen** im Startbildschirm aus.
2. Wählen Sie **Netzwerkeinstellungen** > **Verbindungseinstellungen** > **Ethernet** aus.
3. Befolgen Sie die Anleitung zum Anschließen des LAN-Kabels.

Ändern der Verbindung von WLAN zu USB

Befolgen Sie die nachstehenden Schritte, wenn das WLAN, das Sie nutzen, instabil ist oder Sie zu einer stabileren USB-Verbindung wechseln möchten.

1. Verbinden Sie den Drucker über ein USB-Kabel mit dem Computer.
2. Wählen Sie beim Drucken mit einer USB-Verbindung einen Drucker, der nicht gekennzeichnet ist (XXXXX).
Je nach Betriebssystemversion wird Ihr Druckernamen oder „Netzwerk“ in XXXX angezeigt.

Beispiel von Windows 11

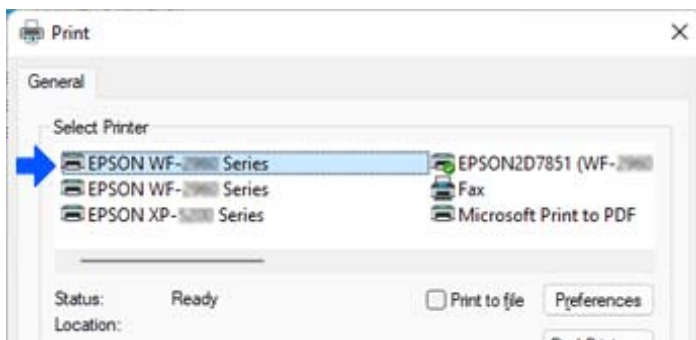

Beispiel von Windows 10

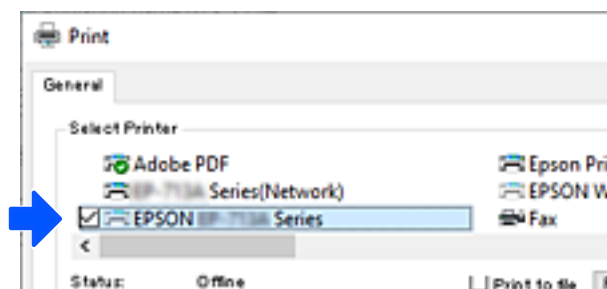

Zugehörige Informationen

➔ „Rückseite“ auf Seite 24

Einrichtung einer statischen IP-Adresse für den Drucker

Dieser Abschnitt beschreibt die Konfiguration der Einstellungen über das Bedienfeld des Druckers.

1. Wählen Sie am Startbildschirm des Druckers **Einstellungen** aus.
2. Wählen Sie **Netzwerkeinstellungen > Erweitert > TCP/IP** aus.
3. Wählen Sie **IP-Adresse anfordern** und anschließend **Manuell** aus.
4. Geben Sie die IP-Adresse ein.

Wählen Sie das Symbol ◀ oder das Symbol ▶ aus, um den Fokus zwischen den Segmenten der IP-Adresse zu verschieben.

5. Geben Sie **Subnetzmaske** und **Standard-Gateway** ein.



Wichtig:

Wenn die Kombination aus IP-Adresse, Subnetzmaske und Standard-Gateway falsch ist, können Sie nicht mit der Einrichtung fortfahren. Überprüfen Sie, ob die Eingaben Fehler enthalten.

6. Geben Sie die IP-Adresse für den primären DNS-Server ein.

Hinweis:

Bei Auswahl von **Auto** als Einstellung für die IP-Adresszuteilung lassen sich die DNS-Server-Einstellungen **Manuell** oder **Auto** auswählen. Wenn die DNS-Server-Adresse nicht automatisch abgerufen werden kann, wählen Sie **Manuell** aus, und geben dann die Adresse des DNS-Servers ein. Geben Sie dann die Adresse des sekundären DNS-Servers direkt ein. Falls Sie **Auto** auswählen, wechseln Sie zu Schritt 8.

7. Geben Sie die IP-Adresse für den sekundären DNS-Server ein.
8. Tippen Sie auf **Einrichtung starten**.

Transportieren und Lagern des Druckers

Wenn Sie den Drucker lagern oder zur Umstellung oder Reparatur transportieren müssen, befolgen Sie die nachfolgenden Schritte, um den Drucker einzupacken.

1. Schalten Sie den Drucker durch Drücken der Taste  aus.
2. Achten Sie darauf, dass die Betriebsanzeige erlischt, und ziehen Sie dann das Netzkabel ab.



Wichtig:

Ziehen Sie das Netzkabel ab, wenn die Betriebsanzeige aus ist. Andernfalls fährt der Druckkopf nicht in die Ausgangsstellung zurück. Dadurch trocknet die Tinte aus und es kann nicht mehr gedruckt werden.

3. Ziehen Sie alle Kabel wie das Netzkabel und das USB-Kabel ab.
4. Achten Sie darauf, dass kein Speichergerät eingesetzt ist.
5. Entnehmen Sie sämtliches Papier aus dem Drucker.

6. Vergewissern Sie sich, dass keine Vorlagen mehr im Drucker vorhanden sind.
7. Öffnen Sie die Scannereinheit bei geschlossener Dokumentabdeckung. Sichern Sie den Tintenpatronenhalter am Gehäuse. Verwenden Sie das Schutzmaterial, das beim Kauf des Druckers mit Klebeband oben angebracht war.

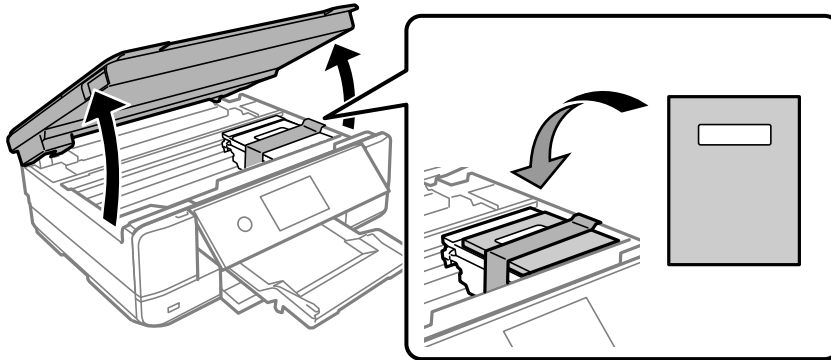

! Wichtig:

Lassen Sie die Tintenpatronen installiert. Durch das Entfernen der Tintenpatronen kann der Druckkopf austrocknen, sodass der Drucker möglicherweise nicht mehr einwandfrei drucken kann.

! Achtung:

Achten Sie darauf, dass Sie sich beim Öffnen und Schließen der Scannereinheit nicht die Hand oder die Finger einklemmen. Andernfalls könnten Sie sich verletzen.

8. Schließen Sie die Scannereinheit.
9. Bereiten Sie den Drucker wie unten gezeigt auf den Transport vor.

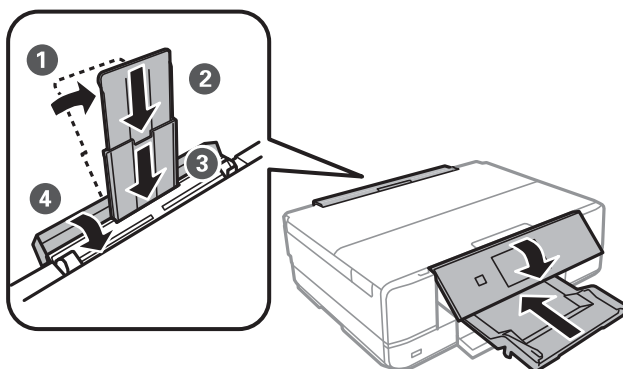

10. Verpacken Sie den Drucker mit dem Schutzmaterial im Karton.



Wichtig:

Beim Lagern oder Transportieren darf der Drucker nicht gekippt, vertikal aufgestellt oder auf den Kopf gestellt werden. Anderenfalls kann Tinte austreten.

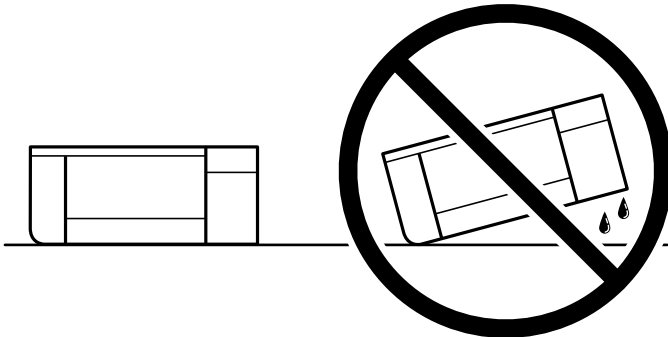

Wenn Sie den Drucker wieder in Betrieb nehmen, denken Sie daran, das Klebeband zur Befestigung des Tintenpatronenhalters zu entfernen. Wenn die Druckqualität beim nächsten Druckvorgang abgenommen hat, führen Sie **Druckqualitätsanpassung** aus.

Zugehörige Informationen

➔ [„Anpassen der Druckqualität“ auf Seite 116](#)

Lösen von Problemen

| | |
|--|-----|
| Drucken oder Scannen nicht möglich. | 155 |
| Druck-, Kopier- und Scanqualität sind schlecht. | 167 |
| Papiertyp oder Papierquelle kann im Druckertreiber nicht gewählt werden. | 189 |
| Eine Meldung wird auf dem LCD-Bildschirm angezeigt. | 189 |
| Papier wird gestaut. | 193 |
| Es ist Zeit, die Tintenpatronen auszutauschen. | 198 |
| Es ist Zeit, den Wartungskasten auszutauschen. | 202 |
| Drucker kann nicht erwartungsgemäß bedient werden. | 204 |
| Problem kann nicht gelöst werden. | 209 |

Drucken oder Scannen nicht möglich

Problemlösung

Lesen Sie diesen Abschnitt, wenn Sie nicht wie erwartet drucken oder scannen können oder Probleme beim Drucken auftreten. Lösungen für einige allgemeine Probleme finden Sie nachstehend.

Ist der Drucker eingeschaltet?

Lösungen

- Vergewissern Sie sich, dass der Drucker eingeschaltet ist.
- Stellen Sie sicher, dass das Netzkabel richtig angeschlossen ist.
- ➔ „Gerät kann nicht eingeschaltet werden“ auf Seite 204
- ➔ „Problem kann nicht gelöst werden“ auf Seite 209

Arbeitet der Drucker selbst richtig?

Lösungen

- Falls eine Fehlermeldung am LCD-Bildschirm angezeigt wird, prüfen Sie den Fehler.
- Drucken Sie ein Statusblatt und prüfen Sie damit, ob der Drucker selbst richtig drucken kann.
- ➔ „Statusblatt:“ auf Seite 230

Ist Papier im Drucker gestaut?

Lösungen

Wenn Papier im Drucker gestaut ist, kann der Druck nicht starten. Entfernen Sie das gestaute Papier aus dem Drucker.

- ➔ „Papier wird gestaut“ auf Seite 193

Wurden Druckdaten richtig gesendet?

Lösungen

- Stellen Sie sicher, dass keine Druckdaten von einem vorangegangenen Auftrag ausstehen.
- Stellen Sie anhand des Druckertreibers sicher, dass der Drucker nicht offline ist.
- ➔ „Ein Auftrag wartet noch immer auf den Druckvorgang.“ auf Seite 157
- ➔ „Druckaufträge stehen aus oder der Drucker ist im Wartemodus.“ auf Seite 157
- ➔ „Drucken trotz hergestellter Verbindung nicht möglich (Windows)“ auf Seite 156
- ➔ „Drucken trotz hergestellter Verbindung nicht möglich (Mac OS)“ auf Seite 158
- ➔ „Verwenden Sie Epson Printer Connection Checker zur Verbesserung der Verbindung mit dem Computer. (Windows)“ auf Seite 160

Haben Sie Verbindungsprobleme?

Lösungen

- Stellen Sie sicher, dass alle Kabel richtig angeschlossen sind.

- Vergewissern Sie sich, dass Netzwerkgerät und USB-Hub normal arbeiten.
- Falls Sie eine WLAN-Verbindung haben, vergewissern Sie sich, dass die WLAN-Verbindungseinstellungen stimmen.
- Prüfen Sie das Netzwerk, mit dem Ihr Computer und Drucker verbunden sind, und vergewissern Sie sich, dass die Namen der Netzwerke übereinstimmen.
- ➔ „Verwenden Sie Epson Printer Connection Checker zur Verbesserung der Verbindung mit dem Computer. (Windows)“ auf Seite 160
- ➔ „Drucker kann nicht über USB verbunden werden“ auf Seite 159
- ➔ „Erneutes Konfigurieren der Netzwerkverbindung“ auf Seite 133
- ➔ „Wesentliche Ursachen und Lösungen für Netzwerkverbindungsprobleme“ auf Seite 160

Die Anwendung oder der Druckertreiber funktioniert nicht richtig

Drucken trotz hergestellter Verbindung nicht möglich (Windows)

Dafür kann es folgende Gründe geben.

■ Es wurde kein echter Epson-Treiber installiert.

Lösungen

Ist kein echter Epson-Druckertreiber (EPSON XXXXX) installiert, sind die verfügbaren Funktionen eingeschränkt. Wir empfehlen die Nutzung eines echten Epson-Druckertreibers.

- ➔ „Überprüfen, ob ein echter Epson-Druckertreiber installiert ist — Windows“ auf Seite 131
- ➔ „Überprüfen, ob ein echter Epson-Druckertreiber installiert ist — Mac OS“ auf Seite 132

■ Es liegt ein Problem mit der Software oder den Daten vor.

Lösungen

- Stellen Sie sicher, dass ein echter Epson-Druckertreiber (EPSON XXXXX) installiert ist. Ist kein echter Epson-Druckertreiber installiert, sind die verfügbaren Funktionen eingeschränkt. Wir empfehlen die Nutzung eines echten Epson-Druckertreibers.
- Es kann sein, dass beim Drucken eines großen Bildes der Speicherplatz des Computers nicht ausreicht. Drucken Sie das Bild mit einer niedrigeren Auflösung oder in einem kleineren Format aus.
- Möglicherweise können Sie das Problem durch Aktualisieren der Software auf die neueste Version lösen. Sie können den Softwarestatus mithilfe des Tools zur Softwareaktualisierung prüfen.
- Wenn Sie alle Lösungsvorschläge ohne Erfolg ausprobiert haben, versuchen Sie das Problem zu lösen, indem Sie den Druckertreiber deinstallieren und dann neu installieren.

- ➔ „Anwendungen separat installieren“ auf Seite 130

■ Es liegt ein Problem mit dem Druckerstatus vor.

Lösungen

Klicken Sie auf **EPSON Status Monitor 3** auf der Registerkarte **Utility** des Druckertreibers und überprüfen Sie anschließend den Druckerstatus. Wenn **EPSON Status Monitor 3** deaktiviert ist, klicken Sie auf der Registerkarte **Erweiterte Einstellungen** auf **Utility** und wählen Sie dann **EPSON Status Monitor 3 aktivieren** aus.

Ein Auftrag wartet noch immer auf den Druckvorgang.

Lösungen

Klicken Sie auf **Druckerwarteschl.** auf der Registerkarte **Utility** des Druckertreibers. Falls nicht benötigte Daten übrig sind, wählen Sie **Alle Dokumente abbrechen** im Menü **Drucker**.

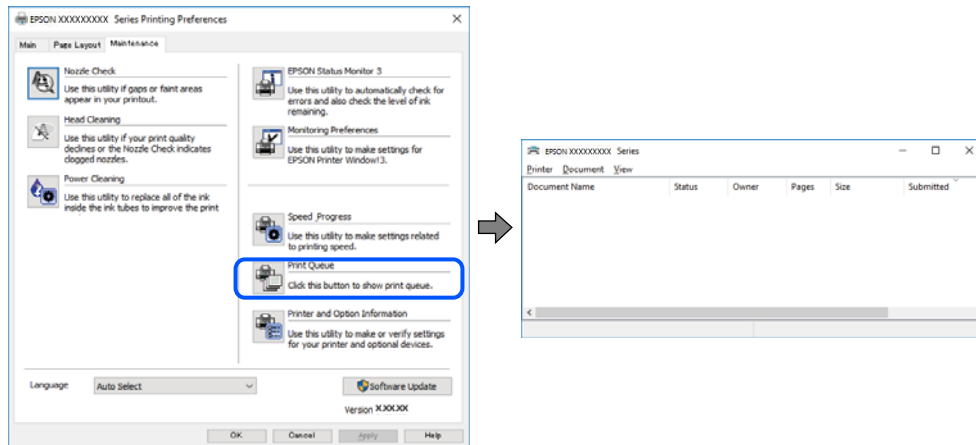

Druckaufträge stehen aus oder der Drucker ist im Wartemodus.

Lösungen

Klicken Sie auf **Druckerwarteschl.** auf der Registerkarte **Utility** des Druckertreibers.

Wenn das der Fall ist, deaktivieren Sie im Menü **Drucker** die Einstellung „Offline“ oder „Ausstehend“.

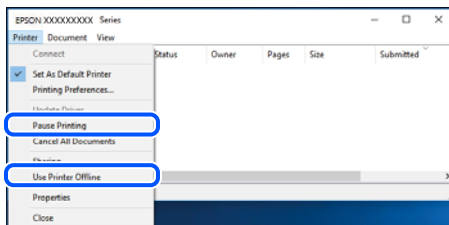

Der Drucker ist nicht als Standarddrucker ausgewählt.

Lösungen

Klicken Sie mit der rechten Maustaste auf das Druckersymbol unter **Systemsteuerung > Geräte und Drucker anzeigen** (oder **Drucker, Drucker und Fax**) und klicken Sie auf **Als Standarddrucker festlegen**.

Hinweis:

Wenn es mehrere Druckersymbole gibt, lesen Sie die folgenden Informationen, um den richtigen Drucker auszuwählen.

Beispiel:

USB-Verbindung: EPSON XXXX Series

Netzwerkverbindung: EPSON XXXX Series (Netzwerk)

Falls Sie den Druckertreiber mehrmals installieren, werden eventuell Kopien des Druckertreibers erstellt. Falls Kopien wie „EPSON XXXX Series (Kopie 1)“ erstellt werden, klicken Sie mit der rechten Maustaste auf das Symbol der Kopie und wählen Sie **Gerät entfernen** aus.

Der Druckeranschluss ist nicht korrekt eingestellt.

Lösungen

Klicken Sie auf **Druckerwarteschl.** auf der Registerkarte **Utility** des Druckertreibers.

Prüfen Sie, ob der Druckeranschluss unter **Eigenschaft > Anschlüsse** im Menü **Drucker** wie folgt korrekt eingestellt ist.

USB-Verbindung: **USBXXX**, Netzwerkverbindung: **EpsonNet Print Port**

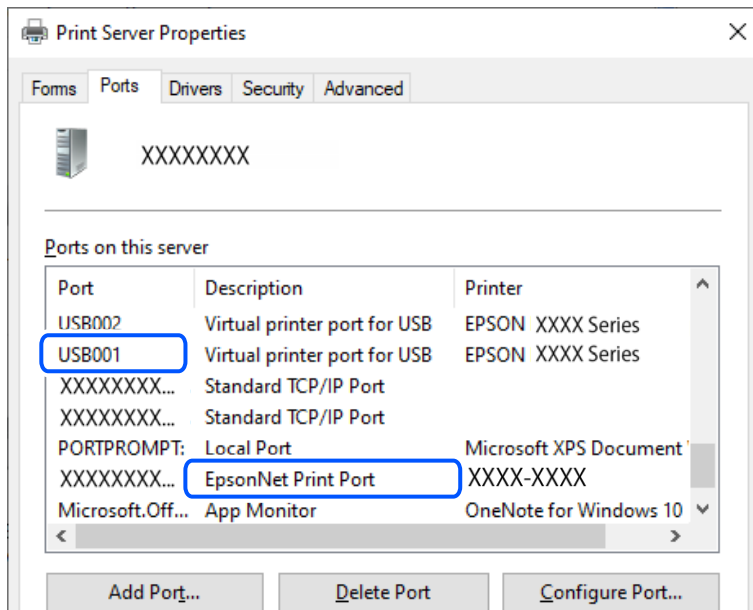

Drucken trotz hergestellter Verbindung nicht möglich (Mac OS)

Dafür kann es folgende Gründe geben.

Es wurde kein echter Epson-Treiber installiert.

Lösungen

Ist kein echter Epson-Druckertreiber (EPSON XXXXX) installiert, sind die verfügbaren Funktionen eingeschränkt. Wir empfehlen die Nutzung eines echten Epson-Druckertreibers.

➔ „Überprüfen, ob ein echter Epson-Druckertreiber installiert ist — Windows“ auf Seite 131

➔ „Überprüfen, ob ein echter Epson-Druckertreiber installiert ist — Mac OS“ auf Seite 132

Es liegt ein Problem mit der Software oder den Daten vor.

Lösungen

- Stellen Sie sicher, dass ein echter Epson-Druckertreiber (EPSON XXXXX) installiert ist. Ist kein echter Epson-Druckertreiber installiert, sind die verfügbaren Funktionen eingeschränkt. Wir empfehlen die Nutzung eines echten Epson-Druckertreibers.
- Es kann sein, dass beim Drucken eines großen Bildes der Speicherplatz des Computers nicht ausreicht. Drucken Sie das Bild mit einer niedrigeren Auflösung oder in einem kleineren Format aus.
- Möglicherweise können Sie das Problem durch Aktualisieren der Software auf die neueste Version lösen. Sie können den Softwarestatus mithilfe des Tools zur Softwareaktualisierung prüfen.

- ❑ Wenn Sie alle Lösungsvorschläge ohne Erfolg ausprobiert haben, versuchen Sie das Problem zu lösen, indem Sie den Druckertreiber deinstallieren und dann neu installieren.

➔ „Anwendungen separat installieren“ auf Seite 130

■ **Es liegt ein Problem mit den Druckerstatus vor.**

Lösungen

Achten Sie darauf, dass der Druckerstatus nicht auf **Pause** gesetzt ist.

Wählen Sie **Systemeinstellungen** (oder **Systempräferenzen**) aus dem **Apple**-Menü > **Drucker & Scanner** (oder **Drucken & Scannen**, **Drucken & Faxen**) aus, und doppelklicken Sie anschließend auf den Drucker. Wenn der Drucker auf „Pause“ gesetzt ist, klicken Sie auf **Fortsetzen**.

Drucken trotz hergestellter Verbindung nicht möglich (iOS)

Dafür kann es folgende Gründe geben.

■ **Papierkonfiguration ist deaktiviert.**

Lösungen

Aktivieren Sie die Option **Papierkonfiguration** im folgenden Menü.

Einstellungen > **Druckereinstellungen** > **Papierquelleneinstlg.** > **Papierkonfiguration**

■ **AirPrint ist deaktiviert.**

Lösungen

Aktivieren Sie die Einstellung **AirPrint** in **Web Config**.

➔ „Anwendung für das Konfigurieren des Druckerbetriebs (Web Config)“ auf Seite 224

Scannen trotz korrekt hergestellter Verbindung nicht möglich

■ **Scannen mit hoher Auflösung über ein Netzwerk.**

Lösungen

Versuchen Sie, mit einer niedrigeren Auflösung zu scannen.

Drucker kann nicht über USB verbunden werden

Dafür kann es folgende Gründe geben.

■ **Das USB-Kabel ist nicht richtig an den USB-Eingang angeschlossen.**

Lösungen

Schließen Sie das USB-Kabel sicher am Drucker und am Computer an.

■ **Es liegt ein Problem mit dem USB-Hub vor.**

Lösungen

Wenn Sie einen USB-Hub verwenden, verbinden Sie den Drucker direkt mit dem Computer.

Es liegt ein Problem mit dem USB-Kabel oder dem USB-Anschluss vor.

Lösungen

Falls das USB-Kabel nicht erkannt werden kann, ändern Sie den Anschluss oder das USB-Kabel.

Der Drucker ist mit einem SuperSpeed-USB-Anschluss verbunden.

Lösungen

Falls Sie den Drucker über ein USB-2.0-Kabel an einen SuperSpeed-USB-Anschluss anschließen, kann auf einigen Computern ein Kommunikationsfehler auftreten. Schließen Sie den Drucker in diesen Fällen mithilfe einer der folgenden Methoden erneut an.

- Verwenden Sie ein USB-3.0-Kabel (nur unterstützte Modelle).
- Schließen Sie das Kabel an einen Hi-Speed-USB-Anschluss am Computer an.
- Schließen Sie das Kabel an einen anderen SuperSpeed-USB-Anschluss an als den, bei dem der Fehler aufgetreten ist.

➔ [„Schnittstellenspezifikationen“ auf Seite 236](#)

Der Drucker kann keine Verbindung zum Netzwerk herstellen

Wesentliche Ursachen und Lösungen für Netzwerkverbindungsprobleme

Prüfen Sie anhand von Folgendem, ob ein Problem mit dem Betrieb oder den Einstellungen des verbundenen Geräts vorliegt.

Prüfen Sie die Ursache des Netzwerkverbindungsfehlers des Druckers.

Lösungen

Drucken Sie den Bericht zur Netzwerkverbindungsprüfung und achten Sie auf Probleme. Prüfen Sie die empfohlene Abhilfemaßnahme.

In den folgenden relevanten Informationen finden Sie Einzelheiten zum Lesen des Berichts der Netzwerkverbindungsprüfung.

Hinweis:

Wenn Sie weitere Informationen zu den Netzwerkeinstellungen prüfen möchten, drucken Sie ein Blatt mit dem Netzwerkstatus.

➔ [„Statusprüfung der Drucker-Netzwerkverbindung \(Netzwerkverbindungsbericht\)“ auf Seite 138](#)

Verwenden Sie Epson Printer Connection Checker zur Verbesserung der Verbindung mit dem Computer. (Windows)

Lösungen

Je nach den Ergebnissen der Überprüfung können Sie das Problem möglicherweise lösen.

1. Doppelklicken Sie auf das Symbol **Epson Printer Connection Checker** auf dem Desktop.

Epson Printer Connection Checker wird gestartet.

Wenn es kein Symbol auf dem Desktop gibt, gehen Sie wie folgt vor, um Epson Printer Connection Checker zu starten.

Windows 11

Klicken Sie auf die Start-Schaltfläche und wählen Sie dann **Alle Apps > Epson Software > Epson Printer Connection Checker**.

Windows 10

Klicken Sie auf die Start-Taste und wählen Sie **Epson Software > Epson Printer Connection Checker**.

Windows 8.1/Windows 8

Geben Sie den Anwendungsnamen in den Charm „Suche“ ein und wählen Sie dann das angezeigte Symbol.

Windows 7

Klicken Sie auf die Start-Taste und wählen Sie dann **Alle Programme > Epson Software > Epson Printer Connection Checker**.

2. Folgen Sie zum Überprüfen der Bildschirmanleitung.

Hinweis:

Wenn der Druckername nicht angezeigt wird, installieren Sie einen Original Epson Druckertreiber.

„Überprüfen, ob ein echter Epson-Druckertreiber installiert ist — Windows“ auf Seite 131

Wenn Sie das Problem identifiziert haben, führen Sie die auf dem Bildschirm angezeigte Lösung aus.

Wenn Sie das Problem nicht beheben können, überprüfen Sie je nach Situation Folgendes.

Der Drucker wird nicht über eine Netzwerkverbindung erkannt

„Statusprüfung der Drucker-Netzwerkverbindung (Netzwerkverbindungsbericht)“ auf Seite 138

Der Drucker wird nicht über eine USB-Verbindung erkannt

„Drucker kann nicht über USB verbunden werden“ auf Seite 159

Der Drucker wird erkannt, das Drucken kann jedoch nicht durchgeführt werden.

„Drucken trotz hergestellter Verbindung nicht möglich (Windows)“ auf Seite 156

Es gibt ein Problem mit den Netzwerkgeräten für die WLAN-Verbindung.

Lösungen

Versuchen Sie Folgendes, wenn Sie den WLAN-Router in der Einrichtungsumgebung bewegen können.

Schalten Sie die Geräte ab, mit denen Sie eine Netzwerkverbindung herstellen möchten. Warten Sie etwa 10 Sekunden und schalten Sie die Geräte dann in folgender Reihenfolge ein: Drahtlos-Router, Computer oder mobilen Geräten und dann den Drucker. Positionieren Sie Drucker und Computer oder mobile Geräte näher am Drahtlos-Router, um die Funkkommunikation zu erleichtern, und nehmen Sie die Netzwerkeinstellungen dann erneut vor.

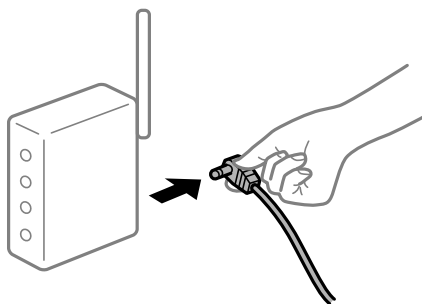

Geräte können wegen zu großem Abstand keine Signale vom Drahtlos-Router empfangen.

Lösungen

Nachdem Sie den Computer oder die Mobilgeräte und den Drucker näher am Drahtlos-Router platziert haben, schalten Sie den Drahtlos-Router aus und dann wieder ein.

Nach dem Austausch des Drahtlos-Routers stimmen die Einstellungen nicht mit dem neuen Router überein.

Lösungen

Konfigurieren Sie die Verbindungseinstellungen erneut, sodass sie mit dem neuen Drahtlos-Router übereinstimmen.

➔ [„Erneutes Konfigurieren der Netzwerkverbindung“](#) auf Seite 133

Der Computer oder das mobile Gerät und der Drucker sind mit unterschiedlichen SSIDs verbunden.

Lösungen

Wenn Sie mehrere Drahtlos-Router gleichzeitig verwenden oder wenn der Drahtlos-Router mehrere SSIDs hat und die Geräte mit unterschiedlichen SSIDs verbunden sind, können Sie keine Verbindung zum Drahtlos-Router herstellen.

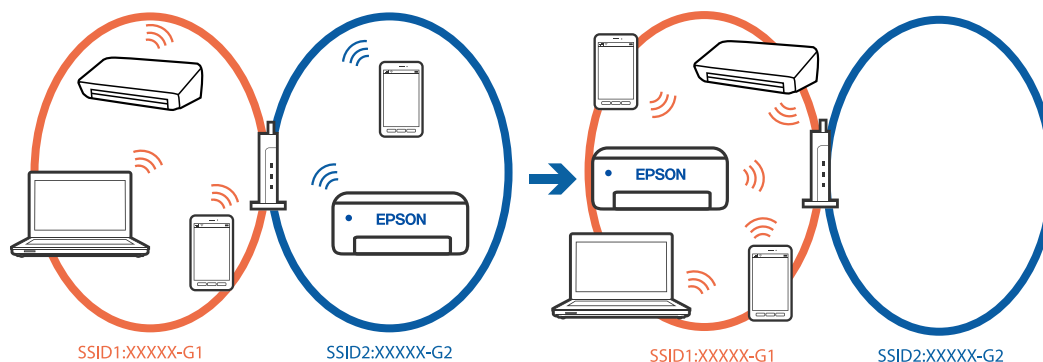

Verbinden Sie den Computer oder das mobile Gerät mit der gleichen SSID wie den Drucker.

- Prüfen Sie die SSID, mit der Drucker verbunden ist, indem Sie den Bericht zur Netzwerkverbindungsprüfung ausdrucken.
- Prüfen Sie auf allen Computern und mobilen Geräten, die Sie mit dem Drucker verbinden möchten, den Namen des WLAN oder Netzwerks, mit dem Sie verbunden sind.
- Wenn der Drucker oder Ihr Computer oder mobile Geräte mit verschiedenen Netzwerken verbunden sind, verbinden Sie das Gerät erneut mit der SSID, mit der der Drucker verbunden ist.

Der Drahtlos-Router verfügt über einen Privacy Separator.

Lösungen

Die meisten Drahtlos-Router besitzen eine Separator-Funktion, die die Kommunikation zwischen Geräten mit der gleichen SSID blockiert. Falls eine Kommunikation zwischen Drucker und Computer oder mobilen Geräten nicht möglich ist, obwohl sich beide in demselben Netzwerk befinden, deaktivieren Sie die Separator-Funktionen am Drahtlos-Router. Einzelheiten dazu finden Sie in dem Handbuch, das mit dem Drahtlos-Router geliefert wurde.

Die IP-Adresse ist nicht richtig zugewiesen.

Lösungen

Falls die dem Drucker zugewiesene IP-Adresse 169.254.XXX.XXX ist und die Subnetzmaske 255.255.0.0, wurde die IP-Adresse möglicherweise nicht richtig zugewiesen.

Wählen Sie **Einstellungen > Netzwerkeinstellungen > Erweitert > TCP/IP-Einrichtung** auf dem Bedienfeld des Druckers, und überprüfen Sie dann die IP-Adresse und die Subnetzmaske, die dem Drucker zugewiesen wurden.

Starten Sie den Drahtlos-Router neu oder setzen Sie die Netzwerkeinstellungen für den Drucker zurück.

➔ [„Einrichtung einer statischen IP-Adresse für den Drucker“ auf Seite 151](#)

Das an den USB 3.0-Anschluss angeschlossene Gerät verursacht Funkstörungen.

Lösungen

Wenn Sie ein Gerät an den USB 3.0-Anschluss auf einem Mac anschließen, kann es zu Funkstörungen kommen. Versuchen Sie Folgendes, wenn Sie keine Wireless-Verbindung (Wi-Fi) herstellen können oder die Verbindung instabil wird.

- Platzieren Sie das Gerät, das an den USB 3.0-Anschluss angeschlossen ist, etwas weiter vom Computer entfernt.
- Stellen Sie eine Verbindung mit der SSID für den 5-GHz-Bereich her.

Es liegt ein Problem mit den Netzwerkeinstellungen am Computer oder an den Mobilgeräten vor.

Lösungen

Versuchen Sie über Ihren Computer oder Ihre Mobilgeräte auf Webseiten zuzugreifen, um sicherzustellen, dass die Netzwerkeinstellungen Ihres Geräts korrekt sind. Wenn Sie nicht auf Webseiten zugreifen können, gibt es ein Problem mit dem Computer oder den Mobilgeräten.

Überprüfen Sie die Netzwerkverbindung des Computers oder der Mobilgeräte. Ausführliche Informationen finden Sie in der mit dem Computer oder den Mobilgeräten gelieferten Dokumentation.

Der Drucker ist über Ethernet mithilfe von Geräten verbunden, die IEEE 802.3az (Energy Efficient Ethernet) unterstützen.

Lösungen

Wenn Sie den Drucker über Ethernet mithilfe von Geräten verbinden, die IEEE 802.3az (Energy Efficient Ethernet) unterstützen, können je nach verwendetem Hub oder Router die folgenden Probleme auftreten.

Diese Einstellung ist nur bei Modellen mit kabelgebundener LAN-Funktion verfügbar.

- Die Druckerverbindung ist instabil und die Verbindung wird kontinuierlich hergestellt und getrennt.
- Sie können keine Verbindung zum Drucker herstellen.
- Die Verbindungsgeschwindigkeit ist langsam.

Führen Sie die folgenden Schritte aus, um IEEE 802.3az für den Drucker zu deaktivieren und dann eine Wiederverbindung herzustellen.

1. Ziehen Sie die Ethernetkabel vom Computer und Drucker ab.
2. Wenn IEEE802.3az am Computer aktiviert ist, deaktivieren Sie es.

Ausführliche Informationen dazu finden Sie in der mit dem Computer gelieferten Dokumentation.

3. Verbinden Sie Computer und Drucker direkt mit einem Ethernetkabel.
4. Drucken Sie am Drucker einen Netzwerkverbindungsbericht.
[„Statusprüfung der Drucker-Netzwerkverbindung \(Netzwerkverbindungsbericht\)“](#) auf Seite 138
5. Prüfen Sie die IP-Adresse des Druckers im Netzwerkverbindungsbericht.
6. Rufen Sie auf dem Computer Web Config auf.
Starten Sie einen Webbrowser und geben Sie dann die IP-Adresse des Druckers ein.
[„Anwendung für das Konfigurieren des Druckerbetriebs \(Web Config\)“](#) auf Seite 224
7. Melden Sie sich von **Erweiterte Einstellungen** aus als Administrator an.
Hinweis:
Das Administratorkennwort für die erweiterten Einstellungen wird vorab in Web Config eingerichtet. Einzelheiten zum Administratorkennwort finden Sie unter folgendem Link.
8. Wählen Sie die Registerkarte **Netzwerk Kabelgebundenes LAN**.
9. Wählen Sie **Aus** bei **IEEE 802.3az**.
10. Klicken Sie auf **Weiter**.
11. Klicken Sie auf **OK**.
12. Ziehen Sie das Ethernetkabel vom Computer und Drucker ab.
13. Wenn Sie in Schritt 2 IEEE 802.3az für den Computer deaktiviert haben, aktivieren Sie es.
14. Schließen Sie die Ethernetkabel, die Sie in Schritt 1 entfernt haben, an den Computer und den Drucker an.

Wenn das Problem weiterhin besteht, wird es möglicherweise nicht durch den Drucker, sondern durch andere Geräte verursacht.

➔ [„Anwendung für das Konfigurieren des Druckerbetriebs \(Web Config\)“](#) auf Seite 224

➔ [„Standardwert des Administratorkennworts“](#) auf Seite 18

Das Papier wird nicht richtig eingezogen

Prüfpunkte

Prüfen Sie folgende Punkte und versuchen Sie dann die Abhilfemaßnahmen entsprechend den Problemen.

■ **Der Aufstellungsort ist nicht angemessen.**

Lösungen

Stellen Sie den Drucker auf eine ebene Fläche und betreiben Sie ihn gemäß den empfohlenen Umgebungsbedingungen.

➔ [„Umgebungsbedingungen“](#) auf Seite 242

■ **Es wird nicht unterstütztes Papier verwendet.**

Lösungen

Verwenden Sie Papier, das von diesem Drucker unterstützt wird.

➔ [„Verfügbares Papier und Fassungskapazität“ auf Seite 212](#)

➔ [„Nicht verfügbare Papiertypen“ auf Seite 219](#)

■ **Das Papier wird nicht ordnungsgemäß gehandhabt.**

Lösungen

Befolgen Sie die Vorsichtsmaßnahmen bei der Handhabung von Papier.

➔ [„Vorsichtsmaßnahmen bei der Handhabung von Papier“ auf Seite 32](#)

■ **Es sind zu viele Blätter im Drucker eingelegt.**

Lösungen

Legen Sie nicht mehr Blätter ein, als die für das Papier angegebene Höchstzahl.

➔ [„Verfügbares Papier und Fassungskapazität“ auf Seite 212](#)

■ **Die Papiereinstellungen am Drucker sind nicht korrekt.**

Lösungen

Stellen Sie sicher, dass das eingestellte Papierformat und die Papiersorte mit dem Format und der Sorte des in den Drucker eingelegten Papiers übereinstimmen.

➔ [„Einstellungen für Papierformat und Papiertyp“ auf Seite 33](#)

■ **Die Papiereinstellungen am Druckertreiber sind nicht korrekt.**

Lösungen

Stellen Sie sicher, dass das eingestellte Papierformat und die Papiersorte am Druckertreiber mit dem Format und der Sorte des in den Drucker eingelegten Papiers übereinstimmen.

■ **Das Papier rutscht, wenn Papierstaub am Roller haftet.**

Lösungen

Wenn das Papier, das Sie bisher verwendet haben, nicht richtig eingezogen wird, kann Papierstaub an der Walze haften. Reinigen Sie den Roller.

➔ [„Beheben von Problemen mit dem Papiereinzug“ auf Seite 114](#)

■ **Papier, das zum ersten Mal verwendet wird, wird nicht richtig eingezogen.**

Lösungen

Handelsübliches Papier wird je nach den Eigenschaften des Papiers möglicherweise nicht richtig eingezogen. Versuchen Sie, zu drucken, indem Sie die Methode zum Einlegen des Papiers ändern von Papierkassette 1, Papierkassette 2 und hinterer Papiereinzug (in dieser Reihenfolge).

Papier wird schräg eingezogen

Dafür kann es folgende Gründe geben.

Das Papier ist gewellt.

Lösungen

Wenn das Papier gewellt ist oder die Kanten des Papiers gefaltet sind, könnte es den Druckkopf berühren und angewinkelt eingezogen werden.

Platzieren Sie das Papier auf einer flachen Oberfläche, um zu prüfen, ob es gewellt ist. Falls ja, pressen Sie es flach.

Das Papier ist nicht ordnungsgemäß eingelegt.

Lösungen

Legen Sie Papier mit der richtigen Ausrichtung ein und schieben Sie dann die Kantenführung an die Papierkante heran.

- ➔ „Einlegen von Papier in Papierkassette 1“ auf Seite 36
- ➔ „Einlegen von Papier in Papierkassette 2“ auf Seite 39
- ➔ „Einlegen von Papier — Hinterer Papiereinzug“ auf Seite 42

Einzug mehrerer Blätter gleichzeitig

Dafür kann es folgende Gründe geben.

Das Papier ist feucht oder nass.

Lösungen

Legen Sie neues Papier ein.

Papierblätter bleiben wegen statischer Aufladung aneinander haften.

Lösungen

Fächern Sie das Papier vor dem Einlegen auf. Wenn das Papier noch immer nicht eingezogen wird, legen Sie die Blätter einzeln ein.

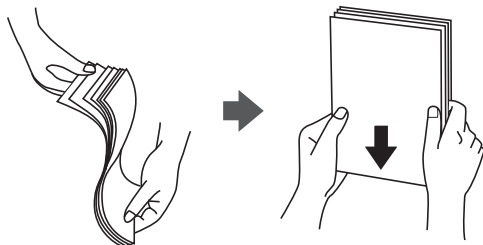

Beim manuellen 2-seitigen Drucken während mehrere Blätter Papier gleichzeitig eingezogen.

Lösungen

Entfernen Sie sämtliches Papier, das in der Papierquelle eingelegt ist, bevor Sie das Papier erneut einlegen.

Papier wird unbedruckt über den hinteren Papiereinzug ausgeworfen

- **Das Papier wurde eingelegt, bevor der hintere Papiereinzug bereit war.**

Lösungen

Senden Sie zuerst den Druckauftrag und legen Sie erst dann Papier ein, wenn der Drucker Sie dazu auffordert.

CD-/DVD-Fach wird beim Einsetzen ausgefahren

- **Die Disc wurde nicht wie erforderlich platziert.**

Lösungen

Platzieren Sie die Disc erneut wie erforderlich.

- ➔ „Drucken von Fotos auf Disc-Label“ auf Seite 77
- ➔ „Kopieren eines Disc-Labels“ auf Seite 93

Papier wird beim Druck ausgeworfen

- **Letterhead ist nicht als Papiertyp ausgewählt.**

Lösungen

Wenn Sie Briefkopfpapier (Papier mit vorbedruckten Briefkopfinformationen wie Sender- oder Unternehmensname) einlegen, wählen Sie **Letterhead** als Papiertypeneinstellung.

Druck-, Kopier- und Scanqualität sind schlecht

Schlechte Druckqualität

Ausdrucke weisen fehlende Farben, Streifen oder unerwartete Farben auf

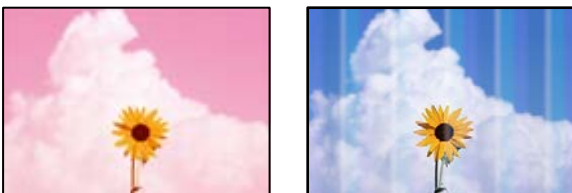

- **Die Druckkopfdüsen könnten verstopft sein.**

Lösungen

Verwenden Sie die Funktion **Druckqualitätsanpassung**. Wenn Sie den Drucker lange Zeit nicht benutzen, können sich die Druckkopfdüsen zusetzen und es wird möglicherweise keine Tinte ausgegeben.

- ➔ „Anpassen der Druckqualität“ auf Seite 116

Schlechte Druckqualität bei Schwarztinte

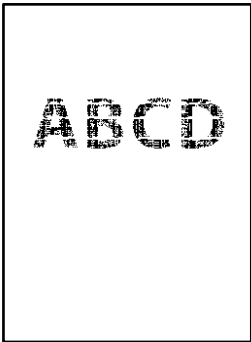

Die Druckkopfdüsen könnten verstopft sein.

Lösungen

- Verwenden Sie die Funktion **Druckqualitätsanpassung**. Wenn Sie den Drucker lange Zeit nicht benutzen, können die Druckkopfdüsen verstopfen und es wird möglicherweise keine Tinte ausgegeben.

→ „Anpassen der Druckqualität“ auf Seite 116

- Wenn das Problem durch die Druckkopfreinigung nicht gelöst werden kann, können Sie zunächst mit einer Mischung aus Farbtinten drucken, um ein Verbundschwarz zu erzeugen, indem Sie die folgenden Einstellungen in Windows ändern.

Klicken Sie auf **Erweiterte Einstellungen** auf der Registerkarte **Utility** des Druckertreibers. Bei Auswahl von **Mischung von Farbtinten zum Erzeugen von Schwarz verwenden** können Sie mit Druckqualität **Standard** drucken, wenn **Druckmedium Normalpapier, Letterhead** oder **Umschlag** ist.

Beachten Sie, dass diese Funktion die Düsenverstopfung nicht behebt. Kontaktieren Sie den Epson-Support, um Düsenverstopfungen zu lösen.

→ „Kontaktaufnahme mit dem Epson-Support“ auf Seite 247

Farbstreifen erscheinen in Abständen von etwa 2.5 cm (1.0 Zoll)



Eine der folgenden Situationen könnte die Ursache sein.

Die Papiertypeneinstellung entspricht nicht dem eingelegten Papier.

Lösungen

Wählen Sie eine Papiertypeneinstellung im Druckertreiber aus, die dem im Drucker eingelegten Papiertyp entspricht.

→ „Papiersortenliste“ auf Seite 34

Die Druckqualität ist zu niedrig eingestellt.

Lösungen

Wenn Sie auf Normalpapier drucken, verwenden Sie zum Drucken eine höhere Druckqualität.

Bedienfeld

Wählen Sie bei **Hoch** die Einstellung **Qualität** aus.

„Menüoptionen für Papier- und Druckereinstellungen“ auf Seite 55

Windows

Wählen Sie **Stark** unter **Qualität** auf der Registerkarte **Haupteinstellungen** des Druckertreibers.

Mac OS

Wählen Sie **Fein** als **Qualität** im Menü des Druckdialogfelds **Druckereinstellungen**.

Die Druckkopfposition ist fehlausgerichtet.

Lösungen

Richten Sie den Druckkopf mit Hilfe der Funktion **Druckqualitätsanpassung** aus.

➔ „Anpassen der Druckqualität“ auf Seite 116

Verschwommene Ausdrücke, vertikale Streifenbildung oder Fehlausrichtung



enthalten alle
Aufdruck. W
5008 "Regel

Dafür kann es folgende Gründe geben. Prüfen Sie die Ursachen und befolgen Sie die Abhilfemaßnahmen in der Reihenfolge von oben nach unten.

Die Druckkopfposition ist fehlausgerichtet.

Lösungen

Richten Sie den Druckkopf mit Hilfe der Funktion **Druckqualitätsanpassung** aus.

➔ „Anpassen der Druckqualität“ auf Seite 116

Die Einstellung für bidirektionalen Druck ist aktiviert.

Lösungen

Sollte sich die Druckqualität auch nach der Druckkopfausrichtung nicht verbessern, deaktivieren Sie die Einstellung für bidirektionalen Druck.

Bei bidirektionalem Druck (oder Hochgeschwindigkeitsdruck) bewegt sich der Druckkopf zum Drucken in beide Richtungen und es kann zu einer Fehlausrichtung von vertikalen Linien kommen. Das Deaktivieren dieser Einstellung kann die Druckgeschwindigkeit herabsetzen, dadurch jedoch die Druckqualität erhöhen.

Bedienfeld

Deaktivieren Sie **Bidirektional** in **Einstellungen > Druckereinstellungen**.

Windows

Deaktivieren Sie **Bidirektionales Drucken** auf der Registerkarte **Weitere Optionen** des Druckertreibers.

Mac OS

Wählen Sie **Systemeinstellungen** (oder **Systempräferenzen**) aus dem Apple-Menü > **Drucker & Scanner** (oder **Drucken & Scannen, Drucken & Faxen**) aus, und wählen Sie dann den Drucker aus. Klicken Sie auf **Optionen & Zubehör > Optionen** (oder **Treiber**). Wählen Sie bei **Aus** die Einstellung **Bidirektionales Drucken** aus.

Der Ausdruck wird als leere Seite ausgegeben

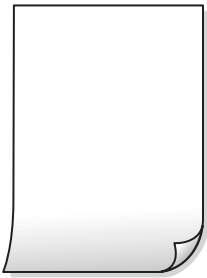

Die Druckkopfdüsen könnten verstopft sein.

Lösungen

Verwenden Sie die Funktion **Druckqualitätsanpassung**. Wenn Sie den Drucker lange Zeit nicht benutzen, können sich die Druckkopfdüsen zusetzen und es wird möglicherweise keine Tinte ausgegeben.

➔ [„Anpassen der Druckqualität“ auf Seite 116](#)

Die Druckereinstellungen und das im Drucker eingelegte Papierformat stimmen nicht überein.

Lösungen

Ändern Sie die Druckereinstellungen gemäß dem im Drucker eingelegten Papierformat. Legen Sie Papier in den Drucker ein, das den Druckereinstellungen entspricht.

Es werden mehrere Blätter Papier gleichzeitig in den Drucker eingezogen.

Lösungen

Prüfen Sie Folgendes, um zu verhindern, dass mehrere Blätter Papier gleichzeitig in den Drucker eingezogen werden.

➔ [„Einzug mehrerer Blätter gleichzeitig“ auf Seite 166](#)

Angewinkelt bedruckt



Das Papier ist gewellt.

Lösungen

Wenn das Papier gewellt ist oder die Kanten des Papiers gefaltet sind, könnte es den Druckkopf berühren und angewinkelt eingezogen werden.

Platzieren Sie das Papier auf einer flachen Oberfläche, um zu prüfen, ob es gewellt ist. Falls ja, pressen Sie es flach.

Das Papier ist nicht ordnungsgemäß eingelegt.

Lösungen

Legen Sie Papier mit der richtigen Ausrichtung ein und schieben Sie dann die Kantenführung an die Papierkante heran.

- ➔ [„Einlegen von Papier in Papierkassette 1“ auf Seite 36](#)
- ➔ [„Einlegen von Papier in Papierkassette 2“ auf Seite 39](#)
- ➔ [„Einlegen von Papier — Hinterer Papiereinzug“ auf Seite 42](#)

Papier ist verschmiert oder Ausdruck weist Streifen auf



Dafür kann es folgende Gründe geben.

Das Papier ist nicht ordnungsgemäß eingelegt.

Lösungen

Wenn horizontale Streifen (senkrecht zur Druckrichtung) auftreten oder das Papier oben oder unten verschmiert ist, legen Sie Papier mit der richtigen Ausrichtung ein und schieben Sie die Kantenführungen an die Papierkanten heran.

- ➔ [„Einlegen von Papier in Papierkassette 1“ auf Seite 36](#)
- ➔ [„Einlegen von Papier in Papierkassette 2“ auf Seite 39](#)

➔ „Einlegen von Papier — Hinterer Papiereinzug“ auf Seite 42

■ **Der Papiertransportweg ist verschmiert.**

Lösungen

Wenn vertikale Streifen (horizontal zur Druckrichtung) auftreten oder das Papier verschmiert ist, reinigen Sie den Papiertransportweg.

➔ „Entfernen von verschmierter Tinte in der Papierzuführung“ auf Seite 120

■ **Das Papier ist gewellt.**

Lösungen

Platzieren Sie das Papier auf einer flachen Oberfläche, um zu prüfen, ob es gewellt ist. Falls ja, pressen Sie es flach.

■ **Der Druckkopf reibt auf der Papieroberfläche.**

Lösungen

Beim Drucken auf dickem Papier befindet sich der Druckkopf nahe an der Druckoberfläche und das Papier kann abgerieben werden. Aktivieren Sie in diesem Fall die Einstellung für reduzierten Abrieb. Durch Aktivieren dieser Einstellung kann die Druckqualität oder die Druckgeschwindigkeit abnehmen.

Bedienfeld

Wählen Sie **Einstellungen** > **Druckereinstellungen** und aktivieren Sie dann **Dickes Pap.**

Windows

Klicken Sie auf der Registerkarte **Erweiterte Einstellungen** des Druckertreibers auf **Utility** und wählen Sie dann **Schweres Papier und Briefumschläge**.

Mac OS

Wählen Sie **Systemeinstellungen** im Menü Apple > **Drucker & Scanner** (oder **Drucken & Scannen**, **Drucken & Faxen**) und wählen Sie dann den Drucker aus. Klicken Sie auf **Optionen & Zubehör** > **Optionen** (oder **Treiber**). Wählen Sie bei **Ein** die Einstellung **Schweres Papier und Briefumschläge** aus.

Wenn **Dickes Pap.** ausgewählt ist und die bedruckte Oberfläche verschmiert ist, wählen Sie **Einstellungen** > **Druckereinstellungen** und aktivieren Sie dann **Kurzes gekörntes Papier**. Das gilt nicht für Randlosdruck.

■ **Die Rückseite des Papiers wurde bedruckt, bevor die bereits bedruckte Seite trocken war.**

Lösungen

Stellen Sie beim manuellen 2-seitigen Drucken sicher, dass die Tinte vollständig getrocknet ist, bevor Sie das Papier erneut einlegen.

■ **Bei automatischen 2-seitigen Drucken ist die Druckdichte zu hoch und die Trocknungszeit zu kurz.**

Lösungen

Wenn Sie die Funktion für automatisches 2-seitiges Drucken verwenden und Daten hoher Dichte, z. B. Bilder und Grafiken drucken, stellen Sie eine geringere Druckdichte und eine längere Trocknungszeit ein.

Die gedruckten Fotos sind klebrig



Der Ausdruck wurde auf der falschen Seite des Fotopapiers gemacht.

Lösungen

Stellen Sie sicher, dass Sie auf der bedruckbaren Seite drucken. Wenn Sie auf der falschen Seite des Fotopapiers drucken, müssen Sie den Papiertransportweg reinigen.

➔ [„Entfernen von verschmierter Tinte in der Papierzuführung“ auf Seite 120](#)

Bilder oder Fotos werden in unerwarteten Farben gedruckt



Dafür kann es folgende Gründe geben.

Die Druckkopfdüsen könnten verstopft sein.

Lösungen

Verwenden Sie die Funktion **Druckqualitätsanpassung**. Wenn Sie den Drucker lange Zeit nicht benutzen, können sich die Druckkopfdüsen zusetzen und es wird möglicherweise keine Tinte ausgegeben.

➔ [„Anpassen der Druckqualität“ auf Seite 116](#)

Farbkorrektur wurde angewendet.

Lösungen

Beim Drucken über das Bedienfeld oder den Windows-Druckertreiber wird je nach Papiertyp standardmäßig die automatische Epson-Fotoanpassung (Fotoverbesserung) angewandt. Versuchen Sie es mit einer anderen Einstellung.

Bedienfeld

Ändern Sie die Einstellung **Verbessern** von **Auto** auf **Personen**, **Nachtszene** oder **Landschaft**. Wenn die Änderung der Einstellung nicht hilft, schalten Sie **Fotoverbesserung** aus, indem Sie **Verbesserung aus** wählen.

- Windows-Druckertreiber

Wählen Sie auf der Registerkarte **Weitere Optionen** die Option **Benutzerdefiniert** unter **Farbkorrektur** und klicken Sie dann auf **Erweitert**. Ändern Sie die Einstellung **Szenenkorrektur** von **Automatisch** auf eine andere Einstellung. Wenn die Änderung der Einstellung nicht hilft, verwenden Sie eine andere Farbkorrekturmethode als **PhotoEnhance** in **Farbmanagement**.

➔ „Menüoptionen für das Bearbeiten von Fotos“ auf Seite 57

➔ „Einstellen der Druckfarbe“ auf Seite 74

Farben im Ausdruck unterscheiden sich von denen auf dem Bildschirm



Die Farbeigenschaften für das von Ihnen verwendete Anzeigegerät wurden nicht richtig angepasst.

Lösungen

Anzeigegeräte wie Computerbildschirme haben ihre eigenen Anzeigeeigenschaften. Ist die Anzeige unausgeglichen, wird das Bild nicht mit der richtigen Helligkeit und den richtigen Farben angezeigt. Passen Sie die Eigenschaften des Geräts an. Gehen Sie als Nächstes wie folgt vor.

- Windows

Greifen Sie auf das Druckertreiberfenster zu, wählen Sie **Benutzerdefiniert** als Einstellung für **Farbkorrektur** auf der Registerkarte **Weitere Optionen**, und klicken Sie dann auf **Erweitert**. Wählen Sie bei **EPSON-Standard** die Einstellung **Farbmodus** aus.

- Mac OS

Rufen Sie das Dialogfeld Print (Drucken) auf. Wählen Sie aus dem Popup-Menü **Farboptionen** und klicken Sie dann auf den Pfeil neben **Erweit. Einstellungen**. Wählen Sie bei **EPSON-Standard** die Einstellung **Modus** aus.

Das Anzeigegerät reflektiert externe Lichtquellen.

Lösungen

Vermeiden Sie direktes Sonnenlicht und prüfen Sie das Bild bei guten Lichtverhältnissen.

Das Anzeigegerät hat eine hohe Auflösung.

Lösungen

Die Farben können von dem, was Sie an Mobilgeräten mit hochauflösenden Bildschirmen sehen, abweichen.

Das Anzeigegerät und der Drucker verwenden unterschiedliche Prozesse zur Erzeugung von Farben.

Lösungen

Die Farben eines Bildschirms weichen von denen auf Papier ab, da das Anzeigegerät und der Drucker unterschiedliche Prozesse zur Erzeugung von Farben verwenden. Passen Sie die Farbeigenschaften an, sodass die Farben identisch sind.

Drucken ohne Rand nicht möglich



Die Option „Randlos“ ist nicht in den Druckereinstellungen festgelegt.

Lösungen

Stellen Sie in den Druckereinstellungen den Randlosdruck ein. Wenn Sie eine Papiersorte gewählt haben, die den Randlosdruck nicht unterstützt, können Sie **Randlos** nicht wählen. Wählen Sie eine Papiersorte, die den Randlosdruck unterstützt.

- Bedienfeld

Wählen Sie **Randlos** für die Option **Randeinstellung** aus.

- Windows

Wählen Sie auf der Registerkarte **Randlos** des Druckertreibers die Option **Haupteinstellungen** aus.

- Mac OS

Wählen Sie unter **Papierformat** ein Papierformat für den Randlosdruck aus.

➔ „Menüoptionen für Papier- und Druckereinstellungen“ auf Seite 55

➔ „Papier für Randlosdruck“ auf Seite 217

Bei randlosem Druck werden Bildrandbereiche abgeschnitten



Da das Bild leicht vergrößert wird, wird der überstehende Bereich abgeschnitten.

Lösungen

Wählen Sie eine kleinere Vergrößerungseinstellung.

Bedienfeld

Ändern Sie die Einstellung **Erweiterung**.

Windows

Klicken Sie auf **Einstellungen** neben dem Kontrollkästchen **Randlos** auf der Registerkarte **Haupteinstellungen** des Druckertreibers und ändern Sie die Einstellungen.

Mac OS

Ändern Sie die Einstellung **Erweiterung** im Menü **Druckereinstellungen** des Dialogfeldes Print (Drucken).

➔ [„Menüoptionen für Papier- und Druckereinstellungen“ auf Seite 55](#)

■ **Seitenverhältnis der Bilddaten und Papierformat unterscheiden sich.**

Lösungen

Wenn das Seitenverhältnis der Bilddaten vom Papierformat abweicht, wird die lange Seite des Bildes abgeschnitten, falls es über die lange Seite des Papiers hinausragt.

Position, Format oder Ränder der Druckausgabe sind falsch

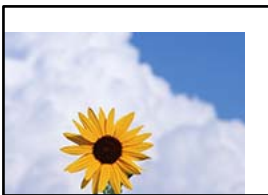

Dafür kann es folgende Gründe geben.

■ **Das Papier ist nicht ordnungsgemäß eingelegt.**

Lösungen

Legen Sie Papier mit der richtigen Ausrichtung ein und schieben Sie dann die Kantenführung an die Papierkante heran.

➔ [„Einlegen von Papier in Papierkassette 1“ auf Seite 36](#)

➔ [„Einlegen von Papier in Papierkassette 2“ auf Seite 39](#)

➔ [„Einlegen von Papier — Hinterer Papiereinzug“ auf Seite 42](#)

■ **Das Papierformat ist nicht korrekt eingestellt.**

Lösungen

Wählen Sie das geeignete Papierformat.

■ **Die Randeinstellungen in der Anwendung liegen nicht innerhalb des Druckbereichs.**

Lösungen

Legen Sie die Randeinstellungen in der Anwendung so fest, dass die Ränder innerhalb des Druckbereichs liegen.

➔ [„Druckbereich“ auf Seite 234](#)

Ein Auftrag wartet auf den Druckvorgang.

Lösungen

Brechen Sie angehaltene Druckaufträge ab.

Der Computer wurde während des Druckvorgangs manuell in den Ruhezustand oder in den Energiesparmodus versetzt.

Lösungen

Versetzen Sie den Computer während des Druckvorgangs nicht manuell in den **Ruhezustand** oder in den **Energiesparmodus**. Beim nächsten Start des Computers druckt der Drucker möglicherweise Seiten mit unvollständigem Text.

Sie verwenden den Druckertreiber eines anderen Druckers.

Lösungen

Achten Sie darauf, dass Sie einen für diesen Drucker geeigneten Druckertreiber verwenden. Überprüfen Sie die Druckerbezeichnung oben im Fenster des Druckertreibers.

Das gedruckte Bild ist seitenverkehrt



In den Druckeinstellungen ist die Option zum Spiegeln des Bilds festgelegt.

Lösungen

Deaktivieren Sie die Einstellung zum Spiegeln des Bilds im Druckertreiber oder in der Anwendung.

Windows

Deaktivieren Sie **Bild spiegeln** auf der Registerkarte **Weitere Optionen** des Druckertreibers.

Mac OS

Löschen Sie die Einstellung **Bild spiegeln** im Menü **Druckereinstellungen** des Druckdialogfelds.

Mosaikartige Muster im Ausdruck



■ Die Bilder oder Fotos werden in einer niedrigen Auflösung gedruckt.

Lösungen

Verwenden Sie beim Drucken von Bildern oder Fotos Daten mit hoher Auflösung. Bilder auf Websites haben häufig eine niedrige Auflösung, auch wenn sie auf dem Display gut aussehen. Dadurch kann sich die Druckqualität verschlechtern.

Die Kopierqualität ist schlecht

Kopien weisen fehlende Farben, Streifen oder unerwartete Farben auf



■ Die Druckkopfdüsen könnten verstopft sein.

Lösungen

Verwenden Sie die Funktion **Druckqualitätsanpassung**. Wenn Sie den Drucker lange Zeit nicht benutzen, können sich die Druckkopfdüsen zusetzen und es wird möglicherweise keine Tinte ausgegeben.

➔ [„Anpassen der Druckqualität“ auf Seite 116](#)

Farbstreifen erscheinen in Abständen von etwa 2.5 cm (1.0 Zoll)



Eine der folgenden Situationen könnte die Ursache sein.

■ Die Papiertypeneinstellung entspricht nicht dem eingelegten Papier.

Lösungen

Wählen Sie eine Papiertypeneinstellung im Druckertreiber aus, die dem im Drucker eingelegten Papiertyp entspricht.

➔ [„Papiersortenliste“ auf Seite 34](#)

■ Die Druckqualität ist zu niedrig eingestellt.

Lösungen

Wenn Sie auf Normalpapier drucken, verwenden Sie zum Drucken eine höhere Druckqualität.

Wählen Sie **Erweiterte Einstellungen** > **Qualität** und wählen Sie dann **Hoch** in jedem Kopiermenü.

→ „Qualität:“ auf Seite 95

■ Die Druckkopffosition ist fehlausgerichtet.

Lösungen

Richten Sie den Druckkopf mit Hilfe der Funktion **Druckqualitätsanpassung** aus.

→ „Anpassen der Druckqualität“ auf Seite 116

Verschwommene Kopien, vertikale Streifenbildung oder Fehlausrichtung



enthalten alle
Aufdruck. W
5008 "Regel

Dafür kann es folgende Gründe geben.

■ Die Druckkopffosition ist fehlausgerichtet.

Lösungen

Richten Sie den Druckkopf mit Hilfe der Funktion **Druckqualitätsanpassung** aus.

→ „Anpassen der Druckqualität“ auf Seite 116

■ Bidirektionaler Druck ist aktiviert.

Lösungen

Sollte sich die Druckqualität auch nach der Druckkopfausrichtung nicht verbessern, wählen Sie **Einstellungen** > **Druckereinstellungen** auf dem Bedienfeld und deaktivieren Sie dann die Option **Bidirektional**.

Bei bidirektionalem (oder Hochgeschwindigkeits-)Druck bewegt sich der Druckkopf zum Drucken in beide Richtungen und es kann zu einer Fehlausrichtung von vertikalen Linien kommen. Das Deaktivieren dieser Einstellung kann die Druckgeschwindigkeit herabsetzen.

Der Ausdruck wird als leere Seite ausgegeben

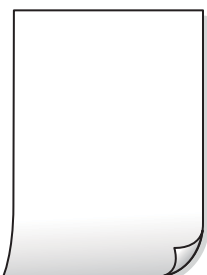

Die Druckkopfdüsen könnten verstopft sein.

Lösungen

Verwenden Sie die Funktion **Druckqualitätsanpassung**. Wenn Sie den Drucker lange Zeit nicht benutzen, können sich die Druckkopfdüsen zusetzen und es wird möglicherweise keine Tinte ausgegeben.

➔ [„Anpassen der Druckqualität“ auf Seite 116](#)

Die Druckeinstellungen und das im Drucker eingelegte Papierformat stimmen nicht überein.

Lösungen

Ändern Sie die Druckeinstellungen gemäß dem im Drucker eingelegten Papierformat. Legen Sie Papier in den Drucker ein, das den Druckeinstellungen entspricht.

Es werden mehrere Blätter Papier gleichzeitig in den Drucker eingezogen.

Lösungen

Prüfen Sie Folgendes, um zu verhindern, dass mehrere Blätter Papier gleichzeitig in den Drucker eingezogen werden.

➔ [„Einzug mehrerer Blätter gleichzeitig“ auf Seite 166](#)

Papier ist verschmiert oder Ausdruck weist Streifen auf



Dafür kann es folgende Gründe geben.

Das Papier ist nicht ordnungsgemäß eingelegt.

Lösungen

Wenn horizontale Streifen (senkrecht zur Druckrichtung) auftreten oder das Papier oben oder unten verschmiert ist, legen Sie Papier mit der richtigen Ausrichtung ein und schieben Sie die Kantenführungen an die Papierkanten heran.

➔ [„Einlegen von Papier in Papierkassette 1“ auf Seite 36](#)

➔ [„Einlegen von Papier in Papierkassette 2“ auf Seite 39](#)

➔ [„Einlegen von Papier — Hinterer Papiereinzug“ auf Seite 42](#)

Der Papiertransportweg ist verschmiert.

Lösungen

Wenn vertikale Streifen (horizontal zur Druckrichtung) auftreten oder das Papier verschmiert ist, reinigen Sie den Papiertransportweg.

➔ [„Entfernen von verschmierter Tinte in der Papierzuführung“ auf Seite 120](#)

■ Das Papier ist gewellt.

Lösungen

Platzieren Sie das Papier auf einer flachen Oberfläche, um zu prüfen, ob es gewellt ist. Falls ja, pressen Sie es flach.

■ Der Druckkopf reibt auf der Papieroberfläche.

Lösungen

Wenn die Ausdrücke beim Kopieren von dickem Papier schmutzig sind, aktivieren Sie die Option **Dickes Pap.** im Menü **Einstellungen > Druckereinstellungen** auf dem Bedienfeld. Durch Aktivieren dieser Einstellung kann die Kopierqualität oder die Geschwindigkeit abnehmen.

Die kopierten Fotos sind klebrig



■ Die Kopie wurde auf der falschen Seite des Fotopapiers gemacht.

Lösungen

Stellen Sie sicher, dass Sie auf der bedruckbaren Seite kopieren. Wenn Sie versehentlich auf der falschen Seite des Fotopapiers gedruckt haben, müssen Sie den Papiertransportweg reinigen.

➔ [„Entfernen von verschmierter Tinte in der Papierzuführung“ auf Seite 120](#)

Kopieren ohne Rand nicht möglich



■ Die Option „Randlos“ ist nicht in den Druckereinstellungen festgelegt.

Lösungen

Wählen Sie **Verschiedene Drucke > Verschiedene Kopien > Fotos kopieren/wiederherstellen > Randeinstellung > Randlos** auf dem Bedienfeld. Wenn Sie Papier gewählt haben, das den Randlosdruck nicht unterstützt, können Sie die Einstellungen für den Randlosdruck nicht aktivieren. Wählen Sie eine Papiersorte, die den Randlosdruck unterstützt.

➔ [„Papier für Randlosdruck“ auf Seite 217](#)

Bei randlosem Kopieren werden Bildrandbereiche abgeschnitten



■ **Da das Bild leicht vergrößert wird, wird der überstehende Bereich abgeschnitten.**

Lösungen

Wählen Sie eine kleinere Vergrößerungseinstellung.

- Fotos kopieren

Wählen Sie **Verschiedene Drucke > Verschiedene Kopien > Fotos kopieren/wiederherstellen > Randeinstellung > Randlos** auf dem Bedienfeld und ändern Sie dann die Einstellung **Erweiterung**.

- Randlosdruck

Wählen Sie **Verschiedene Drucke > Verschiedene Kopien > Randlos-Kopie > Erweiterte Einstellungen > Erweiterung** auf dem Bedienfeld und ändern Sie dann die Einstellung.

Position, Größe oder Ränder der Kopien sind falsch



Dafür kann es folgende Gründe geben.

■ **Das Papier ist nicht ordnungsgemäß eingelegt.**

Lösungen

Legen Sie Papier mit der richtigen Ausrichtung ein und schieben Sie dann die Kantenführung an die Papierkante heran.

- ➔ [„Einlegen von Papier in Papierkassette 1“ auf Seite 36](#)
- ➔ [„Einlegen von Papier in Papierkassette 2“ auf Seite 39](#)
- ➔ [„Einlegen von Papier — Hinterer Papiereinzug“ auf Seite 42](#)

■ **Die Vorlagen sind nicht korrekt platziert.**

Lösungen

- Stellen Sie sicher, dass die Vorlage richtig an den Ausrichtungsmarkierungen ausgerichtet ist.

- Wenn der Rand des gescannten Bildes fehlt, schieben Sie die Vorlage etwas vom Rand des Vorlagenglases weg.

➔ „Einlegen bzw. Platzieren von Vorlagen“ auf Seite 49

■ **Es gibt Staub oder Flecken auf dem Vorlagenglas.**

Lösungen

Reinigen Sie das Vorlagenglas und die Dokumentabdeckung mit einem trockenen, weichen und sauberen Tuch. Bei Staub oder Flecken auf dem Glas um die Vorlagen wird der Kopierbereich ggf. erweitert und schließt Staub oder Flecken ein, was zu einer falschen Druckposition oder einem verkleinerten Bild führen kann.

➔ „Reinigen des Vorlagenglases“ auf Seite 122

■ **Das Papierformat ist nicht korrekt eingestellt.**

Lösungen

Wählen Sie das geeignete Papierformat.

Kopierposition auf CD/DVD ist falsch



Dafür kann es folgende Gründe geben.

■ **Die Druckposition muss angepasst werden.**

Lösungen

Wählen Sie **Einstellungen** > **Druckereinstellungen** > das Menü **Disc label** auf dem Bedienfeld und passen Sie die Druckposition an.

■ **Es gibt Staub oder Flecken auf dem Vorlagenglas.**

Lösungen

Reinigen Sie das Vorlagenglas und die Dokumentabdeckung mit einem trockenen, weichen und sauberen Tuch. Bei Staub oder Flecken auf dem Glas um die Vorlagen wird der Kopierbereich ggf. erweitert und schließt Staub oder Flecken ein, was zu einer falschen Druckposition oder einem verkleinerten Bild führen kann.

➔ „Reinigen des Vorlagenglases“ auf Seite 122

Ungleichmäßige Farbverteilung, Schmierstellen, Flecken oder gerade Streifen im kopierten Bild



Dafür kann es folgende Gründe geben.

■ Der Papiertransportweg ist schmutzig.

Lösungen

Legen Sie Papier ein und lassen Sie das Papier dann ohne zu drucken ausgeben, um den Papiertransportweg zu reinigen.

➔ [„Entfernen von verschmierter Tinte in der Papierzuführung“ auf Seite 120](#)

■ Es gibt Staub oder Schmutz auf den Vorlagen oder dem Vorlagenglas.

Lösungen

Entfernen Sie sämtlichen Staub oder Schmutz, der an den Vorlagen klebt, und reinigen Sie das Vorlagenglas.

➔ [„Reinigen des Vorlagenglases“ auf Seite 122](#)

■ Die Vorlage wurde zu stark angepresst.

Lösungen

Durch zu starkes Anpressen kann es zu Unschärfe, Verschmierungen und Fleckenbildung kommen. Drücken Sie nicht zu stark auf die Vorlage oder die Dokumentabdeckung.

■ Die Einstellung für die Sättigung beim Kopieren ist zu hoch.

Lösungen

Verringern Sie den Einstellungswert für die Sättigung beim Kopieren.

➔ [„Menüoptionen für das Kopieren“ auf Seite 96](#)

Moiré- oder Schraffurmuster werden im kopierten Bild angezeigt

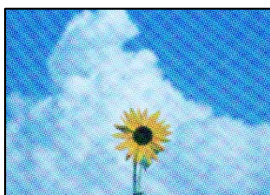

Bei einer gedruckten Dokumentvorlage wie einer Zeitschrift oder einem Katalog ist ein gepunktetes Moiré-Muster zu sehen.

Lösungen

Ändern Sie die Einstellung zum Vergrößern/Verkleinern. Wenn weiterhin ein Moiré-Muster angezeigt wird, legen Sie die Vorlage in einem etwas anderen Winkel ein.

➔ „Menüoptionen für das Kopieren“ auf Seite 96

Ein Bild auf der Vorlagenrückseite wird auf dem kopierten Bild angezeigt

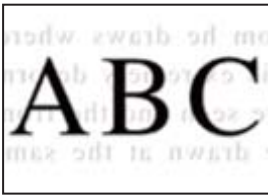

Dafür kann es folgende Gründe geben.

Beim Scannen dünner Vorlagen werden möglicherweise Bilder auf der Rückseite gescannt.

Lösungen

Platzieren Sie die Vorlage auf dem Vorlagenglas und legen Sie dann ein Stück schwarzes Papier darüber.

Die Einstellung für die Sättigung beim Kopieren ist zu hoch.

Lösungen

Verringern Sie den Einstellungswert für die Sättigung beim Kopieren.

➔ „Menüoptionen für das Kopieren“ auf Seite 96

Auf ein Einzelblatt werden mehrere Kopien gedruckt



Der Abstand zwischen den Vorlagen ist zu klein.

Lösungen

Wenn Sie mehrere Vorlagen auf das Vorlagenglas legen, um sie separat zu kopieren, sie aber auf eine einzelne Seite kopiert werden, positionieren Sie die Vorlagen neu mit einem Abstand von mindestens 5 mm (0,2 Zoll). Wenn das Problem weiterhin besteht, legen Sie die Vorlagen einzeln auf.

Probleme mit gescannten Bildern

Ungleichmäßige Farbverteilung, Schmutz oder Flecken im gescannten Bild



■ Es gibt Staub oder Schmutz auf den Vorlagen oder dem Vorlagenglas.

Lösungen

Entfernen Sie sämtlichen Staub oder Schmutz, der an den Vorlagen klebt, und reinigen Sie das Vorlagenglas.

➔ [„Reinigen des Vorlagenglases“ auf Seite 122](#)

■ Die Vorlage wurde zu stark angepresst.

Lösungen

Durch zu starkes Anpressen kann es zu Unschärfe, Verschmierungen und Fleckenbildung kommen.

Drücken Sie nicht zu stark auf die Vorlage oder die Dokumentabdeckung.

Im Hintergrund von gescannten Bildern ist Versatz zu sehen



■ Beim Scannen dünner Vorlagen werden möglicherweise Bilder auf der Rückseite gescannt.

Lösungen

Legen Sie beim Scannen über das Vorlagenglas schwarzes Papier oder eine Schreibtischunterlage auf die Vorlage.

Der korrekte Bereich kann nicht gescannt werden

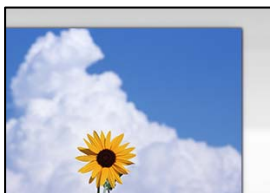

Die Vorlagen sind nicht korrekt platziert.

Lösungen

- Stellen Sie sicher, dass die Vorlage richtig an den Ausrichtungsmarkierungen ausgerichtet ist.
- Wenn der Rand des gescannten Bildes fehlt, schieben Sie die Vorlage etwas vom Rand des Vorlagenglases weg.

➔ [„Einlegen bzw. Platzieren von Vorlagen“ auf Seite 49](#)

Es gibt Staub oder Schmutz auf dem Vorlagenglas.

Lösungen

Entfernen Sie sämtlichen Abfall und Schmutz auf dem Vorlagenglas und der Dokumentabdeckung. Falls sich Schmutz rund um die Vorlage befindet, erweitert sich der Scanbereich entsprechend.

➔ [„Reinigen des Vorlagenglases“ auf Seite 122](#)

Beim Scannen mehrerer Vorlagen mit Epson ScanSmart ist nicht genug Abstand zwischen den Vorlagen.

Lösungen

Stellen Sie beim Auflegen mehrerer Vorlagen auf dem Vorlagenglas sicher, dass zwischen den Vorlagen ein Abstand von mindestens 20 mm (0,8 Zoll) eingehalten wird.

➔ [„Gleichzeitiges Scannen mehrerer Fotos“ auf Seite 111](#)

Probleme im gescannten Bild wurden nicht behoben

Überprüfen Sie Folgendes, wenn Sie alle Lösungen versucht haben und das Problem nicht beheben konnten.

Es gibt Probleme mit den Einstellungen der Scansoftware.

Lösungen

Verwenden Sie Epson Scan 2 Utility, um die Einstellungen für die Scannersoftware zu initialisieren.

Hinweis:

Epson Scan 2 Utility ist eine Anwendung, die mit der Scannersoftware geliefert wird.

Hinweis:

*Für Windows Server-Betriebssysteme muss die Funktion **Desktopdarstellung** installiert sein.*

1. Starten Sie Epson Scan 2 Utility.

- Windows 11

Klicken Sie auf die Start-Schaltfläche und wählen Sie dann **Alle Apps > EPSON > Epson Scan 2 Utility**.

- Windows 10/Windows Server 2022/Windows Server 2019/Windows Server 2016

Klicken Sie auf die Start-Schaltfläche und wählen Sie dann **EPSON > Epson Scan 2 Utility**.

- Windows 8.1/Windows 8/Windows Server 2012 R2/Windows Server 2012

Geben Sie den Anwendungsnamen in den Charm „Suche“ ein und wählen Sie dann das angezeigte Symbol.

- Windows 7/Windows Server 2008 R2/Windows Server 2008

Klicken Sie auf die Start-Schaltfläche und wählen Sie dann **Alle Programme > EPSON > Epson Scan 2 > Epson Scan 2 Utility**.

- Mac OS

Wählen Sie **Gehe zu > Programme > Epson Software > Epson Scan 2 Utility**.

2. Wählen Sie die Registerkarte **Sonstiges**.

3. Klicken Sie auf **Zurücksetzen**.

Wenn die Initialisierung das Problem nicht löst, deinstallieren und installieren Sie die Scannersoftware neu.

➔ [„Anwendungen separat installieren“ auf Seite 130](#)

Papiertyp oder Papierquelle kann im Druckertreiber nicht gewählt werden

■ Es wurde kein echter Epson-Treiber installiert.

Lösungen

Ist kein echter Epson-Druckertreiber (EPSON XXXXX) installiert, sind die verfügbaren Funktionen eingeschränkt. Wir empfehlen die Nutzung eines echten Epson-Druckertreibers.

➔ [„Überprüfen, ob ein echter Epson-Druckertreiber installiert ist — Windows“ auf Seite 131](#)

➔ [„Überprüfen, ob ein echter Epson-Druckertreiber installiert ist — Mac OS“ auf Seite 132](#)

Eine Meldung wird auf dem LCD-Bildschirm angezeigt

Wenn eine Fehlermeldung auf dem LCD-Bildschirm angezeigt wird, führen Sie die Anweisungen auf dem Bildschirm oder die unten stehenden Lösungsschritte aus, um das Problem zu beheben.

| Fehlermeldungen | Lösung |
|--|--|
| Kombination von IP-Adresse und Subnetzmaske ist ungültig. Siehe Dokumentation. | Geben Sie die richtige IP-Adresse bzw. das richtige Standard-Gateway ein. Bitten Sie die Person, die für die Einrichtung des Netzwerks verantwortlich war, um Unterstützung. |
| Wenig Tinte. | Sie können weiterdrucken, bis Sie zum Auswechseln der Tintenpatronen aufgefordert werden. Beachten Sie jedoch, dass der Drucker nicht mehr drucken kann, wenn auch nur eine der Tintenpatronen verbraucht ist. Beziehen Sie möglichst bald neue Druckpatronen. Wenn die schwarze Tinte zur Neige geht und noch genügend Farbtinte übrig ist, beachten Sie Folgendes. „Drucken fortsetzen, um schwarze Tinte zu sparen (nur Windows)“ auf Seite 201 |

| Fehlermeldungen | Lösung |
|---|---|
| <p>Tintenpatrone(n) fast leer. Druckauftrag wird möglicherweise nicht abgeschlossen.</p> | <p>Wählen Sie Druck fortsetzen oder Vor Druck ersetzen aus.</p> <p>Wenn Sie Druck fortsetzen auswählen, stoppt der Drucker möglicherweise den Druck und zeigt so an, dass die Tintenpatrone ausgetauscht werden muss. Befolgen Sie in diesem Fall diese Lösungen.</p> <ul style="list-style-type: none"> <input type="checkbox"/> Wenn der Druck fehlschlägt und Papier ausgeworfen wird Wählen Sie Nein, Druck abbrechen aus und tauschen Sie dann die Druckpatrone aus. Wenn Sie Ja, jetzt ersetzen auswählen, wird der Druck nach dem Ersetzen der Druckpatrone fortgesetzt und Papier wird verschwendet. <input type="checkbox"/> Wenn kein Papier ausgeworfen wird Wählen Sie Ja, jetzt ersetzen aus und tauschen Sie dann die Druckpatrone aus. Der Druck wird nach dem Ersetzen der Druckpatrone fortgesetzt, die Farbe kann jedoch leicht variieren. Um dies zu vermeiden, wählen Sie Nein, Druck abbrechen. <p>Wenn der Drucker beim Kopieren stoppt und anzeigt, dass die Druckpatrone ersetzt werden muss, kann sich die Vorlage auf dem Vorlagenglas verschieben, wenn Sie die Scannereinheit zum Austauschen der Druckpatrone öffnen und schließen. Richten Sie die Vorlage an der Eckmarkierung auf dem Vorlagenglas aus und starten Sie dann den Kopiervorgang.</p> |
| <p>Sie müssen folgende Tintenpatrone(n) ersetzen.</p> | <p>Um eine erstklassige Druckqualität zu gewährleisten und den Druckkopf zu schonen, ist noch eine Sicherheitsreserve an Tinte in der Druckpatrone enthalten, wenn der Drucker anzeigt, dass die Druckpatrone ausgetauscht werden muss. Wechseln Sie die Druckpatrone aus, wenn Sie dazu aufgefordert werden.</p> <p>„Austauschen von Tintenpatronen“ auf Seite 200</p> <p>Wenn die Farbtinte verbraucht, aber immer noch schwarze Tinte vorhanden ist, beachten Sie Folgendes.</p> <p>„Vorübergehende Fortsetzung des Druckvorgangs nur mit schwarzer Tinte (nur für Windows)“ auf Seite 201</p> |
| <p>Anpassung abgebrochen. Es liegt ein Problem mit den Druckkopfdüsen vor. Details – siehe Dokumentation.</p> | <p>Achten Sie darauf, dass alle Linien des Düsentests vollständig gedruckt werden.</p> <p>„Überprüfen und Reinigen des Druckkopfs“ auf Seite 117</p> |
| <p>Für Details auf Folgendes zugreifen oder Dokumentation einsehen. Nach Bestätigung [Bestätigt] wählen.</p> | <p>Wenn Sie den QR-Code nicht scannen können, lesen Sie die folgenden Details zum Verbinden des Druckers mit einem mobilen Gerät.</p> <p>„Anpassung der Einstellungen bei Verbindung mit einem mobilen Gerät“ auf Seite 134</p> |
| <p>Tintenpatrone nicht erkannt. Mit „Weiter“ Fehler löschen.</p> | <ul style="list-style-type: none"> <input type="checkbox"/> Eine Tintenpatrone ist nicht korrekt installiert. Drücken Sie vorsichtig auf jede Tintenpatrone. Achten Sie darauf, dass sie hörbar einrasten. <input type="checkbox"/> Eine installierte Tintenpatrone kann für diesen Drucker nicht verwendet werden. Ersetzen Sie die Tintenpatrone durch eine Tintenpatrone, die mit diesem Drucker kompatibel ist. <p>„Tintenpatronencodes“ auf Seite 220</p> |

| Fehlermeldungen | Lösung |
|---|--|
| Kommunikationsfehler. Prüfen, ob Computer verbunden ist. | Verbinden Sie Computer und Drucker ordnungsgemäß miteinander. Wenn Sie über ein Netzwerk verbunden sind, konfigurieren Sie die Einstellungen auf dem Computer neu. „Anpassung der Einstellungen bei Verbindung mit einem Computer“ auf Seite 133 Sollte die Fehlermeldung beim Scannen angezeigt werden, stellen Sie sicher, dass Epson ScanSmart auf dem Computer installiert sind. |
| Root-Zertifikat zum Einsatz von Cloud-Services aktualisieren. | Rufen Sie Web Config auf und aktualisieren Sie dann das Stammzertifikat. „Ausführen von Web Config in einem Webbrowser“ auf Seite 224 |
| Zur Nutzung dieser Funktion die Software auf dem Computer installieren. Weitere Einzelheiten finden Sie in Ihrer Dokumentation. | Installieren Sie Epson ScanSmart auf dem Computer. „Anwendungen separat installieren“ auf Seite 130 |
| Prüfen, falls PC nicht gefunden wird. - Verbindung zwischen Drucker und PC (USB/Netzwerk) - Inst. der erford. SW - Stromvers. des PCs - Firewall-Einst. usw. - Erneut suchen Infos – siehe Dokumentation. | Prüfen Sie, ob der Computer ordnungsgemäß verbunden ist. „Wesentliche Ursachen und Lösungen für Netzwerkverbindungsprobleme“ auf Seite 160 Stellen Sie sicher, dass Epson ScanSmart auf Ihrem Computer installiert ist. „Anwendungen separat installieren“ auf Seite 130 |
| Per Computer prüfen, ob die Porteeinstellungen von Drucker (wie IP-Adresse) oder Druckertreiber stimmen. | Klicken Sie auf Druckerwarteschl. auf der Registerkarte Utility des Druckertreibers. Achten Sie darauf, dass der Druckeranschluss unter Eigenschaften > Anschlüsse im Menü Drucker wie folgt richtig eingestellt ist. |
| Per Computer prüfen, ob Porteeinstellungen oder Druckertreiber stimmen. Einzelheiten – siehe Dokumentation. | Wählen Sie „USBXXX“ für eine USB-Verbindung oder „EpsonNet Print Port“ aus, um zu überprüfen, ob der Druckertreiber für die Netzwerkverbindung installiert ist. |
| Druck wird eingestellt, um Druck bei Papierabweichung zu vermeiden. Papiereinstellungen stimmen nicht mit in XX eingelegtem Papier überein. | Ändern Sie die Druckereinstellungen oder legen Sie Papier in der Papierkassette ein, das den Druckereinstellungen entspricht, und ändern Sie dann die Papiereinstellungen. |
| Folgendes Papier in XX eingelegt? | Wenn diese Meldung nicht mehr angezeigt werden soll, wählen Sie Einstellungen > Assistentfunktion aus und stellen dann für Papierabweichung Aus ein. |
| Auto-Anzeige Papiereinrichtung ist auf Aus eingestellt. Einige Funktionen und Merkmale sind möglicherweise nicht verfügbar. Einzelheiten entnehmen Sie bitte der Dokumentation. | Wenn die Auto-Anzeige Papiereinrichtung deaktiviert ist, können Sie AirPrint nicht verwenden. |
| Kann eingest. Speichergerät nicht verwenden. Details – siehe Dokumentation. | Verwenden Sie ein Speichergerät, das vom Gerät unterstützt wird. „Technische Daten von Speichergeräten“ auf Seite 239 |
| Das Randlos-Druck-Tintenkönnen ist am Ende seiner Einsatzzeit. Es kann nicht vom Nutzer ausgetauscht werden. Bitte Epson-Support kontaktieren. | Wenden Sie sich an Epson oder einen autorisierten Epson-Service-Anbieter, wenn Sie das Tintenkönnen für randloses Drucken austauschen möchten ^{*1*2} . Dieser Vorgang kann nicht vom Benutzer selbst durchgeführt werden. Randloses Drucken ist nicht verfügbar, aber Drucken mit Rand ist verfügbar. |

| Fehlermeldungen | Lösung |
|--|--|
| <p>Das Randlos-Druck-Tintenkissen ist bald am Ende seiner Einsatzzeit. Es kann nicht vom Nutzer ausgetauscht werden. Bitte Epson-Support kontaktieren.</p> | <p>Wenden Sie sich an Epson oder einen autorisierten Epson-Service-Anbieter, wenn Sie das Tintenkissen für randloses Drucken austauschen möchten^{*1*2}. Dieser Vorgang kann nicht vom Benutzer selbst durchgeführt werden.</p> <p>Tippen Sie auf OK, um den Druck fortzusetzen.</p> |
| <p>Druckerfehler</p> <p>Schalten Sie die Stromzufuhr aus und wieder ein. Wenn das Problem weiterhin besteht, drücken Sie auf "Fortf".</p> | <p>Gehen Sie wie folgt vor.</p> <ol style="list-style-type: none"> 1. Scannereinheit öffnen und Papier- oder Schutzmaterialien vollständig aus dem Gerät entfernen. Reinigen Sie den durchsichtigen Film, wenn dieser verschmiert ist. „Entfernen von gestautem Papier“ auf Seite 194 „Reinigung des durchsichtigen Films“ auf Seite 123 2. Schließen Sie die Scannereinheit und schalten Sie die Stromversorgung aus und wieder ein. <p>Wenn die Fehlermeldung auch nach dem Aus- und Wiedereinschalten weiterhin angezeigt wird, wenden Sie sich an den Epson-Support.</p> |
| <p>Beim Speichern ist ein Fehler aufgetreten. Prüfen und erforderlichenfalls Speichergerät wechseln.</p> | <p>Das externe Speichergerät, wie z. B. eine Speicherkarte, ist möglicherweise beschädigt. Achten Sie darauf, dass das externe Speichergerät ordnungsgemäß funktioniert und nehmen Sie ggf. Änderungen vor.</p> <p>„Technische Daten von Speichergeräten“ auf Seite 239</p> |
| <p>Kann Medium nicht erkennen. Details zum Medium: Siehe Dokumentation.</p> | <p>Verwenden Sie ein Speichergerät, das vom Gerät unterstützt wird.</p> <p>„Technische Daten von Speichergeräten“ auf Seite 239</p> |
| <p>Recovery Mode</p> | <p>Befolgen Sie die nachstehenden Schritte, um die Firmware-Aktualisierung erneut zu versuchen.</p> <ol style="list-style-type: none"> 1. Verbinden Sie Computer und Drucker mit einem USB-Kabel. <p> Wichtig:</p> <ul style="list-style-type: none"> <input type="checkbox"/> <i>Im Wiederherstellungsmodus können Sie die Firmware nicht über eine Netzwerkverbindung aktualisieren. Sie können nur eine USB-Verbindung nutzen.</i> <input type="checkbox"/> <i>Verwenden Sie ein USB 2.0 Type A-B Kabel.</i> <ol style="list-style-type: none"> 2. Laden Sie die neueste Firmware von Ihrer lokalen Epson-Website auf Ihren Computer herunter, starten Sie dann die Aktualisierung. |

Hinweis:

Hinweis für Benutzer in den USA und Kanada: Ihr Drucker ist nur für originale Tintenpatronen der Marke Epson bestimmt. Andere Marken von Tintenpatronen und Tintenverbrauchsmaterial sind nicht kompatibel und selbst, wenn sie als kompatibel beschrieben werden, funktionieren sie möglicherweise nicht richtig oder gar nicht. Epson bietet regelmäßig Firmware-Aktualisierungen zur Adressierung von Sicherheits- und Leistungsproblemen, kleinen Bug-Fixes und zur Gewährleistung eines reibungslosen Betriebs des Druckers. Diese Aktualisierungen könnten sich auf die Funktionalität von Drittanbieter-Tinte auswirken. Druckpatronen, die nicht von der Marke Epson stammen, sowie modifizierte Epson-Tintenpatronen, die zuvor funktioniert haben, funktionieren nach einer Firmware-Aktualisierung möglicherweise nicht mehr.

Die beigelegten Initialisierungspatronen sind für eine zuverlässige Druckerkonfiguration bestimmt. Sie können nicht als Ersatz verwendet oder weiterverkauft werden. Nach der Einrichtung ist die Resttinte für den Druck verfügbar. Erträge basieren auf ISO 24711 im Standardmodus, kontinuierlicher Druck. Erträge variieren aufgrund von Druckbildern, Einstellungen und Temperatur. Unregelmäßiges Drucken oder Drucken primär mit einer Farbe reduziert die Erträge. Alle Druckpatronen müssen mit Tinte zum Drucken und zur Druckerwartung installiert sein. Aus Gründen der Druckqualität verbleibt etwas Tinte in den ersetzten Tintenpatronen.

- *1 **Hinweis für Benutzer in anderen Regionen außer den USA und Kanada:** Bei einigen Druckzyklen kann sich eine kleine Menge überschüssiger Tinte im Tintenkeissen für randloses Drucken ansammeln. Um zu vermeiden, dass die Tinte aus dem Keissen ausläuft, hält das Produkt das randlose Drucken automatisch an, sobald das Limit des Keisses erreicht ist. Ob und wie oft dies erforderlich ist, hängt von der Anzahl der Seiten ab, die Sie mit der Option „Randlos“ drucken. Wenn der Austausch erforderlich ist, bedeutet das nicht, dass der Drucker im Rahmen der Spezifikation nicht mehr funktioniert. Der Drucker gibt an, wann ein Austausch des Keisses erforderlich wird. Der Austausch kann nur von einem autorisierten Epson-Service-Anbieter vorgenommen werden. Wenn das während der Standardgarantie des Produktes geschieht, fällt der Austausch der Tintenkeissen für randloses Drucken unter die Standardgarantie.
- *2 **Hinweis für Benutzer in anderen Regionen als den USA und Kanada:** In einigen Druckzyklen kann sich eine kleine Menge überschüssiger Farbe im Tintenkeissen für das randlose Drucken ansammeln. Um zu vermeiden, dass die Tinte aus dem Keissen ausläuft, hält das Produkt das randlose Drucken automatisch an, sobald das Limit des Keisses erreicht ist. Ob und wie oft dies erforderlich ist, hängt von der Anzahl der Seiten ab, die Sie mit der Option „Randlos“ drucken. Wenn der Austausch erforderlich ist, bedeutet das nicht, dass der Drucker im Rahmen der Spezifikation nicht mehr funktioniert. Der Drucker gibt an, wann ein Austausch des Keisses erforderlich wird. Der Austausch kann nur von einem autorisierten Epson-Service-Anbieter vorgenommen werden. Die Epson-Garantie deckt die Kosten für diesen Austausch nicht ab.

Papier wird gestaut

Überprüfen Sie, welcher Fehler auf dem Bedienfeld angezeigt wird, und befolgen Sie die entsprechenden Anweisungen, um das gestaute Papier einschließlich etwaiger abgerissener Papierreste zu entfernen. Löschen Sie als Nächstes den Fehler.

Auf dem LCD-Bildschirm erscheinen animierte Anweisungen, die erläutern, wie Sie gestautes Papier entfernen.



Achtung:

Berühren Sie die Tasten am Bedienfeld nie, während sich Ihre Hand im Inneren des Druckers befindet. Wenn ein Druckvorgang gestartet wird, könnte es zu Verletzungen kommen. Berühren Sie die hervorstehenden Teile nicht, um Verletzungen zu vermeiden.



Wichtig:

Entfernen Sie das gestaute Papier vorsichtig. Wenn das Papier mit zu viel Kraft herausgezogen wird, kann der Drucker beschädigt werden.

Entfernen von gestautem Papier

⚠ Achtung:

- ❑ Achten Sie darauf, dass Sie sich beim Öffnen und Schließen der Scannereinheit nicht die Hand oder die Finger einklemmen. Andernfalls könnten Sie sich verletzen.
- ❑ Berühren Sie die Tasten am Bedienfeld nie, während sich Ihre Hand im Inneren des Druckers befindet. Wenn ein Druckvorgang gestartet wird, könnte es zu Verletzungen kommen. Berühren Sie die hervorstehenden Teile nicht, um Verletzungen zu vermeiden.

1. Entfernen Sie die hintere Abdeckung.

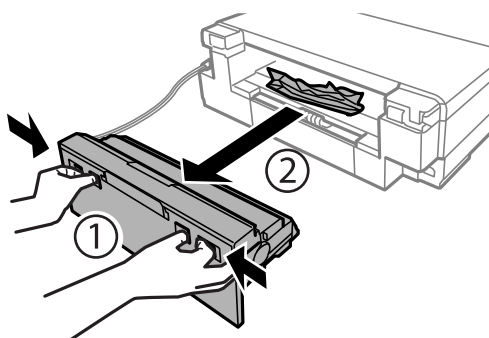

2. Entfernen Sie das gestaute Papier.

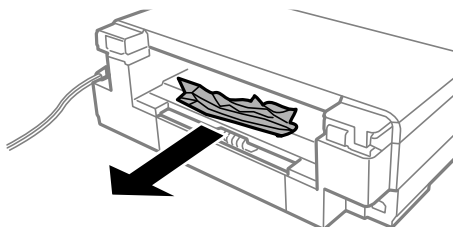

3. Entfernen Sie das gestaute Papier aus der hintere Abdeckung.

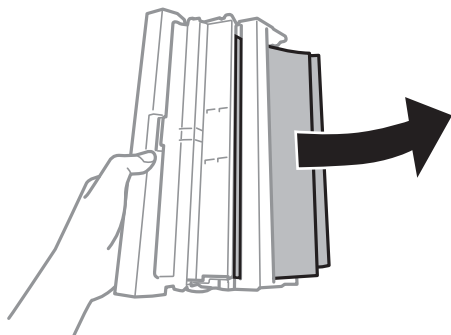

4. Öffnen Sie die hintere Abdeckung.

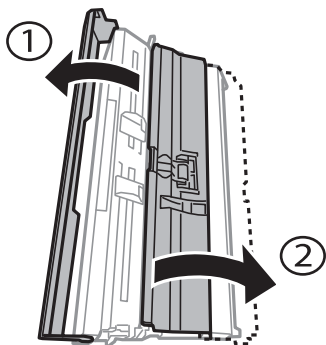

5. Entfernen Sie das gestaute Papier.

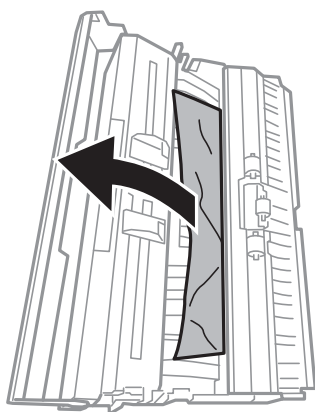

6. Schließen Sie die hintere Abdeckung, setzen Sie sie wieder in den Drucker ein.

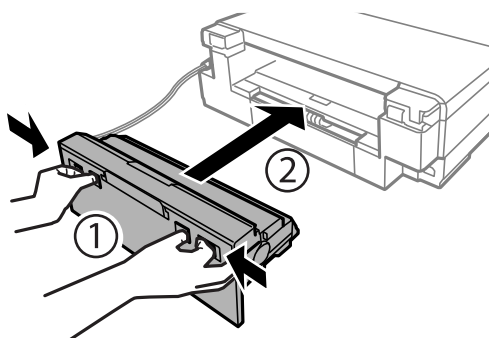

7. Öffnen Sie die Scannereinheit bei geschlossener Dokumentabdeckung.

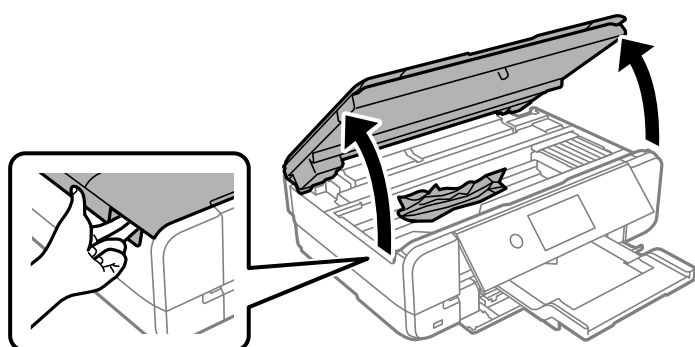

8. Entfernen Sie das gestaute Papier.

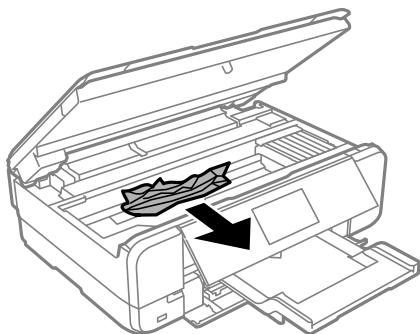

! Wichtig:

Berühren Sie nicht das weiße, flache Kabel und den durchsichtigen Film im Inneren des Druckers. Andernfalls könnte es zu einer Fehlfunktion kommen.

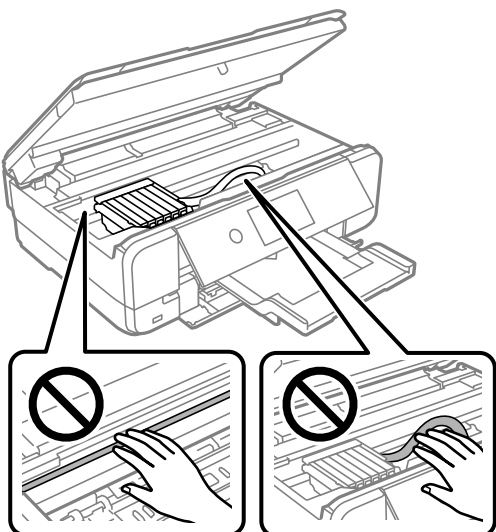

9. Schließen Sie die Scannereinheit.

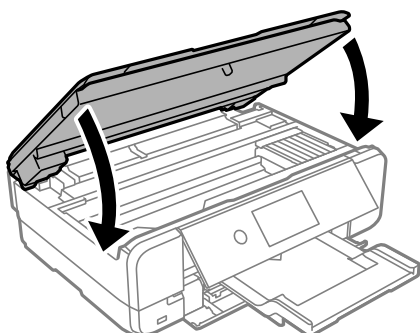

10. Schließen Sie das Ausgabefach.

11. Ziehen Sie die Papierkassetten heraus.

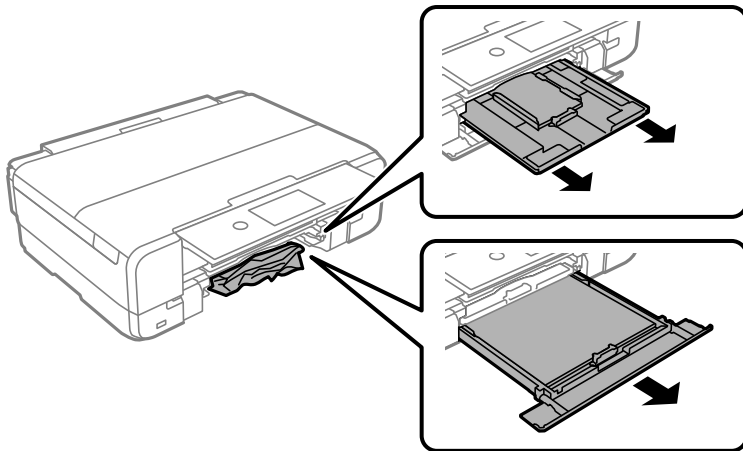

12. Entfernen Sie das gestaute Papier.

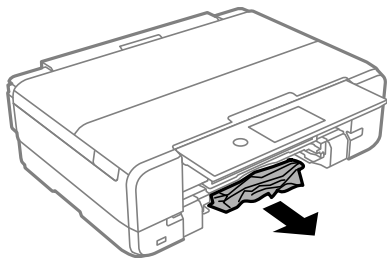

13. Richten Sie die Kanten des Papiers aus und schieben Sie die Papierführungsschienen bis an die Kanten des Papiers.

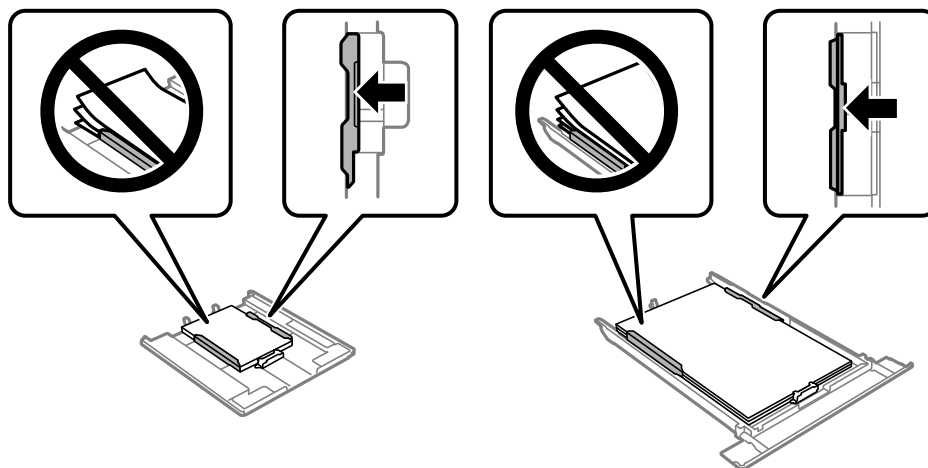

14. Setzen Sie die Papierkassette in den Drucker ein.

Verhindern von Papierstaus

Überprüfen Sie Folgendes, wenn Papierstaus häufiger auftreten.

- Stellen Sie den Drucker auf eine ebene Fläche verwenden Sie ihn unter den empfohlenen Umgebungsbedingungen.
„Umgebungsbedingungen“ auf Seite 242
- Verwenden Sie Papier, das von diesem Drucker unterstützt wird.
„Verfügbares Papier und Fassungskapazität“ auf Seite 212
- Befolgen Sie die Vorsichtsmaßnahmen bei der Handhabung von Papier.
„Vorsichtsmaßnahmen bei der Handhabung von Papier“ auf Seite 32
- Legen Sie das Papier in der richtigen Richtung ein und schieben Sie die Kantenführungen bis an die Kanten des Papiers.
„Einlegen von Papier in Papierkassette 1“ auf Seite 36
„Einlegen von Papier in Papierkassette 2“ auf Seite 39
„Einlegen von Papier — Hinterer Papiereinzug“ auf Seite 42
- Legen Sie nicht mehr Blätter ein, als die für das Papier angegebene maximale Anzahl der Blätter.
„Verfügbares Papier und Fassungskapazität“ auf Seite 212
- Wenn beim Einlegen mehrerer Blätter Papier ein Papierstau auftritt, legen Sie jeweils ein Blatt Papier ein.
- Stellen Sie sicher, dass das eingestellte Papierformat und der Papiertyp mit dem Format und der Sorte des in den Drucker eingelegten Papiers übereinstimmen.
„Papiersortenliste“ auf Seite 34
- Reinigen Sie den Roller im Inneren des Druckers.
„Beheben von Problemen mit dem Papiereinzug“ auf Seite 114

Es ist Zeit, die Tintenpatronen auszutauschen

Vorsichtsmaßnahmen bei der Handhabung von Tintenpatronen

Vorsichtsmaßnahmen bei der Aufbewahrung von Tinte

- Halten Sie die Tintenpatronen von direktem Sonnenlicht fern.
- Lagern Sie die Tintenpatronen nicht bei hohen oder sehr niedrigen Temperaturen.
- Für beste Ergebnisse empfiehlt Epson, Tintenpatronen vor dem auf der Verpackung aufgedruckten Verfallsdatum oder innerhalb von sechs Monaten nach Öffnen der Verpackung aufzubrauchen, je nachdem, welcher Zeitpunkt früher eintritt.
- Die besten Ergebnisse erzielen Sie, wenn Sie die Tintenpatronenverpackungen mit der Unterseite nach unten lagern.
- Wenn Sie eine Tintenpatrone verwenden wollen, die Sie zuvor an einem kälteren Ort gelagert haben, lassen Sie sie sich vor der Verwendung mindestens drei Stunden lang auf Raumtemperatur erwärmen.
- Öffnen Sie die Verpackung von Tintenpatronen erst, wenn Sie sie direkt in den Drucker einsetzen. Die Tintenpatrone ist vakuumverpackt, um deren Zuverlässigkeit zu bewahren. Wenn Sie die Tintenpatrone über einen längeren Zeitraum unverpackt aufbewahren, bevor Sie sie nutzen, kann u. U. kein normales Druckergebnis erzielt werden.

Vorsichtsmaßnahmen beim Austauschen von Tintenpatronen

- Schütteln Sie die Tintenpatronen nach dem Öffnen der Verpackung nicht. Es könnte Tinte austreten.
- Die in der Abbildung gezeigten Bereiche nicht berühren. Andernfalls kann die normale Funktionsweise und Druckfähigkeit beeinträchtigt werden.

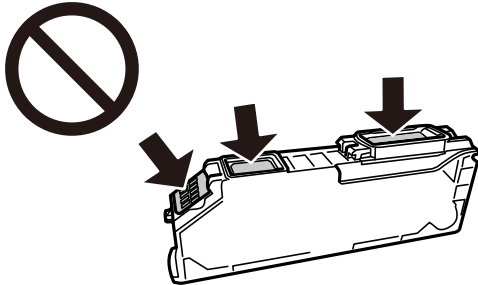

- Installieren Sie alle Tintenpatronen; andernfalls ist das Drucken nicht möglich.
- Wechseln Sie die Tintenpatronen nicht aus, wenn das Gerät ausgeschaltet ist. Bewegen Sie den Druckkopf nicht von Hand. Andernfalls könnte der Drucker beschädigt werden.
- Nach dem Einsetzen der Tintenpatrone blinkt die Betriebsanzeige, während der Drucker die Tinte lädt. Schalten Sie den Drucker während des Tintenladevorgangs nicht aus. Wenn der Tintenladevorgang nicht abgeschlossen wird, können Sie u. U. nicht drucken.
- Lassen Sie den Drucker nicht mit entfernten Tintenpatronen stehen und schalten Sie den Drucker während des Austauschs nicht aus. Andernfalls kann die in den Druckkopfdüsen verbleibende Tinte austrocknen und das Drucken verhindern.
- Achten Sie darauf, dass weder Staub noch Objekte in den Tintenpatronenhalter gelangen. Staub oder Objekte im Halter können die Druckqualität beeinträchtigen oder dazu führen, dass Sie nicht mehr drucken können. Wenn Objekt in den Halter gelangt ist, entfernen Sie es vorsichtig.
- Wenn Sie die Tintenpatrone zur späteren Wiederverwendung oder zur Entsorgung aus dem Drucker entfernen, verschließen Sie die Tintenzufuhröffnung unbedingt wieder mit der Kappe. So verhindern Sie, dass die Tinte austrocknet und der Umgebungsbereich durch Tinte verschmiert wird.

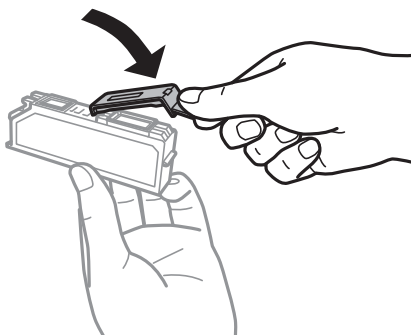

- Wenn Sie eine Tintenpatrone zur späteren Verwendung aus dem Drucker entfernen, empfiehlt Epson, sie möglichst zügig zu verbrauchen.
- Die Tintenpatronen dieses Druckers haben einen grünen Chip. Dieser Chip überwacht Informationen, wie z. B. die verbleibende Tintenmenge jeder einzelnen Tintenpatrone. Sie können eine nicht leere Tintenpatrone, die aus dem Drucker herausgenommen wurde, wieder in den Drucker einsetzen und weiterhin verwenden. Beim Wiedereinsetzen der Tintenpatrone wird jedoch etwas Tinte verbraucht, um die Druckerleistung sicherzustellen.
- Für eine maximale Tinteneffizienz sollten Sie eine Tintenpatrone nur dann entfernen, wenn sie ausgewechselt werden muss. Tintenpatronen mit niedrigem Tintenstand sollten u. U. nicht wiedereingesetzt werden.

- Um eine erstklassige Druckqualität zu gewährleisten und den Druckkopf zu schonen, ist noch eine Sicherheitsreserve an Tinte in der Patrone enthalten, wenn der Drucker anzeigt, dass die Patrone ausgetauscht werden muss. Beim Anzeigen der verbleibenden Nutzungsdauer wird diese Reserve nicht berücksichtigt.
- Nehmen Sie keine Veränderungen an der Tintenpatrone vor, denn dies kann ggf. dazu führen, dass Sie nicht mehr normal drucken können.
- Sie können nicht die Patronen verwenden, die mit dem Ersatzdrucker geliefert wurden.
- Tauschen Sie die Tintenpatronen möglichst rasch eine nach der anderen aus. Falls Sie zwei oder mehr Patronen zur gleichen Zeit austauschen oder das Austauschen längere Zeit in Anspruch nimmt, kann einige Tinte verbraucht werden, um die Druckerleistung zu gewährleisten. Lassen Sie den Drucker nicht mit entfernten Tintenpatronen stehen.

Tintenverbrauch

- Zum Erhalt der optimalen Druckkopfleistung wird von allen Patronen bei Wartungsvorgängen etwas Tinte verbraucht. Auch beim Einschalten des Druckers oder Austauschen von Tintenpatronen kann Tinte verbraucht werden.
- Beim Drucken in Schwarz-Weiß oder in Graustufen wird je nach Papiersorte oder gewählter Druckqualitätseinstellung farbige anstatt schwarzer Tinte verwendet. Der Grund dafür ist, dass Schwarz aus einer Mischung von Farbtinten kreiert wird.
- Die Tinte in den mit dem Drucker gelieferten Tintenpatronen wird bei der ersten Inbetriebnahme teilweise aufgebraucht. Um qualitativ hochwertige Ausdrücke zu produzieren, wird der Druckkopf im Drucker vollständig mit Tinte geladen. Dieser Vorgang verbraucht eine entsprechende Menge an Tinte. Aus diesem Grund drucken diese Patronen im Vergleich zu den folgenden Tintenpatronen ggf. weniger Seiten.
- Die Nutzungsdauer einer Patrone hängt von den gedruckten Bildern, dem verwendeten Papiertyp, der Druckhäufigkeit und Umgebungsbedingungen wie der Temperatur ab.

Austauschen von Tintenpatronen

Wenn eine Meldung angezeigt wird, dass die Tintenpatronen ausgetauscht werden müssen, wählen Sie **Anleitung** aus und sehen sich die am LCD-Bildschirm angezeigten animierten Anweisungen zum Austauschen der Tintenpatronen an.

Wenn Sie die Tintenpatronen austauschen müssen, bevor sie leer sind, wählen Sie auf der Startseite **Wartung** > **Patronen- austausch** und folgen Sie dann den Anweisungen auf dem Bildschirm. Wählen Sie **Anleitung** für Details aus.



Achtung:

Achten Sie darauf, dass Sie sich beim Öffnen und Schließen der Scannereinheit nicht die Hand oder die Finger einklemmen. Andernfalls könnten Sie sich verletzen.

Beachten Sie folgende relevante Informationen vor dem Austauschen der Tintenpatronen.

Hinweis:

Für Benutzer in den USA und Kanada: Entsorgen Sie Ihre gebrauchten Epson-Tintenpatronen verantwortungsbewusst und in Übereinstimmung mit örtlichen Vorschriften. Wenn Sie Ihre gebrauchten Tintenpatronen zur sachgemäßen Entsorgung an Epson zurückgeben möchten, rufen Sie für weitere Informationen <https://epson.com/recycle> (USA) oder <https://epson.ca/recycle> (Kanada) auf.

Zugehörige Informationen

➔ „Tintenpatronencodes“ auf Seite 220

➔ „Vorsichtsmaßnahmen bei der Handhabung von Tintenpatronen“ auf Seite 198

Drucken vorübergehend fortsetzen ohne Auswechseln von Tintenpatronen

Vorübergehende Fortsetzung des Druckvorgangs nur mit schwarzer Tinte (nur für Windows)

Wenn die farbige Tinte verbraucht ist, aber noch schwarze Tinte vorhanden ist und Sie von einem Computer drucken, können Sie die folgenden Einstellungen verwenden, um den Druckvorgang für eine kurze Zeit nur mit schwarzer Tinte fortzusetzen.

- Papiertyp: Normalpapier, Umschlag
- Farbe: **Graustufen**
- Randlos: nicht ausgewählt
- EPSON Status Monitor 3: Aktiviert

Da diese Funktion nur für etwa fünf Tage verfügbar ist, sollten Sie die verbrauchte Druckpatrone möglichst bald ersetzen.

Hinweis:

- Wenn **EPSON Status Monitor 3** deaktiviert ist, rufen Sie den Druckertreiber auf, klicken Sie auf der Registerkarte **Erweiterte Einstellungen auf Utility** und wählen Sie dann **EPSON Status Monitor 3 aktivieren** aus.
- Die Verfügbarkeitsdauer dieser Funktion hängt von den Einsatzbedingungen ab.

Drucken fortsetzen, um schwarze Tinte zu sparen (nur Windows)

Wenn die schwarze Tinte fast leer ist und genügend farbige Tinte vorhanden ist, können Sie die farbigen Tinten mischen, um schwarze Tinte zu erhalten. So können Sie weiterdrucken und eine schwarze Ersatztintenpatrone vorbereiten.

Diese Funktion ist nur verfügbar, wenn folgende Einstellungen im Druckertreiber ausgewählt sind.

- Druckmedium: Normalpapier, Letterhead
- Qualität: **Standard**
- EPSON Status Monitor 3: Aktiviert

Hinweis:

- Wenn **EPSON Status Monitor 3** deaktiviert ist, rufen Sie den Druckertreiber auf, klicken Sie auf der Registerkarte **Erweiterte Einstellungen auf Utility** und wählen Sie dann **EPSON Status Monitor 3 aktivieren** aus.
- Das gemischte Schwarz unterscheidet sich geringfügig vom reinen Schwarz. Außerdem verringert sich die Druckgeschwindigkeit.
- Um die Qualität des Druckkopfes zu erhalten, wird auch schwarze Tinte verbraucht.

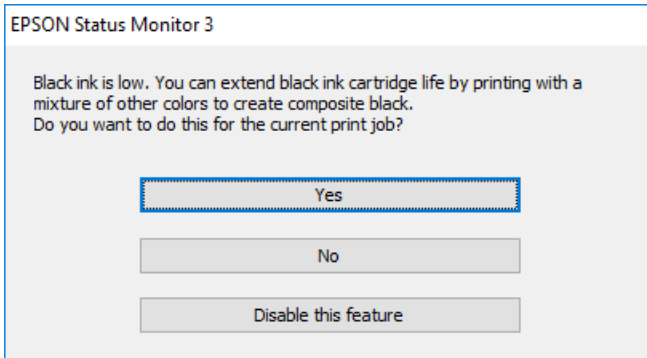

| Optionen | Beschreibung |
|-----------------------------|---|
| Ja | Wählen Sie diese Option, um die Farbe Schwarz aus den farbigen Tinten zu mischen. Dieses Fenster wird erneut angezeigt, wenn Sie das nächste Mal einen ähnlichen Auftrag drucken. |
| Nein | Wählen Sie diese Option, um die verbleibende schwarze Tinte weiter zu verwenden. Dieses Fenster wird erneut angezeigt, wenn Sie das nächste Mal einen ähnlichen Auftrag drucken. |
| Diese Funktion deaktivieren | Wählen Sie diese Option, um die verbleibende schwarze Tinte weiter zu verwenden. Dieses Fenster wird erst wieder angezeigt, wenn Sie die schwarze Tintenpatrone ersetzt haben und sie wieder fast leer ist. |

Es ist Zeit, den Wartungskasten auszutauschen

Vorsichtsmaßnahmen bei der Handhabung des Wartungskastens

Lesen Sie die folgenden Anweisungen vor dem Auswechseln des Wartungskastens.

- Berühren Sie nicht den grünen Chip an der Seite der Wartungsbox. Andernfalls kann die normale Funktionsweise und Druckfähigkeit beeinträchtigt werden.
- Ersetzen Sie die Wartungsbox nicht während des Druckvorgangs. Andernfalls tritt möglicherweise Tinte aus.
- Entfernen Sie den Wartungskasten und seine Abdeckung nicht, außer während des Austauschs des Wartungskastens, sonst kann die Tinte auslaufen.
- Wenn die Abdeckung nicht wieder angebracht werden kann, wurde der Wartungskasten möglicherweise nicht korrekt installiert. Deinstallieren Sie den Wartungskasten und installieren Sie ihn erneut.
- Verwenden Sie einen Wartungskasten nicht erneut, wenn er entfernt und einen längeren Zeitraum nicht verwendet wurde. Die Tinte im Kasten wird fest und verhindert, dass der Kasten weitere Tinte aufnimmt.
- Kippen Sie die gebrauchte Wartungsbox nicht, bevor sie nicht in dem mitgelieferten Plastikbeutel versiegelt ist. Andernfalls tritt möglicherweise Tinte aus.
- Lagern Sie die Wartungsbox nicht bei hohen oder sehr niedrigen Temperaturen.

- Halten Sie die Wartungsbox von direkter Sonneneinstrahlung fern.
- Lassen Sie die Wartungsbox nicht fallen und setzen Sie sie keinen schweren Stößen aus.
- Berühren Sie nicht die Öffnungen an der Wartungsbox, da Sie sich mit Tinte beschmutzen können.

Austauschen eines Wartungskastens

In einigen Druckzyklen kann sich eine kleine Menge überschüssiger Farbe im Wartungskasten sammeln. Um zu vermeiden, dass die Tinte aus dem Wartungskasten ausläuft, hält der Drucker automatisch an, wenn die maximale Absorptionskapazität des Wartungskastens erreicht ist. Ob und wie oft dies erforderlich ist, hängt von der Anzahl der gedruckten Seiten, dem bedruckten Medium und der Anzahl der Reinigungszyklen ab, die der Drucker durchführt.

Wenn eine Meldung angezeigt wird, die Sie zum Austauschen des Wartungskastens auffordert, gehen Sie anhand der am Bedienfeld angezeigten Animation vor. Wenn der Austausch erforderlich ist, bedeutet dies nicht, dass der Drucker im Rahmen der Spezifikation nicht mehr funktioniert. Die Epson-Garantie deckt die Kosten für diesen Austausch nicht ab. Es handelt sich um einen vom Benutzer selbst durchführbaren Vorgang.



Hinweis:

- Um das Austreten von Tinte zu vermeiden, sind das Drucken oder das Reinigen des Druckkopfs bei vollem Wartungskasten erst dann wieder möglich, nachdem der Wartungskasten ersetzt wurde. Sie können jedoch Vorgänge durchführen, die keine Tinte nutzen, z. B. Scans.
- Wenn der folgende Bildschirm angezeigt wird, kann der Teil nicht durch Anwender ausgetauscht werden. Wenden Sie sich an den Epson-Support.
Randloses Drucken ist nicht verfügbar, aber Drucken mit Rand ist verfügbar.



Hinweis für Benutzer in den USA und Kanada: Entsorgen Sie Ihre gebrauchten Epson-Wartungskästen verantwortungsbewusst und in Übereinstimmung mit örtlichen Vorschriften. Wenn Sie Ihre gebrauchten

Wartungskästen zur sachgemäßen Entsorgung an Epson zurückgeben möchten, rufen Sie für weitere Informationen <https://epson.com/recycle> (USA) oder <https://epson.ca/recycle> (Kanada) auf.

Zugehörige Informationen

➔ „Wartungsboxcode“ auf Seite 221

➔ „Vorsichtsmaßnahmen bei der Handhabung des Wartungskastens“ auf Seite 202

Drucker kann nicht erwartungsgemäß bedient werden

Der Drucker schaltet sich weder ein noch aus

Gerät kann nicht eingeschaltet werden

Dafür kann es folgende Gründe geben.

■ Das Netzkabel ist nicht richtig in die Steckdose eingesteckt.

Lösungen

Achten Sie darauf, dass das Netzkabel richtig eingesteckt ist.

■ Die Taste wurde nicht lang genug gedrückt.

Lösungen

Drücken Sie die Taste  etwas länger.

■ Der Drucker ist in Betrieb.

Lösungen

Stellen Sie sicher, dass die Netzanzeige erloschen ist, bevor Sie die Stromversorgung ausschalten.

Der Drucker schaltet sich nicht automatisch ein

■ Auto-Einschalten ist deaktiviert.



Lösungen

- Wählen Sie **Einstellungen** > **Grundeinstellungen** und aktivieren Sie dann die Einstellung **Auto-Einschalten**.
- Wenn Sie das USB-Kabel verwenden, schließen Sie das USB-Kabel sicher am Drucker und am Computer an.
- Wenn Sie die Verbindung über ein Netzwerk herstellen, prüfen Sie im Startbildschirm des Druckers, ob der Drucker ordnungsgemäß mit dem Netzwerk verbunden ist.

Gerät kann nicht ausgeschaltet werden

Die Taste  wurde nicht lang genug gedrückt.

Lösungen

Drücken Sie die Taste  etwas länger. Wenn Sie den Drucker immer noch nicht ausschalten können, ziehen Sie das Netzkabel ab. Um zu verhindern, dass der Druckkopf austrocknet, schalten Sie den Drucker ein und wieder aus, indem Sie die Taste  drücken.

Das Ausschalten des Geräts kann einige Zeit dauern.

Lösungen

Wenn Auto-Einschalten aktiviert ist, dauert es länger, das Gerät auszuschalten. Details finden Sie in den entsprechenden Informationen.

➔ „Auto-Einschalten:“ auf Seite 227

Gerät schaltet sich automatisch aus

Die Funktion Abschalteinst. oder Abschalttimer ist aktiviert.

- Wählen Sie **Einstellungen > Grundeinstellungen > Abschalteinst.** und deaktivieren Sie dann die Einstellungen **Abschalten, falls inaktiv** und **Abschalten, falls getrennt**.
- Wählen Sie **Einstellungen > Grundeinstellungen** und deaktivieren Sie dann die Einstellung **Abschalttimer**.

Hinweis:

Die Verfügbarkeit der Funktionen **Abschalteinst.** und **Abschalttimer** hängt vom Einkaufsort ab.

Der Betrieb ist langsam

Es wird zu langsam gedruckt

Dafür kann es folgende Gründe geben.

Nicht benötigte Anwendungen werden ausgeführt.

Lösungen

Schließen Sie alle nicht benötigten Anwendungen auf dem Computer oder mobilen Geräten.

Die Druckqualität ist zu hoch eingestellt.

Lösungen

Verringern Sie die Qualitätseinstellung.

■ Bidirektionaler Druck ist deaktiviert.

Lösungen

Aktivieren Sie die bidirektionale (oder Hochgeschwindigkeits-)Einstellung. Wenn diese Einstellung aktiviert ist, bewegt sich der Druckkopf zum Drucken in beide Richtungen, wodurch sich die Druckgeschwindigkeit erhöht.

Bedienfeld

Aktivieren Sie **Bidirektional** in **Einstellungen > Druckereinstellungen**.

Windows

Wählen Sie auf der Registerkarte **Bidirektionales Drucken** des Druckertreibers die Option **Weitere Optionen** aus.

Mac OS

Wählen Sie **Systemeinstellungen** (oder **Systempräferenzen**) aus dem Apple-Menü > **Drucker & Scanner** (oder **Drucken & Scannen, Drucken & Faxen**) aus, und wählen Sie dann den Drucker aus. Klicken Sie auf **Optionen & Zubehör > Optionen** (oder **Treiber**). Wählen Sie bei Ein die Einstellung **Druck mit hoher Geschwindigkeit** aus.

■ Der Ruhemodus ist aktiviert.

Lösungen

Deaktivieren Sie die Option **Ruhemodus**. Die Druckgeschwindigkeit verlangsamt sich, wenn der Drucker mit der Option **Ruhemodus** betrieben wird.

Bedienfeld

Wählen Sie auf der Startseite  und dann **Aus** aus.

Windows

Wählen Sie **Aus** als Einstellung für **Ruhemodus** auf der Registerkarte **Haupteinstellungen** des Druckertreibers.

Mac OS

Wählen Sie **Systemeinstellungen** (oder **Systempräferenzen**) aus dem Apple-Menü > **Drucker & Scanner** (oder **Drucken & Scannen, Drucken & Faxen**) aus, und wählen Sie dann den Drucker aus. Klicken Sie auf **Optionen & Zubehör > Optionen** (oder **Treiber**). Wählen Sie bei Aus die Einstellung **Ruhemodus** aus.

■ Es gibt möglicherweise Netzwerkverbindungsprobleme mit dem Drahtlos-Router.

Lösungen

Starten Sie den Drahtlos-Router neu; achten Sie dabei auf andere Benutzer, die mit dem Netzwerk verbunden sind. Wenn das Problem dadurch nicht behoben wird, stellen Sie den Drucker näher am Drahtlos-Router auf oder suchen Sie nach Informationen in der Dokumentation des Zugangspunkts.

■ Der Drucker druckt Daten mit hoher Dichte wie Fotos auf Normalpapier.

Lösungen

Beim Drucken mit hoher Dichte wie beispielsweise bei Fotos auf Normalpapier kann der Druckvorgang zur Aufrechterhaltung der Druckqualität länger dauern. Dies ist keine Fehlfunktion.

Drucken wird bei fortgesetztem Druck erheblich langsamer

Die Funktion, die den Druckermechanismus vor Überhitzung und Schäden schützt, ist aktiviert.

Lösungen

Sie können weiterdrucken. Um zur normalen Druckgeschwindigkeit zurückzukehren, lassen Sie den Drucker mindestens 30 Minuten lang im Ruhezustand. Die Druckgeschwindigkeit kehrt nicht zur normalen Geschwindigkeit zurück, wenn der Drucker ausgeschaltet wird.

Die Scangeschwindigkeit ist gering

Scannen mit hoher Auflösung.

Lösungen

Versuchen Sie, mit einer niedrigeren Auflösung zu scannen.

LCD-Anzeige wird dunkel

Der Drucker befindet sich im Ruhemodus.

Lösungen

Tippen Sie irgendwo auf die LCD-Anzeige, damit sie in ihren vorherigen Zustand zurückkehrt.

„!“ wird auf dem Bildschirm angezeigt und Sie können keine Fotos wählen

Die Bilddatei wird nicht unterstützt.

Lösungen

Wenn die Bilddatei vom Gerät nicht unterstützt wird, erscheint „!“ im LCD-Bildschirm. Verwenden Sie Dateien, die vom Gerät unterstützt werden.

➔ [„Spezifikation für unterstützte Daten“ auf Seite 240](#)

Der Dateiname ist zu lang und wird nicht vom Drucker erkannt.

Lösungen

Sie können Fotos drucken, indem Sie die Bilddateien auf dem Speichergerät auf Ihrem Computer oder mobilen Gerät speichern. Bei mobilen Geräten können Sie mit Epson Smart Panel drucken.

Zusammen- oder Auseinanderziehen nicht möglich

Bei Drücken auf den Bildschirm wird nicht genug Druck ausgeübt.

Lösungen

Wenn Sie nicht richtig zusammen- oder auseinanderziehen können, führen Sie die Aktion aus, während Sie leicht auf den Bildschirm drücken.

Scannereinheit lässt sich nicht schließen

Die Scannereinheit ist so konstruiert, dass sie langsam schließt und etwas Widerstand bietet als Vorsichtsmaßnahme gegen das Einklemmen von Fingern.

Lösungen

Fahren Sie mit dem Schließen fort, auch wenn Sie etwas Widerstand spüren.

Daten können nicht auf einem Speichergerät gespeichert werden

Dafür kann es folgende Gründe geben.

Ein nicht unterstütztes Speichergerät wird verwendet.

Lösungen

Verwenden Sie ein Speichergerät, das vom Gerät unterstützt wird.

➔ [„Technische Daten von unterstützten Speichergeräten“ auf Seite 239](#)

Das Speichergerät ist schreibgeschützt.

Lösungen

Deaktivieren Sie den Schreibschutz auf dem Speichergerät.

Es gibt nicht genügend freien Speicherplatz auf dem Speichergerät.

Lösungen

Löschen Sie nicht benötigte Daten oder stecken Sie ein anderes Speichergerät ein.

Laute Betriebsgeräusche

Der Ruhemodus des Druckers wurde deaktiviert.

Lösungen

Ist der Drucker zu laut, aktivieren Sie den **Ruhemodus**. Das Aktivieren dieser Funktion kann die Druckgeschwindigkeit verringern.

Bedienfeld

Wählen Sie  im Startbildschirm aus und wählen Sie dann **Ein** aus.

Windows

Wählen Sie **Ein** als Einstellung für **Ruhemodus** auf der Registerkarte **HauptEinstellungen** des Druckertreibers aus.

Mac OS

Wählen Sie **Systemeinstellungen** (oder **Systempräferenzen**) aus dem Apple-Menü > **Drucker & Scanner** (oder **Drucken & Scannen, Drucken & Faxen**) aus, und wählen Sie dann den Drucker aus. Klicken Sie auf **Optionen & Zubehör** > **Optionen** (oder **Treiber**). Wählen Sie bei Ein die Einstellung **Ruhemodus** aus.

Das Stammzertifikat muss aktualisiert werden

■ Das Stammzertifikat ist abgelaufen.

Lösungen

Rufen Sie Web Config auf und aktualisieren Sie dann das Stammzertifikat.

➔ [„Anwendung für das Konfigurieren des Druckerbetriebs \(Web Config\)“](#) auf Seite 224

Durchführung von manuellem 2-seitigem Drucken nicht möglich (Windows)

■ EPSON Status Monitor 3 ist deaktiviert.

Lösungen

Klicken Sie auf der Registerkarte **Utility** des Druckertreibers auf **Erweiterte Einstellungen** und wählen Sie dann **EPSON Status Monitor 3 aktivieren**.

Manuelles 2-seitiges Drucken steht gegebenenfalls nicht zur Verfügung, wenn über ein Netzwerk auf den Drucker zugegriffen wird oder der Drucker als freigegebener Drucker verwendet wird.

Das Menü Druckereinstellungen wird nicht angezeigt (Mac OS)

■ Der Epson-Druckertreiber wurde nicht korrekt installiert.

Lösungen

Wenn das Menü **Druckereinstellungen** unter macOS Catalina (10.15) oder höher, macOS High Sierra (10.13), macOS Sierra (10.12), OS X El Capitan (10.11), OS X Yosemite (10.10), OS X Mavericks (10.9) nicht angezeigt wird, wurde der Epson-Druckertreiber nicht richtig installiert. Nehmen Sie die Aktivierung über das folgende Menü vor.

Wählen Sie **Systemeinstellungen** (oder **Systempräferenzen**) im Menü Apple > **Drucker & Scanner** (oder **Drucken & Scannen, Drucken & Faxen**). Entfernen Sie den Drucker und fügen Sie ihn anschließend wieder hinzu.

macOS Mojave (10.14) kann nicht auf die **Druckereinstellungen** in Anwendungen von Apple wie TextEdit zugreifen.

Problem kann nicht gelöst werden

Wenn Sie das Problem nach Ausprobieren aller Lösungsvorschläge nicht beheben können, wenden Sie sich an den Epson-Support.

Wenn Sie Druck- oder Kopierprobleme nicht beheben können, finden Sie Einzelheiten in den folgenden verwandten Informationen.

Druck- oder Kopierprobleme können nicht behoben werden

Lösen Sie Probleme in der genannten Reihenfolge.

- Achten Sie darauf, dass der in den Drucker eingelegte Papiertyp und der am Drucker ausgewählte Papiertyp mit der Papiertypeneinstellung im Druckertreiber übereinstimmen.
[„Einstellungen für Papierformat und Papiertyp“ auf Seite 33](#)
- Wählen Sie eine höhere Qualitätseinstellung auf dem Bedienfeld oder im Druckertreiber aus.
- Richten Sie den Druckkopf aus.
[„Ausrichten des Druckkopfs“ auf Seite 120](#)
- Stellen Sie sicher, dass die Druckkopfdüsen nicht verstopft sind.
[„Überprüfen und Reinigen des Druckkopfs“ auf Seite 117](#)
- Wenn es sich bei dem Problem um verstopfte Düsen handelt, könnte das Problem dadurch behoben werden, dass Sie einige Zeit nicht mehr drucken.
Überprüfen Sie die folgenden Punkte, während der Drucker ausgeschaltet ist.
- Verwenden Sie originale Epson-Tintenpatronen.
Dieses Produkt wurde entwickelt, um Farbanpassungen auf Basis der Original-Tintenpatronen von Epson vorzunehmen. Durch die Verwendung von Tintenpatronen anderer Hersteller kann sich die Druckqualität verschlechtern.
[„Tintenpatronencodes“ auf Seite 220](#)
- Überprüfen Sie, ob der durchsichtige Film verschmiert ist.
Wenn der durchsichtige Film verschmiert ist, wischen Sie sie vorsichtig ab.
[„Reinigung des durchsichtigen Films“ auf Seite 123](#)
- Achten Sie darauf, dass keine Papierstückchen im Drucker zurückbleiben.
Wenn Sie das Papier entfernen, berühren Sie nicht den durchsichtigen Film mit Ihrer Hand oder dem Papier.
- Überprüfen Sie, ob das Papier mit der bedruckbaren Seite nach oben eingelegt und nicht gewellt ist.
[„Vorsichtsmaßnahmen bei der Handhabung von Papier“ auf Seite 32](#)
[„Verfügbares Papier und Fassungskapazität“ auf Seite 212](#)
[„Nicht verfügbare Papiertypen“ auf Seite 219](#)
- Stellen Sie sicher, dass Sie keine alte Tintenpatrone verwenden.
Für beste Ergebnisse empfiehlt Epson, Tintenpatronen vor dem auf der Verpackung aufgedruckten Verfallsdatum oder innerhalb von sechs Monaten nach Öffnen der Verpackung aufzubrauchen, je nachdem, welcher Zeitpunkt früher eintritt.
- Installieren Sie die im Drucker installierten Tintenpatronen erneut.
Durch das erneute Installieren der Tintenpatronen werden möglicherweise Düsenverstopfungen behoben und die Tinte kann problemlos fließen.
Weil die Tinte jedoch verbraucht wird, wenn die Tintenpatrone wieder eingesetzt wird, kann je nach Tintenrestmenge eine Meldung angezeigt werden, die Sie auffordert, die Tintenpatrone zu ersetzen.
[„Es ist Zeit, die Tintenpatronen auszutauschen“ auf Seite 198](#)

Wenn Sie das Problem mithilfe der oben angeführten Lösungen nicht beheben können, kontaktieren Sie Epson-Support.

Zugehörige Informationen

- ➔ [„Bevor Sie sich an Epson wenden“ auf Seite 247](#)
- ➔ [„Kontaktaufnahme mit dem Epson-Support“ auf Seite 247](#)

Produktinformationen

| | |
|---|-----|
| Informationen zu Papier. | 212 |
| Informationen zu Verbrauchsmaterial. | 220 |
| Softwareinformationen. | 222 |
| Einstellungsmenüliste. | 225 |
| Produktspezifikationen. | 234 |
| Gesetzlich vorgeschriebene Informationen. | 243 |

Informationen zu Papier

Verfügbares Papier und Fassungskapazität

Originalpapier von Epson für die USA und Kanada

Epson empfiehlt die Verwendung von Originalpapier von Epson, um hochwertige Ausdrücke zu gewährleisten.

Legen Sie nicht mehr Blätter ein, als die für das Papier angegebene maximale Anzahl der Blätter.

Hinweis:

- Welches Papier verfügbar ist, hängt vom Standort ab. Die neuesten Informationen zur Verfügbarkeit von Papier in Ihrer Gegend erhalten Sie vom Epson-Support.
- Im Folgenden finden Sie Informationen zu den Papiertypen für randloses Drucken und 2-seitiges Drucken.
[„Papier für Randlosdruck“ auf Seite 217](#)
[„Papier für 2-seitigen Druck“ auf Seite 219](#)

Zum Dokumentdruck geeignetes Papier

| Medienname | Format | Fassungskapazität (Blätter) | | |
|----------------------------------|--------------------|-----------------------------|------------------|-----------------------|
| | | Papierkassette 1 | Papierkassette 2 | Hinterer Papiereinzug |
| Epson Bright White Premium Paper | Letter 8,5×11 Zoll | – | 100 | 1 |
| Epson Multipurpose Plus Paper | Letter 8,5×11 Zoll | – | 100 | 1 |
| Epson Bright White Paper | Letter 8,5×11 Zoll | – | 80 | 1 |
| Epson Bright White Pro Paper | Letter 8,5×11 Zoll | – | 80 | 1 |

Zum Dokument- und Fotodruck geeignetes Papier

| Medienname | Format | Fassungskapazität (Blätter) | | |
|---|---|-----------------------------|------------------|-----------------------|
| | | Papierkassette 1 | Papierkassette 2 | Hinterer Papiereinzug |
| Epson Presentation Paper Matte | Letter 8,5×11 Zoll | – | 80 | 1 |
| | Legal 8,5×14 Zoll, Tabloid (11×17 Zoll) | – | – | 1 |
| Epson High Quality Ink Jet Paper | A4, Letter 8,5×11 Zoll | – | 80 | 1 |
| Epson Premium Presentation Paper Matte | Letter 8,5×11 Zoll, 8×10 Zoll | – | 20 | 1 |
| | A3, 11×14 Zoll | – | – | 1 |
| Epson Premium Presentation Paper Matte Double-sided | Letter 8,5×11 Zoll | – | 1 | 1 |

| Medienname | Format | Fassungskapazität (Blätter) | | |
|---|--------------------|-----------------------------|------------------|-----------------------|
| | | Papierkassette 1 | Papierkassette 2 | Hinterer Papiereinzug |
| Epson Brochure & Flyer Paper Matte Double-sided | Letter 8,5×11 Zoll | – | 1 | 1 |

Zum Fotodruck geeignetes Papier 

| Medienname | Format | Fassungskapazität (Blätter) | | |
|--|--|-----------------------------|------------------|-----------------------|
| | | Papierkassette 1 | Papierkassette 2 | Hinterer Papiereinzug |
| Epson Ultra Premium Photo Paper Glossy | 4×6 Zoll, 5×7 Zoll | 20 | 20 | 1 |
| | Letter 8,5×11 Zoll, 8×10 Zoll | – | 20 | 1 |
| Epson Premium Photo Paper Glossy | 4×6 Zoll, 16:9 Breite (4×7 Zoll), 5×7 Zoll | 20 | 20 | 1 |
| | Letter 8,5×11 Zoll, 8×10 Zoll | – | 20 | 1 |
| | A3, Tabloid (11×17 Zoll), 11×14 Zoll | – | – | 1 |
| Epson Premium Photo Paper Semi-gloss | 4×6 Zoll | 20 | 20 | 1 |
| | Letter 8,5×11 Zoll | – | 20 | 1 |
| Epson Photo Paper Glossy | 4×6 Zoll | 20 | 20 | 1 |
| | A4, Letter 8,5×11 Zoll | – | 20 | 1 |
| | Tabloid (11×17 Zoll) | – | – | 1 |
| Epson Ultra Premium Photo Paper Luster | Letter 8,5×11 Zoll | – | 20 | 1 |
| | A3 | – | – | 1 |
| Epson Velvet Fine Art Paper | Letter 8,5×11 Zoll | – | – | 1 |

Verschiedene andere Papiertypen 

| Medienname | Format | Fassungskapazität (Blätter) | | |
|--|--------------------|-----------------------------|------------------|-----------------------|
| | | Papierkassette 1 | Papierkassette 2 | Hinterer Papiereinzug |
| Epson Photo Quality Self Adhesive Sheets | A4 | – | 1 | 1 |
| Epson Iron-On Cool Peel Transfer | Letter 8,5×11 Zoll | – | 1 | 1 |

Original Papier von Epson in sonstigen Regionen

Epson empfiehlt die Verwendung von Originalpapier von Epson, um hochwertige Ausdrücke zu gewährleisten.

Legen Sie nicht mehr Blätter ein, als die für das Papier angegebene maximale Anzahl der Blätter.

Hinweis:

- Welches Papier verfügbar ist, hängt vom Standort ab. Die neuesten Informationen zur Verfügbarkeit von Papier in Ihrer Gegend erhalten Sie vom Epson-Support.
- Im Folgenden finden Sie Informationen zu den Papiertypen für randloses Drucken und 2-seitiges Drucken.
[„Papier für Randlosdruck“ auf Seite 217](#)
[„Papier für 2-seitigen Druck“ auf Seite 219](#)

Zum Dokumentdruck geeignetes Papier 

| Medienname | Format | Fassungskapazität (Blätter) | | |
|----------------------------------|--------|-----------------------------|------------------|-----------------------|
| | | Papierkassette 1 | Papierkassette 2 | Hinterer Papiereinzug |
| Epson Bright White Ink Jet Paper | A4 | – | 80 | 1 |
| Epson Bright White Paper | A3 | – | – | 1 |

Zum Dokument- und Fotodruck geeignetes Papier  

| Medienname | Format | Fassungskapazität (Blätter) | | |
|--|--------|-----------------------------|------------------|-----------------------|
| | | Papierkassette 1 | Papierkassette 2 | Hinterer Papiereinzug |
| Epson Photo Quality Ink Jet Paper | A4 | – | 80 | 1 |
| | A3 | – | – | 1 |
| Epson Double-sided Photo Quality Ink Jet Paper | A4 | – | 50 | 1 |
| Epson Matte Paper-Heavyweight | A4 | – | 20 | 1 |
| | A3 | – | – | 1 |
| Epson Double-Sided Matte Paper | A4 | – | 1 | 1 |

Zum Fotodruck geeignetes Papier 

| Medienname | Format | Fassungskapazität (Blätter) | | |
|--------------------------------|--|-----------------------------|------------------|-----------------------|
| | | Papierkassette 1 | Papierkassette 2 | Hinterer Papiereinzug |
| Epson Ultra Glossy Photo Paper | 10×15 cm (4×6 Zoll), 13×18 cm (5×7 Zoll) | 20 | 20 | 1 |
| | A4 | – | 20 | 1 |

| Medienname | Format | Fassungskapazität (Blätter) | | |
|-------------------------------------|--|-----------------------------|------------------|-----------------------|
| | | Papierkassette 1 | Papierkassette 2 | Hinterer Papiereinzug |
| Epson Premium Glossy Photo Paper | 10×15 cm (4×6 Zoll), 13×18 cm (5×7 Zoll) | 20 | 20 | 1 |
| | A4 | – | 20 | 1 |
| | A3 | – | – | 1 |
| Epson Premium Semigloss Photo Paper | 10×15 cm (4×6 Zoll) | 20 | 20 | 1 |
| | A4 | – | 20 | 1 |
| | A3 | – | – | 1 |
| Epson Photo Paper Glossy | 10×15 cm (4×6 Zoll), 13×18 cm (5×7 Zoll) | 20 | 20 | 1 |
| | A4 | – | 20 | 1 |
| | A3 | – | – | 1 |
| Epson Handmade Photo Book | A5 | – | – | 1 |

Verschiedene andere Papiertypen

| Medienname | Format | Fassungskapazität (Blätter) | | |
|--|--------|-----------------------------|------------------|-----------------------|
| | | Papierkassette 1 | Papierkassette 2 | Hinterer Papiereinzug |
| Epson Photo Quality Self Adhesive Sheets | A4 | – | 1 | 1 |
| Epson Iron-On Cool Peel Transfer Paper | A4 | – | 1 | 1 |

Im Handel erhältliches Epson-Originalpapier für USA und Kanada

Legen Sie nicht mehr Blätter ein, als die für das Papier angegebene maximale Anzahl der Blätter.

Hinweis:

Im Folgenden finden Sie Informationen zu den Papiertypen für randloses Drucken und 2-seitiges Drucken.

„Papier für Randlosdruck“ auf Seite 217

„Papier für 2-seitigen Druck“ auf Seite 219

Normalpapier

| Medienname | Format | Fassungskapazität (Blätter) | | |
|---|--|-----------------------------|------------------|-----------------------|
| | | Papierkassette 1 | Papierkassette 2 | Hinterer Papiereinzug |
| Kopierpapier* ¹ Normalpapier* ¹ Briefkopf* ¹ * ² * ³ | A4, Half Letter 5,5×8,5 Zoll, Letter 8,5×11 Zoll | – | 100 | 1 |
| | 8,5×13 Zoll, Legal 8,5×14 Zoll | – | 50 | 1 |
| | A6 | 20 | 20 | 1 |
| | A3, US B 11×17 Zoll | – | – | 1 |
| | Benutzerdefiniert* ⁴ (89×127 bis 215,9×1.200 mm: 3,5×5 bis 8,5×47,24 Zoll) | – | 1 | – |
| | Benutzerdefiniert (89×127 bis 297×1.200 mm: 3,5×5 bis 11,7×47,24 Zoll) | – | – | 1 |

*1: Verwenden Sie den hinteren Papiereinzug zum Einlegen von vorgelochtem Papier.

*2: Papier, auf dem Informationen wie der Name des Absenders oder der Name des Unternehmens in der Kopfzeile vorgedruckt sind. An der Oberseite des Papiers muss mindestens ein Abstand von 5 mm (0,2 Zoll) vorhanden sein.

*3: Randloses Drucken und 2-seitiges Drucken stehen bei Briefkopfpapier nicht zur Verfügung.

*4: Für automatischen 2-seitigen Druck beträgt der benutzerdefinierte Bereich 101,6×152,4 bis 215,9×297 mm (4×6 bis 8,5×11,7 Zoll).

Umschlag

| Medienname | Format | Fassungskapazität (Blätter) | | |
|------------|-----------------|-----------------------------|------------------|-----------------------|
| | | Papierkassette 1 | Papierkassette 2 | Hinterer Papiereinzug |
| Umschlag* | Umschlag Nr. 10 | – | 10 | 1 |

* Nur die Adressseite ist verfügbar.

Im Handel erhältliches Papier für andere Regionen

Legen Sie nicht mehr Blätter ein, als die für das Papier angegebene maximale Anzahl der Blätter.

Hinweis:

Im Folgenden finden Sie Informationen zu den Papiertypen für randloses Drucken und 2-seitiges Drucken.

„Papier für Randlosdruck“ auf Seite 217

„Papier für 2-seitigen Druck“ auf Seite 219

Normalpapier

| Medienname | Format | Fassungskapazität (Blätter) | | |
|---|---|-----------------------------|------------------|-----------------------|
| | | Papierkassette 1 | Papierkassette 2 | Hinterer Papiereinzug |
| Kopierpapier* ¹ Normalpapier* ¹ Briefkopf* ¹ * ² * ³ | A4, A5, B5, Letter 8,5×11 Zoll, 16K | – | 100 | 1 |
| | A6, B6 | 20 | 20 | 1 |
| | A3, B4, 8K | – | – | 1 |
| | Legal 8,5×14 Zoll, 8,5×13 Zoll | – | 1 | 1 |
| | Benutzerdefiniert * ⁴ (89×127 bis 215,9×1.200 mm: 3,5×5 bis 8,5×47,24 Zoll) | – | 1 | – |
| | Benutzerdefiniert (89×127 bis 297×1.200 mm: 3,5×5 bis 11,7×47,24 Zoll) | – | – | 1 |

*1: Verwenden Sie den hinteren Papiereinzug zum Einlegen von vorgelochtem Papier.

*2: Papier, auf dem Informationen wie der Name des Absenders oder der Name des Unternehmens in der Kopfzeile vorgedruckt sind. An der Oberseite des Papiers muss mindestens ein Abstand von 5 mm (0,2 Zoll) vorhanden sein.

*3: Randloses Drucken und 2-seitiges Drucken stehen bei Briefkopfpapier nicht zur Verfügung.

*4: Für automatischen 2-seitigen Druck beträgt der benutzerdefinierte Bereich 101,6×152,4 bis 215,9×297 mm (4×6 bis 8,5×11,7 Zoll).

Umschlag

| Medienname | Format | Fassungskapazität (Blätter) | | |
|------------|--|-----------------------------|------------------|-----------------------|
| | | Papierkassette 1 | Papierkassette 2 | Hinterer Papiereinzug |
| Umschlag* | Umschlag #10, Umschlag DL, Umschlag C6 | – | 10 | 1 |

* Nur die Adressseite ist verfügbar.

Papier für Randlosdruck

Epson-Originalpapier

USA und Kanada

Randloses Drucken ist bei 2-seitigen Druckvorgängen nicht verfügbar.

- Epson Ultra Premium Photo Paper Glossy
- Epson Premium Photo Paper Glossy
- Epson Photo Paper Glossy
- Epson Premium Photo Paper Semi-gloss
- Epson Premium Presentation Paper Matte Double-sided
- Epson Brochure & Flyer Paper Matte Double-sided
- Epson Premium Presentation Paper Matte
- Epson Presentation Paper Matte
- Epson High Quality Ink Jet Paper
- Epson Ultra Premium Photo Paper Luster
- Epson Velvet Fine Art Paper

Sonstige Regionen

Randloses Drucken ist bei 2-seitigen Druckvorgängen nicht verfügbar.

- Epson Ultra Glossy Photo Paper
- Epson Premium Glossy Photo Paper
- Epson Premium Semigloss Photo Paper
- Epson Photo Paper Glossy
- Epson Double-Sided Matte Paper
- Epson Matte Paper-Heavyweight (A4)
- Epson Photo Quality Ink Jet Paper*
- Epson Double-sided Photo Quality Ink Jet Paper*

* Diese können am Druckkopf reiben, wodurch Ausdrücke verschmiert werden.

Zugehörige Informationen

➔ [„Verfügbares Papier und Fassungskapazität“ auf Seite 212](#)

Im Handel erhältliches Papier

Randloses Drucken ist für 2-seitiges Drucken nicht verfügbar.

- Kopierpapier, Normalpapier (A4, Letter, Benutzerdefiniert)

Zugehörige Informationen

➔ [„Verfügbares Papier und Fassungskapazität“ auf Seite 212](#)

Papier für 2-seitigen Druck

Epson-Originalpapier

USA und Kanada

Die Funktion für 2-seitiges Drucken ist nicht verfügbar, wenn über den hinteren Papiereinzug gedruckt wird.

- Epson Bright White Paper
- Epson Bright White Pro Paper
- Epson Multipurpose Plus Paper
- Epson Premium Presentation Paper Matte Double-sided
- Epson Brochure & Flyer Paper Matte Double-sided

Sonstige Regionen

Die Funktion für 2-seitiges Drucken ist nicht verfügbar, wenn über den hinteren Papiereinzug gedruckt wird.

- Epson Bright White Ink Jet Paper
- Epson Double-Sided Matte Paper
- Epson Photo Quality Ink Jet Paper (A4)
- Epson Double-sided Photo Quality Ink Jet Paper

Zugehörige Informationen

➔ [„Verfügbares Papier und Fassungskapazität“ auf Seite 212](#)

Im Handel erhältliches Papier

Die Funktion für 2-seitiges Drucken ist für den hinteren Papiereinzug nicht verfügbar.

- Kopierpapier, Normalpapier (außer A3, B4)*¹
- Briefkopfpapier (außer A3, B4)*²

*1: Für den automatischen 2-seitigen Druck können Sie die Papierformate A4, B5, 16K, Letter und Benutzerdefiniert (101,6×152,4 bis 215,9×297 mm: 4×6 bis 8,5×11,7 Zoll) verwenden.

*2: Nur manuelles 2-seitiges Drucken.

Zugehörige Informationen

➔ [„Verfügbares Papier und Fassungskapazität“ auf Seite 212](#)

Nicht verfügbare Papiertypen

Verwenden Sie nicht die folgenden Papiertypen. Andernfalls könnte es zu Papierstaus oder Schmierstellen auf dem Ausdruck kommen.

- Wellige Papiere
- Gerissene oder eingeschnittene Papiere

- Gefaltete Papiere
- Feuchte Papiere
- Zu dünne oder zu dicke Papiere
- Mit Etiketten versehene Papiere

Verwenden Sie nicht die folgenden Umschläge. Andernfalls könnte es zu Papierstaus oder Schmierstellen auf dem Ausdruck kommen.

- Umschläge, die Wellen oder Falten aufweisen
- Umschläge mit Fenstern oder mit selbstklebender Oberfläche auf der Umschlagklappe
- Umschläge, die zu dünn sind

Diese könnten sich während des Druckvorgangs zusammenrollen.

Informationen zu Verbrauchsmaterial

Tintenpatronencodes

Im Folgenden finden Sie die Codes für Original-Tintenpatronen von Epson.

Hinweis:

- Tintenpatronencodes können abhängig vom Ort variieren. Kontaktieren Sie den Epson-Support für die entsprechenden Codes in Ihrer Region.
- Nicht alle Tintenpatronen sind in allen Ländern verfügbar.
- Die Tintenpatronen enthalten möglicherweise wiederverwertete Materialien, die jedoch die Funktion oder Leistung des Druckers nicht beeinträchtigen.
- Die Spezifikationen und das Aussehen von Tintenpatronen können sich im Zuge von Produktverbesserungen ohne vorherige Benachrichtigung ändern.

Für die USA und Kanada

| BK (Black (Schwarz)) | C (Cyan) | M (Magenta) | Y (Yellow (Gelb)) | LC (Light Cyan (Hellcyan)) | LM (Light Magenta (Hellmagenta)) |
|----------------------|----------|-------------|-------------------|----------------------------|----------------------------------|
| 279 | 279 | 279 | 279 | 279 | 279 |
| 279XL* | 279XL* | 279XL* | 279XL* | 279XL* | 279XL* |

* „XL“ kennzeichnet eine große Druckpatrone.

Hinweis:

Informationen zur Ergiebigkeit von Epson-Tintenpatronen erhalten Sie auf der folgenden Website.

<https://epson.com/ink-yield-cartridge-info> (USA)

<https://epson.ca/ink-yield-cartridge-info> (Kanada)

Hinweis: Ihr Drucker ist darauf ausgelegt, nur mit originalen Tintenpatronen der Marke Epson zu funktionieren. Andere Marken von Tintenpatronen und Tintenverbrauchsmaterial sind nicht kompatibel und selbst, wenn sie als kompatibel beschrieben werden, funktionieren sie möglicherweise nicht richtig oder gar nicht. Epson bietet regelmäßig Firmware-Aktualisierungen zur Adressierung von Sicherheits- und Leistungsproblemen, kleinen

Bug-Fixes und zur Gewährleistung eines reibungslosen Betriebs des Druckers. Diese Aktualisierungen könnten sich auf die Funktionalität von Drittanbieter-Tinte auswirken. Druckpatronen, die nicht von der Marke Epson stammen, sowie modifizierte Epson-Tintenpatronen, die zuvor funktioniert haben, funktionieren nach einer Firmware-Aktualisierung möglicherweise nicht mehr.

Die beigefügten Initialisierungspatronen sind für eine zuverlässige Druckerkonfiguration bestimmt. Sie können nicht als Ersatz verwendet oder weiterverkauft werden. Nach der Einrichtung ist die Resttinte für den Druck verfügbar. Erträge basieren auf ISO 24711 im Standardmodus, kontinuierlicher Druck. Erträge variieren aufgrund von Druckbildern, Einstellungen und Temperatur. Unregelmäßiges Drucken oder Drucken primär mit einer Farbe reduziert die Erträge. Alle Druckpatronen müssen mit Tinte zum Drucken und zur Druckerwartung installiert sein. Aus Gründen der Druckqualität verbleibt etwas Tinte in den ersetzten Tintenpatronen.

Für Europa

| Symbol | BK (Black (Schwarz)) | C (Cyan) | M (Magenta) | Y (Yellow (Gelb)) | LC (Light Cyan (Hellcyan)) | LM (Light Magenta (Hellmagenta)) |
|---|----------------------|---------------|---------------|-------------------|----------------------------|----------------------------------|
| Geige  | 250 250XL* | 250 250XL* | 250 250XL* | 250 250XL* | 250 250XL* | 250 250XL* |

* „XL“ kennzeichnet eine große Druckpatrone.

Anwender in Europa erhalten Informationen zur Ergiebigkeit von Epson-Tintenpatronen auf der folgenden Website.

<https://www.epson.eu/pageyield>

For Australia and New Zealand

| BK (Black (Schwarz)) | C (Cyan) | M (Magenta) | Y (Yellow (Gelb)) | LC (Light Cyan (Hellcyan)) | LM (Light Magenta (Hellmagenta)) |
|----------------------|----------|-------------|-------------------|----------------------------|----------------------------------|
| 279XL | 279XL | 279XL | 279XL | 279XL | 279XL |

Es wird empfohlen, ausschließlich original Epson-Tintenpatronen zu verwenden. Epson kann die Qualität und Zuverlässigkeit der Tinte von Drittanbietern nicht garantieren. Die Verwendung von Tinten anderer Hersteller kann Schäden verursachen, die von der Epson-Garantie nicht abgedeckt sind, und kann unter gewissen Umständen ein fehlerhaftes Druckerverhalten hervorrufen. Tintenstandangaben zu Nicht-Originaltintenpatronen werden möglicherweise nicht angezeigt.

Wartungsboxcode

Die Wartungsbox kann vom Anwender erworben und ersetzt werden.

Es wird empfohlen, ausschließlich eine originale Epson-Wartungsbox zu verwenden.

Im Folgenden wird der Code für die Original-Wartungsbox von Epson aufgeführt:

T3661



Wichtig:

Sobald eine Wartungsbox in einem Drucker installiert wurde, kann sie nicht mit anderen Druckern verwendet werden.

Softwareinformationen

Dieser Abschnitt stellt einige für Ihren Drucker verfügbare Anwendungen vor. Eine Liste unterstützter Software finden Sie auf der Epson-Webseite oder durch Ausführen von Epson Software Updater bei Bestätigung. Sie können die aktuellsten Anwendungen herunterladen.

<https://www.epson.com>

Zugehörige Informationen

➔ „Anwendung für Software- und Firmware-Aktualisierungen (Epson Software Updater)“ auf Seite 224

Anwendung zum Drucken vom Computer (Windows-Druckertreiber)

Der Druckertreiber steuert den Drucker basierend auf den Befehlen von einer Anwendung. Einstellungen im Druckertreiber bieten die besten Druckergebnisse. Mit dem Druckertreiber-Dienstprogramm können Sie auch den Status des Druckers prüfen oder den optimalen Betriebszustand des Druckers sicherstellen.

Hinweis:

Sie können die Sprache des Druckertreibers ändern. Wählen Sie die Sprache, die Sie verwenden möchten, in der Einstellung **Sprache** auf der Registerkarte **Utility**.

Aufrufen des Druckertreibers aus Anwendungen

Um nur die Einstellungen zu wählen, die für die verwendete Anwendung gelten, rufen Sie den Druckertreiber aus dieser Anwendung auf.

Wählen Sie **Drucken** oder **Drucker einrichten** im Menü **Datei**. Wählen Sie den Drucker und klicken Sie auf **Einstellungen** oder **Eigenschaften**.

Hinweis:

Die Vorgehensweisen variieren je nach Anwendung. Ausführliche Informationen dazu finden Sie in der Hilfe der Anwendung.

Aufrufen des Druckertreibers über das Bedienfeld

Um Einstellungen für alle Anwendungen zu wählen, befolgen Sie die nachstehenden Schritte.

- Windows 11/Windows Server 2025

Klicken Sie auf die Start-Schaltfläche, und wählen Sie dann **Einstellungen** > **Bluetooth und Geräte** > **Drucker und Scanner**. Klicken Sie auf den Drucker und wählen Sie **Druckereigenschaften** aus.

- Windows 10/Windows Server 2022/Windows Server 2019/Windows Server 2016

Klicken Sie auf die Start-Schaltfläche und wählen Sie **Windows-System** > **Systemsteuerung** > **Geräte und Drucker anzeigen** unter **Hardware und Sound** aus. Klicken Sie mit der rechten Maustaste auf den Drucker oder drücken und halten Sie ihn und wählen Sie **Druckereinstellungen**.

- Windows 8.1/Windows 8/Windows Server 2012 R2/Windows Server 2012

Wählen Sie **Desktop > Einstellungen > Systemsteuerung > Geräte und Drucker anzeigen in Hardware und Sound**. Klicken Sie mit der rechten Maustaste auf den Drucker oder drücken und halten Sie ihn und wählen Sie **Druckeinstellungen**.

- Windows 7/Windows Server 2008 R2

Klicken Sie auf die Start-Schaltfläche und wählen Sie **Systemsteuerung > Geräte und Drucker anzeigen** unter **Hardware und Sound** aus. Klicken Sie mit der rechten Maustaste auf den Drucker und wählen Sie **Druckeinstellungen**.

- Windows Server 2008

Klicken Sie auf die Start-Schaltfläche und wählen Sie **Systemsteuerung > Drucker** unter **Hardware und Sound** aus. Klicken Sie mit der rechten Maustaste auf den Drucker und wählen Sie **Druckeinstellungen**.

Aufrufen des Druckertreibers über das Druckersymbol in der Taskleiste

Das Druckersymbol in der Desktop-Taskleiste ist ein Verknüpfungssymbol, mit dem Sie den Druckertreiber schnell aufrufen können.

Wenn Sie auf das Druckersymbol klicken und **Druckereinstellungen** wählen, haben Sie Zugriff auf dasselbe Druckereinstellungsfenster, das auch von der Systemsteuerung angezeigt wird. Wenn Sie auf dieses Symbol doppelklicken, können Sie den Druckerstatus prüfen.

Hinweis:

*Wenn das Druckersymbol nicht in der Taskleiste angezeigt wird, rufen Sie das Druckertreiberfenster auf, klicken Sie auf **Überwachungsoptionen** auf der Registerkarte **Utility** und aktivieren Sie dann **Lassen Sie das Shortcut-Symbol in der Taskleiste anzeigen**.*

Starten der Anwendung

Rufen Sie das Druckertreiberfenster auf. Klicken Sie auf die Registerkarte **Utility**.

Anwendung zum Drucken vom Computer (Mac OS-Druckertreiber)

Der Druckertreiber steuert den Drucker entsprechend den Druckbefehlen von einer Anwendung. Einstellungen im Druckertreiber bieten die besten Druckergebnisse. Mit dem Druckertreiber-Dienstprogramm können Sie auch den Status des Druckers prüfen oder den optimalen Betriebszustand des Druckers sicherstellen.

Aufrufen des Druckertreibers aus Anwendungen

Klicken Sie auf **Seite einrichten** oder **Drucken** im Menü **Datei** Ihrer Anwendung. Falls nötig, klicken Sie auf **Details einblenden** (oder ▼), um das Druckfenster zu erweitern.

Hinweis:

*Je nach verwendeter Anwendung wird **Seite einrichten** möglicherweise nicht im Menü **Datei** angezeigt und die Bedienvorgänge zur Anzeige des Druckbildschirms können variieren. Ausführliche Informationen dazu finden Sie in der Hilfe der Anwendung.*

Starten der Anwendung

Wählen Sie **Systemeinstellungen** (oder **Systempräferenzen**) aus dem Apple-Menü > **Drucker & Scanner** (oder **Drucken & Scannen, Drucken & Faxen**) aus, und wählen Sie dann den Drucker aus. Klicken Sie auf **Optionen & Zubehör > Dienstprogramm > Drucker-Dienstprogramm öffnen**.

Anwendung für das Konfigurieren des Druckerbetriebs (Web Config)

Die Anwendung Web Config wird auf einem Computer oder Mobilgerät in einem Webbrowser, wie z. B. Microsoft Edge und Safari ausgeführt. Sie können den Druckerstatus kontrollieren oder die Netzwerkdienst- und Druckereinstellungen ändern. Zur Verwendung von Web Config müssen Sie den Drucker und den Computer oder das Gerät an dasselbe Netzwerk anschließen.

Die folgenden Browser werden unterstützt. Verwenden Sie die neueste Version.

Microsoft Edge, Firefox, Chrome, Safari

Hinweis:

Möglicherweise während Sie während der Bedienung von Web Config zur Eingabe des Administratorkennworts aufgefordert. Weitere Informationen finden Sie im nachstehenden Abschnitt.

Zugehörige Informationen

➔ „Standardwert des Administratorkennworts“ auf Seite 18

Ausführen von Web Config in einem Webbrowser

1. Prüfen Sie die IP-Adresse des Druckers.

Wählen Sie das Netzwerksymbol auf der Startseite des Druckers, und wählen Sie dann die aktive Verbindungsmethode, um die IP-Adresse des Druckers zu bestätigen.

Hinweis:

Sie können die IP-Adresse auch durch Drucken des Netzwerkverbindungsberichts überprüfen.

2. Starten Sie einen Webbrowser auf Ihrem Computer oder einem mobilen Gerät und geben Sie dann die IP-Adresse des Druckers ein.

Format:

IPv4: `http://IP-Adresse des Druckers/`

IPv6: `http://[IP-Adresse des Druckers]/`

Beispiele:

IPv4: `http://192.168.100.201/`

IPv6: `http://[2001:db8::1000:1]/`

Hinweis:

Über Ihr mobiles Gerät können Sie Web Config auch auf dem Bildschirm Produktinformationen in Epson Smart Panel starten.

Da der Drucker für den Zugriff auf HTTPS ein selbstsigniertes Zertifikat verwendet, wird im Browser beim Start von Web Config eine Warnung angezeigt. Sie zeigt kein Problem an und kann ignoriert werden.

Anwendung für Software- und Firmware-Aktualisierungen (Epson Software Updater)

Epson Software Updater ist eine Anwendung, die neue Software installiert und Firmware über das Internet aktualisiert. Wenn Sie regelmäßig nach Update-Informationen suchen möchten, können Sie das Intervall für

die Suche nach Updates in den Einstellungen für die automatische Aktualisierung des Epson Software Updater einstellen.

Hinweis:

- Die Betriebssysteme Windows Server werden nicht unterstützt.
- Für Benutzer aus den **USA und Kanada:** Ihr Drucker ist nur für originale Tintenpatronen der Marke Epson zu bestimmt. Andere Marken von Tintenpatronen und Tintenverbrauchsmaterial sind nicht kompatibel und selbst, wenn sie als kompatibel beschrieben werden, funktionieren sie möglicherweise nicht richtig oder gar nicht. Epson bietet regelmäßig Firmware-Aktualisierungen zur Adressierung von Sicherheits- und Leistungsproblemen, kleinen Bug-Fixes und zur Gewährleistung eines reibungslosen Betriebs des Druckers. Diese Aktualisierungen könnten sich auf die Funktionalität von Drittanbieter-Tinte auswirken. Druckpatronen, die nicht von der Marke Epson stammen, sowie modifizierte Epson-Tintenpatronen, die zuvor funktioniert haben, funktionieren nach einer Firmware-Aktualisierung möglicherweise nicht mehr.

Starten unter Windows

- Windows 11
Klicken Sie auf die Start-Schaltfläche und wählen Sie dann **Alle Apps > EPSON Software > Epson Software Updater**.
- Windows 10
Klicken Sie auf die Start-Taste und wählen Sie **EPSON Software > Epson Software Updater**.
- Windows 8.1/Windows 8
Geben Sie den Anwendungsnamen in den Charm „Suche“ ein und wählen Sie dann das angezeigte Symbol.
- Windows 7
Klicken Sie auf die Start-Taste und wählen Sie dann **Alle Programme > EPSON Software > Epson Software Updater**.

Hinweis:

Sie können Epson Software Updater auch durch Klicken auf das Druckersymbol in der Desktop-Taskleiste und anschließende Auswahl von **Softwareaktualisierung** starten.

Starten unter Mac OS

Wählen Sie **Gehe zu > Programme > Epson Software > Epson Software Updater** aus.

Zugehörige Informationen

➔ [„Anwendungen separat installieren“ auf Seite 130](#)

Einstellungsmenüliste

Wählen Sie im Startbildschirm des Druckers **Einstellungen**, um verschiedene Einstellungen vorzunehmen.



Funktionsnamen und Einstellungsmenü-Elemente könnten sich je nach Firmware-Version ändern.

Versorgungsstatus

Wählen Sie die Menüs im Bedienfeld wie nachfolgend beschrieben.

Einstellungen > Versorgungsstatus

Zeigt den ungefähren Tintenstand der Tintenpatronen und die Nutzungsdauer des Wartungskastens an.

Wenn  angezeigt wird, ist die Tintenpatrone fast leer oder der Wartungskasten beinahe voll. Wenn die Markierung  angezeigt wird, muss das Element ausgetauscht werden, da die Tinte leer oder der Wartungskasten voll ist.

Von diesem Bildschirm aus können Sie Tintenpatronen auswechseln oder Informationen zum Verbrauchsmaterial drucken.

Zugehörige Informationen

➔ [„Austauschen von Tintenpatronen“ auf Seite 200](#)

Papiereinrichtung

Wählen Sie das Papierformat und den Papiertyp der Papierquelle aus.

Grundeinstellungen

Wählen Sie die Menüs im Bedienfeld wie nachfolgend beschrieben.

Einstellungen > Grundeinstellungen

Ton:

Normalmodus:

Wählen Sie die Lautstärke wie beispielsweise **Tastendruck**.

Tastendruck:

Stellen Sie die Lautstärke der Geräusche ein, indem Sie auf die Elemente auf dem Bildschirm des Bedienfelds tippen.

Fehlerhinweis:

Legen Sie die Lautstärke fest, wenn ein Fehler auftritt.

Stummer Modus:

Wählen Sie die Lautstärke aus, wenn Sie den Ruhemodus verwenden.

Tastendruck:

Stellen Sie die Lautstärke der Geräusche ein, indem Sie auf die Elemente auf dem Bildschirm des Bedienfelds tippen.

Fehlerhinweis:

Legen Sie die Lautstärke fest, wenn ein Fehler auftritt.

Bildschirmschoner:

Wählen Sie **Fotos von Speichergeräten**, um nach etwa drei Minuten ohne Eingabe Fotos als Diashow darzustellen.

LCD-Helligkeit:

Passen Sie die Helligkeit des LCD-Bildschirms an.

Auto-Einschalten:

Wählen Sie **Ein**, um den Drucker automatisch einzuschalten, wenn über eine USB- oder Netzwerkverbindung ein Druck- oder Scanauftrag empfangen wird.

Zudem wird bei Aktivierung von **Auto-Einschalten** im Vergleich zum vollständigen Ausschalten des Druckers der Stromverbrauch geringfügig erhöht. Außerdem dauert das Ausschalten des Geräts länger. Lassen Sie das Netzkabel eingesteckt, wenn Sie diese Funktion verwenden. Wenn Sie das Netzkabel abziehen, vergewissern Sie sich, dass die Betriebsleuchte erlischt.

Verwenden Sie die Einstellung **Abschalttimer**, wenn Sie möchten, dass der Drucker sich nach Abschluss eines Druck- oder Scanauftrags oder nach Ablauf einer eingestellten Leerlaufzeit automatisch ausschaltet. Dies ist nützlich, wenn Sie von einem externen Ort, wie z. B. über das Internet, drucken.

Abschalttimer:

Die Verfügbarkeit dieser Funktion oder der **Abschaltinst.**-Funktion ist vom Einkaufsort abhängig.

Wählen Sie diese Einstellung, um den Drucker automatisch abzuschalten, wenn er für einen festgelegten Zeitraum nicht verwendet wird. Sie können die Zeitdauer, bevor sich das Energiesparsystem einschaltet, anpassen. Eine Erhöhung dieser Ausschaltzeitdauer wirkt sich auf die Energieeffizienz des Geräts aus. Denken Sie an die Umwelt, bevor Sie etwaige Änderungen vornehmen.

Abschaltinst.:

Die Verfügbarkeit dieser Funktion oder der **Abschalttimer**-Funktion ist vom Einkaufsort abhängig.

Abschalten, falls inaktiv:

Wählen Sie diese Einstellung, um den Drucker automatisch abzuschalten, wenn er für einen festgelegten Zeitraum nicht verwendet wird. Sie können die Zeitdauer, bevor sich das Energiesparsystem einschaltet, anpassen. Eine Erhöhung dieser Ausschaltzeitdauer wirkt sich auf die Energieeffizienz des Geräts aus. Denken Sie an die Umwelt, bevor Sie etwaige Änderungen vornehmen.

Abschalten, falls getrennt:

Durch Auswählen dieser Einstellung schaltet sich der Drucker nach einem längeren Zeitraum aus, wenn alle Ports, einschließlich des USB-Ports, getrennt sind. Abhängig von Ihrer Region ist diese Funktion möglicherweise nicht verfügbar.

Für Anwender in Europa, siehe den angegebenen Zeitraum auf der folgenden Website.

<https://www.epson.eu/energy-consumption>

Nutzer im Nahen Osten, in der Türkei, Afrika, in Zentral- und Westasien finden auf der folgenden Website Einzelheiten zur Leistungsaufnahme.

<https://www.epson.com/eme>

Schlaf-Timer:

Geben Sie an, wie lange der Drucker wartet, bevor er in den Ruhemodus (Energiesparmodus) wechselt, wenn er nicht verwendet wird. Im Ruhemodus ist der LCD-Bildschirm schwarz.

Sprache/Language:

Stellt die am LCD-Bildschirm verwendete Sprache ein.

Alle Einst. lös.:

Setzt die **Grundeinstellungen** auf ihre Standardwerte zurück.

Zugehörige Informationen

➔ „Energie sparen“ auf Seite 129

Druckereinstellungen

Wählen Sie die Menüs im Bedienfeld wie nachfolgend beschrieben.

Einstellungen > Druckereinstellungen

Papierquelleneinstlg.:

Auto-Anzeige Papiereinrichtung:

Aktivieren Sie diese Einstellung, um die Auswahl des Papierformats und des Papiertyps automatisch anzuzeigen, nachdem das Papier eingelegt wurde. Wenn diese Funktion deaktiviert wird, können Sie nicht von einem iPhone, iPad oder iPod touch mit AirPrint drucken.

Disc label:

Passen Sie die Druckposition auf einer Disc an.

Disc label innen/außen:

Sie können mit dieser Option den Innen- und den Außendurchmesser eines Druckbereichs auf einer Disc einstellen. Es kann ein maximaler Wert von 120 mm für den Außendurchmesser und ein minimaler Wert von 18 mm für den Innendurchmesser eingestellt werden. Je nach Einstellung kann die Disc oder das Disc-Fach mit Tinte verschmiert sein. Wählen Sie die Werte aus, die dem bedruckbaren Bereich Ihrer Disc entsprechen. Die hier ausgewählten Werte sind Standardwerte, wenn Fotos auf einem Speichergerät auf eine Disc gedruckt werden.

Aufkleber:

Passen Sie die Druckposition auf einem Fotoaufkleber an.

Dickes Pap.:

Wählen Sie **Ein** aus, um das Verschmieren Ihrer Ausdrücke mit Tinte zu verhindern. Das Aktivieren dieser Einstellung kann die Druckgeschwindigkeit verringern.

Kurzes gekörntes Papier:

Wählen Sie „Ein“, um Tintenverschmierungen zu reduzieren, die während des Druckens durch haftende Tinte entstehen. Wenn diese Option aktiviert ist, werden die Ränder (Papierkanten) vergrößert, um Verschmierungen zu reduzieren. Das gilt nicht für Randlosdruck. Deaktivieren Sie diese Einstellung, wenn Sie die Ränder beibehalten möchten.

Ruhemodus:

Wählen Sie **Ein** aus, um den Lärm beim Drucken je nach ausgewähltem Papiertyp und ausgewählter Qualität zu verringern. Das Aktivieren dieser Einstellung kann die Druckgeschwindigkeit verringern.

Tintentrockenzeit:

Wählen Sie die Tintentrockenzeit für 2-seitiges Drucken aus. Wenn die angegebene Zeit abgelaufen ist, druckt der Drucker auf der zweiten Papierseite. Falls der Ausdruck verwischt ist, erhöhen Sie die Zeit.

Bidirektional:

Wählen Sie **Ein** zum Wechsel der Druckrichtung; druckt sowohl bei der Linksbewegung als auch bei der Rechtsbewegung des Druckerkopfs. Wenn vertikale oder horizontale Linien auf dem Ausdruck verwischt oder falsch ausgerichtet erscheinen, kann die Deaktivierung dieser Funktion das Problem lösen, aber die Druckgeschwindigkeit herabsetzen.

Alle Einst. lös.

Setzt die **Druckereinstellungen** auf ihre Standardwerte zurück.

Netzwerkeinstellungen

Wählen Sie die Menüs im Bedienfeld wie nachfolgend beschrieben.

Einstellungen > Netzwerkeinstellungen

Verbindungseinstellungen:

Verbinden Sie den Drucker über ein WLAN mit dem Netzwerk. Wählen Sie Ihre Verbindungsmethode und befolgen Sie die angezeigten Anweisungen.

Wi-Fi:

Wi-Fi-Setup-Assistent:

Vornehmen von WLAN-Einstellungen unter Eingabe von SSID und Kennwort.

Tastendruck-Setup (WPS):

Die WLAN-Einstellungen werden mit Tastendruck-Setup (WPS) konfiguriert.

Sonstiges:

PIN-Code-Setup (WPS):

Nimmt WLAN-Einstellungen per PIN-Code-Setup (WPS) vor.

Wi-Fi deaktivieren:

Die Verbindung zum Wi-Fi-Router wird getrennt.

Ethernet:

Einrichten oder Ändern einer Netzwerkverbindung mit LAN-Kabel und Hub. Wenn diese Einstellung verwendet wird, wird jegliche WLAN-Verbindung (Infrastruktur) deaktiviert.

Wi-Fi Direct:

 (Menü):

Netzwerknamen ändern:

Ändert die Wi-Fi Direct-SSID (Netzwerkname).

Kennwort ändern:

Ändert das Kennwort für die Wi-Fi Direct-Verbindung.

Frequenzbereich ändern:

Wählen Sie das Frequenzband für die Wi-Fi Direct-Verbindung aus. Wenn Sie die Frequenz ändern, wird das angeschlossene Gerät getrennt.

Die Verfügbarkeit dieser Kanäle und die Nutzung des Produkts im Freien über diese Kanäle variiert je nach Standort.

<https://support.epson.net/wifi5ghz/>

Wi-Fi Direct deaktivieren:

Deaktiviert die Wi-Fi Direct-Funktion.

Werkseinstlg. wiederh.:

Stellt die Wi-Fi Direct-Einstellungen wieder her.

Andere Methoden:

iOS:

Zeigt den QR-Code für die Wi-Fi Direct-Verbindung an.

Android:

Zeigt einen QR-Code zur Verbindung des Mobilgerätes mit Wi-Fi Direct.

Andere Betriebssystemgeräte:

Zeigt die SSID und das Passwort für die Wi-Fi Direct-Verbindung an.

Einfache Verbindung mit App:

Stellen Sie eine WLAN-Verbindung mit den WLAN-Informationen für Ihren Computer oder Ihr Mobilgerät her.

Netzwerkstatus:

Wired LAN/Wi-Fi-Status:

Zeigt die Netzwerkinformationen des Druckers an.

Wi-Fi Direct-Status:

Zeigt die Wi-Fi Direct-Einstellungen an.

Statusblatt:

Druckt ein Blatt mit dem Netzwerkstatus.

Die Informationen zu Ethernet, WLAN, Wi-Fi Direct und andere Netzwerkparameter werden auf zwei oder mehr Seiten gedruckt.

Netzwerkverbindungstest:

Prüft die aktuelle Netzwerkverbindung und druckt einen Bericht aus. Konsultieren Sie bei Verbindungsproblemen den Bericht, um das Problem zu lösen.

Erweitert:

Gerätename:

Der Gerätenamen kann in einen beliebigen Namen mit 2 bis 53 Zeichen geändert werden.

TCP/IP:

Konfiguriert die IP-Einstellungen bei statischer IP-Adresse.

Zur automatischen Konfiguration verwenden Sie eine über DHCP zugewiesene IP-Adresse.

Zur manuellen Einstellung schalten Sie auf „Manuell“ um und geben dann die IP-Adresse ein, die Sie zuweisen möchten.

Proxy-Server:

Aktivieren, wenn Sie in Ihrer Netzwerkumgebung einen Proxyserver verwenden und diesen auch für den Drucker einstellen möchten.

Zugehörige Informationen

- ➔ „Konfigurieren von Wi-Fi-Einstellungen durch Eingabe der SSID und des Kennworts“ auf Seite 135
- ➔ „Konfigurieren von Wi-Fi-Einstellungen mit Push-Button-Setup (WPS)“ auf Seite 136
- ➔ „Vornehmen von Wi-Fi-Einstellungen per PIN-Code-Setup (WPS)“ auf Seite 137
- ➔ „Meldungen und Abhilfemaßnahmen im Netzwerkverbindungsbericht“ auf Seite 139

Webdiensteinstellungen

Wählen Sie die Menüs im Bedienfeld wie nachfolgend beschrieben.

Einstellungen > Webdiensteinstellungen

Epson Connect-Services:

Zeigt an, ob der Drucker bei Epson Connect registriert und damit verbunden ist.

Sie können sich bei dem Dienst registrieren, indem Sie **Registrieren** auswählen und den Anweisungen folgen.

<https://epson.com/connect> (USA)

<https://epson.ca/connect> (Kanada)

<https://latin.epson.com/connect> (Lateinamerika)

<http://www.epsonconnect.eu> (Europa)

<https://www.epsonconnect.ae> (Naher Osten, Türkei, Afrika, Zentral- und Westasien)

<https://www.epsonconnect.com/> (sonstige Regionen)

Nach dem Registrieren lassen sich folgende Einstellungen ändern.

Unterbrechen/Fortsetzen:

Wählen Sie Epson Connect-Dienste unterbrechen oder fortsetzen aus.

Registrierung aufheben:

Hebt die Registrierung des Druckers aus Epson Connect-Diensten auf.

Zugehörige Informationen

➔ [„Drucken mithilfe eines Cloud-Dienstes“ auf Seite 85](#)

File-Sharing-Setup

Wählen Sie die Menüs im Bedienfeld wie nachfolgend beschrieben.

Einstellungen > File-Sharing-Setup

Wählen Sie die Verbindungsmethode zwischen dem Drucker und einem Computer mit Schreibberechtigung auf das in den Drucker eingesetzte Speichergerät aus. Für die Prioritätsverbindung wird der Schreib- und Lesezugriff erlaubt. Anderen Computern wird nur der Lesezugriff gewährt.

Assistentfunktion

Wählen Sie die Menüs im Bedienfeld wie nachfolgend beschrieben.

Einstellungen > Assistentfunktion

Papierabweichung:

Zeigt eine Warnung, wenn die Papiereinstellungen (Druckereinstellungen) für den Druckauftrag von den beim Einlegen des Papiers konfigurierten Papiereinstellungen am Drucker abweichen. Diese Einstellung verhindert falsches Drucken.

Dokumentenwarnung:

Zeigt eine Warnung, wenn das Kopieren und Scannen vom Bedienfeld aus abgeschlossen ist und bei geschlossener Vorlagenabdeckung noch eine Vorlage auf dem Vorlagenglas liegt. Diese Funktion ist ab einer bestimmten Dicke der Vorlage ungeeignet.

Modus für automatische Auswahl:

Wenn eine der folgenden Maßnahmen ausgeführt wird, erscheint das der Funktion entsprechende Menü.

- Eine Speicherkarte wird eingesetzt.
- Ein externes USB-Gerät ist eingesteckt.
- Eine Vorlage wird auf das Vorlagenglas gelegt.

Benachr. über Druckabschluss:

Sie werden informiert, wenn der Druckvorgang abgeschlossen ist.

Alle Einstellungen:

Aktiviert oder deaktiviert alle Anleitungsfunktionen.

Alle Einst. lös.:

Setzt die Einstellungen der **Assistentfunktion** auf ihre Standardwerte zurück.

Kundenforschung

Wählen Sie die Menüs im Bedienfeld wie nachfolgend beschrieben.

Einstellungen > Kundenforschung

Wenn Sie zustimmen, Informationen zur Kundennutzung bereitzustellen, erhält Seiko Epson Corporation Informationen zur Produktnutzung, wie die Anzahl der Drucke.

Die erfassten Informationen werden zur Verbesserung unserer Produkte und Services genutzt.

Nutzungsdaten bereitstellen:

Es wird angezeigt, ob Sie zugestimmt haben, Kundennutzungsinformationen bereitzustellen.

Land/Region:

Wenn Sie zugestimmt haben, Kundennutzungsinformationen bereitzustellen, wird hier angezeigt, in welchem Land oder in welcher Region Sie das Produkt verwenden.

Firmware-Aktualisierung

Wählen Sie die Menüs im Bedienfeld wie nachfolgend beschrieben.

Einstellungen > Firmware-Aktualisierung

Aktualisierung:

Prüft, ob die neueste Firmwareversion auf den Netzwerkservers hochgeladen worden ist. Wenn eine Aktualisierung verfügbar ist, können Sie wählen, ob die Aktualisierung gestartet werden soll.

Benachrichtigung:

Wählen Sie **Ein**, um eine Benachrichtigung zu erhalten, wenn ein Firmware-Update verfügbar ist.

Werkseinstlg. wiederh.

Wählen Sie die Menüs im Bedienfeld wie nachfolgend beschrieben.

Einstellungen > Werkseinstlg. wiederh.

Netzwerkeinstellungen:

Setzt die Netzwerkeinstellungen auf ihre Standardwerte zurück.

Alles außer Netzwerkeinstellungen:

Setzt alle Einstellungen außer Netzwerkeinstellungen auf ihre Standardeinstellungen zurück.

Alle Einstellungen:

Setzt alle Einstellungen auf ihre Standardwerte zurück.

Produktspezifikationen

Druckerspezifikationen

| | | |
|------------------------------|--------------|--|
| Anordnung der Druckkopfdüsen | | Düsen für schwarze Tinte: 180×1 Reihen Düsen für Farbtinte: 180×5 Reihen für jede Farbe |
| Papiergewicht* | Normalpapier | 0.08 bis 0.11 mm (64 bis 90 g/m ²) |
| | Umschläge | 75 bis 100 g/m ² |

* Selbst wenn die Papierdicke innerhalb dieses Bereichs liegt, kann das Papier möglicherweise nicht in den Drucker eingezogen werden oder die Druckqualität kann beeinträchtigt werden, abhängig von den Papiereigenschaften und der Qualität.

Druckbereich

Druckbereich bei Einzelblatt

Die Druckqualität nimmt aufgrund des Druckermechanismus in den schattierten Bereichen ab.

Drucken mit Rändern

| | | |
|--|---|---------------------|
| | A | 3.0 mm (0.12 Zoll) |
| | B | 3.0 mm (0.12 Zoll) |
| | C | 41.0 mm (1.61 Zoll) |
| | D | 37.0 mm (1.46 Zoll) |

* Papiereinzugsrichtung.

Randlos drucken

| | | |
|--|---|---------------------|
| | A | 44.0 mm (1.73 Zoll) |
| | B | 40.0 mm (1.57 Zoll) |

* Papiereinzugsrichtung.

Druckbereich bei Umschlägen

Die Druckqualität nimmt aufgrund des Druckermechanismus in den schattierten Bereichen ab.

| | | |
|--|---|---------------------|
| | A | 3.0 mm (0.12 Zoll) |
| | B | 3.0 mm (0.12 Zoll) |
| | C | 18.0 mm (0.71 Zoll) |
| | D | 41.0 mm (1.61 Zoll) |
| | E | 5.0 mm (0.20 Zoll) |

* Papiereinzugsrichtung.

Bedruckbarer Bereich bei CDs/DVDs

Die Druckqualität nimmt aufgrund des Druckermechanismus in den schattierten Bereichen ab.

| | | |
|--|---|--------------------|
| | A | 18 mm (0.71 Zoll) |
| | B | 43 mm (1.69 Zoll) |
| | C | 116 mm (4.57 Zoll) |
| | D | 120 mm (4.72 Zoll) |

Scanner-Spezifikationen

| | |
|------------------------|--|
| Scannertyp | Flachbett |
| Fotoelektrisches Gerät | CIS |
| Maximale Vorlagengröße | 216 x 297 mm (8.5x11.7 Zoll) A4, Letter |
| Auflösung | 1200 dpi (Hauptscan) 4800 dpi (Subscan) |

| | |
|-------------|--|
| Farbtiefe | Farbe <input type="checkbox"/> 48 Bit pro Pixel intern (16 Bit pro Pixel pro Farbe intern) <input type="checkbox"/> 24 Bit pro Pixel extern (8 Bit pro Pixel pro Farbe extern) Graustufe <input type="checkbox"/> 16 Bit pro Pixel intern <input type="checkbox"/> 8 Bit pro Pixel extern |
| Lichtquelle | LED |

Schnittstellenspezifikationen

| | |
|------------------------|---------------|
| Für Computer | Hi-Speed-USB* |
| Für externe USB-Geräte | Hi-Speed-USB |

* USB 3.0-Kabel werden nicht unterstützt.

Technische Daten des Netzwerks

WLAN-Spezifikationen

| | | | |
|-----------------------------|---|---------|---|
| Standards | IEEE802.11a/b/g/n*1/ac | | |
| Frequenzbereiche | IEEE802.11b/g/n: 2,4 GHz, IEEE802.11a/n/ac: 5 GHz | | |
| Kanäle | WLAN | 2,4 GHz | 1/2/3/4/5/6/7/8/9/10/11/12*2/13*2 |
| | | 5 GHz*3 | W52 (36/40/44/48), W53 (52/56/60/64), W56 (100/104/108/112/116/120/124/128/132/136/140/144), W58 (149/153/157/161/165) |
| | Wi-Fi Direct | 2,4 GHz | 1/2/3/4/5/6/7/8/9/10/11/12*2/13*2 |
| | | 5 GHz*3 | W52 (36/40/44/48), W58 (149/153/157/161/165) |
| Verbindungsmodi | Infrastruktur, Wi-Fi Direct (Einfacher AP)*4, *5 | | |
| Sicherheitsprotokolle* 6 | WEP (64/128bit), WPA2-PSK (AES)*7, WPA3-SAE (AES) | | |

*1 Nur für den HT20 verfügbar.

*2 Nicht in Taiwan verfügbar.

*3 Die Verfügbarkeit dieser Kanäle und die Nutzung des Produkts im Freien über diese Kanäle variiert je nach Standort. Besuchen Sie für weitere Informationen folgende Portal-Website.

<https://support.epson.net/wifi5ghz/>

- *4 Bei IEEE 802.11b nicht unterstützt.
- *5 Der Drucker kann gleichzeitig über eine Wi-Fi Direct-Verbindung (Simple AP) und entweder über eine Wi-Fi-Verbindung (Infrastruktur) oder eine Ethernet-Verbindung angeschlossen werden.
- *6 Wi-Fi Direct unterstützt nur WPA2-PSK (AES).
- *7 Entspricht WPA2-Standards mit Unterstützung von WPA/WPA2 Personal.

Ethernet-Spezifikationen

| | |
|--------------------|---|
| Standards | IEEE802.3i (10BASE-T)* ¹ IEEE802.3u (100BASE-TX) IEEE802.3az (Energy Efficient Ethernet)* ² |
| Übermittlungsmodus | Auto, 10 Mbps Vollduplex, 10 Mbps Halbduplex, 100 Mbps Vollduplex, 100 Mbps Halbduplex |
| Verbindung | RJ-45 |

*1 Verwenden Sie ein Cat 5e- oder hochwertigeres STP (Shielded twisted pair, abgeschirmtes und verdrehtes)-Kabel, um das Risiko von Funkstörungen zu vermeiden.

*2 Das angeschlossene Gerät mit den IEEE802.3az-Standards entsprechen.

Netzwerkfunktionen und IPv4/IPv6

| Funktionen | | | Unterstützt | Anmerkungen |
|---------------|--|------------|-------------|---|
| Netzwerkdruck | EpsonNet Print (Windows) | IPv4 | ✓ | – |
| | Standard TCP/IP (Windows) | IPv4, IPv6 | ✓ | – |
| | WSD-Druck (Windows) | IPv4, IPv6 | ✓ | – |
| | Bonjour-Druck (Mac OS) | IPv4, IPv6 | ✓ | – |
| | IPP-Druck (Windows, Mac OS) | IPv4, IPv6 | ✓ | – |
| | Epson Connect (E-Mail-Druck, Remote-Druck) | IPv4 | ✓ | – |
| | AirPrint (iOS, Mac OS) | IPv4, IPv6 | ✓ | iOS 5 oder höher, OS X Mavericks (10.9.5) oder höher* |
| | Mopria Print | IPv4, IPv6 | ✓ | – |
| | Chromebook-Druck (ChromeOS) | IPv4, IPv6 | ✓ | – |
| | Microsoft IPP Class Driver (Windows) | IPv4, IPv6 | ✓ | – |

| Funktionen | | | Unterstützt | Anmerkungen |
|------------------|----------------------------------|------------|-------------|--|
| Netzwerk-Scannen | Epson Scan 2 | IPv4, IPv6 | ✓ | – |
| | Epson ScanSmart | IPv4 | ✓ | Windows 7 oder aktueller oder OS X El Capitan (10.11) oder aktueller |
| | Epson Event Manager (Mac OS) | IPv4 | ✓ | OS X Yosemite (10.10)/OS X Mavericks (10.9.5) |
| | Epson Connect (In Cloud scannen) | IPv4 | ✓ | – |
| | AirPrint (Scannen) | IPv4, IPv6 | ✓ | OS X Mavericks (10.9.5) oder höher* |
| | Mopria Scan | IPv4, IPv6 | ✓ | – |
| | Chromebook-Scannen (ChromeOS) | IPv4, IPv6 | ✓ | – |
| Fax | Senden von Faxen | IPv4 | – | – |
| | Empfangen von Faxen | IPv4 | – | – |
| | AirPrint (Faxout) | IPv4, IPv6 | – | – |

* Wir empfehlen die Verwendung der aktuellsten Version von iOS oder Mac OS.

Sicherheitsprotokoll

| | |
|---|---------------------------|
| SSL/TLS | HTTPS Server/Client, IPPS |
| TLS-Version | 1.3, 1.2, 1.1*, 1.0* |
| SNMP (Simple Network Management Protocol) | SNMPv3 |

* Standardmäßig deaktiviert.

Unterstützte Dienste Dritter

| Dienste | | Unterstützt | Anmerkungen |
|----------|---------|-------------|---|
| AirPrint | Drucken | ✓ | iOS 5 oder höher/OS X Mavericks (10.9.5) oder höher* ¹ |
| | Scannen | ✓ | OS X Mavericks (10.9.5) oder höher* ¹ |
| | Fax | – | – |

| Dienste | | Unterstützt | Anmerkungen |
|------------|---------|-------------|--|
| Mopria | Drucken | ✓ | Android 8.0 oder höher, Windows 10 oder höher ^{*2} |
| | Scannen | ✓ | Android 12.0 oder höher Windows 10 oder höher ^{*2} , ChromeOS 89 oder höher ^{*3} |
| Chromebook | Drucken | ✓ | ChromeOS 89 oder höher ^{*3} |
| | Scannen | ✓ | ChromeOS 89 oder höher ^{*3} |

*1 Wir empfehlen die Verwendung der aktuellen Version von iOS oder Mac OS.

*2 Wir empfehlen die Verwendung der neuesten Version von Windows.

*3 Wir empfehlen die Verwendung der neuesten Version von ChromeOS.

Technische Daten von Speichergeräten

Technische Daten von unterstützten Speicherkarten

| Kompatible Speicherkarten | Maximale Kapazitäten |
|---------------------------|----------------------|
| miniSD* | 2 GB |
| miniSDHC* | 32 GB |
| microSD* | 2 GB |
| microSDHC* | 32 GB |
| microSDXC* | 64 GB |
| SD | 2 GB |
| SDHC | 32 GB |
| SDXC | 64 GB |

* Verwenden Sie einen für den Speicherkartensteckplatz passenden Adapter. Andernfalls könnte die Karte feststecken.

Technische Daten von unterstützten Speichergeräten

| Kompatible Speichergeräte | Maximale Kapazitäten |
|--|---|
| CD-R-Laufwerk ^{*1, *2} DVD-R-Laufwerk ^{*1, *2} Blu-ray™-Laufwerk ^{*1, *2} | CD-ROM/CD-R: 700 MB DVD-ROM/DVD-R: 4,7 GB (CD-RW, DVD+R, DVD±RW, DVD-RAM und Blu-ray Disc™ werden nicht unterstützt.) |

| Kompatible Speichergeräte | Maximale Kapazitäten |
|---------------------------------------|--|
| Festplatte* ¹ USB-Stick | 2 TB (formatiert in FAT, FAT32 oder exFAT) |
| Multikartenleser* ³ | 2 TB (formatiert in FAT, FAT32 oder exFAT) |

*1 Wir raten von der Verwendung von Speichergeräten mit Stromversorgung über USB ab. Verwenden Sie nur Speichergeräte mit unabhängiger Stromversorgung.

*2 Nur Lesen.

*3 Setzen Sie nur eine Speicherkarte in den Multikartenleser ein. Multikartenleser mit mehr als zwei eingesetzten Speicherkarten eingesetzt sind, werden nicht unterstützt.

Die folgenden Geräte können nicht verwendet werden:

- Ein Gerät, für das ein eigener Treiber erforderlich ist
- Ein Gerät mit Sicherheitseinstellungen (wie z. B. Kennwortschutz oder Verschlüsselung)
- Ein Gerät mit eingebautem USB-Hub

Epson kann die Funktionalität aller extern angeschlossenen Geräte nicht garantieren.

Spezifikation für unterstützte Daten

| | |
|-----------------------------|---|
| Dateiformat | JPEG (*.JPG) mit dem Exif-Standard der Version 2.31, der von Digitalkameras unterstützt wird, mit DCF* ¹ Version 1.0 oder 2.0* ² kompatibel |
| Bildgröße | Horizontal: 80 bis 10200 Pixel Vertikal: 80 bis 10200 Pixel |
| Dateigröße | Weniger als 2 GB |
| Maximale Anzahl der Dateien | 9990 |

*1 DCF (Design rule for Camera File system).

*2 Im internen Speicher von Digitalkameras gespeicherte Fotodaten werden nicht unterstützt.

Hinweis:

„!“ ist auf der LCD-Anzeige zu sehen, wenn der Drucker die Bilddatei nicht erkennt. In diesem Fall erscheinen bei Auswahl eines Layouts mit mehreren Bildern leere Abschnitte auf dem Ausdruck.

Abmessungen

| | |
|-------------|---|
| Abmessungen | <p>Speicher</p> <ul style="list-style-type: none"> <input type="checkbox"/> Breite: 479 mm (18.9 Zoll) <input type="checkbox"/> Tiefe: 356 mm (14.0 Zoll) <input type="checkbox"/> Höhe: 148 mm (5.8 Zoll) <p>Drucken</p> <ul style="list-style-type: none"> <input type="checkbox"/> Breite: 479 mm (18.9 Zoll) <input type="checkbox"/> Tiefe: 668 mm (26.3 Zoll) <input type="checkbox"/> Höhe: 295 mm (11.6 Zoll) |
| Gewicht* | <p>USA und Kanada: ca. 8.70 kg (19.2 lb)</p> <p>Andere Regionen: ca. 8.50 kg (18.7 lb)</p> |

* Ohne Tintenpatronen, Netzkabel und CD/DVD-Fach.

Elektrische Daten

| | | |
|---------------------------------------|--|--|
| Stromversorgung | AC 100-120 V | AC 220–240 V |
| Frequenzbereich | 50-60 Hz | 50-60 Hz |
| Nennstrom | 0.7 A | 0.35 A |
| Leistungsaufnahme (mit USB-Anschluss) | <p>Unabhängiges Kopieren: ca. 17.0 W (ISO/IEC24712)</p> <p>Bereit-Modus: ca. 8.2 W</p> <p>Schlafmodus: ca. 0.7 W*</p> <p>Abschalten: ca. 0.2 W</p> | <p>Unabhängiges Kopieren: ca. 17.0 W (ISO/IEC24712)</p> <p>Bereit-Modus: ca. 8.2 W</p> <p>Schlafmodus: ca. 0.8 W*</p> <p>Abschalten: ca. 0.3 W</p> |

* Es handelt sich um einen Referenzwert. Die tatsächliche Leistungsaufnahme kann je nach Umgebung variieren.

Hinweis:

- Informationen zur Spannung finden Sie auf dem Etikett am Drucker.
- Falls Sie den Drucker in Europa verwenden, finden Sie auf der folgenden Website Informationen zum Stromverbrauch.
<https://www.epson.eu/energy-consumption>
- Nutzer im Nahen Osten, in der Türkei, Afrika, in Zentral- und Westasien finden auf der folgenden Website Einzelheiten zur Leistungsaufnahme.
<https://www.epson.com/eme>

Umgebungsbedingungen

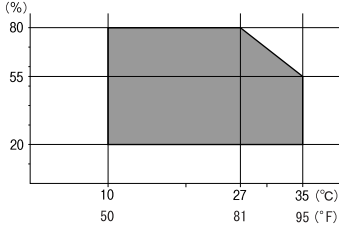
| | |
|----------|---|
| Betrieb | <p>Verwenden Sie den Drucker innerhalb der in der Grafik gezeigten Temperaturbereich (°C oder °F) und Feuchtigkeitsbereiche (%) und in einer Umgebung ohne Kondensation.</p>  |
| Speicher | <p>Temperatur: -20 bis 40°C (-4 bis 104°F)* Feuchtigkeit: 5 bis 85 % RH (ohne Kondensierung)</p> |

* Sie können den Drucker einen Monat bei 40 °C (104 °F) lagern.

Umgebungsbedingungen für Tintenpatronen

| | |
|-------------------------|---|
| Aufbewahrungstemperatur | -20 bis 40 °C (-4 bis 104 °F)* |
| Gefriertemperatur | <p>Tinte könnte gefrieren, wenn sie bei unter -16 °C (3.2 °F) aufbewahrt wird. Bei einer Temperatur von 25 °C (77 °F) dauert es etwa 3 Stunden, bis die Tinte aufgetaut und wieder verwendbar ist.</p> |

* Kann einen Monat bei 40 °C (104 °F) gelagert werden.

Hinweise für Benutzer in den USA und Kanada:

Ihr Drucker ist darauf ausgelegt, nur mit originalen Tintenpatronen der Marke Epson zu funktionieren. Andere Marken von Tintenpatronen und Tintenverbrauchsmaterial sind nicht kompatibel und selbst, wenn sie als kompatibel beschrieben werden, funktionieren sie möglicherweise nicht richtig oder gar nicht. Epson bietet regelmäßig Firmware-Aktualisierungen zur Adressierung von Sicherheits- und Leistungsproblemen, kleinen Bug-Fixes und zur Gewährleistung eines reibungslosen Betriebs des Druckers. Diese Aktualisierungen könnten sich auf die Funktionalität von Drittanbieter-Tinte auswirken. Druckpatronen, die nicht von der Marke Epson stammen, sowie modifizierte Epson-Tintenpatronen, die zuvor funktioniert haben, funktionieren nach einer Firmware-Aktualisierung möglicherweise nicht mehr.

Die beigefügten Initialisierungspatronen sind für eine zuverlässige Druckerkonfiguration bestimmt. Sie können nicht als Ersatz verwendet oder weiterverkauft werden. Nach der Einrichtung ist die Resttinte für den Druck verfügbar. Erträge basieren auf ISO 24711 im Standardmodus, kontinuierlicher Druck. Erträge variieren aufgrund von Druckbildern, Einstellungen und Temperatur. Unregelmäßiges Drucken oder Drucken primär mit einer Farbe reduziert die Erträge. Alle Druckpatronen müssen mit Tinte zum Drucken und zur Druckerwartung installiert sein. Aus Gründen der Druckqualität verbleibt etwas Tinte in den ersetzten Tintenpatronen.

Systemvoraussetzungen

Windows

Windows 7, Windows 8/8.1, Windows 10, Windows 11 oder höher

Windows Server 2008 oder höher

Mac OS

Mac OS X 10.9.5 oder höher, macOS 11 oder höher

ChromeOS

Hinweis:

Unterstützt nur die Standard-OS-Funktionen.

Gesetzlich vorgeschriebene Informationen

Normen und Zertifizierungen

Standards und Zulassungen für US-amerikanische und kanadische Modelle

| | |
|------------|---|
| Sicherheit | UL60950-1 |
| EMV | FCC Part 15 Subpart B Class B CAN ICES (B)/NMB (B) |

Dieses Gerät enthält das folgende Wireless-Modul.

Hersteller: Seiko Epson Corporation

Typ: J26H005

Dieses Produkt entspricht Teil 15 der FCC-Regeln und RSS-210 der IC-Regeln. Epson übernimmt keine Verantwortung für die Nichtbeachtung der Schutzvorschriften, die durch eine nicht empfohlene Änderung des Produkts entsteht. Der Betrieb unterliegt den folgenden beiden Bedingungen: (1) Dieses Gerät darf keine Störung verursachen und (2) dieses Gerät muss alle empfangenen Störungen hinnehmen, einschließlich Störungen, die zu einem unbeabsichtigten Betrieb des Geräts führen können.

Um eine Funkstörung der lizenzierten Dienste zu verhindern, ist das Gerät für einen Betrieb in Innenräumen und von den Fenstern entfernt vorgesehen, um eine maximale Abschirmung zu gewährleisten. Geräte (oder ihre Übertragungsantenne), die im Freien installiert werden, benötigen eine Lizenz.

Dieses Gerät stimmt mit den FCC-Grenzwerten für Bestrahlung überein, die für eine unkontrollierte Umgebung ausgelegt sind und erfüllt die FCC-Richtlinien für die HF-Belastung durch Funkfrequenzen in Anhang C von OET65 und RSS-102 der Bestrahlungsaufgaben für IC-Radiofrequenzen. Dieses Gerät sollte mit einem Mindestabstand von 7,9 Zoll (20 cm) zu Ihrem Körper installiert und bedient werden (hierzu gehören nicht: Hände, Handgelenke, Füße und Fußgelenke).

FCC-Konformitätserklärung

Für Benutzer in den Vereinigten Staaten

Dieses Gerät wurde getestet und als mit den Grenzwerten für Digitalgeräte der Klasse B gemäß Teil 15 der FCC-Regularien übereinstimmend befunden. Diese Grenzwerte wurden geschaffen, um angemessenen Schutz gegen Störungen beim Betrieb in Wohngebieten zu gewährleisten. Dieses Gerät erzeugt, verwendet und kann Hochfrequenzenergie abstrahlen und kann – falls nicht in Übereinstimmung mit den Bedienungsanweisungen installiert und verwendet – Störungen der Funkkommunikation verursachen. Allerdings ist nicht gewährleistet,

dass es in bestimmten Installationen nicht zu Störungen kommt. Falls diese Ausrüstung Störungen des Radio- oder Fernsehempfangs verursachen sollte, was leicht durch Aus- und Einschalten der Ausrüstung herausgefunden werden kann, wird dem Anwender empfohlen, die Störung durch eine oder mehrere der folgenden Maßnahmen zu beseitigen:

- Neuausrichtung oder Neuplatzierung der Empfangsantenne.
- Vergrößern des Abstands zwischen Ausrüstung und Empfänger.
- Anschluss der Ausrüstung an einen vom Stromkreis des Empfängers getrennten Stromkreis.
- Hinzuziehen des Händlers oder eines erfahrenen Radio-/Fernsehtechnikers.

WARNUNG

Der Anschluss eines nicht abgeschirmten Schnittstellenkabels an diese Ausrüstung lässt die FCC-Konformitätserklärung dieses Gerätes erlöschen und kann Störungen verursachen, die über die durch die FCC für diese Ausrüstung festgelegten Grenzwerte hinausgehen. Es liegt in der Verantwortung des Benutzers, ein geschirmtes Schnittstellenkabel zu erwerben und mit diesem Gerät zu verwenden. Wenn diese Ausrüstung mehr als eine Schnittstelle hat, lassen Sie die Kabel nicht an nicht genutzte Schnittstellen angeschlossen. Änderungen oder Modifikationen, die nicht ausdrücklich von der für die Einhaltung verantwortlichen Partei genehmigt wurden, könnten die Berechtigung des Benutzers zum Betrieb dieser Ausrüstung erlöschen lassen.

Für kanadische Anwender

CAN ICES (B)/NMB (B)

Standards und Zulassungen für europäisches Modell

Das folgende Modell ist CE/UKCA-markiert und erfüllt die relevanten behördlichen Anforderungen.

Den vollständigen Text der Konformitätserklärung finden Sie auf der folgenden Website:

<https://www.epson.eu/conformity>

C493F



Dieses Produkt erfüllt internationale Richtlinien (ICNIRP) bei der Aussetzung gegenüber Funkfrequenzstrahlung.

Wenn es über ein Gerät zum Senden und Empfangen von Funksignalen verfügt, das bei normaler Nutzung einen Abstand von 20 cm einhält, wird eine Einhaltung der Belastungswerte für Hochfrequenzenergie der EU-Anforderungen gewährleistet.

Standards und Zulassungen für australische Modelle

| | |
|-----|------------------------|
| EMV | AS/NZS CISPR32 Class B |
|-----|------------------------|

Epson erklärt hiermit, dass die folgende Gerätemodelle den wesentlichen Anforderungen und anderen relevanten Bestimmungen von AS/NZS4268 entsprechen:

C493F

Epson übernimmt keine Verantwortung für die Nichtbeachtung der Schutzvorschriften, die durch eine nicht empfohlene Änderung der Produkte entsteht.

Einschränkungen beim Kopieren

Beachten Sie die folgenden Einschränkungen, um den Drucker in einer verantwortlichen und gesetzlichen Weise zu verwenden.

Das Kopieren der folgenden Objekte ist gesetzlich verboten:

- Banknoten, Münzen, staatliche handelbare Wertpapiere, staatliche Schuldverschreibungen und Kommunalanleihen
- Unbenutzte Briefmarken, frankierte Postkarten und andere offizielle Postsachen mit gültiger Freimachung
- Staatliche Steuerzeichen und nach einem gesetzlichen Verfahren ausgegebene Wertpapiere

Beim Kopieren der folgenden Dokumente ist Vorsicht angebracht:

- Private handelbare Wertpapiere (Börsenzertifikate, übertragbare Schuldverschreibungen, Schecks usw.), Monatskarten, Konzessionen usw.
- Pässe, Führerscheine, Kfz-Prüfsiegel, Straßenbenutzungsausweise, Nahrungsmittelkarten, Fahrkarten usw.

Hinweis:

Das Kopieren dieser Dokumente kann auch gesetzlich verboten sein.

Verantwortlicher Umgang mit urheberrechtlich geschütztem Material:

Ein Missbrauch des Druckers liegt vor, wenn urheberrechtlich geschütztes Material widerrechtlich kopiert wird. Außer wenn Sie auf Empfehlung eines versierten Anwalts handeln, sollten Sie die Genehmigung des Inhabers der Urheberrechte einholen, bevor Sie veröffentlichtes Material kopieren.

Weitere Unterstützung

| | |
|--|-----|
| Website des technischen Supports. | 247 |
| Kontaktaufnahme mit dem Epson-Support. | 247 |

Website des technischen Supports

Wenn Sie weitere Hilfe benötigen, rufen Sie die folgende Website des technischen Supports von Epson auf. Wählen Sie Ihr Land oder Ihre Region und gehen Sie zum Supportabschnitt Ihrer regionalen Epson-Website. Hier finden Sie auch die neuesten Treiber, häufig gestellte Fragen (FAQs), Handbücher bzw. andere herunterladbare Materialien.

<https://support.epson.net/>

<https://support.epson.com> (USA und Kanada)

<https://www.epson.eu/support> (Europa)

Wenn das Epson-Produkt nicht ordnungsgemäß funktioniert und Sie das Problem nicht lösen können, wenden Sie sich an den Epson-Support.

Kontaktaufnahme mit dem Epson-Support

Bevor Sie sich an Epson wenden

Wenn das Epson-Produkt nicht ordnungsgemäß funktioniert und Sie das Problem nicht mithilfe der Informationen zur Fehlerbehebung in den Produkthandbüchern lösen können, wenden Sie sich an den Epson-Support.

Die folgende Epson-Supportliste basiert auf dem Verkaufsland. Einige Produkte werden möglicherweise nicht an Ihrem aktuellen Standort verkauft. Wenden Sie sich daher unbedingt an den Epson-Support für das Gebiet, in dem Sie Ihr Produkt erworben haben.

Wenn der Epson-Support für Ihr Land nachfolgend nicht aufgeführt ist, wenden Sie sich an den Händler, bei dem Sie dieses Produkt erworben haben.

Der Epson-Support kann Ihnen schneller helfen, wenn Sie die folgenden Informationen bereithalten:

- Seriennummer des Produkts
(Die Position des Etiketts hängt vom Produkt ab; es kann sich auf der Rückseite, der offenen Seite der Abdeckung oder der Unterseite befinden.)
- Produktmodell
- Softwareversion des Produkts
(Klicken Sie auf **About**, **Version Info** oder eine ähnliche Schaltfläche in der Gerätesoftware.)
- Marke und Modell Ihres Computers
- Name und Version des auf Ihrem Computer installierten Betriebssystems
- Namen und Versionen der Softwareanwendungen, die Sie normalerweise mit dem Gerät verwenden

Hinweis:

Je nach Gerät sind die Netzwerkeinstellungen möglicherweise im Gerätespeicher abgelegt. Aufgrund von Geräteausfällen oder Reparaturen könnten Einstellungen verloren gehen. Epson ist nicht haftbar für den Verlust von Daten, für das Sichern oder Wiederherstellen von Einstellungen selbst innerhalb des Garanzzeitraums. Wir empfehlen Ihnen, eine eigene Datensicherung vorzunehmen oder wichtige Informationen zu notieren.

Hilfe für Benutzer in den USA und Kanada

Kontaktieren Sie Epson, wenn Sie technischen Support wünschen über die folgenden Support-Optionen.

Internet-Support

Lösungen für häufige Probleme finden Sie auf der Website von Epson-Support unter <https://support.epson.com>. Wählen Sie Ihr Produkt aus. Dort können Sie Treiber und Dokumente sowie häufig gestellte Fragen zur Fehlerbehebung einsehen oder Epson eine E-Mail mit Ihren Fragen zusenden.

Gespräch mit einem Kundendienst-Vertreter

Halten Sie vor dem Gespräch mit dem Epson-Support bitte die folgenden Informationen bereit:

- Produktname
- Produktseriennummer (befindet sich auf einem Etikett am Produkt)
- Kaufbeleg (z. B. Quittung des Geschäfts) und Kaufdatum
- Computer-Konfiguration
- Beschreibung des Problems

Kontaktieren Sie dann telefonisch:

- USA: (562) 276-4382, 07:00 bis 16:00 Uhr, Pacific Time, Montag bis Freitag
- Kanada: (905) 709-3839, 07:00 bis 16:00 Uhr, Pacific Time, Montag bis Freitag

Wochentage/Tageszeiten können ohne Vorankündigung geändert werden. Es können Kosten und Gebühren für Ferngespräche anfallen.

Erwerb von Vorräten und Zubehör

Kaufen Sie Original-Tinte und Original-Papier von Epson unter <https://epson.com> (Verkauf in den Vereinigten Staaten) oder <https://epson.ca> (Verkauf in Kanada). Sie können Verbrauchsmaterialien auch bei einem autorisierten Epson-Händler erwerben. Um einen Händler in Ihrer Nähe zu finden, rufen Sie 800-GO-EPSON (800-463-7766) in den USA oder 800-807-7766 in Kanada an.

Hilfe für Benutzer in Europa

Im Gesamteuropäischen Garantieschein finden Sie Informationen, wie Sie sich an den Epson-Support wenden können.

Hilfe für Benutzer in Taiwan

Kontaktdaten für Informationen, Support und Services:

World Wide Web

<http://www.epson.com.tw>

Informationen zu den technischen Daten des Produkts, Treiber zum Herunterladen und Produktanfragen sind verfügbar.

Epson-HelpDesk

Telefon: +886-2-2165-3138

Unser HelpDesk-Team kann Sie telefonisch bei folgenden Problemen unterstützen:

- Verkaufsanfragen und Produktinformationen
- Fragen zur Produktverwendung oder bei Problemen
- Fragen zu Reparaturservice und Gewährleistung

Reparaturservice-Center:

<http://www.tekcare.com.tw/branchMap.page>

TekCare Corporation ist ein autorisiertes Kundencenter für Epson Taiwan Technology & Trading Ltd.

Hilfe für Benutzer in Australien

Epson Australia ist bestrebt, Ihnen einen hohen Kundendienststandard zu bieten. Zusätzlich zu den Produkthandbüchern bieten wir folgende Informationsquellen:

Internet-URL

<http://www.epson.com.au>

Besuchen Sie die Webseiten von Epson Australia. Es lohnt sich, hier immer wieder mal vorbeizusurfen! Die Website bietet die Möglichkeit, Treiber herunterzuladen, mit Epson direkt Kontakt aufzunehmen, neue Produktinformationen abzurufen und den technischen Support (über E-Mail) zu kontaktieren.

Epson-Helpdesk

Telefon: 1300-361-054

Der Epson-Helpdesk ist als letzte Sicherheit gedacht, um zu gewährleisten, dass unsere Kunden bei Problemen einen Ansprechpartner haben. Das Fachpersonal des Helpdesks kann Ihnen bei der Installation, bei der Konfiguration und beim Betrieb Ihres Epson-Produkts behilflich sein. Unser Pre-Sales-Helpdesk-Team kann Ihnen Informationen zu den neuesten Epson-Produkten liefern und Ihnen Auskunft über den nächstgelegenen Vertragshändler oder Kundendienst geben. Eine Vielzahl von Anfragen werden hier beantwortet.

Halten Sie bei einem Anruf alle relevanten Informationen bereit. Je mehr Informationen Sie geben können, desto schneller können wir Ihnen bei der Lösung des Problems behilflich sein. Diese Informationen umfassen die Epson-Produkthandbücher, die Art des Computers, das Betriebssystem, die Anwendungsprogramme und alle weiteren Informationen, die Sie für wichtig erachten.

Produkttransport

Epson empfiehlt, die Produktverpackung für einen künftigen Transport aufzubewahren.

Hilfe für Benutzer aus Neuseeland

Epson New Zealand ist bestrebt, Ihnen einen hohen Kundendienststandard zu bieten. Zusätzlich zur Produktdokumentation bieten wir folgende Informationsquellen:

Internet-URL

<http://www.epson.co.nz>

Besuchen Sie die Webseiten von Epson New Zealand. Es lohnt sich, hier immer wieder mal vorbeizusurfen! Die Website bietet die Möglichkeit, Treiber herunterzuladen, mit Epson direkt Kontakt aufzunehmen, neue Produktinformationen abzurufen und den technischen Support (über E-Mail) zu kontaktieren.

Epson-Helpdesk

Telefon: 0800 237 766

Der Epson-Helpdesk ist als letzte Sicherheit gedacht, um zu gewährleisten, dass unsere Kunden bei Problemen einen Ansprechpartner haben. Das Fachpersonal des Helpdesks kann Ihnen bei der Installation, bei der Konfiguration und beim Betrieb Ihres Epson-Produkts behilflich sein. Unser Pre-Sales-Helpdesk-Team kann Ihnen Informationen zu den neuesten Epson-Produkten liefern und Ihnen Auskunft über den nächstgelegenen Vertragshändler oder Kundendienst geben. Eine Vielzahl von Anfragen werden hier beantwortet.

Halten Sie bei einem Anruf alle relevanten Informationen bereit. Je mehr Informationen Sie geben können, desto schneller können wir Ihnen bei der Lösung des Problems behilflich sein. Diese Informationen umfassen die Epson-Produktdokumentation, die Art des Computers, das Betriebssystem, die Anwendungsprogramme und alle weiteren Informationen, die Sie für wichtig erachten.

Produkt transportieren

Epson empfiehlt, die Produktverpackung für einen künftigen Transport aufzubewahren.

Hilfe für Benutzer in Singapur

Folgende Informationsquellen, Support und Services erhalten Sie bei Epson Singapur:

World Wide Web

<http://www.epson.com.sg>

Informationen zu den technischen Daten des Produkts, Treiber zum Herunterladen, häufig gestellte Fragen (FAQ), Verkaufsanfragen und technischer Support sind per E-Mail erhältlich.

Epson HelpDesk

Gebührenfrei: 800-120-5564

Unser HelpDesk-Team kann Sie telefonisch bei folgenden Problemen unterstützen:

- Verkaufsanfragen und Produktinformationen
- Fragen zur Produktverwendung oder Problemlösung
- Fragen zu Reparaturservice und Gewährleistung

Hilfe für Benutzer in Thailand

Kontaktdaten für Informationen, Support und Services:

World Wide Web

<http://www.epson.co.th>

Informationen zu den technischen Daten des Produkts, Treiber zum Herunterladen, häufig gestellte Fragen (FAQ) und E-Mail sind verfügbar.

Epson Call Centre

Telefon: 66-2460-9699

E-Mail: support@eth.epson.co.th

Unser Call Centre-Team kann Sie telefonisch bei folgenden Problemen unterstützen:

- Verkaufsanfragen und Produktinformationen
- Fragen zur Produktverwendung oder bei Problemen
- Fragen zu Reparaturservice und Gewährleistung

Hilfe für Benutzer in Vietnam

Kontaktdaten für Informationen, Support und Services:

Epson-Service-Center

27 Yen Lang, Trung Liet Ward, Dong Da District, Ha Noi City. Tel: +84 24 7300 0911

38 Le Dinh Ly, Thac Gian Ward, Thanh Khe District, Da Nang. Tel: +84 23 6356 2666

194/3 Nguyen Trong Tuyen, Ward 8, Phu Nhuan Dist., HCMC. Tel: +84 28 7300 0911

31 Phan Boi Chau, Ward 14, Binh Thanh District, HCMC. Tel: +84 28 35100818

Hilfe für Benutzer in Indonesien

Kontaktdaten für Informationen, Support und Services:

World Wide Web

<http://www.epson.co.id>

- Informationen zu den technischen Daten des Produkts, Treiber zum Herunterladen
- Häufig gestellte Fragen (FAQ), Fragen zum Verkauf, Fragen per E-Mail

Epson-Hotline

Telefon: 1500-766 (Indonesia Only)

E-Mail: customer.care@ein.epson.co.id

Unser Hotline-Team kann Sie telefonisch oder per E-Mail bei folgenden Problemen unterstützen:

- Verkaufsanfragen und Produktinformationen
- Technischer Support

Hilfe für Benutzer in Hongkong

Benutzer sind herzlich eingeladen, sich an Epson Hong Kong Limited zu wenden, um technischen Support und andere Kundendienstleistungen zu erhalten.

Homepage im Internet

<http://www.epson.com.hk>

Epson Hong Kong hat eine lokale Homepage auf Chinesisch und Englisch im Internet eingerichtet, um Benutzern die folgenden Informationen bereitzustellen:

- Produktinformationen
- Antworten auf häufig gestellte Fragen (FAQs)
- Neueste Versionen von Treibern für Epson-Produkte

Hotline für technischen Support

Sie können sich auch unter den folgenden Telefon- und Faxnummern an unsere technischen Mitarbeiter wenden:

Telefon: 852-2827-8911

Fax: 852-2827-4383

Hilfe für Benutzer in Malaysia

Kontaktdaten für Informationen, Support und Services:

World Wide Web

<http://www.epson.com.my>

- Informationen zu den technischen Daten des Produkts, Treiber zum Herunterladen
- Häufig gestellte Fragen (FAQ), Fragen zum Verkauf, Fragen per E-Mail

Epson Call Centre

Telefon: 1800-81-7349 (gebührenfrei)

E-Mail: websupport@emsb.epson.com.my

- Verkaufsanfragen und Produktinformationen
- Fragen zur Produktverwendung oder bei Problemen
- Fragen zu Reparaturservice und Gewährleistung

Epson Malaysia Sdn Bhd (Hauptsitz)

Telefon: 603-56288288

Fax: 603-5628 8388/603-5621 2088

Hilfe für Benutzer in Indien

Kontaktdaten für Informationen, Support und Services:

World Wide Web

<http://www.epson.co.in>

Informationen zu den technischen Daten des Produkts, Treiber zum Herunterladen und Produkthanfragen sind verfügbar.

Gebührenfreie Helpline

Für Service, Produktinformationen oder zur Bestellung von Verbrauchsmaterial -
18004250011 / 186030001600 / 1800123001600 (9:00 – 18:00 Uhr)

E-Mail

calllog@epson-india.in

WhatsApp

+91 96400 00333

Hilfe für Benutzer auf den Philippinen

Anwender sind herzlich eingeladen, sich unter den nachfolgenden Telefon- und Faxnummern und nachfolgender E-Mail-Adresse an Epson Philippines Corporation zu wenden, um technischen Support und andere Kundendienstleistungen zu erhalten:

World Wide Web

<http://www.epson.com.ph>

Informationen zu den technischen Daten des Produkts, Treiber zum Herunterladen, häufig gestellte Fragen (FAQ) und Fragen per E-Mail sind verfügbar.

Epson Philippines Customer Care

Gebührenfrei: (PLDT) 1-800-1069-37766

Gebührenfrei: (Digital) 1-800-3-0037766

Metro Manila: +632-8441-9030

Website: <https://www.epson.com.ph/contact>

E-Mail: customercare@epc.epson.com.ph

Verfügbar 9:00 bis 18:00 Uhr, Montag bis Samstag (ausgenommen gesetzliche Feiertage)

Unser Customer Care-Team kann Sie telefonisch bei folgenden Problemen unterstützen:

- Verkaufsanfragen und Produktinformationen
- Fragen zur Produktverwendung oder bei Problemen
- Fragen zu Reparaturservice und Gewährleistung

Epson Philippines Corporation

Amtsleitung: +632-8706-2609

Fax: +632-8706-2663 / +632-8706-2665

Hilfe für Benutzer in Südkorea

Website des Kunden-Supports

<https://www.epson.co.kr/sl/s>

Ohne Vorwahl

1566-3515

Drucker, Projektor, Etikettendrucker (für privaten Gebrauch)

1588-3515

Große Drucker, große Multifunktionsdrucker, Scanner, Laser-Drucker, Dot Matrix Drucker, Etikettendrucker (nur für den geschäftlichen Gebrauch)