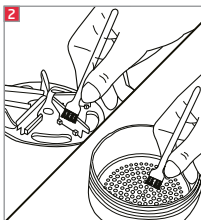
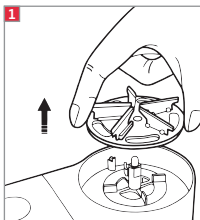
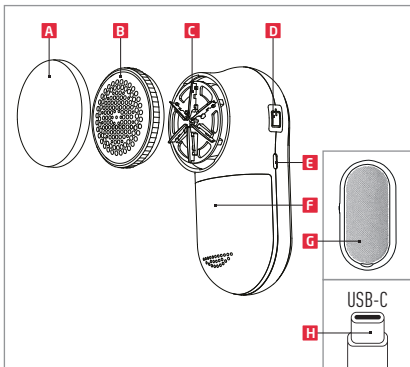

Table of contents

<u>DE</u>	<u>5</u>
<u>EN</u>	<u>12</u>
<u>ES</u>	<u>17</u>
<u>FR</u>	<u>22</u>
<u>HU</u>	<u>27</u>
<u>IT</u>	<u>32</u>
<u>NL</u>	<u>38</u>
<u>PL</u>	<u>43</u>
<u>TR</u>	<u>48</u>



4

Herzlichen Glückwunsch!

Vielen Dank, dass Sie sich für ein **KOENIC** Produkt entschieden haben. Bitte lesen Sie die Gebrauchsanweisung aufmerksam durch und bewahren Sie sie für späteres Nachschlagen auf.

Bestimmungsgemäßer Gebrauch

Das Gerät ist ausschließlich zum Entfernen von Fusseln auf Textilien geeignet. Der Hersteller übernimmt keine Haftung für Schäden am Produkt, Sachschaden, oder für Personenverletzungen aufgrund von unachtsamer, unsachgemäßer, falscher oder nicht dem vom Hersteller angegebenen Zweck entsprechender Verwendung des Produkts.

Vor dem ersten Gebrauch

Entfernen Sie das Produkt und das Zubehör vorsichtig aus der Originalverpackung. Es empfiehlt sich die Originalverpackung für späteres Verstauen aufzubewahren. Möchten Sie die Originalverpackung entsorgen, so tun Sie dies nach den geltenden gesetzlichen Bestimmungen. Überprüfen Sie den Verpackungsinhalt auf Vollständigkeit und Beschädigungen. Sollte der Verpackungsinhalt unvollständig oder Beschädigungen feststellbar sein, kontaktieren Sie umgehend Ihre Verkaufsstelle.

Lieferumfang

- Fusselentferner
- Reinigungsbürste
- Extra Klingenkopf
- USB-C-Ladekabel
- Bedienungsanleitung

Technische Daten

Material	ABS + Metall
Akku	14500 Li-Ion 3, V 400 mAh 1,48 Wh
Eingang	DC 5V/1A (Ladegerät nicht im Lieferumfang enthalten)
Ladezeit	3 - 4 Stunden
Betriebszeit	30 Minuten

Herausnehmen der wiederaufladbaren Batterie

Der wiederaufladbare Li-Ionen-Akku in diesem Gerät kann nicht herausgenommen werden.

Bedienelemente und Komponenten

- A** Transparente Abdeckung für Maschengewebe
- B** Abdeckung aus Maschengewebe
- C** Klingenkopf
- D** Ein.- und Ausschaltknopf
- E** USB-C-Ladeanschluss
- F** Abfallbehälter
- G** Reinigungsbürste
- H** USB C Ladekabel



ACHTUNG!

- Das Produkt darf nicht ohne seine Abdeckung betrieben werden.
- Gefahr von Handverletzungen! Die Klingen des Produktes sind sehr scharf!

Sicherheitshinweise!

- Nur für den in dieser Bedienungsanleitung beschriebenen Verwendungszweck.
- Außerhalb der Reichweite von Kindern aufbewahren. Nicht unbeaufsichtigt lassen.
- Überprüfen Sie vor der Verwendung das Gerät und seine Teile. Verwenden Sie es nicht, wenn es beschädigt ist.
- Verwenden Sie das Produkt nicht in extrem heißen, kalten oder feuchten Umgebungen.
- Nicht in der Nähe von Wärmequellen wie Heizkörpern, Herden usw. verwenden.
- Von Zündquellen fernhalten.
- Das Produkt nicht in der Nähe von Wasser aufstellen, lagern oder verwenden.
- Lassen Sie keine Feuchtigkeit in Kontakt mit elektrischen Teilen kommen.
- Nicht auf nassen oder feuchten Textilien verwenden.
- Das Produkt darf nicht ohne seine Abdeckung betrieben werden.
- Führen Sie keine Fremdkörper in die Öffnungen des Geräts ein.
- Vermeiden Sie, dass spitze Gegenstände während des Gebrauchs mit den Klingen in Berührung kommen.
- Entfernen Sie Fusseln nicht direkt von der Kleidung, während Sie sie tragen.
- Versuchen Sie nicht, das Produkt selbst zu reparieren, zu zerlegen oder zu verändern.
- Mit Vorsicht behandeln.

Bedienung

Hinweis: Testen Sie immer erst an einer unauffälligen Stelle, um herauszufinden, ob der Stoff geeignet und nicht zu empfindlich ist.

1. Laden Sie den Fusselentferner vor dem ersten Gebrauch über das mitgelieferte USB-C-Ladekabel vollständig auf. Dieser Vorgang dauert etwa 3-4 Stunden.

2. Ziehen Sie den Stecker aus der Steckdose, wenn er vollständig aufgeladen ist. Der Stecker ist nicht im Lieferumfang enthalten. Entnehmen Sie die Anforderungen für den Adapter aus den „Technischen Daten“ unter Eingang.
3. Glätten Sie das Kleidungsstück oder das Stoffstück auf einer flachen Oberfläche.
4. Drücken Sie die Einschalttaste, um den Fusselentferner einzuschalten.
5. Tragen Sie den Fusselentferner sanft auf und bewegen Sie ihn über das Gewebe.
6. Überprüfen Sie den Behälter während des Gebrauchs gelegentlich und leeren Sie ihn bei Bedarf.
7. Schalten Sie den Fusselentferner nach jeder Benutzung aus und bewahren Sie ihn sauber auf, siehe Wartung.

Hinweis: Es empfiehlt sich, den Fusselentferner über den Stoff zu führen, und dabei der Webart des Stoffes zu folgen.

- Falten Sie den Stoff doppelt, wenn er sehr dünn ist.
- Verwenden Sie den Fusselentferner nicht auf Stickereien, Reißverschlüssen, Knöpfen und losen Fäden.

Wartung



Allgemeine Informationen

- Ziehen Sie immer den Stecker aus der Steckdose und stellen Sie sicher, dass das Gerät ausgeschaltet ist, bevor Sie es längerfristig lagern oder warten.
- Halten Sie während der Wartung Ihre Finger von den scharfen Klingen fern.
- Reinigen Sie bei Bedarf die Außenseite des Produkts mit einem leicht feuchten Tuch.

- Lassen Sie keine Feuchtigkeit in Kontakt mit elektrischen Teilen kommen.
- Trocknen Sie es gründlich mit einem sauberen und weichen Tuch ab.
- Bewahren Sie es an einem trockenen, kühlen Ort und vor direktem Sonnenlicht geschützt auf.

Messerkopf auswechseln

Abb. 1

1. Schrauben Sie die Abdeckung aus Maschengewebe gegen den Uhrzeigersinn ab und entfernen Sie sie.
2. Fassen Sie den Messerkopf vorsichtig an den Kanten an und heben Sie ihn heraus.
3. Platzieren Sie den neuen Messerkopf, gehen Sie dabei vorsichtig mit den Messern um.
4. Richten Sie die Abdeckung aus Maschengewebe mit dem Fusselentferner aus und schrauben Sie diesen im Uhrzeigersinn an.

Gründliche Reinigung

Abb. 2

Hinweis: Seien Sie vorsichtig beim Umgang mit dem Messerkopf.

1. Leeren Sie den Behälter und entfernen Sie den Messerkopf.
2. Verwenden Sie die mitgelieferte Reinigungsbürste oder blasen Sie den Schmutz vorsichtig weg.

Hinweis: Schmieren Sie den Messerkopf gegebenenfalls mit Maschinenöl (nicht im Lieferumfang enthalten), um einen störungsfreien Betrieb zu gewährleisten.

Entsorgung

Entsorgen Sie den Artikel und das dazugehörige Verpackungsmaterial gemäß den geltenden örtlichen Vorschriften.



Das nebenstehende Symbol einer durchgestrichenen Mülltonne auf Rädern zeigt an, dass dieses Gerät der Richtlinie 2012/19/EU unterliegt. Diese Richtlinie besagt, dass Sie dieses Gerät am Ende seiner Nutzungszeit nicht mit dem normalen Haushaltsmüll entsorgen dürfen, sondern in speziell eingerichteten Sammelstellen, Wertstoffhöfen oder Entsorgungsbetrieben abgeben müssen. Diese Entsorgung ist für Sie kostenfrei. Schonen Sie die Umwelt und entsorgen Sie fachgerecht.

Beim Kauf eines Neugerätes haben Sie das Recht, das entsprechende Altgerät an Ihren Händler zurückzugeben. Händler von Elektro- und Elektronikgeräten mit einer Verkaufsfläche von mindestens 400 qm sowie Lebensmittelhändler mit einer Verkaufsfläche von mindestens 800 qm, die regelmäßig Elektro- und Elektronikgeräte verkaufen, sind außerdem verpflichtet, Altgeräte unentgeltlich zurückzunehmen, auch ohne dass ein Neugerät gekauft wird, wenn die Altgeräte in keiner Abmessung größer sind als 25 cm. KOENIC bietet Ihnen Rücknahmemöglichkeiten direkt in den Filialen und Märkten an. Informieren Sie sich auch bei Ihrem Händler über die Rücknahmemöglichkeiten vor Ort. Sofern Ihr Altgerät personenbezogene Daten enthält, sind Sie selbst für deren Löschung verantwortlich, bevor Sie es zurückgeben. Sofern dies ohne Zerstörung des Altgerätes möglich ist, entnehmen Sie die alten Batterien oder Akkus sowie Lampen bevor Sie das Altgerät zur Entsorgung zurückgeben und führen Sie sie einer separaten Sammlung zu. Bei fest eingebauten Akkus ist bei der Entsorgung darauf hinzuweisen, dass das Gerät einen Akku enthält. Weitere Möglichkeiten zur Entsorgung des ausgedienten Produkts erfahren Sie bei Ihrer Gemeinde- oder Stadtverwaltung.

CE Die CE-Kennzeichnung ist eine Zertifizierungskennzeichnung, die die Konformität von Produkten, die in der Europäischen Union verkauft werden, mit den Gesundheits-, Sicherheits- und Umweltschutznormen anzeigt. Die CE-Kennzeichnung ist die Erklärung des Herstellers, dass das Produkt den Anforderungen der geltenden EG-Richtlinien entspricht.

Recycling dient der Verringerung des Ressourcenverbrauchs und der Umweltbelastung. Beachten Sie bei der Entsorgung der Verpackung die in Ihrem Land geltenden Umweltvorschriften.

Congratulations!

Thank you for choosing a **KOENIC** product. Please read the operating instructions carefully and store them in a safe place for future reference.

Correct use

The device is only designed for removing lint from textiles. The manufacturer does not accept any liability for damage to the product, material damage or personal injury arising from careless, improper, incorrect use of the product, or using the product for purposes that are not stated by the manufacturer.

Before initial use

Carefully remove the product and accessories from the original packaging. It is recommended to store the original packaging for later use. If you would like to get rid of the original packaging, please dispose of it in accordance with the applicable statutory requirements. Check the packaging contents to make sure they are complete and intact. If the contents of the packaging are incomplete or damaged, please contact your retailer immediately.

Contents

- Lint remover
- Cleaning brush
- Extra cartridge
- USB-C charging cable
- Manual

Technical data

Material	ABS + metal
Battery	14500 Li-ion 3V 400 mAh 1.48 Wh
Input	DC 5V/1A (charger not included)

Charging time 3 - 4 hours
Operating time 30 minutes

Removing the rechargeable battery

The rechargeable Li-ion battery inside this device cannot be removed.

Operating elements and components

- A** Transparent cover for the mesh
- B** Mesh cover
- C** Cartridge
- D** ON/OFF button
- E** USB-C charger connection
- F** Waste container
- G** Cleaning brush
- H** USB-C charging cable



CAUTION!

- The product must not be operated without its cover.
- Risk of and injuries! The blades on the product are extremely sharp!

Safety instructions!

- Only use for the purpose set out in this manual.
- Store out of the reach of children. Do not leave unsupervised.
- Inspect the device and its parts before use. Do not use it if it is damaged.
- Do not use the product in extremely hot, cold or humid environments.
- Do not use near heat sources such as radiators, stoves, etc.
- Keep away from sources of ignition.
- Do not store, set up or use the product near water.
- Do not allow any moisture to come into contact with electrical parts.

- Do not use on damp or wet textiles.
- The product must not be operated without its cover.
- Do not insert any foreign objects into the openings on the device.
- Make sure that pointed objects do not come into contact with the blades on the product during use.
- Do not remove lint from clothing that you are wearing.
- Do not attempt to repair, disassemble or modify the product yourself.
- Handle with care.

Operation

Note: always test the product on an inconspicuous area first to find out if the fabric is suitable and not too delicate.

1. Before first use, fully charge the lint remover using the USB-C charging cable supplied. This process lasts approximately 3-4 hours.
2. Disconnect the plug from the mains power supply when the product is fully charged. The plug is not included. The requirements for the adapter can be found in "Technical data" under "Input".
3. Smooth down the item of clothing or piece of fabric on a flat surface.
4. Press the power button to switch on the lint remover.
5. Gently apply the lint remover and move it over the fabric.
6. Check the container occasionally during use and empty it when required.
7. Switch the lint remover off after each use and make sure it is clean before storage; see "Maintenance".

Note: During use, it is recommended to guide the lint remover over the material, following the weave.

- Fold the material double if it is extremely thin.
- Do not use the lint remover on embroidery, zips, buttons or loose threads.

Maintenance



General information

- Always disconnect the plug from the socket and make sure that the device is switched off before it is stored for a prolonged period or subjected to maintenance.
- During maintenance, keep your fingers away from the sharp blades.
- If necessary, clean the outside of the product with a slightly damp cloth.
- Do not allow any moisture to come into contact with electrical parts.
- Dry thoroughly with a clean and soft cloth.
- Store in a dry, cool place away from direct sunlight.

Replace the cutter head

Fig. 1

1. Unscrew the mesh cover anti-clockwise and then remove it.
2. Carefully hold the edges of the cutter head and lift it out.
3. Place the new cutter head into position, being careful of the blades.
4. Align the mesh cover with the lint remover, then screw it clockwise.

Thorough cleaning

Fig. 2

Note: Be careful when handling the cutter head.

1. Empty the container and remove the cutter head.
2. Use the cleaning brush provided or carefully blow away any dirt.

Note: If necessary, lubricate the cutter head with machine oil (not included) to ensure the device runs smoothly.

Disposal

Dispose of the item and associated packaging materials in accordance with applicable local regulations.



The crossed out wheeled bin symbol means that this product shall not be disposed of with normal household waste. Electronic and Electrical Equipment not included in the selective sorting process are potentially dangerous for the environment and human health due to the presence of hazardous substances. Please dispose of responsibly at an approved waste or recycling facility.



The CE marking is a certification mark that indicates the conformity of products sold in the European Union with health, safety and environmental protection standards. The CE marking is the manufacturer's declaration that the product meets the requirements of the applicable EC directives.

Recycling helps reduce consumption of resources as well as the load on the environment. When disposing of the packaging, follow all applicable environmental regulations in your home country.

¡Enhorabuena!

Muchas gracias por haberse decidido por un producto **KOENIC**. Por favor, lea atentamente las instrucciones de uso y consérvelas para posteriores consultas.

Uso adecuado

El aparato es adecuado únicamente para quitar pelusas en textiles. El fabricante no asume ninguna responsabilidad por los daños en el producto, los daños materiales o los daños personales debidos a un uso del producto descuidado, inadecuado, incorrecto o que no corresponda a la finalidad indicada por el fabricante.

Antes del primer uso

Retire cuidadosamente el producto y los accesorios del embalaje original. Se recomienda conservar el embalaje original para un posterior almacenamiento. Si desea deshacerse del embalaje original, hágalo según las disposiciones legales vigentes. Compruebe la integridad y los posibles daños del contenido del embalaje. Si el contenido del embalaje estuviese incompleto o se detectan daños, contacte inmediatamente con su punto de venta.

Volumen de suministro

- Quitapelusas
- Cepillo de limpieza
- Cabezal con cuchillas adicional
- Cable de carga USB C
- Manual de instrucciones

Datos técnicos

Material	ABS + Metal
Batería	14500 Li-ion 3, V 400 mAh 1,48 Wh

Entrada	CC 5V/1A (Cargador no incluido en el volumen de suministro)
Tiempo de carga	3 - 4 horas
Tiempo de funcionamiento	30 minutos

Retirada de la batería recargable

La batería Li-ion recargable de este aparato no puede extraerse.

Elementos de manejo y componentes

- A** Cubierta transparente para la rejilla
- B** Cubierta de rejilla
- C** Cabezal con cuchillas
- D** Botón de encendido y apagado
- E** Conexión de carga USB C
- F** Depósito de residuos
- G** Cepillo de limpieza
- H** Cable de carga USB C



¡ATENCIÓN!

- El producto no debe utilizarse sin su cubierta.
- ¡Peligro de lesiones en la mano! ¡Las cuchillas del producto están muy afiladas!

¡Indicaciones de seguridad!

- Solo para la finalidad de uso descrita en estas instrucciones de uso.
- Mantener fuera del alcance de los niños. No dejar sin vigilancia.
- Revise el aparato y sus piezas antes del uso. No lo utilice si está dañado.
- No utilice el producto en entornos extremadamente calientes, fríos o húmedos.
- No utilizar cerca de fuentes de calor como radiadores, fogones, etc.

- Mantener lejos de fuentes de ignición.
- No colocar, almacenar o utilizar el producto cerca del agua.
- No deje que la humedad entre en contacto con partes eléctricas.
- No utilizar en tejidos mojados o húmedos.
- El producto no debe utilizarse sin su cubierta.
- No introduzca objetos extraños en las aberturas del aparato.
- Evite que objetos afilados entren en contacto con las cuchillas durante el uso.
- No elimine las pelusas directamente de la ropa mientras la lleva puesta.
- No intente reparar el producto usted mismo, desmontarlo o modificarlo.
- Manejar con cuidado.

Funcionamiento

Nota: Pruebe siempre primero en un lugar poco visible para averiguar si el tejido es adecuado y no demasiado sensible.

1. Cargue completamente el quitapelusas antes del primer uso mediante el cable de carga USB suministrado. Este proceso dura unas 3-4 horas.
2. Desconecte el enchufe de la toma de corriente cuando se haya cargado completamente. El enchufe no se incluye en el volumen de suministro. Obtendrá los requisitos para el adaptador en «Datos técnicos» en Entrada.
3. Alise la pieza de ropa o el trozo de tejido sobre una superficie plana.
4. Pulse el botón de encendido para encender el quitapelusas.
5. Aplique el quitapelusas suavemente y muévelo por el tejido.
6. Revise el depósito durante el uso vacíelo de vez en cuando si es necesario.
7. Apague el quitapelusas tras cada uso y guárdelo en un lugar limpio, véase Mantenimiento.

Nota: Se recomienda pasar el quitapelusas por el tejido siguiendo la trama del tejido.

- Pliegue el tejido si es muy fino.
- No utilice el quitapelusas en bordados, cremalleras, botones ni hilos sueltos.

Mantenimiento



Información general

- Desconecte siempre el enchufe de la toma de corriente y asegúrese de que el aparato esté apagado antes de almacenarlo durante mucho tiempo o mantenerlo.
- Durante el mantenimiento, mantenga sus dedos lejos de las cuchillas afiladas.
- Si es necesario, limpie la parte exterior del producto con un paño ligeramente humedecido.
- No deje que la humedad entre en contacto con partes eléctricas.
- Séquelo minuciosamente con un paño limpio y suave.
- Guárdelo en un lugar seco y fresco protegido de la luz solar directa.

Cambiar el cabezal con cuchillas

Fig. 1

1. Desenrosque la cubierta de rejilla en el sentido a contrario a las agujas del reloj y retírela.
2. Sujete el cabezal con cuchillas cuidadosamente por los bordes y levántelo.
3. Coloque el cabezal con cuchillas nuevo; al hacerlo, vaya con cuidado con las cuchillas.
4. Alinee la cubierta de rejilla con el quitapelusas y atorníllela en el sentido de las agujas del reloj.

Limpieza en profundidad

Fig. 2

Nota: Vaya con cuidado al manejar el cabezal con cuchillas.

1. Vacíe el depósito y retire el cabezal con cuchillas.
2. Utilice el cepillo de limpieza suministrado o elimine la suciedad cuidadosamente soplando.

Nota: Si es necesario, lubrique el cabezal con cuchillas con aceite para motor (no incluido en el volumen de suministro) para garantizar un funcionamiento sin perturbaciones.

Eliminación

Elimine el artículo y el material de embalaje correspondiente según las disposiciones locales vigentes.



El símbolo del contenedor de basura tachado significa que este producto no debe eliminarse con los residuos domésticos normales. Los aparatos electrónicos y eléctricos no incluidos en el proceso de clasificación selectiva son potencialmente peligrosos para el medio ambiente y la salud humana debido a la presencia de sustancias peligrosas. Por favor, deséchelos de forma responsable en una instalación de residuos o de reciclaje autorizada.



El etiquetado CE es un etiquetado certificativo que indica la conformidad con las normas sanitarias, de seguridad y medioambientales de los productos que se venden en la Unión Europea. El etiquetado CE es la declaración del fabricante de que el producto cumple con los requisitos de las directivas CE vigentes.

El reciclaje contribuye a reducir el consumo de recursos y la carga medioambiental. Al eliminar el embalaje, tenga en cuenta las disposiciones medioambientales vigentes en su país.

Félicitations !

Nous vous remercions pour votre achat de ce produit **KOENIC**. Veuillez lire attentivement le mode d'emploi et le conserver pour pouvoir le consulter en cas de besoin.

Utilisation conforme

Cet appareil est uniquement destiné à l'élimination de peluches sur les textiles. Le fabricant se libère de toute responsabilité en cas de dommages faits au produit, de dommages matériels ou corporels découlant d'une utilisation négligente, inappropriée, incorrecte ou non conforme aux recommandations du fabricant.

Avant la première utilisation

Retirez avec précaution le produit et les accessoires de l'emballage d'origine. Nous vous recommandons de le conserver afin de pouvoir ranger ultérieurement le produit. Si vous souhaitez jeter l'emballage d'origine, éliminez-le conformément aux directives locales en vigueur. Vérifiez que le produit est complet et n'est pas endommagé. Si vous constatez que le produit est incomplet ou endommagé, contactez immédiatement votre magasin.

Contenu de la livraison

- Rasoir anti-peluches
- Brosse de nettoyage
- Tête de rasage de rechange
- Câble de chargement USB-C
- Mode d'emploi

Caractéristiques techniques

Matières	ABS + métal
Batterie	Li-ion 14500 3 V 400mAh 1,48 Wh

Entrée	DC 5 V/1 A (Chargeur non fourni)
Temps de chargement	3 - 4 heures
Temps de fonctionnement	30 minutes

Retirer la batterie rechargeable

La batterie rechargeable li-ion de l'appareil ne peut pas être retirée.

Éléments de commande et composants

- A** Couvercle transparent pour grille de protection
- B** Grille de protection
- C** Tête de rasage
- D** Bouton marche/arrêt
- E** Port de chargement USB-C
- F** Réservoir à peluches
- G** Brosse de nettoyage
- H** Câble de chargement USB-C



ATTENTION !

- Le produit ne doit pas être utilisé sans sa grille de protection.
- Risques de blessures aux mains ! Les lames du produits sont très tranchantes !

Consignes de sécurité !

- Uniquement destiné à une utilisation conforme au mode d'emploi.
- À conserver hors de portée des enfants. À ne pas laisser sans surveillance.
- Contrôler le produits et les pièces avant la première utilisation. Ne pas utiliser le produit si celui-ci est endommagé.
- Ne pas utiliser le produit dans un environnement trop chaud, froid ou humide.
- Ne pas utiliser à proximité de sources de chaleur telles que des radiateurs, plaques de cuisson, etc.

- Tenir éloigné des sources d'ignition.
- Ne pas installer, stocker ou utiliser le produit à proximité de l'eau.
- Les composants électriques ne doivent pas entrer en contact avec l'humidité.
- Ne pas utiliser sur des textiles mouillés ou humides.
- Ne pas utiliser le produit sans sa grille de protection.
- Ne pas introduire de corps étrangers dans les ouvertures de l'appareil.
- Tenir tout objet pointu éloigné des lames pendant l'utilisation du produit.
- Ne pas utiliser l'appareil sur des vêtements que vous portez.
- Ne pas tenter de réparer, démonter ou modifier vous-même le produit.
- Manipuler avec précaution.

Fonctionnement

Remarque : tester d'abord le produit sur une surface peu visible afin de voir si le tissu est adapté au produit et n'est pas trop sensible.

1. Charger complètement le rasoir anti-peluches avant la première utilisation à l'aide du câble de chargement USB-C fourni. Le chargement dure environ 3 - 4 heures.
2. Retirer le connecteur du port une fois le chargement terminé. Le connecteur n'est pas fourni. Consulter les exigences relatives à l'adaptateur dans la partie « Caractéristiques techniques » au point « Entrée ».
3. Lisser le vêtement ou le tissu sur une surface plane.
4. Appuyer sur le bouton marche pour allumer le rasoir anti-peluches.
5. Appliquer le rasoir anti-peluches en douceur et le déplacer sur le tissu.
6. Contrôler de temps en temps le réservoir pendant l'utilisation et le vider si besoin est.
7. Éteindre le rasoir anti-peluches après chaque utilisation et le ranger une fois nettoyé, voir « Entretien ».

Remarque : il est recommandé de déplacer le rasoir anti-peluches dans le sens du tissage.

- Plier le tissu en deux si celui-ci est trop fin.
- Ne pas utiliser le produit sur des broderies, fermetures à glissière, boutons et fils lâches.

Entretien



Informations générales

- Toujours retirer le connecteur de la prise et s'assurer que l'appareil est éteint avant de le stocker pour une longue période ou de procéder à son entretien.
- Ne pas approcher vos doigts des lames tranchantes pendant l'entretien.
- Nettoyer si besoin la partie extérieure du produit à l'aide d'un tissu légèrement humide.
- Les composants électriques ne doivent pas entrer en contact avec l'humidité.
- Sécher soigneusement l'appareil à l'aide d'un tissu propre et doux.
- Le stocker dans un endroit sec et frais protégé de la lumière du soleil.

Remplacer la tête de rasage

Fig. 1

1. Dévisser la grille de protection dans le sens inverse des aiguilles d'une montre et la retirer.
2. Manipuler la tête de rasage par les bords avec précaution et la soulever.
3. Placer la nouvelle tête de rasage en faisant attention aux lames.
4. **Alignez la grille de protection avec le rasoir anti-peluches et vissez-la dans le sens des aiguilles d'une montre.**

Nettoyage en profondeur

Fig. 2

Remarque : manipuler la tête de rasage avec précaution.

1. Vider le réservoir et retirer la tête de rasage.
2. Utiliser la brosse de nettoyage fournie ou souffler sur les impuretés avec précaution.

Remarque : enduire si besoin la tête de rasage d'huile moteur (non fournie) pour assurer un bon fonctionnement de l'appareil.

Mise au rebut

Éliminez l'article et son emballage conformément à la législation locale en vigueur.



Le symbole de la poubelle barrée signifie que ce produit ne peut pas être éliminé avec les déchets ménagers usuels. Les équipements électroniques et électriques non compris dans le processus de tri sélectif sont potentiellement dangereux pour l'environnement et la santé humaine en raison de la présence de substances dangereuses. Veuillez les éliminer de manière responsable dans des centres approuvés de traitement ou recyclage des déchets.



Le marquage CE certifie la conformité des produits vendus au sein de l'Union européenne aux normes de santé, de sécurité et en matière de protection de l'environnement. Avec le marquage CE, le fabricant déclare que le produit est conforme aux exigences des directives européennes en vigueur.

Le recyclage permet de réduire la consommation de ressources et de préserver l'environnement. Veuillez respecter les directives environnementales en vigueur dans votre pays lors de la mise au rebut de l'emballage.

Gratulálunk!

Köszönjük, hogy a **KOENIC** terméke mellett döntött. Kérjük, figyelmesen olvassa el a használati utasítást, és őrizze meg későbbi használatra.

Rendeltetésszerű használat

A készülék kizárólag szőszök textíliákról történő eltávolítására alkalmas. A gyártó nem vállal felelősséget a termék gondatlan, nem rendeltetésszerű, helytelen vagy a gyártó által meghatározott rendeltetésnek nem megfelelő használata miatt a termékben keletkező károkért, valamint az ilyen okokból eredő anyagi károkért, illetve személyi sérülésekért.

Az első használat előtt

Óvatosan vegye ki a terméket és a tartozékokat az eredeti csomagolásból. Javasolt megőrizni a csomagolást későbbi tárolás céljából. Ha ártalmatlanítani szeretné az eredeti csomagolást, kérjük, tegye azt a hatályos törvényi előírásoknak megfelelően. Ellenőrizze a csomag tartalmát teljesség és sérülések szempontjából. Ha hiányos a csomag tartalma, vagy ha sérüléseket állapít meg, haladéktalanul forduljon a forgalmazóhoz.

A csomag tartalma

- Textilborotva
- Tisztítókefe
- Kiegészítő pengefej
- USB-C töltőkábel
- Használati utasítás

Műszaki adatok

Anyaga	ABS + fém
Akkumulátor	14500 Li-ion 3 V 400 mAh 1,48 Wh
Bemenet	DC 5V/1A (Töltő nem tartozék)

Töltési idő	3–4 óra
Üzemidő	30 perc

Az újratölthető elem kivétele

Az újratölthető Li-ion akkumulátort nem lehet kivenni a készülékből.

Kezelőelemek és alkatrészek

- A** Átlátszó burkolat a háló számára
- B** Hálós burkolat
- C** Pengefej
- D** Be- és kikapcsoló gomb
- E** USB-C töltőcsatlakozó
- F** Hulladéktartály
- G** Tisztítókefe
- H** USB-C töltőkábel



FIGYELEM!

- Tilos a terméket a burkolat nélkül használni.
- Kézsérülések veszélye! A termék pengéi nagyon élesek!

Biztonsági utasítások!

- Csak a jelen használati utasításban leírt célra használható.
- Gyermekek elől elzárva tartandó. Ne hagyja felügyelet nélkül.
- Használat előtt ellenőrizze a terméket és annak alkatrészeit. Ne használja, ha sérüléseket talál.
- Ne használja a terméket rendkívül meleg, hideg vagy párás környezetben.
- Ne használja hőforrások, például radiátorok, tűzhelyek stb. közelében.
- Gyújtóforrástól távol tartandó.
- Ne helyezze el, tárolja vagy használja a terméket víz közelében.

- Ne hagyja, hogy az elektromos alkatrészek nedvességgel érintkezzenek.
- Ne használja vizes vagy nedves textíliákon.
- Tilos a terméket a burkolat nélkül használni.
- Ne helyezzen idegen tárgyakat a készülék nyílásaiba.
- Ügyeljen arra, hogy használat közben ne érintkezzenek éles tárgyak a késekkel.
- Viselés közben ne távolítsa el a szőszöket közvetlenül a ruházatról.
- Ne próbálja meg saját maga megjavítani, szétszerelni vagy módosítani a terméket.
- Óvatosan kezelje.

Használat

Fontos információ: Mindig először egy nem feltűnő helyen tesztelje, hogy megtudja, megfelelő-e az anyag és nem túl érzékeny-e.

1. Az első használat előtt töltsse fel teljesen a textilborotvát a mellékelt USB-C töltőkábelrel. Ez a folyamat körülbelül 3–4 órát vesz igénybe.
2. Húzza ki a csatlakozódugót az aljzatból, ha teljesen feltöltődött a készülék. Csatlakozódugó nincs a csomagban. Az adapterre vonatkozó követelményeket a „Műszaki adatok” c. részben, a Bemenet című alfejelet alatt találja.
3. Fektesse a ruhadarabot vagy szövetdarabot egy sima felületre.
4. A textilborotva bekapcsolásához nyomja meg a bekapcsoló gombot.
5. Óvatosan helyezze a textilborotvát a szövetre, és óvatosan mozgassa a szöveten.
6. Használat közben időnként ellenőrizze a tartályt, és szükség esetén ürítse ki.
7. Használat után mindig kapcsolja ki a textilborotvát, és tiszta helyen tárolja, lásd a Karbantartás c. részt.

Fontos információ: Javasoljuk, hogy az anyag szövés módját figyelembe véve mozgassa a textilborotvát a szöveten.

- Hajtsa duplájára az anyagot, ha túl vékony.

- Ne használja a textilborotvát hímzéseken, cipzáracon, gombokon és laza szálacon.

Karbantartás



Általános információk

- Hosszú távú tárolás vagy karbantartás előtt mindig húzza ki a csatlakozódugót az aljzatból, és győződjön meg arról, hogy ki van kapcsolva a készülék.
- Karbantartás közben tartsa távol az ujjait az éles pengéktől.
- Szükség esetén egy enyhén nedves kendővel tisztítsa meg a termék külsejét.
- Ne hagyja, hogy az elektromos alkatrészek nedvességgel érintkezzenek.
- Alaposan törölje szárazra egy tiszta és puha kendővel.
- Száraz, hűvös helyen, közvetlen napfénytől védve tárolja.

A pengefej cseréje

1 ábra

1. Csavarja le a hálós burkolatot az óramutató járásával ellentétes irányba, és távolítsa el.
2. Óvatosan, a széleinél fogja meg a pengefejet, és emelje ki.
3. Helyezze be az új pengefejet, óvatosan kezelve a pengéket.
4. **Igazítsa a hálós burkolatot a textilborotvához, és csavarja rá az óramutató járásával megegyező irányba.**

Alapos tisztítás

2 ábra

Fontos információ: Óvatosan kezelje a pengefejet.

1. Űrtse ki a tartályt, és távolítsa el a pengefejet.

2. Használja a mellékelt tisztítókefét, vagy óvatosan fúvassa ki a szennyeződéseket.

Fontos információ: A zavartalan üzemelés érdekében szükség esetén kenje meg a pengefejet gépolajjal (nincs a csomagban).

Ártalmatlanítás

A vonatkozó helyi előírásoknak megfelelően ártalmatlanítsa a terméket és az ahhoz tartozó csomagolóanyagot.



Az áthúzott szemetes jelzés azt jelenti, hogy nem kerülhet a normál háztartási hulladékba. Azok az elektromos és villamos berendezések, amelyeket nem a szelektív szortírozási folyamat keretein belül ártalmatlanítják veszélyt jelenthetnek a környezetre és az emberi egészségre a bennük található veszélyes anyagok miatt. Kérjük, hogy a megfelelő módon ártalmatlanítsa egy jóváhagyott hulladék- vagy újrahasznosító létesítményben.



A CE-jelölés egy tanúsító jelölés, amely azt jelzi, hogy az Európai Unióban forgalmazott termékek megfelelnek az egészségügyi, biztonsági és környezetvédelmi szabványoknak. A CE-jelölés a gyártó nyilatkozata arról, hogy a termék megfelel a vonatkozó EK-irányelvek követelményeinek.

Az újrahasznosítás az erőforrás-felhasználás és a környezetterhelés csökkentését szolgálja. A csomagolás ártalmatlanításakor vegye figyelembe az országában érvényes környezetvédelmi előírásokat.

Congratulazioni!

Vi ringraziamo per aver scelto un prodotto **KOENIC**. Vi invitiamo a leggere con attenzione il manuale di istruzioni per l'uso e di conservarlo per consultazioni future.

Uso conforme alla destinazione d'uso

L'apparecchio è adatto esclusivamente alla rimozione di lanugine dai tessuti. Il produttore non si assume alcuna responsabilità per i danneggiamenti al prodotto, danni materiali o lesioni a persone derivanti da un utilizzo del prodotto in modo disattento, non conforme, scorretto o secondo una finalità diversa da quella indicata dal produttore.

Precedentemente al primo utilizzo

Rimuovere con cautela il prodotto e gli accessori dalla confezione originale. Si consiglia di conservare la confezione originale per il futuro stoccaggio del prodotto. Se si desidera smaltire la confezione originale, attenersi alle disposizioni legali vigenti in materia per farlo. Verificare che il contenuto della confezione sia completo e non danneggiato. Laddove si riscontrasse che il contenuto della confezione è incompleto o danneggiato, si prega di contattare immediatamente il proprio punto vendita.

Fornitura

- Levapelucchi
- Spazzola di pulizia
- Testina a lama extra
- Cavo di ricarica USB-C
- Istruzioni per l'uso

Specifiche tecniche

Materiale	ABS + metallo
Batteria	14500 agli ioni di litio 3, V 400 mAh 1,48 Wh
Ingresso	DC 5V/1A (Caricabatteria non incluso nella fornitura)
Durata della ricarica	3 - 4 ore
Autonomia	30 minuti

Batteria della batteria ricaricabile

La batteria agli ioni di litio ricaricabile inclusa in questo apparecchio non può essere rimossa.

Comandi e componenti

- A** Coperchio trasparente per copertura forata
- B** Copertura forata
- C** Testina a lama
- D** Pulsante di accensione e spegnimento
- E** Porta di ricarica USB-C
- F** Contenitore per i rifiuti
- G** Spazzola di pulizia
- H** Cavo di ricarica USB-C



ATTENZIONE!

- Il prodotto non deve essere messo in funzione senza la sua copertura.
- Pericolo di lesioni alle mani! Le lame del prodotto sono molto affilate!

Avvertenze di sicurezza!

- Esclusivamente per la finalità d'utilizzo descritta nel presente manuale di istruzioni per l'uso.
- Conservare fuori dalla portata dei bambini. Non lasciare incustodito.
- Controllare l'apparecchio e le sue parti prima dell'uso. Non utilizzarlo se danneggiato.
- Non utilizzare il prodotto in ambienti estremamente caldi, freddi o umidi.
- Non utilizzare in prossimità di fonti di calore come termosifoni, fornelli e così via.
- Tenere lontano da fonti di ignizione.
- Non collocare, conservare o utilizzare il prodotto in prossimità di acqua.
- Non far entrare in contatto i componenti elettrici con l'umidità.
- Non utilizzare su tessuti bagnati o umidi.
- Il prodotto non deve essere messo in funzione senza la sua copertura.
- Non introdurre corpi estranei all'interno delle aperture dell'apparecchio.
- Evitare che oggetti appuntiti entrino in contatto con le lame durante l'uso.
- Non rimuovere la lanugine direttamente dai vestiti quando si indossano.
- Non tentare di riparare, smontare o modificare autonomamente il prodotto.
- Maneggiare con cura.

Utilizzo

Avvertenza: testare sempre prima su un punto poco visibile per scoprire se il tessuto è idoneo e non è troppo delicato.

1. Caricare completamente il levapelucchi tramite il cavo di ricarica USB-C in dotazione prima di utilizzarlo per la prima volta. Questa procedura dura circa 3-4 ore.
2. Estrarre la spina dalla presa di corrente dopo averlo ricaricato completamente. La spina non è inclusa nella fornitura. Consultare i requisiti per l'adattatore dalla sezione "Specifiche tecniche" alla voce Ingresso.
3. Lasciare l'indumento o il pezzo di tessuto su una superficie piana.
4. Premere il tasto di accensione per accendere il levapelucchi.

5. Applicare delicatamente il levapelucchi e muoverlo sul tessuto.
6. Controllare ogni tanto il contenitore durante l'uso e, se necessario, svuotarlo.
7. Spegnerne il levapelucchi dopo ogni utilizzo e conservarlo pulito, si veda la voce Manutenzione.

Avvertenza: si consiglia di passare il levapelucchi sopra al tessuto seguendo il tipo di tessitura del tessuto.

- Se è molto sottile, piegare il materiale due volte.
- Non utilizzare il levapelucchi su ricami, cerniere, bottoni e fili sfilati.

Manutenzione



Informazioni generali

- Estrarre sempre la spina dalla presa di corrente e assicurarsi che l'apparecchio sia spento prima di conservarlo per un lungo periodo o di sottoporlo a manutenzione.
- Durante la manutenzione tenere lontane le dita dalle lame affilate.
- Se necessario, pulire il lato esterno del prodotto con un panno leggermente inumidito.
- Non far entrare in contatto i componenti elettrici con l'umidità.
- Asciugarlo a fondo con un panno pulito e morbido.
- Conservare in un luogo asciutto e fresco e al riparo dalla luce diretta del sole.

Sostituire la testina a lama

Fig. 1

1. Svitare la copertura forata in senso antiorario e rimuoverla.
2. Afferrare con cautela la testina a lama dagli angoli ed estrarla sollevandola.

3. Collocare la nuova testina a lama, maneggiare le lame con cautela.
4. **Allineare la copertura forata al levapelucchi e avvitarlo in senso orario.**

Pulizia accurata

Fig. 2

Avvertenza: procedere con cautela quando si maneggia la testina a lama.

1. Svuotare il contenitore e rimuovere la testina a lama.
2. Utilizzare la spazzola di pulizia in dotazione o aspirare con cautela lo sporco.

Avvertenza: lubrificare la testina a lama eventualmente con dell'olio per macchine (non incluso nella fornitura) per garantire un funzionamento ineccepibile.

Smaltimento

Smaltire l'articolo e il materiale di imballaggio conformemente alle disposizioni locali vigenti.



Il simbolo del cassonetto barrato riportato sull'apparecchiatura indica che questo prodotto non deve essere smaltito con i normali rifiuti domestici. I dispositivi elettronici ed elettrici non inclusi in un processo di riciclo sono potenzialmente pericolosi per l'ambiente e la salute umana a causa della presenza di sostanze pericolose. Si prega di smaltire l'apparecchiatura in modo responsabile presso centri idonei di raccolta differenziata o di consegnarla al rivenditore seguendo una delle seguenti modalità:

- nel caso di apparecchiature di piccolissime dimensioni (dimensioni esterne inferiori a 25 cm), consegna gratuita senza obbligo di acquisto nei negozi con superficie di vendita di apparecchiature elettriche ed elettroniche superiore ai 400 mq (modalità "uno contro zero"). Per i negozi con superficie inferiore tale e modalità è facoltativa.

- nel caso di apparecchiature di dimensioni esterne superiori a 25 cm, consegna gratuita al rivenditore all'atto dell'acquisto di un prodotto equivalente (modalità "uno contro uno").

CE Il marchio CE è un marchio di certificazione che mostra la conformità dei prodotti che vengono venduti nell'Unione europea, corredati degli standard in materia di salute, sicurezza e ambiente. Il marchio CE è la dichiarazione del fabbricante che il prodotto soddisfa i requisiti delle direttive CE vigenti.

Il riciclaggio punta alla riduzione del consumo delle risorse e dell'impatto sull'ambiente. Per lo smaltimento dell'imballaggio, attenersi alle disposizioni sull'ambiente vigenti nel proprio Paese.

Gefeliciteerd!

Bedankt dat u voor een product van **KOENIC** heeft gekozen. Lees de gebruiksaanwijzing zorgvuldig door en bewaar deze voor toekomstig gebruik.

Beoogd gebruik

Het apparaat is alleen geschikt voor het verwijderen van pluizen uit textiel. De fabrikant aanvaardt geen aansprakelijkheid voor schade aan het product, schade aan eigendommen of persoonlijk letsel als gevolg van onzorgvuldig, onjuist of onjuist gebruik van het product of gebruik van het product voor andere doeleinden dan aangegeven door de fabrikant.

Vóór het eerste gebruik

Haal het product en de accessoires voorzichtig uit de originele verpakking. Het is aan te raden om de originele verpakking te bewaren voor later gebruik. Als u de originele verpakking wilt weggooien, doe dit dan in overeenstemming met de geldende wettelijke voorschriften. Controleer de inhoud van de verpakking op volledigheid en schade. Als de inhoud van de verpakking onvolledig of beschadigd is, neem dan onmiddellijk contact op met uw verkooppunt.

Omvang van de levering

- Pluisverwijderaar
- Reinigingsborstel
- Extra bladkop
- USB-C-oplaadkabel
- Gebruiksaanwijzing

Technische gegevens

Materiaal	ABS + metaal
Accu	14500 Li-Ion 3, V 400 mAh 1,48 Wh

Ingang	DC 5V/1A (Lader niet meegeleverd)
Oplaadtijd	3 - 4 uur
Bedrijfstijd	30 minuten

De oplaadbare batterij verwijderen

De oplaadbare Li-ion accu in dit apparaat kan niet worden verwijderd.

Bedieningselementen en componenten

- A** Transparante bescherming voor netweefsel
- B** Bescherming uit netweefsel
- C** Bladkop
- D** Aan- en uitknop
- E** USB-C oplaadpoort
- F** Afvalbak
- G** Reinigingsborstel
- H** USB-C-opladekabel



LET OP!

- Het product mag niet worden gebruikt zonder bescherming.
- Gevaar voor handletsels! De bladen van het product zijn erg scherp!

Veiligheidsvoorschriften!

- Alleen voor het beoogde gebruik zoals beschreven in deze gebruiksaanwijzing.
- Buiten bereik van kinderen bewaren. Niet zonder toezicht achterlaten.
- Controleer het apparaat en de onderdelen voor gebruik. Gebruik het niet als het beschadigd is.
- Gebruik het product niet in extreem warme, koude of vochtige omgevingen.

- Niet gebruiken in de buurt van warmtebronnen zoals radiatoren, fornuizen, enz.
- Verwijderd houden van ontstekingsbronnen.
- Het product niet opstellen, opslaan of gebruiken in de buurt van water.
- Zorg dat er geen vocht in contact komt met elektrische onderdelen.
- Niet gebruiken op nat of vochtig textiel.
- Het product mag niet worden gebruikt zonder bescherming.
- Steek geen vreemde voorwerpen in de openingen van het apparaat.
- Vermijd dat scherpe voorwerpen in contact komen met de bladen tijdens het gebruik.
- Verwijder pluisjes niet direct van kleding terwijl u deze draagt.
- Probeer het product niet zelf te repareren, te demonteren of aan te passen.
- Voorzichtig behandelen.

Bediening

Let op: Test altijd eerst op een onopvallende plek om te zien of de stof geschikt en niet te gevoelig is.

1. Laad de pluisverwijderaar volledig op voordat u hem voor het eerst gebruikt met de meegeleverde USB-C-oplaadkabel. Dit proces duurt ongeveer 3-4 uur.
2. Trek de stekker uit het stopcontact als hij volledig is opgeladen. De stekker is niet inbegrepen in de levering. De vereisten voor de adapter zijn te vinden in de "Technische gegevens" onder Input.
3. Strijk het kledingstuk of stuk stof glad op een vlakke ondergrond.
4. Druk op de aan-knop om de pluisverwijderaar in te schakelen.
5. Breng de pluisverwijderaar voorzichtig aan en beweeg deze over de stof.
6. Controleer de bak af en toe tijdens het gebruik en leeg hem indien nodig.
7. Schakel de pluisverwijderaar na elk gebruik uit en bewaar hem op een schone plaats, zie Onderhoud.

Opmerking: We raden aan om de pluisverwijderaar over de stof te laten lopen en daarbij het weefsel van de stof te volgen.

- Vouw de stof dubbel als deze erg dun is.
- Gebruik de pluisverwijderaar niet op borduurwerk, ritsluitingen, knopen en losse draden.

Onderhoud



Algemene informatie

- Haal altijd de stekker uit het stopcontact en zorg ervoor dat het apparaat is uitgeschakeld voordat u het voor langere tijd opbergt of onderhoudt.
- Houd uw vingers uit de buurt van de scherpe bladen tijdens het onderhoud.
- Reinig indien nodig de buitenkant van het product met een licht vochtige doek.
- Zorg dat er geen vocht in contact komt met elektrische onderdelen.
- Droog hem grondig af met een schone en zachte doek.
- Bewaar hem op een droge, koele plaats uit de buurt van direct zonlicht.

Snijkop vervangen

Afb. **1**

1. Schroef de bescherming uit netweefsel linksom los en verwijder hem.
2. Pak de snijkop voorzichtig bij de randen vast en til hem eruit.
3. Plaats de nieuwe snijkop en wees voorzichtig met de messen.
4. **Breng de bescherming uit netweefsel op één lijn met de pluisverwijderaar en schroef het met de klok mee vast.**

Grondige reiniging

Afb. 2

Opmerking: Wees voorzichtig bij het omgaan met de slijkop.

1. Ledig de afvalbak en verwijder de slijkop.
2. Gebruik de meegeleverde reinigingsborstel of blaas het vuil voorzichtig weg.

Opmerking: Smeer de slijkop indien nodig met machineolie (niet meegeleverd) voor een probleemloze werking.

Afvalverwijdering

Gooi het artikel en het bijbehorende verpakkingsmateriaal weg volgens de geldende plaatselijke voorschriften.



Het symbool van de doorgekruiste vuilniscontainer betekent dat dit product niet met het gewone huisvuil mag worden weggegooid. Elektronische en elektrische apparatuur die niet is opgenomen in het selectieve afvalsorteringsproces is potentieel gevaarlijk voor het milieu en de menselijke gezondheid vanwege de aanwezigheid van gevaarlijke stoffen. Voer deze op verantwoorde wijze af bij een erkend afvalverwerkings- of recyclingbedrijf.



De CE-markering is een certificeringsmerk dat aangeeft dat producten die in de Europese Unie worden verkocht, voldoen aan de normen voor gezondheid, veiligheid en milieubescherming. De CE-markering is de verklaring van de fabrikant dat het product voldoet aan de eisen van de toepasselijke EG-richtlijnen.

Recyclage vermindert het verbruik van grondstoffen en de milieuvuiling. Houd u bij het weggooien van de verpakking aan de milieuvoorschriften die in uw land van toepassing zijn.

Serdecznie gratulujemy!

Dziękujemy za wybranie produktu **KOENIC**. Proszę uważnie przeczytać instrukcję obsługi i zachować ją na przyszłość.

Użycie zgodne z przeznaczeniem

Urządzenie nadaje się wyłącznie do usuwania kłaczków z tekstyliów. Producent nie ponosi odpowiedzialności za uszkodzenia produktu, uszkodzenia mienia lub obrażenia ciała spowodowane nieostrożnym, niewłaściwym lub nieprawidłowym użytkowaniem produktu lub użytkowaniem produktu do celów innych niż określone przez producenta.

Przed pierwszym użyciem

Ostrożnie wyjąć produkt i akcesoria z oryginalnego opakowania. Zaleca się zachowanie oryginalnego opakowania do późniejszego przechowywania. Jeśli chcą Państwo pozbyć się oryginalnego opakowania, prosimy zrobić to zgodnie z obowiązującymi przepisami prawa. Sprawdzić zawartość opakowania pod kątem kompletności i uszkodzeń. Jeśli zawartość opakowania jest niekompletna lub uszkodzona, prosimy niezwłocznie skontaktować się z punktem sprzedaży.

Zawartość

- Golarka do odzieży
- Szczoteczka do czyszczenia
- Dodatkowa głowica ostrza
- Kabel do ładowania USB-C
- Instrukcja obsługi

Dane techniczne

Materiał	ABS + metal
Akumulator	litowo jonowy 14500 3, V 400 mAh 1,48 Wh

Wejście	DC 5V/1A (Ładowarka nie jest dołączona)
Czas ładowania	3 - 4 godziny
Czas pracy	30 minut

Wyjmowanie akumulatora

Akumulatora litowo-jonowego w tym urządzeniu nie można wyjąć.

Elementy obsługi i komponenty

- A** Przezroczysta pokrywka na osłonę siatkową
- B** Osłona siatkowa
- C** Głowica ostrza
- D** Przycisk włączania i wyłączenia
- E** Port ładowania USB-C
- F** Pojemnik na odpady
- G** Szczoteczka do czyszczenia
- H** Kabel do ładowania USB-C



UWAGA!

- Produkt nie może być używany bez osłony.
- Niebezpieczeństwo obrażeń dłoni! Ostrza produktu są bardzo ostre!

Wskazówki bezpieczeństwa!

- Wyłącznie do użytku zgodnego z przeznaczeniem opisanym w niniejszej instrukcji obsługi.
- Przechowywać poza zasięgiem dzieci. Nie pozostawiać bez nadzoru.
- Proszę sprawdzić urządzenie i jego części przed użyciem. Nie używać go, jeśli jest uszkodzony.
- Nie należy używać produktu w ekstremalnie gorącym, zimnym lub wilgotnym otoczeniu.

- Nie używać w pobliżu źródeł ciepła, takich jak grzejniki, kuchenki itp.
- Przechowywać z dala od źródeł zapłonu.
- Nie ustawiać, nie przechowywać ani nie używać produktu w pobliżu wody.
- Nie wolno dopuścić do kontaktu wilgoci z częściami elektrycznymi.
- Nie stosować na mokrych lub wilgotnych tekstyliach.
- Produkt nie może być używany bez osłony.
- Proszę nie wkładać żadnych ciał obcych do otworów urządzenia.
- Należy unikać kontaktu ostrych przedmiotów z ostrzami podczas użytkowania.
- Nie należy usuwać kłaczek bezpośrednio z odzieży podczas noszenia.
- Proszę nie podejmować prób samodzielnej naprawy, demontażu lub modyfikacji produktu.
- Należy obchodzić się ostrożnie.

Obsługa

Wskazówka: proszę zawsze najpierw przeprowadzić test na niewidocznym miejscu, aby sprawdzić, czy tkanina jest odpowiednia i czy nie jest zbyt wrażliwa.

1. Przed pierwszym użyciem należy w pełni naładować golarkę do odzieży za pomocą dołączonego kabla do ładowania USB-C. Proces ten trwa około 3-4 godziny.
2. Proszę wyciągnąć wtyczkę z gniazdka, gdy urządzenie jest w pełni naładowane. Wtyczka nie jest dołączona. Wymagania dotyczące adaptera można znaleźć w części „Dane techniczne” w sekcji Wejście.
3. Proszę wygładzić odzież lub kawałek materiału na płaskiej powierzchni.
4. Proszę nacisnąć przycisk włączania, aby włączyć golarkę do odzieży.
5. Delikatnie nałożyć golarkę do odzieży i przesuwać ją po tkaninie.
6. Podczas używania należy od czasu do czasu sprawdzać pojemnik i w razie potrzeby opróżnić go.
7. Wyłączyć golarkę do odzieży po każdym użyciu i przechowywać ją w czystym miejscu, patrz Konserwacja.

Wskazówka: zalecamy przesuwanie golarki do odzieży po tkaninie, zgodnie z jej splotem.

- Jeśli tkanina jest bardzo cienka, należy złożyć ją dwukrotnie.
- Nie używać golarki do odzieży na haftach, zamkach błyskawicznych, guzikach i luźnych nitkach.

Konserwacja



Informacje ogólne

- Przed dłuższym przechowywaniem lub serwisowaniem urządzenia należy zawsze wyjąć wtyczkę z gniazdka i upewnić się, że urządzenie jest wyłączone.
- Podczas konserwacji należy trzymać palce z dala od ostrych ostrzy.
- W razie potrzeby wyczyścić zewnętrzną część produktu lekko wilgotną ściereczką.
- Nie wolno dopuścić do kontaktu wilgoci z częściami elektrycznymi.
- Dokładnie osuszyć czystą i miękką ściereczką.
- Przechowywać w suchym, chłodnym miejscu z dala od bezpośredniego światła słonecznego.

Wymiana głowicy tnącej

Rys. 1

1. Odkręcić osłonę siatkową w kierunku przeciwnym do ruchu wskazówek zegara i zdjąć ją.
2. Ostrożnie chwycić głowicę tnącą za krawędzie i wyjąć ją.
3. Umieścić nową głowicę tnącą, uważając na ostrza.
4. Dopasuj osłonę siatkową do golarki do odzieży i przykręć ją zgodnie z ruchem wskazówek zegara.

Dokładne czyszczenie

Rys. 2

Wskazówka: proszę zachować ostrożność podczas obsługi głowicy tnącej.

1. Opróżnić pojemnik i wyjąć głowicę tnącą.
2. Użyć dołączonej szczoteczki do czyszczenia lub ostrożnie zdmuchnąć brud.

Wskazówka: w razie potrzeby należy nasmarować głowicę tnącą olejem maszynowym (nie jest dołączony), aby zapewnić bezawaryjną pracę.

Utylizacja

Artykuł i związane z nim opakowanie należy zutylizować zgodnie z obowiązującymi przepisami lokalnymi.



Symbol przekreślonego kołowego kontenera na odpady oznacza, że tego produktu nie można wyrzucać wraz z innymi odpadami gospodarstwa domowego. Ze względu na obecność niebezpiecznych substancji, mieszanin lub części składowych urządzenia elektryczne i elektroniczne, niepodlegające procesowi selektywnego sortowania są potencjalnie niebezpieczne dla środowiska i zdrowia ludzi. Produkt należy zutylizować w sposób odpowiedzialny w zatwierdzonym zakładzie utylizacji odpadów lub recyklingu.



Oznaczenie CE to znak certyfikacyjny, który wskazuje zgodność produktów sprzedawanych w Unii Europejskiej z normami dotyczącymi zdrowia, bezpieczeństwa i ochrony środowiska. Oznaczenie CE jest deklaracją producenta, że produkt spełnia wymagania odpowiednich dyrektyw WE.

Recykling służy zmniejszeniu zużycia zasobów i zanieczyszczenia środowiska. Podczas utylizacji opakowania należy przestrzegać przepisów ochrony środowiska obowiązujących w Państwie kraju.

Tebrikler!

Bir **KOENIC** ürününe karar verdiğiniz için çok teşekkür ederiz. Lütfen kullanım talimatını dikkatli bir şekilde okuyun ve daha sonra başvurmak üzere muhafaza edin.

Amacına uygun kullanım

Cihaz yalnızca tekstil ürünlerinin üzerindeki tüylerin toplanması için uygundur. Ürünün dikkatsiz, usulüne uygun olmayan, yanlış veya üretici tarafından belirtilen amaç dışında kullanılmasından kaynaklanan ürün hasarı, maddi hasar veya yaralanma nedeniyle hiçbir sorumluluk kabul etmemektedir.

İlk kullanımdan önce

Ürünü ve aksesuarı dikkatli bir şekilde orijinal ambalajından çıkarın. Daha sonra saklamak üzere orijinal ambalajın muhafaza edilmesi tavsiye edilmektedir. Orijinal ambalajı bertaraf etmek istiyorsanız, bu işlemi yasal belirlemelere uygun olarak gerçekleştirin. Ambalaj içeriğini eksiksizlik ve hasar bakımından kontrol edin. Ambalaj içeriği eksikse veya hasarlar tespit ediliyorsa derhal satış merkezinizle iletişime geçin.

Teslimat kapsamı

- Tüy toplayıcı
- Temizleme fırçası
- Ekstra bıçak başlığı
- USB-C şarj kablosu
- Kullanım kılavuzu

Teknik veriler

Malzeme	ABS + Metal
Akü	14500 Li-Ion 3, V 400 mAh 1,48 Wh
Giriş	DC 5V/1A (Şarj cihazı teslimat kapsamına dahil değildir)

48

Şarj süresi	3 - 4 saat
Çalışma süresi	30 dakika

Tekrar şarj edilebilen bataryanın çıkarılması

Bu cihazdaki tekrar şarj edilebilen lityum akü dışarı çıkarılamaz.

Kumanda elemanları ve bileşenler

- A** Şeffaf delikli kapak
- B** Delikli kapak
- C** Bıçak başlığı
- D** Açma ve kapama düğmesi
- E** USB-C şarj bağlantısı
- F** Atık haznesi
- G** Temizleme fırçası
- H** USB-C şarj kablosu



DİKKAT!

- Ürün, kapağı olmadan çalıştırılmaz.
- El yaralanma tehlikesi! Ürünün bıçakları çok keskindir!

Güvenlik uyarıları!

- Yalnızca bu kullanım kılavuzunda açıklanan amaç için kullanın.
- Çocukların erişiminden uzak bir yerde muhafaza edin. Gözetimsiz bırakmayın.
- Kullanımdan önce cihazı ve parçalarını kontrol edin. Hasarlıysa kullanmayın.
- Ürünü aşırı sıcak, soğuk veya nemli ortamlarda kullanmayın.
- Radyatör, ocak vb. ısı kaynaklarının yakınında kullanmayın.
- Alev kaynaklarından uzak tutun.
- Ürünü su yakınında kurmayın, depolamayın veya kullanmayın.
- Elektrikli parçalara nemin temas etmesine izin vermeyin.

- Islak veya nemli tekstil ürünleri üzerinde kullanmayın.
- Ürün kapağı olmadan çalıştırılmaz.
- Cihazın deliklerine yabancı cisim sokmayın.
- Kullanım esnasında sivri cisimlerin bıçaklarla temas etmesini önleyin.
- Doğrudan üzerinizde taşıdığınız kıyafetten tüyleri almayın.
- Ürünü kendiniz onarmaya, parçalarına ayırmaya veya değiştirmeye çalışmayın.
- Dikkatli kullanın.

Kullanım

Uyarı: Kumaşın uygun olup olmadığını ve çok hassas olup olmadığını belirlemek için ilk olarak daima görünmeyen bir yerde test edin.

1. Tüy toplayıcıyı ilk kullanımdan önce birlikte gönderilen USB-C şarj kablosuyla tamamen şarj edin. Bu işlem yaklaşık 3-4 saat sürer.
2. Tamamen şarj olduğunda fişi prizden çekin. Fiş teslimat kapsamına dahil değildir. Adaptör ile ilgili gereklilikleri girişte yer alan "Teknik veriler" bölümünde bulabilirsiniz.
3. Giyeceği veya kumaşı düz bir yüzey üzerinde düzleştirin.
4. Tüy toplayıcıyı çalıştırmak için çalıştırma tuşuna basın.
5. Tüy toplayıcıyı yumuşak bir şekilde uygulayın ve kumaş üzerinde hareket ettirin.
6. Kullanım esnasında arada bir hazneyi kontrol edin ve gerektiğinde boşaltın.
7. Tüy toplayıcıyı her kullanımdan sonra kapatın ve temiz bir şekilde muhafaza edin, bkz. Bakım.

Uyarı: Tüy toplayıcının kumaş üzerinde gezdirilirken kumaşın dokuma türünün takip edilmesi tavsiye edilir.

- Kumaş çok inceyse iki kez katlayın.
- Tüy toplayıcıyı nakışların, fermuarların, düğmelerin ve gevşek ipliklerin üzerinde kullanmayın.

Bakım



Genel bilgiler

- Fişi daima prizden çekin ve uzun süreli depolama veya bakım öncesinde cihazın kapalı olduğundan emin olun.
- Bakım esnasında parmaklarınızı keskin bıçaklardan uzak tutun.
- Gerekliğinde ürünün dış tarafını hafif nemli bir bezle temizleyin.
- Elektrikli parçalara nemin temas etmesine izin vermeyin.
- Temiz ve yumuşak bir bezle iyice temizleyin.
- Kuru, serin ve doğrudan güneş ışığına karşı korumalı bir yerde muhafaza edin.

Bıçak başlığının değiştirilmesi

Resim 1

1. Delikli kapağı saat dönüş yönünün tersine çevirin ve çıkarın.
2. Bıçak başlığını kenarlardan dikkatli bir şekilde tutun ve dışarı çıkarmayın.
3. Yeni başlığı yerleştirin, bu esnada bıçaklarla dikkatli bir şekilde işlem yapın.
4. Delikli kapağı tûy toplayıcıyla hizalayın ve saat dönüş yönünde sıkın.

Ayrıntılı temizlik

Resim 2

Uyarı: Bıçak başlığı ile işlem yaparken dikkatli olun.

1. Hazneyi boşaltın ve bıçak başlığını çıkarın.
2. Birlikte gönderilen temizleme fırçasını kullanın ve kiri dikkatli bir şekilde üfleyerek uzaklaştırın.

Uyarı: Bıçak başlığının sorunsuz çalışması için gerektiğinde makine yağı (teslimat kapsamına dahil değildir) ile yağlayın.

Bertaraf

Ürünü ve ürüne ait olan ambalaj malzemelerini geçerli yerel yönetmeliklere göre bertaraf edin.



Üzeri çizili tekerlekli çöp konteyneri sembolü, bu ürünün normal ev atıkları ile birlikte bertaraf edilemediği anlamına gelmektedir. Seçmeli ayırma işlemine dâhil olmayan elektronik ve elektrikli ekipmanlar, tehlikeli maddelerin bulunması nedeniyle çevre ve insan sağlığı için olası tehlikeler oluşturmaktadır. Lütfen sorumlu bir şekilde onaylı atık veya geri dönüşüm tesisinde bertaraf ediniz.



CE işareti, Avrupa Birliği'nde satışı yapılan ürünlerin sağlık, güvenlik ve çevre koruma normlarına uygunluğunu gösteren bir sertifika işaretidir. CE işareti, ürünün geçerli AT yönetmeliklerinin gerekliliklerini yerine getirdiğine dair üretici beyanıdır.

Geri dönüşüm, kaynak kullanımının ve çevre kirliliğinin azaltılmasını sağlar. Ambalajı bertaraf ederken ülkenizde geçerli çevre yönetmeliklerini dikkate alın.