

Speedport 7 Typ A / Typ B

Bedienungsanleitung



Connecting
your world.

Inhaltsverzeichnis

Einführung

Bevor Sie loslegen	Seite 3
Informationen zur Barrierefreiheit	Seite 4
Speedport in der Übersicht	Seite 8
Leuchtanzeigen in der Übersicht	Seite 9
Sicherheitshinweise und Datensicherheit	Seite 10

Anschließen und Einrichten

Mit MeinMagenta App einrichten	Seite 14
Speedport aufstellen	Seite 15
Anschlussart auswählen	Seite 17
Aktiven Glasfaser-Bestandsanschluss einrichten	Seite 18
Neuen Glasfaser-Anschluss einrichten	Seite 19
Am DSL-Anschluss anschließen	Seite 28
Mobilteil anschließen	Seite 29
Festnetz-Telefon anschließen	Seite 30
Geräte mit Speedport verbinden	Seite 31
Status prüfen	Seite 33
Smart Home nutzen	Seite 35

Wenn etwas nicht funktioniert

Übersicht der Lösungswege	Seite 37
Selbsthilfe bei Problemen	Seite 38
Speedport neu starten	Seite 39
Zurücksetzen auf Werkseinstellungen	Seite 40

Was Sie sonst noch wissen sollten

Computer über Kabel anschließen	Seite 42
Link/LAN4-Buchse	Seite 43
Anhang	Seite 44
Technische Daten	Seite 46

Bevor Sie loslegen

Lesen und beachten Sie diese Bedienungsanleitung vor dem Gebrauch Ihres Speedport.

Prüfen Sie den Verpackungsinhalt Ihres Speedport auf Vollständigkeit.

Zur Einrichtung und Nutzung Ihres Speedport benötigen Sie:

- Einen Festnetzanschluss der Telekom Deutschland GmbH
- Die kostenlose MeinMagenta App
- Einen Telekom-Login
- Ein Mobilfunkendgerät

Mit der MeinMagenta App und Ihren Telekom-Zugangsdaten richten Sie Ihren Speedport ein. Ihr Speedport verfügt zusätzlich über eine einfach zu bedienende grafische Benutzeroberfläche. Dort können Sie Statusinformationen einsehen.

Ihr Speedport enthält voraktivierte Dienste, die in der MeinMagenta App deaktiviert werden können. Ihr Speedport speichert Daten online, verschlüsselt in Cloud-Systemen.

Bitte beachten Sie die Datenschutzhinweise zur Nutzung dieses Geräts unter:

www.telekom.de/datenschutz-cloud-router

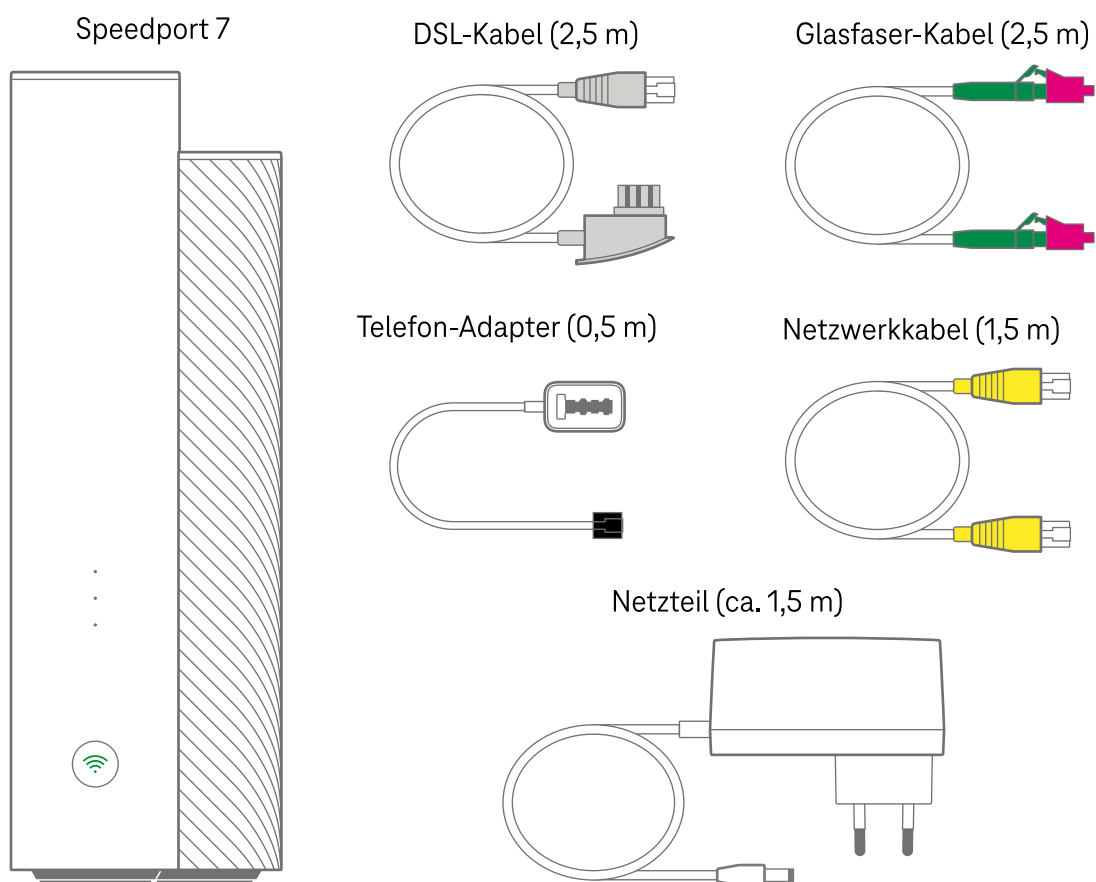



Informationen zur Barrierefreiheit



Ihr Speedport und diese Bedienungsanleitung sind so gestaltet, dass sie barrierefrei nutzbar sind.

Die aktuelle Version dieser Bedienungsanleitung und weitere Informationen zur Barrierefreiheit finden Sie im Internet unter: www.telekom.de/bfsg-sp7

Auf der Rückseite Ihres Speedport sind neben allen Buchsen ertastbare Symbole geprägt. Die Symbole helfen bei der Orientierung. Die Symbole sind auf den entsprechenden Tasten oder unmittelbar neben den Buchsen/Tasten angebracht. Sie sind in dieser Bedienungsanleitung im Text als zusätzliche Hilfe aufgeführt.

Die auf dem Netzteil aufgedruckten Informationen finden Sie im **Anhang** (Seite 45 ) und in den **Technische Daten** (Seite 46 )

Ihr Speedport gibt bei bestimmten Ereignissen Statusmeldungen aus. Die Statusmeldungen werden über die zwei folgenden Arten ausgegeben:

- Optische Signale über die Leuchtanzeige auf der Vorderseite, siehe Seite 9 
- Akustische Signale über den internen Lautsprecher, siehe Seite 6 
Die Ausgabe von Signaltönen ist bei Speedports mit Vertriebsdatum ab dem 28. Juni 2025 verfügbar.

Die folgenden Informationen helfen Ihnen zur weiteren Orientierung:







- Bei der korrekten Ausrichtung Ihres Speedport sind die vier Standfüße des Geräts unten. Die Anschlüsse befinden sich in der unteren Hälfte.
- Die schmale Vorderseite Ihres Speedport hat keine Anschlüsse. Auf der Vorderseite Ihres Speedport sind die Leuchtanzeigen und die WLAN-Taste. An der Rückseite Ihres Speedport sind alle Anschlüsse und weitere Tasten.
- Auf der Rückseite Ihres Speedport sind zwei Reihen mit übereinander angeordneten Buchsen und Tasten. Die linke Reihe ist unten mit einem fühlbaren kleinen Punkt ● gekennzeichnet. Die rechte Reihe ist unten mit zwei fühlbaren kleinen Punkten ●● gekennzeichnet. Bei den Beschreibungen wird Bezug auf die entsprechende Seite Ihres Speedport genommen. Zusätzlich erleichtern weitere Positionsangaben die Zuordnung von Buchsen und Tasten.
- Auf dem Router-Pass Ihres Speedport ist ein **WLAN-QR-Code** mit fühlbarer Umrandung. Scannen Sie den **WLAN-QR-Code**, um sich im WLAN Ihres Speedport anzumelden.

Der folgende Abschnitt enthält eine Übersicht der Buchsen und Tasten Ihres Speedport.







Vorderseite

Fühlbares Symbol	Bezeichnung
 Runde Taste	WLAN-Taste

Rückseite linke Reihe •

Fühlbares Symbol	Bezeichnung
 Strich mit einem Punkt	LAN1-Buchse
 Strich mit zwei Punkten	LAN2-Buchse
 Strich mit drei Punkten	LAN3-Buchse
 Zwei Kreise	Link/LAN4-Buchse
 Zwei Striche	USB-Buchse
 Drei Kreise	DSL-Buchse

Rückseite rechte Reihe ••



Fühlbares Symbol	Bezeichnung
 Plus	+Taste (Anmelden/WPS)
 Quadrat mit einem Punkt	Telefon-Buchse-1
 Quadrat mit zwei Punkten	Telefon-Buchse-2
 Halbkreis mit Pfeilspitze	Neustart-Taste
 Dreieck	Reset-Taste
 Oval	Power-Buchse
 Ein Kreis	Glasfaser-Buchse

Signaltöne sind bei Speedports mit Vertriebsdatum ab dem 28. Juni 2025 verfügbar.

Für Nutzer mit eingeschränkten Sehfähigkeiten gibt Ihr Speedport Signaltöne aus. Beachten Sie, dass die Ausgabe von Signaltönen erst ca. 30 Sekunden nach dem ersten Einschalten Ihres Speedport aktiv wird.

Ist Ihr Speedport eingerichtet, werden die Signaltöne automatisch ausgeschaltet. Schalten Sie die Ausgabe von Signaltönen bei Bedarf manuell an Ihrem Speedport wieder ein.

Die folgenden Signaltöne werden von Ihrem Speedport ausgegeben:

Tonfolge	Ereignis
Ein Signalton: kurz und hoch	Die Ausgabe von Signaltönen wurde manuell eingeschaltet.
Ein Signalton: lang und tief	Die Ausgabe von Signaltönen wurde ausgeschaltet.
Zwei Signaltöne: lang und kurz	Das WLAN wurde eingeschaltet.
Zwei Signaltöne: kurz, lang	Das WLAN wurde ausgeschaltet.
Drei Signaltöne: von hoch nach tief	Die Internet-Verbindung ist fehlgeschlagen. Starten Sie Ihren Speedport neu, siehe Seite 37 
Vier kurze Signaltöne, Wiederholung alle 30 Sekunden: hoch, tief, hoch, tief	Nicht registriertes Glasfaser-Modem. Richten Sie den Anschluss ein, siehe Seite 17 
Vier kurze Signaltöne: von hoch nach tief	Speedport wird ausgeschaltet oder startet neu.
Fünf kurze Signaltöne, Telekom-Melodie	Speedport ist mit dem Internet verbunden.
Sechs kurze Signaltöne, Wiederholung alle 30 Sekunden: hoch, tief, hoch, tief, hoch, tief	An Ihrem Speedport liegt ein Kabelfehler vor. Prüfen Sie die Kabelverbindung zur Internetdose, siehe Seite 17 

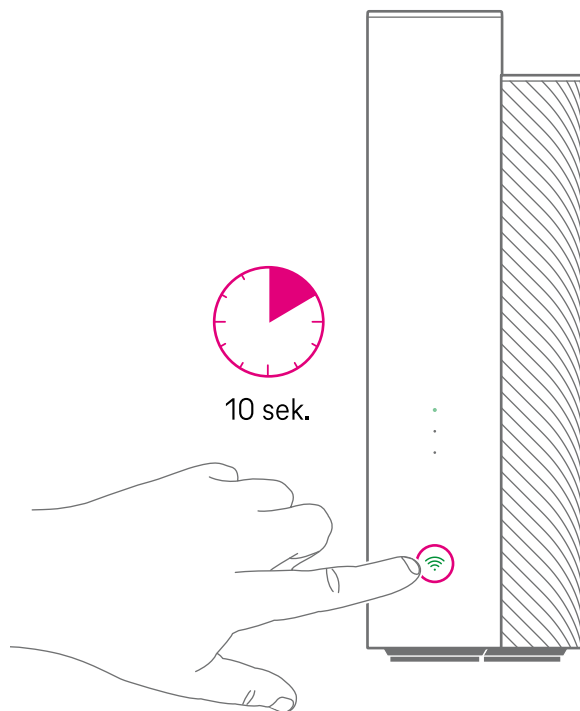

Sie können die Ausgabe von Signaltönen manuell ein- und ausschalten:

Signaltöne ausschalten

Halten Sie die **WLAN-Taste**  für 10 Sekunden gedrückt.
Ihr Speedport gibt zur Bestätigung einen langen tiefen Signalton aus.

Im Anschluss ist die Ausgabe von Signaltönen ausgeschaltet.

Signaltöne einschalten

Halten Sie die **WLAN-Taste**  für 10 Sekunden gedrückt.
Ihr Speedport gibt zur Bestätigung einen kurzen hohen Signalton aus.

Im Anschluss ist die Ausgabe von Signaltönen eingeschaltet. Nach 2 Sekunden gibt Ihr Speedport den letzten Status mit einem Signalton aus.

Speedport in der Übersicht

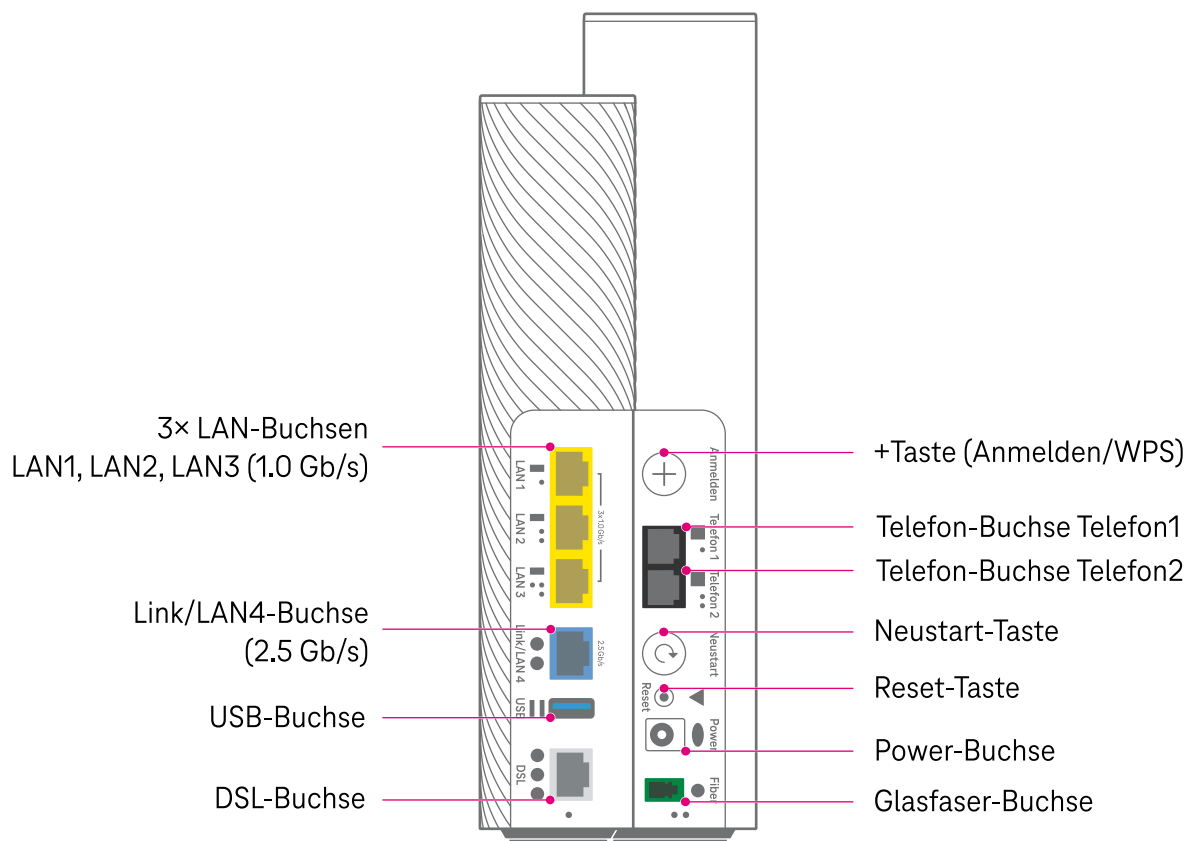
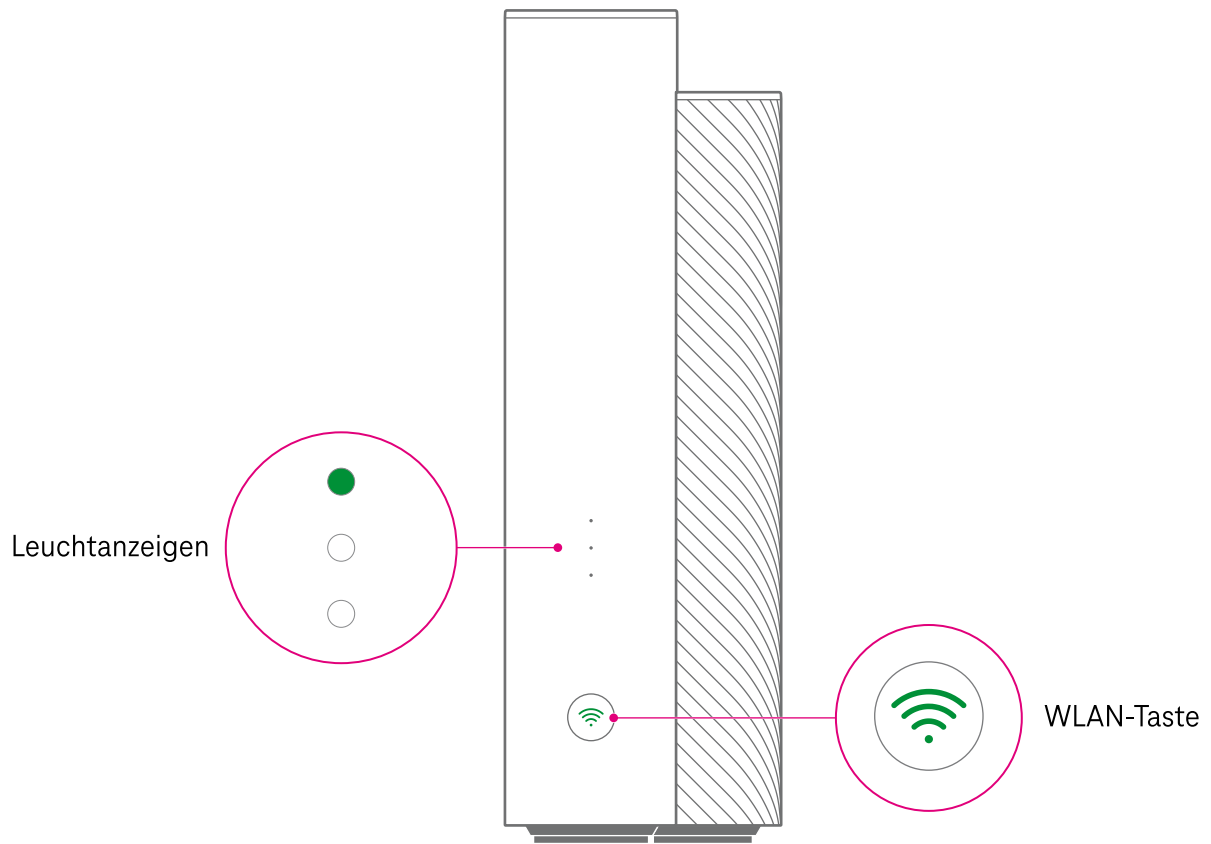

Einführung

Leuchtanzeigen in der Übersicht

Informationen zu den Leuchtanzeigen finden Sie in der folgenden Übersicht. Die Informationen finden Sie auch auf der Rückseite des Router-Passes.



Ein oder mehrere Leuchtpunkte blinken

Bitte warten.

Ihr Speedport ist beschäftigt.



Ein Leuchtpunkt oben

Mit dem Internet verbunden.

Alles in Ordnung.



Ein Leuchtpunkt unten

Die Telefonie-Funktion ist gestört.

Wir arbeiten an der Behebung der

Störung. Bitte haben Sie Geduld.



Drei Leuchtpunkte

Die Internet-Verbindung ist

fehlgeschlagen.

Starten Sie Ihren Speedport neu, siehe

Seite 39 



Ein Leuchtpunkt oben und ein Leuchtpunkt unten

Prüfen Sie die Kabelverbindung zur

Internetdose, siehe Seite 17 



Zwei Leuchtpunkte oben

Ihr Speedport ist nur über eine

Mobilfunkverbindung online. Festnetz-

Internet ist zur Zeit nicht verfügbar

(nur mit zusätzlichem Gerät).



Zwei Leuchtpunkte unten

Nicht registriertes Glasfaser-Modem.

Richten Sie den Anschluss ein,

siehe Seite 19 



Ein Leuchtpunkt in der Mitte

An Ihrem Speedport liegt ein

Gerätefehler vor.

Wenden Sie sich an den technischen

Service, siehe Seite 44 



Die Leuchtanzeige **WLAN** ist gleichzeitig die **WLAN-Taste**.

Mit der **WLAN-Taste** schalten Sie das WLAN ein und aus.



WLAN-Taste leuchtet

Das WLAN ist eingeschaltet.



WLAN-Taste blinkt

Das WLAN wird ein- oder ausgeschaltet.

Haben Sie einen Augenblick Geduld, bis der Vorgang abgeschlossen ist.

Das Ein- oder Ausschalten kann mehrere Minuten dauern.



WLAN-Taste aus

Das WLAN ist ausgeschaltet.

Sicherheitshinweise und Datensicherheit

Bestimmungsgemäße Verwendung

Ihr Speedport ist ein haushaltsübliches Gerät, das Ihr Zuhause über DSL oder Glasfaser mit dem Internet verbindet.

Ihr Speedport ermöglicht die Kommunikation von verbundenen Geräten über Funk (WLAN) oder LAN-Kabel (Ethernet).

Ihr Speedport ist für den privaten oder gewerblichen Gebrauch in geschlossenen Räumen vorgesehen.

Ihr Speedport ist nicht für die Verwendung in explosionsgefährdeter Umgebung zugelassen.
Ihr Speedport ist nicht für die Verwendung in der Nähe empfindlicher medizinischer Geräte zugelassen.

Jede andere als die hier beschriebene Verwendung gilt als nicht bestimmungsgemäß. Wenn Sie etwas ohne Erlaubnis verändern oder umbauen, verlieren Sie den Garantieanspruch. Öffnen Sie Ihren Speedport in keinem Fall selbst und führen Sie keine eigenen Reparaturversuche durch.

Sicherheitshinweise

Die falsche Nutzung Ihres Speedport kann zu Verletzungen oder Beschädigungen führen.
Die folgenden Sicherheitshinweise schützen Sie und Ihren Speedport.

Ihr Speedport bietet keinen Schutz gegen Überspannung. Schließen Sie Ihren Speedport nicht während eines Gewitters an. Bei einem Blitzeinschlag droht die Gefahr eines elektrischen Schlags. Nehmen Sie vor einem Gewitter alle Geräte vom Strom- und Telefonnetz. Ziehen Sie alle Stecker.

Ihr Speedport wird im Betrieb sehr warm. Das ist normal. Verwenden Sie Ihren Speedport aufrecht stehend und halten Sie alle Lüftungsschlitze frei. Stellen Sie eine ausreichende Belüftung Ihres Speedport sicher. Er benötigt einen seitlichen Abstand von mindestens 20 cm zu Objekten und Wänden.

Stellen Sie Ihren Speedport nicht auf wärmeempfindliche Oberflächen. Ihr Speedport könnte diese im Betrieb beschädigen. Verwenden Sie Ihren Speedport ausschließlich innerhalb geschlossener Räume und nicht im Freien.

Verwenden Sie ausschließlich das mitgelieferte Netzteil. Schließen Sie Ihren Speedport an eine leicht zugängliche Steckdose an, um Ihren Speedport im Ernstfall schnell von der Stromversorgung trennen zu können.

Berühren Sie Ihren Speedport oder das Netzteil niemals mit nassen Händen. Es besteht die Gefahr eines elektrischen Schlags.

Berühren Sie niemals die Kontakte an den Anschlussbuchsen Ihres Speedport oder des Netzteils. Elektrostatische Entladung kann zu einer Beschädigung Ihres Speedport führen.

Reparatur und Reinigung

Wenn Sie an Ihrem Speedport einen technischen Defekt vermuten, nehmen Sie ihn nicht in Betrieb. Öffnen Sie nicht das Gehäuse und unternehmen Sie keine eigenständigen Reparaturversuche. Wenden Sie sich an den Technischen Service der Telekom.

Reinigen Sie Ihren Speedport ausschließlich mit einem antistatischen Tuch. Es sollte trocken, weich und fusselfrei sein. Vermeiden Sie Reinigungs- oder Lösungsmittel, um Ihren Speedport nicht zu beschädigen.

Kabel

Vermeiden Sie Belastung (z. B. durch Möbel) oder Beschädigung (z. B. durch Knicke) von Kabeln, da diese zu Einschränkungen oder Ausfall Ihres Speedport führen können.

Ihr Speedport funktioniert nur einwandfrei an einer korrekt installierten und zugelassenen Steckdose bzw. Glasfaser- oder Telefondose. Verwenden Sie ausschließlich das Netzteil und die Kabel aus der Verpackung Ihres Speedport.

Funksignale

Die integrierten Antennen Ihres Speedport senden und empfangen Funksignale, z. B. für die Bereitstellung Ihres WLAN. Vermeiden Sie das Aufstellen Ihres Speedport in unmittelbarer Nähe zu Schlaf- und Kinderzimmern, um die Belastung durch elektromagnetische Felder so gering wie möglich zu halten.

Notrufe

Bei einem Stromausfall funktionieren die am Speedport angeschlossenen Telefone nicht mehr. Wir empfehlen ein Mobiltelefon bereitzuhalten, mit dem Sie im Ernstfall einen Notruf absetzen können.

Speedport vor Zugriff schützen

Stellen Sie Ihren Speedport an einem Ort auf, wo sich niemand unbefugt Zugang zu Ihren WLAN-Daten verschaffen kann.

Gerätepasswort, WLAN-Name und WLAN-Schlüssel

Auf dem Typenschild finden Sie die werksseitigen WLAN-Daten sowie das Gerätepasswort. Diese Informationen stehen auch auf dem Router-Pass. Die WLAN-Daten finden Sie auch in der MeinMagenta App. Wir empfehlen Ihnen, diese Daten umgehend zu ändern. Notieren Sie die Daten bspw. auf dem Router-Pass. Bewahren Sie den Router-Pass an einem sicheren Ort auf.

Vergeben Sie sichere Passwörter für Ihren Speedport und für Ihr kabelloses Heimnetzwerk (WLAN). Verwenden Sie eine Mischung aus Groß- und Kleinbuchstaben, Zahlen und Sonderzeichen. Vermeiden Sie persönliche Informationen wie E-Mail-Adressen, Geburtstage und Namen.

EasySupport

EasySupport ist ein Service für Kunden der Telekom. Ihr Speedport unterstützt bei Auslieferung die folgenden Funktionen: **Automatische Einrichtung, Automatisches Firmware-Update, Wichtige Einstellungen sichern**

Bei Problemen mit Ihrem Speedport helfen Ihnen unsere Mitarbeiter über die **Fernunterstützung**. Durch Ihre Zustimmung kann diese Funktion im Störfall verwendet werden. Sie können Ihre Zustimmung jederzeit im Kundencenter zurückziehen.

Beachten Sie, dass EasySupport an einigen MagentaZuhause Regio Anschlüssen nicht unterstützt wird.

Ausführliche Informationen finden Sie im Internet unter: **www.telekom.de/easysupport**

Anschließen und Einrichten

Mit MeinMagenta App einrichten

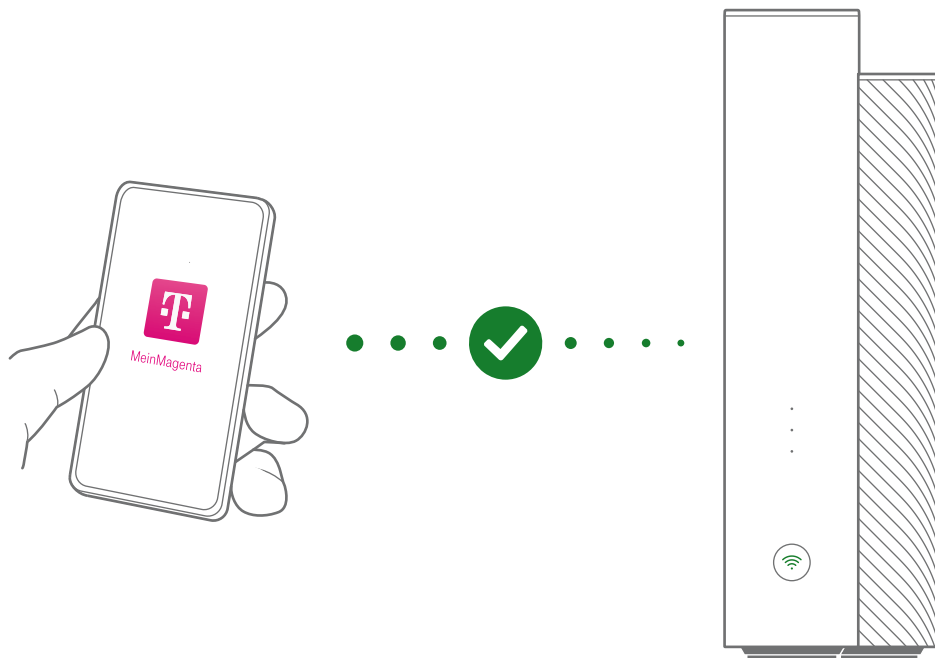

Die MeinMagenta App unterstützt Sie bei der Einrichtung und hilft Ihnen, Probleme selbst zu lösen.

MeinMagenta App kostenlos herunterladen

Laden Sie sich die MeinMagenta App aus dem App Store, von Google Play oder unter:
www.telekom.de/starten



Oder scannen Sie den folgenden QR-Code:



Als MagentaZuhause Regio Kunde können Sie die MeinMagenta App nur eingeschränkt verwenden.

Speedport aufstellen

Beachten Sie die folgenden Hinweise, um den optimalen Aufstellort für Ihren Speedport zu finden.

Zentral

Stellen Sie Ihren Speedport möglichst zentral auf. So haben Ihre Geräte überall den besten WLAN-Empfang.

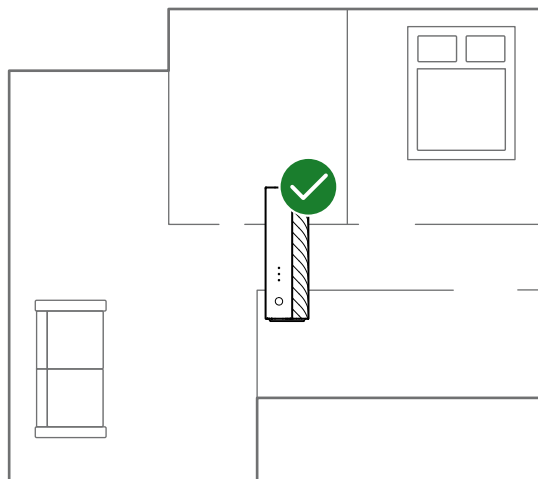

Hoch

Stellen Sie Ihren Speedport ca. 1 bis 2 m über dem Fußboden und nicht in Raumecken auf.

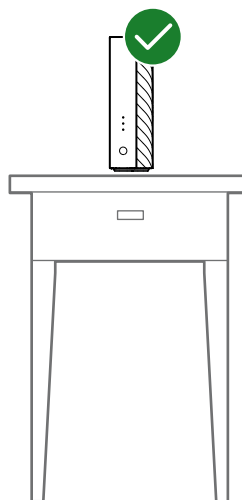

Hindernisse

Stellen Sie Ihren Speedport freistehend auf. Hindernisse beeinträchtigen den WLAN-Empfang. Vermeiden Sie einen Aufstellort in Schränken oder Sideboards.

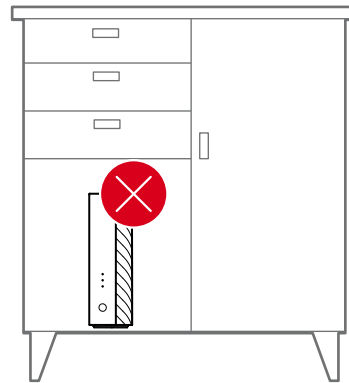

WLAN-Störquellen

Bei Stahlbetonwänden oder Fußbodenheizung erweitern Sie Ihr Netzwerk mit WLAN-Verstärkern.

Vermeiden Sie einen Aufstellort in direkter Nähe zu anderen elektronischen Geräten wie z. B. Fernsehern.

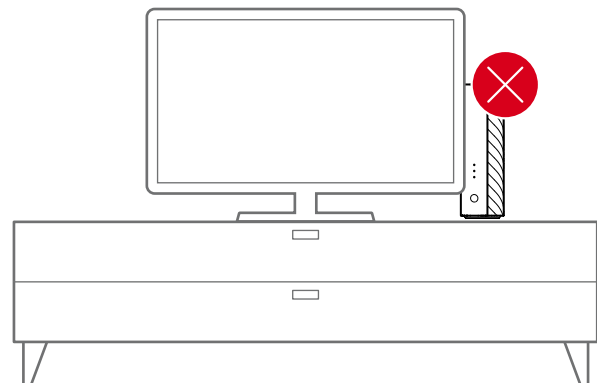

Anschlussart auswählen

Wählen Sie die Anschlussart aus, mit welcher Sie Ihren Speedport in Betrieb nehmen möchten. Die Wahl hängt von Ihrem gebuchten Tarif und Ihrer vorhandenen Wanddose ab.

DSL-Anschluss

In den meisten Häusern ist eine Telefondose für den DSL-Anschluss vorhanden. Wählen Sie die Anschlussart DSL, wenn Sie keine Glasfaser-Dose haben.

(V)DSL-Anschluss, siehe Seite 28 ➡

Telefondose

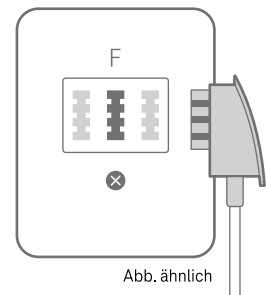

Glasfaser-Anschluss

Oft installiert ein Techniker die Glasfaser-Dose, wenn Sie einen neuen Glasfaser-Anschluss bekommen. Wählen Sie die Anschlussart Glasfaser, wenn Sie Ihren Speedport an Ihrer Glasfaser-Dose anschließen möchten.

Die folgenden Abschnitte beschreiben die Einrichtung für einen Glasfaser-Anschluss. Es gilt, zwischen mehreren Varianten zu unterscheiden:

- **Neuer** oder **bestehender** Glasfaser-Anschluss
- Anschluss **direkt am Speedport** oder über ein externes **Glasfaser-Modem**

Glasfaser-Dose

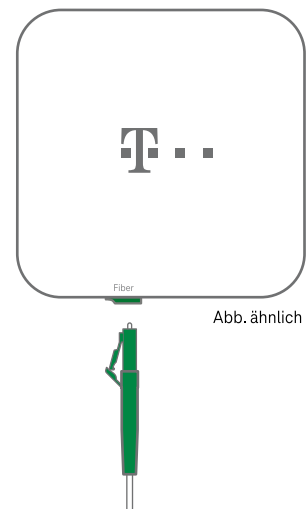

Glasfaser-Anschluss, siehe Seite 18 und Seite 19 ➡

Haben Sie ein Glasfaser-Modem oder eine Glasfaser-Dose der abgebildeten Modelle?
Kontaktieren Sie unseren Kundenservice.

Falls erforderlich, kann ein kostenfreier Tausch veranlasst werden.

Telefonnummer: **0800 330 1000**
Online: **www.telekom.de/kontakt**

Glasfaser-Modem

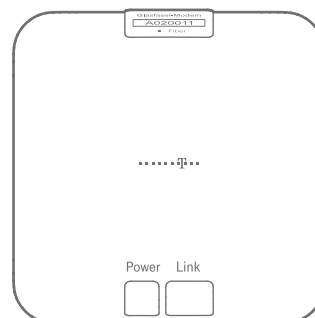

Glasfaser-Dose

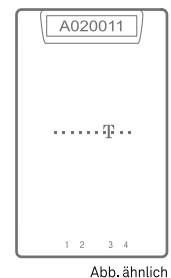

Aktiven Glasfaser-Bestandsanschluss einrichten

Haben Sie einen bestehenden Glasfaseranschluss? Dann wählen Sie aus, ob Sie das **Glasfaser-Modem im Speedport (2a)** oder ein **externes Glasfaser-Modem (2b)** verwenden möchten.

1. Verknüpfung zwischen Anschluss und Modem

Sie haben einen bestehenden Glasfaser-Anschluss? Ihren alten Router möchten Sie durch den Speedport ersetzen (ggf. auch ein externes Glasfaser-Modem)?

Ihr Glasfaser-Anschluss ist mit einer Modem-ID verknüpft. Entweder mit der Modem-ID Ihres Speedport oder des externen Glasfaser-Modems. Sie müssen diese **Verknüpfung mit der Modem-ID Ihres neuen Speedport zusammen mit unserem Kundenservice aktualisieren**, siehe Seite 22 ➡

Die Modem-ID finden Sie auf dem Typenschild Ihres Speedport. Behalten Sie unbedingt das zu tauschende Gerät, bis die Aktualisierung der Modem-ID durchgeführt wurde.

2a. Im Speedport integriertes Glasfaser-Modem anschließen

Ihr Speedport hat ein integriertes Glasfaser-Modem. Über dieses können Sie Ihren Speedport direkt mit der Glasfaser-Dose verbinden, siehe Seite 20 ➡
Darüber können Sie die Internet-Verbindung herstellen.

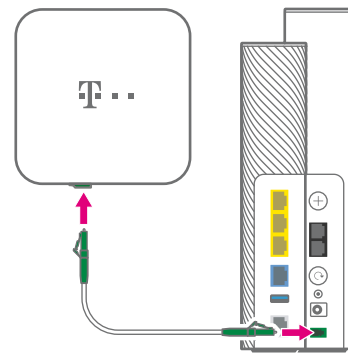

2b. Externes Glasfaser-Modem anschließen

Alternativ stellen Sie die Internet-Verbindung über ein vorhandenes externes Glasfaser-Modem her. Siehe Seite 25 ➡

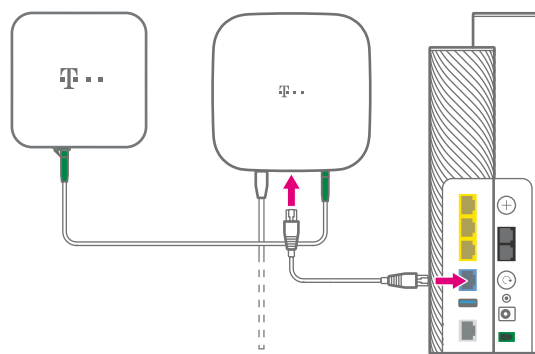

Neuen Glasfaser-Anschluss einrichten

Haben Sie einen neuen Glasfaseranschluss? Dann wählen Sie aus, ob Sie das **Glasfaser-Modem im Speedport (2a)** oder ein **externes Glasfaser-Modem (2b)** verwenden möchten.

1. Einrichtungslink abwarten

Sie haben einen neuen Glasfaser-Anschluss? Warten Sie mit dem Anschluss, bis Sie eine E-Mail oder Kurznachricht mit dem Betreff **Glasfaser-Anschluss einrichten** von uns erhalten.

Haben Sie keinen Einrichtungslink erhalten, kontaktieren Sie unseren Kundenservice unter der Telefonnummer: **0800 2266 100** (Montag bis Freitag von 8 bis 18 Uhr)
Online: **www.telekom.de/kontakt**

Bei Ihnen wird eine **Glasfaser-Dose neu installiert**? Sie erhalten den Einrichtungslink erst nach Abschluss der Installation durch den Techniker.

Sie haben einen **laufenden Vertrag bei einem Fremdanbieter**? Sie erhalten den Einrichtungslink erst nach Ablauf des Vertrags.

2a. Integriertes Glasfaser-Modem anschließen

Ihr Speedport hat ein integriertes Glasfaser-Modem. Darüber können Sie die Internet-Verbindung herstellen. Wie Sie die Glasfaser-Dose direkt mit Ihrem Speedport verbinden, finden Sie auf Seite 20 ➔

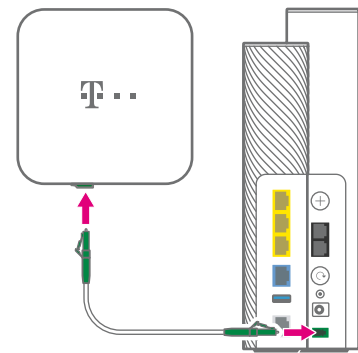

2b. Externes Glasfaser-Modem anschließen

Alternativ stellen Sie die Internet-Verbindung über ein vorhandenes externes Glasfaser-Modem her. Siehe Seite 25 ➔

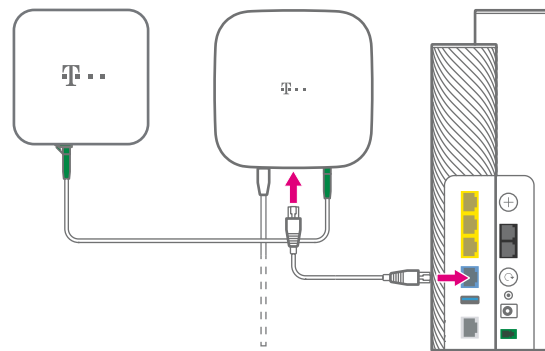

2a. Integriertes Glasfaser-Modem anschließen

Speedport vorbereiten

Entfernen Sie die Staubschutzkappe von der **Glasfaser-Buchse** ● an der Rückseite Ihres Speedport.

Die Staubschutzkappe steckt in der **Glasfaser-Buchse** ● und steht leicht heraus.

Die **Glasfaser-Buchse** ● ist auf der Rückseite in der rechten Reihe ●● die erste Buchse von unten. Die **Glasfaser-Buchse** ● steht leicht aus dem Gehäuse heraus.

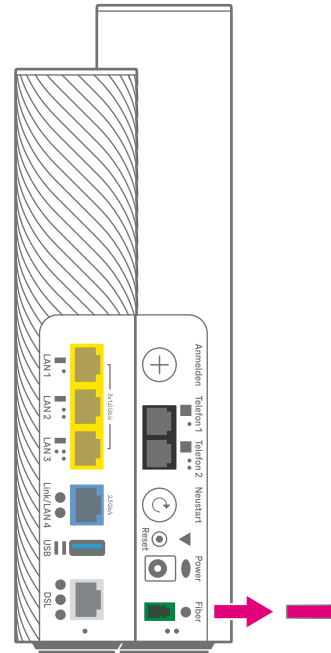

Glasfaser-Kabel vorbereiten

Schützen Sie die offenen Enden des Glasfaser-Kabels vor Staub und Berührungen.

Knicken Sie das Glasfaser-Kabel nicht.

Entfernen Sie die Staubschutzkappen des Glasfaser-Kabels erst direkt vor dem Steckvorgang.

1. Drücken Sie auf die Rastnase des Steckers.
2. Ziehen Sie die Staubschutzkappe ab.

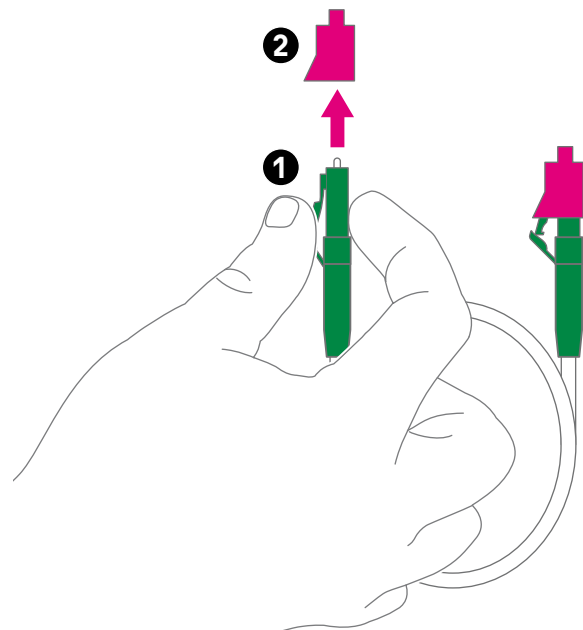

Glasfaser-Kabel anschließen

1. Schließen Sie das Glasfaser-Kabel an die **Glasfaser-Buchse** Ihres Speedport an. Die **Glasfaser-Buchse** ist auf der Rückseite in der rechten Reihe die erste Buchse von unten. Beim Einstecken muss die Rastnase des Steckers nach rechts zeigen.
2. Schließen Sie das andere Ende des Glasfaser-Kabels an die Glasfaser-Dose an. An der Glasfaser-Dose ist die **Glasfaser-Buchse** auf der Unterseite links. Beim Einstecken muss die Rastnase des Steckers nach links zeigen.

Die Stecker des Glasfaser-Kabels rasten hörbar ein.

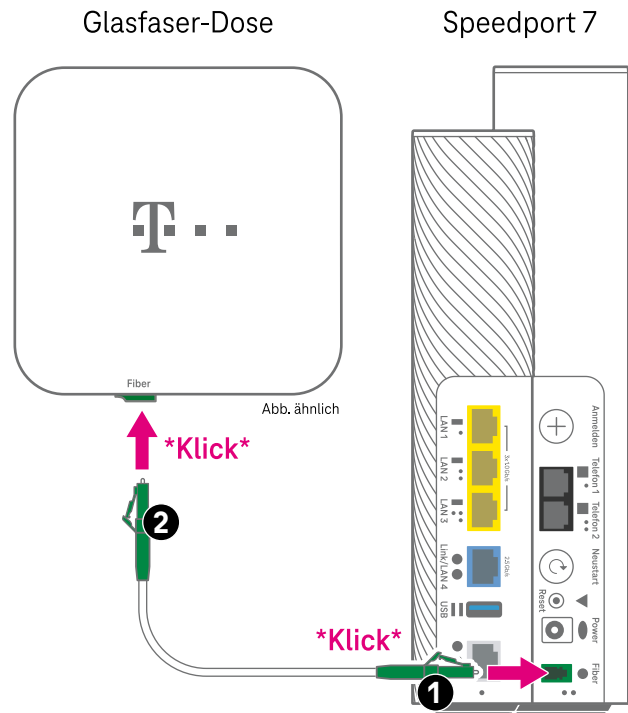

Netzteil anschließen

1. Schließen Sie das mitgelieferte Netzteil an die **Power-Buchse** Ihres Speedport an. Die **Power-Buchse** ist auf der Rückseite in der rechten Reihe die zweite Buchse von unten.
2. Schließen Sie den Netzstecker an eine funktionierende Steckdose an.

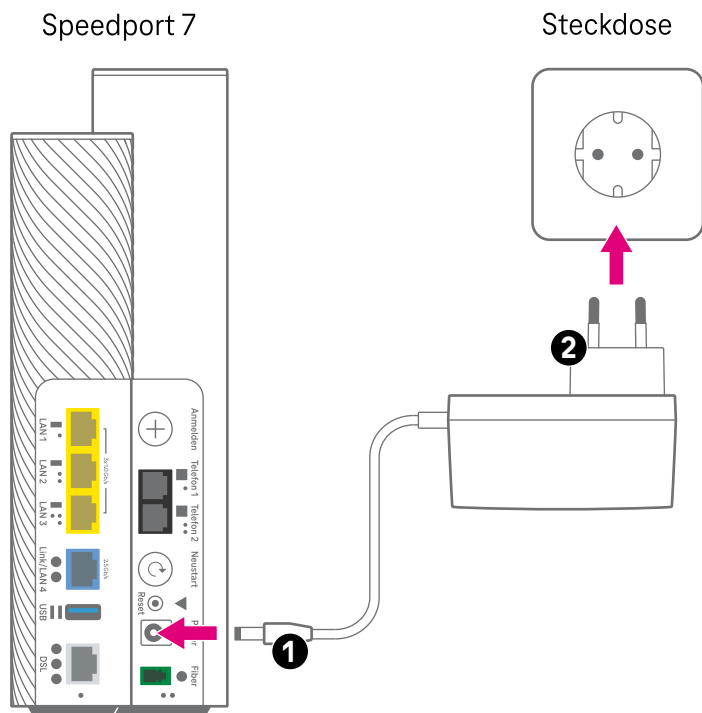

Anschließen und Einrichten

3a. Nächste Schritte beim Einrichten am aktiven Glasfaser-Bestandsanschluss

1. Verbinden Sie Ihren Computer mit Ihrem Speedport.
Wählen Sie zwischen den folgenden Optionen:

Kabellose Verbindung über WLAN, siehe Seite 31 

Kabelverbindung über Netzwerk-Kabel (LAN), siehe Seite 42 

2. Geben Sie **http://speedport.ip** in die Adresszeile Ihres Internet-Browsers ein.
3. Klicken Sie in der Benutzeroberfläche auf die Schaltfläche **Übersicht**.
4. Kontaktieren Sie unseren Kundenservice, um die Modem ID zu aktualisieren.
Telefonnummer: **0800 2266 100** (Montag bis Sonntag von 0 bis 24 Uhr)
Online: **www.telekom.de/kontakt**

4a. Nächste Schritte beim Einrichten am neuen Glasfaser-Anschluss

Rufen Sie die E-Mail oder Kurznachricht mit dem Einrichtungslink auf (Betreff: Glasfaser-Anschluss einrichten). Sollten Sie Ihren Einrichtungslink nicht finden, fordern Sie ihn erneut an, siehe Seite 19 ➡

1. Tippen Sie auf die Schaltfläche **Jetzt einrichten**.
Der Einrichtungsprozess wird gestartet.
2. Folgen Sie den weiteren Schritten und schließen Sie den Einrichtungsassistenten vollständig ab.

Sie benötigen dafür die **Modem-ID**. Sie finden die Modem-ID auf dem Router-Pass, der eingesteckt im **Standfuß Ihres Speedport** ist.

Zusätzlich benötigen Sie die **Glasfaser-ID** der **Glasfaser-Dose**, die in Ihrer Wohnung an der Wand installiert ist, siehe Seite 18 ➡

Nach dem Ende des Einrichtungsassistenten kann es bis zu 45 Minuten dauern, bis Ihr Speedport online ist. Sie erhalten eine E-Mail oder Kurznachricht, wenn Ihr Anschluss aktiviert wurde.

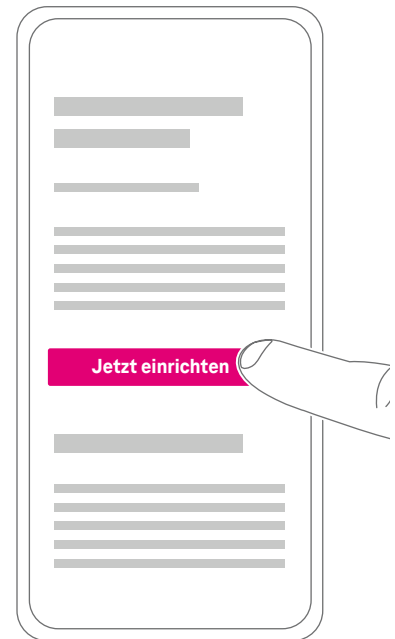

5a. Einrichtung abwarten

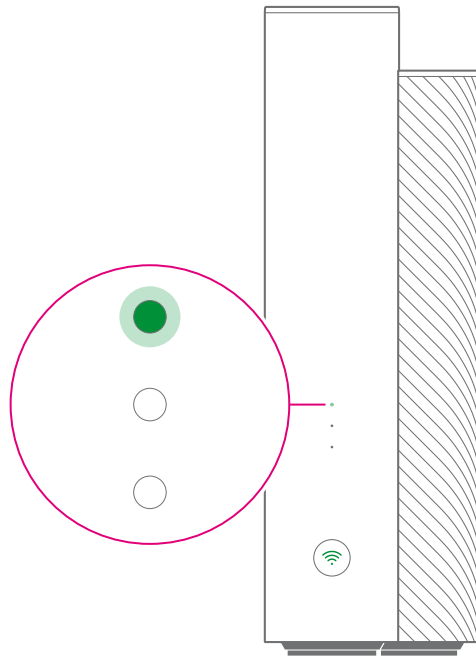

Ihr Speedport richtet sich jetzt ein. Haben Sie etwas Geduld.

Ist die Einrichtung abgeschlossen, leuchtet an Ihrem Speedport nur der **obere Leuchtpunkt** dauerhaft. Als akustische Bestätigung ertönt die Telekom-Melodie.

Anschließend können Sie fortfahren mit:

Mobilteil oder Festnetz-Telefon anschließen, siehe Seite 29 

Geräte mit Speedport verbinden, siehe Seite 31 

2b. Externes Glasfaser-Modem anschließen

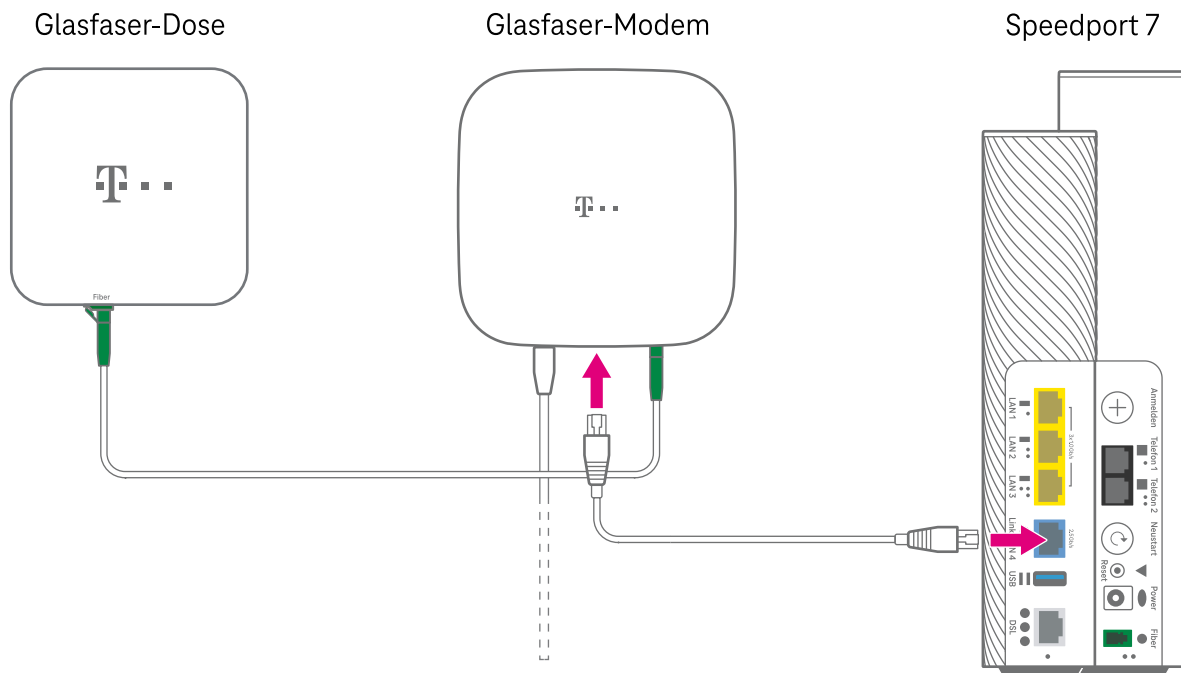

1. Entfernen Sie ein eventuell gestecktes graues DSL-Kabel aus der DSL-Buchse Ihres Speedport.
2. Schließen Sie das eine Ende des Netzwerk-Kabels an die Link-Buchse des Glasfaser-Modems an.
3. Schließen Sie das andere Ende des Netzwerk-Kabels an die blaue **Link/LAN4-Buchse** ●● Ihres Speedport an. Die **Link/LAN4-Buchse** ●● ist auf der Rückseite in der linken Reihe ● die dritte Buchse von unten.

Für Anschlussgeschwindigkeiten von über 1 Gbit/s verwenden Sie ein geeignetes Netzwerkkabel:

- Bei Längen <55 Meter, mindestens Cat-6.
- Bei Längen 55 - 100 Meter, mindestens Cat-6a.

3b. Nächste Schritte beim Einrichten am aktiven Glasfaser-Bestandsanschluss

Sie haben **nur den Router getauscht** und Ihr Glasfaser-Modem ist weiterhin verbunden? Sie müssen nichts weiter tun. Ihr neuer Speedport stellt die Internet-Verbindung zu Ihrem bestehenden externen Glasfaser-Modem her.

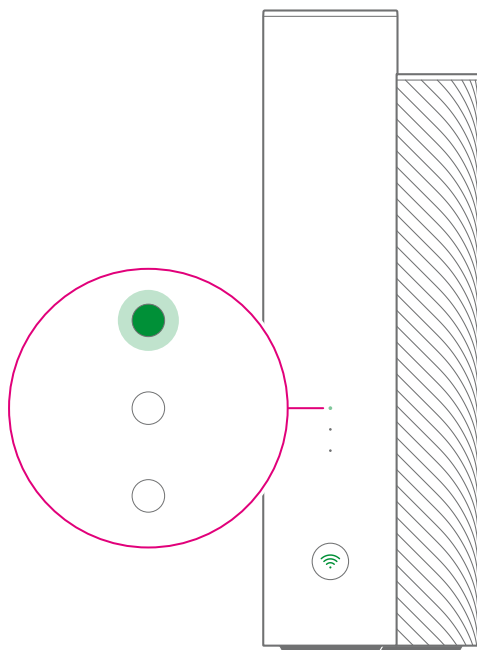

Ihr Speedport richtet sich jetzt ein. Haben Sie etwas Geduld.

Ist die Einrichtung abgeschlossen, leuchtet an Ihrem Speedport nur der **obere Leuchtpunkt** dauerhaft. Zur akustischen Bestätigung ertönt die Telekom-Melodie.

Sie möchten neben dem Speedport **auch ein neues externes Glasfaser-Modem** anschließen?
Kontaktieren Sie unseren Kundenservice.
Telefonnummer: **0800 2266 100** (Montag bis Sonntag von 0 bis 24 Uhr)
Online: **www.telekom.de/kontakt**

Bevor Sie ein neues Glasfaser-Modem verwenden können, muss die Verknüpfung der Modem-ID gelöscht werden. Dies wird durch unseren Mitarbeiter durchgeführt.

4b. Nächste Schritte beim Einrichten am neuen Glasfaser-Anschluss

Sie möchten neben dem Speedport **auch ein neues oder anderes externes Glasfaser-Modem** verwenden? Folgen Sie der Bedienungsanleitung Ihres Glasfaser-Modems, damit dieses online gehen kann.

Bei Problemen kontaktieren Sie unseren Kundenservice.

Telefonnummer: **0800 2266 100** (Montag bis Sonntag von 0 bis 24 Uhr)

Online: **www.telekom.de/kontakt**

Bei einem externen Glasfaser-Modem stellt Ihr Speedport die Internet-Verbindung über das angeschlossene Netzwerk-Kabel (LAN) her.

Am DSL-Anschluss anschließen

DSL-Kabel anschließen

1. Schließen Sie den Telefon-Stecker des DSL-Kabels an. Er kommt in die mittlere Buchse der in Ihrem Haushalt montierten Telefondose.
2. Schließen Sie den LAN-Stecker des DSL-Kabels an die **DSL-Buchse** ●●● Ihres Speedport an.
Die **DSL-Buchse** ●●● auf der Rückseite in der linken Reihe ● die erste Buchse von unten.

Befinden sich mehrere Telefondosen in Ihrem Haushalt, verwenden Sie die Haupttelefondose. Erfragen Sie die Position gegebenenfalls beim Eigentümer oder Vermieter.

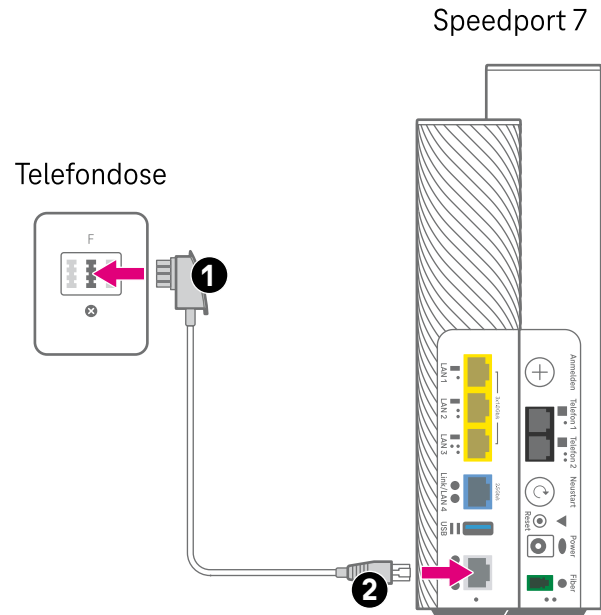

Netzteil anschließen

1. Schließen Sie das mitgelieferte Netzteil an die **Power-Buchse** ● Ihres Speedport an.
Die **Power-Buchse** ● ist auf der Rückseite in der rechten Reihe ●● die zweite Buchse von unten.
2. Schließen Sie den Netzstecker an eine Steckdose an.

Die automatische Einrichtung Ihres Speedport beginnt und kann bis zu 15 Minuten dauern.

Anschließend können Sie fortfahren mit:

Mobilteil oder Festnetz-Telefon anschließen, siehe Seite 29 ➡

Geräte mit Speedport verbinden, siehe Seite 31 ➡

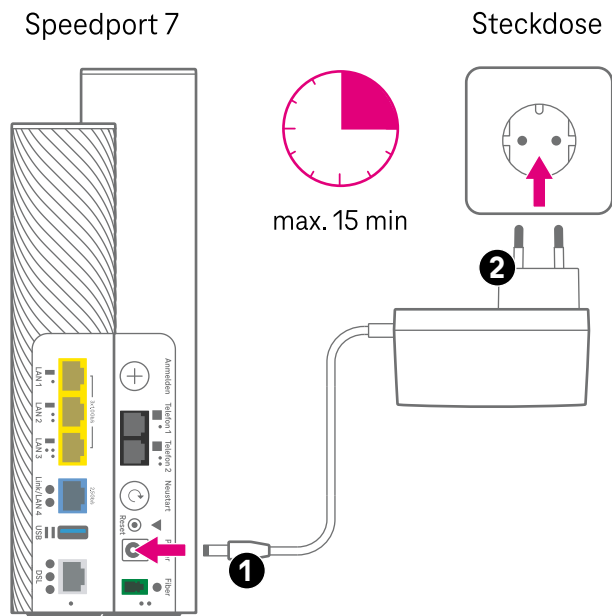

Mobilteil anschließen

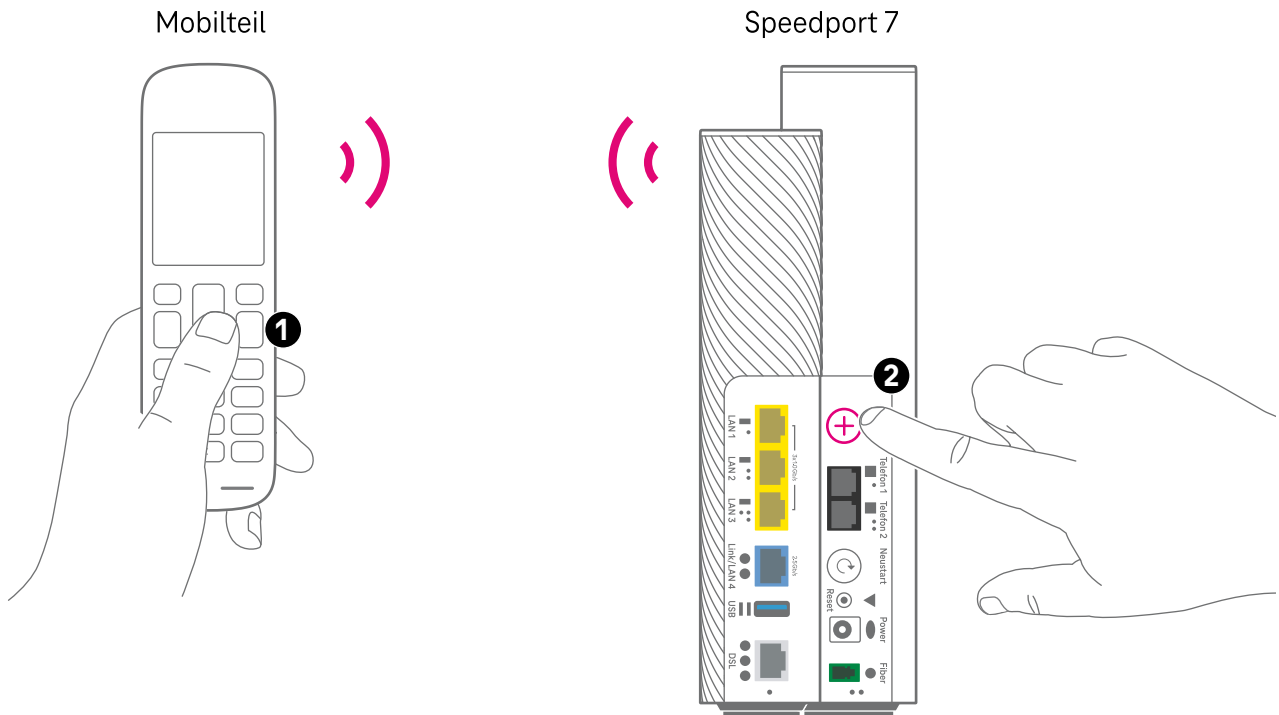

1. Schalten Sie Ihr Mobilteil ein und aktivieren Sie die **Anmelden**-Funktion. Die Funktion finden Sie im Einstellungsmenü Ihres Mobilteils. Informationen zum Anmeldevorgang erhalten Sie in der Bedienungsanleitung Ihres Mobilteils.
2. Drücken Sie die **+Taste (Anmelden/WPS)** auf der Rückseite Ihres Speedport, um Ihr Mobilteil anzumelden. Die **+Taste (Anmelden/WPS)** ist auf der Rückseite in der rechten Reihe ●● die erste Taste von oben. Ihr Mobilteil bestätigt die erfolgreiche Anmeldung.

Festnetz-Telefon anschließen

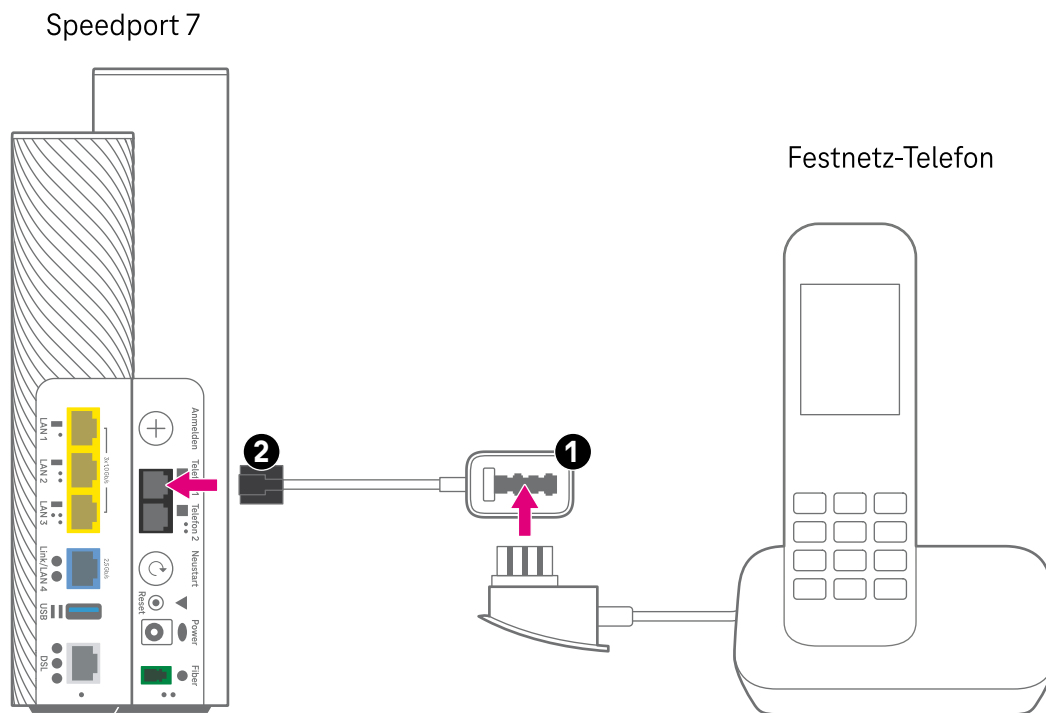

1. Schließen Sie geeignete Geräte an die Telefon-Buchse des mitgelieferten Telefon-Adapters an. Beispielsweise Ihr schnurgebundenes Telefon, Ihr Faxgerät oder Ihren Anrufbeantworter.
2. Schließen Sie den Telefon-Adapter an eine der Telefon-Buchsen Ihres Speedport an:
Telefon-Buchse-1 ■ ● oder **Telefon-Buchse-2** ■ ● ●
Die zwei Telefon-Buchsen sind auf der Rückseite in der rechten Reihe ●● die ersten Buchsen von oben.

Sie möchten ein zweites Festnetz-Telefon anschließen? Verwenden Sie einen zweiten Telefon-Adapter (nicht im Lieferumfang enthalten).

Geräte mit Speedport verbinden

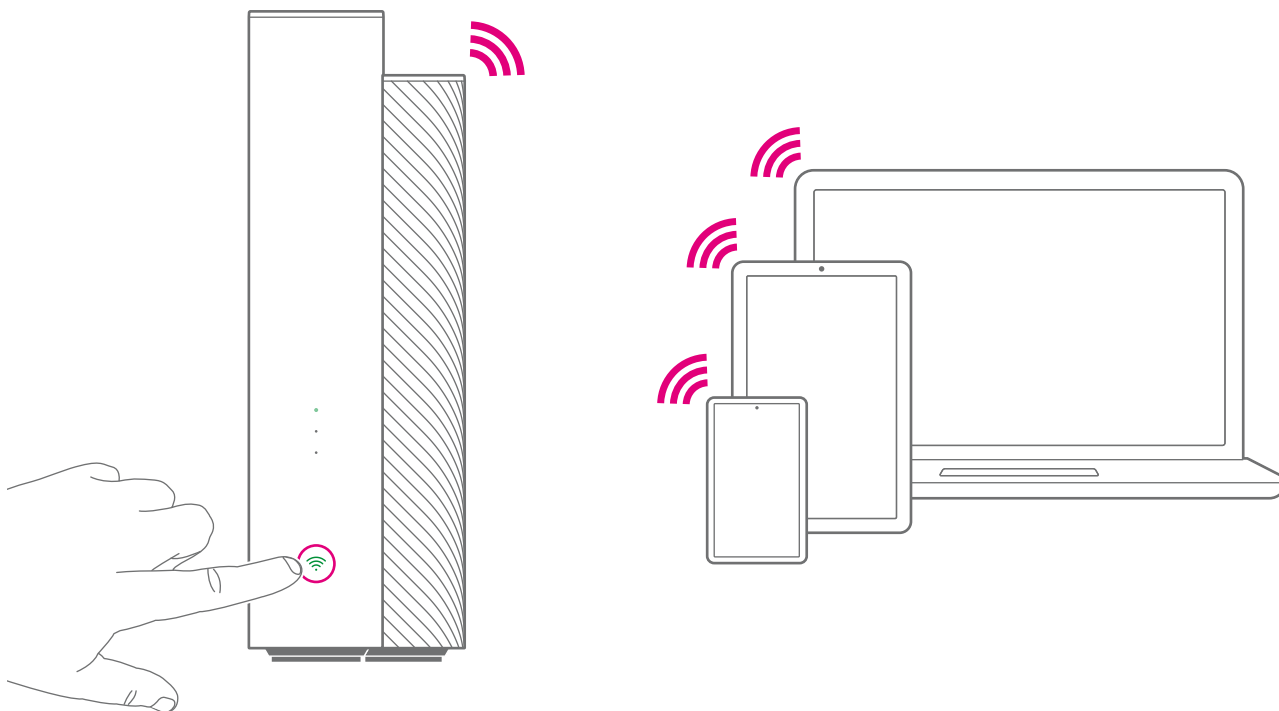

1. Leuchtet die Leuchtanzeige **WLAN**? Wenn nicht, drücken Sie die **WLAN-Taste** (📶) auf der Vorderseite Ihres Speedport. Die **WLAN-Taste** (📶) blinkt, während das WLAN aktiviert wird. Durch das Starten der benötigten Dienste kann der Vorgang mehrere Minuten dauern. Warten Sie, bis die **WLAN-Taste** (📶) dauerhaft leuchtet und der Signalton ausgegeben wird.
2. Stellen Sie sicher, dass an dem Gerät, welches Sie verbinden möchten, das WLAN eingeschaltet ist.
3. Geräte mit WPS-Funktion (z. B. Drucker) melden Sie wie folgt an:
Drücken Sie die **+Taste (Anmelden/WPS)** auf der Rückseite Ihres Speedport.

Alternativ zur kabellosen Verbindung über WLAN schließen Sie Ihren Computer mit einem Netzwerk-Kabel an, siehe Seite 42 ➡

4. Öffnen Sie die Liste der verfügbaren WLAN-Netzwerke. Klicken Sie bei Computern mit Windows auf das Netzwerk- oder WLAN-Symbol unten rechts in der Taskleiste.

Bei Apple Computern mit OS X klicken Sie auf das WLAN-Symbol in der Menüleiste.

Bei Smartphones oder Tablets tippen Sie auf das Symbol Einstellungen und dann auf den Eintrag WLAN.



5. Sie wechseln von einem anderen Speedport? Ihr neuer Speedport übernimmt in den meisten Fällen automatisch die WLAN-Daten Ihres alten Speedport. Ihre WLAN-Geräte gehen in diesem Fall automatisch online.

Falls nicht, gehen Sie wie folgt vor:
Wählen Sie den WLAN-Namen aus, den Sie auf dem Router-Pass oder dem Typenschild finden.
Geben Sie das dazugehörige WLAN-Passwort ein.

Der Router-Pass ist auf der Unterseite Ihres Speedport im Standfuß eingesteckt.

Router-Pass Speedport 7

Ihre Speedport Werkseinstellungen:

WLAN-Name: **MagentaWLAN-ABCD**
WLAN-Schlüssel: **1234.5678.9012.3456.7890**
WLAN-Daten in der MeinMagenta-App ändern.
Serien-Nummer: 123 456 789 012 345 678 901
Informationen: <http://speedport.ip/>
Gerätepasswort: gaube87654321
Modem-ID: **1234.5678.9012.3456**



MeinMagenta App



Status prüfen

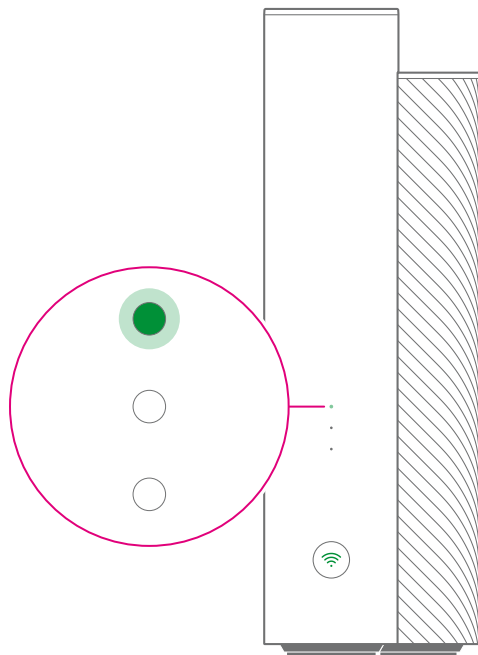

1. Prüfen Sie bei der Einrichtung den Zustand der Leuchtanzeige.
Die Einrichtung ist abgeschlossen, wenn der oberste Leuchtpunkt dauerhaft leuchtet.
Als akustische Bestätigung ertönt die Telekom-Melodie.
2. Verwenden Sie die **MeinMagenta App**, um den Status zu prüfen oder Einstellungen vorzunehmen.

Einrichtung abgeschlossen

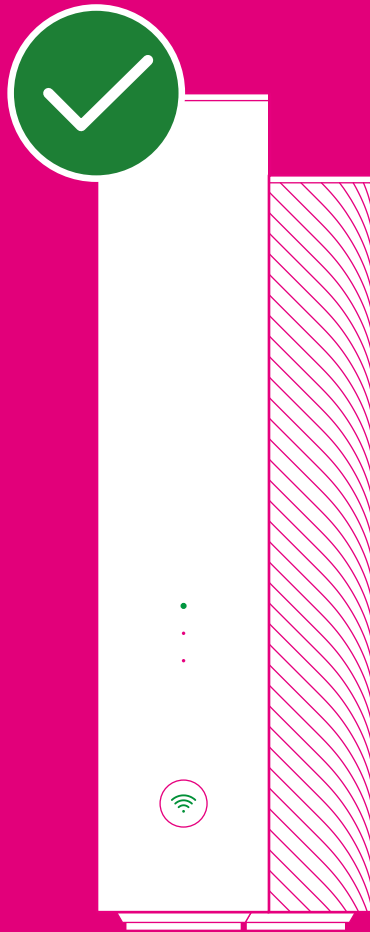

Smart Home nutzen

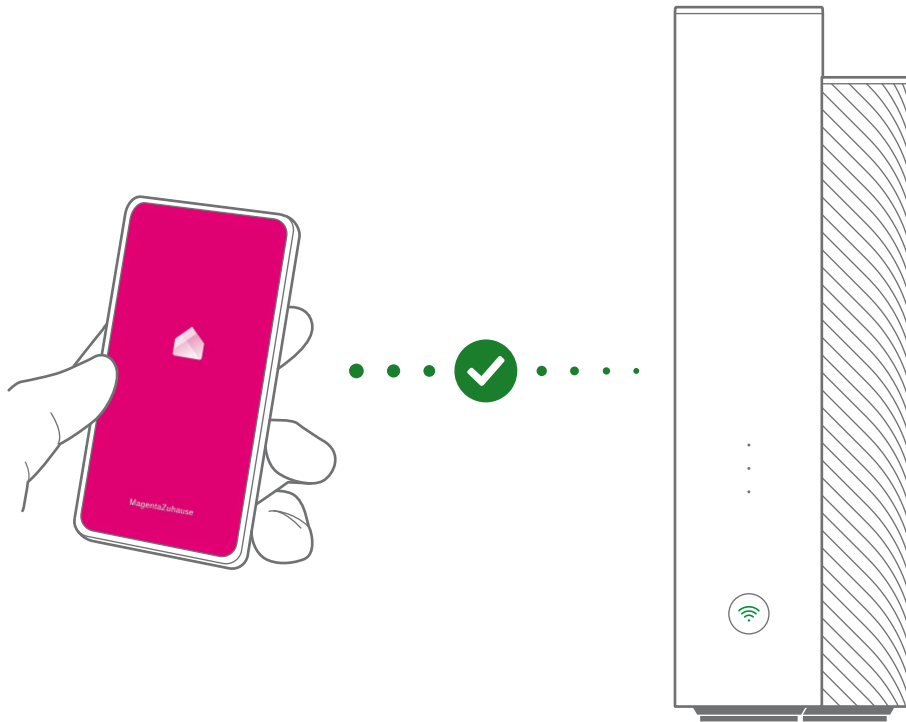

Die clevere Lösung für ein smartes Zuhause

Ihr Speedport ist bestens gerüstet für die intelligenten Lösungen von Smart Home.

Steuern Sie kompatible Geräte mit der **MagentaZuhause App** von unterwegs oder von Ihrer Couch. Sparen Sie Heizkosten und erleben Sie Wohnkomfort und Sicherheit auf eine völlig neue Art.

MagentaZuhause App herunterladen

Sie möchten Geräte zusammen mit Ihrem Speedport bedienen? Laden Sie sich die **MagentaZuhauseApp** aus dem App Store oder von Google Play herunter.



Weitere Informationen zur **MagentaZuhause App** erhalten Sie unter: www.telekom.de/smart-home

SmartHome-Funktionen aktivieren

Die **MagentaZuhause App** führt Sie Schritt für Schritt durch die Registrierung. Damit richten Sie Ihren Speedport für Ihr smartes Zuhause ein.

Welche smarten Geräte Sie mit dem Speedport verbinden können, erfahren Sie unter www.telekom.de/smart-home-kompatible-geraete

Wenn etwas nicht funktioniert

Übersicht der Lösungswege

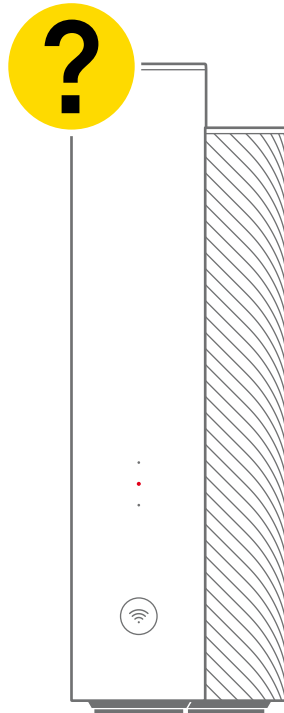

Etwas funktioniert nicht, wie Sie es erwarten und Sie möchten versuchen, das Problem selbst zu beheben? Nutzen Sie zunächst die folgenden Lösungswege:

- 1. Starten Sie Ihren Speedport neu,** siehe Seite 39 ➡
Drücken Sie die **Neustart-Taste** ↻.
Die **Neustart-Taste** ↻ ist auf der Rückseite in der rechten Reihe ●● die mittlere Taste.
Die Neustart-Taste ist nach innen gewölbt.
- 2. Starten Sie Ihren Computer neu.**
- 3. Verwenden Sie die MeinMagenta App,** siehe Seite 12 ➡
Die **MeinMagenta App** unterstützt Sie bei der Einrichtung und hilft Ihnen, Probleme selbst zu lösen. Informationen zum Einrichten über die **MeinMagenta App** finden Sie unter:
www.telekom.de/anschluss-einrichten-per-app
- 4. Nutzen Sie die vorgeschlagenen Hilfestellungen der Selbsthilfe bei Problemen,** siehe Seite 38 ➡
- 5. Nutzen Sie die Telekom-Hilfeseiten im Internet unter: www.telekom.de/hilfe**
- 6. Stellen Sie die Werkseinstellungen wieder her,** siehe Seite 40 ➡

Wenn etwas nicht funktioniert

Selbsthilfe bei Problemen



Eine Auswahl von Lösungen für verschiedene Probleme finden Sie auf den folgenden Seiten.
Weitere Hinweise zur Lösung Ihres Problems finden Sie im Internet unter: www.telekom.de/hilfe

Die eingegebenen WLAN-Daten funktionieren nicht.

Sie wechseln von einem Speedport Smart? Ihr neuer Speedport übernimmt automatisch die WLAN-Daten Ihres alten Speedport Smart.

Sie wissen die WLAN-Daten nicht mehr? Oder Sie möchten sie auf die Daten des Typenschilds oder des Router-Passes ändern? Verwenden Sie die **MeinMagenta App**.

Warum kann ich keine Verbindung zum WLAN aufbauen?

Prüfen Sie, ob die Leuchtanzeige WLAN leuchtet. Falls nicht, drücken Sie die **WLAN-Taste** .
Die **WLAN-Taste**  blinkt, während das WLAN eingeschaltet wird.
Durch das Starten der benötigten Dienste kann der Vorgang mehrere Minuten dauern.
Warten Sie, bis die **WLAN-Taste**  dauerhaft leuchtet und der Signalton ausgegeben wird.
Prüfen Sie, ob an allen verbundenen Geräten die gleiche Verschlüsselung eingestellt ist. Einige ältere Geräte (z. B. iPad 2) unterstützen keine höheren als die WPA2-Verschlüsselungen.

Warum funktioniert mein Speedport nach einem Firmware-Update nicht mehr?

Eventuell ist beim Aktualisieren der Firmware ein Problem aufgetreten.

Oft kann ein Neustart in diesem Fall helfen, siehe Seite 39 

Alternativ setzen Sie Ihren Speedport auf Werkseinstellungen zurück, siehe Seite 40 

Mein Glasfaser-Anschluss ist nach 45 Minuten noch nicht aktiv.

Kontaktieren Sie unseren Kundenservice.

Telefonnummer: **0800 2266 100** (Montag bis Sonntag von 0 bis 24 Uhr)

Online: www.telekom.de/kontakt

Eines der mitgelieferten Kabel ist zu kurz.

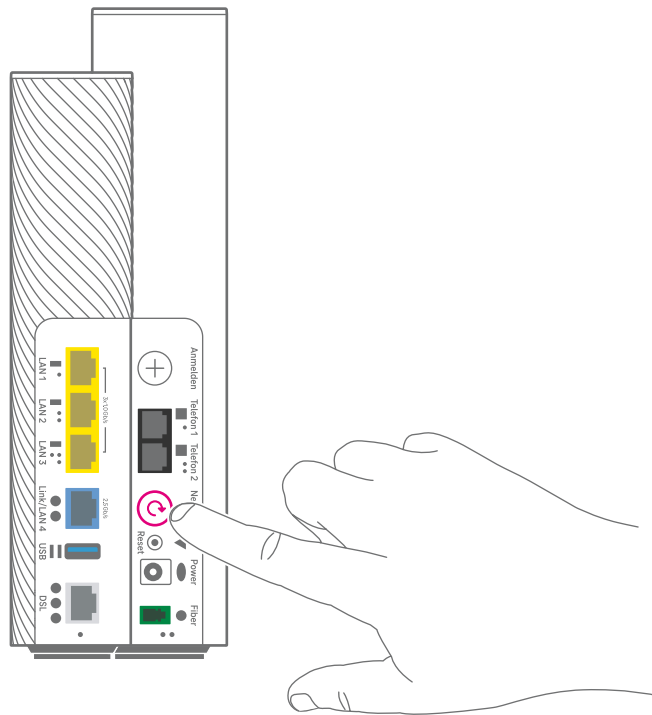

Passende Kabel in verschiedenen Längen sind in Ihrem Telekom Shop und im Fachhandel erhältlich.

Speedport neu starten



Sogar Ihr Speedport kann mal durcheinander kommen.

Oft hilft schon ein Neustart, damit Ihr Speedport wieder so arbeiten kann, wie Sie es erwarten.

1. Drücken Sie die **Neustart-Taste** .
Die **Neustart-Taste**  ist auf der Rückseite in der rechten Reihe ●● die mittlere Taste und nach innen gewölbt.
2. Ihr Speedport startet neu. Warten Sie, bis der oberste Leuchtpunkt dauerhaft leuchtet.
Als akustische Bestätigung ertönt die Telekom-Melodie.

Wenn etwas nicht funktioniert

Zurücksetzen auf Werkseinstellungen

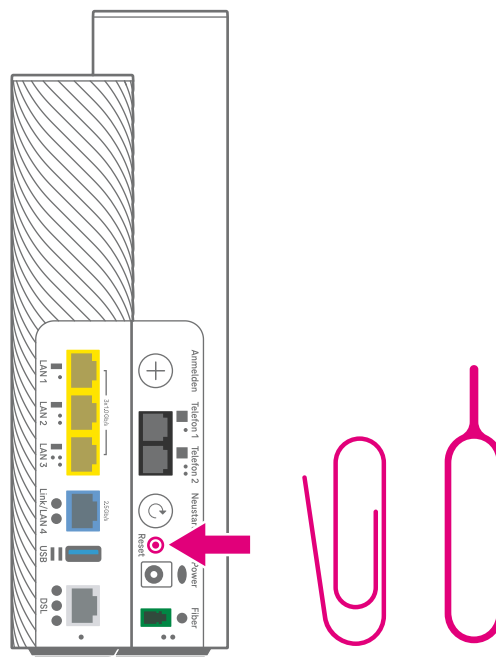

Setzen Sie Ihren Speedport zurück, um die Werkseinstellungen wiederherzustellen. So können Sie ein Problem beheben, dessen Ursache Sie nicht lokalisieren können. Es ist auch erforderlich, wenn Sie Ihr Gerätepasswort vergessen haben.

Vorsicht beim Zurücksetzen: Alle persönlichen Daten werden gelöscht und die Werkseinstellungen wiederhergestellt.

Ist Ihr Speedport mit einer Internetleitung verbunden? Ihre vorherigen Internet-Verbindungsdaten und WLAN-Daten werden automatisch wiederhergestellt. Um eine Wiederherstellung von Daten zu verhindern, ziehen Sie vor dem Zurücksetzen das DSL- oder Glasfaser-Kabel. Dies ist beispielsweise sinnvoll, bevor Sie Ihren Speedport an Dritte übergeben.

1. Ihr Speedport muss mit dem Stromnetz verbunden sein.
2. Drücken Sie die **Reset-Taste** ▼ für 5 Sekunden mit einem spitzen Gegenstand. Ihr Speedport startet und richtet sich neu ein (ca. 15 Minuten). Die **Reset-Taste** ▼ ist auf der Rückseite in der rechten Reihe ●● unterhalb der **Neustart-Taste** ↻.
3. Im Anschluss muss Ihr Speedport neu eingerichtet werden.

Wenn etwas nicht funktioniert

Was Sie sonst noch wissen sollten

Computer über Kabel anschließen

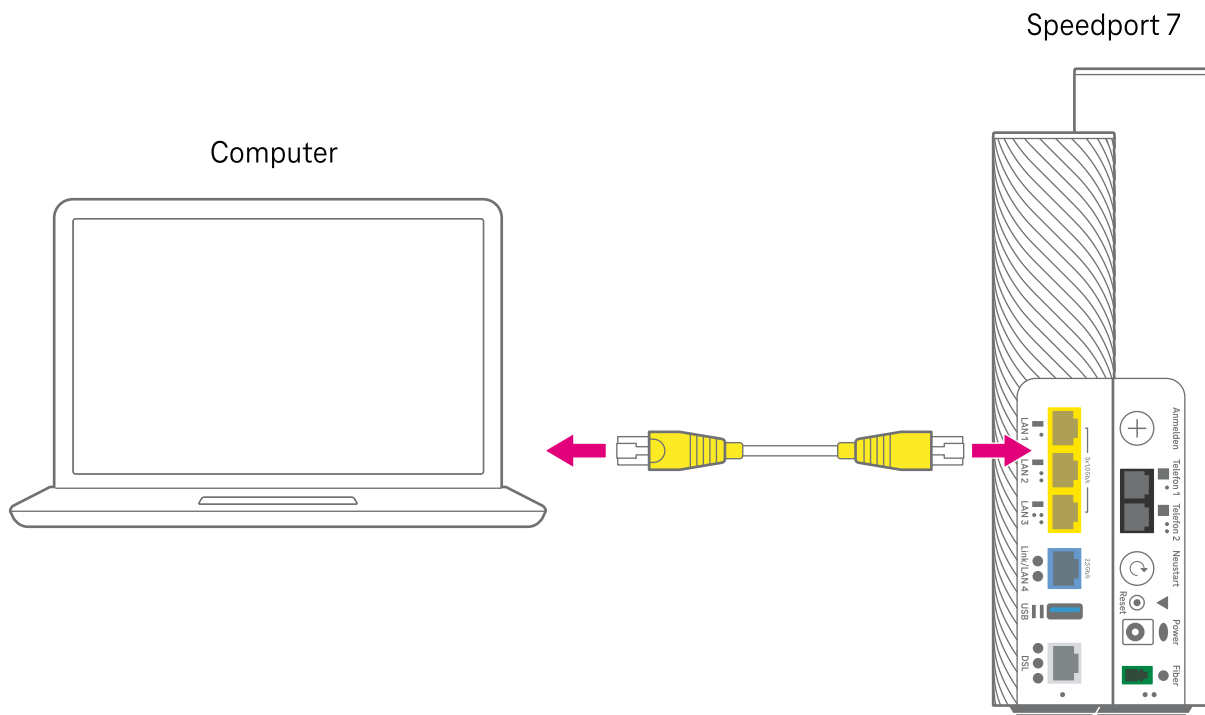

Schließen Sie Ihren Computer mit dem Netzwerk-Kabel an eine der drei LAN-Buchsen Ihres Speedport an:

- LAN1 ■ ●
- LAN2 ■ ●●
- LAN3 ■ ●●

Die drei LAN-Buchsen sind auf der Rückseite in der linken Reihe ● die oberen drei Buchsen.

Ist an Ihrem Speedport ein DSL-Kabel oder Glasfaser-Kabel angeschlossen? Die **Link/LAN4-Buchse** ●● wird automatisch als LAN-Buchse eingestellt.

Sie kann für Verbindungen z. B. zu Computern genutzt werden.

Die **Link/LAN4-Buchse** ●● ist auf der Rückseite in der linken Reihe ● die dritte Buchse von unten.

Nur die **Link/LAN4-Buchse** ●● unterstützt höhere Übertragungsgeschwindigkeiten von bis zu 2,5 Gbit/s.

Link/LAN4-Buchse

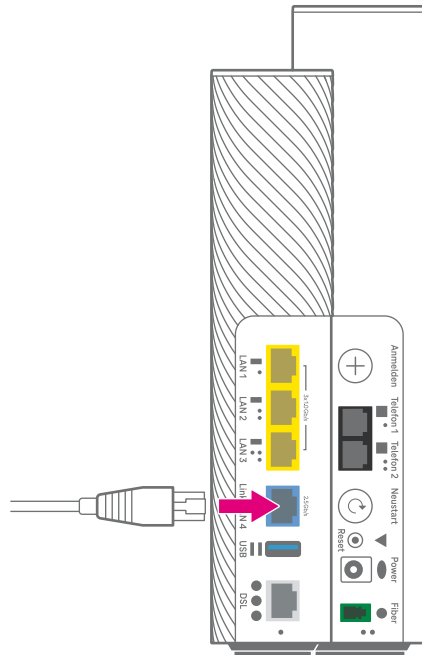

Für die Zuordnung der **Link/LAN4-Buchse** ●● verwendet Ihr Speedport die Funktion Autosensing. Die **Link/LAN4-Buchse** ●● ist auf der Rückseite in der linken Reihe ● die dritte Buchse von unten.

Ist an Ihrem Speedport ein DSL-Kabel oder Glasfaser-Kabel angeschlossen?

Die **Link/LAN4-Buchse** ●● wird automatisch als LAN-Buchse eingestellt.

Sie kann für Verbindungen z. B. zu Computern genutzt werden.

Ist an der **Link/LAN4-Buchse** ●● Ihres Speedport ein externes Glasfaser-Modem oder ein 5G-Empfänger angeschlossen? Die **Link/LAN4-Buchse** ●● wird automatisch als Link-Buchse verwendet.

Die **Link/LAN4-Buchse** ●● unterstützt höhere Übertragungsgeschwindigkeiten von bis zu 2,5 Gbit/s. Schließen Sie ein Gerät an der **Link/LAN4-Buchse** ●● an, wenn die anderen LAN-Buchsen belegt sind.

Anhang

Technischer Service

Zusätzliche Beratung und Hilfe bei der Einrichtung erhalten Sie bei unserem Technischen Service. Rufen Sie uns an unter **0800 330 1000** oder besuchen Sie uns online unter: **www.telekom.de/kontakt**

Halten Sie bei einem Anruf die Seriennummer Ihres Speedport bereit. Sie finden die Seriennummer auf dem Typenschild, das sich auf der Unterseite Ihres Speedport befindet.

Produktsicherheit

Die Verordnung über die allgemeine Produktsicherheit VO (EU) 2023/988 verpflichtet zur Kommunikation einer Kontaktadresse. Falls Ihr Produkt mit dem Stromnetz verbunden ist und Sie eine Gefährdung durch das Gerät vermuten, trennen Sie es zu Ihrer eigenen Sicherheit vom Stromnetz. Besteht eine mögliche Gefährdung durch ein Festnetzprodukt der Telekom oder wurde eine Gefährdung verursacht, melden Sie dies unter: **www.telekom.de/produktsicherheit**

Rechtliche Hinweise

Rechtliche Hinweise und Lizenztexte finden Sie in der Statusoberfläche Ihres Speedport. Hierzu verbinden Sie Ihren Computer über ein Netzwerk-Kabel oder WLAN mit Ihrem Speedport. Geben Sie **<http://speedport.ip>** in die Adresszeile Ihres Internet-Browsers ein und navigieren Sie zum entsprechenden Menü. Hierfür müssen Sie nicht online sein.

Rücknahme von alten Geräten

Hat das Gerät ausgedient, nutzen Sie für das Altgerät das Rücknahmesystem der Telekom. Nähere Informationen auf **www.telekom.de/altgeraet-zurueckgeben** oder bringen Sie das Altgerät zur Sammelstelle Ihres kommunalen Entsorgungsträgers (z. B. Wertstoffhof).



Das nebenstehende Symbol bedeutet, dass das Altgerät getrennt vom Hausmüll zu entsorgen ist. Nach dem Elektro- und Elektronikgerätegesetz sind Besitzer von Altgeräten gesetzlich verpflichtet, alte Elektro- und Elektronikgeräte einer getrennten Abfallerfassung zuzuführen.

Bevor Sie das Endgerät entsorgen, empfehlen wir Ihnen die Löschung aller persönlichen Daten durch das Zurücksetzen auf die Werkseinstellungen.

Die Telekom ist bei der Stiftung Elektro-Altgeräte-Register unter der WEEE-Reg.-Nr.: DE 60 80 03 28 registriert. Hinweis für den Entsorgungsträger: Das Datum der Herstellung bzw. des Inverkehrbringens ist auf dem Typenschild nach DIN EN 60062, Ziffer 8, angegeben. Hersteller haben jährlich die Erfüllung der Zielvorgaben nach dem Elektro- und Elektronikgerätegesetz (ElektroG) zu veröffentlichen. Informationen hierzu veröffentlicht das Bundesministerium für Umwelt, Naturschutz und nukleare Sicherheit.

Die Rückgabe von Mietgeräten wird über den Mietvertrag geregelt.

Symbole



Schutzisoliertes Gehäuse (Schutzklasse II).

Dieses Symbol zeigt an, dass keine Verbindung zur elektrischen Masse (Ground) erforderlich ist.



Gleichspannung.

Dieses Symbol zeigt an, dass die mit dem Symbol gekennzeichneten Nennspannungen Gleichspannungen sind.



Verwendungsort.

Dieses Symbol zeigt an, dass das Gerät nur in geschlossenen Räumen betrieben werden darf.



Effizienzstufe.

Das Netzteil erfüllt die Anforderungen der vorgeschriebenen Leerlaufverlustleistung.



Polarisierung.

Dieses Symbol zeigt an, dass in dem Gerät polarisierende Kondensatoren verbaut sind.

Konformitätserklärung



Hiermit erklärt die Telekom Deutschland GmbH, dass der Funkanlagentyp **Speedport 7 Typ A / Typ B** den Richtlinien 2014/53/EU, 2011/65/EU, (EU) 2019/882 sowie der Verordnung (EU) 2024/1781 entspricht.

Der vollständige Text der EU-Konformitätserklärung ist unter der folgenden Internetadresse verfügbar: www.telekom.de/ce-konform

Hersteller

Telekom Deutschland GmbH

Landgrabenweg 149

53227 Bonn

Tel. 0800 330 1000

www.telekom.de/kontakt

Technische Daten

Bezeichnung	Beschreibung
Modell	Speedport 7 Typ A / Typ B
Materialnummer	40 824 393 (Typ A), 40 824 394 (Typ B)
Gehäusefarbe	Atlantic Blue
Glasfaser-Buchse (Fiber)	1 × LC/APC 8°, Single Mode Fiber, GPON gemäß ITU-T G.984.2
Laserschutzklasse	1 gemäß EN 60825–1:2014 und EN 50689:2021
DSL-Buchse (Standard)	1 × RJ45 (ADSL, ADSL2, ADSL2+, VDSL2, VDSL2 Vectoring, VDSL2 Supervectoring)
Link-Buchse	1 × RJ45, 10/100/1000/2500 auto MDI/MDIX (für externes Modem oder LAN)
LAN-Buchsen	3 × RJ45, 10/100/1000 autoMDI/MDIX
Telefon-Buchse	2 × RJ11 Buchse für Anschluss Telefon oder Telefon-TAE-U-Adapter, 1 × TAE-U Adapter per RJ-11 (zum Anschluss von Telefonen etc.)
DECT-Sendeleistung	24 dBm (max.) bei 1880 MHz–1900 MHz
USB-Buchse	1 × USB (1.0/1.1/2.0/3.0)
WLAN-Standard	IEEE 802.11 g/a/n/ac/ax/be
WLAN-Frequenzbereich	2,400–2,482 GHz (IEEE 802.11 g/n /ax/be), 5,150–5,350 GHz und 5,470–5,725 GHz (IEEE 802.11 a/n/ac/ax/be)
WLAN-Übertragungsrate	2,4 GHz: IEEE 802.11 g/n/ax/be – bis 1000 Mbit/s, 5 GHz: IEEE 802.11 a/n/ac/ax/be – bis 5760 Mbit/s
WLAN-Sendeleistung	2,400–2,4835 GHz; bis 20 dBm, 5,150–5,350 GHz; bis 23 dBm, 5,470–5,725 GHz; bis 30 dBm
WLAN-Sicherheit	WPA2-Personal, WPA3-Personal-Transition, WPA3-Personal
Router-Sicherheit	NAT, Firewall
Smarthome / IoT	DECT, WLAN
Zulässige Umgebungsbedingungen	5 °C bis 40 °C, bei 5 % bis 95 % relative Luftfeuchtigkeit (nicht kondensierend)
Leistungsaufnahme	< 8 W (im vernetzten Bereitschaftsbetrieb)
Abmessungen / Gewicht	ca. 188 × 81 × 245 mm / ca. 1200 g
Zulassung	CE-Zertifizierung, zugelassen für Deutschland, ausschließlich für die Verwendung innerhalb geschlossener Räume

Bezeichnung	Beschreibung
Netzteil Typ: NBS42f120300VE	Eingangsspannung: 230 V; Eingangswechselstromfrequenz: 50 Hz; Ausgangsspannung: 12,0 V; Ausgangsstrom: 3,0 A; Ausgangsleistung: 36,0 W; Durchschnittliche Effizienz im Betrieb: 90,44 %; Effizienz bei geringer Last (10%): 89,23 %; Leistungsaufnahme bei Nulllast: 0,063 W
Netzteil Typ: V30-V3000R120-036M0-DE	Eingangsspannung: 230 V; Eingangswechselstromfrequenz: 50 Hz; Ausgangsspannung: 12,0 V; Ausgangsstrom: 3,0 A; Ausgangsleistung: 36,0 W; Durchschnittliche Effizienz im Betrieb: 90,4 %; Effizienz bei geringer Last (10%): 90,5 %; Leistungsaufnahme bei Nulllast: 0,05 W

Unsere Mitarbeiter stehen Ihnen während der
üblichen Geschäftszeiten zur Verfügung.
Hotline: 0800 330 1000
Internet: www.telekom.de/kontakt

Bedienungsanleitung für Speedport 7 Typ A / Typ B
Ausgabe 02.07.2025

Den aktuellen Stand der Bedienungsanleitung erhalten
Sie im Internet unter: www.telekom.de/hilfe

Herausgeber
Telekom Deutschland GmbH
Landgrabenweg 149
53227 Bonn