

EN The pictures shown are for illustration purposes only. The actual product or app interface may vary.
FR Les images sont présentées à titre indicatif uniquement. L'interface réelle du produit ou de l'application peut varier.
DE Die gezeigten Abbildungen dienen nur zur Veranschaulichung. Das tatsächliche Produkt oder die App-Oberfläche kann variieren.
IT Le immagini mostrate sono solo a scopo illustrativo. L'effettivo aspetto del prodotto e l'interfaccia dell'app potrebbero variare.
ES Las imágenes que se muestran son solo para fines ilustrativos. El producto real o la interfaz de la aplicación pueden variar.
PL Przedstawione obrazy służą wyłącznie do celów ilustracyjnych. Rzeczywisty produkt lub interfejs aplikacji może się różnić.
NL De getoonde foto's zijn alleen ter illustratie. De daadwerkelijke product- of app-interface kan variëren.
PT As imagens apresentadas são meramente ilustrativas. A interface real do produto ou da aplicação pode variar.

Ninebot eKickScooter

- EN User Manual
- FR Manuel de l'utilisateur
- DE Benutzerhandbuch
- IT Manuale utente
- ES Manual de usuario
- PL Podręcznik użytkownika
- NL Gebruikershandleiding
- PT Manual do Utilizador

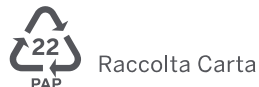

Original instructions

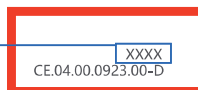

ninebot





Welcome / Bienvenue / Willkommen / Benvenuto / Bienvenido /
Witamy / Welkom / Bem-vindo

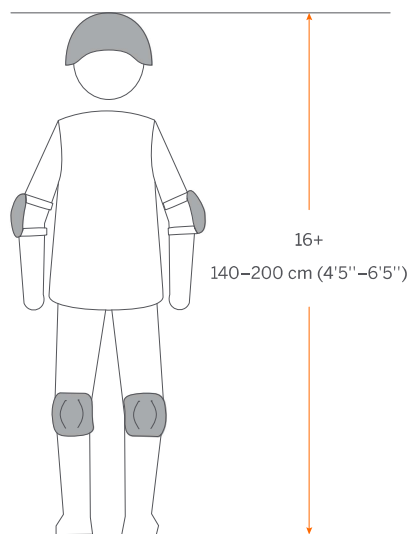
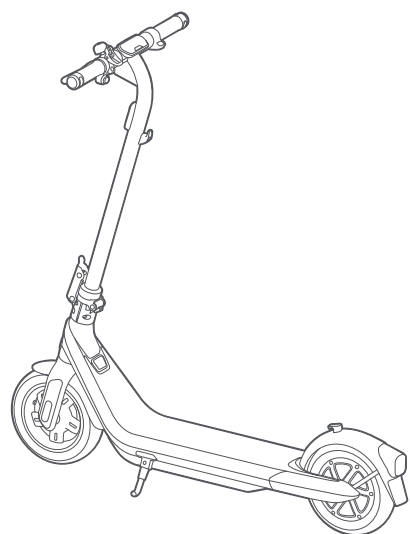

EN Always wear a helmet, elbow pads and knee pads when riding.
FR Portez toujours un casque, des coudières et des genouillères lorsque vous roulez.
DE Tragen Sie beim Fahren immer einen Helm, Ellbogen- und Knieschützer.
IT Durante la guida, indossare sempre casco, gomitiere e ginocchiere.
ES Utilice siempre casco, coderas y rodilleras cuando conduzca.
PL Na czas jazdy zawsze należy zakładać kask, nałokietniki i nakolanniki.
NL Draag altijd een helm, elleboogbeschermers en kniebeschermers tijdens het rijden.
PT Utilize sempre capacete, cotoveleiras e joelheiras ao andar.



Packing List / Contenu de la boîte / Packliste / Lista imballaggio /
Listado de contenido / Zawartość opakowania / Paklijst / Lista
de embalagem

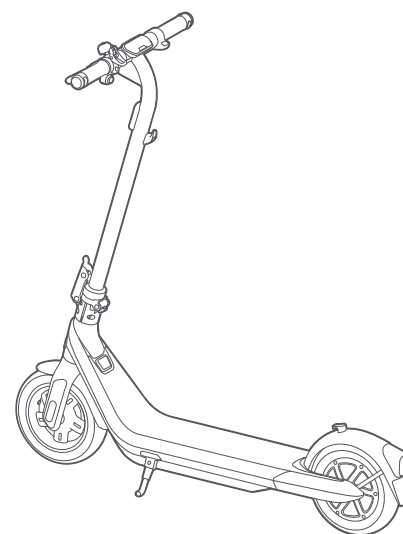

	EN User Manual FR Manuel de l'utilisateur DE Benutzerhandbuch IT Manuale utente ES Manual de usuario PL Podręcznik użytkownika NL Gebruikershandleiding PT Manual do Utilizador
	EN Important Information FR Informations importantes DE Wichtige Informationen IT Informazioni importanti ES Información importante PL Ważne informacje NL Belangrijke informatie PT Informações importantes
	EN Product Manual FR Manuel du produit DE Produkthandbuch IT Manuale del prodotto ES Manual del producto PL Instrukcja obsługi NL Producthandleiding PT Manual do produto
	EN Limited Warranty FR Garantie limitée DE Beschränkte Garantie IT Garanzia limitata ES Garantía limitada PL Ograniczona gwarancja NL Beperkte garantie PT Garantia limitada

Accessories / Accessoires / Zubehör / Accessori / Accesorios / Akcesoria / Accessoires / Acessórios



EN 5 mm (3/16) L-shaped Wrench × 1
FR 1 × Clé en forme de L de 5 mm (3/16)
DE L-förmiger Schraubenschlüssel 5 mm (3/16) × 1
IT Chiave a L da 5 mm (3/16) × 1
ES Llave en forma de L de 5 mm (3/16) × 1
PL Klucz kątowy 5 mm (3/16) × 1
NL 5 mm (3/16) L-vormige moersleutel × 1
PT 5 mm (3/16) Chave em forma de L × 1

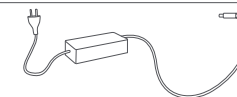

EN Battery Charger
FR Chargeur de batterie
DE Akkuladegerät
IT Caricabatterie
ES Cargador de la batería
PL Ładowarka akumulatora
NL Acculader
PT Carregador de bateria



Assembly / Montage / Zusammenbau / Assemblaggio / Montaje / Montaż / Montage / Montagem

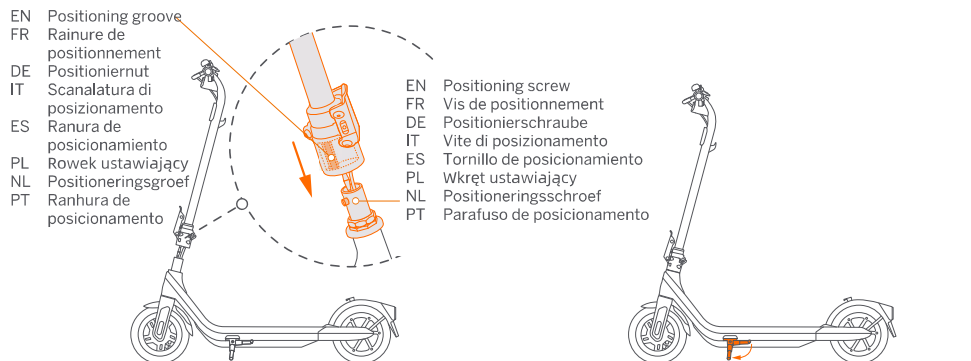

EN Positioning groove
FR Rainure de positionnement
DE Positioniernut
IT Scanalatura di posizionamento
ES Ranura de posicionamiento
PL Rowek ustawiający
NL Positioneringsgroef
PT Ranhura de posicionamento

EN Positioning screw
FR Vis de positionnement
DE Positionierschraube
IT Vite di posizionamento
ES Tornillo de posicionamiento
PL Wkręt ustawiający
NL Positioneringsschroef
PT Parafuso de posicionamento

- 1** EN Align the positioning groove with the positioning screw, then slide the screw into the groove and insert the stem to the bottom.
FR Aligned la rainure et la vis de positionnement, puis faites glisser la vis dans la rainure et insérez la tige au fond.
DE Richten Sie die Positioniernut auf die Positionierschraube aus, schieben Sie anschließend die Schraube in die Nut und setzen Sie die Lenkstange nach unten ein.
IT Allineare la scanalatura di posizionamento con la relativa vite, quindi far scorrere la vite lungo la scanalatura e inserire il manubrio fino in fondo.
ES Alinee la ranura de posicionamiento con el tornillo de posicionamiento, meta el tornillo en la ranura e introduzca el mástil hasta el fondo.
PL Wyrównaj rowek ustawiający z wkrętem ustawiającym, a następnie przesunij wkręt do rowka i wsuń kolumnę kierownicy do dołu.
NL Lijn de positioneringsgroef uit met de positioneringsschroef, schuif de schroef vervolgens in de groef en zet de stuurstang volledig naar onder.
PT Alinhe a ranhura de posicionamento com o parafuso de posicionamento, deslize o parafuso na ranhura e insira a haste na parte inferior.

- 2** EN Place the scooter on the ground and unfold the kickstand.
FR Placez le scooter sur le sol et dépliez la béquille.
DE Stellen Sie den Roller auf den Boden und klappen Sie den Ständer aus.
IT Posizionare lo scooter a terra e abbassare il cavalletto.
ES Coloque el patinete en el suelo y despliegue la pata de apoyo.
PL Postaw hulajnogę na podłożu i rozłóż nóżkę.
NL Plaats de scooter op de grond en klap de standaard uit.
PT Coloque a scooter no chão e desdobre o suporte.

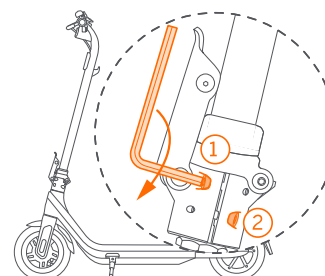

- 3** EN Tighten the two screws alternately in order.
* Once tightened, attempt to wiggle the handlebar to ensure it is safely secured.
FR Serrez les deux vis alternativement.
* Une fois serrées, essayez de secouer le guidon pour vous assurer qu'il est correctement fixé.
DE Ziehen Sie die beiden Schrauben der Reihe nach abwechselnd fest.
* Versuchen Sie nach dem Festziehen, am Lenker zu wackeln, um sich zu vergewissern, dass er sicher befestigt ist.
IT Stringere le due viti in ordine alternato.
* Una volta serrate le viti, provare a muovere il manubrio per assicurarsi che sia fissato saldamente.
ES Apriete los dos tornillos alternativamente en orden.
* Cuando estén apretados, intente mover el manillar para asegurarse de que esté bien sujeto.
PL Dokręć kolejno na przemian dwie śruby.
* Po dokręceniu spróbuj poruszać kierownicą, aby sprawdzić, czy jest dobrze zamocowana.
NL Draai de twee schroeven beurtelings in de juiste volgorde vast.
* Probeer, zodra vastgedraaid, om het stuur te wiebelen om te verzekeren dat het veilig vast staat.
PT Aperte os dois parafusos alternadamente, por ordem.
* Depois de apertado, tente mexer o guiador para garantir que esteja preso com segurança.

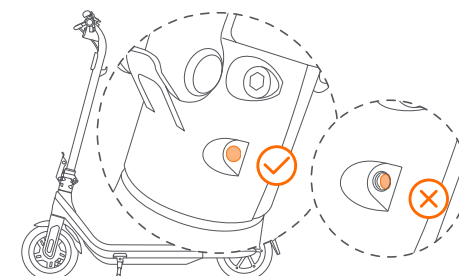

- 4** EN Make sure the screw head is positioned in line with the folding base as illustrated.
FR Assurez-vous que la tête de vis est alignée avec la base pliante comme illustré.
DE Stellen Sie sicher, dass der Schraubenkopf wie abgebildet in einer Linie mit der Klappbasis positioniert ist.
IT Assicurati che la testa della vite sia posizionata in linea con la base pieghevole come illustrato.
ES Asegúrese de que la cabeza del tornillo esté alineada con la base plegable, tal como se muestra en la ilustración.
PL Sprawdź, czy tełb śruby jest w jednej linii ze składaną podstawą, jak pokazano na ilustracji.
NL Zorg ervoor dat de schroefkop in lijn met de opvouwbare basis is geplaatst, zoals afgebeeld.
PT Certifique-se de que a cabeça do parafuso está posicionada em linha com a base dobrável, conforme ilustrado.

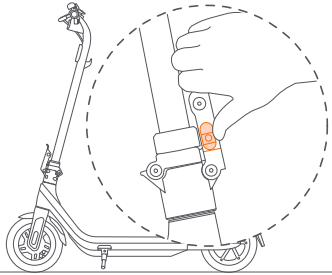

EN Safety button
FR Bouton de sécurité
DE Sicherheitstaste
IT Pulsante di sicurezza
ES Botón de seguridad
PL Przycisk bezpieczeństwa
NL Veiligheidsknop
PT Botão de Segurança

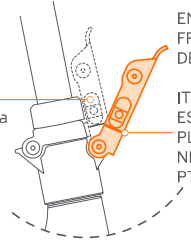

EN Returning mark
FR Marque de retour
DE Entsprechende Markierung
IT Linea di sicurezza
ES Marca de retorno
PL Znak powrotu
NL Retourmarkering
PT Marca de retorno

5

EN Hold the quick-release lever and push the quick-release lever down. If it cannot be moved, the folding mechanism is locked tightly.
FR Maintenez le levier à dégagement rapide et poussez-le vers le bas. S'il ne peut pas être déplacé, le mécanisme de pliage est bien verrouillé.
DE Halten Sie den Schnellspannhebel fest und drücken Sie den Schnellspannhebel nach unten. Lässt er sich nicht bewegen, ist der Klappmechanismus fest verriegelt.
IT Tieni premuta la leva a sgancio rapido e spingila verso il basso. Se non può essere spostato, il meccanismo di piegatura è bloccato saldamente.
ES Sujeta la palanca de liberación rápida y empújela hacia abajo. Si no se puede mover, es que el mecanismo de plegado está fuertemente bloqueado.
PL Przytrzymaj dźwignię szybkiego zwalniania i dociśnij ją. Jeśli nie można przesunąć dźwigni, mechanizm składania jest zablokowany.
NL Houd de snelspanhendel vast en druk de snelspanhendel naar beneden. Als het niet kan worden verplaatst, is het vouwmechanisme stevig vergrendeld.
PT Segure a alavanca de libertação rápida e empurrar a alavanca de libertação rápida para baixo. Se não puder ser deslocado, o mecanismo de dobragem está bem bloqueado.

EN Open: Push and hold the safety button to the top and then open the quick-release lever.
Close: Firmly press down the quick-release lever until the safety button reaches the returning mark.
FR Ouvrir : Poussez et maintenez le bouton de sécurité vers le haut, puis ouvrez le levier à dégagement rapide.
Fermer : Appuyez fermement sur le levier à dégagement rapide jusqu'à ce que le bouton de sécurité atteigne la marque de retour.
DE Öffnen: Halten Sie die Sicherheitstaste nach oben gedrückt und öffnen Sie dann den Schnellspannhebel.
Schließen: Drücken Sie den Schnellspannhebel fest nach unten, bis die Sicherheitstaste die entsprechende Markierung erreicht.
IT Apertura: tenere premuto il pulsante di sicurezza verso l'alto, quindi aprire la leva a sgancio rapido.
Chiudi: premere con decisione verso il basso la leva a sgancio rapido fino a che il pulsante di sicurezza non raggiunge la linea di sicurezza.
ES Abrir: Presione y mantenga presionado el botón de seguridad hacia arriba y luego abra la palanca de liberación rápida.
Cerrar: Presione firmemente hacia abajo la palanca de liberación rápida hasta que el botón de seguridad alcance la marca de retorno.
PL Otwieranie: naciśnij i przytrzymaj przycisk bezpieczeństwa w górnym położeniu, a następnie otwórz dźwignię szybkiego zwalniania.
Zamykanie: mocno dociśnij dźwignię szybkiego zwalniania, aż przycisk bezpieczeństwa dojdzie do znaku powrotu.
NL Openen: Houd de veiligheidsknop naar boven ingedrukt en open vervolgens de snelspanner.
Sluiten: Druk stevig op de snelspanner tot de veiligheidsknop de retourmarkering bereikt.
PT Abrir: Pressione e segure o botão de segurança na parte superior e abra a alavanca de libertação rápida.
Fechar: Pressione firmemente a alavanca de libertação rápida até que o botão de segurança atinja a marca de retorno.



WARNINGS / AVERTISSEMENTS / ACHTUNG / AVVERTENZE / ADVERTENCIAS / OSTRZEŻENIA / WAARSCHUWINGEN / AVISOS

EN Power off the scooter before assembly. The brake cable should not wrap around the stem.
FR Éteignez le scooter avant de l'assembler. Le câble de frein ne doit pas s'enrouler autour de la tige.
DE Schalten Sie den Roller vor dem Zusammenbau aus. Das Bremskabel darf nicht um die Lenkstange gewickelt sein.
IT Spegnera lo scooter prima di procedere al montaggio. Assicurarsi che il cavo del freno non avvolga il manubrio.
ES Apague el patinete antes de montarlo. El cable de freno no debe envolverse alrededor del mástil.
PL Przed przystąpieniem do montażu hulajnogi wyłącz ją. Linki hamulcowej nie należy owijać wokół kolumny kierownicy.
NL Schakel de scooter uit voordat u deze monteert. De remkabel mag niet om de stuurstang gewikkeld zijn.
PT Desligue a scooter antes da montagem. O cabo do travão não deve enrolar na haste.



Activation / Activation / Aktivierung / Attivazione / Activación / Aktywacja / Activering / Ativação



- EN Additional and/or supplemental warnings and instructions on how to use the product are also in the Segway-Ninebot app, and such information and/or notice is part of the user materials that an user shall know and learn.
- FR Des avertissements et des instructions supplémentaires et/ou complémentaires sur la façon d'utiliser le produit se trouvent également dans l'application Segway-Ninebot, et ces informations et/ou avis font partie des documents d'utilisation qu'un utilisateur doit connaître et apprendre.
- DE Zusätzliche und/oder ergänzende Warnhinweise und Anleitungen zur Verwendung des Produkts befinden sich auch in der Segway-Ninebot-App, und diese Informationen und/oder Hinweise sind Teil des Benutzermaterials, das die Benutzer kennen und lernen müssen.
- IT Avvertenze e istruzioni aggiuntive e/o supplementari sull'utilizzo del prodotto sono inoltre disponibili attraverso l'app Segway-Ninebot; tali informazioni e/o avvisi fanno parte dei materiali rivolti all'utente che è necessario apprendere e conoscere.
- ES Las advertencias e instrucciones adicionales o complementarias sobre cómo usar el producto también se encuentran en la aplicación Segway-Ninebot, y dicha información o aviso es parte de los materiales del usuario que un usuario debe conocer y aprender.
- PL Dodatkowe i/lub uzupełniające ostrzeżenia oraz instrukcje dotyczące użytkowania produktu są również dostępne w aplikacji Segway-Ninebot, a takie informacje i/lub zawiadomienia stanowią część materiałów dla użytkownika, z którymi powinni się zapoznać oraz pamiętać o nich.
- NL Aanvullende en/of extra waarschuwingen en instructies over het gebruik van het product bevinden zich ook in de Segway-Ninebot-app en dergelijke informatie en/of kennisgeving maakt deel uit van het gebruikersmateriaal dat een gebruiker moet kennen en leren.
- PT Avisos e instruções adicionais e/ou suplementares sobre como utilizar o produto estão também na aplicação Segway-Ninebot, e tais informações e/ou avisos fazem parte dos materiais do utilizador que o utilizador deve conhecer e aprender.

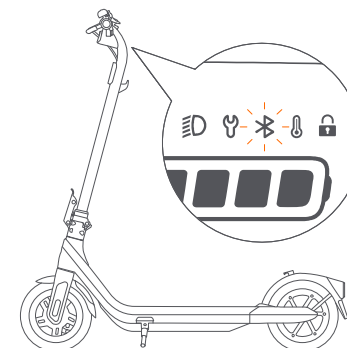

- EN * An non-activated KickScooter will keep beeping when turned on, and its speed is limited to 10 km/h (6.2 mph). Please follow the steps to activate your KickScooter.
- FR Un KickScooter non activé continue à émettre des signaux sonores lorsqu'il est allumé, et sa vitesse est limitée à 10 km/h (6,2 mph). Veuillez suivre les étapes pour activer votre KickScooter.
- DE * Ein nicht aktivierter KickScooter piept nach dem Einschalten ständig und seine Geschwindigkeit ist auf 10 km/h (6,2 mph) begrenzt. Bitte befolgen Sie die Schritte, um Ihren KickScooter zu aktivieren.
- IT * Un KickScooter disattivato continuerà a emettere un segnale acustico quando è acceso e la sua velocità sarà limitata a 10 km/h (6,2 mph). Segui i passaggi per attivare il tuo KickScooter.
- ES * Si el KickScooter no está activado, seguirá emitiendo pitidos cuando se encienda. Su velocidad está limitada a 10 km/h (6,2 mph). Por favor, siga los pasos para activar el KickScooter.
- PL * Nieaktywowana hulajnogą KickScooter po włączeniu będzie wydawać sygnały dźwiękowe, a jej prędkość będzie ograniczona do 10 km/h (6,2 mph). Postępuj zgodnie z instrukcjami, aby aktywować hulajnogę KickScooter.
- NL * Een niet-geactiveerde KickScooter blijft piepen wanneer deze is ingeschakeld en de snelheid is beperkt tot 10 km/u (6,2 mph). Volg de stappen om uw KickScooter te activeren.
- PT * Uma KickScooter não ativada continuará a emitir sinais enquanto estiver ligado e a sua velocidade é limitada a 10 km/h (6,2 mph). Siga os passos para ativar a sua KickScooter.

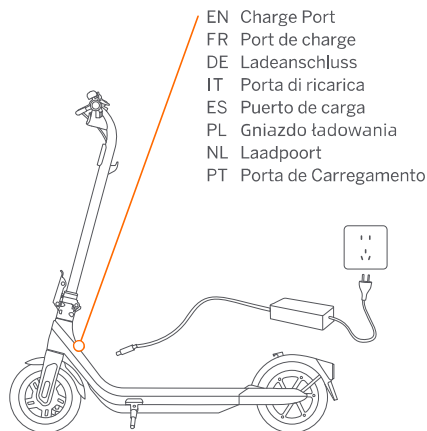

EN Charge Port
 FR Port de charge
 DE Ladeanschluss
 IT Porta di ricarica
 ES Puerto de carga
 PL Gniazdo ładowania
 NL Laadpoort
 PT Porta de Carregamento

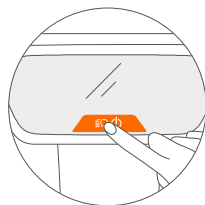

- EN Charge the KickScooter for three seconds to activate the battery.

FR Chargez le KickScooter pendant trois secondes pour activer la batterie.

DE Laden Sie den KickScooter drei Sekunden lang auf, um den Akku zu aktivieren.

IT Carica il KickScooter per tre secondi per attivare la batteria.

ES Cargue el KickScooter durante tres segundos para activar la batería.

PL Aby aktywować akumulator, należy ładować hulajnogę KickScooter przez trzy sekundy.

NL Laad de KickScooter drie seconden op om de batterij te activeren.

PT Carregue a KickScooter por três segundos para ativar a bateria.

- EN Power on the KickScooter.

FR Allumez le KickScooter.

DE Schalten Sie den KickScooter ein.

IT Accendi il KickScooter.

ES Encienda el KickScooter.

PL Włącz zasilanie hulajnogi KickScooter.

NL De KickScooter inschakelen.

PT Ligue a KickScooter.

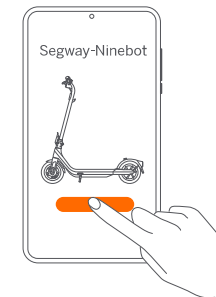
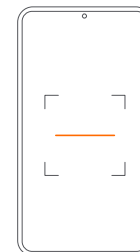

- EN Scan the QR code to download the Segway-Ninebot app to register or log in.

FR Scannez le QR code pour télécharger l'application Segway-Ninebot et vous inscrire ou vous connecter.

DE Scannen Sie den QR-Code, um die Segway-Ninebot-App herunterzuladen und sich zu registrieren oder anzumelden.

IT Scansionare il codice QR per scaricare l'app Segway-Ninebot, registrarsi o effettuare l'accesso.

ES Escanee el código QR para descargar la aplicación Segway-Ninebot para registrarse o iniciar sesión.

PL Zeskanuj kod QR, aby pobrać aplikację Segway-Ninebot i zarejestrować lub zalogować się.

NL Scan de QR-code om de Segway-Ninebot-app te downloaden om te registreren of u aan te melden.

PT Leia o código QR para descarregar a aplicação Segway-Ninebot para se registar ou iniciar sessão.

- EN Tap "Search vehicle" and pair with your KickScooter.

FR Appuyez sur « Rechercher un véhicule » et associez avec votre KickScooter.

DE Tippen Sie auf „Nach Fahrzeug scannen“ und verbinden Sie sich mit Ihrem KickScooter.

IT Premi "Cerca veicolo" e associarlo al KickScooter.

ES Toque en "Buscar vehículo" y empareje con su KickScooter.

PL Stuknij „Wyszukaj pojazd” i sparuj hulajnogę KickScooter.

NL Tik op "Zoek voertuig" en koppel met uw KickScooter.

PT Toque em «Modo de pesquisa» e emparelhe com a sua KickScooter.

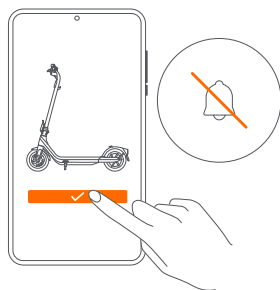
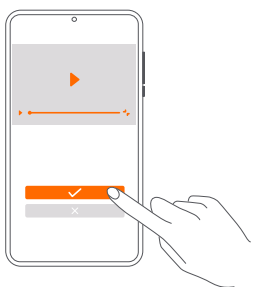

- 5** EN Follow the instructions and watch the Riding Safety video.
 FR Suivez les instructions et regardez la vidéo sur la sécurité de conduite.
 DE Folgen Sie den Anweisungen und sehen Sie sich das Video zur Fahrsicherheit an.
 IT Seguire le istruzioni e guardare il video "Sicurezza durante la guida".
 ES Siga las instrucciones y vea el vídeo Seguridad de uso.
 PL Postępuj zgodnie z instrukcjami i obejrzyj film o bezpiecznej jeździe.
 NL Volg de instructies en bekijk de video over rijveiligheid.
 PT Siga as instruções e veja o vídeo da Segurança na Condução.
- 6** EN Tap to activate the KickScooter.
 * When the scooter is activated, the speed mode is set to D mode by default.
 FR Appuyez pour activer le KickScooter.
 * Lorsque le scooter est activé, le mode de vitesse est réglé sur le mode D par défaut.
 DE Tippen Sie hier, um den KickScooter zu aktivieren.
 * Wenn der Roller aktiviert ist, ist der Geschwindigkeitsmodus standardmäßig auf den D-Modus eingestellt.
 IT Premi per attivare il KickScooter.
 * Quando lo scooter viene attivato, la modalità di velocità è impostata sulla modalità D per impostazione predefinita.
 ES Toque para activar el KickScooter.
 * Cuando se activa el patinete, el modo de velocidad se establece en modo D de forma predeterminada.
 PL Stuknij, aby aktywować hulajnogę KickScooter.
 * Po aktywowaniu hulajnowy domyślnym trybem prędkości jest tryb D.
 NL Tik om de KickScooter te activeren.
 * Wanneer de scooter is geactiveerd, is de snelheidsmodus standaard ingesteld op de D-modus.
 PT Toque para ativar a KickScooter.
 * Quando a scooter é ativada, o modo velocidade é definido para o modo D por padrão.

APP App Features / Caractéristiques de l'application / App-Funktionen / Funzioni dell'app / Funciones de la aplicación / Funkcje aplikacji / App-functies / Funcionalidades da aplicação

- EN Start Speed
 FR Vitesse de démarrage
 DE Startgeschwindigkeit
 IT Velocità iniziale
 ES Velocidad de inicio
 PL Prędkość początkowa
 NL Start snelheid
 PT Velocidade de arranque
- EN Light Effect * For 051405U only
 FR Effet lumineux * Pour 051405U uniquement
 DE Lichteffekt * Nur für 051405U
 IT Effetto luminoso* Solo per 051405U
 ES Efecto de luz * Solo para 051405U
 PL Efekty światła * Tylko w modelu 051405U
 NL Verlichtingseffect * Alleen voor 051405U
 PT Efeito de luz * Apenas para 051405U
- EN Cruise Mode * For 051405U only
 (Learn more about this function on page 30)
 FR Mode croisière * Pour 051405U uniquement
 (En savoir plus sur cette fonction à la page 30)
 DE Cruise-Modus * Nur für 051405U (Erfahren Sie mehr über diese Funktion auf Seite 30)
 IT Modalità Crociera * Solo per 051405U (Maggiori informazioni su questa funzione a pagina 30)
 ES Modo crucero * Solo para 051405U (Más información sobre esta función en la página 30)
 PL Tryb stałej prędkości * Tylko w modelu 051405U (Więcej informacji na temat tej funkcji można znaleźć na stronie 30).
 NL Cruise-modus * Alleen voor 051405U (Lees meer over deze functie op pagina 30)
 PT Modo Cruzeiro * Apenas para 051405U (Saiba mais sobre esta função na página 30)
- EN Energy Recovery
 FR Récupération d'énergie
 DE Energierückgewinnung
 IT Recupero energetico
 ES Recuperación de energía
 PL Odzyskiwanie energii
 NL Energierecuperatie
 PT Recuperação de energia
- EN Imperial/Metric System
 FR Système impérial/métrique
 DE Angloamerikanisches/Metrisches System
 IT Sistema imperiale/metrico
 ES Sistema imperial/métrico
 PL System imperialny/metryczny
 NL Imperiaal/metrisch stelsel
 PT Sistema Imperial/Métrico
- EN Locking Function
 FR Fonction de verrouillage
 DE Verriegelungsfunktion
 IT Funzione di blocco
 ES Función de bloqueo
 PL Funkcja blokady
 NL Vergrendelfunctie
 PT Função de bloqueio
- EN Please customize these features via the Segway-Ninebot app.
 FR Veuillez personnaliser ces fonctionnalités via l'application Segway-Ninebot.
 DE Bitte passen Sie diese Funktionen über die Segway-Ninebot-App an.
 IT Personalizzare queste funzioni tramite l'app Segway-Ninebot.
 ES Personalice estas funciones a través de la aplicación Segway-Ninebot.
 PL Te funkcje można dostosować za pomocą aplikacji Segway-Ninebot.
 NL Pas deze functies aan via de Segway-Ninebot-app.
 PT Por favor personalize estas características através da aplicação Segway-Ninebot.



Apple Find My Network / Réseau Apple Find My / Apple Find My-Netzwerk / Rete Apple Find My / Red Find My de Apple / Sieć Apple Find My / Apple Find My-network / Rede Apple Find My

- 1 Add vehicle to Find My (Use Method A or B) / Ajoutez le véhicule à Find My (utilisez la méthode A ou B) / Fahrzeug zu Find My hinzufügen (Methode A oder B verwenden) / Aggiungi veicolo a Find My (usa il metodo A o B) / Añadir vehículo a Find My (Utilice el método A o B) / Dodaj pojazd do aplikacji Find My (zastosuj metodę A lub B) / Voertuig toevoegen aan Find My (gebruik methode A of B) / Adicionar veículo ao Find My (Utilizar o método A ou B)

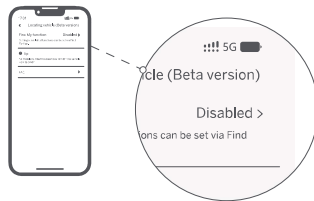

- EN Method A: Connect vehicle with Segway-Ninebot app, and enable Find My at homepage > More Functions > Ninebot Laboratory > Locating vehicle (Beta version) > Enable, then it will automatically switch to the Find My app. Tap "+" and tap "Add Other Item", then choose your vehicle and follow the instructions to pair it with Find My.
- FR Méthode A : Connectez le véhicule à l'application Segway-Ninebot et activez Find My sur la page d'accueil > Plus de fonctions > Laboratoire Ninebot > Localisation du véhicule (version bêta) > Activer, puis il passera automatiquement à l'application Find My. Appuyez sur « + » et appuyez sur « Ajouter un autre élément », puis choisissez votre véhicule et suivez les instructions pour l'associer avec Find My.
- DE Methode A: Verbinden Sie das Fahrzeug mit der Segway-Ninebot-App und aktivieren Sie Find My auf der Startseite > Weitere Funktionen > Ninebot Laboratory > Fahrzeug orten (Beta-Version) > Aktivieren, dann wird automatisch zur Find My App gesprungen. Tippen Sie auf „+“ und dann auf „Anderes Element hinzufügen“, wählen Sie dann Ihr Fahrzeug aus und befolgen Sie die Anweisungen, um es mit Find My zu koppeln.
- IT Metodo A: Connetti il veicolo all'app Segway-Ninebot e abilita Find My andando su home page > Altre funzioni > Ninebot Laboratory > Localizzazione del veicolo (versione beta) > Abilita, quindi passerà automaticamente all'app Find My. Premi «+» e premi «Aggiungi altro articolo», quindi scegli il tuo veicolo e segui le istruzioni per abbinarlo a Find My.
- ES Método A: Conecte el vehículo con la aplicación Segway-Ninebot y active Find My en la página de inicio > Más funciones > Laboratorio Ninebot > Localizar vehículo (versión Beta) > Activar, a continuación, pasará automáticamente a la aplicación Find My. Toque "+" y "Añadir otro elemento"; a continuación, elija su vehículo y siga las instrucciones para emparejarlo con Find My.
- PL Metoda A: Połącz pojazd z aplikacją Segway-Ninebot i włącz funkcję Find My na stronie głównej > Więcej funkcji > Laboratorium Ninebot > Lokalizowanie pojazdu (wersja Beta) > Włącz, a pojazd automatycznie przejdzie do aplikacji Find My. Stuknij „+” i „Dodaj inny element”, a następnie wybierz swój pojazd i postępuj zgodnie z instrukcjami, aby sparować go z aplikacją Find My.

- NL Methode A: Verbind het voertuig met de Segway-Ninebot-app en schakel Find My in op de startpagina > Meer functies > Ninebot-laboratorium > Voertuig lokaliseren (bètaversie) > Inschakelen, waarna het automatisch naar de Find My-app gaat. Tik op "+" en tik op "Ander item toevoegen", kies vervolgens uw voertuig en volg de instructies om het te koppelen met Find My.
- PT Método A: Ligue o veículo à aplicação Segway-Ninebot e ative a opção Encontrar na página inicial > Mais funções > Laboratório Ninebot > Localizar veículo (versão Beta) > Ativar, e depois saltará automaticamente para a aplicação Find My. Toque em "+" e toque em «Adicionar outro item», depois escolha o seu veículo e siga as instruções para o emparelhar com o Find My.

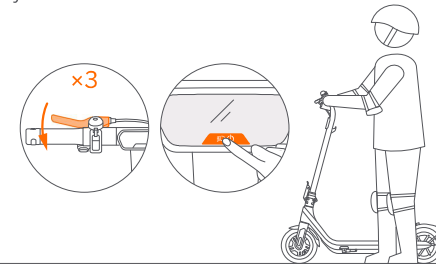

- EN Method B: Launch Find My app on a iPhone or iPad, Tap + then tap Add Other Item . Power on the vehicle, and pair vehicle (unlocked) with Apple Find My by squeezing the brake lever three times, pressing the power button once, then choosing the vehicle in the Find My app and following the on-screen instructions to pair it with Find My.
- FR Méthode B : Lancez l'application Find My sur un iPhone ou un iPad, appuyez sur + puis appuyez sur Ajouter un autre élément . Allumez le véhicule et associez le véhicule (déverrouillé) avec Apple Find My en appuyant trois fois sur le levier de frein, en appuyant une fois sur le bouton marche/arrêt, puis en choisissant le véhicule dans l'application Find My et en suivant les instructions à l'écran pour l'associer avec Find My.
- DE Methode B: Starten Sie die Find My App auf einem iPhone oder iPad, tippen Sie auf „+“ und dann auf „Anderes Element hinzufügen“ . Schalten Sie das Fahrzeug ein und koppeln Sie das Fahrzeug (entriegelt) mit Apple Find My, indem Sie dreimal den Bremshebel betätigen, einmal den Ein-/Aus-Schalter drücken, dann das Fahrzeug in der Find My App auswählen und den Anweisungen auf dem Bildschirm folgen, um es mit Find My zu koppeln.
- IT Metodo B: Avvia l'app Find My sul tuo iPhone o iPad, premi +, quindi premi Aggiungi altro articolo . Accendi il veicolo e associa il veicolo (sbloccato) a Find My per Apple premendo tre volte la leva del freno, premendo una volta il pulsante di accensione, quindi scegliendo il veicolo nell'app Find My e seguendo le istruzioni sullo schermo per associarlo a Find My.
- ES Método B: Inicie la aplicación Find My en un iPhone o iPad, toque + y, a continuación, toque Añadir otro elemento . Encienda el vehículo y emparejelo (desbloqueado) con Find My de Apple apretando la palanca de freno tres veces, pulsando el botón de encendido una vez, eligiendo el vehículo en la aplicación Find My y siguiendo las instrucciones de la pantalla para emparejarlo con Find My.
- PL Metoda B: Uruchom aplikację Find My na iPhone lub iPadzie, stuknij +, a następnie stuknij Dodaj inny element . Włącz pojazd i sparuj go (odblokowany) z aplikacją Apple Find My, trzykrotnie naciskając dźwignię hamulca, naciskając przycisk zasilania, a następnie wybierając pojazd w aplikacji Find My i postępując zgodnie z instrukcjami wyświetlanymi na ekranie, aby sparować go z Find My.
- NL Methode B: Start de Find My-app op een iPhone of iPad, tik op + en tik vervolgens op Ander item toevoegen . Schakel het voertuig in en koppel het voertuig (ontgrendeld) met Apple Find My door de remhendel driemaal in te knijpen, eenmaal op de aan/uit-knop te drukken, vervolgens het voertuig te kiezen in de Find My-app en de instructies op het scherm te volgen om het te koppelen met Find My.
- PT Método B: Abre a Find My app num iPhone ou iPad, toque + e depois toque em Adicionar outro item . Ligue a KickScooter, e emparelha a KickScooter (desbloqueada) com o Apple Find My apertando a alavanca do travão três vezes, premindo uma vez o botão de energia, depois escolha a KickScooter na Find My app e siga as instruções no ecrã.

2 **RESET (Use Method A or B) / RÉINITIALISATION (utilisez la méthode A ou B) / RESET (Methode A oder B verwenden) / RESET (Usa il metodo A o B) / RESET (Utilice el método A o B) / RESET (zastosuj metodę A lub B) / RESET (gebruik methode A of B) / REINICIALIZAÇÃO (Utilizar o método A ou B)**

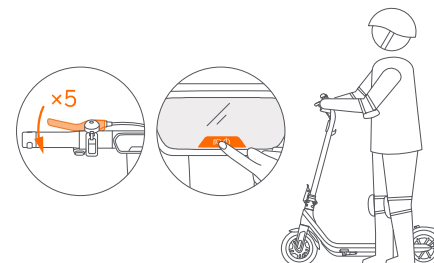

- EN Method A: Connect vehicle with Segway-Ninebot app, and disable Find My at homepage > More Functions > Ninebot Laboratory > Locating vehicle (Beta version) > Disable, then manually remove your vehicle from Find My app.
- FR Méthode A : Connectez le véhicule avec l'application Segway-Ninebot et désactivez Find My sur la page d'accueil > Plus de fonctions > Laboratoire Ninebot > Localisation du véhicule (version bêta) > Désactiver, puis supprimez manuellement votre véhicule de l'application Find My.
- DE Methode A: Verbinden Sie das Fahrzeug mit der Segway-Ninebot-App und deaktivieren Sie Find My auf der Startseite > Weitere Funktionen > Ninebot Laboratory > Fahrzeug orten (Beta-Version) > Deaktivieren und entfernen Sie Ihr Fahrzeug dann manuell aus der Find My App.
- IT Metodo A: Connetti il veicolo all'app Segway-Ninebot e disabilita Find My andando su home page > Altre funzioni > Ninebot Laboratory > Localizzazione del veicolo (versione beta) > Disabilita, quindi rimuovi manualmente il veicolo dall'app Find My.
- ES Método A: Conecte el vehículo con la aplicación Segway-Ninebot y desactive Find My en la página de inicio > Más funciones > Laboratorio Ninebot > Localizar vehículo (versión Beta) > Desactivar; a continuación, elimine manualmente el vehículo de la aplicación Find My.
- PL Metoda A: Połącz pojazd z aplikacją Segway-Ninebot i wyłącz funkcję Find My na stronie głównej > Więcej funkcji > Laboratorium Ninebot > Lokalizowanie pojazdu (wersja Beta) > Wyłącz, a następnie ręcznie usuń pojazd z aplikacji Find My.
- NL Verbind het voertuig met de Segway-Ninebot-app en schakel Find My uit op de startpagina > Meer functies > Ninebot-laboratorium > Voertuig lokaliseren (bèta-versie) > Uitschakelen en verwijder uw voertuig vervolgens handmatig uit de Find My-app.
- PT Método A: Ligue o veículo à aplicação Segway-Ninebot e desative a opção Encontrar na página inicial > Mais funções > Laboratório Ninebot > Localizar veículo (versão Beta) > Desativar e, em seguida, remova manualmente o seu veículo da aplicação Find My.

- EN Method B: After powering on the vehicle, owner can complete RESET by squeezing brake lever by 5 times and pressing power button once in unlocked status, then manually remove your vehicle from Find My app. After these steps, the owner can not use Find My to find this vehicle.
- FR Méthode B : Après avoir mis sous tension le véhicule, le propriétaire peut terminer la réinitialisation en appuyant 5 fois sur le levier de frein et en appuyant une fois sur le bouton marche/arrêt en état déverrouillé, puis en supprimant manuellement votre véhicule de l'application Find My. Après ces étapes, le propriétaire ne peut pas utiliser Find My pour trouver ce véhicule.
- DE Methode B: Nach dem Einschalten des Fahrzeugs können Sie einen RESET durchführen, indem Sie den Bremshebel fünfmal betätigen und den Ein-/Aus-Schalter einmal im entriegelten Zustand drücken. Anschließend können Sie das Fahrzeug manuell aus der Find My App entfernen. Nach diesen Schritten ist das Fahrzeug nicht mehr mit Find My zu finden.
- IT Metodo B: Dopo aver acceso il veicolo, il proprietario può completare il RESET premendo la leva del freno per 5 volte e premendo il pulsante di accensione una volta sbloccato, quindi rimuovendo manualmente il veicolo tramite l'app Find My. Dopo questi passaggi, il proprietario non può utilizzare Find My per trovare questo veicolo.
- ES Método B: Después de encender el vehículo, el propietario puede realizar RESET apretando la palanca de freno 5 veces y pulsando el botón de encendido una vez en estado desbloqueado, para después eliminar el vehículo de la aplicación Find My. Después de realizar estos pasos, el propietario no podrá utilizar Find My para encontrar este vehículo.
- PL Metoda B: Po włączeniu pojazdu właściciel może wykonać RESET, naciskając dźwignię hamulca 5 razy i naciskając raz przycisk zasilania w stanie odblokowanym, a następnie ręcznie usunąć pojazd z aplikacji Find My. Po wykonaniu tych czynności właściciel nie może korzystać z funkcji Find My, aby znaleźć ten pojazd.
- NL Na het inschakelen van het voertuig kan de eigenaar de RESET uitvoeren door de remhendel 5 keer in te knijpen en eenmaal op de aan/uit-knop te drukken in de ontgrendelde status en vervolgens uw voertuig handmatig uit de Find My-app te verwijderen. Na deze stappen kan de eigenaar Find My niet meer gebruiken om dit voertuig te vinden.
- PT Método B: Depois de ligar o veículo, o proprietário pode concluir a REINICIALIZAÇÃO apertando a alavanca do travão 5 vezes e premindo o botão de alimentação uma vez no estado desbloqueado e, em seguida, remover manualmente o veículo da aplicação Find My. Após estes passos, o proprietário não pode utilizar o serviço Find My para encontrar este veículo.



IOS x3

- EN * Max. Quantity of Connected Devices
A KickScooter can be connected to maximum 3 iOS devices (with same account).
- FR * Quantité maximum d'appareils connectés
Un KickScooter peut être connecté à un maximum de 3 appareils iOS (avec le même compte).
- DE * Max. Anzahl der angeschlossenen Geräte
Ein KickScooter kann mit maximal 3 iOS-Geräten (mit demselben Konto) verbunden werden.
- IT * Max. quantità di dispositivi collegati
Il KickScooter può essere collegato a un massimo di 3 dispositivi iOS (con lo stesso account).
- ES * Cantidad máx. de dispositivos conectados
Un KickScooter se puede conectar a un máximo de 3 dispositivos iOS (con la misma cuenta).
- PL * Maks. liczba połączonych urządzeń
KickScooter można połączyć z maksymalnie 3 urządzeniami z systemem iOS (z tym samym kontem).
- NL * Max. aantal aangesloten apparaten
Een KickScooter kan worden verbonden met maximaal 3 iOS-apparaten (met hetzelfde account).
- PT * Quantidade máxima de dispositivos ligados
Uma KickScooter pode ser ligada a um máximo 3 dispositivos iOS (com a mesma conta).

- EN * SN Look up (Only for special conditions)
Any iOS user can connect to the vehicle by Apple Find My app, and then check vehicle's S/N by squeezing brake lever for 8 times and pressing power button once. The S/N will display on the Apple Find My app.
- FR * Recherche de SN (uniquement pour des conditions spéciales)
Tout utilisateur iOS peut se connecter au véhicule via l'application Apple Find My, puis vérifier le S/N du véhicule en appuyant 8 fois sur le levier de frein et en appuyant une fois sur le bouton marche/arrêt. Le S/N s'affichera sur l'application Find My.
- DE * Suche nach Seriennummer (nur bei besonderen Bedingungen)
Alle iOS-Benutzer können über die Apple Find My App eine Verbindung zum Fahrzeug herstellen und dann die Seriennummer des Fahrzeugs überprüfen, indem sie achtmal den Bremshebel betätigen und einmal den Ein-/Aus-Schalter drücken. Die Seriennummer wird in der Find My App angezeigt.
- IT * SN Look up (solo per condizioni speciali)
Qualsiasi utente iOS può connettersi al veicolo tramite l'app Find My di Apple e quindi controllare il numero di serie del veicolo premendo la leva del freno per 8 volte e premendo il pulsante di accensione una volta. Il numero di serie verrà visualizzato sull'app Find My.
- ES * Búsqueda de NS (solo para situaciones especiales)
Cualquier usuario de iOS puede conectarse al vehículo mediante la aplicación Find My de Apple y, a continuación, comprobar el número de serie (NS) del vehículo apretando la palanca de freno 8 veces y pulsando el botón de encendido una vez. El número de serie se mostrará en la aplicación Find My.
- PL * Sprawdzenie numeru seryjnego (tylko w specjalnych warunkach)
Każdy użytkownik iOS może połączyć się z pojazdem za pomocą aplikacji Apple Find My, a następnie sprawdzić numer seryjny pojazdu, naciskając dźwignię hamulca 8 razy i jednokrotnie naciskając przycisk zasilania. Numer seryjny zostanie wyświetlony w aplikacji Apple Find My.
- NL * SN opzoeken (Alleen voor speciale voorwaarden)
Elke iOS-gebruiker kan verbinding maken met het voertuig via de Apple Find My-app en vervolgens de S/N van het voertuig controleren door de remhendel 8 keer in te knijpen en eenmaal op de aan/uit-knop te drukken. Het serienummer wordt weergegeven in de Apple Find My-app.
- PT * Procura SN (Apenas para condições especiais)
Qualquer utilizador iOS pode ligar-se à KickScooter pela Apple Find My app, e depois verificar o número de série da KickScooter apertando a alavanca do travão por 8 vezes e premindo uma vez o botão de ligar/desligar. O número será apresentado na Apple Find My App.

- EN * Enable & Disable Find My Beacon
Owner can enable & disable Find My Beacon by squeezing brake lever by 9 times and pressing power button once in unlocked status (position information).
- FR * Activer et désactiver Find My Beacon
Le propriétaire peut activer et désactiver Find My Beacon en appuyant 9 fois sur le levier de frein et en appuyant une fois sur le bouton marche/arrêt en état déverrouillé (informations de position).
- DE * Find My Beacon aktivieren und deaktivieren
Besitzer können Find My Beacon aktivieren und deaktivieren, indem sie im entriegelten Zustand (Positionsangaben) den Bremshebel neunmal betätigen und den Ein-/Aus-Schalter einmal im entsperrten Zustand drücken.
- IT * Abilita e disabilita Find My Beacon
Il proprietario può abilitare e disabilitare Find My Beacon premendo la leva del freno per 9 volte e premendo il pulsante di accensione una volta in stato di sblocco (informazioni sulla posizione).
- ES * Activar y desactivar Find My Beacon
El propietario puede activar y desactivar Find My Beacon apretando la palanca de freno 9 veces y pulsando el botón de encendido una vez en estado desbloqueado (información de posición).
- PL * Włączanie i wyłączenie funkcji Find My Beacon
Właściciel może włączyć i wyłączyć funkcję Find My Beacon, naciskając dźwignię hamulca 9 razy i naciskając raz przycisk zasilania w stanie odblokowanym (informacja o pozycji).
- NL * Find My Beacon in- en uitschakelen
De eigenaar kan Find My Beacon in- en uitschakelen door de remhendel 9 keer in te knijpen en eenmaal op de aan/uit-knop te drukken in de ontgrendelde status (positie-informatie).
- PT * Ativar e desativar o Find My Beacon
O proprietário pode ativar e desativar o Find My Beacon apertando a alavanca do travão 9 vezes e premindo o botão de ligar/desligar quando estiver desbloqueado.
- EN * Nearby Status and Separated Status
If the vehicle has been paired with Find My, when the owner leaves away from the vehicle or turns off the Bluetooth of his or her mobile device after a riding, the vehicle will automatically enter Nearby status after a short period of time. After a long period of time, the vehicle will enter Separated status. When owner gets close to the vehicle with the mobile device, the Bluetooth of the device will automatically connect with the vehicle and the vehicle will enter Connected status. If the vehicle is in Separated status, non-owner can connect to this vehicle via Find My app, and use the method mentioned above to check the SN. Owners can still use Find My to find the vehicle.
- FR * Statut Nearby et statut Separated
Si le véhicule a été associé avec Find My, lorsque le propriétaire s'éloigne du véhicule ou éteint le Bluetooth de son appareil mobile après un trajet, le véhicule entrera automatiquement dans le statut Nearby après une courte période de temps. Après une longue période de temps, le véhicule entrera en statut Separated. Lorsque le propriétaire s'approche du véhicule avec l'appareil mobile, le Bluetooth de l'appareil se connectera automatiquement au véhicule et le véhicule entrera dans l'état Connected. Si le véhicule est en statut Separated, le non-propriétaire peut se connecter à ce véhicule via l'application Find My et utiliser la méthode mentionnée ci-dessus pour vérifier le SN. Les propriétaires peuvent toujours utiliser Find My pour trouver le véhicule.
- DE * Status „Nearby“ und „Separated“
Wenn das Fahrzeug mit Find My gekoppelt wurde und der Besitzer das Fahrzeug verlässt oder nach einer Fahrt das Bluetooth seines Mobilgeräts ausschaltet, wechselt das Fahrzeug nach kurzer Zeit automatisch in den Status „Nearby“.

Nach einer längeren Zeitspanne geht das Fahrzeug in den Status „Separated“ über. Wenn sich der/die Besitzer/in mit seinem/ihrer Mobilgerät dem Fahrzeug nähert, stellt das Bluetooth des Geräts automatisch eine Verbindung mit dem Fahrzeug her und das Fahrzeug wechselt in den Status „Connected“. Wenn sich das Fahrzeug im Status „Separated“ befindet, können Nichtbesitzer über die Find My App eine Verbindung zu diesem Fahrzeug herstellen und die oben genannte Methode verwenden, um die SN zu überprüfen. Besitzer können weiterhin die Funktion Find My verwenden, um das Fahrzeug zu finden.

- IT * Stato Nearby e stato Separated
Se il veicolo è stato associato a Find My, quando il proprietario si allontana dal veicolo o disattiva il Bluetooth del suo dispositivo mobile dopo un viaggio, il veicolo passerà automaticamente allo stato Nearby dopo un breve periodo di tempo. Dopo un lungo periodo di tempo, il veicolo entrerà nello stato Separated. Quando il proprietario si avvicina al veicolo con il dispositivo mobile, il Bluetooth del dispositivo si connette automaticamente al veicolo e il veicolo passerà allo stato Connected. Se il veicolo è in stato Separated, il non proprietario può connettersi a questo veicolo tramite l'app Find My e utilizzare il metodo sopra menzionato per controllare l' SN. I proprietari possono comunque utilizzare Find My per trovare il veicolo.
- ES * Estado Nearby y estado Separated
Si el vehículo ha sido emparejado con Find My, cuando el propietario se aleje del vehículo o apague el Bluetooth del dispositivo móvil después de un trayecto, el vehículo entrará automáticamente en estado Nearby tras un breve periodo de tiempo. Tras un largo periodo de tiempo, el vehículo entrará en estado Separated. Cuando el propietario se acerque al vehículo con el dispositivo móvil, el Bluetooth del dispositivo se conectará automáticamente con el vehículo y éste entrará en estado Connected. Si el vehículo está en estado Separated, una persona distinta del propietario puede conectarse a este vehículo a través de la aplicación Find My y utilizar el método mencionado anteriormente para comprobar el NS. Los propietarios pueden seguir utilizando Find My para encontrar el vehículo.
- PL * Stan Nearby i stan Separated
Jeśli pojazd został sparowany z aplikacją Find My, gdy właściciel oddala się od pojazdu lub wyłącza Bluetooth swojego urządzenia mobilnego po jeździe, pojazd po krótkim czasie automatycznie przejdzie w stan „Nearby“. Po dłuższym czasie pojazd przejdzie w stan „Separated“. Kiedy właściciel zbliży się do pojazdu, mając przy sobie urządzenie mobilne, system Bluetooth urządzenia automatycznie nawiąże połączenie z pojazdem, który przejdzie w stan „Connected“. Jeśli pojazd jest w stanie „Separated“, osoba niebędąca właścicielem może połączyć się z tym pojazdem za pośrednictwem aplikacji Find My i zastosować metodę opisaną powyżej, aby sprawdzić numer seryjny. Właściciele nadal mogą korzystać z funkcji Find My, aby znaleźć pojazd.
- NL * Status Nearby en status Separated
Als het voertuig is gekoppeld met Find My en de eigenaar na een rit weggaat bij het voertuig of de Bluetooth van zijn of haar mobiele apparaat uitschakelt, gaat het voertuig na korte tijd automatisch naar de status Nearby. Na een lange periode komt het voertuig in de status Separated. Wanneer de eigenaar met het mobiele apparaat in de buurt van het voertuig komt, maakt de Bluetooth van het apparaat automatisch verbinding met het voertuig en krijgt het voertuig de status Connected. Als het voertuig de status Separated heeft, kan een niet-eigenaar verbinding maken met dit voertuig via de Find My-app en de hierboven genoemde methode gebruiken om het SN te controleren. Eigenaren kunnen Find My nog steeds gebruiken om het voertuig te vinden.
- PT * Estado Nearby e Estado Separated
Se o veículo tiver sido emparelhado com o Find My, quando o proprietário se afasta do veículo ou desliga o Bluetooth do seu dispositivo móvel após uma viagem, o veículo entra automaticamente no estado Nearby após um curto período de tempo. Após um longo período de tempo, o veículo entrará no estado Separated. Quando o proprietário se aproximar do veículo com o dispositivo móvel, o Bluetooth do dispositivo ligar-se-á automaticamente ao veículo e este entrará no estado Connected. Se o veículo estiver no estado Separated, o não proprietário pode ligar-se a este veículo através da aplicação Find My e utilizar o método mencionado acima para verificar o NS. Os proprietários podem ainda utilizar o Find My para encontrar o veículo.

Firmware Update / Mise à jour du firmware / Firmware-Update / Aggiornamento del firmware /
 Actualización de firmware / Aktualizacja oprogramowania wbudowanego / Firmware-update /
 Atualização de firmware



- EN Owner can update the firmware after connecting the KickScooter to Segway-Ninebot App. Non-owner is not allowed to update the firmware.
- FR Le propriétaire peut mettre à jour le firmware après avoir connecté le KickScooter à l'application Segway-Ninebot. Le non-propriétaire n'est pas autorisé à mettre à jour le firmware.
- DE Eigentümer können die Firmware aktualisieren, nachdem sie den KickScooter mit der Segway-Ninebot-App verbunden haben. Nicht-Eigentümer dürfen die Firmware nicht aktualisieren.
- IT Il proprietario può aggiornare il firmware dopo aver collegato il KickScooter all'app Segway-Ninebot. Il non proprietario non è autorizzato ad aggiornare il firmware.
- ES El propietario puede actualizar el firmware después de conectar el KickScooter a la aplicación Segway-Ninebot. El usuario que no es propietario no puede actualizar el firmware.
- PL Właściciel może zaktualizować oprogramowanie wbudowane po podłączeniu hulajnoggi KickScooter do aplikacji Segway-Ninebot. Osoby niebędące właścicielami nie mogą aktualizować oprogramowania wbudowanego.
- NL De eigenaar kan de firmware bijwerken nadat hij de KickScooter heeft aangesloten op de Segway-Ninebot-app. Een niet-eigenaar mag de firmware niet bijwerken.
- PL O proprietário pode atualizar o firmware depois de ligar a KickScooter à aplicação Segway-Ninebot. O não-proprietário não tem permissão para atualizar o firmware.



- EN Only users of Apple devices need to read this Apple Find My app instruction.
- FR Seuls les utilisateurs d'appareils Apple doivent lire cette instruction d'application Apple Find My.
- DE Nur Benutzer von Apple-Geräten müssen diese Anleitung zur Apple Find My App lesen.
- IT Solo gli utenti di dispositivi Apple devono leggere queste istruzioni dell'app Find My per Apple.
- ES Solo los usuarios de dispositivos Apple deben leer estas instrucciones de la aplicación Find My de Apple.
- PL Te instrukcję aplikacji Apple Find My muszą przeczytać tylko użytkownicy urządzeń Apple.
- NL Alleen gebruikers van Apple-apparaten hoeven deze Apple Find My-app-instructie te lezen.
- PT Apenas os utilizadores de dispositivos Apple precisam de ler esta instrução Apple Find My App.

- EN * Use of the Works with Apple badge means that a product has been designed to work specifically with the technology identified in the badge and has been certified by the product manufacturer to meet Apple Find My network product specifications and requirements. Apple is not responsible for the operation of this device or use of this product or its compliance with safety and regulatory standards.
- FR * L'utilisation du badge Works with Apple signifie qu'un produit a été conçu pour fonctionner spécifiquement avec la technologie identifiée dans le badge et qu'il a été certifié par le fabricant du produit pour répondre aux spécifications et aux exigences de produit du réseau Apple Find My. Apple n'est pas responsable du fonctionnement de cet appareil, de son utilisation ou de sa conformité aux normes de sécurité et réglementaires.
- DE * Die Verwendung des „Works with Apple“-Logos bedeutet, dass ein Produkt speziell für die Verwendung mit der im Logo angegebenen Technologie entwickelt wurde und vom Produkthersteller zertifiziert wurde, dass es die Produktspezifikationen und -anforderungen des Apple Find My Netzwerks erfüllt. Apple ist nicht verantwortlich für den Betrieb dieses Geräts oder die Verwendung dieses Produkts oder für die Einhaltung von Sicherheits- und Regulierungsstandards.
- IT * L'uso del badge Works with Apple significa che un prodotto è stato progettato per funzionare specificamente con la tecnologia identificata nel badge ed è stato certificato dal produttore del prodotto per soddisfare le specifiche e i requisiti del prodotto di rete Apple Find My. Apple non è responsabile del funzionamento di questo dispositivo o dell'utilizzo che viene fatto di questo prodotto o della sua conformità agli standard di sicurezza e normativi.
- ES * El uso del distintivo Works with Apple significa que un producto ha sido diseñado para funcionar específicamente con la tecnología identificada en el distintivo y ha sido certificado por el fabricante del producto para cumplir con las especificaciones y requisitos del producto de la red Find My de Apple. Apple no es responsable del funcionamiento de este dispositivo ni del uso de este producto, ni de su cumplimiento de las normas de seguridad y reglamentarias.
- PL * Użycie plakietki Works with Apple oznacza, że produkt został zaprojektowany specjalnie do współpracy z technologią określoną na plakietce i został certyfikowany przez producenta produktu pod kątem niezbędnej specyfikacji i wymagań produktu sieci Apple Find My. Firma Apple nie ponosi odpowiedzialności za działanie tego urządzenia lub korzystanie z tego produktu ani za jego zgodność z normami bezpieczeństwa i regulacyjnymi.
- NL * Het gebruik van de Works with Apple-badge betekent dat een product is ontworpen om specifiek te werken met de technologie die in de badge wordt geïdentificeerd ppen dat het door de productfabrikant is gecertificeerd om te voldoen aan de Apple Find My-netwerkproductspecificaties en -vereisten. Apple is niet verantwoordelijk voor de werking van dit apparaat of het gebruik van dit product of de naleving van veiligheids- en regelgevingsnormen.
- PT * O uso do selo Works with Apple significa que um produto foi projetado para funcionar especificamente com a tecnologia identificada no selo e foi certificado pelo fabricante do produto para atender às especificações e requisitos do produto da rede Apple Find My. A Apple não é responsável pela operação deste dispositivo ou pelo uso deste produto ou por sua conformidade com os padrões regulatórios e de segurança.
- EN App Store, Apple Logo, Apple, Apple Find My, Apple Watch, Find My, iPhone, iPad, iPadOS, Mac, macOS and watchOS are trademarks of Apple Inc. IOS is a trademark of Cisco and is used under license.
- FR App Store, Apple logo, Apple, Apple Find My, Apple Watch, Find My, iPhone, iPad, iPadOS, Mac, macOS et watchOS sont des marques déposées d'Apple Inc. IOS est une marque commerciale de Cisco et est utilisé sous licence.
- DE App Store, Apple Logo, Apple, Apple Find My, Apple Watch, Find My, iPhone, iPad, iPadOS, Mac, macOS und watchOS sind Marken von Apple Inc. IOS ist eine Marke von Cisco und wird unter Lizenz verwendet.
- IT App Store, Apple Logo, Apple, Apple Find My, Apple Watch, Find My, iPhone, iPad, iPadOS, Mac, macOS e watchOS sono marchi di Apple Inc. IOS è un marchio di Cisco e viene utilizzato su licenza.
- ES App Store, el logotipo de Apple, Apple, Find My de Apple, Apple Watch, Find My, iPhone, iPad, iPadOS, Mac, macOS y watchOS son marcas comerciales de Apple Inc. IOS es una marca comercial de Cisco y se utiliza bajo licencia.
- PL App Store, logo Apple, Apple, Apple Find My, Apple Watch, Find My, iPhone, iPad, iPadOS, Mac, macOS i watchOS są znakami towarowymi firmy Apple Inc. IOS jest znakiem towarowym firmy Cisco i jest używany na podstawie licencji.
- NL App Store, Apple Logo, Apple, Apple Find My, Apple Watch, Find My, iPhone, iPad, iPadOS, Mac, macOS en watchOS zijn handelsmerken van Apple Inc. IOS is een handelsmerk van Cisco en wordt onder licentie gebruikt.
- PT App Store, logótipo da Apple, Apple, Apple Find My, Apple Watch, Find My, iPhone, iPad, iPadOS, Mac, macOS e watchOS são marcas registadas da Apple Inc. IOS é uma marca registada da Cisco e é usada sob licença.



Unlock the KickScooter via CodeLock / Déverrouiller le KickScooter via CodeLock / Entsperren Sie den KickScooter über CodeLock / Sblocca il KickScooter tramite CodeLock / Desbloquear el KickScooter mediante CodeLock / Odblokowanie hulajnogi KickScooter za pomocą funkcji CodeLock / Ontgrendel de KickScooter via CodeLock / Desbloquear a KickScooter através do CodeLock

- EN * Enable/Disable CodeLock via Segway-Ninbot App, at homepage > More Functions > Locking Function.
- FR * Activer/désactiver CodeLock via l'application Segway-Ninbot, sur la page d'accueil > Plus de fonctions > Fonction de verrouillage.
- DE * CodeLock über die Segway-Ninebot-App aktivieren/deaktivieren, auf der Startseite > Weitere Funktionen > Verriegelungsfunktion.
- IT * Abilita/disabilita il CodeLock tramite l'app Segway-Ninbot, andando su home page > Altre funzioni > Funzione di blocco.
- ES * Activar o desactivar CodeLock a través de la aplicación Segway-Ninbot, en la página de inicio > Más Funciones > Función de bloqueo.
- PL * Włączanie/wyłączanie funkcji CodeLock za pomocą aplikacji Segway-Ninbot na stronie głównej > Więcej funkcji > Funkcja blokowania.
- NL * Schakel CodeLock in/uit via de Segway-Ninbot-app, op de startpagina > Meer functies > Vergrendelfunctie.
- PT * Ativar/desativar o CodeLock através da aplicação Segway-Ninbot, na página inicial > Mais funções > Função de bloqueio.

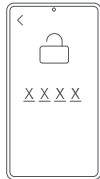

- 1 EN Enable CodeLock via the App. Set a four-digit passcode (e.g. 1234).
- FR Activez CodeLock via l'application. Définissez un code à quatre chiffres (par exemple 1234).
- DE Aktivieren Sie CodeLock über die App. Legen Sie ein vierstelliges Kennwort fest (z. B. 1234).
- IT Abilita il CodeLock tramite l'app. Imposta un codice di accesso a quattro cifre (ad esempio 1234).
- ES Active CodeLock a través de la aplicación. Establezca un código de acceso de cuatro dígitos (por ejemplo, 1234).
- PL Włącz blokadę CodeLock za pośrednictwem aplikacji. Ustaw czterocyfrowy kod dostępu (np. 1234).
- NL CodeLock inschakelen via de app. Stel een viercijferige toegangscode in (bijv. 1234).
- PT Ativar o CodeLock através da aplicação. Definir um código de acesso de quatro dígitos (por exemplo, 1234).

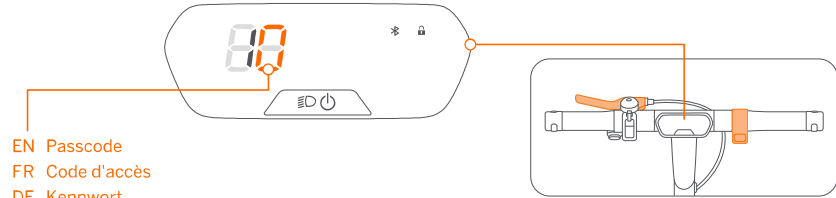

- EN Passcode
- FR Code d'accès
- DE Kennwort
- IT Codice di accesso
- ES Código de acceso
- PL Kod dostępu
- NL Toegangscode
- PT Código de acesso

- 2 EN Enter the passcode by pressing the throttle for +/- . Squeeze the brake lever once for confirming each password entered. A beep will be heard for each confirmation.
- FR Saisissez le code en appuyant sur l'accélérateur électronique pour +/- . Serrez le levier de frein pour confirmer chaque mot de passe saisi. Un bip retentira pour chaque confirmation.
- DE Geben Sie das Kennwort ein, indem Sie den elektronischen Gasgriff für +/- drücken. Betätigen Sie den Bremshebel, um jedes eingegebene Passwort zu bestätigen. Bei jeder Bestätigung ertönt ein Piepton.
- IT Inserisci il codice di accesso premendo l'acceleratore per +/- . Premi la leva del freno una volta per confermare ogni numero del codice di accesso immesso. Ad ogni conferma verrà emesso un segnale acustico.
- ES Introduce el código de acceso pulsando el acelerador para +/- . Apriete la palanca de freno una vez para confirmar cada número de la contraseña que se haya introducido. Se escuchará un pitido en cada confirmación.
- PL Wprowadź kod dostępu, naciskając przepustnicę, aby zwiększyć lub zmniejszyć wartości. Naciśnij dźwignię hamulca jeden raz, aby potwierdzić każdą wprowadzoną cyfrę hasła. Każda wprowadzona cyfra zostanie potwierdzona sygnałem dźwiękowym.
- NL Voer de toegangscode in door +/- op de gashendel te drukken. Knijp de remhendel een keer in om elk ingevoerd wachtwoord te bevestigen. Bij elke bevestiging klinkt er een pieptoon.
- PT Introduzir o código de acesso premindo o acelerador para +/- . Aperte uma vez a alavanca do travão para confirmar cada palavra-passe introduzida. Um sinal sonoro será ouvido para cada confirmação.



Charging / Chargement / Aufladen / Ricarica / Carga / Ładowanie / Bezigt met opladen / A Carregar

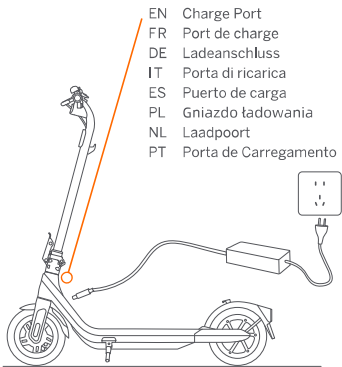

- EN Charge Port
- FR Port de charge
- DE Ladeanschluss
- IT Porta di ricarica
- ES Puerto de carga
- PL Gniazdo ładowania
- NL Laadpoort
- PT Porta de Carregamento



- EN Your KickScooter is fully charged when the LED on the charger changes from red (charging) to green (trickle charge).
- FR Votre KickScooter est complètement chargé lorsque la LED du chargeur passe du rouge (charge) au vert (charge d'entretien).
- DE Ihr KickScooter ist vollständig aufgeladen, wenn die LED-Lampe am Ladegerät von rot (Aufladen) auf grün (Erhaltungsladung) wechselt.
- IT La ricarica del KickScooter è completata quando il LED posizionato sul caricatore passa da rosso (in carica) a verde (carica di mantenimento).
- ES Su KickScooter estará completamente cargado cuando el LED del cargador cambia de rojo (cargando) a verde (carga lenta).
- PL Hulajnoga KickScooter jest w pełni naładowana, gdy dioda LED na ładowarce zmieni kolor z czerwonego (ładowanie) na zielony (ładowanie podtrzymujące).
- NL Je KickScooter is volledig opgeladen wanneer de LED op de lader verandert van rood (opladen) naar groen (druppellading).
- PT A sua KickScooter está totalmente carregada quando o LED no carregador muda de vermelho (carga) para verde (carga em fluxo).



- 1 EN Open the charge port cover.
- FR Ouvrez le cache du port de charge.
- DE Öffnen Sie die Abdeckung des Ladeanschlusses.
- IT Aprire il coperchio della porta di ricarica.
- ES Abra la tapa del puerto de carga.
- PL Otwórz pokrywę gniazda ładowania.
- NL Open het klepje van de laadpoort.
- PT Abra a tampa da porta de carregamento.

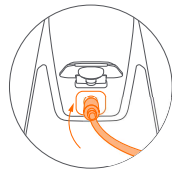

- 2 EN Insert the charge plug.
- FR Insérez la prise de charge.
- DE Den Ladestecker einstecken.
- IT Inserire la spina di ricarica.
- ES Inserte el enchufe de carga.
- PL Włóż wtyk ładowania.
- NL Steek de stekker van de lader in een stopcontact.
- PT Insira o ficha de carregamento.



- 3 EN Close the charge port cover when finished.
- FR Fermez le cache du port de charge lorsque vous avez terminé.
- DE Schließen Sie die Abdeckung des Ladeanschlusses, wenn Sie fertig sind.
- IT Al termine, chiudere il coperchio della porta di ricarica.
- ES Cierre la tapa del puerto de carga cuando termine.
- PL Po zakończeniu zamknij pokrywę gniazda ładowania.
- NL Sluit het klepje van de laadpoort als u klaar bent.
- PT Feche a tampa da porta de carregamento quando terminar.



- EN When the battery power is under 30% and the scooter is not powered on for about 7 consecutive days, the battery will enter into sleep mode. If this happens, your scooter cannot be powered on. Please charge it for three seconds to activate the battery.
- FR Lorsque la puissance de la batterie est inférieure à 30 % et que le scooter n'est pas allumé pendant environ 7 jours consécutifs, la batterie entre en mode veille. Si cela se produit, votre scooter ne peut pas être allumé. Veuillez le charger pendant trois secondes pour activer la batterie.
- DE Wenn die Batterieleistung weniger als 30 % beträgt und der Roller für etwa 7 aufeinanderfolgende Tage lang nicht eingeschaltet wird, wechselt der Akku in den Schlaf-Modus. In diesem Fall lässt sich Ihr Roller nicht mehr einschalten. Bitte laden Sie ihn für drei Sekunden auf, um den Akku zu aktivieren.
- IT Quando la carica della batteria è inferiore al 30% e lo scooter non viene acceso per circa 7 giorni consecutivi, la batteria entra in modalità di sospensione. Se ciò accade, non è possibile accendere lo scooter. Per attivare la batteria, caricarlo per tre secondi.
- ES Cuando la energía de la batería está por debajo del 30 % y el patinete no se enciende durante aproximadamente 7 días consecutivos, la batería entrará en modo reposo. Si esto sucede, el patinete no se podrá encender. Cárguelo durante tres segundos para activar la batería.
- PL Gdy poziom naładowania akumulatora spadnie poniżej 30%, a hulajnoga nie będzie włączona przez około 7 kolejnych dni, akumulator przejdzie w tryb uśpienia. W takim przypadku hulajnogi nie będzie można włączyć. Aby aktywować akumulator, należy go ładować przez trzy sekundy.
- NL Wanneer het batterijvermogen onder de 30% is en de scooter ongeveer 7 opeenvolgende dagen niet is ingeschakeld, gaat de batterij naar de slaapstand. Als dit gebeurt, kan uw scooter niet worden ingeschakeld. Laad drie seconden op om de batterij te activeren.
- PT Quando a carga da bateria for inferior a 30% e a scooter não for ligada durante cerca de 7 dias consecutivos, a bateria entrará no modo de suspensão. Se isso acontecer, a sua scooter não poderá ser ligada. Carregue-a durante três segundos para ativar a bateria.



How to Ride / Comment rouler / Fahren / Come guidare / Cómo conducir / Jak jeździć / Hoe rijden / Como conducir

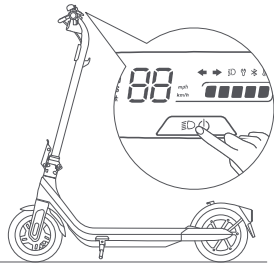

- 1** EN Power on the KickScooter.
FR Allumez le KickScooter.
DE Schalten Sie den KickScooter ein.
IT Accendi il KickScooter.
ES Encienda el KickScooter.
PL Włącz zasilanie hulajnogi KickScooter.
NL De KickScooter inschakelen.
PT Ligue a KickScooter.

- 2** EN Fold the kickstand up. Stand on the footboard with one foot and push off with the other foot to start gliding.
FR Pliez la béquille vers le haut. Tenez-vous sur le repose-pieds avec un pied et poussez avec l'autre pied pour commencer à rouler.
DE Klappen Sie den Ständer hoch. Stellen Sie sich mit einem Fuß auf das Trittbrett und stoßen Sie sich mit dem anderen Fuß ab, um loszufahren.
IT Piega il cavalletto verso l'alto. Posizionare un piede sulla pedana e spingere con l'altro in modo che lo scooter cominci a muoversi.
ES Doble la pata de apoyo. Mantenga un pie en el reposapiés y empuje con el otro pie para comenzar a deslizar.
PL Podnieś nóżkę. Stań na podeście jedną nogą, a drugą odepchnij się, aby rozpocząć jazdę.
NL Klap de standaard omhoog. Ga met één voet op de treeplank staan en duw met de andere voet af om te beginnen met glijden.
PT Desdobre o suporte. Fique de pé no tabuleiro de pés com um pé e empurre com o outro para começar a deslizar.

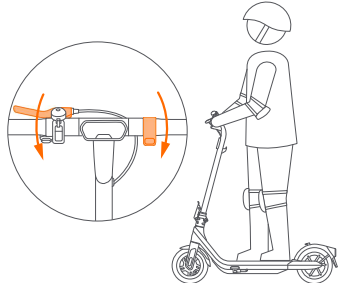

- 3** EN Slow down by releasing the throttle and squeezing the brake lever.
FR Ralentissez en relâchant l'accélérateur électronique et en serrant le levier de frein.
DE Sie verlangsamen das Tempo, indem Sie den elektronischen Gasgriff loslassen und den Bremshebel betätigen.
IT Rallentare rilasciando l'acceleratore e premendo la leva del freno.
ES Reduzca la velocidad soltando el acelerador y apretando la palanca de freno.
PL Zmniejsz prędkość, zwalniając przepustnicę i naciskając dźwignię hamulca.
NL Vertraag door het gaspedaal los te laten en in de remhendel te knijpen.
PT Diminua a velocidade soltando o acelerador e apertando a alavanca do travão.

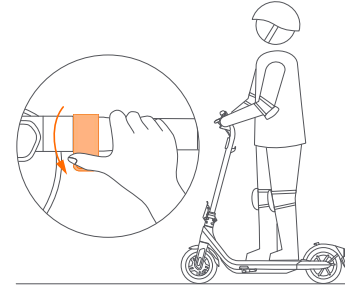

- 4** EN Put both feet on the footboard and stand stably. Press the throttle to speed up when you are balanced. **Note: For your safety, the motor will not engage until the KickScooter reaches 3 km/h (1.9 mph).** The Start Speed (3-5 km/h) can be adjusted via Segway-Ninebot APP.
FR Mettez les deux pieds sur le repose-pieds et tenez-vous debout de manière stable. Appuyez sur l'accélérateur pour accélérer lorsque vous êtes en équilibre. **Remarque : Pour votre sécurité, le moteur ne s'enclenche pas tant que le KickScooter n'aura pas atteint 3 km/h (1.9 mph).** La vitesse de démarrage (3-5 km/h) peut être ajustée via l'application Segway-Ninebot.
DE Stellen Sie beide Füße auf das Trittbrett und stehen Sie sicher. Drücken Sie den elektronischen Gasgriff, um schneller zu fahren, wenn Sie im Gleichgewicht sind. **Hinweis: Zu Ihrer Sicherheit schaltet sich der Motor erst ein, wenn der KickScooter eine Geschwindigkeit von 3 km/h (1.9 mph) erreicht.** Die Startgeschwindigkeit (3-5 km/h) kann über die Segway-Ninebot-App angepasst werden.
IT Posizionare entrambi i piedi sulla pedana e mantenere una posizione stabile. Quando si è raggiunto un equilibrio, premere l'acceleratore per accelerare. **Nota: Per la tua sicurezza, il motore non si avvierà fino a quando il KickScooter non raggiunge i 3 km/h (1.9 mph).** La velocità iniziale (3-5 km/h) può essere regolata tramite l'APP Segway-Ninebot.
ES Ponga ambos pies en el reposapiés y párese de manera estable. Presione el acelerador para acelerar cuando esté equilibrado. **Nota: Por su seguridad, el motor no se activará hasta que el KickScooter alcance los 3 km/h (1.9 mph).** La velocidad de inicio (3-5 km/h) se puede ajustar a través de la aplicación Segway-Ninebot.
PL Postaw obie stopy na podeście i stań stabilnie. Po złapaniu równowagi naciśnij przepustnicę, aby przyspieszyć. **Uwaga: ze względów bezpieczeństwa silnik nie włączy się, dopóki hulajnoga KickScooter nie osiągnie prędkości 3 km/h (1.9 mph).** Prędkość początkową (3-5 km/h) można regulować za pomocą aplikacji Segway-Ninebot.
NL Zet beide voeten op de treeplank en sta stabil. Druk op het gaspedaal om te versnellen wanneer u in evenwicht bent. **Opmerking: Voor uw veiligheid zal de motor niet inschakelen tot de KickScooter 3 km/u (1.9 mph) bereikt.** De startsnelheid (3-5 km/u) kan worden aangepast via de Segway-Ninebot-app.
PT Coloque ambos os pés sobre o tabuleiro de pés e fique de pé de forma estável. Pressione o acelerador para acelerar quando estiver equilibrado. **Observação: Para sua segurança, o motor não engatará até que a KickScooter atinja 3 km/h (1.9 mph).** A velocidade de arranque (3-5 km/h) pode ser ajustada através da aplicação Segway-Ninebot.

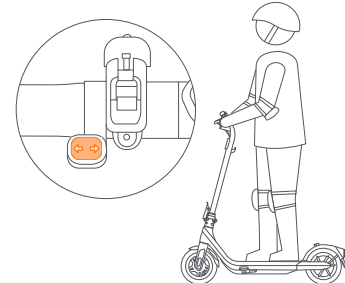

- 5** EN Toggle the direction indicator switch to the left/right when turning left/right. Toggle the switch back to the middle position to turn off the direction indicators.
FR Basculez le bouton d'indicateur de direction vers la gauche/droite lorsque vous tournez à gauche/droite. Remettez le bouton dans sa position centrale pour éteindre les indicateurs de direction.
DE Stellen Sie den Fahrtrichtungsanzeigerschalter nach links/rechts um, wenn Sie nach links/rechts abbiegen. Stellen Sie den Schalter wieder in die mittlere Stellung, um die Fahrtrichtungsanzeiger auszuschalten.
IT Spostare l'interruttore dell'indicatore di direzione a sinistra/destra per svoltare a sinistra/destra. Riportare l'interruttore in posizione centrale per disattivare gli indicatori di direzione.
ES Mueva el botón del indicador de dirección hacia la izquierda/derecha cuando gire a la izquierda/derecha. Vuelva a colocar el botón en la posición central para desactivar los indicadores de dirección.
PL Skrecając w lewo/prawo, włącz przelącznikiem lewy/prawy kierunkowskaz. Ustaw przelącznik z powrotem w pozycji środkowej, aby wyłączyć kierunkowskazy.
NL Zet de schakelaar van de richtingaanwijzers naar links/rechts wanneer u links/rechts draait. Zet de schakelaar terug naar de middelste positie om de richtingaanwijzers uit te schakelen.
PT Alterne o interruptor de indicador de direção para a esquerda/direita ao virar para a esquerda/direita. Mude o interruptor de volta para a posição do meio para desligar os indicadores de direção.

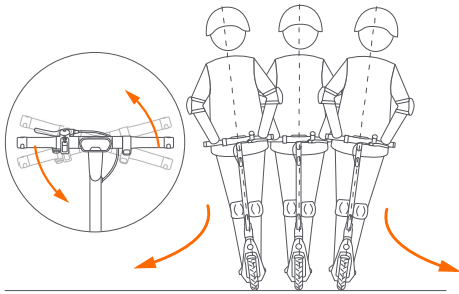

- 6** EN Slightly turn the handlebar to turn left/right.
 FR Tournez légèrement le guidon pour tourner à gauche ou à droite.
 DE Drehen Sie den Lenker leicht, um nach links/rechts abzubiegen.
 IT Girare leggermente il manubrio per voltare a sinistra/destra.
 ES Gire ligeramente el manillar para girar a la izquierda/derecha.
 PL Obróć nieznacznie kierownicę, aby skrócić w lewo/prawo.
 NL Draai het stuur iets om naar links/rechts te draaien.
 PT Gire levemente o guiador para virar à esquerda/direita.

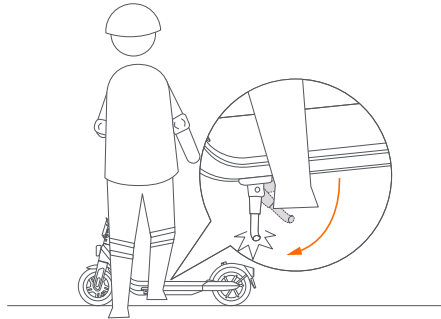

- 7** EN Put down the kickstand when you are getting off the KickScooter.
 FR Dépliez la béquille lorsque vous descendez du KickScooter.
 DE Klappen Sie den Ständer herunter, wenn Sie vom KickScooter absteigen.
 IT Abbassare il cavalletto scendendo dal KickScooter.
 ES Ponga la pata de apoyo cuando se baje del KickScooter.
 PL Po zejściu z hulajnogi KickScooter rozłóż nóżkę.
 NL Klap de standaard neer als u van de KickScooter stapt.
 PT Abaixe o suporte ao descer da KickScooter.



Cruise Mode / Mode croisière / Cruise-Modus / Modalità Crociera / Modo crucero / Tryb stałej prędkości / Cruise-modus / Modo Cruzeiro

* For 051405U only/Pour 051405U uniquement/Nur für 051405U/Solo per 051405U/ Solo para 051405U/Tylko w modelu 051405U/Alleen voor 051405U/Apenas para 051405U

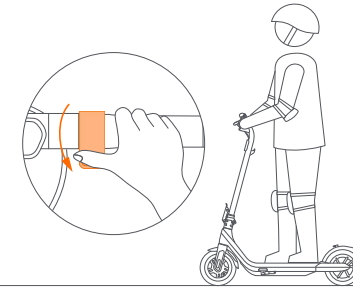

- 1** EN Enabling Cruise mode via Segway-Ninebot app. When the speed > 1.9 mph (3 km/h), press and hold the throttle and remain the current speed for more than 5 seconds. * You can release the throttle and the scooter will cruise at the current speed.
 FR Activation du mode Croisière via l'application Segway-Ninebot. Lorsque la vitesse est inférieure à 3 km/h (1,9 mph), maintenez l'accélérateur électronique enfoncé et maintenez la vitesse actuelle pendant plus de 5 secondes. * Vous pouvez relâcher l'accélérateur électronique et le scooter roulera à la vitesse actuelle.
 DE Aktivieren des Cruise-Modus über die Segway-Ninebot-App. Wenn die Geschwindigkeit über 3 km/h (1,9 mph) liegt, halten Sie den elektronischen Gasgriff gedrückt und halten Sie die aktuelle Geschwindigkeit länger als 5 Sekunden bei. * Sie können den elektronischen Gasgriff loslassen und der Roller fährt mit der aktuellen Geschwindigkeit weiter.
 IT Attivazione della Modalità Crociera tramite l'app Segway-Ninebot. Quando la velocità è superiore a 3 km/h (1,9 mph), tieni premuto l'acceleratore e mantieni la velocità attuale per più di 5 secondi. * Puoi rilasciare l'acceleratore e lo scooter girerà alla velocità attuale.
 ES Activación del modo crucero a través de la aplicación Segway-Ninebot. Cuando la velocidad sea superior a 3 km/h (1,9 mph), mantenga pulsado el acelerador y mantenga la velocidad actual durante más de 5 segundos. * Puede soltar el acelerador y el patinete mantendrá la velocidad actual.
 PL Włączanie trybu stałej prędkości w aplikacji Segway-Ninebot. Przy prędkości powyżej 3 km/h (1,9 mph) naciśnij i przytrzymaj przepustnicę i utrzymaj bieżącą prędkość przez ponad 5 sekund. * Możesz zwolnić przepustnicę, a hulajnoga będzie jechać z bieżącą prędkością.
 NL Cruise-modus inschakelen via de Segway-Ninebot-app. Als de snelheid > 3 km/h (1,9 mph) is, houdt u de gashendel ingedrukt en houdt u de huidige snelheid langer dan 5 seconden aan. * U kunt het gaspedaal loslaten en de scooter zal tegen de huidige snelheid rijden.
 PT Ativar o modo Cruzeiro através da aplicação Segway-Ninebot. Quando a velocidade for superior a 3 km/h (1,9 mph), prima e mantenha premido o acelerador e mantenha a velocidade atual durante mais de 5 segundos. * Pode soltar o acelerador e a scooter irá andar à velocidade atual.

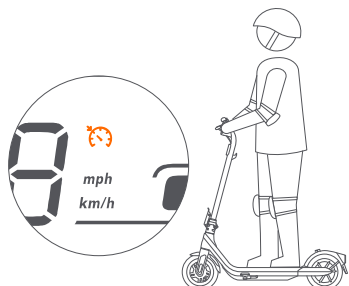

- EN * A beep will be sounded and the cruise mode icon will remain on when the scooter enters cruise mode.
- FR * Un bip retentira et l'icône du mode croisière restera allumée lorsque le scooter entrera en mode croisière.
- DE * Ein Piepton ertönt und das Cruise-Modus-Symbol bleibt eingeschaltet, wenn der Roller in den Cruise-Modus wechselt.
- IT * Verrà emesso un segnale acustico e l'icona della Modalità Crociera rimarrà accesa quando lo scooter entra in Modalità Crociera.
- ES * Sonará un pitido y el icono de modo crucero permanecerá encendido cuando el patinete entre en modo crucero.
- PL * Gdy hulajnoga przejdzie w tryb stałej prędkości, rozlegnie się sygnał dźwiękowy, a ikona trybu stałej prędkości pozostanie włączona.
- NL * Er klinkt een piepton en het cruise-moduspictogram blijft aan wanneer de scooter in de cruise-modus gaat.
- PT * Será emitido um sinal sonoro e o ícone do modo cruzeiro permanecerá aceso quando a scooter entrar no modo de cruzeiro.

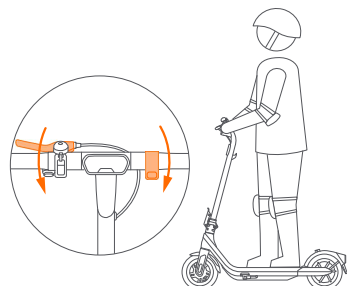

- 2 EN Press the throttle or squeeze the brake lever to exit the cruise mode.
- FR Appuyez sur l'accélérateur ou appuyez sur le levier de frein pour quitter le mode croisière.
- DE Betätigen Sie den elektronischen Gasgriff oder den Bremshebel, um den Cruise-Modus zu beenden.
- IT Premere l'acceleratore o la leva del freno per uscire dalla Modalità Crociera.
- ES Presione el acelerador o apriete la palanca de freno para salir del modo crucero.
- PL Naciśnij przepustnicę lub dźwignię hamulca, aby wyjść z trybu stałej prędkości.
- NL Druk op het gaspedaal of knijp de remhendel in om de cruise-modus te verlaten.
- PT Pressione o acelerador ou aperte a alavanca do travão para sair do modo cruzeiro.



- EN The scooter will continue and maintain its speed when releasing the throttle, and under cruise control mode, once it is engaged, releasing the throttle will not allow you to lower speed or stop.
- FR Le scooter continuera et maintiendra sa vitesse lorsque vous relâchez l'accélérateur électronique, et en mode régulateur de vitesse, une fois qu'il est engagé, relâcher l'accélérateur électronique ne vous permettra pas de réduire la vitesse ou de vous arrêter.
- DE Der Roller fährt weiter und behält seine Geschwindigkeit bei, wenn Sie den elektronischen Gasgriff loslassen. Im Tempomat-Modus können Sie nach dem Einschalten des elektronischen Gasgriffs die Geschwindigkeit nicht verringern oder anhalten.
- IT Lo scooter continuerà e manterrà la sua velocità quando rilasci l'acceleratore e, in modalità cruise control, una volta inserito, rilasciando l'acceleratore non potrai abbassare la velocità o fermarti.
- ES El patinete continuará y mantendrá la velocidad al soltar el acelerador, y en el modo de control de crucero, una vez conectado, soltar el acelerador no le permitirá reducir la velocidad o detenerse.
- PL Po zwolnieniu przepustnicy hulajnoga będzie kontynuować jazdę i utrzymywać prędkość, a zwolnienie przepustnicy po włączeniu trybu stałej prędkości nie spowoduje zmniejszenia prędkości ani zatrzymania.
- NL De scooter zal doorgaan en zijn snelheid behouden wanneer u de gashendel loslaat, en in de cruise control-modus, als deze eenmaal is ingeschakeld, kunt u de snelheid niet verlagen of stoppen als u de gashendel loslaat.
- PT A scooter continuará e manterá a sua velocidade quando soltar o acelerador e, no modo de controlo de cruzeiro, uma vez engatado, soltar o acelerador não lhe permitirá reduzir a velocidade ou parar.

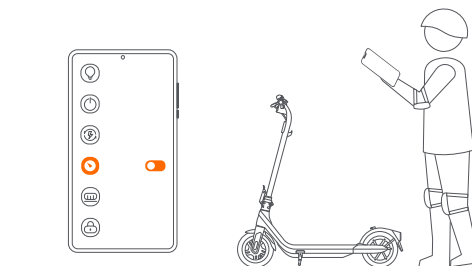

- EN Note: If Cruise Mode is enabled, it will stay on until you disable it via App. Please check if it's enabled/disabled via App before each riding.
- FR Remarque : si le mode croisière est activé, il restera activé jusqu'à ce que vous le désactiviez via l'application. Veuillez vérifier s'il est activé/désactivé via l'application avant chaque trajet.
- DE Hinweis: Wenn der Cruise-Modus aktiviert ist, bleibt er aktiviert, bis Sie ihn über die App deaktivieren. Bitte überprüfen Sie vor jeder Fahrt über die App, ob er aktiviert/deaktiviert ist.
- IT Nota: Se la Modalità Crociera è abilitata, rimarrà attiva finché non la disabiliti tramite l'app. Verifica se è abilitato/disabilitato tramite App prima di ogni guida.
- ES Nota: Si el modo crucero está activado, permanecerá activo hasta que lo desactive a través de la aplicación. Por favor, compruebe si está activado o desactivado a través de la aplicación antes de cada viaje.
- PL Uwaga: Jeśli tryb stałej prędkości jest włączony, pozostanie włączony do momentu wyłączenia go za pomocą aplikacji. Przed każdą jazdą należy sprawdzić w aplikacji, czy tryb jest włączony/wyłączony.
- NL Opmerking: Als de cruise-modus is ingeschakeld, blijft deze ingeschakeld tot u deze via de app uitschakelt. Controleer voor elke rit of het is ingeschakeld/uitgeschakeld via de app.
- PT Observação: Se o Modo Cruzeiro estiver ativado, assim permanecerá até o desativar através da aplicação. Verifique se está ativado/desativado através da aplicação antes de cada viagem.



WARNINGS / AVERTISSEMENTS / ACHTUNG / AVVERTENZE / ADVERTENCIAS / OSTRZEŻENIA / WAARSCHUWINGEN / AVISOS

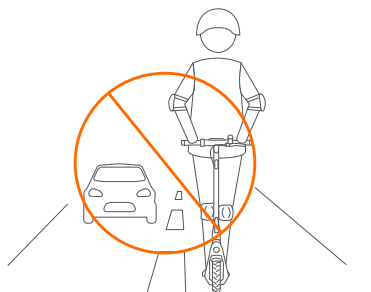

- EN DO NOT ride on public roads, motorways, or highways unless the local laws or regulations have exceptions.
- FR Ne roulez PAS sur les routes publiques, les autoroutes ou les voies rapides, à moins que les lois ou les règlements locaux ne prévoient des exceptions.
- DE Fahren Sie NICHT auf öffentlichen Straßen, Autobahnen oder Landstraßen, es sei denn, die örtlichen Gesetze oder Vorschriften sehen Ausnahmen vor.
- IT NON guidare su strade pubbliche, superstrade o autostrade, se non nei casi in cui le leggi o le normative locali prevedono eccezioni.
- ES NO conduzca en carreteras, autopistas o autovías a menos que las leyes o normativas locales lo permitan.
- PL NIE jeźdź po drogach publicznych, drogach szybkiego ruchu ani autostradach, chyba że lokalne prawo na to zezwala.
- NL Rijdt NIET op openbare wegen, autowegen of autosnelwegen, tenzij de plaatselijke wet- en regelgeving uitzonderingen toestaat.
- PT NÃO ande em vias públicas, estradas ou auto-estradas, a menos que as leis ou regulamentos locais tenham exceções.

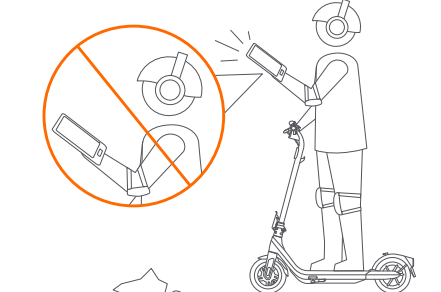

- EN DO NOT use a mobile phone or wear earphones when riding the KickScooter.
- FR N'utilisez PAS de téléphone portable ou ne portez pas d'écouteurs lorsque vous roulez avec le KickScooter.
- DE Benutzen Sie während der Fahrt mit dem KickScooter KEIN Mobiltelefon und tragen Sie KEINE Kopfhörer.
- IT NON utilizzare telefoni cellulari o indossare auricolari alla guida del KickScooter.
- ES NO utilice un teléfono móvil ni auriculares al conducir el KickScooter.
- PL NIE używaj telefonu komórkowego ani słuchawek podczas jazdy na hulajnodze KickScooter.
- NL Gebruik GEEN mobiele telefoon of draag geen koptelefoon tijdens het rijden met de KickScooter.
- PT NÃO use um telemóvel nem use auriculares ao conduzir a KickScooter.

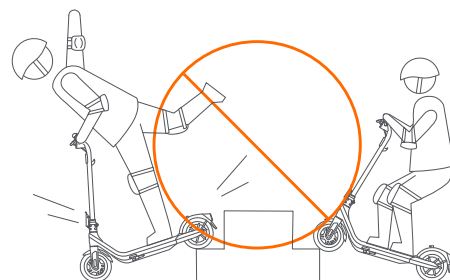

- EN DO NOT ride up and down stairs or jump over obstacles.
- FR NE PAS monter ou descendre des escaliers et ne pas sauter par-dessus les obstacles.
- DE Fahren Sie NICHT Treppen hoch und runter und springen Sie NICHT über Hindernisse.
- IT NON utilizzare lo scooter per salire o scendere le scale, né tantomeno per superare ostacoli.
- ES NO suba ni baje escaleras ni salte obstáculos.
- PL NIE wjeżdżaj i nie zjeżdżaj po schodach ani nie przeskakuj przeszkód.
- NL Rijdt GEEN trappen op en af of spring niet over obstakels.
- PT NÃO suba e desça escadas nem salte obstáculos.



- EN DO NOT ride the scooter with only one foot or one hand.
- FR Ne conduisez PAS la trottinette avec un seul pied ou une seule main.
- DE Fahren Sie den Roller NICHT mit nur einem Fuß oder einer Hand.
- IT NON guidare lo scooter con un solo piede o una sola mano.
- ES NO conduzca el patinete con un solo pie o una mano.
- PL NIE jeźdź, stojąc na jednej nodze lub trzymając kierownicę jedną ręką.
- NL Rijdt NIET op de scooter met slechts één voet of één hand.
- PT NÃO ande na scooter com apenas um pé ou uma mão.



- EN DO NOT carry any passengers.
- FR Ne transportez PAS de passagers.
- DE Befördern Sie KEINE Passagiere.
- IT NON trasportare passeggeri.
- ES NO lleve pasajeros.
- PL NIE przewoź pasażerów.
- NL Vervoer GEEN passagiers.
- PT NÃO transporte passageiros.

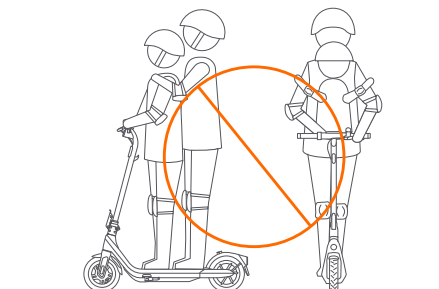

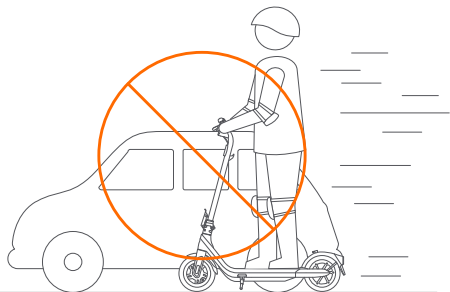

EN DO NOT overtake.
FR Ne doublez PAS.
DE Überholen Sie NICHT.
IT NON sorpassare.
ES NO adelantare.
PL NIE wyprzedzaj.
NL NIET inhalen.
PT NÃO ultrapasse.

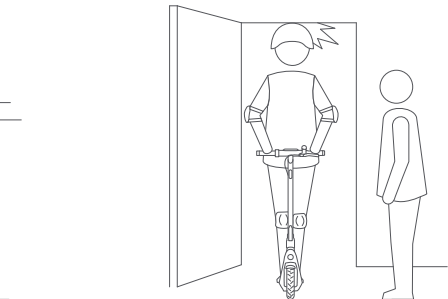

EN Watch your head when passing through doorways.
FR Faites attention à votre tête en passant les portes.
DE Beim Durchfahren von Türdurchgängen sollten Sie auf Ihren Kopf achten.
IT Prestare attenzione alla testa nell'attraversare porte.
ES Tenga cuidado con la cabeza al atravesar puertas.
PL Uwagaż na głowę podczas przejeżdżania przez otwory drzwiowe.
NL Let op uw hoofd als u door deuropeningen gaat.
PT Cuidado com a sua cabeça ao passar pelas portas.



EN Keep your speed between 3.1–6.2 mph (5–10 km/h) when you ride through speed bumps or other uneven surfaces.
FR Maintenez votre vitesse entre 5 et 10 km/h (3,1 et 6,2 mph) lorsque vous passez sur des ralentisseurs ou d'autres surfaces inégales.
DE Halten Sie eine Geschwindigkeit zwischen 5 und 10 km/h (3,1–6,2 mph) bei, wenn Sie über Schwellen zur Geschwindigkeitsbegrenzung oder andere unebene Oberflächen fahren.
IT Mantenere una velocità compresa tra 5 e 10 km/h (3,1–6,2 mph) quando si attraversano dossi o altre superfici irregolari.
ES Mantenga su velocidad entre 5 y 10 km/h (entre 3,1 y 6,2 mph) cuando pase por badenes u otras superficies irregulares.
PL Utrzymuj prędkość w zakresie 5–10 km/h (3,1–6,2 mph) podczas pokonywania progów zwalniających lub innych nierówności.
NL Houd de snelheid tussen 3,1–6,2 mph (5–10 km/u) wanneer je over verkeersdrempels of andere ongelijke oppervlakken rijdt.
PT Mantenha a sua velocidade entre 5 a 10 km/h (3,1 a 6,2 mph) ao passar por lombas ou outras superfícies irregulares.



EN DO NOT ride the scooter in the rain. DO NOT ride through puddles or other obstacles.
FR Ne conduisez PAS le scooter sous la pluie. Ne traversez PAS de flaques d'eau ni d'autres obstacles.
DE Fahren Sie den Roller NICHT im Regen. Fahren Sie NICHT durch Pfützen oder andere Hindernisse.
IT NON guidare lo scooter sotto la pioggia. NON attraversare pozzanghere o altri ostacoli.
ES NO conduzca el patinete cuando llueva. NO pase por charcos u otros obstáculos.
PL NIE jeżdź na hulajnodze w deszczu. NIE przejeżdżaj przez kałuże ani inne przeszkody.
NL Rijd NIET op de scooter in de regen. Rijd NIET door plassen of andere obstakels.
PT NÃO ande de scooter na chuva. NÃO atravesse poças ou outros obstáculos.

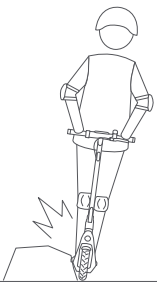

EN Avoid contacting obstacles with the tire/wheel.
FR Évitez de toucher les obstacles avec le pneu ou la roue.
DE Das Berühren von Hindernissen mit dem Reifen/Rad ist zu vermeiden.
IT Evitare di urtare eventuali ostacoli con gli pneumatici/le ruote.
ES Evite tocar obstáculos con el neumático/rueda.
PL Unikaj kontaktu opony/kota z przeszkodami.
NL Vermijd contact met obstakels van de band/het wiel.
PT Cuidado com a sua cabeça ao passar pelas portas.

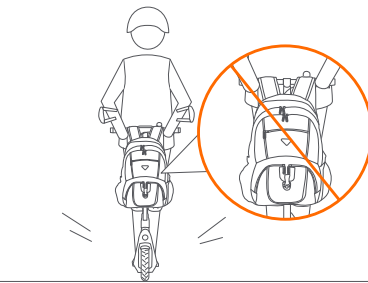

EN DO NOT carry heavy objects on the handlebar.
FR Ne transportez PAS d'objets lourds sur le guidon.
DE Befördern Sie KEINE schweren Gegenstände am Lenker.
IT NON trasportare oggetti pesanti sul manubrio.
ES NO transporte objetos pesados en el manillar.
PL NIE przewoź ciężkich przedmiotów na kierownicy.
NL Draag GEEN zware voorwerpen op het stuur.
PT NÃO carregue objetos pesados no guidador.

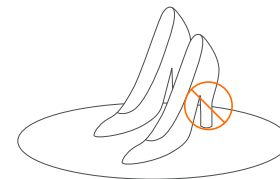

EN DO NOT wear high heels when riding.
FR Ne portez PAS de talons hauts lorsque vous roulez.
DE Tragen Sie beim Fahren KEINE hohen Absätze.
IT NON indossare tacchi alti durante la guida.
ES NO use tacones altos cuando conduzca.
PL NIE wkładaj butów na wysokim obcasie na czas jazdy.
NL Draag GEEN hoge hakken tijdens het rijden.
PT NÃO use saltos altos ao conduzir.

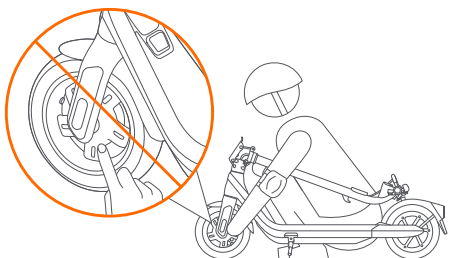

EN DO NOT touch the drum brake after riding.
 FR Ne touchez PAS le frein à tambour après avoir roulé.
 DE Berühren Sie die Trommelbremse nach dem Fahren NICHT.
 IT NON toccare il freno a tamburo dopo la guida.
 ES NO toque el freno de tambor después de conducir.
 PL NIE dotykaj hamulca bębnowego po jeździe.
 NL Raak de trommelrem NIET aan na het rijden.
 PT NÃO toque no travão de tambor depois de pedalar.

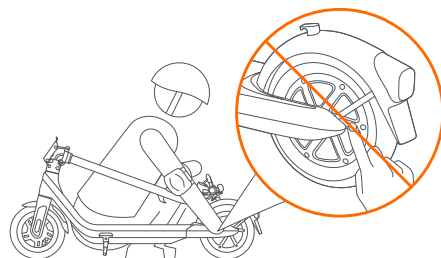

EN DO NOT touch the hub motor after riding because it can get hot.
 FR Ne touchez PAS le moyeu moteur après avoir roulé car il peut devenir chaud.
 DE Berühren Sie den Radnabenmotor nach dem Fahren NICHT, da er heiß werden kann.
 IT NON toccare il motore a mozzo dopo la guida perché potrebbe essersi surriscaldato.
 ES NO toque el motor de rueda después de conducir, ya que podría estar caliente.
 PL NIE dotykaj silnika piasty po jeździe, ponieważ może być gorący.
 NL Raak de naafmotor NIET aan na het rijden omdat deze warm kan worden.
 PT NÃO toque no motor depois de andar, pois este pode ficar quente.



EN DO NOT park in the open space or outdoors for a long time.
 FR Ne stationnez PAS en espace ouvert ou à l'extérieur pendant une longue période.
 DE Stellen Sie das Fahrzeug NICHT für längere Zeit im Freien ab.
 IT NON parcheggiare all'aria aperta o in aree esterne per lungo tempo.
 ES NO estacione al aire libre durante mucho tiempo.
 PL NIE pozostawiaj hulajnogę na długi czas na otwartej przestrzeni lub na zewnątrz.
 NL Parkeer NIET langdurig in de open lucht of buiten.
 PT NÃO estacione em espaço aberto ou ao ar livre por muito tempo.

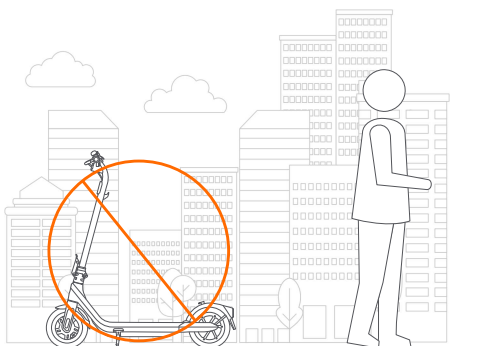

Folding / Pliage / Zusammenklappen / Chiusura / Plegado / Składanie / Vouwen / Dobrar

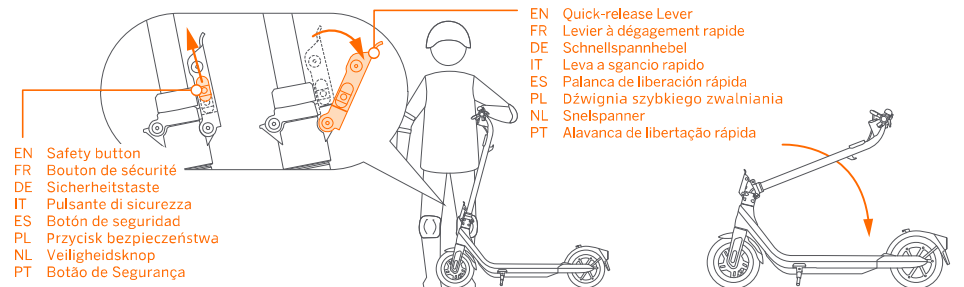

EN Safety button
 FR Bouton de sécurité
 DE Sicherheitstaste
 IT Pulsante di sicurezza
 ES Botón de seguridad
 PL Przycisk bezpieczeństwa
 NL Veiligheidsknop
 PT Botão de Segurança

EN Quick-release Lever
 FR Levier à déagement rapide
 DE Schnellspannhebel
 IT Leva a sgancio rapido
 ES Palanca de liberación rápida
 PL Dźwignia szybkiego zwalniania
 NL Snelspanner
 PT Alavanca de libertação rápida

1

EN Lift the safety button and open the quick-release lever.
 FR Soulevez le bouton de sécurité et ouvrez le levier à déagement rapide.
 DE Heben Sie die Sicherheitstaste an und öffnen Sie den Schnellspannhebel.
 IT Sollevare il pulsante di sicurezza e aprire la leva a sgancio rapido.
 ES Levante el botón de seguridad y abra la palanca de liberación rápida.
 PL Unieś przycisk bezpieczeństwa i otwórz dźwignię szybkiego zwalniania.
 NL Til de veiligheidsknop op en open de snelspanner.
 PT Levante o botão de segurança e abra a alavanca de libertação rápida.

2

EN Fold the stem.
 FR Plier la tige.
 DE Klappen Sie die Lenkstange ein.
 IT Piegare il manubrio.
 ES Doble el mástil.
 PL Złóż kolumnę kierownicy.
 NL Vouw de stuurstang.
 PT Dobre a haste.

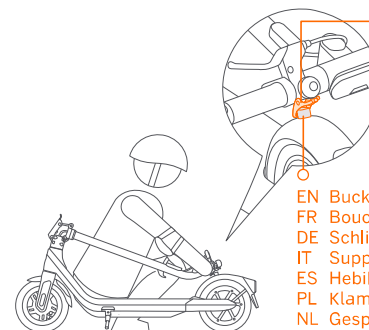

EN Snap hook
 FR Mousqueton
 DE Einrasthaken
 IT Gancio a scatto
 ES Mosquetón
 PL Karabińczyk
 NL Karabijnhaak
 PT Gancho de Pressão

EN Buckle
 FR Boucle
 DE Schließe
 IT Supporto di chiusura
 ES Hebilla
 PL Klamra
 NL Gesp
 PT Fivela

3

EN Align and fasten the snap hook and the buckle.
 FR Aligned et fixez le mousqueton et la boucle.
 DE Richten Sie den Einrasthaken und die Schließe aus und schließen Sie sie.
 IT Allineare e fissare il gancio a scatto al supporto di chiusura.
 ES Alinee y ajuste el mosquetón y la hebilla.
 PL Wyrównaj i zapnij karabińczyk oraz klamrę.
 NL Lijn de karabijnhaak en de gesp uit en bevestig deze.
 PT Alinhe e aperte o gancho de pressão e a fivela.



Carrying / Transport / Tragen / Trasporto / Transporte / Przenoszenie / Dragen / Transportar

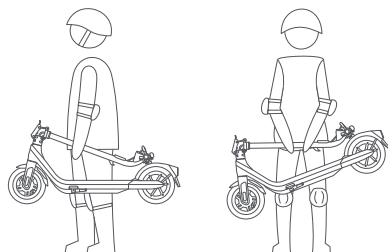

- EN Lift by the stem to carry.
 FR Soulevez le véhicule par la tige pour le transporter.
 DE Zum Tragen an der Lenkstange anheben.
 IT Per trasportare lo scooter, sollevarlo dal manubrio.
 ES Levante por el mástil para transportarlo.
 PL Przenoś hulajnogę, trzymając za kolumnę kierownicy.
 NL Til bij de stuurstang op om te dragen.
 PT Levante pela haste para pegar.



Unfolding / Dépliage / Aufklappen / Aperitura / Despliegue / Rozkładanie / Ontvouden / Desdobrar

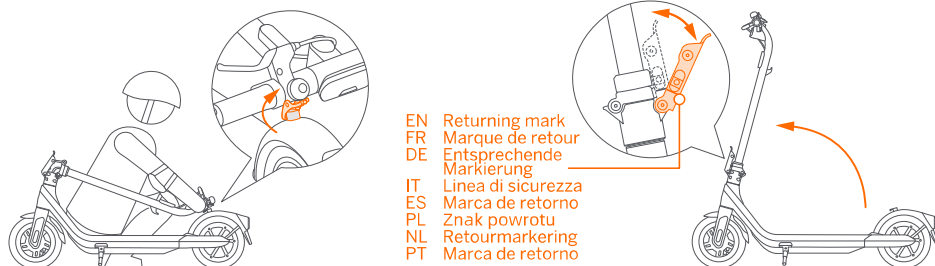

- EN Returning mark
 FR Marque de retour
 DE Entsprechende Markierung
 IT Linea di sicurezza
 ES Marca de retorno
 PL Znak powrotu
 NL Retourmarkering
 PT Marca de retorno

- EN Disengage the snap hook from the buckle.
 FR Dégagez le mousqueton de la boucle.
 DE Lösen Sie den Einrasthaken aus der Schließe.
 IT Rimuovere il gancio a scatto dal supporto di chiusura.
 ES Desenganche el mosquetón de la hebilla.
 PL Odepnij karabińczyk od klamry.
 NL Maak de karabijnhaak los van de gesp.
 PT Desengate o gancho de pressão da fivela.

- EN Unfold the stem and close the quick-release lever. Make sure the safety button reaches the returning mark.
 FR Dépliez la tige du guidon et fermez le levier à dégageement rapide. Assurez-vous que le bouton de sécurité atteint la marque de retour.
 DE Klappen Sie die Lenkstange aus und schließen Sie den Schnellspannhebel. Achten Sie darauf, dass die Sicherheitstaste die entsprechende Markierung erreicht.
 IT Aprire il manubrio e chiudere la leva a sgancio rapido. Assicurarsi che il pulsante di sicurezza raggiunga la linea di sicurezza.
 ES Despliegue el mástil y cierre la palanca de liberación rápida. Asegúrese de que el botón de seguridad alcance la marca de retorno.
 PL Rozłoż kolumnę kierownicy i zamknij dźwignię szybkiego zwalniania. Sprawdź, czy przycisk bezpieczeństwa jest przy znaku powrotu.
 NL Vouw de stuurstang open en sluit de snelspanner. Zorg ervoor dat de veiligheidsknop de retourmarkering bereikt.
 PT Desdobre a haste e feche a alavanca de libertação rápida. Certifique-se de que o botão de segurança atinge a marca de retorno

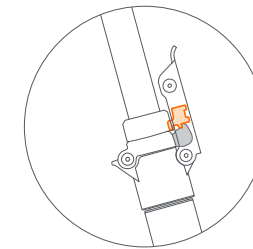
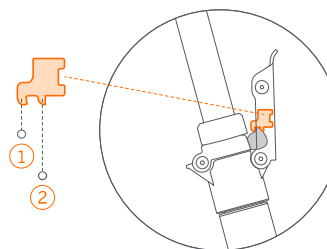

- ① EN First-lock (pre-locked)
 FR Premier verrouillage (pré-verrouillé)
 DE Erstverriegelung (vorverriegelt)
 IT Prima serratura (pre-bloccata)
 ES Primer bloqueo (prebloqueado)
 PL Pierwsza blokada (wstępnie zablokowany)
 NL Eerste vergrendeling (vooraf vergrendeld)
 PT Primeiro bloqueio (pré-bloqueio)

- ② EN Second-lock (locked into position)
 FR Deuxième verrouillage (verrouillé en position)
 DE Zweitverriegelung (in Position verriegelt)
 IT Seconda serratura (bloccata in posizione)
 ES Segundo bloqueo (bloqueado en posición)
 PL Druga blokada (zablokowany)
 NL Tweede vergrendeling (in positie vergrendeld)
 PT Segundo bloqueio (bloqueado na posição)

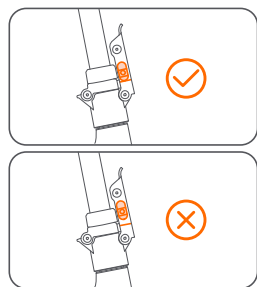
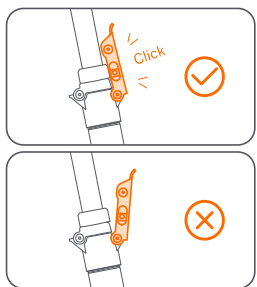

- !** EN Press the quick release lever firmly to make sure the folding mechanism is tightened.
* The scooter will make a "click" sound when the folding mechanism is tightened.
- FR Appuyez fermement sur le levier à dégagement rapide pour vous assurer que le mécanisme de pliage est bien serré.
* Le scooter émettra un « clic » lorsque le mécanisme de pliage sera serré.
- DE Drücken Sie den Schnellspannhebel fest nach unten, um sicherzustellen, dass der Klappmechanismus angezogen ist.
* Der Roller gibt ein „Klick“-Geräusch von sich, wenn der Klappmechanismus angezogen wird.
- IT Premere con decisione la leva a sgancio rapido per assicurarsi che il meccanismo di piegatura sia serrato.
* Lo scooter emette un « clic » quando il meccanismo di piegatura viene serrato.
- ES Presione firmemente la palanca de liberación rápida para asegurarse de que el mecanismo de plegado esté apretado.
* El patinete emitirá un sonido de "clic" cuando se apriete el mecanismo de plegado.
- PL Silnie naciśnij dźwignię szybkiego zwalniania, aby zablokować mechanizm składania.
* Po dociśnięciu mechanizmu składania hulajnogę usłyszysz odgłos „kliknięcia”.
- NL Druk stevig op de snelspanhandel om ervoor te zorgen dat het vouwmechanisme vastzit.
* De scooter maakt een "klik"-geluid wanneer het vouwmechanisme wordt vastgedraaid.
- PT Pressione firmemente a alavanca de libertação rápida para se certificar de que o mecanismo de dobragem está apertado.
* A scooter faz um som de «clique» quando o mecanismo de dobragem é apertado.

- !** EN Make sure the safety button is in the locked position before riding!
* Stop riding immediately if the safety button somehow cannot be locked. Serious danger may occur!
- FR Assurez-vous que le bouton de sécurité est sur la position verrouillée avant de rouler !
* Arrêtez de rouler immédiatement si le bouton de sécurité ne peut pas être verrouillé d'une manière ou d'une autre. Un grave danger peut survenir !
- DE Vergewissern Sie sich vor der Fahrt, dass die Sicherheitstaste in der verriegelten Stellung ist!
* Unterbrechen Sie die Fahrt sofort, wenn sich die Sicherheitstaste aus irgendeinem Grund nicht verriegeln lässt. Es kann akute Gefahr entstehen!
- IT Prima di procedere alla guida, assicurarsi che il pulsante di sicurezza sia in posizione bloccata!
* Interrompi immediatamente la guida se il pulsante di sicurezza può essere bloccato in alcun modo. Potrebbe verificarsi un grave pericolo!
- ES Asegúrese de que el botón de seguridad esté en la posición de bloqueo antes de conducir.
* Deje de conducir inmediatamente si el botón de seguridad no se bloquea. Pueden producirse graves daños.
- PL Przed rozpoczęciem jazdy ustaw przycisk bezpieczeństwa w położeniu blokady!
* Jeśli nie można zablokować przycisku bezpieczeństwa, natychmiast przerwij jazdę. Może to spowodować poważne niebezpieczeństwo!
- NL Zorg ervoor dat de veiligheidsknop in de vergrendelde positie staat voordat u gaat rijden!
* Stop onmiddellijk met rijden als de veiligheidsknop op de een of andere manier niet vergrendeld kan worden. Er kan ernstig gevaar ontstaan!
- PT Certifique-se de que o botão de segurança está na posição bloqueada antes de andar!
* Pare imediatamente de conduzir se o botão de segurança não puder ser bloqueado. Pode ocorrer um perigo grave!



Inflate the Tires / Gonfler les pneus / Reifen aufpumpen / Gonfia i pneumatici / Infla los neumáticos / Pompowanie opon / De banden oppompen / Encher os pneus

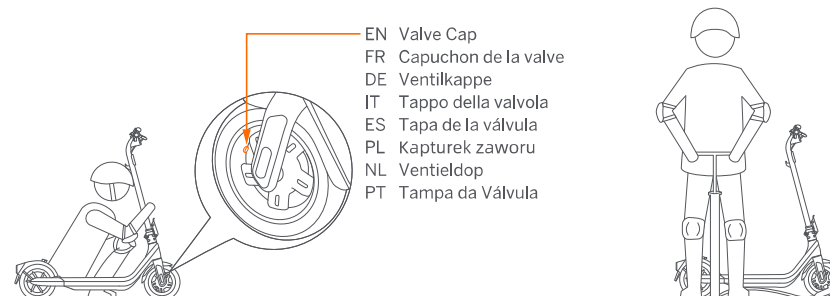

- EN Unscrew the valve cap.
FR Dévissez le capuchon de la valve.
DE Schrauben Sie die Ventilkappe ab.
IT Svitare il tappo della valvola.
ES Desenrosque la tapa de la válvula.
PL Odkręć kapturek zaworu.
NL Draai de ventieldop los.
PT Desaperte a tampa da válvula.
- EN Connect the pump to inflate the tires.
FR Connectez la pompe pour gonfler les pneus.
DE Schließen Sie die Pumpe an, um die Reifen aufzupumpen.
IT Collegare la pompa per gonfiare i pneumatici.
ES Conecte la bomba para inflar los neumáticos.
PL Podłącz pompkę, aby napompować opony.
NL Sluit de pomp aan om de banden op te pompen.
PT Conecte a bomba para encher o pneu.