

KOENIC

Stand Fan

KSF 400-M

- DE** Gebrauchsanweisung
- EL** Οδηγίες χρήσης
- EN** User manual
- ES** Manual de instrucciones
- FR** Mode d'emploi
- HU** Használati leírás
- IT** Manuale dell'utente
- NL** Gebruiksaanwijzing
- PL** Instrukcja obsługi
- PT** Manual de utilização
- SV** Användarhandbok
- TR** Kullanım Kılavuzu

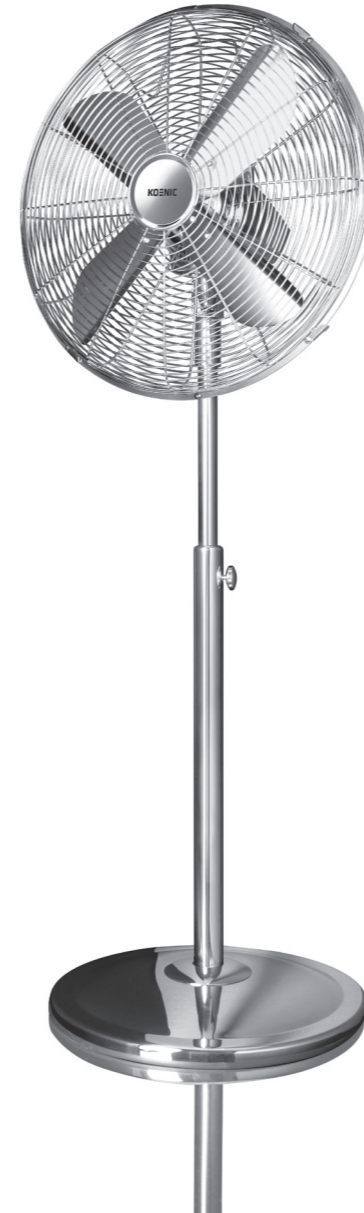

Deutsch	1 - 6	—
Ελληνικά	7 - 12	—
English	13 - 18	—
Español	19 - 24	—
Français	25 - 30	—
Magyar	31 - 36	—
Italiano	37 - 42	—
Nederlands	43 - 48	—
Polski	49 - 54	—
Português	55 - 60	—
Svenska	61 - 66	—
Türkçe	67 - 72	—

KSF400M.12.12.05(1.3)



Imtron GmbH
Wankelstrasse 5
D-85046 Ingolstadt

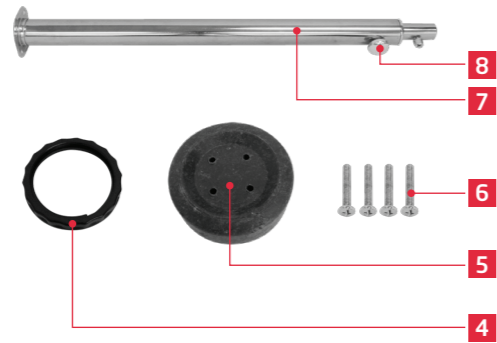
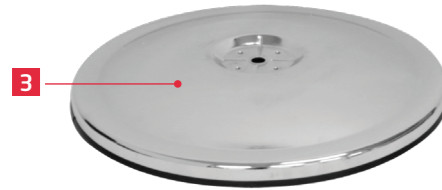
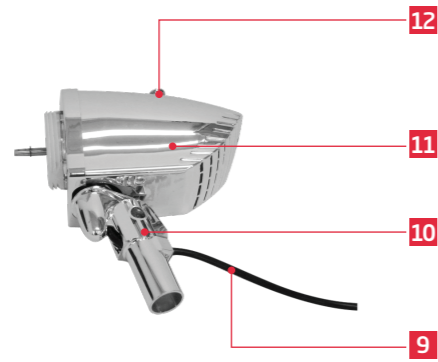
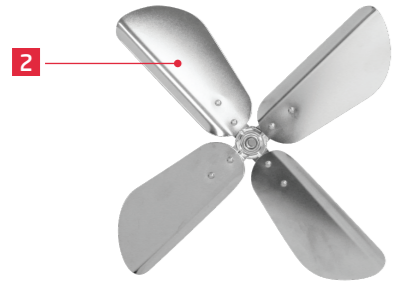
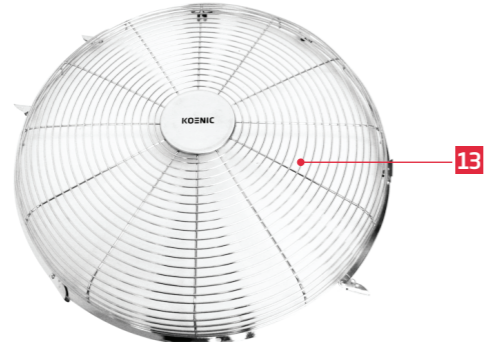
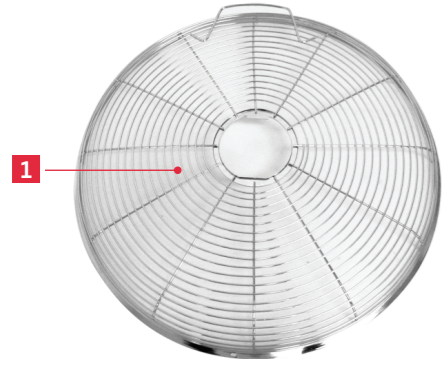

Sicherheitshinweise

- Dieses Produkt ist nicht dafür bestimmt, durch Personen (einschließlich Kinder) mit eingeschränkten physischen, sensorischen oder geistigen Fähigkeiten oder mangels Erfahrung und/oder mangels Wissen benutzt zu werden, es sei denn, sie werden durch eine für ihre Sicherheit zuständige Person beaufsichtigt oder erhalten von ihr Anweisungen, wie das Gerät zu benutzen ist.
- Kinder sollten beaufsichtigt werden, um sicherzustellen, dass sie nicht mit dem Produkt spielen.

- Ein beschädigtes Netzkabel darf nur vom Hersteller, einer von ihm beauftragten Werkstatt oder einer ähnlich qualifizierten Person ersetzt werden, um Gefährdungen zu vermeiden.

- Lesen Sie diese Bedienungsanleitung vor dem ersten Gebrauch gründlich durch. Sie enthält wichtige Informationen für Ihre Sicherheit sowie zum Gebrauch und zur Pflege des Produktes.
- Heben Sie die Bedienungsanleitung zum späteren Nachschlagen auf und geben Sie sie mit dem Produkt weiter.
- Beachten Sie alle Warnungen auf dem Produkt und in dieser Bedienungsanleitung.
- Benutzen Sie das Produkt nur für den vorgesehenen Zweck. Unsachgemäßer Gebrauch könnte zu Gefährdungen führen.
- Wenn Sie das Produkt nicht bestimmungsgemäß verwenden oder falsch bedienen, kann für daraus resultierende Schäden keine Haftung übernommen werden.
- Die Verwendung von Zubehör und Produktteilen, die vom Hersteller nicht ausdrücklich empfohlen werden, kann Verletzungen oder Schäden verursachen und führt zum Verlust der Garantie.
- Lassen Sie das Produkt nie unbeaufsichtigt, solange es eingeschaltet ist.
- Stellen Sie keine Gegenstände auf das Produkt.
- Tauchen Sie elektrische Teile des Produktes während des Reinigens oder des Betriebs nie in Wasser oder andere Flüssigkeiten. Halten Sie das Produkt nie unter fließendes Wasser.
- Versuchen Sie niemals das Produkt selbst zu reparieren. Geben Sie das Produkt zur Wartung und Reparatur an einen Fachhändler oder einen qualifizierten Kundendienst.
- Die Netzspannung muss mit den

Sicherheitshinweise

- Angaben auf dem Typenschild des Produktes übereinstimmen.
- Der Netzstecker dient als Trennvorrichtung. Achten Sie darauf, dass der Netzstecker immer gut zugänglich und erreichbar ist.
 - Nur der Netzstecker kann das Produkt vollständig vom Stromnetz trennen.
 - Vermeiden Sie die Beschädigung des Netzkabels durch Knicken und Kontakt mit scharfen Kanten.
 - Halten Sie das Produkt, einschließlich Netzkabel und Netzstecker, von Hitzequellen, wie z. B. Heizkörpern, Öfen und anderen Hitze erzeugenden Geräten, fern.
 - Ziehen Sie den Netzstecker nur am Netzstecker selbst aus der Steckdose. Ziehen Sie nicht am Netzkabel.
 - Ziehen Sie den Netzstecker aus der Steckdose, ...
 - wenn das Produkt nicht benutzt wird,
 - wenn Funktionsstörungen auftreten,
 - bevor Sie Zubehör anbringen / entfernen und
 - bevor Sie das Produkt reinigen.
 - Wenn das Netzkabel oder das Gehäuse des Produktes beschädigt oder das Produkt heruntergefallen ist, darf das Produkt nicht benutzt werden, bevor es von einem Fachmann überprüft worden ist.
 - Stellen Sie das Produkt auf eine ebene, stabile und rutschfeste Oberfläche.
 - Verwenden Sie das Produkt nur in trockenen Innenräumen, niemals im Freien.
 - **Warnung!** Benutzen Sie dieses Produkt nicht in der Nähe von Wasser oder starker Feuchtigkeit, z. B. in einem feuchten Keller oder neben einem Schwimmbaden oder der Badewanne.
 - Halten Sie das Produkt von Hitzequellen, wie z. B. Heizkörper, Öfen und anderen Hitze erzeugenden Geräten, fern.
 - Schützen Sie das Produkt vor extremer Hitze und Kälte, direktem Sonnenlicht und Staub.
 - Während des Betriebs das Schutzgitter nicht entfernen und keine Gegenstände einführen.
 - Lassen Sie das Gerät vor der Reinigung immer vollständig zum Stillstand kommen und trennen Sie dieses von der Steckdose.
 - Um ein Überhitzen zu vermeiden, das Produkt nicht abdecken.
 - Kleinkinder, Kinder und ältere Personen sollten nicht über längere Zeit kalten Luftströmen ausgesetzt werden.
 - Das Produkt von losen Gegenständen wie Pflanzen, Vorhänge usw. Fernhalten.
 - Das Produkt darf erst nach abgeschlossener Montage an das Netz angeschlossen werden.

Herzlichen Glückwunsch!

Vielen Dank, dass Sie sich für ein KOENIC-Produkt entschieden haben. Bitte lesen Sie die Bedienungsanleitung aufmerksam durch und bewahren Sie sie für späteres Nachschlagen auf.

Bestimmungsgemäße Benutzung

Dieses Produkt dient nur zur Umwälzung der Raumluft. Jede andere Verwendung kann zu Schäden am Produkt oder zu Verletzungen führen.

Vor dem ersten Gebrauch

- Packen Sie das Produkt aus und entfernen Sie sämtliche Verpackungsmaterialien.
- Bewahren Sie die Originalverpackung auf für den Fall, dass Sie das Produkt zu einem späteren Zeitpunkt lagern oder transportieren möchten. Falls Sie die Originalverpackung entsorgen, dann tun Sie dies gemäß der geltenden Vorschriften.
- Prüfen Sie den Verpackungsinhalt auf Vollständigkeit und Intaktheit. Sollte der Inhalt in der Verpackung unvollständig oder beschädigt sein, benutzen Sie das Produkt bitte nicht. Bringen Sie es sofort zu Ihrem Händler zurück.
- Reinigen Sie das Produkt nach dem Auspacken; siehe Abschnitt Reinigung und Pflege.

Bedienelemente

- 1** Schutzgitter (hinten)
- 2** Ventilatorflügel
- 3** Standfuß
- 4** Mutter
- 5** Gewicht
- 6** Schrauben
- 7** Teleskopstange
- 8** Feststellschraube für Höhenverstellung
- 9** Netzkabel mit Netzstecker
- 10** Halterung
- 11** Ventilatorgehäuse
- 12** Bedien- und Oszillationsknopf
- 13** Schutzgitter (vorne)

Lieferumfang

1 x Standventilator
1 x Gebrauchsanweisung
4 x Schrauben

Technische Daten

Nennspannung 220 - 240 V~, 50 Hz
Nennleistung 70 W
Durchmesser des Ventilators 40 cm
Gewicht ca. 6,2 kg

Bezeichnung	Symbol	Wert	Einheit
Maximaler Volumenstrom	F	57.78	m ³ /min
Ventilator-Leistungsaufnahme	P	63.00	W
Serviceverhältnis	SV	0.92	(m ³ /min)/W
Leistungsaufnahme im Bereitschaftszustand	P _{SB}	0.00	W
Ventilator-Schallleistungspegel	L _{WA}	62.70	dB(A)
Maximale Luftgeschwindigkeit	c	2.62	m/s
Messnorm für die Ermittlung des Serviceverhältnisses	COMMISSION REGULATION (EU) No 206/2012 IEC 60879:1986 EN 50564:2011 EN 60704-2-7:1998 EN 60704-1:2010		
Kontaktadresse für weitere Informationen	Imtron GmbH Wankelstraße 5 D-85046 Ingolstadt		

Montage

1. Die Beschwerung in den Standfuß einsetzen.
2. Die Teleskopstange mit Schrauben montieren.
3. Teleskopstange nach oben ziehen und durch Festziehen der Feststellschraube sichern.
4. Feststellschraube aus dem oberen Ende der Teleskopstange entfernen.
5. Die Motoreinheit auf die Teleskopstange montieren.
6. Die Feststellschraube montieren und anziehen, um die Motoreinheit zu fixieren.
7. Das hintere Schutzgitter - mit dem Handgriff nach oben ausgerichtet - montieren und mit der Mutter sichern.
8. Den Ventilatorflügel auf die Motorwelle schieben; die Schraube auf die Nut ausrichten und anziehen.
9. Das vordere Schutzgitter in das hintere Schutzgitter einhängen; dabei beide Schraubenlöcher aufeinander ausrichten.
10. Die Schutzgitter mit Hilfe von Schraube und Mutter fixieren. Die Klammern schließen.

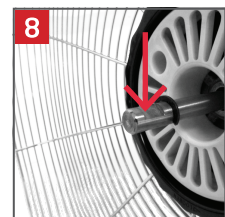
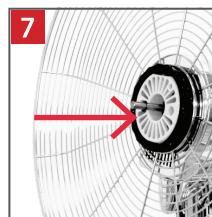
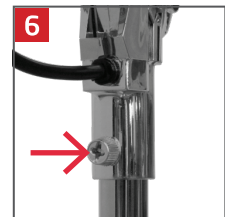
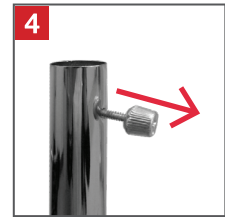
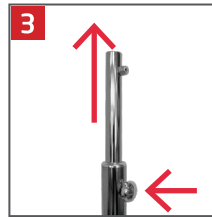
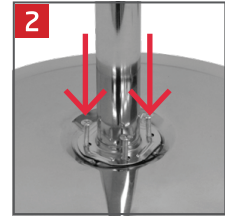
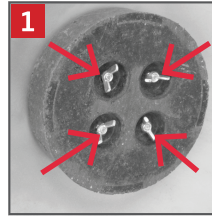

Vorsicht

Das Produkt darf während des Betriebes, der allgemeinen Wartung, Reinigung und Benutzerwartung nicht demontiert werden.



Vorsicht

Verbinden Sie das Produkt niemals mit dem Netzstrom, wenn es nicht vollständig montiert ist.

Aufstellen

1. Stellen Sie das Produkt auf einen stabilen, ebenen Untergrund.
2. Schließen Sie den Netzstecker an eine geeignete Steckdose an.



Vorsicht

Das Produkt darf auf keinen Fall ohne Standfuß oder in horizontaler Lage verwendet werden.



1. Auf einem stabilen und ebenen Untergrund platzieren.



2. Das Produkt ans Netz anschließen.

Betrieb

1. Zum Einschalten des Ventilators eine der Geschwindigkeitsstufen **1-3** wählen. Zum Ausschalten auf **0** stellen.

0	Ausschalten
1	Niedrige Leistung
2	Mittlere Leistung
3	Hohe Leistung

2. Stellen Sie den gewünschten Neigungswinkel ein.
3. Zum Aktivieren der Oszillationsfunktion den Oszillationsknopf drücken. Für den Normalbetrieb den Oszillationsknopf herausziehen.

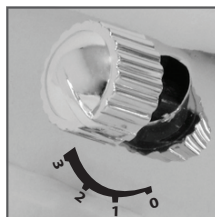

1. Ventilationsgeschwindigkeit auswählen.



2. Neigungswinkel einstellen.

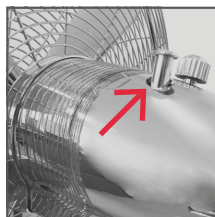

3. Aktivieren und Deaktivieren der Schwenkfunktion



Vorsicht

Während des Betriebes muss das Schutzgitter vollständig geschlossen sein. Während des Betriebes nicht die Finger oder irgendwelche Gegenstände in das Produkt stecken.



Vorsicht

Vor der Höhen- oder Neigungswinkeleinstellung das Produkt ausschalten und den Netzstecker ziehen.

Reinigung und Pflege



Vorsicht

Lassen Sie das Produkt vor der Reinigung immer vollständig zum Stillstand kommen. Trennen Sie das Produkt erst dann von der Steckdose.

- Verwenden Sie zur Reinigung ein weiches Tuch. Sollten sich Schmutz oder Verunreinigungen nicht leicht entfernen lassen, verwenden Sie eine milde Seifenlauge.
- Verwenden Sie zur Reinigung keine Lösungs- oder Scheuermittel, Metallbestecke oder harte Bürsten.
- Tauchen Sie den Ventilator nicht in Wasser oder andere Flüssigkeiten. Es darf kein Wasser auf oder in das Motorgehäuse des Ventilators tropfen.
- Trocknen Sie alle Bauteile gründlich, bevor diese gelagert werden.
- Lagern Sie das Produkt in einer kühlen, trockenen und sauberen Umgebung. Bewahren Sie das Produkt außerhalb der Reichweite von Kindern und Tieren auf.



Dieses Gerät nicht im unsortierten Hausmüll entsorgen. An einer ausgewiesenen Sammelstelle für Elektro- und Elektronik-Altgeräte entsorgen. Dadurch tragen Sie zum Schutz der Ressourcen und der Umwelt bei. Für weitere Informationen wenden Sie sich bitte an Ihren Händler oder die örtlichen Behörden.

Οδηγίες ασφαλείας

- Το προϊόν αυτό δεν προορίζεται για χρήση από άτομα (συμπεριλαμβανομένων των παιδιών) με μειωμένες φυσικές, αισθητήριες ή πνευματικές ικανότητες ή έλλειψη εμπειρίας και / ή έλλειψη γνώσεις εκτός αν επιβλέπονται από άτομο υπεύθυνο για την ασφάλειά τους ή έχουν λάβει οδηγίες πάνω στο πώς θα χρησιμοποιούν το προϊόν.
- Τα παιδιά θα πρέπει να επιβλέπονται ώστε να εξασφαλίζεται ότι δεν παίζουν με το προϊόν.

- Τα χαλασμένα καλώδια τροφοδοσίας πρέπει να αντικαθίστανται μόνο από τον εξουσιοδοτημένο αντιπρόσωπο του σέρβις ώστε να αποφεύγονται τυχόν κίνδυνοι.

- Διαβάστε πλήρως το εγχειρίδιο αυτό πριν από την πρώτη χρήση . Περιέχει σημαντικές πληροφορίες για την ασφάλειά σας καθώς και για τη χρήση και τη συντήρηση του εξοπλισμού.
- Φυλάξτε τις οδηγίες αυτές για μελλοντική αναφορά και δώστε τις μαζί με το προϊόν.
- Δώστε ιδιαίτερη προσοχή στις προειδοποιήσεις πάνω στο προϊόν και σε αυτό το εγχειρίδιο.
- Χρησιμοποιήστε το προϊόν μόνο για την ενδεδειγμένη του χρήση. Τυχόν ακατάλληλη χρήση μπορεί να οδηγήσει σε κινδύνους.
- Στην περίπτωση ακατάλληλης χρήσης ή εσφαλμένης λειτουργίας, δεν δεχόμαστε καμία ευθύνη για προκύπτουσες ζημιές.
- Η χρήση αξεσουάρ και εξαρτημάτων, που δεν συνιστώνται από τον κατασκευαστή μπορεί να οδηγήσει σε τραυματισμούς ή ζημιές και ακυρώνει την εγγύηση.
- Μην αφήνετε ποτέ το προϊόν δίχως επίβλεψη ενώ είναι ενεργοποιημένο.
- Μην τοποθετείτε βαριά αντικείμενα στο πάνω μέρος του προϊόντος.
- Μην βυθίζετε ποτέ τα ηλεκτρικά μέρη του προϊόντος στο νερό κατά τον καθαρισμό ή τη λειτουργία. Μην κρατάτε ποτέ το προϊόν κάτω από τρεχούμενο νερό.
- Μην προσπαθήσετε σε καμία περίπτωση να επισκευάσετε το προϊόν μόνοι σας. Για σέρβις και επισκευές, παρακαλείστε να συμβουλευθείτε έναν εξουσιοδοτημένο αντιπρόσωπο του σέρβις.
- Η τάση δικτύου πρέπει να αντιστοιχεί στις πληροφορίες στην ετικέτα ονομαστικής ισχύος του προϊόντος.
- Το βύσμα τροφοδοσίας χρησιμοποιείται ως η διάταξη αποσύνδεσης. Βεβαιωθείτε ότι το

Οδηγίες ασφαλείας

- βύσμα τροφοδοσίας βρίσκεται σε λειτουργική κατάσταση.
- Μόνο με την αποσύνδεση από την πρίζα μπορεί να επιτευχθεί πλήρης διαχωρισμός του προϊόντος από την τάση τροφοδοσίας.
 - Αποφύγετε τις ζημιές στο καλώδιο τροφοδοσίας που μπορεί να προκληθούν από συστροφές ή από επαφή με αιχμηρές γωνίες.
 - Κρατήστε το προϊόν αυτό συμπεριλαμβανομένων του καλωδίου και του βύσματος τροφοδοσίας μακριά από όλες τις πηγές θερμότητας όπως για παράδειγμα, φούρνους, εστίες μαγειρέματος και άλλες συσκευές/άλλα αντικείμενα που παράγουν θερμότητα.
 - Βγάζετε το βύσμα από την πρίζα μόνο από αυτό καθαυτό το βύσμα. Μην τραβάτε το καλώδιο.
 - Βγάλτε το προϊόν από την πρίζα όταν το προϊόν δεν βρίσκεται σε χρήση, σε περίπτωση δυσλειτουργιών, πριν να συνδέσετε ή να αφαιρέσετε εξαρτήματα και πριν από κάθε καθαρισμό.
 - Αν το καλώδιο τροφοδοσίας ή η θήκη του προϊόντος έχει υποστεί ζημιά ή το προϊόν έχει πέσει κάτω, το προϊόν μπορεί να μη μπορεί να χρησιμοποιηθεί πριν να εξεταστεί από έναν εξουσιοδοτημένο αντιπρόσωπο του σέρβις.
 - Τοποθετείστε το προϊόν πάνω σε μια επίπεδη, ανθεκτική και ανπολισθητική επιφάνεια.
 - Χρησιμοποιείτε το προϊόν αυτό μόνο μέσα σε στεγνούς εσωτερικούς χώρους και ποτέ σε εξωτερικούς.
 - **Προσοχή!** Μη χρησιμοποιείτε το προϊόν αυτό κοντά σε νερό ή σε βαριά υγρασία, π.χ. σε υγρό υπόγειο ή δίπλα σε πισίνα ή σε μπανιέρα.
 - Φυλάξτε το προϊόν αυτό μακριά από όλες τις πηγές θερμότητας όπως για παράδειγμα, φούρνους, θερμαντικές πλάκες και άλλες συσκευές/άλλα αντικείμενα που παράγουν θερμότητα.
 - Προστατεύστε το προϊόν αυτό από υπερβολική θερμότητα και από υπερβολικό κρύο καθώς και από το άμεσο ηλιακό φως και τη σκόνη.
 - Μην αφαιρείτε το προστατευτικό και μην εισάγετε το οποιοδήποτε αντικείμενο κατά τη διάρκεια της λειτουργίας.
 - Πριν από τον καθαρισμό, να αφήνετε πάντοτε το προϊόν να σταματήσει τελείως και να το αποσυνδέσετε από το ηλεκτρικό ρεύμα.
 - Για να αποφύγετε τυχόν υπερθέρμανση, μην καλύπτετε το προϊόν.
 - Τα μικρά παιδιά, τα παιδιά και οι ηλικιωμένοι δεν πρέπει να εκτίθενται σε ψυχρά ρεύματα αέρος για μεγάλο χρονικό διάστημα.
 - Φυλάξτε το προϊόν μακριά από χαλαρά αντικείμενα όπως τα φυτά, οι κουρτίνες, κλπ.
 - Το προϊόν μπορεί να συνδεθεί στο ρεύμα μόλις έχει συναρμολογηθεί πλήρως.

Συγχαρητήρια!

Σας ευχαριστούμε για την αγορά ενός προϊόντος KOENIC. Παρακαλούμε διαβάστε προσεκτικά το παρόν εγχειρίδιο και φυλάξτε το για μελλοντική αναφορά.

Προτιθέμενη χρήση

Το προϊόν προορίζεται μόνο για την κυκλοφορία του αέρα μέσα στο δωμάτιο. Χρησιμοποιήστε το μόνο σύμφωνα με αυτές τις οδηγίες. Η οποιαδήποτε άλλη χρήση μπορεί να επιφέρει ζημιές στο προϊόν ή τραυματισμούς.

Αφαίρεση της συσκευασίας και επιθεώρηση του προϊόντος

- Βγάλτε το προϊόν και τα εξαρτήματα από την αρχική συσκευασία. Συνιστάται να φυλάξετε και να αποθηκεύσετε την αρχική συσκευασία. Αν επιθυμείτε τη διάθεση (απόρριψη) της αρχικής συσκευασίας, παρακαλείστε να λάβετε υπόψη σας την ισχύουσα νομοθεσία. Σε περίπτωση που έχετε τα οποιαδήποτε ερωτήματα σχετικά με τη σωστή διάθεση (απόρριψη) του προϊόντος παρακαλείστε να επικοινωνήσετε με το τοπικό σας κέντρο διαχείρισης αποβλήτων.
- Επιθεωρήστε τα περιεχόμενα που σας έχουν παραδοθεί σε ό,τι αφορά πληρότητα και ζημιές. Εφόσον τα περιεχόμενα της παράδοσης δεν είναι πλήρη ή έχουν υποστεί ζημιές, επικοινωνήστε με το γραφείο των πωλήσεών σας αμέσως.
- Μετά την αποσυσκευασία, παρακαλείστε να ανατρέξετε στο κεφάλαιο Καθαρισμός και φροντίδα.

Κατάλογος εξαρτημάτων

- 1 Πίσω προστατευτικό
- 2 Πτερύγιο ανεμιστήρα
- 3 Βάση
- 4 Παξιμάδι
- 5 Βάρος
- 6 Βίδες
- 7 Πόλος επέκτασης
- 8 Βίδα ρύθμισης του ύψους
- 9 Καλώδιο παροχής
- 10 Υποστήριγμα
- 11 Σώμα ανεμιστήρα
- 12 Κουμπί ελέγχου και κουμπί παλινδρόμησης
- 13 Μπροστινό προστατευτικό

Περιεχόμενο

1 x Βάση ανεμιστήρα
1 x Εγχειρίδιο χρήστη
4 x Βίδες

Τεχνικά Χαρακτηριστικά

Ονομαστική τάση 220 - 240 V~, 50 Hz
Ονομαστική ισχύς 70 W
Διάμετρος ανεμιστήρα 40 cm
Βάρος περίπου 6.2 kg

Περιγραφή	Σύμβολο	Τιμή	Μονάδα
Μέγιστη ταχύτητα ροής ανεμιστήρα	F	57.78	m ³ /min
Είσοδος ισχύος ανεμιστήρα	P	63.00	W
Αξία υπηρεσίας	SV	0.92	(m ³ /min)/W
Κατανάλωση ισχύος σε αναμονή	P _{SB}	0.00	W
Επίπεδο ισχύος του ήχου του ανεμιστήρα	L _{WA}	62.70	dB(A)
Μέγιστη ταχύτητα αέρα	c	2.62	metres/sec
Πρότυπο μέτρησης για την αξία της υπηρεσίας		COMMISSION REGULATION (EU) No 206/2012 IEC 60879:1986 EN 50564:2011 EN 60704-2-7:1998 EN 60704-1:2010	
Λεπτομέρειες επικοινωνίας για τη λήψη περισσότερων πληροφοριών		Imtron GmbH Wankelstraße 5 D-85046 Ingolstadt	

Συναρμολόγηση

1. Εφαρμόστε το βάρος στη βάση.
2. Εγκαταστήστε τον πόλο επέκτασης με τις βίδες.
3. Τραβήξτε προς τα πάνω τον πόλο επέκτασης και ασφαλίστε τον σφίγγοντας την πεταλούδα (βίδα χειρός).
4. Αφαιρέστε την πεταλούδα (βίδα χειρός) από το ανώτερο άκρο του πόλου επέκτασης.
5. Συνδέστε τη μονάδα του κινητήρα στον πόλο επέκτασης.
6. Εγκαταστήστε και σφίξτε την πεταλούδα (βίδα χειρός) για να κρατηθεί η μονάδα του κινητήρα στη θέση της.
7. Εγκαταστήστε το πίσω προστατευτικό με τη λαβή να δείχνει προς τα πάνω και σταθεροποιήστε το με το παξιμάδι.
8. Ολισθήστε το πτερύγιο του ανεμιστήρα πάνω στον άξονα του κινητήρα, ευθυγραμμίστε και σφίξτε τη βίδα στο αυλάκι.
9. Αγκιστρώστε το μπροστινό προστατευτικό πάνω στο πίσω προστατευτικό.
10. Εγκαταστήστε τις βίδες και το παξιμάδι για να ασφαλίσετε το προστατευτικό. Κλείστε τα κλιπ.



Προσοχή

Το προϊόν δεν πρέπει να αποσυναρμολογηθεί κατά τη διάρκεια της λειτουργίας, της γενικής φροντίδας, του καθαρισμού και τη συντήρηση από τον χρήστη.



Προσοχή

Μη συνδέετε ποτέ το προϊόν στο ρεύμα αν δεν έχει συναρμολογηθεί πλήρως.

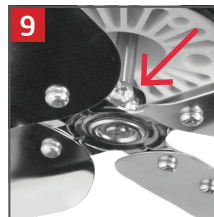
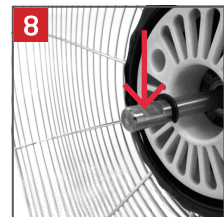
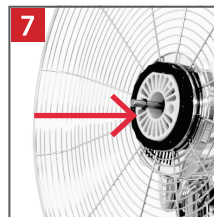
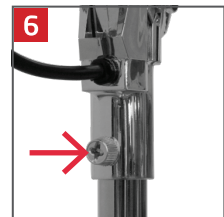
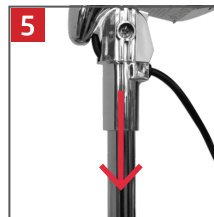
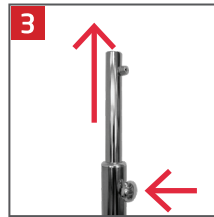
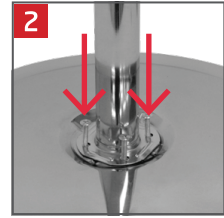
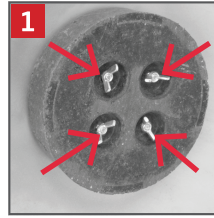

Εγκατάσταση

1. Τοποθετήστε τη βάση πάνω σε μια σταθερή, επίπεδη επιφάνεια.
2. Συνδέστε το φις σε μια κατάλληλη πρίζα.



Προσοχή

Το προϊόν δεν πρέπει ποτέ να βρίσκεται σε λειτουργία δίχως η βάση να βρίσκεται σε οριζόντια θέση.



1. Τοποθετήστε τη βάση πάνω σε μια σταθερή, επίπεδη επιφάνεια.



2. Συνδέστε το προϊόν.

Λειτουργία

1. Για να θέσετε τον ανεμιστήρα σε λειτουργία, περιστρέψτε το κουμπί στις ταχύτητες **1-3**. Για να τον σταματήσετε, επιλέξτε **0**.

0	Διακόπτης
1	Χαμηλή
2	Μεσαία
3	Υψηλή

2. Ρυθμίστε τον στην επιθυμητή γωνία.
3. Πιέστε το κουμπί της παλινδρόμησης για να ενεργοποιήσετε τη λειτουργία παλινδρόμησης. Τραβήξτε το κουμπί για κανονική λειτουργία.

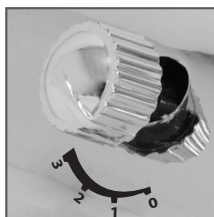

1. Επιλέξτε ταχύτητα.



2. Ρυθμίστε την επιθυμητή γωνία.

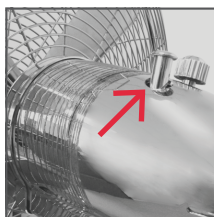

3. Ενεργοποιήστε ή απενεργοποιήστε τη λειτουργία παλινδρόμησης.



Προσοχή

Το προστατευτικό πρέπει να είναι τελείως κλειστό κατά τη λειτουργία του προϊόντος. Κατά τη διάρκεια της λειτουργίας, μη βάζετε δάχτυλα ή άλλα αντικείμενα στο προστατευτικό.



Προσοχή

Απενεργοποιήστε και αποσυνδέστε το προϊόν πριν να ρυθμίσετε το ύψος ή τη γωνία κλίσης.

Καθαρισμός και φροντίδα



Προσοχή!

Πριν από τον καθαρισμό, να αφήνετε πάντοτε το προϊόν να σταματήσει τελείως και να το αποσυνδέσετε από το ηλεκτρικό ρεύμα.

- Χρησιμοποιήστε ένα μαλακό κομμάτι ύφασμα για τον καθαρισμό. Αν η απομάκρυνση των ρύπων αποδειχθεί δύσκολη, χρησιμοποιήστε ήπιο απορρυπαντικό.
- Μη χρησιμοποιείτε διαλύτες ή λειαντικά μέσα, μεταλλικά εργαλεία ή σκληρές βούρτσες για τον καθαρισμό.
- Μη βυθίζετε τον ανεμιστήρα στο νερό ή σε οποιοδήποτε άλλο υγρό. Μην αφήνετε το νερό να στάζει πάνω στο περίβλημα του κινητήρα του ανεμιστήρα.
- Στεγνώστε καλά όλα τα μέρη πριν από την αποθήκευση.
- Αποθηκεύστε τη συσκευή σε ένα κρύο, στεγνό και καθαρό μέρος, στο οποίο να μην έχουν πρόσβαση παιδιά και κατοικίδια.



Μην πετάτε αυτή τη συσκευή μαζί με τα χύδην οικιακά απορρίμματα. Επιστρέψτε την σε ένα καθορισμένο σημείο περισυλλογής για την ανακύκλωση ηλεκτρικού και ηλεκτρονικού εξοπλισμού. Με αυτό τον τρόπο, συμβάλλετε στη διατήρηση των πόρων και την προστασία του περιβάλλοντος. Απευθυνθείτε στον αντιπρόσωπο της περιοχής σας ή στις αρμόδιες αρχές για περισσότερες πληροφορίες.

Safety instructions

- This product is not intended to be used by persons (including children) with reduced physical, sensory or mental abilities or lack of experience and / or lack of knowledge unless they are supervised by a person responsible for their safety or have received instructions on how to use the product.
- Children should be supervised to ensure that they do not play with the product.

- A damaged power cord may only be replaced by the authorised service agent in order to avoid hazards.

- Read this manual before first use thoroughly. It contains important information for your safety as well as for the use and maintenance of the equipment.
- Keep this manual for future reference and pass it on with the product.
- Pay particular attention to the warnings on the product and in this manual.
- Use the product only for its intended purpose. Improper use may lead to hazards.
- In the event of improper use or wrong operation, we do not accept any liability for resulting damages.
- The use of accessories and components not expressly recommended by the manufacturer may result in injuries or damages and voids the warranty.
- Never leave the product unsupervised while it is switched on.
- Do not place heavy objects on top of the product.
- Never immerse electrical parts of the product in water during cleaning or operation. Never hold the product under running water.
- Do not under any circumstances attempt to repair the product yourself. For servicing and repairs, please consult an authorised service agent.
- The mains voltage must match the information on the rating label of the product.
- The power plug is used as the disconnect device. Please be sure that the power plug is in operable condition.
- Only unplug from the power socket can separate the product completely from the mains.
- Avoid damages to the power cord that may be caused by kinks or contact with sharp corners.

Safety instructions

- Keep this product including power cord and power plug away from all heat sources like for example, ovens, hot plates and other heat-producing devices/objects.
- Only unplug from the power socket by the plug itself. Do not pull on the cord.
- Unplug the product ...
 - when the product is not being used,
 - in case of malfunctions,
 - before attaching / detaching accessories and
 - before cleaning the product.
- If the power cord or the casing of the product is damaged or if the product is dropped, the product may not be used before it is examined by an authorised service agent.
- Place the product on a flat, sturdy and slip-resistant surface.
- Use this product in dry indoor areas only and never outdoors.
- **Warning!** Do not use this product near water or heavy moisture; e.g. in a damp basement or beside a swimming pool or bathtub.
- Keep this product away from all heat sources like for example, ovens, hot plates and other heat-producing devices/objects.
- Protect this product from extreme heat and cold as well as from direct sunlight and dust.
- Do not remove the guard or insert any object during operation.
- Before cleaning, always let the product come to a complete stop and disconnect it from the mains.
- In order to avoid overheating, do not cover the product.
- Small children, children and older people should not be exposed to cold air currents for a long time.
- Keep product away from loose objects such as plants, curtains, etc.
- The product may only be connected to the mains once it has been completely assembled.

Congratulations!

Thanks for your purchase of KOENIC product. Please read this manual carefully and keep it for future reference.

Intended use

The product is only intended for circulating room air. Only use according to these instructions. Any other use can lead to damages to product or injuries.

Before first time use

- Carefully take the product and its accessories out of the original packaging.
- Retain the original packaging in case you would like to store the product away or transport it at a later date. If you choose to dispose of the original packaging, then please do so according to the applicable legal regulations.
- Check the packaging contents for completeness and damages. Should the contents in the packaging not be complete or be damaged, do not use the product. Return it to your retail outlet immediately.
- After unpacking, please refer to chapter Cleaning and care

Part list

- 1 Rear guard
- 2 Fan blade
- 3 Base
- 4 Nut
- 5 Weight
- 6 Screws
- 7 Extension pole
- 8 Height adjustment screw
- 9 Supply cord
- 10 Bracket
- 11 Fan body
- 12 Control knob and oscillation knob
- 13 Front guard

Content

1 x Stand fan
1 x User manual
4 x Screws

Technical data

Rated voltage 220 - 240 V~, 50 Hz
Rated power 70 W
Fan diameter 40 cm
Weight approx. 6.2 kg

Description	Symbol	Value	Unit
Maximum fan flow rate	F	57.78	m ³ /min
Fan power input	P	63.00	W
Service value	SV	0.92	(m ³ /min)/W
Standby power consumption	P _{SB}	0.00	W
Fan sound power level	L _{WA}	62.70	dB(A)
Maximum air velocity	c	2.62	metres/sec
Measurement standard for service value	COMMISSION REGULATION (EU) No 206/2012 IEC 60879:1986 EN 50564:2011 EN 60704-2-7:1998 EN 60704-1:2010		
Contact details for obtaining more information	Imtron GmbH Wankelstraße 5 D-85046 Ingolstadt		

Assembly

1. Apply the weight to the base.
2. Install the extension pole with the screws.
3. Pull up the extension pole and secure it by tightening the thumb screw.
4. Remove thumb screw from the upper end of the extension pole.
5. Attach the motor unit to the extension pole.
6. Install and tighten the thumb screw to hold the motor unit in place.
7. Install the rear guard with the handle pointing up and fix it with the nut.
8. Slide the fan blade onto the motor shaft, aligning and tightening the screw to the groove.
9. Hook the front guard onto the rear guard.
10. Install the screws and nut to lock the guard. Close the clips.



Caution

The product must not be disassembled during operation, general care, cleaning and user maintenance.



Caution

Never connect the product to the mains when it is not completely assembled.

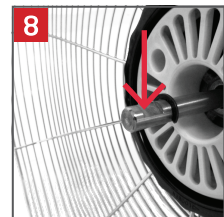
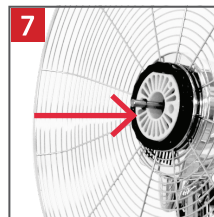
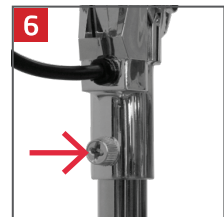
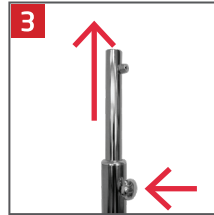
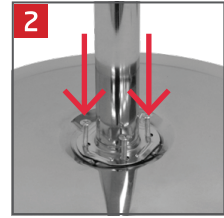
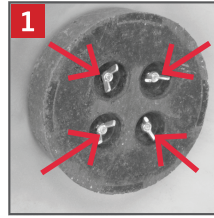

Installation

1. Place the base on a stable, level surface.
2. Connect the power plug to a suitable electrical outlet.



Caution

The product may never be operated without the stand or in a horizontal position.



1. Place the base on a stable, level surface.



2. Plug in the product.

Operation

1. To switch the fan on, rotate the knob to speeds **1-3**. To switch fan off, select **0**.

0	Switch off
1	Low speed
2	Medium speed
3	High speed

2. Adjust it to the desired angle.
3. Push the oscillation knob to activate oscillation function. Pull knob for normal operation.

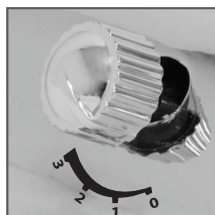

1. Select speed.



2. Adjust desired angle.

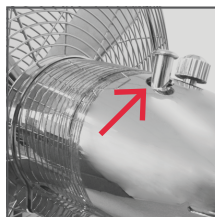

3. Activate or deactivate the oscillation function.



Caution

The guard must be completely closed when operating the product. During operation, do not put fingers or other objects in the guard.



Caution

Switch off and disconnect the product before adjusting height or tilting angle.

Cleaning and care



Caution

Before cleaning, always let the product come to a complete stop and disconnect it from the mains.

- Use a soft piece of cloth for cleaning. If the dirt or contamination proves hard to remove, use mild detergent.
- Do not use solvents or abrasives, metal utensils or hard brushes for cleaning.
- Do not immerse the fan in water or other liquid. Do not allow water to drip on or into the fan motor housing.
- Dry all parts thoroughly before storage.
- Store the product in a cool, dry and clean place, out of the reach of children and pets.



Do not dispose of this appliance as unsorted municipal waste. Return it to a designated collection point for the recycling of WEEE. By doing so, you will help to conserve resources and protect the environment. Contact your retailer or local authorities for more information.

Instrucciones de seguridad

- Este producto no está pensado para ser utilizado por personas (incluidos niños) con capacidades mentales, físicas y sensoriales reducidas o de falta de experiencia y/o la falta de conocimiento a menos que sean supervisados por una persona responsable de su seguridad o hayan recibido instrucciones acerca de cómo utilizar el producto.
- Niños deben ser supervisados para garantizar que no juegan con el producto.

- Un cable de alimentación dañado sólo puede ser reemplazado por el agente autorizado de servicio para evitar peligros.

- Lea este manual completamente antes del primer uso. Contiene información importante para su seguridad así como para el uso y el mantenimiento del equipo.
- Guarde estas instrucciones para futuras consultas y transmítalo con el producto.
- Preste atención particular a las advertencias que hay en el producto y en este manual.
- Utilice el producto sólo para el propósito para el que está pensado. Un uso inapropiado puede ser peligroso.
- En caso de uso inapropiado o manejo equivocado, no aceptamos responsabilidad por los daños resultantes.
- El uso de accesorios y componentes no expresamente recomendados por el fabricante puede tener como resultado heridas o daños e invalidación de la garantía.
- Nunca deje el producto sin supervisión mientras esté encendido.
- No coloque objetos pesados encima del producto.
- Nunca sumerja las partes eléctricas del producto en agua durante la limpieza ni el manejo. Nunca mantenga el producto bajo agua corriente.
- Bajo ninguna circunstancia intente reparar el producto usted mismo. Para recibir asistencia y reparaciones, consulte a un agente autorizado de servicio.
- El voltaje de la red debe coincidir con la información de la etiqueta de valores nominales del producto.
- El enchufe de alimentación se utiliza como dispositivo de desconexión. Asegúrese de que el enchufe de alimentación está en una condición operativa.
- Sólo desenchufe del enchufe de la toma de alimentación para separar el

Instrucciones de seguridad

- producto completamente de la red.
- Evite daños en el cable de alimentación que podrían ser causados por torceduras o el contacto con rincones afilados.
 - Mantenga este producto incluido el cable de alimentación y el enchufe de alimentación lejos de fuentes de calor como por ejemplo, hornos, platos calientes y otros dispositivos/objetos que produzcan calor.
 - Sólo desenchufe de la toma de alimentación tirando del propio enchufe. No tire del cable.
 - Desenchufe el producto cuando el producto no esté en uso, en caso de disfunción, antes de conectar o quitar accesorios y antes de cada limpieza.
 - Si el cable de alimentación o la carcasa del producto están dañados o si el producto se ha caído, no debe utilizarse el producto antes de que sea examinado por un agente autorizado de servicio.
 - Ponga el producto sobre una superficie plana, resistente y no deslizante.
 - Use este producto en lugares secos de interior exclusivamente, nunca en exteriores.
 - **¡Atención!** No use este producto cerca del agua o de humedad importante, como en un sótano húmedo o al lado de una piscina o bañera.
 - Mantenga el producto alejado de fuentes de calor como, por ejemplo, hornos, fogones y otros dispositivos/objetos que generen calor.
 - Proteja el producto de extremos de calor y frío, así como de la luz solar directa y el polvo.
 - No retire la protección ni introduzca ningún objeto durante el funcionamiento.
 - Antes de limpiar, deje que el producto se detenga por completo y desconéctelo de la corriente.
 - Para evitar sobrecalentamientos, no cubra el producto.
 - Los niños pequeños, niños y las personas mayores no deben exponerse a corrientes de aire frío durante un tiempo prolongado.
 - Mantenga el producto alejado de objetos sueltos como plantas, cortinas, etc.
 - El producto solamente puede conectarse a la corriente una vez totalmente montado.

Felicidades!

Gracias por adquirir un producto KOENIC. Lea atentamente este manual y consérvelo como referencia en el futuro.

Uso pretendido

El producto está exclusivamente diseñado para hacer circular el aire de una habitación. Úselo exclusivamente según estas instrucciones. Cualquier otro uso puede provocar daños en el producto o personales.

Desembalado e inspección del producto

- Saque el producto y sus accesorios cuidadosamente del embalaje original. Se recomienda conservar el embalaje original para guardarlo. Si quiere desechar el embalaje original, tenga en cuenta las normas legales aplicables. Si tiene dudas sobre una eliminación adecuada, contacte con su centro de gestión de residuos local.
- Compruebe que el contenido entregado esté completo y sin daños. Si el contenido está incompleto o dañado, contacte de inmediato con su lugar de adquisición.
- Tras desembalarlo, consulte el capítulo Limpieza y cuidados.

Lista de piezas

- 1 Protección trasera
- 2 Pala del ventilador
- 3 Base
- 4 Rosca
- 5 Peso
- 6 Tornillos
- 7 Mástil extensor
- 8 Tornillo de ajuste de altura
- 9 Cable de alimentación
- 10 Soporte
- 11 Cuerpo del ventilador
- 12 Mando de control y mando de oscilación
- 13 Protección delantera

Contenido

1 x Ventilador de pie
1 x manual del usuario
4 x tornillos

Datos técnicos

Tensión nominal 220 - 240 V~, 50 Hz
Consumo nominal 70 W
Diámetro del ventilador: 40 cm
Peso aprox. 6,2 kg

Descripción	Símbolo	Valor	Unidad
Caudal máximo del ventilador	F	57.78	m ³ /min
Entrada de alimentación del ventilador	P	63.00	W
Valor de servicio	SV	0.92	(m ³ /min)/W
Consumo de energía en espera	P _{SB}	0.00	W
Nivel sonoro del ventilador	L _{WA}	62.70	dB(A)
Velocidad máxima del aire	c	2.62	metros/s
Estándares de medición para el valor de servicio		COMMISSION REGULATION (EU) No 206/2012 IEC 60879:1986 EN 50564:2011 EN 60704-2-7:1998 EN 60704-1:2010	
Detalles de contacto para obtener más información		Imtron GmbH Wankelstraße 5 D-85046 Ingolstadt	

Montaje

1. Coloque el peso en la base.
2. Instale el mástil extensor con los tornillos.
3. Tire del mástil extensor y fíjelo apretando el tornillo manual.
4. Saque el tornillo del extremo superior del mástil extensor.
5. Fije la unidad motora al mástil extensor.
6. Instale y apriete el tornillo para mantener la unidad motora en posición.
7. Instale la protección trasera con el asa hacia arriba y fíjela con la rosca.
8. Pase la pala del ventilador por el eje motor, alineando y apretando el tornillo de la ranura.
9. Enganche la protección delantera a la posterior.
10. Instale los tornillos y la rosca para fijar la protección. Cierre los clips.



Precaución

El aparato no debe desmontarse durante el funcionamiento, los cuidados generales, la limpieza y el mantenimiento por parte del usuario.



Precaución

No conecte nunca el producto a la corriente si no está totalmente montado.

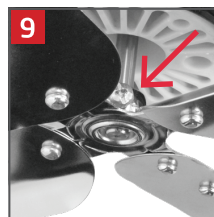
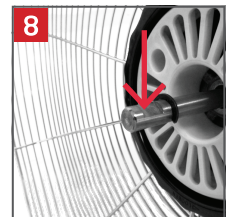
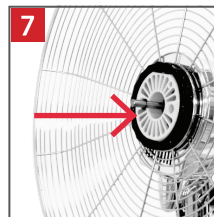
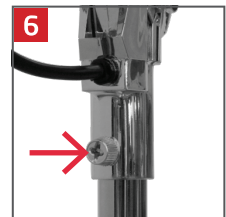
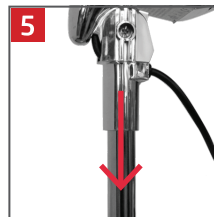
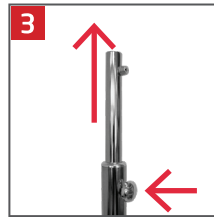
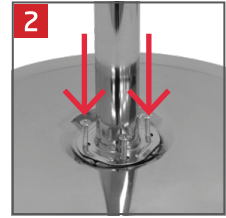
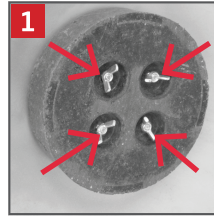

Instalación

1. Coloque la base sobre una superficie estable y plana.
2. Conecte el enchufe a una toma de corriente adecuada.



Precaución

El producto no puede usarse nunca sin el soporte ni en posición horizontal.



1. Coloque la base sobre una superficie estable y plana.



2. Enchufe el producto.

Funcionamiento

1. Para encender el ventilador, gire el mando a la velocidad **1-3**. Para apagar el ventilador, seleccione **0**.

0	Interruptor
1	Bajo
2	Medio
3	Alto

2. Ajústelo al ángulo deseado.
3. Presione el mando de oscilación para activar la función de oscilación. Tire del mando para el funcionamiento normal.

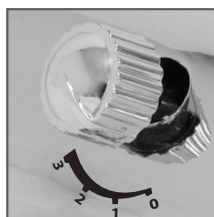

1. Seleccione la velocidad.



2. Ajuste el ángulo deseado.

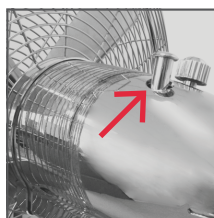

3. Active o desactive la función de oscilación.



Precaución

La protección debe estar totalmente cerrada cuando se use el producto. Durante el funcionamiento, no ponga los dedos ni otros objetos en la protección.



Precaución

Apague y desconecte el producto antes de ajustar la altura o cambiar el ángulo.

Limpieza y cuidados



Atención.

Antes de limpiarlo, deje que el producto se detenga por completo y desconéctelo de la corriente.

- Use una gamuza suave para limpiarlo. Si la suciedad o restos son difíciles de eliminar, use un detergente suave.
- No use disolventes ni abrasivos, utensilios metálicos ni cepillos rígidos para limpiarlo.
- No sumerja el ventilador en agua ni otros líquidos. No deje que gotee agua sobre o dentro del chasis del motor del ventilador.
- Seque por completo todas las piezas antes de guardarlo.
- Guarde el aparato en un lugar fresco, seco y limpio, fuera del alcance de niños y mascotas.



No deseche este aparato como residuo doméstico convencional. Devuélvalo a un punto de recogida de reciclado de piezas eléctricas y electrónicas WEEE. Con ello ayudará a preservar los recursos naturales y a proteger el medio ambiente. Contactar con su vendedor o las autoridades locales para obtener más información.

Consignes de sécurité

- Cet appareil n'est pas conçu pour être utilisé par des personnes (y compris les enfants) présentant une déficience physique, sensorielle ou mentale ou manquant d'expérience et/ou de connaissances, sauf si elles sont surveillées par une personne responsable de leur sécurité ou si elles ont été initiées à l'utilisation de l'appareil.
- Les enfants doivent être surveillés pour s'assurer qu'ils ne jouent pas avec l'appareil.

- Un cordon d'alimentation détérioré ne peut être remplacé que par un service après-vente agréé afin de ne pas s'exposer à d'éventuels risques.

- Veuillez lire attentivement cette notice avant d'utiliser votre appareil. Y figurent des informations importantes pour votre sécurité ainsi que pour l'utilisation et l'entretien de l'équipement.
- Veuillez conserver cette notice pour pouvoir vous y référer ultérieurement et la transmettre éventuellement avec l'appareil.
- Prêtez une attention particulière aux avertissements figurant sur l'appareil et dans cette notice.
- N'utilisez l'appareil que pour l'usage auquel il est destiné. Une utilisation non conforme peut entraîner des risques.
- En cas d'usage non conforme ou d'erreur de manipulation, nous déclinons toute responsabilité pour les dommages en résultant.
- L'utilisation d'accessoires ou de pièces non expressément recommandés par le fabricant peut occasionner des blessures ou des dommages et invalider la garantie.
- Ne laissez jamais l'appareil sans surveillance lorsqu'il est sous tension.
- Ne posez pas d'objets lourds sur l'appareil.
- N'immergez jamais les pièces électriques de l'appareil dans l'eau au cours du nettoyage ou de l'utilisation. Ne passez jamais l'appareil sous l'eau courante.
- Ne tentez en aucun cas de réparer l'appareil par vos propres moyens. Pour toute intervention ou réparation, adressez-vous à un service après-vente agréé.
- La tension du secteur doit correspondre à celle indiquée sur la plaque signalétique.
- La fiche électrique sert de sectionneur. Assurez-vous qu'elle est facilement accessible.
- Seul le débranchement de la

Consignes de securite

- fiche électrique au niveau de la prise de courant peut interrompre l'alimentation de l'appareil par le secteur.
- Évitez de détériorer le cordon d'alimentation en le pliant ou par contact avec des angles vifs.
 - Veuillez tenir l'appareil, y compris son cordon d'alimentation et sa fiche électrique, à l'écart de toute source de chaleur, telle qu'un poêle, une plaque chauffante ou tout autre appareil/équipement générant de la chaleur.
 - Pour débrancher l'appareil de la prise de courant, tirez sur la fiche électrique et non pas sur le cordon.
 - Débranchez l'appareil lorsqu'il n'est pas utilisé, en cas de dysfonctionnement, avant de monter ou de démonter les accessoires et avant chaque nettoyage.
 - Si le cordon d'alimentation ou la carcasse de l'appareil sont abîmés, ou si l'appareil est tombé, celui-ci ne doit pas être utilisé avant de l'avoir fait examiner par un service après-vente agréé.
 - Placez le produit sur une surface antidérapante, solide et plate.
 - Utilisez uniquement ce produit dans des espaces intérieurs secs et jamais à l'extérieur.
 - **Avertissement !** N'utilisez pas ce produit à proximité de l'eau ou d'endroits à forte humidité ; p.ex. un sous-sol humide ou à côté d'une piscine ou d'une baignoire.
 - Éloignez le produit de toute source de chaleur telle que, par exemple, un four, une plaque chauffante et tout autre appareil/objet qui produit de la chaleur.
 - Protégez ce produit des périodes de chaleur et de froid extrêmes ainsi que du rayonnement direct du soleil et de la poussière.
 - Ne retirez pas le cache et n'introduisez pas un objet pendant le fonctionnement.
 - Avant de nettoyer, laissez le produit s'arrêter entièrement et débranchez-le.
 - Pour éviter une surchauffe, ne recouvrez pas le produit.
 - Les jeunes enfants, les enfants et les personnes âgées ne doivent pas être longtemps exposés aux courants d'air froid.
 - Éloignez le produit des objets mobiles tels qu'une plante, un rideau, etc.
 - Le produit ne doit être branché qu'une fois entièrement monté..

Félicitations!

Merci d'avoir acheté un produit KOENIC. Veuillez lire soigneusement ce manuel et le conserver pour une consultation future.

Usage prévu

Le produit n'est conçu que pour faire circuler l'air dans une pièce. N'utilisez l'appareil qu'en respectant ces consignes. Toute autre utilisation peut endommager le produit ou causer des blessures.

Déballage et vérification du produit

- Retirez soigneusement le produit et les accessoires de leur emballage d'origine. Il est conseillé de conserver l'emballage d'origine pour le rangement. Si vous souhaitez disposer de l'emballage d'origine, veuillez respecter les recommandations légales en vigueur. Si vous avez des questions concernant le rebut approprié, contactez le service de déchetterie local.
- Vérifiez que le contenu est complet et qu'il n'est pas endommagé. Si le contenu livré est incomplet ou endommagé, contactez immédiatement votre revendeur.
- Après avoir déballé, veuillez consulter la section Nettoyage et entretien.

Liste des pièces

- 1 Grille arrière
- 2 Hélice du ventilateur
- 3 Socle
- 4 Ecrou
- 5 Poids
- 6 Vis
- 7 Tube télescopique
- 8 Vis de réglage de hauteur
- 9 Cordon d'alimentation
- 10 Crochet
- 11 Corps du ventilateur
- 12 Bouton de commande et bouton d'oscillation
- 13 Grille avant

Contenu

- 1 Pied de ventilateur
- 1 Mode d'emploi
- 4 Vis

Informations techniques

Tension nominale	220 - 240 V~, 50 Hz
Puissance nominale	70 W
Diamètre du ventilateur	40 cm
Poids	environ 6,2 kg

Description	Symbole	Valeur	Unité
Niveau du débit maximum de ventilation	F	57.78	m ³ /min
Poussée de puissance du ventilateur	P	63.00	W
Valeur de service	SV	0.92	(m ³ /min)/W
Consommation d'énergie en veille	P _{SB}	0.00	W
Niveau de puissance sonore du ventilateur	L _{WA}	62.70	dB(A)
Vitesse maximum d'air	c	2.62	mètres/sec
Norme de mesure de la valeur de service	COMMISSION REGULATION (EU) No 206/2012 IEC 60879:1986 EN 50564:2011 EN 60704-2-7:1998 EN 60704-1:2010		
Coordonnées de contact pour de plus amples renseignements	Imtron GmbH Wankelstraße 5 D-85046 Ingolstadt		

Montage

1. Apposez un poids sur le socle.
2. Fixez le tube télescopique avec les vis.
3. Tirez le tube télescopique et fixez-le en resserrant la vis à serrage à main.
4. Retirez la vis à serrage à main de l'extrémité supérieure du tube télescopique.
5. Fixez l'unité moteur au tube télescopique.
6. Placez la vis à serrage et serrez-la à la main pour maintenir l'unité moteur en place.
7. Placez la grille arrière avec la poignée pointant vers le haut et fixez-la avec l'écrou.
8. Faites glisser l'hélice du ventilateur sur l'arbre du moteur, en alignant et resserrant la vis dans l'orifice.
9. Accrochez la grille avant sur la grille arrière.
10. Placez les vis et l'écrou pour verrouiller les grilles. Refermez les clips.



Attention

L'appareil ne doit pas être démonté pendant le fonctionnement, l'entretien général, le nettoyage et la maintenance par l'utilisateur.



Attention

Ne jamais brancher l'appareil au secteur lorsqu'il n'est pas complètement monté.

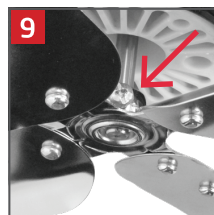
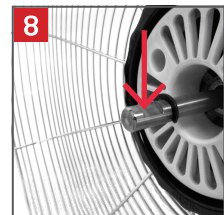
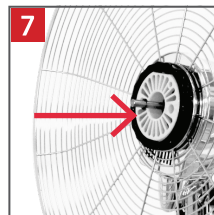
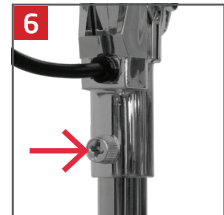
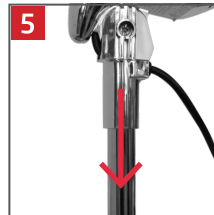
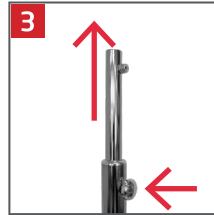
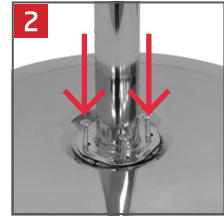
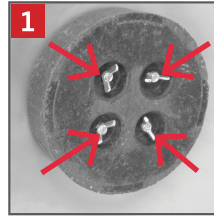

Installation

1. Posez le socle sur une surface stable, plate.
2. Branchez la fiche d'alimentation à une prise électrique appropriée.



Attention

L'appareil ne doit jamais être mis en marche sans le pied ou en position horizontale.



1. Posez le socle sur une surface stable, plate.

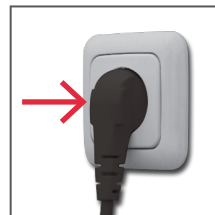

2. Branchez l'appareil.

Fonctionnement

1. Tournez le bouton sur les vitesses de **1** à **3** pour allumer le ventilateur. Sélectionnez **0** pour l'éteindre.

0	Bouton
1	Faible
2	Moyen
3	Elevé

2. Réglez-le à l'angle souhaité.
3. Pour enclencher la fonction oscillante, appuyez sur le bouton d'oscillation. Tirez sur le bouton pour le fonctionnement normal.

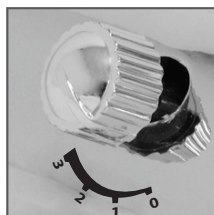

1. Sélectionnez la vitesse.



2. Réglez l'angle souhaité.

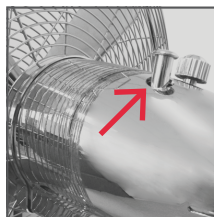

3. Enclenchez ou désenclenchez la fonction d'oscillation.



Attention

La grille doit être totalement fermée lors du fonctionnement de l'appareil.
Ne pas mettre les doigts ou autres objets dans la grille lors du fonctionnement.



Attention

Eteignez et débranchez l'appareil avant de régler la hauteur ou l'angle d'oscillation.

Nettoyage et entretien



Avertissement !

Avant de nettoyer, laissez le produit s'arrêter entièrement et débranchez-le.

- Utilisez un tissu doux pour nettoyer. Si la poussière ou la saleté persiste, utilisez un détergent doux.
- N'utilisez pas de solvants ou d'abrasifs, des ustensiles en métal ou des brosses dures pour nettoyer.
- Ne plongez pas le ventilateur dans l'eau ou tout autre liquide. Ne laissez pas l'eau s'égoutter sur ou dans le boîtier du moteur du ventilateur.
- Séchez bien toutes les pièces avant de ranger l'appareil.
- Rangez l'appareil dans un endroit propre, sec et frais hors de la portée des enfants et des animaux.



Ne pas éliminer cet appareil dans les déchets ménagers municipaux non triés. Les retourner au point de collecte désigné pour le recyclage des WEEE. Se conduire ainsi aidera à préserver les ressources et à protéger l'environnement. Contacter votre revendeur ou les autorités locales pour de plus amples informations.

Biztonsági utasítások

- Ezt a terméket nem használhatják olyan személyek (beleértve a gyerekeket is), akik fizikai, érzékszervi vagy szellemi kapacitásuk vagy tapasztalatlanságuk és/vagy tudásbeli hiányosságuk miatt, felügyelet nélkül nem képesek a termék biztonságos használatára, vagy előzetesen nem kaptak a biztonságos használatról kielégítő oktatást.
- A gyermekekre ügyeljen, hogy biztosan ne játszanak a készülékkel.

- A sérült áramvezetékét csak szakképzett szerelő cserélheti, a veszélyek elkerülése érdekében.

- Első használat előtt figyelmesen olvassa el ezt a használati útmutatót. A készülék karbantartásáról illetve biztonságos használatáról lényeges információkat tartalmaz.
- Tartsa meg a használati utasítást, hogy később is fellapozhassa, ha pedig a készüléket továbbadja, ezt is adja vele.
- Fordítson kiemelt figyelmet a használati utasításban és a terméken található figyelmeztetésekre.
- Csak rendeltetésszerűen használja a készüléket. A nem rendeltetésszerű használat veszélyeket rejt.
- A helytelen használatból származó sérülésekért vagy meghibásodásért a gyártó felelősséget nem vállal.
- Ha olyan kiegészítő alkatrészeket használ, melyek nem szerepelnek a gyártó által ajánlottak között, akkor az a garancia elvesztésével jár, valamint veszélyeket rejt magában.
- Bekapcsolt állapotban soha ne hagyja felügyelet nélkül a készüléket.
- Ne helyezzen nehéz tárgyakat a készülék tetjére.
- Soha ne merítse a készülék elektromos alkatrészeit víz alá működtetés vagy tisztítás közben. Soha ne tartsa folyóvíz alá a készüléket.
- Soha, semmilyen körülmények között ne próbálja javítani a készüléket. Javítási vagy szervizelési munkálatokkal a hivatásos szerviz-céget keresse meg.
- Az otthonában található hálózati feszültségnek meg kell egyeznie a készüléken olvasható hálózati feszültséggel.
- A készülék áramtalanításához húzza ki a konnektorból. Ellenőrizze, hogy a hálózati aljzat megfelelő állapotban van.

Biztonsági utasítások

- Csak a csatlakozó kihúzása után lehet biztos benne, hogy a készüléket teljesen áramtalanította.
- Vigyázzon, hogy az áramvezeték ne sérüljön, ha éles sarkokkal vagy kiszögellésekkel kerül kapcsolatba.
- Tartsa távol a készüléket, beleértve az áramvezetékét és a csatlakozót is, mindenféle hőforrástól, mint például sütők, főzőlapok, vagy más hőtermelő készülékek/tárgyak.
- Csak a csatlakozónál fogva húzza ki a készüléket a konnektorból. A vezetékét ne húzza.
- A készüléket húzza ki a konnektorból, ha nem használja, ha hibát észlel, ha tisztítja, vagy mielőtt kiegészítő alkatrészeket szerel fel vagy le.
- Ha az áramvezeték, vagy a készülék külső borítása megsérül, vagy ha leejtette, a készülék addig nem használható, míg egy szakképzett szerelő meg nem győződik annak használhatóságáról.
- A terméket lapos, szilárd és csúszásmentes felületre helyezze.
- A terméket kizárólag száraz helyiségben használja, soha ne a szabadban.
- **Figyelmeztetés!** Ne használja a terméket víz vagy nedvességforrás közelében – pl. nedves alagsorban vagy úszómedence, fürdőkádb mellett.
- A terméket tartsa távol hőforrásoktól, például sütőktől, főzőlapoktól vagy más hőtermelő készülékektől/tárgyaktól.
- Védje a terméket az extrém hőtől és hidegtől, valamint a közvetlen napfénytől és portól.
- Ne távolítsa el a védőburkolatot, és ne dugjon bele semmilyen tárgyat a készülék működése közben.
- Tisztítás előtt mindig várja meg, amíg a termék teljesen leáll, majd húzza ki az elektromos hálózati aljzatból.
- A túlhevülést elkerülendő ne takarja le a terméket.
- A kisgyerekek, gyerekek és idősek ne legyenek hosszabb időre kitéve hideg légfúvulatok hatásának.
- A terméket tartsa távol a lazán rögzített tárgyaktól, például növényektől, függönyöktől stb.
- A termék csak teljesen összeszerelt állapotban csatlakoztatható az elektromos hálózathoz.

Gratulálunk!

Köszönjük, hogy KOENIC terméket vásárolt. Kérjük, fi gyelmesen olvassa el ezt a használati útmutatót és tartsa meg későbbi használatra.

Rendeltetésszerű használat

A termék kizárólag helyiségek levegőjének keringetésére szolgál. Csak az alábbi útmutatónak megfelelően használja. Ettől eltérő használata a termék károsodását vagy személyi sérülést okozhat.

A termék kicsomagolása és ellenőrzése

- Óvatosan vegye ki a terméket és az alkatrészeket az eredeti csomagolából. Ajánlatos az eredeti csomagolást megőrizni, hogy abban tárolhassa a készüléket. Ha kidobja az eredeti csomagolást, legyen tekintettel a hatályos jogszabályokra. Ha bármilyen kérdése van a hulladékkezeléssel kapcsolatban, lépjen kapcsolatba a helyi hulladékkezelési központtal.
- Ellenőrizze, hogy a szállított alkatrészek hiánytalanul és épen megvannak-e. Ha a szállított termékek hiányosak vagy sérültek, azonnal lépjen kapcsolatba a viszonteladóval.
- A kicsomagolás után a Tisztítás és karbantartás fejezetben leírtak szerint járjon el.

Alkatrészek listája

- 1 Hátsó védő
- 2 Ventilátor propeller
- 3 Alap
- 4 Anyacsavar
- 5 Ellensúly
- 6 Csavarok
- 7 Kihúzható oszlop
- 8 Magasságállító csavar
- 9 Áramvezeték
- 10 Konzol
- 11 Ventilátor test
- 12 Irányító gomb és oszcillációs gomb
- 13 Első védő

Tartalom

1 x Álló ventilátor
1 x Használati utasítás
4 x Csavarok

Technikai adatok

Névleges feszültség 220 - 240 V~, 50 Hz
Névleges teljesítmény 70 W
Ventilátor átmérő 40 cm
Tömeg körülbelül 6.2 kg

Leírás	Szimbólum	Érték	Egység
Maximális ventilátor áramlás	F	57.78	m ³ /perc
Ventilátor bemeneti teljesítmény	P	63.00	W
Szerviz érték	SV	0.92	(m ³ /perc)/W
Készenléti áramfelvétel	P _{SB}	0.00	W
Ventilátor teljesítmény zaj	L _{WA}	62.70	dB(A)
Maximális levegő sebesség	c	2.62	Méter/mp
Szerviz érték mérési szabványa	COMMISSION REGULATION (EU) No 206/2012 IEC 60879:1986 EN 50564:2011 EN 60704-2-7:1998 EN 60704-1:2010		
További információk ezen az elérhetőségen	Imtron GmbH Wankelstraße 5 D-85046 Ingolstadt		

Összeszerelés

1. Szerelje fel az ellensúlyt az alapra.
2. Szerelje fel a kihúzható oszlopot a csavarokkal.
3. Húzza fel a kihúzható oszlopot és szorítsa meg a hüvelykujj-csavar megszorításával.
4. Távolítsa el a hüvelykujj-csavart a kihúzható oszlop felső részéről.
5. Csatlakoztassa a motor egységet a kihúzható oszlophoz.
6. Szerelje fel és szorítsa meg a hüvelykujj-csavart, hogy a helyén tartsa a motor egységet.
7. Szerelje fel a hátsó védőt a fogóval fölfelé, és szorítsa meg az anyacsavarral.
 8. Csúsztassa a ventilátor propellereit a motor szárára, egy irányba a vajtattal, amiben megszoríthatja a csavart.
9. Akassza az első védőt a hátsó védőre.
10. Helyezze be a csavarokat és az anyát, hogy lezárja a védőt. Zárja le a kapcsokat.



Vigyázat

A terméket nem szabad szétszerelni működés közben, általános karbantartás tisztítás vagy felhasználói szervizelés miatt.



Vigyázat

Soha ne csatlakoztassa a készüléket a konnektorba, ha nincs teljesen összeszerelve.

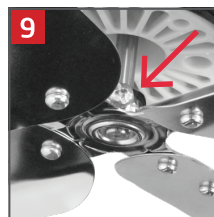
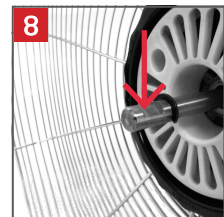
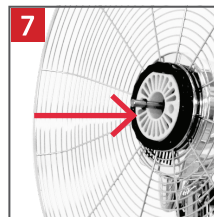
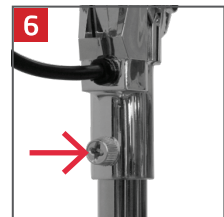
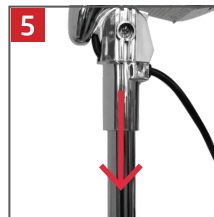
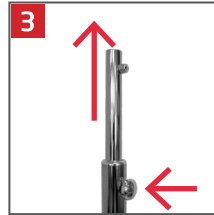
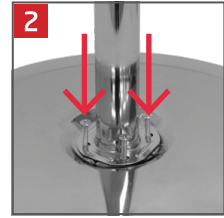
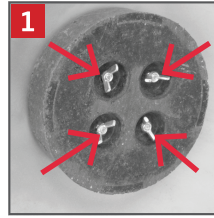

Üzembe helyezés

1. Helyezze az alapot egy stabil, vízszintes felületre.
2. Dugja be a csatlakozót a konnektorba.



Vigyázat

A termék nem használható a talpázat nélkül, vagy vízszintes helyzetben.



1. Helyezze az alapot stabil, vízszintes felületre.



2. Dugja be a készüléket.

Használat

1. Hogy bekapcsolja a ventilátort, csavarja el a gombot az **1-3** sebességre. A kikapcsoláshoz csavarja a **0**-ra.

0	Kapcsoló
1	Alacsony
2	Közepes
3	Magas

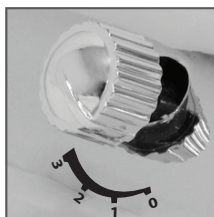

1. Válassza ki a sebességet.



2. Állítsa be a kívánt szöget.

2. Állítsa a kívánt szögbe.
3. Nyomja be az oscilációs gombot, hogy aktiválja az oscilációs funkciót. Húzza ki a gombot a normál működéshez.

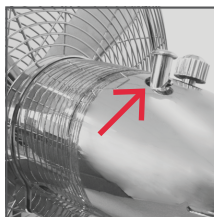

3. Aktiválja vagy deaktiválja az oscilációs funkciót.



Vigyázat

A védőnek teljesen zárva kell lennie, ha működteti a terméket. Használat közben ne tegye az ujjait a védőre.



Vigyázat

Kapcsolja ki a terméket és húzza ki a konnektorból, mielőtt beállítaná a magasságot vagy a dőlésszöget.

Tisztítás és karbantartás



Figyelmeztetés!

Tisztítás előtt mindig várja meg, amíg a termék teljesen leáll, majd húzza ki az elektromos hálózati aljzatból.

- A tisztításhoz használjon puha törlőruhát. Ha a koszt nehéz eltávolítani, használjon enyhe tisztítószeret.
- Ne használjon karcoló tisztítószeret vagy oldószeret, fém eszközöket vagy kemény kefét a tisztításhoz.
- Ne merítse vízbe vagy más folyadékba a ventilátort. Ne hagyja, hogy víz csepegjen a ventilátorra vagy a motor burkolatába.
- Tárolás előtt az összes alkatrészt alaposan szárítsa meg.
- A készüléket hűvös, száraz és tiszta helyen tárolja, gyerekek és háziállatok számára nem hozzáférhető helyen.



Ne tegye ezt a készüléket a válogatás nélküli kommunális hulladékba. Vigye el a villamos és elektronikus készülékek számára kijelölt WEEE gyűjtőpontba. Ha így tesz, segít megőrizni a természeti erőforrásokat és védi a környezetet. További információért vegye fel a kapcsolatot az értékesítőjével vagy a helyi hatósággal.

Istruzioni di sicurezza

- Questo dispositivo non è progettato per essere utilizzato da persone (comprese bambini) con capacità fisiche, sensoriali o mentali ridotte, o con mancanza di esperienza e conoscenza, a meno che non sono controllate durante l'utilizzo del dispositivo da una persona responsabile della loro sicurezza.
- I bambini devono essere controllati per assicurare un corretto controllo del dispositivo.

- Se il cavo è danneggiato, è necessario farlo sostituire dal produttore o dall'assistenza o personale qualificato per evitare pericoli.

- Leggere con cura questo manuale prima dell'uso. Contiene importanti informazioni per la sicurezza, nonché indicazioni di funzionamento e manutenzione.
- Conservare queste istruzioni per uso futuro e consegnarle a terzi se il prodotto viene consegnato a terzi.
- Fare attenzione alle avvertenze sul prodotto e nel manuale.
- Utilizzare il dispositivo solo per lo scopo previsto. L'uso non corretto può portare a pericoli.
- Nel caso di utilizzo improprio o funzionamento errato, non ci assumiamo responsabilità dei danni derivanti.
- L'uso di accessori e componenti non espressamente consigliati dal produttore può determinare lesioni e danni e invalidare la garanzia.
- Non lasciare mai l'apparecchio incustodito durante l'utilizzo.
- Non posizionare oggetti pesanti sull'apparecchio.
- Non immergere mai le parti elettriche in acqua durante la pulizia. Non tenere mai il dispositivo sotto acqua corrente.
- Non riparare mai da soli il dispositivo. Per assistenza e riparazioni, contattare un centro autorizzato.
- Il voltaggio deve corrispondere alle informazioni presenti sull'etichetta del modello del prodotto.
- La presa è usata per scollegare il dispositivo. Accertarsi che la presa sia in condizioni buone.
- Scollegare la corrente tirando dalla spina dalla presa.
- Evitare guasti del cavo di alimentazione causati da calpestamento o contatto con angoli taglienti.
- Conservare il dispositivo e il cavo di alimentazione lontano da fonti di calore come forni, piastre e altri dispositivi/oggetti che producono

Istruzioni di sicurezza

- calore.
- Tirare sempre la spina e non il cavo di alimentazione. Non tirare mai dal cavo.
- Scollegare il dispositivo se non in uso, prima di montare o smontare accessori e prima di pulirlo.
- Se il cavo di alimentazione o l'alloggiamento del prodotto sono danneggiati o se il prodotto è caduto, questo non deve essere utilizzato se non prima controllato da un tecnico autorizzato.
- Posizionare il prodotto su una superficie piana, robusta e antiscivolo.
- Usare questo prodotto solo in luoghi chiusi e asciutti e mai all'aperto.
- **Avvertenze.** Non usare questo prodotto vicino all'acqua o in zone molto umide. Per esempio, in uno scantinato umido o vicino una piscina o una vasca da bagno.
- Tenere questo prodotto lontano da tutte le fonti di calore come per esempio, dai forni, dalle piastre calde e da altri dispositivi/oggetti che producono calore.
- Proteggere questo prodotto dal caldo e dal freddo estremo, così come dalla luce solare diretta e dalla polvere.
- Non rimuovere la protezione e non inserire nessun oggetto durante il funzionamento.
- Prima di pulirlo, assicurarsi che l'apparecchio sia completamente fermo e staccare la spina dalla corrente.
- Per evitare un surriscaldamento, non coprire il prodotto.
- I neonati, i bambini e gli anziani non devono essere esposti a lungo alle correnti di aria fredda.
- Tenere il prodotto lontano da oggetti che possono gocciolare, come le piante, le tende ecc...
- Collegare l'apparecchio alla corrente solo a montaggio completato.

Congratulazioni!

Grazie per aver acquistato un prodotto KOENIC. Leggere questo manuale con attenzione e conservarlo per futura consultazione.

Uso previsto

Il prodotto ha l'unico scopo di far circolare l'aria. Utilizzare il prodotto seguendo queste istruzioni. Un uso inappropriato può danneggiare il prodotto.

Rimuovere la confezione e ispezionare il prodotto

- Rimuovere accuratamente il prodotto e gli accessori dalla confezione originale. Si consiglia di conservare la confezione originale per l'immagazzinamento. Se si desidera smaltire la confezione originale, osservare le disposizioni di legge applicabili. In caso di domande relative al corretto smaltimento, contattare il centro locale di gestione dei rifiuti.
- Ispezionare i contenuti della consegna per verificarne la completezza e l'eventuale presenza di danni. Nel caso in cui il contenuto sia incompleto o danneggiato, contattare immediatamente il punto vendita.
- Dopo il disimballaggio, fare riferimento al capitolo sulla Pulizia e cura.

Elenco delle parti

- 1 Coperchio posteriore
- 2 Lama della ventola
- 3 Base
- 4 Dado
- 5 Peso
- 6 Viti
- 7 Tubo di estensione
- 8 Vite di regolazione dell'altezza
- 9 Cavo di alimentazione
- 10 Staffa
- 11 Corpo della ventola
- 12 Manopola di controllo e manopola di oscillazione
- 13 Coperchio anteriore

Contenuto

1 x Supporto per ventilatore
1 x Manuale dell'utente
4 x Viti

Dati tecnici

Tensione nominale 220 - 240 V~, 50 Hz
Potenza nominale 70 W
Diametro ventola 40 cm
Peso circa 6.2 kg

Descrizione	Simbolo	Valore	Unità
Velocità massima della ventola	F	57.78	m ³ /min
Ingresso alimentazione della ventola	P	63.00	W
Valore di servizio	SV	0.92	(m ³ /min)/W
Consumo energia in standby	P _{SB}	0.00	W
Livello sonoro del ventilatore	L _{WA}	62.70	dB(A)
Velocità massima dell'aria	c	2.62	metri/sec
Misura standard per il valore di servizio	COMMISSION REGULATION (EU) No 206/2012 IEC 60879:1986 EN 50564:2011 EN 60704-2-7:1998 EN 60704-1:2010		
Dettagli di contatto per ricevere maggiori informazioni	Imtron GmbH Wankelstraße 5 D-85046 Ingolstadt		

Assemblaggio

1. Applicare il peso alla base.
2. Installare il tubo di estensione con le viti.
3. Estrarre il tubo di estensione e bloccarlo avvitando la vite ad alette.
4. Rimuovere la vite ad alette dall'estremità superiore del tubo di estensione.
5. Collegare l'unità motore al tubo di estensione.
6. Installare e avvitare la vite ad alette per bloccare l'unità motore.
7. Installare il coperchio posteriore con il manico rivolto verso l'alto e bloccarlo con il dado.
8. Fare scorrere la ventola nell'albero motore, allineando e avvitando la vite nella scanalatura.
9. Agganciare il coperchio anteriore al coperchio posteriore.
10. Installare le viti e bloccare il coperchio con i dadi. Chiudere le clip.



Attenzione

Il prodotto non deve essere smontato durante il funzionamento, la cura generale, la pulizia e la manutenzione da parte dell'utente.



Attenzione

Non collegare mai il prodotto alla rete elettrica se non è stato completamente assemblato.

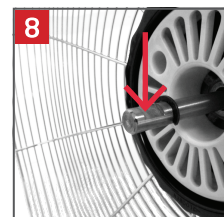
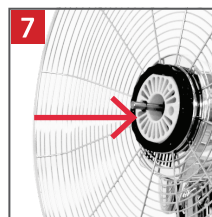
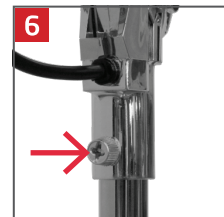
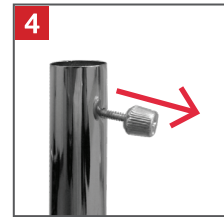
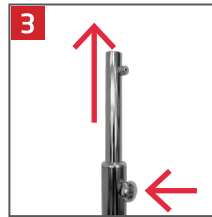
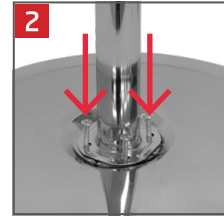
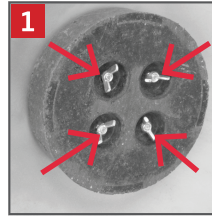

Installazione

1. Collocare la base su una superficie stabile e piana.
2. Collegare la spina di alimentazione a una presa elettrica appropriata.



Attenzione

Il prodotto non deve mai essere usato senza il supporto o in posizione orizzontale.



1. Collocare la base su una superficie stabile e piana.

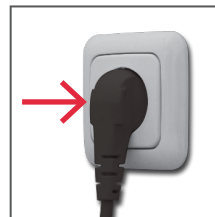

2. Collegare il prodotto alla rete elettrica.

Funzionamento

1. Per accendere il ventilatore, ruotare la manopola alle velocità da **1** a **3**. Per spegnere il ventilatore, selezionare **0**.

0	Interruttore
1	Basso
2	Medio
3	Veloce

2. Regolare all'angolatura desiderata.
3. Spingere il pulsante di oscillazione per attivare la funzione di oscillazione. Tirare il pulsante per tornare al normale funzionamento.

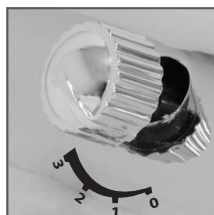

1. Selezionare la velocità.

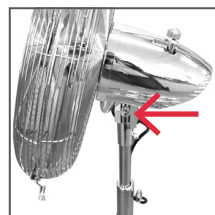

2. Regolare l'angolatura desiderata.

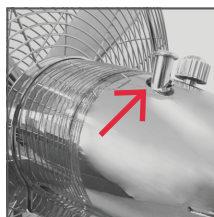

3. Attivare o disattivare il pulsante di oscillazione.



Attenzione

Il coperchio deve essere completamente chiuso durante l'uso del prodotto. Durante l'uso, non inserire le dita o altri oggetti nel coperchio.



Attenzione

Spegnere e scollegare il prodotto prima di regolare l'altezza o l'angolo di inclinazione.

Pulizia e cura



Attenzione!

Prima di pulirlo, permettere all'apparecchio di fermarsi del tutto e staccare la spina della corrente.

- Usare un panno morbido per le pulizie. Per lo sporco particolarmente difficile da rimuovere, usare un detergente delicato.
- Non usare solventi o soluzioni abrasive, utensili di metallo o spazzole dure per la pulizia.
- Non immergere il ventilatore in acqua o in qualsiasi altro liquido. Assicurarsi che non entri alcuna acqua all'interno dello scompartimento del motore.
- Asciugare tutte le parti con cura prima di riporre l'apparecchio.
- Stivare l'apparecchio in un luogo fresco, asciutto e pulito, fuori dalla portata di bambini o animali domestici.



Non smaltire questi apparecchi con i rifiuti domestici. Consegnarlo presso un punto di raccolta per il riciclo WEEE. Così aiutate a risparmiare le risorse ed a proteggere l'ambiente. Contattare le autorità o il rivenditore locale per ulteriori informazioni.

Veiligheidsinstructies

- Dit product is niet bedoeld voor gebruik door personen (inclusief kinderen) met verminderde lichamelijke, zintuiglijke of mentale vermogens of personen die geen ervaring en / of kennis hebben m.b.t. het apparaat, tenzij zij onder toezicht staan van een voor hun veiligheid verantwoordelijke persoon of instructies m.b.t. het gebruik van het apparaat hebben ontvangen.
- Kinderen dienen onder toezicht te worden gehouden, om te voorkomen dat zij met het apparaat gaan spelen.

- Een beschadigde stroomkabel dient uitsluitend te worden vervangen door bevoegde onderhoudsinstanties om gevaar te voorkomen.

- Lees deze handleiding voor het gebruik aandachtig door. De handleiding omvat belangrijke informatie m.b.t. uw veiligheid en het gebruik en serviceonderhoud van het apparaat.
- Bewaar deze voorschriften voor toekomstige referentie en geef ze samen met het product door.
- Neem met name de waarschuwingen die zich op het apparaat en in deze handleiding bevinden in acht.
- Gebruik het apparaat uitsluitend voor de beoogde doeleinden. Oneigenlijk gebruik kan leiden tot gevaar.
- In het geval van oneigenlijk of verkeerd gebruik, stellen wij ons op geen enkele wijze aansprakelijk voor eventueel hieruit voortvloeiende schade.
- Het gebruik van accessoires en onderdelen die niet uitdrukkelijk zijn aangeraden door de fabrikant, kan leiden tot letsel of schade en leidt tot de nietigheid van de garantie.
- Laat het apparaat nooit zonder toezicht als het is ingeschakeld.
- Plaats geen zware voorwerpen op de bovenkant van het apparaat.
- Dompel de elektrische onderdelen van het apparaat nooit onder water tijdens het reinigen of de bediening. Houd het apparaat nooit onder stromend water.
- Probeer onder geen enkele omstandigheden het apparaat zelf te repareren. Wij verzoeken u voor serviceonderhoud en reparaties een bevoegde onderhoudsinstantie te raadplegen.

Veiligheidsinstructies

- De netspanning dient overeen te komen met de informatie die staat vermeld op het kenplaatje van het apparaat.
- De stroomkabel wordt gebruikt als uitschakelapparaat. Zorg ervoor dat de stroomkabel gemakkelijk te bedienen is.
- Het apparaat kan uitsluitend geheel van het voedingsnet worden gescheiden door de stekker uit het stopcontact te trekken.
- Vermijd schade aan de stroomkabel door knikken of contact met scherpe hoeken.
- Houd dit apparaat, met inbegrip van de stroomkabel en de stekker, uit de buurt van alle hittebronnen, zoals bijvoorbeeld ovens, kookplaten en andere hitteproducerende apparaten/voorwerpen.
- Verwijder de stroomkabel uit het stopcontact door aan de stekker te trekken. Niet aan het snoer trekken.
- Koppel het apparaat los van het voedingsnet als het apparaat niet in gebruik is of als er sprake is van storingen en alvorens accessoires te verbinden of te verwijderen en voor elke reinigingshandeling.
- Als de stroomkabel of de behuizing van het apparaat is beschadigd of als het apparaat is gevallen, dient het apparaat niet meer te worden gebruikt, totdat het apparaat is onderzocht door een bevoegde onderhoudsinstantie.
- Plaats het product op een vlakke, stevige en niet-gladde ondergrond.
- Gebruik dit product slechts in droge ruimtes binnenshuis en nooit buitenshuis.
- **Waarschuwing!** Gebruik dit product niet in de buurt van water of veel vocht; bijv. in een vochtige kelder, naast een zwembad of een badkuip.
- Houd dit product uit de buurt van alle warmtebronnen zoals ovens, kookplaten en andere hitte producerende apparatuur/objecten.
- Bescherm dit product tegen extreme hitte en koude en ook tegen direct zonlicht en stof.
- Verwijder niet de afscherming en steek geen voorwerpen tijdens het gebruik erin.
- Laat het product altijd tot volledig stilstand komen voordat u gaat schoonmaken en haal de stekker uit het stopcontact.
- Om oververhitting te voorkomen, dek het product niet af.
- Kleine kinderen, kinderen en oudere mensen mogen voor een lange tijd niet aan koude luchtstromingen worden blootgesteld.
- Houd het product uit de buurt van losse objecten zoals planten, gordijnen, enz.
- Het product mag alleen op het lichtnet worden aangesloten zodra het volledig is gemonteerd.

Gefeliciteerd!

Bedankt voor uw aankoop van een KOENIC product. Lees het zorgvuldig en bewaar het voor toekomstig gebruik.

Beoogd gebruik

Het product is alleen bedoeld voor het circuleren van de lucht in een kamer. Gebruik alleen volgens deze instructies. Elk ander gebruik kan tot schade aan het toestel of tot letsel leiden.

Uitpakken en controleren van het product

- Verwijder het apparaat en de accessoires voorzichtig uit de verpakking. Het is aangeraden om de originele verpakking te bewaren voor opslag. Als u de originele verpakking wenst weg te gooien, dient u dit in overeenkomst met de wettelijke bepalingen te doen. Voor vragen over de correcte wijze van afvalverwerking, kunt u contact opnemen met uw lokale afvalverwerkingscentrum.
- Controleer de inhoud van de verpakking op compleetheid en schade. Indien de inhoud incompleet of beschadigd is, dient u direct contact op te nemen met uw lokale verkooppunt.
- Raadpleeg het hoofdstuk 'Reiniging en zorg' nadat u de verpakking heeft verwijderd.

Onderdelenlijst

- 1 Beschermkap achterkant
- 2 Ventilatorblad
- 3 Basis
- 4 Moer
- 5 Gewicht
- 6 Schroeven
- 7 Verlengstuk
- 8 Hoogtestelschroef
- 9 Stroomstekker
- 10 Houder
- 11 Ventilatorbehuizing
- 12 Bedieningsknop en oscillatieknop
- 13 Beschermkap voorkant

Inhoud

1 x Staande ventilator
1 x Gebruikershandleiding
4 x Schroeven

Technische gegevens

Nominale spanning 220 - 240 V~, 50 Hz
Nominiaal vermogen 70 W
Diameter ventilator 40 cm
Gewicht ca. 6.2 kg

Beschrijving	Symbol	Waarde	Eenheid
Maximale ventilatorstroming	F	57.78	m ³ /min
Opgenomen vermogen ventilator	P	63.00	W
Service waarde	SV	0.92	(m ³ /min)/W
Standby verbruik	P _{SB}	0.00	W
Geluidsniveau ventilator	L _{WA}	62.70	dB(A)
Maximale lichtsnelheid	c	2.62	metres/sec
Meetnormen voor service waarde	COMMISSION REGULATION (EU) No 206/2012 IEC 60879:1986 EN 50564:2011 EN 60704-2-7:1998 EN 60704-1:2010		
Contactgegevens voor het verkrijgen van meer informatie	Imtron GmbH Wankelstraße 5 D-85046 Ingolstadt		

Montage

1. Plaats het gewicht op de basis.
2. Monteer het verlengstuk met de schroeven.
3. Trek het verlengstuk omhoog en zet het vast door de kartelschroef vast te draaien.
4. Verwijder de kartelschroef uit de bovenkant van het verlengstuk.
5. Verbind de motoreenheid met het verlengstuk.
6. Monteer de kartelschroef en draai deze vast om de motoreenheid op zijn plaats te houden.
7. Monteer de achterste beschermkap (met de handgreep omhoog) en bevestig deze met de moer.
8. Schuif het ventilatorblad op de motorschacht en installeer de schroef in de groef en draai deze vast.
9. Klem de voorste beschermkap op de achterste beschermkap.
10. Monteer de schroeven en de moer om de beschermkap te vergrendelen. Sluit de clips.



Let op

Dit product dient niet te worden gedemonteerd, onderhouden of gereinigd tijdens de werking.



Let op

Verbind het apparaat nooit met het stopcontact, als het niet volledig is gemonteerd.

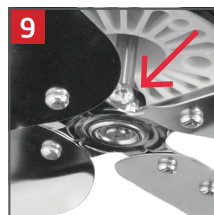
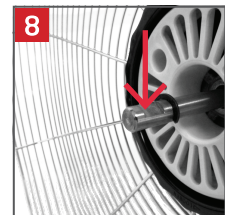
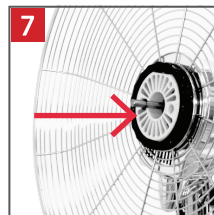
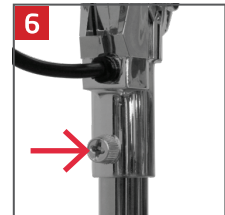
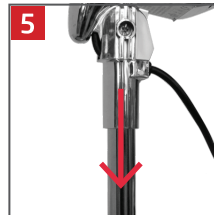
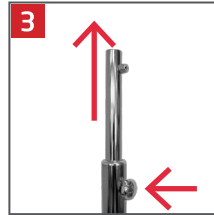
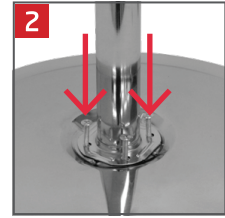
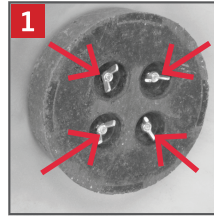

Installatie

1. Plaats de basis op een stabiel en glad oppervlak.
2. Verbind de stroomstekker met een geschikt stopcontact.



Let op

Het is niet toegestaan om het apparaat zonder de standaard of in een horizontale positie te gebruiken.



1. Plaats de basis op een stabiel en glad oppervlak.



2. Sluit het apparaat aan.

Bediening

1. Draai de bedieningsknop naar de snelheid **1-3** om de ventilator in te schakelen. Selecteer de snelheid **0** om de ventilator uit te schakelen.

0	Schakelaar
1	Laag
2	Medium
3	Hoog

2. Stel af op de gewenste hoek.
3. Druk op de oscillatieknop om de oscillatiefunctie te activeren. Trek de knop omhoog voor een normale werking.

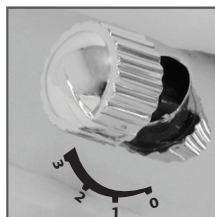

1. Selecteer snelheid.



2. Stel af op de gewenste hoek.

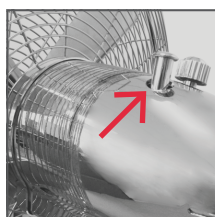

3. Activeer of deactiveer de oscillatiefunctie.



Let op

De beschermkap dient geheel gesloten te zijn tijdens de werking van het apparaat. Plaats geen vingers of andere voorwerpen in de beschermkap tijdens de werking.



Let op

Schakel het apparaat uit, alvorens de hoogte of de hellingshoek aan te passen.

Reiniging en zorg



Let op!

Laat het product altijd volledig tot stilstand komen voordat u gaat schoonmaken en haal de stekker uit het stopcontact.

- Gebruik een zacht stuk doek voor het reinigen. Als het vuil of de vervuiling moeilijk blijkt te verwijderen, gebruik een mild schoonmaakmiddel.
- Gebruik geen oplosmiddelen of schuurmiddelen, metalen gebruiksvoorwerpen of harde borstels voor het reinigen.
- Niet onderdompelen in water of andere vloeistoffen. Laat geen water op of in de motorbehuizing van de ventilator druppelen.
- Droog alle onderdelen grondig alvorens op te bergen.
- Bewaar het toestel op een koele, droge en schone plek, buiten bereik van kinderen..



Gooi dit apparaat niet weg bij het huisafval. Lever het in bij een  inzamelpunt voor de recycling van elektrische en elektronische apparatuur. Op deze manier helpt u bronnen te sparen en het milieu te beschermen. Neem contact op met uw detailhandelaar of met de lokale autoriteiten voor meer informatie.

Instrukcje bezpieczeństwa

- Produkt ten nie jest przeznaczony do użytku przez osoby (w tym dzieci) o ograniczonych zdolnościach fizycznych, sensorycznych czy możliwościach umysłowych lub braku doświadczenia i/lub braku wiedzy, o ile nie są one nadzorowane przez osobę odpowiedzialną za ich bezpieczeństwo lub otrzymały instrukcje dotyczące korzystania z produktu.
- Dzieci powinny być pod nadzorem, który zapewnia, iż nie będą bawiły się produktem.

- Uszkodzony przewód zasilający może wymienić wyłącznie autoryzowany agent serwisowy w celu uniknięcia zagrożeń.

- Najpierw należy uważnie przeczytać tę instrukcję. Zawiera ona istotne informacje dotyczące bezpieczeństwa, jak też użytkowania i konserwacji sprzętu.
- Zachować tę instrukcję na przyszłość i przechowywać ją wraz z produktem.
- Zwrócić szczególną uwagę na ostrzeżenia na produkcie oraz te w instrukcji.
- Produkt użytkować tylko zgodnie z jego przeznaczeniem. Niewłaściwe użytkowanie może prowadzić do powstawania zagrożeń.
- W przypadku niewłaściwego używania czy złej obsługi, producent nie ponosi odpowiedzialności za wynikłe usterki.
- Użycie akcesoriów i elementów składowych w sposób niezgodny z zaleceniami producenta może spowodować uszkodzenie ciała lub szkody materialne oraz utratę gwarancji.
- Nigdy nie pozostawiać włączonego produktu bez nadzoru.
- Nie kłaść na produkcie żadnych ciężkich przedmiotów.
- W trakcie czyszczenia czy użytkowania nigdy nie zanurzać podzespołów elektrycznych produktu w wodzie. Nigdy nie wkładać produktu pod strumień bieżącej wody.
- Nie próbować samemu naprawiać produktu. W celu przeprowadzenia obsługi i napraw należy kontaktować się z przedstawicielem autoryzowanego serwisu.
- Napięcie sieci zasilania musi być zgodne z informacją o napięciu nominalnym, znajdującą się na tabliczce znamionowej produktu.
- Jako wyłącznik produktu służy wtyczka zasilania. Należy upewnić się, czy wtyczka zasilania jest sprawna.

Instrukcje bezpieczeństwa

- Tylko wyjęcie wtyczki z gniazdka zasilania całkowicie odłącza produkt od sieci zasilania.
- Unikać uszkodzeń kabla zasilania, które mogą być spowodowane skręceniem się kabla czy jego kontaktu z ostrymi krawędziami.
- Produkt ten wraz z jego kablem zasilania i wtyczką trzymać z dala od wszystkich źródeł ciepła, takich jak np.: kuchenki mikrofalowe, płyty grzejne i inne urządzenia/obiekty wytwarzające ciepło.
- Odłączać z gniazdka zasilania tylko poprzez chwyt dłonią za wtyczkę. Nie ciągnąć za kabel.
- Wyjmować wtyczkę z gniazdka, gdy produkt nie jest używany, w przypadku uszkodzenia, przed podłączeniem lub odłączeniem akcesoriów oraz przed każdym czyszczeniem.
- W przypadku uszkodzenia kabla zasilania lub upadku samego produktu, nie należy go używać, zanim nie będzie sprawdzone przez autoryzowanego przedstawiciela serwisowego.
- Umieścić urządzenie na płaskiej, solidnej i nieśliskiej powierzchni.
- Używaj tego produktu tylko w suchych pomieszczeniach i nigdy na zewnątrz.
- **Uwaga!** Nie używaj tego produktu w pobliżu wody lub wysokiej wilgotności, np.: w wilgotnej piwnicy lub obok basenu lub wanny.
- Trzymaj produkt z daleka od źródeł ciepła, takich jak: piekarniki, gorące talerze lub inne urządzenia lub obiekty wytwarzające ciepło.
- Chroń produkt przed skrajnym gorącem i zimnem, jak również przed bezpośrednim działaniem promieni słonecznych i kurzu.
- Nie usuwaj osłony i nie wkładaj żadnych przedmiotów w trakcie pracy.
- Przed czyszczeniem poczekaj, aż urządzenie zatrzyma się całkowicie i wyłącz go z kontaktu.
- Aby uniknąć przegrzania nie przykrywaj produktu.
- Niemowlęta, dzieci i osoby starsze nie powinny być wystawiane na nawiew zimnego powietrza przez dłuższy czas
- Trzymaj produkt z daleka od luźnych przedmiotów, takich jak: rośliny, zasłony, itp.
- Urządzenie można podłączyć do prądu dopiero po jego całkowitym złożeniu.

Gratulacje!

Dziękujemy za zakup produktu KOENIC.
Prosimy o uważne przeczytanie tej instrukcji i zachowanie jej na przyszłość.

Przeznaczenie

Produkt jest przeznaczony do użytkowania wyłącznie w dobrze wietrzonym pomieszczeniu. Używaj wyłącznie zgodnie z tą instrukcją. Jakikolwiek inny sposób użytkowania może doprowadzić do uszkodzenia urządzenia lub obrażeń.

Rozpakować i sprawdzić produkt

- Produkt wraz z wyposażeniem należy ostrożnie wyjąć z oryginalnego opakowania. Zaleca się zachowanie oryginalnego opakowania dla późniejszego przechowywania. W celu wyrzucenia oryginalnego opakowania należy postępować zgodnie z obowiązującymi przepisami dotyczącymi utylizacji. W przypadku pytań dotyczących prawidłowej utylizacji należy zasięgnąć porady w miejscowej gminie.
- Zawartość opakowania należy sprawdzić pod względem kompletności i uszkodzeń. W przypadku braku części w opakowaniu lub w razie stwierdzenia uszkodzeń należy skontaktować się z punktem sprzedaży.
- Po wypakowaniu urządzenia zapoznaj się z rozdziałem Czyszczenie i pielęgnacja.

Lista części

- 1 Tylna osłona
- 2 Śmigło wentylatora
- 3 Podstawa
- 4 Nakrętka
- 5 Obciążnik
- 6 Śruby
- 7 Rurka przedłużająca
- 8 Śruba do regulacji wysokości
- 9 Kabel zasilający
- 10 Wspornik
- 11 Korpus wentylatora
- 12 Pokrętło sterowania i pokrętło oscylacji
- 13 Przednia osłona

Zawartość opakowania

1 x wentylator stojący
1 x podręcznik użytkownika
4 x śruby

Dane techniczne

Napięcie znamionowe 220 - 240 V~, 50 Hz
Moc znamionowa 70 W
Średnica wentylatora 40 cm
Waga ok. 6,2 kg

Opis	Symbol	Wartość	Jednostka
Maksymalne natężenie przepływu wentylatora	F	57,78	m ³ /min
Moc wejściowa wentylatora	P	63,00	W
Wartość serwisowa	SV	0,92	(m ³ /min)/W
Zużycie energii w trybie gotowości	P _{sb}	0,00	W
Poziom mocy akustycznej wentylatora	L _{wa}	62,70	dB(A)
Maksymalna prędkość powietrza	c	2,62	m/s
Standard pomiaru wartości serwisowej	COMMISSION REGULATION (EU) No 206/2012 IEC 60879:1986 EN 50564:2011 EN 60704-2-7:1998 EN 60704-1:2010		
Szczegółowe informacje kontaktowe w celu uzyskania dalszych informacji	Imtron GmbH Wankelstraße 5 D-85046 Ingolstadt		

Montaż

1. Przymocuj obciążnik do podstawy.
2. Przymocuj rurkę przedłużającą przy użyciu śrub.
3. Wyciągnij rurkę przedłużającą i zabezpiecz ją, przykręcając śrubę radełkowaną.
4. Wyjmij śrubę radełkowaną z górnego końca rurki przedłużającej.
5. Przymocuj jednostkę silnika do rurki przedłużającej.
6. Włóż i dokręć śrubę radełkowaną w celu zabezpieczenia jednostki silnika.
7. Załóż tylną osłonę uchwytem skierowanym do góry i zabezpiecz ją przy użyciu nakrętki.
8. Wsuń śmigło wentylatora na wał silnika, a następnie wyrównaj i przykręć śrubę we wgłębieniu.
9. Połącz przednią i tylną osłonę.
10. Przykręć śruby i nakrętkę, aby zablokować osłonę. Zamknij zaczepy.



Ostrzeżenie

Urządzenia nie wolno demontować po jego włączeniu ani podczas wykonywania ogólnych czynności pielęgnacyjnych, związanych z czyszczeniem czy konserwacją.



Ostrzeżenie

Urządzenia nie należy nigdy podłączać do zasilania, zanim nie zostanie w pełni złożone.

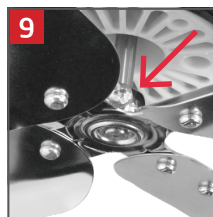
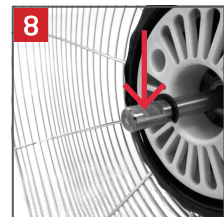
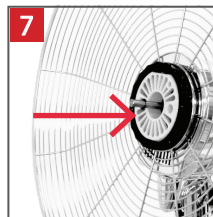
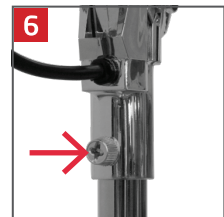
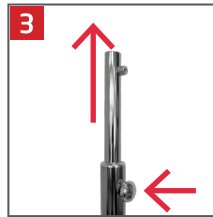
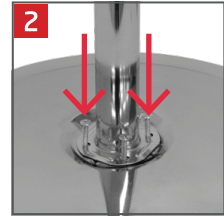
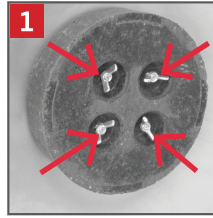

Instalacja

1. Postaw podstawę na stabilnej i płaskiej powierzchni.
2. Podłącz wtyczkę zasilającą do odpowiedniego gniazda elektrycznego.



Ostrzeżenie

Urządzenia nie należy nigdy włączać bez podstawy ani po ustawieniu w pozycji poziomej.



1. Postaw podstawę na stabilnej i płaskiej powierzchni.



2. Podłącz urządzenie do zasilania.

Obsługa

1. Aby wyłączyć wentylator, ustaw pokrętko w pozycji żądanej prędkości **1-3**. Aby wyłączyć wentylator, ustaw pokrętko w pozycji **0**.

0	Wyłączony
1	Mała prędkość
2	Średnia prędkość
3	Duża prędkość

2. Ustaw urządzenie pod odpowiednim kątem.
3. Wciśnij pokrętko oscylacji, aby uaktywnić funkcję oscylacji. Wyciągnij pokrętko w celu zapewnienia normalnego działania.

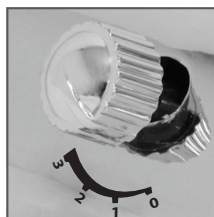

1. Wybierz prędkość.



2. Ustaw żądany kąt.



Ostrzeżenie

Podczas obsługi urządzenia osłona musi być całkowicie zamknięta. Gdy urządzenie jest włączone, nie wolno wkładać przez osłonę palców ani innych przedmiotów.

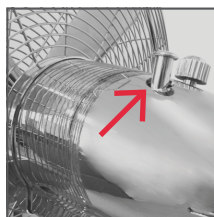

3. Włącz lub wyłącz funkcję oscylacji.



Ostrzeżenie

Przed rozpoczęciem regulacji wysokości lub kąta nachylenia urządzenie należy wyłączyć i odłączyć od zasilania.

Czyszczenie i pielęgnacja



Uwaga!

Przed czyszczeniem poczekaj, aż urządzenie zatrzyma się całkowicie i wyłącz go z kontaktu.

- Do czyszczenia używaj miękkiej ściereczki. Jeśli trudno jest usunąć zabrudzenia, użyj łagodnego środka czyszczącego.
- Nie używaj do czyszczenia rozpuszczalników ani żrących środków, przyrządów metalowych i twardych szczoteczek.
- Nie zanurzaj wentylatora w wodzie lub innym płynie. Nie pozwól, aby woda kapała na lub do obudowy silniczka.
- Przed schowaniem wysusz dokładnie wszystkie części.
- Przechowuj urządzenie w chłodnym, suchym i czystym miejscu, z dala od dzieci i zwierząt.



Nie wyrzucać urządzenia do ogólnego domowego kosza na śmieci. Należy je oddać w specjalnym punkcie zbiórki elektrycznego i elektronicznego przeznaczonego do recyklingu. W ten sposób przyczynią się Państwo do redukcji zużycia zasobów oraz do ochrony środowiska. Aby uzyskać więcej informacji na ten temat, proszę skontaktować się ze sprzedawcą lub odpowiednim urzędem.

Instruções de segurança

- Este produto não se destina a ser utilizado por pessoas (incluindo crianças) com capacidades físicas, sensoriais ou mentais reduzidas ou falta de experiência e / ou falta de conhecimento, a menos que sejam supervisionadas por uma pessoa responsável para sua segurança ou que tenham recebido instruções sobre como utilizar o produto.
- As crianças devem ser supervisionadas para garantir que não brincam com o produto.

- Para evitar perigos, um cabo de alimentação danificado só pode ser substituído pelo agente de serviços autorizado.

- Leia este manual na íntegra antes de utilizar o produto pela primeira vez. Contém informações importantes para sua segurança, bem como para a utilização e manutenção do equipamento.
- Mantenha estas instruções para referência futura e transmita-as juntamente com o produto.
- Tome especial atenção aos avisos que se encontram no produto e neste manual.
- Utilize o produto apenas para a finalidade a que se destina. A utilização incorrecta poderá conduzir a perigos.
- No caso de funcionamento inadequado ou incorrecto, não aceitamos qualquer responsabilidade pelos danos resultantes.
- A utilização de acessórios e componentes não recomendados expressamente pelo fabricante poderá resultar em ferimentos ou danos e anular a garantia.
- Nunca deixe o produto sem supervisão enquanto estiver ligado.
- Não coloque objectos pesados sobre o produto.
- Nunca mergulhe peças eléctricas do produto na água durante a respectiva limpeza ou funcionamento. Nunca segure o produto debaixo de chuva.
- Não tente, em nenhuma circunstância, reparar o produto sozinho. Para serviço e reparações, consulte um agente de serviços autorizado.
- A tensão do sector tem de corresponder às informações na etiqueta de classificação do produto.
- O cabo de alimentação é utilizado como dispositivo de desligamento. Certifique-se de que o cabo de alimentação se encontra em condições de funcionamento.
- Só desligando da tomada é que

Instruções de segurança

- é possível separar o produto completamente da rede.
- Evite danos no cabo de alimentação que possam ser originados por nós ou pelo contacto com extremidades pontiagudas.
 - Mantenha este produto, incluindo o cabo de alimentação, longe de todas as fontes de calor como, por exemplo, fornos, placas quentes e outros dispositivos/objectos que produzam calor.
 - Desligue apenas o cabo de alimentação através da respectiva ficha. Não puxe o cabo.
 - Desligue o produto quando este não estiver a ser utilizado, em caso de funcionamento incorrecto, antes de ligar ou remover acessórios e antes de cada limpeza.
 - Se o cabo de alimentação ou a caixa do produto estiver danificado ou se o produto cair, não poderá ser utilizado antes de ser examinado por um agente de serviços autorizado.
 - Coloque o produto numa superfície lisa, firme e anti-deslizante.
 - Utilize este produto apenas em áreas interiores secas e nunca no exterior.
 - **Aviso!** Não utilize este produto próximo da água ou elevada humidade; por ex., numa cave húmida ou ao lado de uma piscina ou banheira.
 - Mantenha este produto longe de qualquer fonte de calor como, por exemplo, fornos, placas quentes ou dispositivos/objectos de produção de calor.
 - Proteja este produto do calor e frio extremos, bem como da luz solar directa e pó.
 - Não remova a protecção nem insira nenhum objecto durante o funcionamento.
 - Antes de limpar, permita sempre que o produto pare totalmente e desligue-o da tomada.
 - Para evitar o sobreaquecimento, não tape o produto.
 - As crianças pequenas e as pessoas mais velhas não devem ser expostas às correntes de ar frio durante muito tempo.
 - Mantenha o produto longe de objectos soltos, como plantas, cortinas, etc.
 - O produto só pode ser ligado à tomada depois de ser totalmente montado.

Parabéns!

Agradecemos a aquisição de um aparelho KOENIC. Leia este manual cuidadosamente e guarde-o para consultas futuras.

Finalidade de utilização

O produto destina-se apenas para circulação do ar da sala. Utilize-o apenas de acordo com estas instruções. Qualquer outra utilização poderá originar danos no produto ou ferimentos.

Desembalar e inspecionar o produto

- Remova o produto e os acessórios com cuidado da embalagem original. Recomenda-se que guarde a embalagem original para armazenamento. Se pretender eliminar a embalagem original, cumpra os regulamentos legais aplicáveis. Se tiver qualquer questão relativamente à eliminação correcta, contacte o seu centro de gestão de resíduos local.
- Inspeccione o conteúdo fornecido e verifique se está completo e sem danos. Se o conteúdo fornecido estiver incompleto ou com danos, contacte imediatamente o seu ponto de venda.
- Depois de desembalar, consulte o capítulo Limpeza e cuidado.

Lista de peças

- 1 Protecção traseira
- 2 Lâmina da ventoinha
- 3 Base
- 4 Porca de parafuso
- 5 Peso
- 6 Parafusos
- 7 Pólo de extensão
- 8 Parafuso de ajuste da altura
- 9 Cabo de alimentação
- 10 Suporte
- 11 Corpo da ventoinha
- 12 Botão de controlo e botão de oscilação
- 13 Protecção frontal

Conteúdo

1 x Ventoinha de pé alto
1 x Manual de utilizador
4 x Parafusos

Dados técnicos

Tensão nominal 220 - 240 V~, 50 Hz
Potência nominal 70 W
Diâmetro da ventoinha 40 cm
Peso aprox. 6,2 kg

Descrição	Símbolo	Valor	Unidade
Caudal máximo da ventoinha	F	57.78	m ³ /min
Entrada de potência da ventoinha	P	63.00	W
Valor de serviço	SV	0.92	(m ³ /min)/W
Consumo em vigília	P _{SB}	0.00	W
Nível de potência de som da ventoinha	L _{WA}	62.70	dB(A)
Velocidade máxima do ar	c	2.62	metros/seg.
Norma de medição para valor de serviço	COMMISSION REGULATION (EU) No 206/2012 IEC 60879:1986 EN 50564:2011 EN 60704-2-7:1998 EN 60704-1:2010		
Detalhes de contacto para obter mais informações	Imtron GmbH Wankelstraße 5 D-85046 Ingolstadt		

Montagem

1. Aplique o peso na base.
2. Instale o pólo de extensão com os parafusos.
3. Puxe o pólo de extensão para cima e fixe-o apertando o parafuso de aletas.
4. Remova o parafuso de aletas da extremidade superior do pólo de extensão.
5. Prensada a unidade do motor ao pólo de extensão.
6. Instale e aperte o parafuso de aletas para fixar a unidade do motor no respectivo lugar.
7. Instale a protecção traseira com o manípulo a apontar para cima e fixe-a com a porca de parafuso.
8. Faça deslizar a lamina da ventoinha para a árvore de cames do motor, alinhando e apertando o parafuso na ranhura.
9. Prensada a protecção frontal à protecção traseira.
10. Instale os parafusos e a porca de parafuso para travar a protecção. Feche os grampus metálicos.



Atenção

O produto não pode ser desmontado durante o respectivo funcionamento, manutenção geral ou limpeza e manutenção do utilizador.



Atenção

Nunca ligue o produto à tomada se o mesmo não estiver devidamente montado.

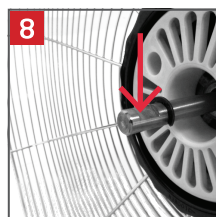
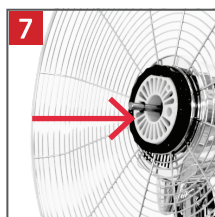
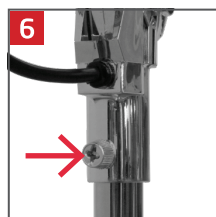
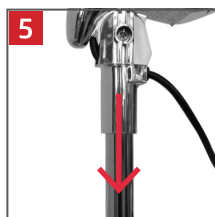
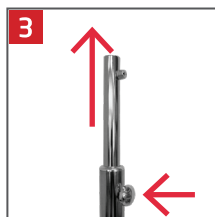
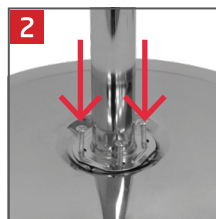
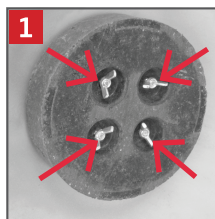

Instalação

1. Coloque a base numa superfície estável e nivelada.
2. Ligue o cabo de alimentação a uma tomada eléctrica adequada.



Atenção

O produto nunca pode funcionar sem o suporte ou numa posição horizontal.



1. Coloque a base numa superfície estável e nivelada.

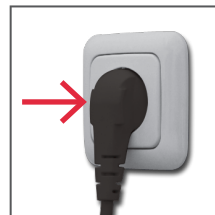

2. Ligue o produto.

Funcionamento

1. Para ligar a ventoinha, rode o botão para as velocidades **1-3**. Para desligar a ventoinha, seleccione **0**.

0	Ligar
1	Baixo
2	Médio
3	Alto

2. Ajuste a ventoinha no ângulo pretendido.
3. Prima o botão de oscilação para activar a função de oscilação. Prima novamente o botão para voltar ao funcionamento normal.

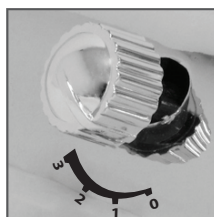

1. Seleccione a velocidade.



2. Ajuste o ângulo pretendido.



Atenção

A protecção tem de estar totalmente fechada durante o funcionamento do produto. Durante o funcionamento, não coloque os dedos ou outros objectos na protecção.

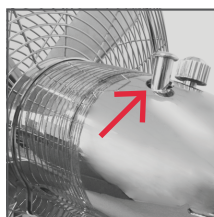

3. Active ou desactive a função de oscilação.



Atenção

Desligue o produto antes de ajustar a altura ou inclinar o ângulo.

Limpeza e cuidado



Aviso!

Antes de limpar, deixe sempre que o aparelho pare totalmente e desligue-o da tomada.

- Utilize um pano macio para limpar. Se não conseguir retirar a sujidade, utilize um detergente suave.
- Não use solventes nem abrasivos, utensílios metálicos nem escovas duras para limpar.
- Não mergulhe a ventoinha na água ou outros líquidos. Não permite que caia água para o compartimento do motor da ventoinha.
- Seque todas as peças antes de guardar.
- Guarde o aparelho num local fresco, seco e limpo e fora do alcance das crianças e animais de estimação.



Não elimine o aparelho no lixo doméstico não separado. Retorne-o a um ponto de recolha destinado à reciclagem de lixo electrónico (WEEE). Dessa forma, estará ajudando a preservar recursos e proteger o meio ambiente. Para mais informações, entre em contacto com o seu revendedor ou as autoridades locais.

Säkerhetsinstruktioner

- Denna produkt är inte avsedd att användas av personer (inklusive barn) med reducerad fysisk, sensorisk eller mental förmåga eller bristande erfarenhet och/eller bristande kunskap såvida de inte övervakas av en person som ansvarar för deras säkerhet och har kunskap om hur produkten ska användas.
- Barn ska övervakas så de inte leker med produkten.

- En skadad nätsladd får bara ersättas av en auktoriserad serviceagentur för att förhindra skador.

- Läs denna bruksanvisning noggrant före användning. Den innehåller viktig information om din säkerhet liksom om användning och skötsel av utrustningen.
- Spara dessa anvisningar för framtida referens och lämna den vidare med produkten.
- Var uppmärksam på varningarna på produkten och i denna bruksanvisning.
- Använd bara produkten för dess avsedda användning. Olämplig användning kan orsaka skador.
- Vid felaktig användning eller felfunktion, ansvarar vi inte för några skador orsakade av detta.
- Användning av tillbehör och delar ej uttryckligen rekommenderade av tillverkaren kan orsaka skador och annullera garantin.
- Lämna aldrig produkten utan uppsikt när den är påslagen.
- Placera inga tunga objekt ovanpå produkten.
- Doppa aldrig ner elektriska delar i vatten i samband med rengöring eller under användning. Håll aldrig produkten under rinnande vatten.
- Under inga omständigheter försök reparera din produkt på egen hand. För service och reparation kontakta en auktoriserad service agentur.
- Nätspänningen måste stämma med informationen som anges på etiketten på produkten.
- Nätkontakten används som urkopplingsenhet. Se till att kontakten är i funktionsdugligt tillstånd.
- Det är bara genom att dra ut kontakten från uttaget som produkten kan helt kopplas bort från huvudnätet.
- Undvik skador på nätsladden som kan orsakas av knutar eller kontakt med skarpa hörn.
- Håll produkten inklusive nätsladden

Säkerhetsinstruktioner

- och kontakten borta från alla värmekällor som t ex ugnar, värmeplattor och andra varma objekt/föremål.
- Dra bara ut kontakten från vägguttaget med kontakten själva. Dra inte i nätsladden.
 - Dra först ut nätkontakten innan tillbehör monteras eller tas bort och före rengöring samt vid felfunktion.
 - Om kontakten eller höljet på produkten är skadat eller om produkten tappats får produkten inte användas innan den kontrollerats av en auktoriserad service representant.
 - Ställ produkten på en plan, stabil och halksäker yta.
 - Använd endast denna produkt i torra inomhusmiljöer och aldrig utomhus.
 - **Varning!** Använd inte denna produkt nära vatten eller i fuktiga miljöer, t.ex. en fuktig källare eller bredvid en bassäng eller ett badkar.
 - Håll denna produkt borta från alla värmekällor, som t. ex. ugnar, kokplattor och andra värmealstrande apparater/föremål.
 - Skydda denna produkt från extrem hetta och kyla, direkt solljus och smuts.
 - Ta inte bort skyddet, och stick aldrig in några föremål när apparaten används.
 - Innan du rengör apparaten ska du först låta den stanna helt och sedan koppla ur den från elnätet.
 - För att undvika överhettning får produkten inte övertäckas.
 - Små barn och äldre människor bör inte utsättas för kalla luftströmmar under en längre tid.
 - Håll produkten borta från lösa föremål, såsom växter, gardiner etc.
 - Produkten får endast anslutas till elnätet när den är helt färdigmonterad.

Grattis!

Tack för ditt köp av en KOENIC produkt. Läs denna bruksanvisning noggrant och spara den för framtida referens.

Avsedd användning

Produkten är endast avsedd för att skapa luftcirkulation i ett rum. Använd endast produkten enligt denna bruksanvisning. All annan användning kan leda till materiella skador eller personskador.

Uppackning och besiktning av produkten

- Ta försiktigt upp produkten och tillbehören ur originalförpackningen. Du rekommenderas att behålla originalförpackningen för framtida förvaring. Om du vill slänga originalförpackningen måste du iaktta gällande bestämmelser. Om du har några frågor om återvinningen kan du kontakta din lokala återvinningscentral.
- Kontrollera leveransens innehåll, så att alla delar finns med och att delarna inte är skadade. Om leveransens innehåll är ofullständigt eller skadat bör du kontakta din återförsäljare omedelbart.
- När du har packat upp produkten, läs vidare i kapitlet Rengöring och skötsel.

Lista över delar

- 1 Bakre skydd
- 2 Fläktblad
- 3 Stöd
- 4 Mutter
- 5 Vikt
- 6 Skruvar
- 7 Förlängningsstång
- 8 Skruv för höjjustering
- 9 Nätsladd
- 10 Hållare
- 11 Fläktenhet
- 12 Kontrollreglage och svängningsknapp
- 13 Främre skydd

Innehåll

1 x Stativfläkt
1 x Bruksanvisning
4 x Skruvar

Tekniska data

Märkspänning 220 - 240 V~, 50 Hz
Märkeffekt 70 W
Fläktens diameter 40 cm
Vikt cirka 6,2 kg

Beskrivning	Symbol	Värde	Enhet
Maximal fläktkapacitet	F	57,78	m ³ /min
Fläktens ingående effekt	P	63,00	W
Driftsvärde	SV	0,92	(m ³ /min)/W
Effektförbrukning i standby-läge	P _{SB}	0,00	W
Fläktens ljudnivå	L _{WA}	62,70	dB(A)
Maximal luft hastighet	c	2,62	meter/sek
Mätstandard för driftsvärde	COMMISSION REGULATION (EU) No 206/2012 IEC 60879:1986 EN 50564:2011 EN 60704-2-7:1998 EN 60704-1:2010		
Kontaktuppgifter för mer information	Imtron GmbH Wankelstraße 5 D-85046 Ingolstadt		

Montering

1. Sätt fast vikten på stödet.
2. Montera förlängningsstången med skruvarna.
3. Dra upp förlängningsstången och spänn fast den genom att dra åt vingskruven.
4. Ta bort vingskruven från den övre änden av förlängningsstången.
5. Fäst motorenheten på förlängningsstången.
6. Montera och dra åt vingskruven så att motorenheten sitter på plats.
7. Montera det bakre skyddet med handtaget pekande uppåt och fäst skyddet med muttern.
8. Sätt fast fläktbladet på motors axel, passa in och dra åt skruven i skåran.
9. Haka fast det främre skyddet i det bakre skyddet.
10. Skruva fast skruvarna och muttrarna för att låsa skyddet. Stäng klämmorna.



Varning

Produkten får inte demonteras under användning, allmän vård, rengöring eller användarunderhåll.



Varning

Anslut aldrig produkten till elnätet förrän den är helt färdigmonterad.

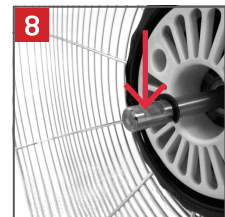
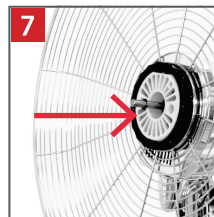
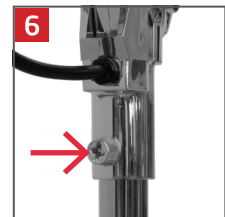
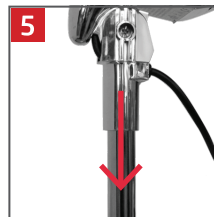
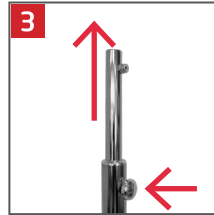
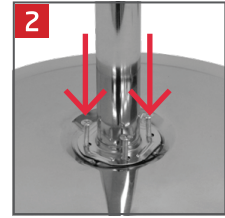
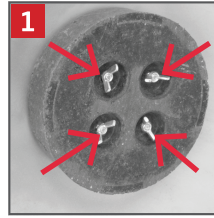

Installation

1. Placera stödet på en stabil och plan yta.
2. Anslut nätkontakten till ett lämpligt eluttag.



Varning

Produkten får aldrig användas utan stativet eller i horisontellt läge.



1. Placera stödet på en stabil och plan yta.



2. Sätt i nätsladden.

Användning

1. För att sätta på fläkten, vrid reglaget till hastighet **1-3**. För att stänga av fläkten, välj **0**.

0	Strömbrytare
1	Låg
2	Mellan
3	Hög

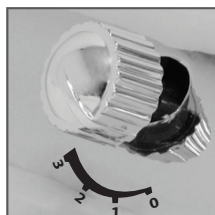

1. Välj hastighet.



2. Ställ in önskad vinkel.

2. Ställ in önskad vinkel.
3. Tryck ner svängningsknappen för att aktivera svängningsfunktionen. Dra upp knappen för normal användning.

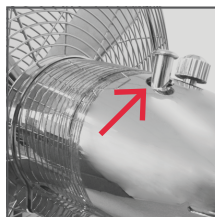

3. Aktivera eller stäng av svängningsfunktionen.



Varning

Skyddet måste vara helt stängt när produkten används.
Stick inte in fingrar eller föremål innanför skyddet under användning.



Varning

Stäng av produkten och dra ur sladden innan du justerar höjden eller vinkeln.

Rengöring och skötsel



Varning!

Innan du rengör apparaten ska du först låta den stanna helt och sedan koppla ur den från elnätet.

- Använd en mjuk trasa för rengöring. Om smutsen och föroreningarna är svåra att ta bort kan du använda ett mildt rengöringsmedel.
- Använd inte lösningsmedel, slipande medel, metallföremål eller hårda borstar till rengöringen.
- Sänk inte ner fläkten i vatten eller någon annan vätska. Låt inte vatten droppa på eller ner i fläktens motorenhet.
- Torka alla delar noggrant före förvaring.
- Förvara fläkten på en sval, torr och ren plats, utom räckhåll för barn och sällskapsdjur.



Denna apparat får inte kastas med hushållsavfallet. Lämna in den på återvinningsstationen för återvinning av elektroniskt och elektriskt avfall. Genom att göra detta hjälper du till att bevara resurserna och skydda miljön. Kontakta din återförsäljare eller lokala myndigheter för mer information.

Safety instructions

- Bu cihaz fiziksel, duyuşsal veya ruşsal yetenekleri sınırlı olan kişiler (çocuklar da dahil) tarafından ya da yeterli tecrübeye ve/veya yeterli bilgiye sahip olmayan kişiler tarafından asla kullanılmamalıdır. Bu tip kişiler ancak yetkin bir kişinin gözetimi ve talimatları altında cihazı kullanabilirler.

- Çocukların bu cihazla oynamalarına kesinlikle izin verilmemelidir.

- Hasarlı bir Őebeke kablosu, tehlikeleri önlemek için sadece üretici, üretici tarafından görevlendirilmiş bir atölye veya benzer nitelięe sahip bir kişi tarafından deęiştirilebilir.

- İlk kullanımdan önce bu kılavuzu derinlemesine okuyun. Kılavuz, ekipmanın kullanımı ve bakımı hakkında olduęu kadar güvenlięiniz hakkında da önemli bilgiler içerir.
- İleride danıřmak için bu talimatları saklayın ve ürünle beraber teslim edin.
- Ürün üzerindeki ve bu kılavuzdaki uyarılara özellikle dikkat edin.
- Bu ürünü sadece amaçlanan görev için kullanın. Uygun olmayan kullanım tehlikelere yol açabilir.
- Uygun olmayan kullanım veya yanlış iřletim durumunda, hasarla sonuçlanmalar için hiçbir sorumluluk kabul etmiyoruz.
- Aksesuar ve ek parçaların kullanımı üretici tarafından kesinlikle tavsiye edilmez ve yaralanmalara ve hasara yol açabilir ve garantiyi geçersiz kılar.
- Ürün çalışır durumdayken asla denetimsiz bırakmayın.
- Ürünün üzerine ağır cisimler koymayın.
- Temizleme veya iřletim sırasında ürünün hiçbir elektrikli parçasını su içerisine sokmayın. Ürünü asla akan suyun altına tutmayın.
- Hiçbir koşul altında ürünü kendiniz tamir etmeye kalkıřmayın. Hizmet ve tamirler için lütfen yetkili bir hizmet çalıřanına danıřın.
- Evinizdeki ana elektrik ürünün üzerindeki deęer etiketindeki bilgiyle uyumuşalıdır.
- Güç fiři cihazın baęlantısını kesmek için kullanılır. Lütfen güç fiřinin çalışabilir durumda olduęundan emin olun.
- Sadece elektrik prizinden baęlantıyı kesmek ürünü tamamiyle elektrikten ayırır.
- Elektrik kablosunu, dolanmalardan veya sivri köşelere temas etmekten doęabilecek hasarlardan koruyun.
- Bu cihazı, güç kablosu ve güç fiři dahil olmak üzere fırın, elektrik ocaęı

Safety instructions

- gibi ısı kaynaklarından ve diğer ısı üreten cihaz/cisimlerden uzak tutun.
- Elektrik prizinden fişi çekerken sadece fişin kendisini tutun. Kablosundan çekmeyin.
 - Ürün kullanımda değilken, arıza durumlarında, aksesuarları takmadan veya çıkarmadan önce ve her temizlemeden önce ürünün fişini çekin.
 - Eğer elektrik kablosu veya ürünün şasesi zarar görmüşse veya ürün yere düşürülmüşse, ürün bir yetkili servis elemanı tarafından incelenmeden önce tekrar kullanılmamalıdır.
 - Ürünü düz, sağlam ve kaymaz yüzey üzerine yerleştirin.
 - Bu ürünü sadece kuru ve kapalı alanlarda kullanın ve asla açık havada kullanmayın.
 - **Uyarı!** Bu ürünü su veya çok fazla nem yakınında, örneğin nemli bir bodrumda veya yüzme havuzu veya küvet yanında kullanmayın.
 - Bu ürünü, örneğin fırınlar, sıcak tabaklar ve diğer ısı üreten cihazlar/ nesnelere gibi tüm ısı kaynaklarından uzak tutun.
 - Bu ürünü aşırı sıcak ve soğuktan, bunların yanı sıra doğrudan güneş ışığından ve tozdan koruyun.
 - Koruyucuyu çıkarmayın veya çalışma sırasında arasına herhangi bir nesne sokmayın.
 - Temizlemeden önce, her zaman ürünün tamamen durmasına izin verin ve elektrik bağlantısını kesin.
 - Aşırı ısınmayı önlemek için, ürünü örtmeyin.
 - Küçük çocuklar, çocuklar ve yaşlılar uzun süre soğuk hava akımlarına maruz kalmamalıdır.
 - Ürünü bitkiler, perdeler vb. serbest nesnelere uzak tutun.
 - Ürün sadece tamamen monte edildikten sonra elektrik şebekesine bağlanabilir.

Tebrikler!

Bir KOENIC ürünü aldığınız için teşekkür ediyoruz. Lütfen bu kılavuzu dikkatlice okuyun ve gelecekte başvurmak için saklayın.

Amaçlanan kullanım

Ürün, yalnızca oda hava sirkülasyonu için tasarlanmıştır. Sadece bu talimatlara göre kullanın. Başka herhangi bir kullanım ürün hasarlarına veya yaralanmalara yol açabilir.

Ürünün paketten çıkarılması ve kontrol edilmesi

- Ürünü ve aksesuarı dikkatlice orijinal ambalajdan çıkarın. Daha sonra kullanmak üzere orijinal ambalajın saklanması önerilir. Orijinal ambalajı tasfiye etmek istiyorsanız bunu geçerli yasal düzenlemelere göre yapın. Doğru tasfiyeyle ilgili sorularınız varsa belediyenize danışın.
- Ambalaj içeriğinin tam olup olmadığını ve hasar bakımından kontrol edin. Ambalaj içeriği eksik ise veya hasar tespit ederseniz derhal satış yerinize başvurun.
- Paketi açtıktan sonra, lütfen Temizlik ve bakım bölümüne bakın.

Parça listesi

- 1 Arka muhafaza
- 2 Fan kanadı
- 3 Taban
- 4 Somun
- 5 Ağırlık
- 6 Vidalar
- 7 Uzatma çubuğu
- 8 Yükseklik ayarlama vidası
- 9 Besleme kablosu
- 10 Braket
- 11 Fan gövdesi
- 12 Kumanda düğmesi ve salınım düğmesi
- 13 Ön muhafaza

İçindekiler

- 1 x Ayaklı fan
- 1 x Kullanım kılavuzu
- 4 x Vida

Teknik veriler

Anma gerilimi	220 - 240 V~, 50 Hz
Anma gücü	70 W
Fan çapı	40 cm
Ağırlık	yaklaşık 6,2 kg

Açıklama	Sembol	Değer	Birim
Maksimum fan havası hızı	F	57.78	m ³ /dakika
Fan güç girişi	P	63.00	W
Servis değeri	SV	0.92	(m ³ /dakika)/W
Beklemede güç tüketimi	P _{SB}	0.00	W
Fan ses gücü seviyesi	L _{WA}	62.70	dB(A)
Maksimum hava hızı	c	2.62	metre/saniye
Servis değeri için ölçüm standardı	COMMISSION REGULATION (EU) No 206/2012 IEC 60879:1986 EN 50564:2011 EN 60704-2-7:1998 EN 60704-1:2010		
Daha fazla bilgi elde etmek için iletişim bilgileri	Imtron GmbH Wankelstraße 5 D-85046 Ingolstadt		

Montaj

1. Ağırılığı tabana uygulayın.
2. Uzatma çubuğunu vidalarla monte edin.
3. Uzatma çubuğunu yukarı çekin ve silindirik başlı ayar civatasını sıkıştırarak sabitleyin.
4. Silindirik başlı ayar civatasını uzatma çubuğunun üst ucundan çıkarın.
5. Motor ünitesini uzatma çubuğuna takın.
6. Motor ünitesini sabit bir şekilde tutmak için silindirik başlı ayar civatasını monte edin ve sıkıştırın.
7. Sap yukarı gösterecek şekilde arka muhafazayı monte edin ve somunla sabitleyin.
8. Vidayı olukla aynı hizaya getirerek ve sıkıştırarak fan kanadını motor şaftının üzerine kaydırın.
9. Ön muhafazayı arka muhafazanın üzerine kancalarla geçirin.
10. 10. Muhafazayı kilitlemek için vidaları ve somunu monte edin. Klipsleri kapatın.



Dikkat

Ürün çalışırken, genel bakım, temizleme ve kullanıcı bakımı sırasında sökülmemelidir.



Dikkat

Tamamen monte edilmeden ürünü asla elektrik şebekesine bağlamayın.

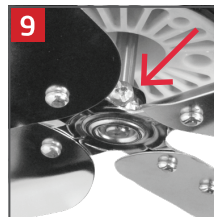
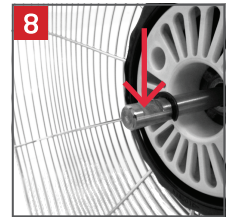
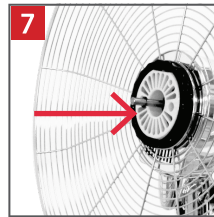
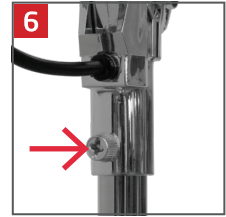
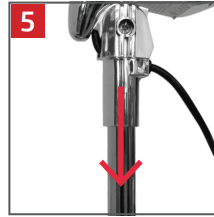
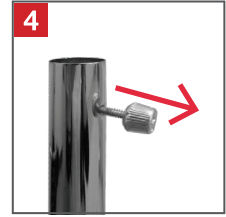
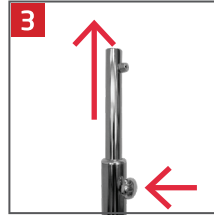
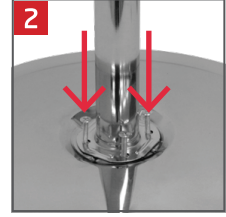
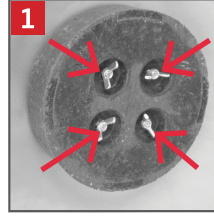

Montaj

1. Tabanı sabit ve düz bir yüzeyin üzerine yerleştirin.
2. Elektrik fişini uygun bir elektrik prizine takın.



Dikkat

Ürün asla ayaksız ya da yatay bir pozisyonda çalıştırılmamalıdır.



1. Tabanı sabit ve düz bir yüzeyin üzerine yerleştirin.



2. Ürünü prize takın.

Çalıştırma

1. Fanı çalıştırmak için, kolu **1-3** hızlarına döndürün. Kapatmak için ise **0**'a çevirin.

0	Anahtar
1	Düşük
2	Orta
3	Yüksek

2. Arzu edilen açıya ayarlayın.
3. Salınım fonksiyonunu hareketle geçirmek için salınım kolunu ittirin. Normal çalışma için kolu çekin.

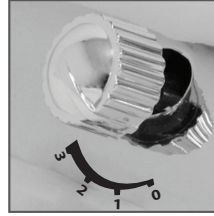

1. Hızı seçin.



2. Arzu edilen açıyı ayarlayın.



Dikkat

Ürünü çalıştırırken muhafaza tamamen kapalı olmalıdır. Çalıştırma sırasında, muhafazanın içerisine parmaklarınızı ya da başka cisimleri sokmayın.

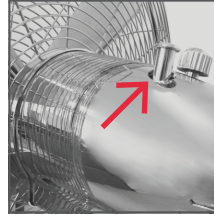

3. Salınım fonksiyonunu hareketle geçirin ya da devre dışı bırakın.



Dikkat

Yüksekliği ve eğim açısını ayarlamadan önce ürünü kapatın ve elektrik bağlantısını kesin.

Temizlik ve bakım



Caution

Before cleaning, always let the product come to a complete stop and disconnect it from the mains.

- Temizlemek için yumuşak bir parça bez kullanın. Kir veya kirlilik çıkarmakta zorlanırsanız, hafif deterjan kullanabilirsiniz.
- Temizlik için solvent veya aşındırıcı maddeler, metal gereçler veya sert fırçalar kullanmayın.
- Fanı su veya başka bir sıvı içine daldırmayın. Fan motoru gövdesi üstüne veya içine su damlamasına izin vermeyin.
- Kaldırmadan önce tüm parçaları iyice kurulayın.
- Çocukların ve evcil hayvanların ulaşamayacağı, serin, kuru ve temiz bir yerde muhafaza edin.



Bu aygıtı çeşitlerine ayrılmamış belediye çöpüne atmayın. Aygıtı atık elektrikli ve elektronik ekipmanların geri dönüşümü için belirlenen toplama merkezine bırakın. Bu şekilde kaynakların ve çevrenin korunmasına katkıda bulunacaksınız. Daha fazla bilgi için perakende satış mağazasına veya yerel idareye başvurun.