



RAZER RAIJU V3 PRO

GUÍA PRINCIPAL

ÍNDICE

1. CONTENIDO	2
2. REQUISITOS.....	4
3. TE PROPORCIONAMOS COBERTURA	4
4. PRIMEROS PASOS.....	5
5. USO DEL MANDO.....	6
6. CONFIGURACIÓN DE RAZER RAIJU V3 PRO.....	10
7. SEGURIDAD Y MANTENIMIENTO	27
8. ASPECTOS LEGALES.....	28

1. CONTENIDO

- Razer Raiju V3 Pro

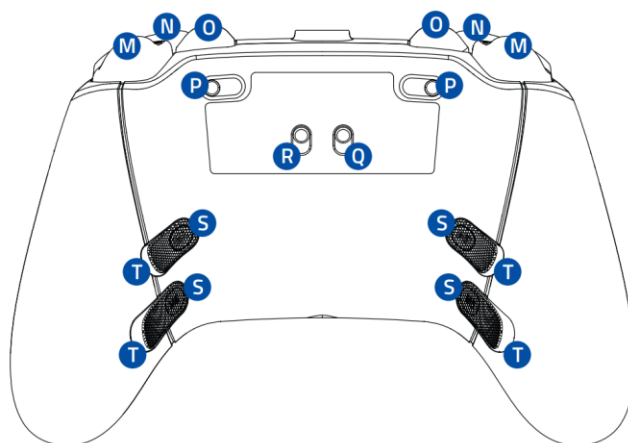
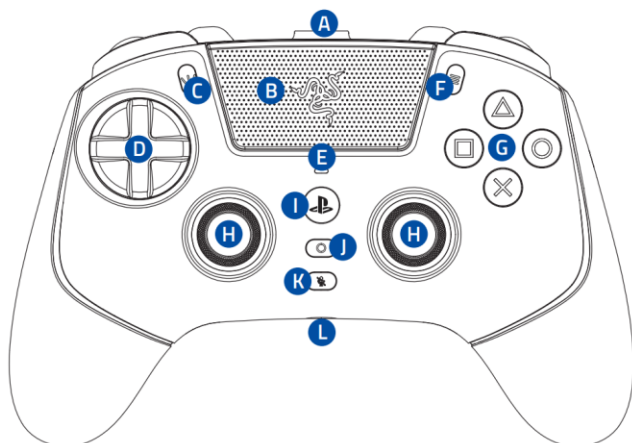

- A. Puerto tipo C
- B. Panel táctil (botón del panel táctil)
- C. Botón Crear
- D. Cruceta flotante PBT táctil mecanizada de 8 direcciones Razer
- E. Indicador de estado
- F. Botón Opciones
- G. Botones de acción PBT táctiles mecanizados Razer
- H. Palancas de mando analógicas TMR con cubiertas reemplazables
- I. Botón PS
- J. Botón de función

- K. Botón de silenciar micrófono
- L. Conector de auriculares de 3,5 mm
- M. Razer Pro HyperTriggers (L2/R2)
- N. Botones superiores (L1/R1)
- O. Botones superiores con agarre en pinza multifunción (M1/M2)
- P. Conmutadores de tope de gatillo
- Q. Conmutador de modo PC/PS
- R. Conmutador de modo inalámbrico/con cable
- S. Tapones de goma de botón trasero
- T. Botones traseros de clic de ratón multifunción extraíbles (M3/M4/M5/M6)

- Dongle USB tipo A de 2,4 GHz Razer HyperSpeed Wireless



- USB Type A to USB Type C cable

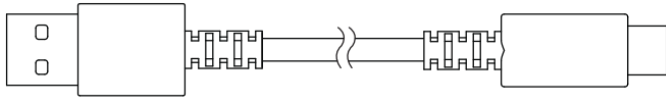

- 2 cubiertas de reemplazo para las palancas de mando (cóncavas largas, convexas cortas)

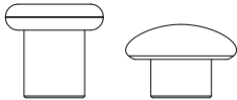

- 4 cubiertas de botón trasero

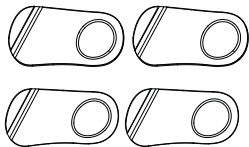

- Destornillador

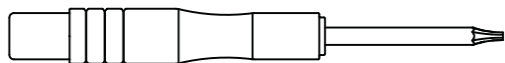

- Funda de transporte

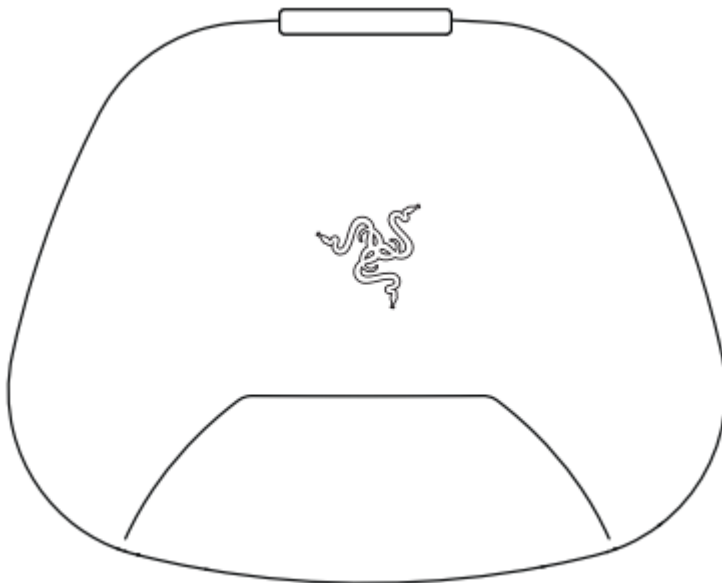

- Guía de información importante del producto

2. REQUISITOS

REQUISITOS DEL PRODUCTO

- PlayStation®5 o PC*
- Puerto USB tipo A

REQUISITOS DE RAZER SYNAPSE

- Windows® 11 de 64 bits (o posterior)
- Conexión a Internet para la instalación de la aplicación

**Razer ha validado el funcionamiento entre este mando y la consola PlayStation®5. La compatibilidad con PC no está probada ni avalada por Sony Interactive Entertainment.*

3. TE PROPORCIONAMOS COBERTURA



Registra tu producto y consigue ventajas exclusivas
[razerid.razer.com/warranty](https://www.razerid.razer.com/warranty)

¿Tienes alguna pregunta? Pregúntale al equipo de asistencia de Razer en support.razer.com

4. PRIMEROS PASOS

CARGAR EL MANDO

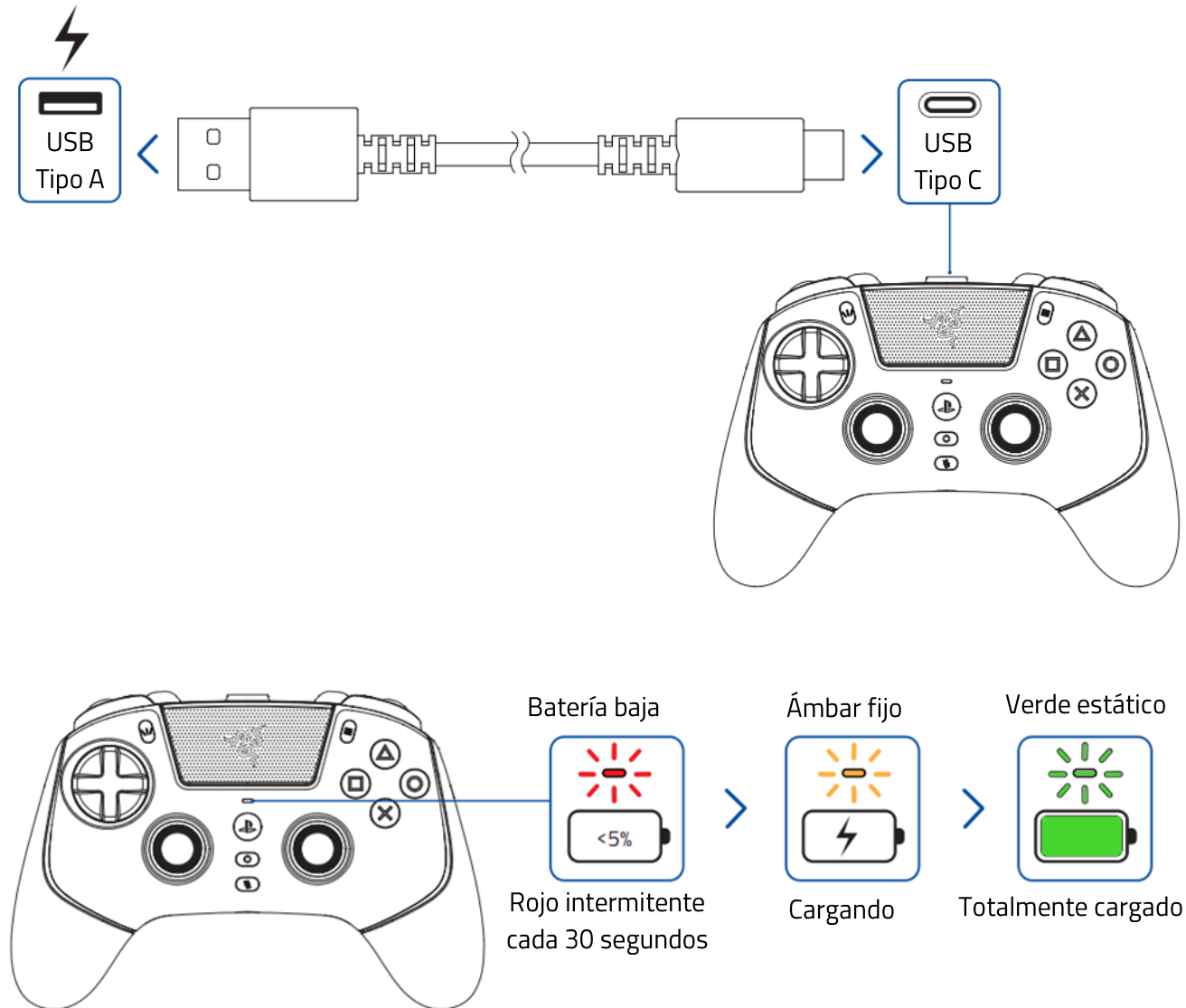

i Utiliza únicamente el cable USB tipo A a USB tipo C incluido para cargar el mando Razer Raiju V3 Pro. Para obtener los mejores resultados, carga totalmente el mando antes de usarlo por primera vez. Una batería agotada tarda en cargarse por completo unas 3 horas aproximadamente.

ENCENDER/APAGAR EL MANDO

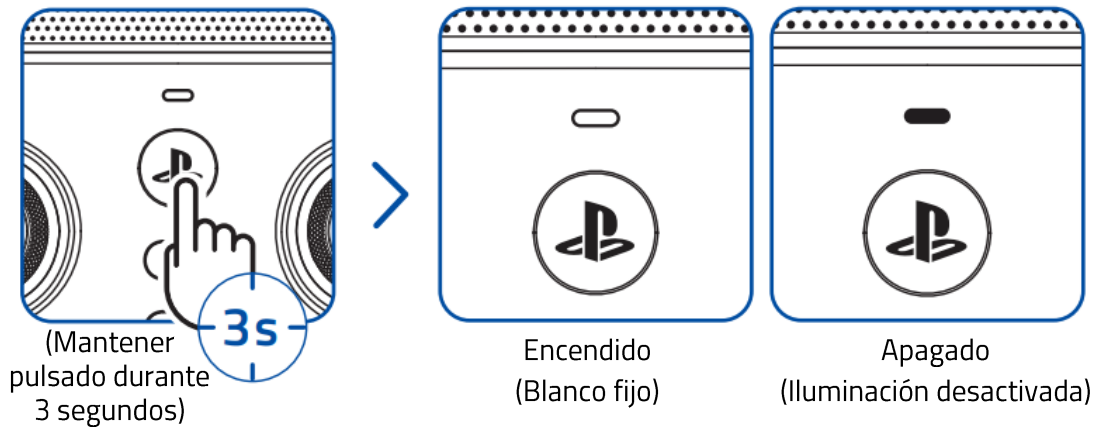

CONEXIÓN A TU DISPOSITIVO

MODO DE 2,4 GHz

Para PS5

1

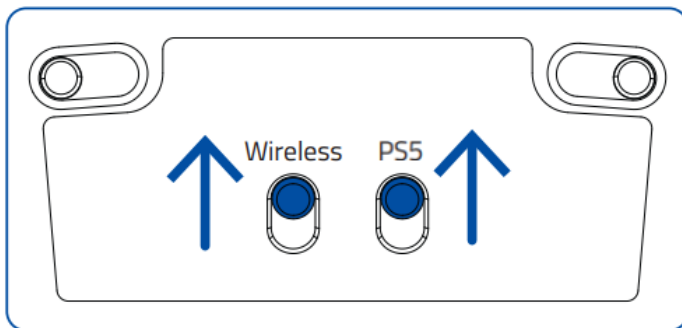

2

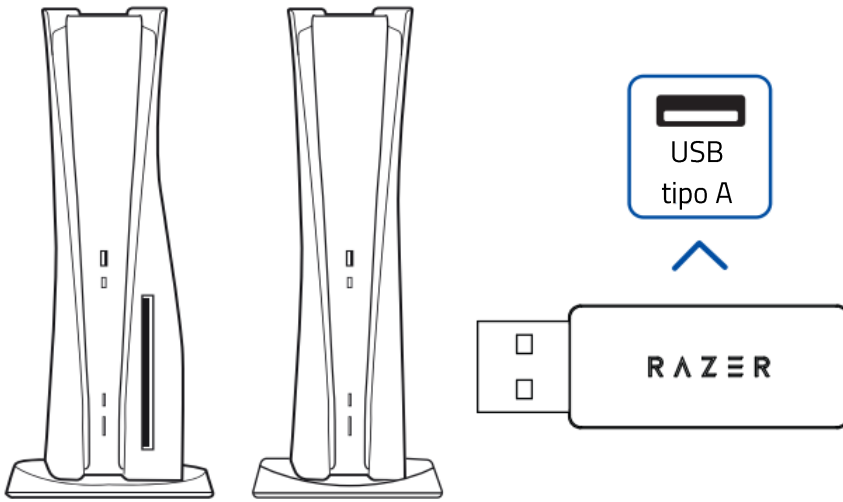

3



Encendido
(Mantener
pulsado durante
3 segundos)

Buscando dongle
(Blanco palpitante)

Sincronizado con dongle
(Blanco intermitente)

Para PC

1

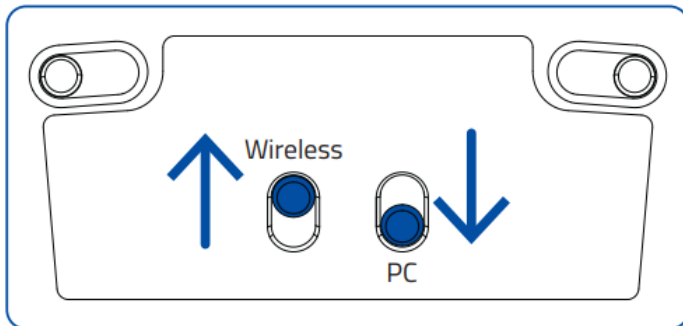

2

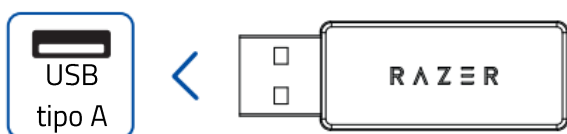
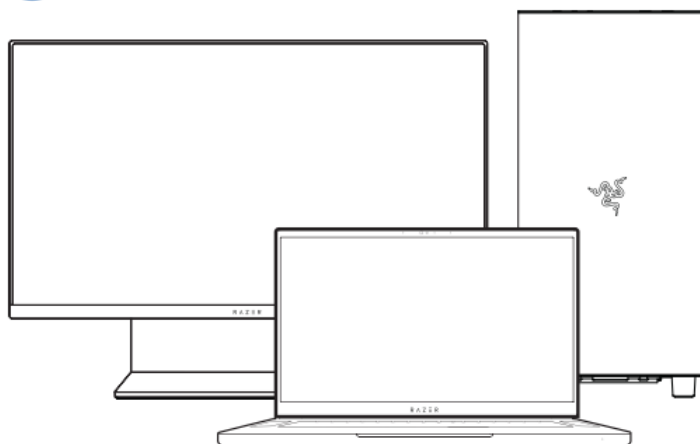

3



Encendido
(Mantener
pulsado durante 3
segundos)



Buscando dongle
(Blanco palpitante)



Sincronizado con dongle
(Blanco intermitente)

MODO CON CABLE

Para PS5

1

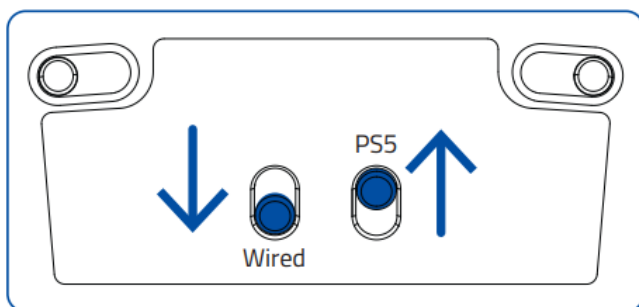

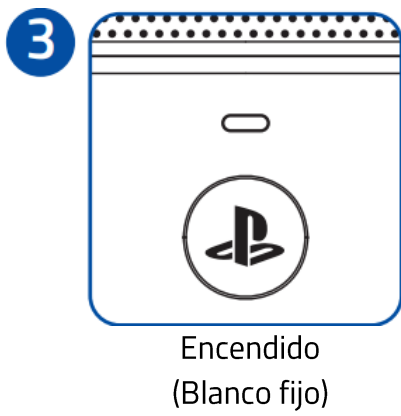
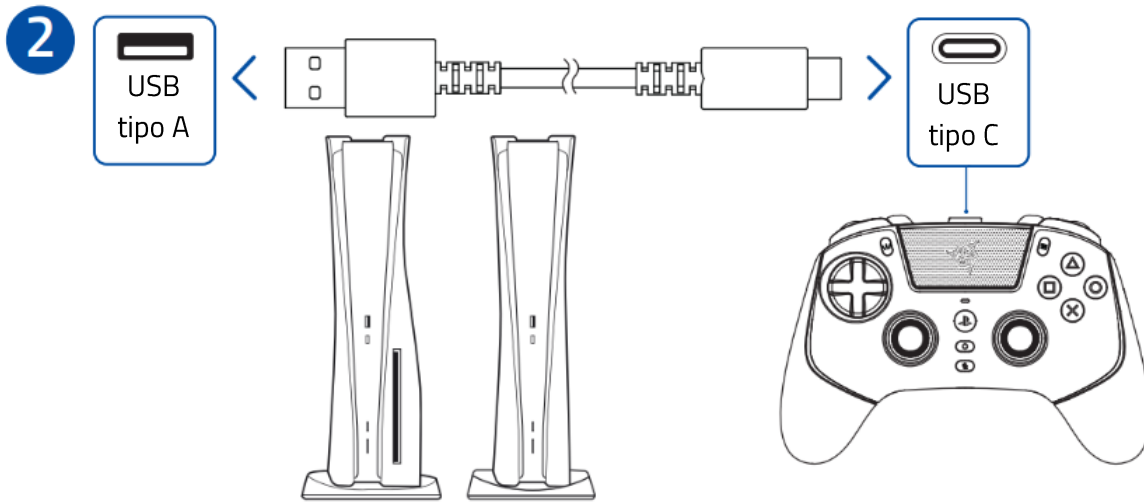

Para PC

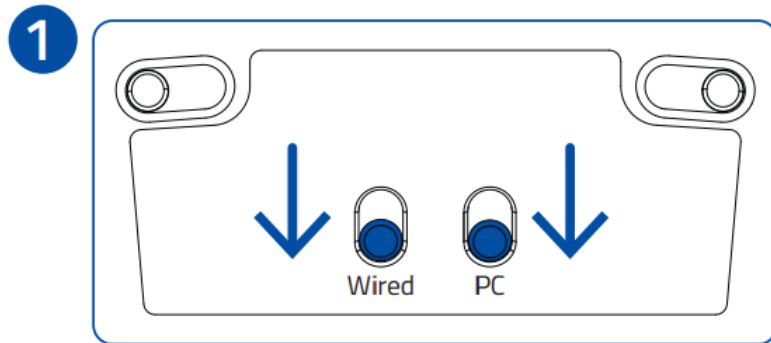

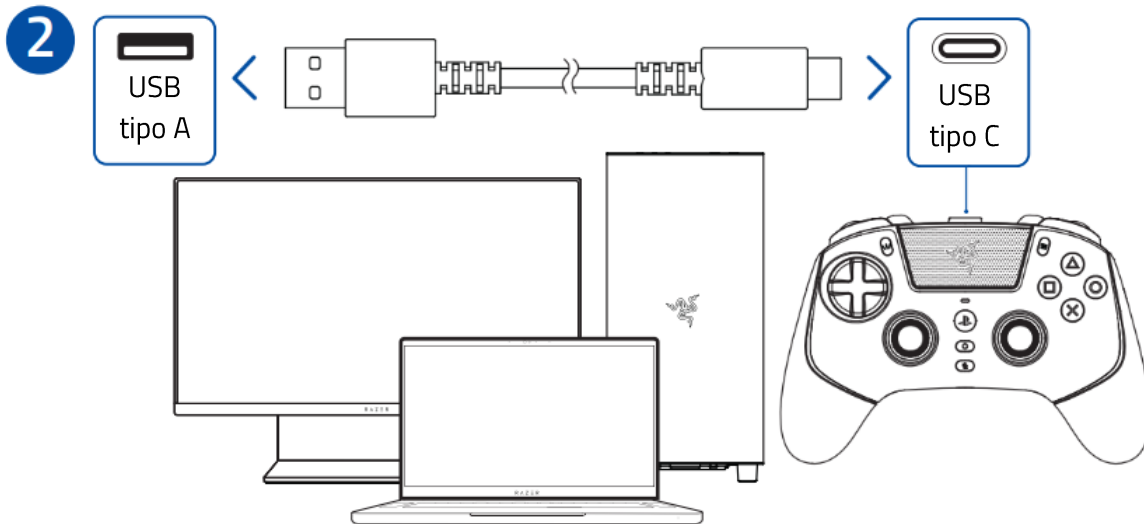

i *Instala Razer Synapse cuando recibas la notificación o descarga el instalador desde razer.com/synapse.*

5. USO DEL MANDO

USO DE LOS CONMUTADORES DE TOPE DE GATILLO

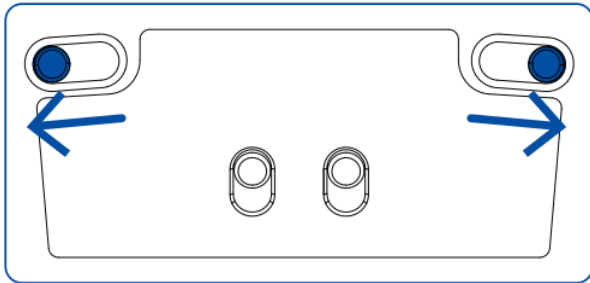

Bloqueado

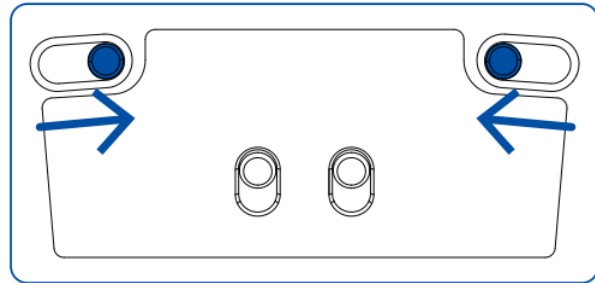





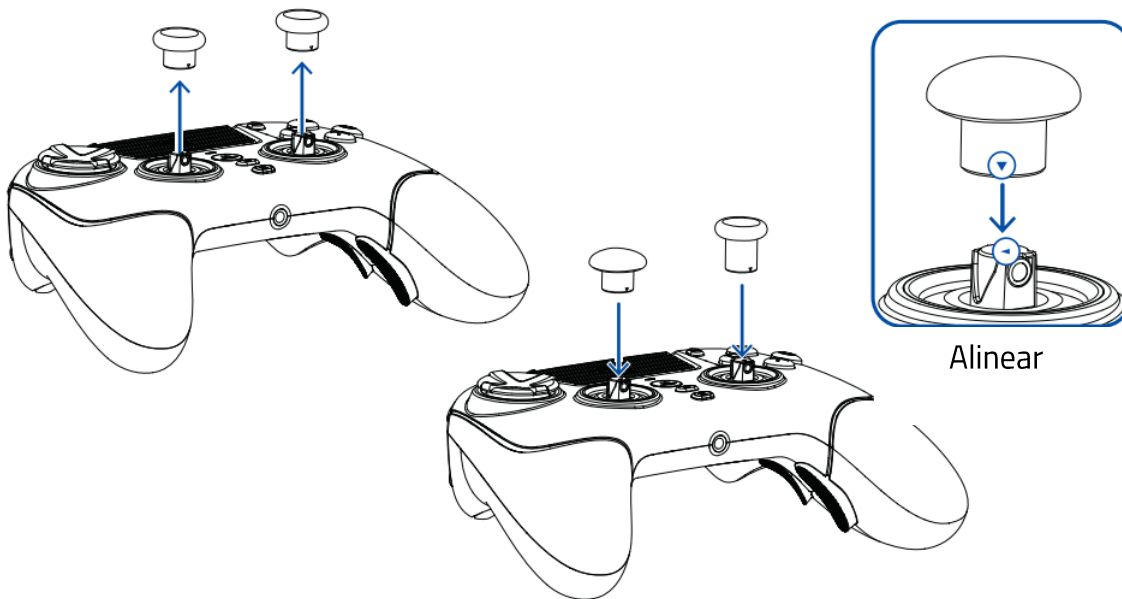





Desbloqueado

CAMBIO DE LAS CUBIERTAS DE PALANCA DE MANDO REEMPLAZABLES

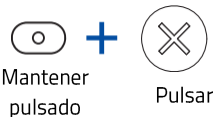

COMANDOS DE BOTÓN FUNCIÓN

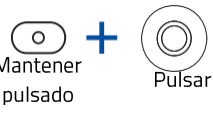
Entrada	Función
 Mantener pulsado + Pulsar	Subir volumen
 Mantener pulsado + Pulsar	Bajar volumen

 <p>Mantener pulsado + Pulsar</p>	Cambiar a perfil 
 <p>Mantener pulsado + Pulsar</p>	Cambiar a perfil 
 <p>Mantener pulsado + Pulsar</p>	Cambiar a perfil 
 <p>Mantener pulsado + Pulsar</p>	Cambiar a perfil 

REASIGNACIÓN DE LA ASIGNACIÓN MULTIFUNCIÓN (M1-M6)

De forma predeterminada, los botones superiores y los gatillos M1-M6 no están asignados. Sigue estos pasos o utiliza Razer Synapse para reasignarlos.

1. Mantén pulsado el botón de función y el botón superior o la palanca multifunción que quieras reasignar.

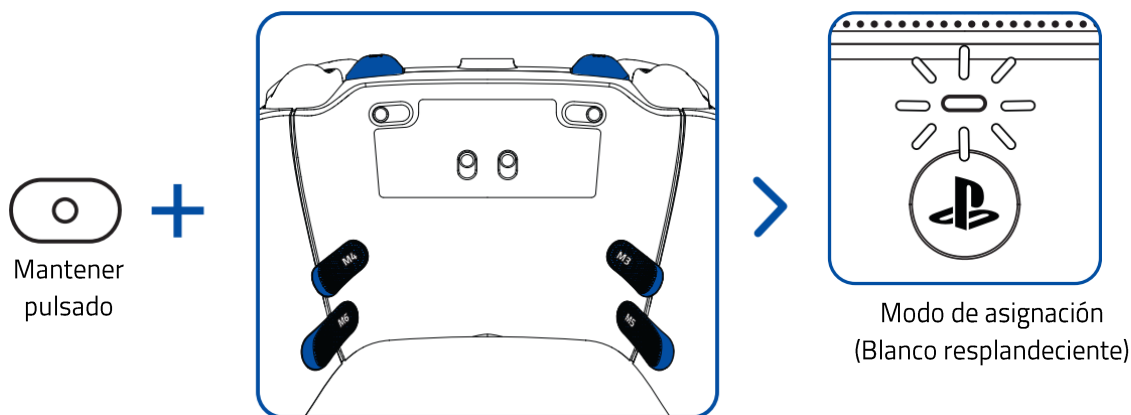

2. Pulsa el botón que quieras asignarle.

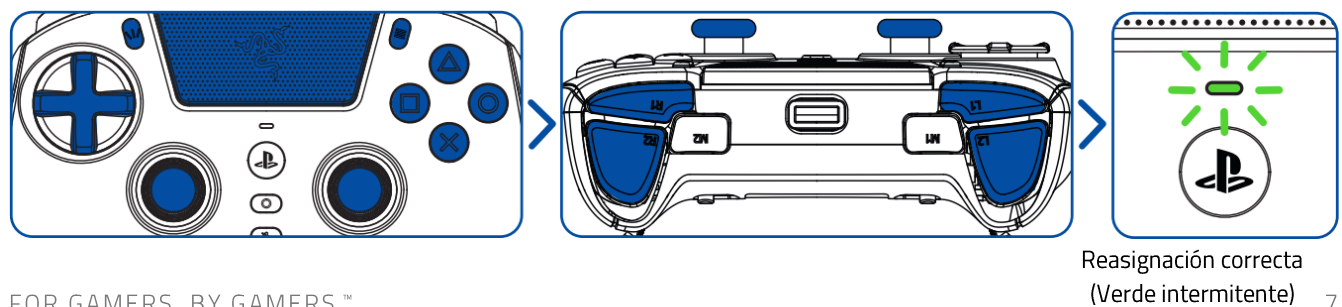

USO DE LA FUNCIÓN DE GATILLO DE SENSIBILIDAD

Si mantienes pulsado el botón asignado, la sensibilidad del stick analógico elegido se reducirá hasta un 50 %.

Efecto sobre el movimiento



Predeterminado

Baja sensibilidad

Efecto sobre la puntería



Predeterminado

Baja sensibilidad

i La función de gatillo de sensibilidad se puede asignar y personalizar con Razer Synapse.

RETIRAR EL BOTÓN TRASERO MULTIFUNCIÓN

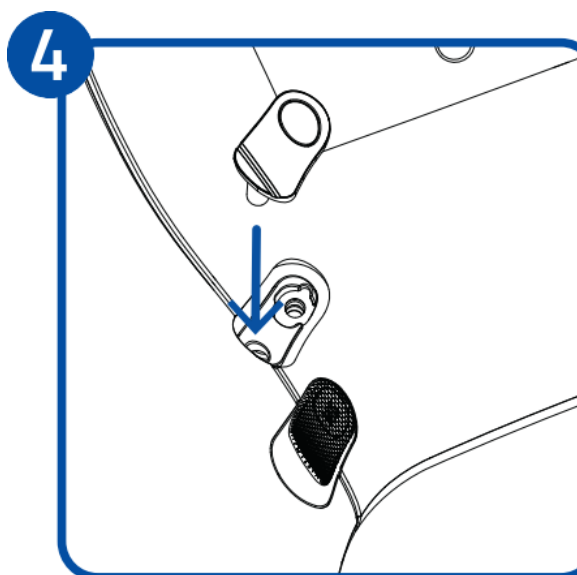
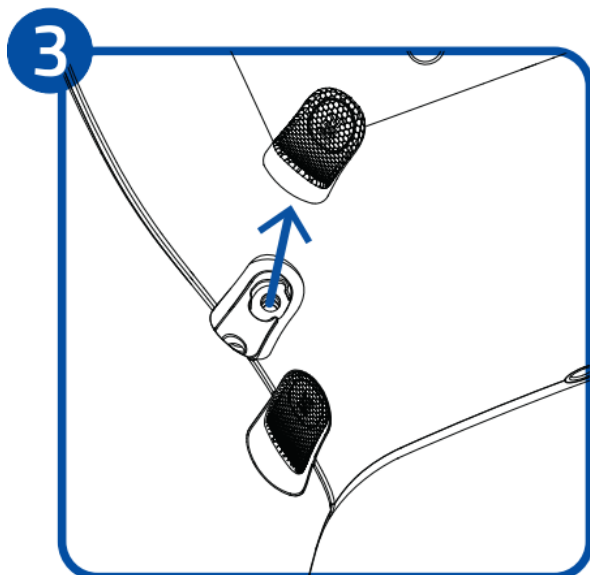
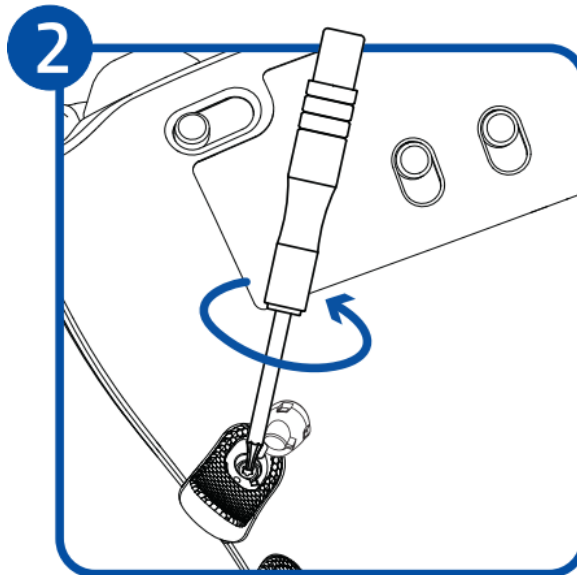
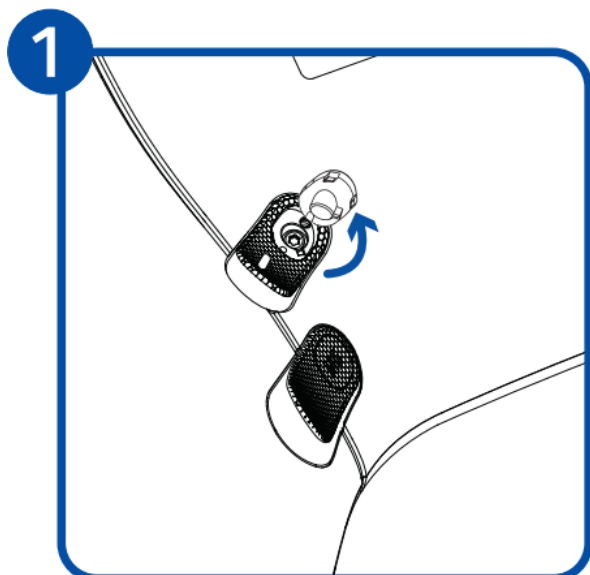

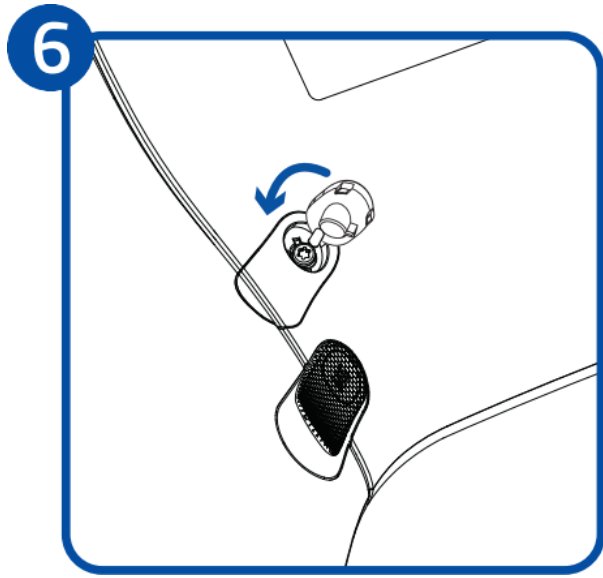
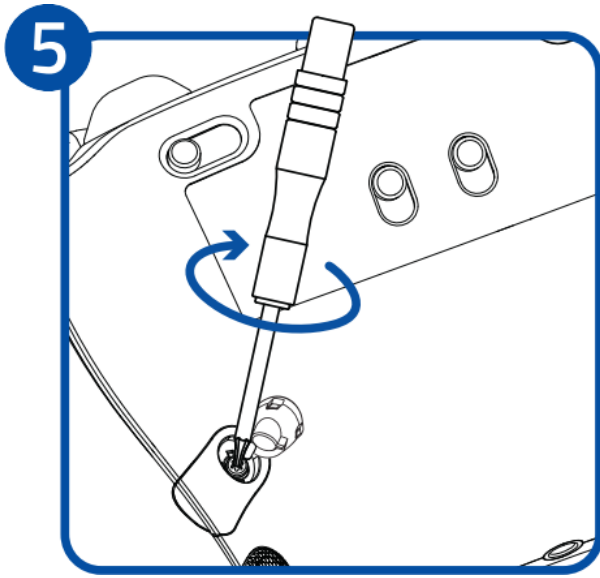

Más información sobre tu mando gaming en support.razer.com

6. CONFIGURACIÓN DE RAZER RAIJU V3 PRO

 *Exención de responsabilidad: Esta guía proporciona una visión general de la nueva aplicación Razer Synapse y puede que solo cubra parcialmente algunas de las funciones de tu dispositivo. El nuevo Razer Synapse requiere una conexión a Internet para instalar, actualizar, acceder y guardar las funciones basadas en la nube. Te recomendamos que te registres para obtener un Razer ID, pero es opcional. Todas las funciones mencionadas aquí están sujetas a modificaciones en función de la versión actual, los dispositivos conectados y los complementos compatibles.*

SYNAPSE

La pestaña Synapse es la pestaña predeterminada cuando se inicia por primera vez Razer Synapse. Utiliza los siguientes botones para navegar por la interfaz de usuario:

– Minimizar

Al hacer clic en este botón, la aplicación se minimizará en la barra de tareas mientras se ejecuta en segundo plano.

▢ Maximizar

Este botón amplía la ventana del navegador hasta ocupar toda la pantalla. Para restaurar la ventana a su tamaño original, haz clic de nuevo en el botón Maximizar.

× Cerrar

Este botón cerrará todas las pestañas relevantes y cerrará la aplicación por completo.

< Pestaña anterior

Al hacer clic en este botón, volverás a la última pestaña que hayas visitado.

> Pestaña siguiente

Al hacer clic en este botón, pasarás a la página siguiente si has utilizado recientemente el botón Pestaña anterior.

🔄 Pestaña Actualizar

Este botón vuelve a cargar la página actual. Utilízalo si una página no se muestra correctamente o si quieres ver el contenido más reciente.

Descargar actualización

Si aparece este botón, significa que hay cambios en la aplicación. Utilízalo si una página no se muestra correctamente o si quieres ver el contenido más reciente.

Más

Al hacer clic en este botón, se abrirá una ventana emergente para que puedas acceder fácilmente a las pestañas Dispositivos, Módulos y Otras aplicaciones instaladas.

Ajustes

Al hacer clic en este botón, se abrirá la pestaña Ajustes para que puedas cambiar rápidamente los ajustes de esta aplicación.

Perfil

Este botón abrirá una ventana emergente para acceder a las opciones Iniciar sesión, Comentarios, Valorar este software, Añadir dispositivo wifi y Salir.

Info

Al pasar el ratón por encima de este botón, aparecerá información adicional sobre una característica o una función.

Panel

La subpestaña Panel es una visión general de Razer Synapse desde donde puedes acceder a todos tus dispositivos, módulos y servicios en línea de Razer.

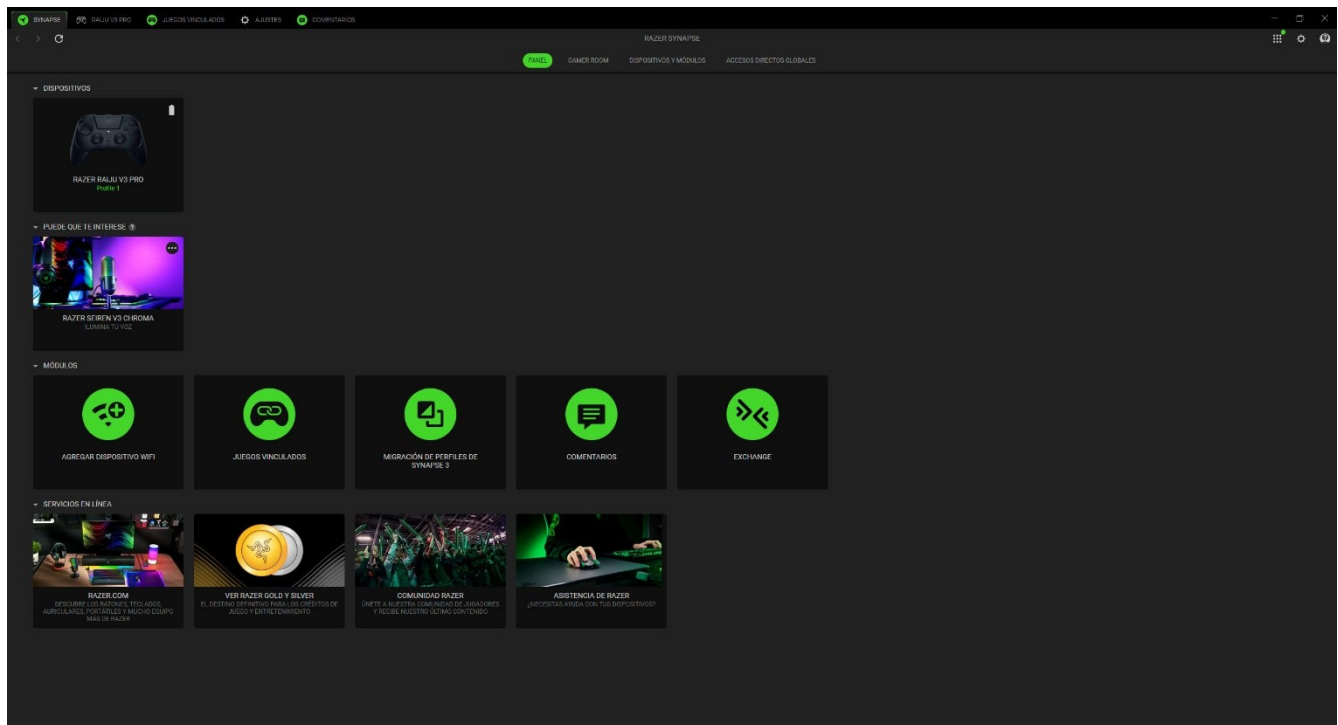

Gamer Room

La subpestaña Gamer Room muestra todos los dispositivos con la función Luces Razer Aether. Desde aquí, puedes ver y gestionar tus dispositivos compatibles con Gamer Room.

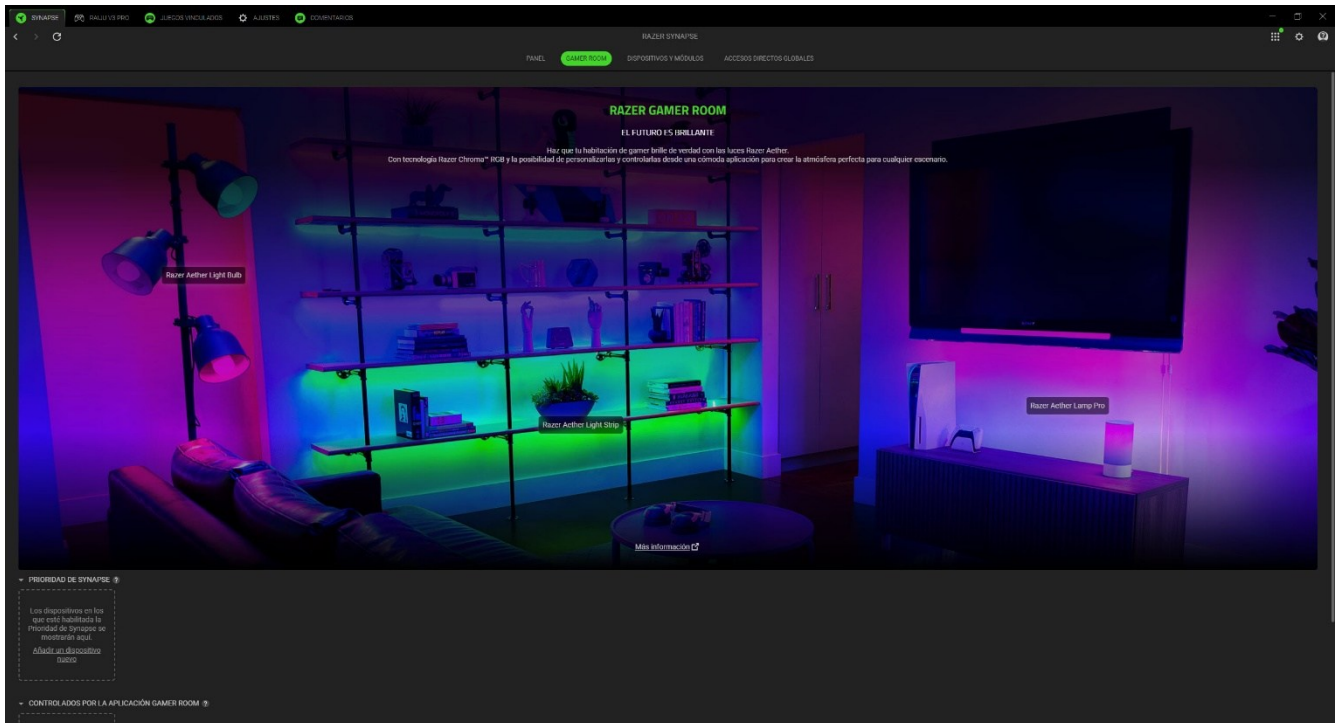

Prioridad de Synapse

Esta sección te permite seleccionar y personalizar la iluminación de tu dispositivo y hacer que reaccione a los juegos compatibles con Chroma y a las aplicaciones Chroma Connect mediante Razer Synapse.

Controlados por la aplicación Gamer Room

Esta sección muestra todos los dispositivos compatibles controlados de forma remota por la aplicación Gamer Room.

Dispositivos y Módulos

La subpestaña Módulos muestra todos los módulos instalados y los disponibles para instalación.

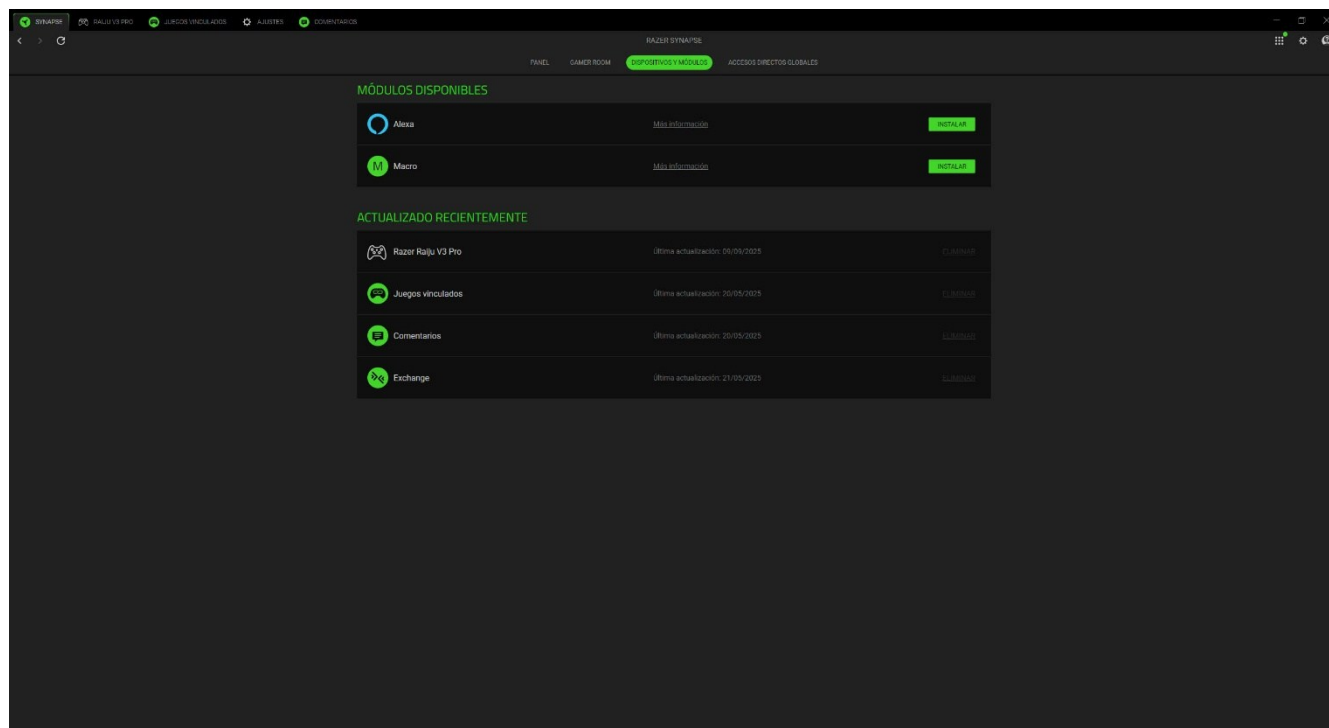

Accesos directos globales

Combina operaciones o funciones de Razer Synapse para personalizar combinaciones de teclas en cualquier entrada de dispositivo compatible con Razer Synapse que podrás aplicar en todos los perfiles de dispositivos.

 Solo se reconocerán las entradas de dispositivos compatibles con Razer Synapse.

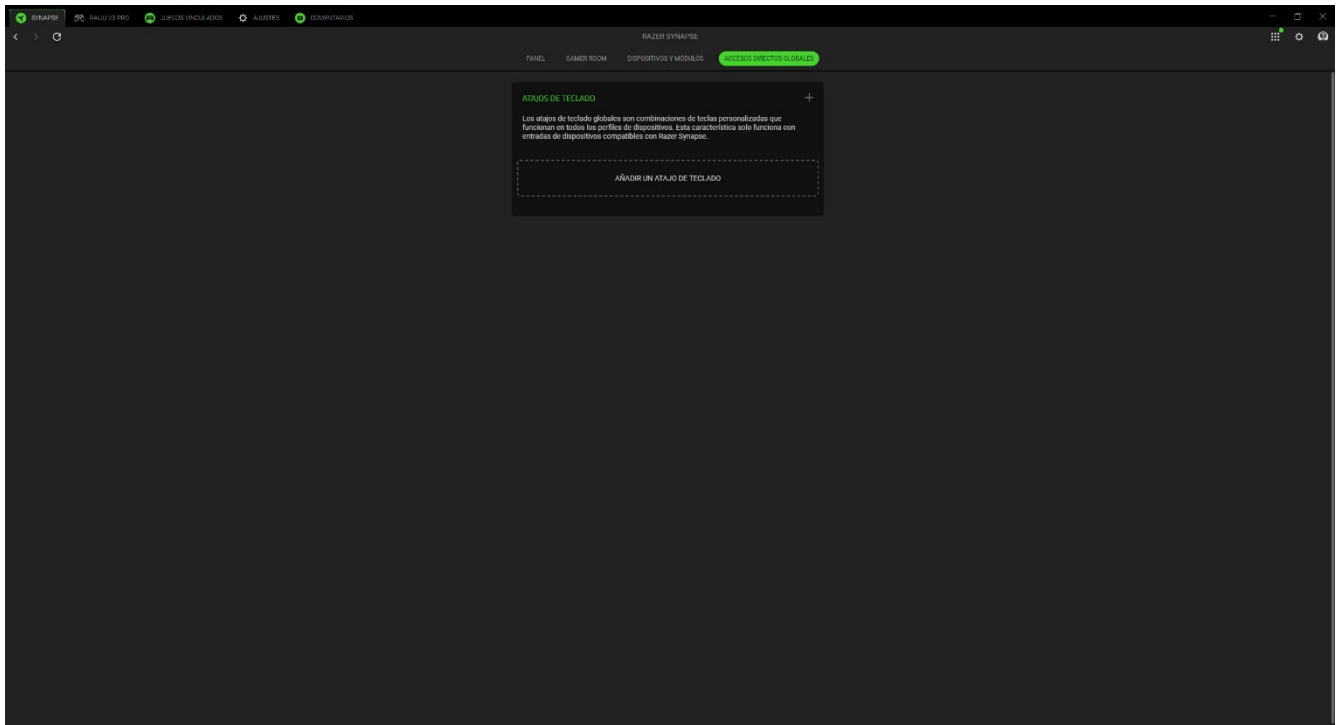

RAIJU V3 PRO

La pestaña Raiju V3 Pro es la pestaña principal de tu mando Razer. Desde aquí puedes cambiar los ajustes del dispositivo, como la asignación de botones, la zona muerta de las palancas de mando, la sensibilidad de las palancas de mando y la tasa de sondeo. Cualquier cambio en esta pestaña se guardará automáticamente en tu sistema local y en el almacenamiento en la nube. Utiliza los siguientes botones para acceder a las opciones de tu perfil:

▾ Barra desplegable de perfiles

Al hacer clic en esta barra desplegable, se mostrarán todos los perfiles de este dispositivo para que puedas cambiar rápidamente de perfil.

⋮ Varios

Al hacer clic en este botón, se abrirá una ventana emergente con opciones relacionadas con tu perfil actual.

📁 Perfiles integrados

Si tu dispositivo admite memoria integrada, al hacer clic en este botón se mostrará el almacenamiento restante y te permitirá transferir o cambiar los perfiles guardados en tu dispositivo.

Personaliza

La subpestaña Personalizar sirve para modificar las asignaciones de botones del mando.

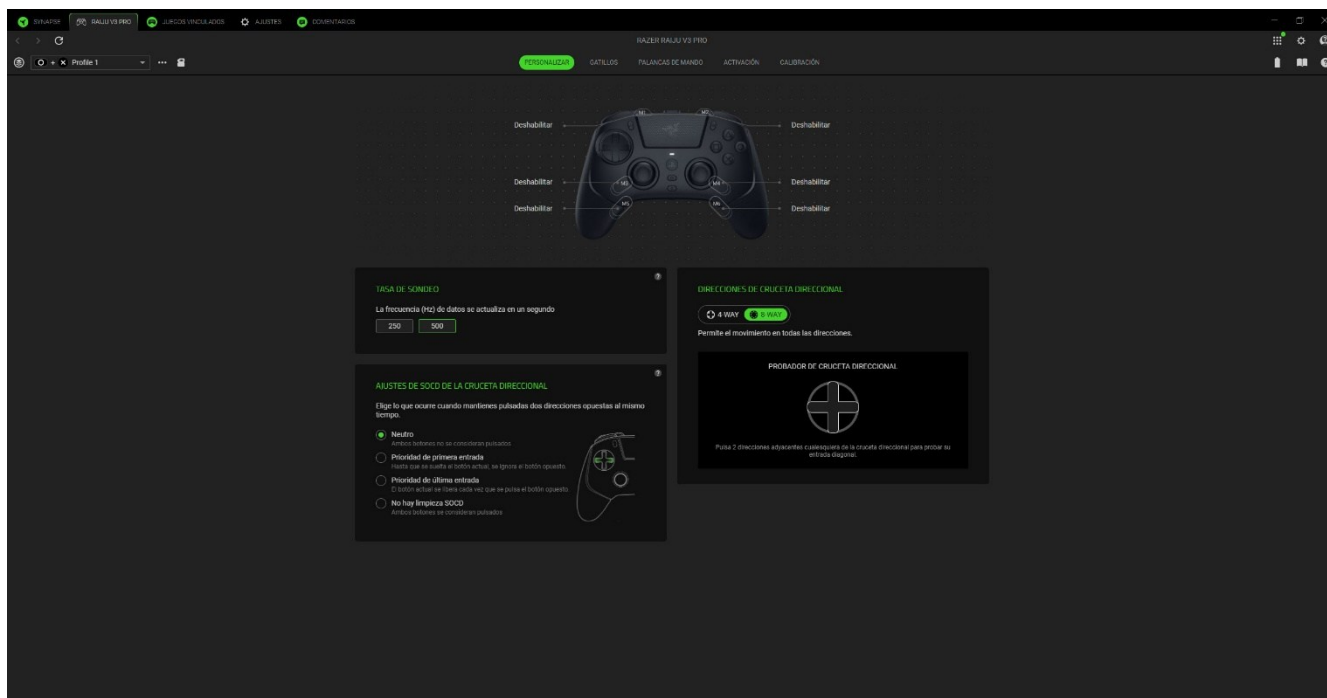

Perfil

Perfil es un sistema de almacenamiento de datos que guarda todos los ajustes de tu dispositivo Razer. Por defecto, el nombre del perfil se basa en el nombre de tu sistema.

Tasa de sondeo

Puedes alternar entre las distintas opciones de tasa de sondeo seleccionando la que desees. Cuanto mayor sea la tasa de sondeo, con mayor frecuencia recibirá el sistema información sobre el estado del mando, reduciendo eficazmente la latencia de entrada y mejorando la capacidad de respuesta del mando.

Direcciones de cruceta direccional

Para elegir si quieres incluir las direcciones diagonales a los controles de la cruceta direccional, selecciona 8 direcciones o restringelo solo a las direcciones adyacentes utilizando 4 direcciones.

Ajustes de SOCD de la cruceta direccional

Esta opción te permite elegir el resultado cuando se mantienen pulsadas simultáneamente dos direcciones opuestas.

Asignación multifunción

Al seleccionar un botón personalizable, podrás cambiar su función a una de las siguientes:

 Predeterminada

Esta opción te permite recuperar la configuración original del botón seleccionado.

 Función de teclado

Esta opción convierte la asignación de botón en una función de teclado.

 Controlador

Esta opción te permite personalizar el botón asignándolo a cualquier función disponible en el mando para una mejor experiencia de juego.

 Desactivar

Esta opción deja el botón asignado inutilizable. Usa Deshabilitar si no quieres usar el botón seleccionado o si interfiere con el juego.

Gatillos

La subpestaña Gatillos te permite mejorar tu experiencia y control al utilizar los gatillos.

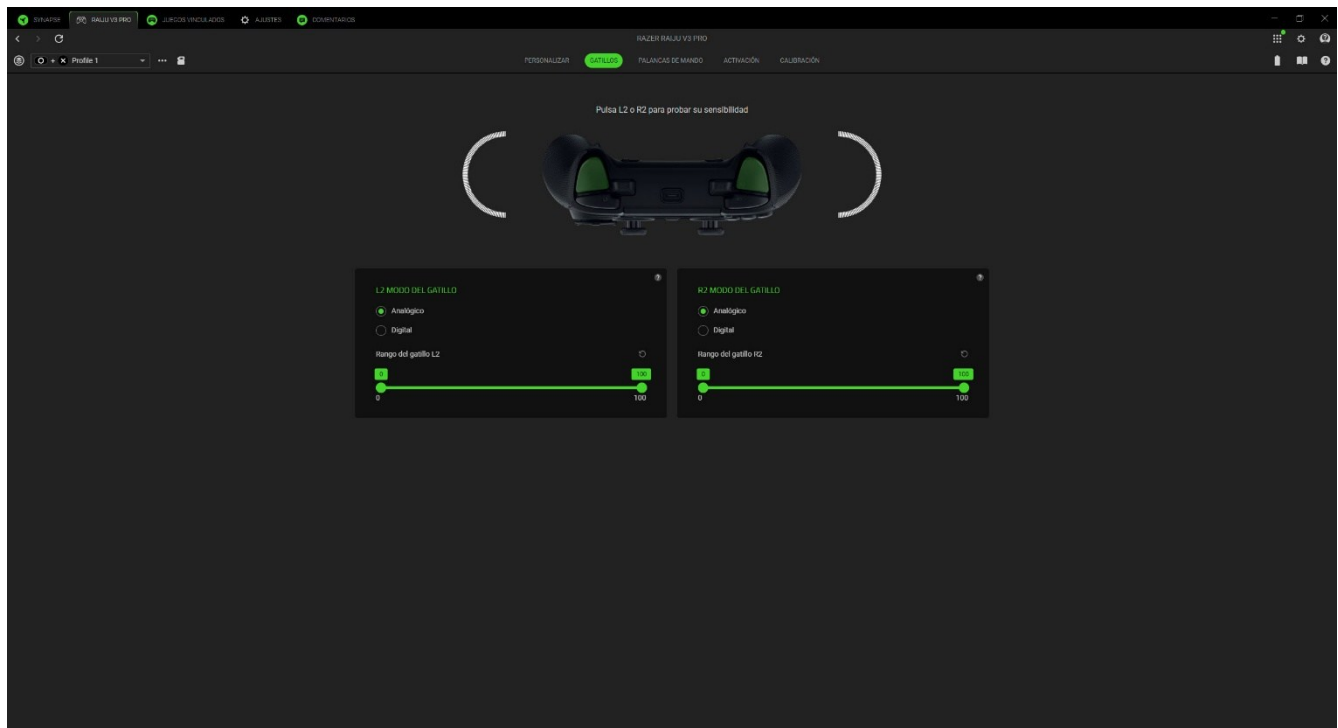

Modo de gatillo

Modo de gatillo te permite seleccionar entre las opciones Analógico y Digital. Analógico utiliza todo el rango de movimiento del gatillo, mientras que Digital funciona como un conmutador de encendido/apagado.

Rango del gatillo

Cuando el gatillo está configurado en modo Analógico, el rango el gatillo te permite ajustar la profundidad necesaria de pulsación del gatillo para que se registre como posición 1, así como la distancia necesaria para que se registre como posición 100.

Punto de accionamiento

Si el gatillo está configurado como Digital, el punto de accionamiento te permite determinar cuánto tienes que pulsar el gatillo para que registre una acción.

Activación rápida

Activación rápida permite que el gatillo se restablezca inmediatamente al soltarlo, en lugar de en la posición de reposo, lo que permite un accionamiento mucho más rápido en comparación con un gatillo digital estándar.

Palancas de mando

La subpestaña Palancas de mando te permite ajustar las zonas muertas y las sensibilidades de gatillo de los sticks analógicos de tu mando Razer.

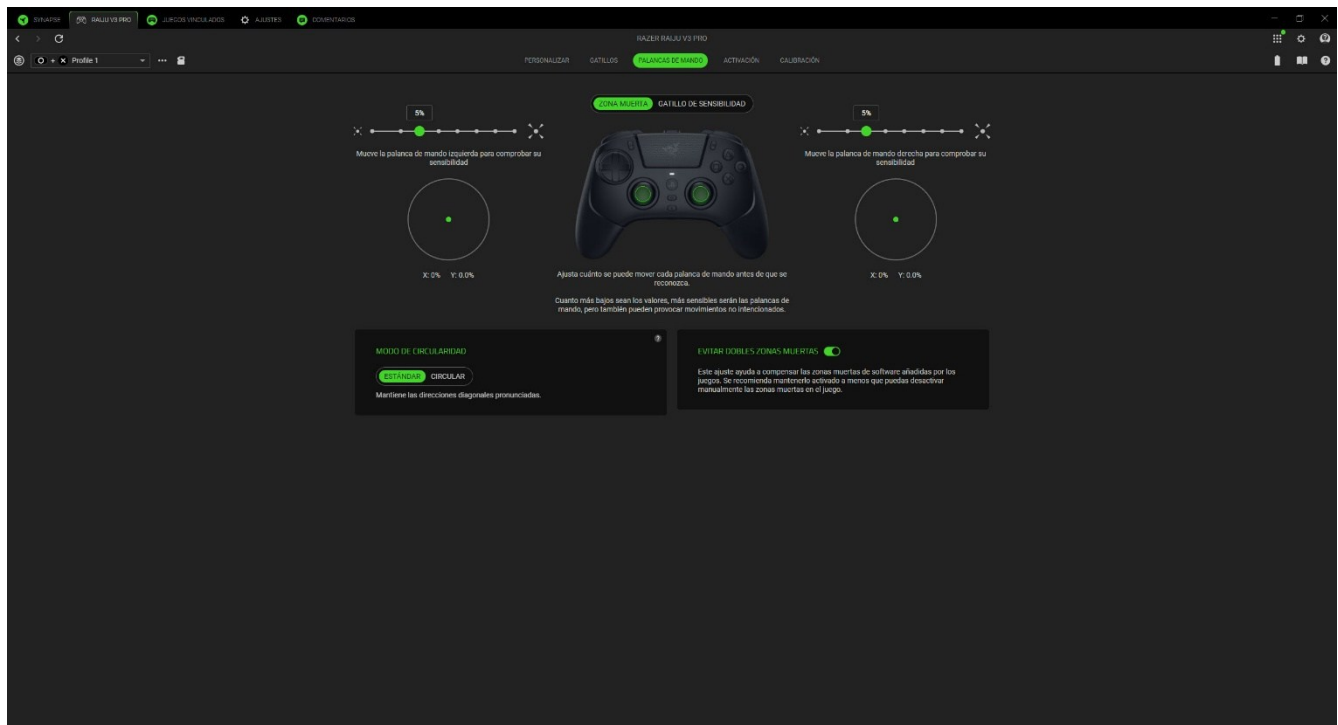

Zona muerta

Las zonas muertas filtran los movimientos menores de los sticks analógicos. Utiliza los controles deslizantes izquierdo y derecho para ajustar la sensibilidad de cada palanca de mando correspondiente. Los valores más bajos harán que las palancas de mando respondan mejor, pero también pueden provocar movimientos involuntarios, lo que se conoce como "deslizamiento de la palanca de mando".

Modo de circularidad

La circularidad mide lo circular que parece el movimiento de una palanca de mando basándose en sus límites físicos y digitales. El modo de circularidad suaviza este movimiento optimizando sus límites digitales.

Evitar dobles zonas muertas

Una zona muerta doble ocurre cuando un mando tiene una zona muerta proveniente de su hardware o firmware, junto con otra zona muerta añadida por ciertos juegos. Esto puede hacer que el mando sea menos sensible y menos preciso, ya que la zona muerta efectiva es mayor de lo esperado. Activar la función "Evitar Zonas Muertas Dobles" garantiza que la configuración de la zona muerta de tu mando se mantenga igual y no sea modificada por el juego.

Gatillo de sensibilidad

Utiliza el control deslizante para limitar el movimiento de la palanca de mando mediante software mientras se pulsa el botón asignado.

Energía

La subpestaña Energía te ayuda a gestionar el consumo de energía del dispositivo cuando está en modo inalámbrico. Puedes configurar el dispositivo para que pase al modo de suspensión tras un periodo de inactividad determinado.

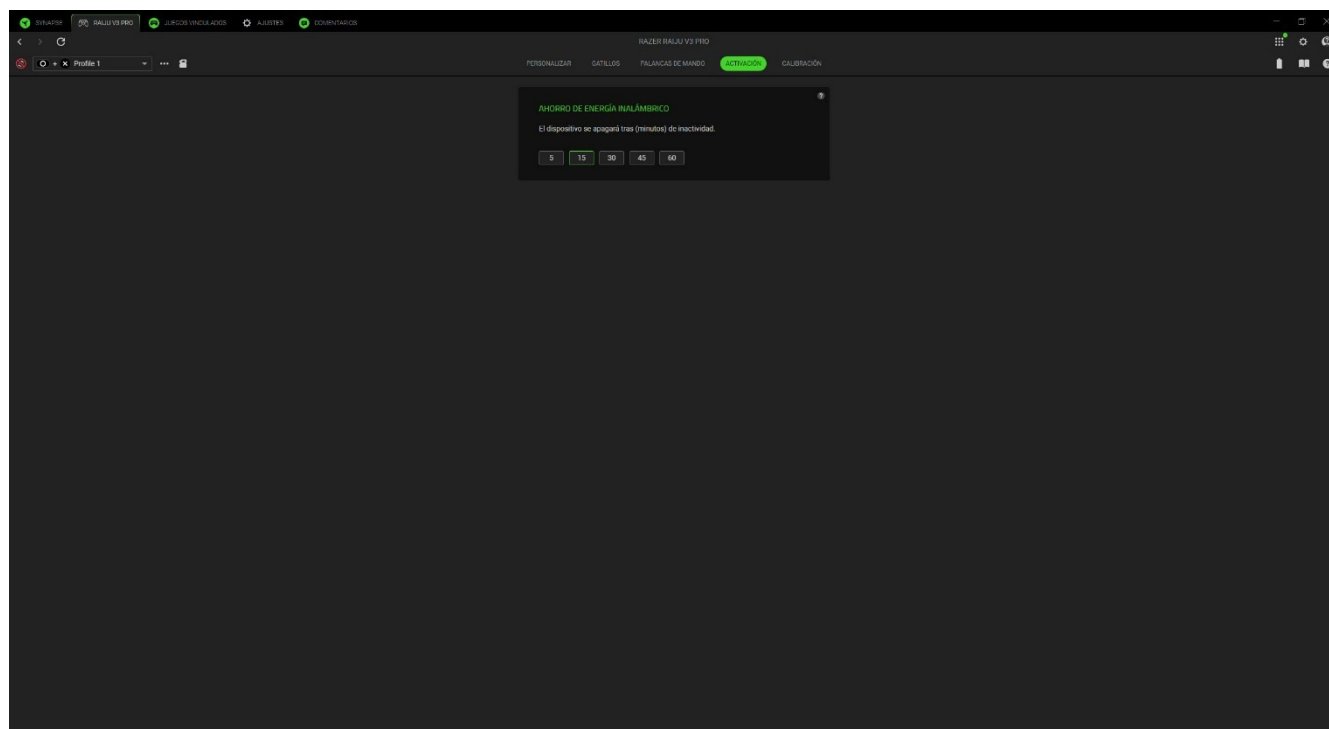

Calibración

La subpestaña Calibración te ayuda a probar el rendimiento de tus palancas de mando. También puedes recalibrar aquí tus palancas de mando para solucionar problemas como su deslizamiento.

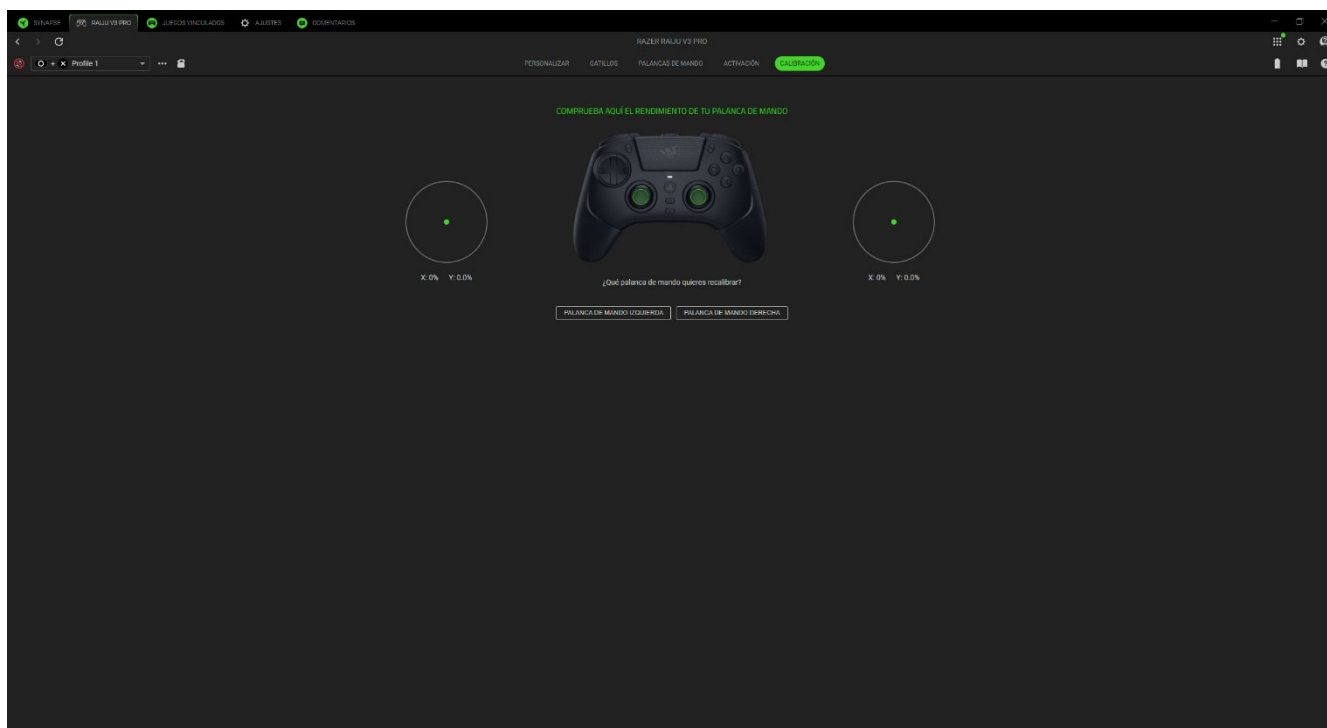

JUEGOS VINCULADOS

La pestaña Juegos vinculados te permite añadir aplicaciones, ver periféricos vinculados a juegos o buscar aplicaciones.

Juegos

La subpestaña Juegos te permite vincular aplicaciones a tus periféricos. También puedes ordenar las aplicaciones por orden alfabético, fecha de última partida o más jugadas. Las aplicaciones seguirán apareciendo aquí aunque no estén vinculadas a ningún dispositivo Razer. Para añadir una aplicación que no aparece en la pantalla, puedes utilizar el botón Añadir (+) para buscarla manualmente o utilizar el botón Explorar (🎮) para buscarla automáticamente. Haz clic en el botón Buscar (🔍) para buscar un juego o programa concreto de la lista.

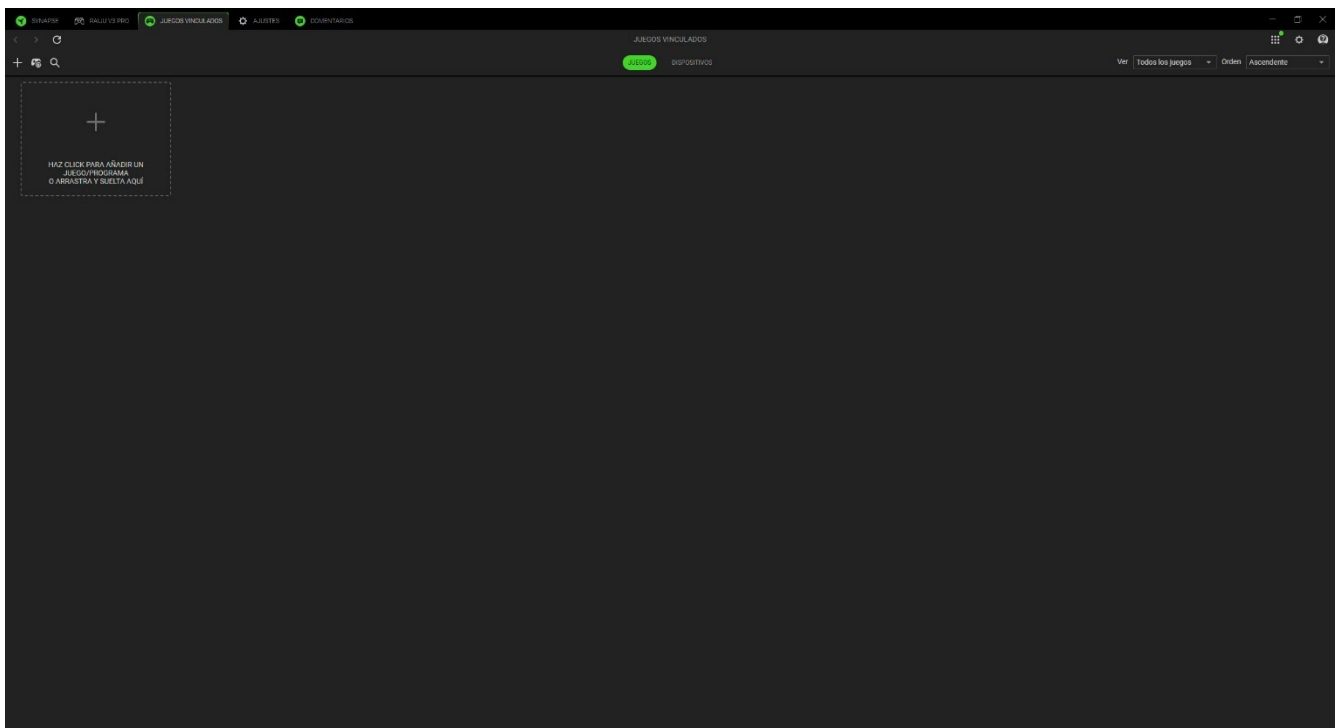

Para vincular una aplicación a tu dispositivo Razer, haz clic en ella en la lista y selecciona un dispositivo y su perfil. Así se configurará automáticamente tu dispositivo con el perfil seleccionado cada vez que inicies la aplicación.

Dispositivos

La subpestaña Dispositivos te permite ver tus periféricos y determinar qué aplicaciones están vinculadas a ellos. Al seleccionar un dispositivo, puedes ver una lista de aplicaciones vinculadas, añadir nuevas aplicaciones o eliminar aplicaciones vinculadas. Puedes filtrar estas aplicaciones utilizando la lista desplegable Ver y Orden. Para añadir una aplicación que no aparece en tu periférico, puedes arrastrar y soltar el archivo ejecutable en el cuadro o utilizar el botón Añadir (+) para abrir la ventana de búsqueda. Dentro de la ventana de búsqueda, puedes hacer clic en el botón Actualizar (↻) para volver a analizar las aplicaciones instaladas, en el botón Buscar (🔍) para buscar un juego o programa concreto de la lista, o en el enlace Examinar para buscar la aplicación manualmente.

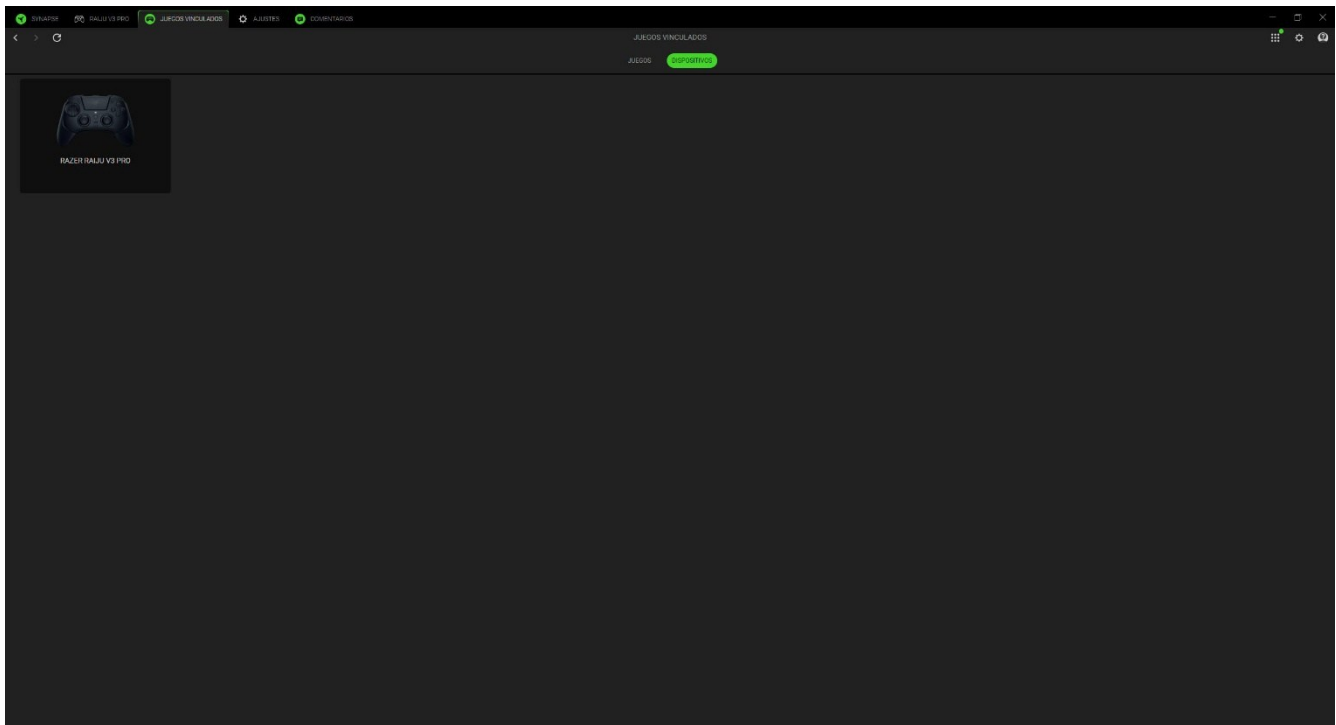

Para vincular una aplicación a tu dispositivo Razer, haz clic en la casilla de verificación situada en la esquina superior izquierda de la aplicación mientras estás en el cuadro de búsqueda. Así se configurará automáticamente tu dispositivo con el perfil seleccionado cada vez que inicies la aplicación.

AJUSTES

La pestaña Ajustes, a la que se accede pulsando el botón (⚙), permite configurar numerosas opciones, como las siguientes:

Synapse

En la subpestaña Synapse encontrarás las opciones específicas de la aplicación.

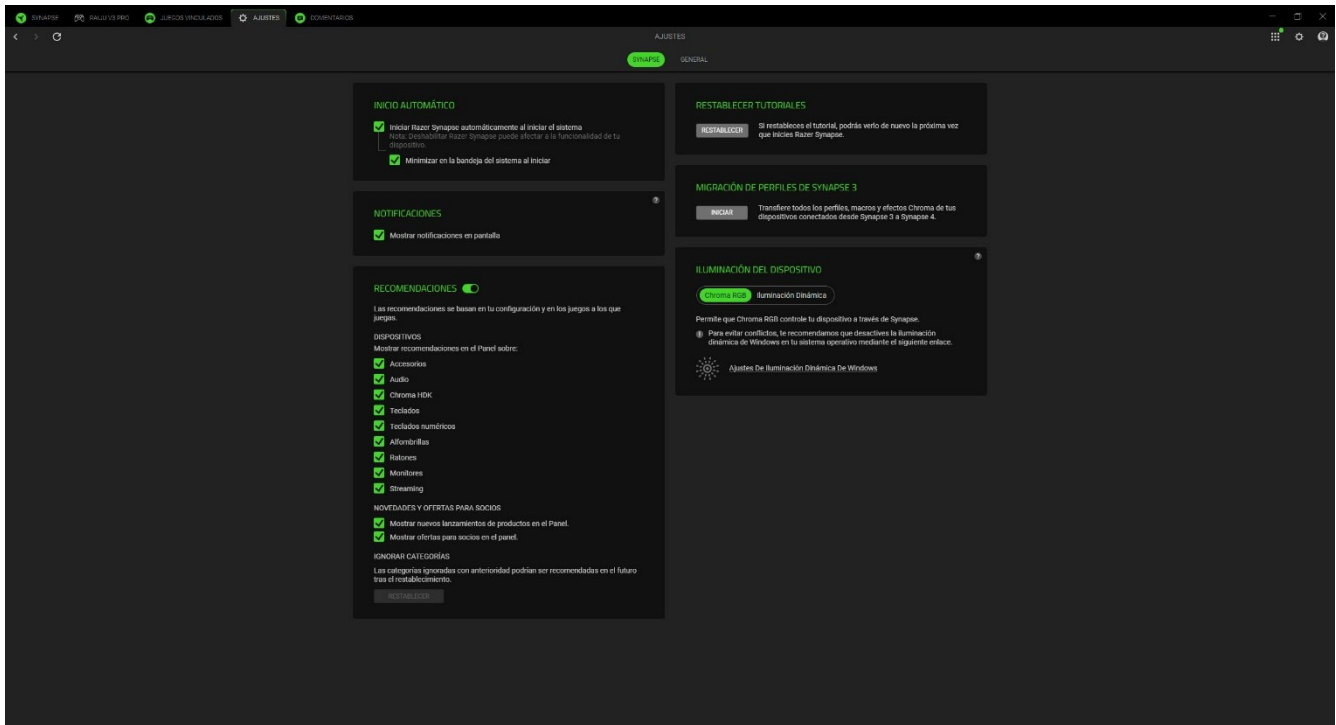

Inicio automático

La opción Inicio automático permite configurar el comportamiento de arranque de la aplicación.

Recomendaciones

Las recomendaciones nos permiten mostrar los últimos productos y funciones en tu panel de control en función de los dispositivos instalados y los juegos vinculados.

Iluminación del dispositivo

Esta opción te permite elegir qué aplicación controlará los efectos de iluminación de tu dispositivo.

Notificaciones

La opción Notificaciones permite que la aplicación muestre notificaciones en pantalla incluso aunque ejecutes aplicaciones a pantalla completa.

Restablecer tutoriales

Al seleccionar el botón Restablecer, se reactivarán todos los tutoriales que te ayudarán a familiarizarte con las características de Razer Synapse.

GENERAL

La subpestaña General es la sección donde puedes acceder a diversas opciones para tu aplicación, así como encontrar información adicional sobre el software.

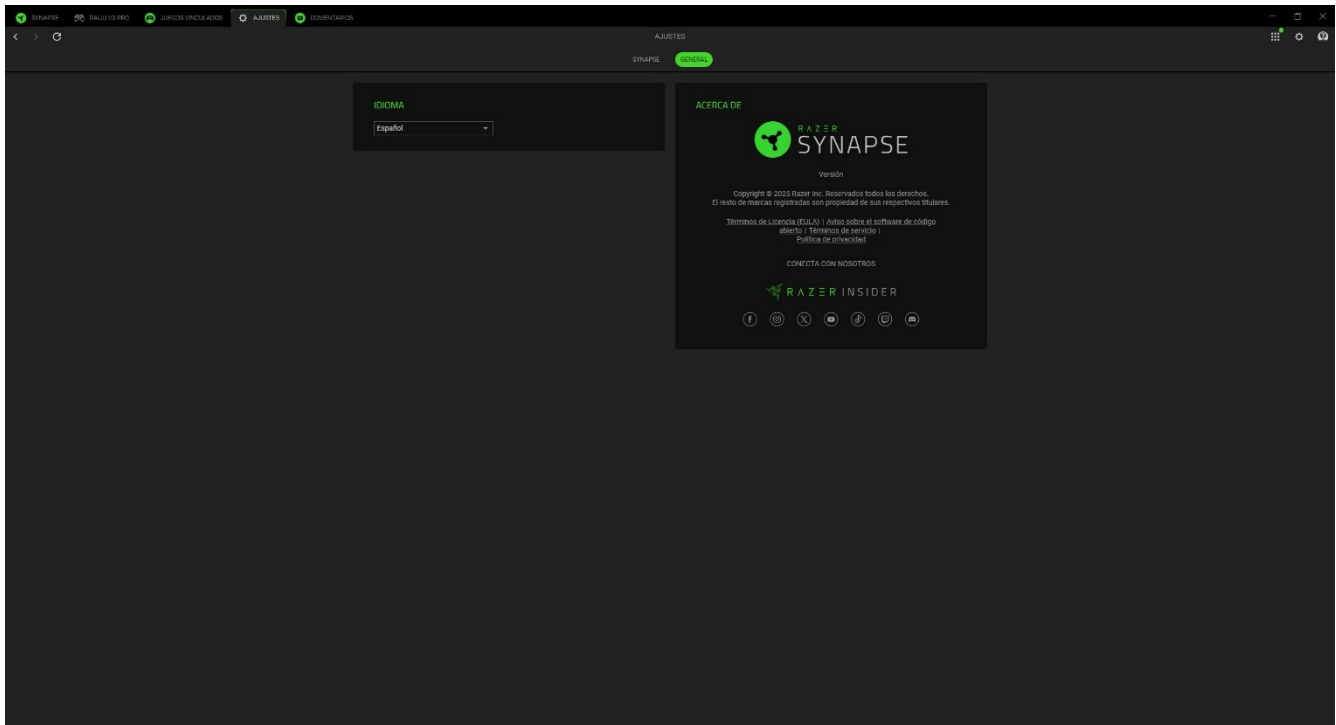

Idioma

Esta opción te permite cambiar el idioma de visualización de Razer Synapse.

Acerca de

La sección Acerca de muestra la versión actual del software y la declaración de copyright y también proporciona enlaces relevantes sobre los términos de uso de Razer. También puedes utilizar esta opción para acceder rápidamente a las comunidades sociales de Razer.

COMENTARIOS

Ayúdanos a mejorar Razer Synapse con tus comentarios, sugerencias y problemas con el software. Puedes ponerte en contacto con nosotros directamente a través de esta pestaña e incluso obtener recompensas por informar sobre errores.

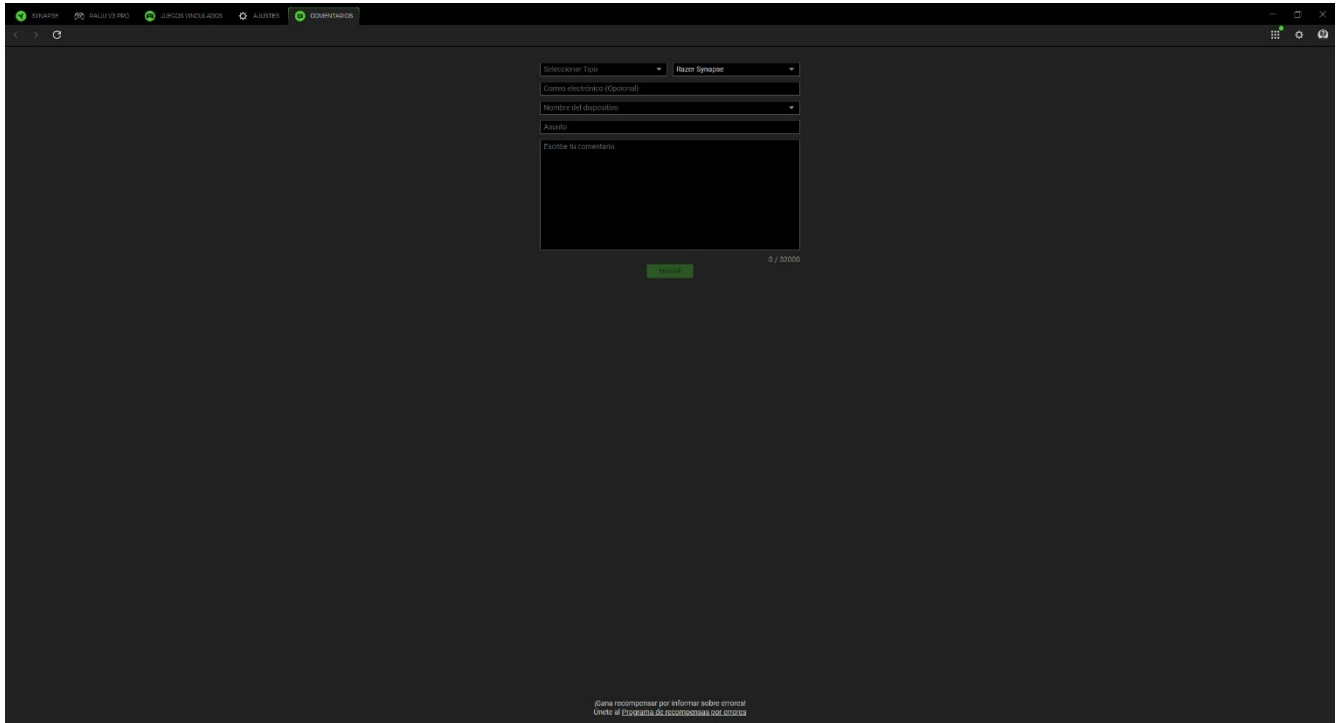

The image shows a dark-themed web interface for submitting feedback. At the top, there are navigation tabs: 'Inicio', 'Ayuda', 'Inicio de sesión', 'Ajustes', and 'Comentarios'. The 'Comentarios' tab is active. The main form area contains the following fields:

- 'Seleccionar Tipo' dropdown menu with 'Razer Synapse' selected.
- 'Correo electrónico (Opcional)' text input field.
- 'Nombre del dispositivo' dropdown menu.
- 'Asunto' text input field.
- 'Escribe tu comentario' text area.
- A green 'Enviar' button at the bottom right of the form.
- A character count '0 / 2000' next to the text area.

At the bottom of the page, there is a small text notice: '¡Gana recompensas por informar sobre errores! Únete al Programa de recompensas por errores.'

7. SEGURIDAD Y MANTENIMIENTO

NORMAS DE SEGURIDAD

Con el fin de alcanzar la máxima seguridad al usar el Razer Raiju V3 Pro, te sugerimos las siguientes medidas:

Si tuvieras algún problema para utilizar el dispositivo correctamente y las indicaciones de la resolución de problemas no dieran resultado, desconecta el dispositivo y llama a la línea de atención al cliente de Razer o accede a support.razer.com para solicitar asistencia. No intentes de ningún modo reparar el dispositivo ni realizar tareas de mantenimiento por tu cuenta.

No desmontes el dispositivo y no intentes hacerlo funcionar en circunstancias anormales. Hacerlo anulará la garantía.

Mantén el mando y todos sus componentes y accesorios fuera del alcance de los niños para evitar accidentes o lesiones.

Mantén el dispositivo y los componentes lejos de los líquidos o la humedad. El dispositivo y los componentes deben funcionar dentro del rango específico de temperaturas de 0 °C a 40 °C. Si la temperatura supera ese rango, desconecta el dispositivo para dejar que la temperatura se estabilice hasta un nivel óptimo.

USO Y MANTENIMIENTO

El Razer Raiju V3 Pro requiere un mantenimiento mínimo para conservarlo en óptimas condiciones. Para evitar la acumulación de suciedad, recomendamos que desconectes el dispositivo una vez al mes y lo limpies usando un paño suave o algodón. No uses jabón ni productos de limpieza agresivos.

8. ASPECTOS LEGALES

INFORMACIÓN SOBRE DERECHOS DE AUTOR Y PROPIEDAD INTELECTUAL

©2025 Razer Inc. Todos los derechos reservados. Razer, el logotipo de la serpiente de tres cabezas, el logotipo de Razer, "For Gamers. By Gamers." y el logotipo "Razer Chroma" son marcas comerciales o marcas registradas de Razer Inc. o sus empresas afiliadas en Estados Unidos y otros países.

", "PlayStation", "PS5", and "DualSense" are registered trademarks of Sony Interactive Entertainment Inc.

Razer Inc. ("Razer") puede tener derechos de autor, marcas comerciales, secretos comerciales, patentes, aplicaciones de patente u otros derechos de propiedad intelectual (estén o no registradas) con relación al producto de esta guía. La entrega de esta guía no otorga licencia sobre dichos derechos de autor, marcas comerciales, patentes ni otros derechos de propiedad intelectual. El Razer Raiju V3 Pro (el "Producto") puede diferir de las imágenes del embalaje u otras. Razer no asume ninguna responsabilidad sobre dichas diferencias o por cualquier error que pudiera aparecer. La información contenida aquí está sujeta a cambios sin previo aviso.

GARANTÍA LIMITADA DEL PRODUCTO

Para obtener los términos más recientes y actuales de la garantía limitada del producto, visita [razer.com/warranty](https://www.razer.com/warranty).

LIMITACIÓN DE RESPONSABILIDAD

Razer no será en ningún caso responsable de ninguna pérdida de beneficios, pérdida de información o datos, ya sea especial, fortuita, indirecta, punitiva o consecuente, que se derive de alguna forma de la distribución, la venta, la reventa, el uso o la incapacidad para usar el Producto. La responsabilidad de Razer no podrá superar en ningún caso el precio de compra minorista del Producto.

GENERAL

Estos términos se regirán y se interpretarán según las leyes de la jurisdicción en la que se haya comprado el Producto. Si algún término de este documento se considera no válido o no aplicable, entonces dicho término (en la medida en que no sea válido ni aplicable) no tendrá efecto y se considerará excluido sin invalidar ninguno de los términos restantes. Razer se reserva el derecho de corregir cualquier término en cualquier momento sin previo aviso.