

# Jata

## INSTRUCCIONES DE USO

INSTRUÇÕES DE UTILIZAÇÃO • INSTRUCTIONS OF USE

INSTRUCTIONS D'USAGE • ISTRUZIONI PER L'USO

BEDIENUNGSANLEITUNG • INSTRUCCIONS D'ÚS



# JECF1054

## CORTAFIAMBRES

FIAMBREIRA • FOOD SLICER

COUPE CHARCUTERIE • AFFETTATRICE

AUFSCHNITTMASCHINE

CORTAFIAMBRES

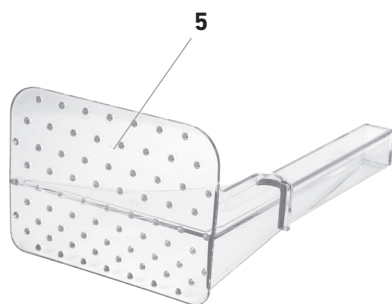
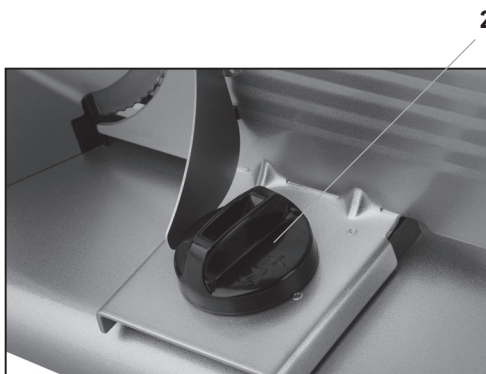
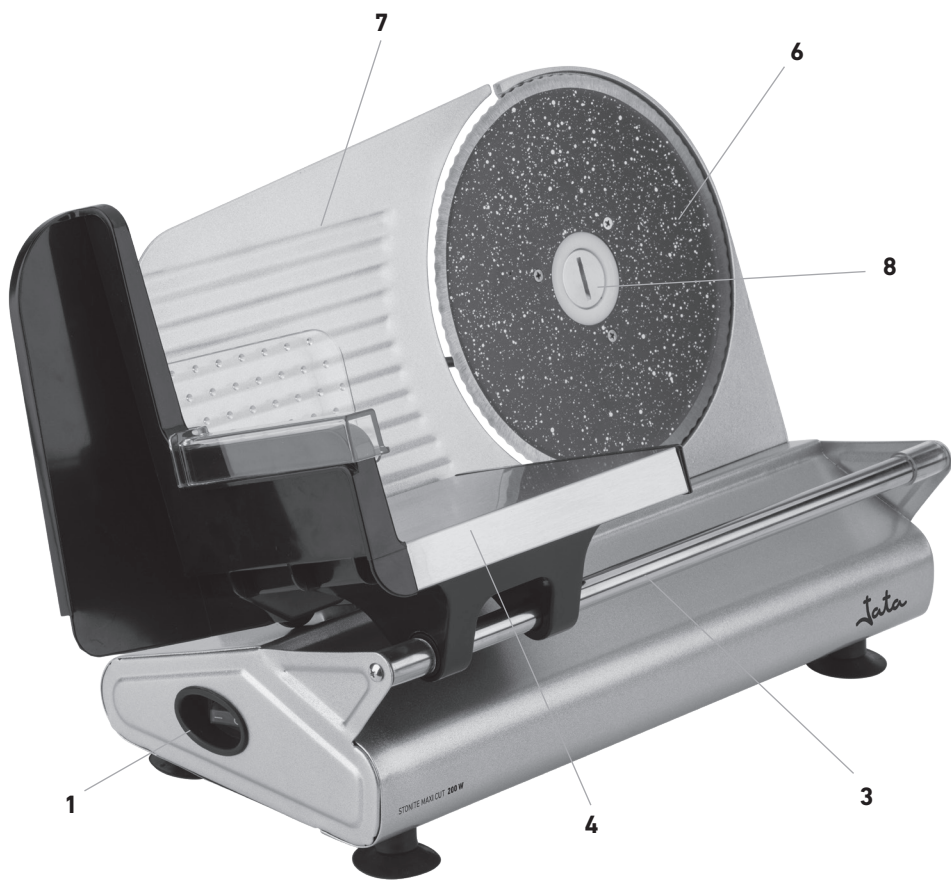

# JECF1054

## COMPONENTES PRINCIPALES

1. Interruptor de encendido.
2. Regulador de grosor de loncha.
3. Guía del carro
4. Carro deslizante.
5. Protector-empujador.
6. Cuchilla.
7. Guía de corte.
8. Eje cuchilla.

## MAIN COMPONENTS

1. ON button.
2. Slice thickness regulator.
3. Carriage guide.
4. Sliding carriage shield.
5. Shield-pusher group.
6. Blade.
7. Cutting guide.
8. Blade axel.

## COMPONENTI PRINCIPALI

1. Interruttore di accensione.
2. Regolatore di spessore della fetta.
3. Guida del carrello.
4. Base a scivolo.
5. Protettore a spinta.
6. Lama.
7. Guida di taglio.
8. Occhio della lama.

## COMPONENTS PRINCIPALS

1. Interruptor d'engegada
2. Regulador del gruix de la llesca.
3. Guia del carro
4. Carro lliscant.
5. Protector-empenyedor.
6. Fulla.
7. Guia de tall.
8. Eix de la fulla.

## PRINCIPAIS COMPONENTES

1. Interruptor para ligar.
2. Regulador de espessura da fatia.
3. Guia do carro.
4. Carro deslizante.
5. Dispositivo protector deslizante.
6. Lâmina.
7. Guia de corte.
8. Eixo da lâmina.

## PRINCIPAUX COMPOSANTS

1. Bouton de mise en marche.
2. Régulateur épaisseur de la tranche.
3. Guide du chariot
4. Chariot glissant.
5. Protecteur-poussoir.
6. Lame.
7. Guide de coupe.
8. Axe lame.

## HAUPTBESTANDTEILE

1. Einschalter.
2. Reguliervorrichtung Scheibenstärke
3. Schlittenführung
4. Schnittgutwagen
5. Schieber mit Schutzvorrichtung
6. Messer
7. Schnittführung
8. Messerachse

## DATOS TÉCNICOS • DADOS TECNICOS • TECHNICAL DATA

202509

**Mod. JECF1054**

**220-240 V~**

**50-60Hz**

**200 W**

Los textos, fotos, colores, figuras y datos corresponden al nivel técnico del momento en que se han impreso. Nos reservamos el derecho a modificaciones, motivadas por el desarrollo permanente de la técnica en nuestros productos.

## ATENCIÓN

- Lea atentamente estas instrucciones antes de poner el aparato en funcionamiento y guárdelas para futuras consultas.
- Este aparato puede ser utilizado por personas cuyas capacidades físicas, sensoriales o mentales estén reducidas o tengan falta de experiencia y conocimiento, si son supervisados o han recibido una instrucción adecuada en lo que respecta al funcionamiento seguro del aparato y entienden los riesgos que entraña.
- Este aparato no debe ser usado por niños. Mantenga el aparato y su cable fuera del alcance de los niños.
- No deje al alcance de los niños bolsas de plástico o elementos del embalaje. Pueden ser fuentes potenciales de peligro.
- No la conecte sin asegurarse que el voltaje indicado en la placa de características del aparato y el de su casa coinciden.
- **MUY IMPORTANTE: No introduzca nunca el cortafiambres en agua.**
- **ATENCION: La cuchilla está muy afilada. Manipúlela siempre con precaución. Después del uso del aparato coloque siempre la guía de corte en posición mínima.**
- Utilícelo siempre con el carro deslizante (4) y el protector-empujador (5) colocados en su posición, a no ser que el tamaño o forma del alimento lo impidan.
- Desconéctela siempre de la red si la deja desatendida y antes del montaje, desmontaje o limpieza.
- Debe vigilarse que los niños no jueguen con el aparato. Mantenga el corta fiambres fuera de su alcance.
- Este aparato ha sido diseñado para su uso de forma intermitente. No debe mantenerlo en funcionamiento

ininterrumpidamente por un período superior a 10 minutos. Después de este período deje que se enfríe.

- El cortafiambres es para uso exclusivamente doméstico.
- La limpieza y el mantenimiento, a realizar por el usuario, no deben realizarlo los niños sin supervisión.
- Si el cable de alimentación está dañado, debe ser sustituido por el fabricante o por su servicio postventa o personal similar cualificado con el fin de evitar un peligro.

#### **INSTRUCCIONES DE USO**

- Antes del primer uso, limpie el aparato.
- Encaje, el protector (5) en el carro deslizante (4).
- Para retirar el carro levántelo hasta su posición vertical.
- Ajuste el grosor de loncha deseado girando el regulador de grosor (2).
- Sitúe el alimento sobre el carro deslizante (4) y presiónelo ligeramente sobre la guía de corte (3) ayudándose del protector-empujador (5).
- Conecte el aparato a la red.
- Para iniciar su funcionamiento, presione interruptor de encendido (1) a la posición I. Para apagarla, vuelva a presionar el interruptor a la posición 0.
- Mueva el carro deslizante hacia delante y hacia atrás.

#### **MANTENIMIENTO Y LIMPIEZA**

- Antes de proceder a su limpieza asegúrese que el aparato está desconectado de la red y el motor parado.
- El protector-empujador (5) y el carro deslizante (4) pueden limpiarse con agua y jabón. Nunca en lavavajillas.
- Para su limpieza la plataforma puede retirarse del cuerpo del cortafiambres.
- Desenrosque el tornillo situado en el lateral de la guía del carro (3), saque la guía, y de ella, el carro deslizante (4)
- Para volver a colocarla, meta en primer lugar el carro deslizante (4) en la posición correcta, a continuación, encaje la guía en el lateral izquierdo, y enrosque el tornillo en el otro extremo.
- La cuchilla (6) y el carro (4) así como el cuerpo, pueden limpiarse con un paño ligeramente humedecido.
- De vez en cuando conviene extraer la cuchilla para su total limpieza. Para ello, haga girar el eje cuchilla (8) hacia la derecha aproximadamente 45° y retírela con cuidado. Para volver a encajarla haga coincidir las pestañas del eje y gírela hacia la izquierda.
- No utilice en su limpieza productos químicos o abrasivos, estropajos metálicos, etc. que puedan deteriorar las superficies.

#### **PROTECCION DEL MEDIO AMBIENTE**

- En su calidad de consumidor, cuando desee desprenderse del aparato deposítelo para su posterior tratamiento en un centro de recogida de residuos o contenedor destinado a tal fin.
- Nunca lo tire a la basura. De esta manera estará contribuyendo al cuidado y mejora del medio ambiente.



## ATENÇÃO

- Leia atentamente estas instruções antes de colocar o aparelho em funcionamento e guarde-as para futuras consultas.
- Este aparato pode ser utilizado por pessoas cujas capacidades físicas, sensoriais ou mentais se encontrem reduzidas ou tenham falta de experiência e conhecimento sempre que forem supervisionadas ou receberem instruções adequadas no que respeita ao funcionamento seguro do aparelho e entenderem os riscos que lhe estão associados.
- Este aparelho não deve ser usado por crianças. Mantenha o aparelho e o seu cabo fora do alcance de crianças.
- Não deixe sacos de plástico, ou elementos da embalagem ao alcance de crianças, pois podem ser potenciais fontes de perigo.
- Não o ligue sem se certificar que a voltagem indicada na placa de características do aparelho e a da rede coincidem.
- **MUITO IMPORTANTE: Nunca mergulhe a fiambreira em água.**
- **ATENÇÃO. A lâmina está muito afiada. Manuseie-a sempre com precaução. Após a utilização do aparelho coloque a guia de corte sempre na posição mínima.**
- Utilize-o sempre com o carro deslizante (4) e o protetor com dispositivo para empurrar (5) colocados na sua posição correta, a menos que o tamanho, ou formato do alimento, o impeçam.
- Desligue-a sempre da rede se a deixar sozinha, antes da montagem, da desmontagem ou da sua limpeza.
- Deve vigiar para que as crianças não brinquem com o aparelho. Mantenha o aparelho fora do seu alcance.

- Este aparelho foi concebido para utilização intermitente. Não o deve manter em funcionamento de forma ininterrupta por um período superior a 10 minutos. Após este período deixe-o arrefecer.
- Este aparelho foi concebido para utilização exclusivamente doméstica.
- A limpeza e a manutenção a ser realizada pelo utilizador não deve ser executada por crianças sem vigilância.
- Se o cabo de alimentação estiver danificado, deve ser substituído pelo fabricante, pelo seu serviço pós-venda ou por pessoal devidamente qualificado, a fim de evitar situações de perigo.

#### **INSTRUÇÕES DE UTILIZAÇÃO**

- Antes da primeira utilização, limpe o aparelho.
- Coloque o protetor com dispositivo para empurrar (5) no carro deslizante (4).
- Para remover o carro, levante-o até à posição vertical.
- Ajuste a espessura de fatia desejada rodando o regulador de espessura (2).
- Coloque o alimento sobre o carro deslizante (4) e pressione-o ligeiramente sobre a guia de corte (7) com a ajuda do dispositivo protector deslizante (5).
- Ligue o aparelho à rede.
- Para começar a funcionar pressione o interruptor de ligação (1) para a posição I. Para desligar, volte a pressionar o mesmo interruptor para a posição "0".
- Mova o carro deslizante para a frente e para trás.

#### **LIMPEZA E MANUTENÇÃO**

- Antes de iniciar a sua limpeza, desligue o aparelho da rede com o motor parado.
- O protetor com dispositivo para empurrar (5) e o carro deslizante (4) podem ser lavados com água e detergente. Nunca lave na máquina de lavar louça.
- Para ser lavada, a plataforma pode ser removida do corpo da fiambreira. Desenrosque o parafuso localizado na lateral da guia do carro (3), remova a guia e, desta, o carro deslizante (4).
- Para voltar a colocá-la, insira primeiro o carro deslizante (4) na posição correta, de seguida encaixe a guia no lado esquerdo e enrosque o parafuso na outra extremidade.
- A lâmina (6) e o carro (4) podem ser limpos com um pano levemente humedecido.
- Com alguma frequência é conveniente retirar a lâmina para uma limpeza completa. Para tal, rode o eixo da lâmina (8) para a direita, aproximadamente, 45 ° e remova-a com cuidado. Para voltar a encaixá-la faça coincidir as guias do eixo e rode-a para a esquerda.
- Na sua limpeza não utilize produtos químicos ou abrasivos, esfregões metálicos, etc. que possam deteriorar a superfície.

## PROTECÇÃO DO MEIO AMBIENTE

- Na sua qualidade de consumidor, quando desejar desfazer-se do aparelho deposite-o, para o seu posterior tratamento, num centro de recolha de resíduos ou contentor destinado para tal fim.
- Nunca o deite para o lixo. Assim, estará a contribuir para o cuidado e o melhoramento do meio ambiente.



## ENGLISH

### ATTENTION

- Carefully read these instructions before using your appliance for the first time and keep it for future enquires.
- This appliance can be used by persons with reduced physical, sensory or mental capabilities, or lack of experience and knowledge, if they have been received supervision or instruction concerning the use of the appliances by a person responsible for their safety and understand the possible risk of this appliance.
- This appliance must not be used by children. Keep the appliance and the cable cord out of the reach of children.
- Keep all plastic bags and packaging components out of the reach of children. They are potentially dangerous.
- Do not connect to the mains without checking that the voltage on the rating plate and that of your household are the same.
- **VERY IMPORTANT: Do not immerse the food slicer in water.**
- **ATTENTION: The blade is very sharp. Manipulate it very carefully. After using always set the cutting guide to the minimum.**
- Use always the sliding carriage shield (4) and the shield-pusher (5) placed in its place, only avoid it in case the size or shape of the food does not allow it is in use.
- Always disconnect it from the mains when you do not use it and before assembling / disassembling or when cleaning.

- Don't allow children play with the appliance. Keep the appliance out of the reach of children.
- This appliance is designed for intermittent use. Do not leave it in continuous operation for longer than 10 minutes. After this period, allow it to cool.
- This appliance has been designed for domestic use only.
- The cleaning and maintenance done by users, cannot be done by children without any supervision.
- If the power cord is damaged, it must be replaced by the manufacturer or by its after-sales service or similar qualified personnel in order to avoid a danger.

#### **INSTRUCTIONS OF USE**

- Clean the device before first use.
- Fit the guard (5) into the sliding carriage shield (4).
- To remove the carriage, rinse it to its upright position.
- Set the desired slice thickness by turning the thickness regulator (2).
- Place the food on the sliding carriage (4) and use the shield-pusher group (5) to press it slightly on to the cutting guide (7).
- Plug the appliance into the mains.
- To start operation, press the power switch (1) to position I. To turn it off, press the switch back to position 0.
- Move the sliding carriage shield forwards and backwards.

#### **MAINTENANCE AND CLEANING**

- Before you proceed to cleaning the appliance make sure the item is unplugged from the mains.
- The shield-pusher group (5) and the sliding carriage (4) may be cleaned with soap and water. Never use the dishwasher.
- The platform can be removed from the body of the food slicer for cleaning. Unscrew the screw located on the side of the carriage guide (3), remove the guide, and from it, the slide carriage (4).
- To put it back, first put the sliding carriage (4) in the correct position, then fit the guide on the left side, and twist the screw at the other end.
- The blade (6) and the carriage (4), can be cleaned with a damp cloth.
- From time to time, it is convenient to remove the blade for a more thorough cleaning. To do this, turn the blade shaft (8) to the right approximately 45° and carefully remove it. To put back in place, make the flanges of the axle coincide and turn to the left.
- Do not use abrasive or chemical products, metallic scourers, etc. which may deteriorate the surfaces of the appliance.

#### **ENVIRONMENT PROTECTION**

- Dispose the appliance according to the local garbage regulations.
- Never throw it away to the rubbish. So you will help to the improvement of the environment.



## ATTENTION

- Lisez attentivement ces instructions avant de mettre l'appareil en fonctionnement et conservez-les pour de futures consultations.
- Cet appareil n'est pas destiné à l'usage des personnes (y compris des enfants) dont les capacités physiques, sensorielles ou mentales sont limitées ou manquant d'expérience et de connaissances à moins qu'elles ne reçoivent des instructions précises concernant l'utilisation de cet appareil ou ne soient supervisées par une personne responsable de la sécurité.
- Cet appareil ne doit pas être utilisé par des enfants. Gardez l'appareil et son cordon hors de portée des enfants.
- Ne laissez jamais à la portée des enfants sacs en plastique ou éléments de l'emballage. Ils peuvent être d'éventuelles sources de danger.
- Ne le branchez pas sans être sûrs que le voltage indiqué sur la plaque de caractéristiques et celui de votre maison coïncident.
- **TRÈS IMPORTANT: Ne plongez jamais la trancheuse dans l'eau.**
- **ATTENTION: La lame est très affûtée. Manipulez-la toujours avec précaution. Après utilisation de l'appareil, placez toujours le guide-coupe sur sa position minimum.**
- Utilisez-la toujours avec le chariot coulissant (4) et la protection servant de poussoir (5) mis à leur place, sauf si la taille ou la forme de l'aliment les en empêche.
- Déconnectez-le du secteur lorsque vous ne l'utilisez pas et avant de procéder à la pose ou au retrait du bras.

- Il faut veiller à ce que les enfants ne jouent pas avec l'appareil. Maintenir l'appareil hors de leur portée.
- Vous ne devez pas le faire fonctionner de façon ininterrompue plus de 10 minutes. Au-delà, laissez-le refroidir.
- Cet appareil a été conçu exclusivement pour usage domestique.
- Le nettoyage et la maintenance à réaliser par l'utilisateur ne doivent pas être effectués par les enfants sans surveillance.
- Si le câble d'alimentation est abîmé, il doit être remplacé par le fabricant, par son service après-vente ou par du personnel équivalent qualifié afin d'éviter tout danger.

#### **CONSIGNES D'UTILISATION**

- Avant la première utilisation, nettoyez l'appareil.
- Emboîtez la protection (5) dans le chariot coulissant (4).
- Pour retirer le chariot, levez-le jusqu'à sa position verticale.
- Ajustez la grosseur de la tranche souhaitée en tournant le régulateur de grosseur (2).
- Posez l'aliment sur le chariot coulissant (4) et exercez une légère pression sur le guide-coupe (7) en vous aidant du protecteur-poussoir (5).
- Branchez l'appareil sur le secteur.
- Pour lancer le fonctionnement, appuyez sur l'interrupteur de mise en marche (1) pour le mettre en position I. Pour l'éteindre, appuyez de nouveau sur l'interrupteur pour le mettre en position 0.
- Bougez le chariot vers l'avant et vers l'arrière.

#### **ENTRETIEN ET NETTOYAGE**

- Avant de procéder à son nettoyage, assurez-vous que l'appareil est bien débranché et que le moteur est arrêté.
- La protection servant de poussoir (5) et le chariot coulissant (4) peuvent être nettoyés à l'eau et au savon. Jamais au lave-vaisselle.
- Vous pouvez retirer la plateforme du corps de la trancheuse pour la nettoyer.
- Dévissez la vis sur le côté du rail du chariot (3), sortez le rail, puis de là, le chariot coulissant (4).
- Pour le remettre, mettez d'abord le chariot coulissant (4) dans la position correcte, puis emboîtez le rail dans le côté gauche, et vissez la vis à l'autre extrémité.
- La lame (6), ainsi que le chariot glissant (4), peuvent être nettoyés avec un chiffon légèrement humide.
- Il convient de retirer de temps à autre la lame pour la nettoyer complètement. Pour ce faire, tournez l'axe de la lame (8) vers la droite d'environ 45° et retirez-la avec précaution. Pour la remettre, faites correspondre les languettes de l'axe et tournez celui-ci vers la gauche.
- Pour le nettoyage, n'utilisez pas de produits chimiques, abrasifs ni d'éponges métalliques, etc., qui pourraient détériorer les surfaces.

## PROTECTION DE L'ENVIRONNEMENT

- En votre qualité de consommateur, si vous souhaitez vous défaire de l'appareil, déposez-le pour son ultérieur traitement, dans un centre de recueil de déchets ou un container destiné à cet effet.
- Ne le jetez jamais à la poubelle. Vous contribuerez ainsi à la protection et l'amélioration de l'environnement.



## ITALIANO

### ATTENZIONE

- Leggere attentamente queste istruzioni prima di usare l'apparecchio e conservarle per eventuali future consultazioni.
- Questo apparecchio può essere utilizzato da persone con disabilità fisiche, sensoriali o mentali ridotte o mancanza di conoscenza tecnica, se consci dei pericoli che comporta l'apparecchio stesso e se ben istruiti sul funzionamento dello stesso.
- Quest'apparecchio non deve essere usata da bambini. Mantenga l'apparecchio e il cavo lontano dai bambini.
- Tenere le buste di plastica ed i componenti l'imballaggio lontano dalla portata dei bambini. Possono essere pericolosi.
- Non connettere l'apparecchio alla corrente senza aver verificato che il voltaggio sia compatibile.
- **MOLTO IMPORTANTE: Non immergere l'affettatrice in acqua.**
- **ATTENZIONE: La lama è molto affilata. Deve essere manipolata con precauzione. Dopo l'uso collocare la vela nella posizione di spessore minimo.**
- Utilizzare sempre con il carrello scorrevole (4) e il pressamerce (5) ben collocati in posizione, a meno che le dimensioni o la forma dell'alimento non lo impediscano.
- Staccarlo dalla rete quando non si usa e prima di procedere alla sua collocazione o ritirata dal braccio.
- Fare attenzione affinché i bambini non giochino con l'apparecchio. Mantenere l'apparecchio lontano dai bambini.

- Non far funzionare ininterrottamente per più di 10 minuti. Trascorsi questi minuti, lasciar raffreddare l'apparecchio.
- Questo apparecchio è stato studiato esclusivamente per uso domestico.
- La pulizia e la manutenzione non deve essere effettuata da bambini senza supervisione di un maggiore.
- Se il cavo di alimentazione é danneggiato, deve essere sostituito dal fabbricante, dal suo servizio tecnico o da personale qualificato, in modo da evitare rischi.

#### **ISTRUZIONI PER L'USO**

- Pulire l'apparecchio prima di utilizzarlo per la prima volta.
- Montare il pressamerce (5) sul carrello scorrevole (4).
- Per rimuovere il carrello, sollevarlo fino a portarlo in posizione verticale.
- Regolare lo spessore della fetta desiderato ruotando il regolatore dello spessore della fetta (2).
- Appoggiare gli alimenti sul piatto porta-merce scorrevole (4) e spingerlo con una leggera pressione verso la vela (7) con l'aiuto del dispositivo pressa-merce con protezione (5).
- Collegare l'apparecchio alla rete elettrica.
- Per avviarne il funzionamento, premere l'interruttore di accensione (1) in posizione I. Per spegnere, premere nuovamente l'interruttore in posizione 0.
- Muovere il carrello scorrevole in avanti e indietro.

#### **MANUTENZIONE E PULIZIA**

- Prima di eseguire qualsiasi operazione di pulizia, accertarsi di aver disinserito la spina dell'apparecchio dalla rete elettrica e che il motore sia spento.
- Il pressamerce (5) e il carrello scorrevole (4) possono essere puliti con acqua e sapone. Mai in lavastoviglie.
- La piattaforma può essere rimossa dal corpo dell'affettatrice per la pulizia.
- Allentare la vite che si trova sul lato della guida del carrello (3), estrarre la guida e, dalla stessa, il carrello scorrevole (4).
- Per riposizionarla, innanzitutto portare il carrello scorrevole (4) nella posizione corretta, quindi inserire la guida sul lato sinistro e avvitare la vite all'altra estremità.
- La lama (6) ed la base (4) possono essere puliti con un panno leggermente umido.
- La lama deve essere rimossa di tanto in tanto per una pulizia accurata. A tal fine, ruotare l'albero della lama (8) verso destra di circa 45° e rimuoverla con cautela. Per reincastarla, far coincidere le linguette sull'albero e ruotarla verso sinistra.
- Nella pulizia dell'apparecchio evitare di utilizzare prodotti chimici o abrasivi, pagliette metalliche o simili che potrebbero deteriorare la sua superficie.

#### **PROTEZIONE DELL'AMBIENTE**

- Quando sia necessario smaltire questo apparecchio, il consumatore, deve consegnarlo ad un apposito centro di raccolta di rifiuti o depositarlo in un apposito cassonetto.
- Mai buttare mai questo apparecchio nella spazzatura. Si contribuisce così al rispetto e alla protezione dell'ambiente.



## ACHTUNG

- Bitte lesen Sie diese Bedienungsanleitung sorgfältig durch, bevor Sie das Gerät in Betrieb nehmen, und bewahren Sie sie für spätere Fragen auf.
- Dieses Gerät kann von Personen mit eingeschränkten körperlichen, sensorischen oder geistigen Fähigkeiten, mangelnder Erfahrung bzw. fehlendem Wissen bzgl. des Umgangs mit dem Gerät benutzt werden, wenn Sie beaufsichtigt werden oder eine angemessene Einweisung zur Gewährleistung einer einwandfreien und sicheren Gerätefunktion erhalten haben und die mit der Nutzung verbundenen Risiken verstanden haben.
- Dieses Gerät darf nicht von Kindern benutzt werden. Bewahren Sie das Gerät und das Kabel außerhalb der Reichweite von Kindern auf.
- Plastiktüten bzw. Verpackungsteile für Kinder unzugänglich aufbewahren, da sie für diese gefährlich sein können.
- Schalten Sie das Gerät nicht ein, ohne zuvor überprüft zu haben, dass die auf dem Typenschild angegebene Stromspannung und die der Steckdose übereinstimmen.
- **SEHR WICHTIG: Tauchen Sie die Aufschnittmaschine niemals in Wasser**
- **ACHTUNG: Das Messer ist sehr scharf. Gehen Sie mit dem Messer immer sehr vorsichtig um. Nach der Verwendung des Geräts stellen Sie die Schnitfführung immer auf die kleinste Position ein.**
- Verwenden Sie es immer mit dem Schiebeschlitten (4) und dem Schutz-Schieber (5) in ihrer Position, es sei denn, die Größe oder Form des Lebensmittels lassen dies nicht zu.

- Trennen Sie den Mixer stets vom Stromnetz, wenn Sie ihn nicht benutzen und auch vor dem Aufbau, Abbau und der Reinigung.
- Vermeiden Sie, dass Kinder mit dem Gerät spielen. Halten Sie das Gerät außerhalb ihrer Reichweite.
- Dieses Gerät wurde für den nicht ständigen Gebrauch konzipiert. Das Gerät sollte nicht länger als 10 Minuten ununterbrochen benutzt werden. Lassen Sie es danach erst einmal abkühlen.
- Dieses Gerät ist ausschließlich für den Heimgebrauch gedacht.
- Die vom Nutzer durchzuführende Reinigung und Wartung sollten nicht von unbeaufsichtigten Kindern durchgeführt werden.
- Wenn das Stromkabel beschädigt ist, muss es vom Hersteller, Kundendienst oder ähnlich qualifiziertem Personal ausgetauscht werden, damit Gefahren vermieden werden.

#### **GEBRAUCHSANLEITUNG**

- Reinigen Sie das Gerät vor dem ersten Gebrauch.
- Setzen Sie den Schutz (5) auf den Schiebeschlitten (4)
- Zum Abnehmen des Schlittens diesen in die senkrechte Position bringen.
- Stellen Sie die gewünschte Scheibenstärke durch Drehen des Stärkenreglers (2) ein.
- Legen Sie die Lebensmittel auf den Schnittgutwagen (4) und drücken Sie sie leicht gegen die Schnittführung (7) mit Hilfe des Schiebers mit der Schutzvorrichtung.
- Schließen Sie das Gerät an das Stromnetz an (5)
- Drücken Sie den Einschalter (1) in die Position I, um das Gerät einzuschalten. Drücken Sie den Schalter in die Position 0, um das Gerät auszuschalten.
- Bewegen Sie den Schiebeschlitten nach vorne und nach hinten.

#### **WARTUNG UND REINIGUNG**

- Vergewissern Sie sich vor der Reinigung des Geräts, dass es vom Stromnetz getrennt ist.
- Der Schutz-Schieber (5) und der Schiebeschlitten (4) können mit Wasser und Seife gereinigt werden. Sie dürfen keinesfalls in der Spülmaschine gespült werden.
- Lösen Sie die Schraube an der Seite der Schlittenführung (3) ab, entnehmen Sie die Führungsschiene und aus dieser wiederum den Schiebeschlitten (4).
- Für den erneuten Einbau bringen Sie zunächst den Schiebeschlitten (4) in die richtige Position. Setzen Sie anschließend die Führungsschiene auf der linken Seite ein und schrauben Sie die Schraube am anderen Ende ein.
- Das Messer (6) und der Schnittwagen (4) sowie der Körper können mit einem leicht angefeuchteten Tuch gereinigt werden.

- Von Zeit zu Zeit sollte die Klinge für eine vollständige Reinigung ausgebaut werden. Drehen Sie dazu die Klingenwelle (8) um ca. 45° nach rechts und entnehmen Sie die Klinge vorsichtig. Zum erneuten Einsetzen richten Sie die Laschen der Welle aus und drehen sie nach links.

#### UMWELTSCHUTZ

- Wenn Sie sich in Ihrer Eigenschaft als Verbraucher des Gerätes entledigen möchten, bringen Sie dieses bitte für seine korrekte Behandlung zu einem Entsorgungszentrum oder hierfür vorgesehenen Container.
- Werfen Sie es nie in den Hausmüll. Auf diese Weise tragen Sie dazu bei, die Umwelt zu schützen und zu verbessern.



## CATALÀ

### ATENCIÓ

- Llegiu atentament aquestes instruccions abans de posar l'aparell en funcionament i conserveu-les per a consultes futures.
- Aquest aparell el poden fer servir persones amb les capacitats físiques, sensorials o mentals reduïdes o sense experiència ni coneixement, només si se les supervisa o han rebut la instrucció adequada pel que fa al funcionament segur de l'aparell i entenen els riscos que fer-ne ús comporta.
- Nens i nenes no han de fer servir aquest aparell. Manteniu l'aparell i el cable lluny de l'abast de nens i nenes.
- No deixeu bosses de plàstic o elements de l'emalatge a l'abast dels nens i nenes. Són fonts potencials de perill.
- No la connecteu sense la seguretat que el voltatge que s'indica a la placa de característiques de l'aparell i el de casa vostra coincideixen.
- **MOLT IMPORTANT: No fiquen mai la talladora d'embotits en aigua.**
- **ATENCIÓ: La fulla està molt esmolada. Aneu amb compte sempre que la manipuleu. Després de fer servir l'aparell, col·loqueu sempre la guia de tall en la posició mínima.**

- Feu-lo servir sempre amb el carro lliscant (4) i el protector-empenyedor (5) col·locats al seu lloc, tret que la mida o la forma de l'aliment ho impedeixin.
- Desconnecteu-la sempre de la xarxa si no l'esteu fent servir i, també, abans del muntatge, el desmuntatge i la neteja.
- Vigileu que els nens i nenes no juguin amb l'aparell. Manteniu la talladora d'embotits lluny del seu abast.
- Aquest aparell s'ha dissenyat per a l'ús de forma intermitent. No el mantingueu en funcionament de forma ininterrompuda durant més de 10 minuts. Al cap d'aquest temps, deixeu que es refredi.
- La talladora d'embotits és per a ús exclusivament domèstic.
- La neteja i el manteniment, que van a càrrec de l'usuari, no els poden fer nens i nenes si no és amb supervisió.
- Si el cable d'alimentació està malmès, per estalviar-vos un perill, l'heu de fer substituir pel fabricant o pel servei postvenda o per personal similar qualificat.

#### **INSTRUCCIONS D'ÚS**

- Abans de fer-lo servir per primera vegada, netegeu l'aparell.
- Encaixeu el protector (5) al carro lliscant (4).
- Per retirar el carro, alceu-lo fins a la posició vertical.
- Ajusteu el gruix de la rodanxa que voleu fent girar el regulador de grossària (2).
- Fiqueu l'aliment sobre el carro lliscant (4) i pitgeu-lo lleugerament sobre la guia de tall (7) fent servir el protector-empenyedor (5).
- Connecteu l'aparell a la xarxa.
- Perquè comenci a funcionar, premeu l'interruptor d'engegada (1) a la posició I. Per apagar-la, torneu a pitjar l'interruptor a la posició 0.
- Moveu el carro lliscant endavant i enrere.

#### **MANTENIMENT I RENTAT**

- Abans de netejar-lo, assegureu-vos que l'aparell està desconnectat de la xarxa i que el motor està aturat.
- El protector-empenyedor (5) i el carro lliscant (4) es poden netejar amb aigua i sabó. Mai al rentavaixella.
- Per netejar-la, la plataforma es pot separar del cos de la talladora d'embotits.
- Descolleu el cargol que hi ha al lateral de la guia del carro (3), traieu la guia i, de la guia mateixa, traieu-ne el carro lliscant (4).
- Per tornar-la a col·locar, primer de tot, el carro lliscant (4) ha d'anar a la posició correcta; tot seguit, encaixeu la guia en el lateral esquerre, i colleu el cargol a l'altre extrem.
- La fulla (6) i el carro (4), i també el cos, es poden netejar amb un drap una mica humitejat.

- De tant en tant convé treure la fulla per netejar-la del tot. Per fer-ho, feu girar l'eix de la fulla (8) cap a la dreta, aproximadament 45°, i retireu-la amb compte. Per tornar a encaixar-la, feu coincidir les pestanyes de l'eix i gireu-lo cap a l'esquerra.
- Per a la neteja, no feu servir productes químics o abrasius, fregalls metàl·lics o altres que puguin malmetre les superfícies.

### **PROTECCIÓ DEL MEDI AMBIENT**

- Com a consumidor, quan us en vulgueu desprendre, heu de dipositar l'aparell per a tractament posterior en un centre de recollida de residus o en un contenidor per a aquesta finalitat.
- No el llenceu mai a les escombraries. Així contribuïreu a tenir cura del medi ambient i millorar-lo..





## GARANTÍA

- El titular de la garantía disfrutará de todos los derechos que la ley vigente de su país le conceda.

Ante cualquier avería consulte en su tienda o distribuidor habitual. Si lo prefiere, también puede consultar otras opciones para su zona en el apartado de Servicio Técnico de nuestra web (<https://www.jata.es/es/sat>)

## EXCLUSIONES A LA GARANTÍA

- La garantía no cubre las roturas o averías producidas por caídas, la pérdida de accesorios o partes del aparato, instalación incorrecta, la manipulación total o parcial del producto por personal ajeno a los Servicios Técnicos de JATA, así como por causas de fuerza mayor ajenas a JATA (*fenómenos geológicos, disturbios, uso no doméstico, etc.*)

Igualmente, la garantía no tiene efecto sobre los componentes y accesorios que son objeto de desgaste por el uso, así como de los perecederos, tales como compuestos plásticos, goma, cristal, lámparas, papel, filtros, esmaltes, pinturas o recubrimientos deteriorados por un uso indebido o reacción a agentes como calor, agua o productos químicos externos.

Las averías producidas en enchufes, cables o conectores debido a un mal uso o por la sulfatación de los contactos de las pilas o baterías debido al deterioro de éstas, no están cubiertos por la garantía.

Asimismo, quedan exentas de la garantía las operaciones de ajuste y limpieza, explicadas en los libros de instrucciones y necesarias para el buen funcionamiento del aparato.

### GARANTIA

PT

O titular da garantia gozará de todos os direitos que lhe confere a legislação em vigor do seu país. Em caso de avaria, consulte a sua loja ou distribuidor habitual.

### WARRANTY

EN

The holder of the guarantee will enjoy all the rights that the current law of his country grants. In case of any defect on your appliance, consult your store or distributor.

### GARANTIE

FR

Le titulaire de la garantie jouira de tous les droits que la loi en vigueur de son pays lui accorde. En cas de panne, consultez votre magasin ou distributeur habituel.

### GARANZIA

IT

Il titolare della garanzia godrà di tutti i diritti che la normativa vigente nel suo Paese gli concede. In caso di guasto, consultare il proprio negozio o distributore abituale.

### GARANTIE

DE

Der Garantienehmer genießt alle Rechte, die ihm dasgewährt. Wenden Sie sich im Falle eines Fehlers an Ihr übliches Geschäft oder Ihren Händler. geltende Recht seines Landes

# Jata

## **ESPAÑA**

Polígono La Serna, calle D, s/n  
31500 TUDELA - Navarra  
Tel. 94 621 55 40

## **PORTUGAL**

Avenida Engenheiro Duarte Pacheco, Torre 2-3, Sala 3  
1070-102 Lisboa  
Tel. 213 876 355 • Fax 213 867 398

**[www.jata.es](http://www.jata.es)**

