

PEAQ



PEAQ

PMS 220 Slim Micro Hifi System

Imtron GmbH
 Media-Saturn-Strasse 1
 85053 Ingolstadt
 Germany
www.imtron.eu
www.peaq-online.com

IM_PMS 220_221 107_V5.0



- DE** Bedienungsanleitung
- EN** User Manual
- ES** Manual del usuario
- FR** Mode d'emploi
- HU** Felhasználói kézikönyv
- IT** Manuale d'uso
- NL** Gebruikshandleiding
- PL** Instrukcja obsługi
- PT** Manual de utilizador
- SE** Bruksanvisning
- TR** Kullanım kılavuzu

Deutsch	3 - 17
English	18 - 30
Español	31 - 44
Français	45 - 59
Magyar	60 - 72
Italiano	73 - 88
Nederlands	89 - 103
Polski	104 - 118
Português	119 - 131
Svenska	132 - 144
Türkçe	145 - 157

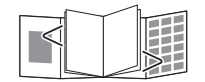

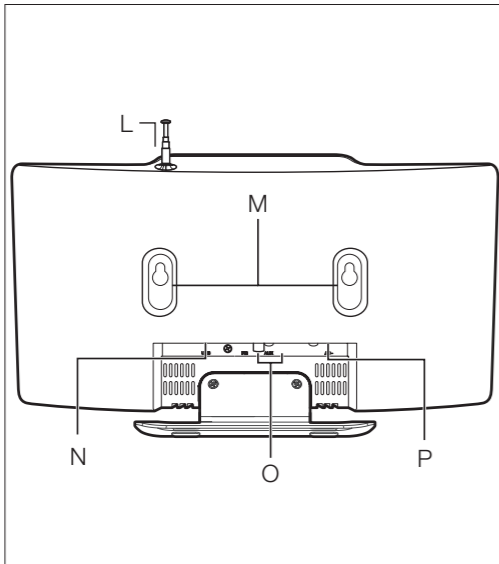
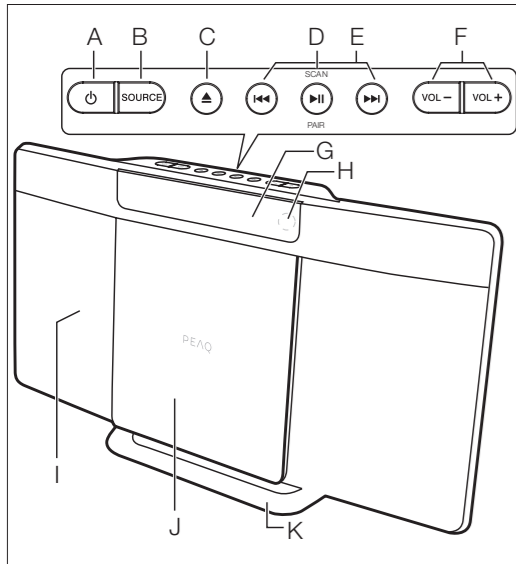
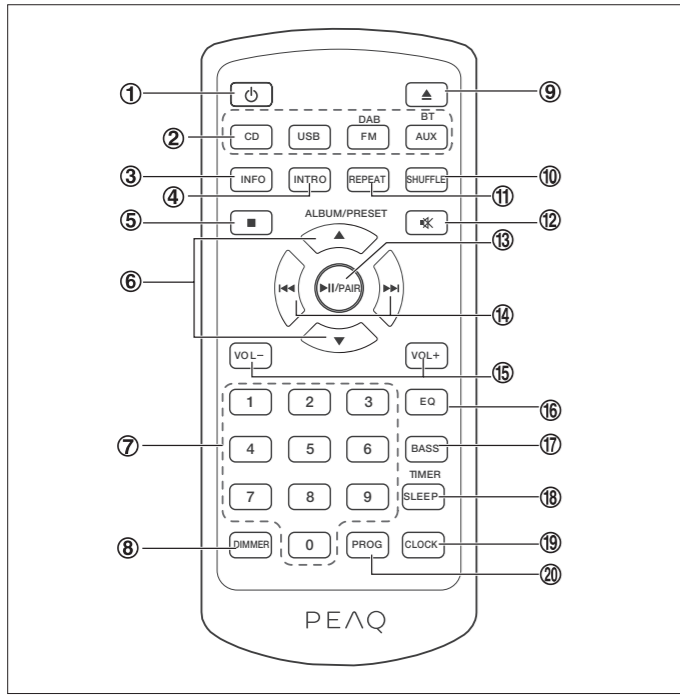

The Bluetooth® word mark and logos are registered trademarks owned by Bluetooth SIG, Inc. and any use of such marks by PEAQ is under license. Other trademarks and trade names are those of their respective owners.

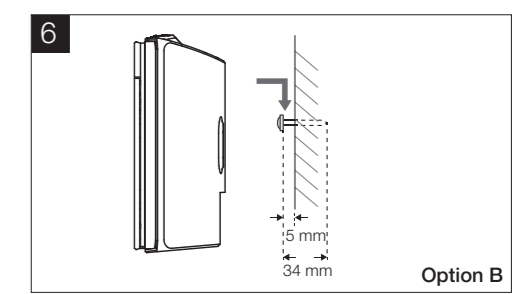
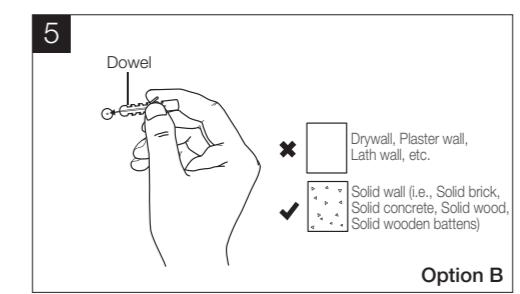
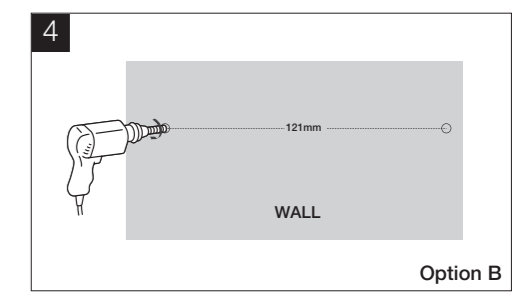
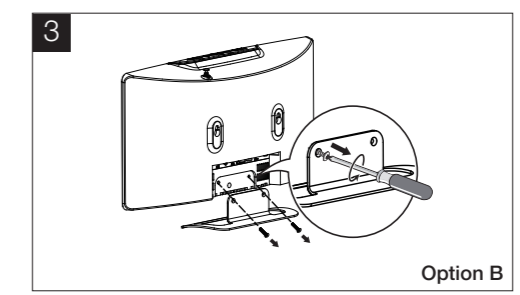
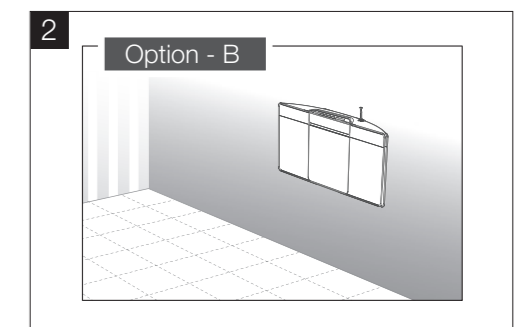
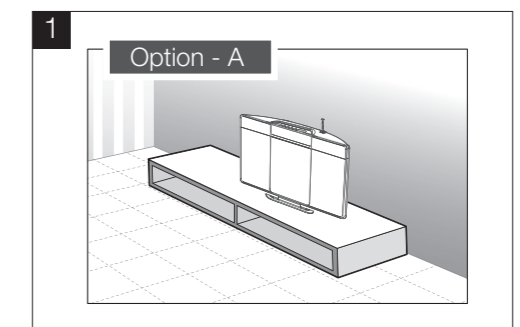
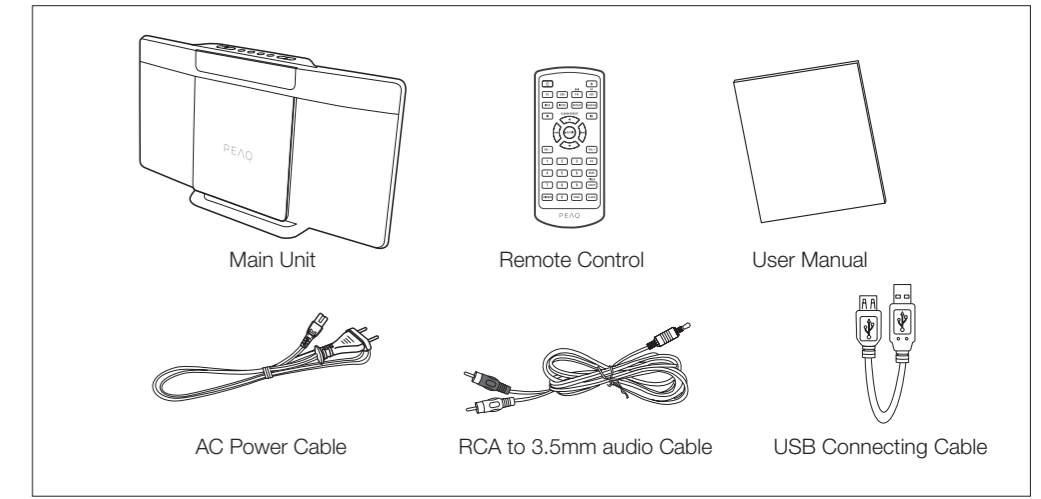



Sicherheitshinweise

Wichtige Sicherheitshinweise. Lesen Sie die Sicherheitshinweise bitte aufmerksam durch und bewahren Sie sie zum späteren Gebrauch auf.



 Der Blitz mit Pfeilspitze innerhalb eines gleichseitigen Dreiecks soll den Benutzer vor nicht isolierter gefährlicher Spannung innerhalb des Gerätegehäuses warnen, die ausreichend hoch ist, eine Stromschlaggefahr darzustellen.

 Das Ausrufezeichen innerhalb eines gleichseitigen Dreiecks soll den Benutzer auf wichtige Betriebs- und Wartungsanleitungen im mitgelieferten Informationsmaterial hinweisen.

 Aus Sicherheitsgründen ist dieses Sicherheitsklasse II-Produkt mit doppelter bzw. verstärkter Isolierung ausgestattet, wie mit vorstehendem Symbol angezeigt.

 **Gefahr!** Übermäßiger Schalldruck von Ohr- und Kopfhörern kann zu Gehörschädigungen führen. Wenn Sie über längere Zeit laute Musik hören, kann Ihr Hörvermögen beeinträchtigt werden. Stellen Sie eine angemessene Lautstärke ein.

- Dieses Produkt ist nur für die Tonunterhaltung vorgesehen. Um gefährliche Situationen zu vermeiden, verwenden Sie das Produkt nicht für andere als in dieser Anleitung beschriebene Zwecke. Unsachgemäße Verwendung ist gefährlich und führt zum Verlust der Garantie.
- Nur für den Hausgebrauch. Verwenden Sie das Produkt nicht im Freien.
- **Erstickengefahr!** Halten Sie das Verpackungsmaterial von Kindern fern.
- Verwenden Sie das Produkt nur unter normalen Raumbedingungen (Temperatur und Luftfeuchtigkeit).

- Das Produkt ist nur für die Verwendung in gemäßigten Breitengraden vorgesehen. Verwenden Sie das Produkt nicht in tropischen oder sehr feuchten Klimazonen.
- Bringen Sie das Produkt nicht von einer kalten in eine warme Umgebung und umgekehrt. Kondenswasser kann das Produkt und die elektrischen Komponenten beschädigen.
- Die Verwendung von Zubehör und Teilen, die nicht ausdrücklich vom Hersteller empfohlen werden, kann zu Verletzungen oder Schäden führen und führt zum Verlust der Garantie.
- Lassen Sie beim Aufstellen des Produkts ausreichend Platz zur Luftzirkulation (mindestens 10 cm rundum) und bauen Sie es nicht ein.
- Decken Sie die Lüftungsöffnungen nicht ab, um die Luftzirkulation nicht zu behindern.
- Stellen Sie das Produkt nicht auf oder neben heiße Oberflächen. Stellen Sie keine **Kerzen auf** oder neben das Produkt.
- Verschieben, bewegen und setzen Sie das Produkt während des Betriebs nicht um.
- Berühren, drücken oder reiben Sie die Oberfläche des Produkts nicht mit scharfkantigen oder harten Gegenständen.
- **Achtung!** Zur Vermeidung von Feuer und Stromschlag setzen Sie das Produkt nicht Regen oder Feuchtigkeit aus.
- Setzen Sie das Produkt nicht Tropfwasser oder Spritzwasser aus, und stellen Sie keine mit Flüssigkeit gefüllten Gegenstände (wie Vasen) auf oder neben das Produkt.
- Achten Sie darauf, dass keine Gegenstände oder Flüssigkeiten durch Öffnungen in das Gehäuse eindringen.
- Stellen Sie keine offenen Flammen (wie brennende Kerzen) auf das Produkt.
- Wenn das Produkt Schäden aufweist, verwenden Sie es nicht mehr und lassen Sie es von einem qualifizierten Techniker reparieren oder wenden Sie sich an unseren Kundendienst. Demontieren Sie das Produkt nicht und versuchen Sie nicht, es selbst zu reparieren. Wenden Sie sich im Fall von Beschädigungen stets an den Kundendienst, beispielsweise bei Beschädigung des Netzkabels oder Netzsteckers, wenn Flüssigkeiten oder Gegenstände in das Gerät eingedrungen sind, das Gehäuse beschädigt ist, das Produkt Regen oder Feuchtigkeit ausgesetzt war, nicht ordnungsgemäß funktioniert oder fallen gelassen wurde.

- Vergewissern Sie sich vor dem Anschluss am Stromnetz davon, dass die Angaben auf dem Typenschild mit Ihrem Stromnetz übereinstimmen.
- Ein beschädigtes Netzkabel muss vom Hersteller, dessen technischen Kundendienst oder von ähnlich qualifizierten Personen ersetzt werden, um Gefahren zu vermeiden.
- Überprüfen Sie Netzkabel, Produkt und Verlängerungskabel regelmäßig auf Beschädigungen. Verwenden Sie ein beschädigtes Produkt nicht. Ziehen Sie sofort den Netzstecker.
- Verlegen Sie das Netzkabel und ggf. das Verlängerungskabel so, dass nicht daran gezogen werden kann und es auch nicht zur Stolperfalle wird.
- Knicken und klemmen Sie das Netzkabel nicht und führen Sie es nicht über scharfe Kanten.
- Der Netzstecker dient zum Trennen des Produkts vom Stromnetz und muss jederzeit leicht zugänglich sein. Um die Stromaufnahme vollständig auszuschalten, ziehen Sie den Netzstecker.
- Es ist möglich, dass das Produkt infolge elektrostatischer Entladungen nicht einwandfrei arbeitet oder auf die Betätigung eines Bedienelements nicht reagiert. Schalten Sie in diesem Fall das Produkt aus und trennen Sie es vorübergehend vom Stromnetz. Nach dem erneuten Anschluss sollte das Problem behoben sein.
- Treten Sie nicht auf das Netzkabel und quetschen Sie es nicht, insbesondere am Stecker, den Anschlüssen und an der Stelle, an der das Kabel am Produkt angeschlossen ist.
- Fassen Sie beim Ziehen des Netzsteckers stets am Stecker an, ziehen Sie nicht am Kabel.
- Trennen Sie das Produkt vom Stromnetz, wenn Sie es für längere Zeit nicht verwenden, bei Fehlfunktionen, Gewitter und vor dem Reinigen.
- **Achtung!** Schalten Sie das Produkt vor dem Reinigen aus und trennen Sie es vom Stromnetz.
- Machen Sie das Produkt am Ende seiner Nutzungsfähigkeit unbrauchbar und schneiden Sie das Netzkabel ab.
- **Achtung!** Bei unsachgemäßem Austausch der Batterie besteht Explosionsgefahr. Ersetzen Sie die Batterie nur durch denselben oder einen gleichwertigen Typ.
- Setzen Sie die Batterie korrekt ein. Achten Sie auf die Polarität (+/-) auf der Batterie und auf dem Gehäuse. Wechseln Sie immer alle Batterien aus. Mischen Sie nicht alte und neue Batterien oder Batterien mit unterschiedlichem Ladezustand. Eine unsachgemäß eingesetzte Batterie kann auslaufen oder in extremen Fällen einen Brand oder eine Explosion auslösen.
- Setzen Sie Batterien niemals übermäßiger Hitze (wie direkte Sonneneinstrahlung, Feuer usw.) aus und verbrennen Sie Batterien nicht. Batterien können explodieren.
- Entfernen Sie eine verbrauchte Batterie, wenn Sie das Produkt für einen längeren Zeitraum nicht benutzen werden. Anderenfalls kann die Batterie auslaufen und Schäden verursachen.
- Bewahren Sie Batterien außerhalb der Reichweite von Kleinkindern auf. Sollten Batterien einmal verschluckt werden, suchen Sie sofort einen Arzt auf.
- Herkömmliche Batterien dürfen nicht aufgeladen werden.
- Sollten Batterien einmal auslaufen, entnehmen Sie diese mit einem Tuch aus dem Batteriefach und entsorgen Sie die Batterien umweltgerecht. Vermeiden Sie Haut- und Augenkontakt mit der Batterieflüssigkeit. Sollten Ihre Augen doch einmal mit Batterieflüssigkeit in Berührung kommen, spülen Sie die Augen mit viel Wasser aus und wenden Sie sich umgehend an einen Arzt. Bei Kontakt der Batterieflüssigkeit mit der Haut, waschen Sie die Stelle mit viel Wasser und Seife.
- Die Daten auf der CD werden von einem Laser durch eine optische Linse eingelesen (nicht berühren). Wenn das Produkt von einem kalten in einen warmen Raum gebracht wird, kann Feuchtigkeit auf der Linse kondensieren und dadurch die Wiedergabe behindern. In diesem Fall lassen Sie das Produkt vor Gebrauch eine Stunde bei Raumtemperatur akklimatisieren. Entfernen Sie eine eingelegte CD aus dem Produkt. Sollte das Problem bestehen bleiben, lassen Sie es vom Kundendienst überprüfen.

**Laserprodukt der
Klasse 1**

- Das Etikett auf dem Produkt informiert den Benutzer, dass dies ein **Laserprodukt der Klasse 1** ist und eine Laserkomponente enthält.
- Berühren Sie nicht die Linse im CD-Laufwerk.
- **Vorsicht!** Die Verwendung von Steuerelementen oder das Vornehmen von Einstellungen, die hier nicht beschrieben werden, kann zu gefährlicher Strahlung führen.



Gefahr! Unsichtbare Laserstrahlung tritt aus, wenn das Produkt geöffnet wird oder die Sicherheitsmechanismen umgangen wurden bzw. beschädigt sind.

Vermeiden Sie direkten Kontakt mit dem Laserstrahl. Berühren Sie nicht die Linse.

- **Wichtig!** Vergewissern Sie sich vor Gebrauch, dass sich das Produkt in einem einwandfreien und funktionstüchtigen Zustand befindet. Das Produkt darf nicht verwendet werden, wenn es Anzeichen von Beschädigungen aufweist oder wenn der Verdacht besteht, dass es defekt ist.



WARNUNG - Für Produkte mit Knopfzellenbatterien



VERSCHLUCKEN SIE BATTERIEN NICHT, VERÄTZUNGSGEFAHR.



Dieses Produkt enthält eine Knopfzellenbatterie. Wenn die Knopfzellenbatterie verschluckt wird, kann sie innerhalb

von nur 2 Stunden schwere innere Verbrennungen verursachen, die zum Tod führen können. Halten Sie neue und gebrauchte Batterien von Kindern fern. Wenn sich das Batteriefach nicht sicher schließen lässt, verwenden Sie das Gerät nicht mehr und halten Sie es von Kindern fern. Wenn Sie glauben, dass Batterien verschluckt wurden oder in irgendeinem Körperteil eingeführt wurden, suchen Sie sofort einen Arzt auf.







Bedienelemente

- A.  Ein/Aus-Taste
Produkt einschalten und in den Standby-Modus ausschalten
- B. **SOURCE-Taste**
Eingangsource wählen
- C.  Ausgabetaste
CD-Laufwerk öffnen und schließen
- D.  **/SCAN/PAIR**-Taste
Wiedergabe starten, unterbrechen und fortsetzen
Auswahl bestätigen
Sendersuche
Im Bluetooth®-Modus zum Koppeln und Aufheben der Kopplung gedrückt halten
- E.  **Rücklauf-/Vorlauf**taste
Im CD, USB- und Bluetooth®-Modus zum vorherigen/nächsten Titel springen
Im CD und USB-Modus zur Suche innerhalb des Titels/der CD rückwärts/vorwärts gedrückt halten
Um **FM**-Radio zu hören, drücken Sie zunächst **FM** und dann  , um einen Sender zu wählen.
- F. **VOL+/VOL-** Lautstärketasten
Lautstärkepegel erhöhen und verringern
- G. **Display**
Zeigt den aktuellen Status an
- H. **Empfangsfester der Fernbedienung**
Empfängt das Signal der Fernbedienung
- I. **Lautsprecher**
- J. **CD-Laufwerk**
- K. **Standfuß**
- L. **Teleskopantenne**
- M. **Montagevorrichtung**
- N. **USB-Anschluss**
USB-Speichermedium zur Wiedergabe anschließen
- O. **AUX (L/R) Anschluss**
Externes Audiogerät zur Wiedergabe anschließen
- P. **AC~ Stromeingang**
Netzkabel anschließen

Zubehör

- 1 x Kabelloses flaches DAB Hi-Fi-System PMS220
- 1 x Fernbedienung (mit eingesetzter Batterie)
- 1 x Netzkabel
- 1 x Audiokabel Cinch (RCA) zu 3,5 mm Klinkeinstecker
- 1 x USB-Anschlusskabel
- 1 x Benutzerhandbuch / Garantie / WEEE (EAG)

Fernbedienung

1.  Ein/Aus-Taste
Produkt einschalten und in den Standby-Modus ausschalten
2. **Quellentasten**
CD, USB, DAB/**FM** oder BT/AUX als Eingangsource wählen
3. **INFO** Informationstaste
Wiedergabeinformationen anzeigen
4. **INTRO** Anspieltaste
Im CD- und USB-Modus alle Titel auf dem Speichermedium für 10 Sekunden anspielen
5.  **Stopptaste**
Wiedergabe beenden
Im Standby-Modus gedrückt halten, um die Uhrzeit mit dem Sender zu synchronisieren
6.   Pfeiltasten aufwärts/abwärts
Navigation aufwärts/abwärts
Nächsten/vorherigen Senderspeicher wählen
Zeit einstellen
7. **Zifferntasten (0 - 9)**
[Wählen Sie im CD- und USB-Modus die Titelnnummer zur Wiedergabe](#)
[Wählen Sie im DAB- und FM-Modus den Senderspeicher](#)
8. **DIMMER** Lichttaste
Helligkeitsstufe des Displays einstellen
9.  Ausgabetaste
CD-Laufwerk öffnen und schließen
10. **SHUFFLE** Misch taste
Misch- und Zufallsmodus wählen
11. **REPEAT** Wiederholungstaste
Wiederholungsmodus wählen
12.  **Stummschalt**taste
Ton stummschalten und Stummschaltung wieder aufheben
13.  **/PAIR** Wiedergabe/Pause/Koppeln
Wiedergabe starten, unterbrechen und fortsetzen

Im Bluetooth®-Modus zum Koppeln und Aufheben der Kopplung gedrückt halten

14. **◀▶▶▶** Rücklauf-/Vorlauftaste
Im CD, USB- und Bluetooth®-Modus zum vorherigen/nächsten Titel springen
Im CD und USB-Modus zur Suche innerhalb des Titels/der CD rückwärts/vorwärts gedrückt halten
Im FM-Modus manuelle Sendersuche; zur automatischen Sendersuche gedrückt halten
15. **VOL+/VOL-** Lautstärketasten
Lautstärkepegel erhöhen und verringern
16. **EQ** Equalizertaste
Equalizer-Voreinstellung wählen
17. **BASS** Basstaste
Bassverstärkung ein- und ausschalten
18. **TIMER/SLEEP** Timer-/Sleeptimer-Einstellstaste
Sleeptimer einstellen
Im Standby-Modus zum Einstellen des Weckers gedrückt halten
19. **CLOCK** Zeiteinstellstaste
Im Standby-Modus zum Aufrufen der Zeiteinstellung gedrückt halten
Uhrzeit anzeigen
20. **PROG** Programmtaste
Titelreihenfolge programmieren
Senderspeicher programmieren

Bestimmungsgemäßer Gebrauch

Dieses Produkt ist nur zur Tonwiedergabe vorgesehen. Verwenden Sie das Produkt ausschließlich gemäß dieser Bedienungsanleitung. Das Produkt ist zur Verwendung im privaten Haushalt konzipiert und nicht zur gewerblichen Verwendung geeignet. Die Imtron GmbH übernimmt keine Haftung für Schäden am Produkt, für Sachschäden oder Verletzungen, die auf eine unvorsichtige oder unsachgemäße Verwendung des Produkts, **eine unsachgemäße Montage** oder eine Verwendung des Produkts zurückzuführen sind, die nicht dem vom Hersteller angegebenen Zweck entspricht.

Erstgebrauch

Lesen Sie diese Bedienungsanleitung aufmerksam durch, um Schäden oder Verletzungen durch unsachgemäßen Gebrauch zu vermeiden. Achten Sie besonders auf die Sicherheitshinweise. Bewahren Sie die Bedienungsanleitung zum späteren Nachschlagen auf und geben Sie sie mit, wenn Sie das Produkt an Dritte weitergeben. Entfernen Sie

vorsichtig alle Verpackungsmaterialien und überprüfen Sie das Produkt auf Vollständigkeit und Unversehrtheit. Verwenden Sie ein beschädigtes Produkt nicht.

Aufstellung und Montage

Das Produkt kann frei aufgestellt (Option A, siehe Abb. 1) oder an der Wand montiert werden (Option B, siehe Abb. 2).

Wandmontage

Bei Wandmontage des Produkts müssen Sie zunächst die Anschlüsse auf der Rückseite des Produkts vornehmen, da sie später nur schwer zugänglich sind.

Abb. 3 Entfernen Sie die Schrauben des Standfußes und damit den Standfuß vom Produkt.

Abb. 4 Bohren Sie, entsprechend Ihrer Wand, zwei Löcher (Ø 3 - 8 mm). Der Abstand zwischen den Bohrungen (Mitte zu Mitte) muss 121 mm betragen.

Abb. 5 Setzen Sie ggf. jeweils einen Dübel ein. Das Installationsmaterial gehört nicht zum Lieferumfang.

Abb. 6 Lassen Sie den Kopf der Schrauben 5 mm überstehen. Rasten Sie das Produkt auf den Schraubenköpfen ein.

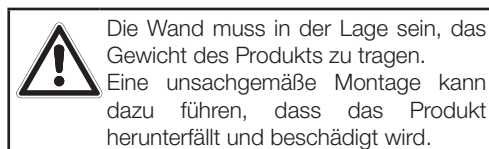

Batterie in der Fernbedienung

Abb. 7 Ziehen Sie die Schutzfolie im Batteriefach der Fernbedienung heraus, um die Fernbedienung in Betrieb zu nehmen.

Abb. 8 Richten Sie die Fernbedienung auf das Empfangsfenster vorn auf dem Produkt in einem Winkel von $\pm 30^\circ$ aus. Der Abstand zwischen Fernbedienung und Produkt sollte nicht mehr als 6 m betragen und es sollten sich keine Hindernisse zwischen Fernbedienung und Produkt befinden.

Abb. 9 Zum Austauschen der Batterie ziehen Sie die Batterielade mit Daumen und Zeigefinger aus der Fernbedienung. Entnehmen Sie dann die verbrauchte Batterie und set-

zen Sie eine frische Batterie gleichen Typs (CR2025) unter Beachtung der Polarität in die Batterielade ein. Der Pluspol (+) muss nach oben zeigen. Anschließend schieben Sie die Batterielade in die Fernbedienung zurück.

Anschlüsse

Hinweis

- Einige Tasten funktionieren nur in bestimmten Modi.
- Mit der Fernbedienung haben Sie Zugriff auf alle **Funktionen**. Sollte die Fernbedienung nicht funktionieren, überprüfen Sie bitte die folgenden Punkte:
 - Tauschen Sie ggf. die Batterie aus.
 - Vergewissern Sie sich, dass die Batterie mit korrekter Polarität (+/-) eingesetzt wurde.
 - Vergewissern Sie sich, dass sich kein Hindernis zwischen Produkt und Fernbedienung befindet.
 - Dunken Sie den Raum ab oder verringern Sie den Abstand zwischen Produkt und Fernbedienung.

STROMVERSORGUNG

Vorsicht! Vergewissern Sie sich vor dem Anschluss, dass Ihre Anschlusswerte den Angaben auf dem Typenschild des Produkts entsprechen. Sie finden das Typenschild auf der Rückseite oder unter dem Produkt.

Abb. 10 Schließen Sie das separat gelieferte Netzkabel zunächst am Netzeingang **AC~** auf der Rückseite des Produkts und später, nachdem alle weiteren Anschlüsse vorgenommen wurden, an einer geeigneten Steckdose an.

Vergewissern Sie sich, dass das Kabel vollständig in der Buchse steckt.

AUX-EINGANG

Abb. 11 Verwenden Sie ein Cinch-Stereo-Audiokabel (RCA zu RCA) (gehört nicht zum Lieferumfang), um den Audioausgang Ihres Fernsehers an den Buchsen **AUX L/R** an der Rückseite des Produkts anzuschließen.

Abb. 12 Verwenden Sie ein Kabel Cinch zu 3,5 mm Klinkestecker (im Lieferumfang enthalten), um die Kopfhörerbuchse eines Audioplayers an den Buchsen **AUX L/R** an der Rückseite des Produkts anzuschließen.



USB-ANSCHLUSS

Abb. 13 Auf der Rückseite des Produkt befindet sich ebenfalls ein USB-Anschluss zur Wiedergabe Ihrer gespeicherten Audio-dateien.

Betrieb

EIN- UND AUSSCHALTEN

Bei Anschluss des Produkts am Stromnetz begibt es sich in den Standby-Modus.

1. Drücken Sie zum Einschalten die  auf dem Produkt oder auf der Fernbedienung.
2. Drücken Sie zum Ausschalten in den Standby-Modus die Ein/Aus-Taste  auf dem Produkt oder auf der Fernbedienung.
3. Um das Produkt vollständig vom Stromnetz zu trennen, müssen Sie den Netzstecker ziehen, der jederzeit frei zugänglich sein muss. Um Strom zu sparen, trennen Sie das Produkt vom Stromnetz, wenn Sie es nicht benutzen.



Hinweis

Wenn das Produkt im BT-, AUX-, USB- oder CD-Modus kein Signal empfängt, schaltet es sich nach 15 Minuten automatisch aus.

ZEIT EINSTELLEN

Sie können die Uhrzeit automatisch oder manuell einstellen.

Uhrzeit synchronisieren

1. Halten Sie im Standby-Modus die Stopptaste  auf der Fernbedienung gedrückt.
2. Mit den Pfeiltasten   auf der Fernbedienung schalten Sie den Synchronisationsmodus für die Uhrzeit um.
 - **RADIO:** Die Synchronisation der Uhrzeit findet über den Sender statt.
 - **OFF:** Die Uhrzeit muss manuell eingestellt werden.

- Drücken Sie zur Bestätigung Wiedergabe/Pause/Koppeln ►/PAIR auf der Fernbedienung oder Wiedergabe/Pause/Scannen/Koppeln ►/SCAN/PAIR auf dem Produkt.

Uhrzeit manuell einstellen

Die manuelle Einstellung der Uhrzeit kann nur im Standby-Modus erfolgen.

- Halten Sie im Standby-Modus die Zeiteinstelltaste **CLOCK** auf der Fernbedienung gedrückt, bis die Stunden blinken.
- Stellen Sie die Stunden mit den Pfeiltasten ▲/▼ (6) auf der Fernbedienung ein, dann drücken Sie die Zeiteinstelltaste **CLOCK** auf der Fernbedienung. Nun blinken die Minuten.
- Stellen Sie die Minuten mit den Pfeiltasten ▲/▼ auf der Fernbedienung ein, dann drücken Sie zur Bestätigung die Zeiteinstelltaste **CLOCK** auf der Fernbedienung.
 - Wenn Sie innerhalb von 15 Sekunden keine Taste drücken, wird die Eingabe gelöscht.
 - Während der Einstellung drücken Sie Wiedergabe/Pause/Koppeln ►/PAIR auf der Fernbedienung oder Wiedergabe/Pause/Scannen/Koppeln ►/SCAN/PAIR auf dem Produkt, um das 12- oder 24-Stundenformat zu wählen.

Uhrzeit anzeigen

Drücken Sie die Zeiteinstelltaste **CLOCK** auf der Fernbedienung, um die Uhrzeit für einige Sekunden anzuzeigen.

Wecker einstellen

Um den Wecker einzustellen, müssen Sie zunächst die korrekte Uhrzeit einstellen.

- Halten Sie im Standby-Modus die Timer-/Sleeptimer-Einstelltaste **TIMER/SLEEP** auf der Fernbedienung gedrückt, bis die Stunden blinken.
- Stellen Sie die Stunden mit den Pfeiltasten ▲/▼ auf der Fernbedienung ein, dann drücken Sie die Timer-/Sleeptimer-Einstelltaste **TIMER/SLEEP** auf der Fernbedienung. Nun blinken die Minuten.
- Stellen Sie die Minuten mit den Pfeiltasten ▲/▼ auf der Fernbedienung ein, dann drücken Sie zur Bestätigung die Timer-/Sleeptimer-Einstelltaste **TIMER/SLEEP** auf der Fernbedienung. Nun blinkt das Display.



- Mit den Pfeiltasten ▲/▼ auf der Fernbedienung wählen Sie als Weckmodus

- BUZZER:** Wecken mit Summer.
- FM:** Wecken mit UKW-Radio.
- DAB:** Wecken mit DAB-Radio.
- USB:** Wecken mit USB-Stick.
- DISC:** Wecken mit CD.

Drücken Sie zur Bestätigung die Timer-/Sleeptimer-Einstelltaste **TIMER/SLEEP** auf der Fernbedienung, damit wird im Display der Lautstärkepegel angezeigt.

- Drücken Sie die Pfeiltasten ▲/▼ oder die Lautstärketasten **VOL +/-** auf dem Produkt oder auf der Fernbedienung, um die Lautstärke des Weckers einzustellen. Bestätigen Sie Ihre Einstellung mit der Timer-/Sleeptimer-Einstelltaste **TIMER/SLEEP** auf der Fernbedienung, damit wird im Display das Symbol des entsprechenden Weckers angezeigt und das Weckersymbol  blinkt.

Wecker aktivieren und deaktivieren

Nach dem Einstellen des Weckers zeigen Sie mit der Timer-/Sleeptimer-Einstelltaste **TIMER/SLEEP** auf der Fernbedienung die Einstellung im Display an. Der Weckalarm ist aktiv, wenn das Weckersymbol  angezeigt wird. Wenn der Wecker „klingelt“, schalten Sie ihn mit der Ein/Aus-Taste  auf dem Produkt oder auf der Fernbedienung aus. Um den Weckalarm zu deaktivieren, drücken Sie zweimal die Timer-/Sleeptimer-Einstelltaste **TIMER/SLEEP**, damit erlischt das Weckersymbol  im Display. Um den Wecker wieder zu aktivieren, drücken Sie erneut zweimal die Timer-/Sleeptimer-Einstelltaste **TIMER/SLEEP**.



Betriebsmodus wählen

Drücken Sie mehrmals die **SOURCE-Taste** auf dem Produkt oder eine der **Tasten CD, USB, FM/DAB** oder **AUX/BT** auf der Fernbedienung, um den gewünschten Modus zu wählen. Der entsprechende Modus wird im Display angezeigt.

Bassverstärkung ein- und ausschalten

Drücken Sie die Basstaste **BASS** auf der Fernbedienung, um die Bassverstärkung ein- oder auszuschalten.

Lautstärke einstellen

Drücken Sie die Lautstärketasten **VOL +/-** auf dem Produkt oder auf der Fernbedienung, um die Lautstärke einzustellen. Um den Ton stummzuschalten, drücken Sie die Stummschalttaste  auf der Fernbedienung. Drücken Sie erneut die Stummschalttaste  auf der Fernbedienung, um den Ton mit der vorherigen Lautstärke wieder einzuschalten.

Equalizer wählen

Drücken Sie mehrmals die Equalizertaste **EQ** auf der Fernbedienung, um die Voreinstellungen des Equalizers zu durchlaufen: **Flat**, **Pop**, **Classic**, **Jazz** und **Rock** sind wählbar.

Helligkeit einstellen

Drücken Sie die Lichttaste **DIMMER** auf der Fernbedienung, um die Helligkeit des Displays in 4 Stufen einzustellen.

Sleeptimer einstellen

Verwenden Sie den Sleeptimer, um das System nach einer bestimmten Anzahl von Minuten im Wiedergabemodus auszuschalten.

Drücken Sie wiederholt **TIMER/SLEEP** auf der Fernbedienung, um die Einstellungen zu durchlaufen.

SLEEP 90 - SLEEP 60 - SLEEP 30 - SLEEP 15 - SLEEP 00

Um den Sleeptimer abzubrechen, drücken Sie wiederholt **TIMER/SLEEP**, bis "SLEEP 00" im Display angezeigt wird.

AUX-Wiedergabe

Externe Geräte an AUX L/R anschließen

1. Drücken Sie mehrmals die **SOURCE-Taste** auf dem Produkt oder die **AUX/BT** auf der Fernbedienung, um den **AUX**-Modus zu wählen. In diesem Modus können Sie ein externes Gerät am Produkt anschließen und darüber wiedergeben.
2. Bedienen Sie das externe Gerät wie gewohnt zur Wiedergabe.
3. Stellen Sie die gewünschte Lautstärke mit den Lautstärketasten **VOL +/-** auf dem Produkt oder auf der Fernbedienung ein.

Bluetooth®-Wiedergabe

Das Produkt ist mit einer Bluetooth®-Funktion ausgestattet, die Signale bis zu einer Reichweite von 8 m empfängt.

Bluetooth®-fähige Geräte koppeln

1. Drücken Sie die **SOURCE-Taste** auf dem Produkt oder die **AUX/BT** auf der Fernbedienung, um den Bluetooth®-Modus aufzurufen. „**BLUETOOTH READY**“ wird im Display angezeigt, wenn keine Kopplung mit anderen Bluetooth®-Geräten besteht. Das System ist nun zur Kopplung bereit.
2. Schalten Sie auf dem Bluetooth-Gerät die Bluetooth®-Funktion ein, suchen und wählen Sie „**PMS 220**“, um die Verbindung herzustellen.
3. Warten Sie, bis Sie eine Sprachansage von der Soundbar hören. Bei erfolgreicher Verbindung wird im Display „**PAIRED**“ angezeigt.

Zum Trennen der Bluetooth®-Funktion gehen Sie wie folgt vor:



- Schalten Sie zu einer anderen Funktion um.
- Deaktivieren Sie die Funktion in Ihrem Bluetooth®-fähigen Gerät. Vom Produkt erfolgt die Ansage „**Disconnected**“ (getrennt).
- Halten Sie die **▶II / PAIR-Taste** auf der Fernbedienung gedrückt. Vom Produkt erfolgt die Ansage „**PAIRING**“.

Hinweise

- Geben Sie „**0000**“ als Passwort ein, wenn Sie dazu aufgefordert werden.
- Besteht bereits eine Verbindung, dann drücken Sie die **▶II / PAIR-Taste** auf der Fernbedienung, um den Kopplungsmodus wieder zu aktivieren. Damit wird die Verbindung unterbrochen und im Display wird „**PAIR**“ angezeigt.
- Wenn sich kein neues Gerät innerhalb von zwei Minuten koppelt, bleibt die vorherige Verbindung bestehen.
- Die Verbindung wird getrennt, wenn sich das gekoppelte Gerät aus der Reichweite entfernt.
- Zur erneuten Verbindung muss sich dieses Gerät nur wieder innerhalb der Reichweite befinden.
- Überprüfen Sie anschließend, ob die Verbindung tatsächlich wieder besteht.

- Bei Verbindung wird im Display „**PAIRED**“ angezeigt.
- Wenn die Verbindung verloren wurde, wird im Display „**BLUETOOTH READY**“ angezeigt. Folgen Sie in diesem Fall der vorstehenden Anleitung zum Koppeln.
- **RPT OFF:** Die Wiederholungsfunktion ist ausgeschaltet.
- Drücken Sie mehrmals die Misch Taste **SHUFFLE** auf der Fernbedienung, um die Zufallswiedergabe aufzurufen.
- Drücken Sie die Stoptaste **■** auf der Fernbedienung, um die Wiedergabe zu beenden.





USB-Wiedergabe

1. Schließen Sie zunächst das mitgelieferte USB-Anschlusskabel am USB-Anschluss auf der Rückseite des Produkts an. Dann schließen Sie ein USB-Speichermedium (USB-Stick) am USB-Anschlusskabel an.
2. Drücken Sie mehrmals die **SOURCE-Taste** auf dem Produkt oder die **USB-Taste** auf der Fernbedienung und wählen Sie den **USB** Modus.
 - Drücken Sie **▶II /PAIR** auf der Fernbedienung oder **▶II /SCAN/PAIR** auf dem Produkt, um die Wiedergabe zu starten und zu unterbrechen.
 - Drücken Sie die Rücklauf-/Vorlauftaste **I◀◀ ▶▶I** auf der Fernbedienung oder auf dem Produkt, um zur vorherigen bzw. nächsten Datei zu springen.
 - Halten Sie die Rücklauf-/Vorlauftaste **I◀◀▶▶I** auf der Fernbedienung oder auf dem Produkt gedrückt, um den schnellen Rücklauf bzw. Vorlauf durch den aktuellen Titel zu aktivieren. Sobald Sie die Taste loslassen, kehrt das Produkt zur Normalwiedergabe zurück.
 - Drücken Sie mehrmals die Wiederholungstaste **REPEAT** auf der Fernbedienung, um die verschiedenen Wiederholungsmodi zu durchlaufen. Der gewählte Modus wird im Display angezeigt.
 - **RPT ONE:** Einen Titel wiederholen, das Wiederholungssymbol  blinkt im Display und der aktuelle Titel wird kontinuierlich wiederholt.
 - **RPT ALB:** Ordner wiederholen (nur bei MP3/WMA-Wiedergabe), das Wiederholungssymbol  leuchtet im Display auf und alle Titel im Ordner werden wiederholt.
 - **RPT ALL:** Alle Titel wiederholen, das Wiederholungssymbol  leuchtet im Display auf und alle Titel auf der Disc werden wiederholt.

CD-/MP3-/WMA-Wiedergabe

1. Drücken Sie mehrmals die **SOURCE-Taste** auf dem Produkt oder auf der Fernbedienung und wählen Sie den **CD**-Modus. Im Display wird „**DISC**“ angezeigt und es erfolgt die Ansage „**Disc**“.
2. Drücken Sie die Ausgabetaste **▲** auf dem Produkt oder auf der Fernbedienung, um das CD-Laufwerk zu öffnen. Die Abdeckung fährt zur Seite und gibt das CD-Laufwerk frei.
3. Legen Sie eine CD, MP3- oder WMA-CD vorsichtig in das Laufwerk ein und drücken Sie die Ausgabetaste **▲** auf dem Produkt oder auf der Fernbedienung, um das CD-Laufwerk zu schließen.
4. Die Disc wird gelesen und im Display wird „**LOADING**“ angezeigt. Dann startet die Wiedergabe automatisch und Titelnummer und Laufzeit werden angezeigt.
 - Drücken Sie **▶II /PAIR** auf der Fernbedienung oder **▶II /SCAN/PAIR** auf dem Produkt, um die Wiedergabe zu starten und zu unterbrechen.
 - Drücken Sie die Rücklauf-/Vorlauftaste **I◀◀ ▶▶I** auf der Fernbedienung oder auf dem Produkt, um zur vorherigen bzw. nächsten Datei zu springen.
 - Halten Sie die Rücklauf-/Vorlauftaste **I◀◀▶▶I** auf der Fernbedienung oder auf dem Produkt gedrückt, um den schnellen Rücklauf bzw. Vorlauf durch den aktuellen Titel zu aktivieren. Sobald Sie die Taste loslassen, kehrt das Produkt zur Normalwiedergabe zurück.
 - Drücken Sie die Album-/Senderspeichertaste **ALBUM/PRESET/▲/▼** auf der Fernbedienung, um zum nächsten bzw. vorherigen Album zu springen (nur MP3-CDs).
 - Drücken Sie mehrmals die Wiederholungstaste **REPEAT** auf der Fernbedienung, um

die verschiedenen Wiederholungsmodi zu durchlaufen. Der gewählte Modus wird im Display angezeigt.

- **RPT ONE:** Einen Titel wiederholen, das Wiederholungssymbol  blinkt im Display und der aktuelle Titel wird kontinuierlich wiederholt.
- **RPT ALB:** Ordner wiederholen (nur bei MP3/WMA-Wiedergabe), das Wiederholungssymbol  leuchtet im Display auf und alle Titel im Ordner werden wiederholt.
- **RPT ALL:** Alle Titel wiederholen, das Wiederholungssymbol  leuchtet im Display auf und alle Titel auf der Disc werden wiederholt.
- **RPT OFF:** Die Wiederholungsfunktion ist ausgeschaltet.
- Drücken Sie mehrmals die Mischstaste **SHUFFLE** auf der Fernbedienung, um die Zufallswiedergabe aufzurufen.
- Drücken Sie die Anspieltaste **INTRO** auf der Fernbedienung, um die ersten 10 Sekunden jedes Titels auf der Disc anzupielen. Drücken Sie erneut die Anspieltaste **INTRO** auf der Fernbedienung, um zur Normalwiedergabe zurückzukehren.
- Drücken Sie die Stopptaste  auf der Fernbedienung, um die Wiedergabe zu beenden.

Programmwiedergabe

Den Programmmodus können Sie nur aktivieren und einstellen, wenn sich das Produkt im Stoppmodus befindet.

1. Drücken Sie die Programmtaste **PROG** auf der Fernbedienung, um dem Programmmodus aufzurufen.
2. Wählen Sie den gewünschten Titel auf der Disc zur Eingabe mit den Zifferntasten (0 - 9). Dann drücken Sie zur Bestätigung die Programmtaste **PROG** auf der Fernbedienung.
3. Wiederholen Sie die vorstehenden Schritte, um weitere Titel zur Wiedergabe zu programmieren.
4. Drücken Sie **▶II / PAIR** auf der Fernbedienung oder **▶II / SCAN / PAIR** auf dem Produkt, um die Programmwiedergabe zu starten.

Hinweis

Zum Löschen des aktuellen Programms drücken Sie die Stopptaste  auf der Fernbedienung.

DAB-Radio

Teleskopantenne ausziehen

Abb. 14 Ziehen Sie die Teleskopantenne aus, bevor Sie den DAB-Modus aufrufen.

1. Drücken Sie mehrmals die **SOURCE-Taste** auf dem Produkt oder die **DAB/FM** auf der Fernbedienung, um den **DAB-Modus** zu wählen.
2. Beim ersten Aufrufen des DAB-Modus wird die Sendersuche gestartet und „**SCANNING**“ wird im Display angezeigt.
3. Alle gefundenen Sender werden automatisch gespeichert. Durchlaufen Sie die gespeicherten Sender mit der Rücklauf-/Vorlaufstaste **◀◀ ▶▶** auf der Fernbedienung oder auf dem Produkt.
4. **Zur erneuten Sendersuche drücken Sie ▶II / PAIR auf der Fernbedienung oder ▶II / SCAN / PAIR auf dem Produkt.**

Automatische Sendersuche

Der automatische Scan durchsucht das gesamte DAB-Band III. Anschließend wird der erste gefundene Sender (in alphanumerischer Reihenfolge) zur Wiedergabe gewählt.

1. Drücken Sie die Rücklauf-/Vorlaufstaste **◀◀ ▶▶** auf der Fernbedienung oder auf dem Produkt, um die automatische Sendersuche zu starten. Im Display werden „**SCANNING**“ und die gefundene Anzahl der Sender angezeigt.
2. Nach Beendigung des Scans werden die Gesamtzahl der gefundenen Sender sowie eine Senderliste angezeigt. Alle gefundenen Sender werden automatisch gespeichert.

Manuelle Sendersuche

1. Halten Sie die Rücklauf-/Vorlaufstaste **◀◀ ▶▶** auf der Fernbedienung oder auf dem Produkt gedrückt, um die manuelle Sendersuche zu wählen. Im Display wird „**Manual tune**“ angezeigt.
2. Drücken Sie die Rücklauf-/Vorlaufstaste **◀◀ ▶▶** auf der Fernbedienung oder auf dem Produkt, um die DAB-Kanäle auf den Frequenzen 174,928 MHz bis 239,200 MHz zu durchlaufen.

- Nach der Auswahl der gewünschten Kanalnummer drücken Sie zur Bestätigung die Rücklauf-/Vorlauftaste **◀▶** auf der Fernbedienung oder auf dem Produkt. Im Display wird „**TUNING**“ angezeigt und das Produkt startet die Sendersuche.
- Drücken Sie erneut die Programmtaste **PROG** auf der Fernbedienung, um den Sender zu speichern. Im Display wird „**SAVED**“ angezeigt.
- Zum Aufrufen eines Senderspeichers wählen Sie die gewünschte Nummer mit den Pfeiltasten **▲/▼** auf der Fernbedienung. **Band und Frequenz werden angezeigt und Sie bestätigen Ihre Auswahl mit ▶II/PAIR auf der Fernbedienung oder ▶II/SCAN/PAIR auf dem Produkt.**

Hinweis

- Neue Radiosender und Dienste werden zu den gespeicherten DAB/DAB+ -Sendern hinzugefügt. Um neue DAB/DAB+ -Sender und Dienste auf Ihrem Radio verfügbar zu machen, führen Sie regelmäßig einen Suchlauf durch.
- Nicht alle Sender sind regional überall verfügbar. Die Anzahl der empfangbaren Sender kann von Region zu Region unterschiedlich sein. Das liegt zum Teil daran, dass das Frequenznetz nicht überall vollständig ausgebaut ist oder dass die Sender nur innerhalb einer Region und nicht im ganzen Land ausgestrahlt werden. In Innenräumen ist der Empfang je nach Bauweise eingeschränkt.
- Eine Beschreibung aller in Ihrer Region verfügbaren Programme finden Sie unter: <https://www.dabplus.de/>

Sekundäre Dienste

Wenn hinter einem Sendernamen „>>“ angezeigt wird, sind für diesen Sender sekundäre Dienste verfügbar. Dies sind Zusatzdienste, die zum primären Sender gehören. Hierzu gehören etwa auf einem Sportsender zusätzliche Kommentare. Die sekundären Dienste kommen in der Senderliste direkt hinter dem primären Sender.

Drücken Sie zum Einstellen des sekundären Senders die Rücklauf-/Vorlauftaste **◀▶** auf der Fernbedienung oder auf dem Produkt.

Senderspeicher manuell einstellen

Sie können bis zu 20 Lieblingssender speichern. Damit haben Sie schnellen und einfachen Zugriff auf Ihre Favoriten.

- Stellen Sie einen beliebigen Sender ein, wie zuvor beschrieben.
- Drücken Sie die Programmtaste **PROG** auf der Fernbedienung, um den Senderspeicher aufzurufen. Die Nummer des Senderspeichers blinkt im Display.
- Wählen Sie mit der Album-/Senderspeichertaste **ALBUM/PRESET ▲/▼** auf der Fernbedienung die Nummer des Senderspeichers (1 - 20).

Hinweis

Zum Löschen des aktuellen Senderspeichers drücken Sie die Stopptaste **■** auf der Fernbedienung.

Anzeige von Informationen

Sie können Informationen zu DAB-Sendern abhängig vom eingestellten Sender anzeigen. Drücken Sie mehrmals die Informationstaste **INFO** auf der Fernbedienung, um die nachstehenden Informationen anzuzeigen.

- Stellen Sie einen DAB-Sender ein.
- Während der Wiedergabe von DAB/DAB+ Radio halten Sie die **SOURCE**-Taste gedrückt, um durch die nachstehenden Informationen (falls verfügbar bzw. vom Sender zur Verfügung gestellt) zu blättern:
 - Sendername
 - Multiplex
 - Uhrzeit
 - Datum
 - Laufschrift (DLS)
 - Programmtyp (PTY)
 - Kanalnummer
 - Frequenz
 - Stereo/Mono
 - Bitrate
 - Signalstärke

Sendername

Der Sendername wird angezeigt, wenn ein RDS-Sender eingestellt ist.

Multiplex

Dies ist ein Zusammenschluss von Sendern, die gemeinsam auf einer Frequenz senden. Es gibt nationale und lokale Multiplexe. Lokale enthalten Sender, die speziell auf diese Region zugeschnitten sind.

Uhrzeit

Hier wird die Uhrzeit angezeigt, die automatisch vom Sender zur Verfügung gestellt wird.

Datum

Hier wird das Datum angezeigt, das automatisch vom Sender zur Verfügung gestellt wird.

DLS (Laufschrift)

Dies ist eine Anzeige in Laufschrift, mit welcher der Sender Zusatzinformationen zum Programm gibt.

Programmtyp

Hier wird das Genre des übertragenen Programms beschrieben.

Kanalnummer

Digitales DAB-Radio kann auf einer Vielzahl Frequenzen gesendet werden.

Frequenz

Hier wird die Frequenz des aktuellen Senders angezeigt.

Stereo/Mono

Im Display wird angezeigt, ob der aktuelle Sender in Mono oder Stereo ausgestrahlt wird.

Bitrate

Hier wird die Bitrate des aktuellen Senders angezeigt.

Signalstärke

Hier wird die Signalstärke als Zahl zwischen 0 und 18 angezeigt. Wenn die Zahl 0 ist, bedeutet dies, dass das Signal fehlerfrei und die Signalstärke stark ist. Wenn die Fehlerrate hoch ist, empfehlen wir, die Antenne neu zu auszurichten oder das Gerät umzusetzen.

Im Display wird ein Balken angezeigt, der die Signalstärke angibt. Je stärker das Signal ist, desto länger ist der Balken von links nach rechts.

FM-Radio

Teleskopantenne ausziehen

Abb. 14 Ziehen Sie die Teleskopantenne aus, bevor Sie den FM-Modus aufrufen.

Automatische Sendersuche und -speicherung

1. Drücken Sie mehrmals die **SOURCE-Taste** auf dem Produkt oder die **DAB/FM** auf der Fernbedienung, um den **FM-Modus** zu wählen.
2. Drücken Sie Wiedergabe/Pause/Koppeln **▶▶** / **PAIR** auf der Fernbedienung oder Wiedergabe/Pause/Scannen/Koppeln **▶▶** / **SCAN/PAIR** auf dem Produkt, um die automatische Sendersuche zu starten. Alle verfügbaren Sender werden nach Signalstärke gespeichert. Der erste Sender wird automatisch wiedergegeben.
3. Zur Wiedergabe eines gespeicherten Senders drücken Sie die Pfeiltasten **▲/▼** auf der Fernbedienung. Die Frequenz wird angezeigt. **Mit ▶▶ / PAIR auf der Fernbedienung oder ▶▶ / SCAN/ PAIR auf dem Produkt bestätigen Sie Ihre Auswahl.**

Automatische Sendersuche

Halten Sie die Rücklauf-/Vorlauftaste **◀◀ ▶▶** auf der Fernbedienung oder auf dem Produkt gedrückt, damit wird im Frequenzband abwärts bzw. aufwärts ein Sender gesucht. Die Sendersuche wird angehalten, sobald ein Sender gefunden wurde. Schwache Sender werden möglicherweise übersprungen.

Manuelle Sendersuche

Drücken Sie mehrmals die Rücklauf-/Vorlauftaste **◀◀ ▶▶** auf der Fernbedienung oder auf dem Produkt, bis Sie einen gewünschten Sender gefunden haben. Bei schwacher Signalstärke verändern Sie die Position der Antenne oder setzen Sie das Produkt um.

Senderspeicher manuell einstellen

Sie können bis zu 20 Lieblingssender speichern. Damit haben Sie schnellen und einfachen Zugriff auf Ihre Favoriten.

1. Stellen Sie einen beliebigen Sender ein, wie zuvor beschrieben.
2. Drücken Sie die Programmtaste **PROG** auf der Fernbedienung, um den Senderspeicher aufzurufen. Die Nummer des Senderspeichers blinkt im Display.
3. Wählen Sie mit der Album-/Senderspeichertaste **ALBUM/PRESET/▲/▼** auf der Fernbedienung die Nummer des Senderspeichers (1 - 20).

4. Drücken Sie erneut die Programmtaste **PROG** auf der Fernbedienung, um den Sender zu speichern. Im Display wird „**SAVED**“ angezeigt.
5. Zum Aufrufen eines Senderspeichers wählen Sie die gewünschte Nummer mit den Pfeiltasten **▲/▼** auf der Fernbedienung. **Die Frequenz wird angezeigt und Sie bestätigen Ihre Auswahl mit **▶|| /PAIR** auf der Fernbedienung oder **▶|| /SCAN/PAIR** auf dem Produkt.**

Hinweis

Zum Löschen des aktuellen Senderspeichers drücken Sie die Stoptaste **■** auf der Fernbedienung.

RDS (Radio Data System)

Viele **FM**-Sender übertragen zusätzliche Informationen. Drücken Sie mehrmals die Informationstaste **INFO**, um die nachstehenden Informationen zu durchlaufen.

Sendername

Der Sendername wird angezeigt, wenn ein RDS-Sender eingestellt ist.

Radiotext

Hier werden Zusatzinformationen zum Programm in Laufschrift angezeigt.

Programmtyp

Hier wird das Genre des übertragenen Programms beschrieben.

Stereo/Mono

Im Display wird angezeigt, ob der aktuelle Sender in Mono oder Stereo ausgestrahlt wird.

Uhrzeit

Hier wird die Uhrzeit angezeigt, die automatisch vom Sender zur Verfügung gestellt wird.

Datum

Hier wird das Datum angezeigt, das automatisch vom Sender zur Verfügung gestellt wird.

Frequenz

Hier wird die Frequenz des aktuellen Senders angezeigt.



STANDBY-STROMVERBRAUCH

- Das Produkt wechselt nach ca. 15 Minuten in den vernetzten Bereitschaftsbetrieb mit max. 1 W Stromverbrauch, wenn keine Wiedergabe erfolgt. Drücken Sie die Ein/Aus-Taste **⏻** auf dem Produkt oder auf der Fernbedienung, um fortzufahren.
- Hiervon ausgenommen ist **FM**, da es beim bestimmungsgemäßen Gebrauch ungeeignet wäre, wenn das Produkt im FM-Modus kein Funksignal empfangen kann.

Reinigung und Pflege

- Schalten Sie vor der Reinigung das Produkt aus und ziehen Sie den Netzstecker.
- **Vorsicht!** Es darf kein Wasser in das Produkt eindringen.
- Reinigen Sie das Gehäuse nur mit einem leicht angefeuchteten weichen Tuch.
- Verwenden Sie keine aggressiven Reinigungsmittel oder Lösungsmittel, um das Gehäuse nicht zu beschädigen.
- Verwenden Sie zum Transport des Produkts ggf. die Originalverpackung.

CD-Pflege

Etwas Staub und kleine Kratzer haben gewöhnlich keinen Einfluss auf die Qualität einer CD. Trotzdem müssen CDs stets vorsichtig behandelt werden. Schützen Sie CDs vor Staub und Kratzern. Bewahren Sie CDs, die momentan nicht verwendet werden, in ihren Schutzhüllen auf.

Abb. 15 Wischen Sie CDs gelegentlich mit einem weichen Tuch von innen nach außen ab, um die Original-Tonqualität beizubehalten.

Abb. 16 Wischen Sie nicht kreisförmig. Verwenden Sie auf keinen Fall Benzin oder Lösungsmittel.

Abb. 17 Fassen Sie CDs nur an den Außenkanten an.

Konformitätserklärung

Hiermit erklärt [Imtron GmbH], dass der Funkanlagentyp [PMS 220] der Richtlinie 2014/53/EU entspricht. Den vollständigen Text der EU-Konformitätserklärung finden Sie unter der folgenden Internetadresse: <https://www.peaq-online.com/nc/suche>.

Fehlerbehebung

Sollte es während des Betriebs zu Störungen kommen, beachten Sie die nachstehende Tabelle. Sollten die Probleme wie unter **Lösungsvorschlag** angegeben nicht abgestellt werden können, wenden Sie sich an Ihren Fachhändler.

Funktion	Problem	Mögliche Ursache	Lösungsvorschlag
Allgemein	Produkt funktioniert nicht	<ul style="list-style-type: none"> Keine Stromversorgung 	<ul style="list-style-type: none"> Stromanschluss überprüfen
	Fernbedienung funktioniert nicht	<ul style="list-style-type: none"> Abstand zu groß Nicht auf Produkt ausgerichtet Batterie erschöpft Hindernisse zwischen Produkt und Fernbedienung 	<ul style="list-style-type: none"> Reichweite beachten Fernbedienung auf Produkt ausrichten Batterie austauschen Hindernisse zwischen Produkt und Fernbedienung entfernen
	Keine Reaktion auf Tastendruck	<ul style="list-style-type: none"> Elektrostatische Entladung 	<ul style="list-style-type: none"> Netzstecker ziehen und wieder anschließen
	Kein Ton	<ul style="list-style-type: none"> Lautstärke zu niedrig eingestellt Externes Gerät (AUX) ist stummgeschaltet 	<ul style="list-style-type: none"> Lautstärke einstellen Überprüfen und Stummschaltung des AUX-Geräts ggf. aufheben
Disc	Keine Wiedergabe	<ul style="list-style-type: none"> Keine Disc im Laufwerk („NO DISC“ wird angezeigt) Disc verkehrt herum eingelegt Disc verschmutzt Produkt im Pausemodus Disc kann nicht gelesen werden Kondensation auf Laserlinse 	<ul style="list-style-type: none"> Disc einlegen Disc mit Aufdruck nach vorn einlegen Disc reinigen Wiedergabe starten Ungeeignete Disc, nicht zur Wiedergabe geeignet Etwa 1 Stunde warten, bis das Produkt ausgetrocknet ist
	Disc springt	<ul style="list-style-type: none"> Vibrationen 	<ul style="list-style-type: none"> Produkt muss vibrationsfrei aufgestellt sein
	Dateien werden nicht abgespielt	<ul style="list-style-type: none"> Dateiformat unbekannt 	<ul style="list-style-type: none"> Ungeeignetes Dateiformat, nicht zur Wiedergabe geeignet
DAB-Radio FM-Radio	Gewünschter Sender nicht gefunden	<ul style="list-style-type: none"> Schwaches Signal Antenne beschädigt, nicht ausgezogen oder nicht ausgerichtet 	<ul style="list-style-type: none"> Manuelle Sendersuche verwenden Überprüfen Sie die Antenne
	Uhrzeit wird nicht synchronisiert	<ul style="list-style-type: none"> Sender überträgt Uhrzeit und Datum nicht Synchronisation nicht auf Radio eingestellt 	<ul style="list-style-type: none"> Uhrzeit manuell einstellen Synchronisation auf Radio einstellen
USB	USB-Stick kann nicht angeschlossen werden	<ul style="list-style-type: none"> USB-Stick verkehrt herum 	<ul style="list-style-type: none"> USB-Stick umdrehen
	Dateien werden nicht abgespielt	<ul style="list-style-type: none"> Dateiformat unbekannt 	<ul style="list-style-type: none"> Ungeeignetes Dateiformat, nicht zur Wiedergabe geeignet

Bluetooth®	Bluetooth®-Name wird nicht gefunden	<ul style="list-style-type: none"> • Bluetooth®-Funktion ist auf Bluetooth®-Gerät nicht aktiviert • Bluetooth®-Gerät ist nicht gekoppelt 	<ul style="list-style-type: none"> • Bluetooth®-Funktion auf Bluetooth®-Gerät aktivieren • Bluetooth®-Gerät koppeln
Aux	Produkt schaltet sich aus	<ul style="list-style-type: none"> • ERPII-Abschaltfunktion nach 15 Minuten ohne Signal 	<ul style="list-style-type: none"> • Lautstärke auf externem Gerät erhöhen

Technische Daten

STROMVERSORGUNG

Eingang	: 220 - 240 V~, 50/60 Hz
Leistungsaufnahme im Betrieb	: 30 W
Standby-Stromverbrauch	: <1 W

RADIO

FM-Tuner

Frequenzband	: 87,5 - 108 MHz
Schrittweite	: 0,05 MHz

DAB-Tuner

Frequenzband	: 174,928 - 239,2 MHz
Frequenzgang	: 50 Hz - 20 kHz

CD-WIEDERGABE

Frequenzgang	: 30 Hz - 16,5 KHz
Kompatibilität	: CD, CD-R, CD-RW, MP3

LAUTSPRECHER

Ausgangsleistung	: 2 x 5 W
Impedanz	: 2 Ω
Klangsystem	: Stereo

ANSCHLÜSSE

USB	: Ja (max. 64 GB) 5 V, 500 mA
Aux	: Ja (Cinch (RCA) R/L)
Strom	: Ja

FERNBEDIENUNG

Reichweite	: 6 m
Winkel	: 30°
Batterie	: CR2025

BLUETOOTH®

Profil	: AVRCP A2DP
Reichweite	: 8 m
Version	: 4.2
Frequenzband	: 2,402 - 2,480 GHz
Max. Sendeleistung	: 5 dBm

Abmessungen (B x T x H)	: 375 x 210 x 79 mm
Gewicht	: Gewicht (Netto) - 1,85 kg Gewicht (Brutto) - 2,6 kg
Kabellänge	: 1,50 m

Safety instructions

Important safety instructions. Please read the safety instructions carefully and keep them for later use.

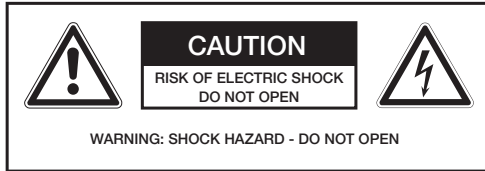

The lightning flash with arrowhead symbol, within an equilateral triangle, is intended to alert the user to the presence of uninsulated dangerous voltage within the product's enclosure that may be of sufficient magnitude to constitute the risk of electric shock.



The exclamation point within an equilateral triangle is intended to alert the user to the presence of important operating and maintenance (servicing) instructions in the literature accompanying the product.



For safety reasons, this safety class II product is equipped with double or reinforced insulation as indicated by the symbol.



Danger! Excessive sound pressure from earphones and headphones can cause hearing damage. If you listen to loud music for a long time, your hearing may be affected. Set an appropriate volume level.

- This product is intended for sound entertainment only. To avoid dangerous situations, do not use the product for purposes other than those described in this manual. Improper use is dangerous and will void the warranty.
- For domestic use only. Do not use the product outdoors.
- **Danger of suffocation!** Keep the packaging material away from children.
- Use the product only under normal room conditions (temperature and humidity).
- The product is intended for use in temperate latitudes only. Do not use the product in tropical or very humid climates.

- Do not move the product from a cold to a warm environment and vice versa. Condensation can damage the product and the electrical components.
- The use of accessories and parts not expressly recommended by the manufacturer may result in injury or damage and will invalidate the warranty.
- When setting up the product, leave enough space for air circulation (at least 10 cm all around) and do not enclose it.
- Do not cover the ventilation openings so as not to obstruct air circulation.
- Do not place the product on or near hot surfaces. Do not place **candles** on or near the product.
- Do not move, shift or reposition the product during operation.
- Do not touch, press or rub the surface of the product with sharp or hard objects.
- **Caution!** To avoid fire and electric shock, do not expose the product to rain or moisture.
- Do not expose the product to dripping or splashing water and do not place objects filled with liquids (such as vases) on or near the product.
- Make sure that no objects or liquids penetrate the casing through openings.
- Do not place naked flames (such as burning candles) on the product.
- If the product shows signs of damage, stop using it and have it repaired by a qualified technician or contact our customer service. Do not disassemble the product or attempt to repair it yourself. Always contact the customer service in case of damage, for example, if the power cord or plug is damaged, if liquids or objects have penetrated the product, if the casing is damaged, if the product has been exposed to rain or moisture, if it is not working properly or if it has been dropped.
- Before connecting to mains power, make sure that the information on the rating label matches your mains supply.
- A damaged mains cable must be replaced by the manufacturer, its technical customer service or similarly qualified persons in order to avoid danger.
- Check the mains cable, product and extension cable regularly for damage. Do not use a damaged product. Unplug the mains plug immediately.
- Lay the mains cable and, if necessary, the exten-

sion cable in such a way that it cannot be pulled and does not become a tripping hazard.

- Do not kink or pinch the mains cable and do not run it over sharp edges.
- The mains plug is used to disconnect the product from mains power and must be easily accessible at all times. To switch off power consumption completely, disconnect the mains plug.
- The product may not operate properly due to electrostatic discharge or may not respond to controls. In this case, switch off the product and disconnect it temporarily from mains power. After reconnection, the problem should be solved.
- Do not step on or crush the power cord, especially at the plug, the terminals or where the cord connects to the product.
- When disconnecting the mains plug, always grab the plug, do not pull the cable.
- Disconnect the product from mains power if you are not going to use it for a longer period of time, in case of malfunctions, thunderstorms and before cleaning.
- **Caution!** Switch off the product and disconnect it from mains power before cleaning.
- At the end of its useful life, render the product unusable and cut off the power cord.
- **Attention!** There is a risk of explosion if the battery is replaced improperly. Replace the battery only with the same or an equivalent type.
- Insert the battery properly. Always change the entire battery pack. Do not mix old and new batteries, or batteries with different charge state. Pay attention to the polarity (+/-) on the battery and on the casing. An improperly inserted battery can leak or, in extreme cases, cause fire or explosion.
- Never expose batteries to excessive heat (such as direct sunlight, fire, etc.) and do not burn batteries. Batteries can explode.
- Remove a used battery if you will not be using the product for a longer period of time. Otherwise, the battery may leak and cause damage.
- Keep batteries out of reach of small children. If batteries are swallowed, consult a doctor immediately.
- Conventional batteries must not be charged.
- If batteries leak, remove them from the battery compartment with a cloth and dispose of them in an environmentally friendly way. Avoid skin and eye contact with the battery fluid. If battery fluid does come into contact with your eyes, rinse

your eyes with plenty of water and contact a doctor immediately. If the battery fluid comes into contact with your skin, wash the area with plenty of soap and water.

- The data on the CD is read by a laser through an optical lens (do not touch). If the product is moved from a cold room to a warm room, moisture may condense on the lens, hindering playback. In this case, allow the product to acclimatise at room temperature for one hour before use. Remove an inserted CD from the product. If the problem persists, have it checked by customer service.

CLASS 1 LASER PRODUCT

- The label on the product informs the user that this is a **Class 1 laser product** and contains a laser component.
- Do not touch the lens in the CD drive.
- **Caution!** Use of controls or adjustments not specified herein may result in hazardous radiation exposure.



Danger! Invisible laser radiation is emitted if the product is opened or the safety mechanisms have been bypassed or damaged. Avoid direct contact with the laser beam. Do not touch the lens.

- **Important!** Before use, make sure that the product is in perfect working condition. The product must not be used if it shows signs of damage or if it is suspected of being defective.



WARNING - For Products Contain Coin/Button Cell Batteries

DO NOT INGEST BATTERY, CHEMICAL BURN HAZARD; This product contains a coin/button cell battery. If the coin/button cell battery is swallowed,

it can cause severe internal burns in just 2 hours and can lead to death. Keep new and used batteries away from children. If the battery compartment does not close securely, stop using the product and keep it away from children. If you think batteries might have been swallowed or placed inside any part of the body, seek immediate medical attention.

Partlist

- A. **⏻** On/Off button
Switch on product and switch off to standby mode
- B. **SOURCE** button
Select input source
- C. **▲** Eject button
Open and close CD drive
- D. **▶/SCAN/PAIR** button
Start, pause and resume playback
Confirm selection
Station search
In Bluetooth® mode, press and hold to pair and unpair
- E. **◀◀▶▶** Rewind/fast forward button
In CD, USB and Bluetooth® modes, skip to previous/next track
In CD and USB modes, press and hold to search backwards/forwards within the track/CD.
To listen to FM radio, first press FM and then press **◀◀▶▶** to select a station
- F. **VOL+/VOL-** Volume buttons
Increase and decrease volume level
- G. **Display**
Displays current status
- H. **Remote control receiver**
Receives the signal from the remote control
- I. **Speaker**
- J. **CD drive**
- K. **Stand**
- L. **Telescopic antenna**
- M. **Mounting device**
- N. **USB connector**
Connect USB storage medium for playback
- O. **AUX (L/R) connector**
Connect external audio device for playback
- P. **AC~ power input**
Connect mains cable

Accessories

- 1 x PMS220 wireless flat DAB hi-fi system
- 1 x Remote control (with inserted battery)
- 1 x Power cable
- 1 x Audio cable cinch (RCA) to 3.5 mm jack plug
- 1 x USB connecting cable
- 1 x User manual / Warranty / WEEE

Remote control

1. **⏻** On/Off button
Switch on product and switch off to standby mode
2. **SOURCE** buttons
Select CD, USB, DAB/FM or BT/AUX as input source
3. **INFO** button
Display playback information
4. **INTRO** button
In CD and USB modes, play the first 10 seconds of all tracks on the storage medium
5. **■** Stop button
Stop playback
In standby mode, press and hold to synchronise time with station
6. **▲/▼** Arrow buttons up/down
Navigation up/down
Select next/previous station preset
Set time
7. **Number buttons (0 - 9)**
In CD and USB modes, select the track number for playback
In DAB and FM modes, select the station presets
8. **DIMMER** button
Set the brightness level of the display
9. **▲** Eject button
Open and close CD drive
10. **SHUFFLE** button
Select mix and random modes
11. **REPEAT** button
Select repeat mode
12. **🔇** Mute button
Mute and unmute sound
13. **▶/PAIR** Play/Pause/Pair button
Start, pause and resume playback
In Bluetooth® mode, press and hold to pair and unpair
14. **◀◀▶▶** Rewind/fast forward buttons
In CD, USB and Bluetooth® modes, skip to previous/next track
In CD and USB modes, press and hold to search backwards/forwards within the track/CD.
In FM mode, manual station search; press and hold for automatic station search
15. **VOL+/VOL-** Volume buttons
Increase and decrease volume level
16. **EQ** Equaliser button

- Select equaliser preset
17. **BASS** button
Switch bass gain on and off
 18. **TIMER/SLEEP** Timer/sleep timer setting button
Set sleep timer
Press and hold in standby mode to set the alarm
 19. **CLOCK** Time setting button
Press and hold in standby mode to enter time setting
Display time
 20. **PROG** Programme button
Programme track order
Programme station presets

Before first use

Read these operating instructions carefully to avoid damage or injury due to improper use. Pay particular attention to the safety instructions. Keep the operating instructions for future reference and hand them over when you pass the product on to a third party. Carefully remove all packaging materials and check the product for completeness and integrity. Do not use a damaged product.

Intended use

This product is intended for audio playback only. Use the product only in accordance with these operating instructions. The product is designed for use in private households and is not suitable for commercial use.

Imtron GmbH shall not be liable for any damage to the product, property damage or injury resulting from careless or improper use of the product, [improper assembly or use of the product other than for the purpose intended by the manufacturer](#).

Installation and assembly

The product can stand alone (option A, see Fig. 1) or be wall-mounted (option B, see Fig. 2).

Wall mounting

If the product is wall-mounted, you must first make the connections on the back of the product, as they will be difficult to access later.

- Fig. 3 Remove the screws from the stand and therewith remove the stand from the product.
- Fig. 4 Drill two holes (\varnothing 3 - 8 mm) according to your wall. The distance between the holes (centre to centre) must be 121 mm.

- Fig. 5 If necessary, insert a wall plug in each case.

The installation material is not included.

- Fig. 6 Allow the head of the screws to protrude 5 mm. Snap the product onto the screw heads.

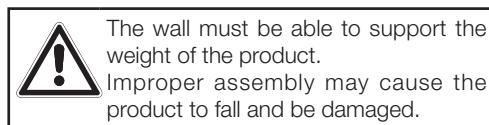

Battery in remote control

- Fig. 7 Pull out the protective film in the battery compartment of the remote control to put the remote control into operation.
- Fig. 8 Align the remote control with the reception window on the front of the product at an angle of $\pm 30^\circ$. The distance between remote control and product should not exceed 6 m and there should be no obstacles between remote control and product.
- Fig. 9 To replace the battery, remove the battery drawer from the remote control with your thumb and forefinger. Then remove the used battery and insert a fresh battery of the same type (CR2025) into the battery drawer, observing the polarity. The positive pole (+) must point upwards. Then push the battery drawer back into the remote control.

Connections

Note

- Some buttons only work in certain modes.
- With the remote control you have access to all **functions**. If the remote control does not work, please check the following points:
 - Replace the battery if necessary.
 - Make sure that the battery is inserted with correct polarity (+/-).
 - Make sure that there is no obstacle between product and remote control.
 - Dim the room or reduce the distance between product and remote control.

POWER SUPPLY

Caution! Before connecting, make sure that your connection values correspond to the specifications on the product's type label. You will find the type label on the back or under the product.

Fig. 10 Connect the separately supplied mains cable first to the mains input **AC~** on the back of the product and later, after all other connections have been made, to a suitable mains socket. Make sure that the cable is fully inserted in the socket.

AUX INPUT

Fig. 11 Use an RCA to RCA stereo audio cable (not supplied) to connect the audio output of your TV to the **AUX L/R** sockets on the back of the product.

Fig. 12 Use an RCA to 3.5 mm jack cable (included) to connect the headphone jack of an audio player to the **AUX L/R** sockets on the back of the product.



USB CONNECTION

Fig. 13 There is also a USB port on the back of the product for playing your stored audio files.

Operation

SWITCHING ON AND OFF

When the product is connected to mains power, it goes into standby mode.

1. To switch on, press the On/Off button  on the product or on the remote control.
2. To switch off to standby mode, press the On/Off button  on the product or on the remote control.
3. To disconnect the product completely from mains power, you must disconnect the mains plug, which must be freely accessible at all times. To save electricity, disconnect the product from mains power when not in use.





Note

If the product does not receive a signal in BT, AUX, USB or CD mode, it switches off automatically after 15 minutes.

SETTING THE TIME







You can set the time automatically or manually.

Synchronising the time

1. In standby mode, press and hold the stop button  on the remote control.
2. Use the arrow buttons   on the remote control to switch the synchronisation mode for the time.
 - **RADIO:** The synchronisation of the time takes place via the radio.
 - **OFF:** The time must be set manually.
3. Press the  **PAIR** button on the remote control or the  **PAIR** button on the product to confirm.

Setting the time manually

The time can only be set manually in standby mode.



1. In standby mode, press and hold the **CLOCK** time setting button on the remote control until the hours are flashing.
2. Set the hours with the arrow buttons   on the remote control, then press the **CLOCK** time setting button on the remote control. Now the minutes are flashing.
3. Set the minutes with the arrow buttons   on the remote control, then press the **CLOCK** time setting button on the remote control to confirm.
 - If you do not press any button within 15 seconds, the entry is deleted.
 - While setting, press the  **PAIR** button on the remote control or the  **PAIR** button on the product to select 12- or 24-hour format.

Displaying the time

Press the **CLOCK** time setting button on the remote control to display the time for a few seconds.



Setting the alarm

To set the alarm, you must first set the correct time.

1. In standby mode, press and hold the **TIMER/SLEEP** setting button on the remote control until the hours are flashing.
2. Set the hours with the arrow buttons   on the remote control, then press the **TIMER/SLEEP** setting button on the remote control. Now the minutes are flashing.

3. Set the minutes with the arrow buttons ▲/▼ on the remote control, then press the **TIMER/SLEEP** setting button on the remote control to confirm. Now the display is flashing.
4. Use the arrow buttons ▲/▼ on the remote control to select the wake-up mode
 - **BUZZER**: Wake up with buzzer.
 - **FM**: Wake up with FM radio.
 - **DAB**: Wake up with DAB radio.
 - **USB**: Wake up with USB stick.
 - **DISC**: Wake-up with CD.
 Press the **TIMER/SLEEP** setting button on the remote control to confirm; the volume level is displayed.
5. Press the arrow buttons ▲/▼ or the volume buttons **VOL +/-** on the product or on the remote control to adjust the volume level of the alarm. Confirm your setting with the **TIMER/SLEEP** setting button on the remote control. The display shows the symbol of the corresponding alarm and the alarm symbol  flashes.

Activating and deactivating the alarm

After setting the alarm, use the **TIMER/SLEEP** setting button on the remote control to show the setting on the display. The alarm is active when the alarm symbol is  displayed. When the alarm "rings", switch it off with the On/Off button  on the product or on the remote control. To deactivate the alarm, press the **TIMER/SLEEP** setting button twice; the alarm symbol  will go out on the display. To reactivate the alarm, press the **TIMER/SLEEP** setting button twice again.



Selecting the operating mode

Repeatedly press the **SOURCE** button on the product or one of the **CD**, **USB**, **FM/DAB** or **AUX/BT** buttons on the remote control to select the desired mode. The corresponding mode is shown on the display.

Switching the bass amplification on and off

Press the **BASS** button on the remote control to switch the bass amplification on or off.

Setting the volume

Press the volume buttons **VOL +/-** on the product or on the remote control to adjust the volume level. To mute the sound, press the mute button  on the remote control. Press the mute button  on

the remote control again to turn the sound back on at the previous volume level.

Selecting the equalizer

Repeatedly press the equalizer button **EQ** on the remote control to cycle through the equalizer presets: **Flat**, **Pop**, **Classic**, **Jazz** and **Rock** are selectable.

Setting the brightness

Repeatedly press the **DIMMER** on the remote control to cycle through the 4 brightness levels of the display.

Setting the sleep timer

Use the sleep timer to turn the system off after a certain number of minutes in play mode. Repeatedly press the **TIMER/SLEEP** setting button on the remote control to cycle through the settings.

SLEEP 90 - SLEEP 60 - SLEEP 30 - SLEEP 15 - SLEEP 00

To cancel the sleep timer press the **TIMER/SLEEP** button repeatedly until "SLEEP 00" shows on the display.

AUX playback

Connecting external devices via AUX L/R

1. Repeatedly press the **SOURCE** button on the product or the **AUX/BT** button on the remote control to select **AUX** mode. In this mode, you can connect and playback an external device through the product.
2. Operate the external device as usual for playback.
3. Adjust the desired volume using the volume buttons **VOL +/-** on the product or on the remote control.

Bluetooth® playback

The product is equipped with a Bluetooth® function that receives signals up to a range of 8 metres.

Pairing Bluetooth®-enabled devices

1. Repeatedly press the **SOURCE** button on the product or the **AUX/BT** button on the remote control to enter Bluetooth® mode. "BLUE-

TOOTH READY” is shown on the display when no Bluetooth® device is paired. The system is now ready for pairing.

2. On the Bluetooth device, switch on Bluetooth, search for and select **“PMS 220”** to start connection.
3. Wait until you hear voice prompt from the Soundbar. The successfully connected the display shows **“PAIRED”**.

To disconnect the Bluetooth® function, proceed as follows:

- Switch to another function.
- Deactivate the function in your Bluetooth®-enabled device. The product will announce **“Disconnected”**.
- Press **and hold** the **▶/PAIR** button on the remote control. The product announces **“PAIRING”**.



Notes

- Enter **“0000”** as the password when prompted.
- If a connection is already established, press the **▶/PAIR** button on the remote control to reactivate the pairing mode. This interrupts the connection and the display shows **“PAIR”**.
- If no new device pairs within two minutes, the previous connection remains.
- The connection is disconnected when the paired device moves out of range.
- To reconnect, this unit only needs to be within range again.
- Then check whether the connection is actually re-established.
- When connected, the display shows **“PAIRED”**.
- If the connection has been lost, the display will show **“BLUETOOTH READY”**. In this case, follow the pairing instructions above.

USB playback

1. First connect the supplied USB connecting cable to the USB port on the back of the product. Then connect a USB storage device (USB flash drive) to the USB connecting cable.
2. Repeatedly press the **SOURCE** button on the product or the **USB** button on the remote control and select the **USB** mode.
 - Press the **▶/PAIR** button on the remote control or the **▶/SCAN/PAIR** button on the



product to start or pause playback.

- Press the Rewind/fast forward button **I◀◀ ▶▶I** on the product or on the remote control to skip to the previous or next file.
- Press and hold the Rewind/fast forward button **I◀◀ ▶▶I** on the product or on the remote control to activate fast rewind or fast forward through the current track. As soon as you release the button, the product returns to normal playback.
- Repeatedly press the **REPEAT** button on the remote control to cycle through the different repeat modes. The selected mode will show on the display.
 - **RPT ONE:** Repeat one track, the repeat symbol  flashes on the display and the current track is repeated continuously.
 - **RPT ALB:** Repeat folder (only for MP3/WMA playback), the repeat symbol  lights up on the display and all tracks in the folder are repeated.
 - **RPT ALL:** Repeat all tracks, the repeat symbol  lights up on the display and all tracks on the disc are repeated
 - **RPT OFF:** The repeat function is turned off.
- Repeatedly press the **SHUFFLE** button on the remote control to access random playback.
- Press the stop button **■** on the remote control to stop playback.

CD/MP3/WMA playback

1. Repeatedly press the **SOURCE** button on the product or the button on the remote control and select **CD mode**. **“DISC”** appears on the display and the announcement **“Disc”** is made.
2. Press the Eject button **▲** on the product or on the remote control to open the CD drive. The cover moves to the side and releases the CD drive.
3. Carefully insert a CD, MP3 or WMA CD into the drive and press the Eject button **▲** the product or on the remote control to close the CD drive.
4. The disc is read and the display shows **“LOADING”**. Then playback starts automatically and track number and running time are displayed.
 - Press the **▶/PAIR** button on the remote

control or the **►II/SCAN/PAIR** button on the product to start or pause playback.

- Press the Rewind/fast forward button **◀◀ ▶▶** on the product or on the remote control to skip to the previous or next file.
- Press and hold the Rewind/fast forward button **◀◀ ▶▶** on the product or on the remote control to activate fast rewind or fast forward through the current track. As soon as you release the button, the product returns to normal playback.
- Press the **ALBUM/PRESET ▲/▼** button on the remote control to skip to the next or previous album (MP3 CDs only).
- Repeatedly press the **REPEAT** button on the remote control to cycle through the different repeat modes. The selected mode will show on the display.
 - **RPT ONE:** Repeat one track, the repeat symbol  flashes on the display and the current track is repeated continuously.
 - **RPT ALB:** Repeat folder (only for MP3/WMA playback), the repeat symbol  lights up on the display and all tracks in the folder are repeated.
 - **RPT ALL:** Repeat all tracks, the repeat symbol  lights up on the display and all tracks on the disc are repeated
 - **RPT OFF:** The repeat function is turned off.
- Repeatedly press the **SHUFFLE** button on the remote control to access random playback.
- Press the **INTRO** button on the remote control to play the first 10 seconds of each track on the disc. Press the **INTRO** button on the remote control again to return to normal playback.
- Press the stop button **■** on the remote control to stop playback.

Programme playback

You can only activate and set the programme mode when the product is in stop mode.

1. Press the Programme button **PROG** on the remote control to enter programme mode.
2. Select the desired title on the disc using the number buttons (0 - 9). Then press the Programme button **PROG** on the remote control to confirm.

3. Repeat the above steps to programme more titles for playback.
4. Press the **►II/PAIR** button on the remote control or the **►II/SCAN/PAIR** button on the product to start programme playback.

Note

To delete the current programme, press the stop button **■** on the remote control.

DAB radio

Extending the telescopic antenna

Fig. 14 Pull out the telescopic antenna before entering DAB mode.

1. Repeatedly press the **SOURCE** button on the product or the **DAB/FM** button on the remote control to select **DAB** mode.
2. When the DAB mode is accessed for the first time, station search is started and “**SCANNING**” is shown on the display.
3. All found channels are automatically stored. Scroll through the stored channels with the Rewind/fast forward button **◀◀ ▶▶** on the product or on the remote control.
4. To search for channels again, press the **►II/PAIR** button on the remote control or the **►II/SCAN/PAIR** button Play/Pause/Scan/Pair on the product.

Automatic station search

The automatic scan searches the entire DAB band III. Then the first station found (in alphanumeric order) is selected for playback.

1. Press the Rewind/fast forward button **◀◀ ▶▶** on the product or on the remote control to start the automatic channel search. The display shows “**SCANNING**” and the number of channels found.
2. After the scan is finished, the total number of stations found and a station list are displayed. All stations found are saved automatically.

Manual station search

1. Press and hold the Rewind/fast forward button **◀◀ ▶▶** on the product or on the remote control to select manual tune. The display shows “**Manual tune**”.

2. Press the Rewind/fast forward button **⏮️⏭️** on the product or on the remote control to cycle through the DAB channels on the frequencies 174.928 MHz to 239.200 MHz
3. After selecting the desired channel number, press the Rewind/fast forward button **⏮️⏭️** on the product or on the remote control to confirm. The display shows **"TUNING"** and the product starts the channel search.
3. Select the preset number (1 - 20) with the **ALBUM/PRESET/▲/▼** button on the remote control.
4. Press the Programme button **PROG** on the remote control again to save the channel. **"SAVED"** appears on the display.
5. To access a preset, select the desired number with the arrow buttons **▲/▼** on the remote control. Band and frequency are displayed and you confirm your selection with the **▶️/PAIR** button on the remote control or the **▶️/SCAN/PAIR** button on the product.

Note

- New stations and services are added to the stored DAB/DAB+ stations. In order to make new DAB/DAB+ stations and services available on your radio, run a full scan at regular intervals.
- Not all channels are available regionally everywhere. The number of stations that can be received may vary from region to region. This is partly due to the fact that the frequency network is not fully developed everywhere or that transmitters are only broadcast within a region instead of in the entire country. The reception is reduced indoors depending on the construction.
- For more details of all available/receivable stations in your country, visit: <https://www.world-dab.org/>

Secondary services

If ">>" is displayed after a channel name, secondary services are available for this channel. These are additional services that belong to the primary channel. These include, for example, additional commentaries on a sports channel. The secondary services appear in the channel list directly behind the primary channel.

To set the secondary channel, press the Rewind/fast forward button **⏮️⏭️** on the product or on the remote control.

Setting the station presets manually

You can store up to 20 favourite stations. This gives you quick and easy access to your favourites.

1. Tune to any station as described previously.
2. Press the Programme button **PROG** on the remote control to access the station memory. The preset number flashes on the display.

Note

To delete the current preset, press the stop button **■** on the remote control.

Information display

You can display information about DAB stations depending on the station you are tuned to. Repeatedly press the **INFO** button on the remote control to display the information below.

1. Tune to a DAB station.
2. While listening to DAB/DAB+ radio, press and hold the **SOURCE** button to scroll through the information below (if available or provided by the station):
 - Station name
 - Multiplex name
 - Time
 - Date
 - Dynamic Label Segment (DLS)
 - Programme Type (PTY)
 - Channel number
 - Frequency
 - Stereo/mono
 - Bit rate
 - Signal strength

Station name

The station name is displayed if an RDS station is tuned in.

Multiplex

This is an association of stations that broadcast together on one frequency. There are national and local multiplexes. Local ones contain stations that are specifically tailored to that region.

Time

This shows the time that is automatically provided by the broadcaster.

Date

This shows the date that is automatically provided by the broadcaster.

DLS (ticker)

This is a ticker display with which the broadcaster provides additional information about the programme.

Programme type

The genre of the broadcast programme is described.

Channel number

Digital DAB radio can be broadcast on a wide range of frequencies.

Frequency

The frequency of the current station is displayed.

Stereo/mono

The display shows whether the current station is broadcast in mono or stereo.

Bit rate

The bit rate of the current channel is displayed.

Signal strength

The signal strength is displayed as a number between 0 and 18. If the number is 0, it means the signal received is error free and the signal strength is strong. If the error rate is high, it is recommended to reposition the radio aerial or reposition the unit.

The display will show a slide bar to indicate the signal strength, the stronger the signal, the longer the bar will be from left to right.

FM radio

Extending the telescopic antenna

Fig. 14 Pull out the telescopic antenna before entering FM mode.

Automatic station search and storage

1. Repeatedly press the **SOURCE** button on the product or the **DAB/FM** button on the remote control to select **FM** mode.
2. Press the **►II/PAIR** button on the remote control or the **►II/SCAN/PAIR** button on the product to start the automatic station search. All available stations are stored according to signal strength. The first station is played automatically.
3. To play a stored station, press the arrow buttons **▲/▼** on the remote control. The frequency is displayed. Press the **►II/PAIR** button on the remote control or the **►II/SCAN/PAIR** button on the product to confirm your selection.

Automatic station search

Press and hold the Rewind/fast forward button **◀◀ ▶▶** on the product or on the remote control to search for a station in the downward or upward frequency band. The station search stops as soon as a station is found. Weak stations may be skipped.

Manual station search

Repeatedly press the Rewind/fast forward button **◀◀ ▶▶** on the product or on the remote control until you find a desired station. If the signal strength is weak, change the position of the antenna or move the product to a different location.

Setting the station presets manually

You can save up to 20 favourite stations. This gives you quick and easy access to your favourites.

1. Tune to any station as described previously.
2. Press the Programme button **PROG** on the remote control to access the presets. The number of the preset flashes on the display.
3. Select the preset number (1 - 20) using the **ALBUM/PRESET ▲/▼** button on the remote control.
4. Press the Programme button **PROG** on the remote control again to save the channel. "**SAVED**" appears on the display.
5. To access a preset, select the desired number with the arrow buttons **▲/▼** on the remote control. The frequency is displayed and you confirm your selection with the **►II/PAIR** button on the remote control or the **►II/SCAN/PAIR** button on the product.

Note

To delete the current preset, press the stop button  on the remote control.

RDS (Radio Data System)

Many FM stations transmit additional information. Repeatedly press the **INFO** button to cycle through the information below.

Station name

The station name is displayed if an RDS station is tuned in.

Radio text

Additional information about the programme is displayed here in a ticker.

Programme type

The genre of the broadcast programme is described.

Stereo/mono

The display shows whether the current station is broadcast in mono or stereo.

Time

This shows the time that is automatically provided by the broadcaster.

Date

This shows the date that is automatically provided by the broadcaster.

Frequency

The frequency of the current station is displayed.

**STANDBY POWER CONSUMPTION**

- After approx. 15 minutes, the product switches to standby mode with max. 1 W power consumption if there is no playback. Press the On/Off button  on the product or on the remote control to continue.
- This does not include FM, as it would be unsuitable for the intended use if the product cannot receive a radio signal in FM mode.

Cleaning and care

- Before cleaning, switch off the product and disconnect the mains plug.
- **Caution!** Water must not be allowed to penetrate the product.
- Clean the casing only with a slightly damp soft cloth.
- Do not use aggressive cleaning agents or solvents to avoid damaging the casing.
- If necessary, use the original packaging to transport the product.

CD care

A little dust and small scratches usually have no effect on the quality of a CD. Nevertheless, CDs must always be handled with care. Protect CDs from dust and scratches. Store CDs that are not currently in use in their protective cases.

Fig. 15 Occasionally wipe CDs with a soft cloth from the inside out to maintain the original sound quality.

Fig. 16 Do not wipe in circles. Never use petrol or solvents.

Fig. 17 Only touch the outer edges of CDs.

Declaration of conformity

Hereby [Imtron GmbH] declares that the radio equipment type [PMS 220] is in compliance with Directive 2014/53/EU. The full text of the EU declaration of conformity can be found at the following internet address:

<https://www.peaq-online.com/nc/search>.

Troubleshooting

If faults occur during operation, refer to the table below. If the problems cannot be remedied as indicated under **Suggested solutions**, contact your specialist dealer.

Function	Problem	Possible cause	Suggested solutions
General	Product does not work	<ul style="list-style-type: none"> • No power supply 	<ul style="list-style-type: none"> • Check power connection
	Remote control does not work	<ul style="list-style-type: none"> • Distance too large • Not focused on product • Battery exhausted • Obstacles between product and remote control 	<ul style="list-style-type: none"> • Observe the range • Align remote control with product • Replace battery • Remove obstacles between product and remote control
	No reaction to keystroke	<ul style="list-style-type: none"> • Electrostatic discharge 	<ul style="list-style-type: none"> • Unplug and reconnect the mains plug
	No sound	<ul style="list-style-type: none"> • Volume is too low • External (AUX) device is muted 	<ul style="list-style-type: none"> • Adjust the volume • Check and turn off mute on the external (AUX) device
Disc	No playback	<ul style="list-style-type: none"> • No disc in the drive (“NO DISC” is displayed) • Disc inserted upside down • Disc dirty • Product in pause mode • Disc cannot be read • Condensation on laser lens 	<ul style="list-style-type: none"> • Insert disc • Insert disc with imprint facing forward • Clean disc • Start playback • Unsuitable disc, not suitable for playback • Wait about 1 hour until the product has dried out
	Disc skips	<ul style="list-style-type: none"> • Vibrations 	<ul style="list-style-type: none"> • Product must be set up vibration-free
	Files are not played	<ul style="list-style-type: none"> • File format unknown 	<ul style="list-style-type: none"> • Unsuitable file format, not suitable for playback
DAB Radio FM Radio	Desired station not found	<ul style="list-style-type: none"> • Weak signal • Antenna damaged, not extended or not directed 	<ul style="list-style-type: none"> • Use manual station search • Check the antenna
	Time is not synchronised	<ul style="list-style-type: none"> • Broadcaster does not transmit time and date • Synchronisation not set to radio 	<ul style="list-style-type: none"> • Set time manually • Set synchronisation to radio
USB	USB stick cannot be connected	<ul style="list-style-type: none"> • USB stick upside down 	<ul style="list-style-type: none"> • Turn over USB stick
	Files are not played	<ul style="list-style-type: none"> • File format unknown 	<ul style="list-style-type: none"> • Unsuitable file format, not suitable for playback
Bluetooth®	Bluetooth® name is not found	<ul style="list-style-type: none"> • Bluetooth® function is not activated on Bluetooth® device • Bluetooth® device is not paired 	<ul style="list-style-type: none"> • Activate Bluetooth® function on Bluetooth® device • Pair a Bluetooth® device
Aux	Product switches off	<ul style="list-style-type: none"> • ERPII shut-off function after 15 minutes without signal 	<ul style="list-style-type: none"> • Increase volume on external device

Technical data

POWER SUPPLY

Input	: 220 - 240 V~, 50/60 Hz
Power consumption in operation	: 30 W
Standby power consumption	: <1 W

RADIO

FM tuner

Frequency band	: 87.5 - 108 MHz
Step size	: 0.05 MHz

DAB tuner

Frequency band	: 174.928 - 239.2 MHz
Frequency response	: 50 Hz - 20 kHz

CD PLAYBACK

Frequency response	: 30 Hz - 16.5 KHz
Compatibility	: CD, CD-R, CD-RW, MP3

LOUDSPEAKER

Output power	: 2 x 5 W
Impedance	: 2 Ω
Sound system	: Stereo

CONNECTIONS

USB	: Yes (max. 64 GB) 5 V, 500 mA
Aux	: Yes (Cinch (RCA) R/L)
Power	: Yes

REMOTE CONTROL

Range	: 6 m
Angle	: 30°
Battery	: CR2025

BLUETOOTH®

Profile	: AVRCP A2DP
Range	: 8 m
Version	: 4.2
Frequency band	: 2.402 - 2.480 GHz
Max. transmission power	: 5 dBm

Dimensions (W x D x H)	: 375 x 210 x 79 mm
Weight	: net weight - 1.85 kg gross weight - 2.6 kg
Cable length	: 1.50 m

Instrucciones de seguridad

Instrucciones de seguridad importantes. Lea las instrucciones de seguridad cuidadosamente y consérvelas para usarlas posteriormente.



El símbolo del rayo con punta de flecha dentro de un triángulo equilátero advierte al usuario de la presencia de tensión peligrosa no aislada dentro del chasis del producto que puede tener la magnitud suficiente como para constituir un riesgo de electrocución.



El símbolo de exclamación dentro de un triángulo equilátero advierte al usuario de la presencia de instrucciones importantes de uso y mantenimiento (servicio) en la literatura que acompaña al aparato.



Por motivos de seguridad, este producto con seguridad de clase II está equipado con aislamiento doble o reforzado, como indica el símbolo.



¡Peligro! Una presión sonora excesiva de los auriculares puede provocar daños al oído. Si escucha música alta durante mucho tiempo, su oído puede verse afectado. Establezca un nivel de volumen adecuado.

- Este producto está diseñado solamente para entretenimiento con sonido. Para evitar situaciones peligrosas, no utilice el producto para fines distintos a los descritos en este manual. El uso inadecuado es peligroso y anularía la garantía.
- Solo para uso doméstico. No use el producto en exteriores.
- **¡Peligro de asfixia!** Mantenga alejado el material de embalaje de los niños.
- Use el producto exclusivamente en condiciones ambiente normales (temperatura y humedad).
- El producto solamente está pensado para usarse en latitudes templadas. No use el producto

en climas tropicales ni muy húmedos.

- No mueva el producto de entornos fríos a cálidos ni viceversa. La condensación puede dañar el producto y los componentes eléctricos.
- El uso de accesorios y componentes no recomendados explícitamente por el fabricante puede provocar lesiones y daños y anularía la garantía.
- Al colocar el producto, deje espacio suficiente para la circulación de aire (como mínimo 10 cm alrededor) y no lo encierre.
- No cubra las aperturas de ventilación para no obstruir la circulación de aire.
- No ponga el producto sobre ni cerca de superficies calientes. No ponga **velas encima** ni al lado del producto.
- No mueva, desplace ni recolocque el producto durante el funcionamiento.
- No toque, presione ni frote la superficie del producto con objetos afilados ni rígidos.
- **¡Precaución!** Para evitar incendio y electrocución, no exponga el producto a la lluvia ni la humedad.
- No exponga el producto a goteo ni salpicaduras de agua, ni ponga objetos llenos de líquido (como jarrones) encima ni cerca del producto.
- Asegúrese de que no entren objetos ni líquidos en la carcasa por las aperturas.
- No ponga llamas abiertas (como velas encendidas) sobre el producto.
- Si el producto presenta indicios de daños, deje de usarlo y hágalo reparar por un técnico cualificado, o contacte con nuestro departamento de servicio al cliente. No desmonte el producto ni intente repararlo usted mismo. Contacte siempre con el servicio al cliente en caso de daños, por ejemplo si el cable de alimentación o el enchufe están dañados, si se ha derramado líquido o han entrado objetos en el producto, si el producto se ha expuesto a la lluvia o la humedad, si no funciona con normalidad o si ha caído.
- Antes de conectar a la corriente, asegúrese de que la información de la etiqueta identificadora coincida con su alimentación.
- Un cable de alimentación dañado solamente puede ser sustituido por el fabricante, su servicio técnico al cliente o personas con cualificación similar para evitar riesgos.
- Compruebe con regularidad si existen daños en el cable de alimentación, el producto y el cable extensor. No use un producto dañado. Desenchufe de inmediato.

- Coloque el cable de alimentación y, si es necesario, el cable extensor de forma que no pueda tirarse de él y no sea un riesgo de tropiezo.
- No doble ni capture el cable de alimentación, ni lo pase por bordes afilados.
- El enchufe se usa para desconectar el producto de la corriente y debe estar fácilmente accesible en todo momento. Para apagar por completo el consumo de corriente, desconecte el enchufe.
- El producto puede no funcionar correctamente por descarga electrostática, o puede no responder a los controles. En tal caso, apague el producto y desconéctelo temporalmente de la corriente. Después de volver a conectarlo, el problema debería haberse solucionado.
- No pise ni aplaste el cable de alimentación, particularmente en el enchufe, los terminales o el punto en que el cable conecta con el producto.
- Cuando desconecte el enchufe, agarre siempre el enchufe, no tire del cable.
- Desconecte el producto de la alimentación si no va a usarlo durante un tiempo prolongado, en caso de mal funcionamiento, tormentas y antes de limpiarlo.
- **¡Precaución!** Apague y desconecte el producto de la corriente antes de limpiarlo.
- Al final de su vida útil, inutilice el producto y corte el cable de alimentación.
- **¡Atención!** Riesgo de explosión si se sustituye la batería incorrectamente. Sustituya la batería exclusivamente con el mismo tipo o equivalente.
- Introduzca correctamente la batería. Cambie siempre todo el grupo de baterías. No mezcle baterías usadas y nuevas, o baterías con diferente estado de carga. Preste atención a la polaridad (+/-) en la batería y la carcasa. Una batería introducida incorrectamente puede tener fugas o, en casos extremos, causar fuego o explosión.
- No exponga nunca las baterías a calor excesivo (como luz solar directa, fuego, etc.) y no quemere las baterías. Las baterías pueden estallar.
- Retire la batería usada si no va a usar el producto durante un tiempo prolongado. En caso contrario, la batería podría tener fugas y provocar daños.
- Mantenga las baterías fuera del alcance de los niños pequeños. Si se tragan las baterías, consulte a un médico de inmediato.
- Las baterías convencionales no deben cargarse.
- Si las baterías tienen fugas, retírelas del compartimiento de baterías con una gamuza y deséchelas de forma respetuosa con el medioambiente. Evite el contacto de piel y ojos con el líquido de

la batería. Si el líquido de batería entra en contacto con sus ojos, enjuáguelos con abundante agua y contacte con un médico de inmediato. Si el líquido de batería entra en contacto con su piel, lave el agua con jabón y agua abundante.

- Los datos del CD se leen con un láser mediante una lente óptica (no tocar). Si se mueve el producto de una sala fría a una cálida, puede condensarse humedad en la lente, y afectar a la reproducción. En tal caso, deje que el producto se adapte a la temperatura ambiente durante una hora antes del uso. Saque cualquier CD introducido en el producto. Si el problema persiste, hágalo comprobar por el servicio al cliente.

CLASE 1 PRODUCTO LÁSER

- La etiqueta del producto informa al usuario de que éste es un **Producto láser clase 1** que contiene un componente láser.
- No toque la lente de la unidad de CD.
- **¡Precaución!** El uso de controles o ajustes o procedimientos no especificados aquí puede resultar en una exposición peligrosa a radiación.



¡Peligro! Se emite radiación láser invisible si se abre el producto o se anulan o dañan los mecanismos de seguridad. Evite el contacto directo con el rayo láser. No toque la lente.

- **¡Importante!** Antes del uso, asegúrese de que el producto esté en perfecto estado operativo. El producto no debe usarse si muestra indicios de daños o se sospecha que es defectuoso.







ADVERTENCIA - Para productos que contienen baterías de moneda/célula de botón



NO INGIERA LA BATERÍAS, PELIGRO DE QUEMADURAS QUÍMICAS. Este producto contiene una

batería de moneda/célula de botón. Si se traga la batería de moneda/célula de botón, puede causar graves quemaduras internas en solamente 2 horas y puede causar la muerte. Mantenga las baterías nuevas y usadas alejadas de los niños. Si el compartimiento de batería no se cierra con seguridad, deje de usar el producto y manténgalo alejado de los niños. Si cree que pueden haberse tragado baterías o que pueda encontrarse dentro del cuerpo, busque atención médica de inmediato.







Lista de piezas

- A.  Botón de encendido/apagado
Encender el producto y apagarlo a modo espera
- B. Botón **SOURCE**
Selección de fuente de entrada
- C.  Botón expulsar
Abre y cierra la unidad de CD
- D. Botón /SCAN/PAIR
Iniciar, pausar y continuar la reproducción
Confirmar la selección
Buscar emisoras
En modo Bluetooth®, mantener pulsado para emparejar y desemparejar
- E.  Botón retroceso/avance rápido
En modos CD, USB y Bluetooth®, saltar a pista anterior/siguiente
En modos CD y USB, mantener pulsado para buscar atrás/adelante en la pista/CD.
Para escuchar radio FM, pulse primero FM y pulse a continuación  para seleccionar una emisora
- F. Botones de volumen **VOL+/VOL-**
Aumentar y reducir el nivel de volumen
- G. **Pantalla**
Muestra el estado actual
- H. **Receptor del mando a distancia**
Recibe la señal del mando a distancia
- I. **Altavoz**
- J. **Unidad de CD**
- K. **Soporte**
- L. **Antena telescópica**
- M. **Dispositivo de montaje**
- N. **Conector USB**
Conectar medio de almacenamiento USB para reproducción
- O. **Conector AUX (I/D)**
Conectar dispositivo audio externo para reproducción
- P. **Entrada de alimentación CA~**
Conectar el cable de corriente

Accesorios

- 1 x Sistema hifi DAB plano inalámbrico PMS220
- 1 x Mando a distancia (con batería insertada)
- 1 x Cable de alimentación
- 1 x Cable audio de cincha (RCA) a conector de toma de 3,5 mm
- 1 x Cable de conexión USB
- 1 x Manual del usuario / Garantía / RAEE

Mando a distancia

1.  Botón de encendido/apagado
Encender el producto y apagarlo a modo espera
2. Botones **SOURCE**
Seleccionar CD, USB, DAB/FM o BT/AUX como fuente de entrada
3. Botón **INFO**
Mostrar información de reproducción
4. Botón **INTRO**
En modos CD y USB, reproducir los primeros 10 segundos de todas las pistas del medio de almacenamiento.
5.  Botón de detención
Detener reproducción
En modo espera, mantener pulsado para sincronizar la hora con la emisora
6.  Botones de flecha arriba/abajo
Subir/bajar navegación
Seleccionar siguiente/anterior emisora memorizada
Establecer hora
7. **Botones numéricos (0 - 9)**
En modos CD y USB, seleccionar número de pista para reproducción
En modos DAB y FM, seleccionar emisoras memorizadas
8. Botón **DIMMER**
Establecer el nivel de brillo de la pantalla
9.  Botón de expulsión
Abrir y cerrar la unidad de CD
10. Botón **SHUFFLE**
Seleccionar modos mezcla y aleatorio
11. Botón **REPEAT**
Seleccionar modo repetición
12.  Botón de silencio
Silenciar y recuperar el sonido
13.  /PAIR Botón reproducir/pausa/emparejar
Iniciar, pausar y continuar la reproducción
En modo Bluetooth®, mantener pulsado para emparejar y desemparejar
14.  Botón retroceso/avance rápido
En modos CD, USB y Bluetooth®, saltar a pista anterior/siguiente
En modos CD y USB, mantener pulsado para buscar atrás/adelante en la pista/CD.
En modo FM, búsqueda manual de emisora; mantener pulsado para búsqueda automática de emisora

15. Botones de volumen **VOL+ /VOL-**
Aumentar y reducir el nivel de volumen
16. Botón de ecualizador **EQ**
Seleccionar ecualizador preestablecido
17. Botón **BASS**
Encender y apagar la ampliación de graves
18. Botón de configuración de temporizador/temporizador de reposo **TIMER/SLEEP**
Establecer temporizador de reposo
Mantener pulsado en modo espera para establecer la alarma
19. Botón de configuración de hora **CLOCK**
Mantener pulsado en modo espera para acceder a la configuración de hora
Mostrar hora
20. Botón de programa **PROG**
Programar orden de pistas
Programar estaciones memorizadas

Antes del primer uso

Lea cuidadosamente estas instrucciones de uso para evitar daños o lesiones por uso inadecuado. Preste especial atención a las instrucciones de seguridad. Conserve las instrucciones de uso como referencia en el futuro y entréguelas cuando transfiera el producto a terceros. Retire cuidadosamente todo el material de embalaje y compruebe que el producto esté completo e íntegro. No use un producto dañado.

Finalidad de uso

Este producto está diseñado solamente para entretenimiento con sonido. Use el producto exclusivamente según estas instrucciones de uso. El producto está diseñado solamente para uso doméstico particular y no es adecuado para uso comercial.

Imtron GmbH no será responsable de ningún daño al producto, daño material ni lesiones resultante de un uso poco cuidadoso o inadecuado del producto, [montaje incorrecto o un uso del producto](#) distinto a la finalidad pretendida por el fabricante.

Instalación y montaje

El producto puede ser independiente (opción A, consulte la Fig. 1) o montado en pared (opción B, consulte Fig. 2).

Montaje en pared

Si el producto se monta en pared, debe realizar primero las conexiones en la parte posterior del producto, dado que serán de difícil acceso posteriormente.

Fig. 3 Retire los tornillos del soporte y el soporte del producto.

Fig. 4 Taladre los dos agujeros ($\varnothing 3 - 8$ mm) correspondientes en su pared. La distancia entre los agujeros (de centro a centro) debe ser de 121 mm.

Fig. 5 Si es necesario, introduzca un tapo de pared en cada uno.
El material de instalación no está incluido.

Fig. 6 Deje sobresalir los cabezales de los tornillos 5 mm. Encaje el producto en los cabezales de los tornillos.

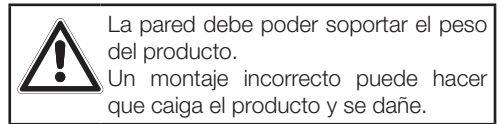

Batería del mando a distancia

Fig. 7 Retire la película protectora del compartimiento de batería del mando a distancia para poner en funcionamiento el mando a distancia.

Fig. 8 Alinee el mando a distancia con la ventana de recepción de la parte anterior del producto, en un ángulo de $\pm 30^\circ$. La distancia entre el mando a distancia y el producto no debe superar los 6 m, y no debe haber obstáculos entre el mando a distancia y el producto.

Fig. 9 Para cambiar la batería, saque el cajón de la batería del mando a distancia con el pulgar y el índice. Retire la batería usada e introduzca una batería nueva del mismo tipo (CR2025) en el cajón de la batería, teniendo en cuenta la polaridad. El polo positivo (+) debe estar orientado hacia arriba. Vuelva a introducir el cajón de la batería en el mando a distancia.

Conexiones

Nota

- Algunos botones solamente funcionan con ciertos modos.
- Con el mando a distancia tiene acceso a todas las **funciones**. Si el mando a distancia no funciona, compruebe los aspectos siguiente:
 - Cambie la batería si es necesario.
 - Asegúrese de que la batería esté insertada con la polaridad correcta (+/-).
 - Asegúrese de que no existan obstáculos entre el producto y el mando a distancia.
 - Atenúe la iluminación de la sala o reduzca la distancia entre el producto y el mando a distancia.

ALIMENTACIÓN

¡Precaución! Antes de conectar, asegúrese de que los valores de su conexión coincidan con las especificaciones de la etiqueta de tipo del producto. Encontrará la etiqueta de tipo en la parte posterior o inferior del producto.

Fig. 10 Conecte el cable de alimentación proporcionado por separado en la toma de alimentación **CA~** de la parte posterior del producto y a continuación, tras realizar todas las demás conexiones, a una toma de corriente adecuada.

Asegúrese de que el esté totalmente insertado en la toma.

ENTRADA AUX

Fig. 11 Use un cable audio estéreo RCA a RCA (no incluido) para conectar la salida audio de su TV a las tomas **AUX I/D** de la parte posterior del producto.

Fig. 12 Use un cable RCA a toma de 3,5 mm RCA (incluido) para conectar la toma de auriculares de un reproductor audio a las tomas **AUX I/D** de la parte posterior del producto.



CONEXIÓN USB

Fig. 13 También dispone de un puerto USB en la parte posterior del producto para reproducir sus archivos audio guardados.

Uso

ENCENDER Y APAGAR

Cuando el producto esté conectado a la corriente, pasará a modo espera.

1. Para encender, pulse el botón de encendido/apagado  en el producto o el mando a distancia.
2. Para apagar a modo espera, pulse el botón de encendido/apagado  en el producto o el mando a distancia.
3. Para desconectar por completo el producto de la corriente, debe desconectar el enchufe, que debe estar accesible en todo momento. Para ahorrar electricidad, desconecte el producto de la corriente cuando no lo use.





Nota

Si el producto no recibe una señal en modo BT, AUX, USB o CD, se apaga automáticamente pasados 15 minutos.

AJUSTE DE HORA



Puede establecer la hora automática o manualmente.

Sincronizar la hora

1. En modo espera, mantenga pulsado el botón de detención  en el mando a distancia.
2. Use los botones de flecha  /  del mando a distancia para establecer el modo de sincronización de la hora.
 - **RADIO:** La sincronización de la hora se produce mediante el radio.
 - **OFF:** La hora debe establecerse manualmente.
3. Pulse el botón  / **PAIR** en el mando a distancia o el botón  / **SCAN/PAIR** en el producto para confirmar.

Establecer manualmente la hora

La hora solamente puede establecerse manualmente en modo espera.

1. En modo espera, mantenga pulsado el botón de configuración de hora **CLOCK** en el mando a distancia hasta que parpadeen las horas.
2. Establezca las horas con los botones de flecha  /  en el mando a distancia, y pulse el botón de configuración de hora **CLOCK** en el mando a distancia. Ahora parpadearán los minutos.

3. Establezca los minutos con los botones de flecha ▲/▼ en el mando a distancia, y pulse el botón de configuración de hora **CLOCK** en el mando a distancia para confirmar.
- Si no pulsa ningún botón durante 15 segundos, se borrará la introducción.
- Durante la configuración, pulse el botón ►II / **PAIR** en el mando a distancia o el botón ►II / **SCAN/PAIR** en el producto para seleccionar formato de 12 o 24 horas.

Mostrar la hora

Pulse el botón de configuración de hora **CLOCK** en el mando a distancia para mostrar la hora durante unos segundos.

Configurar la alarma

Para establecer la alarma, debe establecer primero la hora correcta.

1. En modo espera, mantenga pulsado el botón de configuración **TIMER/SLEEP** en el mando a distancia hasta que parpadeen las horas.
2. Establezca las horas con los botones de flecha ▲/▼ en el mando a distancia, y pulse el botón de configuración **TIMER/SLEEP** en el mando a distancia. Ahora parpadearán los minutos.
3. Establezca Los minutos con los botones de flecha ▲/▼ en el mando a distancia, y pulse el botón de configuración **TIMER/SLEEP** en el mando a distancia para confirmar. Ahora parpadeará la pantalla.
4. Use los botones de flecha ▲/▼ del mando a distancia para seleccionar el modo del despertador.
 - **BUZZER:** Despertar con timbre.
 - **FM:** Despertarse con radio FM.
 - **DAB:** Despertarse con radio DAB.
 - **USB:** Despertar con unidad USB.
 - **DISC:** Despertar con CD.

Pulse el botón de configuración **TIMER/SLEEP** en el mando a distancia para confirmar; se mostrará el nivel de volumen.

5. Pulse los botones de flecha ▲/▼ o los botones de volumen **VOL +/-** en el producto o el mando a distancia para ajustar el nivel de volumen de la alarma. Confirme su configuración con el botón de configuración **TIMER/SLEEP** del mando a distancia. La pantalla muestra el símbolo de la alarma correspondiente y el símbolo de alarma  parpadea.

Activar y desactivar la alarma

Tras configurar la alarma, use el botón de configuración **TIMER/SLEEP** en el mando a distancia para mostrar la configuración en la pantalla. La alarma está activa cuando se muestra el símbolo de alarma . Cuando la alarma "suene", apáguela con el botón de encendido/apagado  en el producto o en el mando a distancia. Para desactivar la alarma, pulse el botón de configuración **TIMER/SLEEP** dos veces; el símbolo de alarma  se apagará en la pantalla. Para reactivar la alarma, pulse el botón de configuración **TIMER/SLEEP** dos veces otra vez.



Seleccionar el modo de funcionamiento

Pulse repetidamente el botón **SOURCE** en el producto o uno de los botones **CD, USB, FM/DAB** o **AUX/BT** en el mando a distancia para seleccionar el modo deseado. El modo correspondiente se mostrará en pantalla.

Encender y apagar la amplificación de graves

Pulse el botón **BASS** en el mando a distancia para encender o apagar la amplificación de graves.

Establecer el volumen

Pulse los botones de volumen **VOL +/-** en el producto o el mando a distancia para ajustar el nivel de volumen. Para silenciar el sonido, pulse el botón silencio  en el mando a distancia. Pulse otra vez el botón silencio  en el mando a distancia para devolver el sonido al nivel de volumen anterior.

Seleccionar el ecualizador

Pulse repetidamente el botón de ecualizador **EQ** en el mando a distancia para pasar por los ecualizadores preestablecidos: **Flat, Pop, Classic, Jazz** y **Rock** pueden seleccionarse.

Configurar el brillo

Pulse repetidamente **DIMMER** en el mando a distancia para pasar por los 4 niveles de brillo de la pantalla.

Configurar el temporizador de reposo

Use el temporizador de reposo para apagar el sistema tras cierto número de minutos en modo reproducción.

Pulse repetidamente el botón de configuración **TIMER/SLEEP** en el mando a distancia para pasar por las configuraciones.

REPOSO 90 - REPOSO 60 - REPOSO 30 - REPOSO 15 - REPOSO 00

Para cancelar el temporizador de reposo pulse el botón **TIMER/SLEEP** repetidamente hasta que se muestre "REPOSO 00" en la pantalla.

Reproducción AUX

Conectar dispositivos externos mediante AUX I/D

1. Pulse repetidamente el botón **SOURCE** en el producto o el botón **AUX/BT** en el mando a distancia para seleccionar el modo **AUX**. En este modo, puede conectar y reproducir un dispositivo externo mediante el producto.
2. Use el dispositivo externo del modo habitual para reproducir.
3. Ajuste el volumen deseado usando los botones de volumen **VOL+/-** en el producto o el mando a distancia

Reproducción Bluetooth®

El producto está equipado con una función Bluetooth® que recibe señales a un alcance de hasta 8 metros.

Emparejar dispositivos con Bluetooth® habilitado

1. Pulse repetidamente el botón **SOURCE** en el producto o el botón **AUX/BT** en el mando a distancia para acceder a modo Bluetooth®. Se mostrará "**BLUETOOTH READY**" en pantalla cuando no se haya emparejado ningún dispositivo Bluetooth®. El sistema está listo para emparejar.
2. En el dispositivo Bluetooth, active Bluetooth, busque y seleccione "**PMS 220**" para iniciar la conexión.
3. Espere a escuchar la notificación de voz de la barra de sonido. Con conexión correcta la pantalla muestra "**PAIRED**".

Para desconectar la función Bluetooth®, proceda del modo siguiente:

- Cambie a otra función.
- Desactive la función en su dispositivo con Bluetooth® habilitado. El producto notificará "**Disconnected**".





- Mantenga pulsado el botón **▶II /PAIR** en el mando a distancia. El producto notificará "**PAIRING**".

Notas



- Introduzca "**0000**" como clave cuando se solicite.
- Si ya se ha establecido una conexión, pulse el botón **▶II /PAIR** en el mando a distancia para reactivar el modo de emparejamiento. Esto interrumpe la conexión, y la pantalla muestra "**PAIR**".
- Si no se empareja ningún dispositivo nuevo en menos de dos minutos, la conexión anterior permanece.
- La conexión se desconecta cuando el dispositivo emparejado sale del alcance.
- Para volver a conectar, esta unidad solamente tiene que volver a estar dentro del alcance.
- Compruebe si la conexión se ha restablecido.
- Cuando conecte, la pantalla muestra "**PAIRED**".
- Si se ha perdido la conexión, la pantalla mostrará "**BLUETOOTH READY**". En este caso, siga las instrucciones de emparejamiento anteriores.





Reproducción USB

1. Conecte primero el cable de conexión USB incluido al puerto USB de la parte posterior del producto. Conecte a continuación un dispositivo de almacenamiento USB (unidad flash USB) al cable de conexión USB.
2. Pulse repetidamente el botón **SOURCE** en el producto o el botón **USB** en el mando a distancia y seleccione el modo **USB**.
 - Pulse el botón **▶II /PAIR** en el mando a distancia o el botón **▶II /SCAN/PAIR** en el producto para iniciar o pausar la reproducción.
 - Pulse el botón de retroceso/avance rápido **◀◀▶▶** en el producto o en el mando a distancia para saltar al archivo anterior o siguiente.
 - Mantenga pulsado el botón de retroceso/avance rápido **◀◀▶▶** en el producto o el mando a distancia para activar el retroceso o avance rápido en la pista actual. En cuanto suelte el botón, el producto volverá a la reproducción normal.
 - Pulse repetidamente el botón **REPEAT** en el mando a distancia para pasar por los distintos modos de repetición. El modo seleccionado se mostrará en pantalla.

- **RPT ONE:** Repetir una pista, el símbolo de repetición  parpadea en pantalla y la pista actual se repite continuamente.
- **RPT ALB:** Repetir carpeta (solo para reproducción MP3/WMA), el símbolo de repetición  se ilumina en pantalla y todas las pistas de la carpeta se repiten.
- **RPT ALL:** Repetir todas las pistas, el símbolo de repetición  se ilumina en pantalla y se repiten todas las pistas del disco
- **RPT OFF:** La función de repetición se apaga.
- Pulse repetidamente el botón **SHUFFLE** en el mando a distancia para acceder a la reproducción aleatoria.
- Pulse el botón de detención  en el mando a distancia para detener la reproducción.

Reproducción CD/MP3/WMA

1. Pulse repetidamente el botón **SOURCE** en el producto o el mando a distancia y seleccione el modo **CD**. Aparece “**DISC**” en pantalla y se realiza la notificación “**Disc**”.
2. Pulse el botón Expulsar  en el producto o el mando a distancia para abrir la unidad de CD. La cubierta se desplaza lateralmente y suelta la unidad de CD.
3. Inserte cuidadosamente un CD, CD MP3 o WMA en la unidad y pulse el botón Expulsar  en el producto o el mando a distancia para cerrar la unidad de CD.
4. Se leerá el disco y la pantalla mostrará “**LOADING**”. La reproducción comenzará automáticamente y se mostrará el número de pista y el tiempo de reproducción.
 - Pulse el botón **▶||/PAIR** en el mando a distancia o el botón **▶||/SCAN/PAIR** en el producto para iniciar o pausar la reproducción.
 - Pulse el botón de retroceso/avance rápido **◀◀ ▶▶** en el producto o en el mando a distancia para saltar al archivo anterior o siguiente.
 - Mantenga pulsado el botón de retroceso/avance rápido **◀◀ ▶▶** en el producto o el mando a distancia para activar el retroceso o avance rápido en la pista actual. En cuanto suelte el botón, el producto volverá a la reproducción normal.

- Pulse el botón **ALBUM/PRESET/▲/▼** en el mando a distancia para saltar al álbum siguiente o anterior (solo CD MP3).
- Pulse repetidamente el botón **REPEAT** en el mando a distancia para pasar por los distintos modos de repetición. El modo seleccionado se mostrará en pantalla.
 - **RPT ONE:** Repetir una pista, el símbolo de repetición  parpadea en pantalla y se repite la pista actual continuamente.
 - **RPT ALB:** Repetir carpeta (solo para reproducción MP3/WMA), el símbolo de repetición  se ilumina en pantalla y todas las pistas de la carpeta se repiten.
 - **RPT ALL:** Repetir todas las pistas, el símbolo de repetición  se ilumina en pantalla y se repiten todas las pistas del disco
 - **RPT OFF:** La función de repetición se apaga.
- Pulse repetidamente el botón **SHUFFLE** en el mando a distancia para acceder a la reproducción aleatoria.
- Pulse el botón **INTRO** en el mando a distancia para reproducir los primeros 10 segundos de cada pista del disco. Pulse el botón **INTRO** en el mando a distancia de nuevo para volver a la reproducción normal.
- Pulse el botón de detención  en el mando a distancia para detener la reproducción.

Reproducción programada

Solamente puede activar y establecer el modo programado con el producto en modo detención.

1. Pulse el botón de programa **PROG** en el mando a distancia para acceder al modo programación.
2. Seleccione el título deseado del disco usando los botones numéricos (0 - 9). Pulse el botón de programa **PROG** en el mando a distancia para confirmar.
3. Repita los pasos anteriores para programar más títulos para su reproducción.
4. Pulse el botón **▶||/PAIR** en el mando a distancia o el botón **▶||/SCAN/PAIR** en el producto para iniciar la reproducción programada.

Nota

Para borrar el programa actual, pulse el botón de detención  en el mando a distancia.

Radio DAB

Extender la antena telescópica

Fig. 14 Tire de la antena telescópica antes de acceder al modo DAB.

1. Pulse repetidamente el botón **SOURCE** en el producto o el botón **DAB/FM** en el mando a distancia para seleccionar el modo **DAB**.
2. Cuando acceda al modo DAB por primera vez, se iniciará la búsqueda de emisoras y se mostrará **"SCANNING"** en pantalla.
3. Se guardarán automáticamente todos los canales encontrados. Desplácese por los canales guardados con el botón de retroceso/avance rápido **◀◀▶▶** en el producto o el mando a distancia.
4. Para volver a buscar canales, pulse el botón **▶▶** / **PAIR** en el mando a distancia o el botón **▶▶** / **SCAN/PAIR** en el producto.

Búsqueda de emisoras automática

La búsqueda automática busca toda la banda DAB III. La primera emisora encontrada (en orden alfanumérico) se selecciona para la reproducción.

1. Pulse el botón de retroceso/avance rápido **◀◀▶▶** en el producto o el mando a distancia para iniciar la búsqueda de canales automática. La pantalla muestra **"SCANNING"** y el número de canales encontrados.
2. Cuando termine la exploración, se muestra el número total de emisoras encontradas y una lista de emisoras. Todas las emisoras encontradas se guardan automáticamente.

Búsqueda de emisoras manual

1. Pulse el botón de retroceso/avance rápido **◀◀▶▶** en el producto o el mando a distancia (14) para seleccionar la sintonización manual. La pantalla muestra **"Manual tune"**.
2. Pulse el botón de retroceso/avance rápido **◀◀▶▶** en el producto o el mando a distancia para pasar por los canales DAB en las frecuencias de 174,928 MHz a 239,200 MHz.
3. Tras seleccionar el número de canal deseado, pulse el botón de retroceso/avance rápido **◀◀▶▶** en el producto o el mando a distancia para confirmar. La pantalla muestra **"TUNING"** y el producto inicia la búsqueda de canales.

Nota

- Las nuevas emisoras y servicios son añadidos a las emisoras DAB/DAB+ almacenadas. Para que las nuevas emisoras DAB/DAB+ y servicios estén disponibles en su radio, realice una exploración completa con regularidad.
- No todos los canales están disponibles regionalmente en todas partes. La cantidad de estaciones que se pueden recibir puede variar de una región a otra debido, en parte, al hecho de que la red de frecuencias no está completamente desarrollada en todas partes o que los transmisores solo se transmiten dentro de una región en lugar de en todo el país. La recepción se reduce en el interior dependiendo de la construcción.
- Para obtener más información sobre todas las estaciones disponibles/recibibles en su país, visite: <https://www.worlddab.org/>

Servicios secundarios

Si se muestra **">>"** tras un nombre de canal, este canal dispone de servicios secundarios. Son servicios adicionales que pertenecen al canal primario. Incluyen, por ejemplo, comentarios adicionales en un canal deportivo. Los servicios secundarios aparecen en la lista de canales directamente tras el canal primario.

Para establecer el canal secundario, pulse el botón de retroceso/avance rápido **◀◀▶▶** en el producto o el mando a distancia.

Configurar manualmente las memorias de emisora

Puede guardar hasta 20 emisoras favoritas. Le otorga un acceso rápido y sencillo a sus favoritos.

1. Sintonice cualquier emisora del modo descrito previamente.
2. Pulse el botón de programa **PROG** en el mando a distancia para acceder a la memoria de emisora. El número de memoria parpadea en pantalla.
3. Seleccione el número de memoria (1 - 20) con el botón **ALBUM/PRESET/▲/▼** en el mando a distancia.
4. Pulse el botón de programa **PROG** en el mando a distancia de nuevo para guardar el canal. **"SAVED"** aparece en pantalla.
5. Para acceder a una memoria, seleccione el número deseado con los botones de flecha **▲/▼**

en el mando a distancia. Se muestran la banda y la frecuencia, confirme su selección con el botón ►II /PAIR en el mando a distancia o el botón ►II /SCAN/PAIR en el producto.

Nota

Para borrar la memoria actual, pulse el botón de detención ■ en el mando a distancia.

Indicación de información

Puede mostrar información sobre las emisoras DAB según la emisora que tenga sintonizada. Pulse repetidamente el botón INFO en el mando a distancia para mostrar la información siguiente.

1. Sintonice una emisora DAB.
2. Cuando escuche radio DAB/DAB+, mantenga pulsado el botón SOURCE para desplazarse por la información siguiente (si está disponible o es proporcionada por la emisora):
 - Nombre de emisora
 - Nombre múltiple
 - Hora
 - Fecha
 - Segmento de etiqueta dinámico (DLS)
 - Tipo de programa (PTY)
 - Número de canal
 - Frecuencia
 - Estéreo/mono
 - Tasa de bits
 - Potencia de señal

Nombre de emisora

El nombre de emisora se muestra si se ha sintonizado una emisora RDS.

Múltiples

Es una asociación de emisoras que emiten conjuntamente en una frecuencia. Existen múltiples nacionales y locales. Las locales contienen emisoras específicas para la región.

Hora

Muestra la hora proporcionada automáticamente por el emisor.

Fecha

Muestra la fecha proporcionada automáticamente por el emisor.

DLS (teletipo)

Es una visualización de teletipo con la que el emisor proporciona información adicional sobre el programa.

Tipo de programa

Se describe el género del programa emitido.

Número de canal

Puede emitirse radio DAB digital en una amplia gama de frecuencias.

Frecuencia

Se muestra la frecuencia de la emisora actual.

Estéreo/mono

La pantalla muestra si la emisora actual se emite en mono o estéreo.

Tasa de bits

Se muestra la tasa de bits del canal actual.

Potencia de señal

Se muestra la potencia de señal como número entre 0 y 18. Si el número es 0 indica que la señal recibida no tiene errores y la potencia de señal es fuerte. Si la tasa de error es elevada, se recomienda reorientar la antena de radio o recolocar la unidad.

La pantalla mostrará una barra para indicar la potencia de señal; cuanto más potente sea la señal más larga será la barra de izquierda a derecha.

Radio FM

Extender la antena telescópica

Fig. 14 Tire de la antena telescópica antes de acceder al modo FM.

Búsqueda y guardado automático de emisoras

1. Pulse repetidamente el botón SOURCE en el producto o el botón DAB/FM en el mando a distancia para seleccionar el modo FM.
2. Pulse el botón ►II /PAIR en el mando a distancia o el botón ►II /SCAN/PAIR en el producto para iniciar la búsqueda automática de emisoras. Se guardarán todas las emisoras disponibles según la potencia de la señal. La primera emisora se reproducirá automáticamente.

- Para reproducir una emisora guardada, pulse los botones de flecha ▲/▼ en el mando a distancia. Se mostrará la frecuencia. Pulse el botón ►II/PAIR en el mando a distancia o el botón ►II /SCAN/PAIR en el producto para confirmar su selección.

Búsqueda de emisoras automática

Mantenga pulsado el botón de retroceso/avance rápido ◀◀▶▶ en el producto o el mando a distancia para buscar una emisora en la banda de frecuencia descendente o ascendente. La búsqueda de emisoras se detiene en cuanto se encuentra una emisora. Pueden saltarse las emisoras débiles.

Búsqueda de emisoras manual

Pulse repetidamente el botón de retroceso/avance rápido ◀◀▶▶ en el producto o el mando a distancia hasta encontrar la emisora deseada. Si la potencia de la señal es débil, cambie la posición de la antena o mueva el producto a otra ubicación.

Configurar manualmente las memorias de emisora

Puede guardar hasta 20 emisoras favoritas. Le otorga un acceso rápido y sencillo a sus favoritos.

- Sintonice cualquier emisora del modo descrito previamente.
- Pulse el botón de programa **PROG** en el mando a distancia para acceder a la memoria. El número de memoria parpadeará en pantalla.
- Seleccione el número de memoria (1 - 20) usando el botón **ALBUM/PRESET/▲/▼** en el mando a distancia.
- Pulse el botón de programa **PROG** en el mando a distancia de nuevo para guardar el canal. "SAVED" aparece en pantalla.
- Para acceder a una memoria, seleccione el número deseado con los botones de flecha ▲/▼ en el mando a distancia. Se muestra la frecuencia, confirme su selección con el botón ►II / PAIR en el mando a distancia o el botón ►II / SCAN/PAIR en el producto.

Nota

Para borrar la memoria actual, pulse el botón de detención ■ en el mando a distancia.

RDS (sistema de datos de radio)

Muchas emisoras FM transmiten información adicional. Pulse repetidamente el botón **INFO** para pasar por la información siguiente.

Nombre de emisora

El nombre de emisora se muestra si se ha sintonizado una emisora RDS.

Texto de radio

Aquí se muestra información adicional sobre el programa en un teletipo.

Tipo de programa

Se describe el género del programa emitido.

Estéreo/mono

La pantalla muestra si la emisora actual se emite en mono o estéreo.

Hora

Muestra la hora proporcionada automáticamente por el emisor.

Fecha

Muestra la fecha proporcionada automáticamente por el emisor.

Frecuencia

Se muestra la frecuencia de la emisora actual.



CONSUMO DE ENERGÍA EN ESPERA

- Pasados aproximadamente 15 minutos, el producto pasa a modo espera con un consumo de energía máximo de 1 W si no hay reproducción. Pulse el botón de encendido/apagado en el producto o el mando a distancia para continuar.
- Esto no incluye FM, dado que no sería adecuado para el uso pretendido si el producto no puede recibir una señal de radio en modo FM.

Limpieza y cuidados

- Antes de limpiar, apague el producto y desconecte el enchufe.
- **¡Precaución!** No debe dejar que entre agua en el producto.
- Limpie la carcasa exclusivamente con una gamuza ligeramente humedecida.
- No use agentes limpiadores agresivos ni disolventes para evitar dañar la carcasa.
- Si es necesario, use el embalaje original para transportar el producto.

Cuidados del CD

Un poco de polvo y rayadas pequeñas normalmente no afectan a la calidad de un CD. Sin embargo, los CD deben manipularse siempre con cuidado. Proteja los CD del polvo y las rayadas. Guarde los CD que no esté usando en sus fundas protectoras.

- Fig. 15 Limpie ocasionalmente los CD con una gamuza suave del centro hacia fuera para mantener la calidad de sonido original.
- Fig. 16 No limpie en círculos. No use nunca gasolina ni disolventes.
- Fig. 17 Toque exclusivamente los bordes exteriores de los CD.

Declaración de cumplimiento

Por la presente, [Imtron GmbH] declara que el equipo de radio tipo [PMS 220] cumple con la Directiva 2014/53/UE. El texto completo de la declaración de cumplimiento UE puede encontrarse en la siguiente dirección de Internet: <https://www.peaq-online.com/nc/search>.

Resolución de problemas

Si se producen problemas durante el uso, consulte la tabla siguiente. Si los problemas no pueden solucionarse del modo indicado en **Soluciones sugeridas**, contacte con su vendedor especializado.

Función	Problema	Posible causa	Soluciones sugeridas
General	El producto no funciona	<ul style="list-style-type: none"> • Sin alimentación 	<ul style="list-style-type: none"> • Compruebe la conexión de alimentación
	El mando a distancia no funciona	<ul style="list-style-type: none"> • Distancia excesiva • No centrado en el producto • Batería agotada • Obstáculos entre el producto y el mando a distancia 	<ul style="list-style-type: none"> • Tenga en cuenta el alcance • Alinee el mando a distancia con el producto • Sustituya la batería • Retire los obstáculos entre el producto y el mando a distancia
	No reacciona a la pulsación de teclas	<ul style="list-style-type: none"> • Descarga electrostática 	<ul style="list-style-type: none"> • Desconecte y vuelva a conectar el enchufe
	Sin sonido	<ul style="list-style-type: none"> • Volumen demasiado bajo • Dispositivo externo (AUX) silenciado 	<ul style="list-style-type: none"> • Ajuste el volumen • Compruebe y desactive el silencio del dispositivo externo (AUX)
Disco	No reproduce	<ul style="list-style-type: none"> • No hay disco en la unidad (se muestra "NO DISC") • Disco insertado boca abajo • Disco sucio • Producto en modo pausa • El disco no puede leerse • Condensación en la lente láser 	<ul style="list-style-type: none"> • Inserte un disco • Inserte un disco con la cara impresa hacia delante • Limpie el disco • Inicie la reproducción • Disco inadecuado, no adecuado para reproducción • Espere aproximadamente 1 hora hasta que el producto se haya secado
	El disco salta	<ul style="list-style-type: none"> • Vibraciones 	<ul style="list-style-type: none"> • El producto debe instalarse en un lugar sin vibraciones
	No se reproducen archivos	<ul style="list-style-type: none"> • Formato de archivo desconocido 	<ul style="list-style-type: none"> • Formato de archivo inadecuado, no adecuado para reproducción
Radio DAB Radio FM	Emisora deseada no encontrada	<ul style="list-style-type: none"> • Señal débil • Antena dañada, no extendida o no orientada 	<ul style="list-style-type: none"> • Use la búsqueda de emisoras manual • Compruebe la antena
	Hora no sincronizada	<ul style="list-style-type: none"> • El emisor no transmite la fecha y hora • Sincronización no establecida en radio 	<ul style="list-style-type: none"> • Ajuste manualmente la hora • Establezca la sintonización en radio
USB	La unidad USB no puede conectarse	<ul style="list-style-type: none"> • Unidad USB al revés 	<ul style="list-style-type: none"> • Gire la unidad USB
	No se reproducen archivos	<ul style="list-style-type: none"> • Formato de archivo desconocido 	<ul style="list-style-type: none"> • Formato de archivo inadecuado, no adecuado para reproducción
Bluetooth®	Nombre Bluetooth® no encontrado	<ul style="list-style-type: none"> • Función Bluetooth® no activada en el dispositivo Bluetooth® • Dispositivo Bluetooth® no emparejado 	<ul style="list-style-type: none"> • Active la función Bluetooth® en el dispositivo Bluetooth® • Empareje un dispositivo Bluetooth®
Aux	El producto se apaga	<ul style="list-style-type: none"> • Función de apagado ERPII pasados 15 minutos sin señal 	<ul style="list-style-type: none"> • Aumente el volumen en el dispositivo externo

Datos técnicos

ALIMENTACIÓN

Entrada	: 220 - 240 V~, 50/60 Hz
Consumo de energía en funcionamiento	: 30 W
Consumo de energía en espera	: <1 W

RADIO

Sintonizador FM

Banda de frecuencia	: 87,5 - 108 MHz
Tamaño de paso	: 0,05 MHz

Sintonizador DAB

Banda de frecuencia	: 174,928 - 239,2 MHz
Respuesta de frecuencia	: 50 Hz - 20 kHz

REPRODUCCIÓN DE CD

Respuesta de frecuencia	: 30 Hz - 16,5 kHz
Compatibilidad	: CD, CD-R, CD-RW, MP3

ALTAVOZ

Potencia de salida	: 2 x 5 W
Resistencia	: 2 Ω
Sistema de sonido	: Estéreo

CONEXIONES

USB	: Sí (máx. 64 GB), 5V, 500 mA
Aux	: Sí (Cincha (RCA) D/I)
Alimentación	: Sí

MANDO A DISTANCIA

Alcance	: 6 m
Ángulo	: 30°
Batería	: CR2025

BLUETOOTH®

Perfil	: AVRCP A2DP
Alcance	: 8 m
Versión	: 4.2
Banda de frecuencia	: 2,402 – 2,480 GHz
Potencia máxima de transmisión	: 5 dBm

Dimensiones (L x P x A)	: 375 x 210 x 79 mm
Peso	: peso neto - 1,85 kg : peso bruto - 2,6 kg
Longitud del cable	: 1,50 m

Consignes de sécurité

Consignes de sécurité importantes. Veuillez lire attentivement les instructions et les conserver pour toute référence ultérieure.



Le symbole représentant un éclair avec une flèche à l'intérieur d'un triangle équilatéral est utilisé pour prévenir l'utilisateur d'une « tension dangereuse » non isolée dans le boîtier du produit, susceptible d'être d'une magnitude suffisante pour constituer un risque d'électrocution.



Le point d'exclamation dans un triangle équilatéral est destiné à alerter l'utilisateur de la présence d'instructions importantes d'utilisation et de maintenance (entretien) dans la documentation accompagnant le produit.



Pour des raisons de sécurité, ce produit de classe de sécurité II est équipé d'une isolation double ou renforcée comme indiqué par le symbole.



Danger ! Une pression acoustique excessive émise par des écouteurs ou des casques peut causer une perte de capacités auditives. Si vous écoutez de la musique forte de façon prolongée, votre audition peut être altérée. Définissez un niveau de volume approprié.

- Le produit n'est prévu que pour l'écoute en privé. Pour éviter les situations dangereuses, n'utilisez pas l'appareil à des fins autres que celles décrites dans les instructions d'utilisation. Une utilisation inappropriée est dangereuse et annule la garantie.
- Pour une utilisation domestique seulement. N'utilisez pas cet appareil à l'extérieur.
- **Danger d'asphyxie !** Gardez les matériaux d'emballage hors de portée des enfants.

- Utiliser uniquement à conditions ambiantes normales (température et humidité).
- Le produit n'est destiné qu'à être utilisé sous des latitudes tempérées. Ne l'utilisez pas sous un climat tropical ou des climats particulièrement humides.
- Ne déplacez pas l'appareil d'un lieu froid à un lieu chaud, et vice versa. La condensation peut endommager l'appareil et ses composants électriques.
- L'utilisation d'accessoires et pièces qui ne sont pas spécifiquement recommandées par le fabricant peut causer des blessures ou des dommages, et causera l'annulation de la garantie.
- Lors de la mise en place du produit, laissez suffisamment d'espace pour la circulation de l'air (au moins 10 cm sur son pourtour) et ne l'enfermez pas.
- Ne couvrez pas les ouvertures de ventilation de manière à ne pas gêner la circulation de l'air.
- Ne placez pas l'appareil sur des surfaces chaudes ou à proximité de ces dernières. **Ne placez pas de bougies sur ou à proximité du produit.**
- Ne pas déplacer, faire bouger ou repositionner le produit en fonctionnement.
- Ne touchez pas, ne pressez pas sur et ne grattez pas la surface du produit avec des objets pointus ou durs.
- **Attention !** Afin de réduire le risque d'incendie et de choc électrique, ne pas exposer ce produit à la pluie ou à l'humidité.
- N'exposez pas le produit à des gouttes ou des éclaboussures de liquides et ne placez aucun objet rempli de liquides (comme un vase) sur ou à proximité du produit.
- Assurez-vous qu'aucun objet ou liquide ne pénètre dans le boîtier par les ouvertures.
- Ne placez pas de flammes nues (telles que des bougies allumées) sur le produit.
- Si le produit montre des signes de dommage, cessez son utilisation et faites-le réparer par un technicien qualifié, ou contactez notre service d'assistance clients. Ne démontez pas le produit et ne tentez pas de le réparer par vous-même. Contactez toujours le service client en cas de dommage, par exemple si le câble d'alimentation ou sa prise est endommagée, si du liquide ou des objets ont pénétré dans le produit, si le boîtier est endommagé, si le produit a été exposé à la pluie ou à l'humidité et s'il ne fonctionne pas normalement ou qu'il est tombé.

- Avant de brancher l'appareil sur le secteur, assurez-vous que les informations figurant sur la plaque signalétique correspondent à votre alimentation secteur.
- Un câble d'alimentation endommagé doit être remplacé par le fabricant, son service certifié ou une personne similairement qualifiée afin d'éviter tout risque.
- Vérifiez régulièrement que le câble d'alimentation, le produit et le câble d'extension ne sont pas endommagés. N'utilisez pas un appareil endommagé. Débranchez la fiche d'alimentation immédiatement.
- Placez le câble d'alimentation et, si nécessaire, la rallonge de manière à ce qu'il ne puisse pas être tiré et ne présente aucun risque de débouchement.
- Ne pliez pas le câble d'alimentation et ne le faites pas passer sur des bords tranchants.
- La fiche d'alimentation constitue la seule manière de déconnecter le produit de l'alimentation électrique et doit donc être facilement accessible à tout moment. Pour couper complètement la consommation d'énergie, débranchez la prise secteur.
- Le produit pourrait ne pas fonctionner correctement en raison d'une décharge électrostatique ou ne pas répondre aux commandes. Dans ce cas, éteignez le produit et débranchez-le temporairement du secteur. Après la reconnexion, le problème devrait être résolu.
- Ne marchez pas sur le cordon d'alimentation et ne l'écrasez pas, en particulier au niveau de la fiche, des terminaux ou de l'endroit où le cordon est connecté au produit.
- Lorsque vous débranchez la fiche d'alimentation, saisissez toujours la fiche, ne tirez pas sur le cordon.
- Débranchez le produit de l'alimentation secteur si vous ne comptez pas l'utiliser pendant une période prolongée, en cas de dysfonctionnement, d'orage ou avant le nettoyage.
- **Attention !** Avant de procéder au nettoyage, éteignez toujours le produit et débranchez-le de l'alimentation.
- Lorsque le produit cesse complètement de fonctionner, rendez le produit inutilisable et coupez le cordon d'alimentation.
- **Attention !** Il existe un risque d'explosion si la pile n'est pas correctement remplacée. Remplacez la pile uniquement par une pile du même type ou d'un type équivalent.
- Insérez correctement la pile. Changez toujours l'ensemble des piles en même temps. Ne mélangez pas des piles usées et neuves, ou des piles au niveau de charge différent. Respectez les polarités (+/-) indiquées sur la pile et sur le boîtier. Une pile mal insérée peut fuir ou, dans les cas extrêmes, provoquer un incendie ou une explosion.
- N'exposez jamais des piles à une chaleur excessive (comme le soleil, le feu, etc.), et ne les jetez jamais au feu. Les batteries peuvent exploser.
- Retirez une pile usée si vous n'utilisez pas le produit pendant une longue période. Sinon, la pile risque de fuir et de provoquer des dommages.
- Maintenez-les hors de portée des enfants. Si des piles ont été avalées, contactez immédiatement un médecin.
- Les piles de type conventionnel ne doivent pas être chargées.
- Si les piles fuient, retirez-les du compartiment à piles à l'aide d'un tissu et jetez-les dans le respect de l'environnement. Évitez que le liquide contenu dans la pile ne touche la peau et les yeux. En cas de contact avec vos yeux, rincez-les abondamment à l'eau et contactez un médecin immédiatement. En cas de contact avec votre peau, lavez la zone affectée avec beaucoup d'eau et du savon.
- Les informations contenues sur le disque compact sont lues par un laser à travers une lentille optique (ne pas toucher). Si vous transportez le produit d'une pièce froide à une pièce chaude, de l'humidité peut se condenser sur l'objectif et la qualité lecture peut être réduite. Dans ce cas, laissez le produit s'acclimater à température ambiante pendant une heure avant utilisation. Retirez tout CD inséré du produit. Si le problème persiste, faites-le vérifier par le inspecteur clientèle.

**CLASS 1
PRODUIT LASER**

- Cette étiquette sur le produit informe l'utilisateur qu'il s'agit **d'un produit laser de classe 1** contenant un composant laser.
- Ne touchez pas la lentille du lecteur de CD.
- **Attention !** L'utilisation des contrôles de manière incorrecte ou des réglages autres que ceux spécifiés dans le présent document peut entraîner une exposition dangereuse aux rayonnements.







Danger ! Un rayonnement laser invisible est émis si le produit est ouvert ou si les mécanismes de sécurité ont été contournés ou endommagés. Évitez tout contact direct avec le faisceau laser. Ne touchez pas la lentille.

- **Important !** Avant toute utilisation, assurez-vous que le produit est en parfait état de fonctionnement. N'utilisez pas le produit s'il présente un quelconque signe de dommage ou si vous suspectez qu'il est défectueux.

**AVERTISSEMENT – Pour les produits contenant une pile-bouton**

Ne pas ingérer la pile, danger de brûlure chimique. Ce produit contient une pile-bouton. Si la pile-bouton est avalée, elle peut causer des brûlures chimiques en moins de 2 heures et peuvent causer la mort. Tenez les piles neuves et usées hors de portée des enfants. Si le compartiment des piles ne se ferme pas correctement, cessez immédiatement l'utilisation et tenez l'appareil hors de portée des enfants. Si vous suspectez que des piles ont été avalées ou insérées dans le corps, contactez immédiatement un professionnel de la santé.







Liste des pièces

- A.  Bouton marche/arrêt
Pour mettre le produit sous tension et le mettre hors tension, en mode veille
- B. Bouton **SOURCE**
Pour sélectionner la source du signal d'entrée
- C.  Bouton d'éjection
Pour ouvrir et fermer le lecteur de CD
- D. Bouton /SCAN/PAIR
Pour démarrer, mettre en pause et reprendre la lecture
Confirmer la sélection
Recherche de station
En mode Bluetooth®, maintenez le bouton enfoncé pour coupler et annuler le couplage
- E. Bouton de Retour/avance rapide 
En modes CD, USB et Bluetooth®, pour passer à la piste précédente/suivante
En modes CD et USB, maintenez cette touche enfoncée pour avance ou retour rapide dans la piste ou le disque compact.
Pour écouter la radio FM, appuyez d'abord sur FM, puis sur  pour sélectionner une station
- F. Boutons de volume **VOL+/VOL-**
Pour augmenter/diminuer le volume.
- G. **Affichage**
Pour afficher l'état actuel
- H. **Récepteur de la télécommande**
Reçoit le signal de la télécommande
- I. **Haut-parleur**
- J. **lecteur de CD**
- K. **Socle**
- L. **Antenne télescopique**
- M. **Dispositif de montage**
- N. **connecteur USB**
Pour connecter un support de stockage USB pour la lecture
- O. **CONNECTEUR AUX (G/D)**
Pour connecter un périphérique audio externe pour la lecture
- P. **Entrée d'alimentation CA**
Branchement pour le câble d'alimentation

Accessoires

- 1 chaîne hi-fi DAB sans fil plate PMS220
- 1 télécommandes (avec pile insérée)
- 1 câble d'alimentation
- 1 câble audio multifiche (RCA) vers prise jack 3,5 mm
- 1 câble de charge USB
- 1 manuel d'utilisation / garantie / DEEE

Télécommande

1.  Bouton **MARCHE/ARRÊT**
Pour mettre le produit sous tension et le mettre hors tension, en mode veille
2. Boutons **SOURCE**
Pour sélectionner CD, USB, DAB/FM ou BT/AUX comme source d'entrée
3. Bouton **INFO**
Pour afficher les informations de lecture
4. Bouton **INTRO**
En modes CD et USB, lire les 10 premières secondes de toutes les pistes du support de stockage
5.  Bouton Stop
Pour arrêter la lecture
En mode veille, maintenez le bouton enfoncé pour synchroniser l'heure avec la station
6.  Flèches haut/bas
Navigation haut/bas
Permet de sélectionner la station présélectionnée suivante/précédente
Régler l'heure
7. **Touches numériques (0-9)**
En modes CD et USB, pour sélectionner le numéro de piste à écouter
En modes DAB et FM, sélectionner les stations prérégées
8. Bouton **DIMMER**
Pour régler le niveau de luminosité de l'écran
9.  Bouton Éjecter
Pour ouvrir et fermer le lecteur de CD
10. Bouton **SHUFFLE**
Permet de sélectionner les modes MIX et Aléatoire
11. Bouton **REPEAT**
Pour sélectionner le mode de répétition
12.  Bouton Muet
Pour couper ou rétablir le son
13. /PAIR Bouton Lecture/Pause/Coupler

Pour démarrer, mettre en pause et reprendre la lecture

En mode Bluetooth®, maintenez le bouton enfoncé pour coupler et annuler le couplage

14. **◀◀▶▶** Boutons de Retour/Avance rapide
En modes CD, USB et Bluetooth®, pour passer à la piste précédente/suivante
En modes CD et USB, maintenez cette touche enfoncée pour avance ou retour rapide dans la piste ou le disque compact.
En mode FM, recherche manuelle des stations ; maintenez cette touche enfoncée pour effectuer une recherche automatique des stations
15. Boutons de volume **VOL+/VOL-**
Pour augmenter/diminuer le volume.
16. Bouton d'égaliseur **EQ**
Pour sélectionner le pré-réglage de l'égaliseur
17. Bouton **BASS**
Permet d'activer ou de désactiver le gain des basses
18. Bouton de réglage de la Minuterie/Mise en veille auto **TIMER/SLEEP**
Régler la mise en veille auto
Maintenez enfoncé en mode veille pour régler l'alarme
19. Bouton de réglage de l'heure **CLOCK**
Maintenez le bouton enfoncé en mode veille pour accéder au réglage de l'heure
Affichage de l'heure
20. Bouton de programmation **PROG**
Pour programmer l'ordre des pistes
Permet de programmer des stations pré-réglées

Avant la première utilisation

Lisez attentivement ces instructions d'utilisation afin d'éviter tout dommage ou blessure dû à une mauvaise utilisation. Portez une attention particulière aux consignes de sécurité. Conservez le mode d'emploi pour référence future et donnez-le lorsque vous cédez le produit à un tiers. Retirez soigneusement tous les matériaux d'emballage et vérifiez que le produit est complet et sans dommage. Ne pas utiliser un produit endommagé.

Utilisation prévue

Ce produit est destiné à la lecture audio uniquement. Utilisez le produit uniquement conformément à ces instructions d'utilisation. Le produit est conçu pour une utilisation dans les ménages privés et ne convient pas à un usage commercial.

Imtron GmbH décline toute responsabilité en cas de dommages au produit, de dommages matériels ou de blessures résultant d'une utilisation imprudente ou inappropriée du produit, d'un assemblage incorrect, ou d'une utilisation du produit autre que celle prévue par le fabricant.

Installation et assemblage

Le produit peut être installé sur une surface (option A, voir Fig. 1) ou être fixé au mur (option B, voir Fig. 2).

Support mural

Si le produit est fixé au mur, vous devez d'abord effectuer les connexions à l'arrière du produit, car elles seront difficiles d'accès par la suite.

Fig. 3 retirez les vis du support pour ensuite le détacher du produit.

Fig. 4 percez deux trous (Ø 3 - 8 mm) selon le type du mur. La distance entre les trous (centre à centre) doit être de 121 mm.

Fig. 5 si nécessaire, insérez une cheville dans chaque trou. Le nécessaire à la fixation n'est pas inclus

Fig. 6 laissez la tête des vis dépasser de 5 mm. Suspendez le produit sur les têtes de vis.



Le mur doit pouvoir supporter le poids du produit.

Un assemblage incorrect peut provoquer la chute du produit et l'endommager.

Pile de la télécommande

Fig. 7 retirez le film de protection du compartiment à piles de la télécommande pour mettre la télécommande en marche.

Fig. 8 alignez la télécommande avec la fenêtre de réception située à l'avant du produit, à un angle de $\pm 30^\circ$. La distance entre la télécommande et le produit ne doit pas dépasser 6 m et il ne doit y avoir aucun obstacle entre la télécommande et le produit.

Fig. 9 pour remplacer la pile, retirez le tiroir de la télécommande avec le pouce et l'index. Puis, retirez la pile usée et insérez une pile neuve du même type (CR 2025) dans le tiroir de télécommande, en respectant les polarités. La borne positive (+) doit être orientée vers le haut. Puis, remplacez le tiroir de la pile dans la télécommande.

Connexions

Remarque

- Certains boutons ne fonctionnent que dans certains modes.
- La télécommande vous permet d'accéder à toutes les **fonctions**. Si la télécommande ne fonctionne pas, veuillez vérifier les points suivants :
 - Remplacer la batterie si nécessaire.
 - Assurez-vous que la pile est insérée dans le respect du sens de la polarité (+/-).
 - Assurez-vous qu'il n'y a pas d'obstacle entre le produit et la télécommande.
 - Réduisez la luminosité de la pièce ou la distance entre le produit et la télécommande.

ALIMENTATION

Attention ! Avant de brancher l'appareil, assurez-vous que les caractéristiques du secteur correspondent aux spécifications indiquées sur l'étiquette du type du produit. Vous trouverez l'étiquette de type au dos ou sous le produit.

Fig. 10 Branchez d'abord le cordon d'alimentation **CA~** au dos de l'appareil, et lorsque toutes les autres connexions sont effectuées, à une prise murale. Assurez-vous que le câble est correctement inséré dans la prise.

ENTRÉE AUX

Fig. 11 utilisez un câble audio stéréo RCA vers RCA (non fourni) pour relier la sortie audio de votre téléviseur aux **AUX L/R** situées à l'arrière du produit.

Fig. 12 utilisez un câble RCA vers jack 3,5 mm (inclus) pour relier la prise casque d'un lecteur audio aux **AUX L/R** situées à l'arrière du produit.



CONNEXION USB

Fig. 13 un port USB est également disponible à l'arrière du produit pour la lecture de vos fichiers audio stockés.

Utilisation

ALLUMER ET ÉTEINDRE

Lorsque le produit est branché sur le secteur, il passe en mode veille.

1. Pour allumer l'appareil, appuyez sur le bouton marche/arrêt  du produit ou de la télécommande.
2. Pour passer en mode veille, appuyez sur le bouton marche/arrêt  du produit ou de la télécommande.
3. Pour couper complètement le produit de l'alimentation secteur, vous devez débrancher la fiche d'alimentation, qui doit être accessible en permanence. Pour économiser l'électricité, débranchez le produit de l'alimentation secteur lorsqu'il n'est pas utilisé.





Remarque

Si le produit ne reçoit pas de signal en mode BT, AUX, USB ou CD, il s'éteint automatiquement au bout de 15 minutes.

RÉGLER L'HEURE

Vous pouvez régler l'heure automatiquement ou manuellement.

Synchronisation de l'heure

1. En veille, maintenez le bouton  appuyé sur la télécommande.
2. Utilisez les boutons fléchés  /  de la télécommande pour changer le mode de synchronisation de l'heure.
 - **RADIO** : La synchronisation de l'heure s'effectue via la radio.
 - **OFF** : L'heure doit être réglée manuellement.
3. Appuyez sur le bouton  / **PAIR** sur la télécommande ou sur le bouton  / **SCAN/PAIR** sur le produit pour confirmer.

Régler l'heure manuellement

L'heure ne peut être réglée manuellement qu'en mode veille.

1. En mode veille, maintenez enfoncé le bouton de réglage de l'heure **CLOCK** de la télécommande jusqu'à ce que les heures clignotent.

2. Réglez les heures à l'aide des boutons fléchés ▲/▼ de la télécommande, puis appuyez sur le bouton de réglage de l'heure **CLOCK** de la télécommande. Les chiffres des minutes clignotent.
3. Réglez les minutes à l'aide des boutons fléchés ▲/▼ de la télécommande, puis appuyez sur le bouton **CLOCK** de la télécommande pour confirmer.
 - Si vous n'appuyez sur aucun bouton pendant 15 secondes, la saisie est supprimée.
 - Pendant le réglage, appuyez sur le bouton ►|| /PAIR de la télécommande ou sur ►|| /SCAN/PAIR sur l'appareil pour sélectionner le format 12 ou 24 heures.
5. Appuyez sur les boutons fléchés ▲/▼ ou sur les boutons de volume **VOL +/-** du produit ou de la télécommande pour régler le volume de l'alarme. Confirmez votre réglage à l'aide du bouton de réglage **TIMER/SLEEP** de la télécommande. L'écran affiche le symbole de l'alarme correspondante et le symbole de l'alarme  clignote.

Affichage de l'heure

Appuyez sur le bouton de réglage de l'heure **CLOCK** de la télécommande pour afficher l'heure pendant quelques secondes.

Régler l'alarme

Pour régler l'alarme, vous devez d'abord régler l'heure correcte.

1. En mode veille, maintenez le bouton de réglage **TIMER/SLEEP** de la télécommande enfoncée jusqu'à ce que les heures clignotent.
2. Réglez les heures à l'aide des boutons fléchés ▲/▼ de la télécommande, puis appuyez sur le bouton de réglage **TIMER/SLEEP** de la télécommande. Les chiffres des minutes clignotent.
3. Réglez les minutes à l'aide des boutons fléchés ▲/▼ de la télécommande, puis appuyez sur le bouton de réglage **TIMER/SLEEP** de la télécommande pour confirmer. L'affichage clignote.
4. Utilisez les boutons fléchés ▲/▼ de la télécommande pour sélectionner le mode de réveil
 - **BUZZER** : Pour utiliser le bipleur comme sonnerie.
 - **FM** : Pour utiliser la radio FM comme sonnerie.
 - **DAB** : Pour utiliser la radio DAB comme sonnerie.
 - **USB** : Pour utiliser le contenu d'une clé USB comme sonnerie.
 - **DISC** : Pour utiliser un CD comme sonnerie.
 Appuyez sur le bouton de réglage **TIMER/SLEEP** de la télécommande pour confirmer. Le niveau de volume s'affiche.

Activer et désactiver l'alarme

Après avoir réglé l'alarme, utilisez le bouton de réglage **TIMER/SLEEP** de la télécommande pour afficher le réglage sur l'écran. L'alarme est active lorsque le symbole d'alarme  est affiché. Lorsque l'alarme « sonne », appuyez sur le bouton marche/arrêt  du produit ou de la télécommande pour la couper. Pour désactiver l'alarme, appuyez deux fois sur le bouton de réglage **TIMER/SLEEP**; le symbole d'alarme  s'éteint sur l'écran. Pour réactiver l'alarme, appuyez à nouveau sur le bouton de réglage **TIMER/SLEEP**.



Sélection du mode de fonctionnement

Appuyez plusieurs fois sur le bouton **SOURCE** du produit ou sur l'une des boutons **CD, USB, FM/DAB** ou **AUX/BT** de la télécommande pour sélectionner le mode souhaité. Le symbole correspondant apparaît sur l'écran.

Activer ou désactiver l'amplification des basses

Appuyez sur le bouton **BASS** de la télécommande pour activer ou désactiver l'amplification des basses.

Réglage du volume

Appuyez sur les boutons de volume **VOL +/-** du produit ou de la télécommande pour régler le volume. Pour couper le son, appuyez sur le bouton muet  de la télécommande. Appuyez de nouveau sur le bouton muet  de la télécommande pour rétablir le son au niveau de volume précédent.

Sélectionner l'égaliseur

Appuyez plusieurs fois sur le bouton **EQ** de la télécommande pour faire défiler les préréglages de l'égaliseur : **Flat, Pop, Classic, Jazz** et **Rock** sont sélectionnables.

Sélectionner la luminosité

Appuyez plusieurs fois sur le bouton **DIMMER** de la télécommande pour sélectionner l'un des 4 niveaux de luminosité de l'écran.

Définir la mise en veille auto

Utilisez la mise en veille auto pour éteindre le système après un certain nombre de minutes en mode lecture.

Appuyez plusieurs fois sur le bouton de réglage **TIMER/SLEEP** de la télécommande pour faire défiler les réglages.

SOMMEIL 90 - SOMMEIL 60 - SOMMEIL 30 - SOMMEIL 15 - SOMMEIL 00

Pour annuler l'arrêt programmé, appuyez plusieurs fois sur le bouton de réglage **TIMER/SLEEP** jusqu'à ce que « SLEEP 00 » s'affiche.

Lecture AUX

Connexion de périphériques externes via AUX G/D

1. Appuyez plusieurs fois sur le bouton **SOURCE** du produit ou sur le bouton **AUX/BT** de la télécommande pour sélectionner le mode **AUX**. Dans ce mode, vous pouvez connecter et lire un périphérique externe via le produit.
2. Utilisez l'appareil externe comme d'habitude pour la lecture.
3. Réglez le volume souhaité à l'aide des boutons de volume **VOL +/-** du produit ou de la télécommande.

Lecture via Bluetooth®

Le produit est équipé d'une fonction Bluetooth® qui reçoit des signaux jusqu'à une portée de 8 mètres.

Couplage d'appareils compatibles Bluetooth®

1. Appuyez plusieurs fois sur le bouton **SOURCE** du produit ou sur le bouton **AUX/BT** de la télécommande pour passer en mode Bluetooth®. « **BLUETOOTH READY** » s'affiche à l'écran lorsqu'aucun périphérique Bluetooth® n'est couplé. Le haut-parleur est prêt au couplage.
2. Sur l'appareil Bluetooth couplé, recherchez « **PMS 220** » pour commencer la connexion.

3. Attendez d'entendre une notification de la barre de son. « **PAIRED** » apparaît lorsque la connexion est faite.

Pour déconnecter la fonction Bluetooth®, procédez comme suit :

- Passer à une autre fonction.
- Désactivez la fonction de votre appareil compatible Bluetooth®. Le produit annonce « **Disconnected** ».
- Maintenez appuyé sur le bouton **▶▶/PAIR** sur la télécommande. Le produit annonce « **PAIRING** ».



Remarques

- Saisissez « **0000** » comme mot de passe lorsque vous y êtes invité.
- Si une connexion est déjà établie, appuyez sur le bouton **▶▶/PAIR** de la télécommande pour réactiver le mode de couplage. Cela interrompt la connexion et l'écran affiche « **PAIR** ».
- Si aucun nouveau périphérique ne se couple dans les deux minutes, la connexion précédente reste active.
- La connexion est désactivée lorsque l'appareil couplé est mis hors de portée.
- Pour reconnecter l'appareil, il suffit qu'il soit à nouveau à portée.
- Vérifiez ensuite si la connexion est rétablie.
- Lorsqu'il est connecté, l'écran affiche « **PAIRED** ».
- Si la connexion a été perdue, l'écran affiche « **BLUETOOTH READY** ». Dans ce cas, suivez les instructions de couplage ci-dessus.



Lecture depuis USB

1. Connectez d'abord le câble de connexion USB fourni au port USB situé à l'arrière du produit. Connectez ensuite un périphérique de stockage USB (clé USB) au câble de connexion USB.
2. Appuyez plusieurs fois sur le bouton **SOURCE** du produit ou sur le bouton **USB** de la télécommande et sélectionnez le mode **USB**. Appuyez sur le bouton **▶▶/PAIR** sur la télécommande ou sur le bouton de recherche **▶▶ / SCAN/PAIR** de l'unité pour mettre en pause ou reprendre la lecture.
 - Appuyez sur le bouton Retour/avance rapide **◀◀ ▶▶** du produit ou de la télécom-

mande pour passer au fichier précédent ou suivant.

- Maintenez enfoncé le bouton Retour/Avance rapide **◀◀▶▶** du produit ou de la télécommande pour activer le retour ou l'avance rapide dans la piste en cours. Relâchez le bouton pour reprendre la lecture normale.
- Appuyez plusieurs fois sur le bouton **REPEAT** de la télécommande pour faire défiler les différents modes de répétition. Le mode sélectionné s'affiche à l'écran.
 - **RPT ONE** : Répéter une piste, le symbole de répétition  clignote sur l'écran et la piste en cours est répétée en continu.
 - **RPT ALB** : Répéter dossier (uniquement pour la lecture MP3/WMA), le symbole  s'allume sur l'écran et toutes les pistes du dossier sont répétées.
 - **RPT ALL** : Répéter toutes les pistes, le symbole  s'allume sur l'écran et toutes les pistes du disque sont répétées
 - **RPT OFF** : La fonction de répétition est désactivée.
- Appuyez plusieurs fois sur le bouton **SHUFFLE** de la télécommande pour accéder à la lecture aléatoire.
- Appuyez sur le bouton Stop **■** de la télécommande pour arrêter la lecture.

▶▶ /SCAN/PAIR de l'unité pour mettre en pause ou reprendre la lecture.

- Appuyez sur le bouton Retour/Avance rapide **◀◀▶▶** du produit ou de la télécommande pour passer au fichier précédent ou suivant.
- Maintenez enfoncé le bouton Retour/Avance rapide **◀◀▶▶** du produit ou de la télécommande pour activer le retour ou l'avance rapide dans la piste en cours. Relâchez le bouton pour reprendre la lecture normale.
- Appuyez sur le bouton **ALBUM/PRESET/▲/▼** de la télécommande pour passer à l'album suivant ou précédent (MP3 CD uniquement).
- Appuyez plusieurs fois sur le bouton **REPEAT** de la télécommande pour faire défiler les différents modes de répétition. Le mode sélectionné s'affiche à l'écran.
 - **RPT ONE** : Répéter une piste, le symbole de répétition  clignote sur l'écran et la piste en cours est répétée en continu.
 - **RPT ALB** : Répéter dossier (uniquement pour la lecture MP3/WMA), le symbole  s'allume sur l'écran et toutes les pistes du dossier sont répétées.
 - **RPT ALL** : Répéter toutes les pistes, le symbole  s'allume sur l'écran et toutes les pistes du disque sont répétées
 - **RPT OFF** : La fonction de répétition est désactivée.
- Appuyez plusieurs fois sur le bouton **SHUFFLE** de la télécommande pour accéder à la lecture aléatoire.
- Appuyez sur le bouton **INTRO** de la télécommande pour lire les 10 premières secondes de chaque piste du disque. Appuyez de nouveau sur le bouton **INTRO** de la télécommande pour revenir à la lecture normale.
- Appuyez sur le bouton Stop **■** de la télécommande pour arrêter la lecture.

LECTURE CD/MP3/WMA

1. Appuyez sur le bouton **SOURCE** sur l'appareil ou sur le bouton de la télécommande pour sélectionner le mode **CD**. « **DISC** » apparaît à l'écran et l'appareil annonce « **Disc** ».
2. Appuyez sur le bouton d'éjection **▲** du produit ou de la télécommande pour ouvrir le lecteur de CD. Le capot glisse et libère le lecteur de CD.
3. Insérez avec précaution un CD, MP3 ou WMA dans le lecteur et appuyez sur le bouton d'éjection **▲** du produit ou de la télécommande pour fermer le lecteur de CD.
4. Le disque est lu et l'écran affiche « **LOADING** ». La lecture démarre alors automatiquement et le numéro de la piste et la durée de fonctionnement s'affichent.
 - Appuyez sur le bouton **▶▶/PAIR** sur la télécommande ou sur le bouton de recherche

Lecture programmée

Vous ne pouvez activer et définir le mode de programmation que lorsque le produit est en mode arrêté.

1. Appuyez sur le bouton **PROG** de la télécommande pour passer en mode veille.

2. Sélectionnez le titre souhaité sur le disque à l'aide des boutons numérotées (0 - 9). Appuyez ensuite sur le bouton **PROG** de la télécommande pour confirmer.
3. Répétez les étapes ci-dessus pour programmer d'autres titres pour la lecture.
4. Appuyez sur le bouton **▶II/PAIR** de la télécommande ou sur le bouton **▶II /SCAN/PAIR** du produit pour lancer la lecture du programme.

Remarque

Pour supprimer le programme en cours, appuyez sur le bouton **■ Stop** de la télécommande.

Radio DAB

Déployer l'antenne télescopique

Fig. 14 tirez sur l'antenne télescopique avant d'activer le mode DAB.

1. Appuyez sur le bouton **SOURCE** sur l'appareil ou sur le bouton **DAB/FM** sur la télécommande pour sélectionner la radio **DAB**.
2. Lorsque vous accédez au mode DAB pour la première fois, la recherche de station démarre et le message « **SCANNING** » s'affiche à l'écran.
3. Toutes les chaînes trouvées sont automatiquement mémorisées. Faites défiler les chaînes mémorisées à l'aide du bouton Retour/Avance rapide **◀◀▶▶** du produit ou de la télécommande.
4. Pour rechercher à nouveau des chaînes, appuyez sur le bouton **▶II /PAIR** de la télécommande ou sur le bouton **▶II /SCAN/PAIR** du produit.

Recherche automatique de stations

Le balayage automatique recherche l'ensemble de la bande DAB III La première station trouvée (dans l'ordre alphanumérique) est alors sélectionnée pour la lecture.

1. Appuyez sur le bouton Retour/Avance rapide **◀◀▶▶** du produit ou de la télécommande pour lancer la recherche automatique des chaînes. L'écran affiche « **SCANNING** » et le nombre de canaux trouvés.
2. Une fois le balayage terminé, le nombre total de stations trouvées et une liste de stations s'affichent.

Toutes les stations trouvées sont enregistrées automatiquement.

Recherche manuelle de station

1. Appuyez sur le bouton Retour/Avance rapide du produit ou de la télécommande (14) et maintenez-le enfoncé **◀◀▶▶** pour sélectionner la syntonisation manuelle. L'écran affiche « **Manual tune** ».
2. Appuyez sur le bouton Retour/Avance rapide **◀◀▶▶** du produit ou de la télécommande pour faire défiler les canaux DAB des fréquences de 174,928 MHz à 239,200 MHz
3. Après avoir sélectionné le numéro de chaîne souhaité, appuyez sur le bouton Retour/Avance rapide **◀◀▶▶** du produit ou de la télécommande pour confirmer. L'écran affiche « **TUNING** » et le produit lance la recherche de chaînes.

Remarque

- Les nouvelles stations et services sont ajoutés aux stations DAB/DAB+ mémorisées. Pour pouvoir disposer des nouvelles stations et services DAB/DAB+ sur votre radio, effectuez une recherche complète à intervalles réguliers.
- Tous les canaux ne sont pas disponibles dans toutes les régions. Il est possible que le nombre de radios pouvant être captées varie d'une région à l'autre. Ceci est en partie dû au fait que le réseau de fréquence n'est pas encore totalement déployé partout ou que les émetteurs ne diffusent que dans une région et non dans le pays entier. La réception est réduite en intérieur en fonction de la construction du bâtiment.
- Pour plus de détails sur toutes les radios disponibles (que vous pouvez capter) dans votre pays, consultez : [https:// www.worlddab.org/](https://www.worlddab.org/)

Services secondaires

Si « >> » s'affiche après le nom d'une chaîne, des services secondaires sont disponibles pour cette chaîne. Il s'agit de services supplémentaires appartenant au canal principal. Il s'agit, par exemple, de commentaires supplémentaires sur une chaîne sportive. Les services secondaires apparaissent dans la liste des chaînes, juste derrière le canal principal.

Pour régler le canal secondaire, appuyez sur le bouton Retour/avance rapide **◀◀▶▶** du produit ou de la télécommande.

Réglage manuel des stations pré-réglées

La radio peut mémoriser au maximum de 20 stations FM. Cela vous permet d'accéder rapidement et facilement à vos favoris.

1. Réglez n'importe quelle station comme décrit précédemment.
2. Appuyez sur le bouton **PROG** de la télécommande pour accéder à la mémoire des stations. Le numéro de l'emplacement mémoire clignotera.
3. Sélectionnez le numéro de présélection (1 - 20) à l'aide du bouton **ALBUM/PRESET/▲/▼** de la télécommande.
4. Appuyez de nouveau sur le bouton **PROG** de la télécommande pour enregistrer la chaîne. « **SAVED** » apparaît à l'écran.
5. Pour accéder à une présélection, sélectionnez le numéro souhaité à l'aide des boutons fléchés **▲/▼** de la télécommande. La bande et la fréquence s'affichent et vous confirmez votre sélection à l'aide du bouton **▶/PAIR** de la télécommande ou du bouton **▶/SCAN/PAIR** du produit.

Remarque

Pour supprimer le préprogramme en cours, appuyez sur le bouton **STOP** ■ de la télécommande.

Affichage d'informations

Vous pouvez afficher des informations sur les stations DAB en fonction de la station sélectionnée. Appuyez plusieurs fois sur le bouton **INFO** de la télécommande pour afficher les informations ci-dessous.

1. Sélectionnez une station DAB.
2. Pendant l'écoute d'une radio DAB/DAB+ maintenez le bouton **SOURCE** appuyé pour faire défiler les informations ci-dessous (si disponible ou inclus par la station) :
 - Nom de station
 - Nom multiplex
 - Heure
 - Date
 - Segment de label dynamique (DLS)
 - Type de programme (PTY)
 - Numéro de canal
 - Fréquence
 - Stéréo/mono
 - Débit binaire
 - Force du signal

Nom de la station

Le nom de la station s'affiche si une station RDS est réglée.

Multiplex

Il s'agit d'une association de stations qui diffusent ensemble sur une même fréquence. Il existe des multiplexes nationaux et locaux. Les stations locales contiennent des stations spécialement adaptées à cette région.

Heure

Indique l'heure automatiquement fournie par la chaîne émettrice.

Date

Indique la date automatiquement fournie par le diffuseur.

DLS (ticker)

Il s'agit d'un affichage de ticker avec lequel le diffuseur fournit des informations supplémentaires sur le programme.

Programme type (Type de programme)

Description du type d'émission.

Numéro de chaîne

La radio numérique DAB peut être diffusée sur une large gamme de fréquences.

Fréquence

Le numéro d'emplacement de la station mémorisée s'affiche.

Stéréo/mono

L'écran indique si la station en cours est diffusée en mono ou en stéréo.

Débit binaire

Le débit binaire du canal actuel s'affiche.

Puissance du signal

La force du signal est affichée sous forme de nombre compris entre 0 et 18. Si le nombre est 0, cela signifie que le signal reçu est exempt d'erreur et que l'intensité du signal est forte. Si le taux d'erreur est élevé, il est recommandé de repositionner l'antenne radio ou l'unité.

L'écran affiche une barre coulissante pour indiquer l'intensité du signal, plus le signal est fort, plus la barre est longue de gauche à droite.

Radio FM

Déployer l'antenne télescopique

Fig. 14 tirez sur l'antenne télescopique avant d'activer le mode FM.

Recherche et stockage automatiques de stations

1. Appuyez sur le bouton **SOURCE** sur l'appareil ou sur le bouton **DAB/FM** sur la télécommande pour sélectionner la radio **FM**.
2. Appuyez sur le bouton **►II/PAIR** de la télécommande ou sur le bouton **►II /SCAN/PAIR** du produit pour lancer la recherche automatique de stations. Toutes les stations disponibles sont mémorisées en fonction de la puissance du signal. La première station est lue automatiquement.
3. Pour écouter une station mémorisée, appuyez sur les boutons fléchés **▲/▼** de la télécommande. Les données suivantes s'affichent : Appuyez sur le bouton **►II /PAIR** de la télécommande ou sur le bouton **►II /SCAN/PAIR** du produit pour confirmer votre sélection.

Recherche automatique de stations

Appuyez sur le bouton Retour/Avance rapide **◀◀ ►►** du produit ou de la télécommande et maintenez-le enfoncé pour rechercher une station dans la bande de fréquences vers le bas ou vers le haut. La recherche de station s'arrête dès qu'une station est trouvée. Les stations à réception faible peuvent être ignorées.

Recherche manuelle de station

Appuyez plusieurs fois sur le bouton Retour/Avance rapide **◀◀►►** du produit ou de la télécommande jusqu'à ce que vous trouviez la station souhaitée. Si l'intensité du signal est faible, modifiez la position de l'antenne ou déplacez le produit à un autre emplacement.

Réglage manuel des stations pré-réglées

Vous pouvez enregistrer jusqu'à 20 stations favorites. Cela vous permet d'accéder rapidement et facilement à vos favoris.

1. Réglez n'importe quelle station comme décrit précédemment.

2. Appuyez sur le bouton **PROG** de la télécommande pour accéder aux présélections. Le numéro de l'emplacement mémoire clignote à l'écran.
3. Sélectionnez le numéro de présélection (1 - 20) à l'aide du bouton **ALBUM/PRESET/▲/▼** de la télécommande.
4. Appuyez de nouveau sur le bouton **PROG** de la télécommande pour enregistrer la chaîne. « **SAVED** » apparaît à l'écran.
5. Pour accéder à une présélection, sélectionnez le numéro souhaité à l'aide des boutons fléchés **▲/▼** de la télécommande. La fréquence s'affiche et vous confirmez votre sélection à l'aide du bouton **►II/PAIR** de la télécommande ou du bouton **►II/SCAN/PAIR** du produit.

Remarque

Pour supprimer le préprogramme en cours, appuyez sur le bouton **STOP ■** de la télécommande.

RDS (Système De Données Radio)

De nombreuses stations FM transmettent des informations supplémentaires. Appuyez plusieurs fois sur le bouton **INFO** pour faire défiler les informations ci-dessous.

Nom de la station

Le nom de la station s'affiche si une station RDS est réglée.

Texte radio

Des informations supplémentaires sur le programme s'affichent ici dans un ticker.

Type de programme

Description du type d'émission.

Stéréo/mono

L'écran indique si la station en cours est diffusée en mono ou en stéréo.

Heure

Indique l'heure automatiquement fournie par la chaîne émettrice.

Date

Indique la date automatiquement fournie par le diffuseur.

Fréquence

Le numéro d'emplacement de la station mémorisée s'affiche.



CONSUMMATION D'ÉNERGIE EN MODE VEILLE

- Au bout d'environ 15 minutes, le produit passe en mode veille avec un maximum de Consommation électrique de 1 W en l'absence de lecture. Appuyez sur le bouton marche/arrêt  du produit ou de la télécommande pour continuer.
- Cela n'inclut pas la FM, car elle ne convient pas à l'utilisation prévue si le produit ne peut pas recevoir de signal radio en mode FM.

Nettoyage et entretien

- Avant de procéder au nettoyage, éteignez toujours le produit et débranchez-le de l'alimentation.
- Attention ! L'eau ne doit pas pénétrer dans le produit.
- Nettoyez le boîtier avec un chiffon légèrement humide seulement.
- N'utilisez pas de produits de nettoyage agressifs ni de solvants afin de ne pas endommager le boîtier.
- Si nécessaire, utilisez l'emballage d'origine pour transporter le produit.

Entretien des CD

Un peu de poussière et de petites rayures n'ont généralement aucun effet sur la qualité de lecture d'un CD. Néanmoins, les CD doivent toujours être manipulés avec précaution.

Protégez vos disques compacts de la poussière et des rayures.

Stockez les CD qui ne sont pas utilisés actuellement dans leur étui de protection.

Fig. 15 essuyez occasionnellement les CD avec un chiffon doux de l'intérieur vers l'extérieur pour maintenir la qualité sonore d'origine.

Fig. 16 ne pas essuyer en cercle. N'utilisez jamais d'essence ou de solvants.

Fig. 17 touchez uniquement les bords extérieurs des CD.

Déclaration de conformité

Par le présent document, Imtron GmbH déclare que l'équipement de type radio [PMS 220] est conforme à la directive 2014/53/UE. L'intégralité du texte de la déclaration UE de conformité est disponible à l'adresse Internet suivante :

<https://www.peaq-online.com/nc/search>.

Dépannage

Si des problèmes surviennent pendant le fonctionnement, reportez-vous au tableau ci-dessous. Si les problèmes ne peuvent pas être résolus comme indiqué dans les **solutions suggérées**, contactez votre concessionnaire spécialisé.

Fonction	Problème	Causes possibles	Solutions suggérées
Général	Le produit ne fonctionne pas	<ul style="list-style-type: none"> • Pas d'alimentation électrique 	<ul style="list-style-type: none"> • Vérifiez la connexion d'alimentation
	La télécommande ne fonctionne pas	<ul style="list-style-type: none"> • Distance trop grande • Ne se concentre pas sur le produit • La pile est vide • Obstacles entre le produit et la télécommande 	<ul style="list-style-type: none"> • Vérifiez la distance • Orientez la télécommande vers le produit • Remplacez la pile • Retirez les obstacles entre le produit et la télécommande
	Les commandes ne fonctionnent pas	<ul style="list-style-type: none"> • Décharge électrostatique 	<ul style="list-style-type: none"> • Débranchez et rebranchez la prise secteur
	Pas de son	<ul style="list-style-type: none"> • Le volume est trop faible • L'appareil externe (AUX) est muet 	<ul style="list-style-type: none"> • Ajuster le volume • Vérifiez que l'appareil externe (AUX) n'est pas en mode muet
Disque	Pas de son en lecture	<ul style="list-style-type: none"> • Pas de disque dans le lecteur (« NO DISC » s'affiche) • Disque inséré à l'envers • Disque sale • Produit en mode ventilateur • Le disque est illisible • Condensation sur la lentille laser 	<ul style="list-style-type: none"> • Insérer le disque • Insérer le disque avec l'étiquette orientée vers le haut • Nettoyez le disque • Lancez la lecture. • Disque non adapté, ne convient pas à la lecture • Attendez environ 1 heure jusqu'à ce que le produit soit sec
	Le disque saute	<ul style="list-style-type: none"> • Vibrations 	<ul style="list-style-type: none"> • Le produit doit être réglé sans vibrations
	Les fichiers ne sont pas lus	<ul style="list-style-type: none"> • Format de fichier inconnu 	<ul style="list-style-type: none"> • Format de fichier incorrect, ne convient pas à la lecture
Radio DAB Radio FM	Station désirée introuvable	<ul style="list-style-type: none"> • Signal faible • Antenne endommagée, non déployée ou non orientée 	<ul style="list-style-type: none"> • Utilisez la recherche manuelle de station • Vérifiez l'antenne
	L'heure n'est pas synchronisée	<ul style="list-style-type: none"> • Le diffuseur ne transmet pas l'heure et la date • Synchronisation non définie sur radio 	<ul style="list-style-type: none"> • Régler l'heure manuellement • Permet de définir la synchronisation sur la radio
USB	La clé USB ne peut pas être connectée	<ul style="list-style-type: none"> • Clé USB à l'envers 	<ul style="list-style-type: none"> • Retournez la clé USB
	Les fichiers ne sont pas lus	<ul style="list-style-type: none"> • Format de fichier inconnu 	<ul style="list-style-type: none"> • Format de fichier incorrect, ne convient pas à la lecture
Bluetooth®	Nom Bluetooth® introuvable	<ul style="list-style-type: none"> • La fonction Bluetooth® n'est pas activée sur le périphérique Bluetooth® • Le périphérique Bluetooth® n'est pas couplé 	<ul style="list-style-type: none"> • Activez la fonction Bluetooth® sur le périphérique Bluetooth® • Couplé avec un dispositif Bluetooth®.
Aux	Le produit est hors tension	<ul style="list-style-type: none"> • Fonction d'arrêt ERPII après 15 minutes sans signal 	<ul style="list-style-type: none"> • Augmentez le volume sur l'appareil externe

Caractéristiques techniques

ALIMENTATION

Entrée	: 220 à 240 V~, 50/60 Hz
Consommation électrique en fonctionnement	: 30 W
Consommation électrique en veille	: <1 W

Radio

Syntoniseur FM

Bande de fréquence	: 87,5 à 108 MHz
Incréments	: 0,05 MHz

Syntoniseur DAB

Bande de fréquence	: 174,928 à 239,2 MHz
Réponse en fréquence	: 50 Hz à 20 kHz

LECTURE DE CD

Réponse en fréquence	: 30 Hz à 16,5 kHz
Compatibilité	: CD-R, CD-RW, MP3

Haut-parleur

Puissance de sortie	: 2 × 5 W
Impédance	: 2 Ω
Système audio	: Stéréo

CONNEXIONS

USB	: Oui (max . 64 Go) 5 V, 500 mA
AUX	: Oui (Multifiche (RCA) R/L)
Puissance	: Oui

TÉLÉCOMMANDE

Portée	: 6 m
Angle	: 30°
Batterie	: CR2025

BLUETOOTH®

Profil	: AVRCP A2DP
Portée	: 8 m
Version	: 4.2
Bande de fréquence	: 2,402 à 2,480 GHz
Puissance max. de la transmission	: 5 dBm

Dimensions (L x P x H)	: 375 x 210 x 79mm
Poids	: poids net - 1,85 kg poids total - 2,6 kg
Longueur de câble	: 1,50 m

Biztonsági utasítások

Fontos biztonsági előírások. Kérjük, figyelmesen olvassa el a biztonsági utasításokat, és őrizze meg azokat későbbi használatra.



Az egyenlő oldalú háromszögben lévő nyílhegyes villám szimbólum arra hivatott, hogy figyelmeztesse a felhasználót a termék burkolatán belüli, nem szigetelt veszélyes feszültség jelenlétére, amely elegendő nagyságú lehet ahhoz, hogy áramütés veszélyét jelentse.



Az egyenlő oldalú háromszögben lévő felkiáltójel arra figyelmezteti a felhasználót, hogy a készülék üzemeltetésével és karbantartásával (szervizelésével) kapcsolatban fontos utasítások találhatóak a termékhez mellékelte leírásban.



Biztonsági okokból ez a II. biztonsági osztályú termék dupla vagy megerősített szigeteléssel van ellátva, amint azt a szimbólum jelzi.



Veszély! A fülhallgatók és fejhallgatók túlzott hangnyomása halláskárosodást okozhat. Ha hosszú ideig hallgat hangos zenét, a hallása károsodhat. Állítsa be a megfelelő hangerőt.

- Ez a termék kizárólag hangélményt nyújtó szórakoztatásra szolgál. A veszélyes helyzetek elkerülése érdekében ne használja a terméket a jelen kézikönyvben leírtaktól eltérő célokra. A nem megfelelő használat veszélyes és a garancia érvényét veszti.
- Kizárólag háztartási használatra. Ne használja a terméket kültéren.
- **Fulladásveszély!** A csomagolóanyagot tartsa távol a gyermekektől.
- A terméket csak normál környezeti körülmények között (szobahőmérséklet és -páratartalom) használja.

- A terméket csak mérsékelt égővi szélességeken való használatra szánják. Ne használja a terméket trópusi vagy nagyon párás éghajlaton.
- Ne helyezze át a terméket hideg környezetből meleg környezetbe és fordítva. A páralecsapódás károsíthatja a terméket és az elektromos alkatrészeket.
- A gyártó által nem kifejezetten ajánlott tartozékok és alkatrészek használata sérülést vagy kárt okozhat, és a garancia érvényét veszti.
- A termék üzembe helyezésekor hagyjon elegendő helyet a levegő keringéséhez (legalább 10 cm-t körbe), és ne zárja be.
- Ne takarja le a szellőzőnyílásokat, hogy ne akadályozza a légáramlást.
- Ne helyezze a terméket forró felületekre vagy azok közelébe. Ne helyezzen [gyertyát a termékre](#) vagy annak közelébe.
- A terméket működés közben ne mozgassa, ne tolja el és ne helyezze át.
- Ne érintse, nyomja vagy dörzsölje a termék felületét éles vagy kemény tárgyakkal.
- **Vigyázat!** A tűz és az áramütés elkerülése érdekében ne tegye ki a terméket esőnek vagy nedvességnek.
- Ne tegye ki a terméket csöpögő vagy kifröccsenő víznek, és ne helyezzen folyadékkal töltött tárgyakat (például vázakat) a termékre vagy annak közelébe.
- Győződjön meg arról, hogy a nyílásokon keresztül nem jutnak be tárgyak vagy folyadékok a burkolatba.
- Ne helyezzen nyílt lángot (például égő gyertyát) a termékre.
- Ha a termék sérülés jeleit mutatja, hagyja abba a használatát, és javíttassa meg szakképzett szakemberrel, vagy vegye fel a kapcsolatot ügyfélszolgálatunkkal. Ne szedje szét a terméket, és ne próbálja meg saját maga megjavítani. Sérülés esetén mindig forduljon az ügyfélszolgálatához, például ha a tápkábel vagy a dugó megsérült, ha folyadék vagy tárgyak jutottak be a termékbe, ha a burkolat megsérült, ha a termék esőnek vagy nedvességnek volt kitéve, ha nem működik megfelelően, vagy ha leejtették.
- Mielőtt a készüléket a hálózatra csatlakoztatja, győződjön meg arról, hogy a címke adatai megfelelnek-e az Ön hálózatának.
- A sérült hálózati kábelt a gyártónak, annak műszaki ügyfélszolgálatának vagy hasonlóan képzett személyeknek kell kicserélnie a veszély elkerülése érdekében.

- Rendszeresen ellenőrizze a hálózati kábelt, a terméket és a hosszabító kábelt a sérülések szempontjából. Ne használjon sérült terméket. Azonnal húzza ki a hálózati csatlakozót.
- A hálózati kábelt és szükség esetén a hosszabító kábelt úgy fektesse le, hogy az ne legyen kihúzható és ne jelentsen botlásveszélyt.
- A hálózati kábelt ne gyűrje vagy csípje meg, és ne vezesse át éles széleken.
- A hálózati dugó a termék hálózati áramról való leválasztására szolgál, és mindig könnyen hozzáférhetőnek kell lennie. Az energiafogyasztás teljes kikapcsolásához húzza ki a hálózati csatlakozót.
- Előfordulhat, hogy a termék elektrosztatikus károsítás miatt nem működik megfelelően, vagy nem reagál a vezérlésre. Ebben az esetben kapcsolja ki a terméket, és ideiglenesen válassza le a hálózatról. Az újrcsatlakozás után a problémának meg kell oldódnia.
- Ne lépjen rá a tápkábelre, és ne nyomja össze, különösen ne a dugónál, a csatlakozóknál vagy ott, ahol a kábel a termékhez csatlakozik.
- A hálózati csatlakozó kihúzásakor mindig fogja meg a csatlakozót, ne húzza a kábelt.
- Ha hosszabb ideig nem használja a terméket, meghibásodás, vihar esetén, valamint tisztítás előtt válassza le a készüléket a hálózatról.
- **Vigyázat!** Tisztítás előtt kapcsolja ki a terméket, és válassza le a hálózatról.
- Használati idejének végén tegye használhatatlanná a terméket, és vágja le a tápkábelt.
- **Figyelem!** Az elemek helytelen cseréje esetén fennáll a robbanás veszélye. Az elemeket csak azonos vagy azzal egyenértékű típusra cserélje.
- Az elemeket megfelelően helyezze be. Mindig cserélje ki a teljes elemcsomagot. Ne keverje össze a régi és az új elemeket, illetve a különböző töltöttségi állapotú elemeket. Figyeljen az elemeken és a burkolaton lévő polarításra (+/-). A helytelenül behelyezett elem szivároghat, vagy szélsőséges esetben tüzet vagy robbanást okozhat.
- Soha ne tegye ki az elemeket túlzott hőhatásnak (például közvetlen napfény, tűz stb.), és ne égesse el az elemeket. Az elemek felrobbanhatnak.
- Távolítsa el a használt elemeket, ha hosszabb ideig nem használja a terméket. Ellenkező esetben az elem szivároghat és kárt okozhat.
- Az elemeket kisgyermekektől tartsa távol. Az elemek lenyelése esetén azonnal forduljon orvoshoz.
- A hagyományos elemeket ne töltsé újra.
- Ha az elemek szivárognak, egy ronggyal távolítsa el őket az elemtartóból, és környezetbarát módon ártalmatlanítsa őket. Kerülje a bőr és a

szem érintkezését az elemfolyadékkal. Ha az elemfolyadék mégis szembe kerül, öblítse ki a szemét bő vízzel, és azonnal forduljon orvoshoz. Ha az elemfolyadék a bőrrel érintkezik, mossa le a területet bő szappannal és vízzel.

- A CD-n lévő adatokat egy lézer olvassa be egy optikai lencsén keresztül (ne érintse meg). Ha a terméket hideg helyiségből meleg helyiségbe helyezi, a nedvesség lecsapódhat a lencsén, ami akadályozza a lejátszást. Ebben az esetben használat előtt hagyja a terméket egy órán át szobahőmérsékleten akklimatizálódni. Vegye ki a behelyezett CD-t a termékből. Ha a probléma továbbra is fennáll, ellenőriztesse azt az ügyfélszolgálatlalt.

1. OSZTÁLY LÉZER TERMÉK

- A termék címkéje tájékoztatja a felhasználót, hogy ez egy **1. osztályú lézertermék** és lézerkomponenst tartalmaz.
- Ne érintse meg a CD-meghajtóban lévő lencsét.
- **Vigyázat!** Az itt nem meghatározott vezérlők vagy beállítások használata veszélyes sugárterhelést eredményezhet.



Veszély! Láthatatlan lézersugárzás bocsátódik ki, ha a terméket kinyitják, vagy a biztonsági mechanizmusokat megkerülik vagy azok megsérültek. Kerülje a lézersugárral való közvetlen érintkezést. Ne érintse meg a lencsét.

- **Fontos!** Használat előtt győződjön meg arról, hogy a termék tökéletes működési állapotban van. A terméket nem szabad használni, ha sérülés jeleit mutatja, vagy ha felmerül a gyanú, hogy hibás.



FIGYELEM - Gomelemet tartalmazó termékekhez

NE NYELJE LE AZ ELEMET, KÉMIAI ÉGÉSVESZÉLY. Ez a termék egy gomelemet tartalmaz. Ha a gomelemet lenyeli, az mindössze 2 óra

leforgása alatt súlyos belső égési sérüléseket okozhat, és akár halálhoz is vezethet. Az új és használt elemeket tartsa távol a gyermekektől. Ha az elemtartó rekesz nem záródik biztonságosan, hagyja abba a termék használatát, és tartsa távol a gyermekektől. Ha úgy gondolja, hogy az elemeket lenyelhette vagy a test bármely részébe kerülhetett, azonnal forduljon orvoshoz.

Alkatrészlista

- A. **⏪ Be/Ki gomb**
Kapcsolja be a terméket, és kapcsolja ki készenléti üzemmódba.
- B. **SOURCE gomb**
Válassza ki a bemeneti forrást
- C. **▲ Kiadás gomb**
CD-meghajtó kinyitása és becsukása
- D. **▶/SCAN/PAIR gomb**
A lejátszás elindítása, szüneteltetése és folytatása
A kiválasztás megerősítése
Állomáskeresés
Bluetooth® módban tartva lenyomva a gombot a párosításhoz és a párosítás feloldásához
- E. **◀◀▶▶ Visszatekerés/gyors előretekerés gomb**
CD, USB és Bluetooth® üzemmódban az előző/következő zeneszámmra ugrás
CD és USB üzemmódban nyomja meg és tartsa lenyomva a gombot a zeneszámon/CD-n belüli előre/vissza kereséshez.
Az FM rádió hallgatásához először nyomja meg az FM gombot, majd nyomja meg a ◀◀▶▶ gombot az állomás kiválasztásához.
- F. **VOL+/VOL-** Hangerőgombok
A hangerőszint növelése és csökkentése
- G. **Kijelző**
Megjeleníti az aktuális állapotot
- H. **Távírányító jelvevő**
Fogadja a távírányító jelét
- I. **Hangszóró**
- J. **CD-meghajtó**
- K. **Állvány**
- L. **Teleszkópos antenna**
- M. **Rögzítő eszköz**
- N. **USB csatlakozó**
USB adathordozó csatlakoztatása lejátszáshoz
- O. **AUX (L/R) csatlakozó**
Külső audioeszköz csatlakoztatása lejátszáshoz
- P. **AC~ tápbemenet**
Hálózati kábel csatlakoztatása

Tartozékok

- 1 db PMS220 vezeték nélküli, lapos DAB hifi rendszer
1 db távírányító (elemmel)
1 db tápkábel
1 db audiókábel (RCA) 3,5 mm-es jack dugóhoz
1 db USB csatlakozókábel
1 db felhasználói kézikönyv / garancia / WEEE

Távírányító

- ⏪ Be/Ki gomb**
Kapcsolja be a terméket, és kapcsolja ki készenléti üzemmódba.
- SOURCE gombok**
CD, USB, DAB/FM vagy BT/AUX bemeneti forrásként történő kiválasztása.
- INFO gomb**
Lejátszási információk megjelenítése
- INTRO gomb**
CD és USB üzemmódban az adathordozón lévő összes zeneszám első 10 másodpercének lejátszása.
- Megállítás gomb**
A lejátszás megállítása
Készenléti üzemmódban nyomja meg és tartsa lenyomva az idő szinkronizálásához az állomással.
- ▲/▼ Fel/Le nyíl gombok**
Navigáció fel/le
Következő/előző állomás előbeállításának kiválasztása
Idő beállítása
- Szám gombok (0 - 9)**
[CD és USB üzemmódban válassza ki a lejátszandó zene számát.](#)
[DAB és FM üzemmódban válassza ki az előre beállított állomásokat](#)
- DIMMER gomb**
A kijelző fényerejének beállítása
- ▲ Kiadás gomb**
CD-meghajtó kinyitása és becsukása
- SHUFFLE gomb**
Mix és véletlenszerű üzemmódok kiválasztása
- REPEAT gomb**
Ismétlési mód kiválasztása
- 🔇 Némítás gomb**
A hang elnémítása és visszaállítása
- ▶/PAIR Lejátszás/Megállítás/Párosítás gomb**
A lejátszás elindítása, szüneteltetése és folytatása
Bluetooth® módban tartva lenyomva a gombot a párosításhoz és a párosítás feloldásához
- ◀◀▶▶ Visszatekerés/gyors előretekerés gombok**
CD, USB és Bluetooth® üzemmódban az előző/következő zeneszámmra ugrás
CD és USB üzemmódban nyomja meg és tartsa lenyomva a gombot a zeneszámon/CD-n belüli előre/vissza kereséshez.

FM üzemmódban kézi állomás keresés; automatikus állomás kereséshez tartsa lenyomva a gombot

15. **VOL+/VOL-** Hangerőgombok
A hangerő szint növelése és csökkentése
16. **EQ** Hangszínszabályzó gomb
Válassza ki az előre beállított hangszínszabályzót
17. **BASS** gomb
Basszus erősítés be- és kikapcsolása
18. **TIMER/SLEEP** Időzítő/alvó időzítő beállítása gomb
Alvásidőzítő beállítása
Nyomja meg és tartsa lenyomva készenléti módban az ébresztés beállításához.
19. **CLOCK** Idő beállítása gomb
Nyomja meg és tartsa lenyomva készenléti módban az időbeállításához.
Idő kijelzése
20. **PROG** Programozás gomb
A zeneszámok programozása
Az előre beállított állomások programozása

Első használat előtt

A helytelen használatból eredő károk vagy sérülések elkerülése érdekében olvassa el figyelmesen ezt a használati útmutatót. Fordítson különös figyelmet a biztonsági utasításokra. Őrizze meg a használati útmutatót a későbbi használatra, illetve adja át, ha a terméket harmadik félnek továbbadja. Óvatosan távolítsa el az összes csomagolóanyagot, és ellenőrizze a termék teljességét és épségét. Ne használjon sérült terméket.

Rendeltetésszerű használat

Ez a termék kizárólag hanglejátszásra szolgál. A terméket kizárólag a jelen használati utasításoknak megfelelően használja. A terméket otthoni használatra tervezték, és nem alkalmas kereskedelmi célú felhasználásra.

Az Imtron GmbH nem vállal felelősséget a termékben keletkezett károkért, vagyoni károkért vagy sérülésekért, amelyek a termék gondatlan vagy helytelen használatából, **illetve helytelen összeszereléséből vagy a terméknek a gyártó által meghatározott céltól eltérő használatából** erednek.

Üzembe helyezés és összeszerelés

A termék állhat önmagában (A opció, lásd az 1. ábrát) vagy falra is szerelhető (B opció, lásd a 2. ábrát).

Falra szerelés

Ha a terméket falra szereli, először a termék hátoldalán kell a bekötéseket elvégeznie, mivel később nehezen lesznek hozzáférhetőek.

3. ábra Távolítsa el a csavarokat az állványról, és ezzel vegye le az állványt a termékről.
4. ábra Fúrjon két lyukat (Ø 3 - 8 mm) a falának megfelelően. A lyukak közötti távolságnak (középponttól középpontig) 121 mm-nek kell lennie.
5. ábra Szükség esetén minden esetben helyezzen be egy tiplit. A beszerelési anyagok nem tartozéka a készüléknek.
6. ábra A csavarok feje 5 mm-re álljon ki. Pattintsa rá a terméket a csavarfejekre.

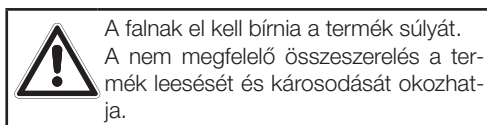

A falnak el kell bírnia a termék súlyát. A nem megfelelő összeszerelés a termék leesését és károsodását okozhatja.

A távirányítóban lévő elemek

7. ábra A távirányító üzembe helyezéséhez húzza ki a távirányító elemtartójában lévő védőfóliát.
8. ábra Igazítsa a távirányítót a termék előlapján lévő vételi ablakhoz $\pm 30^\circ$ -os szögben. A távirányító és a termék közötti távolság nem haladhatja meg a 6 m-t, és a távirányító és a termék között nem lehetnek akadályok.
9. ábra Az elem cseréjéhez hüvelyk- és mutatóujjával vegye ki az elemtartó fiókot a távirányítóból. Ezután vegye ki az elhasznált elemet, és helyezzen be egy új, azonos típusú elemet (CR 2025) az elemtartó fiókba, a polarításra ügyelve. A pozitív pólusnak (+) felfelé kell mutatnia. Ezután tolja vissza az elemtartó fiókot a távirányítóba.

Csatlakozások

Megjegyzés

- Egyes gombok csak bizonyos üzemmódokban működnek.
- A távirányítóval hozzáférhet az összes funkcióhoz. Ha a távirányító nem működik, ellenőrizze a következő pontokat:
 - Szükség esetén cserélje ki az elemeket.
 - Győződjön meg róla, hogy az elemet a megfe-

elő polaritással (+/-) helyezte be.

- Győződjön meg róla, hogy nincs akadály a termék és a távirányító között.
- Sötétítse el a helyiséget, vagy csökkentse a távolságot a termék és a távirányító között.

TÁPELLÁTÁS

Vigyázat! Csatlakoztatás előtt győződjön meg arról, hogy a csatlakozási értékek megfelelnek a termék típuscímkéjén szereplő adatoknak. A típuscímkét a termék hátoldalán vagy alatta találja.

10. ábra Csatlakoztassa a külön mellékelt hálózati kábelt először a termék hátoldalán található **AC~** hálózati bemenethez, majd később, miután minden más csatlakoztatást elvégeztek, egy megfelelő hálózati aljzathoz. Győződjön meg róla, hogy a kábel teljesen be van dugva a csatlakozóaljzatba.

AUX BEMENET

11. ábra Egy RCA-RCA sztereó audiokábel (nem tartozék) segítségével csatlakoztassa a televízió hangkimenetét a termék hátoldalán található **AUX L/R** aljzatokhoz.

12. ábra Használjon egy RCA-3,5 mm-es jack-kábelt (tartozék) egy audiodalejtő fejhallgató-csatlakozójának a termék hátoldalán található **AUX L/R** aljzatokhoz való csatlakoztatásához.



USB-CSATLAKOZÁS

13. ábra A termék hátoldalán található egy USB-port is a tárolt hangfájlok lejátszásához.

Működtetés

BE- ÉS KIKAPCSOLÁS

Amikor a termék hálózati áramhoz van csatlakoztatva, készenléti üzemmódba kerül.

1. A bekapcsoláshoz nyomja meg a terméken vagy a távirányítón található Be/Ki kapcsológombot .
2. A készenléti üzemmódba történő kikapcsoláshoz nyomja meg a terméken vagy a távirányítón található Be/Ki kapcsológombot .
3. Ahhoz, hogy a terméket teljesen leválassza a hálózatról, ki kell húzni a hálózati csatlakozót,

amelynek mindig szabadon hozzáférhetőnek kell lennie. Az áram megtakarítása érdekében, ha nem használja a terméket, válassza le a hálózati áramról.





Megjegyzés

Ha a termék BT, AUX, USB vagy CD üzemmódba nem kap jelet, 15 perc után automatikusan kikapcsol.

AZ IDŐ BEÁLLÍTÁSA







Az időt automatikusan vagy manuálisan állíthatja be.

Az idő szinkronizálása

1. Készenléti üzemmódban nyomja meg és tartsa lenyomva a távvezérlőn a stop gombot .
2. A távvezérlő nyíl gombjaival /  váltson az idő szinkronizálási módjára.
 - **RADIO:** Az idő szinkronizálása a rádió n keresztül történik.
 - **OFF:** Az időt manuálisan kell beállítani.
3. Nyomja meg a / **PAIR** gombot a távirányítón vagy a / **SCAN/PAIR** gombot a terméken a megerősítéshez.

Az idő manuális beállítása

Az idő csak készenléti üzemmódban állítható be manuálisan.

1. Készenléti üzemmódban nyomja meg és tartsa lenyomva a **CLOCK** időbeállító gombot a távirányítón, amíg az órák villognak.
2. Állítsa be az órákat a távvezérlő nyíl gombjaival / , majd nyomja meg a távvezérlő **CLOCK** időbeállító gombját. Most a percek villognak.
3. Állítsa be a perceket a távirányító nyíl gombjaival / , majd a megerősítéshez nyomja meg a távirányító **CLOCK** időbeállító gombját.
 - Ha 15 másodpercen belül nem nyomja meg egyik gombot sem, a bejegyzés törlődik.
 - A beállítás közben nyomja meg a / **PAIR** gombot a távirányítón vagy a / **SCAN/PAIR** gombot a terméken a 12 vagy 24 órás formátum kiválasztásához.

Az idő kijelzése



Nyomja meg a **CLOCK** időbeállító gombot a távirányítón, hogy néhány másodpercig megjelenjen az idő.

A riasztás beállítása

A riasztás beállításához először a helyes időt kell beállítania.

1. Készenléti üzemmódban nyomja meg és tartsa lenyomva a **TIMER/SLEEP** időbeállító gombot a távirányítón, amíg az órák villognak.
2. Állítsa be az órákat a távvezérlő nyíl gombjaival ▲/▼, majd nyomja meg a távvezérlő **TIMER/SLEEP** időbeállító gombját. Most a percek villognak.
3. Állítsa be a perceket a távirányító nyíl gombjaival ▲/▼, majd a megerősítéshez nyomja meg a távirányító **TIMER/SLEEP** beállító gombját. Most a kijelző villog.
4. A távvezérlő ▲/▼ nyíl gombjaival válassza ki az ébresztési módot.
 - **BUZZER:** Ébresztés a csengővel.
 - **FM:** Ébresztés az FM rádióval.
 - **DAB:** Ébresztés a DAB rádióval.
 - **USB:** Ébresztés az USB segítségével.
 - **DISC:** Ébresztés CD-vel.
 Nyomja meg a **TIMER/SLEEP** beállítási gombot a távirányítón a megerősítéshez; megjelenik a hangerőszint.
5. Nyomja meg a terméken vagy a távirányítón található ▲/▼ nyíl gombokat vagy a **VOL +/-** hangerő gombokat a riasztás hangerejének beállításához. Erősítse meg a beállítást a távirányító **TIMER/SLEEP** beállítási gombjával. A kijelzőn megjelenik a megfelelő riasztás szimbóluma, és a riasztás szimbóluma  villog.

A riasztó aktiválása és deaktiválása

Az ébresztés beállítása után használja a távirányító **TIMER/SLEEP** beállítási gombját a beállítás megjelenítéséhez a kijelzőn. A riasztás akkor aktív, ha a riasztás szimbólum  jelenik meg. Amikor az ébresztő "cseng", kapcsolja ki a terméken vagy a távirányítón található Be/Ki gombbal  Az ébresztés kikapcsolásához nyomja meg kétszer a **TIMER/SLEEP** beállítási gombot; az ébresztés szimbóluma  kialszik a kijelzőn. Az ébresztés újraindításához nyomja meg kétszer újra a **TIMER/SLEEP** beállítási gombot.



A működési mód kiválasztása

Nyomja meg többször a **SOURCE** gombot a terméken vagy a **CD, USB, FM/DAB** vagy **AUX/BT** gombok egyikét a távirányítón a kívánt üzemmód kiválasztásához. A megfelelő üzemmód megjelenik a kijelzőn.

A basszerősítés be- és kikapcsolása

Nyomja meg a **BASS** gombot a távirányítón a basszerősítés be- vagy kikapcsolásához.

A hangerő beállítása

A hangerőszint beállításához nyomja meg a hangerő gombokat **VOL +/-** a terméken vagy a távirányítón. A hang elnémításához nyomja meg a távvezérlőn a némító gombot . Nyomja meg újra a távirányító némító gombját  a hangnémtás feloldásához az előző hangerőre.

A kiegyenlítő kiválasztása

A távirányítón lévő **EQ** kiegyenlítő gomb többször megnyomásával lépkedhet a kiegyenlítő előbeállítások között: **Flat, Pop, Classic, Jazz** és **Rock** választható.

A fényerő beállítása

Nyomja meg többször a **DIMMER** gombot a távirányítón a kijelző 4 fényerőszintjének váltogatásához.

Az alvásidőzítő beállítása

Az alvásidőzítővel bizonyos számú perc után kikapcsolhatja a rendszert lejátszási módban.

Nyomja meg többször a **TIMER/SLEEP** beállítási gombot a távirányítón a beállítások végigjárásához. **ALVÁS 90 - ALVÁS 60 - ALVÁS 30 - ALVÁS 15 - ALVÁS 00**

Az alvásidőzítő törléséhez nyomja meg többször a **TIMER/SLEEP** gombot, amíg a kijelzőn a "SLEEP 00" felirat nem jelenik meg.

AUX visszajátszás

Külső eszközök csatlakoztatása AUX L/R-en keresztül

1. Nyomja meg többször a **SOURCE** gombot a terméken vagy a **AUX/BT** gombot a távirányítón az **AUX** üzemmód kiválasztásához. Ebben az üzemmódban külső eszközt csatlakoztathat és játszhat le a terméken keresztül.
2. A külső eszközt a szokásos módon kezelje a lejátszáshoz.
3. Állítsa be a kívánt hangerőt a terméken vagy a távirányítón található **VOL +/-** hangerő gombokkal.

Bluetooth® lejátszás

A termék Bluetooth® funkcióval van felszerelve, amely 8 méteres hatótávolsáig fogadja a jeleket.

Bluetooth®-kompatibilis eszközök párosítása

1. Nyomja meg többször a **SOURCE** gombot a terméken vagy a **AUX/BT** gombot a távirányítón a Bluetooth® üzemmódba lépéshez. **"BLUETOOTH READY"** jelenik meg a kijelzőn, ha nincs Bluetooth® készülék párosítva. A rendszer most már készen áll a párosításra.
2. A Bluetooth-eszközön kapcsolja be a Bluetooth-t, keresse meg és válassza ki a „**PMS 220**”-at a kapcsolat elindításához.
3. Várjon, amíg a Soundbar hangjelzést nem ad. A sikeres csatlakoztatás után a kijelzőn megjelenik a „**PAIRED**” felirat.





A Bluetooth® funkció kikapcsolásához a következőképpen járjon el:

- Váltson egy másik funkcióra.
- Kapcsolja ki a funkciót a Bluetooth®-kompatibilis eszközén. A termék a következő üzenetet küldi: **"Disconnected"**.
- Nyomja meg és tartsa lenyomva a **▶II / PAIR** gombot a távirányítón. A termék a következő üzenetet küldi: **"PAIRING"**.

Megjegyzések

- Adja meg a **"0000"** jelszót, amikor a rendszer erre kéri.
- Ha már létrejött a kapcsolat, nyomja meg a **▶II / PAIR** gombot a távirányítón a párosítási mód újraaktiválásához. Ez megszakítja a kapcsolatot, és a kijelzőn megjelenik a **"PAIR"**.
- Ha két percen belül nem jön létre új eszközpárosítás, az előző kapcsolat megmarad.
- A kapcsolat megszakad, ha a párosított eszköz a hatótávolságon kívülre kerül.
- Az újbóli csatlakozáshoz a készüléknek csak újra hatótávolságon belül kell lennie.
- Ezután ellenőrizze, hogy a kapcsolat valóban helyreállt-e.
- Ha csatlakoztatva van, a kijelzőn megjelenik a **"PAIRED"**.
- Ha a kapcsolat megszakadt, a kijelzőn megjelenik a **"BLUETOOTH READY"** felirat. Ebben az esetben kövesse a fenti párosítási utasításokat.

USB lejátszás

1. Először csatlakoztassa a mellékelt USB-csatlakozókábelt a termék hátoldalán található USB-porthoz. Ezután csatlakoztasson egy USB-tárolóeszközt (USB flash meghajtó) az USB csatlakozókábelhez.
2. Nyomja meg többször a **SOURCE** gombot a terméken vagy az **USB** gombot a távirányítón, és válassza ki az **USB** módot.
 - Nyomja meg a **▶II / PAIR** gombot a távirányítón vagy a **▶II / SCAN/PAIR** gombot a terméken a lejátszás elindításához vagy szüneteltetéséhez.
 - A terméken vagy a távirányítón lévő **◀◀▶▶** Visszatekerés/gyors előrekeres gomb megnyomásával az előző vagy a következő fájlra ugorhat.
 - A terméken vagy a távirányítón lévő **◀◀▶▶** Visszatekerés/gyors előretekerés gomb megnyomva és lenyomva tartva aktiválja a gyors visszatekerést vagy gyors előretekerést az aktuális zeneszámon keresztül. Amint felengedi a gombot, a termék visszatér a normál lejátszáshoz.
 - Nyomja meg többször a **REPEAT** gombot a távirányítón a különböző ismétlési módok váltogatásához. A kiválasztott üzemmód megjelenik a kijelzőn.
 - **RPT ONE:** Egy szám ismétlése, az ismétlés szimbólum  villog a kijelzőn, és az aktuális szám folyamatosan ismétlődik.
 - **RPT ALB:** Mappa ismétlése (csak MP3/WMA lejátszás esetén), az ismétlés szimbólum  kigyullad a kijelzőn, és a mappában lévő összes zeneszám ismétlődik.
 - **RPT ALL:** Minden szám ismétlése, az ismétlés szimbólum  világít a kijelzőn, és a lemezen lévő összes szám megismétlődik.
 - **RPT OFF:** Az ismétlés funkció ki van kapcsolva.
 - A véletlenszerű lejátszás eléréséhez nyomja meg többször a **SHUFFLE** gombot a távirányítón.
 - A lejátszás leállításához nyomja meg a távvezérlőn a megállítás gombot .

CD/MP3/WMA lejátszás

1. Nyomja meg többször a **SOURCE** gombot a terméken vagy a gombot a távirányítón, és válassza ki az **CD** módot. **"DISC"** jelenik meg a kijelzőn, és a **"Disc"** hangjelzés hangzik el.
2. Nyomja meg a terméken vagy a távirányítón lévő **Kiadás** gombot  a CD-meghajtó kinyitására. A fedél oldalra mozdul, és felszabadítja a CD-meghajtót.
3. Óvatosan helyezzen be egy CD-t, MP3 vagy WMA CD-t a meghajtóba, majd nyomja meg a terméken vagy a távirányítón található **Kiadás** gombot  a CD-meghajtó bezárásához.
4. A lemez beolvasásra kerül, és a kijelzőn megjelenik a **"LOADING"** felirat. Ezután a lejátszás automatikusan elindul, és megjelenik a zeneszám és a futási idő.
 - Nyomja meg a **▶II/PAIR** gombot a távirányítón vagy a **▶II/SCAN/PAIR** gombot a terméken a lejátszás elindításához vagy szüneteltetéséhez.
 - A terméken vagy a távirányítón lévő **◀◀▶▶** Visszatekerés/gyors előrekerés gomb megnyomásával az előző vagy a következő fájlra ugorhat.
 - A terméken vagy a távirányítón lévő **◀◀▶▶** Visszatekerés/gyors előretekerés gombot megnyomva és lenyomva tartva aktiválja a gyors visszatekerést vagy gyors előretekerést az aktuális zeneszámon keresztül. Amint felengedi a gombot, a termék visszatér a normál lejátszáshoz.
 - Nyomja meg a **ALBUM/PRESET/▲/▼** gombot a távirányítón a következő vagy az előző albumra való ugráshoz (csak MP3 Cdken).
 - Nyomja meg többször a **REPEAT** gombot a távirányítón a különböző ismétlési módok váltogatásához. A kiválasztott üzemmód megjelenik a kijelzőn.
 - **RPT ONE:** Egy szám ismétlése, az ismétlés szimbólum  villog a kijelzőn, és az aktuális szám folyamatosan ismétlődik.
 - **RPT ALB:** Mappa ismétlése (csak MP3/WMA lejátszás esetén), az ismétlés szimbólum  kigyullad a kijelzőn, és a mappában lévő összes zeneszám ismétlődik.
 - **RPT ALL:** Minden szám ismétlése, az is-

métlés szimbólum  világit a kijelzőn, és a lemezen lévő összes szám megismétlődik.

- **RPT OFF:** Az ismétlés funkció ki van kapcsolva.
- A véletlenszerű lejátszás eléréséhez nyomja meg többször a **SHUFFLE** gombot a távirányítón.
- A távirányító **INTRO** gombjának megnyomásával a lemezen lévő minden egyes szám első 10 másodperce lejátszható. Nyomja meg újra a **INTRO** gombot a távirányítón a normál lejátszáshoz való visszatéréshez.
- A lejátszás leállításához nyomja meg a távvezérlőn a megállítás gombot .

Programlejátszás

A program üzemmódot csak akkor tudja aktiválni és beállítani, ha a termék leállítási üzemmódban van.

1. Nyomja meg a távirányítón a Program gombot **PROG** a program üzemmódba való belépéshez.
2. Válassza ki a kívánt címet a lemezen a számgombokkal (0-9). Ezután nyomja meg a távvezérlőn a Program gombot **PROG** a megerősítéshez.
3. Ismétlje meg a fenti lépéseket további címek lejátszásához.
4. Nyomja meg a **▶II/PAIR** gombot a távirányítón vagy a **▶II/SCAN/PAIR** gombot a terméken a programlejátszás elindításához.

Megjegyzés

Az aktuális program törléséhez nyomja meg a távvezérlőn a megállítás gombot .

DAB rádió

A teleszkópos antenna meghosszabbítása

14. ábra Húzza ki a teleszkópantennát, mielőtt lépne a DAB üzemmódba.

1. Nyomja meg többször a **SOURCE** gombot a terméken vagy a **DAB/FM** gombot a távirányítón az **DAB** üzemmód kiválasztásához.
2. A DAB üzemmód első alkalommal történő megnyitásakor az állomáskeresés elindul, és a kijelzőn megjelenik a **"SCANNING"** felirat.

- Az összes megtalált csatorna automatikusan tárolásra kerül. Lapozzon a tárolt csatornák között a terméken vagy a távirányítón található Visszatekerés/gyors előretekerés gomb **◀◀▶▶** segítségével.
- A csatornakeresés újbóli megkezdéséhez nyomja meg a **▶▶/PAIR** gombot a távirányítón vagy a **▶▶/SCAN/PAIR** gombot a terméken.

Automatikus állomáskeresés

Az automatikus keresés a teljes DAB III. sávot keresi. Ezután az első megtalált állomás (alfanumerikus sorrendben) kerül kiválasztásra a lejátszáshoz.

- Az automatikus csatornakeresés elindításához nyomja meg a terméken vagy a távirányítón lévő Visszatekerés/gyors előretekerés gombot **◀◀▶▶**. A kijelzőn megjelenik a **“SCANNING”** és a talált csatornák száma.
- A keresés befejezése után megjelenik a talált állomások száma és az állomáslista. Az összes megtalált állomás automatikusan elmenetre kerül.

Manuális állomáskeresés

- Nyomja meg és tartsa lenyomva a terméken vagy a távirányítón (14) a visszatekerés/gyors előretekerés gombot **◀◀▶▶** a kézi hangolás kiválasztásához. A kijelzőn megjelenik a **“Manual tune”**.
- Nyomja meg a terméken vagy a távirányítón lévő Visszatekerés/gyors előretekerés gombot **◀◀▶▶** a 174,928 MHz és 239,200 MHz közötti frekvenciákon a DAB-csatornák közötti váltáshoz.
- A kívánt csatornaszám kiválasztása után nyomja meg a terméken vagy a távirányítón a visszatekerés/gyors előretekerés gombot **◀◀▶▶** a megerősítéshez. A kijelzőn megjelenik a **“TUNING”** és a termék megkezdí a csatornakeresést.

Megjegyzés

- Az új állomások és szolgáltatások hozzáadónak az elmentett DAB/DAB+ állomásokhoz. Az új DAB/DAB+ állomások és szolgáltatások elérhetővé tétele érdekében rendszeres időközönként futasson le egy keresést a rádión.
- Regionálisan nem minden csatorna érhető el mindenhol. A fogható állomások száma régióként eltérő lehet. Ennek részben az az oka,

hogy a frekvenciahálózat nincs mindenhol teljesen kiépítve, vagy az adók nem sugároznak az egész országban, hanem csak egy-egy régióban. A beltéri vétel az épülettől függően gyengülhet.

- Az Ön országában elérhető/fogható állomások további részleteiért látogasson el a következő weboldalra: <https://www.worlddab.org/>

Másodlagos szolgáltatások

Ha a csatorna neve után a **“>>”** jelenik meg, akkor a csatorna másodlagos szolgáltatásai elérhetők. Ezek olyan kiegészítő szolgáltatások, amelyek az elsődleges csatornához tartoznak. Ezek közé tartoznak például a sportcsatornák kiegészítő kommentárjai. A másodlagos szolgáltatások közvetlenül az elsődleges csatorna mögött jelennek meg a csatornalistában.

A másodlagos csatorna beállításához nyomja meg a terméken vagy a távirányítón lévő Visszatekerés/gyors előretekerés gombot **◀◀▶▶**.

Az állomások előzetes beállítása manuálisan

Legfeljebb 20 kedvenc állomást tárolhat. Így gyorsan és egyszerűen hozzáférhet a kedvenceihez.

- Hangoljon rá bármelyik állomásra a korábban leírtak szerint.
- Nyomja meg a távirányító **PROG** programgombját az állomásmemóriához való hozzáféréshez. Az előre beállított szám villog a kijelzőn.
- Válassza ki az előbeállítás számát (1 - 20) a távirányító **ALBUM/PRESET/▲/▼** gombjával.
- Nyomja meg a távirányítón a Program gombot **PROG** ismét a csatorna elmentéséhez. **“SAVED”** jelenik meg a kijelzőn.
- Egy előbeállítás eléréséhez válassza ki a kívánt számot a távvezérlőn található nyíl gombokkal **▲/▼**. A sáv és a frekvencia megjelenik, és a kiválasztást a távirányító **▶▶/PAIR** gombjával vagy a termék **▶▶/SCAN/PAIR** gombjával erősítse meg.

Megjegyzés

Az aktuális előbeállítás törléséhez nyomja meg a távvezérlőn a megállítást gombot **■**.

Információs kijelző

A DAB-állomásokról szóló információkat a beállított állomástól függően jelenítheti meg. Nyomja

meg többször a **INFO** gombot a távirányítón az alábbi információk megjelenítéséhez.

1. Állítsa be valamelyik DAB-állomást.
2. DAB/DAB+ rádióadás hallgatása közben nyomja meg és tartsa lenyomva a **SOURCE** gombot, hogy az alábbi információk között görgessen (ha rendelkezésre áll vagy az állomás által biztosított):
 - Állomás neve
 - Multiplex
 - Idő
 - Dátum
 - Dinamikus címke (DLS)
 - Programtípus (PTY)
 - Csatorna száma
 - Frekvencia
 - Sztereó/mono
 - Bitsebesség
 - Jelerősség

Állomás neve

Az állomás neve akkor jelenik meg, ha egy RDS-állomás van beállítva.

Multiplex

Ez olyan állomások társulása, amelyek együtt sugároznak egy frekvencián. Vannak országos és helyi multiplexek. A helyi adók kifejezetten az adott régióra szabott állomásokat tartalmaznak.

Idő

Ez a műsorszolgáltató által automatikusan megadott időt mutatja.

Dátum

Ez a műsorszolgáltató által automatikusan megadott dátumot mutatja.

DLS (ticker)

Ez egy ketyegő kijelző, amellyel a műsorszolgáltató további információkat közöl a műsorral kapcsolatban.

Programtípus

A sugárzott műsor műfaját ismertetjük.

Csatorna száma

A digitális DAB-rádió a frekvenciák széles skáláján sugározható.

Frekvencia

Az aktuális állomás frekvenciája jelenik meg.

Sztereó/mono

A kijelzőn látható, hogy az aktuális állomás monóban vagy sztereóban van-e adásban.

Bitsebesség

Az aktuális csatorna bitrátája jelenik meg.

Jelerősség

A jelerősség 0 és 18 közötti számként jelenik meg. Ha a szám 0, az azt jelenti, hogy a fogadott jel hibamentes és a jelerősség erős. Ha a hibaaarány magas, ajánlott a rádióantenna újrapozícionálása vagy a készülék áthelyezése.

A kijelzőn a jelerősséget jelző csúszósáv jelenik meg, minél erősebb a jel, annál hosszabb lesz a sáv balról jobbra.

FM rádió

A teleszkópos antenna meghosszabbítása

14. ábra Húzza ki a teleszkópantennát, mielőtt be lépne a FM üzemmódba.

Automatikus állomáskeresés és tárolás

1. Nyomja meg többször a **SOURCE** gombot a terméken vagy a **DAB/FM** gombot a távirányítón az **FM** mód kiválasztásához.
2. Nyomja meg a **►II /PAIR** gombot a távirányítón vagy a **►II /SCAN/PAIR** gombot a terméken az automatikus állomáskeresés elindításához. Az összes elérhető állomás a jelerősség szerint tárolódik. Az első állomás automatikusan lejátszásra kerül.
3. Egy tárolt állomás lejátszásához nyomja meg a távvezérlőn a nyílombokat **▲/▼**. Megjelenik a frekvencia. Nyomja meg a **►II /PAIR** gombot a távirányítón vagy a **►II /SCAN/PAIR** gombot a terméken a választás megerősítéséhez.

Automatikus állomáskeresés

Nyomja meg és tartsa lenyomva a terméken vagy a távirányítón lévő Visszatekerés/gyors előretekerés gombot, **◀◀ ▶▶** hogy a lefelé vagy felfelé irányuló frekvenciasávban állomást keressen. Az állomáskeresés leáll, amint talált egy állomást. A gyenge állomások kihagyhatók.

Manuális állomáskeresés

Nyomja meg többször a terméken vagy a távirányítón lévő Visszatekerés/gyors előretekerés gombot **◀◀◀▶▶▶**, amíg meg nem találja a kívánt állomást. Ha a jelerősség gyenge, változtassa meg az antenna helyzetét, vagy helyezze át a terméket egy másik helyre.

Az állomások előzetes beállítása manuálisan

Legfeljebb 20 kedvenc állomást menthet el. Így gyorsan és egyszerűen hozzáférhet a kedvenceihez.

1. Hangoljon rá bármelyik állomásra a korábban leírtak szerint.
2. Nyomja meg a távirányítón a Program gombot **PROG** az előbeállítások eléréséhez. Az előbeállítás száma villog a kijelzőn.
3. Válassza ki az előbeállítás számát (1 - 20) a távirányító **ALBUM/PRESET/▲/▼** gombjával.
4. Nyomja meg a távirányítón a Program gombot **PROG** ismét a csatorna elmentéséhez. **“SAVE”** jelenik meg a kijelzőn.
5. Egy előbeállítás eléréséhez válassza ki a kívánt számot a távvezérlőn található nyíl gombokkal **▲/▼**. A frekvencia megjelenik a kijelzőn, és a távvezérlő **▶▶/PAIR** gombjával vagy a termék **▶▶/SCAN/PAIR** gombjával megerősítheti a választást.

Megjegyzés

Az aktuális előbeállítás törléséhez nyomja meg a távvezérlőn a megállítás gombot **■**.

RDS (rádiós adatrendszer)

Sok FM-állomás további információkat sugároz. Nyomja meg többször az **INFO** gombot az alábbi információk váltakozó megjelenítéséhez.

Állomás neve

Az állomás neve akkor jelenik meg, ha egy RDS-állomás van beállítva.

Rádió szöveg

A programmal kapcsolatos további információk itt egy futószalagon jelennek meg.

Programtípus

A sugárzott műsor műfaját ismertetjük.

Sztereó/mono

A kijelzőn látható, hogy az aktuális állomás monóban vagy sztereóban van-e adásban.

Idő

Ez a műsorszolgáltató által automatikusan megadott időt mutatja.

Dátum

Ez a műsorszolgáltató által automatikusan megadott dátumot mutatja.

Frekvencia

Az aktuális állomás frekvenciája jelenik meg.



KÉSZENLÉTI ENERGIAFOGYASZTÁS

- Kb. 15 perc elteltével a termék készenléti üzemmódba kapcsol, max. 1 W energiafogyasztással, ha nincs lejátszás. A folytatáshoz nyomja meg a terméken vagy a távirányítón a Be/Ki gombot **⏻**.
- Ez nem vonatkozik az FM-re, mivel nem lenne alkalmas a rendeltetésszerű használatra, ha a termék FM üzemmódban nem tudna rádiójelet fogadni.

Tisztítás és ápolás

- Tisztítás előtt kapcsolja ki a terméket, és húzza ki a hálózati csatlakozót.
- **Vigyázat!** Nem szabad hagyni, hogy a víz behatoljon a termékbe.
- A burkolatot csak enyhén nedves, puha ruhával tisztítsa meg.
- A burkolat sérülésének elkerülése érdekében ne használjon agresszív tisztítószeret vagy oldószereket.
- Szükség esetén használja az eredeti csomagolást a termék szállításához.

A CD gondozása

Egy kis por és apró karcok általában nem befolyásolják a CD minőségét. A CD-vel azonban mindig óvatosan kell bánni.

Védje a CD-ket a portól és a karcoktól.

Tárolja az éppen nem használt CD-ket a védőtokban.

15. ábra Időnként törölje át a CD-ket puha ruhával belülről kifelé, hogy megőrizze az eredeti hangminőségét.

16. ábra Ne törölgesse körkörösén. Soha ne használjon benzint vagy oldószereket.

17. ábra Csak a CD-k külső széleihez érjen hozzá.

Hibaelhárítás

Ha működés közben hiba lép fel, olvassa el az alábbi táblázatot. Ha a problémák nem orvosolhatók a **Javasolt megoldások** alatt jelzett módon, forduljon a szakkereskedőhöz.

Megfelelőségi nyilatkozat

Az [Imtron GmbH] kijelenti, hogy a [PMS 220] típusú rádióberendezés megfelel a 2014/53/EU irányelvnek. Az EU-megfelelőségi nyilatkozat teljes szövege a következő internetcímen található: <https://www.peaq-online.com/nc/search>.

Funkció	Hiba	Lehetséges ok	Javasolt megoldások
Általános	A készülék nem működik	<ul style="list-style-type: none"> Nincs tápellátás 	<ul style="list-style-type: none"> Ellenőrizze a tápcsatlakozást
	A távirányító nem működik	<ul style="list-style-type: none"> Túl nagy a távolság Nem a termékre irányítja Az elem lemerült Akadályok a termék és a távirányító között 	<ul style="list-style-type: none"> Ellenőrizze a tartományt Íranyítsa a távirányítót a termékhez Cserélje ki az elemet Távolítsa el az akadályokat a termék és a távirányító között
	Nincs reakció a billentyűleütésre	<ul style="list-style-type: none"> Elektrosztatikus kisülés 	<ul style="list-style-type: none"> Húzza ki és csatlakoztassa újra a hálózati csatlakozót.
	Nincs hang	<ul style="list-style-type: none"> Túl alacsony a hangerő A külső (AUX) eszköz elnémult 	<ul style="list-style-type: none"> Állítsa be a hangerőt Ellenőrizze és kapcsolja ki a külső (AUX) eszköz némitását
Lemez	Nincs lejátszás	<ul style="list-style-type: none"> Nincs lemez a meghajtóban ("NO DISC" jelenik meg a kijelzőn). A lemez fejjel lefelé van behelyezve A lemez piszkos A termék a szüneteltetés üzemmódban A lemez nem olvasható be Kondenzáció a lézerlencsén 	<ul style="list-style-type: none"> Helyezze be a lemezt Helyezze be a lemezt a lenyomattal felfelé Tisztítsa meg a lemezt Lejátszás indítása Nem megfelelő lemez, lejátszásra nem alkalmas Várjon körülbelül 1 órát, amíg a termék megszárad.
	A lemez ugrál lejátszás közben	<ul style="list-style-type: none"> Vibrációk 	<ul style="list-style-type: none"> A terméket rezgésmentes helyen kell felállítani
	A fájlok nem játszódnak le	<ul style="list-style-type: none"> Ismeretlen fájlformátum 	<ul style="list-style-type: none"> Nem megfelelő fájlformátum, lejátszásra nem alkalmas
DAB rádió FM rádió	A kívánt állomás nem található	<ul style="list-style-type: none"> Gyenge jel Az antenna sérült, nem kihúzott vagy nincs a megfelelő irányba állítva 	<ul style="list-style-type: none"> Kézi állomáskeresés használata Ellenőrizze az antennát
	Az idő nincs szinkronizálva	<ul style="list-style-type: none"> A műsorszolgáltató nem továbbítja az időt és a dátumot A szinkronizálás nem rádióra van állítva 	<ul style="list-style-type: none"> Az idő manuális beállítása Szinkronizálás beállítása rádióra

USB	Az USB-pendrive nem csatlakoztatható	<ul style="list-style-type: none"> • USB-pendrive fejjel lefelé van 	<ul style="list-style-type: none"> • Fordítsa meg az USB-pendrive-ot
	A fájlok nem játszódnak le	<ul style="list-style-type: none"> • Ismeretlen fájlformátum 	<ul style="list-style-type: none"> • Nem megfelelő fájlformátum, lejátszásra nem alkalmas
Bluetooth®	A Bluetooth® név nem található	<ul style="list-style-type: none"> • A Bluetooth® funkció nincs aktiválva a Bluetooth® készüléken • A Bluetooth® készülék nincs párosítva 	<ul style="list-style-type: none"> • A Bluetooth® funkció aktiválása a Bluetooth®-eszközön • Bluetooth® készülék párosítása
Aux	A termék kikapcsol	<ul style="list-style-type: none"> • ERPII kikapcsolási funkció 15 perc után jelzés nélkül 	<ul style="list-style-type: none"> • A külső eszköz hangerejének növelése

Műszaki adatok

TÁPELLÁTÁS

Bemenet	: 220 - 240 V~, 50/60 Hz
Energiafogyasztás működés közben	: 30 W
Készenléti energiafogyasztás	: <1 W

RÁDIÓ

FM tuner

Frekvenciasáv	: 87,5 - 108 MHz
Lépésméret	: 0,05 MHz

DAB tuner

Frekvenciasáv	: 174,928 - 239,2 MHz
Frekvenciaválasz	: 50 Hz - 20 kHz

CD-LEJÁTSZÁS

Frekvenciaválasz	: 30 Hz - 16,5 kHz
Kompatibilitás	: CD, CD-R, CD-RW, MP3

HANGSZÓRÓ

Kimeneti teljesítmény	: 2 x 5 W
Impedancia	: 2 Ω
Hangrendszer	: Sztereoó

CSATLAKOZÁSOK

USB	: Igen (max. 64 GB) 5 V, 500 mA
Aux	: Igen (Cinch (RCA) R/L)
Tápcsatlakozó	: Igen

TÁVIRÁNYÍTÓ

Tartomány	: 6 m
Szög	: 30°
Elemek	: CR2025

BLUETOOTH®

Profil	: AVRCP A2DP
Tartomány	: 8 m
Verzió	: 4.2
Frekvenciasáv	: 2,402 - 2,480 GHz
Maximális átviteli teljesítmény	: 5 dBm
Méretek (Szé x Mé x Ma)	: 375 x 210 x 79 mm
Súly	: nettó súly - 1,85 kg
	: bruttó súly - 2,6 kg
Kábel hossza	: 1,50 m

Istruzioni di sicurezza

Informazioni importanti sulla sicurezza. Leggere attentamente le istruzioni di sicurezza e conservarle per un uso successivo.



Il simbolo del fulmine con punta a freccia, all'interno di un triangolo equilatero, ha la funzione di avvertire l'utente della presenza di un "voltaggio pericoloso" non isolato all'interno dell'involucro del prodotto che può essere di intensità sufficiente a costituire un rischio di folgorazione.



Il punto esclamativo inserito in un triangolo equilatero ha la funzione di avvertire l'utente della presenza di importanti istruzioni di funzionamento e manutenzione (assistenza) nella documentazione di accompagnamento dell'apparecchio.



Per motivi di sicurezza, questo prodotto di classe II è dotato di isolamento doppio o rinforzato, come indicato dal simbolo.



Pericolo! L'eccessiva potenza sonora di auricolari e cuffie può causare danni all'udito. Se si ascolta musica ad alto volume per lungo tempo, l'udito potrebbe risentirne. Impostare un livello di volume adeguato.

- Questo prodotto è destinato esclusivamente all'intrattenimento sonoro. Per evitare situazioni di pericolo, non utilizzare il prodotto per scopi diversi da quelli descritti nel presente manuale. L'utilizzo improprio è pericoloso e annulla la garanzia.
- Solo per uso domestico. Non utilizzare il prodotto all'aperto.
- **Pericolo di soffocamento!** Tenere il materiale di imballaggio lontano dalla portata dei bambini.

- Utilizzare il prodotto solo in condizioni ambientali normali (temperatura e umidità).
- Il prodotto è destinato all'uso solo a latitudini temperate. Non utilizzare il prodotto in climi tropicali o molto umidi.
- Non spostare il prodotto da un ambiente freddo a uno caldo e viceversa. La condensa può danneggiare il prodotto e i componenti elettrici.
- L'uso di accessori e parti non specificamente raccomandati dal produttore può causare lesioni o danni e comporterà la decadenza della garanzia.
- Quando si installa il prodotto, lasciare spazio sufficiente per la circolazione dell'aria (almeno 10 cm tutt'intorno) e non chiuderlo.
- Non coprire le aperture di ventilazione per non ostacolare la circolazione dell'aria.
- Non collocare il prodotto sopra o vicino a superfici calde. **Non collocare candele sopra o vicino al prodotto.**
- Non spostare, muovere o riposizionare il prodotto durante il funzionamento.
- Non toccare, premere o strofinare la superficie del prodotto con oggetti appuntiti o duri.
- **Attenzione!** Per ridurre il rischio di incendi o scosse elettriche, non esporre l'apparecchiatura alla pioggia o all'umidità.
- Non esporre il prodotto a gocce o spruzzi d'acqua e non collocare oggetti pieni di liquidi (come vasi) sopra o vicino al prodotto.
- Assicurarsi che nessun oggetto o liquido penetri nell'involucro attraverso le aperture.
- Non collocare fiamme libere (come candele accese) sul prodotto.
- Se il prodotto presenta segni di danneggiamento, non utilizzarlo più e farlo riparare da un tecnico qualificato, o contattare il nostro servizio clienti. Non smontare il prodotto e non cercare di ripararlo da soli. Contattare sempre il servizio clienti in caso di danni, ad esempio se il cavo di alimentazione o la spina sono danneggiati, se liquidi o oggetti sono penetrati nel prodotto, se l'involucro è danneggiato, se il prodotto è stato esposto a pioggia o umidità, se non funziona correttamente o se è caduto.
- Prima di collegare il prodotto alla rete elettrica, accertarsi che le informazioni riportate sull'etichetta corrispondano alla rete elettrica in uso.
- Un cavo di rete danneggiato può essere sostituito solo dal produttore, da un'officina incaricata

dal produttore o da una persona altrettanto qualificata, al fine di evitare pericoli.

- Controllare regolarmente che il cavo di alimentazione, il prodotto e la prolunga non siano danneggiati. Non utilizzare un prodotto danneggiato. Scollegare immediatamente la spina di alimentazione.
- Posare il cavo di alimentazione e, se necessario, il cavo di prolunga in modo che non possa essere tirato e non costituisca un pericolo di inciampio.
- Non attorcigliare o schiacciare il cavo di alimentazione e non farlo passare su spigoli vivi.
- La spina di alimentazione serve a scollegare il prodotto dalla rete elettrica e deve essere sempre facilmente accessibile.
- Per interrompere completamente il consumo di energia, scollegare la spina di rete.
- Il prodotto potrebbe non funzionare correttamente a causa di scariche elettrostatiche o non rispondere ai comandi. In questo caso, spegnere il prodotto e scollegarlo temporaneamente dalla rete elettrica. Dopo la riconnessione, il problema dovrebbe essere risolto.
- Non calpestare o schiacciare il cavo di alimentazione, soprattutto in corrispondenza della spina, dei terminali o del punto in cui il cavo si collega al prodotto.
- Quando si scollega la spina di rete, afferrare sempre la spina, non tirare il cavo.
- Scollegare il prodotto dalla rete di alimentazione se non si intende utilizzarlo per un periodo di tempo prolungato, in caso di malfunzionamenti, temporali e prima della pulizia.
- **Attenzione!** Spegner il prodotto e scollegarlo dalla rete di alimentazione prima di pulirlo.
- Al termine della sua vita utile, rendere il prodotto inutilizzabile e tagliare il cavo di alimentazione.
- **Attenzione!** Se la batteria viene sostituita in modo improprio, sussiste il rischio di esplosione. Sostituire la batteria solo con una dello stesso tipo o equivalente.
- Inserire correttamente la batteria. Sostituire sempre l'intero pacco batterie. Non mischiare batterie vecchie e nuove o con uno stato di carica diverso. Prestare attenzione alla polarità (+/-) sulla batteria e sull'alloggiamento. Una batteria inserita in modo non corretto può perdere o, in casi estremi, provocare un incendio o un'esplosione.
- Non esporre mai le batterie a calore eccessivo (come luce solare diretta, fuoco, ecc.) e non bruciarle. Le batterie possono esplodere.
- Rimuovere la batteria usata se non si intende utilizzare il prodotto per un periodo di tempo prolungato. In caso contrario, la batteria potrebbe perdere e causare danni.
- Tenere le batterie fuori dalla portata dei bambini. In caso di ingestione delle batterie, consultare immediatamente un medico.
- Le batterie tradizionali non devono essere caricate
- Se le batterie perdono, rimuoverle dal vano batterie con un panno e smaltirle in modo ecologico. Evitare il contatto della pelle e degli occhi con il liquido della batteria. Se il liquido della batteria viene a contatto con gli occhi, sciacquare gli occhi con abbondante acqua e contattare immediatamente un medico. Se il liquido della batteria viene a contatto con la pelle, lavare la zona con acqua e sapone.
- I dati sul CD vengono letti da un laser attraverso una lente ottica (non toccare). Se il prodotto viene spostato da una stanza fredda a una calda, l'umidità potrebbe condensarsi sulla lente, ostacolando la riproduzione. In questo caso, lasciare che il prodotto si adatti alla temperatura ambiente per un'ora prima di utilizzarlo. Rimuovere un CD inserito dal prodotto. Se il problema persiste, rivolgersi al servizio clienti per un controllo.

**CLASSE 1
PRODOTTO LASER**

- L'etichetta sul prodotto informa l'utente che si tratta di un **prodotto laser di Classe 1** e che contiene un componente laser.
- Non toccare la lente del lettore CD.
- **Attenzione!** L'uso di comandi o regolazioni non specificati nel presente documento può comportare l'esposizione a radiazioni pericolose.



Pericolo! Se il prodotto viene aperto o i meccanismi di sicurezza vengono aggirati o danneggiati, vengono emesse radiazioni laser invisibili. Evitare il contatto diretto con il raggio laser. Non toccare la lente.

- **Importante!** Prima dell'uso, accertarsi che il prodotto sia in perfette condizioni di funzionamento. Il prodotto non deve essere utilizzato se presenta segni di danneggiamento o se si sospetta che sia difettoso.



AVVERTENZA - Per i prodotti contenenti batterie a bottone/moneta
NON UTILIZZARE BATTERIE A BOTTONE, RISCHIO DI USTIONI CHIMICHE. Questo prodotto contiene una batteria a bottone/moneta.

Se la batteria a bottone/moneta viene ingerita, può causare gravi ustioni interne in sole 2 ore e può portare alla morte. Tenere le batterie nuove e usate lontano dalla portata dei bambini. Se il vano batterie non si chiude saldamente, smettere di usare il prodotto e tenerlo lontano dai bambini. Se si pensa che le batterie possano essere state ingerite o inserite in una parte del corpo, rivolgersi immediatamente a un medico.

tenere premuto per la ricerca automatica delle stazioni.

15. **VOL+/VOL-** Pulsanti del volume
Aumentano e diminuiscono il livello del volume
16. **EQ** Pulsante equalizzatore
Selezione la preimpostazione dell'equalizzatore
17. **BASS** pulsante
Attiva e disattiva il livello dei bassi
18. **TIMER/SLEEP** Pulsante di impostazione del timer di spegnimento/sonno
Imposta il timer di spegnimento
Tenere premuto in modalità standby per impostare la sveglia.
19. **CLOCK** Pulsante di impostazione dell'orario
Premere e tenere premuto in modalità standby per accedere all'impostazione dell'orario.
Visualizzazione dell'orario
20. **PROG** Pulsante di programma
Ordina i brani del programma
Programma le preselezioni delle stazioni

Primo uso

Leggere attentamente queste istruzioni per l'uso per evitare danni o lesioni dovuti a un uso improprio. Prestare particolare attenzione alle istruzioni di sicurezza. Conservare le istruzioni per l'uso per future consultazioni e consegnarle quando si cede il prodotto a terzi. Rimuovere con attenzione tutti i materiali di imballaggio e controllare la completezza e l'integrità del dispositivo. Non utilizzare un prodotto danneggiato.

Uso previsto

Questo prodotto è destinato esclusivamente alla riproduzione audio. Utilizzare il prodotto solo in conformità alle presenti istruzioni per l'uso. Il prodotto è destinato all'uso domestico e non è adatto all'uso commerciale.

Imtron GmbH non sarà responsabile per eventuali danni al prodotto, [danni alla proprietà o lesioni derivanti da un uso incauto o improprio del prodotto o da un montaggio improprio o diverso da quello previsto dal produttore.](#)

Installazione e montaggio

Il prodotto può essere montato da solo (opzione A, vedere Fig. 1) o a parete (opzione B, vedere Fig. 2).

Montaggio a parete

Se il prodotto è montato a parete, è necessario eseguire prima i collegamenti sul retro del prodot-

to, in quanto saranno difficilmente accessibili in seguito.

- Fig. 3 Rimuovere le viti dal supporto e quindi rimuovere il supporto dal prodotto.
- Fig. 4 Praticare due fori (\varnothing 3 - 8 mm) in base alla parete. La distanza tra i fori (da centro a centro) deve essere di 121 mm.
- Fig. 5 Se necessario, inserire un tassello in ogni caso. Materiale di installazione non incluso.
- Fig. 6 Lasciare che la testa delle viti sporga di 5 mm. Far scattare il prodotto sulle teste delle viti.

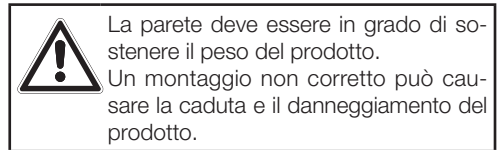

Batteria nel telecomando

- Fig. 7 Estrarre la pellicola protettiva nel vano batterie del telecomando per metterlo in funzione.
- Fig. 8 Allineare il telecomando alla finestra di ricezione sulla parte anteriore del prodotto con un angolo di $\pm 30^\circ$. La distanza tra il telecomando e il prodotto non deve superare i 6 m e non devono esserci ostacoli tra il telecomando e il prodotto.
- Fig. 9 Per sostituire la batteria, rimuovere il cassetto della batteria dal telecomando con il pollice e l'indice. Quindi rimuovere la batteria usata e inserirne una nuova dello stesso tipo (CR2025) nel cassetto delle batterie, rispettando la polarità. Il polo positivo (+) deve essere rivolto verso l'alto. Spingere quindi di nuovo il cassetto delle batterie nel telecomando.

Connessioni

Nota

- Alcuni pulsanti funzionano solo in determinate modalità.
- Con il telecomando è possibile accedere a tutte le funzioni. Se il telecomando non funziona, verificare i seguenti punti:
 - Se necessario, sostituire la batteria.

- Assicurarsi che la batteria sia inserita con la polarità corretta (+/-).
- Assicurarsi che non vi siano ostacoli tra il prodotto e il telecomando.
- Oscurare la stanza o ridurre la distanza tra il prodotto e il telecomando.

legare il prodotto dalla rete elettrica quando non viene utilizzato.

Nota

Se il prodotto non riceve alcun segnale in modalità BT, AUX, USB o CD, si spegne automaticamente dopo 15 minuti.

ALIMENTAZIONE

Attenzione! Prima di effettuare il collegamento, accertarsi che i valori di collegamento corrispondano alle specifiche riportate sulla targhetta del prodotto. La targhetta si trova sul retro o sotto il prodotto.

Fig. 10 Collegare il cavo di rete fornito separatamente prima all'ingresso di rete **AC~** sul retro del prodotto e poi, dopo aver effettuato tutti gli altri collegamenti, a una presa di rete adeguata. Assicurarsi che il cavo sia completamente inserito nella presa.

INGRESSO AUX

Fig. 11 Utilizzare un cavo audio stereo da RCA a RCA (non in dotazione) per collegare l'uscita audio del televisore alle prese **AUX L/R** sul retro del prodotto.

Fig. 12 Utilizzare un cavo da RCA a jack da 3,5 mm (in dotazione) per collegare l'uscita audio del televisore alle prese **AUX L/R** sul retro del prodotto.



COLLEGAMENTO USB

Fig. 13 Sul retro del prodotto è presente anche una porta USB per la riproduzione dei file audio

Funzionamento

ACCENSIONE E SPEGNIMENTO

Quando il prodotto è collegato alla rete di alimentazione, passa in modalità standby.

1. Per accendere, premere il pulsante  sul prodotto o sul telecomando.
2. Per passare alla modalità standby, premere il pulsante  sul prodotto o sul telecomando.
3. Per scollegare completamente il prodotto dalla rete elettrica, è necessario staccare la spina di rete, che deve essere sempre liberamente accessibile. Per risparmiare energia elettrica, scol-

SETTING THE TIME







Il prodotto è dotato di una funzione Bluetooth® che riceve segnali fino a una distanza di 8 metri.

Sincronizzazione dell'orario

1. In modalità standby, tenere premuto il pulsante  di arresto sul telecomando.
2. Utilizzare i tasti freccia  /  del telecomando per cambiare la modalità di sincronizzazione dell'orario.
 - **RADIO:** La sincronizzazione dell'ora avviene tramite la radio.
 - **OFF:** L'orario deve essere impostata manualmente.
3. Premere il pulsante  / **PAIR** del telecomando o il pulsante  / **SCAN/PAIR** del prodotto per confermare.

Impostazione manuale dell'orario

L'orario può essere impostato manualmente solo in modalità standby.

1. In modalità standby, tenere premuto il pulsante di impostazione orario **CLOCK** sul telecomando finché le ore non lampeggiano.
2. Impostare le ore con i pulsanti freccia  /  del telecomando, quindi premere il pulsante **CLOCK** di impostazione dell'ora del telecomando. Ora i minuti lampeggiano.
3. Impostare i minuti con i pulsanti freccia  /  del telecomando, quindi premere il pulsante **CLOCK** di impostazione dell'ora dell'orologio sul telecomando per confermare.
 - Se non si preme alcun pulsante entro 15 secondi, la voce viene cancellata.
 - Durante l'impostazione, premere il pulsante  / **PAIR** del telecomando o il pulsante  / **SCAN/PAIR** del prodotto per selezionare il formato a 12 o 24 ore.

Visualizzazione dell'orario



Premere il tasto di impostazione dell'orario **CLOCK** sul telecomando per visualizzare l'ora per alcuni secondi.

Impostazione della sveglia

Per impostare la sveglia, è necessario prima impostare l'orario corretto.

1. In modalità standby, tenere premuto il pulsante di impostazione orario **CLOCK** sul telecomando finché le ore non lampeggiano.
2. Impostare le ore con i pulsanti freccia ▲/▼ del telecomando, quindi premere il pulsante di impostazione **TIMER/SLEEP** del telecomando. Ora i minuti lampeggiano.
3. Impostare i minuti con i pulsanti freccia ▲/▼ del telecomando, quindi premere il pulsante di impostazione **TIMER/SLEEP** del telecomando per confermare. Ora il display lampeggia.
4. Usare i pulsanti freccia ▲/▼ del telecomando per selezionare la modalità di sveglia
 - **CICALINO**: Sveglia con cicalino.
 - **FM**: Risveglio con radio FM.
 - **DAB**: Risveglio con radio DAB.
 - **USB**: Risveglio con chiavetta USB.
 - **DISC**: Risveglio con CD.
 Premere il pulsante di impostazione **TIMER/SLEEP** sul telecomando per confermare; viene visualizzato il livello del volume.
5. Premere i pulsanti freccia ▲/▼ o i pulsanti del volume **VOL +/-** sul prodotto o sul telecomando per regolare il livello del volume della sveglia. Confermare l'impostazione con il pulsante di impostazione **TIMER/SLEEP** del telecomando. Il display visualizza il simbolo dell'allarme corrispondente e il simbolo dell'allarme  lampeggia.

Attivazione e disattivazione della sveglia

Dopo aver impostato l'allarme, utilizzare il pulsante di impostazione **TIMER/SLEEP** del telecomando per visualizzare l'impostazione sul display. L'allarme è attivo quando il simbolo dell'allarme  viene visualizzato. Quando la sveglia "suona", spegnerla con il pulsante  sul prodotto o sul telecomando. Per disattivare la sveglia, premere due volte il pulsante di impostazione **TIMER/SLEEP**; il simbolo della sveglia  si spegnerà sul display. Per riattivare l'allarme, premere nuovamente il pulsante di impostazione **TIMER/SLEEP** due volte.

Selezione della modalità operativa



Premere ripetutamente il pulsante **SOURCE** sul prodotto o uno dei pulsanti **CD**, **USB**, **FM/DAB** o **AUX/BT** sul telecomando per selezionare la mo-

dalità desiderata. La modalità corrispondente viene visualizzata sul display.

Attivazione e disattivazione dell'amplificazione dei bassi

Premere il pulsante **BASS** del telecomando per attivare o disattivare l'amplificazione dei bassi.

IMPOSTAZIONE DEL VOLUME

Premere i pulsanti del volume **VOL +/-** sul prodotto o sul telecomando per regolare il livello del volume. Per disattivare l'audio, premere il pulsante di silenziamento  sul telecomando. Premere nuovamente il pulsante di silenziamento  sul telecomando per riattivare il suono al livello di volume precedente.

Selezione dell'equalizzatore

Premere ripetutamente il pulsante **EQ** del telecomando per scorrere le preselezioni dell'equalizzatore: **Flat**, **Pop**, **Classic**, **Jazz** e **Rock** sono selezionabili.

Impostazione della luminosità

Premere ripetutamente il pulsante **DIMMER** del telecomando per scorrere i 4 livelli di luminosità del display.

Impostazione del timer di spegnimento

Utilizzare il timer di spegnimento per spegnere il sistema dopo un certo numero di minuti in modalità di riproduzione.

Premere ripetutamente il pulsante di impostazione **TIMER/SLEEP** sul telecomando per scorrere le impostazioni.

SLEEP 90 - SLEEP 60 - SLEEP 30 - SLEEP 15 - SLEEP 00

Per annullare il timer di spegnimento, premere ripetutamente il tasto **TIMER/SLEEP** finché sul display non appare "SLEEP 00".

Riproduzione AUX

Collegare I dispositivi esterni via AUX L/R

1. Premere ripetutamente il pulsante **SOURCE** sul prodotto o il pulsante **AUX/BT** sul telecomando per selezionare la modalità **AUX**. In questa modalità è possibile collegare e riprodurre un dispositivo esterno attraverso il prodotto.

2. Per la riproduzione, utilizzare il dispositivo esterno come di consueto.
 3. Regolare il volume desiderato utilizzando i pulsanti del volume **VOL +/-** sul prodotto o sul telecomando.
- In caso di connessione, il display visualizza "**PAIRED**".
 - Se la connessione si è interrotta, il display indicherà "**BLUETOOTH READY**". In questo caso, seguire le istruzioni di associazione riportate sopra.

Riproduzione Bluetooth®

Il prodotto è dotato di una funzione Bluetooth® che riceve segnali fino a una distanza di 8 metri.



Associazione di dispositivi abilitati al Bluetooth®

1. Premere ripetutamente il pulsante **SOURCE** sul prodotto o il pulsante **AUX/BT** sul telecomando per selezionare la modalità Bluetooth®. Quando nessun dispositivo Bluetooth® è associato, sul display viene visualizzato "**BLUETOOTH READY**". Il sistema è ora pronto per l'associazione.
2. Sul dispositivo Bluetooth, accendere il Bluetooth, cercare e selezionare "**PMS 220**" per avviare la connessione
3. Attendere che venga emesso un messaggio vocale dalla Soundbar. Una volta effettuata la connessione, il display visualizza "**PAIRED**".
4. Per scollegare la funzione Bluetooth®, procedere come segue:
 - Passare a un'altra funzione.
 - Disattivare la funzione nel dispositivo Bluetooth®. Il prodotto indicherà "**Disconnected**".
 - Premere e tenere premuto il pulsante **▶II / PAIR** sul telecomando. Il prodotto indicherà "**PAIRING**".

Note

- Quando viene richiesto, inserire "**0000**" come password.
- Se è già stata stabilita una connessione, premere il pulsante **▶II / PAIR** del telecomando per riattivare la modalità di associazione. In questo modo si interrompe la connessione e il display visualizza "**PAIR**".
- Se nessun nuovo dispositivo si associa entro due minuti, la connessione precedente rimane.
- La connessione viene interrotta quando il dispositivo associato esce dal raggio d'azione.
- Per riconnettersi, è sufficiente che l'unità si trovi nuovamente nel raggio d'azione.
- Quindi verificare se la connessione è stata effettivamente ristabilita.

Riproduzione tramite USB

1. Collegare innanzitutto il cavo di collegamento USB in dotazione alla porta USB sul retro del prodotto. Collegare quindi un dispositivo di archiviazione USB (unità flash USB) al cavo di collegamento USB.
2. Premere ripetutamente il pulsante **SOURCE** sul prodotto o il pulsante **USB** sul telecomando per selezionare la modalità USB .
 - Premere il pulsante **▶II / PAIR** sul telecomando o il pulsante **▶II / SCAN / PAIR** sul prodotto per avviare o mettere in pausa la riproduzione.
 - Premere il tasto di riavvolgimento/avanzamento rapido **◀◀▶▶** sul prodotto o sul telecomando per passare al file precedente o successivo.
 - Premere e tenere premuto il pulsante di riavvolgimento/avanzamento rapido **◀◀▶▶** sul prodotto o sul telecomando per attivare il riavvolgimento o l'avanzamento rapido della traccia corrente. Non appena si rilascia il pulsante, il prodotto torna alla riproduzione normale.
 - Premere ripetutamente il pulsante **REPEAT** sul telecomando per scorrere le diverse modalità di ripetizione. La modalità selezionata viene visualizzata sul display.
 - **RPT ONE**: Ripete una traccia, il simbolo di ripetizione  lampeggia sul display e la traccia corrente viene ripetuta continuamente.
 - **RPT ALB**: Ripetizione della cartella (solo per la riproduzione di MP3/WMA), il simbolo di ripetizione  si accende sul display e tutte le tracce della cartella vengono ripetute.
 - **RPT ALL**: Ripetere tutti i brani, il simbolo  di ripetizione si accende sul display e tutti i brani del disco vengono ripetuti

- **RPT OFF:** La funzione di ripetizione è disattivata.
- Premere ripetutamente il pulsante **SHUFFLE** del telecomando per accedere alla riproduzione casuale.
- Premere il pulsante di arresto ■ del telecomando per interrompere la riproduzione.

Riproduzione di CD/MP3/ WMA

1. Premere ripetutamente il pulsante **SOURCE** sul prodotto o il pulsante del telecomando e selezionare la **modalità CD**. "DISC" appare sul display e l'annuncio "Disc" viene emesso.
2. Premere il pulsante di espulsione ▲ sul prodotto o sul telecomando per aprire l'unità CD. Il coperchio si sposta lateralmente e libera l'unità CD.
3. Inserire con cautela un CD, un CD MP3 o WMA nell'unità e premere il pulsante di espulsione ▲ sul prodotto o sul telecomando per chiudere l'unità CD.
4. Il disco viene letto e il display visualizza "**LOADING**". La riproduzione si avvia automaticamente e vengono visualizzati il numero della traccia e il tempo di esecuzione.
 - Premere il pulsante ►►/PAIR del telecomando o il pulsante ►►/SCAN/PAIR del prodotto per avviare o mettere in pausa la riproduzione.
 - Premere il tasto di riavvolgimento/avanzamento rapido ◀◀▶▶ sul prodotto o sul telecomando per passare al file precedente o successivo.
 - Premere e tenere premuto il pulsante di riavvolgimento/avanzamento rapido ◀◀▶▶ sul prodotto o sul telecomando per attivare il riavvolgimento o l'avanzamento rapido della traccia corrente. Non appena si rilascia il pulsante, il prodotto torna alla riproduzione normale.
 - Premere il pulsante **ALBUM/PRESET/▲/▼** del telecomando per passare all'album successivo o precedente (solo CD MP3).
 - Premere ripetutamente il pulsante **REPEAT** del telecomando per scorrere le diverse modalità di ripetizione. La modalità selezionata viene visualizzata sul display.

- **RPT ONE:** Ripete una traccia, il simbolo di ripetizione 🔄 lampeggia sul display e la traccia corrente viene ripetuta continuamente.
- **RPT ALB:** Ripetizione della cartella (solo per la riproduzione di MP3/WMA), il simbolo di ripetizione 🔄 si accende sul display e tutte le tracce della cartella vengono ripetute.
- **RPT ALL:** Ripetere tutti i brani, il simbolo 🔄 di ripetizione si accende sul display e tutti i brani del disco vengono ripetuti
- **RPT OFF:** La funzione di ripetizione è disattivata.
- Premere ripetutamente il pulsante **SHUFFLE** del telecomando per accedere alla riproduzione casuale.
- Premere il pulsante **INTRO** del telecomando per riprodurre i primi 10 secondi di ogni traccia del disco. Premere nuovamente il tasto **INTRO** del telecomando per tornare alla riproduzione normale.
- Premere il pulsante di arresto ■ del telecomando per interrompere la riproduzione.

Riproduzione del programma

È possibile attivare e impostare la modalità programma solo quando il prodotto è in modalità di arresto.

1. Premere il pulsante Programma **PROG** sul telecomando per accedere alla modalità programma.
2. Selezionare il titolo desiderato sul disco utilizzando i tasti numerici (0 - 9). Premere quindi il pulsante Programma **PROG** del telecomando per confermare.
3. Ripetere i passaggi precedenti per programmare altri titoli per la riproduzione.
4. Premere il pulsante ►►/PAIR del telecomando o il pulsante ►►/SCAN/PAIR del prodotto per avviare la riproduzione del programma.

Nota

Per cancellare il programma corrente, premere il pulsante di arresto ■ del telecomando.

Radio DAB

Estensione dell'antenna telescopica

Fig. 14 Estrarre l'antenna telescopica prima di accedere alla modalità DAB.

1. Premere ripetutamente il pulsante **SOURCE** sul prodotto o il pulsante **DAB/FM** sul telecomando per selezionare la modalità **DAB**.
2. Quando si accede alla modalità DAB per la prima volta, viene avviata la ricerca delle stazioni e sul display viene visualizzato "**SCANNING**".
3. Tutti i canali trovati vengono automaticamente memorizzati. Scorrere i canali memorizzati con il pulsante di riavvolgimento/avanzamento rapido **◀◀▶▶** sul prodotto o sul telecomando.
4. Per cercare nuovamente i canali, premere il pulsante **▶▶/PAIR** del telecomando o il pulsante **▶▶/SCAN/PAIR** del prodotto.

Ricerca automatica delle stazioni

La scansione automatica ricerca l'intera banda DAB III. Quindi la prima stazione trovata (in ordine alfanumerico) viene selezionata per la riproduzione.

1. Premere il tasto di riavvolgimento/avanzamento rapido **◀◀▶▶** sul prodotto o sul telecomando per avviare la ricerca automatica dei canali. Il display visualizza "**SCANNING**" e il numero di canali trovati.
2. Al termine della scansione, vengono visualizzati il numero totale di stazioni trovate e un elenco di stazioni. Tutte le stazioni trovate vengono salvate automaticamente.

Ricerca manuale delle stazioni

1. Premere il tasto di riavvolgimento/avanzamento rapido **◀◀▶▶** sul prodotto o sul telecomando per selezionare la sintonizzazione manuale. Il display visualizza "**Manual tune**".
2. Premere il tasto di riavvolgimento/avanzamento rapido **◀◀▶▶** sul prodotto o sul telecomando per scorrere i canali DAB sulle frequenze da 174,928 MHz a 239,200 MHz.
3. Dopo aver selezionato il numero di canale desiderato, premere il pulsante di riavvolgimento/avanzamento rapido **◀◀▶▶** sul prodotto o sul telecomando per confermare. Il display visualizza "**TUNING**" e il prodotto avvia la ricerca dei canali.

Nota

- Nuove stazioni e servizi sono aggiunti alle stazioni DAB/DAB+ memorizzate. Per rendere nuovi servizi e stazioni DAB/DAB+ disponibili nella vostra radio, effettuare una scansione completa a intervalli regolari.
- Non tutti i canali sono disponibili ovunque a livello locale. Il numero di stazioni radio ricevibili può variare da un'area all'altra. Ciò è in parte dovuto al fatto che la rete delle frequenze non è pienamente sviluppata ovunque o che le emittenti trasmettono solo in una certa regione anziché nell'intero Paese. La ricezione in interni si riduce in funzione della struttura dell'edificio.
- Per maggiori dettagli di tutte le stazioni disponibili/ricevibili nel proprio Paese, visitare il sito: <https://www.worlddab.org/>

Servizi secondari

Se dopo il nome di un canale viene visualizzato ">>", per questo canale sono disponibili servizi secondari. Si tratta di servizi aggiuntivi che appartengono al canale principale. Si tratta, ad esempio, di commenti aggiuntivi su un canale sportivo. I servizi secondari appaiono nell'elenco dei canali direttamente dietro al canale principale.

Per impostare il canale secondario, premere il pulsante di riavvolgimento/avanzamento rapido **◀◀▶▶** sul prodotto o sul telecomando.

Impostazione manuale delle stazioni preselezionate

È possibile memorizzare fino a 20 stazioni preferite. In questo modo è possibile accedere in modo rapido e semplice alle stazioni preferite.

1. Sintonizzarsi su una stazione qualsiasi come descritto in precedenza.
2. Premere il pulsante Programma **PROG** sul telecomando per accedere alla memoria delle stazioni. Il numero di preselezione lampeggia sul display.
3. Selezionare il numero di preselezione (1 - 20) con il pulsante **ALBUM/PRESET/▲/▼** del telecomando.
4. Premere il pulsante Programma **PROG** sul telecomando per salvare il canale. Sul display appare "**SAVED**".
5. Per accedere a una preselezione, selezionare il numero desiderato con i pulsanti freccia **▲/▼** del telecomando. Vengono visualizzate la ban-

da e la frequenza e si conferma la selezione con il pulsante ►**II** /PAIR del telecomando o con il pulsante ►**II** /SCAN/PAIR del prodotto.

Nota

Per cancellare la preselezione corrente, premere il pulsante di arresto ■ del telecomando.

Visualizzazione delle informazioni

È possibile visualizzare informazioni sulle stazioni DAB a seconda della stazione su cui si è sintonizzati. Premere ripetutamente il pulsante **INFO** del telecomando per visualizzare le informazioni riportate di seguito.

1. Sintonizza a una stazione DAB.
2. Durante l'ascolto della radio DAB/DAB+, premere e tenere premuto il pulsante **SOURCE** per scorrere tra le informazioni qui sotto (se disponibili o fornite dalla stazione):
 - Nome stazione
 - Nome Multiplex
 - Ora
 - Data
 - Dynamic Label Segment (DLS)
 - Tipo programma (PTY)
 - Numero canale
 - Frequenza
 - Stereo/mono
 - Velocità trasmissione
 - Forza segnale

Nome della stazione

Il nome della stazione viene visualizzato se è sintonizzata una stazione RDS.

Multiplex

È un'associazione di stazioni che trasmettono insieme su un'unica frequenza. Esistono multiplex nazionali e locali. Quelli locali contengono stazioni specifiche per quella regione.

Orario

Indica l'ora fornita automaticamente dall'emittente.

Data

Indica la data fornita automaticamente dall'emittente.

DLS (ticker)

Si tratta di un display ticker con il quale l'emittente fornisce informazioni aggiuntive sul programma.

Tipo di programma

Descrive il genere del programma trasmesso.

Numero di canale

La radio digitale DAB può essere trasmessa su un'ampia gamma di frequenze.

Frequenza

Viene visualizzata la frequenza della stazione corrente.

Stereo/mono

Il display indica se la stazione corrente è trasmessa in mono o in stereo.

Velocità di trasmissione

Viene visualizzata la velocità di trasmissione del canale corrente.

Intensità del segnale

L'intensità del segnale viene visualizzata come un numero compreso tra 0 e 18. Se il numero è 0, significa che il segnale ricevuto è privo di errori e la potenza del segnale è elevata. Se il tasso di errore è elevato, si consiglia di riposizionare l'antenna radio o di riposizionare l'unità.

Il display visualizza una barra di scorrimento per indicare l'intensità del segnale; più forte è il segnale, più lunga sarà la barra da sinistra a destra.

Radio FM

Estensione dell'antenna telescopica

Fig. 14 Estrarre l'antenna telescopica prima di accedere alla modalità FM.

Automatic station search and storage

1. Premere ripetutamente il pulsante **SOURCE** sul prodotto o il pulsante **DAB/FM** sul telecomando per selezionare la modalità **FM**.
2. Premere il pulsante ►**II** /PAIR del telecomando o il pulsante ►**II** /SCAN/PAIR del prodotto per avviare la ricerca automatica delle stazioni. Tutte le stazioni disponibili vengono memorizzate in base alla potenza del segnale. La prima stazione viene riprodotta automaticamente.

3. Per riprodurre una stazione memorizzata, premere i pulsanti freccia ▲/▼ sul telecomando. Viene visualizzata la frequenza. Premere il pulsante ►II/PAIR del telecomando o il pulsante ►II/SCAN/PAIR del prodotto per confermare la selezione.

Ricerca automatica delle stazioni

Premere e tenere premuto il pulsante di riavvolgimento/avanzamento rapido I◀◀▶▶ sul prodotto o sul telecomando per cercare una stazione nella banda di frequenza verso il basso o verso l'alto. La ricerca si interrompe non appena viene trovata una stazione. Le stazioni deboli potrebbero essere saltate.

Ricerca manuale delle stazioni

Premere ripetutamente il pulsante di riavvolgimento/avanzamento rapido I◀◀▶▶ sul prodotto o sul telecomando fino a trovare la stazione desiderata. Se il segnale è debole, cambiare la posizione dell'antenna o spostare il prodotto in un'altra posizione.

Impostazione manuale delle stazioni preselezionate

È possibile memorizzare fino a 20 stazioni preferite. In questo modo è possibile accedere in modo rapido e semplice alle stazioni preferite.

1. Sintonizzarsi su una stazione qualsiasi come descritto in precedenza.
2. Premere il pulsante Programma **PROG** sul telecomando per accedere alle preselezioni. Il numero della preselezione lampeggia sul display.
3. Selezionare il numero di preselezione (1 - 20) con il pulsante **ALBUM/PRESET/▲/▼** del telecomando.
4. Premere il pulsante Programma **PROG** sul telecomando per salvare il canale. Sul display appare "**SAVED**".
5. Per accedere a una preselezione, selezionare il numero desiderato con i pulsanti freccia ▲/▼ del telecomando. La frequenza viene visualizzata e si conferma la selezione con il pulsante ►II/PAIR del telecomando o con il pulsante ►II/SCAN/PAIR del prodotto.

Nota

Per cancellare la preselezione corrente, premere il pulsante di arresto ■ del telecomando.

RDS (Radio Data System)

Molte stazioni FM trasmettono informazioni aggiuntive. Premere ripetutamente il tasto INFO per scorrere le informazioni riportate di seguito.

Nome della stazione

Il nome della stazione viene visualizzato se è sintonizzata una stazione RDS.

Testo della radio

Le informazioni aggiuntive sul programma sono visualizzate in un ticker.

Tipo di programma

Descrive il genere del programma trasmesso.

Stereo/mono

Il display indica se la stazione corrente è trasmessa in mono o in stereo.

Orario

Indica l'ora fornita automaticamente dall'emittente.

Data

Indica la data fornita automaticamente dall'emittente.

Frequenza

Viene visualizzata la frequenza della stazione corrente.



CONSUMO DI ENERGIA IN STANDBY

- Dopo circa 15 minuti, il prodotto passa in modalità standby con un consumo massimo di 1 W se non c'è riproduzione. 1 W di consumo energetico in assenza di riproduzione. Premere il tasto On/Off  sul prodotto o sul telecomando per continuare.
- Questo non include l'FM, in quanto sarebbe inadatto all'uso previsto se il prodotto non fosse in grado di ricevere un segnale radio in modalità FM.

Pulizia e manutenzione

- Prima di procedere alla pulizia, spegnere il prodotto e scollegare la spina di alimentazione.
- **Attenzione!** L'acqua non deve penetrare nel prodotto.
- Pulire l'involucro solo con un panno morbido leggermente umido.
- Non utilizzare detergenti o solventi aggressivi per evitare di danneggiare l'involucro.
- Se necessario, utilizzare l'imballaggio originale per trasportare il prodotto.

Manutenzione del CD

Un po' di polvere e piccoli graffi di solito non influiscono sulla qualità di un CD. Tuttavia, i CD devono sempre essere maneggiati con cura.

Proteggere i CD da polvere e graffi.

Conservare i CD non utilizzati nella loro custodia protettiva.

Fig. 15 Pulire occasionalmente i CD con un panno morbido dall'interno verso l'esterno per mantenere la qualità audio originale.

Fig. 16 Non strofinare in cerchio. Non utilizzare mai benzina o solventi.

Fig. 17 Toccare solo i bordi esterni dei CD.

Dichiarazione di conformità

Con la presente [Imtron GmbH] dichiara che il tipo di apparecchiatura radio [PMS 220] è conforme alla direttiva 2014/53/UE. Il testo completo della dichiarazione di conformità UE è disponibile al seguente indirizzo Internet:

<https://www.peaq-online.com/nc/search>.

Risoluzione dei problemi

Risoluzione dei problemi. Se si verificano guasti durante il funzionamento, fare riferimento alla tabella seguente.

Funzione	Problema	Possibile causa	Soluzioni suggerite
Generale	Il prodotto non funziona	<ul style="list-style-type: none"> • Manca l'alimentazione 	<ul style="list-style-type: none"> • Controllare il collegamento di alimentazione
	Il telecomando non funziona	<ul style="list-style-type: none"> • Distanza troppo grande • Non è focalizzato sul prodotto • Batteria esaurita • Ostacoli tra il prodotto e il telecomando 	<ul style="list-style-type: none"> • Attenersi alla distanza • Allineare il telecomando al prodotto • Sostituire la batteria • Rimuovere gli ostacoli tra il prodotto e il telecomando
	Nessuna reazione alla pressione dei tasti	<ul style="list-style-type: none"> • Scarica elettrostatica 	<ul style="list-style-type: none"> • Unplug and reconnect the mains plug
	Nessun suono	<ul style="list-style-type: none"> • Volume troppo basso • Il dispositivo esterno (AUX) è in modalità silenzioso 	<ul style="list-style-type: none"> • Regolare il volume • Controllare e riattivare l'audio del dispositivo esterno (AUX)
Disco	Nessuna riproduzione	<ul style="list-style-type: none"> • Nessun disco nell'unità (viene visualizzato "NO DISC") • Disco inserito al contrario • Disco sporco • Prodotto in modalità pausa • Il disco non può essere letto • Condensa sulla lente del laser 	<ul style="list-style-type: none"> • Inserire il disco • Inserire il disco con l'impronta rivolta in avanti • Pulire il disco • Avviare la riproduzione • Disco non adatto, non idoneo alla riproduzione • Attendere circa 1 ora fino a quando il prodotto si è asciugato
	Il disco salta	<ul style="list-style-type: none"> • Vibrazioni 	<ul style="list-style-type: none"> • Il prodotto deve essere impostato in assenza di vibrazioni
	I file non vengono riprodotti	<ul style="list-style-type: none"> • Formato file sconosciuto 	<ul style="list-style-type: none"> • Formato file non idoneo, non adatto alla riproduzione
Radio DAB Radio FM	Stazione desiderata non trovata	<ul style="list-style-type: none"> • Segnale debole • Antenna danneggiata, non estesa o non indirizzata correttamente 	<ul style="list-style-type: none"> • Utilizzare la ricerca manuale delle stazioni • Controllare l'antenna
	L'orario non è sincronizzato	<ul style="list-style-type: none"> • L'emittente non trasmette la data e l'ora • Sincronizzazione non impostata sulla radio 	<ul style="list-style-type: none"> • Impostare l'orario manualmente • Impostare la sincronizzazione sulla radio
USB	La chiavetta USB non può essere collegata	<ul style="list-style-type: none"> • Chiavetta USB capovolta 	<ul style="list-style-type: none"> • Girare la chiavetta USB
	I file non vengono riprodotti	<ul style="list-style-type: none"> • Formato file sconosciuto 	<ul style="list-style-type: none"> • Formato file non idoneo, non adatto alla riproduzione
Bluetooth®	Il nome Bluetooth® non è stato trovato	<ul style="list-style-type: none"> • La funzione Bluetooth® non è attivata sul dispositivo Bluetooth® • Il dispositivo Bluetooth® non è associato 	<ul style="list-style-type: none"> • Attivare la funzione Bluetooth® sul dispositivo Bluetooth® • Associare un dispositivo Bluetooth®
Aux	Il prodotto si spegne	<ul style="list-style-type: none"> • Funzione di spegnimento ERPII dopo 15 minuti senza segnale 	<ul style="list-style-type: none"> • Aumenta il volume del dispositivo esterno

Dati tecnici

ALIMENTAZIONE

Ingresso	: 220 - 240 V~, 50/60 Hz
Consumo di energia in funzione	: 30 W
Consumo di energia in standby	: <1 W

RADIO

Sintonizzatore FM

Banda di frequenza	: 87,5 - 108 MHz
Dimensione del passaggio	: 0,05 MHz

Sintonizzatore DAB

Banda di frequenza	: 174,928 - 239,2 MHz
Banda di frequenza	: 50 Hz - 20 kHz

RIPRODUZIONE CD

Risposta in frequenza	: Risposta in frequenza
Compatibilità	: CD, CD-R, CD-RW, MP3

ALTOPARLANTE

Potenza di uscita	: 2 x 5 W
Impedenza	: 2 Ω
Sistema audio	: Stereo

CONNESSIONI

USB	: Sì (max. 64 GB) 5 V, 500 mA
Aux	: Sì (Cinch (RCA) R/L)
Power	: Sì

TELECOMANDO

Raggio d'azione	: 6 m
Angolo	: 30°
Batteria	: CR2025

BLUETOOTH®

Profilo	: AVRCP A2DP
Raggio d'azione	: 8 m
Versione	: 4,2
Banda di frequenza	: 2,402 - 2,480 GHz
Potenza massima di trasmissione	: 5 dBm

Dimensioni (L x P x A)	: 375 x 210 x 79 mm
Peso	: peso netto - 1,85 kg
	: peso lordo - 2,6 kg
Lunghezza cavo	: 1,50 m

Veiligheidsaanwijzingen

Belangrijke veiligheidsinstructies. Lees de veiligheidsinstructies zorgvuldig door en bewaar ze voor later gebruik.



Het bliksemschichtsymbool in een gelijkzijdige driehoek is bedoeld om de gebruiker te wijzen op de aanwezigheid van ongeïsoleerde, gevaarlijke spanning in de behuizing van het product, die voldoende groot kan zijn om het risico op elektrische schokken te vormen.



Het uitroepteken in een gelijkzijdige driehoek is bedoeld om de gebruiker te wijzen op de aanwezigheid van belangrijke bedienings- en onderhoudsinstructies in de literatuur bij het apparaat.



Om veiligheidsredenen is dit product van veiligheidsklasse II voorzien van dubbele of versterkte isolatie, zoals aangegeven door het symbool.



Gevaar! Overmatige geluidsdruk van oortelefoons en hoofdtelefoons kan gehoorschade veroorzaken. Als u lange tijd naar luide muziek luistert, kan uw gehoor worden beïnvloed. Stel het juiste volumeniveau in.

- Dit product is uitsluitend bedoeld voor geluidsvermaak. Gebruik het product niet voor andere doeleinden dan beschreven in deze handleiding om gevaarlijke situaties te vermijden. Onjuist gebruik is gevaarlijk en zal de garantie ongeldig maken.
- Alleen voor huishoudelijk gebruik. Gebruik het product niet buitenshuis.
- **Verstikkingsgevaar!** Bewaar het verpakkingsmateriaal buiten het bereik van kinderen.
- Gebruik het product alleen onder normale kamertemperatuur (temperatuur en luchtvochtigheid).

- Het product is uitsluitend bedoeld voor gebruik in gematigde streken. Gebruik het product niet in een tropisch of erg vochtig klimaat.
- Verplaats het product niet van een koude naar een warme omgeving en andersom. Door condensatie kunnen het product en de elektrische componenten beschadigd raken.
- Het gebruik van accessoires en onderdelen die niet uitdrukkelijk door de fabrikant worden aanbevolen, kan letsel of schade tot gevolg hebben en maakt de garantie ongeldig.
- Zorg bij het opstellen van het product voor voldoende ruimte voor luchtcirculatie (minimaal 10 cm rondom) en sluit het niet af.
- Bedek de ventilatieopeningen niet om de luchtcirculatie niet te belemmeren.
- Plaats het product niet op of bij hete oppervlakken. [Plaats geen kaarsen op of bij het product.](#)
- Verplaats, verschuif of verplaats het product niet tijdens gebruik.
- Laat de oppervlakte van het product op geen enkele wijze in contact komen met scherpe of harde voorwerpen.
- **Opgelet!** Om brand en elektrische schokken te voorkomen, mag het product niet aan regen of vocht worden blootgesteld.
- Stel het product niet bloot aan druppelend of opspattend water en plaats geen met vloeistof gevulde voorwerpen (zoals vazen) op of bij het product.
- Zorg ervoor dat er geen voorwerpen of vloeistoffen door openingen in de behuizing komen.
- Plaats geen open vuur (bijvoorbeeld brandende kaarsen) op het product.
- Als het product tekenen van schade vertoont, gebruik het dan niet meer en laat het repareren door een gekwalificeerde monteur of neem contact op met onze klantenservice. Demonteer het product niet en probeer het niet zelf te repareren. Neem altijd contact op met de klantenservice in geval van schade, bijvoorbeeld als het netsnoer of de stekker beschadigd is, als er vloeistoffen of voorwerpen in het product zijn binnengedrongen, als de behuizing beschadigd is, als het product is blootgesteld aan regen of vocht, als het niet naar behoren werkt of als het is gevallen.
- Alvorens de stekker in het stopcontact te steken, moet ervoor gezorgd worden dat de informatie op het typeplaatje overeenkomt met uw elektriciteitsnet.

- Een beschadigd netsnoer moet door de fabrikant, zijn technische klantendienst of gelijkaardig gekwalificeerd personeel worden vervangen om gevaar te voorkomen.
- Controleer het netsnoer, het product en de verlengkabel regelmatig op beschadigingen. Gebruik geen beschadigd product. Haal de stekker onmiddellijk uit het stopcontact.
- Leg het netsnoer en indien nodig het verlengsnoer zo dat er niet aan kan worden getrokken en geen struikelgevaar vormt.
- Het netsnoer niet knikken of afknellen en niet over scherpe randen laten lopen.
- De netstekker wordt gebruikt om het product los te koppelen van het elektriciteitsnet en moet te allen tijde gemakkelijk bereikbaar zijn. Om het stroomverbruik volledig uit te schakelen, trek de stekker uit het stopcontact.
- Het product werkt mogelijk niet goed vanwege elektrostatische ontlading of reageert mogelijk niet op bedieningselementen. Schakel in dat geval het product uit en koppel het tijdelijk los van het elektriciteitsnet. Na het opnieuw verbinden zou het probleem moeten zijn opgelost.
- Stap niet op het netsnoer en plet het niet, vooral niet bij de stekker, de aansluitpunten of waar het snoer is aangesloten op het product.
- Als de stekker uit het stopcontact wordt getrokken, altijd de stekker vasthouden, niet aan de kabel trekken.
- Koppel het product los van het lichtnet als u het voor langere tijd niet gaat gebruiken, bij storingen, onweer en voor het reinigen.
- **Opgelet!** Schakel het product uit en trek de stekker uit het stopcontact vóór het reinigen.
- Maak het product aan het einde van zijn levensduur onbruikbaar en snijd het netsnoer door.
- **Attentie!** Er is kans op een ontploffing als de batterij er niet goed wordt in geplaatst. Vervang de batterij alleen door hetzelfde of een equivalent type.
- Plaats de batterij goed. Vervang altijd het hele batterijpakket. Combineer geen oude en nieuwe batterijen of batterijen met een verschillende laadtoestand. Let op de polariteit (+/-) op de batterij en op de behuizing. Een verkeerde geplaatste batterij kan gaan lekken of, in extreme gevallen, tot brand of een ontploffing leiden.
- Stel batterijen nooit bloot aan extreme hitte (zoals direct zonlicht, vuur et cetera) en steek batterijen niet in de brand. Batterijen kunnen ontploffen.
- Haal een gebruikte batterij eruit als u het product voor lange tijd niet gaat gebruiken. Een batterij kan anders gaan lekken en schade veroorzaken.
- Houd batterijen buiten bereik van kleine kinderen. Ga onmiddellijk naar een arts als er batterijen zijn ingeslikt.
- Conventionele batterijen mogen niet worden opgeladen.
- Gebruik een doekje om de batterijen uit het batterijcompartiment te halen in geval van lekkage, en gooi ze weg op een milieuvriendelijke wijze. Voorkom huid- en oogcontact met de batterijzuur. Spoel uw ogen grondig uit met veel water en waarschuw meteen een arts als batterijzuur in contact is gekomen met uw ogen. Als het batterijzuur in aanraking is gekomen met uw huid, reinig de aangetaste zone met veel water en zeep.
- De gegevens op de cd worden door een laser uitgelezen door een optische lens (niet aanraken). Als het product van een koude naar een warme kamer wordt verplaatst, kan er vocht condenseren op de lens, waardoor de weergave wordt belemmerd. Laat het product in dat geval voor gebruik een uur acclimatiseren op kamertemperatuur. Haal een geplaatste CD uit het product. Als het probleem zich blijft voordoen, laat het dan nakijken door de klantenservice.

**KLASSE 1
LASERPRODUCT**

- Het label op het product informeert de gebruiker dat dit een **Klasse 1 laserproduct** is en een lasercomponent bevat.
- Raak de lens in het cd-station niet aan.
- **Opgelet!** Het gebruik van bedieningselementen of aanpassingen die hierin niet worden vermeld, kan leiden tot blootstelling aan gevaarlijke straling.



Gevaar! Onzichtbare laserstraling wordt uitgestraald als het product wordt geopend of de veiligheidsmechanismen zijn omzeild of beschadigd. Direct contact met de laserstraal vermijden. Raak de lens niet aan.

- **Belangrijk!** Zorg er voor gebruik voor dat het product in perfecte staat is. Het product mag niet worden gebruikt als het tekenen van beschadiging vertoont of als het vermoedt defect te zijn.



WAARSCHUWING - Voor producten die munt-/knoopcelbatterijen bevatten:



BATTRIJ NIET INSLIKKEN, GEVAAR VAN CHEMISCHE BRANDWONDEN. Dit product bevat een

knoopcelbatterij. Als de knoopcelbatterij wordt ingeslikt, kan dit binnen 2 uur ernstige interne brandwonden veroorzaken en tot de dood leiden. Houd nieuwe en gebruikte batterijen buiten het bereik van kinderen!. Als het batterijvak niet goed sluit, stop dan met het gebruik van het product en houd het uit de buurt van kinderen. Als u denkt dat batterijen zijn ingeslikt of in enig deel van het lichaam zijn geplaatst, zoek dan onmiddellijk medische hulp.

Onderdelenlijst

- A.  Aan-/Uitknop
Schakel het product in en schakel het uit naar de standby-modus
- B. **SOURCE** knop
Selecteer ingangsbron
- C.  Uitwerpknop
Open en sluit cd-station
- D.  /SCAN/PAIR knop
Starten, pauzeren en hervatten van het afspelen
Bevestig selectie
Zender zoeken
In de Bluetooth® modus, ingedrukt houden om te koppelen en te ontkoppelen
- E.  Knop terugspoelen/snel vooruitspoelen
In de CD-, USB- en Bluetooth®-modus, naar het vorige/volgende muzieknnummer gaan
In CD- en USB-modi, houd ingedrukt om achteruit/vooruit te zoeken binnen de track/CD.
Om naar FM-radio te luisteren, druk eerst op FM en druk vervolgens op  selecteer een zender
- F. **VOL+/VOL-** Volumeknoppen
Volumeniveau harder of zachter zetten
- G. **Display**
Geeft huidige status weer
- H. **Afstandsbediening ontvanger**
Ontvangt het signaal van de afstandsbediening
- I. **Luidspreker**
- J. **CD-drive**
- K. **Staander**
- L. **Telescopische antenne**
- M. **Montage apparaat**
- N. **USB-connector**
Sluit een USB-opslagmedium aan om af te spelen
- O. **AUX (L/R) connector**
Sluit een extern audioapparaat aan voor afspelen
- P. **AC~ stroomingang**
Sluit de voedingskabel aan

Accessoires

- 1 x PMS220 draadloos plat DAB-hifisysteem
- 1 x Afstandsbediening (met geplaatste batterij)
- 1 x Voedingskabel
- 1 x Audiokabel cinch (RCA) naar 3,5 mm schakelstekker
- 1 x USB aansluitkabel
- 1 x Gebruikershandleiding / Garantie / WEEE

Afstandsbediening

1.  Aan-/Uitknop
Schakel het product in en schakel het uit naar de standby-modus
2. **SOURCE** knoppen
Selecteer CD, USB, DAB/FM of BT/AUX als invoerbron
3. **INFO** knop
Afspeelinformatie weergeven
4. **INTRO** knop
In CD- en USB-modi, speel de eerste 10 seconden van alle tracks op het opslagmedium
5.  Stop knop
Stop afspelen
Houd in de standby-modus ingedrukt om de tijd met het station te synchroniseren
6.  Pijltjestoetsen omhoog/omlaag
Navigatie omhoog/omlaag
Volgende/vorige voorkeuzezender selecteren
Set time (Tijd instellen)
7. **Nummerknoppen (0 - 9)**
[In CD- en USB-modi, selecteer het muzieknnummer om af te spelen](#)
[In DAB- en FM-modi, ga voorkeuzezenders selecteren](#)
8. **DIMMER** knop
Stel het helderheidsniveau van het display in
9.  Uitwerpknop
Open en sluit cd-station
10. **SHUFFLE** knop
Selecteer mix- en willekeurige modi
11. **REPEAT** knop
Selecteer herhaalmodus
12.  Knop dempen
Geluid dempen en dempen weer aan
13.  /PAIR Knop Afspelen/Pauzeren/Koppelen
Starten, pauzeren en hervatten van het afspelen
In de Bluetooth® modus, ingedrukt houden om te koppelen en te ontkoppelen

14. **◀◀▶▶** Knop terugspoelen/snel vooruitspoelen
In de CD-, USB- en Bluetooth®-modus, naar het vorige/volgende muzieknummer gaan
In CD- en USB-modi, houd ingedrukt om achteruit/vooruit te zoeken binnen de track/CD.
In FM-modus, handmatig zoeken naar zenders; ingedrukt houden voor automatisch zoeken naar zenders
15. **VOL+/VOL-** Volumeknoppen
Volumeniveau harder of zachter zetten
16. **EQ** Equalizer-knop
Equalizer-voorstelling selecteren
17. **BASS** knop
Basversterking in- en uitschakelen
18. **TIMER/SLEEP** Instelknop timer/slaaptimer
Stel de slaaptimer in.
In de standby-modus ingedrukt houden om het alarm in te stellen
19. **CLOCK** Knop tijdstelling
In de standby-modus ingedrukt houden om de tijdstelling te openen
Displaytijd
20. **PROG** Programmaknop
Volgorde van programma's
Voorkeuzenders programmeren

Voór de eerste ingebruikname

Lees deze gebruiksaanwijzing aandachtig om schade of letsel door onjuist gebruik te voorkomen. Let vooral op de veiligheidsinstructies. Bewaar de gebruiksaanwijzing voor toekomstig gebruik en geef ze door als het product aan een derde partij wordt overgedragen. Verwijder alle verpakkingsmaterialen voorzichtig en controleer het product op volledigheid en integriteit. Gebruik geen beschadigd product.

Beoogd gebruik

Dit product is alleen bedoeld voor audioweergave. Gebruik het product alleen in overeenstemming met deze bedieningsinstructies. Het product is ontworpen voor gebruik in privéhuishoudens en is niet geschikt voor commercieel gebruik. Imtron GmbH is niet aansprakelijk voor enige schade aan het product, schade aan eigendommen of letsel als gevolg van onzorgvuldig of [oneigenlijke montage van het product of gebruik van](#) het product anders dan voor het doel dat door de fabricage is bedoeld.

Installatie en montage

Het product kan op zichzelf staan (optie A, zie Fig. 1) of aan de muur worden bevestigd (optie B, zie Afb. 2)

Wandmontage

Als het product aan de muur is gemonteerd, moet u eerst de aansluitingen aan de achterkant van het product maken, omdat deze later moeilijk toegankelijk zullen zijn.

- Afb. 3 Verwijder de schroeven van de voet en verwijder daarmee de voet van het product.
- Afb. 4 Boor twee gaten (Ø 3 - 8 mm) in overeenstemming met uw wand. De afstand tussen de gaten (midden op midden) moet 121 mm bedragen.
- Afb. 5 Steek indien nodig in elk geval een stekker in het stopcontact. Het montage materiaal is niet inbegrepen.
- Afb. 6 De kop van de schroeven 5 mm laten uitsteken. Klik het product op de schroefkoppen.



Batterij in afstandsbediening

- Afb. 7 Trek de beschermfolie in het batterijvak van de afstandsbediening naar buiten om de afstandsbediening in gebruik te nemen.
- Afb. 8 Lijn de afstandsbediening uit met het ontvangstvenster aan de voorzijde van het product in een hoek van $\pm 30^\circ$. De afstand tussen de afstandsbediening en het product mag niet groter zijn dan 6 m en er mogen geen obstakels zijn tussen de afstandsbediening en het product.
- Afb. 9 Om de batterij te vervangen, verwijder met duim en wijsvinger het batterijvak van de afstandsbediening. Haal de gebruikte batterij eruit en plaats er een nieuwe van hetzelfde type (CR2025) in, waarbij u de polariteit in de gaten houdt. De positieve pool (+) moet naar boven wijzen. Duw daarna de batterijvak weer terug in de afstandsbediening.

Verbindingen

Opmerking

- Sommige knoppen werken alleen in bepaalde modi.
- Met de afstandsbediening heeft u toegang tot alle **functies**. Als de afstandsbediening het niet doet, controleer dan de volgende punten:
 - Vervang indien nodig de batterij.
 - Zorg ervoor dat de batterij is geplaatst met de juiste polariteit (+/-).
 - Zorg ervoor dat er zich geen obstakel tussen het product en de afstandsbediening bevindt.
 - Dim de kamer of verklein de afstand tussen het product en de afstandsbediening.

STROOMTOEVOER

Opgelet! Voor het aansluiten controleren of uw aansluitwaarden overeenkomen met de specificaties op het typeplaatje van het product. Het typeplaatje vindt u op de achterkant of onder het product.

Fig. 10 Sluit eerst de meegeleverde voedingskabel aan op de netingang **AC~** achterop het product en later, nadat alle andere aansluitingen zijn gemaakt, op een geschikt stopcontact. Zorg ervoor dat de kabel volledig in de aansluiting is gestoken.

AUX IN GANG

Afb. 11 Gebruik een RCA naar RCA stereo audiokabel (niet meegeleverd) om de audio-uitgang van uw TV aan te sluiten op de **AUX L/R** aansluitingen op de achterkant van het product.

Afb. 12 Gebruik een RCA-naar-3,5 mm-stekkerkabel (meegeleverd) om de hoofdtelefoonaansluiting van een audiospeler aan te sluiten op de **AUX L/R** aansluitingen op de achterkant van het product.

USB-VERBINDING

Afb. 13 Er is ook een USB-poort aan de achterkant van het product om uw opgeslagen audiobestanden af te spelen.

Werking

IN- EN UITSCHAKELEN

Wanneer het product is aangesloten op de netvoeding, gaat het in de stand-by modus.

1. Om in te schakelen, druk op de Aan-/uitknop  op het product of op de afstandsbediening.
2. Om uit te schakelen naar de stand-by modus, druk op de Aan-/uitknop  op het product of op de afstandsbediening.
3. Om het product volledig los te koppelen van de netstroom, moet u de stekker uit het stopcontact trekken, die te allen tijde vrij toegankelijk moet zijn. Om elektriciteit te besparen, trek de stekker van het product uit het stopcontact wanneer het niet in gebruik is.

Opmerking

Als het product in de BT-, AUX-, USB- of CD-modus geen signaal ontvangt, schakelt het na 15 minuten automatisch uit.

TIJD INSTELLEN



U kunt de tijd automatisch of handmatig instellen.

Tijd synchroniseren

1. Houd in de stand-by modus de stopknop ingedrukt  op de afstandsbediening.
2. Gebruik de pijlknoppen / op de afstandsbediening om de synchronisatiemodus voor de tijd te wijzigen.
 - **RADIO:** De tijdsynchronisatie vindt plaats via de radio.
 - **OFF:** De tijd moet handmatig worden ingesteld.
3. Druk op de /**PAIR** knop op de afstandsbediening of de /**SCAN/PAIR** knop op het product om te bevestigen.

Handmatig instellen van de tijd

De tijd kan alleen handmatig in de standby-modus worden ingesteld.

1. Houd in de standby-modus de **CLOCK** tijdstelknop op de afstandsbediening ingedrukt tot de uren gaan knipperen.
2. Stel de uren in met de pijltjestoetsen / op de afstandsbediening en druk vervolgens op de **CLOCK** tijdstelknop op de afstandsbediening. Nu beginnen de minuten te knipperen.

3. Stel de minuten in met de pijltjestoetsen ▲/▼ op de afstandsbediening en druk vervolgens op de **CLOCK** tijdstelknop op de afstandsbediening om te bevestigen.
 - Als u binnen 15 seconden op geen enkele knop drukt, wordt de invoer verwijderd.
 - Tijdens het instellen, druk op de ►/◄ / **PAIR** knop op de afstandsbediening of de ►/◄ / **SCAN/PAIR** op het product om de 12- of 24-uursindeling te selecteren.

Tijd weergeven

Druk op de **CLOCK** tijdstelknop op de afstandsbediening om de tijd een paar seconden weer te geven.

Alarm instellen

Om het alarm in te stellen, moet u eerst de juiste tijd instellen.

1. In de standby-modus, houd de **TIMER/SLEEP** instelknop ingedrukt op de afstandsbediening totdat de uren knipperen.
2. Stel de uren in met de pijltjestoetsen ▲/▼ op de afstandsbediening en druk vervolgens op de **TIMER/SLEEP** tijdstelknop op de afstandsbediening. Nu beginnen de minuten te knipperen.
3. Stel de minuten in met de pijltjestoetsen ▲/▼ op de afstandsbediening en druk vervolgens op de **TIMER/SLEEP** tijdstelknop op de afstandsbediening om te bevestigen. Het display knippert nu.
4. Gebruik de pijlknoppen ▲/▼ op de afstandsbediening om de wekmodus te kiezen
 - **BUZZER**: Wakker worden met zoemer.
 - **FM**: Wakker worden met FM-radio.
 - **DAB**: Wakker worden met DAB-radio.
 - **USB**: Wakker worden met een USB-stick.
 - **DISC**: Wakker worden met cd.

Druk pp de **TIMER/SLEEP** instelknop op de afstandsbediening ter bevestiging; het volumeniveau wordt weergegeven.
5. Druk op de pijlknoppen ▲/▼ of de volumeknoppen **VOL +/-** op het product of op de afstandsbediening om het volume van het alarm in te stellen. Bevestig uw instelling met de **TIMER/SLEEP** instelknop op de afstandsbediening. Op het display wordt het symbool van het bijbehorende alarm en het alarmsymbool  weergegeven, knippert.

Activeren en deactiveren van het alarm

Gebruik na het instellen van het alarm de **TIMER/SLEEP** instelknop op de afstandsbediening om de instelling op het display weer te geven. Het alarm is actief als het alarmsymbool  wordt weergegeven. Als het alarm "afgaat", schakel het uit met de Aan-/uitknop  op het product of op de afstandsbediening. Om het alarm uit te schakelen, druk tweemaal op de **TIMER/SLEEP** instelknop; het alarmsymbool  zal op het display uitgaan. Het alarm opnieuw activeren, druk nog een keer tweemaal op de **TIMER/SLEEP** instelknop.

Kiezen van de bedieningsmodus

Druk herhaaldelijk op de **SOURCE** knop op het product of een van de **CD, USB, FM/DAB** of **AUX/BT** knoppen op de afstandsbediening om de gewenste modus te selecteren. De overeenkomstige modus wordt weergegeven op het display.

De basversterking in- en uitschakelen

Druk op de **BASS** knop op de afstandsbediening om de basversterking in- en uit te schakelen.

Volume instellen

Druk op de volumeknoppen **VOL +/-** op het product of op de afstandsbediening om het volumeniveau in te stellen. Om het geluid te dempen, druk op de knop dempen  op de afstandsbediening. Druk op de knop dempen  op de afstandsbediening om het geluid weer in te schakelen op het vorige volumeniveau.

Selecteren van de equalizer

Druk herhaaldelijk op de equalizerknop **EQ** op de afstandsbediening om door de voorinstellingen van de equalizer te bladeren: **Flat, Pop, Classic, Jazz** en **Rock** kunnen worden gekozen.

Helderheid instellen

Druk herhaaldelijk op **DIMMER** op de afstandsbediening om de 4 helderheidsniveaus van het display te doorlopen.

Slaaptimer instellen

Gebruik de slaaptimer om het systeem uit te schakelen na een bepaald aantal minuten in de afspeelmodus.

Druk herhaaldelijk op de **TIMER/SLEEP** instelknop op de afstandsbediening om door de instellingen te bladeren.

SLEEP 90 - SLEEP 60 - SLEEP 30 - SLEEP 15 - SLEEP 00

Om de slaaptimer te annuleren, druk herhaaldelijk op de **TIMER/SLEEP** knop tot "SLEEP 00" op het display wordt weergegeven.

AUX playback

Externe apparaten aansluiten via AUX L/R

1. Druk herhaaldelijk op de **SOURCE** knop op het product of de **AUX/BT** knop op de afstandsbediening om de **AUX** modus te selecteren. In deze modus kunt u via het product een extern apparaat aansluiten en afspelen.
2. Bedien het externe apparaat zoals gebruikelijk voor afspelen.
3. Pas het gewenste volume aan met behulp van de volumeknoppen **VOL +/-** op het product of op de afstandsbediening.

Bluetooth® playback

Het product is uitgerust met een Bluetooth®-functie die signalen tot een bereik van 8 meter kan ontvangen.

Koppelen van Bluetooth®-apparaten

1. Druk herhaaldelijk op de **SOURCE** knop op het product of de **AUX/BT** knop op de afstandsbediening om de Bluetooth® mode te openen. "**BLUETOOTH READY**" wordt weergegeven op het display als er geen Bluetooth®-apparaat is gekoppeld. Het systeem is nu gereed voor koppeling.
2. Schakel Bluetooth in op het Bluetooth-apparaat, zoek naar en selecteer "**PMS 220**" om de verbinding te starten.
3. Wacht tot een gesproken melding van de Geluidsbalk valt te horen. De met succes verbonden het display toon "**PAIRED**".

Om de Bluetooth®-functie te verbreken, ga als volgt te werk:

- Overschakelen naar een andere functie.
- Schakel de functie in uw Bluetooth®-apparaat uit. Het product zal aankondigen "**Disconnected**".
- Houd de **▶/II /PAIR** knop ingedrukt op de afstandsbediening. Het product zal aankondigen "**PAIRING**".

Opmerkingen

- Voer "**0000**" in als het wachtwoord als daarom wordt gevraagd.
- Als er al een verbinding is gemaakt, druk op de **▶/II /PAIR** knop op de afstandsbediening om de koppelingsmodus opnieuw te activeren. Dit verbreekt de verbinding en het display toont "**PAIR**". Als er binnen twee minuten geen nieuw apparaat wordt gekoppeld, blijft de vorige verbinding behouden.
- De verbinding wordt verbroken als het gekoppelde apparaat buiten bereik komt.
- Om opnieuw verbinding te maken, hoeft dit apparaat zich alleen weer binnen bereik te bevinden.
- Controleer vervolgens of de verbinding daadwerkelijk weer tot stand is gebracht.
- Wanneer verbonden, toont het display "**PAIRED**".
- Als de verbinding is verbroken, wordt op het display weergegeven "**BLUETOOTH READY**". Volg in dit geval de bovenstaande instructies voor het koppelen.

USB playback

1. Sluit eerst de meegeleverde USB-verbindingkabel aan op de USB-poort aan de achterkant van het product. Sluit vervolgens een USB-opslagapparaat (USB-stick) aan op de USB-verbindingkabel.
2. Druk herhaaldelijk op de **SOURCE** knop op het product of de **USB** knop op de afstandsbediening om de **USB** modus te selecteren.
 - Druk op de **▶/II /PAIR** knop op de afstandsbediening of de **▶/II /SCAN/PAIR** knop op het product om het afspelen te starten of te pauzeren.
 - Druk op de knop Terugspoelen/vooruitspoelen **◀◀ ▶▶** op het product of op de afstandsbediening om naar het vorige of volgende bestand te gaan.
 - Druk op de knop Terugspoelen/vooruitspoelen **◀◀ ▶▶** op het product of op de afstandsbediening om snel terugspoelen of vooruitspoelen door de huidige track te activeren. Zodra u de knop loslaat, keert het product terug naar de normale weergave.
 - Druk herhaaldelijk op de **REPEAT** knop op de afstandsbediening om door de verschillende herhaalmodi te bladeren. De geselecteerde modus wordt weergegeven op het display.

- **RPT ONE:** Herhaal een muziknummer, het herhaalsymbool  knippert op het display en de huidige muziknummer wordt continu herhaald.
- **RPT ALB:** Map herhalen (alleen voor MP3/WMA-weergave), het herhaalsymbool  gaat branden op het display en alle muziknummers in de map worden herhaald.
- **RPT ALL:** Herhaal alle muziknummers, het herhaalsymbool  brandt op het display en alle muziknummers op de disc worden herhaald
- **RPT OFF:** De herhaalfunctie is uitgeschakeld.
- Druk herhaaldelijk op de **SHUFFLE** knop op de afstandsbediening om willekeurig afspelen te openen.
- Druk op de stopknop  op de afstandsbediening om het afspelen te stoppen.

vooruitspoelen door de huidige track te activeren. Zodra u de knop loslaat, keert het product terug naar de normale weergave.

- Druk op de **ALBUM/PRESET/▲/▼** op de afstandsbediening om naar het volgende of vorige album te gaan (alleen mp3-cd's)..
- Druk herhaaldelijk op de **REPEAT** knop op de afstandsbediening om door de verschillende herhaalmodi te bladeren. De geselecteerde modus wordt weergegeven op het display.
 - **RPT ONE:** Herhaal een muziknummer, het herhaalsymbool  knippert op het display en de huidige muziknummer wordt continu herhaald.
 - **RPT ALB:** Map herhalen (alleen voor MP3/WMA-weergave), het herhaalsymbool  gaat branden op het display en alle muziknummers in de map worden herhaald.
 - **RPT ALL:** Herhaal alle muziknummers, het herhaalsymbool  brandt op het display en alle muziknummers op de disc worden herhaald
 - **RPT OFF:** De herhaalfunctie is uitgeschakeld.
- Druk herhaaldelijk op de **SHUFFLE** knop op de afstandsbediening om willekeurig afspelen te openen.
- Druk op de **INTRO** knop op de afstandsbediening om de eerste 10 seconden van elk nummer op de disc af te spelen. Druk nogmaals op de **INTRO** knop op de afstandsbediening om terug te keren naar normaal afspelen.
- Druk op de stopknop  op de afstandsbediening om het afspelen te stoppen.

CD/MP3/WMA playback

1. Druk herhaaldelijk op de **SOURCE** knop op het product of de knop op de afstandsbediening om de **CD modus** te selecteren. "DISC" verschijnt op het display en de aankondiging "Disc" is gemaakt.
2. Druk op de Uitwerpknop  op het product of op de afstandsbediening om de cd-drive te openen. Het deksel beweegt naar de zijkant en laat het cd-station los.
3. Plaats voorzichtig een cd, mp3- of wma-cd in de drive en druk op de Uitwerpknop op het product of op de afstandsbediening om de cd-drive te sluiten.
4. De disc wordt gelezen en op het display verschijnt "LOADING". Het afspelen start dan automatisch en het muziknummer en de speelduur worden weergegeven.
 - Druk op de **▶II/PAIR** knop op de afstandsbediening of de **▶II/SCAN/PAIR** op het product om het afspelen te starten of te pauzeren.
 - Druk op de knop Terugspoelen/vooruitspoelen **◀◀ ▶▶** op het product of op de afstandsbediening om naar het vorige of volgende bestand te gaan.
 - Druk op de knop Terugspoelen/vooruitspoelen **◀◀ ▶▶** op het product of op de afstandsbediening om snel terugspoelen of

Programma afspelen

U kunt de programmeermodus alleen activeren en instellen wanneer het product in de stopmodus staat.

1. Druk op de Programmaknop **PROG** op de afstandsbediening om naar de programmeermodus te gaan.
2. Selecteer de gewenste titel op de disc met de cijfertoetsen (0 - 9). Druk vervolgens op de Programmaknop **PROG** op de afstandsbediening om te bevestigen.
3. Herhaal de bovenstaande stappen om meer titels te programmeren voor afspelen.

4. Druk op de **►II/PAIR** knop op de afstandsbediening of de **►II/SCAN/PAIR** knop op het product om de programmaweergave te starten.

Opmerking

Om het huidige programma te wissen, druk op de stopknop **■** op de afstandsbediening.

DAB radio

Telescopische antenne uitschuiven

Afb. 14 Trek de telescopische antenne uit alvorens de DAB-modus in te schakelen.

1. Druk herhaaldelijk op de **SOURCE** knop op het product of de **DAB/FM** knop op de afstandsbediening om de **DAB** modus te selecteren.
2. Als de DAB-modus voor het eerst wordt gebruikt, wordt het zoeken naar zenders gestart en "**SCANNING**" wordt op het display weergegeven.
3. Alle gevonden zenders worden automatisch opgeslagen. Blader door de opgeslagen zenders met de knop Terugspoelen/snel vooruitspoelen **◀◀ ▶▶** op het product of op de afstandsbediening.
4. Om opnieuw naar zenders te zoeken, druk op de **►II/PAIR** knop op de afstandsbediening of de **►II/SCAN/PAIR** knop op het product.

Automatisch zender zoeken

De automatische scan doorzoekt de volledige DAB band III. Daarna wordt de eerste gevonden zender (in alfabetische volgorde) geselecteerd voor afspelen.

1. Druk op de knop Terugspoelen/vooruitspoelen **◀◀ ▶▶** op het product of op de afstandsbediening om de automatische zender zoekfunctie te starten. Het display toont "**SCANNING**" en het aantal gevonden zenders.
2. Nadat de scan is voltooid, wordt het totale aantal gevonden stations en een zenderlijst weergegeven. Alle gevonden stations worden automatisch opgeslagen.

Handmatig zender zoeken

1. Houd de knop voor terugspoelen/vooruitspoelen ingedrukt **◀◀ ▶▶** op het product of op de afstandsbediening (14) om handmatig afstemmen te kiezen. Het display toont "**Manual tune**".

2. Druk op de knop voor terugspoelen/vooruitspoelen **◀◀ ▶▶** op het product of op de afstandsbediening om door de DAB-kanalen op de frequenties 174,928 MHz tot 239,200 MHz te bladeren
3. Na het selecteren van het gewenste zendernummer, druk op de knop Terugspoelen/vooruitspoelen **◀◀ ▶▶** op het product of op de afstandsbediening om te bevestigen. Het display toont "**TUNING**" en het product start het zoeken naar zenders.

Opmerking

- Nieuwe zenders en diensten worden toegevoegd aan de reeds opgeslagen DAB/DAB+ zenders. Om nieuwe DAB/DAB+ zenders en diensten beschikbaar te maken op uw radio, dient u regelmatig een volledige scan uit te voeren.
- Niet alle kanalen zijn overal ter wereld regionaal beschikbaar. Het aantal stations dat kan worden ontvangen, kan variëren van regio tot regio. Dit komt ten dele door het feit dat het frequentienetwerk niet overal volledig ontwikkeld is, of dat zenders alleen worden uitgezonden in een regio in plaats van in het hele land. De ontvangst binnenshuis is beperkt afhankelijk van de constructie.
- Kijk voor meer details omtrent stations die beschikbaar zijn/die u kunt ontvangen in uw land op: <https://www.worlddab.org/>

Secundaire diensten

Als ">>" wordt weergegeven na de naam van een zender, zijn secundaire services beschikbaar voor deze zender. Dit zijn aanvullende diensten die bij het primaire zender horen. Deze omvatten bijvoorbeeld aanvullende commentaren op een sportzender. De secundaire diensten worden weergegeven in de zenderlijst direct achter de primaire zender. Om het secundaire kanaal in te stellen, druk op de knop Terugspoelen/snel vooruit **◀◀ ▶▶** op het product of op de afstandsbediening.

Handmatig voorkeuzezenders instellen

U kunt tot 20 favoriete zenders opslaan. Zo heeft u snel en eenvoudig toegang tot uw favorieten.

1. Stem af op een zender zoals eerder beschreven.

2. Druk op de Programmaknop **PROG** op de afstandsbediening om het zendergeheugen te openen. Het voorkeuzenummer knippert op het display.
3. Selecteer het voorkeuzenummer (1 - 20) met de **ALBUM/PRESET/▲/▼** knop op de afstandsbediening.
4. Druk nogmaals op de Programmaknop **PROG** op de afstandsbediening om de zender op te slaan. "**SAVED**" wordt op het display weergegeven.
5. Om toegang te krijgen tot een voorkeuzenummer, selecteer het gewenste nummer met de pijlknoppen **▲/▼** op de afstandsbediening. Band en frequentie worden weergegeven en u bevestigt uw selectie met de **▶II/PAIR** knop op de afstandsbediening of de **▶II /SCAN/PAIR** knop op het product.

Opmerking

Om het huidige voorkeuzenummer te verwijderen, druk op de stopknop **■** op de afstandsbediening.

Informatieweergave

Afhankelijk van de zender waarop u hebt afgestemd, kunt u informatie over DAB-zenders weergeven. Druk herhaaldelijk op de **INFO** knop op de afstandsbediening om onderstaande informatie weer te geven.

1. Stem af op een DAB-zender.
2. Terwijl u naar DAB/DAB+-radio luistert, houdt u de **SOURCE**-knop ingedrukt om door de onderstaande informatie te bladeren (indien beschikbaar of geleverd door de zender):
 - Station naam
 - Multiplexnaam
 - Tijd
 - Datum
 - Dynamisch labelsegment (DLS)
 - Programmatype (PTY)
 - Zendernummer
 - Frequentie
 - Stereo/mono
 - Bitsnelheid
 - Signaalsterkte

Zendernaam

De zendernaam wordt weergegeven als er op een RDS-zender is afgestemd.

Multiplex

Dit is een associatie van zenders die samen op één frequentie uitzenden. Er zijn nationale en lokale multiplexen. Lokale zenders bevatten stations die specifiek op die regio zijn afgestemd.

Tijd

Hierop wordt de tijd weergegeven die automatisch door de omroeporganisatie wordt verstrekt.

Datum

Hierop wordt de datum weergegeven die automatisch door de omroeporganisatie wordt verstrekt.

DLS (ticker)

Dit is een tickerdisplay waarmee de omroep extra informatie geeft over het programma.

Programmatype

Het genre van het uitzendingsprogramma wordt beschreven.

Zendernummer

Digitale DAB-radio kan op een groot aantal frequenties worden uitgezonden.

Frequentie

De frequentie van de huidige zender wordt weergegeven.

Stereo/mono

Op het display wordt weergegeven of de huidige zender in mono of stereo wordt uitgezonden.

Bitsnelheid

De bitsnelheid van de huidige zender wordt weergegeven.

Signaalsterkte

De signaalsterkte wordt weergegeven als een getal tussen 0 en 18. Als het getal 0 is, betekent dit dat het ontvangen signaal foutloos is en dat de signaalsterkte sterk is. Als het foutenpercentage hoog is, wordt aanbevolen om de radioantenne of het apparaat te verplaatsen.

Op het display verschijnt een schuifbalk om de signaalsterkte aan te geven. Hoe sterker het signaal, hoe langer de balk van links naar rechts is.

FM radio

Telescopische antenne uitschuiven

Afb. 14 Trek de telescopische antenne uit alvorens de FM-modus in te schakelen.

Automatisch zoeken naar en opslaan van zenders

1. Druk herhaaldelijk op de **SOURCE** knop op het product of de **DAB/FM** knop op de afstandsbediening om de **FM** modus te selecteren.
2. Druk op de **►II /PAIR** knop op de afstandsbediening of de **►II /SCAN/PAIR** op het product om het automatisch zoeken naar zenders te starten. Alle beschikbare zenders worden opgeslagen op basis van signaalsterkte. De eerste zender wordt automatisch afgespeeld.
3. Om een opgeslagen zender af te spelen, druk op de pijlknoppen **▲/▼** op de afstandsbediening. De frequentie wordt weergegeven. Druk op de **►II /PAIR** knop op de afstandsbediening of de **►II /SCAN/PAIR** knop op het product om uw keuze te bevestigen.

Automatisch zender zoeken

Druk op de knop Terugspoelen/vooruitspoelen **I◀◀** **▶▶I** op het product of op de afstandsbediening om een zender te zoeken in de neerwaartse of opwaartse frequentieband. Het zoeken naar zenders stopt zodra er een zender gevonden is. Zwakke zenders kunnen overgeslagen worden.

Handmatig zender zoeken

Druk op de knop Terugspoelen/vooruitspoelen **I◀◀** **▶▶I** op het product of op de afstandsbediening totdat u een gewenste zender hebt gevonden. Als de signaalsterkte zwak is, wijzigt u de positie van de antenne of verplaatst het product naar een andere locatie.

Handmatig voorkeuzezenders instellen

U kunt tot 20 favoriete zenders opslaan. Zo heeft u snel en eenvoudig toegang tot uw favorieten.

1. Stem af op een zender zoals eerder beschreven.
2. Druk op de Programmaknop **PROG** op de afstandsbediening om naar de voorkeuzezender te gaan. Op het display knippert het nummer van de voorkeuzezender.

3. Selecteer het voorkeuzenummer (1 - 20) door gebruik te maken van de **ALBUM/PRESET/▲/▼** knop op de afstandsbediening.
4. Druk nogmaals op de Programmaknop **PROG** op de afstandsbediening om de zender op te slaan. "**SAVED**" wordt op het display weergegeven.
5. Om toegang te krijgen tot een voorkeuzenummer, selecteer het gewenste nummer met de pijlknoppen **▲/▼** op de afstandsbediening. De frequentie wordt weergegeven en u bevestigt uw selectie met de **►II /PAIR** knop op de afstandsbediening of de **►II /SCAN/PAIR** knop op het product.

Opmerking

Om het huidige voorkeuzenummer te verwijderen, druk op de stopknop **■** op de afstandsbediening.

RDS (radiogegevenssysteem)

Veel FM-zenders zenden aanvullende informatie uit. Druk herhaaldelijk op de **INFO** knop om door onderstaande informatie te bladeren.

Zendernaam

De zendernaam wordt weergegeven als er op een RDS-zender is afgestemd.

Radio tekst

Aanvullende informatie over het programma wordt hier weergegeven in een ticker.

Programmatype

Het genre van het uitzendingsprogramma wordt beschreven.

Stereo/mono

Op het display wordt weergegeven of de huidige zender in mono of stereo wordt uitgezonden.

Tijd

Hierop wordt de tijd weergegeven die automatisch door de omroeporganisatie wordt verstrekt.

Datum

Hierop wordt de datum weergegeven die automatisch door de omroeporganisatie wordt verstrekt.

Frequentie

De frequentie van de huidige zender wordt weergegeven.



STAND-BY STROOMVERBRUIK

- Na ongeveer 15 minuten schakelt het product over naar de stand-by modus met max. 1 W stroomverbruik als er niet wordt afgespeeld. Druk op de Aan-/uitknop  op het product of op de afstandsbediening om door te gaan.
- Dit is exclusief FM, omdat het ongeschikt zou zijn voor het beoogde gebruik als het product geen radiosignaal kan ontvangen in de FM-modus.

Reiniging en onderhoud

- Schakel voor het reinigen het product uit en trek de stekker uit het stopcontact.
- **Opgelet!** Er mag geen water in het product komen.
- Maak de behuizing alleen schoon met een licht vochtige zachte doek.
- Gebruik geen agressieve reinigingsmiddelen of oplosmiddelen om beschadiging van de behuizing te voorkomen.
- Gebruik eventueel de originele verpakking om het product te vervoeren.

CD onderhoud

Een beetje stof en kleine krasjes hebben meestal geen effect op de kwaliteit van een cd. Toch moeten cd's altijd voorzichtig worden behandeld.

Bescherm cd's tegen stof en krassen.

Bewaar cd's die momenteel niet in gebruik zijn in hun beschermhoes.

Afb. 15 Veeg cd's af en toe met een zachte doek van binnenuit schoon om de oorspronkelijke geluidskwaliteit te behouden.

Afb. 16 Niet in cirkels afvegen. Nooit benzine of oplosmiddelen gebruiken.

Afb. 17 Raak alleen de buitenste randen van cd's aan.

Confirmiteitsverklaring

[Imtron GmbH] verklaart hierbij, dat de radio-apparatuur van type [PMS 220] voldoet aan Richtlijn 2014/53/EU. De volledige tekst van de EU-conformiteitsverklaring is beschikbaar op het volgende internet-adres: <https://www.peaq-online.com/nc/search>.

Probleemoplossing

Raadpleeg de onderstaande tabel als er tijdens het bedrijf storingen optreden. Als de problemen niet kunnen worden verholpen zoals aangegeven onder **Voorgestelde oplossingen**, neem dan contact op met uw gespecialiseerde dealer.

Functie	Probleem	Mogelijke oorzaken	Voorgestelde oplossingen
Algemeen	Het product werkt niet	<ul style="list-style-type: none"> • Geen stroomtoevoer 	<ul style="list-style-type: none"> • Stroomaansluiting controleren
	Afstandsbediening werkt niet	<ul style="list-style-type: none"> • Afstand te groot • Niet gericht op product • Lege batterij • Belemmeringen tussen product en afstandsbediening 	<ul style="list-style-type: none"> • Houd rekening met het bereik • Afstandsbediening uitlijnen met product • Vervang de batterij • Belemmeringen tussen product en afstandsbediening verwijderen
	Geen reactie op toetsaanslag	<ul style="list-style-type: none"> • Elektrostatische ontlading 	<ul style="list-style-type: none"> • Trek de stekker uit het stopcontact en sluit deze weer aan
	Geen geluid	<ul style="list-style-type: none"> • Volume is te laag • Extern (AUX) apparaat is uitgeschakeld 	<ul style="list-style-type: none"> • Het volume aanpassen • Controleer en zet dempen op het externe (AUX) apparaat uit
Disc	Niet afspelen	<ul style="list-style-type: none"> • Geen disc in de drive (“NO DISC” wordt weergegeven) • Disc ondersteboven geplaatst • Disc verontreinigd • Product in pauzemodus • Disc kan niet worden gelezen • Condensatie op laserlens 	<ul style="list-style-type: none"> • Plaatsen disc • Plaats disc met opdruk naar voren gericht • Disc reinigen • Afspelen starten • Ongeschikte disc, niet geschikt voor afspelen • Wacht ongeveer 1 uur totdat het product is uitgedroogd
	Disc slaat over	<ul style="list-style-type: none"> • Trillingen 	<ul style="list-style-type: none"> • Product moet trillingsvrij worden opgesteld
	Bestanden worden niet afgespeeld	<ul style="list-style-type: none"> • Bestandsformaat onbekend 	<ul style="list-style-type: none"> • Ongeschikt bestandsformaat, niet geschikt om af te spelen
DAB Radio FM Radio	Gewenste zender niet gevonden	<ul style="list-style-type: none"> • Zwak signaal • Antenne beschadigd, niet uitgeschoven of niet gericht 	<ul style="list-style-type: none"> • Handmatig zender zoeken gebruiken • Controleer de antenne
	Tijd is niet gesynchroniseerd	<ul style="list-style-type: none"> • Omroep verzendt geen tijd en datum • Synchronisatie niet ingesteld op radio 	<ul style="list-style-type: none"> • Tijd handmatig instellen • Synchronisatie instellen op radio
USB	USB stick kan niet worden aangesloten	<ul style="list-style-type: none"> • USB stick ondersteboven 	<ul style="list-style-type: none"> • USB stick omdraaien
	Bestanden worden niet afgespeeld	<ul style="list-style-type: none"> • Bestandsformaat onbekend 	<ul style="list-style-type: none"> • Ongeschikt bestandsformaat, niet geschikt om af te spelen
Bluetooth®	Bluetooth® naam is niet gevonden	<ul style="list-style-type: none"> • Bluetooth® functie is niet geactiveerd op Bluetooth®-apparaat • Bluetooth® apparaat is niet gekoppeld 	<ul style="list-style-type: none"> • Activeer Bluetooth® functie op Bluetooth®-apparaat • Koppel een Bluetooth® apparaat
Aux	Product schakelt uit	<ul style="list-style-type: none"> • ERPII uitschakelfunctie na 15 minuten zonder signaal 	<ul style="list-style-type: none"> • Zet het volume harder op een extern apparaat

Technische gegevens

STROOMTOEVOER

Ingang	: 220 - 240 V~, 50/60 Hz
Stroomverbruik tijdens gebruik	: 30 W
Stroomverbruik in stand-by	: <1 W

RADIO

FM-tuner

Frequentieband	: 87,5 - 108 MHz
Stapgrootte	: 0,05 MHz

DAB-tuner

Frequentieband	: 174,928 - 239,2 MHz
Frequentierespons	: 50 Hz - 20 kHz

CD AFSPELEN

Frequentierespons	: 30 Hz - 16,5 kHz
Compatibiliteit	: CD, CD-R, CD-RW, MP3

LUIDSPREKER

Uitgangsvermogen	: 2 x 5 W
Impedantie	: 2 Ω
Geluidssysteem	: Stereo

VERBINDINGEN

USB	: Ja (max. 64 GB) 5 V, 500 mA
Aux	: Ja (Cinch (RCA) R/L)
Vermogen Ja	

AFSTANDBEDIENING

Bereik	: 6 m
Hoek	: 30°
Batterij	: CR2025

BLUETOOTH®

Profiel	: AVRCP A2DP
Bereik	: 8 m
Versie	: 4,2
Frequentieband	: 2,402 - 2,480 GHz
Max. overdrachtsvermogen	: 5 dBm

Afmetingen (L x B x H)	: 375 x 210 x 79 mm
Gewicht	: netto gewicht – 1,85 kg
	: bruto gewicht – 2,6 kg
Kabellengte	: 1,50 m

Instrukcja bezpieczeństwa

Istotne zalecenia dotyczące bezpieczeństwa. Prosimy o dokładne zapoznanie się z instrukcją bezpieczeństwa i zachowanie jej do późniejszego wykorzystania.

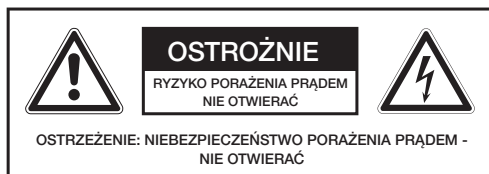

Symbol błyskawicy ze strzałką, umieszczony w trójkącie równobocznym, ma na celu ostrzeżenie użytkownika o obecności niez izolowanego niebezpiecznego napięcia wewnątrz obudowy produktu, które może mieć wystarczającą wielkość, aby stanowić ryzyko porażenia prądem.



Wykrzyknik w obrębie trójkąta równobocznego ma na celu ostrzeżenie użytkownika o obecności ważnych instrukcji dotyczących obsługi i konserwacji (serwisowania) w literaturze dołączonej do produktu.



Ze względów bezpieczeństwa ten produkt klasy bezpieczeństwa II jest wyposażony w podwójną lub wzmocnioną izolację, jak wskazuje symbol.



Niebezpieczeństwo! Nadmierne ciśnienie akustyczne ze słuchawek dousznych i słuchawek może spowodować uszkodzenie słuchu. Jeśli przez dłuższy czas słuchasz głośnej muzyki, może to mieć wpływ na Twój słuch. Ustaw odpowiedni poziom głośności.

- Ten produkt jest przeznaczony wyłącznie do odtwarzania dźwięku. Aby uniknąć niebezpiecznych sytuacji, nie należy używać produktu do celów innych niż opisane w niniejszej instrukcji. Niewłaściwe użycie jest niebezpieczne i powoduje utratę gwarancji.
- Tylko do użytku domowego. Nie należy używać produktu na zewnątrz.
- **Niebezpieczeństwo uduszenia!** Materiał opakowaniowy należy przechowywać z dala od dzieci.

- Produkt należy używać tylko w normalnych warunkach pokojowych (temperatura i wilgotność).
- Produkt przeznaczony jest do stosowania wyłącznie w umiarkowanych szerokościach geograficznych. Nie należy stosować produktu w klimacie tropikalnym lub bardzo wilgotnym.
- Nie należy przenosić produktu z zimnego do ciepłego otoczenia i odwrotnie. Kondensacja może uszkodzić produkt i elementy elektryczne.
- Stosowanie akcesoriów i części niezalecanych wyraźnie przez producenta może spowodować obrażenia ciała lub uszkodzenia i spowoduje unieważnienie gwarancji.
- Podczas ustawiania produktu należy pozostawić wystarczająco dużo miejsca na cyrkulację powietrza (co najmniej 10 cm dookoła) i nie zamykać go.
- Nie zakrywaj otworów wentylacyjnych, aby nie utrudniać cyrkulacji powietrza.
- Nie należy umieszczać produktu na gorących powierzchniach lub w ich pobliżu. **Nie należy umieszczać świec na produkcie lub w jego pobliżu.**
- Nie należy przenosić, przesuwać ani zmieniać położenia produktu podczas pracy.
- Powierzchni urządzenia nie należy dotykać, dociskać ani przecierać ostrymi lub twardymi przedmiotami.
- **Ostrożnie!** Aby uniknąć pożaru i porażenia prądem, nie należy wystawiać produktu na działanie deszczu lub wilgoci.
- Nie narażaj produktu na działanie kapiącej lub rozpryskującej się wody i nie umieszczaj na nim lub w jego pobliżu przedmiotów wypełnionych płynami (takich jak wazy).
- Upewnij się, że przez otwory w obudowie nie dostaną się żadne przedmioty ani płyny.
- Nie należy umieszczać na produkcie otwartego ognia (np. palących się świec).
- Jeśli produkt wykazuje oznaki uszkodzenia, należy zaprzestać jego użytkowania i zlecić naprawę wykwalifikowanemu technikowi lub skontaktować się z naszym działem obsługi klienta. Nie należy demontować produktu ani próbować naprawiać go samodzielnie. Zawsze kontaktuj się z obsługą klienta w przypadku uszkodzenia, na przykład, gdy przewód zasilający lub wtyczka są uszkodzone, gdy do produktu przedostały się płyny lub przedmioty, gdy obudowa jest uszkodzona, gdy produkt był narażony na działanie deszczu lub wilgoci, gdy nie działa prawidłowo lub gdy został upuszczony.

- Przed podłączeniem do zasilania sieciowego upewnij się, że informacje na etykiecie znamionowej są zgodne z zasilaniem sieciowym.
- Uszkodzony kabel sieciowy musi być wymieniony przez producenta, techniczną obsługę klienta lub podobnie wykwalifikowane osoby, aby uniknąć niebezpieczeństwa.
- Regularnie sprawdzaj kabel sieciowy, produkt i kabel przedłużający pod kątem uszkodzeń. Uszkodzonego produktu nie należy użytkować. Natychmiast wyjmij wtyczkę z gniazdka sieciowego.
- Ułóż kabel sieciowy i ewentualnie kabel przedłużający w taki sposób, aby nie można było go pociągnąć i aby nie stanowił zagrożenia potknięciem.
- Nie zaginaj ani nie ściskaj kabla sieciowego i nie prowadź go przez ostre krawędzie.
- Wtyczka sieciowa służy do odłączania produktu od zasilania sieciowego i musi być zawsze łatwo dostępna. Aby całkowicie wyłączyć pobór prądu, należy odłączyć wtyczkę sieciową.
- Produkt może nie działać prawidłowo z powodu wyładowań elektrostatycznych lub może nie reagować na elementy sterujące. W takim przypadku należy wyłączyć produkt i odłączyć go tymczasowo od zasilania sieciowego. Po ponownym podłączeniu problem powinien zostać rozwiązany.
- Nie nadepnij ani nie zgnieć przewodu zasilającego, zwłaszcza przy wtyczce, zaciskach lub w miejscu, gdzie przewód łączy się z produktem.
- Podczas odłączania wtyczki sieciowej należy zawsze chwycić za wtyczkę, nie ciągnij za kabel.
- Odłącz produkt od zasilania sieciowego, jeśli nie zamierzasz go używać przez dłuższy czas, w przypadku awarii, burzy i przed czyszczeniem.
- **Ostrożnie!** Przed czyszczeniem należy wyłączyć produkt i odłączyć go od zasilania.
- Po zakończeniu okresu użytkowania należy unieszkodliwić produkt i odciąć kabel zasilający.
- **Uwaga!** Istnieje ryzyko wybuchu w przypadku nieprawidłowej wymiany baterii. Wymieniaj baterię tylko na taką samą lub równoważnego typu.
- Włóż baterię prawidłowo. Zawsze wymieniaj cały pakiet baterii. Nie mieszaj starych i nowych baterii, ani baterii o różnym stanie naładowania. Zwróć uwagę na polaryzację (+/-) na baterii i na obudowie. Nieprawidłowo włożona bateria może spowodować wyciek lub, w skrajnych przypadkach, pożar lub wybuch.
- Nigdy nie wystawiaj baterii na działanie nadmiernej ciepła (takiego jak bezpośrednie światło słoneczne, ogień itp.) i nie spalaj baterii. Baterie mogą wybuchnąć.
- Wyjmij zużyta baterię, jeśli nie będziesz korzystać z produktu przez dłuższy czas. W przeciwnym razie bateria może się rozszczelnić i spowodować uszkodzenia.
- Przechowuj baterie poza zasięgiem małych dzieci. W przypadku polknięcia baterii należy natychmiast skontaktować się z lekarzem.
- Nie wolno ładować konwencjonalnych baterii.
- Jeśli baterie wyciekają, wyjmij je z komory baterii za pomocą szmatki i zutylizuj w sposób przyjazny dla środowiska. Unikaj kontaktu skóry i oczu z płynem z baterii. Jeśli płyn z baterii wejdzie w kontakt z oczami, należy przemyć oczy dużą ilością wody i natychmiast skontaktować się z lekarzem. Jeśli płyn z baterii wejdzie w kontakt ze skórą, należy przemyć to miejsce dużą ilością wody z mydłem.
- Dane na płycie CD są odczytywane przez laser przez soczewkę optyczną (nie dotykać). Jeśli produkt zostanie przeniesiony z zimnego pomieszczenia do ciepłego, na soczewce może skroplić się wilgoć, utrudniając odtwarzanie. W takim przypadku należy pozwolić produktowi zaaklimatyzować się w temperaturze pokojowej przez godzinę przed użyciem. Wyjmij włożoną płytę CD z produktu. Jeśli problem nie ustąpi, zleć kontrolę w dziale obsługi klienta.

KLASA 1 PRODUKT LASEROWY

- Etykieta na produkcie informuje użytkownika, że jest to **produkt laserowy klasy 1** i zawiera element laserowy.
- Nie należy dotykać soczewki w napędzie CD.
- **Ostrożnie!** Użycie elementów sterujących lub regulacji niewymienionych w niniejszym dokumencie może spowodować narażenie na niebezpieczne promieniowanie.



Niebezpieczeństwo! Niewidoczne promieniowanie laserowe jest emitowane w przypadku otwarcia produktu lub ominięcia lub uszkodzenia mechanizmów zabezpieczających. Unikaj bezpośredniego kontaktu z wiązką lasera. Nie należy dotykać soczewki.

- **Ważne!** Przed użyciem upewnij się, że produkt jest w idealnym stanie. Nie wolno używać produktu, jeśli wykazuje on oznaki uszkodzenia lub jeśli istnieje podejrzenie, że jest wadliwy.



OSTRZEŻENIE - dla produktów zawierających baterie pastylkowe



NIE WOLNO POŁYKAĆ, ZAGROŻENIE OPARZENIEM CHEMICZNYM. Urządzenie zawiera baterię pastylkową.

Jeśli zostanie ona połknięta, może spowodować groźne wewnętrzne poparzenia już w czasie 2 godzin i może doprowadzić do śmierci. Trzymaj nowe i zużyte baterie z dala od dzieci. Jeśli przegródki na baterie nie da się bezpiecznie zamknąć, przestań korzystać z urządzenia i trzymaj go z dala od dzieci. Jeśli podejrzewasz, że baterie mogły zostać połknięte lub umieszczone w jakiegokolwiek części ciała, natychmiast udaj się do lekarza.







Lista części

- A.  Przycisk Wł./Wył.
Włączenie produktu i wyłączenie do trybu czuwania
- B. Przycisk **SOURCE**
Wybór źródła wejścia
- C.  Przycisk wysuwania
Otwieranie i zamykanie napędu CD
- D. Przycisk  **II /SCAN/PAIR**
Rozpoczynanie, wstrzymywanie i wznowianie odtwarzania
Potwierdź wybór
Wyszukiwanie stacji
W trybie Bluetooth®, naciśnij i przytrzymaj, aby sparować i rozłączyć parę
- E.  **Przycisk przewijania do tyłu/do przodu**
W trybach CD, USB i Bluetooth® przejście do poprzedniego/następnego utworu
W trybach CD i USB, naciśnij i przytrzymaj, aby przeszukiwać do tyłu/do przodu w obrębie utworu/ płyty CD.
Aby słuchać radia FM, najpierw naciśnij przycisk FM, a następnie naciśnij przycisk , aby wybrać stację
- F. Przyciski głośności **VOL+/VOL-**
Zwiększanie i zmniejszanie poziomu głośności
- G. **Wyświetlacz**
Wyświetla aktualny stan
- H. **Odbiornik zdalnego sterowania**
Odbiera sygnał z pilota zdalnego sterowania
- I. **Głośnik**
- J. **Napęd CD**
- K. **Podstawa**
- L. **Antena teleskopowa**
- M. **Urządzenie montażowe**
- N. **Złącze USB**
Podłączenie nośnika pamięci USB do odtwarzania
- O. **Złącze AUX (L/R)**
Podłączenie zewnętrznego urządzenia audio do odtwarzania
- P. **Wejście zasilania AC~**
Podłączenie kabla sieciowego

Akcesoria

- 1 x bezprzewodowy płaski system hi-fi DAB PMS220
- 1 x Pilot zdalnego sterowania (z włożoną baterią)
- 1 x Kabel zasilający
- 1 x Kabel audio cinch (RCA) do wtyczki jack 3,5 mm
- 1 x kabel łączący USB
- 1 x Instrukcja obsługi / Gwarancja / WEEE

Pilot

1.  Przycisk On/Off
Włączenie produktu i wyłączenie do trybu czuwania
2. Przycisk **SOURCE**
Wybieranie CD, USB, DAB/FM lub BT/AUX jako źródła wejściowego
3. Przycisk **INFO**
Wyświetlanie informacji o odtwarzaniu
4. Przycisk **INTRO**
W trybie CD i USB odtwarzane jest pierwsze 10 sekund wszystkich utworów na nośniku pamięci
5.  Przycisk Stop
Koniec odtwarzania
W trybie czuwania, naciśnij i przytrzymaj, aby zsynchronizować czas ze stacją
6.  Przyciski strzałek góra/dół
Nawigacja góra/dół
Wybór następnej/poprzedniej stacji
Ustawienie godziny
7. **Przyciski numeryczne (0 - 9)**
[W trybach CD i USB wybierz numer ścieżki do odtwarzania](#)
[W trybach DAB i FM wybierz zaprogramowane stacje radiowe](#)
8. Przycisk **DIMMER**
Ustawienie poziomu jasności wyświetlacza
9.  Przycisk wysuwania
Otwieranie i zamykanie napędu CD
10. Przycisk **SHUFFLE**
Wybieranie trybu mieszanego i losowego
11. Przycisk **REPEAT**
Wybieranie trybu powtarzania
12.  Przycisk wyciszenia
Wyciszanie i wyłączenie dźwięku
13.  **II /PAIR** Przycisk Play/Pauza/Para
Rozpoczynanie, wstrzymywanie i wznowianie odtwarzania

W trybie Bluetooth®, naciśnij i przytrzymaj, aby sparować i rozłączyć parę

14. **◀◀▶▶** Przyciski przewijania do tyłu/do przodu
W trybach CD, USB i Bluetooth® przejście do poprzedniego/następnego utworu
W trybach CD i USB, naciśnij i przytrzymaj, aby przeszukiwać do tyłu/do przodu w obrębie utworu/ płyty CD.
W trybie FM, ręczne wyszukiwanie stacji; naciśnij i przytrzymaj, aby automatycznie wyszukać stację
15. **VOL+/VOL-** Przyciski głośności
Zwiększanie i zmniejszanie poziomu głośności
16. **EQ** Przycisk equalizera
Wybieranie zaprogramowanych ustawień equalizera
17. Przycisk **BASS**
Włączanie i wyłączanie wzmocnienia basu
18. **TIMER/SLEEP** Przycisk ustawiania timera/ wyłącznika czasowego
Ustawianie wyłącznika czasowego
Naciśnij i przytrzymaj w trybie czuwania, aby ustawić alarm
19. **CLOCK** Przycisk ustawiania godziny
Naciśnij i przytrzymaj w trybie czuwania, aby wejść w ustawienia godziny
Wyświetlanie godziny
20. **PROG** Przycisk programu
Kolejność ścieżek programowych
Zaprogramowane stacje

Przed pierwszym użyciem

Celem niedopuszczenia do uszkodzeń lub obrażeń spowodowanych niewłaściwym użytkowaniem prosimy uważnie zapoznać się treścią niniejszej instrukcji obsługi. Szczególną uwagę należy zwrócić na zalecenia dotyczące bezpieczeństwa. Instrukcję obsługi należy zachować na wypadek konieczności skorzystania z niej w przyszłości, a oddając urządzenie kolejnemu właścicielowi należy ją przekazać wraz z urządzeniem. Zachowując ostrożność należy usunąć wszystkie materiały opakowaniowe, a następnie sprawdzić urządzenie pod kątem jego kompletności i uszkodzeń. Uszkodzonego urządzenia nie należy użytkować.

Przeznaczenie urządzenia

Ten produkt jest przeznaczony tylko do odtwarzania dźwięku. Z niniejszego urządzenia należy korzystać wyłącznie zgodnie z zaleceniami podanymi w niniejszej instrukcji obsługi. Produkt przeznaczony jest do użytku w prywatnych gospodarstwach domowych i nie nadaje się do użytku komercyjnego.

Firma Imtron GmbH nie ponosi odpowiedzialności za jakiegokolwiek uszkodzenia produktu, uszkodzenie mienia lub obrażenia ciała wynikające z nieostrożnego lub niewłaściwego użytkowania produktu, [niewłaściwego montażu lub użytkowania produktu niezgodnie z przeznaczeniem określonym przez producenta.](#)

Instalacja i montaż

Produkt może stać samodzielnie (opcja A, patrz rys. 1) lub być zamontowany na ścianie (opcja B, patrz rys. 2).

Montaż naścienny

Jeśli produkt jest montowany na ścianie, należy najpierw wykonać połączenia z tyłu produktu, ponieważ później będzie trudno uzyskać do niego dostęp.

- Rys. 3 Wykręć śruby z podstawy i tym samym zdejmij podstawę z produktu.
- Rys. 4 Wywierć dwa otwory (\varnothing 3 - 8 mm) w zależności od ściany. Odległość między otworami (od środka do środka) musi wynosić 121 mm.
- Rys. 5 W razie potrzeby w każdym przypadku włóż kołek. Materiał instalacyjny nie jest zawarty w zestawie.
- Rys. 6 Pozwól, aby główka śruby wystawała na 5 mm. Zatrzaśnij produkt na główkach śrub.



Ściana musi być w stanie utrzymać ciężar produktu.

Nieprawidłowy montaż może spowodować upadek i uszkodzenie produktu.

Bateria w pilocie zdalnego sterowania

Rys. 7 Wyciągnij folię ochronną w komorze baterii pilota, aby uruchomić pilota.

Rys. 8 Dopasuj pilota do okienka odbioru z przodu produktu pod kątem $\pm 30^\circ$. Odległość pomiędzy pilotem a produktem nie powinna przekraczać 6 m i nie powinno być żadnych przeszkód pomiędzy pilotem a produktem.

Rys. 9 Aby wymienić baterię, kciukiem i palcem wskazującym wyjmij szufladkę na baterie z pilota. Następnie wyjmij zużytą baterię i włoż świeżą baterię tego samego typu (CR2025) do szufladki, przestrzegając biegunowości. Biegun dodatni (+) musi być skierowany do góry. Następnie wepchnij szufladkę z baterią z powrotem do pilota.

Połączenia

Uwaga

- Niektóre przyciski działają tylko w określonych trybach.
- Dzięki pilotowi masz dostęp do wszystkich **funkcji**. Jeśli pilot nie działa, należy sprawdzić następujące punkty:
 - W razie potrzeby wymień baterię.
 - Upewnij się, że bateria jest włożona z prawidłową biegunowością (+/-).
 - Upewnij się, że między produktem a pilotem nie ma żadnych przeszkód.
 - Przyciemnij pomieszczenie lub zmniejsz odległość między produktem a pilotem.

ZASILANIE

Ostrożnie! Przed podłączeniem upewnij się, że wartości połączeń odpowiadają specyfikacjom podanym na tabliczce znamionowej produktu. Tabliczkę znamionową znajdziesz z tyłu lub pod produktem.

Rys. 10 Podłącz dostarczony osobno kabel sieciowy najpierw do wejścia sieciowego **AC~** z tyłu produktu, a później, po wykonaniu wszystkich innych połączeń, do odpowiedniego gniazda sieciowego. Upewnij się, że kabel jest całkowicie włożony do gniazda.

WEJŚCIE AUX

Rys. 11 Użyj kabla audio stereo RCA do RCA (brak w zestawie), aby podłączyć wyjście audio telewizora do gniazd **AUX L/R** z tyłu produktu.

Rys. 12 Użyj przewodu RCA do 3,5 mm jack (w zestawie), aby podłączyć gniazdo słuchawkowe odtwarzacza audio do gniazd **AUX L/R** z tyłu produktu.



POŁĄCZENIE USB

Rys. 13 Z tyłu produktu znajduje się również port USB do odtwarzania zapisanych plików audio.

Działanie

WŁĄCZANIE I WYŁĄCZANIE

Gdy produkt jest podłączony do zasilania sieciowego, przechodzi w tryb czuwania.

1. Aby włączyć, naciśnij przycisk On/Off  na produkcie lub na pilocie.
2. Aby wyłączyć do trybu czuwania, naciśnij przycisk On/Off  na produkcie lub na pilocie.
3. Aby całkowicie odłączyć produkt od zasilania sieciowego, odłącz wtyczkę sieciową, która musi być zawsze swobodnie dostępna. Aby zaoszczędzić energię elektryczną, odłącz produkt od zasilania sieciowego, gdy nie jest używany.





Uwaga

Jeśli produkt nie odbiera sygnału w trybie BT, AUX, USB lub CD, wyłącza się automatycznie po 15 minutach.

USTAWIANIE GODZINY

Możesz ustawić godzinę automatycznie lub ręcznie.

Synchronizacja godziny

1. W trybie czuwania naciśnij i przytrzymaj przycisk stop  na pilocie.
2. Użyj przycisków strzałek   na pilocie, aby przełączyć tryb synchronizacji dla godziny.
 - **RADIO:** Synchronizacja godziny odbywa się za pośrednictwem radia.
 - **OFF:** Godzina musi być ustawiona ręcznie.
3. Naciśnij przycisk  **/PAIR** na pilocie lub przycisk  **/SCAN/PAIR** na produkcie, aby potwierdzić.

Ręczne ustawianie godziny

Godzinę można ustawić ręcznie tylko w trybie czuwania.

1. W trybie czuwania naciśnij i przytrzymaj przycisk **CLOCK** przycisk ustawiania czasu na pilocie, aż godziny będą migać.
2. Ustaw godziny za pomocą przycisków strzałek ▲/▼ na pilocie, a następnie naciśnij przycisk ustawiania czasu **CLOCK** na pilocie. Teraz migają minuty.
3. Ustaw minuty za pomocą przycisków strzałek ▲/▼ na pilocie, a następnie naciśnij przycisk ustawiania czasu **CLOCK** na pilocie, aby potwierdzić.
 - Jeśli w ciągu 15 sekund nie zostanie naciśnięty żaden przycisk, wpis zostanie usunięty.
 - Podczas ustawiania naciśnij przycisk ►II / **PAIR** na pilocie lub przycisk ►II/**SCAN/PAIR** na produkcie, aby wybrać format 12- lub 24-godzinny.

Wyświetlanie godziny

Naciśnij przycisk ustawiania czasu **CLOCK** na pilocie, aby wyświetlić godzinę na kilka sekund.



Ustawianie alarmu

Aby ustawić alarm, należy najpierw ustawić prawidłową godzinę.

1. W trybie gotowości naciśnij i przytrzymaj przycisk ustawiania **TIMER/SLEEP** na pilocie, aż godziny zaczną migać.
2. Ustaw godziny za pomocą przycisków strzałek ▲/▼ na pilocie, a następnie naciśnij przycisk ustawiania **TIMER/SLEEP** na pilocie. Teraz migają minuty.
3. Ustaw minuty za pomocą przycisków strzałek na ▲/▼ pilocie, a następnie naciśnij przycisk **TIMER/SLEEP**, aby potwierdzić. Teraz wyświetlacz miga.
4. Użyj przycisków strzałek ▲/▼ na pilocie, aby wybrać tryb budzenia
 - **BUZZER**: Pobudka się z brzęczykiem.
 - **FM**: Pobudka z radiem FM.
 - **DAB**: Pobudka z radiem DAB.
 - **USB**: Pobudka dzięki pamięci USB.
 - **DISC**: Pobudka z płytą CD.
 Naciśnij przycisk **TIMER/SLEEP** na pilocie, aby potwierdzić; wyświetlany jest poziom głośności.
5. Naciskaj przyciski strzałek ▲/▼ lub przyciski głośności **VOL +/-** na produkcie lub na pilocie, aby dostosować poziom głośności alarmu. Po-

twierdź swoje ustawienie za pomocą przycisku **TIMER/SLEEP** na pilocie. Na wyświetlaczu pojawia się symbol odpowiedniego alarmu i miga symbol alarmu .

Włączanie i wyłączanie alarmu

Po ustawieniu alarmu, użyj przycisku **TIMER/SLEEP** na pilocie, aby pokazać ustawienie na wyświetlaczu. Alarm jest aktywny, gdy wyświetlany jest symbol alarmu . Gdy alarm „zadzwoń”, wyłącz go za pomocą przycisku On/Off  na produkcie lub na pilocie. Aby wyłączyć alarm, należy dwukrotnie nacisnąć przycisk **TIMER/SLEEP**; na wyświetlaczu zgaśnie symbol alarmu . Aby ponownie uaktywnić alarm, należy dwukrotnie nacisnąć przycisk **TIMER/SLEEP**.



Wybór trybu pracy

Aby wybrać żądany tryb, wielokrotnie naciskaj przycisk **SOURCE** na produkcie lub jeden z przycisków **CD**, **USB**, **FM/DAB** lub **AUX/BT** na pilocie. Na wyświetlaczu pojawi się odpowiedni tryb.

Włączanie i wyłączanie wzmocnienia basów

Naciśnij przycisk **BASS** na pilocie, aby włączyć lub wyłączyć wzmocnienie basów.

Ustawianie głośności

Naciśnij przyciski głośności **VOL +/-** na produkcie lub na pilocie, aby dostosować poziom głośności. Aby wyciszyć dźwięk, naciśnij przycisk wyciszenia  na pilocie. Naciśnij ponownie przycisk wyciszenia  na pilocie, aby ponownie włączyć dźwięk na poprzednim poziomie głośności.

Wybieranie equalizera

Wielokrotnie naciskaj przycisk equalizera **EQ** na pilocie zdalnego sterowania, aby przełączać się między jego zaprogramowanymi ustawieniami: Do wyboru są **Flat**, **Pop**, **Classic**, **Jazz** i **Rock**.

Ustawianie jasności

Wielokrotnie naciskaj przycisk **DIMMER** na pilocie, aby przejść przez 4 poziomy jasności wyświetlacza.

Ustawianie wyłącznika czasowego

Użyj wyłącznika czasowego, aby wyłączyć system po upływie określonej liczby minut w trybie odtwarzania.

Naciskaj wielokrotnie przycisk **TIMER/SLEEP** na pilocie, aby przechodzić między ustawieniami.

SLEEP 90 - SLEEP 60 - SLEEP 30 - SLEEP 15 - SLEEP 00

Aby anulować wyłącznik czasowy, naciśnij kilkakrotnie przycisk **TIMER/SLEEP**, aż na wyświetlaczu pojawi się „SLEEP 00”.

Odtwarzanie przez wejście AUX

Podłączanie urządzeń zewnętrznych przez AUX L/P

1. Wielokrotnie naciskaj przycisk **SOURCE** na produkcie lub przycisk **AUX/BT** na pilocie, aby wybrać tryb **AUX**. W tym trybie można podłączyć i odtwarzać urządzenie zewnętrzne za pośrednictwem produktu.
2. Obsługuj urządzenie zewnętrzne jak zwykle w przypadku odtwarzania.
3. Ustaw żądaną głośność za pomocą przycisków głośności **VOL +/-** na produkcie lub na pilocie.

Odtwarzanie przez Bluetooth®

Produkt wyposażony jest w funkcję Bluetooth®, która odbiera sygnały w zasięgu do 8 metrów.

Parowanie urządzeń z obsługą Bluetooth®

1. Wielokrotnie naciskaj przycisk **SOURCE** na produkcie lub przycisk **AUX/BT** na pilocie, aby włączyć tryb Bluetooth®. Na wyświetlaczu pojawia się komunikat „**BLUETOOTH READY**”; gdy żadne urządzenie Bluetooth® nie jest sparowane. System jest teraz gotowy do parowania.
2. Na urządzeniu włącz Bluetooth, wyszukaj i wybierz „**PMS 220**”, aby nawiązać połączenie.
3. Poczekaj na potwierdzenie głosowe z soundbара. Po pomyślnym nawiązaniu połączenia na wyświetlaczu pojawi się „**PAIRED**”.

Aby odłączyć funkcję Bluetooth®, wykonaj następujące czynności:

- Przełącz na inną funkcję.
- Dezaktywuj tę funkcję w urządzeniu obsługującym technologię Bluetooth®. Produkt oznajmi „**Disconnected**”.
- **Naciśnij i przytrzymaj** przycisk **▶II /PAIR** na pilocie. Produkt oznajmi „**PAIRING**”.





Uwagi

- Po wyświetleniu polecenia wpisz „**0000**” jako hasło.
- Jeśli połączenie jest już nawiązane, naciśnij przycisk **▶II /PAIR** na pilocie, aby ponownie uaktywnić tryb parowania. Przerwywa to połączenie, a na wyświetlaczu pojawia się napis „**PAIR**”.
- Jeśli w ciągu dwóch minut żadne nowe urządzenie nie zostanie sparowane, pozostanie poprzednie połączenie.
- Połączenie jest rozłączane, gdy sparowane urządzenie wyjdzie poza zasięg.
- Aby ponownie nawiązać połączenie, urządzenie musi ponownie znaleźć się w zasięgu.
- Następnie sprawdź, czy połączenie rzeczywiście zostało ponownie nawiązane.
- Po połączeniu wyświetlacz pokazuje „**PAIRED**”.
- Jeśli połączenie zostało utracone, na wyświetlaczu pojawi się komunikat „**BLUETOOTH READY**”. W takim przypadku postępuj zgodnie z powyższymi instrukcjami dotyczącymi parowania.



Odtwarzanie w standardzie USB

1. Najpierw podłącz dostarczony kabel łączący USB do portu USB z tyłu produktu. Następnie podłącz urządzenie pamięci masowej USB (dysk flash USB) do kabla łączącego USB.
2. Wielokrotnie naciskaj przycisk **SOURCE** na produkcie lub przycisk **USB** na pilocie i wybierz tryb **USB**.
 - Naciśnij przycisk **▶II /PAIR** na pilocie lub przycisk **▶II /SCAN/PAIR** na produkcie, aby rozpocząć lub wstrzymać odtwarzanie.
 - Naciśnij przycisk przewijania do tyłu/do przodu **I◀◀▶▶I** na produkcie lub na pilocie, aby przejść do poprzedniego lub następnego pliku.
 - Naciśnij i przytrzymaj przycisk przewijania do tyłu/do przodu **I◀◀▶▶I** na produkcie lub na pilocie, aby włączyć szybkie przewijanie do tyłu lub szybkie przewijanie do przodu przez bieżącą ścieżkę. Natychmiast po zwolnieniu przycisku produkt powraca do normalnego odtwarzania.
 - Wielokrotnie naciskaj przycisk **REPEAT** na pilocie, aby przechodzić przez różne tryby





powtarzania. Wybrany tryb pojawi się na wyświetlaczu.

- **RPT ONE:** Powtarzanie jednego utworu, na wyświetlaczu miga symbol powtarzania , a bieżący utwór jest powtarzany w sposób ciągły.
- **RPT ALB:** Powtarzanie folderu (tylko w przypadku odtwarzania MP3/WMA), na wyświetlaczu zapala się symbol powtarzania  i wszystkie ścieżki w folderze są powtarzane.
- **RPT ALL:** Powtarzanie wszystkich ścieżek, na wyświetlaczu zapala się symbol powtarzania  i wszystkie ścieżki na płycie są powtarzane
- **RPT OFF:** Funkcja powtarzania jest wyłączona.
- Wielokrotnie naciskaj przycisk **SHUFFLE** na pilocie, aby uzyskać dostęp do odtwarzania losowego.
- Naciśnij przycisk stop  na pilocie, aby zatrzymać odtwarzanie.

Odtwarzanie płyt CD/MP3/WMA

1. Wielokrotnie naciskaj przycisk **SOURCE** na produkcie lub przycisk na pilocie i wybierz **tryb CD**. Na wyświetlaczu pojawi się „DISC” i pojawi się komunikat „Disc”.
2. Naciśnij przycisk wysuwania  na produkcie lub na pilocie, aby otworzyć napęd CD. Pokrywa przesuwa się na bok i zwalnia napęd CD.
3. Ostrożnie włóż do napędu płytę CD, MP3 lub WMA i naciśnij przycisk wysuwania  na produkcie lub na pilocie, aby zamknąć napęd CD.
4. Płyta zostanie odczytana, a na wyświetlaczu pojawi się napis „LOADING”. Następnie odtwarzanie rozpocznie się automatycznie, a numer ścieżki i czas trwania zostaną wyświetlone.
 - Naciśnij przycisk **▶▶ /PAIR** na pilocie lub przycisk **▶▶ /SCAN/PAIR** na produkcie, aby rozpocząć lub wstrzymać odtwarzanie.
 - Naciśnij przycisk przewijania do tyłu/do przodu **◀◀ ▶▶** na produkcie lub na pilocie, aby przejść do poprzedniego lub następnego pliku.
 - Naciśnij i przytrzymaj przycisk przewijania do tyłu/do przodu **◀◀ ▶▶** na produkcie lub

na pilocie, aby włączyć szybkie przewijanie do tyłu lub szybkie przewijanie do przodu przez bieżącą ścieżkę. Natychmiast po zwolnieniu przycisku produkt powraca do normalnego odtwarzania.

- Naciśnij przycisk **ALBUM/PRESET/▲/▼** na pilocie, aby przejść do następnego lub poprzedniego albumu (tylko płyty CD MP3).
- Wielokrotnie naciskaj przycisk **REPEAT** na pilocie, aby przechodzić przez różne tryby powtarzania. Wybrany tryb pojawi się na wyświetlaczu.
 - **RPT ONE:** Powtarzanie jednego utworu, na wyświetlaczu miga symbol powtarzania , a bieżący utwór jest powtarzany w sposób ciągły.
 - **RPT ALB:** Powtarzanie folderu (tylko w przypadku odtwarzania MP3/WMA), na wyświetlaczu zapala się symbol powtarzania  i wszystkie ścieżki w folderze są powtarzane.
 - **RPT ALL:** Powtarzanie wszystkich ścieżek, na wyświetlaczu zapala się symbol powtarzania  i wszystkie ścieżki na płycie są powtarzane
 - **RPT OFF:** Funkcja powtarzania jest wyłączona.
- Wielokrotnie naciskaj przycisk **SHUFFLE** na pilocie, aby uzyskać dostęp do odtwarzania losowego.
- Naciśnij przycisk **INTRO** na pilocie, aby utworzyć pierwsze 10 sekund każdej ścieżki na płycie. Naciśnij ponownie przycisk **INTRO** na pilocie, aby powrócić do normalnego odtwarzania.
- Naciśnij przycisk stop  na pilocie, aby zaartrzymać odtwarzanie.

Odtwarzanie programu

Tryb programu można aktywować i ustawić tylko wtedy, gdy produkt jest w trybie stop.

1. Naciśnij przycisk Program **PROG** na pilocie, aby wejść w tryb programu.
2. Wybierz żądany tytuł na płycie za pomocą przycisków numerycznych (0 - 9). Następnie naciśnij przycisk Program **PROG** na pilocie, aby potwierdzić.
3. Powtórz powyższe czynności, aby zaprogramować więcej tytułów do odtwarzania.

- Naciśnij przycisk **▶II /PAIR** na pilocie lub przycisk **▶II /SCAN/PAIR** na produkcie, aby rozpocząć odtwarzanie programu.

Uwaga

Aby usunąć bieżący program, naciśnij przycisk stop **■** na pilocie.

Radio DAB

Wysuwanie anteny teleskopowej

Rys. 14 Wsuń antenę teleskopową przed wejściem w tryb DAB.

- Wielokrotnie naciśnij przycisk **SOURCE** na produkcie lub przycisk **DAB/FM** na pilocie, aby wybrać tryb **DAB**.
- Gdy tryb DAB jest dostępny po raz pierwszy, rozpoczyna się wyszukiwanie stacji, a na wyświetlaczu pojawia się komunikat „**SCANNING**”.
- Wszystkie znalezione kanały są automatycznie zapisywane. Przewijaj zapisane kanały za pomocą przycisku przewijania do tyłu/do przodu **◀◀▶▶** na produkcie lub na pilocie.
- Aby ponownie wyszukać kanały, naciśnij przycisk **▶II /PAIR** na pilocie lub przycisk **▶II /SCAN/PAIR** na produkcie.

Automatyczne wyszukiwanie stacji

Automatyczne skanowanie przeszukuje całe pasmo III DAB. Następnie do odtwarzania zostanie wybrana pierwsza znaleziona stacja (w kolejności alfanumerycznej).

- Naciśnij przycisk Przewijanie do tyłu/do przodu **◀◀▶▶** na produkcie lub na pilocie, aby rozpocząć automatyczne wyszukiwanie kanałów. Na wyświetlaczu pojawi się komunikat „**SCANNING**” oraz liczba znalezionych kanałów.
- Po zakończeniu skanowania wyświetlana jest całkowita liczba znalezionych stacji oraz lista stacji. Wszystkie znalezione stacje są zapisywane automatycznie.

Ręczne wyszukiwanie stacji

- Naciśnij i przytrzymaj przycisk Przewijanie do tyłu/do przodu **◀◀▶▶** na produkcie lub na pilocie, aby wybrać strojenie ręczne. Na wyświetlaczu pojawi się komunikat „**Manual tune**”.

- Naciśnij przycisk przewijania do tyłu/do przodu **◀◀▶▶** na produkcie lub na pilocie z, aby przechodzić przez kanały DAB na częstotliwościach od 174,928 MHz do 239,200 MHz
- Po wybraniu żądanego numeru kanału naciśnij przycisk Przewijanie do tyłu/do przodu **◀◀▶▶** na produkcie lub na pilocie, aby potwierdzić. Na wyświetlaczu pojawi się komunikat „**TUNING**” i produkt rozpocznie wyszukiwanie kanałów.

Uwaga

- Nowe stacje i usługi są dodawane do zapisanych w pamięci stacji DAB/DAB+. W celu udostępnienia nowych stacji DAB/DAB+ i usług w odbiorniku radiowym, co określony czas należy uruchamiać pełne skanowanie.
- Nie wszystkie kanały są dostępne we wszystkich regionach. Liczba odbieranych stacji różni się w zależności od regionu. Jest to po części spowodowane tym, że nie wszędzie jest w pełni rozbudowana sieć częstotliwości lub, że nadawniki transmitują jedynie w obrębie danego regionu, a nie całego kraju. Odbiór sygnału jest ograniczony w pomieszczeniach, w zależności od ich konstrukcji.
- Więcej szczegółów dotyczących wszystkich dostępnych/odbieranych stacji w Twoim kraju znajdziesz pod adresem: <https://www.worlddab.org/>

Usługi dodatkowe

Jeśli po nazwie kanału wyświetlane jest ">>", dla tego kanału dostępne są usługi dodatkowe. Są to dodatkowe usługi, które należą do kanału głównego. Są to np. dodatkowe komentarze na kanale sportowym. Usługi dodatkowe pojawiają się na liście kanałów bezpośrednio za kanałem głównym. Aby ustawić kanał dodatkowy, naciśnij przycisk Przewijanie do tyłu/do przodu **◀◀▶▶** na produkcie lub na pilocie.

Ręczne ustawianie zaprogramowanych stacji radiowych

Można zapisać do 20 ulubionych stacji. Dzięki temu masz szybki i łatwy dostęp do swoich ulubionych stacji.

- Dostrój się do dowolnej stacji w sposób opisany wcześniej.
- Naciśnij przycisk Program **PROG** na pilocie, aby uzyskać dostęp do pamięci stacji. Numer ustawienia miga na wyświetlaczu.

- Wybierz numer ustawienia (1 - 20) za pomocą przycisku **ALBUM/PRESET/▲/▼** na pilocie.
- Naciśnij ponownie przycisk Program **PROG** na pilocie, aby zapisać kanał. Na wyświetlaczu pojawi się „**SAVED**”.
- Aby przejść do zaprogramowanego ustawienia, wybierz żądany numer za pomocą przycisków strzałek **▲/▼** na pilocie. Wyświetlane są pasmo i częstotliwość, a wybór należy potwierdzić przyciskiem **▶II/PAIR** na pilocie lub przyciskiem **▶II/SCAN/PAIR** na produkcie.

Uwaga

Aby usunąć bieżące ustawienie wstępne, naciśnij przycisk stop **■** na pilocie.

Wyświetlacz informacyjny

Informacje o stacjach DAB można wyświetlać w zależności od dostrojonej stacji. Wielokrotnie naciskaj przycisk **INFO** na pilocie, aby wyświetlić poniższe informacje.

- Dostroj stację DAB.
- Podczas słuchania radia DAB/DAB+ naciśnij i przytrzymaj przycisk **SOURCE**, aby przewinąć poniższe informacje (jeśli są dostępne lub dostarczane przez stację):
 - Nazwa stacji
 - Nazwa multiplexu
 - Godzina
 - Data
 - Dynamiczny segment etykiet (DLS)
 - Typ programu (PTY)
 - Numer kanału
 - Częstotliwość
 - Stereo/mono
 - Szybkość transmisji
 - Siła sygnału

Nazwa stacji

Nazwa stacji jest wyświetlana, jeśli dostrojona jest stacja RDS.

Multiplex

Jest to stowarzyszenie stacji, które nadają wspólnie na jednej częstotliwości. Istnieją multiplexy ogólnopolskie i lokalne. Lokalne zawierają stacje, które są specjalnie dostosowane do danego regionu.

Godzina

Pokazuje godzinę, która jest automatycznie podawana przez nadawcę.

Data

Pokazuje datę, która jest automatycznie podawana przez nadawcę.

DLS (pasek informacyjny)

Jest to pasek, za pomocą którego nadawca podaje dodatkowe informacje o programie.

Rodzaj programu

Opisany jest gatunek nadawanego programu.

Numer kanału

Cyfrowe radio DAB może być nadawane na szerokim zakresie częstotliwości.

Częstotliwość

Wyświetlana jest częstotliwość bieżącej stacji.

Stereo/mono

Na wyświetlaczu pojawia się informacja, czy bieżąca stacja jest nadawana w trybie mono czy stereo.

Przepływność

Wyświetlana jest przepływność bieżącego kanału.

Siła sygnału

Siła sygnału jest wyświetlana jako liczba z zakresu od 0 do 18. Jeśli liczba ta wynosi 0, oznacza to, że odbierany sygnał jest wolny od błędów, a siła sygnału jest silna. Jeśli poziom błędów jest wysoki, zaleca się zmianę położenia anteny radiowej lub zmianę położenia urządzenia.

Na wyświetlaczu pojawi się suwak wskazujący siłę sygnału, im silniejszy sygnał, tym dłuższy będzie pasek od lewej do prawej.

Radio FM

Wysuwanie anteny teleskopowej

Rys. 14 Wysuń antenę teleskopową przed wejściem w tryb FM.

Automatyczne wyszukiwanie i przechowywanie stacji

- Wielokrotnie naciskaj przycisk **SOURCE** na produkcie lub przycisk **DAB/FM** na pilocie, aby wybrać tryb **FM**.

- Naciśnij przycisk **►II /PAIR** na pilocie lub przycisk **►II /SCAN/PAIR** na produkcie, aby rozpocząć automatyczne wyszukiwanie stacji. Wszystkie dostępne stacje są zapisywane według siły sygnału. Pierwsza stacja jest odtwarzana automatycznie.
- Aby odtworzyć zapisaną stację, naciśnij przyciski strzałek **▲/▼** na pilocie. Wyświetlana jest częstotliwość. Naciśnij przycisk **►II /PAIR** na pilocie lub przycisk **►II /SCAN/PAIR** na produkcie, aby potwierdzić swój wybór.

Automatyczne wyszukiwanie stacji

Naciśnij i przytrzymaj przycisk Przewijanie do tyłu/ do przodu **I◀◀▶▶I** na produkcie lub na pilocie, aby wyszukać stację w zakresie częstotliwości w dół lub w górę. Wyszukiwanie stacji zatrzymuje się, gdy tylko zostanie znaleziona stacja. Słabe stacje mogą zostać pominięte.

Ręczne wyszukiwanie stacji

Wielokrotnie naciśnij przycisk przewijania do tyłu/ szybko do przodu **I◀◀▶▶I** na produkcie lub na pilocie, aż znajdziesz żądaną stację. Jeśli siła sygnału jest słaba, zmień położenie anteny lub przenieś produkt w inne miejsce.

Ręczne ustawianie zaprogramowanych stacji radiowych

Można zapisać do 20 ulubionych stacji. Dzięki temu masz szybki i łatwy dostęp do swoich ulubionych stacji.

- Dostrój się do dowolnej stacji w sposób opisany wcześniej.
- Naciśnij przycisk Program **PROG** na pilocie, aby uzyskać dostęp do zaprogramowanych ustawień. Na wyświetlaczu miga numer ustawienia wstępnego.
- Wybierz numer ustawienia (1 - 20) za pomocą przycisku **ALBUM/PRESET/▲/▼** na pilocie.
- Naciśnij ponownie przycisk Program **PROG** na pilocie, aby zapisać kanał. Na wyświetlaczu pojawi się „**SAVED**”.
- Aby przejść do zaprogramowanego ustawienia, wybierz żądany numer za pomocą przycisków strzałek **▲/▼** na pilocie. Wyświetlana jest częstotliwość, a wybór należy potwierdzić przyciskiem **►II /PAIR** na pilocie lub przyciskiem **►II /SCAN/PAIR** na produkcie.

Uwaga

Aby usunąć bieżące ustawienie wstępne, naciśnij przycisk stop **■** na pilocie.

RDS (System danych radiowych)

Wiele stacji FM nadaje dodatkowe informacje. Wielokrotnie naciśnij przycisk **INFO** aby wyświetlić poniższe informacje.

Nazwa stacji

Nazwa stacji jest wyświetlana, jeśli dostrojona jest stacja RDS.

Tekst radiowy

Dodatkowe informacje o programie wyświetlane są tutaj w formie paska.

Rodzaj programu

Opisany jest gatunek nadawanego programu.

Stereo/mono

Na wyświetlaczu pojawia się informacja, czy bieżąca stacja jest nadawana w trybie mono czy stereo.

Godzina

Pokazuje godzinę, która jest automatycznie podawana przez nadawcę.

Data

Pokazuje datę, która jest automatycznie podawana przez nadawcę.

Częstotliwość

Wyświetlana jest częstotliwość bieżącej stacji.



ZUŻYCIE ENERGII W TRYBIE CZUWANIA

- Po ok. 15 minutach produkt przełącza się w tryb czuwania z poborem mocy maks. 1 W zużycia energii, jeśli nie ma odtwarzania. Naciśnij przycisk On/Off **⏻** na produkcie lub na pilocie, aby kontynuować.
- Nie obejmuje to systemu FM, ponieważ byłoby to nieodpowiednie dla zamierzonego zastosowania, gdyby produkt nie mógł odbierać sygnału radiowego w trybie FM.

Czyszczenie i pielęgnacja

- Przed czyszczeniem należy wyłączyć produkt i odłączyć wtyczkę sieciową.
- **Ostrożnie!** Nie wolno dopuścić do przedostania się wody do produktu.
- Obudowę czyścić tylko lekko wilgotną, miękką ściereczką.
- Nie należy używać agresywnych środków czyszczących ani rozpuszczalników, aby nie uszkodzić obudowy.
- Jeśli jest to konieczne, do transportu produktu należy użyć oryginalnego opakowania.

Pielęgnacja płyt CD

Odrobina kurzu i drobne zarysowania zazwyczaj nie mają wpływu na jakość płyty CD. Mimo to z płytami CD należy zawsze obchodzić się ostrożnie.

Chroń płyty CD przed kurzem i zarysowaniami.

Płyty CD, które nie są aktualnie używane, należy przechowywać w ich ochronnych futerałach.

Rys. 15 Od czasu do czasu przetrzyj płyty CD miękką ściereczką w kierunku od środka na zewnątrz, aby zachować oryginalną jakość dźwięku.

Rys. 16 Nie wycieraj w kierunku kolistym. Nigdy nie używaj benzyny ani rozpuszczalników.

Rys. 17 Dotykaj tylko zewnętrznych krawędzi płyt CD.

Deklaracja zgodności

Niniejszym [Imtron GmbH] oświadcza, że urządzenie radiowe typu [PMS 220] jest zgodne z dyrektywą 2014/53/EU. Pełny tekst deklaracji zgodności UE można znaleźć pod następującym adresem internetowym:

<https://www.peaq-online.com/nc/search>.

Rozwiązywanie problemów

Jeśli podczas pracy wystąpią zakłócenia, należy zapoznać się z poniższą tabelą. Jeśli problemów nie można usunąć w sposób wskazany w punkcie

Sugerowane rozwiązania, należy skontaktować się ze specjalistycznym sprzedawcą.

Funkcja	Problem	Możliwa przyczyna	Sugerowane rozwiązania
Ogólne	Urządzenie nie działa	<ul style="list-style-type: none"> • Brak zasilania 	<ul style="list-style-type: none"> • Sprawdź podłączenie zasilania
	Pilot nie działa	<ul style="list-style-type: none"> • Zbyt duża odległość • Nie jest skierowany na produkt • Bateria jest wyczerpana • Przeszkody między produktem a pilotem 	<ul style="list-style-type: none"> • Przestrzegaj zakresu • Ustaw pilota w linii z produktem • Wymień baterię • Usuń przeszkodę pomiędzy produktem a pilotem
	Brak reakcji na naciśnięcie klawisza	<ul style="list-style-type: none"> • Wyładowania elektrostatyczne 	<ul style="list-style-type: none"> • Odłącz i ponownie podłącz wtyczkę sieciową
	Brak dźwięku	<ul style="list-style-type: none"> • Głośność jest za niska • Urządzenie zewnętrzne (AUX) jest wyciszone 	<ul style="list-style-type: none"> • Dostosuj głośność • Sprawdź i wyłącz wyciszenie w urządzeniu zewnętrznym (AUX)
Płyta	Brak odtwarzania	<ul style="list-style-type: none"> • Brak płyty w napędzie (wyswietlany jest komunikat „BRAK PŁYTY”) • Płyta włożona do góry nogami • Płyta zabrudzona • Produkt w trybie wstrzymania • Nie można odczytać płyty • Kondensacja na soczewce lasera 	<ul style="list-style-type: none"> • Włóż płytę • Włóż płytę z nadrukiem skierowanym do przodu • Czysty dysk • Rozpoczęcie odtwarzania • Nieodpowiednia płyta, nie nadaje się do odtwarzania • Odczekaj około 1 godziny, aż produkt wyschnie
	Płyta przeskakuje	<ul style="list-style-type: none"> • Wibracje 	<ul style="list-style-type: none"> • Produkt musi być ustawiony w miejscu nienarażonym na wibracje
	Pliki nie są odtwarzane	<ul style="list-style-type: none"> • Format pliku nieznan 	<ul style="list-style-type: none"> • Nieodpowiedni format pliku, nie nadaje się do odtwarzania
Radio DAB Radio FM	Nie znaleziono żądanej stacji	<ul style="list-style-type: none"> • Słaby sygnał • Antena uszkodzona, nierozciągnięta lub źle ukierunkowana 	<ul style="list-style-type: none"> • Użyj ręcznego wyszukiwania stacji • Sprawdź antenę
	Godzina nie jest zsynchronizowana	<ul style="list-style-type: none"> • Nadawca nie przekazuje godziny i daty • Synchronizacja nie jest ustawiona na radio 	<ul style="list-style-type: none"> • Ręczne ustawianie godziny • Ustaw synchronizację na radio
USB	Nie można podłączyć pamięci USB	<ul style="list-style-type: none"> • Pamięć USB do góry nogami 	<ul style="list-style-type: none"> • Odwróć pamięć USB
	Pliki nie są odtwarzane	<ul style="list-style-type: none"> • Format pliku nieznan 	<ul style="list-style-type: none"> • Nieodpowiedni format pliku, nie nadaje się do odtwarzania
Bluetooth®	Nazwa Bluetooth® nie została znaleziona	<ul style="list-style-type: none"> • Funkcja Bluetooth® nie jest aktywna w urządzeniu Bluetooth® • Urządzenie Bluetooth® nie jest sparowane 	<ul style="list-style-type: none"> • Aktywacja funkcji Bluetooth® w urządzeniu Bluetooth® • Parowanie urządzenia Bluetooth®
Aux	Produkt wyłącza się	<ul style="list-style-type: none"> • Funkcja wyłączenia ERPII po 15 minutach bez sygnału 	<ul style="list-style-type: none"> • Zwiększanie głośności w urządzeniu zewnętrznym

Dane techniczne

ZASILANIE

Wejście	: 220 - 240 V~, 50/60 Hz
Pobór mocy podczas pracy	: 30 W
Pobór mocy w trybie czuwania	: <1 W

RADIO

Tuner FM

Pasma częstotliwości	: 87,5 - 108 MHz
Wielkość odstępów	: 0,05 MHz

Tuner DAB

Pasma częstotliwości	: 174,928 - 239,2 MHz
Pasma przenoszenia	: 50 Hz - 20 kHz

ODTWARZANIE PŁYT CD

Pasma przenoszenia	: 30 Hz - 16,5 kHz
Kompatybilność	: CD, CD-R, CD-RW, MP3

GŁOŚNIK

Moc wyjściowa	: 2 x 5 W
Impedancja	: 2 Ω
System nagłośnienia	: Stereo

POŁĄCZENIA

USB	: Tak (maks. 64 GB) 5 V, 500 mA
Aux	: Tak (Cinch (RCA) R/L)
Moc	: Tak

PILOT

Zakres	: 6 m
Kąt	: 30°
Bateria	: CR2025

BLUETOOTH®

Profil	: AVRCP A2DP
Zakres	: 8 m
Wersja	: 4,2
Pasma częstotliwości	: 2,402 - 2,480 GHz
Maks. moc transmisji	: 5 dBm
Wymiary (szer. x gł. x wys.)	: 375 x 210 x 79 mm
Waga	: waga netto - 1,85 kg : waga brutto - 2,6 kg
Długość kabla	: 1,50 m

Instruções de segurança

Instruções de segurança importantes. Leia com atenção estas instruções de segurança e guarde-as para uso posterior.

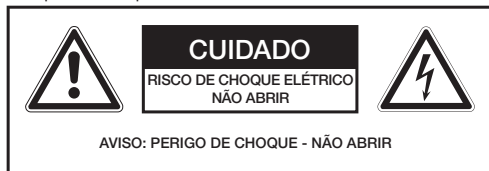

O relâmpago com o símbolo de seta, dentro de um triângulo, destina-se a alertar o utilizador para a presença de tensão perigosa e não isolada no compartimento do produto que pode ser de magnitude suficiente para constituir risco de choque elétrico.



O ponto de exclamação dentro de um triângulo destina-se a alertar o utilizador para a presença de instruções de funcionamento e de manutenção (reparação) importantes na literatura que acompanha o produto.



Por motivos de segurança, este produto de classe II de segurança está equipado com isolamento duplo ou reforçado, conforme indicado pelo símbolo.



Perigo! Pressão de som excessiva dos auscultadores e auriculares podem provocar danos auditivos. Se ouvir música muito alta durante um longo período, a sua audição pode ficar afetada. Coloque num nível de volume apropriado.

- Este produto destina-se apenas a entretenimento de som. Para evitar situações perigosas, não use o produto para nenhum outro fim, exceto o descrito nas instruções. O uso impróprio é perigoso e irá anular a garantia.
- Apenas para uso doméstico. Não use o produto no exterior.
- **Perigo de asfixia!** Mantenha o material de embalagem afastado de crianças.
- Utilize o produto apenas sob condições ambientais normais (temperatura e humidade).
- O produto destina-se apenas a ser utilizado em latitudes temperadas. Não utilize o produto em climas tropicais ou muito húmidos.

- Não mova o produto de um ambiente frio para um ambiente quente e vice-versa. A condensação pode danificar o produto e os componentes elétricos.
- O uso de acessórios e peças não recomendadas especificamente pelo fabricante poderá resultar em ferimentos ou danos e irá anular a garantia.
- Quando prepara o produto, deixe espaço suficiente para circulação de ar (pelo menos 10 cm de todos os lados) e não coloque num sítio fechado.
- Não tape as aberturas de ventilação para não obstruir a circulação de ar.
- Não coloque o produto em cima ou perto de superfícies quentes. **Não colocar velas em cima ou perto do produto.**
- Não mova, agite nem reposicione o produto durante o funcionamento.
- Não toque, prima ou esfregue a superfície do produto com objetos afiados ou duros.
- **Cuidado!** Para evitar o risco de incêndio ou choque elétrico, não exponha o produto à chuva ou humidade.
- Não exponha o produto a gotas ou salpicos de água e nem coloque objetos com líquidos (como jarras) em cima ou perto do produto.
- Certifique-se de que nenhuns objetos ou líquidos entram no compartimento através das aberturas.
- Não coloque chamas vivas (como velas acesas) em cima do produto.
- Se o produto apresentar danos, pare de usá-lo e leve-o a um técnico qualificado para reparação ou contacte o nosso serviço ao cliente. Não desmonte o produto e não tente repará-lo. Contacte sempre o serviço ao cliente em caso de danos, por exemplo, se o cabo elétrico ou a ficha estiverem danificados, se líquidos ou objetos entrarem no produto, se o compartimento estiver danificado, se o produto tiver sido exposto a chuva ou humidade, se não estiver a funcionar devidamente ou se tiver caído.
- Antes de ligar à corrente elétrica, certifique-se de que a informação no rótulo informativo coincide com a sua corrente elétrica.
- Um cabo de alimentação elétrica danificado deve ser substituído pelo fabricante, pelo serviço técnico ao cliente ou uma pessoa com qualificações semelhantes, a fim de evitar perigos.
- Verifique o cabo elétrico, o produto e o cabo de extensão regularmente quanto a danos. Não utilize um produto danificado. Desligue a ficha elétrica imediatamente.

- Disponha o cabo elétrico, se necessário, o cabo de extensão de forma a não poder ser puxado e não se tornar um perigo de tropeçar.
- Não dobre nem vinque o cabo elétrico e não passe sobre extremidades afiadas.
- A ficha elétrica é utilizada para desligar o produto da corrente elétrica e deve estar sempre facilmente acessível. Para desligar por completo da corrente elétrica, desligue a ficha elétrica.
- O produto pode não funcionar devidamente, devido a descarga eletrostática ou pode não responder aos controlos. Neste caso, desligue o produto e desligue temporariamente da corrente elétrica. Depois de voltar a ligar, o problema deve estar solucionado.
- Não pise nem esmague o cabo elétrico, especialmente na ficha, nos terminais ou onde o cabo liga ao produto.
- Quando desliga a corrente elétrica, segure sempre pela ficha, não puxe o cabo.
- Desligue o produto da corrente elétrica se não for utilizar durante um longo período de tempo, no caso de anomalias, tempestades e antes de limpar.
- **Cuidado!** Desligue o produto no interruptor e da corrente elétrica antes de limpar.
- No final da sua vida útil, entregue o produto inutilizado e corte o cabo elétrico.
- **Atenção!** Existe o risco de explosão se a pilha for indevidamente substituída. Substitua a pilha apenas por um tipo de pilha igual ou equivalente.
- Insira a pilha corretamente. Troque sempre todas as pilhas. Não misture pilhas usadas com pilhas novas, nem pilhas com estado de carga diferente. Preste atenção à polaridade (+ / -), quer na pilha como na caixa de alojamento. Uma pilha inserida incorretamente pode verter ou, em casos extremos, causar um incêndio ou explosão.
- Nunca exponha as pilhas a calor excessivo (como luz solar direta, fogo, etc.) e não queime as pilhas. As pilhas podem explodir.
- Remova a pilha usada se não for utilizar o aparelho durante um período de tempo mais longo. Caso contrário, a pilha pode verter e causar danos.
- Mantenha as pilhas fora do alcance de crianças pequenas. Se as pilhas forem engolidas, consulte imediatamente um médico.
- As pilhas convencionais não podem ser carregadas.
- Se as pilhas derramarem, removê-las do seu alojamento com um pano e eliminá-las de uma forma ambientalmente segura. Evitar o contacto da pele e dos olhos com o fluido da pilha. Se o

fluido da pilha entrar em contacto com os seus olhos, lave-os com bastante água e contacte imediatamente um médico. Se o fluido da pilha entrar em contacto com a sua pele, lave a área com bastante água e sabão.

- Os dados no CD são lidos por um laser, através de uma lente ótica (não tocar). Se o produto for movido de uma divisão fria para uma divisão quente, pode haver condensação de humidade na lente, prejudicando a reprodução. Neste caso, deixe o produto aclimatar à temperatura ambiente durante uma hora antes de utilizar. Remova um CD inserido do produto. Se o problema persistir, entregue no serviço ao cliente para ser verificado.

**PRODUTO LASER
DE CLASSE 1**

- A etiqueta no produto informa o utilizador de que se trata de um **Produto laser de Classe 1** e que contém um componente de laser.
- Não toque na lente no leitor de CD.
- **Cuidado!** A utilização dos controlos ou ajustes não especificados neste manual pode resultar em exposição perigosa a radiação.



Perigo! É emitida radiação laser invisível se o produto for aberto ou se os mecanismos de segurança tiverem sido alterados ou danificados. Evite o contacto direto com o feixe laser. Não toque na lente.

- **Importante!** Antes de utilizar, certifique-se de que o produto está em perfeitas condições de funcionamento. O produto não deve ser utilizado se mostrar sinais de danos ou se suspeitar que tem defeito.







AVISO - Para produtos que contêm pilhas de célula de moeda/botão



NÃO INGERIR A PILHA, PERIGO DE QUEIMADURA QUÍMICA. Este produto contém uma pilha de célula de moeda/botão, pode provocar graves queimaduras internas em apenas 2 horas e levar à morte. Guarde as pilhas novas e usadas afastadas das crianças. Se o compartimento da pilha não fechar em segurança, pare de utilizar o produto e mantenha afastado das crianças. Caso pense que as pilhas possam ter sido ingeridas ou colocadas no interior de qualquer parte do corpo, procure imediatamente um médico.

de moeda/botão, pode provocar graves queimaduras internas em apenas 2 horas e levar à morte. Guarde as pilhas novas e usadas afastadas das crianças. Se o compartimento da pilha não fechar em segurança, pare de utilizar o produto e mantenha afastado das crianças. Caso pense que as pilhas possam ter sido ingeridas ou colocadas no interior de qualquer parte do corpo, procure imediatamente um médico.







Lista de peças

- A.  Tecla Ligar/Desligar
Ligar o produto e desligar para modo standby.
- B. Tecla **SOURCE**
Seleciona a fonte de entrada
- C.  Tecla Ejetar
Abrir e fechar o leitor de CD
- D. Tecla  **SCAN/PAIR**
Iniciar, pausar e retomar a reprodução
Confirmar seleção
Pesquisar estação
No modo Bluetooth®, mantenha premido para emparelhar e desemparelhar
- E.  Tecla retroceder/avançar rápido
Nos modos CD, USB e Bluetooth®, saltar para a faixa anterior/seguinte
Nos modos CD e USB, mantenha premido para pesquisar para trás/para a frente na faixa/CD.
Para ouvir rádio FM, primeiro prima FM e depois prima  para selecionar uma estação
- F. **VOL+/VOL-** Teclas de volume
Aumentar e reduzir o nível de volume
- G. **Visor**
Exibe o estado atual
- H. **Recetor do controlo remoto**
Recebe o sinal do controlo remoto
- I. **Altifalante**
- J. **Leitor de CD**
- K. **Suporte**
- L. **Antena telescópica**
- M. **Dispositivo de montagem**
- N. **Conetor USB**
Ligue um meio de armazenamento USB para reproduzir
- O. **Conetor AUX (E/D)**
Ligue um dispositivo áudio externo para reproduzir
- P. **Entrada elétrica CA**
Liga o cabo elétrico

Acessórios

- 1 x Sistema Hifi DAB plano sem fios PMS220
- 1 x Controlo remoto (com pilha inserida)
- 1 x Cabo elétrico
- 1 x Tomada cinch (RCA) de cabo áudio para tomada de entrada de 3,5 mm
- 1 x Cabo de ligação por USB
- 1 x Manual de utilizador / Garantia / REEE

Controlo Remoto

1.  Tecla Ligar/Desligar
Ligar o produto e desligar para modo standby.
2. Teclas **SOURCE**
Seleciona CD, USB, DAB/FM ou BT/AUX como fonte de entrada
3. Tecla **INFO**
Exibe a informação de reprodução
4. Tecla **INTRO**
Nos modos CD e USB, reproduz os primeiros 10 segundos de todas as faixas do meio de armazenamento
5.  Tecla Parar
Parar reprodução
No modo standby, mantenha premido para sincronizar a hora com a estação
6.  Teclas de seta cima/baixo
Navegação para cima/baixo
Seleciona a estação predefinida seguinte/anterior
Definir a hora
7. **Teclas numéricas (0 - 9)**
[Nos modos CD e USB, seleccione o número da faixa para reproduzir](#)
[Nos modos DAB e FM, seleccione as predefinições de estação](#)
8. Tecla **DIMMER**
Define o nível de luminosidade do visor
9.  Tecla Ejetar
Abrir e fechar o leitor de CD.
10. Tecla **SHUFFLE**
Selecionar modos de mistura e aleatório
11. Tecla **REPEAT**
Selecionar modo de repetição
12.  Tecla Mudo
Silenciar e retomar o som
13. Tecla  **PAIR** Reproduzir/Pausa/Emparelhar
Iniciar, pausar e retomar a reprodução
No modo Bluetooth®, mantenha premido para emparelhar e desemparelhar
14.  Teclas retroceder/avançar rápido
Nos modos CD, USB e Bluetooth®, saltar para a faixa anterior/seguinte
Nos modos CD e USB, mantenha premido para pesquisar para trás/para a frente na faixa/CD.
No modo FM, pesquisa manual de estação, mantenha premido para pesquisa automática de estação

15. **VOL+/VOL-** Teclas de volume
Aumentar e reduzir o nível de volume
16. **EQ** Tecla equalizador
Selecionar o equalizador predefinido
17. Tecla **BASS**
Ligar e desligar o ganho de baixos
18. **TIMER/SLEEP** Tecla definir temporizador/
temporizador para adormecer
Definir o temporizador para adormecer
Mantenha premido no modo standby para definir o alarme
19. **CLOCK** Tecla de definição das horas
Mantenha premido no modo standby para aceder à definição das horas
Exibir a hora
20. **PROG** Tecla programa
Programar a ordem das faixas
Programar a predefinição das estações

Antes da primeira utilização

Leia este manual do utilizador atentamente para evitar danos ou ferimentos devido a utilização incorreta. Preste especial atenção às instruções de segurança. Guarde as instruções de funcionamento para futura referência e transfira quando passa o produto a terceiros. Remova cuidadosamente todos os materiais de embalagem e verifique se o produto está completo e sem danos. Não utilize um produto danificado.

Utilização prevista

Este produto destina-se apenas a reprodução de áudio. Utilize o produto apenas de acordo com estas instruções de funcionamento. O produto está concebido para utilizar em habitações privadas e não é adequado para uso comercial.

A Imtron GmbH não se responsabiliza por quaisquer danos ao produto, danos de propriedade ou ferimentos resultantes de negligência ou uso inapropriado do produto, montagem indevida nem qualquer utilização diferente daquela prevista pelo fabricante.

Instalação e montagem

O produto pode funcionar independentemente (opção A, ver Fig. 1) ou ser montado na parede (opção B, ver Fig. 2).

Montagem na parede

Se o produto for montado na parede, primeiro deve realizar as ligações na traseira do produto, uma vez que serão de difícil acesso posteriormente.

- Fig. 3 Remova os parafusos do suporte e remova o suporte do produto.
- Fig. 4 Faça dois furos ($\varnothing 3 - 8$ mm) na parede. A distância entre os furos (centro a centro) deve ser 121 mm.
- Fig. 5 Se necessário, insira uma bucha em cada orifício. O material de instalação não está incluído.
- Fig. 6 Permita que a cabeça dos parafusos fique saliente 5 mm. Encaixe o produto nas cabeças dos parafusos.



A parede deve poder suportar o peso do produto.
A montagem inadequada pode fazer o produto cair e danificar-se.

Pilhas no controlo remoto

- Fig. 7 Remova a película protetora do compartimento das pilhas no controlo remoto para colocar o controlo remoto em funcionamento.
- Fig. 8 Alinhe o controlo remoto com a janela de receção, na frente do produto, num ângulo de $\pm 30^\circ$. A distância entre o controlo remoto e o produto não deve exceder os 6 m e não devem haver obstáculos entre o controlo remoto e o produto.
- Fig. 9 Para substituir a pilha, remova a gaveta da pilha do controlo remoto com o polegar e o indicador. Depois remova a pilha usada e insira uma pilha nova do mesmo tipo (CR 2025) na gaveta da pilha, respeitando a polaridade. O terminal positivo (+) deve apontar para cima. Em seguida, empurre a gaveta da pilha de volta para o controlo remoto.

Ligações

Nota

- Algumas teclas só funcionam em determinados modos.
- Com o controlo remoto, tem acesso a todas as **funções**. Se o controlo remoto não funcionar, verifique os seguintes pontos:
 - Troque a pilha, caso necessário.
 - Certifique-se de que a pilha está inserida com a polaridade correta (+/-).
 - Certifique-se de que não existem obstáculos entre o produto e o controlo remoto.
 - Regule a iluminação da sala ou reduza a distância entre o produto e o controlo remoto

FONTE DE ALIMENTAÇÃO

Cuidado! Antes de ligar, certifique-se de que os seus valores de ligação correspondem às especificações na etiqueta de tipo do produto. Irá encontrar a etiqueta de tipo na traseira ou por baixo do produto.

Fig. 10 Ligue primeiro o cabo elétrico fornecido em separado à tomada **CA** elétrica na traseira do aparelho e depois, após todas as outras ligações terem sido efetuadas, a uma tomada elétrica adequada. Certifique-se de que o cabo está totalmente inserido na tomada.

ENTRADA AUX

Fig. 11 Utilize um cabo de áudio estéreo RCA para RCA (não fornecido) para ligar a saída de áudio da sua TV às tomadas **AUX E/D** na traseira do produto.

Fig. 12 Utilize um cabo RCA para tomada de 3,5 mm (não fornecido) para ligar a saída dos auscultadores de um leitor áudio às tomadas **AUX E/D** na traseira do produto.



LIGAÇÃO USB

Fig. 13 Existe também uma porta USB na traseira do produto para reproduzir os seus ficheiros áudio armazenados num dispositivo.

Funcionamento

LIGAR E DESLIGAR

Quando o produto está ligado à corrente elétrica, entra em modo standby.

1. Para ligar, prima a tecla Ligar/Desligar  no produto ou no controlo remoto.
2. Para desligar e colocar em modo standby, prima a tecla Ligar/Desligar  no produto ou no controlo remoto.
3. Para desligar o produto por completo da corrente elétrica, deve desligar a ficha elétrica, que deve estar sempre facilmente acessível. Para poupar eletricidade, desligue o produto da corrente elétrica quando não está a utilizar.





Nota

Se o produto não receber um sinal no modo BT, AUX, USB ou CD, desliga-se automaticamente após 15 minutos.

DEFINIR A HORA



Pode definir a hora automática ou manualmente.

Sincronizar a hora

1. No modo standby, mantenha premido o botão parar  no controlo remoto.
2. Utilize as teclas de seta / no controlo remoto para alterar o modo de sincronização para a hora.
 - **RADIO:** A sincronização da hora ocorre através do rádio.
 - **OFF:** A hora deve ser definida manualmente.
3. Prima a tecla /PAIR no controlo remoto ou a tecla /SCAN/PAIR no produto para confirmar.

Definir a hora manualmente

A hora só pode ser definida manualmente no modo standby.

1. No modo standby, mantenha premida a tecla de definição das horas **CLOCK** no controlo remoto até as horas piscarem.
2. Defina as horas com as teclas de seta / no controlo remoto e prima a tecla de definição das horas **CLOCK** no controlo remoto. Agora os minutos piscam.

3. Defina os minutos com as teclas de seta ▲/▼ no controlo remoto e prima a tecla de definição das horas **CLOCK** no controlo remoto para confirmar.
 - Se não premir qualquer tecla dentro de 15 segundos, a entrada é apagada.
 - Durante a definição, prima a tecla ►|/PAIR no controlo remoto ou a tecla ►|/SCAN/PAIR no produto para seleccionar o formato de 12 ou 24 horas.

Exibir a hora

Prima a tecla de definição das horas **CLOCK** no controlo remoto para exibir a hora durante alguns segundos.

Definir o alarme



Para definir o alarme, primeiro deve definir a hora correta.

1. No modo standby, mantenha premida a tecla de definição de **TIMER/SLEEP** no controlo remoto até as horas piscarem.
2. Defina as horas com as teclas de seta ▲/▼ no controlo remoto e prima a tecla de definição de **TIMER/SLEEP** no controlo remoto. Agora os minutos piscam.
3. Defina os minutos com as teclas de seta ▲/▼ no controlo remoto e prima a tecla de definição de **TIMER/SLEEP** no controlo remoto para confirmar. Agora o visor pisca.
4. Utilize as teclas de seta ▲/▼ no controlo remoto para alterar o modo de acordar
 - **BUZZER**: Acordar com campainha.
 - **FM**: Acordar com rádio FM.
 - **DAB**: Acordar com rádio DAB.
 - **USB**: Acordar com pen USB.
 - **DISC**: Acordar com CD.

Prima a tecla de definição de **TIMER/SLEEP** no controlo remoto para confirmar; o nível de volume é exibido.
5. Prima as teclas de seta ▲/▼ ou as teclas volume **VOL +/-** no produto ou no controlo remoto para ajustar o nível do volume do alarme. Confirme a sua definição com a tecla de definição de **TIMER/SLEEP** no controlo remoto. O visor mostra o símbolo do alarme correspondente e o símbolo de alarme  pisca.

Ativar e desativar o alarme

Após definir o alarme, utilize a tecla de definição de **TIMER/SLEEP** no controlo remoto para apresen-

tar a definição no visor. O alarme está ativo quando o símbolo de alarme  é exibido. Quando o alarme “toca”, desligue com a tecla Ligar/Desligar  no produto ou no controlo remoto. Para desativar o alarme, prima duas vezes a tecla de definição de **TIMER/SLEEP**; o símbolo do alarme  apaga-se do visor. Para reativar o alarme, prima novamente duas vezes a tecla de definição de **TIMER/SLEEP**.



Selecionar o modo de funcionamento

Prima repetidamente a tecla **SOURCE** no produto, ou uma das teclas **CD**, **USB**, **FM/DAB** ou **AUX/BT** no controlo remoto para seleccionar o modo pretendido. O modo correspondente é exibido no visor.

Ligar e desligar a amplificação de baixos

Prima a tecla **BASS** no controlo remoto para ligar ou desligar a amplificação de baixos.

Definir o volume

Prima as teclas de volume **VOL +/-** no produto ou no controlo remoto para ajustar o nível do volume. Para silenciar o som, prima a tecla mudo  no controlo remoto. Prima novamente a tecla mudo  no controlo remoto para voltar a ligar o som no nível de volume anterior.

Selecionar o equalizador

Prima repetidamente a tecla do equalizador **EQ** no controlo remoto para alternar entre as predefinições do equalizador: **Flat**, **Pop**, **Classic**, **Jazz** e **Rock** podem ser seleccionados.

Definir a luminosidade

Prima repetidamente **DIMMER** no controlo remoto para alternar entre os 4 níveis de luminosidade do visor.

Definir o temporizador para adormecer

Utilize o temporizador para adormecer para desligar o sistema após um determinado número de minutos no modo de reprodução.

Prima repetidamente a tecla de definição de **TIMER/SLEEP** no controlo remoto para alternar pelas definições.

SLEEP 90 - SLEEP 60 - SLEEP 30 - SLEEP 15 - SLEEP 00

Para cancelar o temporizador para adormecer, prima repetidamente a tecla **TIMER/SLEEP** até “SLEEP 00” ser exibido no visor.

Reprodução AUX

Ligar dispositivos externos via AUX E/D

1. Prima repetidamente a tecla **SOURCE** no produto ou a tecla **AUX/BT** no controlo remoto para selecionar o modo **AUX**. Neste modo, pode ligar e reproduzir um dispositivo externo através do produto.
2. Opere o dispositivo externo como normalmente para reproduzir.
3. Ajuste o volume pretendido com as teclas de volume **VOL +/-** no produto ou no controlo remoto.

Reprodução Bluetooth®

O produto está equipado com uma função Bluetooth® que recebe sinais até 8 metros de alcance.

Emparelhar dispositivos com função Bluetooth®

1. Prima repetidamente a tecla **SOURCE** no produto ou a tecla **AUX/BT** no controlo remoto para aceder ao modo Bluetooth®. “**BLUETOOTH READY**” é exibido no visor quando nenhum dispositivo Bluetooth® está emparelhado. O sistema está agora pronto a emparelhar.
2. No dispositivo Bluetooth, ligar o Bluetooth, pesquisar e selecionar “**PMS 220**” para iniciar a ligação.
3. Aguardar até ouvir a indicação sonora da Barra de som. Quando ligado com êxito, o ecrã mostra “**PAIRED**”.

Para desligar a função Bluetooth®, prossiga do seguinte modo:



- Altere para outra função.
- Desative a função no seu dispositivo com função Bluetooth®. O produto irá anunciar “**Disconnected**”.
- Mantenha premido a tecla **▶II/PAIR** no controlo remoto. O produto anuncia “**PAIRING**”.

Notas

- Introduza “**0000**” como a palavra-passe quando solicitado.
- Se já tiver estabelecida uma ligação, prima a tecla **▶II/PAIR** no controlo remoto para reativar o modo emparelhar. Isto interrompe a ligação e o visor mostra “**PAIR**”.
- Se nenhum novo dispositivo emparelhar dentro de dois minutos, permanece a ligação anterior.

- A ligação é desligada quando o dispositivo emparelhado fica fora do alcance.
- Para voltar a ligar, o aparelho só precisa estar novamente ao alcance.
- Verifique então se a ligação foi realmente restabelecida.
- Quando ligado, o visor mostra “**PAIRED**”.
- Se a ligação tiver sido perdida, o visor irá mostrar “**BLUETOOTH READY**”. Neste caso, siga as instruções de emparelhar acima.

Reprodução USB

1. Ligue primeiro o cabo de ligação USB à porta USB na traseira do produto. Ligue então um dispositivo de armazenamento USB (pen USB flash) ao cabo de ligação USB.
2. Prima repetidamente a tecla **SOURCE** no produto ou a tecla **USB** no controlo remoto e seleccione o modo **USB**.
 - Prima a tecla **▶II/PAIR** no controlo remoto ou a tecla **▶II/SCAN/PAIR** no produto para iniciar ou pausar a reprodução.
 - Prima a tecla Retroceder/Avançar rápido **◀◀ ▶▶** no produto ou no controlo remoto para saltar para o ficheiro anterior ou seguinte.
 - Mantenha premida a tecla Retroceder/Avançar rápido **◀◀▶▶** no produto ou no controlo remoto para ativar retroceder/avançar rápido através da faixa atual. Assim que soltar a tecla, o produto volta à reprodução normal.
 - Prima repetidamente a tecla **REPEAT** no controlo remoto para alternar entre os diferentes modos de repetição. O modo selecionado será exibido no visor.
 - **RPT ONE:** Repete uma faixa, o símbolo repetir  pisca no visor e a faixa atual é repetida continuamente.
 - **RPT ALB:** Repete a pasta (apenas para reprodução MP3/WMA), o símbolo repetir  acende no visor e todas as faixas na pasta são repetidas.
 - **RPT ALL:** Repete todas as faixas, o símbolo repetir  acende no visor e todas as faixas no disco são repetidas.
 - **RPT OFF:** A função repetir é desligada.
3. Prima repetidamente a tecla **SHUFFLE** no controlo remoto para aceder à reprodução aleatória.
4. Prima a tecla parar **■** no controlo remoto para parar a reprodução.

Reprodução CD/MP3/WMA

1. Prima repetidamente a tecla **SOURCE** no produto ou a tecla no controlo remoto e seleccione o modo **CD**. “**DISC**” surge no visor e o anúncio “**Disc**” é feito.
2. Prima a tecla Ejetar **▲** no produto ou no controlo remoto para abrir o leitor de CD. A tampa move-se para o lado e liberta o leitor de CD.
3. Insira cuidadosamente um CD, MP3 ou CD WMA no leitor e prima a tecla Ejetar **▲** no produto ou no controlo remoto para fechar o leitor de CD.
4. O disco é lido e o visor mostra “**LOADING**”. A reprodução começa automaticamente e o número da faixa e tempo decorrido são exibidos.
 - Prima a tecla **▶II/PAIR** no controlo remoto ou a tecla **▶II/SCAN/PAIR** no produto para iniciar ou pausar a reprodução.
 - Prima a tecla Retroceder/Avançar rápido **◀◀ ▶▶** no produto ou no controlo remoto para saltar para o ficheiro anterior ou seguinte.
 - Mantenha premida a tecla Retroceder/Avançar rápido **◀◀ ▶▶** no produto ou no controlo remoto para ativar retroceder/avançar rápido através da faixa atual. Assim que soltar a tecla, o produto volta à reprodução normal.
 - Prima a tecla **ALBUM/PRESET/▲/▼** no controlo remoto para saltar para o álbum seguinte ou anterior (apenas CD de MP3).
 - Prima repetidamente a tecla **REPEAT** no controlo remoto para alternar entre os diferentes modos de repetição. O modo selecionado será exibido no visor.
 - **RPT ONE:** Repete uma faixa, o símbolo repetir **↻** pisca no visor e a faixa atual é repetida continuamente.
 - **RPT ALB:** Repete a pasta (apenas para reprodução MP3/WMA), o símbolo repetir **↻** acende no visor e todas as faixas na pasta são repetidas.
 - **RPT ALL:** Repete todas as faixas, o símbolo repetir **↻** acende no visor e todas as faixas no disco são repetidas.
 - **RPT OFF:** A função repetir é desligada.
 - Prima repetidamente a tecla **SHUFFLE** no controlo remoto para aceder à reprodução aleatória.
 - Prima a tecla **INTRO** no controlo remoto para reproduzir os primeiros 10 segundos

de cada faixa no disco. Prima novamente a tecla **INTRO** no controlo remoto para voltar à reprodução normal.

- Prima a tecla parar **■** no controlo remoto para parar a reprodução.

Reprodução de programas

Só pode ativar e definir o modo programa quando o produto está em modo parado.

1. Prima a tecla de programa **PROG** no controlo remoto para aceder ao modo programa.
2. Seleccione um título pretendido no disco com as teclas numéricas (0 - 9). Prima então a tecla de programa **PROG** no controlo remoto para confirmar.
3. Repita os passos acima para programar mais títulos para reproduzir.
4. Prima a tecla **▶II/PAIR** no controlo remoto ou a tecla **▶II/SCAN/PAIR** no produto para iniciar a reprodução do programa.

Nota

Para apagar o programa atual, prima a tecla parar **■** no controlo remoto.

Rádio DAB

Estender a antena telescópica

Fig. 14 Puxe a antena telescópica antes de aceder ao modo DAB.

1. Prima repetidamente a tecla **SOURCE** no produto ou a tecla **DAB/FM** no controlo remoto para seleccionar o modo **DAB**.
2. Quando o modo DAB é acedido pela primeira vez, a pesquisa de estação é iniciada e “**SCANNING**” é exibido no visor.
3. Todos os canais encontrados são automaticamente memorizados. Alterne pelos canais memorizados com a tecla Retroceder/avançar rápido **◀◀ ▶▶** no produto ou no controlo remoto.
4. Para voltar a pesquisar canais, prima a tecla **▶II/PAIR** no controlo remoto ou a tecla **▶II/SCAN/PAIR** no produto.

Pesquisa automática de estação

A pesquisa automática pesquisa toda a banda DAB III. Então a primeira estação encontrada (em ordem alfanumérica) é selecionada para reproduzir.

1. Prima a tecla Retroceder/Avançar rápido **◀◀ ▶▶** no produto ou no controlo remoto para iniciar a pesquisa automática de canais. O visor mostra “**SCANNING**” e o número de canais encontrados.
2. Após terminar a pesquisa, o número total de estações encontradas e uma lista das estações são exibidos. Todas as estações encontradas são automaticamente guardadas.

Pesquisa manual de estação

1. Mantenha premida a tecla Retroceder/Avançar rápido **◀◀▶▶** no produto ou no controlo remoto (14) para selecionar sintonizar manual. O visor mostra “**Manual tune**”.
2. Prima a tecla Retroceder/Avançar rápido **◀◀ ▶▶** no produto ou no controlo remoto para alternar entre os canais DAB nas frequências entre 174,928 MHz e 239,200 MHz
3. Após selecionar o número do canal pretendido, prima a tecla Retroceder/avançar rápido **◀◀ ▶▶** no produto ou no controlo remoto para confirmar. O visor mostra “**TUNING**” e o produto inicia a pesquisa de canais.

Nota

- São adicionadas novas estações e serviços às estações DAB/DAB+ guardadas. Para disponibilizar novos serviços e estações DAB/DAB+ no seu rádio, execute uma procura completa regularmente.
- Nem todos os canais estão disponíveis regionalmente em todo o lado. O número de estações que pode ser recebido pode variar de região para região. Isto deve-se parcialmente ao facto de a rede de frequência não estar totalmente desenvolvida em todo o lado ou de os transmissores apenas transmitirem numa região e não na totalidade do país. A receção é reduzida em espaços interiores, dependendo da construção.
- Para mais detalhes sobre todas as estações disponíveis/que podem ser recebidas no seu país, consulte: <https://www.worlddab.org/>

Serviços secundários

Se “>>” é exibido após um nome de canal, existem disponíveis serviços secundários para este canal. Esses serviços são adicionais e pertencem ao canal primário. Incluem, por exemplo, comentários adicionais sobre um canal desportivo. Os

serviços secundários surgem na lista de canais, diretamente atrás do canal primário.

Para definir o canal secundário, prima a tecla Retroceder/avançar rápido **◀◀▶▶** no produto ou no controlo remoto.

Definir as predefinições de estação manualmente

Pode guardar até 20 estações favoritas. Isto fornece-lhe um acesso rápido e fácil aos seus favoritos.

1. Sintonize qualquer estação conforme descrito anteriormente.
2. Prima a tecla de programa **PROG** no controlo remoto para aceder à memória das estações. O número predefinido pisca no visor.
3. Selecione o número predefinido (1 - 20) com a tecla **ALBUM/PRESET/▲/▼** no controlo remoto.
4. Prima novamente a tecla de programa **PROG** no controlo remoto para guardar o canal. “**SAVED**” surge no visor.
5. Para aceder a uma predefinição, selecione o número pretendido com as teclas de seta **▲/▼** no controlo remoto. A banda e frequência são exibidas e confirma a sua seleção com a tecla **▶II /PAIR** no controlo remoto ou a tecla **▶II /SCAN/PAIR** no produto.

Nota

Para apagar a predefinição atual, prima a tecla parar **■** no controlo remoto.

Exibição de informação

Pode exibir informação sobre estações DAB dependendo da estação em que está sintonizado. Prima repetidamente a tecla **INFO** no controlo remoto para exibir a informação abaixo.

1. Sintonizar uma estação DAB.
2. Enquanto ouve rádio DAB/DAB+, mantenha premida a tecla **SOURCE** para alternar pela informação abaixo (se estiver disponível ou for facultada pela estação):
 - Nome da estação
 - Nome Multiplex
 - Hora
 - Data
 - Segmento de rótulo dinâmico (DLS)
 - Tipo de programa (PTY)
 - Número de canal

- Frequência
- Estéreo/mono
- Bitrato
- Força do sinal

Nome da estação

O nome da estação é exibido se estiver sintonizada uma estação RDS.

Multiplex

É uma associação de estações que transmitem juntas numa frequência. Existem multiplex nacionais e locais. Os locais contêm estações especificamente criadas para essa região.

Hora

Mostra a hora que é automaticamente facultada pelo transmissor.

Data

Mostra a data que é automaticamente facultada pelo transmissor.

DLS (marcador)

É a exibição de um marcador com o qual o transmissor faculta informação adicional sobre o programa.

Tipo de programa

O género do programa transmitido é descrito.

Número de canal

A rádio DAB digital pode ser transmitida numa vasta gama de frequências.

Frequência

A frequência da estação atual é exibida.

Estéreo/mono

O visor mostra se a estação atual é transmitida em modo ou estéreo.

Bitrato

É exibido o bitrato do canal atual.

Força do sinal

A força do sinal é exibida como um número entre 0 e 18. Se o número for 0, significa que o sinal recebido não tem erros e a força do sinal é forte. Se a taxa de erro for alta, recomenda-se reposicionar a antena do rádio ou reposicionar o aparelho.

O visor mostra uma barra deslizante a indicar a força do sinal, quanto mais forte for o sinal, mais longa será a barra da esquerda para a direita.

Rádio FM

Estender a antena telescópica

Fig. 14 Puxe a antena telescópica antes de aceder ao modo FM.

Pesquisa e armazenamento de estação automático

1. Prima repetidamente a tecla **SOURCE** no produto ou a tecla **DAB/FM** no controlo remoto para selecionar o modo **FM**.
2. Prima a tecla **►II/PAIR** no controlo remoto ou a tecla **►II/SCAN/PAIR** no produto para iniciar a pesquisa automática de estação. Todas as estações disponíveis são armazenadas de acordo com a força do sinal. A primeira estação é reproduzida automaticamente.
3. Para reproduzir uma estação memorizada, prima as teclas de seta **▲/▼** no controlo remoto. A frequência é exibida. Prima a tecla **►II/PAIR** no controlo remoto ou a tecla **►II/SCAN/PAIR** no produto para confirmar a sua seleção.

Pesquisa automática de estação

Mantenha premida a tecla Retroceder/Avançar rápido **I◀▶II** no produto ou no controlo remoto para pesquisar uma estação na banda de frequência para baixo ou para cima. A pesquisa de estação para assim que uma estação é encontrada. As estações fracas podem ser ignoradas.

Pesquisa manual de estação

Prima repetidamente a tecla Retroceder/Avançar rápido **I◀▶II** no produto ou no controlo remoto até encontrar a estação pretendida. Se a força do sinal for fraca, altere a posição da antena ou mova o produto para um local diferente.

Definir as predefinições de estação manualmente

Pode guardar até 20 estações favoritas. Isto fornece-lhe um acesso rápido e fácil aos seus favoritos.

1. Sintonize qualquer estação conforme descrito anteriormente.

2. Prima a tecla de programa **PROG** no controlo remoto para aceder às predefinições. O número predefinido pisca no visor.
3. Selecione o número predefinido (1 - 20) com a tecla **ALBUM/PRESET/▲/▼** no controlo remoto.
4. Prima novamente a tecla de programa **PROG** no controlo remoto para guardar o canal. “**SAVE**” surge no visor.
5. Para aceder a uma predefinição, selecione o número pretendido com as teclas de seta no controlo remoto. A frequência é exibida e confirma a sua seleção com a tecla **▶II /PAIR** no controlo remoto ou a tecla **▶II /SCAN/PAIR** no produto.

Nota

Para apagar a predefinição atual, prima a tecla parar **■** no controlo remoto.

RDS (Sistema Dados de Rádio)

Várias estações FM transmitem informação adicional. Prima repetidamente a tecla **INFO** através da informação abaixo.

Nome da estação

O nome da estação é exibido se estiver sintonizada uma estação RDS.

Texto de rádio

A informação adicional sobre o programa é exibida aqui num marcador.

Tipo de programa

O género do programa transmitido é descrito.

Estéreo/mono

O visor mostra se a estação atual é transmitida em modo ou estéreo.

Hora

Mostra a hora que é automaticamente facultada pelo transmissor.

Data

Mostra a data que é automaticamente facultada pelo transmissor.

Frequência

A frequência da estação atual é exibida.



CONSUMO DE ENERGIA EM STANDBY

- Após cerca de 15 minutos, o produto altera para modo standby com máx. de 1 W de consumo de energia, caso não haja reprodução. Prima a tecla Ligar/Desligar **⏻** no produto ou no controlo remoto para prosseguir.
- Isto não inclui FM, uma vez que não seria adequado para a finalidade se o produto não puder receber um sinal de rádio em modo FM.

Limpeza e manutenção

- Antes de limpar, desligue o produto no interruptor e da corrente elétrica.
- **Cuidado!** Não deve deixar entrar água no produto.
- Limpe o compartimento apenas com um pano suave ligeiramente humedecido.
- Não utilize agentes de limpeza agressivos nem solventes, para evitar danificar o compartimento.
- Caso necessário, utilize a embalagem original para transportar o produto.

Cuidado com CD

Por norma, alguma poeira e riscos pequenos têm efeito na qualidade de um CD. Apesar disso, deve manusear sempre os CD com cuidado.

Proteja os CD de poeiras e riscos.

Guarde os CD que não está atualmente a utilizar nas suas caixas de proteção.

Fig. 15 Ocasionalmente limpe os CD com um pano suave, de dentro para fora, para manter a qualidade de som original.

Fig. 16 Não limpe em círculos. Nunca utilize petróleo nem solventes.

Fig. 17 Toque apenas nas extremidades exteriores dos CD.

Declaração de Conformidade

Pela presente, a [Imtron GmbH] declara que o equipamento de rádio tipo [PMS 220] está em conformidade com a Diretiva 2014/53/UE. O texto completo da declaração de conformidade da UE está disponível no seguinte endereço da internet: <https://www.peaq-online.com/nc/search>.

Resolução de problemas

Se ocorrerem falhas durante o funcionamento, consulte a tabela abaixo. Se os problemas não puderem ser solucionados conforme indicado em **Soluções sugeridas**, contacte o seu agente especializado.

Função	Problema	Possível causa	Soluções sugeridas
Geral	O produto não funciona	<ul style="list-style-type: none"> Sem fonte de alimentação 	<ul style="list-style-type: none"> Verifique a ligação elétrica
	O controlo remoto não funciona	<ul style="list-style-type: none"> Distância demasiado grande Não focado no produto Pilhas gastas Obstáculos entre o produto e o controlo remoto 	<ul style="list-style-type: none"> Observe o alcance Alinhe o controlo remoto com o produto Troque as pilhas Remova obstáculos entre o produto e o controlo remoto
	Sem reação a tocar nas teclas	<ul style="list-style-type: none"> Descarga eletrostática 	<ul style="list-style-type: none"> Desligue e volte a ligar a corrente elétrica
	Sem som	<ul style="list-style-type: none"> Volume demasiado baixo Dispositivo externo (AUX) silenciado 	<ul style="list-style-type: none"> Ajustar o volume Verificar e desligar mudo no dispositivo externo (AUX)
Disco	Sem reprodução	<ul style="list-style-type: none"> Nenhum disco no leitor (é exibido “NO DISC”) Disco inserido ao contrário Disco sujo Produto em modo pausa O disco não pode ser lido Condensação na lente laser 	<ul style="list-style-type: none"> Inserir disco Inserir disco com impressão virada para cima Limpe o disco Inicie a reprodução Disco inadequado, não apto para reproduzir Aguarde cerca de 1 hora até o produto estar seco
	O disco salta	<ul style="list-style-type: none"> Vibrações 	<ul style="list-style-type: none"> O produto deve ser configurado para sem vibração
	Os ficheiros não são reproduzidos	<ul style="list-style-type: none"> Formato de ficheiro desconhecido 	<ul style="list-style-type: none"> Formato de ficheiro inadequado, não apto para reproduzir
Rádio DAB Rádio FM	Estação pretendida não encontrada	<ul style="list-style-type: none"> Sinal fraco Antena danificada, não estendida ou não direcionada 	<ul style="list-style-type: none"> Utilizar pesquisa manual de estação Verifique a antena
	A hora não está sincronizada	<ul style="list-style-type: none"> O transmissor não transmite hora e data Sincronização não definida para rádio 	<ul style="list-style-type: none"> Defina a hora manualmente Defina a sincronização para rádio
USB	A pen USB não pode ser ligada	<ul style="list-style-type: none"> Pen USB ao contrário 	<ul style="list-style-type: none"> Vire a pen USB
	Os ficheiros não são reproduzidos	<ul style="list-style-type: none"> Formato de ficheiro desconhecido 	<ul style="list-style-type: none"> Formato de ficheiro inadequado, não apto para reproduzir

Bluetooth®	Nome Bluetooth® não encontrado	<ul style="list-style-type: none"> • Função Bluetooth® não ativada no dispositivo Bluetooth® • Dispositivo Bluetooth® não emparelhado 	<ul style="list-style-type: none"> • Ative a função Bluetooth® no dispositivo Bluetooth® • Emparelhe um dispositivo Bluetooth®
Aux	Produto desliga-se	<ul style="list-style-type: none"> • Função de encerramento ER-PII após 15 minutos sem sinal 	<ul style="list-style-type: none"> • Aumente o volume no dispositivo externo

Dados técnicos

FORNE DE ALIMENTAÇÃO

Entrada	: 220 - 240 V~, 50/60 Hz
Consumo de energia no funcionamento	: 30 W
Consumo de energia em standby	: <1 W

RÁDIO

Sintonizador FM

Banda de frequência	: 87,5 - 108 MHz
Tamanho de etapa	: 0,05 MHz

Sintonizador DAB

Banda de frequência	: 174,928 - 239,2 MHz
Resposta de frequência	: 50 Hz - 20 kHz

REPRODUÇÃO DE CD

Resposta de frequência	: 30 Hz - 16,5 kHz
Compatibilidade	: CD, CD-R, CD-RW, MP3

ALTIFALANTES

Potência de saída	: 2 x 5 W
Impedância	: 2 Ω
Sistema de som	: Estéreo

LIGAÇÕES

USB	: Sim (máx. 64 GB) 5 V, 500 mA
Aux	: Sim (Cinch (RCA) E/D)
Elétrica	: Sim

CONTROLO REMOTO

Alcance	: 6 m
Ângulo	: 30°
Pilha	: CR2025

BLUETOOTH®

Perfil	: AVRCP A2DP
Alcance	: 8 m
Versão	: 4,2
Banda de frequência	: 2,402 - 2,480 GHz
Potência máxima de transmissão	: 5 dBm

Dimensões (L x P x A)	: 375 x 210 x 79 mm
Peso	: peso neto - 1,85 kg : peso bruto - 2,6 kg
Comprimento do cabo	: 1,50 m

Säkerhetsinstruktioner

Viktiga säkerhetsanvisningar: Läs säkerhetsinstruktionerna noggrant och spara den för framtida bruk.



Symbolen med en blixtnedslagsymbol i en liksidig triangel är avsedd att uppmärksamma användaren på att det finns isolerad farlig spänning inuti produkten som kan vara tillräckligt kraftig för att det ska finnas risk för elstötar.



Utropstecknet i en liksidig triangel är avsedd att uppmärksamma användaren på att det finns viktiga instruktioner om bruk och underhåll (service) i de texter som medföljer produkten.



Av säkerhetsskäl är denna produkt av säkerhetsklass II utrustad med dubbel eller förstärkt isolering, vilket indikeras av symbolen.



Fara! Alltför högt ljudtryck från hörlurar kan orsaka hörselskador. Om du lyssnar på hög musik under en längre period kan din hörsel påverkas. Använd en lämplig volymnivå.

- Denna produkt är endast avsedd för ljudunderhållning. För att undvika farliga situationer, använd inte produkten för andra syften än de som beskrivs i denna bruksanvisning. Felaktig användning är farlig och upphäver garantin.
- Endast för inomhusbruk. Använd inte produkten utomhus.
- **Kvävningsrisk!** Håll förpackningsmaterialet på avstånd från barn.
- Använd endast produkten i normala rumsförhållanden (temperatur och fuktighet).
- Produkten är endast avsedd att användas på milda breddgrader. Använd inte produkten i tropiskt eller väldigt fuktigt klimat.

- Flytta inte produkten från kall till varm miljö eller vice versa. Kondensering kan skada produkten och dess elektriska komponenter.
- Användning av tillbehör eller delar som inte uttryckligen rekommenderas av tillverkaren kan orsaka skador på personer eller materiel och upphäver garantin.
- När produkten monteras, lämna tillräckligt med utrymme för luftcirkulation (minst 10 cm runt omkring) och stäng inte in den.
- Täck inte ventilationsöppningarna för att inte hindra luftcirkulationen.
- Placera inte produkten på eller i närheten av heta ytor. Placera inte [stearinljus](#) på eller i närheten av produkten.
- Undvik att flytta, placera om och ändra produktens ställning under drift.
- Vidrör inte, tryck på eller gnugga på produktens yta med vassa eller hårda föremål.
- **Observera!** För att minska risken för elstötar ska produkten inte utsättas för regn eller fukt.
- Utsätt inte produkten för droppar eller stänk av vatten och placera inte föremål fyllda med vätska (t.ex. vaser) på eller i närheten av produkten.
- Låt inte föremål eller vätskor tränga in via öppningar.
- Placera inte öppna lågor (t.ex. levande ljus) på produkten.
- Om produkten visar tecken på skador, sluta använda den och låt den repareras av en behörig tekniker eller kontakta vår kundtjänst. Demontera inte produkten och försök inte att reparera den själv. Kontakta alltid kundtjänst vid skador, till exempel om strömsladden eller kontakten är skadad, om vätska har spillts eller föremål trängt in i produkten, om höljet skadats, om produkten utsatts för regn eller fukt, inte fungerar normalt eller om den har tappats.
- Innan du ansluter till elnätet, se till att informationen på typbeteckningen överensstämmer med din strömförsörjning.
- En skadad nätkabel måste bytas ut av tillverkaren, dess tekniska kundtjänst eller likvärdigt behöriga personer för att undvika fara.
- Kontrollera nätkabeln, produkten och förlängningssladden regelbundet för att upptäcka skador. Använd inte en skadad produkt. Dra ut kontakten omgående.
- Lägg nätkabeln och vid behov förlängningssladden på ett sätt så att de inte kan dras isär och inte utgör en snubbelrisk.

- Kläm och böj inte nätkabeln och dra den inte över skarpa kanter.
- Nätkabeln används för att koppla bort produkten från elnätet och måste alltid vara lättillgänglig. Dra ut nätkabeln när du vill stänga av strömförsörjningen helt.
- Det kan hända att produkten inte fungerar ordentligt på grund av elektrostatisk urladdning eller inte svarar på åtgärder från användaren. Stäng i så fall av produkten och koppla tillfälligt bort den från elnätet. Problemet bör vara löst när den kopplas in igen.
- Trampa inte på eller kläm strömsladden, i synnerhet kontakten, kabelfästena eller där sladden ansluter till produkten.
- Håll alltid i kontakten när du drar ut från strömförsörjningen. Dra inte i sladden.
- Koppla bort produkten från elnätet om den inte ska användas på länge, vid fel, under åskoväder och inför rengöring.
- **Observera!** Stäng av produkten och koppla bort den från elnätet inför rengöring.
- När produkten är uttjänt ska den göras obrukbar och strömsladden kapas.
- **Uppmärksamma!** Ett felaktigt isatt batteri kan innebära risk för explosion. Byt endast ut batteriet med samma eller motsvarande batterityp.
- Sätt i batteriet på rätt sätt. Ladda alltid hela batteripaketet. Blanda inte gamla och nya batterier eller batterier med olika laddningstillstånd. Var uppmärksam på polariteten (+/-) på batteriet och höljet. Ett felaktigt isatt batteri kan läcka eller i extrema fall orsaka brand eller explosion.
- Utsätt aldrig batterier för stark värme (som direkt solljus, eld etc.) och bränn inte batterier. Batterier kan explodera.
- Används enheten inte under en längre period ska det plockas bort. Annars kan batteriet läcka och orsaka skada.
- Håll batterier utom räckhåll för små barn. Om batterier sväljs, kontakta omedelbart en läkare.
- Konventionella batterier får inte laddas.
- Om batterierna läcker ska du ta bort dem från batterifacket med en trasa och kassera dem på ett miljövänligt sätt. Undvik hud- och ögonkontakt med batterivätskan. Om batterivätskan kommer i kontakt med ögon, skölj dem med mycket vatten och kontakta omedelbart läkare.

Om batterivätskan kommer i kontakt med hud, tvätta området med mycket tvål och vatten.

- Data på CD:n läses av en laser via en optisk lins (vidröres ej). Om produkten flyttas från ett kallt till ett varmt rum kan fukt kondenseras på linsen, vilket kan förhindra uppspelning. Låt i så fall produkten acklimatiseras till rummets temperatur i en timme före användning. Ta ut CD-skivan ur produkten. Låt kundtjänst inspektera produkten om problemet kvarstår.

KLASS 1 LASERPRODUKT

- Etiketten på produkten informerar användaren om att det är en **laserprodukt av klass 1** och innehåller en laserkomponent.
- Vidrör inte CD-enhetens lins.
- **Observera!** Användning av kontroller eller justeringar som inte anges här kan leda till exponering för farlig strålning.



Fara! Produkten ger ifrån sig osynlig laserstrålning om den öppnas eller om säkerhetsmekanismerna förbipasseras eller är skadade. Undvik direkt kontakt med laserstrålen. Vidrör inte linsen.







- **Viktigt!** Kontrollera att produkten är fullständigt funktionsduglig innan den används. Produkten får inte användas om den visar tecken på skador eller om den misstänks vara defekt.



VARNING - För produkter som innehåller knappcellsbatterier

SVÄLJ INTE BATTERIET. RISK FÖR KEMISK BRÄNSSKADA. Denna produkt innehåller ett knappcells-batteri. Om knappcells-batteriet sväljs kan det orsaka svåra invärtes brännskador på bara två timmar och leda till döden. Håll nya och förbrukade batterier utom räckhåll för barn. Om batterifacket inte stängs ordentligt, sluta använda produkten och förvara den utom räckhåll för barn. Sök vård omgående om du tror att batterier kan ha svalts eller placerats i någon kroppsdel.









Lista över delar

- A.  På/av-knapp
Sätt på produkten och försätt den i standbyläge
- B. Knappen SOURCE
Välj ingångskälla
- C.  Utmatningsknapp
Öppna och stäng CD-enheten
- D. Knappen  /SCAN/PAIR
Starta, pausa och fortsätt spela upp
Bekräfta val
Stationssökning
Tryck och håll in i Bluetooth®-läget för att parkoppla och ta bort parkoppling
- E.   Bakåt-/snabbspolningsknapp
Hoppa till föregående/nästa spår i CD-, USB- and Bluetooth®-läge
Tryck och håll in i CD- och USB-läge för att spola bakåt/framåt inom spåret/CD:n.
För att lyssna på FM-radio, tryck först på FM och sedan på  för att välja station
- F. Volymknapparna VOL+/VOL-
Höj och sänk volymnivån
- G. Display
Visar aktuell status
- H. Fjärrkontrollmottagare
Tar emot signalen från fjärrkontrollen
- I. Högtalare
- J. CD-enhet
- K. Ställ
- L. Teleskopantenn
- M. Monteringsanordning
- N. USB-kontakt
Koppla in ett USB-lagringsmedium för uppspelning
- O. AUX-kontakt (L/R)
Koppla in en extern ljudenhet för uppspelning
- P. AC-strömringång
Anslut nätkabeln

Tillbehör

- 1 x PMS220 trådlöst platt DAB-hifi-system
- 1 x Fjärrkontroll (med batteri i)
- 1 x Strömsladd
- 1 x Ljudkabel cinch (RCA)-till-3,5 mm kontakt
- 1 x USB-anlutningskabel
- 1 x Bruksanvisning / Garanti / WEEE

Fjärrkontroll

1.  På/av-knapp
Sätt på produkten och försätt den i standbyläge
2. SOURCE-knappar
Välj CD, USB, DAB/FM eller BT/AUX som ingångskälla
3. Knappen INFO
Visa uppspelningsinformation
4. Knappen INTRO
Spela upp de första 10 sekunderna på lagringsmediets alla spår i CD- och USB-läge
5.  Stoppknapp
Stoppa uppspelningen
Tryck och håll in i standbyläge för att synkronisera tiden med stationen
6.   Pilknappar upp/ned
Navigering upp/ned
Välj nästa/föregående förinställda station
Ställ in tiden
7. Sifferknappar (0–9)
[I CD- eller USB-läge, välj spårnummer för uppspelning](#)
[I DAB- eller FM-läge, välj förinställd station](#)
8. Knappen DIMMER
Ställ in displayens ljusstyrka
9.  Utmatningsknapp
Öppna och stäng CD-enheten
10. Knappen SHUFFLE
Välj blandat läge och slumpäge
11. Knappen REPEAT
Välj upprepningsläge
12.  Ljud av
Stäng av och sätt på ljudet
13.  /PAIR-knapp för att spela upp/pausa/parkoppla
Starta, pausa och fortsätt spela upp
Tryck och håll in i Bluetooth®-läget för att parkoppla och ta bort parkoppling
14.   Bakåt-/snabbspolningsknappar
Hoppa till föregående/nästa spår i CD-, USB- and Bluetooth®-läge
Tryck och håll in i CD- och USB-läge för att spola bakåt/framåt inom spåret/CD:n.
Manuell stationssökning i FM-läge – tryck och håll in för automatisk stationssökning
15. Volymknapparna VOL+/VOL-
Höj och sänk volymnivån
16. EQ Equalizer-knapp
Välj förinställning för equalizer

17. Knappen **BASS**
Slå på och stäng av basförstärkning
18. Knappen **TIMER/SLEEP** för inställning av timer/vilotimer
Ställ in vilotimer
Tryck och håll in i standbyläge för att ställa in väckarklockan
19. Tidsinställningsknappen **CLOCK**
Tryck och håll in i standbyläge för att ställa in klockan
Displaytid
20. Programknappen **PROG**
Programmera spårordning
Programmera förinställda stationer

Före första användning

Läs denna bruksanvisning noga för att undvika materiella skador och personskador på grund av felaktig användning. Var särskilt uppmärksam på säkerhetsinstruktionerna. Behåll bruksanvisningen som referens för framtiden och lämna över den om du överlåter produkten till tredje part. Ta försiktigt bort allt förpackningsmaterial och kontrollera att produkten är fullständig och oskadd. Använd inte en skadad produkt.

Avsedd användning

Denna produkt är endast avsedd för ljuduppspelning. Använd endast produkten i enlighet med denna bruksanvisning. Produkten är tillverkad för användning i privata hushåll och lämpar sig inte för kommersiellt bruk.

Imtron GmbH ansvarar inte för eventuella skador på produkten, skador på egendom eller personskador som orsakas av vårdslös eller oegentlig användning av produkten, **felaktig montering** eller användning av produkten i syften som inte tillverkaren avsett.

Installation och montering

Produkten kan stå självständigt (alternativ A, se bild 1) eller monteras på en vägg (alternativ B, se bild 2).

Väggmontering

Om produkten monteras på en vägg måste du först koppla in anslutningar baktill på produkten eftersom de blir svåra att komma åt senare.

Bild 3 Avlägsna skruvarna från stället och stället från produkten.

Bild 4 Borra två hål (Ø 3–8 mm) i väggen. Avståndet mellan hålen (från mitt till mitt) måste vara 121 mm.

Bild 5 Sätt vid behov i pluggar. Installationsmaterial ingår ej.

Bild 6 Låt skruvhuvudena sticka ut 5 mm. Haka fast produkten på skruvhuvudena.

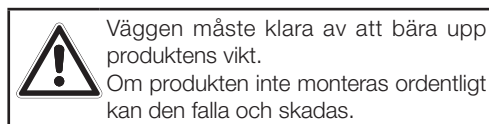

Fjärrkontrollens batteri

Bild 7 Dra ut skyddsfilmen från fjärrkontrollens batterifack för att börja använda fjärrkontrollen.

Bild 8 Rikta fjärrkontrollen mot mottagarfönstret på produktens framsida i en ±30° vinkel. Avståndet mellan fjärrkontrollen och produkten bör inte överstiga 6 m, och det bör inte finnas några hinder mellan fjärrkontrollen och produkten.

Bild 9 För att byta ut batteriet, avlägsna batteriluckan från fjärrkontrollen med tummen och pekfingeret. Ta sedan ut det förbrukade batteriet och sätt i ett nytt av samma typ (CR2025) i batterifacket, och observera polariteten. Den positiva polen (+) ska peka uppåt. Skjut sedan tillbaka batteriluckan på fjärrkontrollen.

Anslutningar

Notera

- Vissa knappar fungerar bara i vissa lägen.
- Med fjärrkontrollen har du tillgång till alla **funktioner**. Kontrollera följande om fjärrkontrollen inte fungerar:
 - Byt ut batteriet vid behov.
 - Se till att batteriet är isatt med korrekt polaritet (+/-).
 - Se till att inga hinder finns mellan produkten och fjärrkontrollen.
 - Sänk ljuset i rummet eller minska avståndet mellan produkten och fjärrkontrollen.

STRÖMFÖRSÖRJNING

Observera! Innan du kopplar in produkten, kontrollera att värdena överensstämmer med specifikationerna på produktens typbeteckning. Typbeteckningen sitter baktill eller undertill på produkten.

Bild 10 Koppla först in den separat medföljande strömsladden **AC~** baktill på produkten, och koppla först senare, efter att allt annat kopplats in, in den i ett eluttag. Kontrollera att kabeln är helt isatt i uttaget.

AUX-INGÅNG

Bild 11 Använd en RCA-till-RCA-stereoljudkabel (ingår ej) för att koppla TV:ns ljudutgång till **AUX L/R**-uttagen baktill på produkten.

Bild 12 Använd en RCA-till-3,5 mm-kabel (ingår) för att koppla hörlursuttaget på en ljudspelare till **AUX L/R**-uttagen baktill på produkten.

USB-ANSLUTNING

Bild 13 Det finns även en USB-port på produktens baksida för att spela upp lagrade ljudfiler.

Användning

SÄTTA PÅ OCH STÄNGA AV

När produkten ansluts till elnätet går den in i standbyläge.

1. Tryck på på/av-knappen **⏻** på produkten eller fjärrkontrollen för att sätta på produkten.
2. Tryck på på/av-knappen **⏻** på produkten eller fjärrkontrollen för att försätta produkten i standbyläge.
3. För att koppla bort produkten helt från elnätet måste du dra ur strömsladden, som alltid måste vara fritt åtkomlig. För att spara el kan du koppla bort produkten från elnätet när den inte används.

Notera

Om produkten inte tar emot någon signal i BT-, AUX-, USB- eller CD-läge stängs den av automatiskt efter 15 minuter.

STÄLLA IN TIDEN

Du kan ställa in tiden automatiskt eller manuellt.

Synkronisera tiden

1. Tryck och håll in stoppknappen **■** på fjärrkontrollen i standbyläge.
2. Använd pilknapparna **▲/▼** på fjärrkontrollen för att gå till synkroniseringsläget för tid.

- **RADIO:** Synkronisering av tiden sker via radion.
 - **OFF:** Tiden måste ställas in manuellt.
3. Tryck på knappen **▶II /PAIR** på fjärrkontrollen eller på knappen **▶II /SCAN/PAIR** på produkten för att bekräfta.

Ställa in tiden manuellt

I standbyläge kan tiden bara ställas in manuellt.

1. Tryck och håll in tidsinställningsknappen **CLOCK** på fjärrkontrollen i standbyläge tills timmarna blinkar.
2. Ställ in timmarna med pilknapparna **▲/▼** på fjärrkontrollen och tryck sedan på tidsinställningsknappen **CLOCK** på fjärrkontrollen. Nu blinkar minuterna.
3. Ställ in minuterna med pilknapparna **▲/▼** på fjärrkontrollen och tryck sedan på tidsinställningsknappen **CLOCK** på fjärrkontrollen för att bekräfta.
 - Om du inte trycker på någon knapp på 15 sekunder tas inställningen bort.
 - Medan inställningen ändras, tryck på knappen **▶II /PAIR** på fjärrkontrollen eller på knappen **▶II /SCAN/PAIR** på produkten för att välja 12 eller 24 timmars klocka.

Visa tiden

Tryck på tidsinställningsknappen **CLOCK** på fjärrkontrollen för att visa tiden i några sekunder.

Ställa in väckarklockan

För att ställa in väckarklockan måste du först ställa in rätt tid.

1. Tryck och håll in inställningsknappen **TIMER/SLEEP** på fjärrkontrollen i standbyläge tills timmarna blinkar.
2. Ställ in timmarna med pilknapparna **▲/▼** på fjärrkontrollen och tryck sedan på inställningsknappen **TIMER/SLEEP** på fjärrkontrollen. Nu blinkar minuterna.
3. Ställ in minuterna med pilknapparna **▲/▼** på fjärrkontrollen och tryck sedan på inställningsknappen **TIMER/SLEEP** på fjärrkontrollen för att bekräfta. Nu blinkar displayen.
4. Använd pilknapparna **▲/▼** på fjärrkontrollen för att välja väckningsläge
 - **BUZZER:** Vakna med ringklocka.
 - **FM:** Vakna med FM-radio.

- **DAB:** Vakna med DAB-radio.
- **USB:** Vakna med USB-enhet.
- **DISC:** Vakna med CD.

Tryck på inställningsknappen **TIMER/SLEEP** på fjärrkontrollen för att bekräfta. Volymnivån visas.

5. Tryck på pilknapparna ▲/▼ eller volymknapparna **VOL +/-** på produkten eller fjärrkontrollen för att justera väckarklockans volymnivå. Bekräfta inställningen med inställningsknappen **TIMER/SLEEP** på fjärrkontrollen. På displayen visas symbolen för motsvarande väckarklocka och väckarklockans symbol  blinkar.

Aktivera och inaktivera väckarklockan

Använd inställningsknappen **TIMER/SLEEP** på fjärrkontrollen om du vill visa väckarklockans inställningar på displayen när väckarklockan är inställd. Väckarklockan är aktiv när dess symbol  visas. När väckarklockan "ringer" kan du stänga av den med på/av-knappen  på produkten eller fjärrkontrollen. För att inaktivera väckarklockan, tryck på inställningsknappen **TIMER/SLEEP** två gånger. Väckarklockans symbol  släcks på displayen. För att aktivera väckarklockan igen, tryck på inställningsknappen **TIMER/SLEEP** två gånger till.



Välja användningsläge

Tryck flera gånger på knappen **SOURCE** på produkten eller på någon av knapparna **CD**, **USB**, **FM/DAB** eller **AUX/BT** på fjärrkontrollen för att välja önskat läge. Motsvarande läge visas på displayen.

Slå på och stänga av basförstärkning

Tryck på knappen **BASS** på fjärrkontrollen för att slå på eller stänga av basförstärkning.

Ställa in volymen

Tryck på knapparna **VOL +/-** på produkten eller fjärrkontrollen för att justera volymnivån. Tryck på knappen Ljud av  på fjärrkontrollen för att stänga av ljudet Tryck en gång till på knappen Ljud av  på fjärrkontrollen för att sätta på ljudet igen med den tidigare volymnivån.

Välja equalizern

Tryck flera gånger på equalizerknappen **EQ** på fjärrkontrollen för att växla mellan equalizerns förinställningar: Du kan välja mellan **Flat**, **Pop**, **Classic**, **Jazz** och **Rock**.

Ställa in ljusstyrka

Tryck flera gånger på **DIMMER** på fjärrkontrollen för att växla mellan 4 olika ljusstyrkor för displayen.

Ställa in vilotimer

Använd vilotimern för att stänga av systemet efter ett visst antal minuter i uppspelningsläge.

Tryck på inställningsknappen **TIMER/SLEEP** flera gånger för att växla mellan inställningarna. SLEEP 90 - SLEEP 60 - SLEEP 30 - SLEEP 15 - SLEEP 00

Tryck på **TIMER/SLEEP** flera gånger tills "SLEEP 00" visas på displayen om du vill avbryta vilotimern.

AUX- uppspelning

Ansluta externa enheter via AUX L/R

1. Tryck flera gånger på knappen **SOURCE** på produkten eller på knappen **AUX/BT** på fjärrkontrollen och välj **AUX**-läget. I det här läget kan du ansluta och spela upp från en extern enhet via produkten.
2. Använd den externa enheten som vanligt för att spela upp.
3. Justera önskad volym med volymknapparna **VOL +/-** på produkten eller fjärrkontrollen.

Uppspelning via Bluetooth®

Produkten är utrustad med en Bluetooth®-funktion som tar emot signaler på upp till 8 meters avstånd.

Parkoppla enheter med Bluetooth®

1. Tryck flera gånger på knappen **SOURCE** på produkten eller på knappen **AUX/BT** på fjärrkontrollen och välj Bluetooth®-läget. "**BLUETOOTH READY**" visas på displayen när ingen Bluetooth®-enhet är ansluten. Systemet väntar på att parkopplas.
2. Växla till Bluetooth på Bluetooth-enheten och sök efter och välj "**PMS 220**" för att starta anslutningen.
3. Vänta tills du hör rösten från ljudlimpan. När anslutningen genomförts visas "**PAIRED**" på displayen.

Utför följande för att koppla bort Bluetooth®-funktionen:

- Växla till en annan funktion.
- Inaktivera funktionen på din Bluetooth®-enhet. Produkten ger ifrån sig meddelandet "**Disconnected**".
- Tryck **och håll in** knappen **▶II/PAIR** på fjärrkontrollen. Produkten ger ifrån sig meddelandet "**PAIRING**" (parkopplas).

Anmärkningar

- Ange lösenordet "**0000**" när du blir ombedd.
- Tryck på knappen **▶II/PAIR** på fjärrkontrollen för att aktivera parkopplingsläget igen om en enhet redan är ansluten. Detta avbryter anslutningen och "**PAIR**" visas på displayen.
- Om ingen ny enhet parkopplas inom två minuter behålls den tidigare anslutningen.
- Anslutningen avbryts när den parkopplade enheten förflyttas bortom räckvidden.
- Förr att återanslutna måste enheten hamna inom räckvidd igen.
- Kontrollera att anslutningen faktiskt återupptagits.
- Om en enhet är ansluten visas "**PAIRED**" på displayen.
- Om anslutningen avbrutits visas "**BLUETOOTH READY**" på displayen. Följ i så fall ovanstående instruktioner för parkoppling.

Uppspelning via USB





1. Koppla först in den medföljande USB-kabeln i USB-porten baktill på produkten. Koppla sedan in en USB-lagringsenhet (USB-minne) med USB-kabeln.
2. Tryck flera gånger på knappen **SOURCE** på produkten eller på knappen **USB** på fjärrkontrollen och välj **USB-läget**.
 - Tryck på knappen **▶II/PAIR** på fjärrkontrollen eller på knappen **▶II/SCAN/PAIR** på produkten för att starta eller pausa uppspelningen.
 - Tryck på bakåt-/snabbspolningsknapparna **◀◀▶▶** på produkten eller fjärrkontrollen för att hoppa till föregående eller nästa fil.
 - Tryck och håll in bakåt-/snabbspolningsknapparna **◀◀▶▶** på produkten eller fjärrkontrollen för att aktivera snabbspolning bakåt eller framåt inom aktuellt spår. När du släpper knappen återgår produkten till normal uppspelning.

- Tryck flera gånger på knappen **REPEAT** på fjärrkontrollen för att växla mellan de olika upprepningsslägena. Det valda läget visas på displayen.
 - **RPT ONE:** Upprepar ett spår. Upprepningssymbolen  blinkar på displayen och aktuellt spår upprepas tills vidare.
 - **RPT ALB:** Upprepar en mapp (endast MP3/WMA-uppspelning). Upprepningssymbolen  lyser på displayen och alla spår i mappen upprepas.
 - **RPT ALL:** Upprepar alla spår. Upprepningssymbolen  lyser på displayen och alla spår på skivan upprepas.
 - **RPT OFF:** Upprepningsfunktionen stängs av.
- Tryck flera gånger på knappen **SHUFFLE** på fjärrkontrollen för att komma till slumpmässig uppspelning.
- Tryck på stoppknappen **■** på fjärrkontrollen för att stoppa uppspelningen.

Uppspelning via CD/MP3/WMA

1. Tryck flera gånger på knappen **SOURCE** på produkten eller på knappen på fjärrkontrollen och välj **CD-läget**. "**DISC**" visas på displayen och produkten ger ifrån sig meddelandet "Disc".
2. Tryck på utmatningsknappen **▲** på produkten eller fjärrkontrollen för att öppna CD-enheten. Höljet skjuts åt sidan och CD-enheten öppnas.
3. Sätt försiktigt i en CD, MP3- eller WMA-CD i enheten och tryck på utmatningsknappen **▲** på produkten eller fjärrkontrollen för att stänga CD-enheten.
4. Skivan avläses och "**LOADING**" visas på displayen. Därefter startar uppspelningen automatiskt och spårnummer och speltid visas.
 - Tryck på knappen **▶II/PAIR** på fjärrkontrollen eller på knappen **▶II/SCAN/PAIR** på produkten för att starta eller pausa uppspelningen.
 - Tryck på bakåt-/snabbspolningsknapparna **◀◀▶▶** på produkten eller fjärrkontrollen för att hoppa till föregående eller nästa fil.
 - Tryck och håll in bakåt-/snabbspolningsknapparna **◀◀▶▶** på produkten eller fjärrkontrollen för att aktivera snabbspolning bakåt eller framåt inom aktuellt spår. När du

släpper knappen återgår produkten till normal uppspelning.

- Tryck på knappen **ALBUM/PRESET/▲/▼** på fjärrkontrollen för att hoppa till nästa eller föregående album (endast MP3-CD).
- Tryck flera gånger på knappen **REPEAT** på fjärrkontrollen för att växla mellan de olika upprepningsslägena. Det valda läget visas på displayen.
 - **RPT ONE:** Upprepar ett spår. Upprepningssymbolen  blinkar på displayen och aktuellt spår upprepas tills vidare.
 - **RPT ALB:** Upprepar en mapp (endast MP3/WMA-uppspelning). Upprepningssymbolen  lyser på displayen och alla spår i mappen upprepas.
 - **RPT ALL:** Upprepar alla spår. Upprepningssymbolen  lyser på displayen och alla spår på skivan upprepas
 - **RPT OFF:** Upprepningsfunktionen stängs av.
 - Tryck flera gånger på knappen **SHUFFLE** på fjärrkontrollen för att komma till slumpmässig uppspelning.
- Tryck på knappen **INTRO** på fjärrkontrollen för att spela upp de första 10 sekunderna av varje spår på skivan. Tryck en gång till på knappen **INTRO** på fjärrkontrollen för att återgå till vanlig uppspelning.
- Tryck på stoppknappen  på fjärrkontrollen för att stoppa uppspelningen.

Programuppspelning

Du kan bara aktivera och ställa in programläget när produkten är i stoppläge.

1. Tryck på programknappen **PROG** på fjärrkontrollen för att gå till programläget.
2. Välj önskat spår på skivan med sifferknapparna (0-9). Tryck på programknappen **PROG** på fjärrkontrollen för att bekräfta.
3. Upprepa ovanstående steg för att programmera fler spår att spela upp.
4. Tryck på knappen **►► /PAIR** på fjärrkontrollen eller på knappen **►►/SCAN/PAIR** på produkten för att starta den programuppspelningen.

Notera

För att radera aktuellt program, tryck på knappen  på fjärrkontrollen.

DAB-radio

Förläng teleskopantennen

Bild 14 Dra ut teleskopantennen helt innan du växlar till DAB-läget.

1. Tryck flera gånger på knappen **SOURCE** på produkten eller på knappen **DAB/FM** på fjärrkontrollen och välj **DAB**-läget.
2. När DAB-läget används för första gången påbörjas stationssökningen och "**SCANNING**" visas på displayen.
3. Alla kanaler som hittas sparas automatiskt. Bläddra bland de sparade kanalerna med bakåt-/snabbspolningsknappen **◀◀ ▶▶** på produkten eller fjärrkontrollen.
4. Tryck på knappen **►► /PAIR** på fjärrkontrollen eller knappen **►►/SCAN/PAIR** på produkten för att söka efter kanaler igen.

Automatisk stationsökning

Den automatiska sökningen söker igenom hela DAB band III. Den första stationen som hittas (i alfanumerisk ordning) väljs och spelas upp.

1. Tryck på bakåt-/snabbspolningsknappen **◀◀ ▶▶** på produkten eller fjärrkontrollen för att starta automatisk kanalsökning. "**SCANNING**" och antalet hittade kanaler visas på displayen.
2. När sökningen är klar visas det totala antalet hittade stationer och en lista över stationerna. Alla stationer som hittas sparas automatiskt.

Manuell stationsökning

1. Tryck och håll in bakåt-/snabbspolningsknappen **◀◀ ▶▶** på produkten eller fjärrkontrollen (14) för att välja manuell inställning. "**Manual tune**" visas på displayen.
2. Tryck på bakåt-/snabbspolningsknappen **◀◀ ▶▶** på produkten eller fjärrkontrollen för att växla mellan DAB-kanalerna mellan frekvenserna 174,928 MHz och 239,200 MHz
3. Tryck på bakåt-/snabbspolningsknappen **◀◀ ▶▶** på produkten eller fjärrkontrollen för att bekräfta när du valt önskat kanalnummer. "**TUNING**" visas på displayen och produkten påbörjar kanalsökningen.

Obs

- Nya stationer och tjänster läggs till de lagrade DAB/DAB+ -stationer. För att göra nya DAB/DAB+ -stationer och tjänster tillgängliga på din radio, kör en fullständig genomsökning med jämna mellanrum.
- Alla kanaler finns inte tillgängliga regionalt överallt. Antalet stationer som kan tas emot kan variera från region till region. Det beror bland annat på att frekvensnätet inte är fullt utbyggt överallt eller att sändare endast sänds inom en region istället för i hela landet. Mottagningen är reducerad inomhus beroende på konstruktionen.
- För mer information om alla tillgängliga/ mottagbara stationer i ditt land, besök: <https://www.worlddab.org/>

Sekundära tjänster

Om ">>" visas efter namnet på en kanal finns sekundära tjänster tillgängliga för kanalen. De är extratjänster som tillhör primärkanalen. Det kan till exempel vara extra kommentering på en sportkanal. De sekundära tjänsterna visas i kanallistan direkt efter primärkanalen.

Ställ in sekundärkanalen genom att trycka på bakåt-/snabbspolningsknappen ◀◀▶▶ på produkten eller fjärrkontrollen.

Manuell förinställning av stationer

Du kan spara upp till 20 favoritstationer. Du får då snabb och enkel åtkomst till dina favoriter.

1. Ställ in en station enligt beskrivningen ovan.
2. Tryck på programknappen **PROG** på fjärrkontrollen för att komma åt stationsminnet. Förinställningsnumret blinkar på displayen.
3. Välj ett förinställningsnummer (1–20) med knappen **ALBUM/PRESET/▲/▼** på fjärrkontrollen.
4. Tryck på programknappen **PROG** på fjärrkontrollen igen för att spara kanalen. "**SAVED**" visas på displayen.
5. För att komma åt en förinställd kanal, välj önskat nummer med pilknapparna **▲/▼** på fjärrkontrollen. Band och frekvens visas, och du bekräftar valet med knappen **▶II /PAIR** på fjärrkontrollen eller knappen **▶II /SCAN/PAIR** på produkten.

Notera

För att radera aktuell förinställning, tryck på knappen **■** på fjärrkontrollen.

Informationsvisning

Du kan visa information om DAB-stationer beroende på vilken station du har inställd. Tryck flera gånger på knappen **INFO** på fjärrkontrollen för att visa nedanstående information.

1. Ställ in en DAB-station.
2. När du lyssnar på DAB/DAB+-radio, tryck och håll in knappen **SOURCE** för att bläddra mellan nedanstående information (om den finns tillgänglig eller tillhandahålls av stationen):
 - Stationsnamn
 - Multiplexnamn
 - Tid
 - Datum
 - Dynamic Label Segment(DLS)
 - Programtyp (PTY)
 - Kanalnummer
 - Frekvens
 - Stereo/mono
 - Bithastighet
 - Signalstyrka

Stationsnamn

Stationens namn visas om en RDS-station är inställd.

Multiplex

Detta är en sammanslutning av stationer som sänder tillsammans på en frekvens. Det finns rikstäckande och lokala multiplexer. De lokala innehåller stationer som är skraddarsydda särskilt till det området.

Tid

Här visas den tid som tillhandahålls automatiskt av radiosändaren.

Datum

Här visas det datum som tillhandahålls automatiskt av radiosändaren.

DLS (banderoll)

Detta är en banderolldisplay där radiosändaren ger ytterligare information om programmet.

Programtyp

Genrebeskrivning för programmet som sänds.

Kanalnummer

Digital DAB-radio kan sändas på många olika frekvenser.

Frekvens

Den aktuella stationens frekvens visas.

Stereo/mono

Displayen visar om den aktuella stationen sänds i mono eller stereo.

Bithastighet

Den aktuella kanalens bithastighet visas.

Signalstyrka

Signalstyrkan visas som ett nummer mellan 0 och 18. Om numret är 0 innebär det att den mottagna signalen är felfri och signalstyrkan är stark. Om feltalet är högt rekommenderas att radioantennens eller enhetens position justeras.

Displayen visar en liggande stapel som indikerar signalstyrkan – ju starkare signalen är, desto längre sträcker sig stapeln från vänster till höger.

FM-radio

Förläng teleskopantennen

Bild 14 Dra ut teleskopantennen helt innan du växlar till FM-läget.

Automatisk stationssökning och lagring

1. Tryck flera gånger på knappen **SOURCE** på produkten eller på knappen **DAB/FM** på fjärrkontrollen och välj **FM**-läget.
2. Tryck på knappen **II /PAIR** på fjärrkontrollen eller på knappen **II /SCAN/PAIR** på produkten för att starta automatisk stationssökning. Alla tillgängliga stationer sparas enligt signalstyrkan. Den första stationen spelas automatiskt.
3. För att spela en sparad station, tryck på pilknapparna **▲/▼** på fjärrkontrollen. Frekvensen visas. Tryck på knappen **II /PAIR** på fjärrkontrollen eller på knappen **II /SCAN/PAIR** på produkten för att bekräfta ditt val.

Automatisk stationssökning

Tryck och håll in bakåt-/snabbspolningsknapparna **◀◀ ▶▶** på produkten eller fjärrkontrollen för att söka efter en station nedåt eller uppåt i frekvensbandet. Stationssökningen stoppas så snart en station hittas. Svaga stationer kan hoppas över.

Manuell stationssökning

Tryck flera gånger på bakåt-/snabbspolningsknapparna **◀◀ ▶▶** på produkten eller fjärrkontrollen tills

du hittar önskad station. Justera antennens position eller flytta på produkten om signalstyrkan är svag.

Manuell förinställning av stationer

Du kan spara upp till 20 favoritstationer. Du får då snabb och enkel åtkomst till dina favoriter.

1. Ställ in en station enligt beskrivningen ovan.
2. Tryck på programknappen **PROG** på fjärrkontrollen för att komma åt förinställningarna. Förinställningsnumret blinkar på displayen.
3. Välj ett förinställningsnummer (1–20) med knappen **ALBUM/PRESET/▲/▼** på fjärrkontrollen.
4. Tryck på programknappen **PROG** på fjärrkontrollen igen för att spara kanalen. **"SAVED"** viss på displayen.
5. För att komma åt en förinställd kanal, välj önskat nummer med pilknapparna på fjärrkontrollen. Frekvensen visas, och du bekräftar valet med knappen **II /PAIR** på fjärrkontrollen eller knappen **II /SCAN/PAIR** på produkten.

Notera

För att radera aktuell förinställning, tryck på knappen **■** på fjärrkontrollen.

RDS (Radio Data System)

Många FM-stationer sänder extra information. Tryck flera gånger på knappen **INFO** på fjärrkontrollen för att växla mellan nedanstående information.

Stationsnamn

Stationens namn visas om en RDS-station är inställd.

Radiotext

Ytterligare information om programmet visas här i en banderoll.

Programtyp

Genrebeskrivning för programmet som sänds.

Stereo/mono

Displayen visar om den aktuella stationen sänds i mono eller stereo.

Tid

Här visas den tid som tillhandahålls automatiskt av radiosändaren.

Datum

Här visas det datum som tillhandahålls automatiskt av radiosändaren.

Frekvens

Den aktuella stationens frekvens visas.

**STRÖMFÖRBRUKNING I STANDBYLÄGE****GE**

- Efter ca 15 minuter slår produkten automatiskt över till standbyläge, med max 1 W effekt, såvida ingen uppspelning sker. Tryck på på/av-knappen  på produkten eller fjärrkontrollen för att fortsätta.
- Detta gäller inte för FM, eftersom det inte skulle passa med produktens avsedda användning om den inte kunde ta emot radiosignaler i FM-läget.

Rengöring och skötsel

- Stäng av produkten och dra ur nätkontakten inför rengöring.
- **Observera!** Vatten får inte tränga in i produkten.
- Rengör endast höljet med en något fuktad, mjuk trasa.
- Använd inga kraftiga rengöringsmedel eller lösningsmedel så att höljet inte skadas.
- Transportera produkten i originalförpackningen vid behov.

CD-vård

Lite damm och små repor påverkar oftast inte CD:ns kvalitet. Icke desto mindre måste CD-skivor alltid hanteras varsamt.

Skydda CD-skivorna från damm och repor.

Förvara CD-skivor som inte används i sina fodral.

Bild 15 Torka CD-skivor med en mjuk trasa inifrån och ut då och då för att bibehålla den ursprungliga ljudkvaliteten.

Bild 16 Torka inte i cirklar. Använd aldrig bensin eller lösningsmedel.

Bild 17 Vidrör endast CD-skivans utkanter.

Försäkran om överensstämmelse

[Imtron GmbH] försäkrar härmed att radioutrustningen av typen [PMS 220] överensstämmer med direktiv 2014/53/EU. Den fullständiga texten till EU-försäkran om överensstämmelse finns på följande internetadress: <https://www.peaq-online.com/nc/search>.

Felsökning

Om fel uppstår under användningen hänvisas till nedanstående tabell. Kontakta specialiståterförsäljaren om problemen inte kan åtgärdas enligt indikationen i **Förslag på lösning**.

Funktion	Problem	Möjlig orsak	Förslag på lösning
Allmänt	Produkten fungerar inte	<ul style="list-style-type: none"> Ingen strömförsörjning 	<ul style="list-style-type: none"> Kontrollera strömanslutningen
	Fjärrkontrollen fungerar inte	<ul style="list-style-type: none"> Alltför stort avstånd Inte riktad mot produkten Batteriet är slut Hinder mellan produkten och fjärrkontrollen 	<ul style="list-style-type: none"> Kontrollera avståndet Rikta fjärrkontrollen mot produkten Byt ut batteriet Ta bort hinder mellan produkten och fjärrkontrollen
	Ingen reaktion på knapptryckningar	<ul style="list-style-type: none"> Elektrostatisk urladdning 	<ul style="list-style-type: none"> Dra ur nätkontakten och sätt i den igen
	Inget ljud	<ul style="list-style-type: none"> Volymen är för låg Ljudet är avstängt på extern enhet (AUX) 	<ul style="list-style-type: none"> Justera volymen Kontrollera och sätt på ljudet på den externa enheten (AUX)
Skiva	Ingen uppspelning	<ul style="list-style-type: none"> Ingen skiva i enheten ("NO DISC" visas) Skiva isatt uppochned Smutsig skiva Produkten är i pausläge Skivan kan inte läsas Kondens på laserlinsen 	<ul style="list-style-type: none"> Sätt i skiva Sätt i skiva med trycket framåt Rengör skivan Starta uppspelning Skivan passar inte, kan inte spelas upp Vänta ca 1 timme tills produkten torkat
	Skivan hoppar	<ul style="list-style-type: none"> Vibrationer 	<ul style="list-style-type: none"> Produkten måste stå vibrationsfritt
	Filer spelas inte	<ul style="list-style-type: none"> Okänt filformat 	<ul style="list-style-type: none"> Filformatet är inte kompatibelt, kan inte spelas upp
DAB-radio FM-radio	Önskad station hittas inte	<ul style="list-style-type: none"> Svag signal Antennen är skadad, ej utfälld eller ej riktad 	<ul style="list-style-type: none"> Använd manuell stationssökning Kontrollera antennen
	Tiden är inte synkroniserad	<ul style="list-style-type: none"> Radiosändaren sänder inte tid och datum Synkronisering inte inställd på radio 	<ul style="list-style-type: none"> Ställ in tiden manuellt Ställ in synkronisering på radio
USB	USB-enhet kan inte kopplas in	<ul style="list-style-type: none"> USB-enheten är uppochned 	<ul style="list-style-type: none"> Vänd på USB-enheten
	Filer spelas inte	<ul style="list-style-type: none"> Okänt filformat 	<ul style="list-style-type: none"> Filformatet är inte kompatibelt, kan inte spelas upp
Bluetooth®	Bluetooth®-namnet hittas inte	<ul style="list-style-type: none"> Bluetooth®-funktionen är inte aktiverad på Bluetooth®-enheten Bluetooth®-enheten är inte parkopplad 	<ul style="list-style-type: none"> Aktivera Bluetooth®-funktionen på Bluetooth®-enheten Parkoppla en Bluetooth®-enhet
Aux	Produkten stängs av	<ul style="list-style-type: none"> ERP II avstängningsfunktion efter 15 minuter utan signal 	<ul style="list-style-type: none"> Höj volymen på extern enhet

Tekniska data

STRÖMFÖRSÖRJNING

Ingång	: 220–240 V~, 50/60 Hz
Strömförbrukning i drift	: 30 W
Strömförbrukning i standby	: <1 W

RADIO

FM-tuner

Frekvensband	: 87,5–108 MHz
Stegstorlek	: 0,05 MHz

DAB-tuner

Frekvensband	: 174,928–239,2 MHz
Frekvensgång	: 50 Hz – 20 kHz

CD-UPPSPELNING

Frekvensgång	: 30 Hz – 16,5 kHz
Kompatibilitet	: CD, CD-R, CD-RW, MP3

HÖGTALARE

Uteffekt	: 2 x 5 W
Impedans	: 2 Ω
Ljudsystem	: Stereo

ANSLUTNINGAR

USB	: Ja (max 64 GB) 5 V, 500 mA
Aux	: Ja (Cinch (RCA) R/L)
Effekt	: Ja

FJÄRRKONTROLL

Räckvidd	: 6 m
Vinkel	: 30°
Batteri	: CR2025

BLUETOOTH®

Profil	: AVRCP A2DP
Räckvidd	: 8 m
Version	: 4.2
Frekvensband	: 2,402–2,480 GHz
Maximal överföringseffekt	: 5 dBm

Mått (B x D x H)	: 375 x 210 x 79 mm
Vikt	: nettovikt – 1,85 kg bruttovikt – 2,6 kg
Kabellängd	: 1,50 m

Güvenlik talimatları

Önemli güvenlik talimatları. Lütfen güvenlik talimatlarını dikkatlice okuyun ve ileride başvurmak üzere saklayın.



Eşkenar üçgen içerisinde bulunan ok başlıklı yıldırım, ürünün kutusu içerisinde elektrik çarpması riskine yol açabilecek düzeyde yalıtılmamış tehlikeli voltaj bulunması hakkında kullanıcıyı uyarmayı amaçlamaktadır.



Eşkenar üçgen içerisinde bulunan ünlem işareti, ürünle birlikte gelen dokümanlar içerisinde önemli kullanım ve bakım talimatlarının bulunması hakkında kullanıcıyı uyarmayı amaçlamaktadır.



Güvenlik nedenlerinden ötürü, bu güvenlik II sınıfı ürün sembolde de belirtildiği gibi çift kat veya kuvvetlendirilmiş yalıtım ile donatılmıştır.



Tehlike! Kulaklığı veya kulaküstü kulaklıklar ile oluşan aşırı ses basıncı duyma kayıplarına yol açabilir. Eğer uzun süre boyunca gürültülü müzik dinlerseniz, duymanız bundan etkilenecektir. Uygun bir ses düzeyi ayarlayın.

- Bu ürün sadece sesli eğlenceler için amaçlanmıştır. Tehlikeli durumları önlemek için, ürünü kılavuzda açıklanan amaçlar haricinde kullanmayın. Uygunsuz kullanım tehlikelidir ve garantiyi geçersiz kılar.
- Sadece ev içi kullanım içindir. Ürünü açık alanda kullanmayın.
- **Boğulma tehlikesi!** Ambalaj materyallerini çocuklardan uzak tutun.
- Ürünü sadece normal oda koşulları (sıcaklık ve nem) altında kullanın.
- Ürün sadece ılıman iklim bulunan bölgelerde kullanım için amaçlanmıştır. Ürünü tropikal veya yüksek nemli iklimlerde kullanmayın.

- Ürünü soğuk bir mekandan sıcak bir mekana veya tam tersi şekilde taşımayın. Yoğuşma ürüne ve elektrikle çalışan parçalara hasar verebilir.
- Üretici tarafından tavsiye edilmeyen aksesuarların veya parçaların kullanımı yaralanmalarla veya hasarla sonuçlanabilir ve garantiyi geçersiz kılar.
- Ürünün kurulumunu yaparken hava sirkülasyonu için yeterli boşluk bırakın (her yönden en az 10 cm) ve çevresini kapatmayın.
- Hava sirkülasyonunu engellemek için havalandırma açıklıklarını kapatmayın.
- Ürünü sıcak yüzeylerin üzerine veya yakınına koymayın. **Ürünün üzerine veya yakınına mum koymayın.**
- Kullanım esnasında ürünü hareket ettirmeyin, kaydırmayın veya yerini değiştirmeyin.
- Ürünün yüzeyine keskin veya sert cisimlerle dokunmayın, bastırmayın veya ovalamayın.
- **Dikkat!** Yangın ve elektrik çarpmasını önlemek için ürünü yağmur veya neme maruz bırakmayın.
- Ürünü su damlaması veya sıçramasına maruz bırakmayın ve sıvı ile dolu cisimleri (vazo gibi) ürünün üzerine veya yakınına yerleştirmeyin.
- Açıklıklardan muhafazanın içerisine hiçbir cisim veya sıvının girmediğinden emin olun.
- Ürünün üzerine muhafazası olmayan alevler (mum gibi) yerleştirmeyin.
- Eğer ürün hasar belirtileri gösteriyor ise kullanmayı bırakın ve yetkili bir teknisyene tamir ettirin veya müşteri hizmetlerimiz ile irtibata geçin. Ürünü sökmeyin veya kendiniz tamir etme girişiminde bulunmayın. Hasar durumlarında her zaman müşteri hizmetleri ile irtibata geçin, örneğin, eğer güç kablosu veya fişi zarar görmüşse, ürün içerisine sıvı veya cisim girmiş ise, kasa zarar görmüşse, ürün yağmura veya neme maruz kalmış, düzgün çalışmıyor ise veya düşürülmüş ise.
- Elektrige bağlamadan önce, değer plakası üzerindeki bilginin şebeke kaynağınıza denk olduğundan emin olun.
- Hasarlı bir elektrik kablosu, tehlikeleri önlemek için üretici, üreticinin teknik müşteri hizmetleri veya benzer nitelikli kişiler tarafından değiştirilmelidir.
- Elektrik kablosunu, ürünü ve uzatma kablosunu hasarlar için düzenli olarak kontrol edin. Zarar görmüş bir ürünü kullanmayın. Elektrik fişini derhal çıkartın.
- Elektrik kablosunu ve eğer gerekli ise uzatma kablosunu, çekilme ve dolanma tehlikesi yaratmayacak şekilde yerleştirin.

- Elektrik kablosunu dolamayın veya kısırmayın ve keskin kenarlar üzerinden geçirmeyin.
- Elektrik fişi, ürünün şebeke gücü ile bağlantısını kesmek için kullanılır ve her şartta ulaşılabilir olmalıdır. Güç tüketimini tamamiyle durdurmak için elektrik fişini prizden çıkartın.
- Elektrostatik boşalmadan ötürü ürün düzgün bir şekilde çalışmayabilir veya kumandalara yanıt vermeyebilir. Bu durumda, ürünü kapatın ve geçici olarak prizle bağlantısını kesin. Tekrar bağlamanın ardından problem çözülmüş olmalıdır.
- Özellikle fiş, kablo bağlantıları ve kablonun ürüne bağlandığı yerlerden olmak üzere elektrik kablosunun üzerine basmayın veya kabloyu ezmeyin.
- Elektrik fişinin bağlantısını keserken her zaman fişten kavrayın, kablodan çekmeyin.
- Ürünü uzun bir süre boyunca kullanmayacağınız zamanlarda, arıza durumlarında, yıldırımlı fırtınalarda ve temizlemeden önce prizden çıkartın.
- **Dikkat!** Temizlemeden önce, ürünü kapatın ve şebeke gücünden ayırın.
- Hizmet süresinin sonunda ürünü kullanılamaz olarak değerlendirin ve güç kablosunu kesin.
- **Dikkat!** Pil yanlış şekilde değiştirilirse patlama riski vardır. Pili yalnızca aynıysa veya eşdeğeriyle değiştirin.
- Pili düzgün şekilde takın. Her zaman bütün pil grubunu değiştirin. Eski ve yeni pilleri veya farklı şarj olma durumu olan pilleri karıştırmayın. Pil ve gövde üzerindeki kutuplara (+/-) dikkat edin. Yanlış yerleştirilmiş bir pil sızıntı yapabilir veya olağüstü durumlarda yangına veya patlamaya neden olabilir.
- Pilleri asla aşırı ısıya (direkt güneş ışığı, ateş, vb.) maruz bırakmayın ve pilleri yakmayın. Piller patlayabilir.
- Ürünü uzun bir süre kullanmayacaksanız, kullanılmış pili çıkarın. Aksi takdirde, pil akabilir ve hasara neden olabilir.
- Pilleri çocukların erişemeyeceği yerlerde saklayın. Pillerin yutulması halinde acilen bir doktora danışın.
- Geleneksel bataryalar şarj edilmemelidir.
- Piller sızdırırsa, pil bölmesinden bir bezle çıkarın ve çevreye zarar vermeyecek şekilde atın. Pil sıvısı ile cilt ve göz temasından kaçının. Pil sıvısı gözünüze temas ederse, gözlerinizi bol su ile yıkayın ve hemen bir doktora başvurun. Pil sıvısı cildinize temas ederse, temas eden bölgeyi bol sabun ve su ile yıkayın.

- CD üzerindeki veri bir optik lens (dokunmayın) içerisinden bir lazer tarafından okunur. Eğer ürün soğuk bir odadan sıcak bir odaya taşınırsa, nem lens üzerinde yoğunlaşma yapabilir ve oynatımı engelleyebilir. Bu durumda, kullanımdan önce ürünün oda sıcaklığına uyum sağlaması için bir saat süre tanıtın. Takılı bir CD'yi üründen çıkartın. Eğer sorun devam ederse, müşteri hizmetleri tarafından kontrol ettirin.

SINIF 1 LAZERLİ ÜRÜN

- Ürünün üzerindeki etiket ürünün **Sınıf 1 lazer ürünü** olduğu ve lazer bölgesi içerdiği ile ilgili kullanıcıyı bilgilendirir.
- CD sürücüsü içerisindeki lense dokunmayın.
- **Dikkat!** Kumandaların kılavuzda belirtilmeyen şekilde kullanımları ve yapılan değişiklikler tehlikeli radyasyon yayılımına neden olabilir.



Tehlike! Eğer ürün açılır veya güvenlik mekanizmaları devreden çıkarılır veya hasar görür ise görünmez lazer radyasyonu yayılabilir. Lazer ışını ile doğrudan temasdan kaçınınız. Lense dokunmayın.

- **Önemli!** Kullanımdan önce, ürünün kusursuz çalışır durumda olduğundan emin olun. Ürün hasar izleri taşıyor veya kusurlu olma şüphesi mevcut ise kullanılmamalıdır.



UYARI - Düğme Pil İçeren Ürünler için

PİLİ YUTMAYIN, KİMYASAL YANIK TEHLİKESİ. Bu ürün bir düğme pil içermektedir. Eğer düğme pil yutulursa, sadece 2 saat içerisinde ciddi iç dahi yanıklara neden olabilir ve ölümlü sonuçlanabilir. Yeni ve kullanılmış pilleri çocuklardan uzak tutun. Eğer pil bölmesi güvenli bir şekilde kapanmıyor ise, ürünü kullanmayı bırakın ve çocuklardan uzak tutun. Eğer pillerin yutulduğunu veya vücudun herhangi bir bölümüne yerleştiğini düşünüyorsanız, acil tıbbi yardıma başvurun.

Partlist

- A. **⏻ Açma/Kapatma düğmesi**
Ürünü çalıştırın ve bekleme moduna geçmesi için kapatın
- B. **SOURCE** düğmesi
Giriş kaynağını seçin
- C. **▲ Çıkartma düğmesi**
CD sürücüsünü açın ve kapatın
- D. **▶/SCAN/PAIR** düğmesi
Oynatımı başlatın, duraklatın ve devam ettirin
Seçimi onaylayın
İstasyon arama
Bluetooth® modunda, eşleme yapmak veya eşlemeyi kaldırmak için basın ve basılı tutun
- E. **◀◀▶▶** Geri alma/İleri alma düğmesi
CD, USB ve Bluetooth® modlarında, önceki/sonraki parçaya geçiş yapın
CD ve USB modlarında, parça/CD içerisinde geri/ileri arama yapmak için basın ve basılı tutun.
FM radyo dinlemek için önce FM'e basın ve istasyon seçmek için ardından düğmesine basın.
- F. **VOL+/VOL-** Ses düzeyi düğmeleri
Ses düzeyini arttırın veya azaltın
- G. **Ekran**
Mevcut durumu görüntüler
- H. **Uzaktan kumanda alıcısı**
Uzaktan kumandanın sinyalinin alır
- I. **Hoparlör**
- J. **CD sürücüsü**
- K. **Ayak**
- L. **Teleskobik anten**
- M. **Oturma aygıtı**
- N. **USB bağlantısı**
Oynatım için USB depolama aygıtınızı bağlayın
- O. **AUX (L/R) bağlantısı**
Oynatım için harici ses aygıtınızı bağlayın
- P. **AC~ güç girişi**
Elektrik kablosunu bağlayın

Aksesuarlar

- 1 x PMS220 kablosuz düz DAB hi-fi sistemi
- 1 x Uzaktan kumanda (pili takılı şekilde)
- 1 x Güç kablosu
- 1 x 3.5 mm jak fişine sahip (RCA) Ses kablosu
- 1 x USB bağlantı kablosu
- 1 x Kullanım kılavuzu / Garanti Belgesi / WEEE

Uzaktan kumanda

1. **⏻ Açma/Kapatma düğmesi**
Ürünü çalıştırın ve bekleme moduna geçmesi için kapatın
2. **SOURCE** düğmeleri
Giriş kaynağı olarak CD, USB, DAB/FM veya BT/AUX seçimi yapın
3. **INFO** düğmesi
Oynatım bilgisini görüntüleyin
4. **INTRO** düğmesi
CD ve USB modlarında depolama ortamında bulunan tüm parçaların ilk 10 saniyesini oynatın
5. **■ Durdurma düğmesi**
Oynatımı durdurun
Bekleme modundayken, saati istasyon ile senkronize etmek için basın ve basılı tutun
6. **▲/▼ Yukarı/Aşağı Ok işareti düğmeleri**
Yukarı/aşağı gezinim yapın
Sonraki/önceki istasyonu seçin
Saati ayarlayın
7. **Numara düğmeleri (0 - 9)**
[CD ve USB modlarında, çalmak için parça numarasını seçin](#)
[DAB ve FM modlarında, istasyon ön ayarlarını seçin](#)
8. **DIMMER** düğmesi
Ekranın parlaklık seviyesini ayarlayın
9. **▲ Çıkartma düğmesi**
CD sürücüsünü açın ve kapatın
10. **SHUFFLE** düğmesi
Karışık ve rastgele modlarını seçin
11. **REPEAT** düğmesi
Yineleme modunu seçin
12. **🔇 Sessiz düğmesi**
Sesi kapatın veya açın
13. **▶/PAIR** Oynat/Duraklat/Eşle düğmesi
Oynatımı başlatın, duraklatın ve devam ettirin
Bluetooth® modunda, eşleme yapmak veya eşlemeyi kaldırmak için basın ve basılı tutun
14. **◀◀▶▶** Geri alma/İleri alma düğmeleri
CD, USB ve Bluetooth® modlarında, önceki/sonraki parçaya geçiş yapın
CD ve USB modlarında, parça/CD içerisinde geri/ileri arama yapmak için basın ve basılı tutun.
FM modunda, manuel istasyon araması; otomatik istasyon araması için basın ve basılı tutun
15. **VOL+/VOL-** Ses düzeyi düğmeleri
Ses düzeyini arttırın veya azaltın

16. **EQ** Ekolayzır düğmesi
Ekolayzır ayarını seçin
17. **BASS** düğmesi
Bas kazanımını açın ve kapatın
18. **TIMER/SLEEP** Zamanlayıcı/uyku zamanlayıcısı ayarlama düğmesi
Uyku zamanlayıcısını ayarlayın
Alarmı kurmak için bekleme modundayken basın ve basılı tutun
19. **CLOCK** Saat ayarlama düğmesi
Saat ayarını girmek için bekleme modundayken basın ve basılı tutun
Saati görüntüleyin
20. **PROG** Program düğmesi
Parça sırasını programlayın
İstasyon kayıtlarını programlayın

İlk kullanımdan önce

Uygunsuz kullanımdan dolayı oluşabilecek hasarları veya yaralanmaları önlemek için bu kullanım talimatlarını dikkatlice okuyun. Güvenlik talimatlarına özellikle dikkat gösterin. Kullanım talimatlarını daha sonra başvurmak üzere saklayın ve ürünü üçüncü bir partiye vermeniz halinde ürünle birlikte verin. Tüm ambalaj malzemelerini dikkatlice çıkartın ve ürünü bütünlük ve sağlamlık hususunda kontrol edin. Zarar görmüş bir ürünü kullanmayın

Amaçlanan kullanım

Bu ürün yalnızca sesli oynatma için tasarlanmıştır. Ürünü sadece bu kullanım talimatları ile uyumlu olacak şekilde kullanın. Ürün özel meskenlerde kullanım için tasarlanmıştır ve ticari kullanım için uygun değildir.

Ürünün dikkatsiz veya uygunsuz kullanımından, uygunsuz montajından veya ürünün üretici tarafından belirlenmiş kullanım amacı dışındaki kullanımından ötürü ürüne gelen hiçbir hasardan, mala yönelik zarardan veya yaralanmadan Imtron GmbH sorumlu değildir.

Kurulum ve montaj

Ürün tek başına ayakta durabilir (seçenek A, bkz. Şek. 1) veya duvara monte edilebilir (seçenek B, bkz. Şek. 2).

Duvar Montajı

Ürün duvara monte edilmişse, daha sonra erişilmesi zor olacağından, önce ürünün arkasındaki bağlantıları yapmalısınız.

- Şek. 3 Ayaktan vidaları çıkartın ve bununla birlikte ayağı üründen çıkartın.
- Şek. 4 Duvarınıza uygun olacak şekilde (Ø 3 - 8 mm) iki delik açın. Delikler arasındaki mesafe (merkezden merkeze) 121 mm olmalıdır.
- Şek. 5 Gerekliyse her deliğe bir dübel yerleştirin. Montaj malzemesi dahil değildir.
- Şek. 6 Vida başlarının 5 mm dışarıda kalmasına izin verin. Ürünü vida başlarına geçirin.

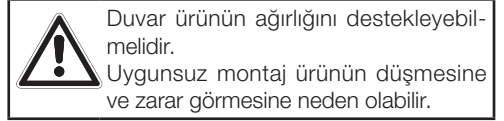

Uzaktan kumanda içerisindeki pil

- Şek. 7 Uzaktan kumandayı çalışır hale getirmek için uzaktan kumandanın pil bölümü içerisindeki koruyucu filmi çıkartın.
- Şek. 8 Uzaktan kumandayı ürünün önünde bulunan alıcı penceresi ile ±30° bir açı ile hizalayın. Uzaktan kumanda ve ürün arasındaki mesafe 6 m'yi aşmamalıdır ve uzaktan kumanda ve ürün arasında bir engel bulunmamalıdır.
- Şek. 9 Pili değiştirmek için, baş ve işaret parmağınız ile uzaktan kumandanın pil çekmeceğini çıkartın. Ardından kullanılmış pili çıkarın ve kutuplarına dikkat ederek aynı tipte (CR 2025) yeni bir pili pil yuvasına yerleştirin. Pozitif kutup (+) yukarıyı göstermelidir. Ardından pil çekmeceğini uzaktan kumandaya geri itin.

Bağlantılar

Not

- Bazı düğmeler sadece belirli modlarda çalışır.
- Uzaktan kumanda ile tüm fonksiyonlara erişim sağlarsınız. Uzaktan kumanda çalışmaz ise aşağıdaki durumları kontrol ediniz:
 - Gerekliyse pili değiştirin.
 - Piliin doğru kutuplara (+/-) gelecek şekilde takılı olduğundan emin olun.
 - Ürün ve uzaktan kumanda arasında bir engel olmadığından emin olun.
 - Odayı karartın veya ürün ve uzaktan kumanda arasındaki mesafeyi azaltın.

GÜÇ KAYNAĞI

Dikkat! Bağlantı yapmadan önce, bağlantı değerlerinizin ürünün tip etiketi üzerindeki özellikler ile eşleştirdiğinden emin olun. Tip etiketini ürünün arkasında veya altında bulabilirsiniz.

Şek. 10 Aynı bir şekilde tedarik edilen elektrik kablосunu önce ürünün arkasındaki şebeke girişine **AC~** bağlayın, diğer tüm bağlantılar tamamlandıktan sonra uygun bir duvar prizine bağlayın. Fişin prize tamamiyle oturduğundan emin olun.

AUX GİRİŞİ

Şek. 11 TV'nizin ses çıkışı ürünün arkasındaki **AUX L/R** yuvalarına bağlamak için RCA'dan RCA'ya stereo bir ses kablosu (ürünle birlikte gelmez) kullanın.

Şek. 12 Bir ses oynatıcısının kulaklık jakını ürünün arkasındaki **AUX L/R** yuvalarına bağlamak için RCA'dan 3.5 mm jaka dönüşüm kablosu (ürüne dahildir) kullanın.

USB BAĞLANTILARI

Şek. 13 Depolanmış ses dosyalarınızı oynatmak için ürünün arkasında bir de USB yuvası mevcuttur.

Çalıştırma

AÇMA VE KAPATMA

Ürün prize bağlı iken, bekleme moduna geçer.

1. Açmak için, ürünün veya uzaktan kumandanın üzerindeki Açma/Kapatma düğmesinen **⏻** basın.
2. Bekleme moduna geri dönmek için ürünün veya uzaktan kumandanın üzerindeki Açma/Kapatma düğmesine **⏻** basın.
3. Ürünün şebeke gücü ile bağlantısını tamamiyle kesmek için, her zaman erişilebilir olması gereken elektrik fişini prizden çıkartmalısınız. Elektrik tasarrufu için, ürün kullanımda olmadığı zamanlarda ürünün güç kablосunu prizden çıkartın.

Not

Ürün BT, AUX, USB veya CD modunda sinyal almaz ise 15 dakika sonra otomatik olarak kapanır.

SAATİN AYARLANMASI

Saati otomatik veya manuel olarak ayarlayabilirsiniz.

Saatin senkronizasyonu

1. Bekleme modunda, uzaktan kumanda üzerindeki durdurma düğmesine **■** basın ve basılı tutun.
2. Saat için senkronizasyon modunu etkinleştirmek amacıyla uzaktan kumanda üzerindeki ok düğmelerini **▲/▼** kullanın.
 - **RADYO:** Saatin senkronizasyonu radyo üzerinden yapılır.
 - **OFF:** Saat manuel olarak ayarlanmalıdır.
3. Onaylamak için uzaktan kumanda üzerindeki **▶▶ /PAIR** düğmesine veya ürün üzerindeki **▶▶ /SCAN/PAIR** düğmesine basın.

Saatin manuel olarak ayarlanması

Saat sadece bekleme modunda manuel olarak ayarlanabilir.

1. Bekleme modunda, saatler yanıp sönmeye başlayana kadar uzaktan kumanda üzerindeki **CLOCK** saat ayarlama düğmesine basın ve basılı tutun.
2. Uzaktan kumanda üzerindeki **▲/▼** ok düğmeleri ile saatleri ayarlayın, ardından uzaktan kumanda üzerindeki **CLOCK** saat ayarlama düğmesine basın. Şimdi dakikalar yanıp sönmeye başlar.
3. Uzaktan kumanda üzerindeki **▲/▼** ok düğmeleri ile dakikaları ayarlayın, ardından onaylamak için uzaktan kumanda üzerindeki **CLOCK** saat ayarlama düğmesine basın.
 - Eğer 15 saniye içerisinde herhangi bir düğmeye basmazsanız, yaptığınız giriş silinir.
 - Ayarlama yaparken, 12 veya 24 saat formatını seçmek için uzaktan kumanda üzerindeki **▶▶ /PAIR** düğmesine veya ürün üzerindeki **▶▶ /SCAN/PAIR** düğmesine basın.

Saatin görüntülenmesi

Saati bir kaç saniyelğine görüntülemek için uzaktan kumanda üzerindeki **CLOCK** zaman ayarlama düğmesine basın.

Alarmin ayarlanması

Alarmı ayarlamak için, önce saati doğru ayarlamalısınız.



1. Bekleme modunda, saatler yanıp sönmeye başlayana kadar uzaktan kumanda üzerindeki

TIMER/SLEEP ayar düğmesine basın ve basılı tutun.

2. Uzaktan kumanda üzerindeki ▲/▼ ok düğmeleri ile saatleri ayarlayın, ardından uzaktan kumanda üzerindeki **TIMER/SLEEP** ayar düğmesine basın. Şimdi dakikalar yanıp sönmeye başlar.
3. Uzaktan kumanda üzerindeki ▲/▼ ok düğmeleri ile dakikaları ayarlayın, ardından onaylamak için uzaktan kumanda üzerindeki **TIMER/SLEEP** ayar düğmesine basın. Şimdi ekran yanıp sönmeye başlar.
4. Uyandırma modunu seçmek için uzaktan kumanda üzerindeki ok düğmelerini ▲/▼ kullanın.
 - **BUZZER:** Zil ile uyanın.
 - **FM:** FM radyo ile uyanın.
 - **DAB:** DAB radyo ile uyanın.
 - **USB:** USB bellek ile uyanın.
 - **DISC:** CD ile uyanın.

Onaylamak için uzaktan kumanda üzerindeki **TIMER/SLEEP** ayar düğmesine basın; ses düzeyi görüntülenir.
5. Alarmin ses düzeyini ayarlamak için ürün veya uzaktan kumanda üzerindeki ok düğmelerine veya **VOL +/-** ses düzeyi düğmelerine basın. Uzaktan kumanda üzerindeki **TIMER/SLEEP** ayar düğmesi ile yaptığınız ayarlamayı onaylayın. Ekran ilgili alarm sembolünü gösterir ve alarm sembolü  yanıp söner.

Alarmin etkinleştirilmesi ve devre dışı bırakılması

Alarmı ayarladıktan sonra, alarmı ekranda görüntülemek için uzaktan kumanda üzerindeki **TIMER/SLEEP** ayar düğmesini kullanın. Alarm sembolü  görüntülendiğinde alarm etkindir. Alarm “çaldığında”, alarmı ürün veya uzaktan kumanda üzerindeki Açma/Kapatma düğmesi  ile kapatın. Alarmı devre dışı bırakmak için, **TIMER/SLEEP** ayar düğmesine iki defa basın; ekran üzerindeki alarm sembolü  kaybolacaktır. Alarmı yeniden etkinleştirmek için, **TIMER/SLEEP** ayar düğmesine yeniden iki defa basın.

Çalıştırma modunun seçilmesi



Arzu edilen modu seçmek için ürün üzerindeki **SOURCE** düğmesine arka arkaya basın veya uzaktan kumanda üzerindeki **CD, USB, FM/DAB** veya **AUX/BT** düğmelerinden birine basın. İlgili mod ekranda görüntülenecektir.

Bas kuvvetlendirmenin açılması ve kapatılması

Bas kuvvetlendirmeyi açmak veya kapatmak için

uzaktan kumanda üzerindeki **BASS** düğmesine basın.

Ses düzeyinin ayarlanması

Ses düzeyini ayarlamak için ürün veya uzaktan kumanda üzerindeki ses düzeyi düğmelerine **VOL +/-** basın. Ürünü sessize almak için, uzaktan kumanda üzerindeki sessize alma düğmesine  basın. Sesi önceki ses düzeyinde yeniden açmak için uzaktan kumanda üzerindeki sessize alma düğmesine  yeniden basın.

Ekolayzırın seçilmesi

Ekolayzırın hazır ayarları arasında geçiş yapmak için uzaktan kumanda üzerindeki ekolayzır düğmesine **EQ** arka arkaya basın: **Flat, Pop, Classic, Jazz** ve **Rock** ayarları seçilebilir.

Parlaklığın ayarlanması

Ekranın 4 parlaklık seviyesi arasında geçiş yapmak için uzaktan kumanda üzerindeki **DIMMER** düğmesine arka arkaya basın.

Uyku zamanlayıcısını ayarlama

Oynatım modunda belirli sayıda dakikanın ardından sistemi kapatmak için uyku zamanlayıcısını kullanın.

Ayarlar arasında geçiş yapmak için uzaktan kumanda üzerindeki **TIMER/SLEEP** ayar düğmesine arka arkaya basın.

UYKU 90 - UYKU 60 - UYKU 30 - UYKU 15 - UYKU 00

Uyku zamanlayıcısını iptal etmek için ekranda “SLEEP 00” görünene kadar **TIMER/SLEEP** düğmesine arka arkaya basın.

AUX oynatımı

Harici cihazların AUX L/R üzerinden bağlanması

1. AUX modunu seçmek için ürün üzerindeki **SOURCE** düğmesine veya uzaktan kumanda üzerindeki **AUX/BT** düğmesine arka arkaya basın. Bu moddayken, harici bir cihazı ürün üzerinden bağlayabilir ve oynatım yapabilirsiniz.
2. Harici cihazı oynatım için her zamanki gibi çalıştırabilirsiniz.
3. Arzu edilen ses düzeyini ürün veya uzaktan kumanda üzerindeki ses düzeyi düğmelerinden **VOL +/-** ayarlayabilirsiniz.

Bluetooth® oynatımı

Ürün 8 metre menzile kadar sinyalleri alabilen bir Bluetooth® fonksiyonu ile donatılmıştır.

Bluetooth®-etkinleştirilmiş cihazları eşleştirme

1. Bluetooth® modunu seçmek için ürün üzerindeki **SOURCE** düğmesine veya uzaktan kumanda üzerindeki **AUX/BT** düğmesine arka arkaya basın. Hiçbir Bluetooth® cihazı eşli değil iken ekran üzerinde **"BLUETOOTH READY"** yazısı görünür. Sistem şuan eşleşmeye hazırdır.
2. Bağlantıyı başlatmak için Bluetooth cihazında Bluetooth'u etkinleştirin, **"PMS 220"** için arama yapın ve seçin.
3. Soundbardan ses uyarısını duyana kadar bekleyin. Başarılı bir şekilde bağlantı kurulduğunda ekran **"PAIRED"** mesajını görüntüler.



Bluetooth® fonksiyonunun bağlantısını kesmek için, aşağıdaki adımlarla ilerleyin:

- Başka bir fonksiyona geçiş yapın.
- Bluetooth®-etkinleştirilmiş cihazınızdaki fonksiyonu devre dışı bırakın. Ürün **"Disconnected"** mesajı verecektir.
- Uzaktan kumanda üzerindeki **▶II/PAIR** düğmesine basın ve **basılı tutun**. Ürün **"PAIRING"** mesajı verecektir.

Notlar

- İstendiğinde şifre olarak **"0000"** girin.
- Eğer halihazırda bir bağlantı kurulmuş ise eşleşme modunu yeniden etkinleştirmek için uzaktan kumanda üzerindeki **▶II/PAIR** düğmesine basın. Bu durum bağlantıyı keser ve ekranda **"PAIR"** mesajı görüntülenir.
- Eğer iki dakika içerisinde yeni bir cihaz eşleştirilmez ise önceki bağlantı kalır.
- Eşleşmesi yapılmış cihaz menzil dışına çıkar ise bağlantı kesilir.
- Tekrar bağlanmak için aynı cihaz tekrar menzil sınırları içerisinde girmelidir.
- Ardından bağlantının yeniden kurulup kurulmadığını kontrol edin.
- Bağlantı yapıldığında, ekran **"PAIRED"** mesajını görüntüler.
- Eğer bağlantı kaybolursa, ekran **"BLUETOOTH READY"** mesajını görüntüleyecektir. Bu durumda, yukarıdaki eşleşme talimatlarını takip edin.

USB oynatımı

1. Önce ürünle birlikte gelen USB kablosunu ürünün arkasında bulunan USB yuvasına bağlayın. Ardından USB bağlantı kablosuna bir USB depolama cihazı (USB flaş sürücüsü) bağlayın.
2. Ürün üzerindeki **SOURCE** düğmesine veya uzaktan kumanda üzerindeki **USB** düğmesine arka arkaya basın ve **USB** modunu seçin.
 - Oynatımı başlatmak veya duraklatmak için uzaktan kumanda üzerindeki **▶II/PAIR** düğmesine veya ürün üzerindeki **▶II /SCAN/PAIR** düğmesine basın.
 - Önceki veya sonraki dosyaya atlamak için ürün veya uzaktan kumanda üzerindeki Geri alma/ileri alma düğmesine **◀◀▶▶** basın.
 - Mevcut parça içerisinde hızlı geri alma veya hızlı ileri almayı etkinleştirmek için ürünün veya uzaktan kumandanın üzerindeki Geriye alma/ileri alma düğmesine **◀◀▶▶** basın ve basılı tutun. Düğmeyi serbest bırakır bırakmaz, ürün normal oynatımına geri dönecektir.
 - Farklı yineleme modları arasında geçiş yapmak için uzaktan kumanda üzerindeki **REPEAT** düğmesine arka arkaya basın. Seçili mod ekranda görüntülenecektir.
 - **RPT ONE:** Tek parçayı yinele,  yineleme sembolü yanıp söner ve mevcut parça devamı yinelenir.
 - **RPT ALB:** Klasörü yinele (sadece MP3/WMA oynatımı için), ekranda  yineleme sembolü yanar ve klasördeki tüm parçalar yinelenir.
 - **RPT ALL:** Tüm parçaları yinele, ekranda  sembolü yanar ve disk içerisindeki tüm parçalar yinelenir.
 - **RPT OFF:** Yineleme fonksiyonu kapatılır.
 - Rastgele oynatıma erişmek için uzaktan kumanda üzerindeki **SHUFFLE** düğmesine arka arkaya basın.
 - Oynatmayı durdurmak için uzaktan kumanda üzerindeki durdurma düğmesine **■** basın.

CD/MP3/WMA oynatımı

1. **CD modunu** seçmek için ürün üzerindeki **SOURCE** düğmesine veya uzaktan kumanda üzerindeki düğmeye arka arkaya basın. Ekranda **"DISC"** görüntülenir ve **"Disc"** mesajı verilir.

2. CD sürücüsünü açmak için ürün veya uzaktan kumanda üzerindeki Çıkartma düğmesine ▲ basın. Kapak yana doğru hareket eder ve CD sürücüsünü serbest bırakır.
3. Sürücüye dikkatlice bir CD, MP3 veya WMA CD'si yerleştirin ve CD sürücüsünü kapatmak için ürün veya uzaktan kumanda üzerindeki Çıkartma düğmesine ▲ basın.
4. Disk okunur ve ekranda "LOADING" mesajı görüntülenir. Ardından oynatma otomatik olarak başlar ve parça numarası ve oynatım süresi görüntülenir.
 - Oynatımı başlatmak veya duraklatmak için uzaktan kumanda üzerindeki ►II /PAIR düğmesine veya ürün üzerindeki ►II /SCAN/PAIR düğmesine basın.
 - Önceki veya sonraki dosyaya atlamak için ürün veya uzaktan kumanda üzerindeki Geri alma/ileri alma düğmesine ◀◀▶▶ basın.
 - Mevcut parça içerisinde hızlı geri alma veya hızlı ileri almayı etkinleştirmek için ürünün veya uzaktan kumandanın üzerindeki Geriye alma/ileri alma düğmesine ◀◀ ▶▶ basın ve basılı tutun. Düğmeyi serbest bırakır bırakmaz, ürün normal oynatımına geri dönecektir.
 - Sıradaki veya önceki albüme atlamak için uzaktan kumanda üzerindeki ALBUM/PRE-SET/▲/▼ düğmesine basın (sadece MP3 CD'lerinde mümkündür).
 - Farklı yineleme modları arasında geçiş yapmak için uzaktan kumanda üzerindeki REPEAT düğmesine arka arkaya basın. Seçili mod ekranda görüntülenecektir.
 - **RPT ONE:** Tek parçayı yinele, ↻ yineleme sembolü yanıp söner ve mevcut parça devamlı yinelenir.
 - **RPT ALB:** Klasörü yinele (sadece MP3/WMA oynatımı için), ekranda ↻ yineleme sembolü yanar ve klasördeki tüm parçalar yinelenir.
 - **RPT ALL:** Tüm parçaları yinele, ekranda ↻ sembolü yanar ve disk içerisindeki tüm parçalar yinelenir.
 - **RPT OFF:** Yineleme fonksiyonu kapatılır.
 - Rastgele oynatıma erişmek için uzaktan kumanda üzerindeki SHUFFLE düğmesine arka arkaya basın.
 - Diskteki her parçanın ilk 10 saniyesini oynamak için uzaktan kumanda üzerindeki INTRO düğmesine basın. Normal oynatıma geri dönmek için uzaktan kumanda üzerindeki

INTRO düğmesine tekrar basın.

- Oynatmayı durdurmak için uzaktan kumanda üzerindeki durdurma düğmesine ■ basın.

Program oynatımı

Program modunu sadece durdurma modunda iken etkinleştirebilir ve ayarlayabilirsiniz.

1. Program moduna geçmek için uzaktan kumanda üzerindeki Program düğmesine **PROG** basın.
2. Numara düğmelerini (0 - 9) kullanarak diskte bulunan başlıklardan arzu edileni seçebilirsiniz. Ardından onaylamak için uzaktan kumanda üzerinde bulunan Program düğmesine **PROG** basın.
3. Oynatım amacıyla daha fazla başlık programlamak için yukarıdaki adımları tekrar edin.
4. Program oynatımını başlatmak için uzaktan kumanda üzerindeki ►II /PAIR düğmesine veya ürün üzerindeki ►II /SCAN/PAIRR düğmesine basın.

Not

Mevcut programı silmek için uzaktan kumanda üzerindeki durdurma düğmesine ■ basın.

DAB radyo

Teleskobik antenin uzatılması

Şek. 14 DAB moduna girmeden önce teleskobik anteni çekerek uzatın.

1. **DAB** modunu seçmek için ürün üzerindeki **SOURCE** düğmesine veya uzaktan kumanda üzerindeki **DAB/FM** düğmesine arka arkaya basın.
2. **DAB** moduna ilk defa erişim sağlandığında, istasyon araması başlar ve ekranda "SCANNING" mesajı görüntülenir.
3. Bulunan tüm istasyonlar otomatik olarak kaydedilir. Ürün veya uzaktan kumanda üzerindeki Geri alma/ileri alma düğmesi ◀◀▶▶ ile istasyonlar arasında gezinim yapabilirsiniz.
4. İstasyonları tekrar aramak için, uzaktan kumanda üzerindeki ►II /PAIR düğmesine veya ürün üzerindeki ►II /SCAN/PAIR düğmesine basın.

Otomatik istasyon arama

Otomatik istasyon tarama tüm DAB bant III üzerin-

de arama yapar. Ardından bulunan ilk istasyon (alfanümerik sıra ile) oynatım için seçilir.

1. Otomatik kanal aramayı başlatmak için ürün veya uzaktan kumanda üzerindeki Geri alma/ileri alma düğmesine **◀▶▶▶** basın. Ekran "**SCANNING**" mesajını ve bulunan kanal sayısını görüntüler.
2. Tarama tamamlandıktan sonra, bulunan istasyonların toplam sayısı ve bir istasyon listesi görüntülenir. Bulunan tüm istasyonlar otomatik olarak kaydedilir.

Manuel istasyon arama

1. Manuel ayarlamayı seçmek için ürün veya uzaktan kumanda üzerindeki Geri alma/ileri alma düğmesine **◀▶▶▶** basın ve basılı tutun. Ekran "**Manual tune**" mesajını görüntüler.
2. 174.928 MHz ile 239.200 MHz frekansları arasındaki DAB kanalları arasında gezinim yapmak için ürün veya uzaktan kumanda üzerindeki Geri alma/ileri alma düğmesine **◀▶▶▶** basın.
3. Arzu edilen kanal numarasını seçtikten sonra, onaylamak için ürün veya uzaktan kumanda üzerindeki Geri alma/ileri alma düğmesine **◀▶▶▶** basın. Ekran "**TUNING**" mesajını görüntüler ve ürün kanal aramasına başlar.

Not

- Kaydedilmiş DAB/DAB+ istasyonlarına yeni istasyonlar ve hizmetler eklenir. Radyonuzda yeni DAB/DAB+ istasyonları ve hizmetleri etkinleştirmek istiyorsanız, düzenli aralıklarda tam taramalar çalıştırın.
- Tüm istasyonlar bölgesel olarak her yerde mevcut değildir. Mevcut istasyonların sayısı bölgeden bölgeye farklı olabilir. Bunun nedeni, frekans ağının her yerde tamamen geliştirilmemiş olmasından ve istasyonların tüm ülkede değil, sadece bir bölgede yayınlanmasındandır. Kapalı alanlarda yapı şekline bağlı olarak alım kısıtlıdır.
- Ülkenizdeki mevcut/yayını alınabilen istasyonlarla ilgili daha fazla ayrıntı için <https://www.worlddab.org/> adresini ziyaret edin.

İkincil hizmetler

Bir kanal isminin ardından ">>" görüntülenirse, bu kanal için ikincil hizmetler mevcuttur. Bunlar ana kanala ait olan ek hizmetlerdir. Bunlar, örneğin, bir spor kanalına ait ek yorumları içerebilir. İkincil hizmetler kanal listesinde ana kanalın direkt olarak arkasında görünür.

İkincil kanalı ayarlamak için, ürün veya uzaktan kumanda üzerindeki Geri alma/ileri alma düğmesine **◀▶▶▶** basın.

İstasyon kayıtlarının manuel olarak yapılması

20 adede kadar favori istasyonunuzu saklayabilirsiniz. Bu, favorilerinize hızlı ve kolay erişmenize olanak sağlar.

1. Herhangi bir istasyona daha önce tarif edildiği gibi ulaşabilirsiniz.
2. İstasyon hafızasına erişmek için uzaktan kumanda üzerindeki Program düğmesine **PROG** basın. Kayıt numarası ekran üzerinde yanıp söner.
3. Kayıt numarasını (1 - 20) uzaktan kumanda üzerindeki **ALBUM/PRESET/▲/▼** düğmesi ile seçin.
4. Kanalı kaydetmek için uzaktan kumanda üzerindeki Program düğmesine **PROG** tekrar basın. Ekranda "**SAVED**" mesajı görüntülenir.
5. Kayıtlı bir kanala erişmek için, uzaktan kumanda üzerindeki ok işaretli düğmeler **▲/▼** ile arzu edilen numarayı seçin. Bant ve frekans görüntülenir ve uzaktan kumanda üzerindeki **▶▶ /PAIR** düğmesi veya ürün üzerindeki **▶▶ /SCAN/PAIR** düğmesi ile seçiminizi onaylarsınız.

Not

Mevcut kaydı silmek için uzaktan kumanda üzerindeki durdurma düğmesine **■** basın

Bilgi ekranı

Ayarlı istasyona bağlı olarak üzere DAB istasyonları hakkındaki bilgileri görüntüleyebilirsiniz. Aşağıdaki bilgileri görüntülemek için uzaktan kumanda üzerindeki **INFO** düğmesine arka arkaya basın.

İstasyon adı

Eğer bir RDS istasyonu açık ise istasyon adı görüntülenir.

Multipleks

Bu tek bir frekans üzerinden yayın yapan istasyonlar birliğidir. Ulusal ve yerel multipleksler mevcuttur. Yerel olanlar o bölgeye özel olacak biçimde istasyonlar içerir.

Saat

Bu yayını tarafından otomatik olarak sağlanan saati gösterir.

Tarih

Bu yayıncı tarafından otomatik olarak sağlanan tarihi gösterir.

DLS (satır mesajı)

Bu yayıncının program hakkında sağladığı bilginin görüntülediği satır mesajıdır.

Program türü

Yayın programının türü tarif edilir.

Kanal numarası

Dijital DAB radyosu geniş bir frekans aralığında yayınlanabilir.

Frekans

Mevcut istasyonun frekansı görüntülenir.

Stereo/mono

Ekran mevcut istasyonun mono veya stereo yayın yaptığını gösterir.

Bit oranı

Mevcut istasyonun bit oranı görüntülenir.

Sinyal gücü

Sinyal gücü 0 ile 18 sayıları arasında bir değer ile görüntülenir. Eğer sayı 0 ise bu alınan sinyalin hatasız ve sinyal gücünün yüksek olduğu anlamına gelir. Eğer hata oranı yüksek ise, radyo anteninin veya cihazın yeniden konumlandırılması tavsiye edilir. Ekran, sinyal gücünü belirtmek için bir çubuk görüntüleyecektir, sinyal ne kadar güçlü olur ise çubuk da soldan sağa doğru daha uzun olacaktır.

FM radyo

Teleskobik antenin uzatılması

Şek. 14 FM moduna girmeden önce teleskobik anteni çekerek uzatın.

Otomatik istasyon arama ve kaydetme

1. **FM** modunu seçmek için ürün üzerindeki **SOURCE** düğmesine veya uzaktan kumanda üzerindeki **DAB/FM** düğmesine arka arkaya basın.
2. Otomatik istasyon aramayı başlatmak için uzaktan kumanda üzerindeki **►II /PAIR** düğmesine veya ürün üzerindeki **►II /SCAN/PAIR** düğmesine basın. Tüm mevcut istasyonlar sinyal gücüne

göre kaydedilir. İlk istasyon otomatik olarak oynatılır.

3. Kaydedilmiş bir istasyonu oynatmak için uzaktan kumanda üzerindeki ok işaretli düğmelere **▲/▼** basın. Frekans görüntülenir. Seçiminizi onaylamak için uzaktan kumanda üzerindeki **►II /PAIR** düğmesine veya ürün üzerindeki **►II /SCAN/PAIR** düğmesine basın.

Otomatik istasyon arama

Aşağı veya yukarı frekans bandı üzerinde bir istasyon aramak için ürün veya uzaktan kumanda üzerindeki Geri alma/ileri alma düğmesine **◀◀ ▶▶** basın. Bir istasyon bulunur bulunmaz istasyon arama durdurulur. Zayıf istasyonlar atlanabilir.

Manuel istasyon arama

Arzu ettiğiniz bir istasyonu bulana kadar ürün veya uzaktan kumanda üzerindeki Geri alma/ileri alma düğmesine **◀◀ ▶▶** arka arkaya basın. Eğer sinyal gücü zayıf ise anten konumunu değiştirin veya ürünü farklı bir konuma taşıyın.

İstasyon kayıtlarının manuel olarak yapılması

20 adede kadar favori istasyonunuzu kaydedebilirsiniz. Bu, favorilerinize hızlı ve kolay erişmenize olanak sağlar.

1. Herhangi bir istasyona daha önce tarif edildiği gibi ulaşabilirsiniz.
2. Kayıtlara erişmek için uzaktan kumanda üzerindeki Program düğmesine **PROG** basın. Kayıt numaraları ekranda yanıp söner.
3. Kayıt numarasını (1 - 20) uzaktan kumanda üzerindeki **ALBUM/PRESET/▲/▼** düğmesini kullanarak seçin.
4. Kanalı kaydetmek için uzaktan kumanda üzerindeki Program düğmesine **PROG** tekrar basın. Ekranda "**SAVED**" mesajı görüntülenir.
5. Kayıtlı bir kanala erişmek için, uzaktan kumanda üzerindeki ok işaretli düğmeler ile arzu edilen numarayı seçin. Frekans görüntülenir ve uzaktan kumanda üzerindeki **►II /PAIR** düğmesi veya ürün üzerindeki **►II /SCAN/PAIR** düğmesi ile seçiminizi onaylarsınız.

Not

Mevcut kaydı silmek için uzaktan kumanda üzerindeki durdurma düğmesine **■** basın.

RDS (Radyo Veri Sistemi)

Bir çok FM istasyonu ek bilgi yayını yapar. Aşağıdaki bilgiler arasında geçiş yapmak için **INFO** düğmesine arka arkaya basın.

1. Bir DAB istasyonuna ayarlayın.
2. DAB/DAB+ radyo dinlerken, aşağıdaki bilgiler arasında gezinmek için **SOURCE** düğmesini basılı tutun (mevcutsa veya istasyon tarafından sağlanmışsa):
 - İstasyon adı
 - Multiplex adı
 - Zaman
 - Tarih
 - Dinamik Etiket Segmenti (DLS)
 - Program Türü (PTY)
 - Kanal numarası
 - Frekans
 - Stereo/mono
 - Bit hızı
 - Sinyal gücü

İstasyon adı

Eğer bir RDS istasyonu açık ise istasyon adı görüntülenir.

Radyo metni

Bir mesaj satırı üzerinde program hakkında ek bilgi görüntülenir.

Program türü

Yayın programının türü tarif edilir.

Stereo/mono

Ekran mevcut istasyonun mono veya stereo yayın yaptığını gösterir.

Saat

Bu yayıncı tarafından otomatik olarak sağlanan saati gösterir.

Tarih

Bu yayıncı tarafından otomatik olarak sağlanan tarihi gösterir.

Frekans

Mevcut istasyonun frekansı görüntülenir.



BEKLEME DURUMUNDA GÜÇ TÜKETİMİ

- Yaklaşık 15 dk.'nın ardından, eğer bir oynatım yok ise maksimum 1 W güç tüketimi ile ürün bek-

leme moduna geçiş yapar. Devam etmek için, ürün veya uzaktan kumanda üzerindeki Açma/Kapatma düğmesine **U** basın.

- Ürün FM modunda bir radyo sinyali alamadığında amaçlanan kullanım için uygun olmayacağından buna FM dahil değildir.

Temizlik ve bakım

- Temizlemeden önce, ürünü kapatın ve şebeke prizinden çekin.
- **Dikkat!** Ürünün içerisine su sızmasına izin verilmemelidir.
- Ürün muhafazasını sadece hafif nemli yumuşak bir bez ile silin.
- Muhafazaya zarar vermeyi önlemek için agresif temizlik malzemeleri veya çözücüler kullanmayın.
- Eğer gerekirse, ürünün nakliyesi için orijinal ambalajlarını kullanın.

CD bakımı

Hafif toz ve küçük çizikler genelde bir CD kalitesi üzerinde etkiye sahip olmazlar. Yine de CD'ler her zaman dikkatli bir şekilde kullanılmalıdır. CD'leri toz ve çiziklerden koruyun. Kullanımda olmayan CD'leri koruyucu kutuları içerisinde saklayın.

Şek. 15 Orijinal ses kalitesini korumak için CD'leri bir yumuşak bez ile içeriden dışarıya doğru silin.

Şek. 16 Daireler çizerek silmeyin. Asla petrol veya çözücüler kullanmayın.

Şek. 17 Sadece CD'nin dış kenarlarından tutun.

Uygunluk beyanı

Burada [Imtron GmbH], radyo ekipman modeli [PMS 220]'ün Direktif 2014/53/AB ile uyumlu olduğunu beyan eder. AB Uygunluk Beyanı'nın tam metni aşağıdaki internet adresinde bulunabilir:

<https://www.peaq-online.com/nc/search>.

Sorun Giderme

Eğer kullanım sırasında sorun oluşursa, aşağıdaki tabloya başvurun. Eğer sorun aşağıda belirtilen **Önerilen çözümler** ile düzeltilemez ise uzman satıcınız ile irtibata geçin.

Fonksiyon	Sorun	Olası sebep	Önerilen çözümler
Genel	Ürün çalışmıyor	<ul style="list-style-type: none"> Güç kaynağı yok 	<ul style="list-style-type: none"> Güç bağlantısını kontrol edin
	Uzaktan kumanda çalışmıyor	<ul style="list-style-type: none"> Mesafe çok büyük Ürüne odaklanılmamış Pil tükenmiş Ürün ve uzaktan kumanda arasında engeller mevcut 	<ul style="list-style-type: none"> Menzili gözlemleyin Uzaktan kumandayı ürün ile hizalayın Pili değiştirin Ürün ve uzaktan kumanda arasındaki engelleri kaldırın
	Düğmelere basılmasına tepki yok	<ul style="list-style-type: none"> Elektrostatik boşalma 	<ul style="list-style-type: none"> Elektrik fişini çıkartın ve yeniden bağlayın
	Ses yok	<ul style="list-style-type: none"> Ses seviyesi çok düşük Harici (AUX) cihazın sesi kapalı 	<ul style="list-style-type: none"> Ses seviyesini ayarlayın Harici (AUX) cihazın sesini kontrol edin ve kapatın
Disk	Oynatım yok	<ul style="list-style-type: none"> Sürücüde disk yok (“DISK YOK” mesajı görüntüleniyor) Disk ters yüz şekilde takılmış Disk kirlî Ürün duraklatma modunda Disk okunamıyor Lazer lensi üzerinde yoğunlaşma mevcut 	<ul style="list-style-type: none"> Diski takın Diski etiketi ileriye bakacak şekilde takın Diski temizleyin Oynatmayı başlatın Uygun olmayan disk, oynatmaya uygun değil Ürün kuruyana kadar yaklaşık 1 saat bekleyin
	Disk atlama yapıyor	<ul style="list-style-type: none"> Titreşim 	<ul style="list-style-type: none"> Ürün titreşim olmayacak şekilde kurulmalıdır
	Dosyalar oynatılmıyor	<ul style="list-style-type: none"> Dosya biçimi bilinmiyor 	<ul style="list-style-type: none"> Uygun olmayan dosya biçimi, oynatmaya uygun değil
DAB Radyo FM Radyo	Arzu edilen istasyon bulunmadı	<ul style="list-style-type: none"> Zayıf sinyal Anten hasarlı, uzatılmamış veya yönlendirilmemiş 	<ul style="list-style-type: none"> Manuel istasyon aramayı kullanın Anteni kontrol edin
	Saat senkronize edilmedi	<ul style="list-style-type: none"> Yayıncı zaman ve tarih bilgisi yayınlamıyor Senkronizasyon radyoya ayarlı değil 	<ul style="list-style-type: none"> Saati manuel olarak ayarlayın Senkronizasyonu radyoya ayarlayın
USB	USB çubuğu bağlanamıyor	<ul style="list-style-type: none"> USB çubuğu baş aşağı 	<ul style="list-style-type: none"> USB çubuğunu çevirin
	Dosyalar oynatılmıyor	<ul style="list-style-type: none"> Dosya biçimi bilinmiyor 	<ul style="list-style-type: none"> Uygun olmayan dosya biçimi, oynatmaya uygun değil
Bluetooth®	Bluetooth® ismi bulunamadı	<ul style="list-style-type: none"> Bluetooth® fonksiyonu Bluetooth® cihazında etkinleştirilmemiş Bluetooth® cihazı eşleştirilmemiş 	<ul style="list-style-type: none"> Bluetooth cihazında Bluetooth® fonksiyonunu etkinleştirin Bir Bluetooth® cihazı eşleştirin
Aux	Ürün kapanıyor	<ul style="list-style-type: none"> Sinyalsiz 15 dakikanın ardından ERPII kapanma fonksiyonu 	<ul style="list-style-type: none"> Harici cihazda ses düzeyini artırın

Teknik veri

GÜÇ KAYNAĞI

Giriş	: 220 - 240 V~, 50/60 Hz
Çalışma sırasında güç tüketimi	: 30 W
Bekleme sırasında güç tüketimi	: <1 W

RADYO

FM ayarlayıcı

Frekans bandı	: 87.5 - 108 MHz
Adım boyutu	: 0.05 MHz

DAB ayarlayıcı

Frekans bandı	: 174.928 - 239,2 MHz
Frekans yanıtı	: 50 Hz - 20 kHz

CD OYNATMA

Frekans yanıtı	: 30 Hz - 16,5 kHz
Uyumluluk	: CD, CD-R, CD-RW, MP3

HOPARLÖR

Çıkış gücü	: 2 x 5 W
Empedans	: 2 Ω
Ses sistemi	: Stereo

BAĞLANTILAR

USB	: Evet (maks. 64 GB) 5 V, 500 mA
Aux	: Evet (RCA) R/L
Güç	: Evet

UZAKTAN KUMANDA

Menzil	: 6 m
Açı	: 30°
Pil	: CR2025

BLUETOOTH®

Profil	: AVRCP A2DP
Menzil	: 8 m
Sürüm	: 4,2
Frekans bandı	: 2.402 - 2,480 GHz
Maks. İletim gücü	: 5 dBm

Boyutlar (G x D x Y)	: 375 x 210 x 79 mm
Ağırlık	: net ağırlık - 1,85 kg
	: nakliye ağırlığı - 2,6 kg
Kablo uzunluğu	: 1,50 m