

# PEAQ

Made with passion



Bluetooth Speaker with Powerbank  
PPA 502

Imtron GmbH  
Media-Saturn-Strasse 1  
85053 Ingolstadt  
Germany  
[www.imtron.eu](http://www.imtron.eu)  
[www.peaq-online.com](http://www.peaq-online.com)  
[contact@imtron.eu](mailto:contact@imtron.eu)

IM\_PPA 502\_241021\_V06



**DE** Bedienungsanleitung  
**EN** User Manual  
**ES** Manual de instrucciones  
**FR** Mode d'emploi  
**HU** Kezelési leírás

**IT** Manuale dell'utente  
**NL** Gebruiksaanwijzing  
**PL** Instrukcja obsługi  
**TR** Kullanım Kılavuzu

Deutsch	3 - 12
English	13 - 22
Español	23 - 33
Français	34 - 44
Magyar	45 - 54
Italiano	55 - 64
Nederlands	65 - 74
Polski	75 - 86
Türkçe	87 - 96

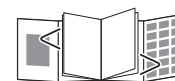

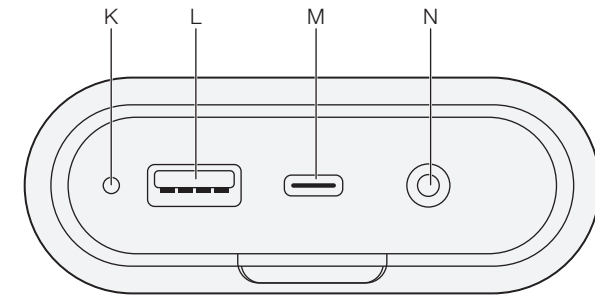
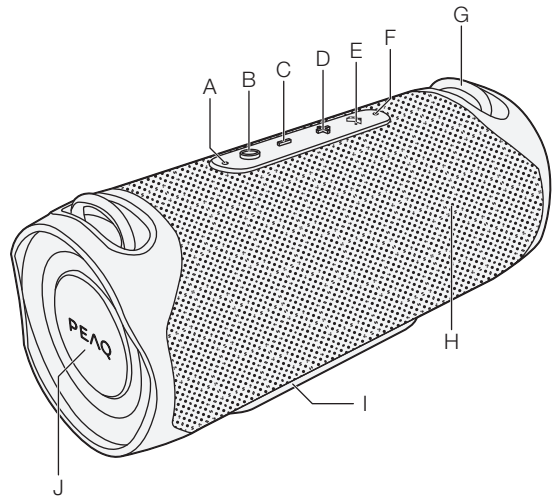

## Sicherheitshinweise

- Lesen Sie diese Bedienungsanleitung vor dem ersten Gebrauch gründlich durch. Sie enthält wichtige Informationen für Ihre Sicherheit sowie zum Gebrauch und zur Pflege des Gerätes. Heben Sie die Anleitung zum späteren Nachschlagen auf und geben Sie sie mit dem Gerät weiter.
- Um gefährliche Situationen zu vermeiden, das Gerät nicht für andere als die in dieser Anleitung beschriebenen Zwecke verwenden. Unsachgemäße Verwendung ist gefährlich und führt zum Verlust der Garantie.
- Dieses Produkt ist nicht dafür bestimmt, durch Personen (einschließlich Kinder) mit eingeschränkten physischen, sensorischen oder geistigen Fähigkeiten oder mangels Erfahrung und/oder mangels Wissen benutzt zu werden, es sei denn, sie werden durch eine für ihre Sicherheit zuständige Person beaufsichtigt oder erhalten von ihr Anweisungen, wie das Gerät zu benutzen ist.
- Kinder sollten beaufsichtigt werden, um sicherzustellen, dass sie nicht mit dem Produkt spielen.
- Setzen Sie Akkus niemals übermäßiger Hitze (z.B. pralle Sonne, Feuer) aus und werfen Sie sie niemals in Feuer. Die Akkus könnten explodieren.
- Der Akku ist im Produkt fest eingebaut und kann nicht ausgetauscht werden.
- Den Akku niemals beschädigen. Durch Beschädigung der Hülle des Akkus besteht Explosions- und Brandgefahr!
- Die Kontakte/Anschlüsse des Akkus niemals kurzschließen. Den Akku bzw. das Produkt nicht ins Feuer werfen. Es besteht Explosions- und Brandgefahr!
- Den Akku regelmäßig nachladen, auch wenn das Produkt nicht benötigt wird. Durch die verwendete Akkutechnik ist dabei keine vorherige Entladung des Akkus erforderlich.
- Den Akku des Produkts niemals unbeaufsichtigt laden.
- Nur unter normalen Raumbedingungen (Temperatur und Feuchtigkeit) verwenden.
- Das Produkt ist nur für die Verwendung in gemäßigten Breitengraden geeignet. Nicht in tropischen oder besonders feuchten Klimazonen verwenden.

## DEUTSCH

---

- Das Produkt nicht von kalten in warme Umgebungen und umgekehrt bringen. Kondensation kann zur Beschädigung des Gerätes und elektrischer Bauteile führen.
- Die Verwendung von Zubehör und Produktteilen, die vom Hersteller nicht ausdrücklich empfohlen werden, kann Verletzungen oder Schäden verursachen und führt zum Verlust der Garantie.
- Die Oberfläche des Produktes nicht mit scharfen oder harten Gegenständen berühren, andrücken oder reiben.
- Um die Gefahr eines Brandes oder Stromschlages zu reduzieren, das Produkt nicht Regen oder Feuchtigkeit aussetzen.
- Die Lüftungsöffnungen nicht mit Gegenständen wie Zeitungen, Tischtüchern, Vorhängen usw. abdecken, da dies die Luftzirkulation behindert. Keine Gegenstände in das Produkt einstecken.
- Keine offenen Flammen wie z.B. brennende Kerzen auf das Produkt stellen.
- Darauf achten, dass keine Gegenstände oder Flüssigkeiten durch Öffnungen in das Gehäuse eindringen.
- Tauchen Sie elektrische Teile des Produktes während des Reinigens oder des Betriebs nie in Wasser oder andere Flüssigkeiten. Halten Sie das Produkt nie unter fließendes Wasser.
- Stellen Sie das Produkt nicht in der Nähe von Geräten, die starke Magnetfelder erzeugen (z.B. Motoren, Lautsprecher, Transformatoren).
- Setzen Sie das Produkt nicht direktem Sonnenlicht, Feuchtigkeit, Verschmutzungen, heißen Lichtquellen oder starken Magnetfeldern aus. Setzen Sie das Gerät keinen hohen Temperaturen und starken Vibrationen aus und vermeiden Sie eine starke mechanische Beanspruchung.
- Es ist möglich, dass das Produkt infolge elektrostatischer Entladungen nicht einwandfrei funktioniert oder auf die Betätigung eines Bedienelementes nicht reagiert. Das Produkt ausschalten und nach einigen Sekunden wiedereinschalten.
- Falls am Produkt Schäden auftreten, benutzen Sie das Produkt nicht mehr und lassen Sie es durch einen Fachmann instand setzen oder wenden Sie sich an unsere Kundenbetreuung. Zerlegen Sie das Produkt nicht und unternehmen Sie keine eigenen Reparaturversuche.

- Wenden Sie sich vor der Entsorgung des Produktes an einen elektrischen Fachmann oder Ihren Händler, um die Akkus auszubauen und umweltgerecht zu entsorgen.
  - Entfernen Sie die Batterien bevor Sie das Produkt entsorgen.
  - Trennen Sie das Produkt von der Stromversorgung, bevor Sie die Batterien entfernen.
  - Batterien müssen sicher und umweltgerecht entsorgt werden.
  - Entsorgen Sie eine Batterie niemals, indem Sie sie ins Feuer oder in einen heißen Ofen werfen oder sie zerdrücken oder zerschneiden, da dies ein Explosionsrisiko darstellt.
  - Vermeiden Sie es, eine Batterie in Umgebungen mit extrem hohen Temperaturen liegen zu lassen, da dies zu einer Explosion oder zum Auslaufen von brennbaren Flüssigkeiten oder Gasen führen kann.
  - Bitte konsultieren Sie vor der Installation oder dem Betrieb des Produktes die elektrischen und sicherheitstechnischen Informationen, die auf der äußeren Unterseite des Gehäuses angegeben sind.
- **Wichtig!** Vergewissern Sie sich vor dem Gebrauch, dass sich das Produkt in einem einwandfreien funktionsfähigen Zustand befindet. Das Produkt darf nicht verwendet werden, wenn es Anzeichen von Beschädigungen aufweist oder wenn der Verdacht besteht, dass es defekt ist.

## DEUTSCH

## Bestimmungsgemäße Verwendung

Dieses Produkt ist für die Tonwiedergabe und Anrufannahme via Bluetooth® und Tonwiedergabe via Kabeleingang (AUX) vorgesehen. Dieses Produkt dient auch als mobiles Ladegerät für unterwegs.

Das Produkt ausschließlich gemäß diesen Anweisungen verwenden.

Die Imtron GmbH übernimmt keine Haftung für Schäden am Produkt, Sachschaden, oder Verletzung von Personen aufgrund von unachtsamer, unsachgemäßer, falscher oder nicht dem vom Hersteller angegebenen Zweck entsprechender Verwendung des Produkts.



## Konformitätserklärung

Hiermit erklärt Imtron GmbH, dass der Funkanlagentyp PPA 502 der Richtlinie 2014/53/EU entspricht. Der vollständige Text der EU-Konformitätserklärung ist unter der folgenden Internetadresse verfügbar: <http://www.peaq-online.com/nc/suche/>

## Zubehör

- 1 x Bluetooth® Lautsprecher
- 1 x USB-C-Kabel
- 1 x AUX-IN-Kabel
- 1 x Trageschleife
- 1 x Bedienungsanleitung

## Bauteile

- A. Akkuladestand-LED
- B. Ein-/Ausschalter/ Wiedergabe/ Pause/ Anruf annehmen und beenden 
- C. Titelsprung zurück/ Lautstärke-Taste -
- D. Titelsprung vor/ Lautstärke-Taste +
- E. Bluetooth-Taste 
- F. Betriebsindikator
- G. Gurtöse, 2x
- H. Lautsprecherabdeckung
- I. Standfuß
- J. Passive Lautsprecher, 2x
- K. Reset-Taste
- L. USB-A-Anschluss
- M. USB-C-Ladebuchse
- N. Audioeingang AUX



Die Leistung des Ladegeräts muss von einer von der Funkanlage benötigten Mindestleistung von 10 Watt bis zu einer zum Erreichen der maximalen Ladegeschwindigkeit benötigten Höchstleistung von 18 Watt reichen.

## || Kompatibilität

Ihr Produkt ist kompatibel mit Bluetooth® fähigen Mobiltelefonen und Musikwiedergabegeräten. Es verfügt über Bluetooth® Version 5.3. Das Produkt funktioniert auch mit Geräten, die über andere Bluetooth®-Versionen verfügen, z.B.

### Freisprechfunktionen

- HFP (Hands-free Profile)

### Kabellose Wiedergabe

- A2DP (Advanced Audio Distribution Profile)

### Kabellose Musiksteuerung

- AVRCP

## || Vor dem ersten Gebrauch



- Diese Gebrauchsanleitung sorgfältig durchlesen, um Beschädigungen oder Verletzungen in Folge unsachgemäßer Verwendung zu vermeiden. Besonders die Sicherheitshinweise beachten. Zum späteren Nachschlagen aufbewahren und an zukünftige Benutzer weitergeben.
- Das Produkt muss vor der ersten Inbetriebnahme aufgeladen werden. Siehe Kapitel **Batterie aufladen**.
- Sämtliches Verpackungsmaterial vorsichtig entfernen und das Pro-

dukt auf Vollständigkeit und Unversehrtheit prüfen. Ein beschädigtes Produkt nicht verwenden.

- Der Lautsprecher muss vor dem Tätigen von Anrufen mit einem Bluetooth®- Mobiltelefon oder mit einem anderen Bluetooth®-Gerät gekoppelt werden. Siehe Kapitel **Bluetooth®- Kopplung**.
- Die Bluetooth® ID des Lautsprechers ist **PPA502**.

## || Betrieb

### EIN-/AUSSCHALTEN

Halten Sie den Ein-/Ausschalter  ca. 1 Sekunde gedrückt, bis die Betriebs-LED aufleuchtet. Zum Ausschalten den Ein-/Ausschalter  gedrückt halten, bis der Lautsprecher sich ausschaltet.

### LAUTSTÄRKE EINSTELLEN

Drücken Sie die Taste **+** oder **-**, um die Lautstärke am Lautsprecher einzustellen.

## || Akku aufladen

1. Verbinden Sie das mitgelieferte USB-Kabel mit dem Lautsprecher.
2. Das andere Ende des USB-Kabels mit dem USB-Anschluss des Computers oder einem USB-Ladegerät verbinden.

## DEUTSCH

3. Während des Ladevorgangs blinkt die Betriebs- und Akkuladestand-LED grün:
- Akkustand 100%: blinkt weiss
  - Akkustand 75%: blinkt grün
  - Akkustand 50%: blinkt gelb
  - Akkustand 25%: blinkt rot

Der LED-Indikator zeigt den Ladezustand an. Wenn der Aufladevorgang beendet ist, bleibt der LED-Indikator stetig an.

**Hinweis:**

- Die Powerbank NIEMALS über den USB-Ausgang aufladen.
- SCHNELLADEN IST NICHT ERLAUBT.
- Während des Aufladens kein Gerät an die Powerbank anschließen.

**LED-Indikator****• Akkustand-LED**

**Blinkt dauerhaft:** Ladevorgang läuft.

**Dauerhaft ein:** Ladevorgang abgeschlossen.

**Hinweis:**

Um die Batterie voll aufzuladen, dauert es ca. 3,5 Stunden.

**• Betriebs-LED**

**Blinkt schnell:** Produkt ist eingeschaltet und bereit für Bluetooth®-Kopplung.

**Blinkt langsam:** Produkt ist mit einem Bluetooth®-Gerät gekoppelt.

**Leuchtet stetig (blau):** Audioquelle

**Leuchtet stetig (rot):** AUX

**Bluetooth®****PAIRING**

1. Drücken Sie den Ein-/Ausschalter **O** bis ein Ton ertönt und der Betriebsindikator aufblinkt. Der Lautsprecher ist bereit für die Kopplung.
2. Die Bluetooth®-Funktion der AV-Quelle aktivieren und mit dem Lautsprecher verbinden.
3. Sobald beide Geräte erfolgreich gekoppelt sind, ertönt ein Ton.
4. Zum Beenden der Wiedergabe die Bluetooth®-Kopplung an der AV-Quelle/Mobiltelefon aufheben. Ein Ton erklingt, um anzuzeigen, dass Bluetooth® deaktiviert wurde.

Sie können die Bluetooth®-Kopplung auch durch Drücken der Bluetooth®-Taste lösen.

Das Aufheben der Bluetooth®-Kopplung ist nötig, um ein neues Gerät mit dem Lautsprecher über Bluetooth® zu koppeln.

**Hinweis:**

- Der Abstand zwischen dem Lautsprecher und der Bluetooth®-Quelle (z.B. Mobiltelefon) darf während der Bluetooth®-Kopplung nicht größer als 1 Meter sein.
- Die Bluetooth® Reichweite bei Musikwiedergabe beträgt bis zu 10 Meter.

- Bevor Sie eine Bluetooth®- AV-Quelle ankoppeln, beachten Sie ebenfalls die Bedienungsanleitung des AV-Senders bezüglich Sicherheitshinweisen und Gebrauch mit anderen Geräten.

### TWS - True Wireless

#### Kopplung von 2 Lautsprechern mit True Wireless-Technologie

1. Schalten Sie beide Lautsprecher ein und halten Sie sie nicht weiter als 1 m voneinander entfernt.
2. Drücken Sie die Tasten **✂** gleichzeitig an beiden Lautsprechern solange bis ein Signalton zu hören ist. Die Lautsprecher sind erfolgreich gekoppelt. Die Lautsprecher können nun unabhängig voneinander ein- und ausgeschaltet werden und werden automatisch gekoppelt, wenn sie nahe genug beieinander positioniert sind.
3. Koppeln Sie den Lautsprecher (mit blau blinkendem Licht) mit einem Audiogerät.

### MOBILTELEFON

1. Um einen eingehenden Anruf anzunehmen, die Taste **○** einmal drücken.
2. Um den Anruf zu beenden, die Taste **○** kurz drücken oder direkt am Mobiltelefon beenden.

### Hinweis:

Die Anrufannahme steht an erster Stelle. Bei einem eingehenden/ausgehenden Anruf wird die Musikwiedergabe stummgeschaltet. Sobald der Anruf beendet ist, wird die Musikwiedergabe fortgesetzt.

### MUSIKWIEDERGABE

1. Starten Sie die Musikwiedergabe an der Bluetooth® AV-Quelle oder mit der Taste **○** am Lautsprecher (wenn unterstützt).
2. Halten Sie die Taste **+** oder **-** gedrückt, um einen Titel vor- oder zurückzuspringen.

## Audio input (AUX)

### Achtung:

Bevor Sie Ihr externes Abspielgerät (z.B. MP3-Player) anschließen, beachten Sie ebenfalls dessen Bedienungsanleitung bezüglich Sicherheitshinweisen und Gebrauch mit anderen Geräten.

1. Das Stereoklinkenkabel (mitgeliefert) mit der Buchse AUX-IN verbinden.
2. Das andere Ende des Klinkenkabels in den Kopfhörerausgang oder LINEOUT-Ausgang des externen Abspielgerätes stecken.

## DEUTSCH

---

### Hinweis:

- Trennen Sie zuerst die Bluetooth®-Verbindung mit den Audio-Quellen, bevor Sie ein externes Audiogerät via AUX-IN Anschluss verbinden.
- Das externe Abspielgerät einschalten und dessen Lautstärke auf null zurückstellen.
- Das Lautsprechersystem einschalten und die Lautstärken bei beiden Geräten regulieren.

## Powerbank - Laden eines mobilen Gerätes

Den USB-A-Anschluss des Kabels an den USB-Anschluß anschließen. Den Ladestecker mit dem Eingang eines mobilen Gerätes verbinden.

### Hinweis:

Wenn der Ladestand des Produkts während des Ladevorgangs zu niedrig ist, wird der Ladevorgang beendet. Das Produkt gemäß den Anweisungen **Akku aufladen** aufladen.

## IPX7 - Schutz gegen Regen, Spritzwasser und zeitweises Eintauchen

Das Produkt ist gegen das Eindringen von Wasser bei einem zeitweisen Eintauchen bis 1m tiefem Wasser bis zu 30 Minuten geschützt.

### Hinweis:

- Schutz kann nur gewährleistet werden, wenn die wasserdichte Abdeckung korrekt verschlossen ist.
- Nur im Bluetooth®-Modus.

## Reinigung und Pflege

- Vor dem Reinigen das Gerät ausschalten.
- Das Gerät mit einem weichen, feuchten Tuch und mildem Reinigungsmittel reinigen. Anschließend trocken nachreiben.
- Zum Reinigen des Gerätes keinen Alkohol, Aceton, Benzol, scheuernde Reinigungsmittel usw. verwenden. Keine harten Bürsten oder Metallgegenstände verwenden.



## I Fehlerbehebung

Sollte es während des Betriebs zu Störungen kommen, beachten Sie die nachfolgende Tabelle. Sollten die Probleme wie unter **Behebung** angegeben nicht abgestellt werden können, wenden Sie sich an Ihren Händler.

Problem	Mögliche Ursache	Behebung
Produkt funktioniert nicht.	<ul style="list-style-type: none"> <li>• Akku leer.</li> </ul>	<ul style="list-style-type: none"> <li>• Akku nachladen.</li> </ul>
Kein Ton	<ul style="list-style-type: none"> <li>• Lautstärke ausgeschaltet.</li> <li>• Wiedergabegerät stummgeschaltet.</li> </ul>	<ul style="list-style-type: none"> <li>• Lautstärke einstellen.</li> <li>• Stummschaltung bei Wiedergabegerät ausschalten.</li> </ul>
Schlechte Audioqualität bei Bluetooth® Verbindung.	<ul style="list-style-type: none"> <li>• Der Bluetooth®-Empfang ist schlecht.</li> </ul>	<ul style="list-style-type: none"> <li>• Platzieren Sie beide Geräte näher zueinander, oder entfernen Sie mögliche Hindernisse zwischen den Geräten.</li> </ul>
Keine Bluetooth®-Verbindung.	<ul style="list-style-type: none"> <li>• Wiedergabegerät unterstützt nicht, die für das Produkt erforderlichen Profile.</li> <li>• Bluetooth®-Funktion nicht aktiviert.</li> <li>• Der Lautsprecher ist mit einem anderem Gerät gekoppelt.</li> </ul>	<ul style="list-style-type: none"> <li>• Versuchen Sie es mit einem anderen Wiedergabegerät.</li> <li>• Aktivieren Sie die Bluetooth®-Funktion.</li> <li>• Entkoppeln Sie das Gerät.</li> </ul>
Es ertönt ein Warnsignal (Piepton).	<ul style="list-style-type: none"> <li>• Batteriestand ist sehr niedrig.</li> </ul>	<ul style="list-style-type: none"> <li>• Batterie aufladen.</li> </ul>

## DEUTSCH

**Technische Daten****Powerbank**

Eingangsspannung-/strom	: 5/9 V  2 A
Ausgangsspannung-/strom	: 5 V  1 A
Powerbank-Ladedauer	: ca. 3,5 Stunden bei einem Ladestrom von 2 A
Akkutyp/Kapazität	: 5000 mAh Li-ion / 36 Wh/ 7,2 V
Akku-Modell	: HYY1583009
Hersteller	: Dong Guan Huan Yu Yuan Technology Co., Ltd.
Adresse	: No. 37, 5 Road, Foxin Fuming South, Dalang Town, Dong Guan, Guangdong, China
Website	: <a href="http://www.hyybattery.net">http://www.hyybattery.net</a>
Importiert durch	: Imtron GmbH Media-Saturn-Strasse 1 85053 Ingolstadt Germany

**Lautsprecher**

Lautsprechereinheit	: 2,25" x 2
Lautsprecherleistung	: 20 W x 2
Musikabspielzeit	: ca. 14 Std.
Betriebstemperatur	: Max. 35 °C
Schutzart	: IPX7

**Bluetooth**

Frequenzbereich	: 2402 - 2480 MHz
Maximale Sendeleistung	: 4 dBm

**USB-Kabel (inkl.)**

Länge	: 100 cm
Nutzung	: Laden/Entladen
Abgeschirmt	: Nein

Das originale USB-Kabel ist nur für den Einsatz im normalen Gebrauch.  
Die Bluetooth® Wortmarke und Logos sind eingetragene Warenzeichen im Besitz der Bluetooth Special Interest Group (SIG) und jegliche Nutzung dieser Marken durch die Imtron GmbH steht unter Lizenz. Andere Marken und Handelsnamen sind die ihrer jeweiligen Eigentümer.

## Safety Instructions

- Read this user guide carefully before first use. It contains important safety information as well as instructions for the use and care of the device. Save the guide for later reference and include it with the device when transferring it to a third party.
- To avoid dangerous situations, do not use device for any purpose other than those described in the instructions. Improper use is dangerous and voids the warranty.
- This product is not intended to be used by persons (including children) with reduced physical, sensory or mental abilities or lack of experience and / or lack of knowledge unless they are supervised by a person responsible for their safety or have received instructions on how to use the product.
- Children should be supervised to ensure that they do not play with the product.
- Never expose rechargeable batteries to excessive heat (e.g. bright sun, fire), and never throw them into fire. The rechargeable batteries could explode.
- The rechargeable battery is permanently built into the product and cannot be replaced.
- Never damage the rechargeable battery. Damaging the casing of the rechargeable battery might cause an explosion or a fire!
- Never short-circuit the contacts of the rechargeable battery. Do not throw the rechargeable battery or the product into fire. There is a danger of fire and explosion!
- Charge the rechargeable battery regularly, even if you are not using the product. Due to the rechargeable battery technology being used, you do not need to discharge the rechargeable battery first.
- Never charge the rechargeable battery of the product unattended.
- Use only under normal room conditions (temperature and humidity).
- The product is intended to be used in moderate climates only. Do not use in tropical or very humid climates.
- Do not move the product from cold into warm environments and vice versa. Condensation can damage the product and electric components.
- The use of accessories and parts not specifically recommended by the manufacturer may cause injuries or damages and will result in forfeiture of the warranty.

**ENGLISH**

---

- Do not touch, press or rub the surface of the product with sharp or hard objects.
- To reduce the risk of fire or electric shock, do not expose the device to rain or humidity.
- Do not impede ventilation by covering the ventilation openings with items, such as newspapers, tablecloths, curtains, etc. Do not insert any objects.
- No naked flame sources, such as lighted candles, should be placed on the product.
- Make sure no objects or liquids penetrate through openings into the housing.
- Never immerse electric parts of the product in water or other liquids while cleaning or using it. Never place the product under running water.
- Do not place the product in the vicinity of devices producing strong magnetic fields (for example motors, loudspeakers, transformers).
- Do not expose the product to direct sunlight, humidity, dirt, hot light sources or strong magnetic fields. Do not expose the product to high temperatures and strong vibrations and avoid high mechanical stress.
- The product may not function properly or not react to the operation of any control due to electrostatic discharge. Switch off and disconnect the product; reconnect/switch on after a few seconds.
- If the product shows damages, do not use it any longer and have it repaired by a qualified technician, or contact our customer service department. Do not disassemble the product, and do not try to repair it yourself.
- When disposing the product, please consult an electrician or your retailer to remove and dispose the built in batteries in an environmentally friendly manner.
- Remove the batteries from the product before disposal.
- The product must be disconnected from the supply mains when removing the battery.
- Battery must be disposed safely and environmentally friendly manner.
- Never dispose of a battery by throwing it into fire or a hot oven, or by crushing or cutting it, as this poses a risk of explosion.
- Avoid leaving a battery in extremely high-temperature environments, as this may lead to an explosion or the leakage of flammable liquids or gases.

- Prior to installing or operating the device, please consult the electrical and safety information provided on the exterior bottom enclosure.
- **Important!** Check to ensure that the product is in a serviceable condition before use. The product shall not be used if it shows any signs of damage or if it's suspected to be defect.

## ENGLISH

## Intended use

The product is intended only for sound reproduction, phone call reception via Bluetooth® and sound reproduction via audio cable inlet (AUX). This product is also suitable as a mobile charger for travelling.

Use the product only as described in this manual.

The Imtron GmbH assumes no liability for damage to the product, for property damage or for personal injury due to careless or improper usage of the product, or usage of product which does not meet the manufacturer's specified purpose.



## Declaration of conformity

Hereby, Imtron GmbH declares that the radio equipment type PPA 502 is in compliance with Directive 2014/53/EU. The full text of the EU declaration of conformity is available at the following internet address: <http://www.peaq-online.com/nc/suche/>

## Accessories

- 1 x Bluetooth® Speaker
- 1 x USB-C cable
- 1 x AUX-IN cable
- 1 x Carrying strap
- 1 x User manual

## Components

- A. Battery status LED
- B. On / off / playback / pause / answer and end call button 
- C. Skip back / volume -
- D. Skip forward / volume +
- E. Bluetooth button 
- F. Operation indicator
- G. Belt loop, 2x
- H. Speaker cover
- I. Foot
- J. Passive radiation ,2x
- K. Reset button
- L. USB-A socket
- M. USB-C charging socket
- N. Audio input AUX



The power delivered by the charger must be between min 10 Watts required by the radio equipment, and max 18 Watts in order to achieve the maximum charging speed.

## Compatibility

This product is compatible with Bluetooth® enabled mobile phones and music devices. It features Bluetooth® version 5.3. It also works with devices featuring other Bluetooth® versions that support e.g.

### Wireless Hands-Free communication

- HFP (Hands-free Profile)

### Wireless listening

- A2DP (Advanced Audio Distribution Profile)

### Wireless music control

- AVRCP



## Before first time use

- Read this user guide carefully to avoid damages or injuries due to improper use. Pay special attention to the safety instructions. Keep the instructions for future reference and include them when transferring the device to third persons.
- The device must be charged before the first use. Please refer to the chapter **Charging the battery**.
- Carefully remove all packaging materials and check the device for completeness and integrity. Do not use a damaged device.



- Pair the speaker with a Bluetooth® AV source or Bluetooth® mobile phone first. Please refer to the chapters **Pairing**.
- The Bluetooth® Speaker ID is **PPA502**.

## Operation

### TURNING ON/OFF

To turn on, press and hold the  button for approx. 1 second until the operation LED turns on. Press the  button until the speaker turns off.

### ADJUSTING THE VOLUME

Press the button  or  shortly to adjust the volume.

## Charging the battery

1. Connect the USB cable (included) to the speaker.
2. Connect the other end of the USB cable to the USB port of the computer or a USB-charger.
3. During the battery charging the operation and battery status LED flashing:
  - Battery 100%: white indicator flashing
  - Battery 75%: green indicator flashing
  - Battery 50%: amber indicator flashing

## ENGLISH

- Battery 25%: Red indicator flashing

The LED indicator shows the charging status. Once the charging is completed the LED indicator will be steady.

**Note:**

- DO NOT plug in the USB-cable on the USB output port to charge the powerbank.
- FAST CHARGE IS NOT ALLOWED.
- During charging, do not connect any device to the powerbank.

**LED indicator**

- **Battery indicator**

**Flashes continuously:** Battery charging.

**Continuously on:** Battery charging complete.

**Note:**

It will take approx. 3.5 hours to be fully charged the battery.

- **Operation indicator**

**Quick flashing:** Ready for Bluetooth pairing.

**Slow flashing:** Paired with a Bluetooth device.

**Continuously on (blue):** Audio source

**Continuously on (red):** AUX

**Bluetooth®****PAIRING**

1. Press the **O** button until a sound sounds and the LED indicator flashes. The speaker is ready for pairing.
2. Activate the Bluetooth® function on the audio device. Connect the Bluetooth®-AV-source with the speaker via Bluetooth® pairing.
3. A short melody will indicate that both devices are successfully paired.
4. Unpair at the Bluetooth® source to disconnect. A sound indicates that the Bluetooth® is deactivated.

You can unpair both devices by pressing the Bluetooth® button.

Both devices are unpaired. You need to unpair the devices before pairing another device with the speaker.

**Note:**

- Keep the range of 1 meter when pairing.
- Up to 10 meters reception range while music playback via Bluetooth®.
- Before pairing a Bluetooth® AV source, refer to the AV source user guide regarding safety instructions and use with other devices.

## TWS - True Wireless

### Pairing 2 speakers using True Wireless technology

1. Switch on both speakers and hold them no more than 1m apart.
2. Press the **✂** button simultaneously on both speakers as long as needed until a signal is heard. The speakers are successfully paired. The speakers can now be switched on and off independently and they will auto-pair when positioned close enough to each other.
3. Pair the speaker (with blue flashing light) with an audio device.

## MOBILE PHONE

1. To pick up an incoming call, press once **○** button shortly.
2. To end a call, press **○** button again or end the call directly on your mobile phone.

### Note:

Phone calls will always be the top priority. When an incoming/outgoing call is being progressed, it actively interrupts the music playback. As soon as the call has been ended, the music resumes.

## MUSIC PLAYBACK

1. Start the music playback on the Bluetooth® AV source or press **○** button at the speaker (if supported).
2. Press and hold the button **+** or **-** to skip title forward or back.

## Audio input (AUX)

### Attention:

Before you connect your external player (for example an MP3 player), refer to its user guide regarding safety instructions and use with other devices.

1. Connect the stereo cable to the AUX jack.
2. Insert the other end of the cable into the headphone or LINEOUT jack of the external device.

### Note:

- Disconnect the Bluetooth® connection with audio sources before connecting an external device via AUX.
- Switch the external player on and turn its volume to zero.
- Turn the speaker system on and regulate the volumes of both devices.

## ENGLISH

## Powerbank - Charging a mobile device

Connect the USB cable to the USB A port. Connect the other end of the cable to the mobile device to be charged.

**Note:**

If the charging status of the powerbank is too low during charging, the charging process ends. Recharge the powerbank by following **Charging the battery**.

## IPX7 - Protection against rain, splashing and accidental submersion

The product is protected from accidental immersion in water with a depth up to 1 m for up to 30 minutes.

**Note:**

- Protection only when the water resistant cover is correctly closed.
- Only in Bluetooth® mode

## Cleaning and care

- Switch off the device before cleaning.
- Clean the device with a soft, damp cloth and a mild cleaning agent. Finish by wiping it with a dry cloth.
- Do not use alcohol, acetone, benzene, scouring cleansers etc. to clean the device. Do not use hard brushes or metal objects.

## Troubleshooting



If there are any problems during operation, please refer to the following table. If the problems cannot be solved as indicated under **Solution**, please contact your sales agent.

Problem	Possible causes	Solution
Product does not function.	<ul style="list-style-type: none"> <li>Battery empty.</li> </ul>	<ul style="list-style-type: none"> <li>Recharge batteries.</li> </ul>
No Sound	<ul style="list-style-type: none"> <li>Volume is very low.</li> <li>External device is muted.</li> </ul>	<ul style="list-style-type: none"> <li>Adjust the volume.</li> <li>Check and turn off mute on the external device.</li> </ul>
Poor audio quality with Bluetooth® connection.	<ul style="list-style-type: none"> <li>Poor Bluetooth® reception.</li> </ul>	<ul style="list-style-type: none"> <li>Move both devices closer together or remove any obstacles between.</li> </ul>
No Bluetooth® connection.	<ul style="list-style-type: none"> <li>The external device does not support the profiles for this product.</li> <li>Bluetooth® function is disable.</li> <li>Paired with another device already.</li> </ul>	<ul style="list-style-type: none"> <li>Try to pair with another external device.</li> <li>Enable the Bluetooth® function.</li> <li>Unpair the other device.</li> </ul>
There is a warning "beep sound"	<ul style="list-style-type: none"> <li>The voltage is under very low level.</li> </ul>	<ul style="list-style-type: none"> <li>Please charge the device.</li> </ul>

## ENGLISH

## Technical Data

### Powerbank

Input voltage/ current	: 5/9 V  2 A
Output voltage/ current	: 5 V  1 A
Powerbank-Charging time	: approx. 3.5 hours by 2 A charging current
Battery type/Capacity	: 5000 mAh Li-ion / 36 Wh/ 7.2 V
Battery model	: HYY1583009
Manufacturer	: Dong Guan Huan Yu Yuan Technology Co., Ltd.
Address	: No. 37, 5 Road, Foxin Fuming South, Dalang Town, Dong Guan, Guangdong, China
Website	: <a href="http://www.hyybattery.net">http://www.hyybattery.net</a>
Importiert durch	: Imtron GmbH Media-Saturn-Strasse 1 85053 Ingolstadt Germany

### Speaker

Speaker unit	: 2.25" x 2
Output power of speaker	: 20 W x 2
Music playing time	: approx. 14 hours
Operating temperature	: Max. 35 °C
Degree of protection	: IPX7

### Bluetooth

Frequency range	: 2402 - 2480 MHz
Max RF power	: 4 dBm

### USB cable (incl.)

Length	: 100 cm
Usage	: Charging/discharging
Screened	: No

The original USB cable should be supplied to normal use.

The Bluetooth® word mark and logos are registered trademarks owned by Bluetooth SIG, Inc. and any use of such marks by Imtron GmbH is under license. Other trademarks and trade names are those of their respective owners.

## Instrucciones de seguridad

- Lea atentamente esta guía del usuario antes del primer uso. Contiene información de seguridad importante, así como instrucciones para el uso y cuidado del dispositivo. Guarde la guía para eventuales consultas futuras y entréguela con el dispositivo si lo transfiere a un tercero.
- Para evitar situaciones peligrosas, no utilice el dispositivo para fines diferentes a los descritos en estas instrucciones. El uso inadecuado es peligroso y anula la garantía.
- Este producto no está pensado para ser utilizado por personas (incluidos niños) con capacidades mentales, físicas y sensoriales reducidas o de falta de experiencia y/o la falta de conocimiento a menos que sean supervisados por una persona responsable de su seguridad o hayan recibido instrucciones acerca de cómo utilizar el producto.
- Niños deben ser supervisados para garantizar que no juegan con el producto.
- Nunca exponga unas baterías recargables a excesivo calor (p. ej., sol, fuego), y nunca las tire al fuego. Las baterías recargables podrían explotar.
- La batería recargable está integrada de manera permanente en el producto y no se puede sustituir
- No dañe nunca la batería recargable. ¡Los daños en la carcasa de la batería recargable puede provocar una explosión o un incendio!
- Nunca cortocircuite los contactos de la batería recargable. No tire la batería recargable o el producto al fuego. ¡Existe peligro de incendio y explosión!
- Cargue la batería recargable con regularidad, incluso si no va a utilizar el producto. Debido a la tecnología de batería recargable que se utiliza, no es necesario descargar primero la batería recargable.
- Nunca cargue sin supervisión la batería recargable del producto.
- Use exclusivamente condiciones normales de temperatura y humedad ambiente.
- El producto es adecuado solamente para usarse en grados de latitud templados. No lo use en los trópicos ni en climas especialmente húmedos.
- No mueva el producto de entornos fríos a cálidos ni viceversa. La condensación puede dañar el producto y sus piezas eléctricas.
- No use accesorios ni complementos distintos a los recomendados por el fabricante o vendidos junto con este producto. Instálelo siguiendo el manual del usuario.

## ESPAÑOL

- No toque, presione ni frote la superficie del producto con objetos afilados o puntiagudos.
- ¡Peligro! Para reducir el riesgo de electrocución, no exponga el producto a la lluvia ni la humedad.
- El producto no debe exponerse a goteo ni salpicaduras, ni deben colocarse objetos llenos de líquido, como jarrones, sobre el producto.
- No impedir la ventilación tapando las aperturas de ventilación con otros elementos como pudieran ser periódicos, trapos de cocina, cortinas, etc. No insertar ningún objeto.
- No deben colocarse fuentes de llama abierta, como velas, sobre el producto.
- Asegúrese de que no penetren objetos o líquidos a través de las aberturas del alojamiento.
- Nunca sumerja las piezas eléctricas del producto en agua u otros líquidos durante la limpieza o cuando lo esté utilizando. Nunca coloque el producto en agua corriente.
- No coloque el producto cerca de dispositivos que producen fuertes campos magnéticos (por ejemplo motores, altavoces, transformadores).
- No exponga el producto a la luz directa del sol, humedad, suciedad, fuentes caliente de luz o fuertes campos magnéticos. No exponga el producto a temperaturas elevadas y fuertes vibraciones y evite tensiones mecánicas.
- El producto puede no funcionar correctamente o no reaccionar a las operaciones de los controles debido a descargas electrostáticas. Apague y desconecte el producto; vuelva a conectarlo pasados unos segundos.
- Si el producto presenta daños, no lo use más y haga que lo repare un técnico cualificado, o póngase en contacto con nuestro departamento de servicio al cliente. No desmonte el producto y no trate de repararlo usted mismo.
- **Los LED no son reemplazables.**
- Cuando la fuente de luz alcance el fin de su ciclo de vida, todo el producto debe ser reemplazado.
- **¡Atención!** Por favor, no mire directamente a la luz que emana del LED. No apunte directamente la luz LED hacia los ojos.
- Este producto tiene un uso decorativo y no es adecuado para la iluminación de estancias domésticas.
- La luz LED no está diseñada para otros usos.
- Sólo para uso en interiores.
- Este producto deberá ser cargado por un suministro de energía SELV independiente aprobado.
- Al desechar el producto, consulte a un electricista o a su distribuidor para eliminar y desechar las baterías incluidas de forma respetuosa con el medio ambiente.

- Retire las baterías del producto antes de su eliminación.
- El producto se debe desconectar de la corriente eléctrica al retirar las pilas.
- Las pilas deben ser eliminadas de forma segura y respetuosa con el medio ambiente.
- Nunca deseche una batería arrojándola al fuego o a un horno caliente, ni aplastándola o troceándola, ya que esto supone un riesgo de explosión.
- Evite dejar una batería en ambientes con temperaturas extremadamente elevadas, ya que podría producirse una explosión o la fuga de líquidos o gases inflamables.
- Antes de instalar o poner en funcionamiento el aparato, consulte la información eléctrica y de seguridad que figura en la parte inferior de la carcasa.
- **¡Importante!** Compruebe para asegurarse de que el producto esté en buenas condiciones antes de usarlo. El producto no se debe utilizar si muestra algún signo de daño o si se sospecha que está defectuoso.

ESPAÑOL

## Finalidad de uso

El producto se ha diseñado solo para la reproducción de sonido, la recepción de llamadas telefónicas a través de Bluetooth® y para la reproducción de sonido a través de la entrada de un cable de audio (AUX). Este producto también se puede utilizar como un cargador de móviles para viajar.

Utilice el producto únicamente como se describe en este manual.

Imtron GmbH no asume ninguna responsabilidad por daños producidos al producto, a la propiedad o por lesiones personales debidas al uso inadecuado del producto o por su utilización para una finalidad distinta a la especificada por el fabricante.



## Declaración de conformidad

Por la presente, Imtron GmbH declara que el tipo de equipo radioeléctrico PPA 502 es conforme con la Directiva 2014/53/UE. El texto completo de la declaración UE de conformidad está disponible en la dirección Internet siguiente: <http://www.peaq-online.com/nc/suche/>

## Accesorios

- 1 x Altavoz Bluetooth®
- 1 x Cable de USB-C
- 1 x Cable de entrada auxiliar
- 1 x correa de transporte
- 1 x Manual de usuario

## Componentes

- A. LED de estado de la batería
- B. Botón de encendido/apagado/reproducción/pausa/responder y finalizar llamada 
- C. Retroceder/volumen -
- D. Avanzar/volumen +
- E. Botón Bluetooth 
- F. Indicador de funcionamiento
- G. Presilla, 2x
- H. Cubierta del altavoz
- I. Pie
- J. Radiación pasiva, 2x
- K. Botón de reinicio
- L. Toma USB tipo A
- M. Toma de carga USB tipo C
- N. Entrada de audio AUX



La potencia suministrada por el cargador debe ser de entre un mínimo de 10 vatios requeridos por el equipo radioeléctrico y un máximo de 18 vatios a fin de alcanzar la máxima velocidad de carga.

## Compatibilidad

El producto son compatibles con móviles y dispositivos de música habilitados para Bluetooth®. Tiene la versión de Bluetooth® 5.3. También trabaja con dispositivos que tienen otras versiones de Bluetooth® que soportan p. ej.

### Comunicación de manos libres inalámbrica

- HFP (Perfil de manos libres)

### Escuchar estéreo inalámbricamente

- A2DP (Perfil de distribución avanzada de audio)

### Control inalámbrico de música

- AVRCP (Perfil de mando a distancia de Audio/Video)

## Antes del primer uso

- Lea esta guía del usuario cuidadosamente para evitar daños o lesiones debido a un uso inadecuado. Por favor ponga especial atención a las instrucciones de seguridad.

- Guarde las instrucciones para su referencia futura e inclúyalas al entregar el dispositivo a terceras personas. Retire con cuidado los materiales de embalaje y revise si el dispositivo está completo e íntegro. No utilice un dispositivo dañado.
- El dispositivo debe estar completamente cargado antes del primer uso. Consulte el capítulo **Cargar la batería**.
- Retire la película protectora de los pies antideslizantes
- Empareje primero el altavoz con una fuente AV Bluetooth® o teléfono móvil Bluetooth®. Refiérase por favor a los capítulos **Emparejar a través de Bluetooth®**. El ID del Altavoz Bluetooth® es **PPA502**.

## Funcionamiento

### CÓMO ENCENDER Y APAGAR

Para encender, mantenga pulsado el botón **○** durante aprox. 1 segundo hasta que se encienda el LED de funcionamiento. Los LED del interior del altavoz se iluminan. Pulse el botón **○** hasta que el altavoz se apague.

### AJUSTE DEL VOLUMEN

Presione el botón **+** o **-** brevemente para ajustar el volumen.

## ESPAÑOL

## Carga de la batería

1. Carga de la batería Conecte el cable USB (incluido) al altavoz.
2. Conecte el otro extremo del cable USB al puerto USB del ordenador o a un cargador USB.
3. Durante la carga de la batería el LED de estado de funcionamiento y batería parpadea:
  - Batería al 100 %: parpadea el indicador blanco
  - Batería al 75 %: parpadea el indicador verde
  - Batería al 50 %: parpadea el indicador ámbar
  - Batería al 25 %: parpadea el indicador rojo

El indicador LED muestra el estado de carga. Una vez completado el proceso de carga, el indicador LED permanece fijo.

### Nota:

- NO enchufe el cable USB en el puerto de salida USB para cargar la batería externa.
- NO SE PERMITE CARGA RÁPIDA.
- Durante la carga, no conecte ningún dispositivo a la batería externa.

## LED indicador

### • Piloto indicador de la batería

**Parpadea continuamente:** Carga de la batería.

**Continuamente encendido:** Carga de batería completa.

### Nota:

La batería tardará aproximadamente 3,5 horas en cargarse completamente.

### • Piloto indicador de funcionamiento

**Parpadeo rápido:** preparado para el emparejamiento Bluetooth.

**Parpadeo lento:** emparejado con un dispositivo Bluetooth.

**Encendido continuo (azul):** fuente de audio

**Encendido continuo (rojo):** AUX

## Bluetooth®

### EMPAREJAMIENTO

1. Pulse el botón  hasta que se escuche un sonido y parpadee el indicador LED. El altavoz está listo para emparejarse.
2. Active la función Bluetooth® del dispositivo de audio. Conecte la fuente de AV Bluetooth® con el altavoz a través del emparejamiento por Bluetooth®.

- Una melodía breve indicará que ambos dispositivos se han emparejado correctamente. Los LED del interior del altavoz se iluminan.
- Desempareje la fuente de Bluetooth® para la desconexión. Un sonido indica que el Bluetooth® está desactivado.

Ambos dispositivos no están emparejados. Debes desvincularlos antes de emparejar otro dispositivo con el altavoz.

Los dos dispositivos se han desemparejado. Deberá desemparejar los dispositivos antes de poder emparejar otro dispositivo con el altavoz.

#### **Nota:**



- Mantenga una distancia de 1 metro durante el emparejamiento.
- Hasta 10 metros de cobertura al reproducir música mediante Bluetooth®.
- Antes de emparejar una fuente de AV Bluetooth®, consulte la guía del usuario de la fuente de AV en lo relativo a las instrucciones de seguridad y el uso con otros dispositivos.

### **TWS - True Wireless**

#### **Emparejamiento de 2 altavoces utilizando la tecnología True Wireless**

- Encienda los dos altavoces y manténgalos a una distancia máxima de 1 m.
- Pulse el botón  de manera simultánea en los dos altavoces el tiempo necesario hasta que se oiga una señal. Los altavoces están correctamente emparejados. Los altavoces ya pueden encenderse y apagarse de forma independiente y se emparejarán de forma automática cuando se coloquen lo suficientemente cerca el uno del otro.
- Empareje el altavoz (con luz azul parpadeante) con un dispositivo de audio.

### **TELÉFONO MÓVIL**

- Para atender una llamada entrante, pulse brevemente el botón .
- Para finalizar una llamada, presione el botón  otra vez o finalice la llamada en el teléfono móvil.

## ESPAÑOL

**Nota:**

Las llamadas de teléfono siempre tendrán la máxima prioridad. Cuando hay en curso una llamada entrante/saliente, se interrumpe la reproducción de música. Tan pronto como finaliza la llamada, la música se reanuda.

**REPRODUCCIÓN DE MÚSICA**

1. Inicie la reproducción de música en el Bluetooth®. Fuente de AV o pulse el botón **O** del altavoz (si es compatible).
2. Mantenga presionado el botón **+** o **-** para saltar un título hacia adelante o hacia atrás.

**Entrada de audio (AUX)****Atención:**

Antes de conectar el reproductor externo (por ejemplo, un reproductor de MP3), consulte la guía del usuario en relación a las instrucciones de seguridad y el uso con otros dispositivos.

1. Conecte el cable estéreo (incluido) al conector AUX.
2. Inserte el otro extremo del cable en la salida de auriculares o conector LÍNEA DE SALIDA del dispositivo externo.

**Nota:**

- Desconecte la conexión Bluetooth® con fuentes de audio antes de conectar un dispositivo externo a través de la ENTRADA AUXILIAR.
- Encienda el reproductor externo y ponga su volumen a cero.
- Apague el sistema de altavoces en y regule el volumen de ambos dispositivos.

**Carga de dispositivo móvil**

Conecte el cable USB al puerto USB A de la batería externa. Conecte el otro extremo del cable al dispositivo móvil que desee cargar.

**Nota:**

Si el estado de carga de la batería externa es demasiado bajo durante la carga, termina el proceso de carga. Recargue la batería externa siguiendo la sección **Carga de la batería externa**.

## ||IPX7: Protección contra la lluvia, las salpicaduras y la inmersión accidental

El producto está protegido contra la inmersión accidental en agua hasta 1 metro de profundidad durante 30 minutos.

### **Nota:**

- La protección es efectiva solo cuando la cubierta resistente al agua está cerrada correctamente.
- Solo en el modo Bluetooth®

## ||Limpieza y cuidados

- Desconecte el producto de la fuente de alimentación antes de limpiarlo.
- Limpie el producto con un paño suave y húmedo y un producto de limpieza suave. Termine frotando con un paño seco.
- No utilice alcohol, acetona, benceno, limpiadores para fregar, etc. para limpiar el producto. No utilice cepillos duros u objetos metálicos.

ESPAÑOL

## Resolución de problemas

En caso de algún problema durante el funcionamiento, por favor consulte la siguiente tabla. Si los problemas no se pueden resolver como se indica en **Solución**, comuníquese con su agente de ventas.

Problema	Causas posibles	Solución
El producto no funciona	<ul style="list-style-type: none"> <li>• Batería vacía.</li> </ul>	<ul style="list-style-type: none"> <li>• Recargue las baterías.</li> </ul>
No hay sonido	<ul style="list-style-type: none"> <li>• El volumen es muy bajo.</li> <li>• El dispositivo externo está en silencio.</li> </ul>	<ul style="list-style-type: none"> <li>• Ajuste el volumen</li> <li>• Compruebe y desactive el modo silencio del dispositivo externo.</li> </ul>
Mala calidad del audio con la conexión Bluetooth®	<ul style="list-style-type: none"> <li>• Mala recepción de Bluetooth®</li> </ul>	<ul style="list-style-type: none"> <li>• Acerque ambos dispositivos o retire cualquier obstáculo entre ellos.</li> </ul>
No hay conexión Bluetooth®	<ul style="list-style-type: none"> <li>• El dispositivo externo no admite los perfiles para este producto.</li> <li>• La función Bluetooth® está desactivada.</li> <li>• Emparejado con otro dispositivo ya.</li> </ul>	<ul style="list-style-type: none"> <li>• Trate de emparejar con otro dispositivo externo.</li> <li>• Active la función Bluetooth®.</li> <li>• Desvincular el otro dispositivo.</li> </ul>
Se emite un "pitido" de advertencia	<ul style="list-style-type: none"> <li>• El voltaje está en un nivel muy bajo.</li> </ul>	<ul style="list-style-type: none"> <li>• Por favor, cargue el dispositivo.</li> </ul>

## Datos técnicos

### Powerbank

Voltaje de entrada	: 5/9 V $\equiv$ 2 A
Potencia de salida del altavoz	: 5 V $\equiv$ 1 A
Tiempo de carga de la batería	: Aprox. 3,5 horas con una corriente de carga de 2 A
Tipo/capacidad de la batería	: 5000 mAh Li-ion / 36 Wh/ 7,2 V
Batería modelo	: HYY1583009
Fabricante de la batería	: Dong Guan Huan Yu Yuan Technology Co., Ltd.
Dirección postal	: No. 37, 5 Road, Foxin Fuming South, Dalang Town, Dong Guan, Guangdong, China
Sitio web	: <a href="http://www.hyybattery.net">http://www.hyybattery.net</a>
Importado por	: Imtron GmbH Media-Saturn-Strasse 1 85053 Ingolstadt, Germany

### Altavoz

Potencia de salida del altavoz	: 2,25" x 2
Capacidad de baterías	: 20 W x 2
Tiempo de reproducción de música	: aprox. 14 horas
Temperatura de funcionamiento	: Máx. 35 °C
Grado de protección	: IPX7

### Bluetooth

Gama de frecuencia	: 2402 - 2480 MHz
Máxima potencia de radiofrecuencia	: 4 dBm

### Cable USB (incl.)

Longitud	: 100 cm
Uso	: carga/descarga
Apantallado	: No

Se debe suministrar el cable de USB original para su uso normal.

La marca textual Bluetooth® y los logotipos son marcas comerciales registradas propiedad de Bluetooth SIG, Inc. y cualquier uso de dichas marcas por Imtron GmbH se realiza bajo licencia. Otras marcas y nombres comerciales son propiedad de sus respectivos dueños.

## Consignes de sécurité

- Lisez soigneusement le mode d'emploi avant première utilisation. Il contient des informations de sécurité importantes ainsi que des consignes relatives à l'utilisation et à l'entretien de l'appareil. Conservez le manuel pour une utilisation future et transmettez-le si vous cédez l'appareil à un tiers.
- Afin d'éviter toute situation dangereuse, n'utilisez pas l'appareil dans un autre but que celui décrit dans le manuel. Une utilisation incorrecte peut présenter un danger et annule toute garantie.
- Cet appareil n'est pas conçu pour être utilisé par des personnes (y compris les enfants) présentant une déficience physique, sensorielle ou mentale ou manquant d'expérience et/ou de connaissances, sauf si elles sont surveillées par une personne responsable de leur sécurité ou si elles ont été initiées à l'utilisation de l'appareil.
- Les enfants doivent être surveillés pour s'assurer qu'ils ne jouent pas avec l'appareil.
- Ne jamais exposer des batteries rechargeables à des chaleurs excessives (ex. plein soleil, incendie), et ne jamais les jeter dans un feu. Les batteries rechargeables pourraient exploser.
- La batterie rechargeable fait partie de l'appareil et ne peut pas être remplacée.
- Ne jamais endommager la batterie rechargeable. L'endommagement du boîtier de la batterie rechargeable peut provoquer une explosion ou un incendie !
- Ne jamais court-circuiter les contacts de la batterie rechargeable. Ne pas jeter la batterie rechargeable ou l'appareil dans un feu. Danger de feu ou d'explosion !
- Recharger régulièrement batterie rechargeable, même si l'appareil n'est pas utilisé. Il ne vous est pas nécessaire de décharger d'abord la batterie rechargeable grâce à la technologie utilisée par la batterie rechargeable.
- Ne jamais recharger la batterie rechargeable de l'appareil sans supervision.
- Utiliser uniquement dans des conditions normales de température et d'humidité.
- Le produit convient uniquement à des climats modérés. Ne pas utiliser sous une latitude tropicale ou dans un climat particulièrement humide.
- Ne pas déplacer le produit d'un endroit froid à un endroit chaud et vice versa. Le condensation peut endommager le produit et les pièces électriques.
- Ne pas utiliser d'accessoires non recommandés par le fabricant ou non vendus avec ce produit. Installer selon cette notice.

- Ne pas toucher, appuyer ou gratter la surface du produit avec des objets coupants ou durs.
- Danger ! Pour réduire le risque d'incendie et de choc électrique, ne pas exposer ce produit à la pluie ou à l'humidité.
- L'appareil ne doit pas être exposé aux égouttements ou aux éclaboussures, et aucun objet rempli de liquide comme un vase ne doit y être posé.
- Ne pas gêner la ventilation en recouvrant les ouvertures avec des objets comme des journaux, du linge de table, des rideaux, etc. Ne pas insérer un quelconque objet dans les fentes.
- Ne pas poser de flamme telle qu'une bougie allumée sur l'appareil.
- Veillez à ce qu'aucun objet ou liquide ne pénètre par les orifices du boîtier.
- Ne jamais immerger les parties électriques de l'appareil dans l'eau ou autres liquides durant le nettoyage ou l'utilisation. Ne jamais mettre l'appareil sous le robinet.
- Ne pas poser l'appareil à proximité de dispositifs générant des forces magnétiques importantes (par exemple des moteurs, des enceintes, des transformateurs).
- Ne pas exposer l'appareil en plein soleil, à l'humidité, à la poussière, à des sources de lumière chaudes ou des champs magnétiques importants. Ne pas exposer l'appareil à des températures élevées et des fortes vibrations et éviter des tensions mécaniques importantes.
- Le produit peut mal fonctionner ou ne pas réagir aux boutons en raison d'une décharge électrostatique. Éteindre et débrancher l'appareil, puis le rebrancher quelques secondes plus tard.
- Si le produit présente des signes de détérioration, ne l'utilisez plus et faites-le réparer par un technicien qualifié, ou prenez contact avec notre service client. Ne démontez pas le produit et n'essayez pas de le réparer vous-même.
- **Les LEDs ne sont pas remplaçables.**
- Lorsque la source lumineuse arrive à la fin de sa vie utile, tout le produit doit être remplacée.
- **Attention !** Ne regardez pas directement la lumière émise par la LED. Ne dirigez pas la lumière LED directement dans les yeux.
- Ce produit n'est qu'un article de décoration et ne convient pas à l'éclairage d'une pièce d'appartement.
- La **lumière LED** n'est pas conçue pour d'autres utilisations.
- Utilisation en intérieur uniquement.
- Ce produit doit être chargé par une alimentation SELV indépendante agréé.

## FRANÇAIS

---

- Lorsque vous éliminez le produit, veuillez consulter un électricien ou votre détaillant pour faire retirer les accumulateurs intégrés dans le cadre dans le respect de l'environnement.
- Retirer les piles du produit avant de le mettre au rebut.
- Avant de retirer la pile, l'appareil doit être débranché du réseau électrique.
- La pile doit être éliminée en toute sécurité et en respectant l'environnement.
- N'éliminez jamais une pile en la jetant au feu ou dans un four chaud, ou en l'écrasant ou en la coupant, car cela présente un risque d'explosion.
- Évitez de laisser une pile dans des environnements à très haute température, car cela peut entraîner une explosion ou une fuite de liquides ou de gaz inflammables.
- Avant d'installer ou d'utiliser l'appareil, veuillez consulter les informations électriques et de sécurité fournies sur le compartiment des piles à l'extérieur.
- **Important !** Vérifiez que le produit est en parfait état de marche avant de l'utiliser. Le produit ne doit pas être utilisé s'il présente des signes d'endommagement ou s'il est suspecté d'être défectueux.

## Utilisation recommandée

Le produit est uniquement destiné à la reproduction sonore, à la réception d'appels téléphoniques via Bluetooth® et la reproduction sonore via le port de câble audio (AUX). Ce produit peut également être utilisé comme chargeur de portable de voyage.

N'utilisez cet appareil que conformément aux instructions de ce mode d'emploi.

Imtron GmbH n'assume aucune responsabilité quant à des dommages au produit, à des dommages matériels ou à des blessures corporelles dus à une négligence ou un usage inapproprié du produit, ou à un usage du produit non indiqué par le fabricant.



## Déclaration de conformité

Le soussigné, Imtron GmbH, déclare que l'équipement radioélectrique du type PPA 502 est conforme à la directive 2014/53/UE. Le texte complet de la déclaration UE de conformité est disponible à l'adresse internet suivante: <http://www.peaq-online.com/nc/suche/>

## Accessoires

- 1 x Haut-parleur Bluetooth®
- 1 x Câble USB C
- 1 x Câble AUX-IN
- 1 x Sangle de transport
- 1 x Mode d'emploi

## Composants

- A. LED d'état de la pile
- B. Bouton Marche / Arrêt / Lecture / Pause/Réponse et fin d'appel 
- C. Revenir en arrière / volume -
- D. Avancer / volume +
- E. Bouton Bluetooth 
- F. Témoin de fonctionnement.
- G. Boucle de ceinture, 2 fois
- H. Couvercle de haut-parleur
- I. Socle
- J. Rayonnement passif, 2x
- K. Bouton de réinitialisation
- L. Prise USB- A
- M. Prise de chargement USB-C
- N. Entrée audio AUX



La puissance fournie par le chargeur doit être entre, au minimum, 10 Watts requis par l'équipement radioélectrique et, au maximum, 18 Watts pour atteindre la vitesse de chargement maximale.

## FRANÇAIS

## Compatibilité

Ce produit est compatible avec les téléphones mobiles et les lecteurs de musique compatibles Bluetooth®. Il dispose de la version Bluetooth® 5.3. Il fonctionne également avec les appareils disposant d'autres versions Bluetooth®, qui prennent en charge p. ex. :

### Les communications mains libres sans fil

- HFP (Profil mains libres)

### L'écoute stéréophonique sans fil

- A2DP (Profil de distribution audio avancée)

### Le contrôle sans fil de la musique

- AVRCP (Profil de commande audio/vidéo à distance)



## Avant de l'utiliser pour la première fois

- Lisez attentivement ce manuel de l'utilisateur afin d'éviter tous dommages et blessures dus à une mauvaise utilisation. Accordez une attention particulière aux consignes de sécurité.

- Conservez le mode d'emploi afin de pouvoir vous y reporter ultérieurement et remettez-le avec l'appareil lorsque vous confiez celui-ci à des tiers. Enlevez soigneusement tous les matériaux d'emballage et vérifiez que l'appareil est complet et intact. N'utilisez pas un appareil endommagé.
- Le produit doit être chargé avant la première utilisation. Veuillez vous reporter au chapitre **Chargement de la batterie**.
- Retirez le film de protection des pieds anti-dérapants.
- Commencez par coupler le haut-parleur avec une source AV Bluetooth® ou un téléphone mobile Bluetooth®. Veuillez vous reporter au chapitre **Appairage Bluetooth®**. L'ID (identification) du haut-parleur Bluetooth® est : **PPA502**.

## Fonctionnement

### ALLUMER/ETEINDRE

Pour allumer, appuyez sur le bouton  et maintenez-le enfoncé pendant environ 1 seconde jusqu'à ce que la LED de fonctionnement s'allume. Le voyant LED à l'intérieur du haut-parleur s'allume. Appuyez sur le  bouton jusqu'à ce que le haut-parleur s'éteigne.

## RÉGLAGE DU VOLUME

Appuyez brièvement sur le bouton **+** ou **-** pour régler le volume.

## Charge de la batterie

1. Branchez le câble USB (inclus) au haut-parleur.
2. Branchez l'autre extrémité du câble USB au port USB de l'ordinateur ou sur un chargeur USB.
3. Pendant la charge de la pile, le témoin de fonctionnement et la LED d'état de la pile clignotent.
  - Pile 100 %: voyant blanc clignotant
  - Pile 75 %: voyant vert clignotant
  - Pile 50 %: voyant ambre clignotant
  - Pile 25 %: Voyant rouge clignotant

Le voyant indique l'état de charge. Dès que le processus de rechargement est terminé, le voyant LED restera allumé.

### Remarque :

- NE PAS brancher le câble USB au port de sortie USB pour charger la banque d'alimentation.
- LA CHARGE RAPIDE N'EST PAS PERMISE.

- Ne pas connecter d'appareil à la banque d'alimentation pendant qu'elle est en charge.

## Indicateur LED

- **Indicateur de fonctionnement**  
**Clignote continuellement:** Chargement de la batterie.  
**Allumé en permanence :** Chargement de la batterie terminé.  
**Remarque:**  
 Cela prendra environ 3,5 heures pour charger complètement la batterie.
- **Indicateur de batterie**  
**Clignote lentement :** Prêt pour l'appariage Bluetooth  
**Clignotement rapide :** Couplé avec un appareil Bluetooth  
**Allumé en continu (bleu) :** source audio  
**Allumé en continu (rouge) :** AUX

## Bluetooth®

### APPAIRAGE

1. Appuyez sur le bouton **O** jusqu'à ce qu'un son retentisse et que le voyant LED clignote. Le haut-parleur est prêt à l'appariage.
2. Activez la fonction Bluetooth® du dispositif audio. Connectez la source-AV- Bluetooth® au haut-parleur avec l'appariage Blue-

## FRANÇAIS

tooth®.

3. Une brève mélodie indiquera que l'appariage des deux dispositifs est réussi. Les voyants LED à l'intérieur du haut-parleur s'allument.
4. Débranchez la source Bluetooth® pour déconnecter. Un son indique que la fonction Bluetooth® est désactivée.

Les deux appareils ne sont pas appariés. Vous devez dissocier les appareils avant d'appairer un autre appareil avec l'enceinte.

Les deux dispositifs sont déconnectés. Vous devez déconnecter les deux dispositifs avant d'associer un autre dispositif au haut-parleur.



**Remarque :**

- La portée doit être de 1 mètre lors de l'appariement.
- Portée de connexion pour diffusion musicale via connexion Bluetooth® de 10 mètres au maximum.
- Avant d'appairer une source AV Bluetooth®, consultez le mode d'emploi de la source AV concernant les précautions de sécurité et l'utilisation avec d'autres appareils.

**TWS - True Wireless****Appariement de 2 haut-parleurs utilisant la technologie True Wireless**

1. Allumez les deux haut-parleurs et gardez-les à une distance de moins 1 m.
2. Appuyez sur le bouton  simultanément sur les deux haut-parleurs aussi longtemps que nécessaire jusqu'à ce qu'un signal soit entendu. Le pairage des haut-parleurs est terminé. Les haut-parleurs peuvent maintenant être allumés et éteints indépendamment et ils seront automatiquement jumelés dès qu'on les positionnent assez près les uns des autres.
3. Appariez le haut-parleur (avec la lumière bleue clignotante) à un appareil audio.

**TELEPHONE PORTABLE**

1. Pour répondre à un appel entrant, appuyez brièvement sur le bouton .
2. Pour terminer un appel, appuyez à nouveau sur le bouton  ou raccrochez l'appel directement sur votre téléphone portable.

**Remarque :**

Les appels téléphoniques seront toujours prioritaires. Lorsqu'un appel entrant/sortant est en cours, il interrompt activement la lecture de musique. Dès que l'appel est terminé, la lecture de la musique reprend.

**LECTURE DE MUSIQUE**

1. Démarrez la lecture de la musique sur Bluetooth®. Utilisez la source AV ou appuyez sur le bouton **O** du haut-parleur (si pris en charge).
2. Appuyez et maintenez appuyé le bouton **+** ou **-** pour sauter une plage en avant ou en arrière.

**Entrée audio (AUX)****Attention :**

Avant de connecter votre lecteur externe (par exemple un lecteur MP3), consultez son mode d'emploi concernant les précautions de sécurité et l'utilisation avec d'autres appareils.

1. Branchez le câble stéréo (inclus) à la prise AUX.
2. Branchez l'autre extrémité du câble à la prise casque ou sortie de ligne LINEOUT de l'appareil externe.

**Remarque :**

- Déconnectez la connexion Bluetooth® avec des sources audio avant de connecter un appareil externe via AUX IN.
- Mettez en marche le lecteur externe et réglez son volume à zéro.
- Mettez en marche le système du haut-parleur et réglez le volume sur les deux appareils.

**Rechargement de l'appareil portable**

Branchez le câble USB au port USB A du «Powerbank». Branchez l'autre extrémité du câble à un appareil portable devant être chargé.

**Remarque :**

Si l'état de rechargement du « Powerbank » est trop faible durant le rechargement, le processus de rechargement se termine. Rechargez le « Powerbank » en respectant **Chargement du Powerbank**.

## FRANÇAIS

---

# IPX7 - Protection contre la pluie, les éclaboussures et l'immersion accidentelle

Le produit est protégé contre l'immersion accidentelle à une profondeur de jusqu'à 1 mètre pendant une durée de 30 minutes au maximum.

### Remarque :

- Protection fiable uniquement lorsque le couvercle étanche est correctement fermé.
- Uniquement en mode Bluetooth®.

## Nettoyage et entretien

- Débranchez le produit de l'alimentation secteur avant de le nettoyer.
- Nettoyez le produit avec un chiffon doux et humide et un nettoyant doux. Terminez en l'essuyant avec un chiffon sec.
- N'utilisez pas d'alcool, d'acétone, de benzène, de nettoyants abrasifs, etc. pour nettoyer le produit. N'utilisez pas de brosses dures ou d'objets métalliques.

## I Dépannage

En cas de problèmes pendant le fonctionnement, veuillez consulter le tableau suivant. Si les problèmes rencontrés ne peuvent être résolus comme indiqué dans la section **Solution**, veuillez contacter votre revendeur.

Problème	Causes possibles	Solution
L'appareil ne fonctionne pas	<ul style="list-style-type: none"> <li>Batterie vide.</li> </ul>	<ul style="list-style-type: none"> <li>Recharger les batteries.</li> </ul>
Pas de son	<ul style="list-style-type: none"> <li>Volume trop bas</li> <li>Dispositif externe en sourdine.</li> </ul>	<ul style="list-style-type: none"> <li>Régler le volume</li> <li>Vérifier et éteindre la sourdine du dispositif externe.</li> </ul>
Qualité audio faible avec la connexion Bluetooth®	<ul style="list-style-type: none"> <li>Réception Bluetooth® faible.</li> </ul>	<ul style="list-style-type: none"> <li>Rapprocher les deux dispositifs plus près l'un de l'autre ou retirer tout obstacle entre eux.</li> </ul>
Pas de connexion Bluetooth®	<ul style="list-style-type: none"> <li>Le dispositif externe ne prend pas les profils de cet appareil en charge.</li> <li>Fonction Bluetooth® est désactivée.</li> <li>Déjà associé à un autre appareil.</li> </ul>	<ul style="list-style-type: none"> <li>Essayer d'apparier avec un autre dispositif externe.</li> <li>Activer la fonction Bluetooth®.</li> <li>Dissocier l'autre appareil.</li> </ul>
Il y a un avertissement « bip sonore »	<ul style="list-style-type: none"> <li>La tension est en-dessous d'un niveau très bas.</li> </ul>	<ul style="list-style-type: none"> <li>Veuillez recharger l'appareil.</li> </ul>

## FRANÇAIS

## Données techniques

### Powerbank

Tension d'entrée	: 5/9 V $\equiv$ 2 A
Puissance de sortie du haut-parleur	: 5 V $\equiv$ 1 A
Durée de chargement de la batterie	: environ 3,5 heures avec un courant de charge de 2 A
Type de batterie/Capacité	: 5000 mAh Li-ion / 36 Wh/ 7,2 V
Batterie modèle	: HYY1583009
Fabricant de batterie	: Dong Guan Huan Yu Yuan Technology Co., Ltd.
Adresse	: No. 37, 5 Road, Foxin Fuming South, Dalang Town, Dong Guan, Guangdong, China
Site web	: <a href="http://www.hyybattery.net">http://www.hyybattery.net</a>
Importé par	: Imtron GmbH Media-Saturn-Strasse 1 85053 Ingolstadt, Germany

### Haut-parleur

Haut-parleur	: 2,25" x 2
Sortie de puissance du haut-parleur	: 20 W x 2
Autonomie de diffusion de musique	: Environ 14 heures
Température d'utilisation	: Max. 35 °C
Degré de protection	: IPX7

### Bluetooth

Gamme de fréquence	: 2402 - 2480 MHz
Puissance de radio fréquence maximale	: 4 dBm

### Câble USB (incl.)

Longueur	: 100 cm
Usage	: Charger/décharger
Blindé	: Non

Le câble USB original ne doit être utilisé que pour un usage normal.

La marque et les logos Bluetooth® des marques déposées appartenant à Bluetooth SIG, Inc. et toute utilisation de ces marques par Imtron GmbH est faite sous licence. Les autres marques et désignations commerciales sont celles de leurs propriétaires respectifs.

## Biztonsági utasítások

- Az első használat előtt körültekintően olvassa el ezt az útmutatót. A biztonsági információk, valamint előírások fontos információkat tartalmaznak az Ön biztonsága, valamint a készülék használata és ápolása vonatkozásában. Őrizze meg az útmutatót és adja oda a készülékkel együtt, ha harmadik személynek továbbadja.
- A veszélyes helyzetek megelőzése érdekében ne használja a készüléket más célra, mint a jelen utasításban leírtak. A helytelen használat veszélyes és a garancia elvesztésével jár.
- Ezt a terméket nem használhatják olyan személyek (beleértve a gyerekeket is), akik fizikai, érzékszervi vagy szellemi kapacitásuk vagy tapasztalatlanságuk és/vagy tudásbeli hiányosságuk miatt, felügyelet nélkül nem képesek a termék biztonságos használatára, vagy előzetesen nem kaptak a biztonságos használatról kielégítő oktatást.
- A gyermekekre ügyeljen, hogy biztosan ne játszanak a készülékkel.
- Soha ne tegye ki az akkumulátort nagy hőnek (pl. erős napfény, tűz), és soha ne dobja tűzbe. Az akkumulátor felrobbanhat.
- Az újratölthető akkumulátor a készülékbe integrált és nem lehet cserélni
- Soha ne tegyen kárt az újratölthető akkumulátorban. A burkolat vagy az akkumulátor sérülése robbanás és tűzveszélyes!
- Soha ne zárja rövidre az újratölthető akkumulátor érintkezéseit. Ne dobja tűzbe az akkumulátort vagy a terméket. Ez tűz és robbanásveszélyes!
- Szabályos időközönként töltsen az akkumulátort, még akkor is, ha nem használja a terméket. A használt akkumulátor típus alapján az akkumulátort előtte nem szükséges lemeríteni.
- Soha ne hagyja a termék akkumulátorát töltés közben felügyelet nélkül.
- Csak normál szobahőmérsékleten és páratartalom mellett használja a készüléket.
- A készülék csak általános tengerszint feletti magasságban történő használatra alkalmas. Ne használja trópusi környezetben vagy különösen párás környezetben.
- A készüléket ne vigye hidegből meleg helyre, és fordítva. A páralecsapódás a termék és az elektromos alkatrészek meghibásodását okozhatja.
- Ne használjon olyan kiegészítőket vagy kellékeket, amelyeket a gyártó nem javasolt, vagy amelyek nem a készülékkel érkeztek. A kiegészítőket a jelen használati útmutatóban leírt módon helyezze üzembe.

## MAGYAR

- A készülék felületét ne érintse, nyomja vagy húzza éles vagy kemény tárggyal.
- **Veszély!** A tűz és elektromos áramütés veszélyének elkerülése érdekében a készüléket ne tegye ki esőnek vagy páranak.
- A készülék nem tehető ki csöppenő vagy csapódó víznek, és folyadékkal töltött tárgyak, mint például vázák, nem helyezhetők a készülékre.
- Ne akadályozza a szellőzést, ne fedje le a szellőző nyílást semmivel, pl. újsággal, terítővel, függönnyel. stb. Ne dugjon bele semmilyen tárgyat.
- A készülékre nem helyezhető nyílt lánggal égő dolgok, mint például meggyújtott gyertyák.
- Biztosítsa, hogy semmilyen tárgy vagy folyadék ne jusson a nyíláson keresztül a borításon belüire.
- Soha ne merítse a termék elektronikus alkatrészeit vízbe vagy más folyadékba használat vagy tisztítás közben. Soha ne tegye a készüléket folyóvíz alá.
- Ne tegye a terméket erős mágneses tereket generáló készülékek közelébe (pl. monitorok, hangszórók, transzformátorok).
- Ne tegye ki a terméket közvetlen napfénynek, nedvességnek, forró fényforrásoknak vagy erős mágneses mezőknek. Ne tegye ki a terméket magas hőmérsékletnek, erős rezgésnek és kerülje a magas mechanikai igénybevételt is.
- Az elektrosztatikus feltöltődés miatt a készülék nem biztos, hogy megfelelően működik, vagy nem reagál a vezérésre. Kapcsolja ki és húzza ki a készüléket; néhány másodperc múlva csatlakoztassa újra.
- Amennyiben a termék károsodott, ne használja többé és javíttassa meg azt szakemberrel vagy forduljon az ügyfélszolgálatunkhoz. Ne szerelje szét a terméket és ne próbálja meg saját maga megjavítani.
- **Az LED-ek nem cserélhetők.**
- Ha a fényforrás elérte a használati időtartama végét, akkor az egész terméket ki kell cserélni.
- **Figyelem!** Ne nézzen közvetlenül a LED-sugárba. Ne irányítsa közvetlenül a LED-sugarat a szembe.
- Ez a termék kizárólag dekorációs célokat szolgál és nem alkalmas lakóterek világítására.
- A **LED fényforrás** más alkalmazásokra nem használható.
- Csak beltéri használatra alkalmas.
- A terméket engedélyezett, független SELV áramellátásról kell feltölteni.
- A termék ártalmatlanításával kapcsolatban vegye fel a kapcsolatot egy villanszerelővel vagy a kiskereskedővel, hogy a beépített akkumulátorokat környezetbarát módon távolítsa el és ártalmatlanítsa.
- Ártalmatlanítás előtt vegye ki az elemeket a termékből.

- Mielőtt kiveszi az akkumulátorokat, válassza le a terméket az áramellátásról.
- Az akkumulátorok ártalmatlanítását biztonságosan, környezetbarát módon kell végezni.
- Soha ne dobja az akkumulátort tűzbe vagy forró sütőbe, és ne zúzza össze vagy vágja szét, mert ez robbanásveszélyt jelenthet.
- Kerülje az akkumulátor szélsőségesen magas hőmérsékletű környezetnek való kitettségét, mert ez robbanáshoz, illetve gyúlékony folyadékok vagy gázok szivárgásához vezethet.
- A készülék üzembe helyezése vagy használata előtt kérjük, tekintse meg az alsó burkolaton található elektromos és biztonsági információkat.
- **Fontos!** Használat előtt ellenőrizze, hogy a termék üzemképes állapotban van-e. A terméket nem szabad használni, ha sérülésre utaló jelek vannak rajta, vagy ha gyaníthatóan meghibásodott.

## MAGYAR

## Rendeltetésszerű használat

Ez a termék csak hanglejátszásra, telefonhívás fogadására Bluetooth®-on keresztül és hanglejátszásra való audio kábel bemeneten (AUX) keresztül. Ez a termék alkalmas mobiltöltőként is utazás közben.

Csak a használati útmutatónak megfelelően használja a terméket.

Az Imtron GmbH nem vállal felelősséget a termék nem körütekintő, illetve helytelen használatából, valamint a gyártó által meghatározott rendeltetéstől eltérő használatból eredő, a készülékben vagy az Ön értékeiben bekövetkezett károkért, vagy személyi sérülésekért.



## Megfelelőségi nyilatkozat

Imtron GmbH igazolja, hogy a PPA 502 típusú rádióberendezés megfelel a 2014/53/EU irányelvnek. Az EU-megfelelőségi nyilatkozat teljes szövege elérhető a következő internetes címen: <http://www.peaq-online.com/nc/suche/>

## Tartozékok

- 1 x Bluetooth® hangszóró
- 1 x USB C kábel
- 1 x AUX-IN kábel
- 1 x Hordszj
- 1 x Használati útmutató

## Tartalom

- A. Akkumulátor állapotjelző LED
- B. BE / KI / Lejátszás / szüneteltetés / hívás fogadása és hívás vége gomb 
- C. Visszaugrás / hangerő -
- D. Előreugrás / hangerő +
- E. Bluetooth gomb 
- F. Működésjelző
- G. Övbújtató, 2x
- H. Hangszóró borítás
- I. Talp
- J. Passzív sugárzó, 2x
- K. Visszaállítás gomb
- L. USB-A aljzat
- M. USB-C töltőaljzat
- N. Audio bemenet AUX



A töltő által szolgáltatott teljesítménynek a rádióberendezés működtetéséhez szükséges minimum 10 watt és a maximális töltési sebesség eléréséhez szükséges maximum 18 watt között kell Lennie.

## || Kompatibilitás

A termék Bluetooth®-képes mobiltelefonokkal és zenelejátszókkal kompatibilis. A Bluetooth® verziója: 5.3. Más Bluetooth® verziójú eszközökkel szintén működik, amelyek támogatják pl. a következő funkciókat:

### Vezeték nélküli szabadkezes kommunikáció

- HFP (Hands-Free Profile)

### Vezeték nélküli sztereó zenehallgatás

- A2DP (Advanced Audio Distribution Profile)

### Vezeték nélküli zenevezérlés

- AVRCP (Audio/Video Remote Control Profile)

## || Az első használat előtt

- Körültekintően olvassa el a használati útmutatót a helytelen használat miatt bekövetkező károsodások megelőzése érdekében. Vegye figyelembe a biztonsági utasításokat. Órizza meg a használati útmutatót későbbi esetekre, és adja át ezt is, ha a készüléket átadja másnak. Távolítsa el a csomagolóanyagot és ellenőrizze a készüléket, hogy minden megvan-e és ép-e.

- A terméket fel kell tölteni az első használat előtt. Kérem nézze meg az **Akkumulátor töltése** c. fejezetet.
- Távolítsa el a védőfóliát a csúszásgátló lábakról. Ne használja a készüléket, ha sérült.
- Először párosítsa a hangszórót bluetooth®-os AV forrással vagy bluetooth®-os mobiltelefonnal. Kérem nézze meg a **Párosítás Bluetooth®-on keresztül** c. fejezetet.
- A Bluetooth® hangszóró azonosítója **PPA502**.

## || Használat

### BE-/KIKAPCSOLÁS

Bekapcsoláshoz tartsa lenyomva a **○** gombot kb. 1 másodpercig, amíg a működésjelző LED ki nem gyullad. A hangszóróban található LED kigyullad. Tartsa lenyomva a **○** gombot, amíg a hangszóró kikapcsol.

### A HANGERŐ BEÁLLÍTÁSA

A hangerő megváltoztatásához röviden nyomja meg a **+** vagy **-** gombot.

## || Az akkumulátor töltése

1. Csatlakoztassa az USB-kábelt (tartozék) a hangszóróhoz.

## MAGYAR

- Az USB-kábel másik végét csatlakoztassa a számítógép USB-csatlakozójához vagy egy USB-töltőhöz.
- Az akkumulátor töltése közben a működésjelző és akkumulátor állapotjelző LED villog:
  - 100%-os akkumulátor: fehér állapotjelző villog
  - 75%-os akkumulátor: zöld állapotjelző villog
  - 50%-os akkumulátor: sárga állapotjelző villog
  - 25%-os akkumulátor: piros állapotjelző villog

A LED jelzőfény mutatja a töltési állapotot. Ha a töltési folyamat befejeződött, a LED-jelzőfény folyamatos fénnel világít.

**Megjegyzés:**

- NE dugja az USB kábelt az USB kimeneti csatlakozóba a powerbank töltéséhez.
- GYORSTÖLTÉS TILOS.
- Töltés közben ne csatlakoztasson eszközt a powerbank hoz.

**LED kijelző****• Akkumulátor jelző**

**Folyamatosan villog:** Teleptöltés.

**Folyamatosan világít:** Teleptöltés befejeződött.

**Megjegyzés:**

A teljes töltöttség eléréséhez hozzávetőleg 3,5 óra van szükség.

**• Működésjelző**

**Gyors villogás:** Készen áll a Bluetooth párosításra.

**Lassú villogás:** Párosítva van egy Bluetooth-eszközzel.

**Folyamatosan világít (kék):** Hangforrás

**Folyamatosan világít (piros):** AUX

**Bluetooth®****PÁROSÍTÁS**

- Nyomja addig a **O** gombot, amíg egy hangjelzés nem hallható, és a LED jelző villogni kezd. A készülék készen áll a párosítási művelet végrehajtására.
- Aktiválja a Bluetooth® funkciót a hangeszközön. Csatlakoztassa a Bluetooth®-os AV-forrást a hangszóróhoz a Bluetooth® -párosítás segítségével.
- Rövid dallam jelzi, hogy a két készülék sikeresen összekapcsolódott. A hangszóróban található LED kigyullad.
- Válassza le a Bluetooth®-forrást a szétkapcsoláshoz. Hang jelzi a Bluetooth® kikapcsolását.

Mindkét eszköz nincs párosítva. Mielőtt egy másik eszközt párosítana a hangszóróval, meg kell szüntetnie az eszközök párosítását.

Az eszközöket szét kell választani, mielőtt másik eszközt csatlakoztat a hangszóróhoz

### Megjegyzés:

- Párosítás közben tartson 1 méter távolságot.
- Akár 10 méteres vételi hatósugár bluetooth® lejátszás esetén.
- A Bluetooth®-forrás párosítása előtt a biztonsági utasításokkal és a más készülékekkel való használatlalt kapcsolatban tekintse át az AV-forrás használati útmutatóját.

### TWS - True Wireless

#### 2 hangszóró párosítása True Wireless technológiával

1. Kapcsolja be mindkét hangszórót, és tartsa őket legfeljebb 1 méter távolságra egymástól.
2. Nyomja meg a **X** gombot mindkét hangszórón egyszerre, amíg egy jelzés nem hallható. A hangszórók sikeresen párosítva lettek. A hangszórók most már egymástól függetlenül is be- és kikapcsolhatók, és automatikusan párosításra kerülnek, ha elég közel vannak egymáshoz.
3. Párosítsa a (kék villogó fényű) hangszórót egy audió eszközzel.

### MOBILTELEFON

1. Bejövő hívás fogadásához nyomja meg röviden a **O** gombot.
2. A hívás befejezéséhez nyomja meg újra a **O** gombot, vagy fejezze be a hívást közvetlenül a mobiltelefonján.

### Megjegyzés:

A telefonhívások mindig nagyobb prioritásúak lesznek. Bejövő/kimenő hívás feldolgozása aktívan megszakítja a zenelejátszást. Amint a hívás befejeződik, a zenelejátszás folytatódik.

### ZENELEJÁTSZÁS

1. Indítsa el a zenelejátszást a Bluetooth® AV-forráson, vagy (amennyiben támogatott) nyomja meg a hangszórónál található **O** gombot.
2. Ha előre vagy vissza szeretne ugrani a következő vagy az előző címhez, tartsa nyomva a **+** vagy **-** gombot.

## Hangbemenet (AUX)

### Figyelem:

A külső lejátszó (például egy MP3-lejátszó) csatlakoztatása előtt a biztonsági utasításokkal és a más készülékekkel való használatlalt kapcsolatban lásd a lejátszó használati útmutatóját.

## MAGYAR

1. Csatlakoztassa a sztereó kábelt (tartozék) az AUX aljzatba.
2. A kábel másik végét dugja be a fejhallgatóba vagy a külső eszköz LINEOUT aljzatába.

**Megjegyzés:**

- Válassza le a Bluetooth®-kapcsolatot a hangforrásról, mielőtt csatlakoztatna egy külső eszközt a AUX IN csatlakozón keresztül.
- Kapcsolja be a külső lejátszót, és állítsa a hangerejét nullára.
- Kapcsolja be a hangszórórendszert, és állítsa be a hangerőt mindkét készüléken.

**Mobil eszközök töltése**

Csatlakoztassa az USB-kábelt az energiabank USB-A portjához. Csatlakoztassa a kábel másik végét a tölteni kívánt mobil eszközhez.

**Megjegyzés:**

Ha az energiabank töltöttségi szintje túl alacsony a töltés alatt, a töltési folyamat megszakad. Töltse újra az energiabankot, lásd: **Az energiabank töltése.**

**IPX7 – Eső, fröccsenő víz és véletlen víz alá merítés elleni védelem**

A termék védett a véletlen víz alá merítéssel szemben, legfeljebb 1 méterig és 30 percig.

**Megjegyzés:**

- A védelem csak akkor hatásos, ha a vízálló burkolat megfelelően van zárva.
- Csak Bluetooth® módban.

**Tisztítás és ápolás**

- A tisztítás előtt válassza le a terméket a hálózatról.
- A termék tisztítását egy puha, nedves ruhával és kímélő tisztítószerrel végezze. Ezután törölje szárazra.
- A termék tisztításához ne használjon alkoholt, acetont, benzolt, súroló tisztítószeret, stb. Ne használjon kemény keféket vagy fémtárgyakat.

## I Hibaelhárítás



Amennyiben üzemeltetés közben bármilyen rendellenességet tapasztal, tekintse át a következő táblázatot. Ha a problémák nem oldhatók meg a **Megoldás** oszlopban felsorolt módokon, kérjük, forduljon értékesítési ügynökéhez.

Hiba	Lehetséges okok	Megoldás
A készülék nem működik	<ul style="list-style-type: none"> <li>Akkumulátor lemerült</li> </ul>	<ul style="list-style-type: none"> <li>Töltse fel az akkumulátort</li> </ul>
Nincs hang	<ul style="list-style-type: none"> <li>A hangerő túl alacsony</li> <li>A külső eszköz el van némitva</li> </ul>	<ul style="list-style-type: none"> <li>Állítsa be a hangerőt</li> <li>Ellenőrizze, hogy a külső eszközön be van-e kapcsolva a némitás, ha igen, akkor kapcsolja ki.</li> </ul>
Gyenge hangminőség Bluetooth®-kapcsolat esetén	<ul style="list-style-type: none"> <li>Gyenge a Bluetooth® vétel</li> </ul>	<ul style="list-style-type: none"> <li>Közelítse a két eszközt egymáshoz, illetve távolítsa el a közöttük lévő akadályokat.</li> </ul>
Nincs Bluetooth®-kapcsolat	<ul style="list-style-type: none"> <li>A külső eszköz nem támogatja ezen készülék profiljait</li> <li>A Bluetooth®-funkció le van tiltva</li> <li>Már párosítva egy másik eszközzel.</li> </ul>	<ul style="list-style-type: none"> <li>Próbáljon egy másik külső eszközt párosítani.</li> <li>Engedélyezze a Bluetooth®-funkciót.</li> <li>Szüntesse meg a másik eszközt.</li> </ul>
Figyelmeztető „csipogó hang” hallható	<ul style="list-style-type: none"> <li>Az akkumulátor töltöttségi állapota nagyon alacsony.</li> </ul>	<ul style="list-style-type: none"> <li>Kérjük csatlakoztassa a készüléket a töltőhöz.</li> </ul>

MAGYAR

## Műszaki adatok

### Powerbank

Bemeneti feszültség	: 5/9 V  2 A
Hangszóró kimeneti teljesítménye	: 5 V  1 A
Teleptöltési idő	: kb. 3,5 óra 2 A töltőárammal
Telep típusa/teljesítménye	: 5000 mAh Li-ion / 36 Wh/ 7,2 V
Akkumulátor modellszám	: HYY1583009
Elem gyártója	: Dong Guan Huan Yu Yuan Technology Co., Ltd.
Cím	: No. 37, 5 Road, Foxin Fuming South, Dalang Town, Dong Guan, Guangdong, China
Weboldal	: <a href="http://www.hyybattery.net">http://www.hyybattery.net</a>
Importáló	: Imtron GmbH Media-Saturn-Strasse 1 85053 Ingolstadt, Germany

### Hangszóró

Hangszóró egység	: 2,25" x 2
Hangszóró kimeneti teljesítmény	: 20 W x 2
Zenelejátszási idő	: Kb. 14 óra.
Üzemi hőmérséklet	: Max. 35 °C
Védelmi fokozat	: IPX7

### Bluetooth

Frekvenciatartomány	: 2402 - 2480 MHz
Maximális adóteljesítmény	: 4 dBm

### USB kábel (mellékelve):

Hossz	: 100 cm
Használat	: töltés/árammal való ellátás
Ellenőrzött	: Nem

Az eredeti USB kábel kizárólag normál használat céljára alkalmazható.

A Bluetooth® szóvédjegy és a logók a Bluetooth SIG, Inc. bejegyzett védjegyei, és az Imtron GmbH az ilyen védjegyeket licenc alapján használja. Az egyéb védjegyek és kereskedelmi nevek a megfelelő tulajdonosok tulajdonát képezik.

## Istruzioni di sicurezza

- Leggere con cura questa guida d'uso. Contiene importanti informazioni e istruzioni di sicurezza per l'uso e la cura del dispositivo. Salvare la guida per riferimento futuro e consegnarla col dispositivo se consegnato a terzi.
- Per evitare situazioni pericolose, non usare il dispositivo per nessuno scopo diverso da quello descritto nelle istruzioni. L'uso improprio è pericoloso e determinerà la non validità della garanzia.
- Questo dispositivo non è progettato per essere utilizzato da persone (comprese bambini) con capacità fisiche, sensoriali o mentali ridotte, o con mancanza di esperienza e conoscenza, a meno che non sono controllate durante l'utilizzo del dispositivo da una persona responsabile della loro sicurezza.
- I bambini devono essere controllati per assicurare un corretto controllo del dispositivo.
- Non esporre le batterie ricaricabili ad un calore eccessivo (es. sole, fuoco), e non gettarle nel fuoco. Le Batterie ricaricabili potrebbero esplodere.
- La batteria ricaricabile è incorporata in modo permanente nel prodotto e non può essere sostituita.
- Non danneggiare la batteria ricaricabile. Il danneggiamento del vano della batteria ricaricabile potrebbe causare esplosioni o incendi!
- Non cortocircuitare i contatti della batteria ricaricabile. Non gettare la batteria ricaricabile o il prodotto nel fuoco. Vi è il pericolo di incendio o esplosione!
- Caricare la batteria ricaricabile regolarmente anche se non si utilizza il prodotto. A causa della tecnologia della batteria ricaricabile in uso non è necessario far scaricare la batteria prima di ricaricarla.
- Non caricare la batteria ricaricabile lasciando il prodotto incustodito.
- Usare solo in condizioni di umidità e temperatura ambiente.
- Il prodotto è adatto solo per uso a gradi di latitudine moderati. Non utilizzare ai tropici o in zone con clima particolarmente umido.
- Non trasportare l'apparecchio da luoghi freddi a luoghi caldi e viceversa. La condensa può causare danni al prodotto e alle parti elettriche.
- Utilizzare solo gli accessori forniti in dotazione con l'apparecchio e accessori originali. Per l'installazione, seguire il manuale d'uso.
- Non toccare, spingere o strofinare la superficie del prodotto con oggetti duri o taglienti.

## ITALIANO

- Pericolo! Per ridurre il rischio di incendi o scosse elettriche, non esporre il prodotto alla pioggia o all'umidità.
- Non esporre l'apparecchio a gocce o schizzi e non posizionare nessun contenitore di liquidi sull'apparecchio, per esempio i vasi.
- Non ostacolare la ventilazione, coprendo i fori preposti a tale funzione, ponendovi oggetti come giornali, tovaglie da tavola, tende, etc. Non inserirvi degli oggetti.
- Non posizionare alcuna fiamma viva, per esempio le candele, sopra l'apparecchio.
- Assicurarsi che né oggetti né liquidi penetrino attraverso le aperture dell'alloggiamento.
- Non immergere le parti elettriche del prodotto in acqua o altro liquido durante l'uso o la pulizia. Non mettere il prodotto sotto l'acqua corrente.
- Non posizionare il prodotto in prossimità di dispositivi che producono forti campi magnetocinetici (ad esempio motori, altoparlanti, trasformatori).
- Non esporre il prodotto alla luce solare diretta, all'umidità, allo sporco, alle fonti di calore o a forti campi magnetici. Non esporre il prodotto ad alte temperature o a forte vibrazioni ed evitare le alte sollecitazioni meccaniche.
- Il prodotto potrebbe non funzionare correttamente o non reagire all'operazione di qualsiasi controllo a causa di scariche elettrostatiche. Spegnerlo e scollegare il prodotto; ricollegare dopo pochi secondi.
- Se il prodotto presenta guasti, non usarlo più e farlo riparare da un tecnico qualificato o contattare il nostro reparto assistenza. Non smontare il prodotto, e non provare a ripararlo da soli.
- **I LED non sono sostituibili.**
- Se la fonte luminosa raggiunge la fine della sua durata sarà necessario sostituire l'intero prodotto.
- **Attenzione!** Non guardare direttamente nella luce emanata dal LED. Non puntare la luce del LED direttamente negli occhi.
- Questo prodotto ha un esclusivo uso decorativo e non è indicato per l'illuminazione di una stanza di abitazione.
- **La luce a LED** non è destinata all'uso in altre applicazioni.
- Solo per uso interno.
- Questo prodotto sarà caricato con un alimentatore SELV approvato indipendente.
- Per lo smaltimento del prodotto, si prega di consultare un elettricista o il rivenditore per rimuovere e smaltire le batterie integrate in modo ecologico.

- Togliere le batterie dal prodotto prima dello smaltimento.
- Il prodotto deve essere scollegato dall'alimentazione quando si tolgono le batterie.
- Le batterie devono essere smaltite in modo sicuro e nel rispetto dell'ambiente.
- Non smaltire mai una batteria gettandola nel fuoco o in un forno caldo oppure schiacciandola o tagliandola, poiché ciò rappresenta un rischio di esplosione.
- Non lasciare una batteria in ambienti con temperatura estremamente elevata poiché ciò può comportare un'esplosione o la perdita di liquidi o gas infiammabili.
- Prima di installare o usare il dispositivo consultare le informazioni elettriche e di sicurezza riportate sull'involucro inferiore esterno.
- **Importante!** Prima dell'impiego verificare che il prodotto sia utilizzabile. Il prodotto non verrà usato se mostra tracce di danni o se lo si sospetta essere difettoso.

ITALIANO

## Usso previsto

Il prodotto è destinato esclusivamente alla riproduzione sonora, ricezione di chiamate telefoniche tramite Bluetooth® e la riproduzione dei suoni tramite ingresso cavo audio (AUX). Questo prodotto è anche adatto come caricatore mobile iun viaggio.

Utilizzare il dispositivo soltanto come descritto nel presente manuale.

Imtron GmbH non si assume alcuna responsabilità in caso di danni al prodotto, alle cose o in caso di lesioni personali dovuti a usi inappropriati o impropri, o per usi del prodotto che non rispondono alle finalità indicate dal costruttore.



## Dichiarazione di conformità

Il fabbricante, Imtron GmbH, dichiara che il tipo di apparecchiatura radio PPA 502 è conforme alla direttiva 2014/53/UE. Il testo completo della dichiarazione di conformità UE è disponibile al seguente indirizzo Internet: <http://www.peaq-online.com/nc/suche/>

## Accessori

- 1 x Altoparlante Bluetooth®
- 1 x Cavo USB C
- 1 x Cavo AUX-IN
- 1 x Tracolla
- 1 x Manuale d'uso

## Componenti

- A. LED di stato batteria
- B. Pulsante on / off / riproduzione / pausa/risposta e fine chiamata 
- C. Salta indietro / volume -
- D. Salta indietro / volume +
- E. Pulsante Bluetooth 
- F. Spia di funzionamento
- G. Passante per cintura, 2x
- H. Coperchio diffusore
- I. Piede
- J. Radiazione passiva, 2x
- K. Pulsante reset
- L. Presa USB-A
- M. Presa di ricarica USB-C
- N. Ingresso audio AUX



La potenza fornita dal caricabatteria deve essere tra min 10 watt richiesta all'apparecchiatura radio e max 18 watt per raggiungere la massima velocità di ricarica.

## Compatibilità

Prodotto sono compatibili con i telefoni cellulari e dispositivi musicali abilitati Bluetooth®. Presenta la versione Bluetooth® 5.3. Funziona anche con dispositivi che presentano altre versioni Bluetooth® che supportano ad esempio:

### Comunicazione vivavoce wireless

- HFP (Profilo vivavoce)

### Ascolto stereo wireless

- A2DP (Profilo distribuzione audio avanzato)

### Controllo musicale wireless

- AVRCP (Profilo di controllo remoto audio/video)

## Prima messa in funzione

- Leggere con cura questa guida dell'utente per evitare guasti o lesioni a causa di uso improprio. Prestare particolare attenzione alle istruzioni di sicurezza. Tenere le istruzioni per riferimento futuro e consegnarle se il dispositivo è consegnato a terzi.
- Il prodotto deve essere caricato al primo utilizzo. Far riferimento al capitolo **Caricamento della batteria**.
- Rimuovere con cura tutto il materiale di imballaggio e controllare che il

dispositivo sia completo e integro. Non usare un dispositivo danneggiato. Togliere la pellicola protettiva dal piede antiscivolo.

- Accoppiare l'altoparlante con una fonte AV Bluetooth® o telefono cellulare Bluetooth. Far riferimento ai capitoli **Accoppiare tramite Bluetooth®**.
- L'ID dell'altoparlante Bluetooth® è **PPA502**.

## Funzionamento

### ACCENDERE/SPEGNERE

Per accendere, tenere premuto il pulsante **O** per circa 1 secondo finché il LED di funzionamento non si accende. I LED all'interno dell'altoparlante si accendono. Premere il pulsante **O** finché l'altoparlante si spegne.

### REGOLAZIONE DEL VOLUME

Premere il tasto **+** o **-** per regolare il volume.

## Ricarica della batteria

1. Collegare il cavo USB (incluso) all'altoparlante.
2. Collegare l'altra estremità del cavo USB alla porta USB del computer o a un caricabatterie USB.

## ITALIANO

3. Durante la ricarica della batteria il LED di funzionamento e il LED di stato batteria lampeggiano:
- Batteria 100%: spia luminosa lampeggiante in bianco
  - Batteria 75%: spia luminosa lampeggiante in verde
  - Batteria 50%: spia luminosa lampeggiante in giallo
  - Batteria 25%: spia luminosa lampeggiante in rosso

L'indicatore LED mostra lo stato di carica. Una volta completato il caricamento, gli indicatori LED avranno una luce fissa.

**Nota:**

- NON collegare il cavo USB alla porta di uscita USB per caricare il caricabatterie.
- LA CARICA RAPIDA NON È CONSENTITA.
- Durante la carica, non collegare alcun dispositivo al caricabatterie.

**Indicatore LED****• Indicatore della batteria****Se lampeggia continuamente:**

Ricarica della batteria.

**Accesa fissa:** Ricarica batteria completa.

**Nota:**

Sono necessarie circa 3,5 ore per ricaricare completamente la batteria.

**• Indicatore di funzionamento**

**Lampeggio rapido:** pronto per l'associazione Bluetooth.

**Lampeggio lento:** associato con un dispositivo Bluetooth.

**Acceso ininterrottamente (blu):** sorgente audio

**Accensione ininterrotta (rosso):** AUX

**Bluetooth®****PAIRING**

1. Premere il pulsante **O** finché non viene emesso un segnale acustico e la spia LED lampeggia. L'altoparlante è pronto per l'associazione.
2. Attivare la funzione Bluetooth® sul dispositivo audio. Collegare la sorgente Bluetooth® -AV all'altoparlante tramite l'associazione Bluetooth®.
3. Una breve melodia indicherà che entrambi i dispositivi sono stati associati correttamente. I LED all'interno dell'altoparlante si accendono.
4. Disassociare la sorgente Bluetooth® per scollegare. Un segnale acustico indica che il Bluetooth® è disattivato.

Entrambi i dispositivi sono disaccoppiati. Devi disaccoppiare i dispositivi prima di associare un altro dispositivo all'altoparlante.

Entrambi i dispositivi non sono più abbinati. È necessario annullare l'abbinamento dei dispositivi prima di associare un altro dispositivo con l'altoparlante.

**Nota:**

- Mantenere una distanza di 1 metro quando si effettua l'accoppiamento.
- Ricezione fino a 10 metri con riproduzione musicale via bluetooth®.
- Prima di effettuare l'accoppiamento a una sorgente AV Bluetooth®, fare riferimento alla guida utente sorgente AV sulle istruzioni di sicurezza e l'uso con altri dispositivi.



**TWS - True Wireless**

**Associazione di 2 diffusori con tecnologia True Wireless**

1. Accendere entrambi i diffusori e tenerli a una distanza non superiore a 1 m tra loro.
2. Premere il pulsante  contemporaneamente su entrambi i diffusori secondo necessità fino a udire un segnale acustico. I diffusori sono associati correttamente. Adesso è possibile accendere e spegnere i diffusori in modo indipendente e si associano automaticamente quando vengono posizionati abbastanza vicini tra loro.

3. Associare il diffusore (con la spia lampeggiante in blu) con un dispositivo audio.



**TELEFONO CELLULARE**

1. Per rispondere a una chiamata in entrata, premere brevemente il tasto .
2. Per terminare una chiamata, premere di nuovo il pulsante  o terminare la chiamata direttamente sul telefono cellulare.

**Nota:**

Le chiamate sono sempre al livello prioritario. Quando ci è una chiamata in entrata/uscita, la riproduzione musicale si interrompe. Non appena la chiamata viene terminata, la riproduzione musicale ricomincia.

**RIPRODUZIONE MUSICALE**

1. Iniziare la riproduzione musicale sul Bluetooth®, sorgente AV o premere il pulsante  sull'altoparlante (se supportato).
2. Tenere premuto il tasto  o  per saltare il titolo avanti o indietro

## Ingresso audio (AUX)

### Attenzione:

Prima di collegare il lettore esterno (per es. un lettore MP3), fare riferimento alla guida utente sulle istruzioni di sicurezza e l'uso con altri dispositivi.

1. Collegare il cavo stereo (incluso) allo spinotto AUX.
2. Inserire l'altra estremità del cavo nelle cuffie o nello spinotto LINE-OUT del dispositivo esterno.

### Nota:

- Scollegare il Bluetooth® dalle sorgenti audio prima di collegare un dispositivo esterno via AUX IN.
- Accendere il lettore esterno e portare il volume su zero.
- Accendere il sistema altoparlanti e regolare i volumi di entrambi i dispositivi.

## Caricare un dispositivo mobile

Collegare il cavo USB alla porta USB A del caricabatterie. Collegare l'altro capo del cavo al dispositivo mobile da caricare.

### Nota:

Se lo stato di carica del caricabatterie è troppo basso durante il caricamento, il processo viene interrotto. Ricaricare il caricabatterie seguendo le istruzioni nella sezione **Caricare il carica batterie**.

## IPX7 - Protezione dalla pioggia, spruzzi e immersione accidentale

Il prodotto è prodotto dall'immersione totale in acqua con una profondità fino a 1 m per un massimo di 30 minuti.

### Nota:

- La protezione funziona solo quando il coperchio impermeabile è chiuso correttamente.
- Solo in modalità Bluetooth®.

## Pulizia e cura

- Scollegare il prodotto dall'alimentazione prima di pulirlo.
- Pulire il prodotto con un panno morbido, umido e con del detersivo delicato. Finire pulendo con un panno asciutto.
- Non usare alcool, acetone, benzene, detersivi aggressivi ecc. per pulire il prodotto. Non usare spazzole dure o oggetti metallici.

## Risoluzione dei problemi

Se ci sono problemi durante il funzionamento, fare riferimento alla seguente tabella. Se non è possibile risolvere i problemi come indicato nella colonna **Soluzione**, contattare il proprio agente di vendita.

Problema	Possibili cause	Soluzione
Il prodotto non funziona	<ul style="list-style-type: none"> <li>Batteria scarica.</li> </ul>	<ul style="list-style-type: none"> <li>Ricaricare le batterie.</li> </ul>
Non si sente alcun suono	<ul style="list-style-type: none"> <li>Il volume è molto basso.</li> <li>Il dispositivo esterno è muto.</li> </ul>	<ul style="list-style-type: none"> <li>Regolare il volume</li> <li>Controllare e disattivare il muto sul dispositivo esterno.</li> </ul>
Scarsa qualità dell'audio con il collegamento Bluetooth®	<ul style="list-style-type: none"> <li>Scarsa ricezione Bluetooth®</li> </ul>	<ul style="list-style-type: none"> <li>Avvicinare i dispositivi o eliminare gli ostacoli tra di loro.</li> </ul>
Nessuna connessione Bluetooth®	<ul style="list-style-type: none"> <li>Il dispositivo esterno non supporta i profili per questo prodotto.</li> <li>La funzione Bluetooth® è disabilitata.</li> <li>Abbinato già con un altro dispositivo.</li> </ul>	<ul style="list-style-type: none"> <li>Tentare di effettuare l'associazione con un altro dispositivo esterno.</li> <li>Abilitare la funzione Bluetooth®.</li> <li>Disaccoppia l'altro dispositivo.</li> </ul>
Viene emesso un "segnale acustico" di avvertimento	<ul style="list-style-type: none"> <li>La tensione è inferiore ad un livello molto basso.</li> </ul>	<ul style="list-style-type: none"> <li>Caricare il dispositivo.</li> </ul>

ITALIANO

## I Dati tecnici

### Powerbank

Tensione in ingresso	: 5/9 V $\overline{=}$ 2 A
Potenza di uscita dell'altoparlante	: 5 V $\overline{=}$ 1 A
Tempo di caricamento della batteria	: circa 3,5 ore con corrente di carica 2 A
Tipo/Capacità della batteria	: 5000 mAh Li-ion / 36 Wh/ 7,2 V
Batterie modello	: HYY1583009
Produttore di batterie	: Dong Guan Huan Yu Yuan Technology Co., Ltd.
Indirizzo	: No. 37, 5 Road, Foxin Fuming South, Dalang Town, Dong Guan, Guangdong, China
Sito web	: <a href="http://www.hyybattery.net">http://www.hyybattery.net</a>
Importato da	: Imtron GmbH Media-Saturn-Strasse 1 85053 Ingolstadt Germany

### Altoparlante

Unità altoparlante	: 2,25" x 2
Potenza altoparlante	: 20 W x 2
Tempo di riproduzione della musica	: Circa 14 ore.
Temperatura di esercizio	: Max. 35 °C
Grado di protezione	: IPX7

### Bluetooth

Gamma di frequenza	: 2402 - 2480 MHz
Potenza radiofrequenza massima	: 4 dBm

### Cavo USB (incl.)

Lunghezza	: 100 cm
Uso	: carica/scarica
Schermato	: Non

Il cavo USB originale dovrebbe essere fornito per uso normale.

Il marchio e i loghi Bluetooth® sono marchi registrati di proprietà di Bluetooth SIG, Inc., qualsiasi utilizzo degli stessi da parte di Imtron GmbH è autorizzato dietro licenza. Altri marchi registrati e denominazioni commerciali sono di proprietà dei rispettivi titolari.

## Veiligheidsinstructies

- Lees deze gebruikershandleiding zorgvuldig voor gebruik. Het omvat belangrijke veiligheidsinformatie alsook instructies voor het gebruik en onderhoud van het apparaat. Bewaar de handleiding voor later gebruik en voeg het bij het apparaat wanneer deze gebruikt wordt door iemand anders.
- Om gevaarlijke situaties te voorkomen, gebruik het apparaat niet voor andere doeleinden als die omschreven staan in de instructies. Verkeerd gebruik is gevaarlijk en laat de garantie vervallen.
- Dit product is niet bedoeld voor gebruik door personen (inclusief kinderen) met verminderde lichamelijke, zintuiglijke of mentale vermogens of personen die geen ervaring en / of kennis hebben m.b.t. het apparaat, tenzij zij onder toezicht staan van een voor hun veiligheid verantwoordelijke persoon of instructies m.b.t. het gebruik van het apparaat hebben ontvangen.
- Kinderen dienen onder toezicht te worden gehouden, om te voorkomen dat zij met het apparaat gaan spelen.
- Stel oplaadbare batterijen nooit bloot aan overmatige hitte (bijv. direct zonlicht, vuur) en gooi ze nooit in het vuur. De oplaadbare batterijen kunnen exploderen.
- De oplaadbare batterij is in het apparaat ingebouwd en kan niet vervangen worden.
- Beschadig de oplaadbare batterij niet. Het beschadigen van de buitenkant van de oplaadbare batterij kan een explosie of brand veroorzaken.
- Sluit de contacten van de oplaadbare batterij nooit kort. Gooi de oplaadbare batterij of het apparaat nooit in het vuur. Er bestaat dan kans op brand en een explosie!
- Laad de oplaadbare batterij regelmatig op, zelfs als u het apparaat niet gebruikt. Door de technologie van de oplaadbare batterij hoeft u de oplaadbare batterij niet eerst te ontladen.
- Laad de oplaadbare batterij nooit op zonder toezicht.
- Uitsluitend te gebruiken onder normale kamertemperatuur- en vochtigheidsomstandigheden.
- Dit apparaat is uitsluitend geschikt voor gebruik bij gematigde breedtegraden. Gebruik het apparaat niet in de tropische of uitzonderlijk vochtige klimaten.
- Verplaats het apparaat niet van koude naar warme plekken en vice versa. Condensatie kan schade aan het apparaat en de elektrische onderdelen veroorzaken.

## NEDERLANDS

- Gebruik geen andere hulpstukken of accessoires dan die zijn aangeraden door de fabrikant of zijn bijgeleverd met dit product. Installeer het apparaat in overeenkomst met de gebruikshandleiding.
- Het apparaat niet aanraken met scherpe of harde voorwerpen, of er met dergelijke voorwerpen overheen wrijven of tegenaan duwen.
- Gevaar! Om het risico op brand of elektrische schok te reduceren, dient het product niet aan regen of vocht te worden blootgesteld.
- Dit apparaat dient niet te worden blootgesteld aan druppelende of opspattende vloeistoffen en er dienen geen met vloeistof gevulde voorwerpen zoals vazen op het apparaat te worden geplaatst.
- Belemmer de ventilatie niet door ventilatieopeningen te bedekken met voorwerpen zoals kranten, tafelkleden, gordijnen, etc. Steek er geen objecten in.
- Er dienen geen bronnen met open vlam, zoals aangestoken kaarsen, op het apparaat te worden geplaatst.
- Zorg ervoor dat er geen vloeistoffen door de openingen de behuizing binnendringen.
- Dompel de elektrische onderdelen van het apparaat nooit in water of andere vloeistoffen tijdens het gebruik of als u dit aan het reinigen bent. Plaats het apparaat nooit onder stromend water.
- Plaats het apparaat niet in de nabijheid van apparaten die een sterk magnetisch veld produceren (bijv. motoren, luidsprekers, transformatoren).
- Stel het apparaat niet bloot aan direct zonlicht, vocht, vuil, hete lampen of sterke magnetische velden. Stel het apparaat niet bloot aan hoge temperaturen en sterke trillingen en vermijd sterke mechanische belastingen.
- Het apparaat werkt mogelijk niet naar behoren of reageert niet op geen van de bedieningen als het gevolg van elektrostatische ontlading. Schakel het apparaat uit en koppel het los. Sluit het apparaat na een aantal seconden weer opnieuw aan.
- Als het product schade toont, gebruik het dan niet langer en laat het repareren door een gekwalificeerd technicus, of neem contact op met onze klantenservice afdeling. Demonteer het product niet, en probeer niet om het zelf te repareren.
- **LED's zijn niet vervangbaar.**
- Wanneer de lichtbron het einde van zijn levensduur bereikt zal het gehele product moeten worden vervangen.
- **Attentie!** Gelieve niet direct in het licht dat van de LED komt te kijken. Richt de LED niet direct in de op de ogen.
- Dit product is alleen geschikt voor decoratief gebruik en niet voor huishoudelijke verlichting.
- Het LED lampje is niet bedoeld om ergens anders voor te gebruiken.

- Alleen voor gebruik binnenshuis.
- Dit product dient te worden opgeladen door een erkende onafhankelijke SELV voeding.
- Wanneer u het product weg wilt gooien, raadpleeg dan een elektricien of uw dealer om de ingebouwde batterijen te verwijderen en weg te gooien op een milieuvriendelijke manier.
- Verwijder de batterijen uit het product voordat u het weggooit.
- Het product moet worden losgekoppeld van de voeding wanneer de batterij verwijderd wordt.
- De batterij moet veilig en op een milieuvriendelijke manier worden afgevoerd.
- Gooi een batterij nooit weg door deze in het vuur of in een hete oven te gooien, of door ze te pletten of te snijden, omdat dit explosiegevaar met zich meebrengt.
- Laat een batterij niet achter in een omgeving met extreem hoge temperaturen, aangezien dit kan leiden tot een explosie of het lekken van brandbare vloeistoffen of gassen.
- Voordat u het apparaat installeert of in gebruik neemt, dient u de elektrische en veiligheidsinformatie op de buitenste behuizing aan de onderkant te raadplegen.
- **Belangrijk!** Controleer voor gebruik of het product in een bruikbare staat verkeert. Het product mag niet worden gebruikt als het tekenen van schade vertoont of als het vermoeden bestaat dat het defect is.

## NEDERLANDS

### Voorgenomen gebruik

Dit product is alleen bedoeld voor het weergeven van geluid, telefoongesprekken ontvangen via Bluetooth® en geluid weergeven via audiokabelingang (AUX). Dit product is ook geschikt als een mobiele lader voor bij het reizen.

Gebruik dit apparaat alleen zoals beschreven in deze handleiding.

Imtron GmbH aanvaardt geen aansprakelijkheid voor schade aan het product, schade aan eigendommen of lichamelijk letsel als gevolg van onzorgvuldig of oneigenlijk gebruik van het product, of gebruik van het product die niet voldoet aan het doel opgegeven door de fabrikant.



### Conformiteitsverklaring

Hierbij verklaar ik, Imtron GmbH, dat het type radioapparatuur PPA 502 conform is met Richtlijn 2014/53/EU. De volledige tekst van de EU-conformiteitsverklaring kan worden geraadpleegd op het volgende internetadres: <http://www.peaq-online.com/nc/suche/>

### Accessoires

- 1 x Bluetooth® Luidspreker
- 1 x USB-C kabel
- 1 x AUX-IN kabel
- 1 x Draagriem
- 1 x Gebruiksaanwijzing

### Onderdelen

- A. LED-batterijstatuslampje
- B. Knop voor aan/ uit/ afspelen/ pauze/oproep beantwoorden en beëindigen 
- C. Terugspoelen/ volume -
- D. Vooruitspoelen/ volume +
- E. Bluetooth-knop 
- F. Bedieningsindicatielampje
- G. Riemlus, 2x
- H. Luidsprekerafdekking
- I. Standvoet
- J. Passieve luidspreker, 2x
- K. Reset-knop
- L. USB-A-aansluiting
- M. USB-C-oplaadaansluiting
- N. Audio-ingang AUX



Het door de lader geleverde vermogen moet tussen minimaal 10 watt (zoals vereist door de radioapparatuur) en maximaal 18 watt liggen om de maximale oplaadsnelheid te bereiken.

## Compatibiliteit

Dit product werkt met mobiele telefoons en muziek apparaten die zijn ingesteld om te werken met Bluetooth®. Het beschikt over Bluetooth® versie 5.3. Het werkt ook met apparaten met andere Bluetooth® versies die bijvoorbeeld het volgende ondersteunen:

### Draadloze handsfree communicatie

- HFP (handsfree profiel)

### Draadloos stereo luisteren

- A2DP (geavanceerd audio distributie profiel)

### Draadloze muziek bediening

- AVRCP (audio/video afstandsbediening profiel)

## Voor het eerste gebruik

- Lees deze gebruikershandleiding aandachtig door om schade of letsel als gevolg van onjuist gebruik te voorkomen. Besteed speciale aandacht aan de veiligheidsinstructies. Bewaar de instructies voor later gebruik en voeg deze bij als u het apparaat overdraagt aan derden.
- Voor het eerste gebruik moet het product worden opgeladen. Gelieve het hoofdstuk **De batterij opladen** te raadplegen.

- Verwijder voorzichtig alle verpakkingsmaterialen en controleer het apparaat op volledigheid en integriteit. Gebruik geen beschadigd apparaat.
- Verwijder de beschermfolie van de antislip voetjes. Koppel de luidspreker eerst met een Bluetooth® AV bron of Bluetooth® mobiele telefoon. Gelieve het hoofdstuk **Koppelen via Bluetooth®** te raadplegen.
- De Bluetooth® luidspreker ID is **PPA502**.

## Bediening

### AAN/UIT ZETTEN

Om in te schakelen, houd de **O** knop ca. 1 seconde ingedrukt totdat het led-bedrijfslampje gaat branden. De LEDs in de luidspreker gaan branden. Druk op de knop **O** totdat de luidspreker uitschakelt.

### HET GELUIDSVOLUME INSTELLEN

Druk kort op de knop **+** of **-** om het volume aan te passen.

## De Batterij opladen

1. Sluit de USB-kabel (meegeleverd) aan op de luidspreker.
2. Sluit de andere kant van de USB kabel aan op de USB poort van de computer of een USB oplader.

## NETERLANDS

3. Tijdens het opladen van de batterij knippert het led-bedrijfs- en batterijstatuslampje:
  - Batterij 100%: witte indicatielampje knippert
  - Batterij 75%: groene indicatielampje knippert
  - Batterij 50%: oranje indicatielampje knippert
  - Batterij 25%: rode indicatielampje knippert

De LED indicator geeft de voortgang van het laden weer. Als het opladen gereed is, brandt de LED indicatoren continu.

### Let op:

- Sluit NOOIT de USB-kabel aan op de USB-uitgangspoort om de powerbank op te laden.
- **SNEL OPLADEN IS NIET TOEGESTAAN.**
- Sluit, tijdens opladen, geen enkel apparaat aan op de powerbank.

### LED-indicator

#### • Batterijindicator

**Knippert doorlopend:** De accu wordt opgeladen.

**Continu aan:** De accu is opgeladen.

#### **Opmerking:**

Het duurt ong. 3,5 uur om de batterij volledig op te laden.

#### • Bedrijfsindicator

**Snel knipperend:** klaar voor Bluetooth-koppeling.

**Langzaam knipperend:** gekoppeld met een Bluetooth-apparaat.

**Continu aan (blauw):** Audiobron

**Continu aan (rood):** AUX

## Bluetooth®

### KOPPELEN

1. Druk op de **O** knop totdat er een geluid klinkt en het led-indicatielampje knippert. De luidspreker is gereed om gekoppeld te worden.
2. Activeer de Bluetooth®-functie op het geluidsapparaat. Verbind de Bluetooth® -AV-bron met de luidspreker via Bluetooth®-koppeling.
3. Een korte melodie zal aangeven dat beide apparaten met succes zijn gekoppeld. De LED-lampjes binnenin de luidspreker lichten op.
4. Ontkoppel de Bluetooth®-bron om de verbinding te verbreken. Een geluid geeft aan dat de Bluetooth® is gedeactiveerd.

Beide apparaten zijn ontkoppeld. U moet de apparaten ontkoppelen voordat u een ander apparaat met de speaker koppelt.

Beide apparaten zijn ontkoppeld. U moet de apparaten ontkoppelen voordat u een ander apparaat met de luidspreker koppelt.

**Opmerking:**

- Houd de apparaten binnen 1 meter van elkaar tijdens het koppelen.
- Het bereik voor het afspelen van muziek via Bluetooth® is tot 10 meter.
- Voordat u een Bluetooth® audio-apparaat koppelt dient u de handleiding van dit apparaat te raadplegen omtrent veiligheidsinstructies en het gebruik met andere apparaten.

**TWS - True Wireless**

**2 luidsprekers koppelen met behulp van True Wireless-technologie**

1. Schakel beide luidsprekers in en houd ze niet meer dan 1 meter uit elkaar.
2. Druk **X** knop op beide luidsprekers tegelijkertijd zo lang in tot u een signaal hoort. De luidsprekers zijn succesvol gekoppeld. De luidsprekers kunnen nu onafhankelijk van elkaar worden in- en uitgeschakeld en ze worden automatisch gekoppeld als ze dicht genoeg bij elkaar staan.
3. Koppel de luidspreker (met een blauw knipperend licht) met een audioapparaat.

**MOBIELE TELEFOON**

1. Om een binnenkomend gesprek te beantwoorden, druk kort op de toets **O**.

2. Om een gesprek te beëindigen **O** drukt u op opnieuw op de toets, of beëindig het gesprek via uw mobiele telefoon.

**Opmerking:**

Binnenkomende telefoongesprekken hebben altijd de hoogste prioriteit. Als een gesprek binnekomt of er gebeld wordt, dan onderbreekt dit het afspelen van muziek. Zodra het gesprek beëindigd is wordt het afspelen van de muziek hervat.

**MUZIEK AF SPELEN**

1. Start het afspelen van muziek op de Bluetooth®-AV-bron of druk op de toets **O** op de spreker (indien ondersteund).
2. Druk op de knop **+** of **-** en houd deze ingedrukt om de titel vooruit of terug te spoelen.

**Audio-ingang (AUX)**

**Let Op:**

Voordat u een externe speler (bijv. een MP3 speler) koppelt dient u de handleiding van dit apparaat te raadplegen omtrent veiligheidsinstructies en het gebruik met andere apparaten.

## NETERLANDS

1. Sluit de stereo-kabel (meegeleverd) aan op de EXT aansluiting.
2. Sluit het andere einde van de kabel aan op koptelefoonaansluiting of LIJN-UIT aansluiting van het externe apparaat.

### Opmerking:

- Verbreek de Bluetooth® verbinding met de audio-apparaten voordat u een extern apparaat op EXT IN aansluit.
- Schakel de externe speler in, en zet het volume daarvan op nul.
- Zet het luidsprekersysteem aan en stel het volume van beide apparaten in.

## || Een mobiel apparaat opladen

Sluit de USB kabel aan op de USB A aansluiting van de powerbank. Sluit het andere eind van de kabel aan op het mobiele apparaat dat opgeladen moet worden.

### Let op:

Als de laadtoestand van de powerbank te laag is tijdens het opladen, stopt het opladen. Laad de Powerbank op volgens de stappen in "De Powerbank opladen".

## || IPX7 - Bescherming tegen regen, spatten en per ongeluk ondergedompeld worden

Dit product is beschermd tegen per ongeluk onderdompelen in water met een diepte tot 1m gedurende 30 minuten.

### Let op:

- Bescherming werkt alleen als de waterbestendige behuizing correct gesloten is.
- Alleen in de Bluetooth®-modus.

## || Reiniging en zorg

- Ontkoppel het product van het stopcontact voordat u het reinigt.
- Reinig het product met een zachte, vochtige doek en een mild reinigingsmiddel. Veeg het daarna af met een droge doek.
- Gebruik geen alcohol, aceton, benzene, schuurreinigingsmiddelen etc. om het product te reinigen. Gebruik geen harde borstels of metalen voorwerpen.

## Problemen oplossen

Als zich problemen voordoen tijdens het gebruik, raadpleeg de volgende tabel. Als problemen niet kunnen worden opgelost zoals vermeld onder **Oplossing**, neem dan contact op met uw verkoper.

Probleem	Mogelijke oorzaken	Oplossing
Het product werkt niet	<ul style="list-style-type: none"> <li>• De batterij is leeg</li> </ul>	<ul style="list-style-type: none"> <li>• Laad de batterijen opnieuw op.</li> </ul>
Geen geluid	<ul style="list-style-type: none"> <li>• Het volume is erg laag.</li> <li>• Het externe apparaat is gedempt.</li> </ul>	<ul style="list-style-type: none"> <li>• Pas het volume aan.</li> <li>• Controleer het externe apparaat en schakel het dempen uit.</li> </ul>
Slechte geluidskwaliteit met Bluetooth®-verbinding	<ul style="list-style-type: none"> <li>• Slechte Bluetooth®-ontvangst.</li> </ul>	<ul style="list-style-type: none"> <li>• Verplaats beide apparaten dichterbij elkaar of verwijder eventuele obstakels ertussen.</li> </ul>
Geen Bluetooth®-verbinding	<ul style="list-style-type: none"> <li>• Het externe apparaat biedt geen ondersteuning voor de profielen voor dit product.</li> <li>• De Bluetooth®-functie is uitgeschakeld.</li> <li>• Al gekoppeld met een ander apparaat.</li> </ul>	<ul style="list-style-type: none"> <li>• Probeer met een ander extern apparaat te koppelen.</li> <li>• Schakel de Bluetooth®-functie in.</li> <li>• Koppel het andere apparaat los.</li> </ul>
Er klinkt een waarschuwingssignaal	<ul style="list-style-type: none"> <li>• De spanning ligt onder een erg laag niveau.</li> </ul>	<ul style="list-style-type: none"> <li>• Gelieve het apparaat op te laden.</li> </ul>



---

**NEDERLANDS**

---

## Technische gegevens

### Powerbank

Ingangsspanning	: 5/9 V  2 A
Uitgangsvermogen van luidspreker	: 5 V  1 A
Accu oplaadtijd	: ca. 3,5 uur bij 2 A laadstroom
Accu type/Capaciteit	: 5000 mAh Li-ion / 36 Wh/ 7,2 V
Batterij model	: HYY1583009
Fabrikant van batterijen	: Dong Guan Huan Yu Yuan Technology Co., Ltd.
Adres	: No. 37, 5 Road, Foxin Fuming South, Dalang Town, Dong Guan, Guangdong, China
Website	: <a href="http://www.hyybattery.net">http://www.hyybattery.net</a>
Ingevoerd door	: Imtron GmbH Media-Saturn-Strasse 1 85053 Ingolstadt, Germany

### Luidspreker

Luidsprekereenheid	: 2,25" x 2
Uitgangsvermogen van de luidspreker	: 20 W x 2
Afspeeltijd muziek	: Ca. 14 uur
Bedrijfstemperatuur	: Max. 35 °C
Beschermingsklasse	: IPX7

### Bluetooth

Frequentiebereik	: 2402 - 2480 MHz
Maximaal radiofrequentie vermogen	: 4 dBm

### USB-kabel (incl.)

Lengte	: 100 cm
Gebruik	: Opladen/ontladen
Gescreend	: Nee

De originele USB-kabel is enkel geschikt voor normaal gebruik.

Het Bluetooth®-woordmerk en logo's zijn gedeponeerde handelsmerken en zijn eigendom van Bluetooth SIG, Inc en ieder gebruik van deze merken door Imtron GmbH is onder licentie. Andere handelsmerken en -namen zijn in eigendom van hun respectievelijke eigenaren.

## Instrukcje bezpieczeństwa

- Przed użyciem urządzenia prosimy o uważne zapoznanie się z niniejszą instrukcją. Zawiera ona ważne informacje dotyczące bezpieczeństwa, a także instrukcją użytkowania i konserwacji urządzenia. Instrukcję należy zachować na wypadek wątpliwości w przyszłości, lub przekazania urządzenia osobie trzeciej.
- Aby uniknąć niebezpiecznych sytuacji nie należy używać urządzenia w celu innym niż podano w instrukcji. Nieprawidłowe użycie jest niebezpieczne i powoduje utratę gwarancji.
- Produkt ten nie jest przeznaczony do użytku przez osoby (w tym dzieci) o ograniczonych zdolnościach fizycznych, sensorycznych czy możliwościach umysłowych lub braku doświadczenia i/lub braku wiedzy, o ile nie są one nadzorowane przez osobę odpowiedzialną za ich bezpieczeństwo lub otrzymały instrukcje dotyczące korzystania z produktu.
- Dzieci powinny być pod nadzorem, który zapewni, iż nie będą bawiły się produktem.
- Nigdy nie wystawiaj akumulatorów na działanie nadmiernej temperatury (np.: ostre słońce, ogień) i nigdy nie wrzucaj ich do ognia. Akumulatorki mogą eksplodować.
- Akumulator jest na stałe wbudowany w urządzenie i nie może zostać wymieniony.
- Nigdy nie uszkadzaj akumulatora. Uszkodzenie obudowy akumulatora może spowodować wybuch lub pożar!
- Nigdy nie zwieraj styków akumulatora. Nie wrzucaj akumulatora lub urządzenia do ognia. Istnieje niebezpieczeństwo pożaru i wybuchu!
- Regularnie doładowuj akumulator, nawet gdy nie korzystasz z urządzenia. Dzięki zastosowanej technologii, nie musisz najpierw rozładować całkowicie akumulatora.
- Nigdy nie doładowuj akumulatora urządzenia bez nadzoru.
- Używaj w normalnej temperaturze pokojowej i wilgotności.
- Urządzenia można używać tylko pod umiarkowanymi szerokościami geograficznymi. Nie używaj w tropikach lub szczególnie wilgotnych klimatach.
- Nie przenoś urządzenia z zimnych miejsc w ciepłe, i odwrotnie. Kondensacja może uszkodzić urządzenie i części elektryczne.
- Nie używaj dodatków i akcesoriów innych, niż te rekomendowane przez producenta lub sprzedawane w zestawie. Instaluj zgodnie z tą instrukcją obsługi.
- Nie dotykaj, nie pchaj, ani nie pocieraj powierzchni urządzenia żadnym ostrym lub twardym przedmiotem.

## POLSKI

- Niebezpieczeństwo! Aby zmniejszyć ryzyko odnie lub porażenia prądem, nie wystawiaj urządzenia na deszcz lub wilgoć.
- Urządzenia nie wolno narażać na zalanie cieczą; na urządzeniu nie należy stawiać pojemników z cieczą (np. wazonów).
- Nie blokować wentylacji poprzez zakrywanie otworów wentylacyjnych innymi przedmiotami, np. gazetą, obrusem, zasłoną itp. Do urządzenia nie wkładać żadnych przedmiotów.
- Uważaj, aby żadem przedmiot lub płyn nie dostał się przez otwory do obudowy.
- Upewnij się, że żadne przedmioty lub płyny nie przedostają się do środka przez otwory w obudowie.
- Nigdy nie zanurzaj części elektrycznych w wodzie lub innych płynach podczas czyszczenia ani podczas pracy. Nigdy nie umieszczaj urządzenia pod bieżącą wodą.
- Nie umieszczaj produktu w pobliżu urządzeń wytwarzających silne pole magnetyczne (np.: silniki, głośniki, transformatory).
- Nie wystawiaj produktu na bezpośrednie działanie promieni słonecznych, wilgoci, brudu, gorących źródeł światła lub silnych pól magnetycznych. Nie wystawiaj urządzenia na działanie wysokich temperatur i silnych wibracji oraz wysokich napiężeń mechanicznych.
- Wyładowania elektrostatyczne mogą spowodować nieprawidłowe działanie urządzenia lub niereagowanie na polecenia. Wyłącz urządzenie i odłącz go od prądu; włącz go ponownie po kilku sekundach.
- W przypadku uszkodzenia produktu nie należy z niego dłużej korzystać, konieczna jest jego naprawa przez wykwalifikowanego serwisanta. Nie wolno rozmontowywać produktu i próbować naprawiać go samemu!
- **Nie można wymieniać świateł LED!**
- Gdy żywotność źródła światła dobiegnie końca, należy wymienić cały produkt.
- **Uwaga!** Nie wolno patrzeć bezpośrednio w wiązkę światła LED. Nie wolno kierować wiązki światła LED bezpośrednio w stronę oczu.
- Ten produkt przeznaczony jest tylko do dekoracji i nie może być używany jako oświetlenie pomieszczeń.
- To światło **LED nie nadaje się do innych zastosowań.**
- Wyłącznie do użytku wewnątrz pomieszczeń.
- Ten produkt należy ładować przy pomocy zatwierdzonego, niezależnego zasilacza SELV.
- Usuwając produkt zasięgnij porady elektryka lub sprzedawcy, u którego zakupiono produkt, aby wymontować i usunąć akumulatory w sposób zgodny z ochroną środowiska.

- Przed usunięciem urządzenia wyjmij z niego baterie.
- Przed wyjęciem baterii produkt należy odłączyć od źródła zasilania.
- Baterie należy usuwać w sposób bezpieczny i zgodny z zasadami ochrony środowiska.
- Nigdy nie należy pozbywać się akumulatora poprzez wrzucenie go do ognia lub gorącego piekarnika, zgniecenie lub przecięcie, ponieważ stwarza to ryzyko wybuchu.
- Unikaj pozostawiania akumulatora w środowisku o bardzo wysokiej temperaturze, ponieważ może to doprowadzić do wybuchu lub wycieku łatwopalnych cieczy lub gazów.
- Przed przystąpieniem do instalacji lub obsługi urządzenia zapoznaj się z informacjami elektrycznymi i dotyczącymi bezpieczeństwa, znajdującymi się na zewnętrznej dolnej części obudowy
- **Ważne!** Przed użyciem sprawdź, czy produkt jest w dobrym stanie. Produkt nie może być używany, jeśli ma ślady uszkodzeń lub istnieje podejrzenie o jego wadę.

POLSKI

## Przeznaczenie użytkowe

Produkt przeznaczony jest wyłącznie do reprodukcji dźwięku, odbioru połączeń telefonicznych poprzez Bluetooth® i reprodukcji dźwięku poprzez wejście kablowe audio (AUX). Produktu można również używać jako ładowarki turystycznej.

Użytkować produkt wyłącznie w sposób opisany w niniejszej instrukcji obsługi.

Imtron GmbH bierze żadnej odpowiedzialności za uszkodzenie produktu, szkody majątkowe czy jakiegokolwiek obrażenia ciała spowodowane nieostrożnym użytkowaniem produktu czy użytkowaniem produktu do celu innego niż ten określony przez producenta.



## Deklaracja zgodności

Imtron GmbH niniejszym oświadcza, że typ urządzenia radiowego PPA 502 jest zgodny z dyrektywą 2014/53/UE. Pełny tekst deklaracji zgodności UE jest dostępny pod następującym adresem internetowym: <http://www.peaq-online.com/nc/suche/>

## Akcesoria

- 1 x Głośnik Bluetooth®
- 1 x Przewód USB-C
- 1 x Przewód AUX-IN
- 1 x Pasek do noszenia
- 1 x Instrukcja obsługi

## Budowa

- A. Dioda LED stanu akumulatora
- B. Przycisk  On / off (Wł./Wyt.) / odtwarzania / pauzy/odbioru i zakończenia połączenia
- C. Pomiń wstecz / głośność -
- D. Pomiń do przodu / głośność +
- E. Przycisk bluetooth 
- F. Wskaźnik działania
- G. Pętla na pasek, 2 x
- H. Osłona głośnika
- I. Stopa
- J. Promieniowanie pasywne, 2 x
- K. Przycisk resetowania
- L. Gniazdo USB-A
- M. Gniazdo ładowania USB-C
- N. Wejście audio AUX



Moc dostarczana przez ładowarkę musi wynosić między minimalnie 10 W wymaganych przez urządzenie radiowe a maksymalnie 18 W, aby osiągnąć maksymalną prędkość ładowania.

## || Kompatybilność

Produkt są kompatybilne z telefonami komórkowymi z funkcją Bluetooth® i z urządzeniami muzycznymi. Słuchawki posiadają funkcję Bluetooth® w wersji 5.3. Współpracują również z urządzeniami posiadającymi inne wersje funkcji Bluetooth®, np.:

### Bezprzewodowa komunikacja hands-free

- HFP Profil hands-free (Hands-Free Profile)

### Bezprzewodowy odsłuch nagrań stereo

- A2DP Format zaawansowanej dystrybucji sygnału audio (Advanced Audio Distribution Profile)

### Bezprzewodowe sterowanie muzyką

- AVRCP Profil zdalnego sterowania sygnałem audio/video (Audio/ Video Remote Control Profile)

## || Przed pierwszym użyciem

- Przeczytaj dokładnie ten przewodnik, aby uniknąć uszkodzeń lub urazów ciała w wyniku nieprawidłowego użycia urządzenia. Przestrzegaj instrukcji bezpieczeństwa. Zachowaj te instrukcje do późniejszego użytku, a przekazując urządzenie osobom trzecim.
- Przed pierwszym użyciem należy naładować akumulator urządzenia. Zapoznaj się z rozdziałem **Ładowanie akumulatora**.
- Usuń folię zabezpieczającą ze stópki antypoślizgowych. załączaj do niego instrukcje. Ostrożnie usuń materiał opakowaniowy i sprawdź, czy urządzenie jest kompletne i nieuszkodzone. Nie używaj uszkodzonego urządzenia.
- Najpierw sparuj słuchawki z urządzeniem audio Bluetooth® lub z telefonem komórkowym. W tym celu zapoznaj się z rozdziałem **Parowanie za pomocą Bluetooth®**.
- Identyfikator urządzenia Bluetooth® to **PPA502**.

POLSKI

## Obsługa

### WŁĄCZENIE/WYŁĄCZANIE

Aby włączyć, naciśnij i przytrzymaj przycisk **O** przez około 1 sekundę, aż zaświeci się dioda LED działania. Zapalają się diody LED wewnątrz głośnika. Naciskać przycisk **O**, aż na głośnik wyłączy się.

### REGULACJA GŁOŚNOŚCI

Naciśnij krótko przycisk **+** lub **-** aby ustawić głośność.

## Ładowanie baterii

1. Podłączyć kabel USB (w zestawie) do głośnika.
2. Drugi koniec kabla USB należy podłączyć do portu USB w komputerze lub do ładowarki z portem USB.
3. Podczas ładowania akumulatora dioda LED działania i stanu akumulatora miga:
  - Akumulator 100%: miga biały wskaźnik
  - Akumulator 75%: miga zielony wskaźnik
  - Akumulator 50%: miga pomarańczowy wskaźnik
  - Akumulator 25%: miga czerwony wskaźnik

Wskaźnik LED pokazuje stan ładowania. Po zakończonym procesie ładowania wskaźnik LED będzie świecił światłem ciągłym.

### Uwaga:

- NIE podłączaj kabla USB do portu wyjściowego USB, aby naładować powerbank.
- SZYBKIE ŁADOWANIE JEST NIE-DOZWOLONE.
- Podczas ładowania nie podłączaj żadnego urządzenia do powerbanku.

### Wskaźnik LED

#### • Wskaźnik baterii

**Stale miga:** Ładowanie akumulatora.

**Świeci stałym światłem:** Akumulator jest już –naładowany.

#### Uwaga:

Pełne naładowanie akumulatora zajmuje około 3,5 godzin.

#### • Wskaźnik działania

**Miga szybko:** gotowość do parowania bluetooth.

**Miga powoli:** sparowany z urządzeniem bluetooth.

**Ciągle włączony (niebieski):** Źródło dźwięku

**Ciągle włączony (czerwony):** AUX

## Bluetooth®

### PAROWANIE

1. Naciskaj przycisk **O** aż rozlegnie się dźwięk, a wskaźnik LED zacznie migać. Głośnik jest teraz gotowy do parowania.
2. Włączyć funkcję Bluetooth® w urządzeniu audio. Połączyć źródło dźwięku AV Bluetooth® z głośnikiem poprzez parowanie Bluetooth®.
3. Krótka melodia będzie oznaczała, że obydwa urządzenia zostały pomyślnie sparowane. Zapalają się diody LED wewnątrz głośnika.
4. Przerwać połączenie ze źródłem Bluetooth® w celu rozłączenia. Sygnał dźwiękowy wskazuje, że funkcja Bluetooth® jest nieaktywna.

Oba urządzenia są niesparowane. Musisz rozparować urządzenia przed sparowaniem innego urządzenia z głośnikiem.

Parowanie obydwu urządzeń zostało anulowane. Przed sparowaniem innego urządzenia z głośnikiem należy anulować jego poprzednie parowanie z urządzeniami.

### Wskazówka:

- Podczas parowania zachowywać odległość 1 metra.

- Zasięg odbioru do 10 metrów podczas odtwarzania muzyki poprzez Bluetooth®.
- Przed przystąpieniem do parowania ze źródłem dźwięku AV Bluetooth®, należy zapoznać się z instrukcją użytkownika źródła dźwięku AV w celu zapoznania się z uwagami dotyczącymi bezpieczeństwa oraz wytycznymi dotyczącymi korzystania z innych urządzeń.

### TWS - True Wireless

#### Parowanie 2 głośników przy użyciu technologii True Wireless

1. Włącz oba głośniki i trzymaj je w odległości nie większej niż 1 m od siebie.
2. Naciśnij przycisk **✳** jednocześnie na obu głośnikach tak długo, jak to konieczne, aż usłyszysz sygnał. Głośniki zostały pomyślnie sparowane. Głośniki można teraz włączać i wyłączać niezależnie od siebie, a po umieszczeniu ich wystarczająco blisko siebie zostaną one automatycznie sparowane.
3. Sparuj głośnik (z niebieskim migającym światłem) z urządzeniem audio.

### TELEFON KOMÓRKOWY

1. Aby odebrać przychodzące połączenie, należy krótko przycisnąć przycisk **O**.

**POLSKI**

2. Aby zakończyć połączenie, należy nacisnąć przycisk **O** lub zakończyć połączenie ze swojego telefonu komórkowego.

**Wskazówka:**

Rozmowy telefoniczne będą zawsze miały najwyższy priorytet. W przypadku realizacji połączeń przychodzących / wychodzących urządzenie samo przerywa odtwarzanie muzyki. Jak tylko połączenie zostanie zakończone, muzyka ponownie będzie odtwarzana.

**ODTWARZANIE MUZYKI**

1. Uruchomić odtwarzanie muzyki w urządzeniu Bluetooth® źródła AV lub nacisnąć przycisk **O** głośnika (jeśli jest obsługiwany).
2. Naciśnij i przytrzymaj przycisk **+** lub **-** aby pominąć tytuł do przodu lub do tyłu.

**W wejście audio (AUX)****Uwaga:**

Zanim podłączysz odtwarzacz zewnętrzny (np. odtwarzacza MP3), należy zapoznać się z instrukcją użytkownika w zakresie bezpieczeństwa i korzystania z innych urządzeń.

1. Podłączyć kabel USB (w zestawie) do gniazdka AUX.
2. Wsunąć drugą końcówkę kabla do gniazda zestawu słuchawkowego lub gniazdka LINEOUT urządzenia zewnętrznego.

**Uwaga:**

- Rozłączyć połączenie Bluetooth® ze źródłami audio przed podłączeniem urządzenia zewnętrznego za pośrednictwem gniazdka AUX IN.
- Włączyć odtwarzacz zewnętrzny i zmniejszyć jego głośność do zera.
- Włączyć zestaw głośnikowy i wyregulować poziom głośności obu urządzeń.

## Ładowanie urządzenia przenośnego

Podłączyć kabel USB do wejścia portu USB A power banku. Drugi koniec kabla podłączyć do urządzenia przenośnego w celu naładowania.

### Uwaga:

Jeśli podczas ładowania stan naładowania power banku jest zbyt niski, proces ładowania zakończy się. Należy doładować power bank, postępując według opisu podanego w części

### Ładowanie power banku.

## IPX7 - Ochrona przed deszczem, chłapaniem i przypadkowym zanurzeniem

Urządzenie jest chronione przed przypadkowym zanurzeniem w wodzie o głębokości do 1m przez maksymalnie 30 minut.

### Uwaga:

- Ochrona tylko wtedy, gdy osłona wodoodporna jest prawidłowo zamknięta.
- Wyłączenie w trybie Bluetooth®

## Czyszczenie i pielęgnacja

- Przed czyszczeniem produkt należy odłączyć od zasilania.
- Produkt należy czyścić miękką, lekko zwilżoną ściągą z łagodnym płynem do mycia. Na koniec produkt należy wyczyścić suchą ściągą.
- W celu czyszczenia nie wolno używać alkoholu, acetonu, benzenu lub środków szorujących. Nie wolno używać twardych szczotek lub innych metalowych przedmiotów.

POLSKI



## Wykrywanie i usuwanie usterek

Jeśli istnieją jakiegokolwiek problemy podczas użytkowania, należy zapoznać się z poniższą tabelą. Jeżeli nie można rozwiązać danego problemu tak jak wskazano w kolumnie **Rozwiązanie**, należy skontaktować się ze sprzedawcą.

Problem	Możliwa przyczyna	Rozwiązanie
Produkt nie działa	<ul style="list-style-type: none"> <li>Wyczerpany akumulator/baterie</li> </ul>	<ul style="list-style-type: none"> <li>Naładować akumulator/baterie</li> </ul>
Brak dźwięku	<ul style="list-style-type: none"> <li>Głośność ustawiona na bardzo niskim poziomie</li> <li>Urządzenie zewnętrzne jest wyciszone</li> </ul>	<ul style="list-style-type: none"> <li>Nastawić głośność</li> <li>Sprawdzić i wyłączyć wyciszenie w urządzeniu zewnętrznym.</li> </ul>
Słaba jakość dźwięku przy połączeniu Bluetooth®	<ul style="list-style-type: none"> <li>Słaby odbiór Bluetooth®</li> </ul>	<ul style="list-style-type: none"> <li>Przesunąć oba urządzenia bliżej siebie lub usunąć wszelkie przeszkody między nimi</li> </ul>
Brak połączenia Bluetooth®	<ul style="list-style-type: none"> <li>Urządzenie zewnętrzne nie obsługuje profili dla tego produktu</li> <li>Funkcja Bluetooth® jest wyłączona.</li> <li>Sparowany już z innym urządzeniem.</li> </ul>	<ul style="list-style-type: none"> <li>Spróbować sparowania z innym urządzeniem zewnętrznym.</li> <li>Aktywować funkcję Bluetooth®.</li> <li>Rozłączyć parę z innym urządzeniem.</li> </ul>
Rozlegnie się ostrzegawczy sygnał dźwiękowy	<ul style="list-style-type: none"> <li>Napięcie jest na bardzo niskim poziomie.</li> </ul>	<ul style="list-style-type: none"> <li>Należy naładować urządzenie.</li> </ul>

## I Dane techniczne

### Powerbank

Napięcie wejściowe	: 5/9 V  2 A
Moc wyjściowa głośnika	: 5 V  1 A
Czas ładowania akumulatora	: ok. 3,5 godziny przy prądzie ładowania 2 A
Rodzaj/Pojemność akumulatora	: 5000 mAh Li-ion / 36 Wh/ 7,2 V
Bateria modelu	: HYY1583009
Producent baterii	: Dong Guan Huan Yu Yuan Technology Co., Ltd.
Adres	: No. 37, 5 Road, Foxin Fuming South, Dalang Town, Dong Guan, Guangdong, China
Strona internetowa	: <a href="http://www.hyybattery.net">http://www.hyybattery.net</a>
Importowane przez	: Imtron GmbH Media-Saturn-Strasse 1 85053 Ingolstadt, Germany

### Głośnik

Zespół głośnika	: 2,25" x 2
Moc wyjściowa głośnika	: 20 W x 2
Czas odtwarzania muzyki	: Ok. 14 godziny
Temperatura pracy	: Max. 35 °C
Stopień ochrony	: IPX7

### Bluetooth

Zakres częstotliwości	: 2402 - 2480 MHz
Maksymalna moc częstotliwości radiowej	: 4 dBm

### Kabel USB (w zestawie)

Długość	: 100 cm
Zastosowanie	: Ładowanie/rozładowywanie
Ekranowany	: Nie

Oryginalny kabel USB powinien być dostarczony do normalnego użytkowania.

## POLSKI

---

Napięcie wejściowe/prąd 5 V 2000 mA

Napięcie wyjściowe 5 V/ 1 A

Ładowarka – czas ładowania ok. 3,5 godziny napięciem ładowania 2000 mA  
Rodzaj akumulatora/pojemność \* Li-Ion/5000 mAh / 7,2 V

Napięcie wejściowe oznacza napięcie ładowania po stronie wejścia urządzenia  
Napięcie wyjściowe oznacza napięcie ładowania występujące po stronie wyjścia urządzenia do urządzeń mobilnych, np. smartfonów.

\* pojemność akumulatora oznacza zdolność ogniwa do przechowywania ładunku elektrycznego o pojemności 5000 mAh osiąganego przy napięciu znamionowym równym 7,2 V, co równa się mocy 36 Wh.

Znak słowny i logo Bluetooth® są zastrzeżonymi znakami towarowymi należącymi do firmy Bluetooth SIG, Inc., a firma Imtron GmbH używa tych znaków na podstawie licencji. Pozostałe znaki towarowe i nazwy handlowe należą do ich odpowiednich właścicieli.

## Güvenlik Talimatları

- İlk kullanımdan önce bu kullanıcı kılavuzunu dikkatle okuyun. Bu kılavuz, cihazın kullanımı ve bakımına yönelik talimatları ve aynı zamanda önemli güvenlik bilgilerini içerir. İleri de tekrar kullanmak üzere kılavuzu saklayın ve cihazı üçüncü şahıslara bu kılavuzla birlikte devredin.
- Tehlikeli durumları önlemek için cihazı bu kılavuzda belirtilenlerin dışında herhangi bir amaca yönelik olarak kullanmayın. Uygun olmayan kullanım tehlikelidir ve garantiyi geçersiz kılar.
- Bu ürün, onların güvenliklerinden sorumlu bir kişinin gözetimi olmadıkça veya ilgili talimatları vermedikçe kısıtlı fiziksel, duyuşsal veya zihinsel yetenekleri veya tecrübe ve / veya bilgi eksikliği olan kişiler (çocuklar dahil) tarafından kullanılmak üzere tasarlanmamıştır.
- Çocukların ürünle oynamadıkları emin olunması için gözetim altında tutulmalıdırlar.
- Şarj edilebilir pilleri asla aşırı ısıya (örneğin parlak güneş, ateş) maruz bırakmayın ve asla ateşe atmayın. Şarj edilebilir piller patlayabilir.
- Şarj edilebilir pil ürüne kalıcı yerleşik yapılmış olup, değiştirilemez.

- Şarj edilebilir pile asla zarar veremeyin. Şarj edilebilir pilin gövdesine zarar verilmesi bir patlama ya da yangına neden olabilir!
- Şarj edilebilir pilin kontaklarını asla kısa devre etmeyin. Şarj edilebilir pili veya ürünü ateşe atmayın. Yangın ve patlama tehlikesi vardır!
- Ürünü kullanmıyor olsanız bile, şarj edilebilir pili düzenli olarak şarj edin. Kullanılan şarj edilebilir pil teknolojisi nedeniyle, şarj edilebilir pili ilk önce deşarj etmeniz gerekmez.
- Gözetimsiz ürünün şarj edilebilir pilini asla şarj etmeyin.
- Sadece normal oda sıcaklığı ve nem koşullarında kullanın.
- Ürün orta enlem derecelerinde kullanım için uygundur. Tropik bölgelerde ya da özellikle nemli iklimlerde kullanmayın.
- Ürünü sıcak yerlerden soğuk yerlere ve tersine taşımayın. Yoğunlaşma ürün ve elektrikli parçalara zarar verebilir.
- Üretici tarafından tavsiye edilen ya da bu ürünle birlikte satılanlar dışında ekler veya aksesuarlar kullanmayın. Bu kullanıcı kılavuzuna uygun olarak kurun.
- Herhangi bir aşındırıcı veya sert malzeme ile ürün yüzeyine dokunmayın, bunlarla itmeyi veya ovmayın.

## TÜRKÇE

- **Tehlike!** Yangın veya elektrik çarpması riskini azaltmak için, bu ürünü yağmur ya da neme maruz bırakmayın.
- Ürün damlama veya sıçramaya maruz bırakılmamalıdır ve vazoya gibi sıvı dolu nesnelere ürünün üzerine yerleştirilmemelidir.
- Hava dolaşımının engellenmemesi için havalandırma deliklerini gazete, masa örtüsü, perdeler v.b. gibi nesnelere kapatmayın. Cihaza herhangi bir nesneyi sokmayın.
- Yanan mumlar gibi açık ateş kaynakları ürün üzerine koyulmamalıdır.
- Herhangi bir nesne ya da sıvının gövdede bulunan deliklerden muhafazanın içine nüfuz etmediğinden emin olun.
- Ürünü temizlerken veya kullanırken elektrikli parçalarını su veya başka sıvılara daldırmayın. Ürünü akan su altına tutmayın.
- Ürünü güçlü manyetik alanlar üreten cihazların (örneğin motorlar, hoparlörler, transformatörler) yakınına koymayın.
- Ürünü doğrudan güneş ışığı, nem, kir, sıcak ışık kaynakları ya da güçlü manyetik alanlara maruz bırakmayın. Ürünü yüksek sıcaklıklara ve güçlü titreşimlere maruz bırakmayın ve yüksek mekanik gerilmeleri önleyin.
- Elektrostatik deşarj nedeniyle ürün düzgün çalışmayabilir veya herhangi bir kontrolün çalışmasına tepki göstermeyebilir. Kapatın ve ürünün fişini çekin, birkaç saniye sonra tekrar takın.
- Üründe hasar meydana gelirse ürünü kullanmaya devam etmeyin ve bir uzman tarafından onarılmasını sağlayın veya müşteri servis departmanımıza başvurun. Ürünü ayırmayın ve kendiniz onarmaya çalışmayın.
- **LED'ler değiştirilemez.**
- Işık kaynağı kullanım süresinin sonuna geldiğinde tüm ürün değiştirilmelidir.
- **Dikkat!** Doğrudan LED'den gelen ışığa doğrudan bakmayın. LED ışığını doğrudan gözle tutmayın.
- Bu ürün sadece dekorasyon amacıyla kullanılmalı ve odaların aydınlatılması için uygun değildir.
- **LED ışık diğer** uygulamalarda kullanım amacıyla tasarlanmamıştır.
- Sadece iç mekân kullanımına yöneliktir.
- Bu ürün, onaylı bir bağımsız SELV güç kaynağı ile şarj edilmelidir.
- Ürünü tasfiye ederken pilleri sökmek ve çevreye zarar vermeden tasfiye etmek için bir elektrik uzmanına veya satıcınıza danışın.
- Ürünü atmadan önce pillerini çıkarın.
- Pili çıkartılırken ürünün elektrik şebekesine olan bağlantısı kesilmelidir.

- Pil, güvenli ve çevreye dost şekilde atılmalıdır.
- Patlama tehlikesi söz konusu olduğundan asla ateşe veya sıcak bir fırına atarak ya da ezerek ya da keserek bir pili imha etmeyin.
- Patlama tehlikesi veya yanabilen sıvıların ya da gazların sızması söz konusu olduğundan bir pili aşırı yüksek sıcaklıklarda bırakmaktan kaçının.
- Ürünün kurulumdan veya çalıştırılmasından önce gövdenin alt tarafında bulunan elektrikle ve güvenlik tekniğiyle ilgili bilgilere göz atın
- **Önemli!** Kullanmadan önce ürünün kullanılabilir durumda olduğundan emin olun. Üründe hasar belirtileri varsa veya bozuk olduğu tahmin ediliyorsa ürün kullanılmamalıdır.

## TÜRKÇE

## Kullanım amacı

Ürün sadece ses üretimi, Bluetooth® üzerinden telefon alımı ve ses kablosu girişi (AUX) ile ses üretimi için tasarlanmıştır. Bu ürün aynı zamanda seyahat için mobil şarj cihazı olarak da uygundur.

Ürünü sadece bu kılavuzda açıklanan şekilde kullanın.

Imtron GmbH ürünün dikkatsiz veya yanlış kullanımı ya da ürünün üretici tarafından belirtilen amaca uymayan kullanımı nedeniyle ürüne hasar, maddi hasar veya kişisel yaralanma için herhangi bir sorumluluk kabul etmez.



## Uygunluk beyanı

İşbu belgeyle, Imtron GmbH PPA 502 tipi telsiz cihazının 2014/53/AB yönetmeliği ile uyumlu olduğunu beyan eder. AB Uygunluk Beyanının tam metni şu internet adresinden indirilebilir: <http://www.peaq-online.com/nc/suche/>

## Aksesuarlar

- 1 x Bluetooth® Hoparlör
- 1 x USB-C kablosu
- 1 x AUX-IN kablosu
- 1 x Taşıma Askısı
- 1 x Kullanım kılavuzu

## Parçalar

- A. Pil durum LED'i
- B. Açma/Kapama/Oynatma/Duraklatma/Cevaplama ve görüşmeyi sonlandırma düğmesi 
- C. Geri alma / ses -
- D. İleri alma / ses +
- E. Bluetooth düğmesi 
- F. Çalışma göstergesi
- G. Kemer halkası, 2x
- H. Hoparlör kapağı
- I. Ayak
- J. Pasif radyasyon, 2x
- K. Sıfırlama düğmesi
- L. USB-A soketi
- M. USB-C şarj soketi
- N. Ses girişi AUX



Şarj cihazının gücü telsiz ekipmanı için gerekli minimum 10 Watt değerinden şarj hızı için gerekli maksimum 18 Watt değerine erişilecek maksimum bir güç arasında olmalıdır.

## Uyumluluk

Ürün sahip cep telefonları ve müzik aletleriyle uyumludur. Bluetooth® 5.3 sürümünü içermektedir. Ayrıca diğer Bluetooth® sürümlerini destekleyen cihazlarla da çalışır, örn.:

### Eller Serbest Fonksiyonu

- HFP (Eller Serbest Profili)

### Kablosuz Stereo Dinleme

- A2DP (Gelişmiş Ses Dağıtım Profili)

### Kablosuz Müzik Kontrolü

- AVRCP (Ses/Video Uzaktan Kontrol Profili)

## İlk kullanımdan önce

- Amacına uygun olmayan kullanımdan kaynaklanan zararları veya yaralanmaları önlemek için bu kullanım kılavuzunu dikkatlice okuyun. Güvenlik talimatlarına özellikle dikkat edin.
- İleride başvurmak üzere talimatları saklayın ve cihazı üçüncü şahıslara birlikte verin. Tüm ambalajı dikkatlice çıkarın ve cihazı eksiklik ve bütünlük açısından kontrol edin. Zarar görmüş cihazları kullanmayın.
- Ürün ilk kullanımdan önce şarj edilmelidir. Lütfen **Bataryanın şarj edilmesi** bölümüne bakın.
- Koruma folyosunu kaymaz ayaklardan çıkarın.

- İlk önce hoparlörü bir Bluetooth® AV kaynağı veya Bluetooth® cep telefonu ile eşleştirin. Lütfen **Bluetooth® aracılığıyla eşleştirme** bölümüne bakın. Bluetooth® Hoparlör Kimliği **PPA502** şeklindedir.

## Kullanım

### AÇMA/KAPAMA

Açmak için çalışma LED'i yanana kadar **O** düğmesini yaklaşık 1 saniye basılı tutun. Hoparlör içindeki LED'ler yanar. Hoparlör kapanana kadar **O** düğmesine basın.

### SES AYARI

Sesi ayarlamak için kısaca **+** veya **-** düğmesine basın.

## Pil Şarjı

1. Hoparlöre USB kablосunu (pakete dâhil) bağlayın.
2. Bilgisayar veya USB şarj cihazının USB bağlantı noktasına USB kablосunun diğer ucunu bağlayın.
3. Pil şarj edilirken çalışma ve pil durumu LED'i yanıp sönür:
  - Pil %100: beyaz gösterge yanıp sönür
  - Pil %75: yeşil gösterge yanıp sönür
  - Pil %50: yeşil gösterge yanıp sönür

## TÜRKÇE

- PİL %25: Kırmızı gösterge yanıp söner

LED göstergesi şarj durumunu gösterir. Şarj işlemi tamamlandıktan sonra LED göstergeleri devamlı yanar.

**Not:**

- Powerbank'i şarj etmek için USB kablosunu USB çıkış bağlantı noktasına TAKMAYIN.
- HIZLI ŞARJA İZİN VERİLMEZ.
- Şarj sırasında powerbank'e hiçbir cihaz bağlamayın.

**LED göstergesi****• PİL göstergesi**

**Sürekli yanıp söner:** PİL şarj oluyor.

**Sürekli açık:** PİL şarjı tamamlandı.

**Not:**

Pilin tam şarj edilmesi yaklaşık 3,5 saat alacaktır.

**• Çalışma göstergesi**

**Hızlı yanıp sönmeye:** Bluetooth eşleştirme için hazır.

**Yavaş yanıp sönmeye:** Bir Bluetooth cihazıyla eşleşti.

**Sürekli açık (mavi):** Ses kaynağı

**Sürekli açık (kırmızı):** AUX

**Bluetooth®****EŞLEŞTİRME**

1. Bir ses duyulana ve LED göstergesi yanıp sönmeye kadar **O** düğmesine basın. Hoparlör eşleştirme için hazırdır.
2. Ses cihazında Bluetooth® fonksiyonunu etkinleştirin. Bluetooth® eşleştirme aracılığıyla hoparlör ile Bluetooth® AV kaynağını bağlayın.
3. Kısa bir melodi her iki cihazın başarıyla eşleştirilmiş olduğunu gösterecektir. Hoparlör içindeki LED'ler yanar.
4. Bağlantıyı kesmek için Bluetooth® kaynağında eşleşmeyi kaldırın. Bir ses Bluetooth® cihazının devre dışı bırakıldığını gösterir.

Her iki cihaz da eşleştirilmemiş. Hoparlörle başka bir cihazı eşleştirmeden önce cihazların eşleştirmesini kaldırmanız gerekir.

Her iki cihaz da ayrılır. Başka bir aygıtı hoparlör ile eşleştirmeden önce aygıtları ayırmanız gereklidir.

**Not:**

- Eşleştirme yaparken 1 metre aralığı muhafaza edin.
- Bluetooth® üzerinden müzik yürütülürken 10 metreye kadar sinyal alım menzili.

- Bluetooth® AV kaynağını eşleştirmeden önce, güvenlik talimatları ve diğer cihazlarla kullanmaya ilişkin AV kaynağı kullanım kılavuzuna başvurun.

### TWS - True Wireless

#### 2 hoparlörün True Wireless teknolojiyi kullanılarak eşleştirilmesi

1. Her iki hoparlörü açın ve birbirinden 1 metre uzakta tutmayın.
2. ✖ butonlarına aynı anda bir ses duyulana kadar gerektiği kadar her iki hoparlörde basın. Hoparlörler başarıyla eşleştirilmiştir. Hoparlörler şimdi birbirinden bağımsız olarak açılıp kapatılabilir ve birbirine yakın yerleştirildiğinde otomatik eşleştirilir.
3. Hoparlörün (mavi yanıp sönen ışıklı) bir ses cihazıyla eşleştirin.

### CEP TELEFONU

1. Gelen bir aramayı almak için, ○ düğmesine kısaca basın.
2. Bir aramayı sonlandırmak için, ○ düğmesine tekrar basın ya da görüşmeyi cep telefonunuzda doğrudan bitirin.

#### Not:

Telefon aramaları daima öncelikli olacaktır. Gelen / giden arama ilerledikçe, aktif müzik çalmayı keser. Görüşme sona erdikten sonra en kısa sürede, müzik devam eder.

### MÜZİK ÇALMA

1. Bluetooth® AV kaynağından müzik çalmayı başlatın veya hoparlörde ○ düğmesine basın (destekleniyorsa).
2. Parçayı ileri veya geri almak için + veya - düğmesini basılı tutun.

### Ses girişi (AUX)

#### Dikkat:

Harici bir çalma cihazı (örneğin bir MP3 çalar) bağlamadan önce, güvenlik talimatları ve diğer cihazlarla kullanma ile ilgili kullanım kılavuzuna başvurun.

1. AUX (Yardımcı) girişine (pakete dâhil) Stereo kablosunu bağlayın.
2. Kablonun diğer ucunu kulaklığa veya harici cihazın LINE OUT (Hat Çıkışı) jakına takın.

#### Not:

- AUX IN (Yardımcı Giriş) aracılığıyla harici cihaz bağlamadan önce, ses kaynakları ile Bluetooth® bağlantısını kesin.
- Harici çalma cihazını açın ve ses seviyesini sıfıra getirin.
- Hoparlör sistemini açın ve her iki cihazın ses seviyelerini düzenleyin.

## TÜRKÇE

## II Mobil cihazın şarj edilmesi

Powerbank'ın USB A bağlantı noktasına USB kablosunu bağlayın. Kablo-nun diğer ucunu şarj edilecek mobil cihaza bağlayın.

**Not:**

Şarj sırasında Powerbank'ın şarj duru-mu çok düşük olursa şarj işlemi sona erer. Powerbank'ı **Powerbank'ın Şarj Edilmesi** bölümünü takip ederek şarj edin.

## II IPX7 - Yağmura, sıçramaya ve yanlışlıkla suya daldırmaya karşı koruma

Bu ürün 1 m'ye kadar derinlikte suya 30 dakikaya varan süre boyunca yan-lışlıkla daldırılmaya karşı dayanıklıdır.

**Not:**

- Koruma yalnızca suya karşı koruma kapağı kapalıyken sağlanır.
- Sadece Bluetooth® modunda

## II Temizlik ve bakım



- Temizlemeden önce ürünü şebeke-den ayırın.
- Ürünü yumuşak, nemli ve aşındırıcı olmayan bir temizlik maddesiyle tem-izleyin. Ardından kurulayın.
- Ürünü temizlemek için alkol, aseton, benzol, aşındırıcı temizlik maddeleri vs kullanmayın.

## Sorun Giderme

Çalışma sırasında herhangi bir sorun olursa, lütfen aşağıdaki tabloya bakın. Sorunlar, **Çözüm** altında belirtildiği gibi çözülemezse lütfen satış acentenizle iletişime geçin.

Sorun	Olası nedenler	Çözüm
Ürün çalışmıyor	<ul style="list-style-type: none"> <li>Piller boş</li> </ul>	<ul style="list-style-type: none"> <li>Pilleri yeniden şarj edin</li> </ul>
Ses yok	<ul style="list-style-type: none"> <li>Ses seviyesi çok düşük</li> <li>Harici cihaz sessiz durumda</li> </ul>	<ul style="list-style-type: none"> <li>Ses seviyesini ayarlayın</li> <li>Harici cihaz sessiz durumunu kontrol edin ve kapatın.</li> </ul>
Bluetooth® bağlantısı ile kötü ses kalitesi	<ul style="list-style-type: none"> <li>Kötü Bluetooth® alımı</li> </ul>	<ul style="list-style-type: none"> <li>Her iki cihazı birbirine yakınlaştırın veya aradaki engelleri kaldırın.</li> </ul>
Bluetooth® bağlantısı yok	<ul style="list-style-type: none"> <li>Harici cihaz bu ürün için profilleri desteklemiyor</li> <li>Bluetooth® fonksiyonu devre dışı.</li> <li>Zaten başka bir cihazla eşleştirildi.</li> </ul>	<ul style="list-style-type: none"> <li>Başka bir harici cihazla eşleştirmeye çalışın.</li> <li>Bluetooth® fonksiyonunu etkinleştirin.</li> <li>Diğer cihazı eşleştirmeden çıkarın.</li> </ul>
Bir uyarı "bip sesi" duyulur	<ul style="list-style-type: none"> <li>Voltaj, en düşük seviyenin altındadır.</li> </ul>	<ul style="list-style-type: none"> <li>Lütfen cihazı şarj edin.</li> </ul>

**TÜRKÇE****İ Teknik veriler****Powerbank**

Giriş gerilimi	: 5/9 V  2 A
Hoparlörün çıkış gücü	: 5 V  1 A
Batarya şarj süresi	: yaklaşık 3,5 saat 2 A şarj akımı ile
Batarya türü/Kapasite	: 5000 mAh Li-ion / 36 Wh/ 7,2 V
Pil model	: HYY1583009
Batarya üreticisi	: Dong Guan Huan Yu Yuan Technology Co., Ltd.
Adres	: No. 37, 5 Road, Foxin Fuming South, Dalang Town, Dong Guan, Guangdong, China
Web sitesi	: <a href="http://www.hyybattery.net">http://www.hyybattery.net</a>
İthal eden	: Imtron GmbH Media-Saturn-Strasse 1 85053 Ingolstadt Germany

**Speaker**

Hoparlör ünitesi	: 2,25" x 2
Hoparlörün çıkış gücü	: 20 W x 2
Müzik oynatma zamanı	: yaklaşık 14 saat
Çalışma sıcaklığı	: Maks. 35 °C
Koruma derecesi	: IPX7

**Bluetooth**

Frekans aralığı	: 2402 - 2480 MHz
Maksimum radyo frekansgücü	: 4 dBm

**USB kablo (dâhil)**

Uzunluk	: 100 cm
Kullanım	: Şarj etme/şarj boşaltma
Blendajlı	: Yok hayır

Orijinal USB kablo normal kullanım için tedarik edilmelidir.

Bluetooth® kelime işareti ve logoları Bluetooth SIG, Inc. şirketine ait tescilli ticari markalardır ve bu markaların Imtron GmbH tarafından kullanımı lisans kapsamındadır. Diğer ticari markalar ve ticari isimler ilgili sahiplerine aittir.