

# PEAQ



## Bluetooth Speaker with DAB+/FM Tuner PPA450

**DE** Bedienungsanleitung

**GR** Οδηγίες χρήσης

**EN** User Manual

**ES** Manual de instrucciones

**FR** Mode d'emploi

**HU** Kezelési leírás

**IT** Manuale dell'utente

**NL** Gebruiksaanwijzing

**PL** Instrukcja obsługi

**PT** Instruções de utilização

**RU** Руководство пользователя

**SE** Bruksanvisning

**TR** Kullanım Kılavuzu

# PEAQ

Imtron GmbH  
Wankelstraße 5  
85046 Ingolstadt  
Germany  
[www.imtron.eu](http://www.imtron.eu)  
[www.peaq-online.com](http://www.peaq-online.com)

IM\_PPA450\_201217\_V06



Deutsch	3 - 9
Ελληνικά	10 - 16
English	17 - 23
Español	24 - 30
Français	31 - 37
Magyar	38 - 44
Italiano	45 - 51
Nederlands	52 - 58
Polski	59 - 65
Português	66 - 72
Русский язык	73 - 81
Svenska	82 - 88
Türkçe	89 - 95



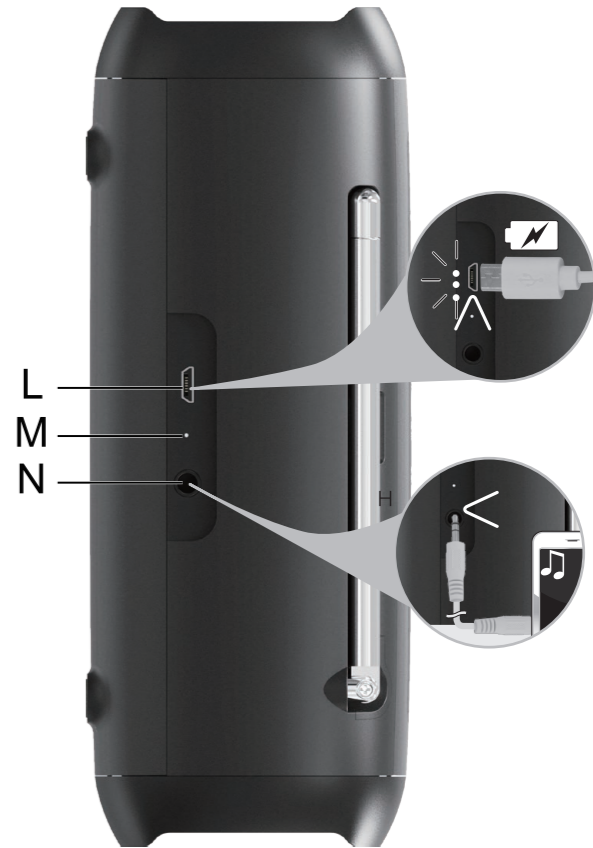
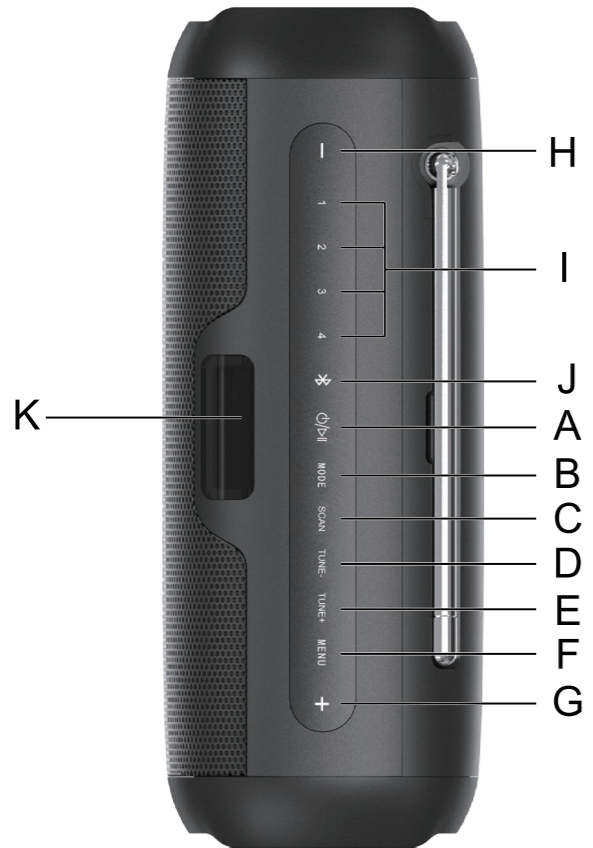

## Sicherheitshinweise

- Lesen Sie diese Bedienungsanleitung vor dem ersten Gebrauch gründlich durch. Sie enthält wichtige Informationen für Ihre Sicherheit sowie zum Gebrauch und zur Pflege des Gerätes. Heben Sie die Anleitung zum späteren Nachschlagen auf und geben Sie sie mit dem Gerät weiter.
- Um gefährliche Situationen zu vermeiden, das Gerät nicht für andere als die in dieser Anleitung beschriebenen Zwecke verwenden. Unsachgemäße Verwendung ist gefährlich und führt zum Verlust der Garantie.
- Dieses Produkt ist nicht dafür bestimmt, durch Personen (einschließlich Kinder) mit eingeschränkten physischen, sensorischen oder geistigen Fähigkeiten oder mangels Erfahrung und/oder mangels Wissen benutzt zu werden, es sei denn, sie werden durch eine für ihre Sicherheit zuständige Person beaufsichtigt oder erhalten von ihr Anweisungen, wie das Gerät zu benutzen ist.
- Kinder sollten beaufsichtigt werden, um sicherzustellen, dass sie nicht mit dem Produkt spielen.
- Setzen Sie Akkus niemals übermäßiger Hitze (z.B. pralle Sonne, Feuer) aus und werfen Sie sie niemals in Feuer. Die Akkus könnten explodieren.
- Der Akku ist im Produkt fest eingebaut und kann nicht ausgetauscht werden.
- Den Akku niemals beschädigen. Durch Beschädigung der Hülle des Akkus besteht Explosions- und Brandgefahr!
- Die Kontakte/Anschlüsse des Akkus niemals kurzschließen. Den Akku bzw. das Produkt nicht ins Feuer werfen. Es besteht Explosions- und Brandgefahr!
- Den Akku regelmäßig nachladen, auch wenn das Produkt nicht benötigt wird. Durch die verwendete Akkutechnik ist dabei keine vorherige Entladung des Akkus erforderlich.
- Den Akku des Produkts niemals unbeaufsichtigt laden.
- Nur unter normalen Raumbedingungen (Temperatur und Feuchtigkeit) verwenden.
- Das Produkt ist nur für die Verwendung in gemäßigten Breitengraden geeignet. Nicht in tropischen oder besonders feuchten Klimazonen verwenden.
- Das Produkt nicht von kalten in warme Umgebungen und umgekehrt bringen. Kondensation kann zur Beschädigung des Gerätes und elektrischer Bauteile führen.
- Die Verwendung von Zubehör und Produktteilen, die vom Hersteller nicht ausdrücklich empfohlen werden, kann Verletzungen oder Schäden verursachen und führt zum Verlust der Garantie.
- Die Oberfläche des Produktes nicht mit scharfen oder harten Gegenständen berühren, andrücken oder reiben.

- Um die Gefahr eines Brandes oder Stromschlages zu reduzieren, das Produkt nicht Regen oder Feuchtigkeit aussetzen.
- Die Lüftungsöffnungen nicht mit Gegenständen wie Zeitungen, Tischtüchern, Vorhängen usw. abdecken, da dies die Luftzirkulation behindert. Keine Gegenstände in das Produkt einstecken.
- Keine offenen Flammen wie z.B. brennende Kerzen auf das Produkt stellen.
- Darauf achten, dass keine Gegenstände oder Flüssigkeiten durch Öffnungen in das Gehäuse eindringen.
- Tauchen Sie elektrische Teile des Produktes während des Reinigens oder des Betriebs nie in Wasser oder andere Flüssigkeiten. Halten Sie das Produkt nie unter fließendes Wasser.
- Stellen Sie das Produkt nicht in der Nähe von Geräten, die starke Magnetfelder erzeugen (z.B. Motoren, Lautsprecher, Transformatoren.)
- Setzen Sie das Produkt nicht direktem Sonnenlicht, Feuchtigkeit, Verschmutzungen, heißen Lichtquellen oder starken Magnetfeldern aus. Setzen Sie das Gerät keinen hohen Temperaturen und starken Vibrationen aus und vermeiden Sie eine starke mechanische Beanspruchung.
- Es ist möglich, dass das Produkt infolge elektrostatischer Entladungen nicht einwandfrei funktioniert oder auf die Betätigung eines Bedienelementes nicht reagiert. Das Produkt ausschalten und nach einigen Sekunden wiedereinschalten.
- Falls am Produkt Schäden auftreten, benutzen Sie das Produkt nicht mehr und lassen Sie es durch einen Fachmann instand setzen oder wenden Sie sich an unsere Kundenbetreuung. Zerlegen Sie das Produkt nicht und unternehmen Sie keine eigenen Reparaturversuche.
- Wenden Sie sich vor der Entsorgung des Produktes an einen elektrischen Fachmann oder Ihren Händler, um die Akkus auszubauen und umweltgerecht zu entsorgen.
- Entfernen Sie die Batterien bevor Sie das Produkt entsorgen.
- Trennen Sie das Produkt von der Stromversorgung, bevor Sie die Batterien entfernen.
- Batterien müssen sicher und umweltgerecht entsorgt werden.

## Bestimmungsgemäße Verwendung

Das Produkt ist nur für die Tonwiedergabe, den Empfang von Telefonanrufen über Bluetooth® und die Tonwiedergabe über den Audiokabeleingang (AUX) vorgesehen. Betreiben Sie das Produkt nur gemäß Handbuch. Die Imtron GmbH übernimmt keine Haftung für Produkt-, Sach- oder Personenschäden infolge unvorsichtigen oder unsachgemäßen Umgangs oder Einsatzes eines Produktes entgegen dem vom Hersteller angegebenen Verwendungszweck.

## Zubehör

- 1 x Bluetooth®-Lautsprecher
- 1 x Micro-USB-Kabel
- 1 x AUX-IN-Kabel
- 1 x Bedienungshandbuch

## Bestandteile

- A. Ein und Aus/Wiedergabe/Pause /Annehmen und Beenden von Anrufen
- B. MODE
- C. SCAN
- D. TUNE- Zurückspringen
- E. TUNE+ Vorwärtsspringen
- F. MENU
- G. Lautstärke erhöhen
- H. Lautstärke verringern
- I. Tasten 1/2/3/4
- J. Bluetooth-Taste
- K. Bildschirm
- L. Micro-USB-Ladeanschluss
- M. Reset-Taste
- N. AUX-Audioeingang

## Kompatibilität

Dieses Produkt ist mit Bluetooth®-fähigen Mobil- und Musikausgabegeräten kompatibel. Es verfügt über die Bluetooth®-Version 5.1+EDR. Allerdings funktioniert es auch mit Geräten anderer Bluetooth®-Versionen für z. B.

Drahtlose Freisprechkommunikation

- HFP (Freisprechprofil)

Drahtlose Tonübertragung

- A2DP (Advanced Audio Distribution Profile)

Drahtlose Musiksteuerung

- AVRCP

## Vor Inbetriebnahme

- Zur Vermeidung von Personen- oder Sachschäden nehmen Sie vor der Inbetriebnahme dieses Benutzerhandbuch aufmerksam zur Kenntnis. Beachten Sie vor allem die Sicherheitshinweise. Bewahren Sie das Handbuch zum späteren Nachschlagen auf und legen Sie es dem Gerät bei, wenn Sie es an einen Dritten weitergeben.
- Laden Sie vor Inbetriebnahme den Akku. Bitte lesen Sie dazu im Kapitel "Akkuaufladung" nach.
- Entfernen Sie vorsichtig das Verpackungsmaterial und prüfen Sie das Gerät auf Vollständigkeit und Unversehrtheit. Verwenden Sie es bei Beschädigung nicht.
- Koppeln Sie den Lautsprecher zuerst mit einer audiovisuellen Bluetooth®-Quelle oder einem Bluetooth®-Mobiltelefon. Bitte lesen Sie dazu im Kapitel "Kopplung" nach.
- Die Kennung des Bluetooth®-Lautsprechers lautet PPA450

## Bedienung

### EIN-/AUSSCHALTEN

Zum Einschalten halten Sie die Taste  ca. 1 s lang gedrückt und warten, bis der Bluetooth-Kopplungsmodus aufgerufen wird oder das Gerät sich selbsttätig wieder mit dem zuletzt gekoppelten Gerät verbindet.

Zum Ausschalten halten Sie die Taste  5 s lang gedrückt. Es wird „Standby“ gefolgt von „Bye Bye“ angezeigt, die Anzeige schaltet sich aus.

### LAUTSTÄRKEREGELUNG

Drücken Sie die Taste **+** oder **-**, um die Lautstärke einzustellen.

## Akkuaufladung

1. Verbinden Sie das USB-Kabel (im Lieferumfang) mit dem Lautsprecher.
2. Schließen Sie das andere Ende des USB-Kabels an einen Rechner oder ein Ladegerät an.

Der LCD-Bildschirm zeigt den Ladezustand an. Nach Abschluss des Ladevorgangs ist der LCD-Bildschirm stabil.

#### Hinweis:

- EINE SCHNELLADUNG IST NICHT ZULÄSSIG.

### Der Vorgang wird auf der Anzeige wiedergegeben

- Aufladen im Abspielmodus: Das Akkuzustandssymbol wechselt zum Ladezustand.
- Aufladen bei ausgeschaltetem Lautsprecher: Die Hintergrundbeleuchtung der Anzeige wird in etwa 10 s ausgeschaltet und zeigt an, dass sich das Gerät im Ladezustand befindet.

**Hinweis:** Es dauert ca. 3,5 Stunden, bis der Akku vollständig aufgeladen ist.

#### • Bluetooth®-Taste

**Das Display zeigt „Bluetooth Not Connected“ an:** Bereit zum Koppeln mit Bluetooth®.

**Die Anzeige zeigt „Bluetooth Connected“ an:** Mit einem Bluetooth®-Gerät gekoppelt.

## Bluetooth®

### KOPPLUNG

1. Drücken Sie die Taste , bis die Anzeige blinkt und „Bluetooth Not Connected“ (Bluetooth nicht verbunden) anzeigt. Damit ist Ihr Lautsprecher zur Kopplung bereit.
2. Schalten Sie die Bluetooth®-Funktion am Audiogerät ein. Verbinden Sie die audiovisuelle Bluetooth®-Quelle über die Bluetooth®-Kopplung mit dem Lautsprecher.

3. Eine kurze Melodie zeigt an, dass sich die beiden Geräte gekoppelt haben.
4. Entkoppeln Sie zum Trennen die Bluetooth®-Quelle. Ein Tonsignal zeigt an, dass Bluetooth® ausgeschaltet ist.

Sie können die beiden Geräte entkoppeln, indem Sie die Bluetooth®-Taste ca. 1 s lang drücken.

Beide Geräte werden entkoppelt. Sie müssen entkoppeln, bevor Sie ein anderes Gerät mit dem Lautsprecher koppeln können.

#### Hinweis:

- Halten Sie beim Koppeln einen Abstand von 1 m ein.
- Bei der Musikwiedergabe über Bluetooth® gilt eine maximale Reichweite von 10 m.
- Bevor Sie eine audiovisuelle Bluetooth®-Quelle koppeln, nehmen Sie in deren Benutzerhandbuch die Sicherheitshinweise und die Anweisungen zum Betrieb mit anderen Geräten zur Kenntnis.

## Audioeingang (AUX)

#### Achtung:

Bevor Sie ein externes Abspielgerät (MP3 o. ä.) anschließen, nehmen Sie in dessen Benutzerhandbuch die Sicherheitshinweise und die Anweisungen zum Betrieb mit anderen Geräten zur Kenntnis.

1. Stecken Sie das Stereokabel in die AUX-Buchse.
2. Schließen Sie sein anderes Ende an der LINEOUT-Buchse des anderen Geräts an.

#### Hinweis:

- Trennen Sie die Bluetooth®-Verbindung mit audiovisuellen Quellen, bevor Sie ein externes Gerät über AUX anschließen.
- Schalten Sie das externe Abspielgerät ein und stellen Sie dessen Lautstärke auf Null.
- Schalten Sie das Lautsprechersystem ein und regeln Sie die Lautstärke beider Geräte.

## Reinigung und Pflege

- Schalten Sie das Gerät vor der Reinigung aus.
- Reinigen Sie das Gerät mit einem weichen, feuchten Tuch und einem milden Reiniger. Wischen Sie es am Ende mit einem sauberen Tuch ab.
- Zum Reinigen darf kein Alkohol, Aceton, Benzol, scheuerndes Reinigungsmittel usw. benutzt werden. Verwenden Sie keine harten Bürsten oder Metallobjekte.

## Fehlerbehebung

Bei Bedienungsproblemen beachten Sie die Tabelle unten. Sollten sich Probleme nicht wie unter **Abhilfe** angegeben beheben lassen, wenden Sie sich an Ihren Hersteller.

<b>Problem</b>	<b>Mögliche Ursache</b>	<b>Abhilfe</b>
Produkt funktioniert nicht.	<ul style="list-style-type: none"> <li>• Akku leer.</li> </ul>	<ul style="list-style-type: none"> <li>• Akku aufladen.</li> </ul>
Keine Tonausgabe	<ul style="list-style-type: none"> <li>• Die Lautstärke ist zu niedrig eingestellt.</li> <li>• Externes Gerät ist stummgeschaltet.</li> </ul>	<ul style="list-style-type: none"> <li>• Stellen Sie die Lautstärke ein.</li> <li>• Überprüfen Sie die Stummschaltung am externen Gerät und schalten Sie sie aus.</li> </ul>
Schlechte Tonqualität bei Bluetooth®-Verbindung.	<ul style="list-style-type: none"> <li>• Schlechter Bluetooth®-Empfang.</li> </ul>	<ul style="list-style-type: none"> <li>• Stellen Sie die beiden Geräte näher zusammen oder entfernen Sie <b>alle</b> Hindernisse zwischen ihnen.</li> </ul>
<ul style="list-style-type: none"> <li>• Keine Bluetooth®-Verbindung.</li> </ul>	<ul style="list-style-type: none"> <li>• Das externe Gerät eignet sich nicht für die Profile dieses Produkts.</li> <li>• Die Bluetooth®-Funktion ist ausgeschaltet.</li> <li>• Bereits mit einem anderen Gerät gekoppelt.</li> </ul>	<ul style="list-style-type: none"> <li>• Versuchen Sie, mit einem anderen externen Gerät zu koppeln.</li> <li>• Schalten Sie die Bluetooth®-Funktion ein.</li> <li>• Entkoppeln Sie das andere Gerät.</li> </ul>
Alle 30 s ertönt ein warnender Piepston.	<ul style="list-style-type: none"> <li>• Der Ladestand ist sehr niedrig.</li> </ul>	<ul style="list-style-type: none"> <li>• Laden Sie das Gerät auf.</li> </ul>

## Technische Daten

### Lautsprecher

Lautsprechereinheit	: 40mm x 2
Leistung	: 5 W
Abspieldauer	: ca. 10 Stunden
Betriebstemperatur	: 30 °C (Versorgung durch eine 5 VDC-Stromquelle) 45 °C (Versorgung durch eine eingebaute wiederaufladbare Lithium-Ionen-Batterie)

### Bluetooth

Frequenzbereich	: 87,5 - 108 MHz für FM, 174,9 - 209,9 MHz für DAB/DAB+
Max. HF-Leistung	: ≤ 0 dBm

### USB-Kabel (im Lieferumfang)

Länge	: 50 cm
Anwendung	: Lade-/Entladevorgang
Abgeschirmt	: nein

Bei normalem Betrieb ist das beigefügte USB-Kabel zu verwenden.

## Konformitätserklärung

Hiermit erklärt [Imtron GmbH], dass der Funkanlagentyp [PPA450] der Richtlinie 2014/53/EU entspricht. Der vollständige Text der EUKonformitätserklärung ist unter der folgenden Internetadresse verfügbar:

<http://www.peaq-online.com/nc/suche/>

## Entsorgung



Dieses Produkt nicht im unsortierten Hausmüll entsorgen. An einer ausgewiesenen Sammelstelle für Elektro -und Elektronik-Altgeräte entsorgen. Dadurch tragen Sie zum Schutz der Ressourcen und der Umwelt bei.



Für weitere Information wenden Sie sich bitte an Ihren Händler oder die örtlichen Behörden.



Bitte entsorgen Sie die Batterien umweltgerecht. Werfen Sie Batterien nicht in den Hausmüll. Benutzen Sie bitte die Rückgabe- und Sammelsysteme in Ihrer Gemeinde oder wenden Sie sich an den Händler, bei dem das Produkt gekauft wurde.

## Οδηγίες ασφαλείας

- Διαβάστε αυτές τις οδηγίες χρήστης προσεκτικά πριν από την πρώτη χρήση. Περιέχουν σημαντικές πληροφορίες ασφαλείας καθώς και οδηγίες για τη χρήση και φροντίδα της συσκευής. Αποθηκεύστε τις οδηγίες για μετέπειτα αναφορά και συμπεριλάβετε τις στη συσκευή, εάν την παραδώσετε σε τρίτους.
- Προς αποφυγή επικίνδυνων καταστάσεων, μη χρησιμοποιείτε τη συσκευή για οποιοδήποτε σκοπό διαφορετικό από τον περιγραφόμενο στις οδηγίες. Μια ακατάλληλη χρήση είναι επικίνδυνη και ακυρώνει την εγγύηση.
- Το προϊόν αυτό δεν προορίζεται για χρήση από άτομα (συμπεριλαμβανομένων των παιδιών) με μειωμένες φυσικές, αισθητήριες ή πνευματικές ικανότητα ή έλλειψη εμπειρίας και / ή έλλειψη γνώσεις εκτός αν επιβλέπονται από άτομο υπεύθυνο για την ασφάλειά τους ή έχουν λάβει οδηγίες πάνω στο πώς θα χρησιμοποιούν το προϊόν.
- Τα παιδιά θα πρέπει να επιβλέπονται ώστε να εξασφαλίζεται ότι δεν παίζουν με το προϊόν
- Μην εκθέτετε ποτέ επαναφορτιζόμενες μπαταρίες σε υπερβολική θερμότητα (π.χ. λαμπερός ήλιος, φωτιά), και μην τις ρίχνετε ποτέ στην φωτιά. Οι επαναφορτιζόμενες μπαταρίες θα μπορούσαν να εκραγούν.
- Η επαναφορτιζόμενη μπαταρία είναι μόνιμα εγκατεστημένη μέσα στο προϊόν και δεν μπορεί να αντικατασταθεί.
- Μην προκαλείτε ποτέ ζημιές στην επαναφορτιζόμενη μπαταρία. Η πρόκληση ζημιάς στο κέλυφος της επαναφορτιζόμενης μπαταρίας μπορεί να προκαλέσει έκρηξη ή πυρκαγιά!
- Μην βραχυκυκλώνετε ποτέ τις επαφές της επαναφορτιζόμενης μπαταρίας. Μην ρίχνετε την επαναφορτιζόμενη μπαταρία ή το προϊόν στη φωτιά. Υπάρχει κίνδυνος πυρκαγιάς και έκρηξης!
- Φορτίζετε την επαναφορτιζόμενη μπαταρία σε τακτική βάση, ακόμα και αν δεν χρησιμοποιείτε το προϊόν. Λόγω της χρησιμοποιούμενης τεχνολογίας επαναφορτιζόμενης μπαταρίας, εσείς δεν χρειάζεστε να να εκφορτώσετε πρώτα την επαναφορτιζόμενη μπαταρία.
- Μην φορτίζετε την επαναφορτιζόμενη μπαταρία του προϊόντος όταν αυτό δεν βρίσκεται υπό επίβλεψη.
- Χρησιμοποιήστε το μόνο σε κανονικές συνθήκες θερμοκρασίας και υγρασίας.
- Το προϊόν είναι κατάλληλο για χρήση μόνο σε μεσαία γεωγραφικά πλάτη. Μην το χρησιμοποιείτε σε τροπικές χώρες ή σε ιδιαίτερα υγρά κλίματα.
- Μην μετακινείτε το προϊόν από ζεστά σε κρύα μέσα και αντίστροφα. Η συμπίκνωση ατμών μπορεί να επιφέρει ζημία στο προϊόν και στα ηλεκτρικά του μέρη.
- Μην χρησιμοποιείτε προσαρτήματα ή εξαρτήματα άλλα από εκείνα που συνιστώνται από τον κατασκευαστή ή πωλούνται με το προϊόν αυτό. Η εγκατάσταση πρέπει να γίνεται σύμφωνα με αυτό το εγχειρίδιο χρήστη.

- Μην αγγίζετε, μην σπρώχνετε ή ξύντε την επιφάνεια του προϊόντος με οποιαδήποτε αιχμηρά ή σκληρά αντικείμενα.
- Κίνδυνος! Μην εκθέτετε το προϊόν σε βροχή ή υγρασία για να αποφύγετε τον κίνδυνο πυρκαγιάς ή ηλεκτροπληξίας.
- Μην εμποδίζετε τον εξαερισμό καλύπτοντας τα ανοίγματα εξαερισμού με αντικείμενα όπως εφημερίδες, τραπεζομάντιλα, κουρτίνες κ.λπ. Μην εισάγετε οποιαδήποτε αντικείμενα μέσα στη συσκευή.
- Δεν πρέπει να τοποθετούνται γυμνές φλόγες, όπως αναμμένα κεριά, πάνω στο προϊόν.
- Βεβαιωθείτε ότι δεν διέρχονται αντικείμενα ή υγρά μέσω ανοιγμάτων μέσα στο περίβλημα.
- Μην βυθίζετε ηλεκτρικά μέρη του προϊόντος σε νερό ή σε άλλα υγρά ενόσω το καθαρίζετε ή το χρησιμοποιείτε. Ποτέ μην τοποθετείτε το προϊόν κάτω από τρεχούμενο νερό.
- Μην τοποθετείτε το προϊόν κοντά σε συσκευές που παράγουν ισχυρά μαγνητικά πεδία (για παράδειγμα κινητήρες, ηχεία, μετασχηματιστές).
- Μην εκθέτετε το προϊόν σε άμεσο ηλιακό φως, υγρασία, ρύπους, πηγές καυτού φωτός ή ισχυρά μαγνητικά πεδία. Μην εκθέτετε το προϊόν σε υψηλές θερμοκρασίες και ισχυρούς κραδασμούς και αποφεύγετε τυχόν υψηλή μηχανική καταπόνηση.
- Το προϊόν μπορεί να μη λειτουργεί σωστά ή να μην αντιδρά στη λειτουργία οποιουδήποτε ελέγχου λόγω ηλεκτροστατικής εκφόρτισης. Απενεργοποιήστε και αποσυνδέστε το προϊόν επανασυνδέστε μετά από λίγα δευτερόλεπτα.
- Εάν το προϊόν παρουσιάζει ζημιές, μην το χρησιμοποιείτε άλλο και επιτρέψτε επισκευή του από εξειδικευμένο τεχνικό ή επικοινωνήστε με το τμήμα εξυπηρέτησης πελατών. Μην αποσυναρμολογείτε το προϊόν και μην προσπαθείτε να το επισκευάσετε οι ίδιοι.
- Κατά την απόρριψη αυτού του προϊόντος να συμβουλευέστε έναν ηλεκτρολόγο ή το κατάστημα λιανικής σχετικά με την απομάκρυνση και διάθεση των ενσωματωμένων μπαταριών με φιλικό τρόπο προς το περιβάλλον.
- Απομακρύνετε τις μπαταρίες από το προϊόν πριν το απορρίψετε.
- Το προϊόν πρέπει να αποσυνδέεται από την τροφοδοσία πριν την απομάκρυνση της μπαταρίας.
- Η μπαταρία πρέπει να απορρίπτεται με ασφαλή και φιλικό προς το περιβάλλον τρόπο.

## Προβλεπόμενη χρήση

Το προϊόν προορίζεται μόνο για αναπαραγωγή ήχου, λήψη τηλεφωνικών κλήσεων μέσω Bluetooth® και αναπαραγωγή ήχου μέσω εισόδου καλωδίου ήχου (AUX). Χρησιμοποιείτε το προϊόν μόνο όπως περιγράφεται στο παρόν εγχειρίδιο. Η Imtron GmbH δεν αναλαμβάνει καμία ευθύνη για ζημιά στο προϊόν, για υλικές ζημιές ή για τραυματισμούς λόγω απρόσεκτης ή ακατάλληλης χρήσης του προϊόντος ή χρήσης του προϊόντος για σκοπούς που δεν συμφωνούν με αυτούς που έχει καθορίσει ο κατασκευαστής.

## Αξεσουάρ

- 1 τεμ. Ηχείο Bluetooth®
- 1 τεμ. Καλώδιο micro USB
- 1 τεμ. Καλώδιο AUX-IN
- 1 τεμ. Οδηγίες χρήσης

## Μέρη του προϊόντος

- A. Κουμπί Ενεργοποίησης/  
Απενεργοποίησης/ Παύσης /  
Απάντησης και τερματισμού κλήσεων
- B. MODE (Τρόπος λειτουργίας)
- C. SCAN (Σάρωση)
- D. TUNE- (Συντονισμός προς τα κάτω)  
Μετάβαση σε προηγούμενο
- E. TUNE+ (Συντονισμός προς τα πάνω)  
Μετάβαση σε επόμενο
- F. MENU (Μενού)
- G. Αύξηση έντασης ήχου
- H. Μείωση έντασης ήχου
- I. Κουμπί 1/2/3/4
- J. Κουμπί Bluetooth
- K. Οθόνη
- L. Υποδοχή φόρτισης micro-USB
- M. Κουμπί Επαναφοράς
- N. Βοηθητική είσοδος ήχου (AUX)

## Συμβατότητα

Αυτό το προϊόν είναι συμβατό με κινητά τηλέφωνα και μουσικές συσκευές που υποστηρίζουν τη λειτουργία Bluetooth®. Διαθέτει Bluetooth® έκδοση 5.1+EDR.

Λειτουργεί και με συσκευές που διαθέτουν άλλες εκδόσεις Bluetooth® που υποστηρίζουν π.χ.

Ασύρματη Επικοινωνία Hands-Free

- HFP (Hands-free Profile - Προφίλ Hands-free)

Ασύρματη ακρόαση

- A2DP (Advanced Audio Distribution Profile - Προηγμένο προφίλ διανομής ήχου)

Ασύρματο έλεγχο μουσικής



- AVRCP

## Πριν την πρώτη χρήση



- Διαβάστε προσεκτικά αυτόν τον οδηγό χρήσης για να αποφύγετε ζημιές λόγω ακατάλληλης χρήσης. Προσέξτε ιδιαίτερα τις οδηγίες ασφαλείας. Φυλάξτε τις οδηγίες για μελλοντική αναφορά και παραδώστε τον μαζί με τη συσκευή σε περίπτωση που την παραδώσετε σε τρίτους.
- Η συσκευή πρέπει να φορτιστεί πριν την πρώτη χρήση. Ανατρέξτε στο κεφάλαιο "Φόρτιση της μπαταρίας". Αφαιρέστε προσεκτικά όλα τα υλικά συσκευασίας και ελέγξτε τη συσκευή για πληρότητα και ακεραιότητα. Μη χρησιμοποιήσετε τη συσκευή αν έχει υποστεί ζημιά.
- Πρώτα πραγματοποιήστε τη σύζευξη της συσκευής με μια πηγή ήχου-βίντεο (AV) Bluetooth® ή με ένα κινητό τηλέφωνο Bluetooth®.
- Ανατρέξτε στο κεφάλαιο "Σύζευξη". Το αναγνωριστικό του Ηχείου Bluetooth® είναι PPA450

## Λειτουργία

### ΕΝΕΡΓΟΠΟΙΗΣΗ/ΑΠΕΝΕΡΓΟΠΟΙΗΣΗ

Για ενεργοποίηση, πατήστε παρατεταμένα το κουμπί  για περίπου 1 δευτερόλεπτο. Η συσκευή θα εισέλθει σε λειτουργία σύζευξης Bluetooth ή θα επανασυνδεθεί αυτόματα στην τελευταία συσκευή με την οποία είχε συνδεθεί. Για απενεργοποίηση, πατήστε παρατεταμένα το κουμπί  για περίπου 5 δευτερόλεπτα. Η συσκευή θα εμφανίσει την ένδειξη "Standby" (Αναμονή), κατόπιν "Bye Bye" (Αντίο) και η οθόνη θα σβήσει.

### ΡΥΘΜΙΣΗ ΤΗΣ ΕΝΤΑΣΗΣ ΤΟΥ ΗΧΟΥ

Για να ρυθμίσετε την ένταση του ήχου, πατήστε σύντομα το κουμπί  ή .

## Φόρτιση της μπαταρίας

1. Συνδέστε στο ηχείο το καλώδιο USB (περιλαμβάνεται).
2. Συνδέστε το άλλο άκρο του καλωδίου USB σε θύρα USB του υπολογιστή ή ενός φορτιστή USB.

Η οθόνη LCD δείχνει την κατάσταση φόρτισης. Αφού ολοκληρωθεί η φόρτιση, η ένδειξη στην οθόνη LCD θα είναι σταθερή.

### Σημείωση:

- ΤΑΧΕΙΑ ΦΟΡΤΙΣΗ ΔΕΝ ΕΠΙΤΡΕΠΕΤΑΙ.

## Η λειτουργία εμφανίζεται στην οθόνη

- Φόρτιση κατά τη λειτουργία παιχνιδιού: το σύμβολο χωρητικότητας μπαταρίας θα αλλάξει σύμφωνα με την κατάσταση φόρτισης.
- Φόρτιση με απενεργοποιημένο ηχείο: ο οπίσθιος φωτισμός της οθόνης θα απενεργοποιηθεί σε περίπου 10 δευτερόλεπτα και θα δείχνει ότι είναι σε κατάσταση φόρτισης.

**Σημείωση:** Θα χρειαστούν περίπου 3,5 ώρες για να φορτιστεί πλήρως η μπαταρία.

- **Κουμπί Bluetooth®**  
**Η οθόνη δείχνει "Bluetooth Not Connected" (Bluetooth μη συνδεδεμένο):** Συσκευή έτοιμη για σύζευξη Bluetooth®.  
**Η οθόνη δείχνει "Bluetooth Connected" (Bluetooth συνδεδεμένο):** Έχει γίνει σύζευξη με συσκευή Bluetooth®.

## Bluetooth®

### ΣΥΖΕΥΞΗ

1. Πατήστε το κουμπί  έως ότου η οθόνη αναβοσβήνει και δείχνει "Bluetooth Not Connected" (Bluetooth μη συνδεδεμένο). Το ηχείο είναι έτοιμο για σύζευξη.
2. Ενεργοποιήστε τη λειτουργία Bluetooth® στη συσκευή ήχου. Συνδέστε την πηγή AV Bluetooth® με το ηχείο μέσω σύζευξης Bluetooth®.

3. Μια σύντομη μελωδία θα υποδείξει ότι και οι δύο συσκευές έχουν συζευχθεί με επιτυχία.
4. Για αποσύνδεση, πραγματοποιήστε αποσύζευξη στην πηγή Bluetooth®. Ένας ήχος υποδεικνύει ότι το Bluetooth® έχει απενεργοποιηθεί.

Μπορείτε να αποσυζεύξετε τις δύο συσκευές πατώντας το κουμπί Bluetooth® για περίπου 1 δευτερόλεπτο.

Τότε πραγματοποιείται η αποσύζευξη των δύο συσκευών. Πρέπει να αποσυζεύξετε τις συσκευές πριν πραγματοποιήσετε σύζευξη άλλης συσκευής με το ηχείο.

### Σημείωση

- Διατηρείτε απόσταση 1 μέτρου κατά τη σύζευξη.
- Εμβέλεια λήψης έως 10 μέτρα κατά την αναπαραγωγή μουσικής μέσω Bluetooth®.
- Πριν τη σύζευξη με μια πηγή AV Bluetooth®, ανατρέξτε στον οδηγό χρήσης της πηγής AV σχετικά με οδηγίες ασφαλείας και τη χρήση με άλλες συσκευές.

## Βοηθητική είσοδος ήχου (AUX)

### Προσοχή:

Πριν συνδέσετε την εξωτερική συσκευή αναπαραγωγής (για παράδειγμα μια συσκευή αναπαραγωγής MP3), ανατρέξτε στον οδηγό χρήσης της εξωτερικής συσκευής σχετικά με τις οδηγίες ασφαλείας και τη χρήση με άλλες συσκευές.

1. Συνδέστε το στερεοφωνικό καλώδιο στην υποδοχή AUX.
2. Εισάγετε το άλλο άκρο του καλωδίου USB σε υποδοχή LINEOUT (εξόδου γραμμής) της εξωτερικής συσκευής.

### Σημείωση:

- Αποσυνδέστε τη σύνδεση Bluetooth® με την πηγή ήχου πριν συνδέσετε μια εξωτερική συσκευή μέσω AUX.
- Ενεργοποιήστε την εξωτερική πηγή αναπαραγωγής και ρυθμίστε την ένταση ήχου της στο μηδέν.
- Ενεργοποιήστε το σύστημα ηχείου και ρυθμίστε τις εντάσεις ήχου και των δύο συσκευών.

## Καθαρισμός και φροντίδα

- Απενεργοποιείτε τη συσκευή πριν τον καθαρισμό.
- Καθαρίζετε τη συσκευή με ένα μαλακό, ελαφρά υγρό πανί και ένα ήπιο καθαριστικό. Τελειώστε τον καθαρισμό σκουπίζοντάς τη συσκευή με ένα στεγνό πανί.
- Μην χρησιμοποιείτε οινόπνευμα, ασετόν, βενζόλιο, καθαριστικά που χαράζουν κλπ. Μην χρησιμοποιείτε σκληρές βούρτσες ή μεταλλικά αντικείμενα.

## Αντιμετώπιση προβλημάτων

Αν υπάρχουν οποιαδήποτε προβλήματα κατά τη λειτουργία, παρακαλούμε να ανατρέξετε στον πίνακα που ακολουθεί. Αν τα προβλήματα δεν μπορούν να επιλυθούν όπως υποδεικνύεται στο τμήμα **Λύση**, παρακαλούμε να επικοινωνήσετε με τον κατασκευαστή.

Πρόβλημα	Πιθανά αίτια	Λύση
Το προϊόν δεν λειτουργεί.	<ul style="list-style-type: none"> <li>Μπαταρία εξαντλημένη.</li> </ul>	<ul style="list-style-type: none"> <li>Επαναφορτίστε τις μπαταρίες.</li> </ul>
Δεν υπάρχει ήχος	<ul style="list-style-type: none"> <li>Η ένταση ήχου έχει ρυθμιστεί πολύ χαμηλά.</li> <li>Σίγαση ήχου στην εξωτερική συσκευή.</li> </ul>	<ul style="list-style-type: none"> <li>Προσαρμόστε την ένταση του ήχου.</li> <li>Ελέγξτε την εξωτερική συσκευή και απενεργοποιήστε τη σίγαση.</li> </ul>
Κακή ποιότητα ήχου με τη σύνδεση Bluetooth®.	<ul style="list-style-type: none"> <li>Κακή λήψη Bluetooth®.</li> </ul>	<ul style="list-style-type: none"> <li>Μετακινήστε τις δύο συσκευές πιο κοντά μεταξύ τους ή αφαιρέστε τυχόν εμπόδια μεταξύ τους.</li> </ul>
Δεν υπάρχει σύνδεση Bluetooth®.	<ul style="list-style-type: none"> <li>Η εξωτερική συσκευή δεν υποστηρίζει τα προφίλ για το προϊόν αυτό.</li> <li>Η λειτουργία Bluetooth® είναι απενεργοποιημένη.</li> <li>Έχει ήδη γίνει σύζευξη με άλλη συσκευή.</li> </ul>	<ul style="list-style-type: none"> <li>Δοκιμάστε τη σύζευξη με άλλη εξωτερική συσκευή.</li> <li>Ενεργοποιήστε τη λειτουργία Bluetooth®.</li> <li>Καταργήστε τη σύζευξη με την άλλη συσκευή.</li> </ul>
Υπάρχει ένας προειδοποιητικό "ήχος μπιπ" κάθε 30 δευτερόλεπτα.	<ul style="list-style-type: none"> <li>Η τάση είναι σε πολύ χαμηλό επίπεδο.</li> </ul>	<ul style="list-style-type: none"> <li>Φορτίστε τη συσκευή.</li> </ul>

## Τεχνικά Στοιχεία

### Ηχείο

Μονάδα ηχείου	: 40mm x 2
Ισχύς ηχείου	: 5 W
Χρόνος αναπαραγωγής μουσικής	: περίπου 10 ώρες
Θερμοκρασία λειτουργίας	: 30°C (Παροχή από πηγή ισχύος 5 VDC) 45°C (Παροχή από ενσωματωμένη επαναφορτιζόμενη μπαταρία ιόντων λιθίου)

### Bluetooth

Εύρος συχνοτήτων	: 87,5 - 108 MHz για FM, 174,9- 209,9 MHz για DAB/DAB+
------------------	---

Μέγ. ισχύς RF	: ≤ 0 dBm
---------------	-----------

### Καλώδιο USB (περιλ.)

Μήκος	: 50 cm
Χρήση	: Φόρτιση/ εκφόρτιση
Με θωράκιση	: Όχι

Το γνήσιο καλώδιο USB προορίζεται μόνο για την κανονική χρήση.

## Δήλωση συμμόρφωσης

Με την παρούσα ο/η [Imtron GmbH], δηλώνει ότι ο ραδιοεξοπλισμός [PPA450] πληροί την οδηγία 2014/53/EE. Το πλήρες κείμενο της δήλωσης συμμόρφωσης EE διατίθεται στην ακόλουθη ιστοσελίδα στο διαδίκτυο: <http://www.peaq-online.com/nc/suche/>

## Απορριψη



Μην πετάτε αυτή τη συσκευή μαζί με τα χύδην οικιακά απορρίμματα. Επιτρέψτε την σε ένα καθορισμένο σημείο περισυλλογής για την ανακύκλωση ηλεκτρικού και ηλεκτρονικού εξοπλισμού. Με αυτό τον τρόπο, συμβάλλετε στη διατήρηση των πόρων και την προστασία του περιβάλλοντος. Απευθυνθείτε στον αντιπρόσωπο της περιοχής σας ή στις αρμόδιες αρχές για περισσότερες πληροφορίες.



Παρακαλούμε απορρίψτε τις μπαταρίες με έναν φιλικό για το περιβάλλον τρόπο. Μην τις ρίχνετε στα οικιακά απορρίμματα. Παρακαλούμε χρησιμοποιείτε τα σημεία επιστροφής και συγκέντρωσης στην κοινότητα σας ή επικοινωνείτε με τον αντιπρόσωπο, στον οποίο αγοράσατε το προϊόν.

## Safety Instructions

- Read this user guide carefully before first use. It contains important safety information as well as instructions for the use and care of the device. Save the guide for later reference and include it with the device when transferring it to a third party.
- To avoid dangerous situations, do not use device for any purpose other than those described in the instructions. Improper use is dangerous and voids the warranty.
- This product is not intended to be used by persons (including children) with reduced physical, sensory or mental abilities or lack of experience and / or lack of knowledge unless they are supervised by a person responsible for their safety or have received instructions on how to use the product.
- Children should be supervised to ensure that they do not play with the product.
- Never expose rechargeable batteries to excessive heat (e.g. bright sun, fire), and never throw them into fire. The rechargeable batteries could explode.
- The rechargeable battery is permanently built into the product and cannot be replaced.
- Never damage the rechargeable battery. Damaging the casing of the rechargeable battery might cause an explosion or a fire!
- Never short-circuit the contacts of the rechargeable battery. Do not throw the rechargeable battery or the product into fire. There is a danger of fire and explosion!
- Charge the rechargeable battery regularly, even if you are not using the product. Due to the rechargeable battery technology being used, you do not need to discharge the rechargeable battery first.
- Never charge the rechargeable battery of the product unattended.
- Use only under normal room conditions (temperature and humidity).
- The product is intended to be used in moderate climates only. Do not use in tropical or very humid climates.
- Do not move the product from cold into warm environments and vice versa. Condensation can damage the product and electric components.
- The use of accessories and parts not specifically recommended by the manufacturer may cause injuries or damages and will result in forfeiture of the warranty.
- Do not touch, press or rub the surface of the product with sharp or hard objects.

- To reduce the risk of fire or electric shock, do not expose the device to rain or humidity.
- Do not impede ventilation by covering the ventilation openings with items, such as newspapers, tablecloths, curtains, etc. Do not insert any objects.
- No naked flame sources, such as lighted candles, should be placed on the product.
- Make sure no objects or liquids penetrate through openings into the housing.
- Never immerse electric parts of the product in water or other liquids while cleaning or using it. Never place the product under running water.
- Do not place the product in the vicinity of devices producing strong magnetic fields (for example motors, loudspeakers, transformers).
- Do not expose the product to direct sunlight, humidity, dirt, hot light sources or strong magnetic fields. Do not expose the product to high temperatures and strong vibrations and avoid high mechanical stress.
- The product may not function properly or not react to the operation of any control due to electrostatic discharge; reconnect/switch on after a few seconds.
- If the product shows damages, do not use it any longer and have it repaired by a qualified technician, or contact our customer service department. Do not disassemble the product, and do not try to repair it yourself.
- When disposing of the product, please consult an electrician or your retailer to remove and dispose the built in batteries in an environmentally friendly manner.
- Remove the batteries from the product before disposal.
- The product must be disconnected from the supply mains when removing the battery.
- Battery must be disposed safely and environmentally friendly manner.

## Intended use

The product is intended only for sound reproduction, phone call reception via Bluetooth® and sound reproduction via audio cable inlet (AUX). Use the product only as described in this manual. The Imtron GmbH assumes no liability for damage to the product, for property damage or for personal injury due to careless or improper usage of the product, or usage of product which does not meet the manufacturer's specified purpose.

## Accessories

- 1 x Bluetooth® Speaker
- 1 x Micro-USB-cable
- 1 x AUX-IN cable
- 1 x User manual

## Components

- A. On/off/ Playback/Pause / Answer and end call button
- B. MODE
- C. SCAN
- D. TUNE- Skip back
- E. TUNE+Skip forward
- F. MENU
- G. Volume Up
- H. Volume Down
- I. Button 1/2/3/4
- J. Bluetooth-button
- K. Screen
- L. Micro-USB charging socket
- M. Reset button
- N. Audio input AUX

## Compatibility

This product is compatible with Bluetooth® enabled mobile phones and music devices. It features Bluetooth® version 5.1+EDR. It also works with devices featuring other Bluetooth® versions that support e.g.

Wireless Hands-Free communication

- HFP (Hands-free Profile)

Wireless listening

- A2DP (Advanced Audio Distribution Profile)

Wireless music control

- AVRCP

## Before first time use

- Read this user guide carefully to avoid damages or injuries due to improper use. Pay special attention to the safety instructions. Keep the instructions for future reference and include them when transferring the device to third persons.
- The device must be charged before the first use. Please refer to the chapter “**Charging the battery**”.
- Carefully remove all packaging materials and check the device for completeness and integrity. Do not use a damaged device.
- Pair the speaker with a Bluetooth® AV source or Bluetooth® mobile phone first. Please refer to the chapters “**Pairing**”.
- The Bluetooth® Speaker ID is **PPA450**

## Operation

### TURNING ON/OFF

To turn on, press and hold the **U** button for approx. 1 second, will enter Bluetooth pairing mode or will automatically reconnect to the last connected device.

To turn off, press and hold the **U** button for 5 seconds to turn OFF, will show "Standby", then show "Bye Bye", display will turn off.

### ADJUSTING THE VOLUME

Press the button **+** or **-** shortly to adjust the volume.

## Charging the battery

1. Connect the USB cable (included) to the speaker.
2. Connect the other end of the USB cable to the USB port of the computer or a USB-charger.

The LCD screen shows the charging status. Once the charging is completed the LCD screen will be steady.

#### Note:

- FAST CHARGE IS NOT ALLOWED.

### Operation show on display

- Charging during play mode: the battery volume symbol will be changed to charging status.
- Charging under speaker off: the display back light will be turn off in around 10 seconds and show it is in charging status.

**Note:** It will take approx. 3.5 hours to be fully charged the battery.

### • Bluetooth® button

**Display show "Bluetooth Not Connected"** : Ready for Bluetooth® pairing.

**Display show "Bluetooth Connected"**: Paired with a Bluetooth® device.

## Bluetooth®

### PAIRING

1. Press the **U** button until the display will flashing and show "Bluetooth Not Connected". The speaker is ready for pairing.
2. Activate the Bluetooth® function on the audio device. Connect the Bluetooth®-AV-source with the speaker via Bluetooth® pairing.

3. A short melody will indicate that both devices are successfully paired.
4. Unpair at the Bluetooth® source to disconnect. A sound indicates that the Bluetooth® is deactivated.

You can unpair both devices by pressing the Bluetooth® button for approx. 1 seconds.

Both devices are unpaired. You need to unpair the devices before pairing another device with the speaker.

**Note:**

- Keep the range of 1 meter when pairing.
- Up to 10 meters reception range while music playback via Bluetooth®.
- Before pairing a Bluetooth® AV source, refer to the AV source user guide regarding safety instructions and use with other devices.

## Audio input (AUX)

**Attention:**

Before you connect your external player (for example an MP3 player), refer to its user guide regarding safety instructions and use with other devices.

1. Connect the stereo cable to the AUX jack.
2. Insert the other end of the cable into the LINEOUT jack of the external device.

**Note:**

- Disconnect the Bluetooth® connection with audio sources before connecting an external device via AUX.
- Switch the external player on and turn its volume to zero.
- Turn the speaker system on and regulate the volumes of both devices.

## Cleaning and care

- Switch off the device before cleaning.
- Clean the device with a soft, damp cloth and a mild cleaning agent. Finish by wiping it with a dry cloth.
- Do not use alcohol, acetone, benzene, scouring cleansers etc. to clean the device. Do not use hard brushes or metal objects.

## Troubleshooting

If there are any problems during operation, please refer to the following table. If problems cannot be solved as indicated under **Solution**, please contact your manufacturer.

Problem	Possible causes	Solution
Product does not function.	<ul style="list-style-type: none"> <li>• Battery empty.</li> </ul>	<ul style="list-style-type: none"> <li>• Recharge batteries.</li> </ul>
No Sound	<ul style="list-style-type: none"> <li>• Volume is very low.</li> <li>• External device is muted.</li> </ul>	<ul style="list-style-type: none"> <li>• Adjust the volume.</li> <li>• Check and turn off mute on the external device.</li> </ul>
Poor audio quality with Bluetooth® connection.	<ul style="list-style-type: none"> <li>• Poor Bluetooth® reception.</li> </ul>	<ul style="list-style-type: none"> <li>• Move both devices closer together or remove any obstacles between.</li> </ul>
No Bluetooth® connection.	<ul style="list-style-type: none"> <li>• The external device does not support the profiles for this product.</li> <li>• Bluetooth® function is disable.</li> <li>• Paired with another device already.</li> </ul>	<ul style="list-style-type: none"> <li>• Try to pair with another external device.</li> <li>• Enable the Bluetooth® function.</li> <li>• Unpair the other device.</li> </ul>
There is a warning “beep sound” once every 30 seconds.	<ul style="list-style-type: none"> <li>• The voltage is under very low level.</li> </ul>	<ul style="list-style-type: none"> <li>• Please charge the device.</li> </ul>

## Technical Data

### Speaker

Speaker unit	: 40mm x 2
Power of speaker	: 5 W
Music playing time	: around 10 hours
Operating temperature	: 30°C (Supplied by a 5VDC power source) 45°C (Supplied by built-in rechargeable Li-ion Battery)

### Bluetooth

Frequency range	: 87.5 - 108MHz for FM, 174.9- 209.9MHz for DAB/DAB+
Max RF power	: ≤ 0 dBm

### USB cable (incl.)

Length	: 50 cm
Usage	: Charging/discharging
Screened	: No

The original USB cable should be supplied to normal use.

## Declaration of conformity

Hereby, [Imtron GmbH] declares that the radio equipment type [PPA450] is in compliance with Directive 2014/53/EU. The full text of the EU declaration of conformity is available at the following internet address:

<http://www.peaq-online.com/nc/suche/>

## Disposal



Do not dispose of this appliance as unsorted municipal waste. Return it to a designated collection point for the recycling of WEEE. By doing so, you will help to conserve resources and protect the environment. Contact your retailer or local authorities for more information.



Please dispose of batteries in an environmentally friendly manner. Do not put batteries into the household waste. Please use the return and collection systems in your community or contact the dealer where you purchased the product.

## Instrucciones de seguridad

- Lea atentamente esta guía del usuario antes del primer uso. Contiene información de seguridad importante, así como instrucciones para el uso y cuidado del dispositivo. Guarde la guía para eventuales consultas futuras y entréguela con el dispositivo si lo transfiere a un tercero.
- Para evitar situaciones peligrosas, no utilice el dispositivo para fines diferentes a los descritos en estas instrucciones. El uso inadecuado es peligroso y anula la garantía.
- Este producto no está pensado para ser utilizado por personas (incluidos niños) con capacidades mentales, físicas y sensoriales reducidas o de falta de experiencia y/o de falta de conocimiento a menos que sean supervisados por una persona responsable de su seguridad o hayan recibido instrucciones acerca de cómo utilizar el producto.
- Niños deben ser supervisados para garantizar que no juegan con el producto.
- Nunca exponga unas baterías recargables a excesivo calor (p. ej., sol, fuego), y nunca las tire al fuego. Las baterías recargables podrían explotar.
- La batería recargable está integrada de manera permanente en el producto y no se puede sustituir
- No dañe nunca la batería recargable. ¡Los daños en la carcasa de la batería recargable puede provocar una explosión o un incendio!
- Nunca cortocircuite los contactos de la batería recargable. No tire la batería recargable o el producto al fuego. ¡Existe peligro de incendio y explosión!
- Cargue la batería recargable con regularidad, incluso si no va a utilizar el producto. Debido a la tecnología de batería recargable que se utiliza, no es necesario descargar primero la batería recargable.
- Nunca cargue sin supervisión la batería recargable del producto.
- Use exclusivamente condiciones normales de temperatura y humedad ambiente.
- El producto es adecuado solamente para usarse en grados de latitud templados. No lo use en los trópicos ni en climas especialmente húmedos.
- No mueva el producto de entornos fríos a cálidos ni viceversa. La condensación puede dañar el producto y sus piezas eléctricas.
- No use accesorios ni complementos distintos a los recomendados por el fabricante o vendidos junto con este producto. Instálelo siguiendo el manual del usuario.
- No toque, presione ni frote la superficie del producto con objetos afilados o puntiagudos.
- ¡Peligro! Para reducir el riesgo de electrocución, no exponga el producto a la lluvia ni la humedad.

- No impedir la ventilación tapando las aperturas de ventilación con otros elementos como pudieran ser periódicos, trapos de cocina, cortinas, etc. No insertar ningún objeto.
- No deben colocarse fuentes de llama abierta, como velas, sobre el producto.
- Asegúrese de que no penetren objetos o líquidos a través de las aberturas del alojamiento.
- Nunca sumerja las piezas eléctricas del producto en agua u otros líquidos durante la limpieza o cuando lo esté utilizando. Nunca coloque el producto en agua corriente.
- No coloque el producto cerca de dispositivos que producen fuertes campos magnéticos (por ejemplo motores, altavoces, transformadores).
- No exponga el producto a la luz directa del sol, humedad, suciedad, fuentes caliente de luz o fuertes campos magnéticos. No exponga el producto a temperaturas elevadas y fuertes vibraciones y evite tensiones mecánicas.
- El producto puede no funcionar correctamente o no reaccionar a las operaciones de los controles debido a descargas electrostáticas. Apague y desconecte el producto; vuelva a conectarlo pasados unos segundos.
- Si el producto presenta daños, no lo use más y haga que lo repare un técnico cualificado, o póngase en contacto con nuestro departamento de servicio al cliente. No desmonte el producto y no trate de repararlo usted mismo.
- Al desechar el producto, consulte a un electricista o a su distribuidor para eliminar y desechar las baterías incluidas de forma respetuosa con el medio ambiente.
- Retire las baterías del producto antes de su eliminación.
- El producto se debe desconectar de la corriente eléctrica al retirar las pilas.
- Las pilas deben ser eliminadas de forma segura y respetuosa con el medio ambiente.

## Uso previsto

El producto está destinado únicamente a la reproducción de sonido, recepción de llamadas telefónicas a través de Bluetooth® y reproducción de sonido a través de la entrada de cable de audio (AUX). Utilice el producto solo como se describe en este manual. Imtron GmbH no asume ninguna responsabilidad por daños al producto, daños materiales o personales debidos a un uso descuidado o incorrecto del producto, o por la utilización de un producto que no cumple el propósito especificado por el fabricante.

## Accesorios

- 1 altavoz Bluetooth®
- 1 cable micro USB
- 1 cable AUX-IN
- 1 manual del usuario

## Componentes

- A. Botón de encendido / apagado / reproducción / pausa / contestar y finalizar llamada
- B. MODO
- C. SCAN
- D. AJUSTAR - Saltar atrás
- E. AJUSTAR + Saltar adelante
- F. MENU
- G. Subir volumen
- H. Bajar volumen
- I. Botón 1/2/3/4
- J. Botón bluetooth
- K. Pantalla
- L. Puerto de carga micro USB
- M. Botón reset
- N. Entrada de audio AUX

## Compatibilidad

Este producto es compatible con teléfonos móviles y dispositivos de música compatibles con Bluetooth®. Cuenta con la versión 5.1+EDR de Bluetooth®. También funciona con dispositivos con otras versiones de Bluetooth® que admiten, por ejemplo,

### comunicación inalámbrica manos libres

- HFP (perfil manos libres)

### Escucha inalámbrica

- A2DP (Perfil de distribución de audio avanzado)

### Control de música inalámbrico

- AVRCP

## Antes del primer uso

- Lea cuidadosamente esta guía de usuario para evitar daños o lesiones debidas a un uso incorrecto. Preste especial atención a las instrucciones de seguridad. Guarde las instrucciones para futuras referencias e inclúyalas cuando transfiera el dispositivo a terceros.
- El dispositivo debe cargarse antes del primer uso. Consulte el capítulo "Cargar la batería".
- Retire cuidadosamente todos los materiales de embalaje y compruebe que el dispositivo esté completo y en buen estado. No utilice un dispositivo dañado.
- Empareje primero el altavoz con una fuente Bluetooth® AV o un teléfono móvil Bluetooth®. Consulte los capítulos "Emparejamiento".
- El ID del altavoz Bluetooth® es PPA450

## Funcionamiento

### ENCENDIDO/APAGADO

Para encender, presione y mantenga pulsado el botón  durante aprox. 1 segundo, entrará en el modo de emparejamiento Bluetooth o se volverá a conectar automáticamente al último dispositivo conectado.

Para apagar, presione y mantenga pulsado el botón  durante 5 segundos, aparecerá "Standby" y, a continuación, aparecerá "Bye Bye", y la pantalla se apagará.

### AJUSTAR EL VOLUME

Pulse brevemente el botón **+** o **-** para ajustar el volumen.

## Cargar la batería

1. Conecte el cable USB (incluido) al altavoz.
2. Conecte el otro extremo del cable USB al puerto USB del ordenador o a un cargador USB.

La pantalla LCD muestra el estado de carga. Una vez finalizada la carga, la pantalla LCD se mantendrá fija.

#### Nota:

- LA CARGA RÁPIDA NO está permitida.

### Operación mostrada en la pantalla

- Carga durante el modo de reproducción: el símbolo de volumen de la batería se cambiará al estado de carga.
- Carga con el altavoz apagado: la luz de fondo de la pantalla se apagará en unos 10 segundos y mostrará que está en estado de carga.

**Nota:** Se necesitan aprox. 3,5 horas para que la batería esté completamente cargada.

### • Botón Bluetooth®

**Muestra el mensaje "Bluetooth no conectado":** Listo para el emparejamiento por Bluetooth®.

**Muestra el mensaje "Bluetooth conectado":** Emparejado con un dispositivo Bluetooth®.

## Bluetooth®

### EMPAREJADO

1. Presione el botón  hasta que la pantalla parpadee y muestre "Bluetooth no conectado". El altavoz está listo para emparejarse.
2. Active la función Bluetooth® en el dispositivo de audio. Conecte la fuente AV Bluetooth® con el altavoz a través del emparejamiento Bluetooth®.

- Una pequeña melodía indicará que ambos dispositivos se emparejaron correctamente.
- Desemparejar en la fuente Bluetooth® para desconectar. Un sonido indica que el Bluetooth® está desactivado.

Puede desemparejar ambos dispositivos pulsando el botón Bluetooth® durante aprox. 1 segundo.

Los dispositivos no están emparejados. Debe desemparejar los dispositivos antes de emparejar otro dispositivo con el altavoz.

**Nota:**

- Mantenga la distancia de 1 metro al emparejar.
- Alcance de recepción de hasta 10 metros durante la reproducción de música a través de Bluetooth®.
- Antes de emparejar una fuente AV Bluetooth®, consulte la guía del usuario de la fuente AV para conocer las instrucciones de seguridad y el uso con otros dispositivos.

## Entrada de audio (AUX)

**Atención:**

Antes de conectar su reproductor externo (por ejemplo, un reproductor MP3), consulte su guía del usuario para conocer las instrucciones de seguridad y el uso con otros dispositivos.

- Conecte el cable estéreo a la toma AUX.
- Inserte el otro extremo del cable en el conector LINEOUT del dispositivo externo.

**Nota:**

- Desconecte la conexión Bluetooth® con fuentes de audio antes de conectar un dispositivo externo a través de AUX.
- Encienda el reproductor externo y ponga su volumen a cero.
- Encienda el sistema de altavoces y regule los volúmenes de ambos dispositivos.

## Limpeza y cuidado

- Apague el dispositivo antes de limpiarlo.
- Limpe el dispositivo con un paño suave y húmedo y un producto de limpieza suave. Al terminar, límpielo con un paño seco.
- No utilice alcohol, acetona, benceno, limpiadores para fregar, etc. para limpiar el dispositivo. No utilice cepillos duros ni objetos metálicos.

## Resolución de problemas

Si hay algún problema durante el funcionamiento, consulte la siguiente tabla. Si los problemas no se pueden resolver como se indica en **Solución**, póngase en contacto con su fabricante.

Problema	Causas posibles	Solución
El producto no funciona.	<ul style="list-style-type: none"> <li>• Batería descargada.</li> </ul>	<ul style="list-style-type: none"> <li>• Recargar baterías.</li> </ul>
No hay sonido	<ul style="list-style-type: none"> <li>• El volumen es muy bajo.</li> <li>• El dispositivo externo está silenciado.</li> </ul>	<ul style="list-style-type: none"> <li>• Ajuste el volumen.</li> <li>• Verifique y desactive el silencio en el dispositivo externo.</li> </ul>
Mala calidad de audio con conexión Bluetooth®.	<ul style="list-style-type: none"> <li>• Mala recepción de Bluetooth®.</li> </ul>	<ul style="list-style-type: none"> <li>• Acerque ambos dispositivos o elimine cualquier obstáculo entre ellos.</li> </ul>
Sin conexión Bluetooth®.	<ul style="list-style-type: none"> <li>• El dispositivo externo no es compatible con los perfiles de este producto.</li> <li>• La función Bluetooth® está desactivada.</li> <li>• Ya está emparejado con otro dispositivo.</li> </ul>	<ul style="list-style-type: none"> <li>• Intente emparejar con otro dispositivo externo.</li> <li>• Habilite la función Bluetooth®.</li> <li>• Desemparejar el otro dispositivo.</li> </ul>
Hay un "pitido" de advertencia una vez cada 30 segundos.	<ul style="list-style-type: none"> <li>• El voltaje está por debajo de un nivel muy bajo.</li> </ul>	<ul style="list-style-type: none"> <li>• Cargue el dispositivo.</li> </ul>

## Datos técnicos

### Altavoz

Unidad del altavoz	: 40mm x 2
Potencia del altavoz	: 5 W
Tiempo de reproducción de música	: alrededor de 10 horas
Temperatura de funcionamiento	: 30 °C (suministrado por una fuente de alimentación de 5 VCC) 45 °C (suministrado por batería de iones de litio recargable incorporada)

### Bluetooth

Rango de frecuencia	: 87,5 - 108 MHz para FM, 174,9 - 209,9 MHz para DAB/DAB+
Potencia máx. RF	: ≤ 0 dBm

### Cable USB (incl.)

Longitud	: 50 cm
Uso	: Carga/descarga
Blindado	: No

El cable USB original debe suministrarse para un uso normal.

## Declaración de conformidad

Por la presente, [Intron GmbH] declara que el tipo de equipo radioeléctrico [PPA450] es conforme con la Directiva 2014/53/UE. El texto completo de la declaración UE de conformidad está disponible en la dirección Internet siguiente: <http://www.peaq-online.com/nc/suche/>

## Eliminación



No deseche este aparato como residuo doméstico convencional. Devuélvalo a un punto de recogida de reciclado de piezas eléctricas y electrónicas WEEE. Con ello ayudará a preservar los recursos naturales y a proteger el medio ambiente. Contactar con su vendedor o las autoridades locales para obtener más información.



Deshágase de las pilas de forma respetuosa con el medioambiente. No tire las pilas junto con los residuos domésticos del hogar. Utilice los sistemas de devolución y recogida de su comunidad o póngase en contacto con el vendedor al que compró el producto.

## Consignes de sécurité

- Lisez soigneusement le mode d'emploi avant première utilisation. Il contient des informations de sécurité importantes ainsi que des consignes relatives à l'utilisation et à l'entretien de l'appareil. Conservez le manuel pour une utilisation future et transmettez-le si vous cédez l'appareil à un tiers.
- Afin d'éviter toute situation dangereuse, n'utilisez pas l'appareil dans un autre but que celui décrit dans le manuel. Une utilisation incorrecte peut présenter un danger et annule toute garantie.
- Cet appareil n'est pas conçu pour être utilisé par des personnes (y compris les enfants) présentant une déficience physique, sensorielle ou mentale ou manquant d'expérience et/ou de connaissances, sauf si elles sont surveillées par une personne responsable de leur sécurité ou si elles ont été initiées à l'utilisation de l'appareil.
- Les enfants doivent être surveillés pour s'assurer qu'ils ne jouent pas avec l'appareil.
- Ne jamais exposer des batteries rechargeables à des chaleurs excessives (ex. plein soleil, incendie), et ne jamais les jeter dans un feu. Les batteries rechargeables pourraient exploser.
- La batterie rechargeable fait partie de l'appareil et ne peut pas être remplacée.
- Ne jamais endommager la batterie rechargeable. L'endommagement du boîtier de la batterie rechargeable peut provoquer une explosion ou un incendie !
- Ne jamais court-circuiter les contacts de la batterie rechargeable. Ne pas jeter la batterie rechargeable ou l'appareil dans un feu. Danger de feu ou d'explosion !
- Recharger régulièrement batterie rechargeable, même si l'appareil n'est pas utilisé. Il ne vous est pas nécessaire de décharger d'abord la batterie rechargeable grâce à la technologie utilisée par la batterie rechargeable.
- Ne jamais recharger la batterie rechargeable de l'appareil sans supervision.
- Utiliser uniquement dans des conditions normales de température et d'humidité.
- Le produit convient uniquement à des climats modérés. Ne pas utiliser sous une latitude tropicale ou dans un climat particulièrement humide.
- Ne pas déplacer le produit d'un endroit froid à un endroit chaud et vice versa. Le condensation peut endommager le produit et les pièces électriques.
- Ne pas utiliser d'accessoires non recommandés par le fabricant ou non vendus avec ce produit. Installer selon cette notice.
- Ne pas toucher, appuyer ou gratter la surface du produit avec des objets coupants ou durs.

- Danger ! Pour réduire le risque d'incendie et de choc électrique, ne pas exposer ce produit à la pluie ou à l'humidité.
- Ne pas gêner la ventilation en recouvrant les ouvertures avec des objets comme des journaux, du linge de table, des rideaux, etc. Ne pas insérer un quelconque objet dans les fentes.
- Ne pas poser de flamme telle qu'une bougie allumée sur l'appareil.
- Veillez à ce qu'aucun objet ou liquide ne pénètre par les orifices du boîtier.
- Ne jamais immerger les parties électriques de l'appareil dans l'eau ou autres liquides durant le nettoyage ou l'utilisation. Ne jamais mettre l'appareil sous le robinet.
- Ne pas poser l'appareil à proximité de dispositifs générant des forces magnétiques importantes (par exemple des moteurs, des enceintes, des transformateurs).
- Ne pas exposer l'appareil en plein soleil, à l'humidité, à la poussière, à des sources de lumière chaudes ou des champs magnétiques importants. Ne pas exposer l'appareil à des températures élevées et des fortes vibrations et éviter des tensions mécaniques importantes.
- Le produit peut mal fonctionner ou ne pas réagir aux boutons en raison d'une décharge électrostatique. Eteindre et débrancher l'appareil, puis le rebrancher quelques secondes plus tard.
- Si le produit présente des signes de détérioration, ne l'utilisez plus et faites-le réparer par un technicien qualifié, ou prenez contact avec notre service client. Ne démontez pas le produit et n'essayez pas de le réparer vous-même.
- Lorsque vous éliminez le produit, veuillez consulter un électricien ou votre détaillant pour faire retirer les accumulateurs intégrés dans le cadre dans le respect de l'environnement.
- Retirer les piles du produit avant de le mettre au rebut.
- Avant de retirer la pile, l'appareil doit être débranché du réseau électrique.
- La pile doit être éliminée en toute sécurité et en respectant l'environnement.

## Utilisation prévue

Le produit est conçu pour reproduire le son, recevoir des appels via Bluetooth® et reproduire le son via une entrée câble audio (AUX). N'utilisez le produit que selon la description de ce mode d'emploi. Imtron GmbH décline toute responsabilité en cas de dommages au produit, à des objets ou de blessures dus à un usage incorrect, négligent ou ne répondant pas à l'utilisation prévue définie par le fabricant.

## Accessoires

- 1x enceinte Bluetooth®
- 1x câble micro-USB
- 1x câble AUX-IN
- 1x guide d'utilisation

## Composants

- A. Bouton marche/arrêt/ lecture/pause / répondre et raccrocher
- B. MODE
- C. SCAN
- D. Chanson précédente
- E. Chanson suivante
- F. MENU
- G. Augmenter le volume
- H. Baisser le volume
- I. Bouton 1/2/3/4
- J. Bouton Bluetooth
- K. Écran
- L. Prise de chargement micro USB
- M. Bouton reset
- N. Entrée audio AUX

## Compatibilité

Ce produit est compatible avec les téléphones portables et baladeurs disposant de la fonction Bluetooth®. Il est équipé du Bluetooth® version 5.1+EDR. Il est également compatible avec les appareils équipés d'une autre version Bluetooth® compatible

### avec la communication sans fil mains libres

- HFP (Hands-free Profile)

### avec l'écoute sans fil

- A2DP (Advanced Audio Distribution Profile)

### avec le contrôle sans fil de la musique



- AVRCP

## Avant la première utilisation



- - Lisez ce guide d'utilisation minutieusement afin d'éviter les dommages et blessures dus à une mauvaise utilisation. Soyez particulièrement attentifs aux consignes de sécurité. Conservez ces instructions en vue d'une utilisation ultérieure et joignez-les à l'appareil
- lorsque vous transmettez ce dernier à une personne tierce.
  - Chargez l'appareil avant la première utilisation. Veuillez vous reporter au chapitre « Charge de la batterie ».
  - Retirez minutieusement tous les matériaux d'emballage et vérifiez qu'il ne manque aucune pièce à l'appareil.
- N'utilisez pas l'appareil s'il est endommagé.
  - Appairez l'enceinte avec une source AV Bluetooth® ou un téléphone portable Bluetooth®. Veuillez vous reporter au chapitre « Appairage ».
  - Le nom de l'enceinte Bluetooth® est PPA450

## Utilisation

### MISE EN MARCHÉ/ARRÊT

Pour mettre l'appareil en marche, maintenez le bouton  enfoncé pendant env. 1 seconde afin de passer en mode appairage Bluetooth ou de reconnecter le produit au dernier appareil connecté. Pour arrêter l'appareil, maintenez le bouton  enfoncé pendant 5 secondes. « Standby », puis « Bye Bye » apparaîtra à l'écran et l'écran s'éteindra.

### RÉGLAGE DU VOLUME

Appuyez sur  ou brièvement sur  pour régler le volume sonore.

## Charge de la batterie

1. Connectez le câble USB (fourni) à l'enceinte.
2. Connectez l'autre extrémité du câble USB au port USB de votre ordinateur ou à un chargeur USB.

L'écran LCD indique le statut de charge. Une fois la charge terminée, l'écran LCD restera fixe.

### Remarque :

- LA CHARGE RAPIDE EST INTERDITE.

### Affichage à l'écran

- Charge pendant la lecture : le niveau de batterie deviendra le niveau de charge.
- Charge lorsque l'enceinte est éteinte : le fond lumineux de l'écran s'éteindra au bout d'environ 10 secondes et indiquera la charge.

**Remarque:** La charge complète de la batterie prend env. 3,5 heures.

### • Bouton Bluetooth®

**L'écran affiche « Bluetooth Not Connected » :** Prêt pour appairage Bluetooth®.

**L'écran affiche « Bluetooth Connected » :** Appairé à un appareil Bluetooth®.

## Bluetooth®

### APPAIRAGE

1. Appuyez sur le bouton  jusqu'à ce que l'écran clignote et affiche « Bluetooth Not Connected ». L'enceinte est prête à être appairée.
2. Activez la fonction Bluetooth® sur l'appareil audio. Connectez la source AV Bluetooth® avec l'enceinte via l'appairage Bluetooth®.

3. Une courte mélodie indique que les deux appareils sont bien appairés.
4. Effectuez le désappairage à partir de la source Bluetooth®. Un son indique que le Bluetooth® est désactivé.

Vous pouvez désappairer les deux appareils en appuyant sur le bouton Bluetooth® pendant env. 1 seconde.

Les deux appareils sont désappairés. Vous devez désappairer les deux appareils avant de pouvoir appairer un nouvel appareil avec l'enceinte.

**Remarque :**

- Tenez les appareils à une distance d'un mètre pendant l'appairage.
- Portée jusqu'à 10 mètres en lecture de musique via Bluetooth®.
- Avant d'appairer une source AV Bluetooth®, reportez-vous au guide d'utilisation de la source AV pour connaître les consignes de sécurité et l'utilisation avec d'autres appareils.

## Entrée audio (AUX)

**Attention :**

Avant de connecter votre lecteur externe (lecteur MP3 par exemple), reportez-vous au guide d'utilisation pour connaître les consignes de sécurité et l'utilisation avec d'autres appareils.

1. Connectez le câble stéréo à la prise AUX.
2. Connectez l'autre extrémité du câble dans la prise LINEOUT de l'appareil externe.

**Remarque :**

- Supprimez la connexion Bluetooth® avec les sources audio avant de connecter le produit à un appareil externe via AUX.
- Allumez le lecteur externe et mettez le volume à zéro.
- Allumez l'enceinte et réglez le volume des deux appareils.

## Nettoyage et entretien

- Éteignez l'appareil avant le nettoyage.
- Nettoyez l'appareil à l'aide d'un chiffon doux et humide et d'un produit nettoyant doux. Terminez en l'essuyant avec un tissu sec.
- N'utilisez pas d'alcool, d'acétone, de benzène ou de détergents abrasifs pour nettoyer l'appareil. N'utilisez pas de brosses dures ou d'objets métalliques.

## Dépannage

En cas de problème pendant l'utilisation, veuillez vous reporter au tableau suivant. Si les problèmes ne sont pas résolus en appliquant la mesure indiquée dans **Solution**, veuillez contacter votre fabricant.

Problème	Causes possibles	Solution
Le produit ne fonctionne pas.	<ul style="list-style-type: none"> <li>• Batterie vide.</li> </ul>	<ul style="list-style-type: none"> <li>• Rechargez les batteries.</li> </ul>
Pas de son	<ul style="list-style-type: none"> <li>• Le volume est très bas.</li> <li>• L'appareil externe est en sourdine.</li> </ul>	<ul style="list-style-type: none"> <li>• Ajustez le volume.</li> <li>• Contrôlez l'appareil externe et désactivez la sourdine.</li> </ul>
Mauvaise qualité audio avec la connexion Bluetooth®.	<ul style="list-style-type: none"> <li>• Mauvaise réception Bluetooth®.</li> </ul>	<ul style="list-style-type: none"> <li>• Rapprochez les deux appareils ou retirez les obstacles situés entre les deux.</li> </ul>
Pas de connexion Bluetooth®.	<ul style="list-style-type: none"> <li>• L'appareil externe n'est pas compatible avec les profils de ce produit.</li> <li>• Fonction Bluetooth® désactivée.</li> <li>• Déjà appairé à un autre appareil.</li> </ul>	<ul style="list-style-type: none"> <li>• Essayez d'appairer le produit avec un autre appareil externe.</li> <li>• Activez la fonction Bluetooth®.</li> <li>• Désappairez l'autre appareil.</li> </ul>
Il y a un « bip » d'avertissement toutes les 30 secondes.	<ul style="list-style-type: none"> <li>• La tension est très basse.</li> </ul>	<ul style="list-style-type: none"> <li>• Veuillez charger l'appareil.</li> </ul>

## Caractéristiques techniques

### Enceinte

Unité d'enceinte	: 40mm x 2
Puissance de l'enceinte	: 5 W
Autonomie de lecture de musique	: env. 10 heures
Température de service	: 30 °C (alimenté par une source électrique 5 VCC) 45 °C (alimenté par une pile rechargeable Li-ion intégrée)

### Bluetooth

Plage de fréquence	: 87,5 - 108 MHz pour la FM, 174,9 - 209,9 MHz pour le DAB/DAB+
Puissance RF max	: ≤ 0 dBm

### Câble USB (fourni)

Longueur	: 50 cm
Utilisation	: recharge/décharge
Écran	: non

Le câble USB d'origine doit faire l'objet d'une utilisation conforme.

## Déclaration de conformité

Le soussigné, [Imtron GmbH], déclare que l'équipement radioélectrique du type [PPA450] est conforme à la directive 2014/53/UE. Le texte complet de la déclaration UE de conformité est disponible à l'adresse internet suivante: <http://www.peaq-online.com/nc/suche/>

## Mise au rebut



Ne mettez pas au rebut cet appareil avec les ordures ménagères non triées. Portez-le à un point de collecte pour le recyclage des déchets d'équipements électriques et électroniques (DEEE) afin de contribuer ainsi à la préservation des ressources naturelles et à la protection de l'environnement. Contactez votre revendeur ou les autorités locales pour plus d'informations.



Jetez les piles en respectant l'environnement. Ne jetez pas les piles dans les ordures ménagères. Rapportez-les dans un centre de collecte local ou contactez le revendeur où vous avez acheté ce produit.

## Biztonsági utasítások

- Az első használat előtt körültekintően olvassa el ezt az útmutatót. A biztonsági információk, valamint előírások fontos információkat tartalmaznak az Ön biztonsága, valamint a készülék használata és ápolása vonatkozásában. Őrizze meg az útmutatót és adja oda a készülékkel együtt, ha harmadik személynek továbbadja.
- A veszélyes helyzetek megelőzése érdekében ne használja a készüléket más célra, mint a jelen utasításban leírtak. A helytelen használat veszélyes és a garancia elvesztésével jár.
- Ezt a terméket nem használhatják olyan személyek (beleértve a gyerekeket is), akik fizikai, érzékszervi vagy szellemi kapacitásuk vagy tapasztalatlanságuk és/vagy tudásbeli hiányosságuk miatt, felügyelet nélkül nem képesek a termék biztonságos használatára, vagy előzetesen nem kaptak a biztonságos használatról kielégítő oktatást.
- A gyermekekre ügyeljen, hogy biztosan ne játszanak a készülékkel.
- Soha ne tegye ki az akkumulátort nagy hőnek (pl. erős napfény, tűz), és soha ne dobja tűzbe. Az akkumulátor felrobbanhat.
- Az újratölthető akkumulátor a készülékbe integrált és nem lehet cserélni.
- Soha ne tegyen kárt az újratölthető akkumulátorban. A burkolat vagy az akkumulátor sérülése robbanás és tűzveszélyes!
- Soha ne zárja rövidere az újratölthető akkumulátor érintkezéseit. Ne dobja tűzbe az akkumulátort vagy a terméket. Ez tűz és robbanásveszélyes!
- Szabályos időközönként töltsze az akkumulátort, még akkor is, ha nem használja a terméket. A használt akkumulátor típus alapján az akkumulátort előtte nem szükséges lemeríteni.
- Soha ne hagyja a termék akkumulátortöltés közben felügyelet nélkül.
- Csak normál szobahőmérsékleten és páratartalom mellett használja a készüléket.
- A készülék csak általános tengerszint feletti magasságban történő használatra alkalmas. Ne használja trópusi környezetben vagy különösen párázó környezetben.
- A készüléket ne vigye hidegből meleg helyre, és fordítva. A páralecsapódás a termék és az elektromos alkatrészek meghibásodását okozhatja.
- Ne használjon olyan kiegészítőket vagy kellékeket, amelyeket a gyártó nem javasolt, vagy amelyek nem a készülékkel érkeztek. A kiegészítőket a jelen használati útmutatóban leírt módon helyezze üzembe.

- A készülék felületét ne érintse, nyomja vagy húzza éles vagy kemény tárggyal.
- Veszély! A tűz és elektromos áramütés veszélyének elkerülése érdekében a készüléket ne tegye ki esőnek vagy párának.
- Ne akadályozza a szellőzést, ne fedje le a szellőző nyílást semmivel, pl. újsággal, terítővel, függőnyel. stb. Ne dugjon bele semmilyen tárgyat.
- A készülékre nem helyezhető nyílt lánggal égő dolgok, mint például meggyújtott gyertyák.
- Biztosítsa, hogy semmilyen tárgy vagy folyadék ne jusson a nyílásokon keresztül a borításon belüire.
- Soha ne merítse a termék elektronikus alkatrészeit vízbe vagy más folyadékba használat vagy tisztítás közben. Soha ne tegye a készüléket folyóvíz alá.
- Ne tegye a terméket erős mágneses tereket generáló készülékek közelébe (pl. monitorok, hangszórók, transzformátorok).
- Ne tegye ki a terméket közvetlen napfénynek, nedvességnek, forró fényforrásoknak vagy erős mágneses mezőknek. Ne tegye ki a terméket magas hőmérsékletnek, erős rezgésnek és kerülje a magas mechanikai igénybevételt is.
- Az elektrosztatikus feltöltődés miatt a keszulek nem biztos, hogy megfelelően működik, vagy nem reagál a vezérésre. Kapcsolja ki es húzza ki a keszuleket; nehany masodperc mulva csatlakoztassa ujra.
- Amennyiben a termék károsodott, ne használja többé és javíttassa meg azt szakemberrel vagy forduljon az ügyfélszolgálatunkhoz. Ne szerelje szét a terméket és ne próbálja meg saját maga megjavítani.
- A termék ártalmatlanításával kapcsolatban vegye fel a kapcsolatot egy villanszerelővel vagy a kiskereskedővel, hogy a beépített akkumulátorokat környezetbarát módon távolítsa el és ártalmatlanítsa.
- Ártalmatlanítás előtt vegye ki az elemeket a termékből.
- Mielőtt kivesszi az akkumulátorokat, válassza le a terméket az áramellátásról.
- Az akkumulátorok ártalmatlanítását biztonságosan, környezetbarát módon kell végezni.

## Rendeltetésszerű használat

A terméket Bluetooth®-kapcsolattal történő hanglejátszásra és hívásfogadásra, valamint audiobemeneten (AUX) keresztüli hanglejátszásra tervezték. A terméket csak a jelen útmutatóban leírt módon használja. Az Imtron GmbH nem vállal felelősséget a termék károsodásáért, anyagi károkért vagy személyi sérülésekért, amennyiben azokat a termék gondatlan vagy helytelen használata vagy nem a gyártó által megadott célokra történő használata okozza.

## Tartozékok

- 1 db Bluetooth® hangszóró
- 1 db micro USB-kábel
- 1 db AUX-IN kábel
- 1 db használati útmutató

## Részei

- A. Be/ki / Lejátszás / Szünet / Hívás felvétele és befejezése gomb
- B. MODE
- C. SCAN
- D. TUNE- visszaugrás
- E. TUNE+ előreugrás
- F. MENU
- G. Hangerő növelése
- H. Hangerő csökkentése
- I. 1/2/3/4 gomb
- J. Bluetooth gomb
- K. Képernyő
- L. Micro USB töltőaljzat
- M. Visszaállítás gomb
- N. AUX audiobemenet

## Kompatibilitás

Ez a termék olyan mobiltelefonokkal és zenelejátszó eszközökkel kompatibilis, amelyek engedélyezve van a Bluetooth®-funkció. A Bluetooth® 5.1+EDR verziójával rendelkezik. Más Bluetooth®-verziókkal rendelkező készülékekkel is rendelkezik, ha azok támogatják pl. a következőket:

### Vezeték nélküli, szabadkezes kommunikáció

- HFP (szabadkezes profil)

### Vezeték nélküli zenehallgatás

- A2DP (kiváló minőségű audiotartalom sugárzása vagy fogadása profil)

### A zene vezetékek nélküli szabályozása

- AVRCP

## Az első használat előtt

- Az első használat előtt figyelmesen olvassa el ezt a használati útmutatót, hogy megelőzze a helytelen használat által okozott károkat vagy sérüléseket. Fordítson különös figyelmet a biztonsági utasításokra. Őrizze meg az útmutatót jövőbeni használat céljából, és mellékelje a készülékhez, ha a készüléket továbbadja másoknak.
- Az első használat előtt töltsse fel a készüléket. Lásd „Az akkumulátor töltése” című fejezetet.
- Óvatosan távolítsa el az összes csomagolóanyagot, és ellenőrizze, hogy a készülék ép és hiánytalan-e. Ha sérült a készülék, ne használja.
- Először párosítsa egy Bluetooth® AV-forrással vagy egy Bluetooth®-os mobiltelefonnal a hangszórót. Lásd a „Párosítás” című fejezetet.
- A Bluetooth® hangszóró azonosítója: PPA450

## Működés

### BE-/KIKAPCSOLÁS

A bekapcsoláshoz nyomja meg és kb. 1 másodpercig tartsa lenyomva a  gombot. Ezzel vagy a Bluetooth párosítási módjába lép be, vagy automatikusan visszacsatlakozik az utoljára csatlakoztatott készülékre.

A kikapcsoláshoz nyomja meg és 5 másodpercig tartsa lenyomva a  gombot. Megjelenik a „Standby”, majd a „Bye Bye” üzenet, végül kikapcsol a kijelző.

### A HANGERŐ BEÁLLÍTÁSA

A  vagy a  gombot röviden megnyomva állítsa be a hangerőt.

## Az akkumulátor töltése

1. Csatlakoztassa a hangszórhoz az USB-kábelt (a csomag része).
2. Az USB-kábel másik végét csatlakoztassa a számítógép USB-portjához vagy egy USB-s töltőkészülékhez.

Az LCD-képernyőn látható a töltés állapota. Ha befejeződött a töltés, az LCD-képernyő kijelzése állandó lesz.

### Megjegyzés:

- GYORSTÖLTÉS HASZNÁLATA NEM MEGENGEDETT.

### A kijelző mutatja a működést

- Töltés lejátszás üzemmód közben: az akkumulátor töltöttségét jelző ikon töltés állapotra változik.
- Töltés, miközben ki van kapcsolva a hangszóró: körülbelül 10 másodpercre bekapcsol a kijelző háttérvilágítása, és mutatja, hogy töltési állapotban van.

**Megjegyzés:** Az akkumulátor teljes feltöltése kb. 3,5 órát vesz igénybe.

### • Bluetooth® gomb

A kijelzőn „Bluetooth Not Connected” felirat látható:

készen áll a Bluetooth® párosítására.

A kijelzőn „Bluetooth Connected” felirat látható: párosítva van egy Bluetooth®-os készülékkel.

## Bluetooth®

1. Addig nyomja a  gombot, amíg a kijelző villogni nem kezd, és meg nem jelenik a „Bluetooth Not Connected” felirat. A hangszóró készen áll a párosításra.
2. Aktiválja a Bluetooth®-funkciót az audiokészüléken. A Bluetooth®-párosítást használva csatlakoztassa a Bluetooth® AV-forrást a hangszórhoz.

3. Rövid dallam jelzi, hogy sikeresen párosította a két készüléket.
4. A kapcsolat megszüntetéséhez törölje a Bluetooth®-forrás párosítását. Hangjelzés jelzi, hogy kikapcsolta a Bluetooth®-t.

Mindkét készüléknél törölheti a párosítást, ha kb. 1 mp-ig nyomva tartja a Bluetooth® gombot.

Mindkét készüléknél törölje a párosítást. Törölni kell a párosítást, mielőtt másik készüléket párosíthatna a hangszóróhoz.

#### Megjegyzés:

- A párosítás alatt tartson 1 méteres távolságot a készülékek között.
- A Bluetooth®-kapcsolattal történő zenelejátszás vételi távolsága legfeljebb 10 méter.
- A Bluetooth® AV-forrás párosítása előtt tekintse meg az AV-forrás használati útmutatójában a biztonsági utasításokat és a más készülékekkel való használat leírását.

## Audiobemenet (AUX)

#### Figyelem:

Mielőtt csatlakoztatja a külső lejátszót (például egy MP3-lejátszót), tekintse meg annak használati útmutatójában a biztonsági utasításokat és a más készülékekkel való használat leírását.

1. Csatlakoztassa a sztereó kábelt az AUX csatlakozóhoz.
2. A kábel másik végét csatlakoztassa a külső készülék LINEOUT csatlakozó jához.

#### Megjegyzés:

- Mielőtt az AUX használatával csatlakoztatna egy külső készüléket, válassza le az audioforrások Bluetooth®-kapcsolatát.
- Kapcsolja be a külső lejátszót, és állítsa nullára a hangerejét.
- Kapcsolja be a hangszórórendszert, és szabályozza mindkét készülék hangerejét.

## Tisztítás és ápolás

- Tisztítás előtt kapcsolja ki a készüléket.
- Puha, nedves törlőkendővel és enyhe tisztítószerezrel tisztítsa a készüléket. Befejezőként száraz törlőkendővel törölje szárazra.
- Ne használjon alkoholt, acetont, benzolt, súrolószereket stb. a készülék tisztításához. Ne használjon kemény keféket vagy fém tárgyakat.

## Hibaelhárítás

Ha a használat során bármilyen hiba jelentkezik, tekintse meg az alábbi táblázatot. Ha a problémák nem oldhatók meg a **Megoldás** részben jelzett módon, forduljon a gyártóhoz.

Probléma	Lehetséges okok	Megoldás
Nem működik a termék.	<ul style="list-style-type: none"> <li>• Lemerült az akkumulátor.</li> </ul>	<ul style="list-style-type: none"> <li>• Töltse fel az akkumulátort.</li> </ul>
Nincs hang	<ul style="list-style-type: none"> <li>• Nagyon halk a hang.</li> <li>• A külső készülék le van némitva.</li> </ul>	<ul style="list-style-type: none"> <li>• Állítsa be a hangerőt.</li> <li>• Ellenőrizze a külső készüléket, és kapcsolja ki a némitást.</li> </ul>
Rossz hangminőség a Bluetooth®-kapcsolattal.	<ul style="list-style-type: none"> <li>• Rossz Bluetooth®-vétel.</li> </ul>	<ul style="list-style-type: none"> <li>• Vigye közelebb egymáshoz a készülékeket, vagy távolítsa el a közöttük lévő akadályokat.</li> </ul>
Nincs Bluetooth®-kapcsolat.	<ul style="list-style-type: none"> <li>• A külső készülék nem támogatja a termék profiljait.</li> <li>• A Bluetooth®-funkció le van tiltva.</li> <li>• Már párosítva van egy másik készülékkel.</li> </ul>	<ul style="list-style-type: none"> <li>• Próbálja másik külső készülékhez párosítani.</li> <li>• Engedélyezze a Bluetooth®-funkciót.</li> <li>• Törölje a másik készülék párosítását.</li> </ul>
30 másodpercenként figyelmeztető „sípolás” hallható.	<ul style="list-style-type: none"> <li>• Nagyon alacsony szint alá csökkent a feszültség.</li> </ul>	<ul style="list-style-type: none"> <li>• Töltse fel a készüléket.</li> </ul>

## Műszaki adatok

### Hangszóró

Hangszóróegység	: 40mm x 2
Hangszóró teljesítménye	: 5 W
Zenelejátszási idő	: körülbelül 10 óra
Üzemi hőmérséklet	: 30 °C (5 V DC-s áramforrás általi ellátás) 45 °C (beépített tölthető lítiumion elem általi ellátás)

### Bluetooth

Frekvenciatartomány	: FM esetén 87,5–108 MHz, DAB/DAB+ esetén 174,9–209,9 MHz
---------------------	--

Max. rádiófrekvencia-kibocsátási teljesítmény : ≤ 0 dBm

### USB-kábel (mellékelve)

Hossza	: 50 cm
Használat	: Töltés/kisütés
Árnyékolt	: Nem

Az eredeti USB-kábel mellékelve van a normál használatához.

## Megfelelőségi nyilatkozat

[Imtron GmbH] igazolja, hogy a [PPA201BT-B; PPA301BT-B] típusú rádióberendezés megfelel a 2014/53/EU irányelvnek. Az EU-megfelelőségi nyilatkozat teljes szövege elérhető a következő internetes címen:

<http://www.peaq-online.com/nc/suche/>

## Ártalmatlanítás



Ne tegye ezt a készüléket a válogatás nélküli kommunális hulladékba. Vigye el a villamos és elektronikus készülékek számára kijelölt WEEE gyűjtőpontba. Ha így tesz, segít megőrizni a természeti erőforrásokat és védi a környezetet. További információért vegye fel a kapcsolatot az értékesítőjével vagy a helyi hatósággal.



Az elemek megsemmisítését végezze környezetbarát módon. Ne dobja az elemeket a háztartási hulladékok közé. Használja a helyi ártalmatlanítóbegyűjtő rendszert, vagy kérje ki kereskedőjének tanácsát.

## Istruzioni di sicurezza

- Leggere con cura questa guida d'uso. Contiene importanti informazioni e istruzioni di sicurezza per l'uso e la cura del dispositivo. Salvare la guida per riferimento futuro e consegnarla col dispositivo se consegnato a terzi.
- Per evitare situazioni pericolose, non usare il dispositivo per nessuno scopo diverso da quello descritto nelle istruzioni. L'uso improprio è pericoloso e determinerà la non validità della garanzia.
- Questo dispositivo non è progettato per essere utilizzato da persone (comprese bambini) con capacità fisiche, sensoriali o mentali ridotte, o con mancanza di esperienza e conoscenza, a meno che non sono controllate durante l'utilizzo del dispositivo da una persona responsabile della loro sicurezza.
- I bambini devono essere controllati per assicurare un corretto controllo del dispositivo.
- Non esporre le batterie ricaricabili ad un calore eccessivo (es. sole, fuoco), e non gettarle nel fuoco. Le Batterie ricaricabili potrebbero esplodere.
- La batteria ricaricabile è incorporata in modo permanente nel prodotto e non può essere sostituita.
- Non danneggiare la batteria ricaricabile. Il danneggiamento del vano della batteria ricaricabile potrebbe causare esplosioni o incendi!
- Non cortocircuitare i contatti della batteria ricaricabile. Non gettare la batteria ricaricabile o il prodotto nel fuoco. Vi è il pericolo di incendio o esplosione!
- Caricare la batteria ricaricabile regolarmente anche se non si utilizza il prodotto. A causa della tecnologia della batteria ricaricabile in uso non è necessario far scaricare la batteria prima di ricaricarla.
- Non caricare la batteria ricaricabile lasciando il prodotto incustodito.
- Usare solo in condizioni di umidità e temperatura ambiente.
- Il prodotto è adatto solo per uso a gradi di latitudine moderati. Non utilizzare ai tropici o in zone con clima particolarmente umido.
- Non trasportare l'apparecchio da luoghi freddi a luoghi caldi e viceversa. La condensa può causare danni al prodotto e alle parti elettriche.
- Utilizzare solo gli accessori forniti in dotazione con l'apparecchio e accessori originali. Per l'installazione, seguire il manuale d'uso.
- Non toccare, spingere o strofinare la superficie del prodotto con oggetti duri o taglienti.

- Pericolosi Per ridurre il rischio di incendi o scosse elettriche, non esporre il prodotto alla pioggia o all'umidità.
- Non ostacolare la ventilazione, coprendo i fori preposti a tale funzione, ponendovi oggetti come giornali, tovaglie da tavola, tende, etc. Non inserirvi degli oggetti.
- Non posizionare alcuna fiamma viva, per esempio le candele, sopra l'apparecchio.
- Assicurarsi che né oggetti né liquidi penetrino attraverso le aperture dell'alloggiamento.
- Non immergere le parti elettriche del prodotto in acqua o altro liquido durante l'uso o la pulizia. Non mettere il prodotto sotto l'acqua corrente.
- Non posizionare il prodotto in prossimità di dispositivi che producono forti campi magnetocinetici (ad esempio motori, altoparlanti, trasformatori).
- Non esporre il prodotto alla luce solare diretta, all'umidità, allo sporco, alle fonti di calore o a forti campi magnetici. Non esporre il prodotto ad alte temperature o a forte vibrazioni ed evitare le alte sollecitazioni meccaniche.
- Il prodotto potrebbe non funzionare correttamente o non reagire all'operazione di qualsiasi controllo a causa di scariche elettrostatiche. Spegnerlo e scollegare il prodotto; ricollegare dopo pochi secondi.
- Se il prodotto presenta guasti, non usarlo più e farlo riparare da un tecnico qualificato o contattare il nostro reparto assistenza. Non smontare il prodotto, e non provare a ripararlo da soli.
- Per lo smaltimento del prodotto, si prega di consultare un elettricista o il rivenditore per rimuovere e smaltire le batterie integrate in modo ecologico.
- Togliere le batterie dal prodotto prima dello smaltimento.
- Il prodotto deve essere scollegato dall'alimentazione quando si tolgono le batterie.
- Le batterie devono essere smaltite in modo sicuro e nel rispetto dell'ambiente.

## Utilizzo previsto

Il prodotto è destinato esclusivamente alla riproduzione di suoni, alla ricezione di chiamate telefoniche via Bluetooth® e alla riproduzione di suoni mediante l'inserimento di un cavo audio (AUX). Utilizzare il prodotto solo come descritto nel presente manuale. La Imtron GmbH non si assume alcuna responsabilità per danni al prodotto, per danni materiali o per lesioni personali dovuti a un utilizzo incauto o improprio del prodotto o a un utilizzo del prodotto non conforme allo scopo specificato dal fabbricante.

## Accessori

- 1 x altoparlante Bluetooth®
- 1 x cavo Micro USB
- 1 x cavo AUX IN
- 1 x manuale utente

## Componenti

- A. Pulsante ON/OFF - Riproduzione/Pausa - Risposta e termine della chiamata
- B. MODE
- C. SCAN
- D. TUNE- Salto indietro
- E. TUNE+ Salto in avanti
- F. MENÙ
- G. Aumento del volume
- H. Abbassamento del volume
- I. Pulsante 1/2/3/4
- J. Pulsante Bluetooth
- K. Schermo
- L. Presa di caricamento USB
- M. Pulsante di ripristino
- N. Ingresso audio AUX

## Compatibilità

Questo prodotto è compatibile con i telefoni cellulari e i dispositivi musicali dotati di Bluetooth®. È dotato di Bluetooth® versione 5.1+EDR. Funziona anche con dispositivi dotati di altre versioni Bluetooth® che supportano per esempio

### Comunicazione vivavoce senza fili

- HFP (Hands-Free Profile - Profilo vivavoce)

### Ascolto senza fili

- A2DP (Advanced Audio Distribution Profile - Profilo di distribuzione audio avanzato)

### Controllo della musica senza fili



- AVRCP (Audio Video Remote Control Profile - Profilo di controllo remoto audio-video)

## Prima dell'utilizzo iniziale

- Leggere attentamente la presente guida utente per evitare danni o lesioni dovuti a un utilizzo improprio, prima dell'utilizzo iniziale. Prestare particolare attenzione alle istruzioni di sicurezza. Conservare le istruzioni per poterle consultare in futuro e accluderle al momento del trasferimento del dispositivo a terze parti.
- Il dispositivo deve essere caricato prima dell'utilizzo iniziale. Si prega di fare riferimento al capitolo "Caricamento della batteria".
- Rimuovere con attenzione tutti i materiali di imballaggio e controllare la completezza e l'integrità del dispositivo. Non utilizzare un dispositivo danneggiato.
- Accoppiare innanzitutto l'altoparlante con una sorgente AV Bluetooth® o un telefono cellulare Bluetooth®. Si prega di fare riferimento al capitolo "Accoppiamento".
- L'ID dell'altoparlante Bluetooth® è PPA450

## Funzionamento

### ACCENSIONE/SPEGNIMENTO

Per accendere, premere e tenere premuto il pulsante  per circa 1 secondo per entrare in modalità di accoppiamento Bluetooth o per riconnettersi automaticamente all'ultimo dispositivo connesso. Per spegnere, tenere premuto il pulsante  per 5 secondi fino allo spegnimento, il display mostrerà "Standby", dopodiché "Bye Bye" e si spegnerà.

### REGOLAZIONE DEL VOLUME

Premere brevemente il pulsante  o  per regolare il volume.

## Caricamento della batteria

1. Connettere il cavo USB (in dotazione) all'altoparlante.
2. Connettere l'altra estremità del cavo USB alla porta USB del computer o a un caricatore USB.

Lo schermo LCD mostra lo stato di caricamento. Una volta completato il caricamento, lo schermo LCD risulterà stabile.

#### Nota:

- NON È CONSENTITA LA RICARICA VELOCE.

### Visualizzazione del funzionamento sul display

- Caricamento durante la modalità di riproduzione: il simbolo del volume della batteria passerà allo stato di caricamento.
- Caricamento con l'altoparlante spento: la retroilluminazione del display si spegnerà per circa 10 secondi e mostrerà che è in stato di caricamento.

**Nota:** Saranno necessarie circa 3,5 ore per caricare completamente la batteria.

#### • Pulsante Bluetooth®

**Il display mostra "Bluetooth non connesso":** Pronto per l'accoppiamento Bluetooth®.

**Il display mostra "Bluetooth connesso":** Accoppiato con un dispositivo Bluetooth®.

## Bluetooth®

### ACCOPIAMENTO

1. Premere il pulsante  fino a quando il display non lampeggerà e mostrerà "Bluetooth non connesso". L'altoparlante è pronto per l'accoppiamento.
2. Attivare la funzione Bluetooth® sul dispositivo audio. Connettere la sorgente AV Bluetooth® all'altoparlante tramite accoppiamento Bluetooth®.

- Una breve melodia indicherà che entrambi i dispositivi sono stati accoppiati con successo.
- Disaccoppiare presso la sorgente Bluetooth® per effettuare la disconnessione. Un suono indicherà la disattivazione del Bluetooth®.

È possibile disaccoppiare entrambi i dispositivi premendo il pulsante Bluetooth® per circa 1 secondo.

Entrambi i dispositivi sono disaccoppiati. È necessario disaccoppiare i dispositivi prima di accoppiare un altro dispositivo con l'altoparlante.

**Nota:**

- Mantenere la portata di 1 metro durante l'accoppiamento.
- Fino a 10 metri di portata di ricezione durante la riproduzione di musica via Bluetooth®.
- Prima di accoppiare una sorgente AV Bluetooth®, fare riferimento alla guida utente della sorgente AV per quanto riguarda le istruzioni di sicurezza e l'utilizzo con altri dispositivi.

## Ingresso audio (AUX)

**Attenzione:**

Prima di collegare il vostro lettore esterno (per esempio un lettore MP3), fare riferimento alla relativa guida utente per quanto riguarda le istruzioni di sicurezza e l'utilizzo con altri dispositivi.

- Connettere il cavo stereo al jack AUX.
- Inserire l'altra estremità del cavo nel jack LINEOUT del dispositivo esterno.

**Nota:**

- Disconnettere la connessione Bluetooth® con le sorgenti audio prima di connettere un dispositivo esterno via AUX.
- Accendere il lettore esterno e portare il volume a zero.
- Accendere il sistema di altoparlanti e regolare i volumi di entrambi i dispositivi.

## Pulizia e cura

- Spegnerne il dispositivo prima di procedere alla pulizia.
- Pulire il dispositivo con un panno morbido e umido e un detergente delicato. Ultimare la pulizia strofinandolo con un panno asciutto.
- Non utilizzare alcool, acetone, benzene, detersivi abrasivi ecc. per pulire il dispositivo. Non utilizzare spazzole dure o oggetti metallici.

## Risoluzione dei problemi

In caso di problemi durante il funzionamento, fare riferimento alla seguente tabella. Se non è possibile risolvere i problemi come indicato alla voce Soluzione, si prega di contattare il fabbricante.

Problema	Possibili cause	Soluzione
Il prodotto non funziona.	<ul style="list-style-type: none"> <li>• Batteria scarica.</li> </ul>	<ul style="list-style-type: none"> <li>• Ricaricare le batterie.</li> </ul>
Suono assente	<ul style="list-style-type: none"> <li>• Il volume è molto basso.</li> <li>• Il dispositivo esterno è silenziato.</li> </ul>	<ul style="list-style-type: none"> <li>• Regolare il volume.</li> <li>• Controllare e disattivare il silenziamento del dispositivo esterno.</li> </ul>
Scarsa qualità audio con connessione Bluetooth®.	<ul style="list-style-type: none"> <li>• Scarsa ricezione Bluetooth®.</li> </ul>	<ul style="list-style-type: none"> <li>• Avvicinare i due dispositivi o rimuovere eventuali ostacoli interposti.</li> </ul>
Connessione Bluetooth® assente.	<ul style="list-style-type: none"> <li>• Il dispositivo esterno non supporta i profili di questo prodotto.</li> <li>• La funzione Bluetooth® è disabilitata.</li> <li>• Già accoppiato con un dispositivo.</li> </ul>	<ul style="list-style-type: none"> <li>• Tentare l'accoppiamento con un altro dispositivo esterno.</li> <li>• Abilitare la funzione Bluetooth®.</li> <li>• Disaccoppiare l'altro dispositivo.</li> </ul>
Ogni 30 secondi viene emesso un "bip" di avvertenza.	<ul style="list-style-type: none"> <li>• La tensione è a un livello molto basso.</li> </ul>	<ul style="list-style-type: none"> <li>• Si prega di caricare il dispositivo.</li> </ul>

## Dati tecnici

### Altoparlante

Unità altoparlante	: 40mm x 2
Potenza dell'altoparlante	: 5 W
Tempo di riproduzione della musica	: circa 10 ore
Temperatura di funzionamento	: 30°C (fornitura tramite una sorgente di alimentazione da 5VDC) 45°C (fornitura tramite batteria ricaricabile agli ioni di litio incorporata)

### Bluetooth

Gamma di frequenza	: 87,5 - 108MHz per FM, 174,9- 209,9MHz per DAB/DAB+
Potenza max. di radiofrequenza	: ≤ 0 dBm

### Cavo USB (incl.)

Lunghezza	: 50 cm
Uso	: Caricamento/scaricamento
Schermato	: No

Per il normale utilizzo è necessario fornire il cavo USB originale.

## Dichiarazione di conformità

Il fabbricante, [Imtron GmbH], dichiara che il tipo di apparecchiatura radio [PPA450] è conforme alla direttiva 2014/53/UE. Il testo completo della dichiarazione di conformità UE è disponibile al seguente indirizzo Internet: <http://www.peaq-online.com/nc/suche/>

## Smaltimento



Non smaltire questi apparecchi con i rifiuti domestici. Consegnarlo presso un punto di raccolta per il riciclo WEEE. Così aiutate a risparmiare le risorse ed a proteggere l'ambiente. Contattare le autorità o il rivenditore locale per ulteriori informazioni.



Smaltire le batterie rispettando l'ambiente. Non mettere le batterie nei rifiuti domestici. Usare i sistemi di raccolta e restituzione locali o contattare il rivenditore presso il quale è stato acquistato il prodotto.

## Veiligheidsinstructies

- Lees deze gebruikershandleiding zorgvuldig voor gebruik. Het omvat belangrijke veiligheidsinformatie alsook instructies voor het gebruik en onderhoud van het apparaat. Bewaar de handleiding voor later gebruik en voeg het bij het apparaat wanneer deze gebruikt wordt door iemand anders.
- Om gevaarlijke situaties te voorkomen, gebruik het apparaat niet voor andere doeleinden als die omschreven staan in de instructies. Verkeerd gebruik is gevaarlijk en laat de garantie vervallen.
- Dit product is niet bedoeld voor gebruik door personen (inclusief kinderen) met verminderde lichamelijke, zintuiglijke of mentale vermogens of personen die geen ervaring en / of kennis hebben m.b.t. het apparaat, tenzij zij onder toezicht staan van een voor hun veiligheid verantwoordelijke persoon of instructies m.b.t. het gebruik van het apparaat hebben ontvangen.
- Kinderen dienen onder toezicht te worden gehouden, om te voorkomen dat zij met het apparaat gaan spelen.
- Stel oplaadbare batterijen nooit bloot aan overmatige hitte (bijv. direct zonlicht, vuur) en gooi ze nooit in het vuur. De oplaadbare batterijen kunnen exploderen.
- De oplaadbare batterij is in het apparaat ingebouwd en kan niet vervangen worden.
- Beschadig de oplaadbare batterij niet. Het beschadigen van de buitenkant van de oplaadbare batterij kan een explosie of brand veroorzaken.
- Sluit de contacten van de oplaadbare batterij nooit kort. Gooi de oplaadbare batterij of het apparaat nooit in het vuur. Er bestaat dan kans op brand en een explosie!
- Laad de oplaadbare batterij regelmatig op, zelfs als u het apparaat niet gebruikt. Door de technologie van de oplaadbare batterij hoeft u de oplaadbare batterij niet eerst te ontladen.
- Laad de oplaadbare batterij nooit op zonder toezicht.
- Uitsluitend te gebruiken onder normale kamertemperatuur- en vochtigheidsomstandigheden.
- Dit apparaat is uitsluitend geschikt voor gebruik bij gematigde breedtegraden. Gebruik het apparaat niet in de tropische of uitzonderlijk vochtige klimaten.
- Verplaats het apparaat niet van koude naar warme plekken en vice versa. Condensatie kan schade aan het apparaat en de elektrische onderdelen veroorzaken.
- Gebruik geen andere hulpstukken of accessoires dan die zijn aangeraden door de fabrikant of zijn bijgeleverd met dit product. Installeer het apparaat in overeenkomst met de gebruikshandleiding.

- Het apparaat niet aanraken met scherpe of harde voorwerpen, of er met dergelijke voorwerpen overheen wrijven of tegenaan duwen.
- Gevaar! Om het risico op brand of elektrische schok te reduceren, dient het product niet aan regen of vocht te worden blootgesteld.
- Belemmer de ventilatie niet door ventilatieopeningen te bedekken met voorwerpen zoals kranten, tafelkleden, gordijnen, etc. Steek er geen objecten in.
- Er dienen geen bronnen met open vlam, zoals aangestoken kaarsen, op het apparaat te worden geplaatst.
- Zorg ervoor dat er geen vloeistoffen door de openingen de behuizing binnendringen.
- Dompel de elektrische onderdelen van het apparaat nooit in water of andere vloeistoffen tijdens het gebruik of als u dit aan het reinigen bent. Plaats het apparaat nooit onder stromend water.
- Plaats het apparaat niet in de nabijheid van apparaten die een sterk magnetisch veld produceren (bijv. motoren, luidsprekers, transformatoren).
- Stel het apparaat niet bloot aan direct zonlicht, vocht, vuil, hete lampen of sterke magnetische velden. Stel het apparaat niet bloot aan hoge temperaturen en sterke trillingen en vermijd sterke mechanische belastingen.
- Het apparaat werkt mogelijk niet naar behoren of reageert niet op geen van de bedieningen als het gevolg van elektrostatische ontlading. Schakel het apparaat uit en koppel het los. Sluit het apparaat na een aantal seconden weer opnieuw aan.

- Als het product schade toont, gebruik het dan niet langer en laat het repareren door een gekwalificeerd technicus, of neem contact op met onze klantenservice afdeling. Demonteer het product niet, en probeer niet om het zelf te repareren.
- Wanneer u het product weg wilt gooien, raadpleeg dan een elektricien of uw dealer om de ingebouwde batterijen te verwijderen en weg te gooien op een milieuvriendelijke manier.
- Verwijder de batterijen uit het product voordat u het weggooit.
- Het product moet worden losgekoppeld van de voeding wanneer de batterij verwijderd wordt.
- De batterij moet veilig en op een milieuvriendelijke manier worden afgevoerd.

## Beoogd gebruik

Het product is **alleen** bedoeld voor geluidsweergave, ontvangst van telefoongesprekken via Bluetooth® en geluidsweergave via de audiokabelingang (AUX). Gebruik het product uitsluitend zoals beschreven in deze handleiding. Imtron GmbH is niet aansprakelijk voor schade aan het product, voor materiële schade of voor persoonlijk letsel als gevolg van onzorgvuldig of oneigenlijk gebruik van het product, of gebruik van het product dat niet voldoet aan het door de fabrikant aangegeven doel.

## Accessoires

- 1 x Bluetooth® luidspreker
- 1 x Micro-USB-kabel
- 1 x AUX-IN-kabel
- 1 x Gebruikshandleiding

## Componenten

- A. Knop Aan/Uit/ Terugspoelen/Pauze/ Beantwoorden en oproep beëindigen
- B. MODUS
- C. SCANNEN
- D. TUNE- terug
- E. TUNE+ vooruit
- F. MENU
- G. Volume harder
- H. Volume zachter
- I. Knop 1/2/3/4
- J. Bluetooth-knop
- K. Scherm
- L. Micro-USB-oplaadaansluiting
- M. Reset-knop
- N. Audio-ingang AUX

## Compatibiliteit

Dit product is compatibel met mobiele telefoons en muziekapparatuur met ingeschakelde Bluetooth®. Het bevat Bluetooth® versie 5.1+EDR. Het werkt ook met apparaten met andere Bluetooth®-versies die ondersteuning bieden voor bijv.

### Draadloze handsfree communicatie

- HFP (Hands-free Profile)

### Draadloos luisteren

- A2DP (Advanced Audio Distribution Profile)

### Draadloze muziekbediening

- AVRCP

## Vóór eerste ingebruikname

- Lees deze gebruikshandleiding zorgvuldig door om enige schade of letsel te vermijden door onjuist gebruik. Besteed met name aandacht aan de veiligheidsinstructies. Bewaar de instructies voor toekomstig gebruik en voeg deze bij het apparaat wanneer u het apparaat aan een derde partij overdraagt.
- Het apparaat moet volledig zijn opgeladen voor het eerste gebruik. Raadpleeg het hoofdstuk "Batterij opladen".
- Verwijder zorgvuldig al het verpakkingsmateriaal en controleer het apparaat op volledigheid en integriteit. Gebruik geen beschadigd apparaat.
- Koppel de luidspreker eerst met een Bluetooth® AV-bron of een Bluetooth®-mobiele telefoon. Raadpleeg het hoofdstuk "Pairing".
- Het ID van de Bluetooth® luidspreker is PPA450

## Bediening

### IN/UIT-SCHAKELEN

Om in te schakelen houdt u de knop  ca. 1 seconde ingedrukt, gaat u naar de Bluetooth pairing modus of maakt u automatisch opnieuw verbinding met het laatst verbonden apparaat.

Om uit te schakelen houdt u de knop  5 seconden ingedrukt om UIT te schakelen, er verschijnt "Standby" en vervolgens "Bye Bye", het display wordt uitgeschakeld.

### HET VOLUME AANPASSEN

Druk kort op de knop  of  om het volume aan te passen.

## De batterij opladen

1. Sluit de USB-kabel (meegeleverd) aan op de luidspreker.
2. Sluit het andere uiteinde van de usb-kabel aan op de USB-poort van de computer of op een USB-oplader.

Het LCD-scherm geeft de oplaadstatus. Zodra het opladen is voltooid, zal het LCD-scherm continu branden.

#### Opmerking:

- SNELLADEN IS NIET TOEGESTAAN.

### Bediening op display weergeven

- Opladen tijdens afspelen: het batterijvolume-symbool wordt gewijzigd in oplaadstatus.
- Opladen onder de luidspreker uit: de achtergrondverlichting van het display gaat na ca. 10 seconden uit en laat zien dat het in de oplaadstatus is.

**Opmerking:** Het duurt ongeveer 3,5 uur om de batterij volledig op te laden.

### • Bluetooth®-knop

**Display geeft "Bluetooth Not Connected" aan:** Gereed voor Bluetooth® koppelen.

**Display geeft "Bluetooth Connected" aan:** Gekoppeld met een Bluetooth®-apparaat.

## Bluetooth®

### PAIRING (koppelen)

1. Druk op de knop  totdat het display knippert en "Bluetooth Not Connected" wordt weergegeven. De luidspreker is klaar voor koppelen.
2. Activeer de Bluetooth®-functie op het audioapparaat. Verbind de Bluetooth®-AV-bron met de luidspreker via Bluetooth®-koppeling.

3. Een korte melodie geeft aan dat beide apparaten met succes zijn gekoppeld.
4. Ontkoppel de Bluetooth®-bron om de verbinding te verbreken. Een geluid geeft aan dat de Bluetooth® wordt gedeactiveerd.

U kunt beide apparaten ontkoppelen door gedurende ca. 1 seconde op de Bluetooth®-knop te drukken.

Beide apparaten zijn ontkoppeld. U moet de apparaten ontkoppelen voordat u een ander apparaat aan de luidspreker koppelt.

**Opmerking:**

- Zorg dat het bereik van 1 meter in acht wordt genomen tijdens het koppelen.
- Tot 10 meter ontvangstbereik tijdens het afspelen van muziek via Bluetooth®.
- Voordat u een Bluetooth® AV-bron koppelt, raadpleegt u de gebruikshandleiding van de AV-bron met betrekking tot de veiligheidsinstructies en het gebruik met andere apparaten.

## Audio-ingang (AUX)

**Let op:**

Voordat u uw externe speler (bijv. een MP3-speler) koppelt, raadpleegt u de gebruikshandleiding met betrekking tot de veiligheidsinstructies en het gebruik met andere apparaten.

1. Sluit de stereokabel aan op de AUX-aansluiting.
2. Steek het andere uiteinde van de kabel in de LINEOUT-poort van het externe apparaat.

**Opmerking:**

- Verbreek de Bluetooth®-verbinding met audiobronnen voordat u een extern apparaat via AUX aansluit.
- Schakel de externe speler in en zet het volume op nul.
- Zet het luidsprekersysteem aan en regel het volume van beide apparaten.

## Reiniging en onderhoud

- Schakel het apparaat uit alvorens het te reinigen.
- Reinig het apparaat met een zachte, vochtige doek en een mild afwasmiddel. Droog het daarna af met een droog doekje.
- Gebruik geen alcohol, aceton, benzeen, schurende reinigingsmiddel en etc. om het apparaat te reinigen. Gebruik geen harde borstels of metalen objecten.

## Probleemoplossing

Als er enige producten optreden tijdens de bediening, raadpleegt u de onderstaande tabel. Als problemen niet kunnen worden opgelost zoals aangegeven onder

**Oplossing**, neem dan contact op met de fabrikant.

Probleem	Mogelijke oorzaak	Oplossing
Product werkt niet.	<ul style="list-style-type: none"> <li>• Accu leeg.</li> </ul>	<ul style="list-style-type: none"> <li>• Laad batterij op.</li> </ul>
Geen geluid	<ul style="list-style-type: none"> <li>• Volume is heel zacht.</li> <li>• Extern apparaat is gedempt.</li> </ul>	<ul style="list-style-type: none"> <li>• Pas het volume aan.</li> <li>• Controleer en schakel demping op het externe apparaat uit.</li> </ul>
Slechte geluidskwaliteit met Bluetooth®-verbinding.	<ul style="list-style-type: none"> <li>• Slecht Bluetooth®-ontvangst.</li> </ul>	<ul style="list-style-type: none"> <li>• Breng beide apparaten dichterbij elkaar of verwijder eventuele tussenliggende obstakels.</li> </ul>
Geen Bluetooth®-verbinding.	<ul style="list-style-type: none"> <li>• Het externe apparaat biedt geen ondersteuning profielen voor dit product.</li> <li>• De Bluetooth®-functie is uitgeschakeld.</li> <li>• Reeds gekoppeld met een ander Bluetooth®-apparaat.</li> </ul>	<ul style="list-style-type: none"> <li>• Probeer te koppelen met ander extern apparaat.</li> <li>• Schakel de Bluetooth®-functie in.</li> <li>• Ontkoppel het andere apparaat.</li> </ul>
Er is elke 30 seconden een akoestisch waarschuwings signaal hoorbaar.	<ul style="list-style-type: none"> <li>• De spanning is onder zeer laag niveau.</li> </ul>	<ul style="list-style-type: none"> <li>• Laad het apparaat op.</li> </ul>

## Technische gegevens

### Luidspreker

Luidspreker unit	: 40mm x 2
Luidsprekervermogen	: 5 W
Muziek afspelen	: ca. 10 uur
Bedrijfstemperatuur	: 30 °C (geleverd door een 5VDC voedingsbron) 45 °C (geleverd door een geïntegreerde oplaadbare Li-ion accu)

### Bluetooth

Frequentiebereik	: 87.5 - 108 MHz voor FM, 174.9- 209.9 MHz voor DAB/DAB+
Max RF-vermogen	: ≤ 0 dBm

### USB-kabel (incl.)

Lengte	: 50 cm
Gebruik	: Opladen/ontladen
Gescreend	: nee

De originele USB-kabel is geleverd voor normaal gebruik.

## Conformiteitsverklaring

Hierbij verklaar ik, [Imtron GmbH], dat het type radioapparatuur [PPA450] conform is met Richtlijn 2014/53/EU. De volledige tekst van de EU-conformiteitsverklaring kan worden geraadpleegd op het volgende internetadres:

<http://www.peaq-online.com/nc/suche/>

## Afval



Gooi dit apparaat niet weg bij het huisafval. Lever het in bij een inzamelpunt voor de recycling van elektrische en elektronische apparatuur.

Op deze manier helpt u bronnen te sparen en het milieu te beschermen.

■ Neem contact op met uw detailhandelaar of met de lokale autoriteiten voor meer informatie.



Werp batterijen op een milieuvriendelijke manier weg. Gooi batterijen niet in de prullenbak. Gebruik alstublieft de retour- en inzamelingssystemen in uw gemeente of neem contact op met de leverancier waar u dit product heeft gekocht.

## Instrukcje bezpieczeństwa

- Przed użyciem urządzenia prosimy o uważne zapoznanie się z niniejszą instrukcją. Zawiera ona ważne informacje dotyczące bezpieczeństwa, a także instrukcją użytkowania i konserwacji urządzenia. Instrukcję należy zachować na wypadek wątpliwości w przyszłości, lub przekazania urządzenia osobie trzeciej.
- Aby uniknąć niebezpiecznych sytuacji nie należy używać urządzenia w celu innym niż podano w instrukcji. Nieprawidłowe użycie jest niebezpieczne i powoduje utratę gwarancji.
- Produkt ten nie jest przeznaczony do użytku przez osoby (w tym dzieci) o ograniczonych zdolnościach fizycznych, sensorycznych czy możliwościach umysłowych lub braku doświadczenia i/lub braku wiedzy, o ile nie są one nadzorowane przez osobę odpowiedzialną za ich bezpieczeństwo lub otrzymały instrukcje dotyczące korzystania z produktu.
- Dzieci powinny być pod nadzorem, który zapewnia, iż nie będą bawiły się produktem.
- Nigdy nie wystawiaj akumulatorów na działanie nadmiernej temperatury (np.: ostre słońce, ogień) i nigdy nie wrzucaj ich do ognia. Akumulatory mogą eksplodować.
- Akumulator jest na stałe wbudowany w urządzenie i nie może zostać wymieniony.
- Nigdy nie uszkadzaj akumulatora. Uszkodzenie obudowy akumulatora może spowodować wybuch lub pożar!
- Nigdy nie zwieraj styków akumulatora. Nie wrzucaj akumulatora lub urządzenia do ognia. Istnieje niebezpieczeństwo pożaru i wybuchu!
- Regularnie doładowuj akumulator, nawet gdy nie korzystasz z urządzenia. Dzięki zastosowanej technologii, nie musisz najpierw rozładować całkowicie akumulatora.
- Nigdy nie doładowuj akumulatora urządzenia bez nadzoru.
- Używaj w normalnej temperaturze pokojowej i wilgotności.
- Urządzenia można używać tylko pod umiarkowanymi szerokościami geograficznymi. Nie używaj w tropikach lub szczególnie wilgotnych klimatach.
- Nie przenoś urządzenia z zimnych miejsc w ciepłe, i odwrotnie. Kondensacja może uszkodzić urządzenie i części elektryczne.
- Nie używaj dodatków i akcesoriów innych, niż te rekomendowane przez producenta lub sprzedawane w zestawie. Instaluj zgodnie z tą instrukcją obsługi.
- Nie dotykaj, nie pchaj, ani nie pocieraj powierzchni urządzenia żadnym ostrym lub twardym przedmiotem.

- Niebezpieczeństwo! Aby zmniejszyć ryzyko odnie lub porażenia prądem, nie wystawiaj urządzenia na deszcz lub wilgoć.
- Nie blokować wentylacji poprzez zakrywanie otworów wentylacyjnych innymi przedmiotami, np. gazetą, obrusem, zasłoną itp. Do urządzenia nie wkładać żadnych przedmiotów.
- Uważaj, aby żadem przedmiot lub płyn nie dostał się przez otwory do obudowy.
- Upewnij się, że żadne przedmioty lub płyny nie przedostają się do środka przez otwory w obudowie.
- Nigdy nie zanurzaj części elektrycznych w wodzie lub innych płynach podczas czyszczenia ani podczas pracy. Nigdy nie umieszczaj urządzenia pod bieżącą wodą.
- Nie umieszczaj produktu w pobliżu urządzeń wytwarzających silne pole magnetyczne (np.: silniki, głośniki, transformatory).
- Nie wystawiaj produktu na bezpośrednie działanie promieni słonecznych, wilgoci, brudu, gorących źródeł światła lub silnych pól magnetycznych. Nie wystawiaj urządzenia na działanie wysokich temperatur i silnych wibracji oraz wysokich naprężeń mechanicznych.
- Wyładowania elektrostatyczne mogą spowodować nieprawidłowe działanie urządzenia lub niereagowanie na polecenia. Wyłącz urządzenie i odłącz go od prądu; włącz go ponownie po kilku sekundach.
- W przypadku uszkodzenia produktu nie należy z niego dłużej korzystać, konieczna jest jego naprawa przez wykwalifikowanego serwisanta. Nie wolno rozmontowywać produktu i próbować naprawiać go samemu!
- Usuwając produkt zasięgnij porady elektryka lub sprzedawcy, u którego zakupiono produkt, aby wymontować i usunąć akumulatory w sposób zgodny z ochroną środowiska.
- Przed usunięciem urządzenia wyjmij z niego baterie.
- Przed wyjęciem baterii produkt należy odłączyć od źródła zasilania.
- Baterie należy usuwać w sposób bezpieczny i zgodny z zasadami ochrony środowiska.

## Użycie zgodne z przeznaczeniem

Urządzenie jest przeznaczone wyłącznie do odtwarzania dźwięku, odbierania połączeń poprzez złącze Bluetooth® i odtwarzania dźwięku poprzez gniazdo kabla audio (AUX). Produktu należy używać wyłącznie w sposób opisany w niniejszej instrukcji. Imtron GmbH nie odpowiada za uszkodzenia produktu, szkody rzeczowe lub obrażenia ciała spowodowane niedbałym lub nieprawidłowym użyciem produktu lub użyciem produktu, które jest niezgodne z przeznaczeniem określonym przez producenta.

## Akcesoria

- 1 x głośnik Bluetooth®
- 1 x kabel micro USB
- 1 x kabel AUX-IN
- 1 x instrukcja obsługi

## Elementy

- A. Przycisk wł./wyl./odtwarzanie/pauza/odbieranie i zakończenie połączenia
- B. TRYB
- C. SKANOWANIE
- D. STROJENIE- przeskok do tyłu
- E. STROJENIE+ przeskok do przodu
- F. MENU
- G. Głośność większa
- H. Głośność mniejsza
- I. Przycisk 1/2/3/4
- J. Przycisk Bluetooth
- K. Ekran
- L. Port ładowania micro USB
- M. Przycisk resetowania
- N. Wejście audio AUX

## Zgodność

Ten produkt jest zgodny z telefonami komórkowymi i urządzeniami muzycznymi wykorzystującymi połączenie Bluetooth®. Używa on połączenia Bluetooth® w wersji 5.1+EDR. Działa on również z urządzeniami używanymi innych wersji Bluetooth®, które obsługują np.

### komunikację bezprzewodową

- HFP (Hands-free Profile)

### słuchanie bezprzewodowe

- A2DP (Advanced Audio Distribution Profile)

### bezprzewodowe sterowanie muzyką



- AVRCP

## Przed pierwszym użyciem

- Dokładnie przeczytać niniejszą instrukcję obsługi, aby uniknąć uszkodzeń i obrażeń ciała z powodu nieprawidłowego użycia. Zwrócić szczególną uwagę na instrukcje bezpieczeństwa. Zachować instrukcję do późniejszego użycia i przekazać ją innym osobom wraz z urządzeniem.
- Urządzenie musi być naładowane przed pierwszym użyciem. Patrz rozdział „Ładowanie akumulatora”.
- Ostrożnie usunąć wszystkie materiały opakowaniowe i sprawdzić, czy urządzenie jest kompletne i nienaruszone. Nie używać uszkodzonego urządzenia.
- Najpierw sparować głośnik ze źródłem AV Bluetooth® lub telefonem komórkowym używającym Bluetooth®. Patrz rozdział „Parowanie”.
- Identyfikator głośnika Bluetooth® to PPA450

## Obsługa

### WŁĄCZENIE/WYŁĄCZENIE

Aby włączyć urządzenie, wcisnąć i przytrzymać przycisk  przez ok. 1 sekundę. Zostanie włączony tryb parowania Bluetooth lub nastąpi automatyczne ponowne połączenie z ostatnio połączonym urządzeniem. Aby wyłączyć urządzenie, wcisnąć i przytrzymać przycisk  przez ok. 5 sekund. Zostanie wyświetlone wskazanie „Standby”, a następnie „Bye Bye” i wyświetlacz zostanie wyłączony.

### USTAWIANIE GŁOŚNOŚCI

Wcisnąć przycisk **+** lub **-** na krótki czas, aby ustawić głośność.

## Ładowanie akumulatora

1. Podłączyć kabel USB (w zestawie) do głośnika.
2. Drugi koniec kabla USB podłączyć do portu USB komputera lub ładowarki USB.

Wyświetlacz LCD wskazuje stan ładowania. Po zakończeniu ładowania wyświetlacz LCD będzie pokazywał to samo wskazanie.

### Uwaga:

- SZYBKE ŁADOWANIE JEST NIEODZWOLOWNE.

### Wskazanie operacji na wyświetlaczu

- Ładowanie w trybie odtwarzania: symbol pojemności akumulatora zmieni się na wskazanie stanu ładowania.
- Ładowanie przy wyłączonym głośniku: podświetlenie wyświetlacza zostanie wyłączone w ciągu ok. 10 sekund i pokaże stan ładowania.

**Uwaga:** Pełne naładowanie akumulatora trwa ok. 3,5 godziny.

- **Przycisk Bluetooth®**  
Na wyświetlaczu pojawia się wskazanie „Bluetooth Not Connected” (brak połączenia Bluetooth®): Gotowość do parowania Bluetooth®.  
Na wyświetlaczu pojawia się wskazanie „Bluetooth Connected” (połączenie Bluetooth®): Sparowanie z urządzeniem Bluetooth®.

## Bluetooth®

### PAROWANIE

1. Nacisnąć przycisk , aż wyświetlacz będzie migał i pojawi się wskazanie „Bluetooth Not Connected”. Głośnik jest gotowy do sparowania.
2. Aktywować funkcję Bluetooth® w urządzeniu audio. Podłączyć źródło AV Bluetooth® z głośnikiem poprzez parowanie Bluetooth®.

3. Krótka melodia wskaże, że obydwa urządzenia są prawidłowo sparowane.
4. Zakończyć połączenie ze źródłem Bluetooth®. Dźwięk wskazuje, że łączność Bluetooth® jest wyłączona.

Μπορείτε να αποσυνδέσετε τις δύο συσκευές πατώντας το κουμπί Bluetooth® για περίπου 1 δευτερόλεπτο.

Można rozłączyć obydwa urządzenia poprzez wciśnięcie przycisku Bluetooth® na ok. 1 sekundę.

Obydwa urządzenia są rozłączone. Przed sparowaniem innego urządzenia z głośnikiem należy rozłączyć urządzenia.

#### **Uwaga:**

- Podczas parowania zachować odstęp 1 metra.
- Zasięg odbioru podczas odtwarzania muzyki poprzez Bluetooth® wynosi maks. 10 metrów.
- Przed sparowaniem ze źródłem AV . Bluetooth® zapoznać się z instrukcją obsługi źródła AV w zakresie bezpieczeństwa i użycia z innymi urządzeniami.

## Wejście audio (AUX)

#### **Uwaga:**

przed połączeniem z zewnętrznym odtwarzaczem (np. odtwarzaczem mp3) zapoznać się z instrukcją obsługi w zakresie bezpieczeństwa i użycia z innymi urządzeniami.

1. Podłączyć kabel stereofoniczny do gniazda AUX.
2. Drugi koniec kabla podłączyć do portu LINEOUT zewnętrznego urządzenia.

#### **Uwaga:**

- Przerwać połączenie Bluetooth® ze źródłami audio przed podłączeniem zewnętrznego urządzenia poprzez gniazdo AUX.
- Włączyć zewnętrzny odtwarzacz i zmniejszyć jego głośność do zera.
- Włączyć system głośnika i ustawić głośność w obydwu urządzeniach.

## Czyszczenie i pielęgnacja

- Wyłączyć urządzenie przed czyszczeniem.
- Wyczyścić urządzenie miękką, wilgotną szmatką i łagodnym środkiem czyszczącym. Na koniec wytrzeć suchą szmatką.
- Nie czyścić urządzenia za pomocą alkoholu, acetonu, benzenu, środków szorujących itp. Nie używać twardych szczotek i przedmiotów metalowych.

## Rozwiązywanie problemów

W razie wystąpienia problemów w trakcie działania należy skorzystać z poniższej tabeli. Jeżeli problemu nie można rozwiązać w sposób wskazany w kolumnie

**Rozwiązanie**, należy skontaktować się z producentem.

Problem	Możliwe przyczyny	Rozwiązanie
Urządzenie nie działa.	<ul style="list-style-type: none"> <li>• Rozładowany akumulator.</li> </ul>	<ul style="list-style-type: none"> <li>• Naładować akumulator.</li> </ul>
Brak dźwięku	<ul style="list-style-type: none"> <li>• Głośność jest bardzo mała.</li> <li>• Zewnętrzne urządzenie jest wyciszone.</li> </ul>	<ul style="list-style-type: none"> <li>• Ustawić głośność.</li> <li>• Sprawdzić i wyłączyć funkcję wyciszenia w urządzeniu zewnętrznym.</li> </ul>
Niska jakość dźwięku poprzez połączenie Bluetooth®.	<ul style="list-style-type: none"> <li>• Słaby odbiór Bluetooth®.</li> </ul>	<ul style="list-style-type: none"> <li>• Ustawić obydwa urządzenia bliżej siebie lub usunąć wszelkie przeszkody pomiędzy nimi.</li> </ul>
Brak połączenia Bluetooth®.	<ul style="list-style-type: none"> <li>• Zewnętrzne urządzenie nie obsługuje profili dla tego produktu.</li> <li>• Funkcja Bluetooth® jest wyłączona.</li> <li>• Sparowanie z innym urządzeniem.</li> </ul>	<ul style="list-style-type: none"> <li>• Spróbować sparować z innym zewnętrznym urządzeniem.</li> <li>• Włączyć funkcję Bluetooth®.</li> <li>• Odłączyć inne urządzenie.</li> </ul>
Co 30 sekund emitowany jest krótki sygnał ostrzegawczy.	<ul style="list-style-type: none"> <li>• Napięcie poniżej bardzo niskiego poziomu.</li> </ul>	<ul style="list-style-type: none"> <li>• Naładować urządzenie.</li> </ul>

## Dane techniczne

### Głośnik

Zespół głośnika	: 40mm x 2
Moc głośnika	: 5 W
Czas odtwarzania muzyki	: ok. 10 godzin
Temperatura robocza	: 30°C (zasilanie ze źródła 5 V DC) 45°C (zasilanie z wbudowanego akumulatora litowo-jonowego)

### Bluetooth

Zakres częstotliwości	: 87.5 - 108MHz dla FM, 174.9 - 209.9MHz dla DAB/DAB+
-----------------------	---

Maksymalna siła sygnału	: ≤ 0 dBm
-------------------------	-----------

### Kabel USB (w zestawie)

Długość	: 50 cm
Użycie	: ładowanie/rozładowanie
Ekranowanie	: nie

Do normalnego użycia należy dostarczyć oryginalny kabel USB.

## Deklaracja zgodności

[Imtron GmbH] niniejszym oświadcza, że typ urządzenia radiowego [PPA450] jest zgodny z dyrektywą 2014/53/UE. Pełny tekst deklaracji zgodności UE jest dostępny pod następującym adresem internetowym:

<http://www.peaq-online.com/nc/suche/>

## Utylizacja



Nie wyrzucać tego urządzenia razem z niesortowanymi odpadami komunalnymi. Zwrócić do wyznaczonego punktu zbiórki odpadów do recyklingu zużytego sprzętu elektrycznego i elektronicznego (WEEE). W ten sposób użytkownik przyczynia się do oszczędzania zasobów naturalnych i ochrony środowiska. Kontaktować się ze sprzedawcą lub lokalnymi władzami celem uzyskania bliższych informacji.



Prosimy zutylizować baterie w sposób przyjazny dla środowiska. Nie wolno wyrzucać baterii wraz z innymi odpadkami gospodarstwa domowego. W celu znalezienia odpowiedniego punktu zbiórki baterii należy skontaktować się ze sprzedawcą.

## Instruções de segurança

- Leia este guia do utilizador com atenção antes da primeira utilização. Ele contém importantes regras de segurança assim como instruções sobre a utilização e os cuidados a ter com o aparelho. Guarde o guia para futura referência e anexe-o ao aparelho se o entregar a outra pessoa.
- Para evitar situações perigosas, use o aparelho apenas para a finalidade descrita nas instruções. O uso desadequado é perigoso e anula a garantia.
- Este produto não se destina a ser utilizado por pessoas (incluindo crianças) com capacidades físicas, sensoriais ou mentais reduzidas ou falta de experiência e / ou falta de conhecimento, a menos que sejam supervisionadas por uma pessoa responsável para sua segurança ou que tenham recebido instruções sobre como utilizar o produto.
- As crianças devem ser supervisionadas para garantir que não brincam com o produto.
- Nunca exponha as baterias recarregáveis ao calor excessivo (por ex., luz do sol, fogo) e nunca as atire para o fogo. As baterias recarregáveis podem explodir.
- A bateria recarregável está incorporada permanentemente no produto e não pode ser substituída.
- Nunca danifique a bateria recarregável. Se danificar o compartimento da bateria recarregável, poderá provocar uma explosão ou incêndio!
- Nunca ligue os contactos da bateria recarregável em curto-circuito. Não atire a bateria recarregável nem o produto para o fogo. Existe o risco de incêndio e explosão!
- Carregue a bateria recarregável regularmente, mesmo se não estiver a usar o produto. Devido à tecnologia da bateria recarregável usada, não é necessário descarregar primeiro a bateria recarregável.
- Nunca xarregue a bateria recarregável do produt sem supervisão.
- Utilize apenas em condições de humidade e temperatura ambiente normais.
- O produto só se adequa para o uso a níveis moderados de latitude. Não utilize nos trópicos nem em climas particularmente húmidos.
- Não mova o produto de locais frios para quentes e vice-versa. A condensação pode causar perigo para o produto e peças eléctricas.
- Não utilize acessórios diferentes dos recomendados pelo fabricante ou dos vendidos com este produto. Instale de acordo com este manual de utilizador.
- Não toque, empurre nem esfregue a superfície do produto com nenhum objecto pontiagudo ou rígido.

- Perigo! Para reduzir o risco de incêndio ou choque eléctrico, não exponha este produto à chuva e humidade.
- Não impeça a ventilação cobrindo as respectivas aberturas com objectos, tais como jornais, toalhas de mesa, cortinas, etc. Não insira quaisquer objectos.
- Não devem ser colocadas sobre o produto fontes de chama, como velas acesas.
- Certifique-se de que não entram objectos nem líquidos pelas aberturas do compartimento.
- Nunca mergulhe as peças eléctricas do produto na água ou outros líquidos durante a respectiva limpeza ou utilização. Nunca coloque o produto debaixo de água corrente.
- Não coloque o produto próximo de dispositivos que produzam campos magnéticos fortes (por exemplo, motores, altifalantes, transformadores).
- Não exponha o produto à luz solar directa, humidade, sujidade, fontes de luzes quentes ou campos magnéticos fortes. Não exponha o produto a temperaturas elevadas nem a vibrações fortes e evite tensão mecânica elevada.
- O produto poderá não funcionar correctamente nem reagir ao funcionamento de qualquer controlo devido a descarga electrostática. Desligue o produto; volte a ligar após alguns segundos.
- Se o produto apresentar danos, não o volte a usar e envie-o para reparação para um técnico qualificado ou contacte o nosso departamento de apoio ao cliente. Não desmonte o produto e não tente repará-lo por si mesmo.
- Ao descartar o produto, consulte por favor um electricista ou o seu revendedor para remover e descartar as baterias incorporadas de forma não nociva para o ambiente.
- Remover as pilhas do produto antes de eliminá-lo.
- Desligue o fonte de alimentação elétrica ao mudar a bateria.
- A bateria deverá ser descartada de forma segura e amigável do ambiente.

## Utilização prevista

O produto destina-se exclusivamente à reprodução de som, à recepção de chamadas telefónicas através de Bluetooth® e à reprodução de som através de uma entrada de cabo de áudio (AUX). Utilizar o produto apenas como descrito neste manual. A Imtron GmbH não assume qualquer responsabilidade por danos no produto ou por ferimentos devido a uma utilização descuidada ou indevida ou devido a uma utilização do produto que não corresponda ao propósito especificado pelo fabricante.

## Acessórios

- 1 x altifalante Bluetooth®
- 1 x cabo micro USB
- 1 x cabo AUX-IN
- 1 x manual do utilizador

## Componentes

- A. Botão de Ligar/desligar/ Reproduzir/pausar / Atender e terminar chamada
- B. MODO
- C. VARRER
- D. SINTONIZAR- saltar para trás
- E. SINTONIZAR+ saltar para a frente
- F. MENU
- G. Aumentar volume
- H. Reduzir volume
- I. Botão 1/2/3/4
- J. Botão Bluetooth
- K. Ecrã
- L. Tomada de carregamento micro USB
- M. Botão de reposição
- N. Entrada de áudio AUX

## Compatibilidade

Este produto é compatível com telemóveis e dispositivos de reprodução de música com Bluetooth®. Ele dispõe de Bluetooth® versão 5.1+EDR. Ele funciona igualmente com dispositivos com outras versões Bluetooth® que suportem, por ex.

### Comunicação mãos-livres sem fios

- HFP (Hands-free Profile)

### Escuta sem fios

- A2DP (Advanced Audio Distribution Profile)

### Controlo de música sem fios

- AVRCP

## Antes da primeira utilização

- Ler atentamente este guia do utilizador para evitar danos ou ferimentos devido a um uso indevido. Prestar especial atenção às instruções de segurança. Guardar as instruções para futura referência e junta-las ao dispositivo se transferir o mesmo a terceiros.
- O dispositivo deve ser carregado antes da primeira utilização. Consultar o capítulo “Carregamento da pilha”.
- Remover cuidadosamente topos os materiais de embalagem e verificar a integridade do dispositivo. Não utilizar um produto danificado.
- Emparelhar primeiro o altifalante com uma fonte audiovisual com Bluetooth® ou com um telemóvel com Bluetooth®. Consultar o capítulo “Emparelhamento”.
- A ID do altifalante Bluetooth® é PPA450

## Operação

### LIGAR/DESLIGAR

Para ligar, premir e manter premido o botão  durante aprox. 1 segundo. O dispositivo entra no modo de emparelhamento Bluetooth ou volta a ligar-se automaticamente ao último dispositivo ligado.

Para desligar, premir e manter premido o botão  durante 5 segundos. O dispositivo indica "Standby" e depois exibe "Bye Bye" antes do visor se desligar.

### AJUSTE DO VOLUME

Premir brevemente o botão **+** ou **-** para ajustar o volume.

## Carregamento da bateria

1. Ligar o cabo USB (incluído) ao altifalante.
2. Ligar a outra extremidade do cabo USB à porta USB do computador ou de um carregador USB.

O ecrã LCD exibe o estado de carregamento. Assim que o carregamento estiver concluído, o ecrã LCD torna-se constante.

#### Nota:

- NÃO É PERMITIDO UM CARREGAMENTO RÁPIDO.

### Exibição da operação no visor

- Carregamento durante o modo de reprodução: o símbolo do volume da pilha altera-se para o estado de carregamento.
- Carregamento com o altifalante desligado: a retroiluminação do visor desliga-se após aproximadamente 10 segundos e indica que se encontra no modo de carregamento.

**Nota:** O carregamento completo da pilha demora aprox. 3,5 horas.

### • Botão Bluetooth®

**O visor exibe "Bluetooth Not Connected":** pronto para o emparelhamento Bluetooth®.

**O visor exibe "Bluetooth Connected":** emparelhado com um dispositivo com Bluetooth®.

## Bluetooth®

1. Premir o botão  até que o visor pisque e exiba "Bluetooth Not Connected". O altifalante está pronto para ser emparelhado.
2. Ativar a função Bluetooth® no dispositivo de reprodução de áudio. Ligar a fonte audiovisual com Bluetooth® ao altifalante através de emparelhamento Bluetooth®.

3. Uma breve melodia indica que ambos os dispositivos foram emparelhados com sucesso.
4. Desemparelhar na fonte Bluetooth® para desligar. Um som indica que o Bluetooth® está desativado.

Pode desemparelhar ambos os dispositivos premindo o botão Bluetooth® durante aprox. 1 segundo.

Ambos os dispositivos estão desemparelhados. Deve desemparelhar os dispositivos antes de emparelhar outro dispositivo com o altifalante.

**Nota:**

- Manter uma distância de 1 metro durante o emparelhamento.
- Alcance de receção de até 10 metros durante a reprodução de música através de Bluetooth®.
- Antes de emparelhar uma fonte audiovisual com Bluetooth®, consultar o guia do utilizador da fonte audiovisual relativamente a instruções de segurança e à utilização com outros dispositivos.

## Entrada de áudio (AUX)

**Atenção:**

Antes de ligar o seu leitor externo (por exemplo um leitor MP3), consultar o seu guia do utilizador relativamente a instruções de segurança e à utilização com outros dispositivos.

1. Ligar o cabo de estéreo à tomada AUX.
2. Inserir a outra extremidade do cabo na tomada LINEOUT do dispositivo externo.

**Nota:**

- Desligar a ligação Bluetooth® com fontes de áudio antes de ligar um dispositivo externo à AUX.
- Ligar o leitor externo e reduzir o seu volume para zero.
- Ligar o sistema do altifalante e regular os volumes em ambos os dispositivos.

## Limpeza e conservação

- Desligar o dispositivo antes da limpeza.
- Limpar o dispositivo com um pano macio e humedecido e agente de limpeza suave. Terminar limpando-o com um pano seco.
- Não utilizar álcool, acetona, benzeno, agentes de limpeza decapantes, etc. para limpar o dispositivo. Não utilizar escovas duras ou objetos metálicos.

## Resolução de problemas

Se ocorrerem quaisquer problemas durante a operação, consultar a seguinte tabela. Se não for possível solucionar problemas segundo as indicações em **Solução**, entrar em contacto com o seu fabricante.

Problema	Causas possíveis	Solução
O produto não funciona.	<ul style="list-style-type: none"> <li>• Pilha vazia.</li> </ul>	<ul style="list-style-type: none"> <li>• Recarregar pilhas.</li> </ul>
Sem som	<ul style="list-style-type: none"> <li>• Volume demasiado baixo.</li> <li>• Dispositivo externo silenciado.</li> </ul>	<ul style="list-style-type: none"> <li>• Ajustar o volume.</li> <li>• Verificar e desligar o silenciamento no dispositivo externo.</li> </ul>
Má qualidade de áudio com ligação Bluetooth®.	<ul style="list-style-type: none"> <li>• Má receção de Bluetooth®.</li> </ul>	<ul style="list-style-type: none"> <li>• Aproximar ambos os dispositivos um do outro ou remover quaisquer obstáculos entre eles.</li> </ul>
Sem ligação Bluetooth®.	<ul style="list-style-type: none"> <li>• O dispositivo externo não suporta os perfis para este produto.</li> <li>• A função Bluetooth® está desativada.</li> <li>• Já emparelhado com outro dispositivo.</li> </ul>	<ul style="list-style-type: none"> <li>• Tentar emparelhar com outro dispositivo externo.</li> <li>• Ativar a função Bluetooth®.</li> <li>• Desemparelhar o outro dispositivo.</li> </ul>
É emitido um aviso sonoro a cada 30 segundos.	<ul style="list-style-type: none"> <li>• O nível de tensão é extremamente baixo.</li> </ul>	<ul style="list-style-type: none"> <li>• Carregar o dispositivo.</li> </ul>

## Dados técnicos

### Altifalante

Unidade do altifalante	: 40mm x 2
Potência do altifalante	: 5 W
Duração de reprodução de música	: à volta de 10 horas
Temperatura de operação	: 30°C (fornecido por uma fonte de alimentação de 5VDC) 45°C (fornecido por uma bateria de iões de lítio recarregável integrada)

### Bluetooth

Gama de frequências	: 87,5 - 108 MHz para FM, 174,9- 209,9 MHz para DAB/DAB+
Potência máx. de radiofrequência	: ≤ 0 dBm

### Cabo USB (incluído)

Comprimento	: 50 cm
Utilização	: Carregamento/descarga
Blindado	: Não

Deve ser fornecido o cabo USB original para utilização normal.

## Declaração de conformidade

O(a) abaixo assinado(a) [Imtron GmbH] declara que o presente tipo de equipamento de rádio [PPA450] está em conformidade com a Diretiva 2014/53/UE. O texto integral da declaração de conformidade está disponível no seguinte endereço de Internet: <http://www.peaq-online.com/nc/suche/>

## Eliminação



Não elimine o aparelho no lixo doméstico não separado. Retorne-o a um ponto de recolha destinado à reciclagem de lixo electrónico (WEEE). Dessa forma, estará ajudando a preservar recursos e proteger o meio ambiente.



Para mais informações, entre em contacto com o seu revendedor ou as autoridades locais.



Elimine as pilhas de forma ecológica. Não as jogue no lixo doméstico. Utilize os sistemas de devolução e recolha da sua zona ou contacte o vendedor onde comprou o produto.

## Инструкция по безопасности

- Перед первым использованием внимательно прочитайте данное руководство пользователя. Оно содержит важную информацию по использованию и уходу за устройством. Сохраните руководство для справок в будущем и прилагайте к изделию, если вы передаете его третьим лицам.
- Во избежание опасных ситуаций не используйте устройство для любых целей, отличных от описанных в инструкции. Неправильное использование опасно и приводит к аннулированию гарантии.
- Данное изделие не предназначено для использования лицами (включая детей) со сниженными физическими, сенсорными или умственными способностями или недостаточным опытом и/или знаниями, если за ними не наблюдает лицо, отвечающее за их безопасность, или без получения инструкции по эксплуатации изделия.
- Необходимо следить за детьми и не разрешать им играть с изделием.
- Не подвергайте перезаряжаемые батарейки воздействию избыточного тепла (например, яркого солнца, огня) и никогда не бросайте их в огонь. Перезаряжаемые батарейки могут взрываться.
- Перезаряжаемая батарейка встроена в изделие и не заменяется.
- Никогда не наносите повреждение перезаряжаемой батарейке. Повреждение корпуса перезаряжаемой батарейки может вызвать взрыв или пожар!
- Никогда не замыкайте накоротко контакты перезаряжаемой батарейки. Не бросайте перезаряжаемую батарейку или изделие в огонь. Существует опасность возникновения пожара и взрыва!
- Регулярно заряжайте перезаряжаемую батарейку, даже если не используете изделие. Благодаря технологии, используемой в перезаряжаемой батарейке, она не нуждается в первичной разрядке.
- Никогда не производите зарядку перезаряжаемой батарейки изделия без присмотра.
- Используйте прибор только при нормальной комнатной температуре и условиях влажности.
- Изделие подходит для использования только в умеренных широтах. Не используйте прибор в тропиках или в чрезвычайно влажном климате.
- Не перемещайте изделие из холодного в теплое место и обратно. Конденсация может вызвать повреждение изделия и электрических деталей.
- Не используйте приспособления или аксессуары, отличные от рекомендованных производителем или продаваемым вместе с этим прибором. Устанавливайте прибор в соответствии с данным руководством по эксплуатации.

- Не прикасайтесь, не толкайте и не трите поверхность изделия какими-либо острыми или твердыми предметами.
- Чтобы уменьшить риск пожара или удара электрическим током, не подвергайте изделие воздействию дождя или влаги.
- Не блокируйте вентиляцию, закрывая вентиляционные отверстия различными предметами, такими как газеты, скатерти, шторы и т.п. Не ставьте напротив отверстий какие-либо объекты.
- Нельзя ставить на изделие источники открытого пламени, например, зажженные свечи.
- Проверьте, чтобы никакие предметы или жидкости не проникали через отверстия в корпус изделия.
- Никогда не погружайте электрические детали изделия в воду или другие жидкости во время очистки или эксплуатации. Никогда не ставьте изделие под струю воды.
- Не ставьте изделие вблизи устройств, создающих сильные магнитные поля (например, моторы, динамики, трансформаторы).
- Не подвергайте изделие воздействию прямых лучей солнечного света, влажности, загрязнений, горячих источников света и сильных магнитных полей. Не подвергайте изделие высоким температурам и сильным вибрациям, избегайте чрезмерного механического напряжения.
- Устройство может работать неправильно или не реагировать на управление различными кнопками из-за электростатического разряда. Выключите и отсоедините устройство от сети; через несколько секунд включите устройство в сеть.
- Для любого обслуживания обращайтесь к авторизованному агенту по обслуживанию. Не пытайтесь починить изделие самостоятельно. Обслуживание требуется, если изделие было каким-либо образом повреждено, например, при повреждении шнура питания или вилки, протитии жидкости, падении предметов внутрь изделия, повреждении корпуса, подвергании изделия воздействию дождя или влаги, ненормальной работе или падении изделия.
- Перед утилизацией изделия, пожалуйста, обратитесь к электрику или своему дилеру, чтобы удалить и утилизировать встроенный аккумулятор экологичным способом.
- Перед утилизацией извлеките батарейки из изделия.
- Во время извлечения батареи изделие должно быть отключено от электросети.
- Утилизировать батарею следует безопасным и экологически безвредным способом.

## Назначение изделия

Устройство предназначено только для воспроизведения звука, приема телефонных звонков через Bluetooth® и воспроизведения звука через аудиовход (AUX). Используйте устройство только так, как описано в данном руководстве. Imtron GmbH не несет ответственности за повреждение устройства, материальный ущерб или телесные повреждения вследствие неосторожного или неправильного использования устройства, а также в результате использования устройства не по назначению, которое определено производителем.

## Принадлежности

- 1 x динамик Bluetooth®
- 1 x кабель Micro-USB
- 1 x кабель AUX-IN
- 1 x руководство пользователя

## Компоненты

- A. Включение/выключение / Воспроизведение/пауза / Кнопка ответа и завершения вызова
- B. РЕЖИМ
- C. СКАНИРОВАНИЕ
- D. НАСТРОЙКА– переход назад
- E. НАСТРОЙКА+ переход вперед
- F. МЕНЮ
- G. Увеличение громкости
- H. Уменьшение громкости
- I. Кнопка 1/2/3/4
- J. Кнопка Bluetooth
- K. Экран
- L. Гнездо зарядки Micro-USB
- M. Кнопка сброса
- N. Аудиовход AUX

## Совместимость

Это устройство совместимо с мобильными телефонами и музыкальными устройствами с функцией Bluetooth®. Устройство оснащено модулем Bluetooth® 5.1+EDR. Оно также работает с устройствами, поддерживающими другие версии Bluetooth®, которые поддерживают, например:

### **беспроводное соединение в режиме громкой связи**

- HFP (профиль для работы с беспроводными наушниками);

### **беспроводное прослушивание**

- A2DP (профиль усовершенствованного аудиораспределения);

### **беспроводное управление воспроизведением музыки**

- AVRCP

## Подготовка к первому использованию

- Внимательно прочтите это руководство пользователя, чтобы избежать повреждений или получения травм вследствие неправильного использования. Обратите особое внимание на инструкции по технике безопасности. Сохраните инструкции для дальнейшего использования. При передаче устройства третьему лицу приложите эти инструкции.
- Перед первым использованием устройство необходимо зарядить. См. раздел «Зарядка аккумулятора».
- Аккуратно снимите все упаковочные материалы и проверьте устройство на комплектность и целостность. Не используйте поврежденное устройство.

- Сначала выполните сопряжение динамика с источником Bluetooth® AV или мобильным телефоном с функцией Bluetooth®. См. раздел «Сопряжение».
- Идентификатор динамика Bluetooth®: PPA450



## Использование

### **ВКЛЮЧЕНИЕ/ВЫКЛЮЧЕНИЕ ПИТАНИЯ**

Для включения нажмите и удерживайте кнопку  примерно 1 секунду, произойдет переход в режим подключения Bluetooth или произойдет автоматическое переподключение к последнему подключенному устройству.

Для выключения нажмите и удерживайте кнопку  в течение 5 секунд, отобразится «Режим ожидания», затем «До свидания», дисплей отключится.

### **РЕГУЛИРОВКА ГРОМКОСТИ**

Коротко нажмите кнопку  или , чтобы отрегулировать громкость.

## Зарядка аккумулятора

1. Подключите USB-кабель (входит в комплект) к динамике.
2. Подключите другой конец USB-кабеля к порту USB компьютера или зарядному устройству с разъемом USB.

На ЖК-экране отображается состояние зарядки. После завершения зарядки ЖК-экран будет гореть постоянно.

### Примечание.

- **БЫСТРАЯ ЗАРЯДКА ЗАПРЕЩЕНА.**

### Отображение состояния на дисплее

- Зарядка в режиме воспроизведения: символ уровня заряда аккумулятора изменится на состояние зарядки.
- Зарядка при выключенном динамике: подсветка дисплея выключится примерно через 10 секунд, отобразится состояние зарядки.

**Примечание:** Полная зарядка аккумулятора длится примерно 3,5 часа.

### • Кнопка Bluetooth®

На дисплее отображается сообщение «Нет подключения Bluetooth®»: устройство готово к сопряжению Bluetooth®.

На дисплее отображается сообщение «Подключение Bluetooth®»: сопряжение устройств Bluetooth® выполнено.

## Bluetooth®

### СОПРЯЖЕНИЕ

1. Нажимайте кнопку , пока дисплей не начнет мигать и не отобразится «Нет подключения Bluetooth®». Динамик готов к сопряжению.
2. Включите функцию Bluetooth® на аудиоустройстве. Подключите источник Bluetooth® AV к динамике путем сопряжения через Bluetooth®.
3. Короткая мелодия сообщит о том, что оба устройства успешно сопряжены.
4. Отмените сопряжение на источнике Bluetooth® для отключения. Звук сообщит о том, что функция Bluetooth® отключена.

Отменить сопряжение между устройствами можно, нажимая кнопку Bluetooth® примерно 1 секунду.

Сопряжение между устройствами отключено. Перед подключением другого устройства к динамику необходимо отменить сопряжение устройств.

**Примечание.**

- При сопряжении соблюдайте расстояние между устройствами 1 метр.
- При воспроизведении музыки через Bluetooth® дальность приема до 10 метров.
- Перед сопряжением с источником Bluetooth® AV см. руководство пользователя источника аудио/видео для получения инструкций по безопасности и использованию с другими устройствами.

## Аудиовход (AUX)

**Внимание!**

Перед подключением внешнего проигрывателя (например, MP3-плеера) см. руководство пользователя этого устройства, чтобы ознакомиться с инструкциями по технике безопасности и использованию устройства с другими устройствами.

1. Подключите стереокабель к разъему AUX.
2. Подключите другой конец кабеля к гнезду LINEOUT внешнего устройства.

**Примечание.**

- Отключите соединение Bluetooth® с аудиоисточниками перед подключением внешнего устройства через разъем AUX.
- Включите внешний проигрыватель и установите его громкость на ноль.
- Включите акустическую систему и отрегулируйте громкость обоих устройств.

## Обслуживание и очистка

- Перед чисткой выключите устройство.
- Очищайте устройство мягкой влажной тканью и мягким чистящим средством. В завершение протрите его сухой тканью.
- Не используйте спирт, ацетон, бензол, другие чистящие составы и пр. для очистки устройства. Не используйте жесткие щетки или металлические предметы.

## Поиск и устранение неисправностей

Если во время работы возникают какие-либо проблемы, см. следующую таблицу. Если проблемы не удастся решить в соответствии с указаниями в разделе **Решение**, обратитесь к производителю.

Проблема	Возможные причины	Решение
Устройство не работает.	<ul style="list-style-type: none"> <li>Аккумулятор полностью разряжен.</li> </ul>	<ul style="list-style-type: none"> <li>Зарядите аккумуляторы.</li> </ul>
Отсутствует звук	<ul style="list-style-type: none"> <li>Слишком низкий уровень громкости.</li> <li>Отключен звук на внешнем устройстве.</li> </ul>	<ul style="list-style-type: none"> <li>Отрегулируйте громкость.</li> <li>Проверьте и включите звук на внешнем устройстве.</li> </ul>
Низкое качество звука при подключении через Bluetooth®.	<ul style="list-style-type: none"> <li>Плохой прием сигнала Bluetooth®.</li> </ul>	<ul style="list-style-type: none"> <li>Переместите оба устройства ближе друг к другу или устраните препятствия между ними.</li> </ul>
<ul style="list-style-type: none"> <li>Нет соединения Bluetooth®.</li> </ul>	<ul style="list-style-type: none"> <li>Внешнее устройство не поддерживает профили для этого устройства.</li> <li>Функция Bluetooth® отключена.</li> <li>Выполнено сопряжение с другим устройством.</li> </ul>	<ul style="list-style-type: none"> <li>Попытайтесь выполнить сопряжение с другим внешним устройством.</li> <li>Включите функцию Bluetooth®.</li> <li>Отмените сопряжение с другим устройством.</li> </ul>
Каждые 30 секунд раздается предупреждающий звуковой сигнал.	<ul style="list-style-type: none"> <li>Очень низкое напряжение.</li> </ul>	<ul style="list-style-type: none"> <li>Зарядите устройство.</li> </ul>

## Технические данные

### **Динамик**

Размер динамика	: 40mm x 2
Мощность динамика	: 5 W
Время воспроизведения музыки	: примерно 10 ч
Рабочая температура	: 30 °C (питание от источника питания 5 В пост. тока) 45 °C (питание от встроенной литий-ионной аккумуляторной батареи)

### **Bluetooth**

Диапазон частот	: 87,5–108 МГц для FM-диапазона, 174,9–209,9 МГц для DAB/DAB+
Макс. RF-мощность	: ≤ 0 dBm

### **USB-кабель (входит в комплект)**

Длина	: 50 см
Назначение	: зарядка/разрядка
Экранирование	: нет

Для нормальной работы следует использовать оригинальный USB-кабель, который входит в комплект.

## Декларация соответствия

Компания [Imtron GmbH] настоящим заявляет, что радиооборудование типа [PPA201BT-B; PPA301BT-B] отвечает требованиям Директивы 2014/53/EU. Полный текст декларации соответствия ЕС доступен в Интернете по следующей ссылке: <http://www.peaq-online.com/nc/suche/>

## Утилизация



Не следует выбрасывать устройство вместе с бытовыми отходами. Верните его в специализированный пункт приема электронного и электрооборудования на утилизацию. Этим Вы можете сохранить природные ресурсы и защитить окружающую среду. За более подробной информацией обратитесь к Вашему продавцу или местным властям.



Пожалуйста, утилизируйте батарейки экологическим способом. Не выбрасывайте батарейки вместе с бытовым мусором. Пожалуйста, пользуйтесь системой возврата и сбора, работающей в Вашей местности, или обращайтесь в магазин, где Вы приобрели изделие.

## Säkerhetsinstruktioner

- Läs noga igenom den här användarguiden innan första användningen. Den innehåller viktig säkerhetsinformation, såväl som instruktioner för användning och skötsel av enheten. Spara guiden för senare användning och skicka med den med enheten när den lämnas över till en tredje part.
- För att undvika farliga situationer får inte enheten användas för något annat ändamål än de som beskrivs i instruktionerna. Felaktig användning är farlig och leder till hävande av garantianspråk.
- Denna produkt är inte avsedd att användas av personer (inklusive barn) med reducerad fysisk, sensorisk eller mental förmåga eller bristande erfarenhet och/eller bristande kunskap såvida de inte övervakas av en person som ansvarar för deras säkerhet och har kunskap om hur produkten ska användas.
- Barn ska övervakas så de inte leker med produkten.
- Utsätt aldrig laddningsbara batterier för stark värme (t.ex. direkt solljus, öppen låga), och kasta dem aldrig i elden. De laddningsbara batterierna kan explodera.
- Det uppladdningsbara batteriet är permanent inbyggt i produkten och kan inte bytas ut.
- Skada aldrig det laddningsbara batteriet. Om höljet på det laddningsbara batteriet skadas kan det leda till explosion eller brand!
- Kortslut aldrig polerna på det laddningsbara batteriet. Kasta inte det laddningsbara batteriet eller produkten i en eld. Risk för brand och explosion!
- Ladda det laddningsbara batteriet regelbundet, även om du inte använder produkten. Tack vare den teknologi som används i det laddningsbara batteriet behöver du inte tömma det först.
- Lämna aldrig produktens laddningsbara batteri utan tillsyn när det laddas.
- Använd endast under normal rumstemperatur och fuktighet.
- Produkten är endast avsedd för användning vid måttliga grader av latitud. Använd inte i tropikerna eller i särskilt fuktiga klimat.
- Flytta inte produkten från kalla till varma platser och vice versa. Kondens kan orsaka skador på produkten och elektriska delar.
- Använd inte andra tillbehör än vad som rekommenderas av tillverkaren eller som säljs med produkten. Installera i enlighet med denna bruksanvisning.
- Rör inte, tryck eller gnugga ytan på produkten med vassa eller hårda föremål.

- Fara! För att minska risken för brand eller elektriska stötar, utsätt inte produkten för regn eller fukt.
- Hindra inte ventilationen genom att tacka över ventilationsöppningarna med föremål som tidningar, bordsdukar, gardiner etc. För inte in några föremål i öppningarna.
- Inga öppna lågor, t.ex. tända stearinljus, får placeras på produkten.
- Se till att inga föremål eller vätskor kommer in genom öppningarna i höljet.
- Sänk aldrig ner produktens elektriska delar i vatten eller andra vätskor när produkten används eller rengörs. Placera aldrig produkten under rinnande vatten.
- Placera inte produkten i närheten av enheter som skapar starka magnetfält (till exempel motorer, högtalare, transformatorer).
- Utsätt inte produkten för direkt solljus, fuktighet, smuts, varma ljuskällor eller starka magnetfält. Utsätt inte produkten för höga temperaturer och starka vibrationer, och undvik hög mekanisk belastning.
- Produkten kanske inte fungerar korrekt eller inte reagerar på användningen av någon kontroll på grund av elektrostatisk urladdning. Stäng av och koppla ur produkten, återanslut efter ett par sekunder.
- Använd inte produkten längre och låt reparera den av en kvalificerad tekniker eller kontakta vår kundtjänst avdelning om den uppvisar skador. Montera inte isär produkten och försök inte reparera den själv.
- Konsultera en elektriker eller din återförsäljare när produkten kasseras, för att ta bort och avyttra de inbyggda batterierna på ett miljövänligt sätt.
- Avlägsna batterierna före du kastar bort produkten.
- Produkten bör kopplas bort från elnätet innan batteriet avlägsnas.
- Batteriet måste kasseras på ett säkert och miljövänligt sätt.

## Avsedd användning

Produkten är endast avsedd för ljudåtergivning, mottagning av telefonsamtal via Bluetooth® och ljudåtergivning via ljudkabelingången (AUX). Använd produkten endast så som beskrivs i denna manual. Imtron GmbH övertar inget ansvar för skada på produkten, för materiella skador eller för personskador till följd av vårdslös eller olämplig användning av produkten eller användning av produkten på ett sätt som inte överensstämmer med tillverkarens detaljerat angivna syfte.

## Tillbehör

- 1 x Bluetooth® högtalare
- 1 x Micro-USB-kabel
- 1 x AUX-IN-kabel
- 1 x Användarmanual

## Komponenter

- A. På-/Av/Playback/Paus/Besvara och avsluta samtal-knapp
- B. LÄGE
- C. SKANNA
- D. LÅT- Bläddra bakåt
- E. LÅT+ Bläddra framåt
- F. MENY
- G. Volym Upp
- H. Volym Ner
- I. Knapp 1/2/3/4
- J. Bluetooth-knapp
- K. Display
- L. Micro USB-laddningsport
- M. Reset-knapp
- N. Ljudingång AUX

## Kompatibilitet

Denna produkt är kompatibel med Bluetooth®-kompatibla mobiltelefoner och musikspelare. Den har Bluetooth®-version 5.1+EDR. Den fungerar även med apparater som har andra Bluetooth®-versioner som stöder t.ex.

### Trådlös handsfree-kommunikation

- HFP (Hands-free Profile - handsfree-profil)

### Trådlös lyssning

- A2DP (Advanced Audio Distribution Profile - avancerat protokoll för trådlös ljudfördelning)

### Trådlös musikstyrning

- AVRCP

## Före första användningen

- Läs denna användarguide noga före första användningen för att undvika saskador eller personskador på grund av olämplig användning. Läs säkerhetsanvisningarna extra noga. Spara instruktionerna för framtida referens och låt dem följa med när apparaten lämnas vidare till tredje part.
- Apparaten måste laddas före första användningen. Se kapitlet "Ladda batteriet".
- Ta försiktigt bort **allt** förpackningsmaterial och kontrollera om apparaten är komplett och intakt. Använd inte en skadad apparat.
- Parkoppla högtalaren med en Bluetooth® AV-källa eller Bluetooth®-mobiltelefon först. Se kapitlen "Parkoppling".
- Bluetooth®-högtalarens ID är PPA450

## Användning

### SLÅ PÅ/STÄNGA AV

För att slå på trycker man in och håller kvar  knappen under cirka 1 sekund. Man kommer då till Bluetooth-parkopplingsläge eller återansluter automatiskt till den senast anslutna apparaten.

Vid avstängning trycker man in och håller kvar  knappen under 5 sekunder för att stänga AV. Då visas "Standby" följt av "Bye Bye" och displayen stängs av.

### VOLYMJUSTERING

Tryck in knappen **+** eller **-** kort för att justera volymen.

## Ladda batteriet

1. Anslut USB-sladden (medföljer) till högtalaren.
2. Anslut USB-sladdens andra ände till USB-porten på datorn eller en USB-laddare.

LCD-skärmen visar laddningsstatus. När laddningen är avslutad kommer LCD-skärmen att visa en stadigvarande bild.

### Anmärkning:

- SNABBLADDNING ÄR INTE TILLÅTEN.

### Användning visas på display

- Ladda i uppspelningsläge: batterivolym-symbolen kommer att ändras till laddningsstatus.
- Ladda vid högtalare av: displayens bakbelysning kommer att slockna efter cirka 10 sekunder och visa att laddningsstatus gäller.

**Anmärkning:** Det kommer att ta cirka 3,5 timmar att ladda batteriet helt.

### • Bluetooth®-knapp

**Display visar "Bluetooth Not Connected" (Bluetooth ej anslutet):**

Redo för Bluetooth®-parkoppling.

Display visar "Bluetooth

**Connected" (Bluetooth anslutet):**

Parkopplad med en Bluetooth®-apparat.

## Bluetooth®

### PARKOPPLING

1. Tryck in  knappen tills displayen blinkar och visar "Bluetooth Not Connected" (Bluetooth ej anslutet). Högtalaren är redo för parkoppling.
2. Aktivera Bluetooth®-funktionen hos ljudapparaten. Anslut Bluetooth®-AV-källan till högtalaren via Bluetooth®-parkoppling.

3. En kort melodi kommer att indikera att parkopplingen av båda apparaterna lyckades.
4. Avsluta parkoppling hos Bluetooth®-källan för att fränkoppla. Ett ljud indikerar att Bluetooth® är avaktiverat.

Du kan avsluta parkopplingen för båda apparaterna genom att trycka in Bluetooth®-knappen under cirka 1 sekund.

Parkopplingen är avslutad hos båda apparaterna. Du måste avsluta apparaternas parkoppling innan du parkopplar en annan apparat med högtalaren.

**Anmärkning:**

- Håll 1 meter avstånd vid parkopplingen.
- Mottagningsområde på upp till 10 meter vid musikspelning via Bluetooth®.
- Se AV-källans användarguide angående säkerhetsanvisningar och användning med andra apparater före parkoppling av en Bluetooth® AV-källa.

## Ljudingång (AUX)

**Obs:**

Se spelenhetens användarguide angående säkerhetsanvisningar och användning med andra apparater innan du ansluter din externa spelare (exempelvis MP3-spelare).

1. Anslut stereosladden till AUX-porten.
2. Anslut sladdens andra ände till LINEOUT-porten hos den externa apparaten.

**Anmärkning:**

- Fränkoppla Bluetooth®-anslutningen till ljudkällor innan en extern apparat ansluts via AUX.
- Starta den externa spelenheten och ställ dess volym på noll.
- Slå på högtalarsystemet och reglera volymen hos båda apparaterna.

## Rengöring och skötsel

- Slå av apparaten före rengöring.
- Rengör apparaten med en mjuk, fuktig trasa och ett mildt rengöringsmedel. Avsluta med att torka den med en torr trasa.
- Använd inte alkohol, aceton, bensen, skurande rengöringsmedel etc. till apparatens rengöring. Använd inte hårda borstar eller metallobjekt.

## Felsökning

Se följande tabell vid eventuella problem under användningen. Om problemen inte kan åtgärdas med hjälp av instruktionerna under **Lösning** kontaktar du tillverkaren.

Problem	Möjliga orsaker	Lösning
Produkten fungerar inte.	<ul style="list-style-type: none"> <li>• Batteri tomt.</li> </ul>	<ul style="list-style-type: none"> <li>• Ladda upp batterierna.</li> </ul>
Inget ljud	<ul style="list-style-type: none"> <li>• Volym är mycket låg.</li> <li>• Extern apparat är inställd på ljudlös.</li> </ul>	<ul style="list-style-type: none"> <li>• Justera volymen.</li> <li>• Kontrollera och stäng av ljudlöst på den externa apparaten.</li> </ul>
Dålig ljudkvalitet med Bluetooth®-anslutning.	<ul style="list-style-type: none"> <li>• Dålig Bluetooth®-mottagning.</li> </ul>	<ul style="list-style-type: none"> <li>• Flytta båda apparaterna närmare varandra eller ta bort eventuella hinder mellan dem.</li> </ul>
Ingen Bluetooth®-anslutning.	<ul style="list-style-type: none"> <li>• Den externa apparaten stöder inte profilerna för den här produkten.</li> <li>• Bluetooth®-funktion är avaktiverad.</li> <li>• Redan parkopplad med en annan apparat.</li> </ul>	<ul style="list-style-type: none"> <li>• Försök parkoppla med en annan extern apparat.</li> <li>• Aktivera Bluetooth®-funktionen.</li> <li>• Avsluta den andra vapparatens parkoppling.</li> </ul>
Det hörs en "varningssignal" var 30:e sekund.	<ul style="list-style-type: none"> <li>• Spänningen har mycket låg nivå.</li> </ul>	<ul style="list-style-type: none"> <li>• Ladda apparaten.</li> </ul>

## Tekniska data

### Högtalare

Högtalarenhet	: 40mm x 2
Högtalareffekt	: 5 W
Speltid musik	: cirka 10 timmar
Drifttemperatur	: 30 °C (tillhandahålls med en 5 V DC strömkälla) 45 °C (tillhandahålls med ett inbyggt, uppladdningsbart litium-jonbatteri)

### Bluetooth

Frekvensområde	: 87.5 - 108MHz för FM, 174.9- 209.9MHz för DAB/DAB+
Max RF effekt	: ≤ 0 dBm

### USB-sladd (ingår)

Längd	: 50 cm
Hantering	: Laddning/urladdning
Skärmad	: Nej
: Original-USB-sladden tillhandahålls för normalt bruk.	

## Försäkran om överensstämmelse

Härmed försäkrar [Imtron GmbH] att denna typ av radioutrustning [PPA450] överensstämmer med direktiv 2014/53/EU. Den fullständiga texten till EU-försäkran om överensstämmelse finns på följande webbadress:

<http://www.peaq-online.com/nc/suche/>

## Avyttring



Denna apparat får inte kastas med hushållsavfallet. Lämna in den på återvinningsstationen för återvinning av elektroniskt och elektriskt avfall. Genom att göra detta hjälper du till att bevara resurserna och skydda miljön. Kontakta din återförsäljare eller lokala myndigheter för mer information.



Gör dig av med batterierna på ett miljövänligt sätt. Släng inte batterier i hushållssoporna. Använd återvinnings och uppsamlingsystemet i din kommun eller kontakta den återförsäljare där du köpte produkten.

## Güvenlik Talimatları

- İlk kullanımdan önce bu kullanıcı kılavuzunu dikkatle okuyun. Bu kılavuz, cihazın kullanımını ve bakımına yönelik talimatları ve aynı zamanda önemli güvenlik bilgilerini içerir. İleride tekrar kullanmak üzere kılavuzu saklayın ve cihazı üçüncü şahıslara bu kılavuzla birlikte devredin.
- Tehlikeli durumları önlemek için cihazı bu kılavuzda belirtilenlerin dışında herhangi bir amaca yönelik olarak kullanmayın. Uygun olmayan kullanım tehlikelidir ve garantiye geçersiz kılar.
- Bu ürün, onların güvenliklerinden sorumlu bir kişinin gözetimi olmadıkça veya ilgili talimatları vermedikçe kısıtlı fiziksel, duyuşsal veya zihinsel yetenekleri veya tecrübe ve / veya bilgi eksikliği olan kişiler (çocuklar dahil) tarafından kullanılmak üzere tasarlanmamıştır.
- Çocukların ürünle oynamadıkları emin olunması için gözetim altında tutulmalıdır.
- Şarj edilebilir pilleri asla aşırı ısıya (örneğin parlak güneş, ateş) maruz bırakmayın ve asla ateşe atmayın. Şarj edilebilir piller patlayabilir.
- Şarj edilebilir pil ürüne kalıcı yerleşik yapılmış olup, değiştirilemez.
- Şarj edilebilir pile asla zarar vermeyin. Şarj edilebilir pilin gövdesine zarar verilmesi bir patlama ya da yangına neden olabilir!
- Şarj edilebilir pilin kontaklarını asla kısa devre etmeyin. Şarj edilebilir pili veya ürünü ateşe atmayın. Yangın ve patlama tehlikesi vardır!
- Ürünü kullanmıyor olsanız bile, şarj edilebilir pili düzenli olarak şarj edin. Kullanılan şarj edilebilir pil teknolojisi nedeniyle, şarj edilebilir pili ilk önce deşarj etmeniz gerekmez.
- Gözetimsiz ürünün şarj edilebilir pilini asla şarj etmeyin.
- Sadece normal oda sıcaklığı ve nem koşullarında kullanın.
- Ürün orta enlem derecelerinde kullanım için uygundur. Tropik bölgelerde ya da özellikle nemli iklimlerde kullanmayın.
- Ürünü sıcak yerlerden soğuk yerlere ve tersine taşımayın. Yoğunlaşma ürün ve elektrikli parçalara zarar verebilir.
- Üretici tarafından tavsiye edilen ya da bu ürünle birlikte satılanlar dışında ekler veya aksesuarlar kullanmayın. Bu kullanıcı kılavuzuna uygun olarak kurun.
- Herhangi bir aşındırıcı veya sert malzeme ile ürün yüzeyine dokunmayın, bunlarla itmeyi veya ovmayın.

- Tehlike! Yangın veya elektrik çarpması riskini azaltmak için, bu ürünü yağmur ya da neme maruz bırakmayın.
- Hava dolaşımının engellenmemesi için havalandırma deliklerini gazete, masa ortusu, perdeler v.b. gibi nesnelere kapatmayın. Cihaza herhangi bir nesneyi sokmayın.
- Yanan mumlar gibi açık ateş kaynakları ürün üzerine koyulmamalıdır.
- Herhangi bir nesne ya da sıvının gövdede bulunan deliklerden muhafazanın içine nüfuz etmediğinden emin olun.
- Ürünü temizlerken veya kullanırken elektrikli parçalarını su veya başka sıvılara daldırmayın. Ürünü akan su altına tutmayın.
- Ürünü güçlü manyetik alanlar üreten cihazların (örneğin motorlar, hoparlörler, transformatörler) yakınına koymayın.
- Ürünü doğrudan güneş ışığı, nem, kir, sıcak ışık kaynakları ya da güçlü manyetik alanlara maruz bırakmayın. Ürünü yüksek sıcaklıklara ve güçlü titreşimlere maruz bırakmayın ve yüksek mekanik gerilmeleri önleyin.
- Elektrostatik deşarj nedeniyle urun düzgün çalışmayabilir veya herhangi bir kontrolün çalışmasına tepki gösteremeyebilir. Kapatın ve urunun fişini çekin, birkaç saniye sonra tekrar takın.

- Üründe hasar meydana gelirse ürünü kullanmaya devam etmeyin ve bir uzman tarafından onarılmasını sağlayın veya müşteri servis departmanımıza başvurun. Ürünü ayırmayın ve kendiniz onarmaya çalışmayın.
- Ürünü tasfiye ederken pilleri sökmek ve çevreye zarar vermeden tasfiye etmek için bir elektrik uzmanına veya satıcınıza danışın.
- Ürünü atmadan önce pillerini çıkarın.
- Pili çıkarılırken ürünün elektrik şebekesine olan bağlantısı kesilmelidir.
- Pil, güvenli ve çevreye dost şekilde atılmalıdır..

## Kullanım amacı

Ürün sadece, ses reproduksiyonu, Bluetooth® aracılığıyla telefon aramasını kabul etme ve ses kablosu girişi (AUX) aracılığıyla ses çalmak için tasarlanmıştır. Ürünü sadece bu kılavuzda açıklandığı şekilde kullanın. Imtron GmbH, ürünün yanlış veya dikkatsizce kullanılmasına ya da ürünün üretici tarafından belirtilen amaç dışında kullanılmasına bağlı olarak oluşan ürün hasarı, mal hasarı veya kişisel yaralanmalarla ilgili sorumluluk kabul etmemektedir.

## Aksesuarlar

- 1 x Bluetooth® Hoparlör
- 1 x Micro-USB-kablosu
- 1 x AUX-IN kablo
- 1 x Kullanıcı kılavuzu

## Bileşenler

- A. Açık/kapalı/ Playback/Duraklat / Cevapla ve aramayı sonlandır düğmesi
- B. MOD
- C. SCAN
- D. TUNE- Geri atla
- E. TUNE+İleri atla
- F. MENÜ
- G. Sesi Yükselt
- H. Sesi Alçalt
- I. Düğme 1/2/3/4
- J. Bluetooth düğmesi
- K. Ekran
- L. Micro-USB şarj soketi
- M. Sıfırlama düğmesi
- N. Ses girişi AUX

## Uyumluluk

Bu ürün, Bluetooth® özellikli mobil telefonlar ve müzik cihazları ile uyumludur. Bluetooth® sürüm 5.1+EDR özelliğine sahiptir. Aynı zamanda diğer Bluetooth® versiyonlarının özelliklerine sahip cihazlarla da çalışır, ör:

### Kablosuz Eller Serbest İletişim

- HFP (Eller serbest Profili)

### Kablosuz Dinleme

- A2DP (Gelişmiş Ses Dağıtım Profili)

### Kablosuz Müzik Kontrolü

- AVRCP

## İlk Kullanımdan Önce

- Yanlış kullanımdan kaynaklanan hasarlardan ve yaralanmalardan kaçınmak için bu kullanıcı kılavuzunu dikkatlice okuyun. Güvenlik talimatlarına özellikle dikkat edin. Kılavuzu, ileride başvurmak üzere saklayın ve cihazı üçüncü bir kişiye iletirken beraberinde verin.
- Cihaz, ilk kullanımdan önce şarj edilmelidir. Lütfen "Pillerin Şarj Edilmesi" bölümüne bakınız.
- Ambalajlı malzemeleri dikkatlice çıkarın ve cihazın eksiksiz ve sağlam olduğunu kontrol edin. Hasarlı cihazı kullanmayın.
- Hoparlörü ilk önce bir Bluetooth® AV kaynağı veya Bluetooth® mobil telefonla eşleştirin. Lütfen "Eşleştirme" bölümüne bakınız.
- Bluetooth® Hoparlör Kimlik Numarası PPA450'dir

## İşlem

### AÇMA/KAPAMA

Açmak için  düğmesini yakl. 1 saniye boyunca basılı tutun, Bluetooth eşleştirme moduna girecek veya en son bağlanılan cihaza otomatik olarak yeniden bağlanacaktır.

Kapatmak için  düğmesini yakl. 5 saniye boyunca basılı tutun, "Standby" görünecektir, ardından "Bye Bye" görünecek ve ekran kapanacaktır.

### SESi AYARLAMA

Sesi ayarlamak için **+** veya **-** düğmesine kısa bir süre basın.

## Pili şarj etme

1. USB kablosunu (dahildir) hoparlöre . bağlayın.
2. USB kablosunun diğer ucunu bilgisayarın veya bir USB şarj aletinin USB girişine bağlayın.

LCD ekranda şarj etme durumu görünür. Şarj etme işlemi tamamlandıktan sonra LCD ekran sabit duruma gelecektir.

### Not:

- HIZLI ŞARJ ETMEYE İZİN VERİLMEZ.

## İşlem ekranda görünür

- Oynatma modu sırasında şarj etme: pil hacim simgesi, şarj etme durumu olarak değişir.
- Hoparlör kapalıyken şarj etme: ekran arka ışığı yaklaşık 10 saniye içinde kapanır ve şarj etme durumunda olduğunu gösterir.

**Not:** Pilin tamamen şarj olması yaklaşık 3,5 saat sürer.

### • Bluetooth® düğmesi

**Ekranda "Bluetooth Bağlanmadı" görünür :** Bluetooth® eşleşmesi için hazır.

**Ekranda "Bluetooth Bağlandı" görünür:** Bir Bluetooth® cihazı ile eşleşti.

## Bluetooth®

### EŞLEŞTİ

1. Ekran yanıp sönmeye başlayınca ve "Bluetooth Bağlanmadı" görününceye kadar düğmesine basın. Hoparlör eşleşme için  hazır.
2. Bluetooth® işlevini ses cihazında etkinleştirin. Bluetooth®-AV-kaynağını hoparlöre Bluetooth® eşleştirmesi aracılığıyla bağlayın.

3. İki cihazın başarılı bir şekilde eşleştiğini belirten kısa bir ses çalar.
4. Bağlantıyı kesmek için Bluetooth® kaynağındaki eşleşirmeyi kaldırın. Bluetooth®'un devre dışı kaldığını belirten bir ses çalar.

Bluetooth® düğmesine yaklaşık 1 saniye basarak iki cihazın da eşleşmesini kaldırabilirsiniz.

İki cihazın da eşleşmesi kaldırıldı. Başka bir cihazı hoparlörle eşleştirmeden önce cihazların eşleşmesini kaldırmamız gerekmektedir.

#### Not:

- Eşleştirirken 1 metrelik aralığı koruyun.
- Bluetooth® ile müzik çalarken 10 metreye kadar alım aralığı.
- Bir Bluetooth® AV kaynağını eşleştirmeden önce, güvenlik talimatları ve diğer cihazlarla kullanımı için AV kaynağı kullanıcı kılavuzuna bakın.

## Ses girişi (AUX)

#### Dikkat:

Harici çalarınızı (örneğin; bir MP3 çalar) bağlamadan önce, güvenlik talimatları ve diğer cihazlarla kullanımı için kullanıcı kılavuzuna bakın.

1. Stereo kablosunu AUX yakına bağlayın.
2. Kablonun diğer ucunu harici cihazın LINEOUT yakına takın.

#### Not:

- Harici bir cihazı AUX aracılığıyla bağlamadan önce Bluetooth® bağlantısını ses kaynaklarıyla kesin.
- Harici çaları açın ve sesini sıfıra indirin.
- Hoparlör sistemini açın ve her iki cihazın da seslerini düzenleyin.

## Temizlik ve bakım

- Temizlemeden önce cihazı kapatın.
- Cihazı, yumuşak, nemli bir bezle ve hafif bir temizlik deterjanı ile silin. Kuru bir bezle kurulayarak bitirin.
- Cihazı temizlemek için alkol, aseton, benzin aşındırıcı temizlik maddeleri vb. kullanmayın. Sert fırça veya metal objeler kullanmayın.

## Sorun giderme

İşletim sırasında bir sorun oluşursa lütfen aşağıdaki tabloya bakın. Eğer sorun, **Çözüm** altında belirtilenlerle çözülemiyorsa lütfen üreticinizle iletişime geçin.

Sorun	Olası nedenler	Çözüm
Ürün çalışmıyor.	<ul style="list-style-type: none"> <li>Pil boş.</li> </ul>	<ul style="list-style-type: none"> <li>Pilleri yeniden şarj edin.</li> </ul>
Ses yok	<ul style="list-style-type: none"> <li>Ses seviyesi çok düşük.</li> <li>Harici cihazın sesi kapalı.</li> </ul>	<ul style="list-style-type: none"> <li>Ses seviyesini ayarlayın.</li> <li>Kontrol edin ve harici cihazda sesi açın.</li> </ul>
Bluetooth® bağlantısıyla kötü ses kalitesi.	<ul style="list-style-type: none"> <li>Zayıf Bluetooth® alımı.</li> </ul>	<ul style="list-style-type: none"> <li>Her iki cihazı da birbirine yaklaştırın ya da aralarındaki engelleri kaldırın.</li> </ul>
Bluetooth® bağlantısı yok.	<ul style="list-style-type: none"> <li>Harici cihaz, bu ürün için profilleri desteklemiyor.</li> <li>Bluetooth® işlevi devre dışı.</li> <li>Halihazırda başka bir cihazla eşleşmiş.</li> </ul>	<ul style="list-style-type: none"> <li>Başka bir harici cihazla eşleştirmeyi deneyin.</li> <li>Bluetooth® işlevini etkinleştirin.</li> <li>Diğer cihazın eşleştirmesini kaldırın.</li> </ul>
Her 30 saniyede bir uyarı "bip sesi" çalıyor.	<ul style="list-style-type: none"> <li>Voltaj çok düşük seviyede.</li> </ul>	<ul style="list-style-type: none"> <li>Lütfen cihazı şarj edin.</li> </ul>

## Teknik Veri

### Hoparlör

Hoparlör birimi	: 40mm x 2
Hoparlör gücü	: 5 W
Müzik çalma süresi	: yaklaşık 10 saat
Çalışma sıcaklığı	: 30°C (5VDC güç kaynağı ile sağlanır) 45°C (Yerleşik şarj edilebilir Lityum İyon Batarya ile sağlanır)

### Bluetooth

Frekans aralığı	: FM için 87,5 - 108 MHz, DAB/DAB+ için 174,9 - 209,9 MHz
Maks. RF gücü	: ≤ 0 dBm

### USB kablosu (dahil)

Uzunluk	: 50 cm
Kullanım	: Şarj etme/boşaltma
Blendajlı	: No

Orijinal USB kablosu normal kullanım için sağlanmalıdır.

## Uygunluk beyanı

İşbu belgeyle, [Imtron GmbH] [PPA450] tipi telsiz cihazının 2014/53/AB yönetmeliği ile uyumlu olduğunu beyan eder. AB Uygunluk Beyanının tam metni şu internet adresinden indirilebilir: <http://www.peaq-online.com/nc/suche/>

## İmha etme



Bu aygıtı çeşitlerine ayrılmamış belediye çöpüne atmayın. Aygıtı atık elektrikli ve elektronik ekipmanların geri dönüşümü için belirlenen toplama merkezine bırakın. Bu şekilde kaynakların ve çevrenin korunmasına katkıda bulunacaksınız. Daha fazla bilgi için perakende satış mağazasına veya yerel idareye başvurun.



Lütfen pilleri çevreye duyarlı şekilde bertaraf edin. Pilleri evsel atıklarla birlikte atmayın. Lütfen bölgenizde bulunan geri dönüşüm ve toplama sistemlerini kullanın veya ürünü satın aldığınız satıcıya danışın.