

Home Theatre System

Bedienungsanleitung

Lieferumfang

- Lautsprechereinheit (1)
- Subwoofer (1)
- Raumklanglautsprecher (2)
- Fernbedienung (1/
R03-Batterie (Große AAA) (2)
- Netzkabel (1)
(die Form des Steckers hängt vom Land bzw. der Region ab)
- Optisches Digitalkabel (1)
- WANDMONTAGESCHABLONE (1)
- Einführungsanleitung
- Bedienungsanleitung (diese Anleitung)

Rückseite

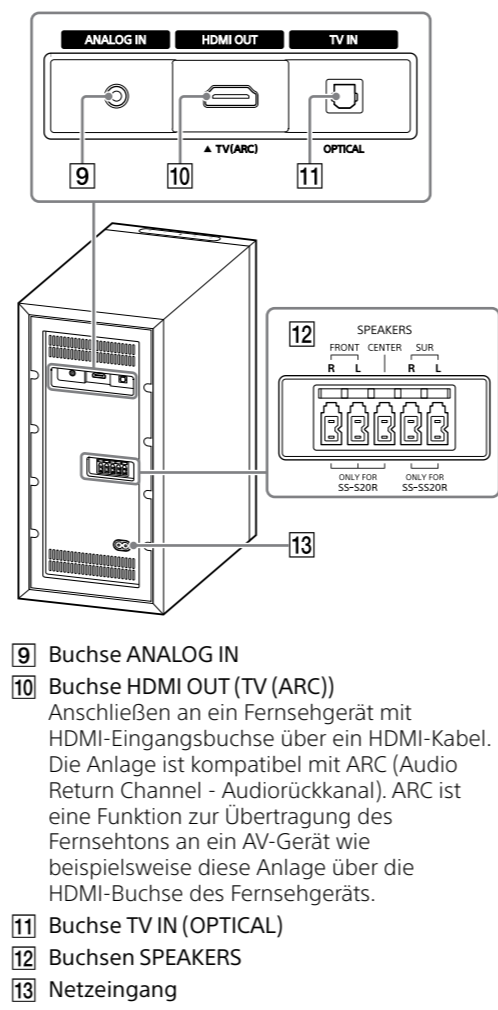

Fernbedienung

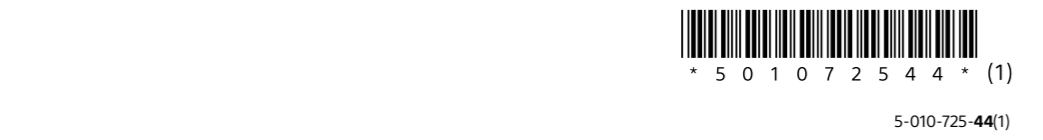
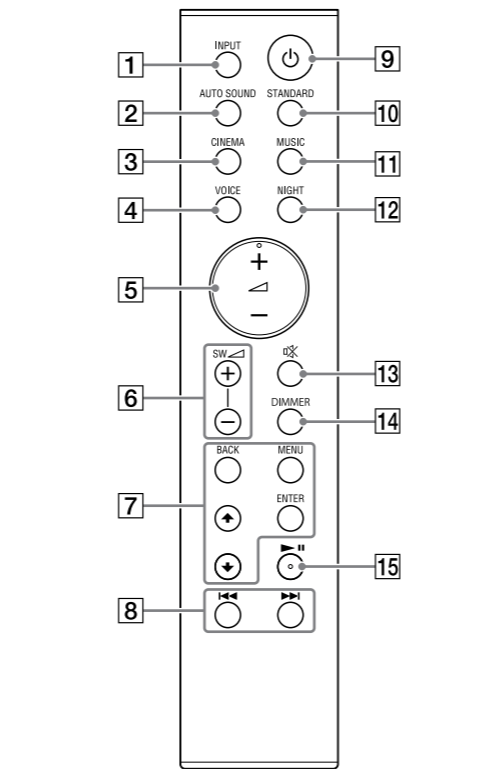

HT-SZ0R

Hinweise zu dieser Bedienungsanleitung

- Die Anweisungen in dieser Bedienungsanleitung beziehen sich auf die Bedienelemente auf der Fernbedienung.
- Einige Abbildungen sind Konzeptzeichnungen und können sich daher von den tatsächlichen Produkten unterscheiden.
- Bei der Beschreibung der einzelnen Funktionen sind die Standardeinstellungen unterstrichen.
- Die Zeichen in eckigen Klammern [] erscheinen im Display an der Vorderseite oder auf dem Fernsehschirm.

Installation und Anschluss

Anschließen an ein Fernsehgerät über ein HDMI-Kabel und/oder optisches Kabel

Näheres finden Sie in der Einführungsanleitung (separates Dokument).

Montage der Lautsprechereinheit und Raumklanglautsprecher an der Wand

Sie können die Lautsprechereinheit und die Raumklanglautsprecher an der Wand montieren.

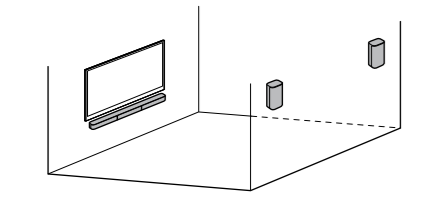

Hinweise

- Verwenden Sie Schrauben (nicht mitgeliefert), die für das Wandmaterial und die Wandstärke geeignet sind. Da Wände aus Gipskarton nicht sehr stabil sind, drehen Sie die Schrauben in einem Holzträger. Hängen Sie die Lautsprecher horizontal an mit Dübeln in einer durchgehend ebenen Wandfläche fixierten Schrauben auf.
- Lassen Sie die Montagearbeiten unbedingt von einem Sony-Händler oder lizenzierten Fachleuten ausführen und beachten Sie bei der Montage die nötigen Sicherheitsvorkehrungen.
- Sony haftet nicht für Unfälle oder Schäden, die durch unsachgemäße Montage, unzureichende Wandstärke, fehlende Schraubeneinwirkung oder Naturkatastrophen usw. verursacht wurden.

Montage der Lautsprechereinheit an der Wand

- 1 Beschaffen Sie zwei Schrauben (nicht mitgeliefert), die sich für die Wandmontagebohrungen an der Rückseite der Lautsprechereinheit eignen.

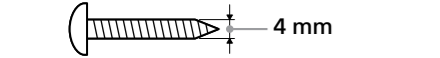

Länger als 30 mm

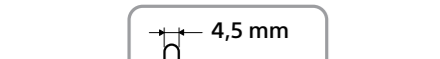

Bohrung an der Rückseite der Lautsprechereinheit

- 2 Kleben Sie die WANDMONTAGESCHABLONE (mitgeliefert) an die Wand.

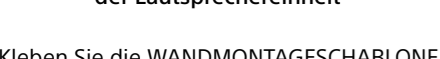

Mitte des Fernsehgeräts

- 3 Richten Sie die Schrauben in die markierten Stellen (A) der SCHRAUBENLINIE (B) auf der WANDMONTAGESCHABLONE ein, wie in der folgenden Abbildung zu sehen.



228,5 mm 228,5 mm



Schrauben Markierte Stellen (B)

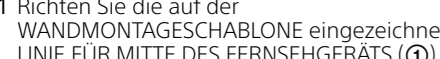

6 mm bis 7 mm

Die Schraube sollte wie in der Abbildung dargestellt herausragen.

- 1 Richten Sie die die auf der WANDMONTAGESCHABLONE eingezeichnete LINIE FÜR MITTE DES FERNSEHGERÄTS (A) an der Mitte des Fernsehgeräts aus.

- 2 Richten Sie die auf der WANDMONTAGESCHABLONE eingezeichnete LINIE FÜR UNTERKANTE DES FERNSEHGERÄTS (B) an der Unterkante des Fernsehgeräts aus und befestigen Sie die WANDMONTAGESCHABLONE dann mit handelsüblichem Klebeband o. Ä. an der Wand.

- 3 Drehen Sie die Schrauben in die markierten Stellen (A) der SCHRAUBENLINIE (B) auf der WANDMONTAGESCHABLONE ein, wie in der folgenden Abbildung zu sehen.

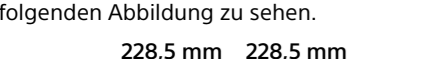

228,5 mm 228,5 mm

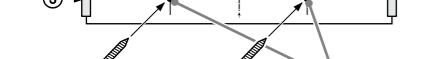

Schrauben Markierte Stellen (B)



6 mm bis 7 mm

Die Schraube sollte wie in der Abbildung dargestellt herausragen.

Lage und Funktion der Teile und Bedienelemente

Die Abbildungen zeigen keine Details.

Subwoofer

Vorderseite

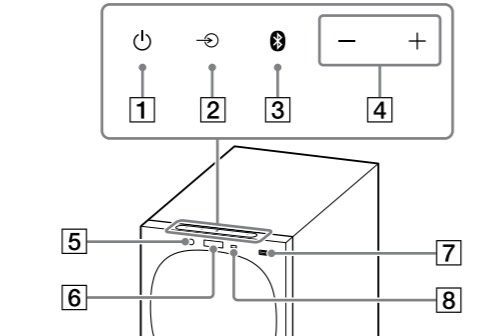

Hinweis

Legen Sie die WANDMONTAGESCHABLONE vollständig glatt an der Wand aus.

Montage der Raumklanglautsprecher an der Wand

- 1 Beschaffen Sie für jeden Lautsprecher eine Schraube (nicht mitgeliefert), die sich für die Wandmontagebohrung an der Rückseite des Raumklanglautsprechers eignet.

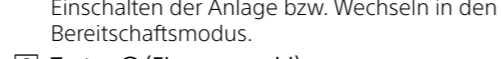

Länger als 30 mm

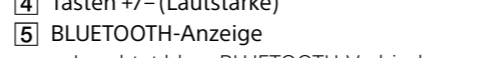

Bohrung an der Rückseite des Raumklanglautsprechers

- 2 Drehen Sie die Schraube in die Wand. Die Schraube sollte wie in der Abbildung dargestellt herausragen.

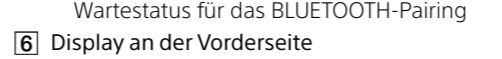

- 3 Hängen Sie den Raumklanglautsprecher an die Schraube.

Richten Sie die Bohrung an der Rückseite des Raumklanglautsprechers an der Schraube aus und hängen Sie den Raumklanglautsprecher dann an die Schraube.



6 mm bis 7 mm

Die Schraube sollte wie in der Abbildung dargestellt herausragen.

- 1 INPUT Auswählen der Eingangsquelle. Mit jedem Tastendruck auf INPUT wechselt der Eingang zyklisch wie folgt: [TV] → [ANALOG] → [BT] → [USB]

- 2 AUTO SOUND Auswählen von AUTO SOUND als Klangmodus.

- 3 CINEMA Auswählen von CINEMA als Klangmodus.

- 4 VOICE Ein-/Aus schalten des Sprachmodus.

- 5 (Lautstärke) +/- Einstellen der Lautstärke.

- 6 SW (Lautstärke des Subwoofers) +/- Einstellen der Lautstärke des Subwoofers.

- 7 MENU Ein-/Ausblenden des Menüs im Display an der Vorderseite.

- 8 +/- Auswählen der Menüoptionen.

- 9 (Ein/Aus) Auswählen des Inhalts auf dem Fernsehschirm für die USB-Wiedergabe.

- 10 ENTER Bestätigen der Auswahl.

- 11 (Lautstärke) +/- Der mit +/- für die USB-Wiedergabe ausgewählte Inhalt wird wiedergegeben.

- 12 BACK Zurückschalten zur vorherigen Anzeige. Stoppen der USB-Wiedergabe.

- 13 (Zurück/Weiter) Auswählen des vorherigen/nächsten Stücks bzw. der vorherigen/nächsten Datei. Wenn Sie eine dieser Tasten gedrückt halten, können Sie für die USB-Wiedergabe rückwärts oder vorwärts suchen.

- 14 (Ein/Aus) Einschalten der Anlage bzw. Wechseln in den Bereitschaftsmodus.

- 15 STANDARD Auswählen von STANDARD als Klangmodus.

- 16 MUSIC Auswählen von MUSIC als Klangmodus.

- 17 NIGHT Ein-/Aus schalten des Nachtmodus.

- 18 (Stummschalten) Dient zum vorübergehenden Stummschalten des Tons.

- 19 Wenn Sie die Taste im Stummschaltmodus drücken, wird das Stummschalten aufgehoben.

- 20 DIMMER Einstellen der Helligkeit des Displays, an der Vorderseite und der BLUETOOTH-Anzeige. Mit jedem Tastendruck auf DIMMER wechselt die Helligkeit zyklisch wie folgt: [BRIGHT] → [DARK] → [OFF].

- 21 (Wiedergabe/Pause)* Starten, Unterbrechen bzw. Fortsetzen der Wiedergabe.

- 22 Die Tasten +/- und +/- sind mit einem fühlbaren Punkt gekennzeichnet. Verwenden Sie ihn als Anhaltspunkt beim Bedienen des Geräts.

Austauschen der Batterien für die Fernbedienung

Wenn die Anlage nicht mehr auf die Fernbedienung reagiert, müssen die beiden Batterien gegen neue ausgetauscht werden. Ersetzen Sie sie durch R03-Manganbatterien (Größe AAA).

Wiedergabe des Tons vom Fernsehgerät

Sie können den Fernsehton über die Anlage wiedergeben.

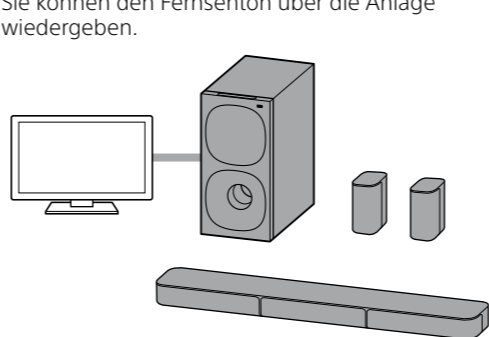

Beim Anschluss an ein Fernsehgerät über ein HDMI-Kabel (ARC) oder ein optisches Digitalkabel

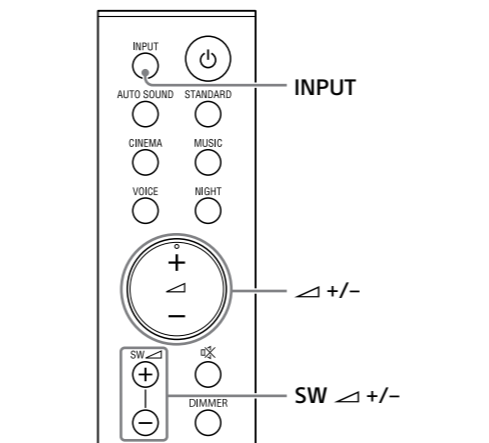

- 1 Drücken Sie mehrmals INPUT, um [TV] im Display an der Vorderseite auszuwählen.

- 2 Stellen Sie die Lautstärke ein.
 - Stellen Sie die Lautstärke mit +/- auf der Fernbedienung ein.
 - Stellen Sie die Lautstärke des Subwoofers mit SW +/- auf der Fernbedienung ein.

Hinweise

- Wenn Sie das Fernsehgerät an die Buchsen HDMI OUT (TV ARC) und TV IN (OPTICAL) anschließen, wird die Audioeingangsbuchse danach ausgewählt, welches Tonsignal zuerst empfangen wird.

- Wenn die empfangene Tonquelle nicht viele Bässe enthält, wie z. B. Fernsehsendungen, ist der Bass vom Subwoofer unter Umständen schwer zu hören.

Tip Sie können den Eingang auch mit (Ein/Aus) am Subwoofer auswählen.

Beim Anschluss an ein Fernsehgerät über ein Stereomini-Kabel

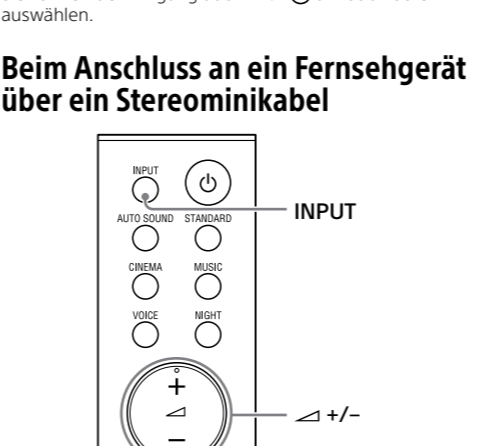

- 1 Drücken Sie mehrmals INPUT, um [ANALOG] im Display an der Vorderseite auszuwählen.

- 2 Drücken Sie mehrmals INPUT, um [USB] im Display an der Vorderseite auszuwählen. [READ] erscheint im Display an der Vorderseite und die Anlage beginnt, die Daten vom USB-Gerät einzulesen. Wenn das Einlesen der Daten abgeschlossen ist, erscheint die USB-Inhaltsliste auf dem Fernsehschirm.

- 3 Wählen Sie mit +/- die gewünschten Inhalte und drücken Sie dann ENTER. Die Wiedergabe der ausgewählten Inhalte beginnt.

- 4 Stellen Sie die Lautstärke ein.
 - Stellen Sie die Lautstärke mit +/- auf der Fernbedienung ein.
 - Stellen Sie die Lautstärke des Subwoofers mit SW +/- auf der Fernbedienung ein.

Hinweis

- Wenn die empfangene Tonquelle nicht viele Bässe enthält, wie z. B. Fernsehsendungen, ist der Bass vom Subwoofer unter Umständen schwer zu hören.

Tip Sie können den Eingang auch mit (Ein/Aus) am Subwoofer auswählen.

Wiedergabe von Musik auf einem USB-Gerät

Sie können auf einem angeschlossenen USB-Gerät gespeicherte Musikdateien wiedergeben lassen.

Hinweise

- Um die USB-Inhaltsliste auf dem Fernsehschirm anzuzeigen, müssen Sie die Anlage über ein HDMI-Kabel an das Fernsehgerät anschließen.
- Stellen Sie am Fernsehgerät den Eingang ein, an den die Anlage angeschlossen ist.

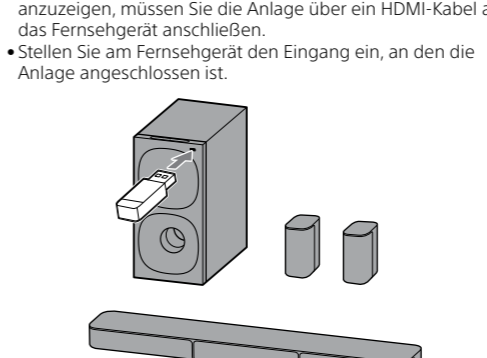

Wiedergabe von Musik auf einem angeschlossenen USB-Gerät

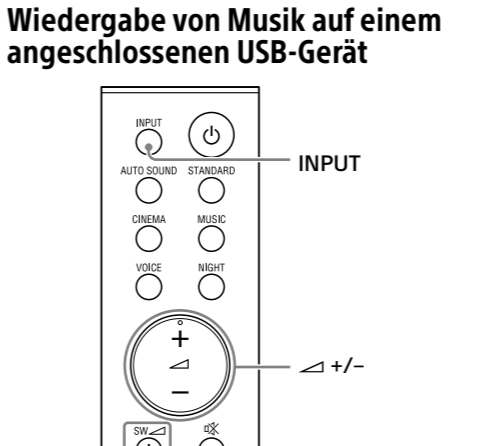

- 1 Schließen Sie das USB-Gerät an den Anschluss (USB) an.

- 2 Drücken Sie mehrmals INPUT, um [USB] im Display an der Vorderseite auszuwählen. [READ] erscheint im Display an der Vorderseite und die Anlage beginnt, die Daten vom USB-Gerät einzulesen. Wenn das Einlesen der Daten abgeschlossen ist, erscheint die USB-Inhaltsliste auf dem Fernsehschirm.

- 3 Wählen Sie mit +/- die gewünschten Inhalte und drücken Sie dann ENTER. Die Wiedergabe der ausgewählten Inhalte beginnt.

- 4 Stellen Sie die Lautstärke ein.
 - Stellen Sie die Lautstärke mit +/- auf der Fernbedienung ein.
 - Stellen Sie die Lautstärke des Subwoofers mit SW +/- auf der Fernbedienung ein.

Hinweis

- Wenn die empfangene Tonquelle nicht viele Bässe enthält, wie z. B. Fernsehsendungen, ist der Bass vom Subwoofer unter Umständen schwer zu hören.

So wählen Sie den Wiedergabemodus aus

Sie können den Wiedergabemodus für die USB-Wiedergabe wie Wiedergabewiederholung oder Zufalls-wiedergabe aus dem Menü auswählen.

- 1 Drücken Sie MENU. Das Menü erscheint im Display an der Vorderseite.

- 2 Wählen Sie mit +/-/ENTER die Option [USB] - [REPEAT] aus.

- 3 Wählen Sie mit +/-/ENTER den Wiedergabemodus aus.
 - [OFF]: Keine Wiedergabewiederholung. Alle Titel werden wiedergegeben.
 - [ONE]: Ein Titel wird wiederholt wiedergegeben.
 - [FOLDER]: Alle Titel im aktuellen Ordner werden wiederholt wiedergegeben.
 - [RANDOM]: Alle Titel im aktuellen Ordner werden in zufälliger Reihenfolge wiedergegeben.
 - [ALL]: Alle Titel werden wiederholt wiedergegeben.

- 4 Blenden Sie mit MENU das Menü aus.

Weitere Funktionen

Funktion	Vorgehen
Unterbrechen bzw. Fortsetzen der Wiedergabe	Drücken Sie II .
Auswählen des vorherigen oder nächsten Titels	Drücken Sie ◀▶ .
Rückwärts- oder Vorwärtssuchen (schneller Rücklauf/Vorlauf)	Halten Sie ◀▶ gedrückt.

Hinweise

- Trennen Sie während des Betriebs nicht das USB-Gerät von der Anlage. Um eine Beschädigung von Daten oder Schäden am USB-Gerät zu vermeiden, schalten Sie die Anlage vor dem Anschließen oder Trennen des USB-Geräts aus.

- [INVALID USB] erscheint im Display an der Vorderseite, wenn Sie ein nicht unterstütztes oder defektes USB-Gerät anschließen.

- Je nach dem Dateiformat stehen der schnelle Rücklauf und der schnelle Vorlauf möglicherweise nicht zur Verfügung.

Informationen des USB-Geräts auf dem Fernsehschirm

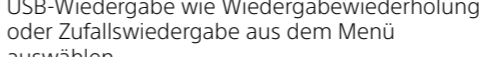

- ① Spieldauer
- ② Gesamtspieldauer
- ③ Bitrate
- ④ Wiedergabestatus
- ⑤ Geschwindigkeit beim schnellen Rücklauf/Vorlauf
- ⑥ Wiedergabemodus
- ⑦ Nummer der ausgewählten Datei/Gesamtzahl der Dateien im Ordner

Je nach Status des USB-Geräts werden die folgenden Meldungen auf dem Fernsehschirm angezeigt.

- [File Unsupported] Erscheint 2 Sekunden lang unten links, wenn eine nicht unterstützte Datei übersprungen wird.

- [Device Not Support] – Das USB-Gerät wird nicht unterstützt. – Das angeschlossene Gerät ist kein USB-Gerät, ein defektes USB-Gerät oder ein USB-Gerät, auf dem sich keine Dateien befinden.

- [No USB] Es ist kein USB-Gerät angeschlossen.

- [Waiting] Die Anlage sucht gerade ein USB-Gerät.

- [This device is empty] Auf dem USB-Gerät befinden sich keine abspielbaren Dateien.

Hinweise

- Je nach Wiedergabequelle werden manche Informationen möglicherweise nicht angezeigt.
- Je nach Wiedergabemodus werden möglicherweise andere Informationen angezeigt.

Wiedergeben von Musik von einem Mobilgerät mit der BLUETOOTH-Funktion

Sie können auf einem Mobilgerät wie einem Smartphone oder Tablet gespeicherte Musik über eine drahtlose Verbindung wiedergeben, wenn Sie mit der BLUETOOTH-Funktion eine Verbindung zwischen der Anlage und dem Mobilgerät herstellen. Wenn Sie über die BLUETOOTH-Funktion eine Verbindung zum Mobilgerät herstellen, müssen Sie das Fernsehgerät nicht einschalten und können die Anlage einfach mit der mitgelieferten Fernbedienung steuern.



Pairing mit einem Mobilgerät

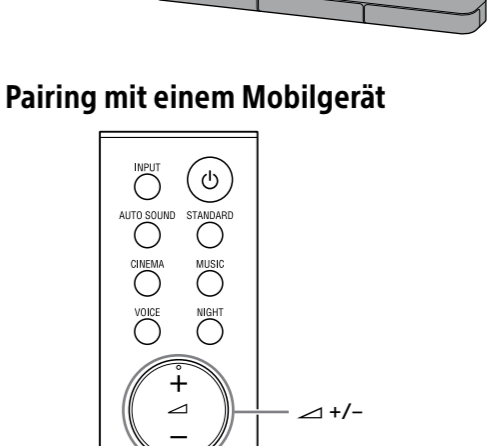

- 1 Halten Sie die Taste BLUETOOTH am Subwoofer etwa 2 Sekunden lang gedrückt. Die Anlage wechselt in den Pairing-Modus und die BLUETOOTH-Anzeige blinkt wiederholt zweimal.

- 2 Starten Sie am Mobilgerät das Pairing und suchen Sie die Anlage.
 - Auf dem Display des Mobilgeräts erscheint die Liste der gefundenen BLUETOOTH-Geräte. Wie das Pairing zwischen BLUETOOTH-Gerät und Mobilgerät ausgeht zum Mobilgerät, schlagen Sie bitte in der Bedienungsanleitung zum Mobilgerät nach.

- 3 Wählen Sie zum Pairing von Anlage und Mobilgerät die Option „HT-SZ0R“ in der Liste auf dem Display des Mobilgeräts. Wenn Sie nach einem Passwort gefragt werden, geben Sie „0000“ ein.

- 4 Vergewissern Sie sich, dass die BLUETOOTH-Anzeige am Subwoofer blau leuchtet. Zwischen der Anlage und dem Mobilgerät wurde eine Verbindung hergestellt.

- 5 Starten Sie die Audiowiedergabe mit der Musik-App auf dem verbundenen Mobilgerät. Der Ton wird über die Anlage ausgegeben.

- 6 Stellen Sie die Lautstärke ein.
 - Stellen Sie die Lautstärke mit +/- auf der Fernbedienung ein.
 - Stellen Sie die Lautstärke des Subwoofers mit SW +/- auf der Fernbedienung ein.
 - **II** und **◀▶** auf der Fernbedienung können für die BLUETOOTH-Funktion verwendet werden. (Das Rückwärts- bzw. Vorwärtssuchen durch Gedrückthalten von **◀▶** steht nicht zur Verfügung.)

Hinweise

- Sie können ein Pairing mit bis zu 10 BLUETOOTH-Geräten ausführen. Wenn Sie das Pairing mit einem 11. BLUETOOTH-Gerät ausführen, wird das Gerät, bei dem die letzte Verbindung am längsten zurückliegt, durch das neue Gerät ersetzt.

- Führen Sie das Pairing für das zweite und weitere Mobilgeräte aus.

- Wenn die empfangene Tonquelle nicht viele Bässe enthält, wie z. B. Fernsehsendungen, ist der Bass vom Subwoofer unter Umständen schwer zu hören.

Tip Sie können den Verbindungsstatus der BLUETOOTH-Funktion am Status der BLUETOOTH-Anzeige ablesen.

- Wenn der BLUETOOTH-Eingang ausgewählt ist und Sie kurz die Taste BLUETOOTH am Subwoofer drücken, wechselt die Anlage in den Pairing-Modus.

Musikwiedergabe von einem Mobilgerät, mit dem ein Pairing erfolgte

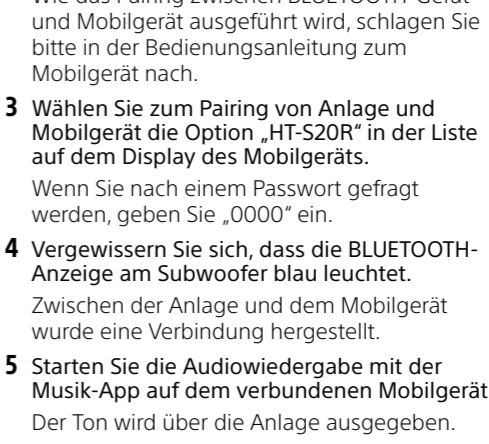

- 1 Schalten Sie die BLUETOOTH-Funktion am Mobilgerät ein.

- 2 Drücken Sie mehrmals INPUT, um [BT] auszuwählen, oder drücken Sie kurz die Taste BLUETOOTH am Subwoofer. Die BLUETOOTH-Anzeige blinkt und die Anlage verbindet sich automatisch wieder mit dem BLUETOOTH-Gerät, mit dem sie zuletzt verbunden war.

- 3 Vergewissern Sie sich, dass die BLUETOOTH-Anzeige blau leuchtet. Zwischen der Anlage und dem Mobilgerät wurde eine Verbindung hergestellt.

- 4 Starten Sie die Audiowiedergabe mit der Musik-App auf dem verbundenen Mobilgerät. Der Ton wird über die Anlage ausgegeben.

- 5 Stellen Sie die Lautstärke ein.
 - Stellen Sie die Lautstärke mit +/- auf der Fernbedienung ein.
 - Stellen Sie die

Ändern von Einstellungen

Über das Menü können Sie folgende Optionen einstellen.

Die Einstellungen bleiben gespeichert, auch wenn Sie das Netzkabel lösen.

1 Drücken Sie **MENU**, um das **Menü im Display** an der Vorderseite einzublenden.

2 Drücken Sie **↔/ENTER** so oft, bis die **wünschte Option** und **Einstellung ausgewählt** ist.

Um zur höheren Ebene zurückzuschalten, drücken Sie **BACK**.

3 **Blenden Sie mit MENU das Menü** aus.

Hinweis

Sie können das Menü auch ausblenden, indem Sie eine andere Funktion als eine Menüfunktion ausführen, beispielsweise ↔/↔/↔/↔/↔/↔ usw.

Menüliste

Die Standard­ein­stel­lun­gen sind unterstrichen. Sie können sich je nach Region unterscheiden.

Optionen	Funktion
[CURRENT STATUS]	<p>Diese Optionen dienen nicht zum Einstellen der Menüoptionen.</p> <p>Sie können die Einstellungen für Klang-, Nacht- und Sprachmodus sowie aktuelle Streaminformationen anzeigen lassen.</p> <p>[Vo. ON]/[Vo.OFF]</p> <p>[IN.ON]/[IN.OFF]</p> <p>[NO. INFO]/[LPCM]/[DOLBY DIGITAL]</p> <p>Einzelheiten zum Vorgehen finden Sie unter „Anzeigen der aktuellen Klangeinstellungen“.</p>
[SPEAKER]	<p>[MULTI SPEAKER]</p> <p>Sie können die Lautsprecherausgabe an der Anlage einstellen.</p> <ul style="list-style-type: none">[ON]: Der Ton wird über alle Lautsprecher ausgegeben, unabhängig von der Anzahl der Audiokanäle für die Wiedergabequelle. [OFF]: Der Ton wird über die Lautsprecher ausgegeben, die den Audiokanalen für die Wiedergabequelle entsprechen.
[SUR.L.DISTANCE]/[SUR.R.DISTANCE]	<p>[0.0M]: Damit wird der Abstand zwischen Hörposition und Raumklanglautsprecher (links bzw. rechts) auf einen Wert zwischen 1,0 Meter und 6,0 Metern (in Schritten von 0,1 Metern) eingestellt.</p>
[SUR.L.LEVEL]/[SUR.R.LEVEL]	<p>[0.0]: Damit wird der Tonpegel des Raumklanglautsprechers (links bzw. rechts) auf einen Wert zwischen -6,0 dB und +6,0 dB (in Schritten von 0,5 dB) eingestellt.</p>
[TEST TONE]	<p>Hinweis</p> <p>Achten Sie darauf, [TEST TONE] auf [ON] zu setzen, um das Einstellen zu vereinfachen.</p> <ul style="list-style-type: none">[ON]: Der Testton wird nacheinander von den einzelnen Lautsprechern ausgegeben. [OFF]: Der Testton wird ausgeschaltet.
[AUDIO]	<p>[DRC]</p> <p>(Dynamikbegrenzung)</p> <p>Diese Option ist nützlich, wenn Sie Filme mit niedriger Lautstärke sehen wollen. DRC funktioniert bei Dolby Digital-Tonquellen.</p> <ul style="list-style-type: none">[ON]: Der Ton wird gemäß den Inhaltsinformationen komprimiert. [OFF]: Der Ton wird nicht komprimiert.
[AVOL] (Lautstärken-Automatik)	<p>Sie können die Lautstärke je nach Eingangspegel vom angeschlossenen Gerät automatisch einstellen.</p> <ul style="list-style-type: none">[ON]: Die Lautstärke wird automatisch eingestellt. [OFF]: Ausschaltet.
[DUAL] (Dual-Mono-Ton)	<p>Multiple-Ton kann wiedergegeben werden, wenn die Anlage ein Multiplex-Sendesignal im Dolby Digital-Format empfängt.</p> <ul style="list-style-type: none">[MAIN]: Der Ton der Hauptsprache wird ausgegeben. [SUB]: Der Ton der Nebensprache wird ausgegeben. [MS]: Es wird sowohl der Ton der Haupt- als auch der Nebensprache ausgegeben.

Hinweis

Wenn Dolby Digital-Signale eingespist werden sollen, müssen Sie ein Fernsehgerät oder ein anderes Gerät mit einem optischen Digitalkabel an die Buchse TV IN (OPTICAL) oder mit einem HDMI-Kabel an die Buchse HDMI OUT (TV ARC) anschließen.

[HDMI]	<p>[CONTROL FOR HDMI]</p> <ul style="list-style-type: none">[ON]: Die Funktion „Steuerung für HDMI“ ist aktiviert. Über ein HDMI-Kabel angeschlossene Geräte können einander steuern. [OFF]: Ausschaltet.
[TV AUDIO]	<p>Sie können festlegen, ob der Wiedergabeton von einem HDMI-Kabel oder optischen Digitalkabel eingespist wird.</p> <p>[AUTO]: Der von einem HDMI-Kabel oder optischen Digitalkabel eingespiste und erkannte Ton wird wiedergegeben. Wenn Sie entweder ein HDMI-Kabel oder ein optisches Digitalkabel anschließen, wählt die Anlage das angeschlossene Kabel für den Fernseheingang aus und der Wiedergabeton ist zu hören.</p> <p>[OPTICAL]: Der Ton von der Buchse TV IN (OPTICAL) wird für den Fernseheingang ausgewählt und wiedergeben.</p>
[BT]	<p>[POWER]</p> <p>Sie können die BLUETOOTH-Funktion ein- bzw. ausschalten.</p> <ul style="list-style-type: none">[ON]: Die BLUETOOTH-Funktion wird eingeschaltet. [OFF]: Die BLUETOOTH-Funktion wird ausgeschaltet.
[STANDBY]	<p>Wenn die Anlage über Pairing-Informationen verfügt und der BLUETOOTH-Bereitschaftsmodus aktiviert ist, können Sie die Anlage von einem BLUETOOTH-Gerät aus sogar aus dem Bereitschaftsmodus einschalten und Musik wiedergeben.</p> <ul style="list-style-type: none">[ON]: Der BLUETOOTH-Bereitschaftsmodus ist aktiviert. [OFF]: Der BLUETOOTH-Bereitschaftsmodus ist deaktiviert.

Hinweis

Wenn der BLUETOOTH-Bereitschaftsmodus aktiviert ist, erhöht sich der Energieverbrauch im Bereitschaftsmodus.

[USB]	<p>[REPEAT]</p> <ul style="list-style-type: none">[OFF]: Keine Wiedergabewiederholung. Alle Titel werden wiedergegeben. [ON]: Ein Titel wird wiederholt wiedergegeben. [FOLDER]: Alle Titel im aktuellen Ordner werden wiederholt wiedergegeben. [RANDOM]: Alle Titel im aktuellen Ordner werden in zufälliger Reihenfolge wiedergegeben. [ALL]: Alle Titel werden wiederholt wiedergeben.
[SYSTEM]	<p>[AUTO STANDBY]</p> <ul style="list-style-type: none">[ON]: Die Bereitschaftsautomatik wird eingeschaltet. Wenn Sie die Anlage etwa 20 Minuten lang nicht bedienen, wechselt die Anlage automatisch in den Netzwerk-Bereitschaftsmodus oder Bereitschaftsmodus. Bei Modellen für Länder in Europa ist die Standard­ein­stel­lung [ON]. [OFF]: Ausschaltet. <p>Bei Modellen für Australien/Neuseeland ist die Standard­ein­stel­lung [OFF].</p>
[VERSION]	<p>Die aktuelle Firmwareversion erscheint im Display an der Vorderseite.</p>
[RESET]	<p>[ALL RESET]</p> <p>Sie können die Einstellungen der Anlage auf die werkseitigen Standard­ein­stel­lun­gen zurücksetzen. Einzelheiten dazu finden Sie unter „Zurücksetzen der Anlage“.</p>
[UPDATE]	<p>[START]</p> <p>Starten Sie die Softwareaktualisierung, nachdem Sie den USB-Speicher mit der Softwareaktualisierungsdatei an die Anlage angeschlossen haben.</p> <p>Informationen zu Softwareaktualisierungen finden Sie auf der folgenden Website:</p> <ul style="list-style-type: none">Für Kunden in Europa https://www.sony.eu/support Für Kunden in Australien oder Neuseeland https://www.sony-asia.com/support
[CANCEL]	<p>Die Softwareaktualisierung wird abgebrochen.</p>

Verwenden der Steuerung für HDMI

Wenn Sie ein mit der Steuerung für HDMI* kompatibles Gerät wie ein Fernsehgerät oder einen Blu-ray-Disc-Player über ein HDMI-Kabel anschließen, können Sie das betreffende Gerät über die Fernbedienung des Fernsehgeräts oder Blu-ray-Disc-Players steuern.

Hinweis

Diese Funktionen stehen möglicherweise mit Geräten von einem anderen Hersteller als Sony zur Verfügung, der einwandfreie Betrieb kann aber nicht garantiert werden.

* Steuerung für HDMI ist ein Standard für den Austausch von Steuerfunktionsbefehlen nach CEC-Spezifikation (Consumer Electronics Control) für HDMI-Geräte (High-Definition Multimedia Interface).

Vorbereitungen für die Verwendung der Steuerung für HDMI

Setzen Sie [HDMI] – [CONTROL FOR HDMI] auf [ON]. Die Standard­ein­stel­lung ist [ON]. Aktivieren Sie die Steuerung für HDMI des Fernsehgeräts und anderer an das Fernsehgerät angeschlossener Geräte.

Tip

Bei der Verwendung von Sony-Verbindern und der Steuerung für HDMI aktivieren, wird die Steuerung für HDMI an der Anlage automatisch ebenfalls aktiviert.

Systemauschaltung

Wenn Sie das Fernsehgerät ausschalten, wird die Anlage automatisch ausgeschaltet.

Systemaudiosteuerung

Wenn Sie beim Fernsehgerät die Anlage einschalten, wird der Ton des Fernsehgeräts über die Lautsprecher der Anlage ausgegeben. Die Lautstärke der Anlage können Sie über die Fernbedienung des Fernsehgeräts einstellen. Wenn der Ton des Fernsehgeräts über die Lautsprecher der Anlage ausgegeben wurde, als Sie das letzte Mal ferngesehen haben, wird die Anlage automatisch eingeschaltet, wenn Sie das Fernsehgerät wieder einschalten. Funktionen können auch über das Menü des Fernsehgeräts ausgeführt werden. Einzelheiten dazu finden Sie in der Bedienungsanleitung zum Fernsehgerät.

Hinweis

Der Ton wird nur über das Fernsehgerät ausgegeben, wenn bei der Doppelbidfunktion am Fernsehgerät ein anderer Eingang als [TV] ausgewählt ist. Der Ton wird über die Anlage ausgegeben, sobald Sie die Doppelbidfunktion einschalten.

Je nach Fernsehgerät wird der Wert für den Lautstärkepegel an der Anlage auf dem Fernsehschirm angezeigt. Der am Fernsehgerät angezeigte Wert für die Lautstärke kann sich von dem Wert im Display an der Vorderseite der Anlage unterscheiden.

Je nach den Einstellungen am Fernsehgerät steht die Systemaudiosteuerung möglicherweise nicht zur Verfügung. Einzelheiten dazu finden Sie in der Bedienungsanleitung zum Fernsehgerät.

Die Lautstärke wird nicht automatisch eingestellt, wenn über die Lautsprecher des Fernsehgeräts ausgegeben wurde und Sie das Fernsehgerät erneut einschalten, kann es sein, dass die Lautstärke nicht parallel dazu ebenfalls einschaltet.

Audio Return Channel (ARC)

Wenn Sie ein Fernsehgerät mit der Audio Return Channel-kompatible HDMI-In-Buchse eines Fernsehgeräts angeschlossen ist, können Sie den Fernsehgeräts über die Lautsprecher der Anlage wiedergeben, ohne ein optisches Digitalkabel anzuschließen.

Hinweis

Wenn das Fernsehgerät nicht mit Audio Return Channel kompatibel ist, muss ein optisches Digitalkabel angeschlossen werden (schließen Sie dazu in der mitgelieferten Einführungsanleitung nach).

One-Touch-Wiedergabe

Wenn Sie Inhalte auf einem an das Fernsehgerät angeschlossenen Gerät (Blu-ray-Disc-Player, „PlayStation4“ usw.) wiedergeben, schalten sich die Anlage und das Fernsehgerät automatisch ein, an der Anlage wird zum Fernseheingang umgeschaltet und der Ton wird über die Lautsprecher der Anlage ausgegeben.

Hinweise

- Wenn der Fernsehset beim letzten Mal, als Sie ferngesehen haben, über die Lautsprecher des Fernsehgeräts ausgegeben wurde, schaltet sich die Anlage möglicherweise nicht ein und Bild und Ton werden möglicherweise über das Fernsehgerät ausgegeben, obwohl am Gerät Inhalte wiedergegeben werden.
- Je nach Fernsehgerät wird der Inhalt des Inhalts unter Umständen nicht einwandfrei wiedergegeben.

Hinweise zu HDMI-Verbindungen

- Verwenden Sie ein HDMI-zertifiziertes Kabel.
- Verwenden Sie ein High-Speed-HDMI-Kabel von Sony mit Kabeltyp-Logo.
- Verwenden Sie ein HDMI-DVI-Konvertierungs­kabel zu verwenden.
- Überprüfen Sie die Konfiguration des angeschlossenen Geräts, wenn das Bild eines über HDMI-Kabel angeschlossenen Geräts schlecht ist oder kein Ton ausgegeben wird.
- Von einer HDMI-Buchse übertragene Audiosignale (Abtastfrequenz, Bilänge usw.) werden durch das angeschlossene Gerät o. U. unterdrückt.

Energiesparen

Wenn der Energieverbrauch beim Verwenden der Anlage gesenkt werden soll, ändern Sie die folgenden Einstellungen.

Ausschalten der Anlage anhand der Nutzungserkennung

Wenn die Bereitschaftsautomatik aktiviert ist, wechselt die Anlage automatisch in den Netzwerk-Bereitschaftsmodus oder Bereitschaftsmodus, wenn Sie sie etwa 20 Minuten lang nicht bedient haben und kein Eingangssignal an der Anlage eingeht.

Setzen Sie [SYSTEM] – [AUTO STANDBY] auf [ON]. Informationen für Länder in Europa ist die Standard­ein­stel­lung [ON]. Bei Modellen für Australien/Neuseeland ist die Standard­ein­stel­lung [OFF].

Hinweis

Wenn Sie diese Funktion deaktivieren, erhöht sich die Leistungsaufnahme, weil es sich bei Nichtgebrauch nicht automatisch ausschaltet.

Stromsparen im Bereitschaftsmodus

Wenn im Bereitschaftsmodus weniger Strom verbraucht werden soll, setzen Sie [BT] – [STANDBY] und [HDMI] – [CONTROL FOR HDMI] auf [OFF].

Die Standard­ein­stel­lung für diese Optionen ist [ON].

Zurücksetzen der Anlage

Wenn die Anlage nicht ordnungsgemäß funktioniert, setzen Sie sie wie folgt zurück.

- Drücken Sie **MENU**, um das **Menü im Display** an der **Vorderseite** einzublenden.
- Drücken Sie **↔/♦**, um [RESET] auszuwählen, und drücken Sie dann **ENTER**.
- Drücken Sie **↔/♦**, um [ALL RESET] auszuwählen, und drücken Sie dann **ENTER**.
- Drücken Sie **↔/♦**, um [START] auszuwählen, und drücken Sie dann **ENTER**. Alle Einstellungen werden auf die Anfangswerte zurückgesetzt.

So brechen Sie das Zurücksetzen ab

Wählen Sie in Schritt 4 [CANCEL].

Wenn Sie kein Zurücksetzen über das Menü durchführen können

Halten Sie **⏻** und **–** (Lautstärke) am Subwoofer länger als 5 Sekunden gedrückt.

Alle Einstellungen werden auf die Anfangswerte zurückgesetzt.

Tip

Bei der Beschreibung der einzelnen Funktionen sind die Standard­ein­stel­lun­gen unterstrichen.

Störungsbehebung

Wenn die Anlage nicht ordnungsgemäß funktioniert, gehen Sie in folgender Reihenfolge vor.

- Suchen Sie anhand der Informationen in dieser Störungsbehebung nach Ursachen und Abhilfemaßnahmen für das Problem.**
- Setzen Sie die Anlage zurück.** Alle Einstellungen der Anlage werden auf die Anfangswerte zurückgesetzt. Einzelheiten dazu finden Sie unter „Zurücksetzen der Anlage“.

Sollte das Problem bestehen bleiben, wenden Sie sich an Ihren Sony-Händler.

Stromversorgung

Die Anlage lässt sich nicht einschalten.

- Überprüfen Sie, ob das Netzkabel richtig angeschlossen ist.
- Ziehen Sie das Netzkabel aus der Netzsteckdose und schließen Sie es nach einigen Minuten wieder an.

Die Anlage schaltet sich automatisch aus.

Die Bereitschaftsautomatik ist aktiviert. Setzen Sie [SYSTEM] – [AUTO STANDBY] auf [OFF].

Die Anlage schaltet sich nicht ein, obwohl das Fernsehgerät eingeschaltet wird.

- Setzen Sie [HDMI] – [CONTROL FOR HDMI] auf [ON]. Das Fernsehgerät muss die Steuerung für HDMI unterstützen. Einzelheiten dazu finden Sie in der Bedienungsanleitung zum Fernsehgerät.
- Überprüfen Sie die Lautsprecher­ein­stel­lun­gen am Fernsehgerät. Die Anlage schaltet sich ein, wenn den Lautsprecher­ein­stel­lun­gen am Fernsehgerät ein Ton an der Anlage der Fernseh­ein­gabe­angabe eingestellt ist. Einzelheiten dazu finden Sie in der Bedienungsanleitung zum Fernsehgerät.

- Wenn der Ton beim letzten Mal über die Lautsprecher des Fernsehgeräts ausgegeben wurde und Sie das Fernsehgerät erneut einschalten, kann es sein, dass das Fernsehgerät nicht parallel dazu ebenfalls einschaltet.

Die Anlage schaltet sich aus, wenn das Fernsehgerät ausgeschaltet wird.

- Überprüfen Sie die Einstellung der Steuerung für HDMI. Wenn die Steuerung für HDMI eingeschaltet ist, schaltet sich die Anlage automatisch aus, sobald Sie das Fernsehgerät ausschalten.

Die Anlage schaltet sich nicht aus, obwohl das Fernsehgerät ausgeschaltet wird.

- Überprüfen Sie die Einstellung der Steuerung für HDMI. Wenn Sie das Fernsehgerät ausschalten, schaltet sich die Anlage nur dann automatisch aus, wenn an der Anlage der Fernseh­ein­gabe­angabe eingestellt ist. Das Fernsehgerät muss die Steuerung für HDMI unterstützen. Einzelheiten dazu finden Sie in der Bedienungsanleitung zum Fernsehgerät.

Bild

Es ist kein Bild zu sehen oder das Bild wird nicht korrekt angezeigt.

- Wählen Sie den richtigen Eingang aus.
- Wenn der Fernseh­ein­gabe­angabe ausgewählt ist, kann kein Bild angezeigt wird, wählen Sie den richtigen Eingang aus.
- Fernbedienung des Fernsehgeräts aus.
- Trennen Sie das HDMI-Kabel und schließen Sie es dann wieder an. Achten Sie darauf, dass das Kabel fest eingesteckt ist.

Ton

Über die Anlage wird kein Fernsehton ausgegeben.

- Überprüfen Sie Typ und Verbindung des HDMI-Kabels oder optischen Digitalkabels, das an der Anlage angeschlossen ist (siehe die mitgelieferte Einführungsanleitung).
- Trennen Sie die Kabel zwischen dem Fernsehgerät und der Anlage und schließen Sie sie dann wieder fest an. Trennen Sie die Netzkabel von Fernsehgerät und Anlage von der Netzsteckdose und schließen Sie sie wieder an.
- Wenn die Anlage und das Fernsehgerät über ein HDMI-Kabel verbunden sind, prüfen Sie, ob Folgendes zutrifft.

- Die HDMI-Buchse am angeschlossenen Fernsehgerät ist mit „E“ beschriftet.
- Am Fernsehgerät ist die Steuerung für HDMI eingeschaltet.
- An der Anlage ist die Steuerung für HDMI eingeschaltet.
- Wenn Ihr Fernsehgerät nicht mit Audio Return Channel kompatibel ist, schließen Sie das optische Digitalkabel an (siehe die mitgelieferte Einführungsanleitung) und das Fernsehgerät nicht mit Audio Return Channel kompatibel ist, wird an der Anlage kein Fernsehton ausgegeben, auch wenn die Anlage an die HDMI-Buchse des Fernsehgeräts angeschlossen ist.

- Wenn der Ton vom Gerät, das an die optische Eingangsbuchse des Fernsehgeräts angeschlossen ist, nicht ausgegeben wird, versuchen Sie Folgendes.

- Verbinden Sie den Kabel- oder Satellitenempfänger direkt mit der Buchse TV IN (OPTICAL) der Anlage.
- Drücken Sie mehrmals INPUT, um den Fernseh­ein­gabe­angabe auszuwählen.
- Stellen Sie am Fernsehgerät eine höhere Lautstärke ein oder beben Sie die Stromschaltung auf.
- Je nach der Reihenfolge, in der Sie Fernsehgerät und Anlage einschalten, wird der Ton der Anlage möglicherweise nicht ausgegeben. In diesem Fall zuerst das Fernsehgerät und dann die Anlage ein.
- Stellen Sie am Fernsehgerät (BRAVIA) die Lautstärke als Lautsprecher ein.
- Informationen zum Einstellen des Fernsehgeräts finden Sie in der Bedienungsanleitung zum Fernsehgerät.
- Prüfen Sie die Tonabgabe am Fernsehgerät. Informationen zu den Fernseh­ein­stel­lun­gen finden Sie in der Bedienungsanleitung zum Fernsehgerät.
- Die Anlage unterstützt die Audioformate Dolby Digital und PCM. Wenn Sie ein nicht unterstütztes Format wiedergeben, setzen Sie die Einstellung für den digitalen Audioausgang am Fernsehgerät (BRAVIA) auf „PCM“.
- Einzelheiten dazu finden Sie in der Bedienungsanleitung zum Fernsehgerät.

Der Ton wird von der Anlage und vom Fernsehgerät ausgegeben.

- Ändern Sie die Audioausgangs­ein­stel­lung am Fernsehgerät, sodass der Fernsehton über den externen Lautsprecher ausgegeben wird.
- Stellen Sie die Fernsehlautstärke auf den niedrigsten Wert ein.

Vom Subwoofer ist kein Ton oder nur sehr leiser Ton zu hören.

- Vergewissern Sie sich, dass das Netzkabel des Subwoofers richtig angeschlossen ist (siehe die mitgelieferte Einführungsanleitung).

- Drücken Sie **SW** → um für den Subwoofer eine höhere Lautstärke auszuwählen.
- Der Subwoofer dient zur Wiedergabe von Bässen. Sollten die Eingangsquellen nur sehr geringe Basskomponenten enthalten (dies ist zum Beispiel häufig bei Fernsehsendungen der Fall), dann ist der über den Subwoofer ausgegebene Ton möglicherweise nur schwer zu hören.
- Bei der Wiedergabe von Inhalten, die mit der Urheberrechtsschutztechnologie (HDCP) kompatibel sind, wird über den Subwoofer kein Ton ausgegeben.

Über die Anlage ist der Ton des an die Anlage angeschlossenen Geräts nicht oder nur sehr leise zu hören.

- Drücken Sie **⌘** und prüfen Sie den Lautstärkepegel.
- Drücken Sie **⌘** oder ↔ , um die Stromschaltungfunktion auszuschalten.
- Vergewissern Sie sich, dass die richtige Eingangsquelle ausgewählt ist. Probieren Sie andere Eingangsquellen aus, indem Sie mehrmals INPUT drücken.
- Überprüfen Sie, ob alle Kabel der Anlage und des angeschlossenen Geräts fest eingesteckt sind.

- Wenn das angeschlossene Gerät die Upsampling-Funktion unterstützt, schalten Sie diese unbedingt aus.

Von den Raumklanglautsprechern ist kein Ton oder nur sehr leiser Ton zu hören.

- Stellen Sie sicher, dass die Kabel der Raumklanglautsprecher richtig an den Subwoofer angeschlossen sind (siehe die mitgelieferte Einführungsanleitung).
- Vergewissern Sie sich, dass [SPEAKER] – [MULTI SPEAKER] auf [OFF] gesetzt ist, und der Ton bei der Wiedergabe einer 2-kanaligen Tonquelle nicht von den Raumklanglautsprechern ausgegeben.
- Mehrkanalton, der nicht als umkoppelt aufgezeichnet wurde, wird nicht über die Raumklanglautsprecher ausgegeben.

Es lässt sich kein Raumklangeffekt erzielen.

- Je nach Eingangssignal und eingestelltem Tonmodus ist möglicherweise keine wirksame Raumklangverarbeitung möglich. Je nach Programm oder Disc ist der Raumklangeffekt unter Umständen nicht sehr ausgeprägt.
- Für die Wiedergabe von Mehrkanalton überprüfen Sie die Einstellung des digitalen Audioausgangs an dem Gerät, das an die Anlage angeschlossen ist. Nähere Informationen dazu finden Sie in der mit dem angeschlossenen Gerät gelieferten Bedienungsanleitung.

USB-Geräteverbindung

Das USB-Gerät wird nicht erkannt.

- Versuchen Sie Folgendes:
 - ⓪ Schalten Sie die Anlage aus.
 - ⓪ Trennen Sie das USB-Gerät von der Anlage und schließen Sie es wieder an.
 - ⓪ Schalten Sie die Anlage ein.
- Vergewissern Sie sich, dass das USB-Gerät eingeschaltet ist.
- Wenn das USB-Gerät über einen USB-Hub angeschlossen ist, lösen Sie es und schließen Sie das USB-Gerät dann direkt an den Subwoofer an.
- Vergewissern Sie sich, dass das USB-Gerät richtig mit dem Anschluss (SB) verbunden ist.
- Überprüfen Sie, ob das USB-Gerät oder ein Kabel beschädigt ist.
- Vergewissern Sie sich, dass das USB-Gerät eingeschaltet ist.
- Wenn das USB-Gerät über einen USB-Hub angeschlossen ist, lösen Sie es und schließen Sie das USB-Gerät dann direkt an den Subwoofer an.

Mobilgeräteverbindung

Es kann keine BLUETOOTH-Verbindung hergestellt werden.

- Vergewissern Sie sich, dass die BLUETOOTH-Anzeige am Subwoofer leuchtet.
- Vergewissern Sie sich, dass zu verbindende BLUETOOTH-Gerät eingeschaltet und die BLUETOOTH-Funktion aktiviert ist.
- Verringern Sie den Abstand zwischen dem BLUETOOTH-Gerät und dem Subwoofer.
- Führen Sie das Pairing zwischen dieser Anlage und dem BLUETOOTH-Gerät erneut aus. Möglicherweise müssen Sie das Pairing mit dieser Anlage über das BLUETOOTH-Gerät zunächst aufheben.
- Wenn [BT] – [POWER] auf [OFF] gesetzt ist, setzen Sie die Option auf [ON].

Das Pairing ist nicht möglich.

- Verringern Sie den Abstand zwischen dem BLUETOOTH-Gerät und dem Subwoofer.
- Vergewissern Sie sich, dass diese Anlage keine Störsignale von einem WLAN-Gerät, anderen Drahtlosgeräten mit 2,4 GHz oder einem Mikrowellenherd empfängt. Wenn sich in der Nähe ein Gerät befindet, das elektromagnetische Strahlung erzeugt, stellen Sie das Gerät weiter von der Anlage entfernt auf.
- Das Pairing ist unter Umständen nicht möglich, wenn sich andere BLUETOOTH-Geräte in der Nähe der Anlage befinden. Schalten Sie in diesem Fall die anderen BLUETOOTH-Geräte aus.

Der Ton vom angeschlossenen BLUETOOTH-Mobilgerät wird nicht über die Anlage ausgegeben.

- Vergewissern Sie sich, dass die BLUETOOTH-Anzeige am Subwoofer leuchtet.
- Verringern Sie den Abstand zwischen dem BLUETOOTH-Gerät und dem Subwoofer.
- Wenn sich in der Nähe ein Gerät befindet, das elektromagnetische Strahlung erzeugt, wie z. B. ein WLAN-Gerät, andere BLUETOOTH-Geräte oder ein Mikrowellenherd, stellen Sie das Gerät weiter von dieser Anlage entfernt auf.
- Vergößern Sie den Abstand zwischen dem USB 3.0-Gerät bzw. seinem Kabel und dieser Anlage.
- Entfernen Sie Hindernisse zwischen dieser Anlage und dem BLUETOOTH-Gerät oder verwenden Sie die Anlage weiter vom Hindernis entfernt.
- Ändern Sie die Position des verbundenen BLUETOOTH-Geräts.
- Stellen Sie einen in der Nähe aufgestellten WLAN-Router auf den WLAN-Frequenzbereich 5 GHz ein.
- Erhöhen Sie die Lautstärke am verbundenen BLUETOOTH-Gerät.

Ton und Bild sind nicht synchron.

- Bei der Wiedergabe von Filmen wird der Ton des Fernsehgeräts mit einer leichten Verzerrung zum Bild ausgegeben.

Fernbedienung

Die Fernbedienung der Anlage funktioniert nicht.

- Richten Sie die Fernbedienung auf den Fernseh­ein­gabe­angabe und den Subwoofer.
- Entfernen Sie Hindernisse zwischen der Fernbedienung und dem Subwoofer.
- Tauschen Sie beide Batterien in der Fernbedienung gegen neue aus, wenn sie zu schwach sind.
- Vergewissern Sie sich, dass die die Fernbedienung die richtige Taste drücken.

Die Fernbedienung des Fernsehgeräts funktioniert nicht.

- Installieren Sie die Lautsprecher­ein­heit so, dass sie die Fernbedienung des Fernsehgeräts nicht blockiert.

Sonstiges

Die Steuerung für HDMI funktioniert nicht richtig.

- Prüfen Sie die Verbindung mit der Anlage (siehe die mitgelieferte Einführungsanleitung).

- Aktivieren Sie die Steuerung für HDMI am Fernsehgerät. Einzelheiten dazu finden Sie in der Bedienungsanleitung zum Fernsehgerät.

- Warten Sie eine Weile ab und versuchen Sie es dann erneut. Wenn Sie die Anlage vom Stromnetz getrennt haben, dauert es eine Weile, bis wieder Funktionen ausgeführt werden können.

- Wenn Sie die Anlage vom Stromnetz getrennt haben, dauert es eine Weile, bis wieder Funktionen ausgeführt werden können.

- Vergewissern Sie sich, dass die an die Anlage angeschlossenen Geräte die Steuerung für HDMI unterstützen.
- Aktivieren Sie die Steuerung für HDMI an den an die Anlage angeschlossenen Geräten. Einzelheiten hierzu finden Sie in der Bedienungsanleitung zum Fernsehgerät.

- Art und Anzahl der Geräte, die mit der Steuerung für HDMI gesteuert werden können, sind gemäß dem HDMI CEC-Standard wie folgt begrenzt.

- Aufnahmegeräte (Blu-ray-Disc-Recorder, DVD-Recorder usw.): maximal 3 Geräte
- Wiedergabegeräte (Blu-ray-Disc-Player, DVD-Player usw.): maximal 3 Geräte
- Tuner und ähnliche Geräte: maximal 4 Geräte
- Audiosysteme (Empfänger/Kopfhörer): maximal 1 Gerät (mit dieser Anlage verwendet)

[PROTECT] erscheint im Display an der Vorderseite des Subwoofers, der Ton wird nicht ausgegeben und die Fernbedienung oder am Subwoofer mit Ausnahme von ⏻ (Ein/Aus) funktionieren nicht.

- Die Schutzfunktion ist aktiviert. Schalten Sie die Anlage mit ⏻ (Ein/Aus) aus, trennen Sie das Netzkabel und überprüfen Sie Folgendes.
- Stellen Sie sicher, dass die Lüftungsöffnungen des Subwoofers nicht abgedeckt sind, und schalten Sie die Anlage nach einer Weile ein.
- Wenn die Anlage die USB-Verbindung nutzt, trennen Sie das USB-Gerät von der Anlage und schalten Sie die Anlage ein. Wenn die Anlage nun ordnungsgemäß funktioniert, liegt die Stromstärke des angeschlossenen USB-Geräts über der maximalen Ausgangsstromstärke der Anlage von 500 mA oder am USB-Gerät liegt möglicherweise eine Störung vor.

Das Display an der Vorderseite des Subwoofers leuchtet nicht.

- Drücken Sie DIMMER, um die Helligkeit auf [BRIGHT] oder [DARK] zu setzen, falls [OFF] eingestellt ist.

Die Sensoren des Fernsehgeräts funktionieren nicht richtig.