

Tata

INSTRUCCIONES DE USO

INSTRUÇÕES DE UTILIZAÇÃO • INSTRUCTIONS OF USE

INSTRUCTIONS D'USAGE • ISTRUZIONI PER L'USO

BEDIENUNGSANLEITUNG • INSTRUCCIONS D'ÚS

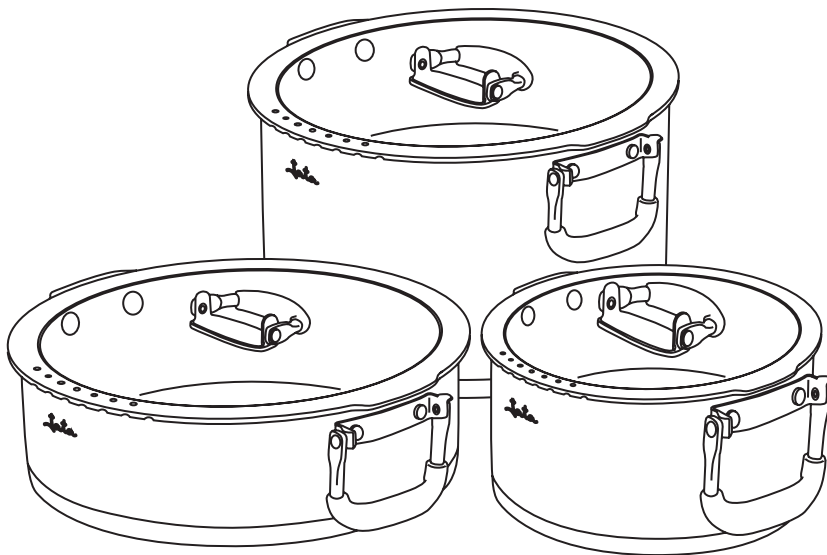

HBAT2552

SET DE OLLAS APILABLES DE ACERO INOXIDABLE - 3 PIEZAS CON TAPAS DE CRISTAL

CONJUNTO DE PANELAS EMPILHÁVEIS DE AÇO INODIDÁVEL - 3 PEÇAS COM TAMPAS DE VIDRO

STACKABLE STAINLESS STEEL POT SET - 3 PIECES WITH GLASS LIDS

ENSEMBLE DE CASSEROLES EMPILABLES EN ACIER INOXYDABLE - 3 PIÈCES AVEC COUVERCLES EN VERRE

SET DI PENTOLE IMPILABILI IN ACCIAIO INOX - 3 PEZZI CON COPERCHI IN VETRO

SET STAPELBARE KOCHTÖPFE AUS ROSTFREIEM STAHL - 3 STÜCK MIT GLASDECKELN

SET D'OLLES APILABLES D'ACER INOXIDABLE - 3 PECES AMB TAPES DE VIDRE

HBAT2552



- Lea atentamente estas instrucciones y guárdelas para futuras consultas.
- Lave todas las piezas antes de usarlas por primera vez.
- No deje nunca un recipiente vacío sobre el fuego.
- Si la utiliza en una cocina de gas, tenga la precaución de que la llama no sobresalga del fondo del recipiente.
- Si se utiliza en una cocina eléctrica, inducción o vitrocerámica procure que el diámetro del fondo del recipiente sea igual superior al diámetro de las placas.
- No use estropajos metálicos en su limpieza.
- No utilice lejía (Cloro, Hipoclorito)
- Si quedasen manchas calcáreas en el interior, puede eliminarlas calentando agua con unas gotas de vinagre.
- Seque siempre bien las piezas antes de recogerlas.
- No se recomienda introducir en lavavajillas.

- Leia atentamente estas instruções e guarde-as para futuras consultas.
- Lave todas as peças antes de as utilizar pela primeira vez.
- Nunca deixe um recipiente vazio ao lume.
- Se utiliza um fogão a gás, tenha cuidado para que a chama não ultrapasse o fundo do recipiente.
- Se utilizar numa placa elétrica, de indução ou de vitrocerâmica procure que o diâmetro do fundo do recipiente seja igual, ou superior, ao diâmetro das placas.
- Não utilize esfregões metálicos na sua limpeza.
- Não use lixívia (Cloro, Hipoclorito)
- Se ainda se mantiverem manchas calcárias no interior pode eliminá-las aquecendo água com algumas gotas de vinagre.
- Seque sempre as peças antes de as guardar.
- Não é aconselhável introduzir na máquina de lavar louça.

INSTRUCTIONS FOR USE

ENGLISH

- Read these instructions carefully and save them for future reference.
- Wash all parts before first use.
- Never leave an empty container on the fire.
- If you use it in a gas cooker, be careful that the flame does not protrude from the bottom of the container.
- If used in an electric, induction or ceramic hob, make sure that the diameter of the bottom of the container is equal to the diameter of the plates.
- Do not use metal scouring pads when cleaning.
- Do not use bleach (Chlorine, Hypochlorite).
- If there are chalky stains inside, you can remove them by heating water with a few drops of vinegar.
- Always dry the parts well before picking them up.
- It is not recommended to put them in a dishwasher.

MODE D'EMPLOI

FRANÇAIS

- Lisez attentivement ces instructions et conservez-les pour de futures consultations.
- Lavez toutes les pièces avant de les utiliser la première fois.
- Ne laissez jamais de récipient vide sur le feu.
- Si vous l'utilisez sur une cuisinière à gaz, veillez à ce que la flamme ne dépasse pas du fond du récipient.
- Si vous l'utilisez sur une cuisinière électrique, à induction ou vitrocéramique, veillez à ce que le diamètre du fond du récipient soit égal ou supérieur au diamètre des plaques.
- N'utilisez pas de tampons à récurer métalliques pour le nettoyer.
- N'utilisez pas d'eau de javel (chlore, hypochlorite)
- S'il reste des tâches calcaires à l'intérieur, vous pouvez les éliminer en chauffant de l'eau avec quelques gouttes de vinaigre.
- Séchez toujours bien les pièces avant de les ranger.
- Il n'est pas recommandé d'utiliser le lave-vaisselle.

- Leggere attentamente le presenti istruzioni e conservarle per riferimento futuro.
- Lavare tutte le parti prima del primo utilizzo.
- Non lasciare mai un recipiente vuoto sul fuoco.
- Se si utilizza su un fornello a gas, assicurarsi che la fiamma non sporga dal fondo del recipiente.
- Se si utilizza su un piano di cottura elettrico, a induzione o in vetroceramica, assicurarsi che il diametro del fondo del recipiente sia uguale al diametro del fuoco della piastra.
- Non utilizzare pagliette metalliche per la pulizia dello stesso.
- Non utilizzare candeggina (cloro, ipoclorito).
- Se all'interno rimangono delle macchie di calcare, è possibile rimuoverle riscaldando dell'acqua con qualche goccia di aceto.
- Asciugare sempre accuratamente le varie parti prima di riportarle.
- Non ne è consigliato il lavaggio in lavastoviglie.

- Lesen Sie diese Gebrauchsanweisung aufmerksam durch und bewahren Sie sie für zukünftiges Nachschlagen auf.
- Waschen Sie vor dem ersten Gebrauch alle Teile.
- Lassen Sie keinesfalls ein leeres Gefäß auf der heißen Herdplatte stehen.
- Achten Sie bei Verwendung auf einem Gasherd darauf, dass die Flamme nicht über den Gefäßboden reicht.
- Achten Sie bei Verwendung auf Elektro-, Induktions- oder Glaskeramikherden darauf, dass der Durchmesser des Gefäßbodens mindestens dem Durchmesser der Kochplatte entspricht.
- Zur Reinigung keine Metallschwämme verwenden.
- Keine Waschlauge (Chlor, Hypochlorit) verwenden
- Falls Kalkflecken im Inneren verbleiben, können Sie diese entfernen, indem Sie Wasser mit ein paar Tropfen Essig erwärmen.
- Trocken Sie die Teile vor dem Aufbewahren immer sorgfältig ab.
- Vom Spülen in der Geschirrspülmaschine wird abgeraten.

- Llegiu atentament aquestes instruccions i endreceu-les per a consultes futures.
- Renteu totes les peces abans de fer-les servir per primera vegada.
- No deixeu mai un recipient buit sobre el forç.
- Si la feu servir en una cuina de gas, tingueu la precaució de què la flama no sobresurti del fons del recipient.
- Si feu servir una cuina elèctrica, inducció o vitroceràmica, procureu que el diàmetre del fons del recipient sigui igual o superior al diàmetre de les plaques.
- No feu servir fregalls metàl·lics en el rentat.
- No feu servir lleixiu (clor, hipoclorit)
- Si queden taques calcàries a l'interior, les podeu eliminar encalentint aigua amb unes gotes de vinagre.
- Assequeu sempre bé les peces abans de recollir-les.
- No es recomana que feu servir el rentavaixella.



GARANTÍA

- El titular de la garantía disfrutará de todos los derechos que la ley vigente de su país le conceda.

Ante cualquier avería consulte en su tienda o distribuidor habitual. Si lo prefiere, también puede consultar otras opciones para su zona en el apartado de Servicio Técnico de nuestra web (<https://www.jata.es/es/sat>)

EXCLUSIONES A LA GARANTÍA

- La garantía no cubre las roturas o averías producidas por caídas, la pérdida de accesorios o partes del aparato, instalación incorrecta, la manipulación total o parcial del producto por personal ajeno a los Servicios Técnicos de JATA, así como por causas de fuerza mayor ajenas a JATA (*fenómenos geológicos, disturbios, uso no doméstico, etc*).

Igualmente, la garantía no tiene efecto sobre los componentes y accesorios que son objeto de desgaste por el uso, así como de los percederos, tales como compuestos plásticos, goma, cristal, lámparas, papel, filtros, esmaltes, pinturas o recubrimientos deteriorados por un uso indebido o reacción a agentes como calor, agua o productos químicos externos.

Las averías producidas en enchufes, cables o conectores debido a un mal uso o por la sulfatación de los contactos de las pilas o baterías debido al deterioro de éstas, no están cubiertos por la garantía.

Asimismo, quedan exentas de la garantía las operaciones de ajuste y limpieza, explicadas en los libros de instrucciones y necesarias para el buen funcionamiento del aparato.

GARANTIA

PT

O titular da garantia gozará de todos os direitos que lhe confere a legislação em vigor do seu país. Em caso de avaria, consulte a sua loja ou distribuidor habitual.

WARRANTY

EN

The holder of the guarantee will enjoy all the rights that the current law of his country grants. In case of any defect on your appliance, consult your store or distributor.

GARANTIE

FR

Le titulaire de la garantie jouira de tous les droits que la loi en vigueur de son pays lui accorde. En cas de panne, consultez votre magasin ou distributeur habituel.

GARANZIA

IT

Il titolare della garanzia godrà di tutti i diritti che la normativa vigente nel suo Paese gli concede. In caso di guasto, consultare il proprio negozio o distributore abituale.

GARANTIE

DE

Der Garantiennehmer genießt alle Rechte, die ihm dasgewährt. Wenden Sie sich im Falle eines Fehlers an Ihr übliches Geschäft oder Ihren Händler. geltende Recht seines Landes

Jata

ESPAÑA

Polígono La Serna, calle D, s/n
31500 TUDELA - Navarra
Tel. 94 621 55 40

PORTUGAL

Avenida Engenheiro Duarte Pacheco, Torre 2-3, Sala 3
1070-102 Lisboa
Tel. 213 876 355 • Fax 213 867 398

www.jata.es

