



GX6100 series
Manual en línea

Contenido

| | |
|--|----|
| Utilización del Manual en línea. | 11 |
| Símbolos utilizados en este documento. | 12 |
| Marcas comerciales y licencias. | 13 |
| Cómo tratar el papel, originales, depósitos de tinta, etc.. | 33 |
| Carga de papel. | 34 |
| Fuentes de papel. | 35 |
| Carga de papel normal/fotográfico en la Bandeja posterior. | 37 |
| Carga de papel normal en el cassette. | 42 |
| Carga de sobres en la bandeja posterior. | 47 |
| Carga de originales. | 51 |
| Dónde cargar los originales. | 52 |
| Carga de originales en la Platina. | 53 |
| Carga de documentos en el ADF (alimentador automático de documentos). | 55 |
| Carga en función del uso. | 57 |
| Originales compatibles. | 60 |
| Introducción de una unidad flash USB. | 62 |
| Introducción de una unidad flash USB. | 63 |
| Extracción de una unidad flash USB. | 64 |
| Cómo rellenar los depósitos de tinta. | 65 |
| Cómo rellenar los depósitos de tinta. | 66 |
| Comprobación del nivel de tinta. | 73 |
| Consejos de tinta. | 74 |
| Si la impresión pierde intensidad o es irregular. | 75 |
| Procedimiento de mantenimiento. | 76 |
| Impresión del patrón de prueba de los inyectores. | 79 |
| Análisis del patrón de prueba de los inyectores. | 81 |
| Limpieza del cabezal de impresión. | 83 |
| Limpieza a fondo de los cabezales de impresión. | 85 |
| Alineación del cabezal de impresión. | 87 |
| Alineación manual del cabezal de impresión. | 89 |
| Uso de las funciones de mantenimiento desde el ordenador (Windows). | 93 |
| Abrir la herramienta de mantenimiento (Canon IJ Printer Assistant Tool). | 94 |

| | |
|---|------------|
| Limpieza de los cabezales de impresión. | 96 |
| Ajuste automático de la posición del cabezal de impresión. | 98 |
| Ajuste la posición del Cabezal de impresión manualmente. | 100 |
| Descripción de la Canon IJ Printer Assistant Tool. | 104 |
| Uso de las funciones de mantenimiento desde el ordenador (macOS). | 111 |
| Apertura de la IU remota para mantenimiento. | 112 |
| Limpieza de los cabezales de impresión. | 113 |
| Ajuste la posición del Cabezal de impresión. | 115 |
| Limpieza. | 116 |
| Limpieza de los rodillos de alimentación del papel. | 117 |
| Limpieza del interior de la impresora (Limpieza de placa inferior). | 119 |
| Sustitución del cartucho de mantenimiento. | 122 |
| Comprobación del estado del cartucho de mantenimiento en la pantalla táctil. | 126 |
| Restricciones. | 127 |
| Detectar el mismo nombre de Impresora. | 129 |
| Cambio de la conexión de impresora a la red o a dispositivos. | 130 |
| Consejos sobre la conexión de red (Windows/macOS). | 133 |
| Configuración de IEEE802.1X/EAP (WPA/WPA2/WPA3 Enterprise). | 134 |
| Wi-Fi Connection Assistant (Windows). | 138 |
| Wi-Fi Connection Assistant. | 139 |
| Inicio de Wi-Fi Connection Assistant. | 140 |
| Diagnóstico y reparación de la configuración de red. | 141 |
| Establecimiento/cambio de la configuración de red. | 142 |
| Pantalla de Canon Wi-Fi Connection Assistant. | 143 |
| Definición de la configuración de red. | 148 |
| Establecimiento/cambio de la configuración de la conexión de LAN cableada (cable Ethernet) (solo modelos compatibles). | 149 |
| Establecimiento/cambio de la configuración Wi-Fi. | 152 |
| Asignación de información de la impresora. | 157 |
| Lista de modelos no compatibles con la función de diagnóstico y reparación. | 159 |
| Lista de modelos no compatibles con la configuración de IPv6 mediante conexión USB. | 160 |
| Wi-Fi Connection Assistant (macOS). | 162 |
| Wi-Fi Connection Assistant. | 163 |

| | |
|---|------------|
| Inicio de Wi-Fi Connection Assistant. | 164 |
| Diagnóstico y reparación de la configuración de red. | 165 |
| Lista de modelos no compatibles con la función de diagnóstico y reparación. | 166 |
| Visión general. | 167 |
| Seguridad. | 168 |
| Precauciones de seguridad. | 169 |
| Información sobre regulaciones. | 173 |
| WEEE. | 174 |
| Precauciones de uso. | 187 |
| Restricciones legales de escaneado/copia. | 188 |
| Precauciones de manejo de la impresora. | 189 |
| Transporte de la impresora. | 190 |
| Cuándo reparar, prestar o desechar una impresora. | 193 |
| Mantener una alta calidad de impresión. | 194 |
| Componentes principales y su funcionamiento. | 195 |
| Componentes principales. | 196 |
| Vista frontal. | 197 |
| Vista posterior. | 200 |
| Vista interior. | 202 |
| Panel de control. | 204 |
| Fuente de alimentación. | 205 |
| Encendido y apagado de la impresora. | 206 |
| Uso de la Pantalla táctil. | 209 |
| Introducción de números, letras y símbolos. | 213 |
| Cambio de la configuración. | 215 |
| Cambio de la configuración de la Impresora desde el equipo (Windows). | 216 |
| Cambio de las opciones de impresión. | 217 |
| Gestión del encendido de la Impresora. | 218 |
| Cambio del modo de funcionamiento de la Impresora. | 220 |
| Cambio de la configuración de la impresora desde el ordenador (macOS). | 222 |
| Gestión del encendido de la Impresora. | 223 |
| Cambio del modo de funcionamiento de la Impresora. | 224 |
| Cambio de la configuración desde el panel de control. | 225 |

| | |
|---|------------|
| Cambio de la configuración desde el panel de control. | 226 |
| Elementos de configuración en el panel de control. | 228 |
| Configuración de seguridad. | 229 |
| Configuración de la impresión. | 230 |
| Control de alimentación. | 231 |
| Configuración de LAN. | 232 |
| Configuración de otros dispositivos. | 238 |
| Reorganización de los iconos de la pantalla de inicio. | 242 |
| Selección de idioma. | 243 |
| Actualizar firmware. | 244 |
| Conf. contraseña administrador. | 245 |
| Configuración de administración de usuarios. | 247 |
| Restablecimiento de la configuración. | 248 |
| Configuración de alimentación. | 249 |
| Configuración del servicio web. | 250 |
| Configuración ECO. | 251 |
| Config. de silencio. | 253 |
| Información del sistema. | 255 |
| Gestión de trabajos. | 256 |
| Registro de las configuraciones favoritas (Perfiles personalizados). | 257 |
| Comprobación del número total de usos de la impresora. | 259 |
| Especificaciones. | 260 |
| Información acerca del papel. | 263 |
| Tipos de soporte compatibles. | 264 |
| Límite de carga de papel. | 267 |
| Tipos de soporte no compatibles. | 269 |
| Gestión del papel. | 270 |
| Modo Economía. | 271 |
| Impresión. | 272 |
| Impresión desde un ordenador. | 273 |
| Impresión desde el software de la aplicación (controlador de impresora de Windows). | 274 |
| Configuración de la impresión básica. | 275 |
| Controles principales (ficha Configuración básica). | 277 |
| Descripción de la ficha Configuración básica. | 278 |

| | |
|---|-----|
| Configuración del papel en el controlador de impresora y la Impresora (Tipo de soporte) . . . | 287 |
| Configuración del papel en el controlador de impresora y la Impresora (Tamaño de papel) | 290 |
| Impresión en postales. | 292 |
| Configuración de la impresión de sobres. | 294 |
| Registro de un perfil de impresión utilizado con frecuencia. | 296 |
| Establezca el tipo de soporte, la calidad, etc. (Ficha Soporte/Calidad). | 298 |
| Descripción de la ficha Soporte/Calidad. | 299 |
| Establecer el diseño de los documentos impresos (ficha Configurar página). | 303 |
| Descripción de la ficha Configurar página. | 304 |
| Configuración del número de copias y del orden de impresión. | 316 |
| Impresión de diseño de página. | 318 |
| Impresión a doble cara. | 319 |
| Información general del controlador de impresora. | 321 |
| Controlador de la impresora Canon IJ. | 322 |
| Apertura de la pantalla de configuración del controlador de impresora. | 323 |
| Canon IJ Status Monitor. | 325 |
| Instrucciones de uso (controlador de la impresora). | 327 |
| Descripción de la ficha Mantenimiento. | 329 |
| Descripción de Canon IJ Status Monitor. | 332 |
| Actualización del controlador. | 335 |
| Impresión desde el software de aplicación (macOS AirPrint). | 337 |
| Impresión. | 338 |
| Impresión en postales. | 342 |
| Adición de una Impresora. | 343 |
| Cómo abrir la pantalla de configuración de una Impresora. | 344 |
| Visualización de la pantalla de estado de la impresión. | 345 |
| Eliminación de un trabajo de impresión no deseado. | 346 |
| Eliminar una Impresora que ya no es necesaria de la lista de Impresoras. | 347 |
| Impresión mediante el software de la aplicación Canon. | 348 |
| Impresión desde un teléfono inteligente/tableta. | 349 |
| Impresión de datos fotográficos. | 350 |
| Impresión de fotografías guardadas en una unidad flash USB. | 351 |
| Elementos de configuración para la impresión de fotos mediante el panel de control. | 356 |
| Configuración del papel. | 358 |

| | |
|--|-----|
| Copia. | 362 |
| Realización de copias. | 363 |
| Elementos de configuración para la copia. | 366 |
| Escaneado. | 369 |
| Escaneado en Windows. | 370 |
| Escaneado según el tipo de elemento y la finalidad (Scan Utility). | 371 |
| Características de Scan Utility. | 372 |
| Escaneado sencillo (Escaneado auto). | 374 |
| Escaneado de fotos y documentos. | 375 |
| Creación/edición de archivos PDF. | 376 |
| Escaneado con el software de la aplicación (ScanGear). | 381 |
| ¿Qué es ScanGear (controlador de escáner)? | 382 |
| Inicio de ScanGear (controlador de escáner). | 384 |
| Escaneado en Modo básico. | 385 |
| Pantallas de ScanGear (controlador de escáner). | 388 |
| Ficha Modo básico. | 389 |
| Ficha Modo avanzado. | 397 |
| Notas generales (controlador de escáner). | 404 |
| Sugerencias de escaneado. | 406 |
| Colocación de originales (cuando vaya a escanear desde el ordenador). | 407 |
| Configuración para escanear en red. | 408 |
| Escaneado en macOS. | 412 |
| Escaneado según el tipo de elemento y la finalidad (IJ Scan Utility Lite). | 413 |
| Características de IJ Scan Utility Lite. | 414 |
| Escaneado sencillo (Escaneado auto). | 416 |
| Escaneado de fotos y documentos. | 417 |
| Sugerencias de escaneado. | 418 |
| Colocación de originales (cuando vaya a escanear desde el ordenador). | 419 |
| Preguntas más frecuentes. | 422 |
| Preguntas frecuentes de la red. | 425 |
| Problemas de comunicación de red. | 428 |
| No se puede encontrar la Impresora en la red (Windows/macOS). | 429 |

| | |
|--|-----|
| No se puede encontrar la impresora en la red. | 430 |
| Problemas del router inalámbrico. | 436 |
| Clave de red (Contraseña) desconocida. | 437 |
| La impresora no se puede utilizar tras reemplazar un router inalámbrico o cambiar la configuración. | 439 |
| Problemas de configuración de la Impresora/teléfono inteligente/tableta para la red. | 442 |
| Resolver problemas de la red con las funciones de diagnóstico de la impresora. | 443 |
| Comprobación de la información de red de la Impresora. | 451 |
| Impresión de la configuración de red. | 454 |
| Restauración de la configuración LAN de la Impresora a los ajustes de fábrica. | 461 |
| Configuración de red predeterminada. | 462 |
| Conexión con Conexión directa inalámbrica. | 464 |
| No se puede imprimir (escanear) desde un teléfono inteligente/tableta. | 470 |
| Problemas de impresión. | 474 |
| La impresora no imprime. | 475 |
| La impresora no coge o proporciona el papel/Error "No hay papel". | 479 |
| Resolución de problemas de calidad de impresión. | 482 |
| La tinta no sale/Borroso o difuso/Colores inexactos en la sangría/Rayas. | 486 |
| Impreso en blanco y negro. | 489 |
| Las líneas no están alineadas/están distorsionadas. | 490 |
| La superficie impresa queda manchada/está rayada/La tinta se emborrona/El papel está curvado/El papel queda manchado durante la impresión automática a doble cara. | 491 |
| Faltan líneas o están incompletas (Windows). | 495 |
| El reverso del papel queda manchado. | 496 |
| Cambiar a Sin conexión (Windows)/No se puede establecer comunicación (Windows). | 497 |
| Problemas de escaneado (Windows). | 500 |
| Problemas de escaneado. | 501 |
| El escáner no funciona. | 502 |
| ScanGear (controlador de escáner) no se inicia. | 503 |
| Problemas de escaneado (macOS). | 504 |
| Problemas de escaneado. | 505 |
| El escáner no funciona. | 506 |
| El controlador de escáner no se inicia. | 507 |
| Problemas mecánicos. | 508 |

| | |
|--|------------|
| La impresora no se enciende. | 509 |
| La Impresora se apaga inesperadamente o repetidamente. | 510 |
| Problemas de conexión USB. | 511 |
| Aparece un idioma incorrecto en el Panel de control. | 513 |
| Problemas con la instalación y la descarga. | 514 |
| Error de instalación de MP Drivers (controlador de la impresora) (Windows). | 515 |
| No puede continuar más allá de la pantalla Conexión de impresora (No se puede encontrar la Impresora conectada mediante USB). | 517 |
| Actualización de MP Drivers (controlador de la impresora) en un entorno de red (Windows). | 519 |
| Errores y mensajes. | 520 |
| Si se produjo un error. | 521 |
| Se muestra un mensaje. | 523 |
| Reparación de la impresora. | 527 |
| Si se produjo un error. | 521 |
| Lista de códigos de asistencia para errores de la impresora. | 534 |
| Qué hacer con un atasco de papel. | 536 |
| Extracción del papel atascado dentro de la impresora. | 541 |
| Extracción del papel atascado desde el lado posterior. | 546 |
| 1000. | 552 |
| 1003. | 553 |
| 1070. | 554 |
| 1200. | 555 |
| 1401. | 556 |
| 1496. | 557 |
| 1723. | 558 |
| 1724. | 559 |
| 1725. | 560 |
| 1726. | 561 |
| 1727. | 562 |
| El cassette no está instalado (1876). | 563 |
| La cinta de embalaje y elementos similares todavía no se han retirado (1890). | 564 |
| 2110. | 565 |
| 2113. | 572 |
| 2114. | 581 |

| | |
|-----------|-----|
| 2200..... | 589 |
| 3252..... | 590 |
| 4103..... | 591 |
| 5100..... | 592 |
| 5200..... | 593 |
| 6000..... | 594 |

Utilización del Manual en línea

- Manual en línea
- **Símbolos utilizados en este documento**
- **Marcas comerciales y licencias**

Símbolos utilizados en este documento

Advertencia

Instrucciones que, si se ignoran, pueden provocar daños a la propiedad, lesiones graves, o incluso la muerte, por el uso incorrecto del equipo. Sígalas al pie de la letra para que el funcionamiento sea seguro.

Precaución

Instrucciones que, si se ignoran, pueden provocar lesiones en las personas o daños a la propiedad por el uso incorrecto del equipo. Sígalas al pie de la letra para que el funcionamiento sea seguro.

Importante

Instrucciones que incluyen información importante que se debe cumplir para evitar daños y lesiones o un uso incorrecto del producto. Asegúrese de leer esas instrucciones.

Nota

Instrucciones que incluyen notas sobre el funcionamiento y explicaciones adicionales.

Aspectos básicos

Instrucciones que explican las operaciones básicas del producto.

Nota

- Los iconos pueden variar dependiendo del producto.

Marcas comerciales y licencias

- Microsoft, Excel, Internet Explorer, Microsoft Edge, Microsoft Store, OneDrive, PowerPoint, Windows y Windows Vista son marcas comerciales del grupo de empresas Microsoft.
- Mac, Mac OS, macOS, OS X, AirPort, App Store, AirPrint, el logotipo de AirPrint, Safari, Bonjour, iPad, iPad Air, iPad mini, iPadOS, iPhone y iPod touch son marcas comerciales de Apple Inc., registradas en EE. UU. y en otros países.
- The Mopria® word mark and the Mopria® Logo are registered and/or unregistered trademarks of Mopria Alliance, Inc. in the United States and other countries. Unauthorized use is strictly prohibited.
- IOS es una marca comercial o marca comercial registrada de Cisco en EE.UU. y/o en otros países, y se utiliza con licencia.
- Google Cloud Print, Google Chrome, Chrome OS, Chromebook, Android, Google Drive, Google Apps y Google Analytics son marcas comerciales o marcas comerciales registradas de Google LLC Google Play y el logotipo de Google Play son marcas comerciales de Google LLC.
- Adobe, Acrobat, Flash, Photoshop, Photoshop Elements, Lightroom, Adobe RGB y Adobe RGB (1998) son marcas comerciales o marcas comerciales registradas de Adobe Systems Incorporated en EE. UU. y/o en otros países.
- Bluetooth es una marca comercial de Bluetooth SIG, Inc., EE.UU. y Canon Inc. la utiliza bajo licencia.
- Autodesk y AutoCAD son marcas comerciales o marcas comerciales registradas de Autodesk, Inc. y/o sus empresas filiales en EE. UU. y/o en otros países.
- QR Code es una marca registrada de DENSO WAVE INCORPORATED en Japón y en otros países.
- USB Type-C™ es una marca comercial de USB Implementers Forum.
- HP-GL y HP-GL/2 son marcas comerciales o marcas comerciales registradas de HP Inc. en EE. UU. y/o en otros países.

►► Nota

- El nombre oficial de Windows Vista es sistema operativo Microsoft Windows Vista.

Copyright (c) 2003-2015 Apple Inc. All rights reserved.

Redistribution and use in source and binary forms, with or without modification, are permitted provided that the following conditions are met:

1. Redistributions of source code must retain the above copyright notice, this list of conditions and the following disclaimer.
2. Redistributions in binary form must reproduce the above copyright notice, this list of conditions and the following disclaimer in the documentation and/or other materials provided with the distribution.
3. Neither the name of Apple Inc. ("Apple") nor the names of its contributors may be used to endorse or promote products derived from this software without specific prior written permission.

THIS SOFTWARE IS PROVIDED BY APPLE AND ITS CONTRIBUTORS "AS IS" AND ANY EXPRESS OR IMPLIED WARRANTIES, INCLUDING, BUT NOT LIMITED TO, THE IMPLIED WARRANTIES OF MERCHANTABILITY AND FITNESS FOR A PARTICULAR PURPOSE ARE DISCLAIMED. IN NO EVENT SHALL APPLE OR ITS CONTRIBUTORS BE LIABLE FOR ANY DIRECT, INDIRECT, INCIDENTAL, SPECIAL, EXEMPLARY, OR CONSEQUENTIAL DAMAGES (INCLUDING, BUT NOT LIMITED TO, PROCUREMENT OF SUBSTITUTE GOODS OR SERVICES; LOSS OF USE, DATA, OR PROFITS; OR BUSINESS INTERRUPTION) HOWEVER CAUSED AND ON ANY THEORY OF LIABILITY, WHETHER IN CONTRACT, STRICT LIABILITY, OR TORT (INCLUDING NEGLIGENCE OR

OTHERWISE) ARISING IN ANY WAY OUT OF THE USE OF THIS SOFTWARE, EVEN IF ADVISED OF THE POSSIBILITY OF SUCH DAMAGE.

Apache License

Version 2.0, January 2004

<http://www.apache.org/licenses/>

TERMS AND CONDITIONS FOR USE, REPRODUCTION, AND DISTRIBUTION

1. Definitions.

"License" shall mean the terms and conditions for use, reproduction, and distribution as defined by Sections 1 through 9 of this document.

"Licensor" shall mean the copyright owner or entity authorized by the copyright owner that is granting the License.

"Legal Entity" shall mean the union of the acting entity and all other entities that control, are controlled by, or are under common control with that entity. For the purposes of this definition, "control" means (i) the power, direct or indirect, to cause the direction or management of such entity, whether by contract or otherwise, or (ii) ownership of fifty percent (50%) or more of the outstanding shares, or (iii) beneficial ownership of such entity.

"You" (or "Your") shall mean an individual or Legal Entity exercising permissions granted by this License.

"Source" form shall mean the preferred form for making modifications, including but not limited to software source code, documentation source, and configuration files.

"Object" form shall mean any form resulting from mechanical transformation or translation of a Source form, including but not limited to compiled object code, generated documentation, and conversions to other media types.

"Work" shall mean the work of authorship, whether in Source or Object form, made available under the License, as indicated by a copyright notice that is included in or attached to the work (an example is provided in the Appendix below).

"Derivative Works" shall mean any work, whether in Source or Object form, that is based on (or derived from) the Work and for which the editorial revisions, annotations, elaborations, or other modifications represent, as a whole, an original work of authorship. For the purposes of this License, Derivative Works shall not include works that remain separable from, or merely link (or bind by name) to the interfaces of, the Work and Derivative Works thereof.

"Contribution" shall mean any work of authorship, including the original version of the Work and any modifications or additions to that Work or Derivative Works thereof, that is intentionally submitted to Licensor for inclusion in the Work by the copyright owner or by an individual or Legal Entity authorized to submit on behalf of the copyright owner. For the purposes of this definition, "submitted" means any form of electronic, verbal, or written communication sent to the Licensor or its representatives, including but not limited to communication on electronic mailing lists, source code control systems, and issue tracking systems that are managed by, or on behalf of, the Licensor for the purpose of discussing and improving the Work, but excluding communication that is conspicuously marked or otherwise designated in writing by the copyright owner as "Not a Contribution."

"Contributor" shall mean Licensor and any individual or Legal Entity on behalf of whom a Contribution has been received by Licensor and subsequently incorporated within the Work.

2. Grant of Copyright License. Subject to the terms and conditions of this License, each Contributor hereby grants to You a perpetual, worldwide, non-exclusive, no-charge, royalty-free, irrevocable copyright license to reproduce, prepare Derivative Works of, publicly display, publicly perform, sublicense, and distribute the Work and such Derivative Works in Source or Object form.
3. Grant of Patent License. Subject to the terms and conditions of this License, each Contributor hereby grants to You a perpetual, worldwide, non-exclusive, no-charge, royalty-free, irrevocable (except as stated in this section) patent license to make, have made, use, offer to sell, sell, import, and otherwise transfer the Work, where such license applies only to those patent claims licensable by such Contributor that are necessarily infringed by their Contribution(s) alone or by combination of their Contribution(s) with the Work to which such Contribution(s) was submitted. If You institute patent litigation against any entity (including a cross-claim or counterclaim in a lawsuit) alleging that the Work or a Contribution incorporated within the Work constitutes direct or contributory patent infringement, then any patent licenses granted to You under this License for that Work shall terminate as of the date such litigation is filed.
4. Redistribution. You may reproduce and distribute copies of the Work or Derivative Works thereof in any medium, with or without modifications, and in Source or Object form, provided that You meet the following conditions:
 1. You must give any other recipients of the Work or Derivative Works a copy of this License; and
 2. You must cause any modified files to carry prominent notices stating that You changed the files; and
 3. You must retain, in the Source form of any Derivative Works that You distribute, all copyright, patent, trademark, and attribution notices from the Source form of the Work, excluding those notices that do not pertain to any part of the Derivative Works; and
 4. If the Work includes a "NOTICE" text file as part of its distribution, then any Derivative Works that You distribute must include a readable copy of the attribution notices contained within such NOTICE file, excluding those notices that do not pertain to any part of the Derivative Works, in at least one of the following places: within a NOTICE text file distributed as part of the Derivative Works; within the Source form or documentation, if provided along with the Derivative Works; or, within a display generated by the Derivative Works, if and wherever such third-party notices normally appear. The contents of the NOTICE file are for informational purposes only and do not modify the License. You may add Your own attribution notices within Derivative Works that You distribute, alongside or as an addendum to the NOTICE text from the Work, provided that such additional attribution notices cannot be construed as modifying the License.

You may add Your own copyright statement to Your modifications and may provide additional or different license terms and conditions for use, reproduction, or distribution of Your modifications, or for any such Derivative Works as a whole, provided Your use, reproduction, and distribution of the Work otherwise complies with the conditions stated in this License.

5. Submission of Contributions. Unless You explicitly state otherwise, any Contribution intentionally submitted for inclusion in the Work by You to the Licensor shall be under the terms and conditions of this License, without any additional terms or conditions. Notwithstanding the above, nothing herein shall supersede or modify the terms of any separate license agreement you may have executed with Licensor regarding such Contributions.

6. Trademarks. This License does not grant permission to use the trade names, trademarks, service marks, or product names of the Licensor, except as required for reasonable and customary use in describing the origin of the Work and reproducing the content of the NOTICE file.
7. Disclaimer of Warranty. Unless required by applicable law or agreed to in writing, Licensor provides the Work (and each Contributor provides its Contributions) on an "AS IS" BASIS, WITHOUT WARRANTIES OR CONDITIONS OF ANY KIND, either express or implied, including, without limitation, any warranties or conditions of TITLE, NON-INFRINGEMENT, MERCHANTABILITY, or FITNESS FOR A PARTICULAR PURPOSE. You are solely responsible for determining the appropriateness of using or redistributing the Work and assume any risks associated with Your exercise of permissions under this License.
8. Limitation of Liability. In no event and under no legal theory, whether in tort (including negligence), contract, or otherwise, unless required by applicable law (such as deliberate and grossly negligent acts) or agreed to in writing, shall any Contributor be liable to You for damages, including any direct, indirect, special, incidental, or consequential damages of any character arising as a result of this License or out of the use or inability to use the Work (including but not limited to damages for loss of goodwill, work stoppage, computer failure or malfunction, or any and all other commercial damages or losses), even if such Contributor has been advised of the possibility of such damages.
9. Accepting Warranty or Additional Liability. While redistributing the Work or Derivative Works thereof, You may choose to offer, and charge a fee for, acceptance of support, warranty, indemnity, or other liability obligations and/or rights consistent with this License. However, in accepting such obligations, You may act only on Your own behalf and on Your sole responsibility, not on behalf of any other Contributor, and only if You agree to indemnify, defend, and hold each Contributor harmless for any liability incurred by, or claims asserted against, such Contributor by reason of your accepting any such warranty or additional liability.

END OF TERMS AND CONDITIONS

---- Part 1: CMU/UCD copyright notice: (BSD like) ----

Copyright 1989, 1991, 1992 by Carnegie Mellon University

Derivative Work - 1996, 1998-2000

Copyright 1996, 1998-2000 The Regents of the University of California

All Rights Reserved

Permission to use, copy, modify and distribute this software and its documentation for any purpose and without fee is hereby granted, provided that the above copyright notice appears in all copies and that both that copyright notice and this permission notice appear in supporting documentation, and that the name of CMU and The Regents of the University of California not be used in advertising or publicity pertaining to distribution of the software without specific written permission.

CMU AND THE REGENTS OF THE UNIVERSITY OF CALIFORNIA DISCLAIM ALL WARRANTIES WITH REGARD TO THIS SOFTWARE, INCLUDING ALL IMPLIED WARRANTIES OF MERCHANTABILITY AND FITNESS. IN NO EVENT SHALL CMU OR THE REGENTS OF THE UNIVERSITY OF CALIFORNIA BE LIABLE FOR ANY SPECIAL, INDIRECT OR CONSEQUENTIAL DAMAGES OR ANY DAMAGES WHATSOEVER RESULTING FROM THE LOSS OF USE, DATA OR PROFITS, WHETHER IN AN ACTION OF CONTRACT, NEGLIGENCE OR OTHER TORTIOUS ACTION, ARISING OUT OF OR IN CONNECTION WITH THE USE OR PERFORMANCE OF THIS SOFTWARE.

---- Part 2: Networks Associates Technology, Inc copyright notice (BSD) ----

Copyright (c) 2001-2003, Networks Associates Technology, Inc

All rights reserved.

Redistribution and use in source and binary forms, with or without modification, are permitted provided that the following conditions are met:

- * Redistributions of source code must retain the above copyright notice, this list of conditions and the following disclaimer.
- * Redistributions in binary form must reproduce the above copyright notice, this list of conditions and the following disclaimer in the documentation and/or other materials provided with the distribution.
- * Neither the name of the Networks Associates Technology, Inc nor the names of its contributors may be used to endorse or promote products derived from this software without specific prior written permission.

THIS SOFTWARE IS PROVIDED BY THE COPYRIGHT HOLDERS AND CONTRIBUTORS ``AS IS" AND ANY EXPRESS OR IMPLIED WARRANTIES, INCLUDING, BUT NOT LIMITED TO, THE IMPLIED WARRANTIES OF MERCHANTABILITY AND FITNESS FOR A PARTICULAR PURPOSE ARE DISCLAIMED. IN NO EVENT SHALL THE COPYRIGHT HOLDERS OR CONTRIBUTORS BE LIABLE FOR ANY DIRECT, INDIRECT, INCIDENTAL, SPECIAL, EXEMPLARY, OR CONSEQUENTIAL DAMAGES (INCLUDING, BUT NOT LIMITED TO, PROCUREMENT OF SUBSTITUTE GOODS OR SERVICES; LOSS OF USE, DATA, OR PROFITS; OR BUSINESS INTERRUPTION) HOWEVER CAUSED AND ON ANY THEORY OF LIABILITY, WHETHER IN CONTRACT, STRICT LIABILITY, OR TORT (INCLUDING NEGLIGENCE OR OTHERWISE) ARISING IN ANY WAY OUT OF THE USE OF THIS SOFTWARE, EVEN IF ADVISED OF THE POSSIBILITY OF SUCH DAMAGE.

---- Part 3: Cambridge Broadband Ltd. copyright notice (BSD) ----

Portions of this code are copyright (c) 2001-2003, Cambridge Broadband Ltd.

All rights reserved.

Redistribution and use in source and binary forms, with or without modification, are permitted provided that the following conditions are met:

- * Redistributions of source code must retain the above copyright notice, this list of conditions and the following disclaimer.
- * Redistributions in binary form must reproduce the above copyright notice, this list of conditions and the following disclaimer in the documentation and/or other materials provided with the distribution.
- * The name of Cambridge Broadband Ltd. may not be used to endorse or promote products derived from this software without specific prior written permission.

THIS SOFTWARE IS PROVIDED BY THE COPYRIGHT HOLDER ``AS IS" AND ANY EXPRESS OR IMPLIED WARRANTIES, INCLUDING, BUT NOT LIMITED TO, THE IMPLIED WARRANTIES OF MERCHANTABILITY AND FITNESS FOR A PARTICULAR PURPOSE ARE DISCLAIMED. IN NO EVENT SHALL THE COPYRIGHT HOLDER BE LIABLE FOR ANY DIRECT, INDIRECT, INCIDENTAL, SPECIAL, EXEMPLARY, OR CONSEQUENTIAL DAMAGES (INCLUDING, BUT NOT LIMITED TO, PROCUREMENT OF SUBSTITUTE GOODS OR SERVICES; LOSS OF USE, DATA, OR PROFITS; OR BUSINESS INTERRUPTION) HOWEVER CAUSED AND ON ANY THEORY OF LIABILITY, WHETHER IN CONTRACT, STRICT LIABILITY, OR TORT (INCLUDING NEGLIGENCE OR OTHERWISE) ARISING IN ANY WAY OUT OF THE USE OF THIS SOFTWARE, EVEN IF ADVISED OF THE POSSIBILITY OF SUCH DAMAGE.

---- Part 4: Sun Microsystems, Inc. copyright notice (BSD) ----

Copyright c 2003 Sun Microsystems, Inc., 4150 Network Circle, Santa Clara, California 95054, U.S.A. All rights reserved.

Use is subject to license terms below.

This distribution may include materials developed by third parties.

Sun, Sun Microsystems, the Sun logo and Solaris are trademarks or registered trademarks of Sun Microsystems, Inc. in the U.S. and other countries.

Redistribution and use in source and binary forms, with or without modification, are permitted provided that the following conditions are met:

- * Redistributions of source code must retain the above copyright notice, this list of conditions and the following disclaimer.
- * Redistributions in binary form must reproduce the above copyright notice, this list of conditions and the following disclaimer in the documentation and/or other materials provided with the distribution.
- * Neither the name of the Sun Microsystems, Inc. nor the names of its contributors may be used to endorse or promote products derived from this software without specific prior written permission.

THIS SOFTWARE IS PROVIDED BY THE COPYRIGHT HOLDERS AND CONTRIBUTORS "AS IS" AND ANY EXPRESS OR IMPLIED WARRANTIES, INCLUDING, BUT NOT LIMITED TO, THE IMPLIED WARRANTIES OF MERCHANTABILITY AND FITNESS FOR A PARTICULAR PURPOSE ARE DISCLAIMED. IN NO EVENT SHALL THE COPYRIGHT HOLDERS OR CONTRIBUTORS BE LIABLE FOR ANY DIRECT, INDIRECT, INCIDENTAL, SPECIAL, EXEMPLARY, OR CONSEQUENTIAL DAMAGES (INCLUDING, BUT NOT LIMITED TO, PROCUREMENT OF SUBSTITUTE GOODS OR SERVICES; LOSS OF USE, DATA, OR PROFITS; OR BUSINESS INTERRUPTION) HOWEVER CAUSED AND ON ANY THEORY OF LIABILITY, WHETHER IN CONTRACT, STRICT LIABILITY, OR TORT (INCLUDING NEGLIGENCE OR OTHERWISE) ARISING IN ANY WAY OUT OF THE USE OF THIS SOFTWARE, EVEN IF ADVISED OF THE POSSIBILITY OF SUCH DAMAGE.

---- Part 5: Sparta, Inc copyright notice (BSD) ----

Copyright (c) 2003-2012, Sparta, Inc

All rights reserved.

Redistribution and use in source and binary forms, with or without modification, are permitted provided that the following conditions are met:

- * Redistributions of source code must retain the above copyright notice, this list of conditions and the following disclaimer.
- * Redistributions in binary form must reproduce the above copyright notice, this list of conditions and the following disclaimer in the documentation and/or other materials provided with the distribution.
- * Neither the name of Sparta, Inc nor the names of its contributors may be used to endorse or promote products derived from this software without specific prior written permission.

THIS SOFTWARE IS PROVIDED BY THE COPYRIGHT HOLDERS AND CONTRIBUTORS "AS IS" AND ANY EXPRESS OR IMPLIED WARRANTIES, INCLUDING, BUT NOT LIMITED TO, THE IMPLIED WARRANTIES OF MERCHANTABILITY AND FITNESS FOR A PARTICULAR PURPOSE ARE DISCLAIMED. IN NO EVENT SHALL THE COPYRIGHT HOLDERS OR CONTRIBUTORS BE LIABLE FOR ANY DIRECT, INDIRECT, INCIDENTAL, SPECIAL, EXEMPLARY, OR CONSEQUENTIAL DAMAGES (INCLUDING, BUT NOT LIMITED TO, PROCUREMENT OF SUBSTITUTE GOODS OR

SERVICES; LOSS OF USE, DATA, OR PROFITS; OR BUSINESS INTERRUPTION) HOWEVER CAUSED AND ON ANY THEORY OF LIABILITY, WHETHER IN CONTRACT, STRICT LIABILITY, OR TORT (INCLUDING NEGLIGENCE OR OTHERWISE) ARISING IN ANY WAY OUT OF THE USE OF THIS SOFTWARE, EVEN IF ADVISED OF THE POSSIBILITY OF SUCH DAMAGE.

---- Part 6: Cisco/BUPTNIC copyright notice (BSD) ----

Copyright (c) 2004, Cisco, Inc and Information Network Center of Beijing University of Posts and Telecommunications.

All rights reserved.

Redistribution and use in source and binary forms, with or without modification, are permitted provided that the following conditions are met:

- * Redistributions of source code must retain the above copyright notice, this list of conditions and the following disclaimer.
- * Redistributions in binary form must reproduce the above copyright notice, this list of conditions and the following disclaimer in the documentation and/or other materials provided with the distribution.
- * Neither the name of Cisco, Inc, Beijing University of Posts and Telecommunications, nor the names of their contributors may be used to endorse or promote products derived from this software without specific prior written permission.

THIS SOFTWARE IS PROVIDED BY THE COPYRIGHT HOLDERS AND CONTRIBUTORS ``AS IS" AND ANY EXPRESS OR IMPLIED WARRANTIES, INCLUDING, BUT NOT LIMITED TO, THE IMPLIED WARRANTIES OF MERCHANTABILITY AND FITNESS FOR A PARTICULAR PURPOSE ARE DISCLAIMED. IN NO EVENT SHALL THE COPYRIGHT HOLDERS OR CONTRIBUTORS BE LIABLE FOR ANY DIRECT, INDIRECT, INCIDENTAL, SPECIAL, EXEMPLARY, OR CONSEQUENTIAL DAMAGES (INCLUDING, BUT NOT LIMITED TO, PROCUREMENT OF SUBSTITUTE GOODS OR SERVICES; LOSS OF USE, DATA, OR PROFITS; OR BUSINESS INTERRUPTION) HOWEVER CAUSED AND ON ANY THEORY OF LIABILITY, WHETHER IN CONTRACT, STRICT LIABILITY, OR TORT (INCLUDING NEGLIGENCE OR OTHERWISE) ARISING IN ANY WAY OUT OF THE USE OF THIS SOFTWARE, EVEN IF ADVISED OF THE POSSIBILITY OF SUCH DAMAGE.

---- Part 7: Fabasoft R&D Software GmbH & Co KG copyright notice (BSD) ----

Copyright (c) Fabasoft R&D Software GmbH & Co KG, 2003 oss@fabasoft.com

Author: Bernhard Penz <bernhard.penz@fabasoft.com>

Redistribution and use in source and binary forms, with or without modification, are permitted provided that the following conditions are met:

- * Redistributions of source code must retain the above copyright notice, this list of conditions and the following disclaimer.
- * Redistributions in binary form must reproduce the above copyright notice, this list of conditions and the following disclaimer in the documentation and/or other materials provided with the distribution.
- * The name of Fabasoft R&D Software GmbH & Co KG or any of its subsidiaries, brand or product names may not be used to endorse or promote products derived from this software without specific prior written permission.

THIS SOFTWARE IS PROVIDED BY THE COPYRIGHT HOLDER ``AS IS" AND ANY EXPRESS OR IMPLIED WARRANTIES, INCLUDING, BUT NOT LIMITED TO, THE IMPLIED WARRANTIES OF

MERCHANTABILITY AND FITNESS FOR A PARTICULAR PURPOSE ARE DISCLAIMED. IN NO EVENT SHALL THE COPYRIGHT HOLDER BE LIABLE FOR ANY DIRECT, INDIRECT, INCIDENTAL, SPECIAL, EXEMPLARY, OR CONSEQUENTIAL DAMAGES (INCLUDING, BUT NOT LIMITED TO, PROCUREMENT OF SUBSTITUTE GOODS OR SERVICES; LOSS OF USE, DATA, OR PROFITS; OR BUSINESS INTERRUPTION) HOWEVER CAUSED AND ON ANY THEORY OF LIABILITY, WHETHER IN CONTRACT, STRICT LIABILITY, OR TORT (INCLUDING NEGLIGENCE OR OTHERWISE) ARISING IN ANY WAY OUT OF THE USE OF THIS SOFTWARE, EVEN IF ADVISED OF THE POSSIBILITY OF SUCH DAMAGE.

---- Part 8: Apple Inc. copyright notice (BSD) ----

Copyright (c) 2007 Apple Inc. All rights reserved.

Redistribution and use in source and binary forms, with or without modification, are permitted provided that the following conditions are met:

1. Redistributions of source code must retain the above copyright notice, this list of conditions and the following disclaimer.
2. Redistributions in binary form must reproduce the above copyright notice, this list of conditions and the following disclaimer in the documentation and/or other materials provided with the distribution.
3. Neither the name of Apple Inc. ("Apple") nor the names of its contributors may be used to endorse or promote products derived from this software without specific prior written permission.

THIS SOFTWARE IS PROVIDED BY APPLE AND ITS CONTRIBUTORS "AS IS" AND ANY EXPRESS OR IMPLIED WARRANTIES, INCLUDING, BUT NOT LIMITED TO, THE IMPLIED WARRANTIES OF MERCHANTABILITY AND FITNESS FOR A PARTICULAR PURPOSE ARE DISCLAIMED. IN NO EVENT SHALL APPLE OR ITS CONTRIBUTORS BE LIABLE FOR ANY DIRECT, INDIRECT, INCIDENTAL, SPECIAL, EXEMPLARY, OR CONSEQUENTIAL DAMAGES (INCLUDING, BUT NOT LIMITED TO, PROCUREMENT OF SUBSTITUTE GOODS OR SERVICES; LOSS OF USE, DATA, OR PROFITS; OR BUSINESS INTERRUPTION) HOWEVER CAUSED AND ON ANY THEORY OF LIABILITY, WHETHER IN CONTRACT, STRICT LIABILITY, OR TORT (INCLUDING NEGLIGENCE OR OTHERWISE) ARISING IN ANY WAY OUT OF THE USE OF THIS SOFTWARE, EVEN IF ADVISED OF THE POSSIBILITY OF SUCH DAMAGE.

---- Part 9: ScienceLogic, LLC copyright notice (BSD) ----

Copyright (c) 2009, ScienceLogic, LLC

All rights reserved.

Redistribution and use in source and binary forms, with or without modification, are permitted provided that the following conditions are met:

- * Redistributions of source code must retain the above copyright notice, this list of conditions and the following disclaimer.
- * Redistributions in binary form must reproduce the above copyright notice, this list of conditions and the following disclaimer in the documentation and/or other materials provided with the distribution.
- * Neither the name of ScienceLogic, LLC nor the names of its contributors may be used to endorse or promote products derived from this software without specific prior written permission.

THIS SOFTWARE IS PROVIDED BY THE COPYRIGHT HOLDERS AND CONTRIBUTORS "AS IS" AND ANY EXPRESS OR IMPLIED WARRANTIES, INCLUDING, BUT NOT LIMITED TO, THE

IMPLIED WARRANTIES OF MERCHANTABILITY AND FITNESS FOR A PARTICULAR PURPOSE ARE DISCLAIMED. IN NO EVENT SHALL THE COPYRIGHT HOLDERS OR CONTRIBUTORS BE LIABLE FOR ANY DIRECT, INDIRECT, INCIDENTAL, SPECIAL, EXEMPLARY, OR CONSEQUENTIAL DAMAGES (INCLUDING, BUT NOT LIMITED TO, PROCUREMENT OF SUBSTITUTE GOODS OR SERVICES; LOSS OF USE, DATA, OR PROFITS; OR BUSINESS INTERRUPTION) HOWEVER CAUSED AND ON ANY THEORY OF LIABILITY, WHETHER IN CONTRACT, STRICT LIABILITY, OR TORT (INCLUDING NEGLIGENCE OR OTHERWISE) ARISING IN ANY WAY OUT OF THE USE OF THIS SOFTWARE, EVEN IF ADVISED OF THE POSSIBILITY OF SUCH DAMAGE.

LEADTOOLS

Copyright (C) 1991-2009 LEAD Technologies, Inc.

CMap Resources

Copyright 1990-2009 Adobe Systems Incorporated.
All rights reserved.

Copyright 1990-2010 Adobe Systems Incorporated.
All rights reserved.

Redistribution and use in source and binary forms, with or without modification, are permitted provided that the following conditions are met:

Redistributions of source code must retain the above copyright notice, this list of conditions and the following disclaimer.

Redistributions in binary form must reproduce the above copyright notice, this list of conditions and the following disclaimer in the documentation and/or other materials provided with the distribution.

Neither the name of Adobe Systems Incorporated nor the names of its contributors may be used to endorse or promote products derived from this software without specific prior written permission.

THIS SOFTWARE IS PROVIDED BY THE COPYRIGHT HOLDERS AND CONTRIBUTORS "AS IS" AND ANY EXPRESS OR IMPLIED WARRANTIES, INCLUDING, BUT NOT LIMITED TO, THE IMPLIED WARRANTIES OF MERCHANTABILITY AND FITNESS FOR A PARTICULAR PURPOSE ARE DISCLAIMED. IN NO EVENT SHALL THE COPYRIGHT HOLDER OR CONTRIBUTORS BE LIABLE FOR ANY DIRECT, INDIRECT, INCIDENTAL, SPECIAL, EXEMPLARY, OR CONSEQUENTIAL DAMAGES (INCLUDING, BUT NOT LIMITED TO, PROCUREMENT OF SUBSTITUTE GOODS OR SERVICES; LOSS OF USE, DATA, OR PROFITS; OR BUSINESS INTERRUPTION) HOWEVER CAUSED AND ON ANY THEORY OF LIABILITY, WHETHER IN CONTRACT, STRICT LIABILITY, OR TORT (INCLUDING NEGLIGENCE OR

OTHERWISE) ARISING IN ANY WAY OUT OF THE USE OF THIS SOFTWARE, EVEN IF ADVISED OF THE POSSIBILITY OF SUCH DAMAGE.

MIT License

Copyright (c) 1998, 1999, 2000 Thai Open Source Software Center Ltd

Permission is hereby granted, free of charge, to any person obtaining a copy of this software and associated documentation files (the "Software"), to deal in the Software without restriction, including without limitation the rights to use, copy, modify, merge, publish, distribute, sublicense, and/or sell copies of the Software, and to permit persons to whom the Software is furnished to do so, subject to the following conditions:

The above copyright notice and this permission notice shall be included in all copies or substantial portions of the Software.

THE SOFTWARE IS PROVIDED "AS IS", WITHOUT WARRANTY OF ANY KIND, EXPRESS OR IMPLIED, INCLUDING BUT NOT LIMITED TO THE WARRANTIES OF MERCHANTABILITY, FITNESS FOR A PARTICULAR PURPOSE AND NONINFRINGEMENT. IN NO EVENT SHALL THE AUTHORS OR COPYRIGHT HOLDERS BE LIABLE FOR ANY CLAIM, DAMAGES OR OTHER LIABILITY, WHETHER IN AN ACTION OF CONTRACT, TORT OR OTHERWISE, ARISING FROM, OUT OF OR IN CONNECTION WITH THE SOFTWARE OR THE USE OR OTHER DEALINGS IN THE SOFTWARE.

Copyright 2000 Computing Research Labs, New Mexico State University

Copyright 2001-2015 Francesco Zappa Nardelli

Permission is hereby granted, free of charge, to any person obtaining a copy of this software and associated documentation files (the "Software"), to deal in the Software without restriction, including without limitation the rights to use, copy, modify, merge, publish, distribute, sublicense, and/or sell copies of the Software, and to permit persons to whom the Software is furnished to do so, subject to the following conditions:

The above copyright notice and this permission notice shall be included in all copies or substantial portions of the Software.

THE SOFTWARE IS PROVIDED "AS IS", WITHOUT WARRANTY OF ANY KIND, EXPRESS OR IMPLIED, INCLUDING BUT NOT LIMITED TO THE WARRANTIES OF MERCHANTABILITY, FITNESS FOR A PARTICULAR PURPOSE AND NONINFRINGEMENT. IN NO EVENT SHALL THE COMPUTING RESEARCH LAB OR NEW MEXICO STATE UNIVERSITY BE LIABLE FOR ANY CLAIM, DAMAGES OR OTHER LIABILITY, WHETHER IN AN ACTION OF CONTRACT, TORT OR OTHERWISE, ARISING FROM, OUT OF OR IN CONNECTION WITH THE SOFTWARE OR THE USE OR OTHER DEALINGS IN THE SOFTWARE.

Written by Joel Sherrill <joel@OARcorp.com>.

COPYRIGHT (c) 1989-2000.

On-Line Applications Research Corporation (OAR).

Permission to use, copy, modify, and distribute this software for any purpose without fee is hereby granted, provided that this entire notice is included in all copies of any software which is or includes a copy or modification of this software.

THIS SOFTWARE IS BEING PROVIDED "AS IS", WITHOUT ANY EXPRESS OR IMPLIED WARRANTY. IN PARTICULAR, THE AUTHOR MAKES NO REPRESENTATION OR WARRANTY OF ANY KIND CONCERNING THE MERCHANTABILITY OF THIS SOFTWARE OR ITS FITNESS FOR ANY PARTICULAR PURPOSE.

(1) Red Hat Incorporated

Copyright (c) 1994-2009 Red Hat, Inc. All rights reserved.

This copyrighted material is made available to anyone wishing to use, modify, copy, or redistribute it subject to the terms and conditions of the BSD License. This program is distributed in the hope that it will be useful, but WITHOUT ANY WARRANTY expressed or implied, including the implied warranties of MERCHANTABILITY or FITNESS FOR A PARTICULAR PURPOSE. A copy of this license is available at <http://www.opensource.org/licenses>. Any Red Hat trademarks that are incorporated in the source code or documentation are not subject to the BSD License and may only be used or replicated with the express permission of Red Hat, Inc.

(2) University of California, Berkeley

Copyright (c) 1981-2000 The Regents of the University of California.

All rights reserved.

Redistribution and use in source and binary forms, with or without modification, are permitted provided that the following conditions are met:

- * Redistributions of source code must retain the above copyright notice, this list of conditions and the following disclaimer.
- * Redistributions in binary form must reproduce the above copyright notice, this list of conditions and the following disclaimer in the documentation and/or other materials provided with the distribution.
- * Neither the name of the University nor the names of its contributors may be used to endorse or promote products derived from this software without specific prior written permission.

THIS SOFTWARE IS PROVIDED BY THE COPYRIGHT HOLDERS AND CONTRIBUTORS "AS IS" AND ANY EXPRESS OR IMPLIED WARRANTIES, INCLUDING, BUT NOT LIMITED TO, THE IMPLIED WARRANTIES OF MERCHANTABILITY AND FITNESS FOR A PARTICULAR PURPOSE ARE DISCLAIMED. IN NO EVENT SHALL THE COPYRIGHT OWNER OR CONTRIBUTORS BE LIABLE FOR ANY DIRECT, INDIRECT, INCIDENTAL, SPECIAL, EXEMPLARY, OR CONSEQUENTIAL DAMAGES (INCLUDING, BUT NOT LIMITED TO, PROCUREMENT OF SUBSTITUTE GOODS OR SERVICES; LOSS OF USE, DATA, OR PROFITS; OR BUSINESS INTERRUPTION) HOWEVER CAUSED AND ON ANY THEORY OF LIABILITY, WHETHER IN CONTRACT, STRICT LIABILITY, OR TORT (INCLUDING NEGLIGENCE OR OTHERWISE) ARISING IN ANY WAY OUT OF THE USE OF THIS SOFTWARE, EVEN IF ADVISED OF THE POSSIBILITY OF SUCH DAMAGE.

The FreeType Project LICENSE

2006-Jan-27

Copyright 1996-2002, 2006 by

David Turner, Robert Wilhelm, and Werner Lemberg

Introduction

=====

The FreeType Project is distributed in several archive packages; some of them may contain, in addition to the FreeType font engine, various tools and contributions which rely on, or relate to, the FreeType Project.

This license applies to all files found in such packages, and which do not fall under their own explicit license. The license affects thus the FreeType font engine, the test programs, documentation and makefiles, at the very least.

This license was inspired by the BSD, Artistic, and IJG (Independent JPEG Group) licenses, which all encourage inclusion and use of free software in commercial and freeware products alike. As a consequence, its main points are that:

- o We don't promise that this software works. However, we will be interested in any kind of bug reports. ('as is' distribution)
- o You can use this software for whatever you want, in parts or full form, without having to pay us. ('royalty-free' usage)
- o You may not pretend that you wrote this software. If you use it, or only parts of it, in a program, you must acknowledge somewhere in your documentation that you have used the FreeType code. ('credits')

We specifically permit and encourage the inclusion of this software, with or without modifications, in commercial products.

We disclaim all warranties covering The FreeType Project and assume no liability related to The FreeType Project.

Finally, many people asked us for a preferred form for a credit/disclaimer to use in compliance with this license. We thus encourage you to use the following text:

Portions of this software are copyright © <year> The FreeType Project (www.freetype.org). All rights reserved.

Please replace <year> with the value from the FreeType version you actually use.

Legal Terms

=====

0. Definitions

Throughout this license, the terms 'package', 'FreeType Project', and 'FreeType archive' refer to the set of files originally distributed by the authors (David Turner, Robert Wilhelm, and Werner Lemberg) as the 'FreeType Project', be they named as alpha, beta or final release.

'You' refers to the licensee, or person using the project, where 'using' is a generic term including compiling the project's source code as well as linking it to form a 'program' or 'executable'.

This program is referred to as 'a program using the FreeType engine'.

This license applies to all files distributed in the original FreeType Project, including all source code, binaries and documentation, unless otherwise stated in the file in its original, unmodified form as distributed in the original archive.

If you are unsure whether or not a particular file is covered by this license, you must contact us to verify this.

The FreeType Project is copyright (C) 1996-2000 by David Turner, Robert Wilhelm, and Werner Lemberg. All rights reserved except as specified below.

1. No Warranty

THE FREETYPE PROJECT IS PROVIDED 'AS IS' WITHOUT WARRANTY OF ANY KIND, EITHER EXPRESS OR IMPLIED, INCLUDING, BUT NOT LIMITED TO, WARRANTIES OF MERCHANTABILITY AND FITNESS FOR A PARTICULAR PURPOSE. IN NO EVENT WILL ANY OF THE AUTHORS OR COPYRIGHT HOLDERS BE LIABLE FOR ANY DAMAGES CAUSED BY THE USE OR THE INABILITY TO USE, OF THE FREETYPE PROJECT.

2. Redistribution

This license grants a worldwide, royalty-free, perpetual and irrevocable right and license to use, execute, perform, compile, display, copy, create derivative works of, distribute and sublicense the FreeType Project (in both source and object code forms) and derivative works thereof for any purpose; and to authorize others to exercise some or all of the rights granted herein, subject to the following conditions:

- o Redistribution of source code must retain this license file ('FTL.TXT') unaltered; any additions, deletions or changes to the original files must be clearly indicated in accompanying documentation. The copyright notices of the unaltered, original files must be preserved in all copies of source files.

- o Redistribution in binary form must provide a disclaimer that states that the software is based in part of the work of the FreeType Team, in the distribution documentation. We also encourage you to put an URL to the FreeType web page in your documentation, though this isn't mandatory.

These conditions apply to any software derived from or based on the FreeType Project, not just the unmodified files. If you use our work, you must acknowledge us. However, no fee need be paid to us.

3. Advertising

Neither the FreeType authors and contributors nor you shall use the name of the other for commercial, advertising, or promotional purposes without specific prior written permission.

We suggest, but do not require, that you use one or more of the following phrases to refer to this software in your documentation or advertising materials: 'FreeType Project', 'FreeType Engine', 'FreeType library', or 'FreeType Distribution'.

As you have not signed this license, you are not required to accept it. However, as the FreeType Project is copyrighted material, only this license, or another one contracted with the authors, grants you the right to use, distribute, and modify it.

Therefore, by using, distributing, or modifying the FreeType Project, you indicate that you understand and accept all the terms of this license.

4. Contacts

There are two mailing lists related to FreeType:

o freetype@nongnu.org

Discusses general use and applications of FreeType, as well as future and wanted additions to the library and distribution.

If you are looking for support, start in this list if you haven't found anything to help you in the documentation.

o freetype-devel@nongnu.org

Discusses bugs, as well as engine internals, design issues, specific licenses, porting, etc.

Our home page can be found at

<http://www.freetype.org>

--- end of FTL.TXT ---

The TWAIN Toolkit is distributed as is. The developer and distributors of the TWAIN Toolkit expressly disclaim all implied, express or statutory warranties including, without limitation, the implied warranties of merchantability, noninfringement of third party rights and fitness for a particular purpose. Neither the developers nor the distributors will be liable for damages, whether direct, indirect, special, incidental, or consequential, as a result of the reproduction, modification, distribution or other use of the TWAIN Toolkit.

JSON for Modern C++

Copyright (c) 2013-2017 Niels Lohmann

Permission is hereby granted, free of charge, to any person obtaining a copy of this software and associated documentation files (the "Software"), to deal in the Software without restriction, including without limitation the rights to use, copy, modify, merge, publish, distribute, sublicense, and/or sell copies of the Software, and to permit persons to whom the Software is furnished to do so, subject to the following conditions:

The above copyright notice and this permission notice shall be included in all copies or substantial portions of the Software.

THE SOFTWARE IS PROVIDED "AS IS", WITHOUT WARRANTY OF ANY KIND, EXPRESS OR IMPLIED, INCLUDING BUT NOT LIMITED TO THE WARRANTIES OF MERCHANTABILITY, FITNESS FOR A PARTICULAR PURPOSE AND NONINFRINGEMENT. IN NO EVENT SHALL THE AUTHORS OR COPYRIGHT HOLDERS BE LIABLE FOR ANY CLAIM, DAMAGES OR OTHER LIABILITY, WHETHER IN AN ACTION OF CONTRACT, TORT OR OTHERWISE, ARISING FROM, OUT OF OR IN CONNECTION WITH THE SOFTWARE OR THE USE OR OTHER DEALINGS IN THE SOFTWARE.

Copyright (c) 2011 - 2015 ARM LIMITED

All rights reserved.

Redistribution and use in source and binary forms, with or without modification, are permitted provided that the following conditions are met:

- Redistributions of source code must retain the above copyright notice, this list of conditions and the following disclaimer.

- Redistributions in binary form must reproduce the above copyright notice, this list of conditions and the following disclaimer in the documentation and/or other materials provided with the distribution.
- Neither the name of ARM nor the names of its contributors may be used to endorse or promote products derived from this software without specific prior written permission.

THIS SOFTWARE IS PROVIDED BY THE COPYRIGHT HOLDERS AND CONTRIBUTORS "AS IS" AND ANY EXPRESS OR IMPLIED WARRANTIES, INCLUDING, BUT NOT LIMITED TO, THE IMPLIED WARRANTIES OF MERCHANTABILITY AND FITNESS FOR A PARTICULAR PURPOSE ARE DISCLAIMED. IN NO EVENT SHALL COPYRIGHT HOLDERS AND CONTRIBUTORS BE LIABLE FOR ANY DIRECT, INDIRECT, INCIDENTAL, SPECIAL, EXEMPLARY, OR CONSEQUENTIAL DAMAGES (INCLUDING, BUT NOT LIMITED TO, PROCUREMENT OF SUBSTITUTE GOODS OR SERVICES; LOSS OF USE, DATA, OR PROFITS; OR BUSINESS INTERRUPTION) HOWEVER CAUSED AND ON ANY THEORY OF LIABILITY, WHETHER IN CONTRACT, STRICT LIABILITY, OR TORT (INCLUDING NEGLIGENCE OR OTHERWISE) ARISING IN ANY WAY OUT OF THE USE OF THIS SOFTWARE, EVEN IF ADVISED OF THE POSSIBILITY OF SUCH DAMAGE.

Copyright (c) 2014, Kenneth MacKay

All rights reserved.

Redistribution and use in source and binary forms, with or without modification, are permitted provided that the following conditions are met:

- * Redistributions of source code must retain the above copyright notice, this list of conditions and the following disclaimer.
- * Redistributions in binary form must reproduce the above copyright notice, this list of conditions and the following disclaimer in the documentation and/or other materials provided with the distribution.

THIS SOFTWARE IS PROVIDED BY THE COPYRIGHT HOLDERS AND CONTRIBUTORS "AS IS" AND ANY EXPRESS OR IMPLIED WARRANTIES, INCLUDING, BUT NOT LIMITED TO, THE IMPLIED WARRANTIES OF MERCHANTABILITY AND FITNESS FOR A PARTICULAR PURPOSE ARE DISCLAIMED. IN NO EVENT SHALL THE COPYRIGHT HOLDER OR CONTRIBUTORS BE LIABLE FOR ANY DIRECT, INDIRECT, INCIDENTAL, SPECIAL, EXEMPLARY, OR CONSEQUENTIAL DAMAGES (INCLUDING, BUT NOT LIMITED TO, PROCUREMENT OF SUBSTITUTE GOODS OR SERVICES; LOSS OF USE, DATA, OR PROFITS; OR BUSINESS INTERRUPTION) HOWEVER CAUSED AND ON ANY THEORY OF LIABILITY, WHETHER IN CONTRACT, STRICT LIABILITY, OR TORT (INCLUDING NEGLIGENCE OR OTHERWISE) ARISING IN ANY WAY OUT OF THE USE OF THIS SOFTWARE, EVEN IF ADVISED OF THE POSSIBILITY OF SUCH DAMAGE.

Copyright (c) 2006, CRYPTOGRAMS by <appro@openssl.org> All rights reserved.

Redistribution and use in source and binary forms, with or without modification, are permitted provided that the following conditions are met:

- * Redistributions of source code must retain copyright notices, this list of conditions and the following disclaimer.
- * Redistributions in binary form must reproduce the above copyright notice, this list of conditions and the following disclaimer in the documentation and/or other materials provided with the distribution.
- * Neither the name of the CRYPTOGRAMS nor the names of its copyright holder and contributors may be used to endorse or promote products derived from this software without specific prior written permission.

ALTERNATIVELY, provided that this notice is retained in full, this product may be distributed under the terms of the GNU General Public License (GPL), in which case the provisions of the GPL apply INSTEAD OF those given above.

THIS SOFTWARE IS PROVIDED BY THE COPYRIGHT HOLDER AND CONTRIBUTORS "AS IS" AND ANY EXPRESS OR IMPLIED WARRANTIES, INCLUDING, BUT NOT LIMITED TO, THE IMPLIED WARRANTIES OF MERCHANTABILITY AND FITNESS FOR A PARTICULAR PURPOSE ARE DISCLAIMED. IN NO EVENT SHALL THE COPYRIGHT OWNER OR CONTRIBUTORS BE LIABLE FOR ANY DIRECT, INDIRECT, INCIDENTAL, SPECIAL, EXEMPLARY, OR CONSEQUENTIAL DAMAGES (INCLUDING, BUT NOT LIMITED TO, PROCUREMENT OF SUBSTITUTE GOODS OR SERVICES; LOSS OF USE, DATA, OR PROFITS; OR BUSINESS INTERRUPTION) HOWEVER CAUSED AND ON ANY THEORY OF LIABILITY, WHETHER IN CONTRACT, STRICT LIABILITY, OR TORT (INCLUDING NEGLIGENCE OR OTHERWISE) ARISING IN ANY WAY OUT OF THE USE OF THIS SOFTWARE, EVEN IF ADVISED OF THE POSSIBILITY OF SUCH DAMAGE.

ISC License

Copyright (c) 2013-2017

Frank Denis <j at pureftpd dot org>

Permission to use, copy, modify, and/or distribute this software for any purpose with or without fee is hereby granted, provided that the above copyright notice and this permission notice appear in all copies.

THE SOFTWARE IS PROVIDED "AS IS" AND THE AUTHOR DISCLAIMS ALL WARRANTIES WITH REGARD TO THIS SOFTWARE INCLUDING ALL IMPLIED WARRANTIES OF MERCHANTABILITY AND FITNESS. IN NO EVENT SHALL THE AUTHOR BE LIABLE FOR ANY SPECIAL, DIRECT, INDIRECT, OR CONSEQUENTIAL DAMAGES OR ANY DAMAGES WHATSOEVER RESULTING FROM LOSS OF USE, DATA OR PROFITS, WHETHER IN AN ACTION OF CONTRACT, NEGLIGENCE OR OTHER TORTIOUS ACTION, ARISING OUT OF OR IN CONNECTION WITH THE USE OR PERFORMANCE OF THIS SOFTWARE.

Copyright (c) 2008 The NetBSD Foundation, Inc.

All rights reserved.

This code is derived from software contributed to The NetBSD Foundation by Lennart Augustsson (lennart@augustsson.net) at Carlstedt Research & Technology.

Redistribution and use in source and binary forms, with or without modification, are permitted provided that the following conditions are met:

1. Redistributions of source code must retain the above copyright notice, this list of conditions and the following disclaimer.
2. Redistributions in binary form must reproduce the above copyright notice, this list of conditions and the following disclaimer in the documentation and/or other materials provided with the distribution.

THIS SOFTWARE IS PROVIDED BY THE NETBSD FOUNDATION, INC. AND CONTRIBUTORS "AS IS" AND ANY EXPRESS OR IMPLIED WARRANTIES, INCLUDING, BUT NOT LIMITED TO, THE IMPLIED WARRANTIES OF MERCHANTABILITY AND FITNESS FOR A PARTICULAR

PURPOSE ARE DISCLAIMED. IN NO EVENT SHALL THE FOUNDATION OR CONTRIBUTORS BE LIABLE FOR ANY DIRECT, INDIRECT, INCIDENTAL, SPECIAL, EXEMPLARY, OR CONSEQUENTIAL DAMAGES (INCLUDING, BUT NOT LIMITED TO, PROCUREMENT OF SUBSTITUTE GOODS OR SERVICES; LOSS OF USE, DATA, OR PROFITS; OR BUSINESS INTERRUPTION) HOWEVER CAUSED AND ON ANY THEORY OF LIABILITY, WHETHER IN CONTRACT, STRICT LIABILITY, OR TORT (INCLUDING NEGLIGENCE OR OTHERWISE) ARISING IN ANY WAY OUT OF THE USE OF THIS SOFTWARE, EVEN IF ADVISED OF THE POSSIBILITY OF SUCH DAMAGE.

Copyright (c) 2000 Intel Corporation

All rights reserved.

Redistribution and use in source and binary forms, with or without modification, are permitted provided that the following conditions are met:

- * Redistributions of source code must retain the above copyright notice, this list of conditions and the following disclaimer.
- * Redistributions in binary form must reproduce the above copyright notice, this list of conditions and the following disclaimer in the documentation and/or other materials provided with the distribution.
- * Neither name of Intel Corporation nor the names of its contributors may be used to endorse or promote products derived from this software without specific prior written permission.

THIS SOFTWARE IS PROVIDED BY THE COPYRIGHT HOLDERS AND CONTRIBUTORS "AS IS" AND ANY EXPRESS OR IMPLIED WARRANTIES, INCLUDING, BUT NOT LIMITED TO, THE IMPLIED WARRANTIES OF MERCHANTABILITY AND FITNESS FOR A PARTICULAR PURPOSE ARE DISCLAIMED. IN NO EVENT SHALL INTEL OR CONTRIBUTORS BE LIABLE FOR ANY DIRECT, INDIRECT, INCIDENTAL, SPECIAL, EXEMPLARY, OR CONSEQUENTIAL DAMAGES (INCLUDING, BUT NOT LIMITED TO, PROCUREMENT OF SUBSTITUTE GOODS OR SERVICES; LOSS OF USE, DATA, OR PROFITS; OR BUSINESS INTERRUPTION) HOWEVER CAUSED AND ON ANY THEORY OF LIABILITY, WHETHER IN CONTRACT, STRICT LIABILITY, OR TORT (INCLUDING NEGLIGENCE OR OTHERWISE) ARISING IN ANY WAY OUT OF THE USE OF THIS SOFTWARE, EVEN IF ADVISED OF THE POSSIBILITY OF SUCH DAMAGE.

Lua

Copyright © 1994–2014 Lua.org, PUC-Rio.

Permission is hereby granted, free of charge, to any person obtaining a copy of this software and associated documentation files (the "Software"), to deal in the Software without restriction, including without limitation the rights to use, copy, modify, merge, publish, distribute, sublicense, and/or sell copies of the Software, and to permit persons to whom the Software is furnished to do so, subject to the following conditions:

The above copyright notice and this permission notice shall be included in all copies or substantial portions of the Software.

THE SOFTWARE IS PROVIDED "AS IS", WITHOUT WARRANTY OF ANY KIND, EXPRESS OR IMPLIED, INCLUDING BUT NOT LIMITED TO THE WARRANTIES OF MERCHANTABILITY, FITNESS FOR A PARTICULAR PURPOSE AND NONINFRINGEMENT. IN NO EVENT SHALL THE AUTHORS OR COPYRIGHT HOLDERS BE LIABLE FOR ANY CLAIM, DAMAGES OR OTHER LIABILITY, WHETHER IN AN ACTION OF CONTRACT, TORT OR OTHERWISE, ARISING FROM, OUT OF OR IN CONNECTION WITH THE SOFTWARE OR THE USE OR OTHER DEALINGS IN THE SOFTWARE.

LuaSocket

LuaSocket 2.0.2 license

Copyright © 2004-2007 Diego Nehab

Permission is hereby granted, free of charge, to any person obtaining a copy of this software and associated documentation files (the "Software"), to deal in the Software without restriction, including without limitation the rights to use, copy, modify, merge, publish, distribute, sublicense, and/or sell copies of the Software, and to permit persons to whom the Software is furnished to do so, subject to the following conditions:

The above copyright notice and this permission notice shall be included in all copies or substantial portions of the Software.

THE SOFTWARE IS PROVIDED "AS IS", WITHOUT WARRANTY OF ANY KIND, EXPRESS OR IMPLIED, INCLUDING BUT NOT LIMITED TO THE WARRANTIES OF MERCHANTABILITY, FITNESS FOR A PARTICULAR PURPOSE AND NONINFRINGEMENT. IN NO EVENT SHALL THE AUTHORS OR COPYRIGHT HOLDERS BE LIABLE FOR ANY CLAIM, DAMAGES OR OTHER LIABILITY, WHETHER IN AN ACTION OF CONTRACT, TORT OR OTHERWISE, ARISING FROM, OUT OF OR IN CONNECTION WITH THE SOFTWARE OR THE USE OR OTHER DEALINGS IN THE SOFTWARE.

LuneScript

Copyright (c) 2018 ifritJP

Permission is hereby granted, free of charge, to any person obtaining a copy of this software and associated documentation files (the "Software"), to deal in the Software without restriction, including without limitation the rights to use, copy, modify, merge, publish, distribute, sublicense, and/or sell copies of the Software, and to permit persons to whom the Software is furnished to do so, subject to the following conditions:

The above copyright notice and this permission notice shall be included in all copies or substantial portions of the Software.

THE SOFTWARE IS PROVIDED "AS IS", WITHOUT WARRANTY OF ANY KIND, EXPRESS OR IMPLIED, INCLUDING BUT NOT LIMITED TO THE WARRANTIES OF MERCHANTABILITY, FITNESS FOR A PARTICULAR PURPOSE AND NONINFRINGEMENT. IN NO EVENT SHALL THE AUTHORS OR COPYRIGHT HOLDERS BE LIABLE FOR ANY CLAIM, DAMAGES OR OTHER LIABILITY, WHETHER IN AN ACTION OF CONTRACT, TORT OR OTHERWISE, ARISING FROM, OUT OF OR IN CONNECTION WITH THE SOFTWARE OR THE USE OR OTHER DEALINGS IN THE SOFTWARE.

Copyright (c) 1998, 1999, 2000 Thai Open Source Software Center Ltd
and Clark Cooper

Copyright (c) 2001, 2002, 2003, 2004, 2005, 2006 Expat maintainers.

Permission is hereby granted, free of charge, to any person obtaining a copy of this software and associated documentation files (the "Software"), to deal in the Software without restriction, including without limitation the rights to use, copy, modify, merge, publish, distribute, sublicense, and/or sell copies of the Software, and to permit persons to whom the Software is furnished to do so, subject to the following conditions:
The above copyright notice and this permission notice shall be included in all copies or substantial portions of the Software.

THE SOFTWARE IS PROVIDED "AS IS", WITHOUT WARRANTY OF ANY KIND, EXPRESS OR IMPLIED, INCLUDING BUT NOT LIMITED TO THE WARRANTIES OF MERCHANTABILITY, FITNESS FOR A PARTICULAR PURPOSE AND NONINFRINGEMENT. IN NO EVENT SHALL THE AUTHORS OR COPYRIGHT HOLDERS BE LIABLE FOR ANY CLAIM, DAMAGES OR OTHER LIABILITY, WHETHER IN AN ACTION OF CONTRACT, TORT OR OTHERWISE, ARISING FROM, OUT OF OR IN CONNECTION WITH THE SOFTWARE OR THE USE OR OTHER DEALINGS IN THE SOFTWARE.

Copyright 2004--2007, Google Inc.

Redistribution and use in source and binary forms, with or without modification, are permitted provided that the following conditions are met:

1. Redistributions of source code must retain the above copyright notice, this list of conditions and the following disclaimer.
2. Redistributions in binary form must reproduce the above copyright notice, this list of conditions and the following disclaimer in the documentation and/or other materials provided with the distribution.
3. The name of the author may not be used to endorse or promote products derived from this software without specific prior written permission.

THIS SOFTWARE IS PROVIDED BY THE AUTHOR ``AS IS" AND ANY EXPRESS OR IMPLIED WARRANTIES, INCLUDING, BUT NOT LIMITED TO, THE IMPLIED WARRANTIES OF MERCHANTABILITY AND FITNESS FOR A PARTICULAR PURPOSE ARE DISCLAIMED. IN NO EVENT SHALL THE AUTHOR BE LIABLE FOR ANY DIRECT, INDIRECT, INCIDENTAL, SPECIAL, EXEMPLARY, OR CONSEQUENTIAL DAMAGES (INCLUDING, BUT NOT LIMITED TO, PROCUREMENT OF SUBSTITUTE GOODS OR SERVICES; LOSS OF USE, DATA, OR PROFITS; OR BUSINESS INTERRUPTION) HOWEVER CAUSED AND ON ANY THEORY OF LIABILITY, WHETHER IN CONTRACT, STRICT LIABILITY, OR TORT (INCLUDING NEGLIGENCE OR OTHERWISE) ARISING IN ANY WAY OUT OF THE USE OF THIS SOFTWARE, EVEN IF ADVISED OF THE POSSIBILITY OF SUCH DAMAGE.

The certificate files "Amazon Root CA 1", "Amazon Root CA 2", "Amazon Root CA 4" are licensed under a Creative Commons Attribution-NoDerivatives 4.0 International License.

Esto solo se aplica a productos que admiten Wi-Fi.

(c) 2009-2013 by Jeff Mott. All rights reserved.

Redistribution and use in source and binary forms, with or without modification, are permitted provided that the following conditions are met:

- * Redistributions of source code must retain the above copyright notice, this list of conditions, and the following disclaimer.
- * Redistributions in binary form must reproduce the above copyright notice, this list of conditions, and the following disclaimer in the documentation or other materials provided with the distribution.
- * Neither the name CryptoJS nor the names of its contributors may be used to endorse or promote products derived from this software without specific prior written permission.

THIS SOFTWARE IS PROVIDED BY THE COPYRIGHT HOLDERS AND CONTRIBUTORS "AS IS," AND ANY EXPRESS OR IMPLIED WARRANTIES, INCLUDING, BUT NOT LIMITED TO, THE IMPLIED WARRANTIES OF MERCHANTABILITY AND FITNESS FOR A PARTICULAR PURPOSE, ARE DISCLAIMED. IN NO EVENT SHALL THE COPYRIGHT HOLDER OR CONTRIBUTORS BE LIABLE FOR ANY DIRECT, INDIRECT, INCIDENTAL, SPECIAL, EXEMPLARY, OR CONSEQUENTIAL DAMAGES (INCLUDING, BUT NOT LIMITED TO, PROCUREMENT OF SUBSTITUTE GOODS OR SERVICES; LOSS OF USE, DATA, OR PROFITS; OR BUSINESS INTERRUPTION) HOWEVER CAUSED AND ON ANY THEORY OF LIABILITY, WHETHER IN CONTRACT, STRICT LIABILITY, OR TORT (INCLUDING NEGLIGENCE OR OTHERWISE) ARISING IN ANY WAY OUT OF THE USE OF THIS SOFTWARE, EVEN IF ADVISED OF THE POSSIBILITY OF SUCH DAMAGE.

Cómo tratar el papel, originales, depósitos de tinta, etc.

- **Carga de papel**
- **Carga de originales**
- **Introducción de una unidad flash USB**
- **Cómo rellenar los depósitos de tinta**

Carga de papel

- **Fuentes de papel**
- **Carga de papel normal/fotográfico en la Bandeja posterior**
- **Carga de papel normal en el cassette**
- **Carga de sobres en la bandeja posterior**

Fuentes de papel

Se puede cargar el papel en las dos fuentes de papel: bandeja posterior (A), cassette (B).

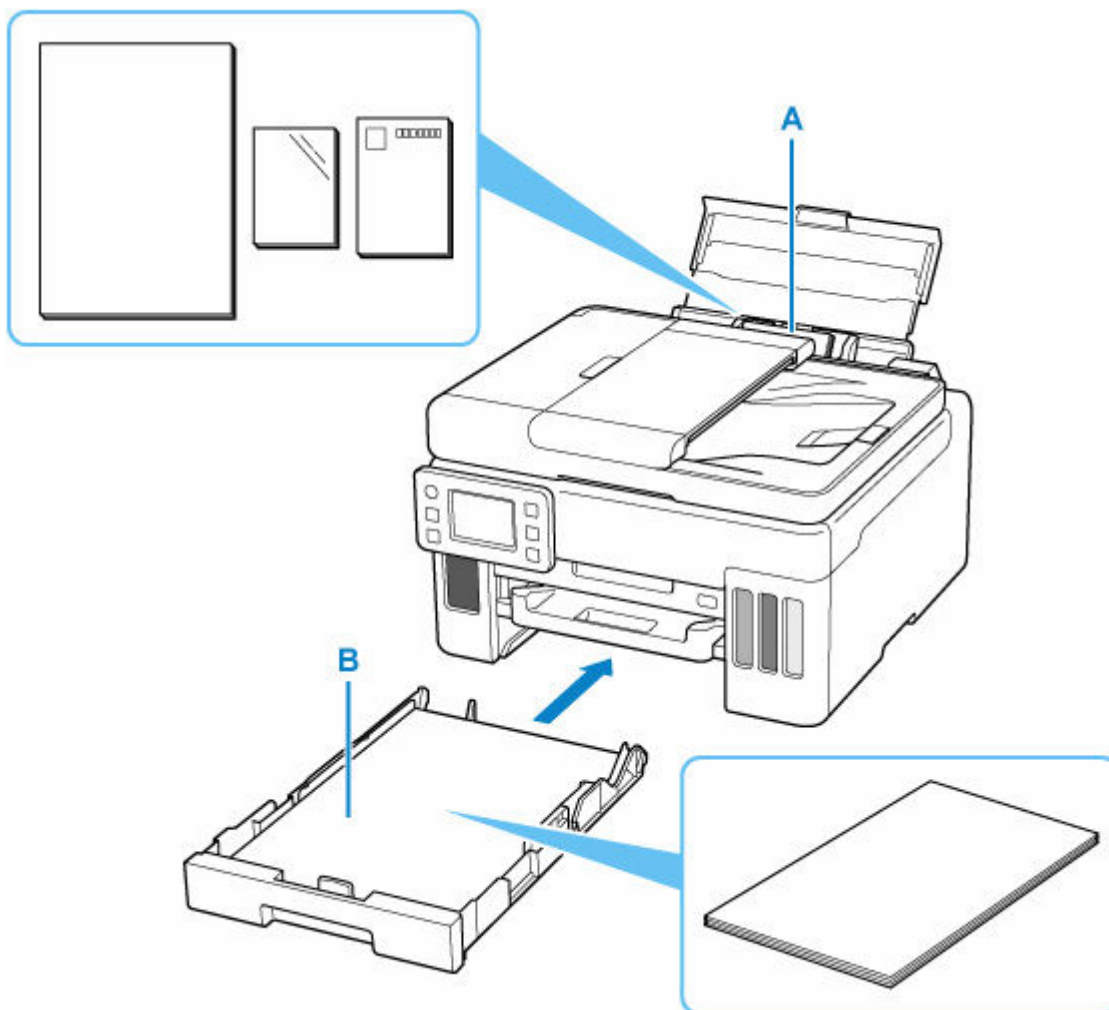

Bandeja posterior

Puede cargar todo el papel compatible como papel normal y papel fotográfico en la bandeja posterior.

➔ [Tipos de soporte compatibles](#)

Cassette

Solo puede cargar papel normal de tamaño A4, B5, A5, Carta o Ejecutivo en el cassette.

»» Nota

- Al imprimir, seleccione el tamaño de página y tipo de soporte correctos. Si no selecciona correctamente el tipo de soporte o el tamaño de página, puede que la impresora cargue el papel desde la fuente de papel errónea o que no imprima con la calidad de impresión adecuada.

Para obtener más información sobre cómo cargar papel en cada fuente de papel, consulte el siguiente procedimiento.

- ➔ [Carga de papel normal/fotográfico en la Bandeja posterior](#)
- ➔ [Carga de papel normal en el cassette](#)

➔ [Carga de sobres en la bandeja posterior](#)

Carga de papel normal/fotográfico en la Bandeja posterior

Puede cargar papel normal o papel fotográfico.

En la bandeja posterior también se pueden cargar sobres.

➔ [Carga de sobres en la bandeja posterior](#)

1. Prepare el papel.

Alinee los bordes del papel. Si está curvado, alíselo.

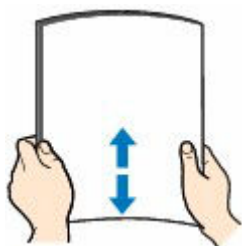

»» Nota

- Alinee cuidadosamente los bordes del papel antes de cargarlo. Si se carga el papel sin alinear los bordes, se pueden producir atascos.
- Si el papel está curvado, sujete las esquinas dobladas opuestas y dóblelas suavemente en la dirección contraria hasta que el papel quede totalmente liso.

Para obtener detalles sobre cómo aplanar el papel curvado, consulte **Comprobación 3** en [La superficie impresa queda manchada/está rayada/La tinta se emborrona/El papel está curvado/El papel queda manchado durante la impresión automática a doble cara.](#)

- Cuando utilice Papel Fotográfico Plus Semi Brillante SG-201, aunque la hoja esté curvada, cargue las hojas de una en una tal como están. Si las enrolla para alisarlas, podría agrietarse la superficie del papel y reducirse la calidad de la impresión.

2. Abra la cubierta de la bandeja posterior (A) y, a continuación, levante el soporte de papel (B).

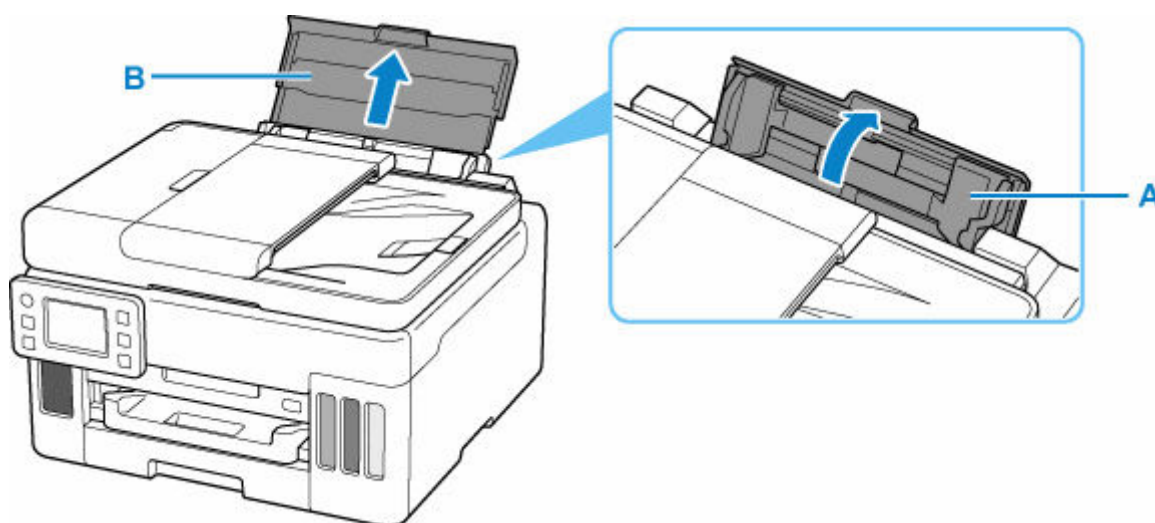

»»» Nota

- Cargue papel largo sin extraer el soporte de papel. Dependiendo del peso del papel, el borde delantero puede elevarse y la impresión puede desplazarse. Asegúrese de que el borde delantero del papel no se eleve, como al sostener la parte que sobresale de la bandeja posterior.

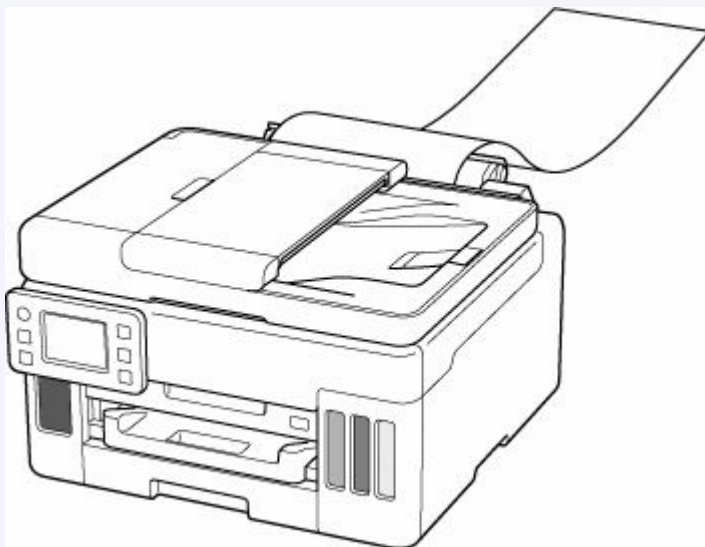

3. Deslice hacia la derecha la guía del papel (C) para abrir las dos guías del papel.

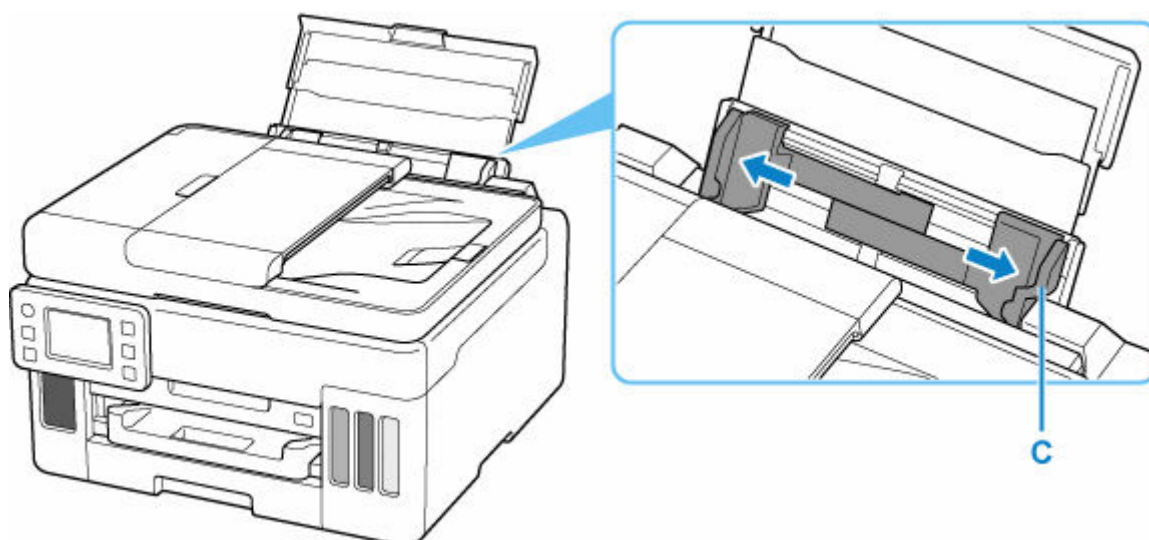

4. Cargue la pila de papel en orientación vertical CON LA CARA DE IMPRESIÓN HACIA ARRIBA.

Después de cargar el papel, aparecerá la pantalla de confirmación de la configuración para la bandeja posterior en la pantalla táctil.

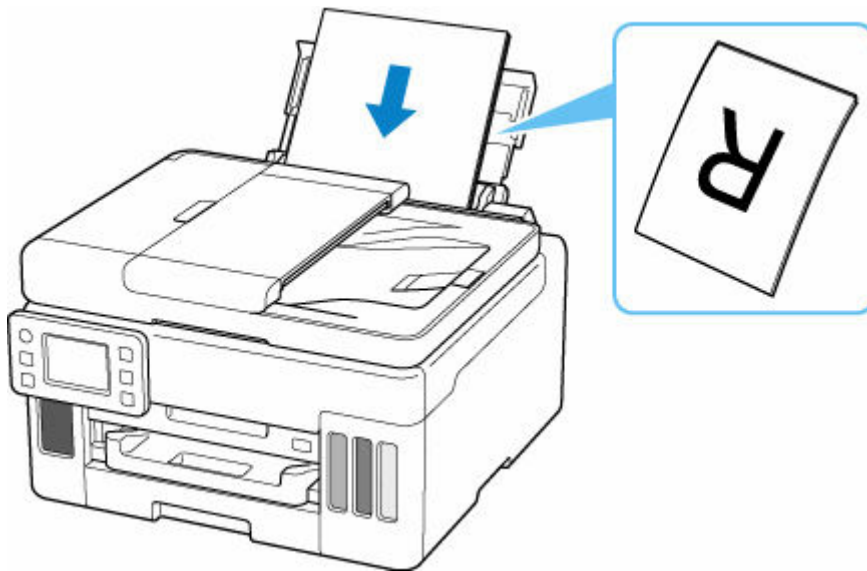

5. Deslice hacia la derecha la guía del papel para alinearla con ambas caras de la pila de papel.

No deslice las guías del papel aplicando demasiada fuerza en el papel. Podría impedir la correcta alimentación del papel.

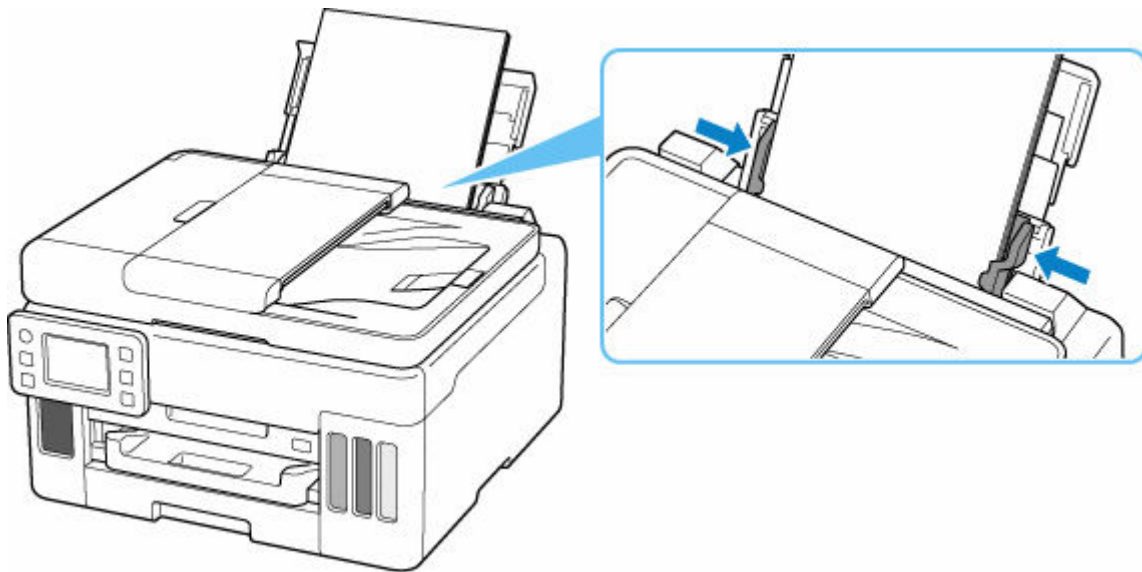

»»» Importante

- Cargue siempre el papel con orientación vertical (D). Si se carga horizontalmente (E), es posible que se produzcan atascos de papel.

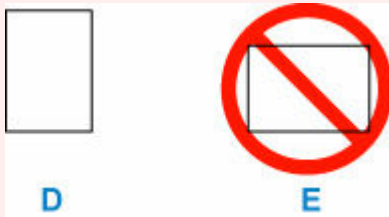

»»» **Nota**

- No cargue hojas de papel de manera que sobrepasen la marca del límite de carga (F).

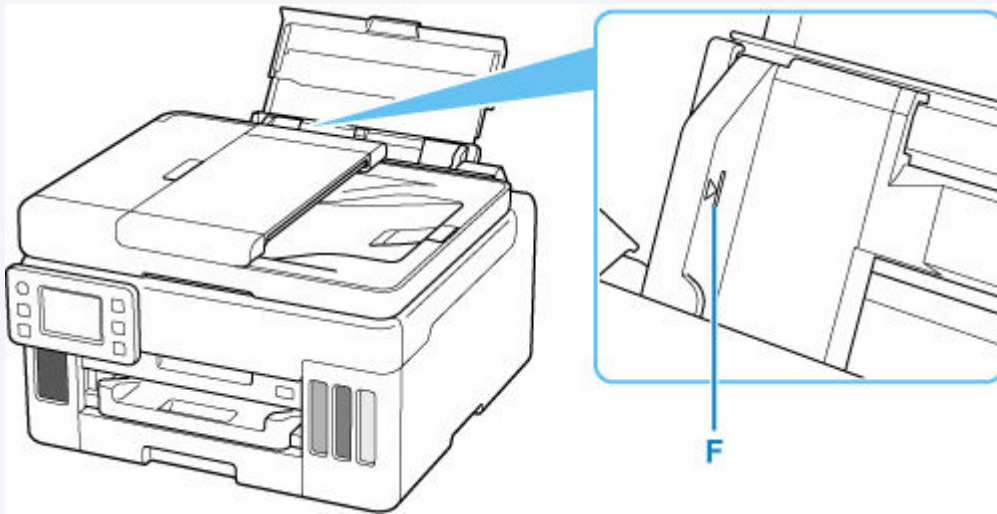

6. Si el tamaño de la página y el tipo de soporte en la pantalla táctil coinciden con el tamaño y el tipo de papel cargado en la bandeja posterior, seleccione **Sí (Yes)**.

Si no es así, seleccione **Cambiar (Change)** para cambiar la configuración según el tamaño y el tipo del papel cargado.

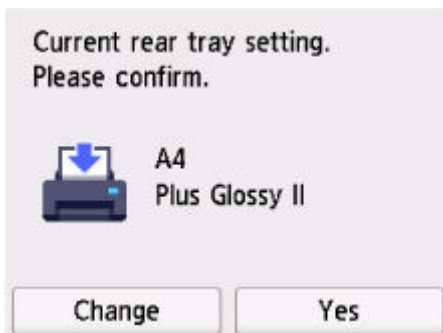

7. Extraiga una bandeja de salida del papel (G).

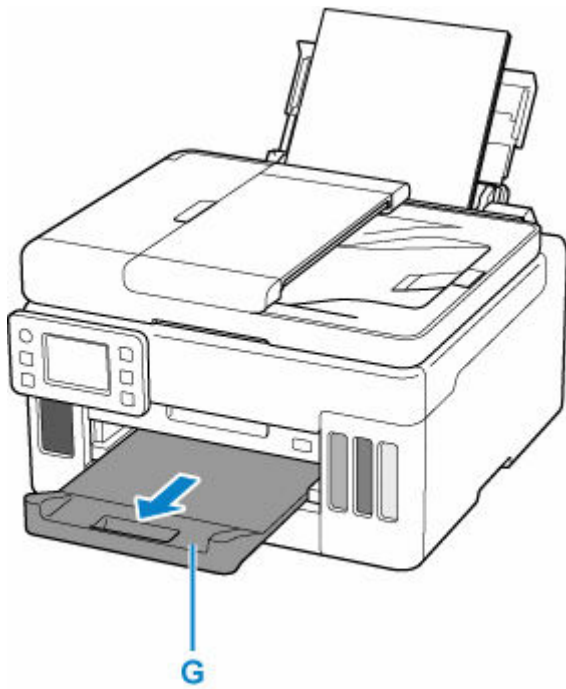

»» Nota

- Hay varios tipos de papel, como, por ejemplo, papel con tratamiento especial en la superficie para la impresión de fotografías con una calidad óptima y papel adecuado para documentos. Cada tipo de soporte tiene una configuración predeterminada (como se utiliza y adhiere la tinta, la distancia de los inyectores, etc.) que le permiten imprimir en ese tipo con calidad de imagen óptima. La configuración de papel incorrecta también podría causar una reducción de la calidad del color de la copia impresa o rayas en la superficie impresa. Si advierte colores borrosos o no uniformes, suba el valor de la configuración de la calidad de impresión e imprima de nuevo.
- Para evitar una impresión defectuosa, esta impresora tiene una función que detecta si la configuración para el papel cargado en la bandeja posterior coincide con la configuración del papel. Antes de imprimir, especifique la configuración de impresión según la configuración del papel. Si esta función está activada, para evitar una impresión incorrecta, aparece un mensaje de error si esta configuración no coincide. Si aparece este mensaje de error, compruebe y corrija la configuración del papel.
- Cuando imprima en papel largo, sostenga el papel de salida con las manos o utilice la impresora en un lugar donde el papel no caiga. Si el papel se cae, el lado impreso puede ensuciarse o rayarse. Además, al sujetar el papel con las manos, asegúrese de no tirar del papel con fuerza durante la impresión.

Carga de papel normal en el cassette

Solo puede cargar papel normal de tamaño A4, B5, A5, Carta o Ejecutivo en el cassette.

1. Prepare el papel.

Alinee los bordes del papel. Si está curvado, alíselo.

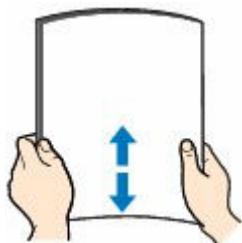

»» Nota

- Alinee cuidadosamente los bordes del papel antes de cargarlo. Si se carga el papel sin alinear los bordes, se pueden producir atascos.
- Si el papel está curvado, sujete las esquinas dobladas opuestas y dóblelas suavemente en la dirección contraria hasta que el papel quede totalmente liso.

Para obtener detalles sobre cómo aplanar el papel curvado, consulte **Comprobación 3** en [La superficie impresa queda manchada/está rayada/La tinta se emborrona/El papel está curvado/El papel queda manchado durante la impresión automática a doble cara.](#)

2. Saque el cassette (A) de la impresora.

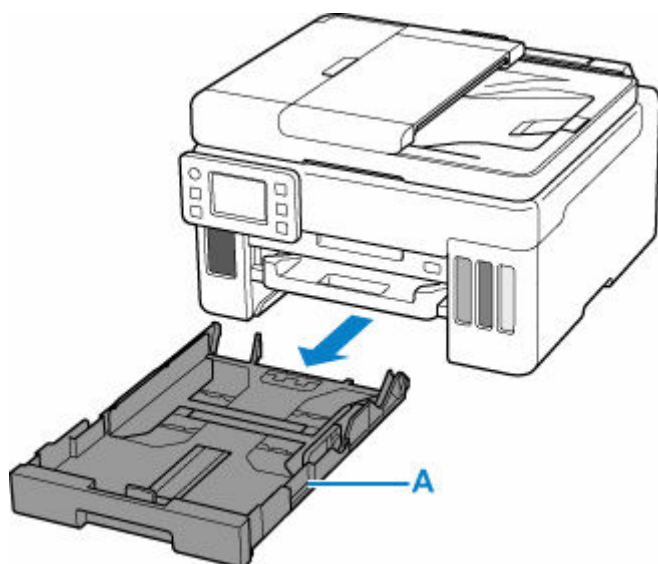

3. Deslice las guías de papel (B) al frente y (C) a la derecha para abrir las guías.

4. Cargue la pila de papel verticalmente CON LA CARA DE IMPRESIÓN HACIA ABAJO y colóquela en el centro del cassette.

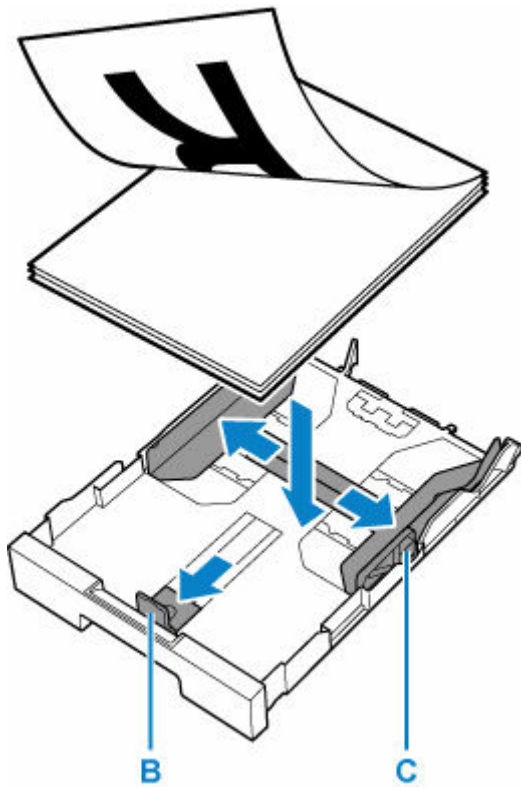

►►► Importante

- Cargue siempre el papel con orientación vertical (D). Si se carga horizontalmente (E), es posible que se produzcan atascos de papel.

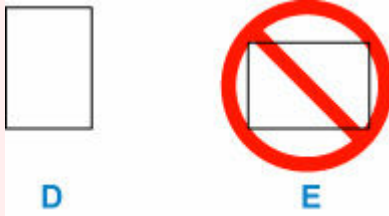

►►► Nota

- Alinee la pila de papel con el borde del cassette.

Si la pila de papel está en contacto con el saliente (F), es posible que el papel no se alimente correctamente.

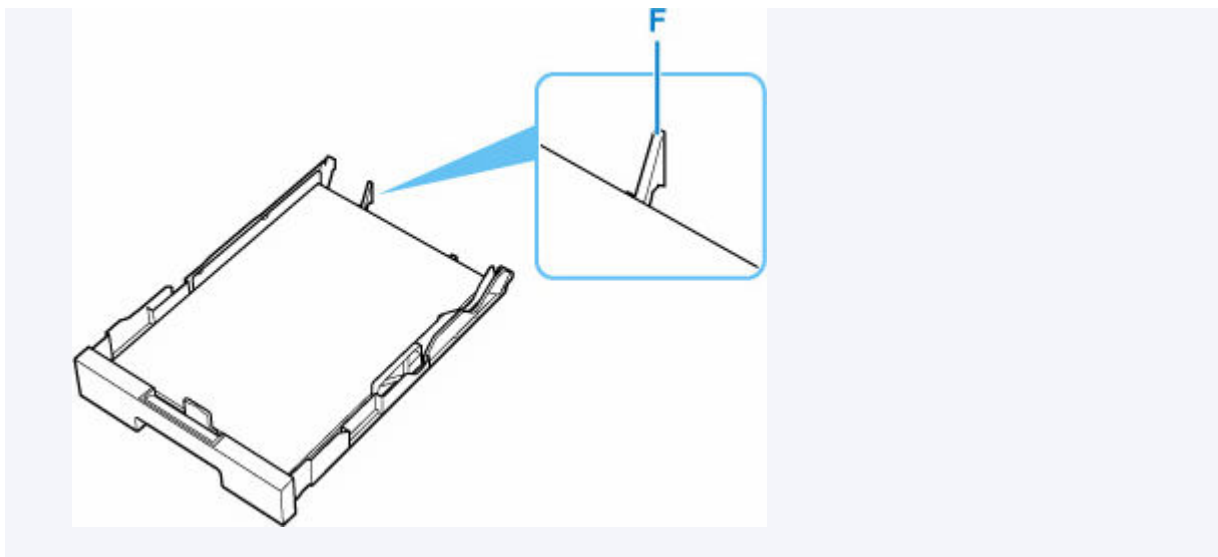

5. Deslice hacia adelante la guía del papel para alinearla con la pila de papel.

Alinee la guía del papel hasta que encaje en su sitio.

6. Deslice hacia la derecha la guía del papel para alinearla con la pila de papel.

No deslice la guía del papel aplicando demasiada fuerza en el papel. Podría impedir la correcta alimentación del papel.

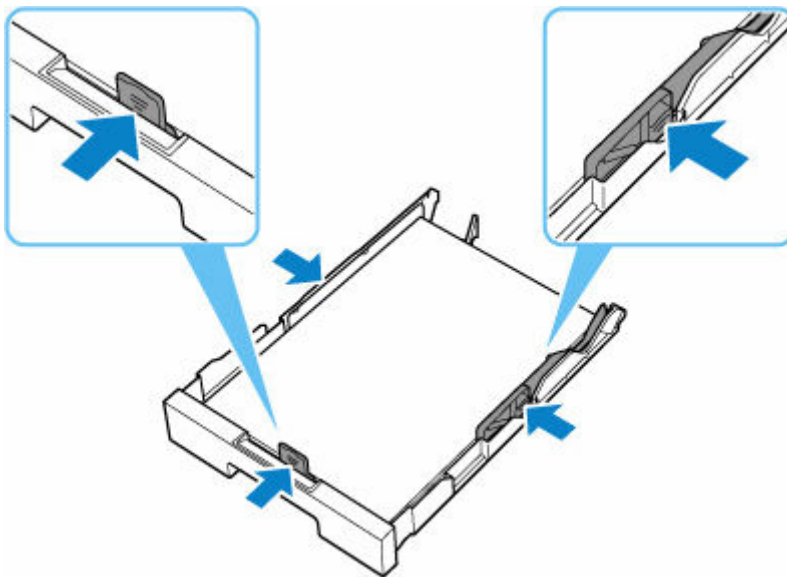

»»» Nota

- No cargue hojas de papel de manera que sobrepasen la marca del límite de carga (G).
- Mantenga la pila de papel por debajo de las pestañas (H) de las guías del papel.

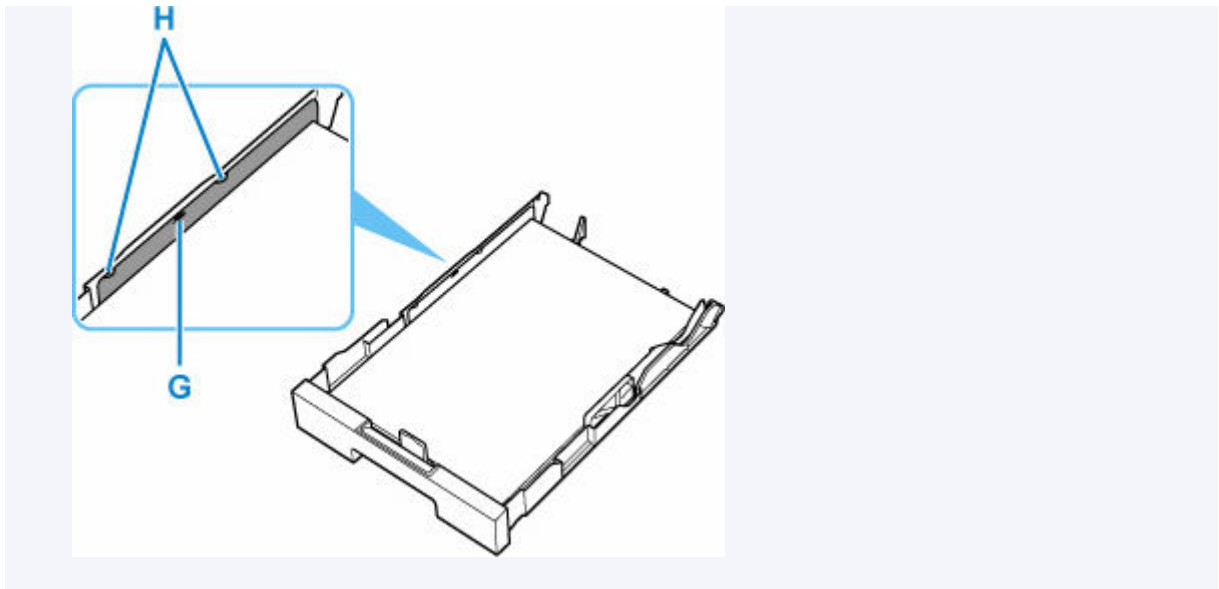

7. Introduzca el cassette en la impresora.

Empuje el cassette dentro de la impresora hasta que se detenga.

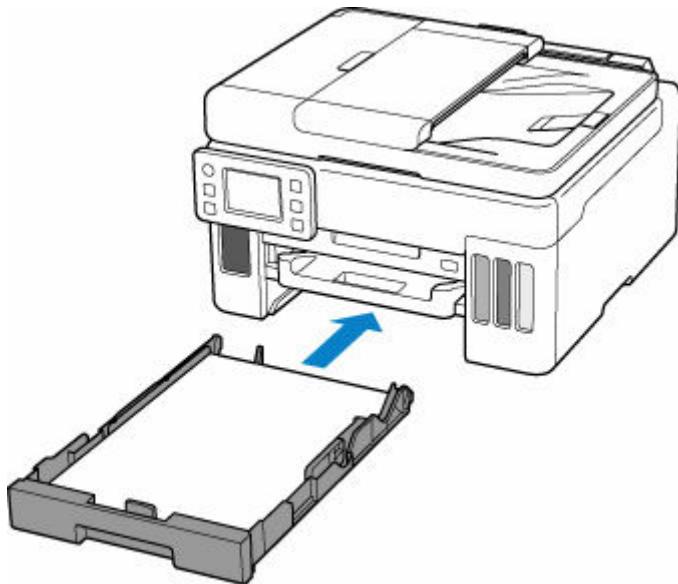

Después de insertar el cassette en la impresora, se muestra la pantalla de confirmación de la configuración del papel para el cassette en la pantalla táctil.

8. Si el tamaño de página de la pantalla táctil coincide con el tamaño de papel cargado en el cassette, seleccione **Sí (Yes).**

Si no es así, seleccione **Cambiar (Change)** para cambiar la configuración según el tamaño del papel cargado.

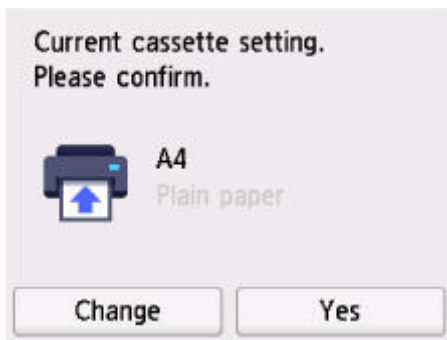

9. Extraiga una bandeja de salida del papel (I).

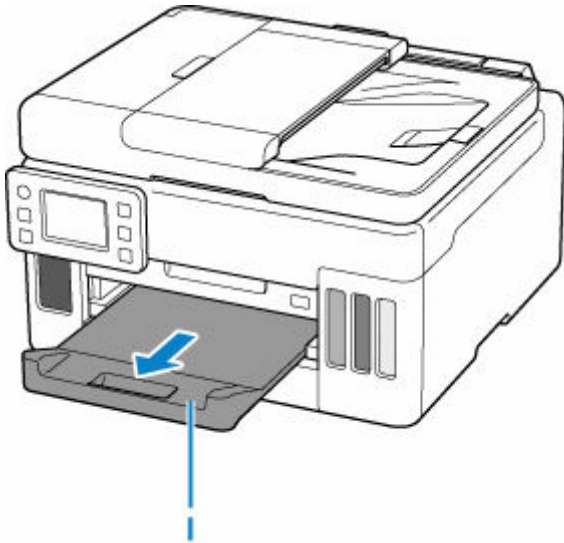

▶▶▶ Nota

- Para evitar una impresión defectuosa, esta impresora tiene una función que detecta si la configuración para el papel cargado en el cassette coincide con la configuración del papel. Antes de imprimir, especifique la configuración de impresión según la configuración del papel. Si esta función está activada, para evitar una impresión incorrecta, aparece un mensaje de error si esta configuración no coincide. Si aparece este mensaje de error, compruebe y corrija la configuración del papel.

Carga de sobres en la bandeja posterior

En la bandeja posterior se pueden cargar sobres.

La dirección gira automáticamente y se imprime en el sentido del sobre, que se especifica correctamente en el controlador de impresora.

►►► Importante

- No utilice los sobres siguientes. Podrían atascarse en la impresora o provocar el mal funcionamiento de la impresora.
 - Sobres con superficies gofradas o tratadas
 - Sobres con doble solapa
 - Sobres con solapas engomadas listas para adherirse y autoadhesivas

1. Prepare los sobres.

- Presione los sobres por las cuatro esquinas y los bordes para alisarlos.

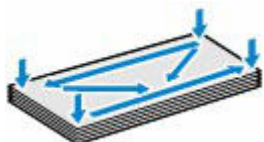

- Si los sobres están curvados, sujételos por las esquinas opuestas y dóblelos ligeramente en la dirección contraria a la parte curvada.



- Si la esquina de un sobre está doblada, alísela.
- Utilice un bolígrafo para alisar la parte delantera en el sentido de inserción y aplánela.

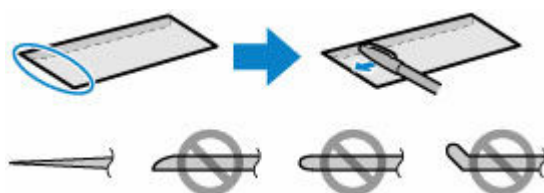

Estas imágenes muestran una vista lateral del borde delantero de un sobre.

►►► Importante

- Los sobres se podrían atascar en la impresora si no están planos o si los bordes no están alineados. Asegúrese de que la curva o el abombamiento no sea superior a 3 mm (0,12 pulgadas).

2. Abra la cubierta de la bandeja posterior (A) y, a continuación, levante el soporte de papel (B).

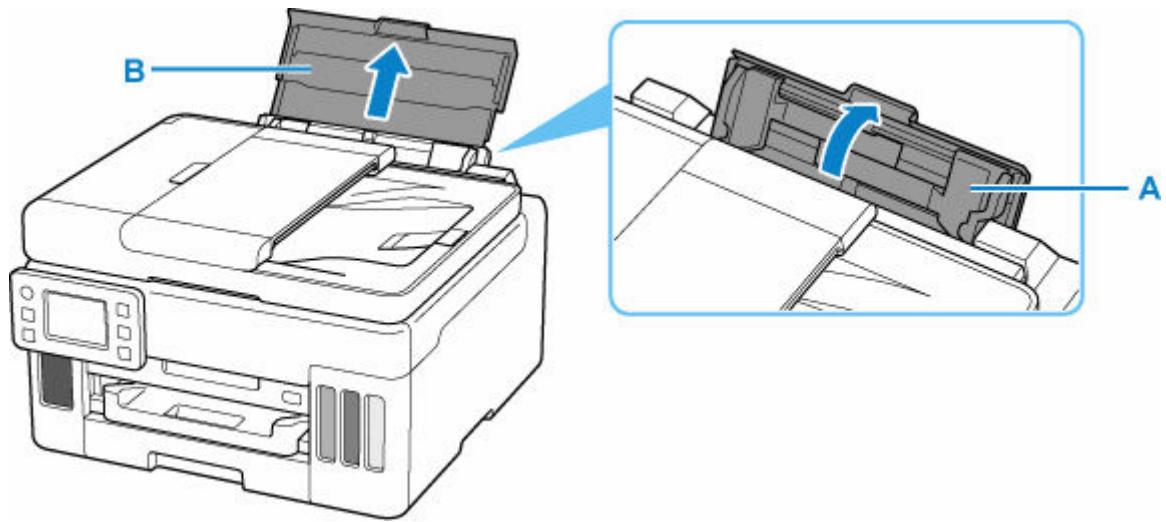

3. Deslice hacia la derecha la guía del papel (C) para abrir las dos guías del papel.

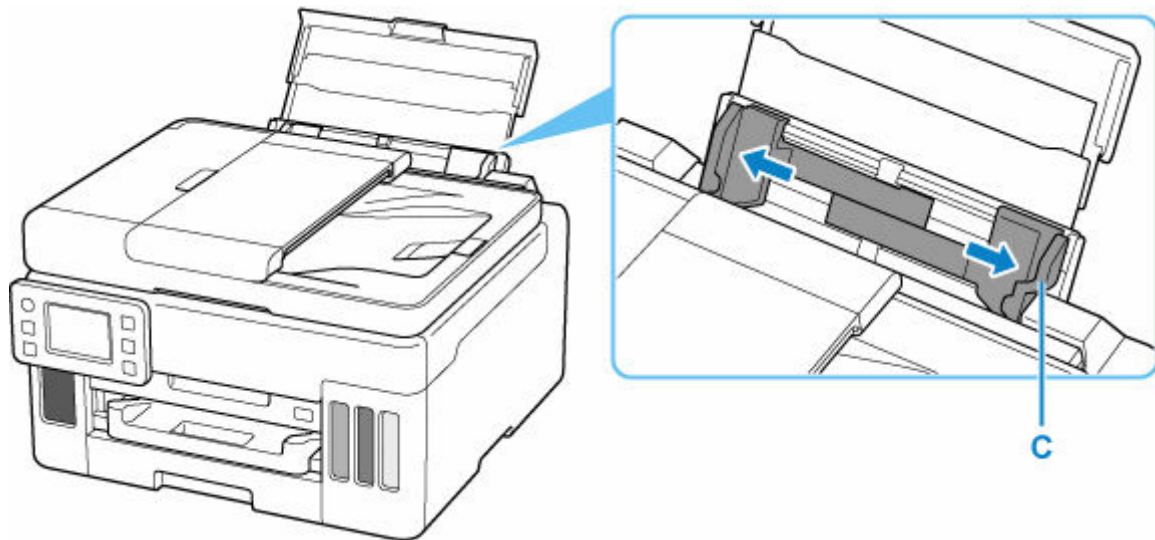

4. Cargue los sobres en orientación vertical CON LA CARA DE IMPRESIÓN HACIA ARRIBA.

Como máximo, se pueden cargar hasta 10 sobres a la vez.

Después de cargar los sobres, aparecerá la pantalla de confirmación de la configuración para la bandeja posterior en la pantalla táctil.



5. Deslice hacia la derecha la guía del papel para alinearla con ambas caras de los sobres.

No deslice las guías del papel aplicando demasiada fuerza en los sobres. Podría impedir la correcta alimentación de los sobres.

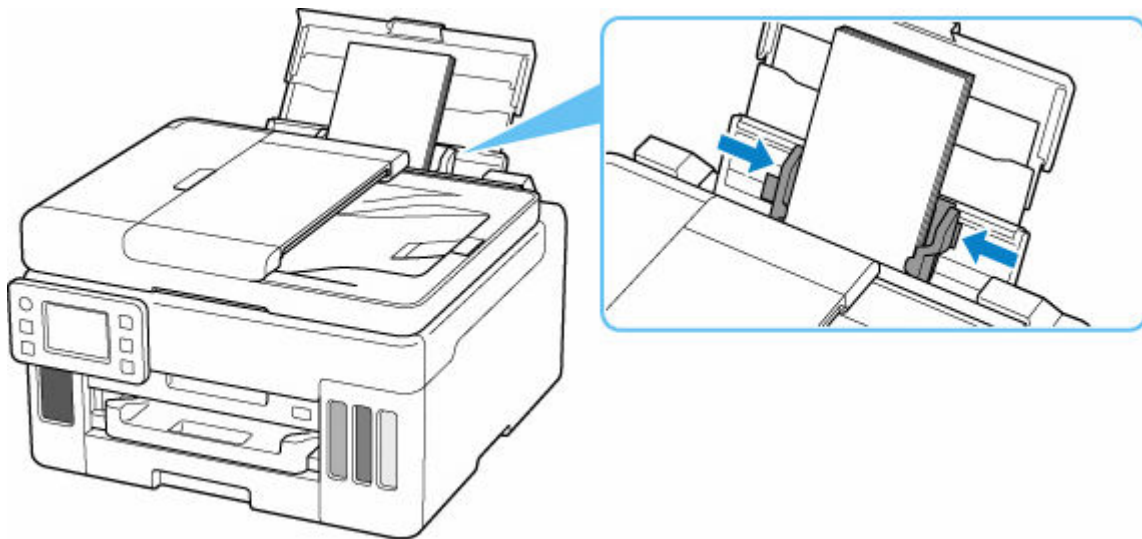

»»» **Nota**

- No cargue sobres de modo que se sobrepase la marca del límite de carga (D).

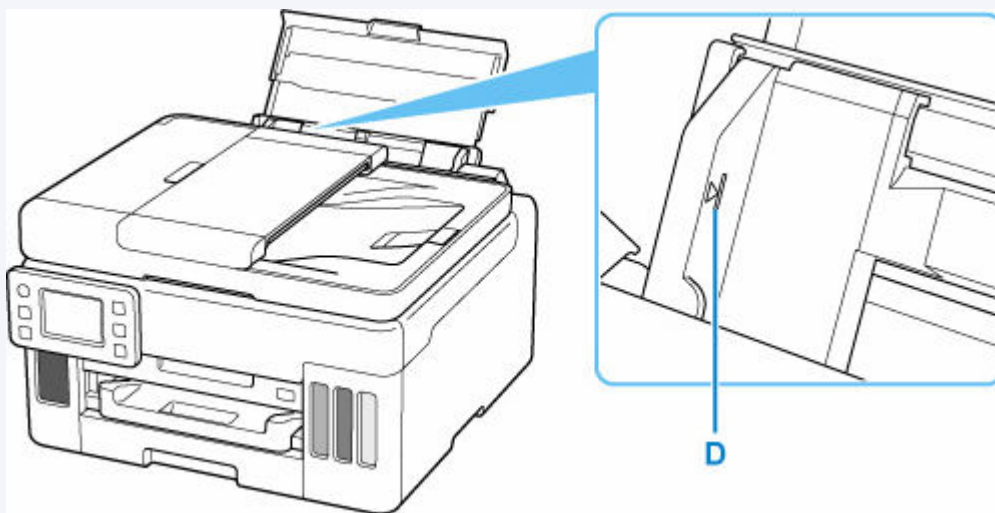

6. Si el tamaño de la página y el tipo de soporte en la pantalla táctil coinciden con el tamaño y el tipo de los sobres cargados en la bandeja posterior, seleccione **Sí (Yes)**.

Si no es así, seleccione **Cambiar (Change)** para cambiar la configuración según el tamaño y el tipo de los sobres cargados.



7. Extraiga una bandeja de salida del papel (E).

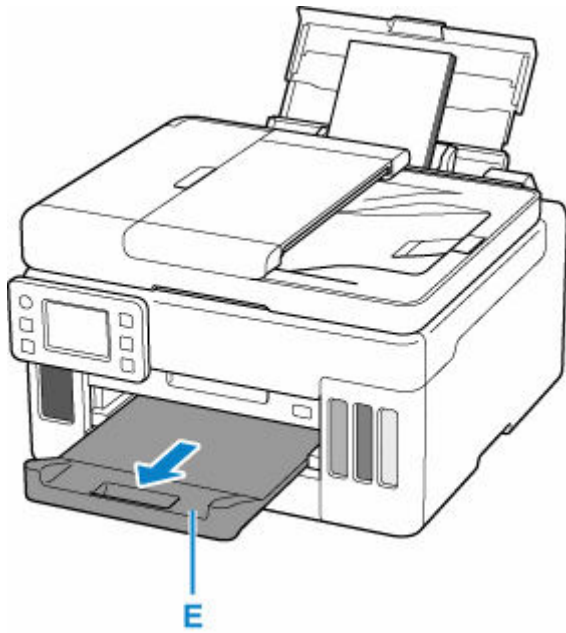

»» Nota

- Para evitar una impresión defectuosa, esta impresora tiene una función que detecta si la configuración para el papel cargado en la bandeja posterior coincide con la configuración del papel. Antes de imprimir, especifique la configuración de impresión según la configuración del papel. Si esta función está activada, para evitar una impresión incorrecta, aparece un mensaje de error si esta configuración no coincide. Si aparece este mensaje de error, compruebe y corrija la configuración del papel.

Carga de originales

- **Dónde cargar los originales**
- **Carga de originales en la Platina**
- **Carga de documentos en el ADF (alimentador automático de documentos)**
- **Carga en función del uso**
- **Originales compatibles**

Dónde cargar los originales

La impresora tiene dos posiciones para cargar originales: la platina y el ADF (alimentador automático de documentos).

Seleccione la posición en la que cargar el original según su tamaño, su tipo o su utilización.

»» Nota

- Para obtener más información sobre los originales compatibles, consulte los datos siguientes.

➔ [Originales compatibles](#)

Carga de documentos, fotos o libros en la platina

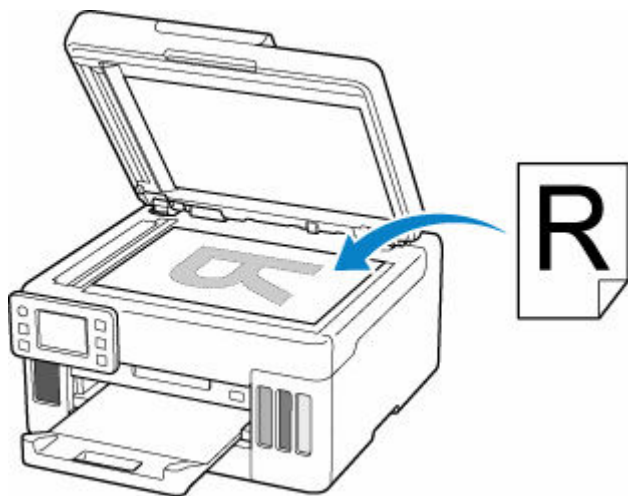

Carga de dos o más hojas de documentos del mismo tamaño y grosor en el ADF

En el ADF también puede cargar una sola hoja de un documento.

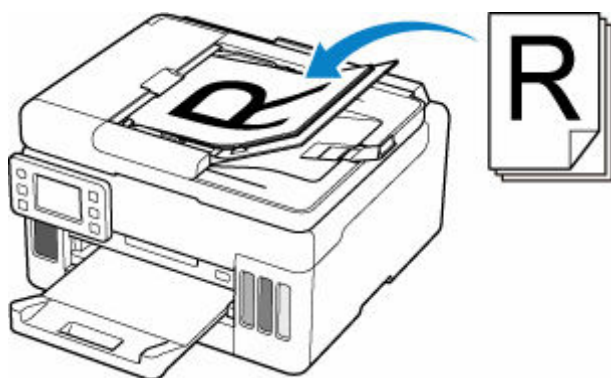

»» Nota

- Para escanear originales con una calidad óptima, cárguelos en la platina.

Carga de originales en la Platina

1. Abra la cubierta de documentos (A).

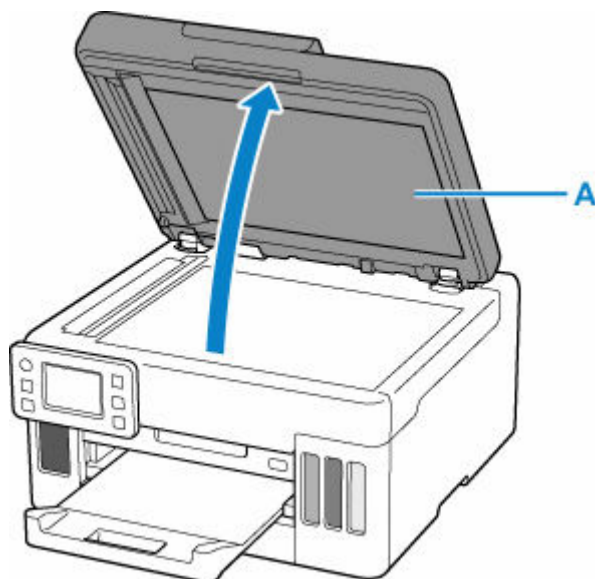

2. Cargue el original CON LA CARA QUE SE VA A ESCANEAR HACIA ABAJO en la platina.

- ➔ [Carga en función del uso](#)
- ➔ [Originales compatibles](#)

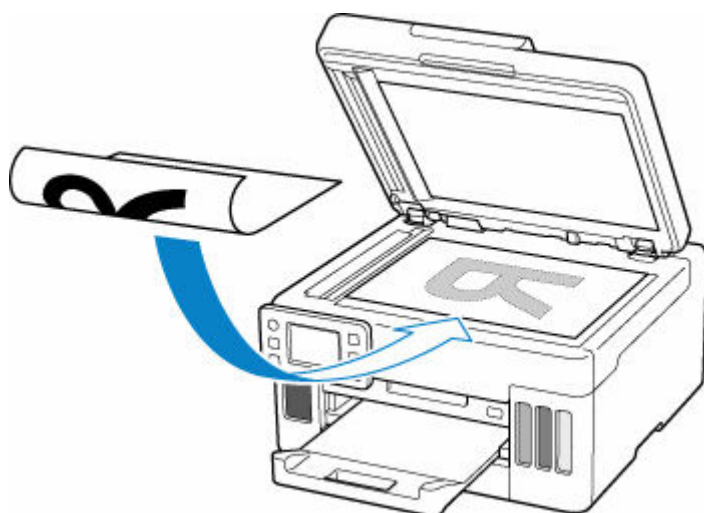

►►► Importante

- Asegúrese de cumplir lo siguiente al cargar el original en la platina.

Si no se cumple lo siguiente, es posible que el escáner no funcione correctamente o que se rompa el cristal de la platina.

- No coloque objetos que pesen 2,0 kg (4,4 libras) o más en el cristal de la platina.
- No ejerza una presión de 2,0 kg (4,4 libras) o superior en el cristal de la platina, por ejemplo, aplastando el original.

3. Cierre suavemente la cubierta de documentos.

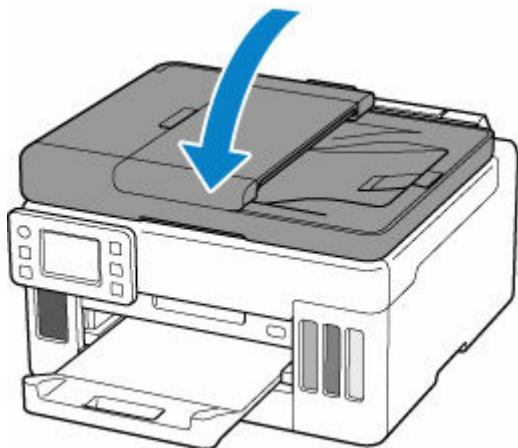

»» Importante

- Una vez cargado el original en la platina, asegúrese de cerrar la cubierta de documentos antes de comenzar a copiar o escanear.

Carga de documentos en el ADF (alimentador automático de documentos)

Cargue originales de tamaño A4, B5, A5 y Carta en el ADF (alimentador automático de documentos).

»»» Importante

- Tenga cuidado de no dejar nada dentro de la ranura de salida de documentos. Puede provocar daños.

»»» Nota

- Para escanear un documento con una calidad óptima, cárguelo en la platina.
- El original de doble cara no se puede escanear automáticamente con ADF.

1. Asegúrese de haber retirado cualquier original de la platina.
2. Abra el tapón de documentos (A).
3. Abra la bandeja de documentos (B).

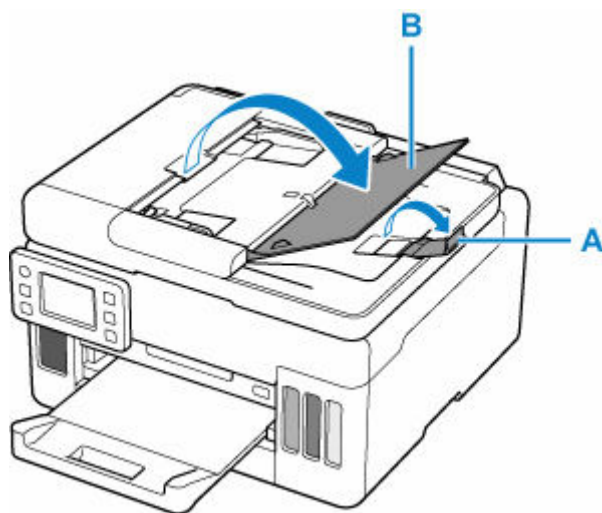

4. Deslice la guía de documentos (C) hacia los extremos.

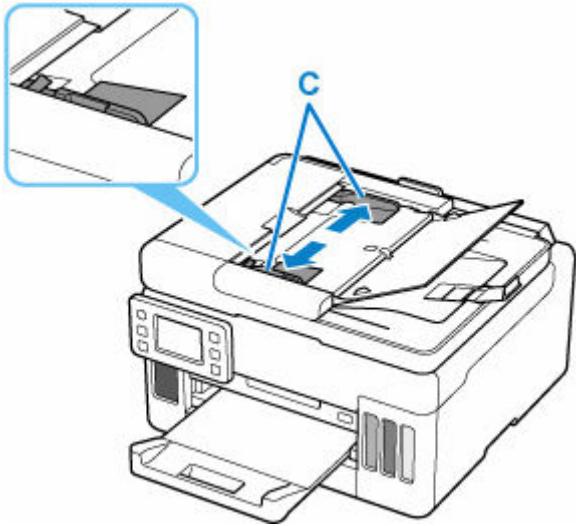

5. Inserte el documento CON LA CARA QUE SE VA A ESCANEAR HACIA ARRIBA en la bandeja de documentos hasta oír un pitido.

Inserte el documento hasta que se detenga.

»»» Nota

- Para obtener más información sobre los originales compatibles, consulte los datos siguientes.

➔ [Originales compatibles](#)

6. Ajuste la guía de documentos a la anchura del documento.

No deslice la guía de documentos con demasiada fuerza. Podría impedir la correcta alimentación del documento.

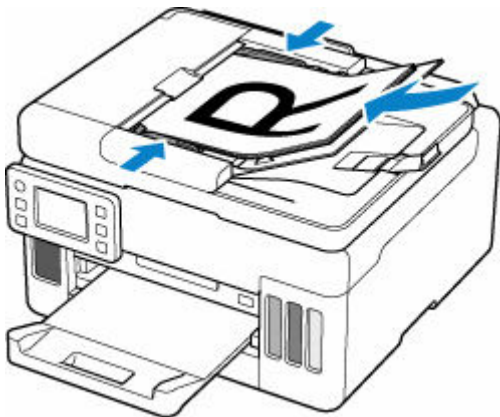

Carga en función del uso

Cargue el original con la posición que corresponda a la función que va a usar. Si el original no se carga correctamente, es posible que no se escanee bien.

| Originales | Función | Cómo cargar |
|--|--|--|
| Revistas, periódicos y documentos | Copia | ➡ Carga del original alineado con la marca de alineación |
| | Escaneo especificando un tamaño estándar (A4, Carta, etc.) Si escanea usando el panel de control, seleccione Documento (Document) o Fotografía (Photo) para Tipo doc. (Doc.type) en Escanear (Scan) y especifique un tamaño estándar (A4, Carta, etc.) para Tmñ.esc. (Scan size) para escanear originales. | |
| Fotos, postales, tarjetas de visita y discos (BD/DVD/CD) | Escaneo de solo un original Si escanea utilizando el panel de control, siga el procedimiento que se indica a continuación. <ul style="list-style-type: none"> • Seleccione Fotografía (Photo) para Tipo doc. (Doc.type) en Escanear (Scan) y especifique Escaneo autom. (Auto scan) para Tmñ.esc. (Scan size) para escanear originales. | ➡ Carga de un solo original en el centro de la platina |
| | Escaneo de dos o más originales Si escanea utilizando el panel de control, siga el procedimiento que se indica a continuación. <ul style="list-style-type: none"> • Seleccione Fotografía (Photo) para Tipo doc. (Doc.type) en Escanear (Scan) y especifique Multiescaneo auto (Auto multi scan) para Tmñ.esc. (Scan size) para escanear dos o más originales. | ➡ Carga de dos o más originales en la platina |

Carga del original alineado con la marca de alineación

Coloque el original CON LA CARA QUE SE VA A ESCANEAR HACIA ABAJO en la platina y alinéelo con la marca de alineación . Las partes situadas en el área con rayas diagonales no se escanearán.

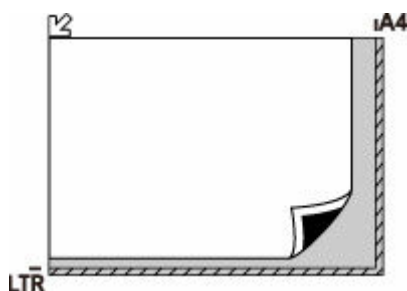

►►► Importante

- La impresora no puede escanear la zona de rayas (A) (1 mm (0,04 pulgadas) desde los bordes del cristal de la platina).

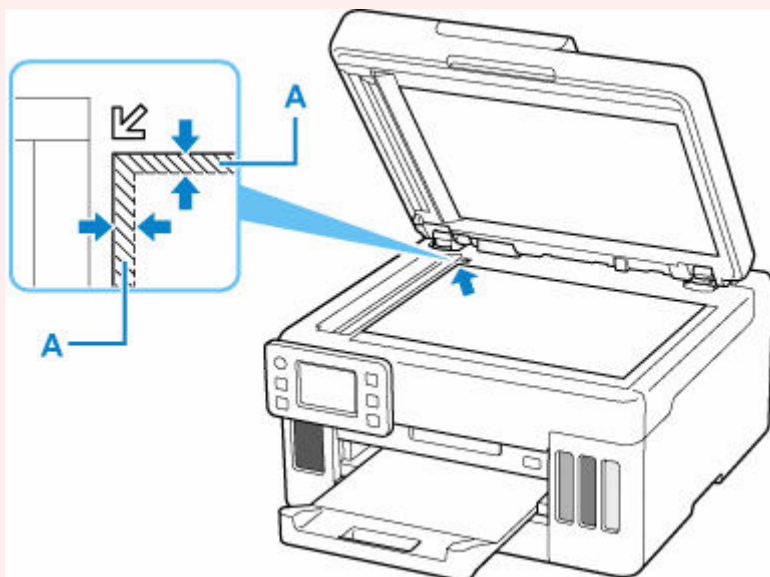

■ Carga de un solo original en el centro de la platina

Coloque el original CON LA CARA QUE SE VA A ESCANEAR HACIA ABAJO, dejando como mínimo 1 cm (0,40 pulgadas) de espacio entre los bordes (área con rayas diagonales) de la platina. Las partes situadas en el área con rayas diagonales no se escanearán.

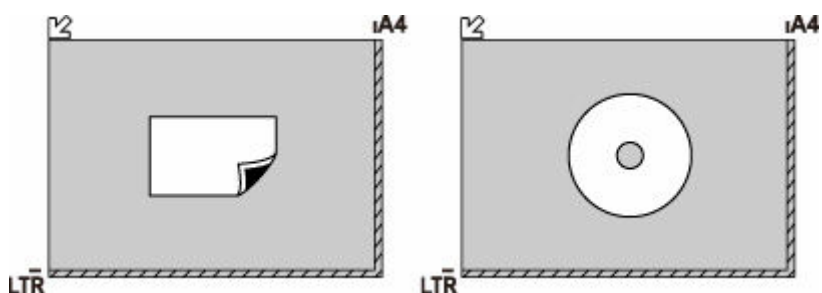

■ Carga de dos o más originales en la platina

Coloque los originales CON LA CARA QUE SE VAYA A ESCANEAR HACIA ABAJO. Deje como mínimo 1 cm (0,40 pulgadas) de espacio entre los bordes (área con rayas diagonales) de la platina y los originales, así como entre un original y otro. Las partes situadas en el área con rayas diagonales no se escanearán.

Se puede colocar un máximo de 12 elementos.

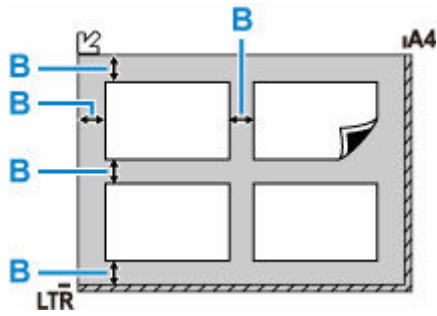

B: Más de 1 cm (0,40 pulgadas)

►► Nota

- La función de corrección de sesgado compensa automáticamente los originales colocados en un ángulo de hasta 10 grados aproximadamente. No se puede corregir la inclinación de las fotos con un borde largo de 180 mm (7,1 pulgadas) o más.
- Las fotos no rectangulares o de forma irregular (como las fotos recortadas) posiblemente no puedan escanearse correctamente.

Originales compatibles

Platina

| Elemento | Detalles |
|------------------------------|--|
| Tipos de originales | <ul style="list-style-type: none">• Documentos de texto, revistas o periódicos• Fotografías impresas, postales, tarjetas de visita o discos (BD/DVD/CD, etc.)• Los documentos no son aptos para el ADF |
| Tamaño (ancho x alto) | Máx. 216 x 297 mm (8,5 x 11,7 pulgadas) |
| Cantidad | Una o más hojas* |
| Grosor | Máx. 5 mm (0,2 pulgadas) |

* Según la función seleccionada, será posible cargar dos o más originales en la platina.

➔ [Carga en función del uso](#)

En el ADF (alimentador automático de documentos)

| Elemento | Detalles |
|-------------------------|--|
| Tipo de original | Documentos de papel normal de varias páginas del mismo tamaño, grosor y gramaje |
| Tamaño | Máx. 216 x 356 mm (8,5 x 14,0 pulgadas) Mín. 148 x 148 mm (5,8 x 5,8 pulgadas) |
| Cantidad | <ul style="list-style-type: none">• A4/Carta: máx. 50 hojas (papel de 75 g /m² (20 libras))• Legal: máx. 10 hojas (papel de 75 g /m² (20 libras))• Otros tamaños: 1 hoja |
| Grosor | 0,07 a 0,13 mm (0,003 a 0,005 pulgadas) |
| Peso | 60 a 95 g /m ² (16,0 a 25,3 libras) |

➤➤➤ Nota

- Asegúrese de que los líquidos que haya en el original, como el pegamento, la tinta o el líquido corrector, están secos antes de cargarlos.

No cargue documentos pegados en el ADF, aunque el pegamento esté totalmente seco, ya que podría producirse un atasco de papel.

- Antes de cargar documentos, quite todas las grapas, los clips sujetapapeles y otros cierres.
- Cargue los documentos de tamaño Legal en el ADF.
- No cargue estos tipos de documentos en el ADF, ya que podría producirse un atasco de papel.
 - Documentos arrugados o doblados
 - Documentos ondulados
 - Documentos rotos
 - Documentos con orificios

- Documentos con pegamento
- Documentos con notas adhesivas
- Documentos de papel carbón
- Documentos de papel revestido
- Documentos de papel vegetal u otro papel fino
- Documentos fotográficos u otro papel excesivamente grueso

Introducción de una unidad flash USB

- **Introducción de una unidad flash USB**
- **Extracción de una unidad flash USB**

Introducción de una unidad flash USB

Archivos de imagen compatibles

- Puede imprimir datos de JPEG tomados con cámaras que cumplan con las especificaciones de la Norma de diseño para el sistema de archivos de cámara, así como imágenes TIFF. Ambos tipos de imágenes han de ajustarse a Exif 2.2/2.21/2.3. No es posible imprimir otros tipos de imagen o de película, como las imágenes RAW.
- Se pueden imprimir imágenes escaneadas y guardadas mediante la impresora con **Tipo doc. (Doc.type)** ajustado en **Fotografía (Photo)** y **Formato (Format)** ajustado en **JPEG** (extensión de archivo ".jpg").

»» Nota

- Este dispositivo incorpora tecnología exFAT con licencia de Microsoft.
- Si la unidad flash USB no encaja en el puerto de la unidad flash USB de la impresora, es posible que necesite un cable de extensión. Este accesorio lo podrá encontrar en tiendas de electrónica.
- La impresora no puede detectar todas las unidades flash USB y no se garantiza un correcto funcionamiento.
- Las unidades flash USB seguras pueden no ser compatibles.

Introduzca la unidad flash USB en el puerto de la unidad flash USB.

Asegúrese de que la unidad flash USB tiene la orientación correcta e insértela directamente en el puerto.

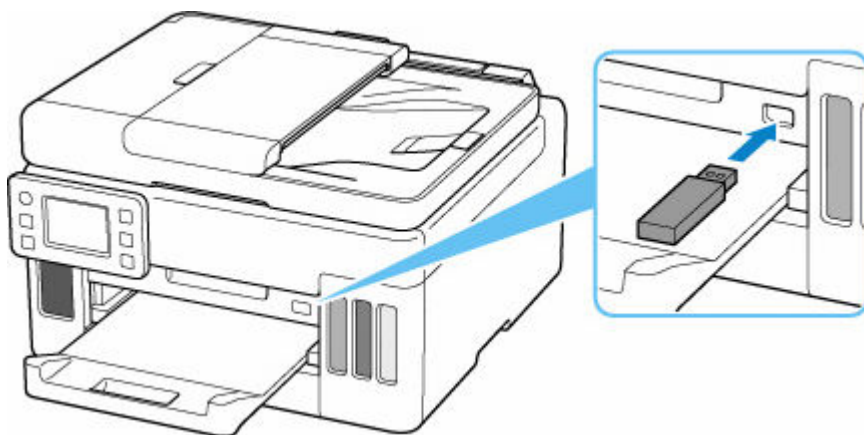

Extracción de una unidad flash USB

1. Antes de quitar una unidad flash USB, asegúrese de que la impresora no está en proceso de lectura o escritura de datos.

Durante estas operaciones, aparece un mensaje en la pantalla táctil.

»» Importante

- No extraiga una unidad flash USB ni apague la impresora mientras la impresora esté leyendo o escribiendo datos.

»» Nota

- Si la unidad flash USB tiene un indicador de acceso, compruébelo para asegurarse de que la lectura o la escritura ha finalizado. Consulte el manual de instrucciones de la unidad flash USB siempre que lo necesite.

2. Extraiga la unidad flash USB.

Sujete la unidad flash USB y extráigala directamente de la impresora.

Cómo rellenar los depósitos de tinta

- **Cómo rellenar los depósitos de tinta**
- **Comprobación del nivel de tinta**
- **Consejos de tinta**

Cómo rellenar los depósitos de tinta

Cuando se produzcan errores o precauciones de tinta restante, aparecerá un mensaje en la pantalla táctil para informar del error. En este estado, la impresora no puede imprimir. Compruebe el nivel de tinta restante mediante el indicador del depósito de tinta que se encuentra en la parte frontal de la impresora. Si el nivel de tinta se acerca a la línea de límite inferior (A), rellene el depósito de tinta.

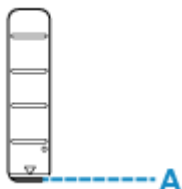

Nota

- Si los resultados de impresión fueran borrosos o aparecieran rayas blancas, pese a haber suficientes niveles de tinta, consulte [Procedimiento de mantenimiento](#).
- Si desea acceder a los avisos sobre el manejo de los frascos de tinta, consulte las [Notas sobre los frascos de tinta](#).

Procedimiento para rellenar

Cuando rellene los depósitos de tinta, siga estos pasos.

Importante

- Asegúrese de que la impresora permanece en una superficie plana después de la configuración inicial y que NO se coloca boca abajo o de lado, ya que la tinta de la impresora podría derramarse.

1. [Compruebe que la impresora está encendida.](#)
2. Abra la cubierta/unidad de escaneado (B).

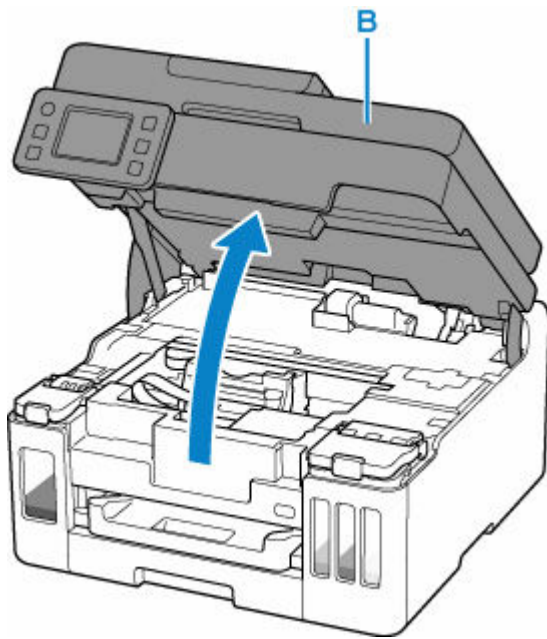

►►► Importante

- No toque los tubos ni cualquier otra pieza del interior de la impresora. Podría provocar problemas con la impresora.

3. Abra la cubierta del depósito de tinta (C) del depósito de tinta que desea rellenar.

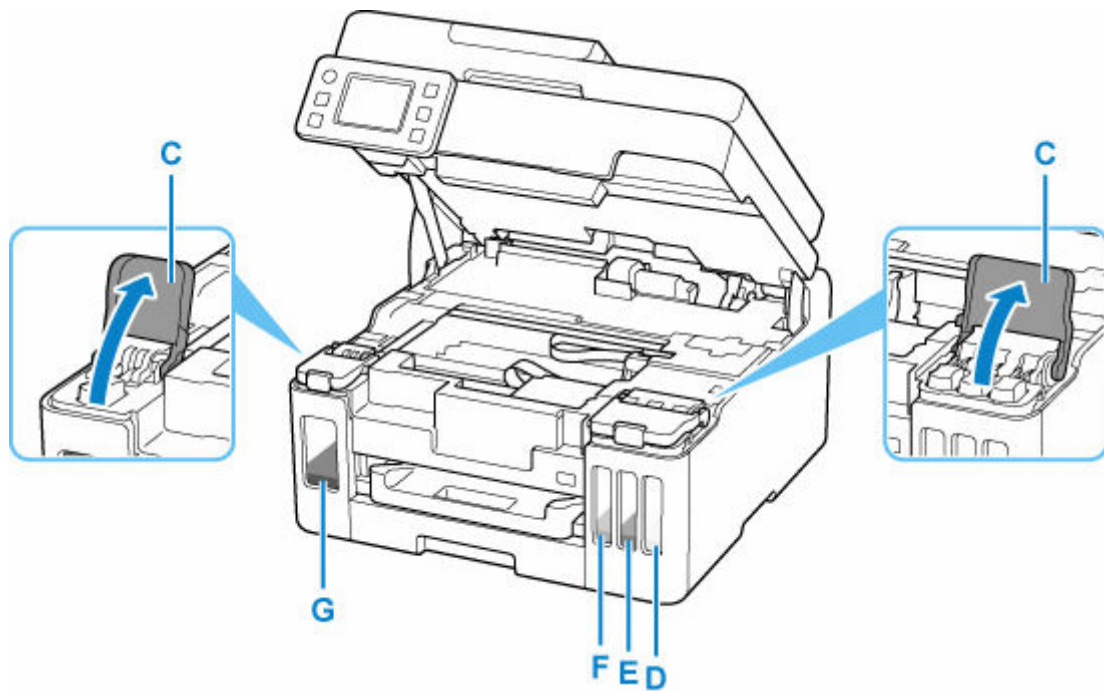

D: Amarillo
E: Magenta
F: Cian
G: Negro

4. Abra la tapa del depósito (H).



►► Importante

- Abra cuidadosamente la tapa del depósito de tinta. Es posible que la tinta del interior de la tapa del depósito salpique cuando se abra.

5. Sujete el frasco de tinta hacia arriba y gire suavemente su tapa (I) para retirarla.

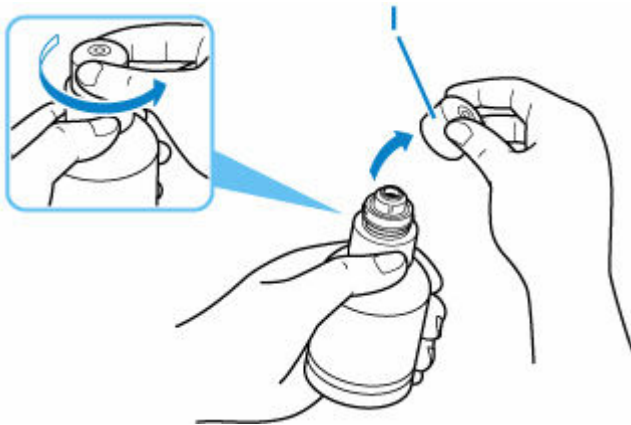

►► Importante

- No agite el frasco de tinta. Es posible que la tinta salpique cuando se abra la tapa.

6. Rellene el depósito de tinta.

Alineando la punta del frasco de tinta con la entrada del depósito de tinta (J), coloque suavemente el frasco boca abajo y presione el frasco contra la entrada.

El depósito de tinta se rellena. Sujete el frasco con la mano para que no caiga.

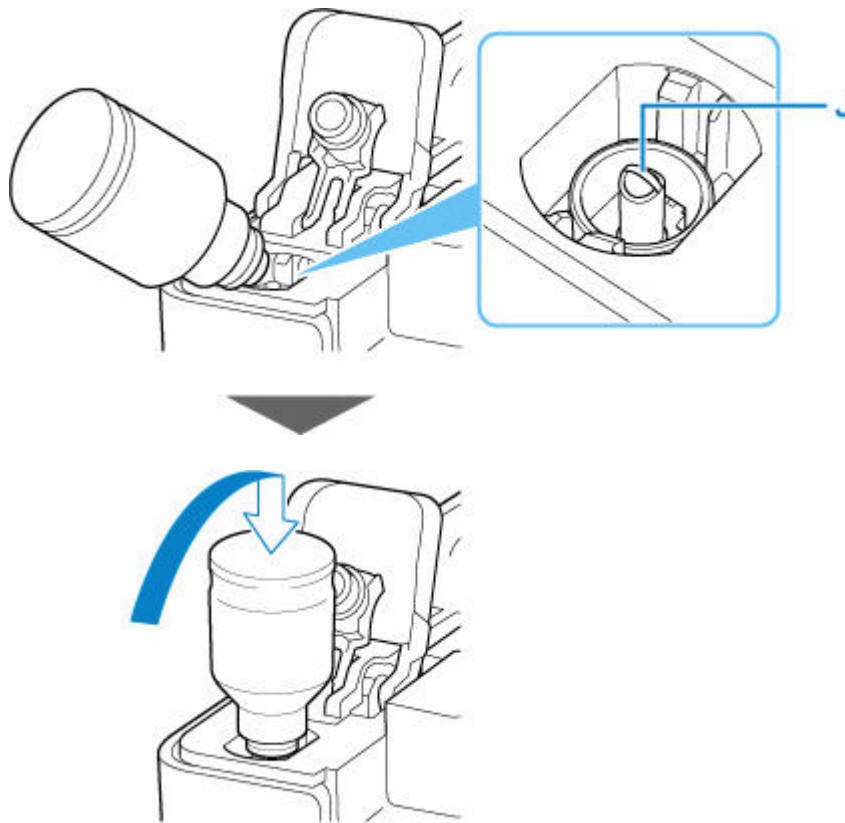

»» Importante

- Asegúrese de que cada color de los depósitos de tinta se rellenan con los frascos de tinta de color correspondientes.
- Si no se inyecta tinta en el depósito de tinta, retire e inserte suavemente el frasco de tinta.
- Asegúrese de rellenar el depósito de tinta con tinta hasta la línea de límite superior (K) del depósito de tinta.

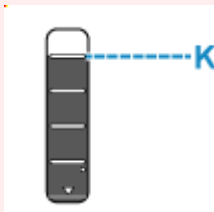

7. Cuando la tinta alcance la línea de límite superior, extraiga el frasco de tinta de la entrada.

Sujete en orientación horizontal el frasco de tinta tirando del mismo ligeramente y retírelo de la entrada mientras lo inclina lentamente.

»» Importante

- No deje frascos de tinta en depósitos de tinta.
- Cierre la tapa del frasco de tinta completamente y almacene el frasco de tinta en posición vertical.

8. Cierre la tapa del depósito del depósito de tinta.

Asegúrese de que la tapa del depósito se ha insertado por completo.

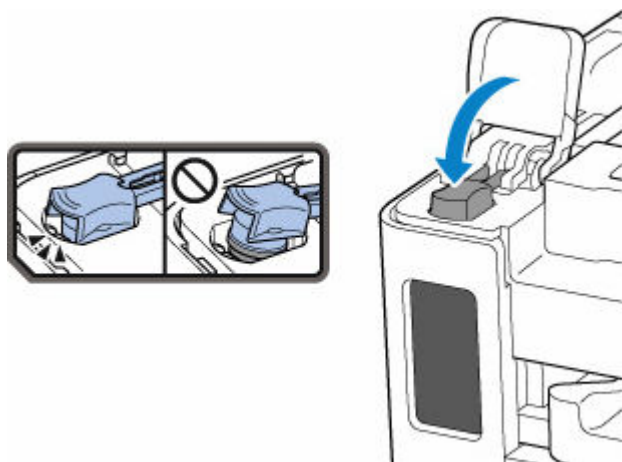

9. Cierre la cubierta del depósito de tinta completamente.



10. Cierre la cubierta/unidad de escaneado.

Para cerrar la cubierta/unidad de escaneado sujétela en vertical una vez y, a continuación, bájela con cuidado.

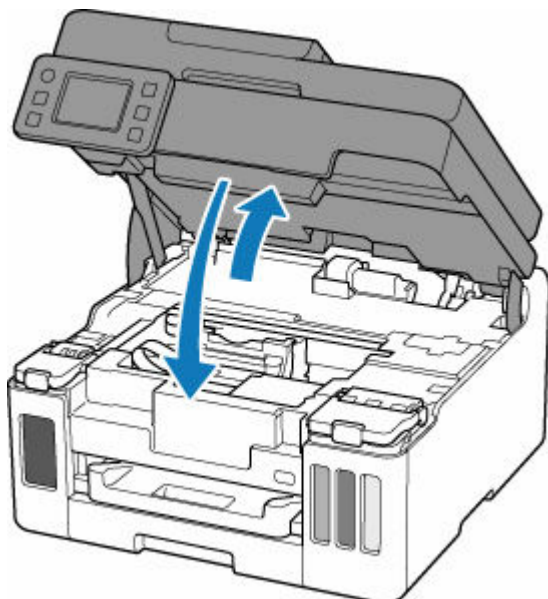

»» Nota

- Si aparece un mensaje de error en la pantalla táctil tras cerrar la cubierta/unidad de escaneado, lleve a cabo las acciones oportunas.

➔ [Si se produjo un error](#)

Notas sobre los frascos de tinta

»» Importante

- Manténgase fuera del alcance de los niños.
- La tinta no debe ingerirse.
- Si la tinta es accidentalmente lamida o tragada, enjuáguese la boca y beba uno o dos vasos de agua y consulte con un médico de inmediato. Si entra tinta en sus ojos, láveselos con agua inmediatamente y consulte con un médico de inmediato.
- Si la tinta entra en contacto con su piel, lave la zona afectada inmediatamente con agua y jabón. Si la irritación en su piel persiste, consulte con un médico de inmediato.
- Cuando almacene frascos de tinta, cierre las tapas de los frascos por completo y colóquelos en posición vertical. De hacerlo en posición horizontal, la tinta podría derramarse.
- A la hora de rellenar los depósitos de tinta, tome las medidas necesarias para evitar que la tinta salpique a su alrededor.
- La tinta puede manchar la ropa u otras pertenencias de forma permanente. Es posible que su lavado no elimine estas manchas.
- No utilice frascos de tinta ni la tinta que contienen salvo para rellenar los depósitos de las impresoras especificadas por Canon.
- No deje frascos de tinta en zonas expuestas a temperaturas elevadas (por ejemplo, cerca de un fuego, una estufa o dentro de un coche). Los frascos podrían deformarse y provocar que la tinta se derramase o que produjeran resultados de mala calidad.
- No esponga los frascos de tinta a impactos. Los frascos de tinta podrían dañarse o desprenderse sus tapas por los impactos, lo que provocaría que la tinta se derramase.
- No transfiera la tinta a otros contenedores. Esto podría dar lugar a una ingesta accidental, un uso inadecuado o que la tinta produjera resultados de mala calidad.
- No mezcle la tinta con agua u otras tintas. Esto podría dañar la impresora.
- Una vez abierto un frasco de tinta, no deje sin tapar el frasco. De lo contrario, la tinta se secará, lo que posiblemente impida que la impresora funcione como es debido cuando se rellene un depósito de tinta con ese frasco.
- Para obtener una calidad de impresión óptima, se recomienda rellenar el depósito de tinta con tinta hasta la línea de límite superior al menos una vez al año.

»» Nota

- Es posible que la tinta de color se consuma aunque se imprima un documento en blanco y negro o aunque se haya especificado la impresión en blanco y negro. Las dos tintas se consumen durante la limpieza estándar y la limpieza a fondo del cabezal de impresión, procedimientos que pueden ser necesarios para mantener el rendimiento de la impresora.

Cuando el nivel de tinta es bajo, rellénela inmediatamente.

Comprobación del nivel de tinta

Compruebe el nivel de la tinta mediante el indicador del depósito de tinta que se encuentra en la parte frontal de la impresora.

Cuando la tinta alcance la línea de límite superior (A), será indicativo de que está llena.

Cuando la tinta se halle cerca de la línea de límite inferior (B), será indicativo de que se está quedando sin tinta. Rellene el depósito de tinta.

►►► Nota

- Para comprobar el nivel de tinta restante, inspeccione visualmente la tinta restante en el depósito de tinta.

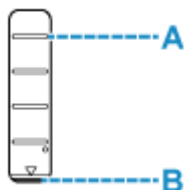

►►► Nota

- Si se produce un error de tinta restante, el mensaje de error aparece en la pantalla táctil.
 - ➔ [Si se produjo un error](#)
- A fin de garantizar que se obtiene una calidad de impresión superior y para proteger los cabezales de impresión, en el depósito de tinta permanecerá una determinada cantidad de tinta cuando la impresora indique que deben rellenarse los depósitos de tinta. Los resultados por página estimados del frasco de tinta no incluyen esta cantidad.
- La tinta fluye de los depósitos de tinta al interior de la impresora. Es posible que parezca que la tinta se ha agotado debido a este procedimiento al empezar a usar la impresora o tras transportarla.

Consejos de tinta

¿Cómo se utiliza la tinta para otros fines que no sea la impresión?

La tinta se puede utilizar para otros fines distintos de la impresión.

Durante la configuración inicial, se utiliza parte de la tinta de los frascos de tinta que se incluyen con el paquete para rellenar los inyectores de los cabezales de impresión con el fin de garantizar que la impresora está lista para imprimir.

Por tanto, es posible que el resultado por página del kit de frascos de tinta inicial incluido en el paquete sea inferior al de los siguientes.

Para mantener el rendimiento de la impresora, la impresora Canon lleva a cabo la limpieza automáticamente en función de su estado. Cuando la impresora lleva a cabo la limpieza, se consume una pequeña cantidad de tinta. En este caso, podrían consumirse depósitos de tinta de todos los colores.

[Función de limpieza]

La función de limpieza ayuda a la impresora a absorber las burbujas de aire o la propia tinta de los inyectores y así prevenir la degradación de la calidad de la impresión o el atasco de los inyectores.

►►► Importante

- La tinta utilizada saldrá al cartucho de mantenimiento. Una vez se llene el cartucho de mantenimiento, deberá sustituirlo. Si el mensaje mostrado indica que el cartucho de mantenimiento está casi lleno, deberá obtener uno nuevo rápidamente.

➔ [Sustitución del cartucho de mantenimiento](#)

¿Utiliza la impresión en blanco y negro tinta de color?

La impresión en blanco y negro puede utilizar otra tinta además de la negra, en función del tipo de papel en el que se imprima o de la configuración del controlador de impresora. Por lo tanto, la tinta de color también se consume durante la impresión en blanco y negro.

Del mismo modo, si se especifica la limpieza del cabezal de impresión de tinta negra, se consumirá tanto tinta de color como negra.

Si la impresión pierde intensidad o es irregular

- **Procedimiento de mantenimiento**
- **Impresión del patrón de prueba de los inyectores**
- **Análisis del patrón de prueba de los inyectores**
- **Limpieza del cabezal de impresión**
- **Limpieza a fondo de los cabezales de impresión**
- **Alineación del cabezal de impresión**
- **Alineación manual del cabezal de impresión**

Procedimiento de mantenimiento

Si los resultados de impresión están borrosos, los colores no se imprimen correctamente o los resultados de impresión no son satisfactorios (por ejemplo, líneas rectas impresas mal alineadas), realice el procedimiento de mantenimiento siguiente.

►►► Importante

- No aclare ni limpie los cabezales de impresión. Podría provocar problemas con el cabezal de impresión.

►►► Nota

- Compruebe si queda tinta en los depósitos de tinta.
 - ➔ [Comprobación del nivel de tinta](#)
- En Windows, el aumento de la calidad de impresión en la configuración del controlador de impresora podría mejorar el resultado de la impresión.
 - ➔ [Establezca el tipo de soporte, la calidad, etc. \(Ficha Soporte/Calidad\)](#)

Cuando los resultados de impresión son borrosos o irregulares:

Paso1 Imprima el patrón de prueba de los inyectores.

Desde la impresora

- ➔ [Impresión del patrón de prueba de los inyectores](#)

Desde el ordenador

- Para Windows:
 - ➔ Impresión de un patrón de prueba de los inyectores
- Para macOS:
 - ➔ Impresión de un patrón de prueba de los inyectores

Paso2 [Analice el patrón de prueba de los inyectores.](#)

Si en el patrón faltan líneas o aparecen bandas horizontales:



Paso3 Limpie el cabezal de impresión.

Desde la impresora

- ➔ [Limpieza del cabezal de impresión](#)

Desde el ordenador

- Para Windows:
 - ➔ [Limpieza de los cabezales de impresión](#)
- Para macOS:

➡ [Limpieza de los cabezales de impresión](#)

Tras limpiar el cabezal de impresión, imprima y examine el patrón de prueba de los inyectores: ➡ [Paso1](#)

Si el problema no se soluciona después de llevar a cabo dos veces los pasos del 1 al 3:



|| Paso4 Limpie el cabezal de impresión a fondo.

Desde la impresora

➡ [Limpieza a fondo de los cabezales de impresión](#)

Desde el ordenador

- Para Windows:
 - ➡ [Limpieza de los cabezales de impresión](#)
- Para macOS:
 - ➡ [Limpieza de los cabezales de impresión](#)

Tras limpiar en profundidad el cabezal de impresión, imprima y examine el patrón de prueba de los inyectores: ➡ [Paso1](#)

Si ha realizado el procedimiento hasta el paso 4 y el problema persiste, desconecte la alimentación y vuelva a limpiar a fondo el cabezal de impresión después de 24 horas. No desenchufe el cable de alimentación cuando apague el equipo.

Si el problema sigue sin resolverse, sustituya la tinta del cabezal de impresión.

➤➤➤ Importante

- La operación de sustitución de la tinta en el cabezal de impresión consume una gran cantidad de tinta. La realización frecuente de la operación de sustitución de tinta en el cabezal de impresión puede consumir tinta rápidamente, por lo que solo debe realizar la operación de sustitución de tinta en el cabezal de impresión cuando sea necesario.
- Si se sustituye la tinta del cabezal de impresión cuando el nivel de tinta restante no es suficiente, es posible que se produzca un fallo. Asegúrese de comprobar el nivel de tinta restante antes de sustituir la tinta en el cabezal de impresión.

➡ Realice la Sustitución de la tinta en el cabezal de impresión

Si el síntoma persiste, el cabezal de impresión puede estar defectuoso. Póngase en contacto con Canon para solicitar una reparación.

Cuando los resultados de impresión son irregulares, por ejemplo, las líneas rectas no están alineadas:

|| Paso Alinee el cabezal de impresión.

Desde la impresora

➡ [Alineación del cabezal de impresión](#)

Desde el ordenador

- Para Windows:
 - ➔ [Ajuste automático de la posición del cabezal de impresión](#)
- Para macOS:
 - ➔ [Ajuste la posición del Cabezal de impresión](#)

Impresión del patrón de prueba de los inyectores

Imprima el patrón de prueba de los inyectores para determinar si la tinta sale correctamente por el inyector del cabezal de impresión.

»» Nota

- Si el nivel de tinta restante es bajo, el patrón de prueba de los inyectores no se imprimirá correctamente. [Rellene los depósitos de tinta](#) cuya tinta esté baja.

Debe preparar: una hoja de papel normal de tamaño A4 o Carta

1. [Compruebe que la impresora está encendida.](#)
2. Cargue una hoja de papel normal de tamaño A4 o Carta en el cassette.
➔ [Carga de papel normal en el cassette](#)

3. Seleccione  (Configuración) en la pantalla INICIO.
➔ [Uso de la Pantalla táctil](#)

Aparecerá la pantalla del menú de configuración.

4. Seleccione  **Mantenimiento (Maintenance).**

Aparecerá la pantalla **Mantenimiento (Maintenance).**

5. Seleccione **Prueba de los inyectores (Nozzle Check).**



Aparecerá la pantalla de confirmación.

6. Seleccione **Sí (Yes).**

Se imprimirá el patrón de prueba de los inyectores y aparecerán dos pantallas de confirmación del patrón en la pantalla táctil.

7. [Analice el patrón de prueba de los inyectores.](#)

Análisis del patrón de prueba de los inyectores

Analice el patrón de prueba de los inyectores y, si es necesario, limpie el cabezal de impresión.

1. Compruebe si faltan líneas en el patrón C o si hay rayas horizontales en el patrón D.

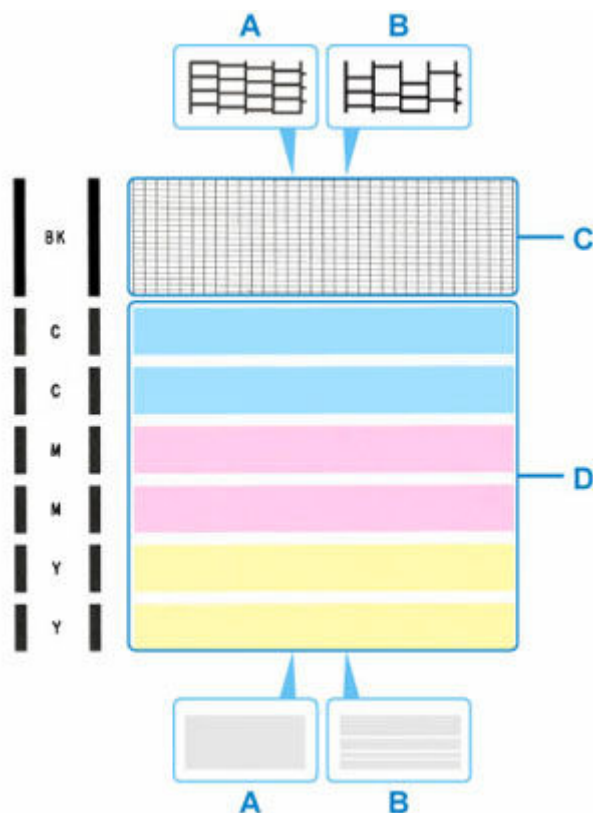

A: No faltan líneas/no hay rayas horizontales

B: Faltan líneas/hay rayas horizontales

2. Seleccione el patrón que se ajuste más al patrón de prueba de los inyectores impreso en la pantalla de confirmación.

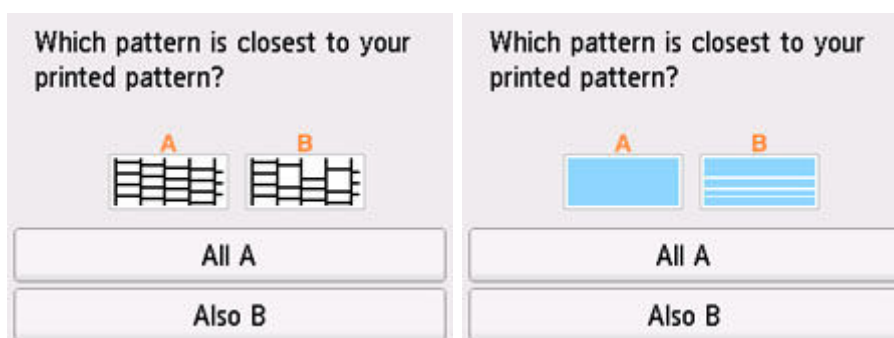

Para A (no faltan líneas o no hay rayas horizontales) tanto en el patrón C como en el patrón D:

La limpieza no es necesaria. Seleccione **Todos A (All A)**, confirme el mensaje y, a continuación, seleccione **OK**.

Volverá a la pantalla **Mantenimiento (Maintenance)**.

Para B (faltan líneas o aparecen rayas horizontales) en el patrón C o el patrón D o en ambos patrones:

Es necesario limpiar. Seleccione **También B (Also B)** y, a continuación, seleccione **Sí (Yes)** en la pantalla de confirmación de limpieza.

La impresora comenzará a limpiar el cabezal de impresión.

➡ [Limpieza del cabezal de impresión](#)

Si el patrón D o cualquiera de los colores del patrón C no se imprime:



(Ejemplo: el patrón magenta no se imprime)

Es necesario limpiar. Seleccione **También B (Also B)** y, a continuación, seleccione **Sí (Yes)** en la pantalla de confirmación de limpieza.

La impresora comenzará a limpiar el cabezal de impresión.

➡ [Limpieza del cabezal de impresión](#)

Limpieza del cabezal de impresión

Si en el patrón de prueba de los inyectores impreso faltan líneas o aparecen rayas horizontales, limpie el cabezal de impresión. Con la limpieza se desatascan los inyectores y el cabezal de impresión vuelve a la normalidad. La limpieza del cabezal de impresión consume tinta, así que limpie el cabezal de impresión sólo cuando sea necesario.

►►► Importante

- Cuando realice la limpieza del cabezal de impresión, compruebe el espacio libre del cartucho de mantenimiento. Si no hay suficiente espacio libre, [sustitúyalo con el nuevo cartucho de mantenimiento](#). En caso de falta de espacio libre en el cartucho de mantenimiento, se muestra un mensaje y no se puede realizar la limpieza.

Debe preparar: una hoja de papel normal de tamaño A4 o Carta

1. [Compruebe que la impresora está encendida.](#)
2. Cargue una hoja de papel normal de tamaño A4 o Carta en el cassette.
➔ [Carga de papel normal en el cassette](#)

3. Seleccione  (Configuración) en la pantalla INICIO.
➔ [Uso de la Pantalla táctil](#)

Aparecerá la pantalla del menú de configuración.

4. Seleccione  **Mantenimiento (Maintenance)**.
Aparecerá la pantalla **Mantenimiento (Maintenance)**.

5. Seleccione **Realizando la limpieza (Cleaning)**.



Aparecerá la pantalla de confirmación.

6. Seleccione **Sí (Yes)**.

La impresora comenzará a limpiar el cabezal de impresión.

No lleve a cabo ninguna otra operación hasta que la impresora haya finalizado la limpieza del cabezal de impresión.

Aparecerá la pantalla de confirmación de impresión del patrón.

7. Seleccione **Sí (Yes).**

Se imprimirá el patrón de prueba de los inyectores.

8. [Analice el patrón de prueba de los inyectores.](#)

»» Nota

- Si el problema no se soluciona tras limpiar el cabezal de impresión dos veces, [limpie el cabezal de impresión a fondo.](#)

Limpieza a fondo de los cabezales de impresión

Si la calidad de impresión no mejora con la limpieza estándar del cabezal de impresión, realice una limpieza al fondo del cabezal de impresión. La limpieza a fondo del cabezal de impresión consume más tinta que una limpieza estándar del cabezal de impresión. Realice la limpieza a fondo del cabezal de impresión sólo cuando sea necesario.

►►► Importante

- Cuando realice la limpieza a fondo del cabezal de impresión, compruebe el espacio libre del cartucho de mantenimiento. Si no hay suficiente espacio libre, [sustitúyalo con el nuevo cartucho de mantenimiento](#). En caso de falta de espacio libre en el cartucho de mantenimiento, se muestra un mensaje y no se puede realizar la limpieza.

Debe preparar: una hoja de papel normal de tamaño A4 o Carta

1. [Compruebe que la impresora está encendida.](#)
2. Cargue una hoja de papel normal de tamaño A4 o Carta en el cassette.
➔ [Carga de papel normal en el cassette](#)

3. Seleccione  (Configuración) en la pantalla INICIO.

➔ [Uso de la Pantalla táctil](#)

Aparecerá la pantalla del menú de configuración.

4. Seleccione  **Mantenimiento (Maintenance)**.

Aparecerá la pantalla **Mantenimiento (Maintenance)**.

5. Seleccione **Limpieza a fondo (Deep Cleaning)**.



Aparecerá la pantalla de confirmación.

6. Seleccione **Sí (Yes)**.

La impresora inicia la limpieza a fondo del cabezal de impresión.

No lleve a cabo ninguna otra operación hasta que la impresora haya finalizado la limpieza a fondo del cabezal de impresión.

Aparecerá la pantalla de confirmación de impresión del patrón.

7. Seleccione **Sí (Yes).**

Se imprimirá el patrón de prueba de los inyectores.

8. Cuando aparezca el mensaje de finalización, seleccione **OK.**

9. [Analice el patrón de prueba de los inyectores](#).

Si no ha conseguido resolver el problema, apague el equipo y vuelva a limpiar a fondo el cabezal de impresión transcurridas 24 horas. No desenchufe el cable de alimentación cuando apague el equipo.

Alineación del cabezal de impresión

Si las líneas rectas impresas no están alineadas o el resultado de la impresión no es satisfactorio por cualquier otro motivo, ajuste la posición del cabezal de impresión.

»» Nota

- Si el nivel de tinta restante es bajo, la hoja de alineación de los cabezales de impresión no se imprimirá correctamente.

[Rellene los depósitos de tinta](#) cuya tinta esté baja.

- Si se agota la tinta durante la hoja de alineación de los cabezales de impresión, aparecerá un mensaje de error en la pantalla táctil.

➔ [Si se produjo un error](#)

Debe preparar: una hoja de papel normal de tamaño A4 o Carta

1. [Compruebe que la impresora está encendida.](#)
2. Cargue una hoja de papel normal de tamaño A4 o Carta en el cassette.
➔ [Carga de papel normal en el cassette](#)

3. Seleccione  (Configuración) en la pantalla INICIO.

➔ [Uso de la Pantalla táctil](#)

Aparecerá la pantalla del menú de configuración.

4. Seleccione  **Mantenimiento (Maintenance)**.

Aparecerá la pantalla **Mantenimiento (Maintenance)**.

5. Seleccione **Alineación cabez. impr. - Auto (Print Head Alignment - Auto)**.



Aparecerá la pantalla de confirmación.

6. Confirme el mensaje y, a continuación, seleccione **Sí (Yes)**.

Se imprime la hoja de alineación de los cabezales de impresión y el cabezal de impresión se alinea automáticamente.

»» Nota

- Si la alineación automática de los cabezales de impresión falla, aparecerá un mensaje de error en la pantalla táctil.

➡ [Si se produjo un error](#)

7. Cuando aparezca el mensaje de finalización, seleccione **OK**.

»» Nota

- Si los resultados de impresión continúan sin ser satisfactorios tras ajustar la posición del cabezal de impresión tal como se ha descrito anteriormente, [ajuste la posición del cabezal de impresión manualmente](#).
 - Para Windows:
También puede alinear manualmente la posición del cabezal de impresión desde un ordenador.
➡ [Ajuste la posición del Cabezal de impresión manualmente](#)
- Para imprimir y comprobar los valores en uso de ajuste de la posición de los cabezales, seleccione **Imp. alineación cabezales (Print the Head Alignment Value)** en la pantalla **Mantenimiento (Maintenance)**.

Alineación manual del cabezal de impresión

Pruebe a alinear el cabezal de impresión manualmente si tras la alineación automática los resultados de impresión no son los esperados, como cuando las líneas paralelas no se imprimen en paralelo.

Necesitará dos hojas de papel normal de tamaño A4 o Carta

1. [Compruebe que la impresora está encendida.](#)
2. Cargue dos hojas de papel normal de tamaño A4 o Carta en el cassette.
➔ [Carga de papel normal en el cassette](#)

3. Seleccione  (Configuración) en la pantalla INICIO.
➔ [Uso de la Pantalla táctil](#)

Aparecerá la pantalla del menú de configuración.

4. Seleccione  **Mantenimiento (Maintenance)**.
Aparecerá la pantalla **Mantenimiento (Maintenance)**.

5. Seleccione **Alineación cabez. impr. - Manual (Print Head Alignment - Manual)**.

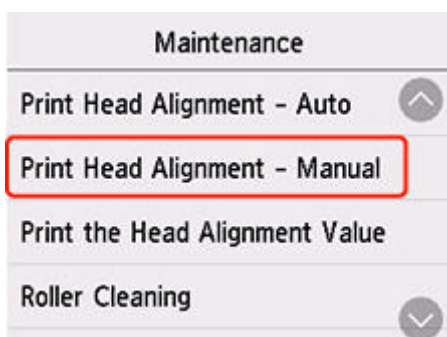

Aparecerá la pantalla de confirmación.

»»» Nota

- Para imprimir y comprobar los valores de alineación de posición del cabezal actual, seleccione **Imp. alineación cabezales (Print the Head Alignment Value)**.

6. Compruebe el mensaje y seleccione **Sí (Yes)**.
Se imprimirá el patrón de alineación de los cabezales.
7. Cuando aparezca **¿Se han imprimido bien los patrones? (Did the patterns print correctly?)**, asegúrese de que el patrón se imprimirá correctamente y, si es así, seleccione **Sí (Yes)**.



- Si todos los patrones son diferentes, elija el patrón en el que las franjas horizontales son menos perceptibles.

Franjas horizontales sutiles



Rayas horizontales perceptibles



10. Repita estos pasos hasta que termine de introducir los números de patrón de las columnas B a N y, a continuación, seleccione **OK**.
11. Compruebe el mensaje y seleccione **OK**.
Se imprimirá el segundo kit de patrones.
12. Examine los segundos patrones y seleccione **O**. En la columna I, encuentre el patrón en el que las franjas son menos perceptibles y, a continuación, seleccione el número de dicho patrón.



13. Repita estos pasos hasta que termine de introducir los números de patrón de las columnas P a U y, a continuación, seleccione **OK**.

14. Cuando aparezca el mensaje de finalización, seleccione **OK**.

Uso de las funciones de mantenimiento desde el ordenador (Windows)

- **Abrir la herramienta de mantenimiento (Canon IJ Printer Assistant Tool)**
- **Limpieza de los cabezales de impresión**
- **Ajuste automático de la posición del cabezal de impresión**
 - Ajuste la posición del Cabezal de impresión manualmente

Abrir la herramienta de mantenimiento (Canon IJ Printer Assistant Tool)

[Canon IJ Printer Assistant Tool](#) es un software de aplicación para realizar el mantenimiento de la impresora o cambiar la configuración de la impresora.

Si se han instalado MP Drivers, también estará instalada la Canon IJ Printer Assistant Tool.

Para instalar solo Canon IJ Printer Assistant Tool, acceda al sitio web de Canon y descargue el software.

»» Nota

- Para obtener información sobre la instalación del controlador, consulte "[Instalación del controlador](#)."

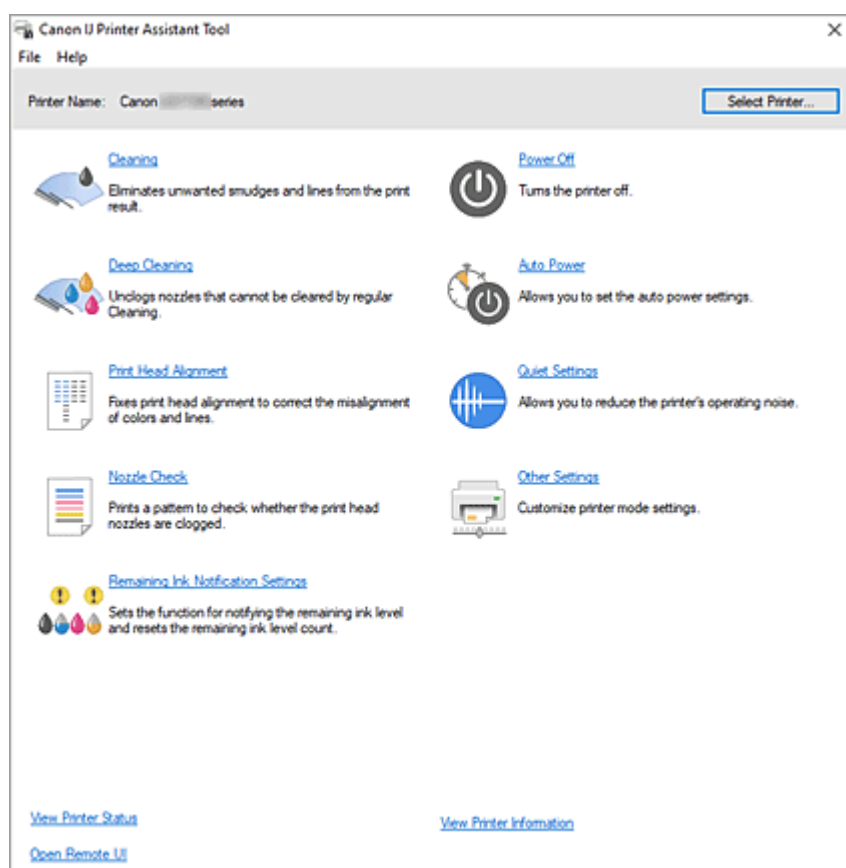

Cómo iniciar la Canon IJ Printer Assistant Tool

La Canon IJ Printer Assistant Tool se puede iniciar de las formas siguientes.

- Haga clic en el icono **Mantenimiento y preferencias (Maintenance and Preferences)** en la pestaña **Mantenimiento (Maintenance)** del controlador de la impresora.
- En el menú Windows **Inicio (Start)**, haga clic en (**Todas las aplicaciones (All apps)**, **Aplicaciones (Apps)** o **Todos los programas (All Programs)** ->) **Canon Utilities** -> **IJ Printer Assistant Tool**.

Temas relacionados

- ➔ [Limpieza de los cabezales de impresión](#)
- ➔ [Ajuste automático de la posición del cabezal de impresión](#)

- ➡ Impresión de un patrón de prueba de los inyectores
- ➡ [Gestión del encendido de la Impresora](#)
- ➡ Reducción del ruido de la Impresora
- ➡ [Cambio del modo de funcionamiento de la Impresora](#)

Limpieza de los cabezales de impresión

Las funciones de Limpieza y Limpieza a fondo del cabezal de impresión permiten desatascar los inyectores del cabezal de impresión. Lleve a cabo la Limpieza de los cabezales de impresión si los resultados de impresión no son satisfactorios o si no se imprime un determinado color pese a haber suficiente tinta.



Limpieza (Cleaning)

1. Abra [Canon IJ Printer Assistant Tool](#)

2. Haga clic en **Limpieza (Cleaning)**

Cuando se abra el cuadro de diálogo **Limpieza de los cabezales (Print Head Cleaning)**, seleccione el grupo de tintas para el que desea llevar a cabo la Limpieza.

Haga clic en **Elementos iniciales de revisión (Initial Check Items)** para mostrar los elementos que es preciso comprobar antes de ejecutar la Limpieza.

3. Realice la Limpieza

Compruebe que la impresora está encendida y haga clic en **Iniciar (Start)**.

Comenzará la Limpieza de los cabezales de impresión.

4. Finalice la Limpieza

Cuando aparezca el mensaje de confirmación, haga clic en **Aceptar (OK)**.

Abra el cuadro de diálogo **Prueba de los inyectores (Nozzle Check)**.

5. Compruebe los resultados

Para comprobar si la calidad de impresión ha mejorado, haga clic en **Imprimir patrón de prueba (Print Check Pattern)**. Para cancelar el proceso de comprobación, haga clic en **Cancelar (Cancel)**.

Si la limpieza de los cabezales de impresión no soluciona el problema, vuelva a limpiarlos.

»»» Importante

- El procedimiento de **Limpieza (Cleaning)** consume una pequeña cantidad de tinta. Si limpia con frecuencia los cabezales de impresión, la impresora se quedará sin tinta rápidamente. La Limpieza solo se deberá llevar a cabo cuando se necesite.



Limpieza a fondo (Deep Cleaning)

El procedimiento de **Limpieza a fondo (Deep Cleaning)** es más minucioso que el de Limpieza. Lleve a cabo la Limpieza a fondo cuando después de dos intentos de **Limpieza (Cleaning)** no se resuelva el problema de los cabezales de impresión.

1. Abra [Canon IJ Printer Assistant Tool](#)

2. Haga clic en **Limpieza a fondo (Deep Cleaning)**

Cuando se abra el cuadro de diálogo **Limpieza a fondo (Deep Cleaning)**, seleccione el grupo de tintas para el que desee llevar a cabo la Limpieza a fondo.

Haga clic en **Elementos iniciales de revisión (Initial Check Items)** para mostrar los elementos que es preciso comprobar antes de ejecutar la Limpieza a fondo.

3. Lleve a cabo una Limpieza a fondo

Compruebe que la impresora está encendida y haga clic en **Iniciar (Start)**.

Haga clic en **Aceptar (OK)** cuando aparezca el mensaje de confirmación.

Comenzará la Limpieza a fondo de los cabezales de impresión.

4. Finalice la Limpieza a fondo

Cuando aparezca el mensaje de confirmación, haga clic en **Aceptar (OK)**.

Abra el cuadro de diálogo **Prueba de los inyectores (Nozzle Check)**.

5. Compruebe los resultados

Para comprobar si la calidad de impresión ha mejorado, haga clic en **Imprimir patrón de prueba (Print Check Pattern)**. Para cancelar el proceso de comprobación, haga clic en **Cancelar (Cancel)**.

»»» **Importante**

- El procedimiento de **Limpieza a fondo (Deep Cleaning)** consume más tinta que el de **Limpieza (Cleaning)**.

Si limpia con frecuencia los cabezales de impresión, la impresora se quedará sin tinta rápidamente. La Limpieza a fondo solo se deberá llevar a cabo cuando se necesite.

Tema relacionado

- ➔ Impresión de un patrón de prueba de los inyectores

Ajuste automático de la posición del cabezal de impresión

La alineación de los cabezales de impresión corrige la posición de instalación de los cabezales de impresión y mejora la desalineación de los colores y las líneas.

Esta impresora admite dos métodos de alineación de los cabezales: la alineación automática de los cabezales y la alineación manual de los cabezales.

Normalmente, la impresora está configurada para la alineación automática de cabezales, pero si los resultados de la impresión no son satisfactorios, por ejemplo, si los bordes no están alineados, realice la [alineación manual de cabezales](#).

El procedimiento que debe seguirse para la alineación automática del cabezal de impresión es el siguiente:

►►► Importante

- Se imprimirá un patrón para la alineación del cabezal. No abra la cubierta/unidad de escaneado mientras la impresión esté en curso.



Alineación de los cabezales de impresión (Print Head Alignment)

1. Abra [Canon IJ Printer Assistant Tool](#)

2. Haga clic en **Alineación de los cabezales de impresión (Print Head Alignment)**

Aparecerá el cuadro de diálogo **Alineación de los cabezales de impresión (Print Head Alignment)**.

3. Cargue papel en la impresora

Cargue una hoja de papel normal de tamaño A4 o Carta en el cassette.

►►► Nota

- El número de hojas que se va a utilizar varía en función de si se ha seleccionado la alineación manual del cabezal.

4. Ejecute la alineación del cabezal

Compruebe que la impresora está encendida y haga clic en **Iniciar (Start)**.

Siga las instrucciones del mensaje.

►►► Nota

- Espere a que termine la impresión antes de realizar otras operaciones. La impresión tarda aproximadamente 1 minuto en finalizar.

»» Nota

- En el cuadro de diálogo **Alineación de los cabezales de impresión (Print Head Alignment)**, haga clic en **Imprimir valor de alineación (Print Alignment Value)** para imprimir la configuración actual para poder comprobarla.

Ajuste la posición del Cabezal de impresión manualmente

La alineación de los cabezales de impresión corrige la posición de instalación de los cabezales de impresión y mejora la desalineación de los colores y las líneas.

Esta impresora admite dos métodos de alineación de los cabezales: [la alineación automática de los cabezales y la](#) alineación manual de los cabezales.

Normalmente, la impresora está configurada para la alineación automática de cabezales, pero si los resultados de la impresión no son satisfactorios, por ejemplo, si los bordes no están alineados, realice la alineación manual de cabezales.

El procedimiento que debe seguirse para la alineación manual de los cabezales de impresión es el siguiente:

►►► Importante

- Se debe imprimir para ajustar la posición del cabezal de impresión. No abra la cubierta/unidad de escaneado mientras la impresión esté en curso; si no lo hace así, la impresión se detendrá.



Alineación de los cabezales de impresión (Print Head Alignment)

1. Abra [Canon IJ Printer Assistant Tool](#)
2. Compruebe que la impresora esté encendida y haga clic en **Otra configuración (Other Settings)**

Se abrirá el cuadro de diálogo **Otra configuración (Other Settings)**.

►►► Nota

- Si la impresora está apagada o si la comunicación entre la impresora y el ordenador está desactivada, quizás aparezca un mensaje de error indicando que el ordenador no puede obtener el estado de la impresora.

Si así ocurre, haga clic en **Aceptar (OK)** para mostrar la configuración más reciente especificada en el ordenador.

3. Seleccione la alineación manual de los cabezales
Marque la casilla de verificación **Alinear cabezales manualmente (Align heads manually)**.
4. Aplique la configuración
Haga clic en **Aceptar (OK)** y, cuando aparezca el mensaje de confirmación, haga clic en **Aceptar (OK)**.
5. Haga clic en **Alineación de los cabezales de impresión (Print Head Alignment)**
Se abrirá el cuadro de diálogo **Alineación de los cabezales de impresión (Print Head Alignment)**.

6. Cargue papel en la impresora

Cargue dos hojas de papel normal de tamaño A4 o Carta en el cassette.

7. Ejecute la alineación del cabezal

Haga clic en **Iniciar (Start)**.

Siga las instrucciones del mensaje.

8. Comprobación del modelo impreso

En cada campo de entrada introduzca el número del patrón que tenga las rayas o franjas menos perceptibles de entre todos los patrones impresos.

También puede introducir números en los campos de entrada automáticamente haciendo clic en el patrón que corresponda en la vista preliminar.

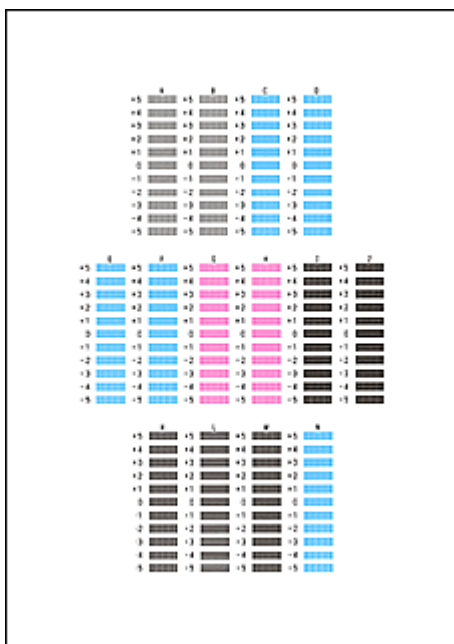

Después de completar las entradas, haga clic en **Aceptar (OK)**.

»» Nota

- Si los patrones no son uniformes, seleccione el patrón con las rayas verticales menos perceptibles.



(A)



(B)

(A) Rayas verticales menos perceptibles

(B) Rayas verticales más perceptibles

- Si los patrones no son uniformes, seleccione el patrón que tenga las franjas horizontales menos perceptibles.



(A)



(B)

(A) Franjas horizontales menos perceptibles

(B) Franjas horizontales más perceptibles

9. Compruebe el mensaje que aparece y haga clic en **Aceptar (OK)**

Se imprimirá el segundo patrón.

10. Comprobación de los patrones impresos

En cada campo de entrada introduzca el número del patrón que tenga las franjas o las rayas menos perceptibles de entre todos los patrones impresos.

También puede introducir números en los campos de entrada automáticamente haciendo clic en el patrón que corresponda en la vista preliminar.

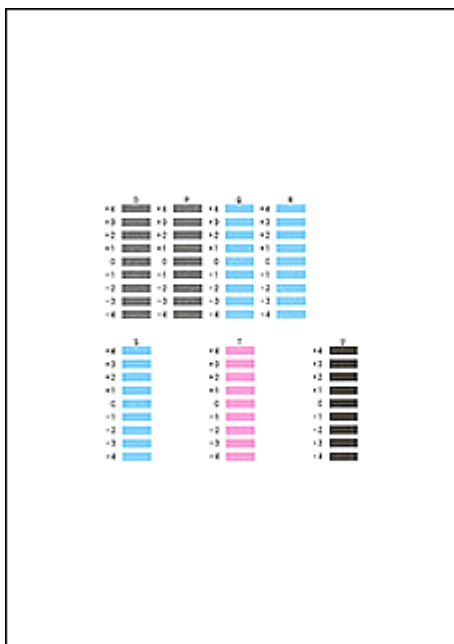

Después de completar las entradas, haga clic en **Aceptar (OK)**.

▶▶▶ **Nota**

- Si los patrones no son uniformes, seleccione el patrón que tenga las franjas horizontales menos perceptibles.



(A)



(B)

(A) Franjas horizontales menos perceptibles

(B) Franjas horizontales más perceptibles

- Si los patrones no son uniformes, seleccione el patrón con las rayas verticales menos perceptibles.



(A)



(B)

(A) Rayas verticales menos perceptibles

(B) Rayas verticales más perceptibles

11. Completar el ajuste de la posición del cabezal.

Haga clic en **Aceptar (OK)**.

El ajuste de la posición del cabezal ha concluido.

»» Nota

- Para imprimir y comprobar la configuración actual, abra el cuadro de diálogo **Alineación de los cabezales de impresión (Print Head Alignment)** y haga clic en **Imprimir valor de alineación (Print Alignment Value)**.

Descripción de la Canon IJ Printer Assistant Tool

La Canon IJ Printer Assistant Tool le permite realizar el mantenimiento de la impresora o cambiar la configuración de la impresora.

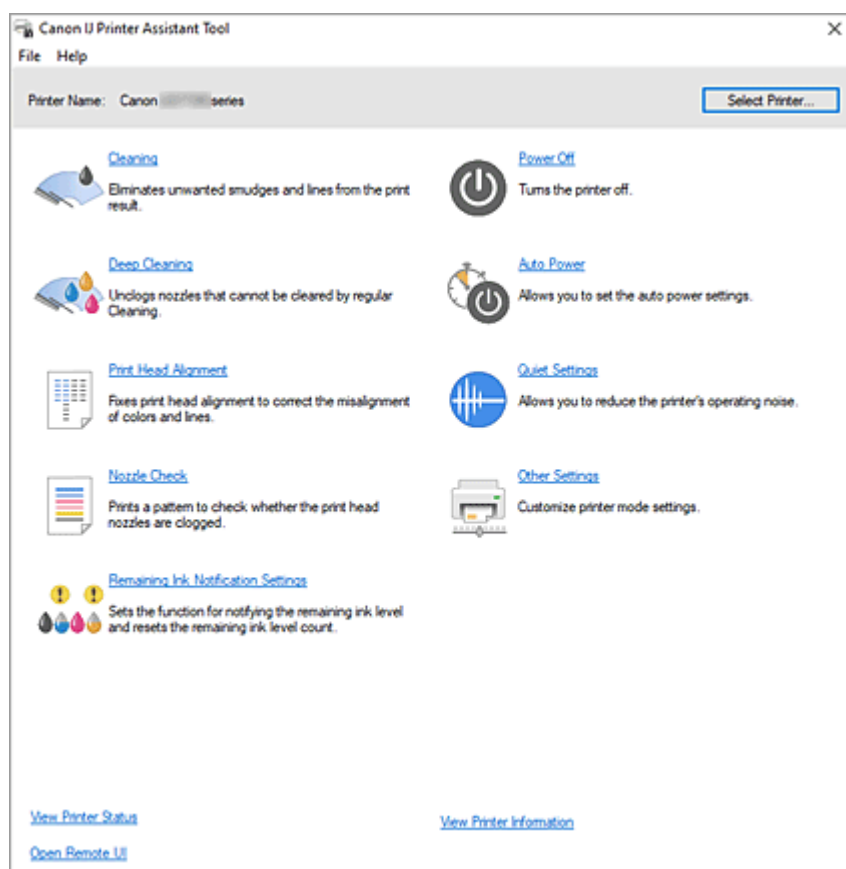

Limpieza (Cleaning)

Realiza la Limpieza del cabezal de impresión.

La función de Limpieza de los cabezales de impresión permite limpiar los inyectores de los cabezales de impresión obstruidos.

Lleve a cabo la Limpieza de los cabezales de impresión si los resultados de impresión no son satisfactorios o si no se imprime un determinado color pese a haber suficiente tinta.



Limpieza a fondo (Deep Cleaning)

Lleva a cabo una Limpieza a fondo.

Lleve a cabo la Limpieza a fondo cuando no se resuelva el problema de los cabezales de impresión después de dos intentos de Limpieza.

►►► Nota

- El procedimiento de **Limpieza a fondo (Deep Cleaning)** consume más tinta que el de **Limpieza (Cleaning)**.

Si limpia con frecuencia los cabezales de impresión, se quedará sin tinta rápidamente. La Limpieza solo se deberá llevar a cabo cuando se necesite.

Grupo de tinta (Ink Group)

Al hacer clic en **Limpieza (Cleaning)** o en **Limpieza a fondo (Deep Cleaning)**, se muestra la ventana **Grupo de tinta (Ink Group)**.

Selecciona el grupo de tintas en el que desea realizar la limpieza del cabezal de impresión.

Haga clic en [Elementos iniciales de revisión](#) para mostrar los elementos que necesite comprobar antes de realizar la Limpieza o la Limpieza a fondo.



Alineación de los cabezales de impresión (Print Head Alignment)

La alineación de los cabezales de impresión corrige la posición de instalación de los cabezales de impresión y mejora la desalineación de los colores y las líneas.

Alinee el cabezal de impresión inmediatamente después de instalar el cabezal de impresión.

Al hacer clic en **Alineación de los cabezales de impresión (Print Head Alignment)**, se muestra el [Cuadro de diálogo Alineación de los cabezales de impresión](#).



Prueba de los inyectores (Nozzle Check)

Imprime un patrón de Prueba de los inyectores.

Lleva a cabo esta función las impresiones aparezcan desvaídas o si deja de imprimirse un determinado color. Imprima un patrón de Prueba de los inyectores y compruebe si el cabezal de impresión funciona correctamente.

Si el resultado de impresión de un color específico aparece desvaído o si hay alguna sección sin imprimir, haga clic en **Limpieza (Cleaning)** para limpiar el cabezal de impresión.

Para mostrar la lista de los elementos que se deben revisar antes de imprimir el patrón de Prueba de los inyectores, haga clic en [Elementos iniciales de revisión](#).

Imprimir patrón de prueba (Print Check Pattern)

Esta función imprime un patrón que permite comprobar si alguno de los inyectores de tinta está obturado.

Haga clic en **Imprimir patrón de prueba (Print Check Pattern)**. Cuando aparezca el mensaje de confirmación, haga clic en **Aceptar (OK)**. Se muestra a continuación el cuadro de diálogo

Comprobación de patrones (Pattern Check).

Mapa de bits del lado izquierdo (bien)

Los inyectores del cabezal de impresión no están obstruidos.

Mapa de bits del lado derecho (mal)

Es posible que los inyectores del cabezal de impresión estén obstruidos.

Salir (Exit)

Cierra el cuadro de diálogo **Comprobación de patrones (Pattern Check)**.

Limpieza (Cleaning)

Realiza la Limpieza del cabezal de impresión.

La Limpieza de los cabezales de impresión elimina cualquier obstrucción de los inyectores de los cabezales de impresión.

Lleve a cabo la Limpieza cuando la impresión quede desvaída o si un color determinado no se imprime bien pese a que todos los niveles de tinta sean suficientemente elevados.



Config. notific. tinta restante (Remaining Ink Notification Settings)

Muestra el cuadro de diálogo [Cuadro de diálogo Config. notific. tinta restante](#).

Ejecute esta función para restablecer el contador del nivel de tinta restante.



Apagar la impresora (Power Off)

Apara la impresora desde la Canon IJ Printer Assistant Tool.

Realice esta función para apagar la impresora cuando no pueda pulsar el botón ACTIVADO (botón ENCENDIDO) en la impresora porque el equipo esté fuera de su alcance.

Debe pulsar el botón ENCENDIDO (botón ALIMENTACIÓN) en la impresora para volver a encender la impresora después de hacer clic en este botón. Si la utiliza, no podrá encender la impresora desde la Canon IJ Printer Assistant Tool.



Encendido automático (Auto Power)

Se abre el [Cuadro de diálogo Configuración de encendido automático](#).

Especifique los ajustes para el funcionamiento automático de la alimentación de la impresora. Realice esta función si desea cambiar los ajustes de encendido automático.

»» Nota

- Si la impresora está apagada o si la comunicación entre la impresora y el ordenador está desactivada, quizás aparezca un mensaje de error indicando que el ordenador no puede obtener el estado de la impresora.
Si así ocurre, haga clic en **Aceptar (OK)** para mostrar la configuración más reciente especificada en el ordenador.



Configuración silenciosa (Quiet Settings)

Se abre el [Cuadro de diálogo Configuración silenciosa](#).

El cuadro de diálogo **Configuración silenciosa (Quiet Settings)** permite especificar un ajuste que reduce el ruido de funcionamiento de la impresora. Este modo resulta práctico cuando el ruido de funcionamiento de la impresora supone un problema, por ejemplo, al imprimir de noche. Realice esta función cuando desee cambiar la configuración de modo silencioso.

»» Nota

- Si la impresora está apagada o si la comunicación entre la impresora y el ordenador está desactivada, quizás aparezca un mensaje de error indicando que el ordenador no puede obtener el estado de la impresora.
Si así ocurre, haga clic en **Aceptar (OK)** para mostrar la configuración más reciente especificada en el ordenador.



Otra configuración (Other Settings)

Abre el [Cuadro de diálogo Otra configuración](#).

Realice esta función para cambiar los ajustes de esta impresora.

»» Nota

- Si la impresora está apagada o si la comunicación entre la impresora y el ordenador está desactivada, quizás aparezca un mensaje de error indicando que el ordenador no puede obtener el estado de la impresora.
Si así ocurre, haga clic en **Aceptar (OK)** para mostrar la configuración más reciente especificada en el ordenador.

Ver estado de la impresora (View Printer Status)

Inicia el Monitor de estado Canon IJ.

Realice esta función si desea comprobar el estado de la impresora y cómo se está realizando un trabajo de impresión.

Abrir IU remota (Open Remote UI)

Puede realizar el mantenimiento de la impresora y la configuración en este menú.

Ver información de impresora (View Printer Information)

Muestre el cuadro de diálogo **Información de impresora (Printer Information)**.

Puede comprobar el número total de hojas usadas y el número de serie para esta impresora.

Elementos iniciales de revisión (Initial Check Items) (Limpieza (Cleaning) / Limpieza a fondo (Deep Cleaning))

Antes de ejecutar **Limpieza (Cleaning)** o **Limpieza a fondo (Deep Cleaning)**, compruebe que la impresora está encendida.

Compruebe lo siguiente:

- [¿Queda tinta?](#)
- [¿El cartucho de mantenimiento tiene suficiente espacio disponible?](#)

Cuadro de diálogo Alineación de los cabezales de impresión (Print Head Alignment)

Este cuadro de diálogo le permite ajustar la posición de conexión del cabezal de impresión o imprimir el valor de ajuste actual de la posición del cabezal de impresión.

Iniciar (Start)

Alinea el cabezal de impresión.

La alineación de los cabezales de impresión corrige la posición de instalación de los cabezales de impresión y mejora la desalineación de los colores y las líneas.

Alinee el cabezal de impresión inmediatamente después de instalarlo.

Imprimir valor de alineación (Print Alignment Value)

Haga clic en este botón para comprobar el valor de ajuste actual de la posición del cabezal de impresión.

Imprime el valor de ajuste actual de la posición del cabezal de impresión.

Cuadro de diálogo Alineación de los cabezales de impresión (Print Head Alignment) (tiempo de ejecución)

Para ajustar la posición del cabezal de impresión manualmente, haga clic en **Iniciar (Start)** en el cuadro de diálogo **Alineación de los cabezales de impresión (Print Head Alignment)** y lleve a cabo las operaciones indicadas en los mensajes. Se muestra a continuación el cuadro de diálogo **Alineación de los cabezales de impresión (Print Head Alignment)** (tiempo de ejecución). Este cuadro de diálogo permite comprobar el patrón impreso y ajustar la posición del cabezal de impresión.

Ventana Vista previa

Muestra el patrón de **Alineación de los cabezales de impresión (Print Head Alignment)** y comprueba la posición del patrón seleccionado.

También puede cambiar el ajuste haciendo clic en el patrón en la pantalla directamente.

Seleccione el número de patrón

Compare los patrones de ajuste impresos e introduzca el número de patrón con las rayas o bandas horizontales menos prominentes en el cuadro correspondiente.

»»» Nota

- Si no sabe cómo analizar el patrón impreso, consulte "[Ajuste la posición del Cabezal de impresión manualmente](#)".

Elementos iniciales de revisión (Initial Check Items) (Prueba de los inyectores (Nozzle Check))

Antes de realizar la **Prueba de los inyectores (Nozzle Check)**, compruebe que la impresora está encendida.

Compruebe lo siguiente:

- [¿Queda tinta?](#)

Cuadro de diálogo Config. notific. tinta restante (Remaining Ink Notification Settings)

Cuando se hace clic en **Config. notific. tinta restante (Remaining Ink Notification Settings)**, aparece el cuadro de diálogo **Config. notific. tinta restante (Remaining Ink Notification Settings)**.

Puede cambiar la configuración para las notificaciones del nivel de tinta restante y restablecer el contador de nivel de tinta de Canon IJ Printer Assistant Tool.

Pone a cero el contador del nivel de tinta restante (Resets the Remaining Ink Level Count)

Para restablecer el nivel de tinta restante, seleccione el color de la tinta y haga clic en **Restablecer (Reset)**.

»»» Importante

- Al restablecer el contador de notificación del nivel de tinta restante, deberá rellenar todos el depósito de tinta hasta que la tinta alcance la línea de límite superior.

Cuadro de diálogo Configuración de encendido automático (Auto Power Settings)

Al hacer clic en **Encendido automático (Auto Power)**, se muestra el cuadro de diálogo **Configuración de encendido automático (Auto Power Settings)**.

Este cuadro de diálogo permite gestionar la alimentación de la impresora desde la Canon IJ Printer Assistant Tool.

Encendido automático (Auto Power On)

Selecciona la configuración de encendido automático.

Especifique **Desactivar (Disable)** para evitar que la impresora se encienda automáticamente cuando se envían datos de impresión.

Compruebe que la impresora esté encendida y, a continuación, haga clic en **Aceptar (OK)** para cambiar la configuración de la impresora.

Especifique **Activar (Enable)** para encender la impresora automáticamente cuando se envían datos de impresión.

Apagado automático (Auto Power Off)

Seleccione el tiempo que desea establecer en la lista. Si el funcionamiento de un controlador de impresora o de una impresora no se lleva a cabo dentro del plazo seleccionado, la impresora se apaga.

»» Nota

- Activar el encendido automático, desactivar el apagado automático o prolongar el tiempo de transición para el apagado automático aumentará el consumo de energía.

Cuadro de diálogo Configuración silenciosa (Quiet Settings)

Al hacer clic en **Configuración silenciosa (Quiet Settings)**, se muestra el cuadro de diálogo **Configuración silenciosa (Quiet Settings)**.

El cuadro de diálogo **Configuración silenciosa (Quiet Settings)** permite especificar un ajuste que reduce el ruido de funcionamiento de la impresora.

Selecciónela cuando desee reducir el ruido de la impresora durante la noche, etc.

Esta función puede disminuir la velocidad de impresión.

No utilizar el modo silencioso (Do not use quiet mode)

Seleccione esta opción si desea utilizar la impresora con el volumen del ruido de funcionamiento normal.

Utilizar siempre el modo silencioso (Always use quiet mode)

Seleccione esta opción para reducir el ruido de funcionamiento de la impresora.

Utilizar el modo silencioso durante las horas especificadas (Use quiet mode during specified hours)

Seleccione esta opción para reducir el ruido de funcionamiento de la impresora durante un determinado período de tiempo.

Establezca los valores para la **Hora de inicio (Start time)** y la **Hora de finalización (End time)** del modo silencioso que desee que se active. Si ambos se establecen a la misma hora, el modo silencioso no funcionará.

»» Importante

- Puede establecer el modo silencioso desde el panel de control de la impresora, la Canon IJ Printer Assistant Tool o ScanGear (controlador del escáner). Independientemente de como haya establecido el modo silencioso, el modo se aplica cuando se realizan operaciones desde el panel de control de la impresora o se imprime y escanea desde el ordenador.

Cuadro de diálogo Otra configuración (Other Settings)

Al hacer clic en **Otra configuración (Other Settings)**, se muestra el cuadro de diálogo **Otra configuración (Other Settings)**.

En caso necesario, cambie entre los distintos modos de funcionamiento de la impresora.

Evitar abrasión del papel (Prevents paper abrasion)

Durante la impresión de alta densidad, la impresora puede aumentar la distancia entre el cabezal de impresión y el papel para evitar la abrasión de este.

Marque esta casilla de verificación para evitar la abrasión del papel.

Alinear cabezales manualmente (Align heads manually)

La función **Alineación de los cabezales de impresión (Print Head Alignment)** de Canon IJ Printer Assistant Tool suele estar configurada en alineación automática de cabezales, pero se puede cambiar a alineación manual de los cabezales.

Si los resultados de impresión de la alineación automática del cabezal de impresión no son satisfactorios, ejecute la [alineación manual del cabezal](#).

Marque esta casilla de verificación para cambiar a la alineación manual de los cabezales.

Tiempo de secado (Ink Drying Wait Time)

Puede definir el tiempo durante el cual la impresora va a estar parada hasta comenzar la impresión de la página siguiente. Al desplazar el control deslizante hacia la derecha, se aumenta la duración de la pausa, mientras que al desplazarlo hacia la izquierda, se disminuye.

Si una página impresa se mancha porque la siguiente se expulsa antes de que la tinta se haya secado, se recomienda aumentar el tiempo de secado.

Temas relacionados

- ➔ [Limpieza de los cabezales de impresión](#)
- ➔ [Ajuste automático de la posición del cabezal de impresión](#)
- ➔ Impresión de un patrón de prueba de los inyectores
- ➔ Restablecer el nivel de tinta restante
- ➔ [Gestión del encendido de la Impresora](#)
- ➔ Reducción del ruido de la Impresora
- ➔ [Cambio del modo de funcionamiento de la Impresora](#)

Uso de las funciones de mantenimiento desde el ordenador (macOS)

- **Apertura de la IU remota para mantenimiento**
- **Limpieza de los cabezales de impresión**
- **Ajuste la posición del Cabezal de impresión**

Apertura de la IU remota para mantenimiento

Puede realizar labores de mantenimiento de la impresora y cambiar su configuración desde una IU remota. A continuación presentamos el procedimiento para abrir una IU remota.

1. Abra **Ajustes del sistema (System Settings)** y seleccione **Impresoras y escáneres (Printers & Scanners)**
2. Seleccione su modelo en la lista de impresoras, y haga clic en **Opciones y recambios... (Options & Supplies...)**
3. Haga clic en **Mostrar página web de la impresora... (Show Printer Webpage...)** en la pestaña **General**

Se iniciará la IU remota.

»»» Nota

- Es posible que tenga que introducir la contraseña después de iniciar la IU remota. En ese caso, introduzca la contraseña y haga clic en **OK**. Si no conoce la contraseña, consulte "Contraseña y cookie".

Temas relacionados

- ➔ [Limpieza de los cabezales de impresión](#)
- ➔ [Ajuste la posición del Cabezal de impresión](#)
- ➔ Impresión de un patrón de prueba de los inyectores
- ➔ [Gestión del encendido de la Impresora](#)
- ➔ [Cambio del modo de funcionamiento de la Impresora](#)
- ➔ Reducción del ruido de la Impresora

Limpieza de los cabezales de impresión

Las funciones de Limpieza y Limpieza a fondo del cabezal de impresión permiten desatascar los inyectores del cabezal de impresión. Lleve a cabo la Limpieza de los cabezales de impresión si los resultados de impresión no son satisfactorios o si no se imprime un determinado color pese a haber suficiente tinta. Antes de realizar cualquier operación, [confirme que el cartucho de mantenimiento tiene suficiente espacio disponible](#).

Realizando la limpieza (Cleaning)

1. Seleccione **Utilidades (Utilities)** en [IU remota](#)

2. Haga clic en **Realizando la limpieza (Cleaning)**

Antes de realizar la limpieza, compruebe que la impresora está encendida.

Compruebe lo siguiente. A continuación, en caso necesario, realice la limpieza.

- [¿Queda tinta?](#)

3. Realice la Limpieza

Haga clic en **Sí (Yes)**.

Comenzará la Limpieza del Cabezal de impresión.

4. Finalice la Limpieza

A continuación, aparecerá un mensaje de impresión del patrón de Prueba de los inyectores.

5. Compruebe los resultados

Para comprobar si la calidad de impresión ha mejorado, haga clic en **Sí (Yes)**. Para cancelar el proceso de comprobación, haga clic en **No**.

Si la limpieza de los cabezales de impresión no soluciona el problema, vuelva a limpiarlos.

►►► Importante

- El procedimiento de **Realizando la limpieza (Cleaning)** consume una pequeña cantidad de tinta. Si limpia con frecuencia los cabezales de impresión, la impresora se quedará sin tinta rápidamente. La Limpieza solo se deberá llevar a cabo cuando se necesite.

Limpieza a fondo (Deep Cleaning)

El procedimiento de **Limpieza a fondo (Deep Cleaning)** es más minucioso que el de Limpieza. Lleve a cabo la Limpieza a fondo cuando después de dos intentos de **Realizando la limpieza (Cleaning)** no se resuelva el problema de los cabezales de impresión.

1. Seleccione **Utilidades (Utilities)** en [IU remota](#)

2. Haga clic en **Limpieza a fondo (Deep Cleaning)**

Antes de realizar una limpieza a fondo, compruebe que la impresora está encendida.
Compruebe lo siguiente. A continuación, en caso necesario, realice la limpieza a fondo.

- [¿Queda tinta?](#)

3. Lleve a cabo una Limpieza a fondo

Haga clic en **Sí (Yes)**.

Comenzará la Limpieza a fondo de los cabezales de impresión.

4. Finalice la Limpieza a fondo

A continuación, aparecerá un mensaje de impresión del patrón de Prueba de los inyectores.

5. Compruebe los resultados

Para comprobar si la calidad de impresión ha mejorado, haga clic en **Sí (Yes)**. Para cancelar el proceso de comprobación, haga clic en **No**.

»» Importante

- El procedimiento de **Limpieza a fondo (Deep Cleaning)** consume mucha más tinta que el de **Realizando la limpieza (Cleaning)**.
Si limpia con frecuencia los cabezales de impresión, la impresora se quedará sin tinta rápidamente.
La Limpieza a fondo solo se deberá llevar a cabo cuando se necesite.

Tema relacionado

- ➔ Impresión de un patrón de prueba de los inyectores

Ajuste la posición del Cabezal de impresión

Cualquier error en la posición de instalación del cabezal de impresión puede producir cambios en el color y en las líneas. El ajuste de la posición del cabezal de impresión mejora los resultados de impresión.

Alineac. cabez. impr. - Auto (Print Head Alignment - Auto)

1. Seleccione **Utilidades (Utilities)** en [IU remota](#)
2. Haga clic en **Alineac. cabez. impr. - Auto (Print Head Alignment - Auto)**
Aparecerá un mensaje.
3. Cargue papel en la impresora
Cargue una hoja de papel normal de tamaño A4 o Carta en el cassette.
4. Ejecución del ajuste de posición del cabezal
Compruebe que la impresora esté encendida y haga clic en **Sí (Yes)**.
Comenzará la alineación de los cabezales. Continúe con las operaciones de acuerdo con los mensajes en la pantalla.

►►► Importante

- No abra la cubierta/unidad de escaneado mientras la impresión esté en curso; si no lo hace así, la impresión se detendrá.

►►► Nota

- Puede imprimir y comprobar la configuración actual si hace clic en **Imp. alineación cabezales (Print the head alignment value)**.

Limpieza

- Limpieza de las superficies exteriores
- Limpieza de la Platina y Cubierta de documentos
- Limpieza del ADF (alimentador automático de documentos)
- Limpieza de los rodillos de alimentación del papel
- Limpieza del interior de la impresora (Limpieza de placa inferior)
- Limpieza de las almohadillas de los cassettes

Limpeza de los rodillos de alimentación del papel

Si el rodillo de alimentación del papel está sucio o tiene polvo de papel, es posible que el papel no se alimente correctamente.

En tal caso, limpie el rodillo de alimentación del papel. La limpieza del rodillo de alimentación del papel desgasta el rodillo, por lo que sólo se debe realizar cuando sea necesario.

Debe preparar: tres hojas de papel normal de tamaño A4 o Carta

1. [Compruebe que la impresora está encendida.](#)

2. Seleccione  (Configuración) en la pantalla INICIO.

➔ [Uso de la Pantalla táctil](#)

Aparecerá la pantalla del menú de configuración.

3. Seleccione  **Mantenimiento (Maintenance).**

Aparecerá la pantalla **Mantenimiento (Maintenance).**

4. Seleccione **Limpeza de rodillos (Roller Cleaning).**

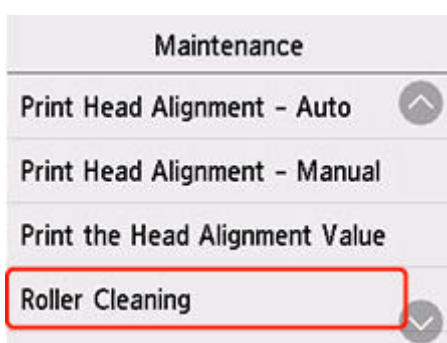

Aparecerá la pantalla de confirmación.

5. Seleccione **Sí (Yes).**
6. Seleccione **Bandeja posterior (Rear tray)** o **Cassette** para limpiar el rodillo de alimentación del papel.

7. Siga el mensaje que indica cómo retirar cualquier papel de la fuente del papel.

Si limpia el rodillo de alimentación del papel del cassette, quite el papel del cassette y vuelva a insertarlo.

8. Seleccione **OK.**

El rodillo de alimentación del papel girará mientras se limpia sin papel.

9. Compruebe que el rodillo de alimentación del papel ha dejado de girar y, a continuación, siga el mensaje que indica cómo cargar tres hojas de papel normal de tamaño A4 o Carta.

- ➔ [Carga de papel normal/fotográfico en la Bandeja posterior](#)
- ➔ [Carga de papel normal en el cassette](#)

10. Seleccione **OK**.

La impresora comenzará la limpieza. Cuando se expulse el papel, la limpieza se habrá completado.

11. Cuando aparezca el mensaje de finalización, seleccione **OK**.

Si el problema sigue sin resolverse con la operación descrita más arriba, siga las instrucciones siguientes.

1. Apague la impresora y, a continuación, desenchufe el cable de alimentación.
2. Al girar los rodillos de alimentación del papel (A) que se encuentran dentro de la bandeja posterior más de dos vueltas, límpielos con un paño exprimido firmemente después de humedecerlo.

No toque los rodillos de alimentación de papel con los dedos. Es posible que el rendimiento del alimentador de papel se corrompa.

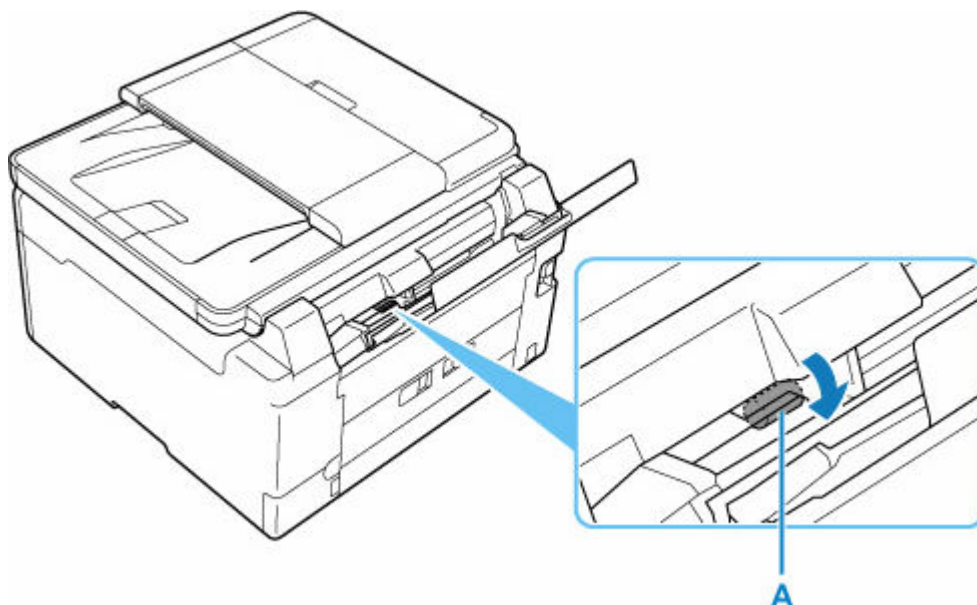

3. Encienda el equipo y, a continuación, limpie los rodillos de alimentación del papel de nuevo.

Si el problema aún no se resuelve después de limpiar el rodillo de alimentación del papel, póngase en contacto con el servicio técnico de Canon para solicitar una reparación.

Limpeza del interior de la impresora (Limpeza de placa inferior)

Elimine las manchas del interior de la impresora. Si el interior de la impresora está sucio, el papel impreso se puede manchar; por tanto, se recomienda limpiarlo regularmente.

Debe preparar: una hoja de papel normal de tamaño A4 o Carta*

* Asegúrese de utilizar una hoja de papel nueva.

1. [Compruebe que la impresora está encendida.](#)

2. Seleccione  (Configuración) en la pantalla INICIO.

➔ [Uso de la Pantalla táctil](#)

Aparecerá la pantalla del menú de configuración.

3. Seleccione  **Mantenimiento (Maintenance).**

Aparecerá la pantalla **Mantenimiento (Maintenance).**

4. Seleccione **Limpeza placa inferior (Bottom Plate Cleaning).**

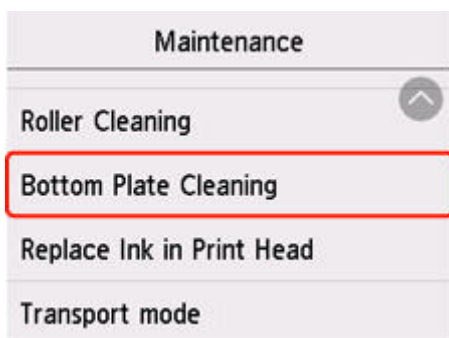

Aparecerá la pantalla de confirmación.

5. Seleccione **Sí (Yes).**
6. Siga el mensaje que indica cómo retirar el papel que haya en la bandeja posterior y, a continuación, seleccione **OK.**
7. Doble por la mitad a lo ancho una hoja de papel normal de tamaño A4 o Carta, desdóblela después y, a continuación, seleccione **OK.**
8. Cargue solo esta hoja de papel en la bandeja posterior con la parte abierta mirando hacia usted.

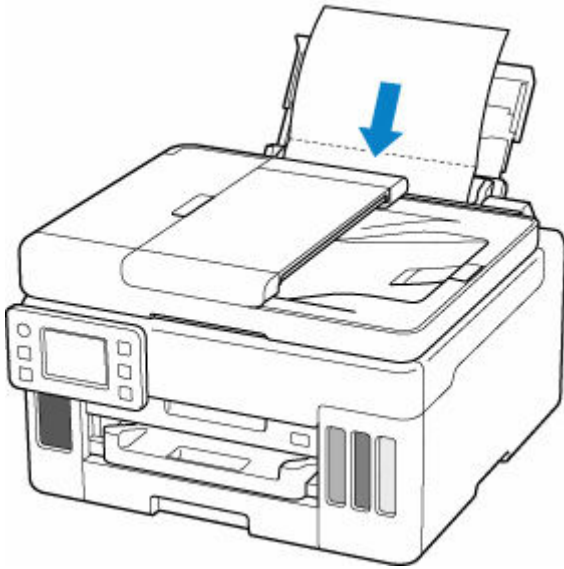

9. Extraiga una bandeja de salida del papel (A).

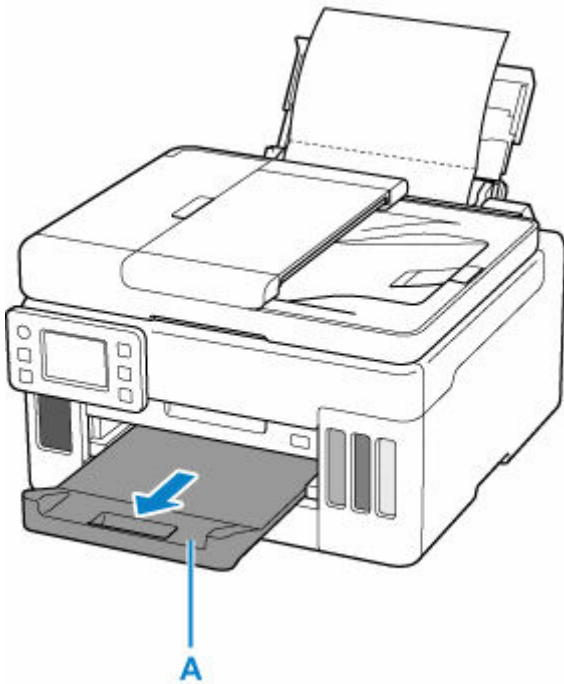

10. Seleccione **OK**.

El papel limpia el interior de la impresora a medida que pasa por la impresora.

Compruebe las partes dobladas del papel expulsado. Si tienen manchas de tinta, repita la limpieza de la placa inferior.

11. Cuando aparezca el mensaje de finalización, seleccione **OK**.

►►► **Nota**

- Cuando vuelva a limpiar la placa inferior, asegúrese de que utiliza un papel nuevo.

Si el problema no se resuelve después de limpiar la placa inferior otra vez, puede que los salientes del interior de la impresora estén sucios. Utilice un bastoncillo de algodón o algo similar para eliminar la tinta que pudieran tener.

»» Importante

- No olvide apagar la impresora y desenchufar el cable de alimentación antes de limpiar la impresora.

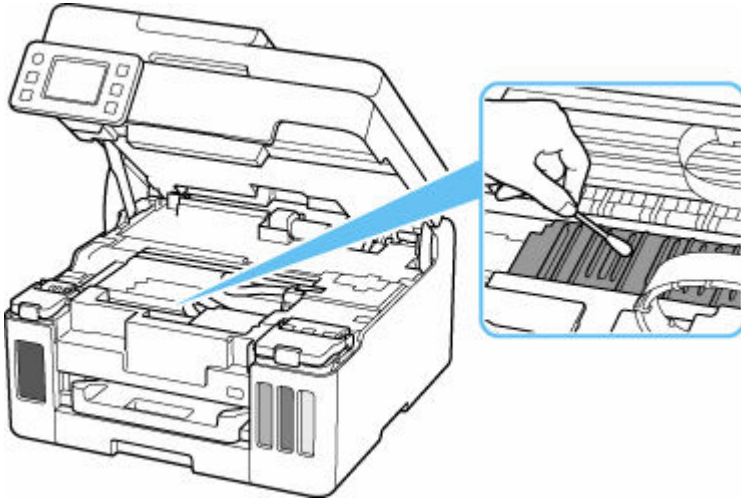

Sustitución del cartucho de mantenimiento

En caso de precauciones o errores relacionados con el cartucho de mantenimiento, aparecerá un mensaje de error en la pantalla táctil para informarle del error. Tome las medidas adecuadas según indica el mensaje.

➔ [Si se produjo un error](#)

►►► Importante

- Si el mensaje mostrado indica que el cartucho de mantenimiento está casi lleno, deberá obtener uno nuevo rápidamente. Si se llena el cartucho de mantenimiento, se mostrará un mensaje de error y se desactivará la impresión hasta que se sustituya el cartucho de mantenimiento por uno nuevo.
- No toque el terminal (A) o la apertura (B) del cartucho de mantenimiento.

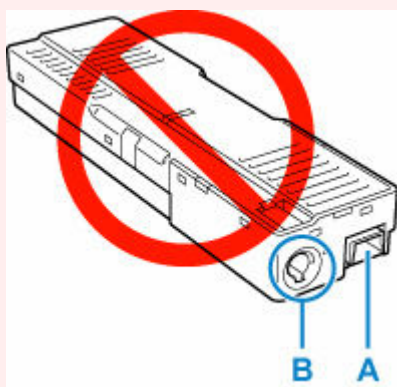

►►► Nota

- Para comprar un nuevo cartucho de mantenimiento, solicite el siguiente número de cartucho.
Cartucho de mantenimiento MC-G01

1. Prepare un cartucho de mantenimiento nuevo.

Retire el cartucho de mantenimiento y la bolsa de plástico adjunta del paquete.

2. Retire el tornillo de seguridad de la tapa de mantenimiento (C).

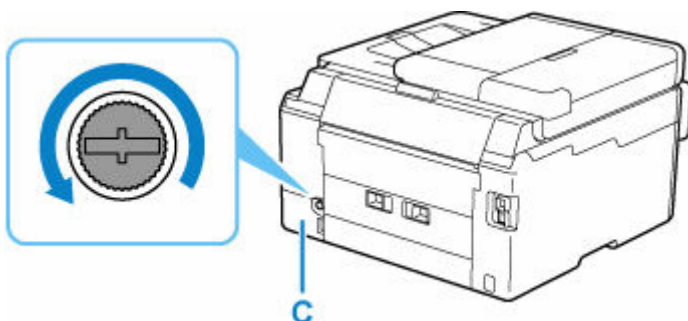

3. Retire la tapa de mantenimiento.

Ponga el dedo en el orificio de la tapa de mantenimiento y retírela.

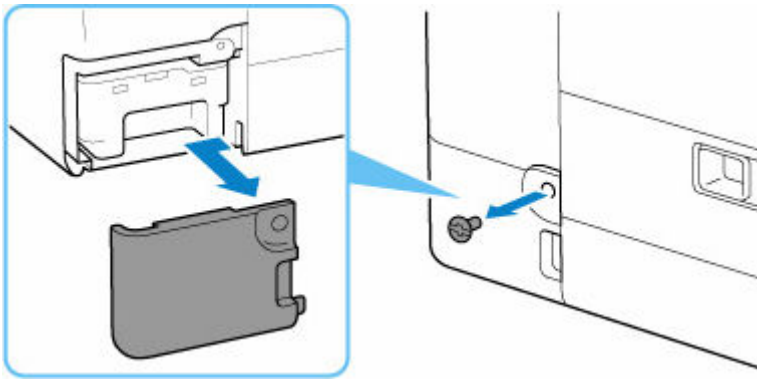

4. Extraiga el cartucho de mantenimiento.

Sostenga la parte superior del cartucho de mantenimiento con las manos de forma que su parte inferior no toque el suelo o el escritorio.

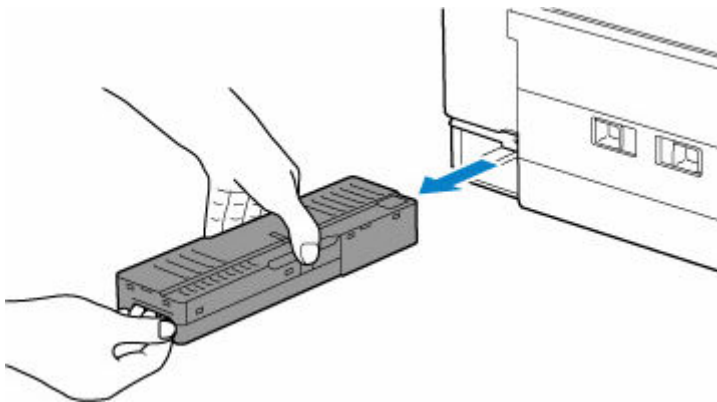

»»» Importante

- Tenga cuidado de no dejar caer ni colocar el cartucho de mantenimiento extraído sobre un escritorio u otra superficie. La suciedad de la parte inferior puede adherirse a ella o la tinta del interior puede dispersarse.
- Para evitar que se derrame tinta, no ponga al revés del cartucho de mantenimiento retirado.



- Coloque el cartucho usado inmediatamente en la bolsa de plástico adjunta al nuevo cartucho de mantenimiento y selle la bolsa atando la abertura con fuerza para evitar que la tinta se derrame.

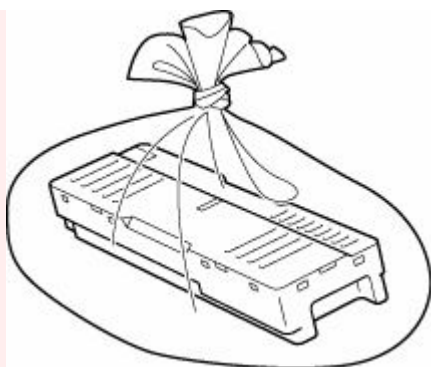

- No ponga las manos dentro de la impresora, ya que la tinta puede adherirse a sus manos.

5. Insertar el nuevo cartucho de mantenimiento recto hasta que se detenga.

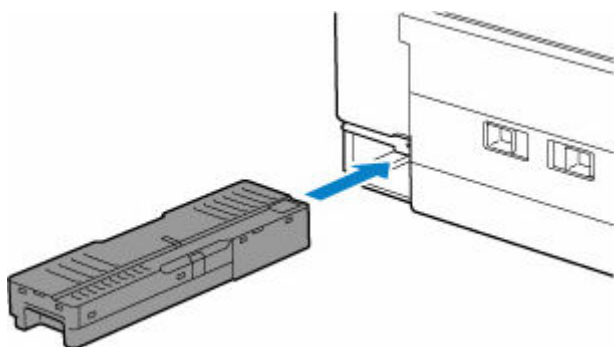

6. Coloque la tapa de mantenimiento.

Alinee la pestaña de la parte posterior de la tapa de mantenimiento con el orificio de la impresora y ciérrela.

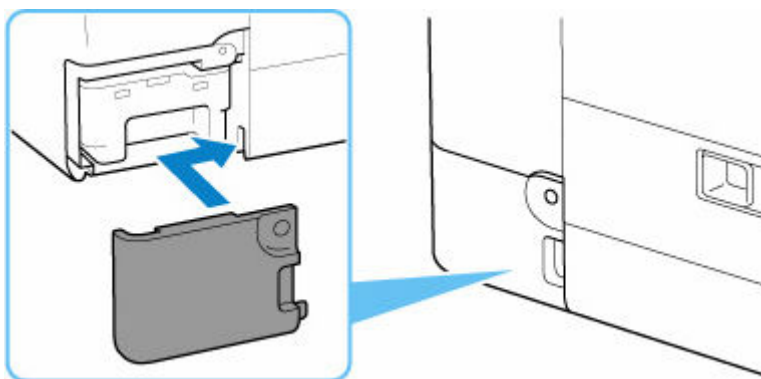

7. Inserte el tornillo de seguridad en el orificio del tornillo y gírelo en el sentido de las agujas del reloj para fijarlo.

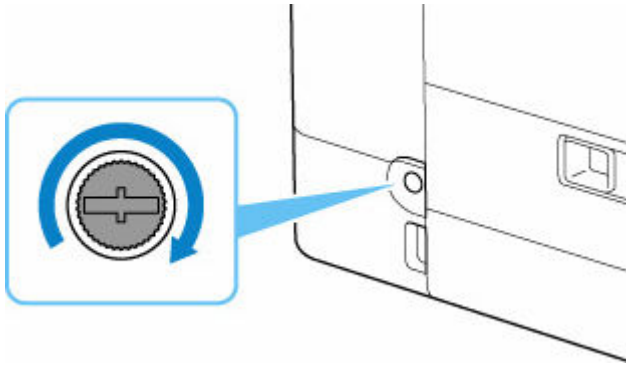

Comprobación del estado del cartucho de mantenimiento en la pantalla táctil

1. [Compruebe que la impresora está encendida.](#)

2. Seleccione  (sugerencia) en la pantalla INICIO.

➔ [Uso de la Pantalla táctil](#)

Aparecerá la pantalla del menú de sugerencias.

3. Seleccione  **Info. cart. mantenimiento (Maintenance cart. info.).**

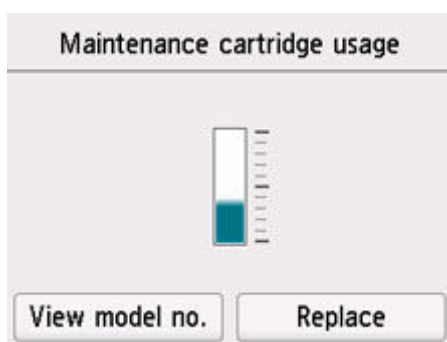

Aparecerá un símbolo en el área A si hay información acerca del espacio utilizado del cartucho de mantenimiento.

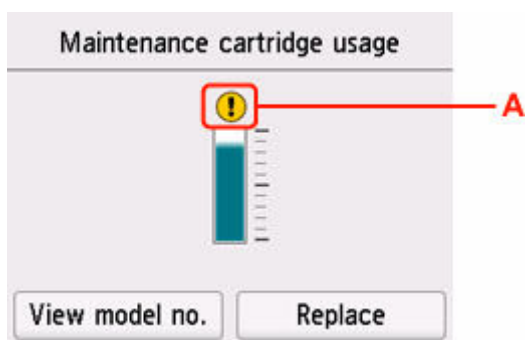

 El cartucho de mantenimiento está casi lleno. Prepare uno nuevo.

»» Nota

- La pantalla anterior muestra el espacio utilizado estimado.
- Si selecciona **Ver n.º modelo (View model no.)** se muestra la pantalla **N.º mod. cartucho de mantenim. (Maintenance cartridge model no.)** para comprobar el número del cartucho de mantenimiento.
- Para sustituir el cartucho de mantenimiento, seleccione **Sustituir (Replace)**.
➔ [Sustitución del cartucho de mantenimiento](#)

Restricciones

Si ya hay un dispositivo (como un ordenador) conectado a la impresora y desea conectar otro dispositivo, conéctelo utilizando el mismo método de conexión que el dispositivo que ya está conectado.

Si lo conecta utilizando otro método de conexión, se desactivará la conexión del dispositivo en uso.

Sin embargo, puede utilizar una conexión Wi-Fi y la Conexión directa inalámbrica al mismo tiempo.

Para conocer las restricciones, consulte lo siguiente.

Conectar mediante router inalámbrico

- No puede utilizar la impresora con Wi-Fi y conexiones por cable al mismo tiempo.
- Compruebe que el dispositivo y el router inalámbrico estén conectados. Para obtener más información sobre cómo comprobar la configuración, consulte el manual que se suministra con el router inalámbrico o póngase en contacto con el fabricante.

En cuando al dispositivo que ya está conectado a la impresora sin utilizar un router inalámbrico, vuelva a conectarlo mediante un router inalámbrico.

- La configuración, las funciones del router, los procedimientos de configuración y los ajustes de seguridad de los routers inalámbricos dependen del entorno del sistema. Para obtener detalles, consulte el manual del router inalámbrico o póngase en contacto con el fabricante.
- En función de su país o región, esta impresora no es compatible con los estándares de redes inalámbricas que utilizan la banda de 5 GHz.
- La impresora no admite WEP, WPA-PSK (TKIP) y WPA2-PSK (TKIP). Se recomienda configurar el protocolo de seguridad como WPA2-PSK (AES) o WPA3-SAE (AES) en el router inalámbrico por motivos de seguridad.

La conexión entre el dispositivo y el router inalámbrico se desactivará momentáneamente mientras se cambia la configuración. No continúe con la pantalla siguiente de esta guía hasta que la configuración haya finalizado.

- Cuando se conecte a la Wi-Fi en exteriores, no se conecte a una red de 5 GHz (SSID).
La banda de 5 GHz disponible para su uso con la impresora incluye canales que están permitidos solo para uso en interiores, dependiendo de su país o región.
Para obtener más información sobre la red de 5 GHz (SSID) de su router inalámbrico, consulte el manual suministrado con el router inalámbrico o póngase en contacto con el fabricante.
- Para uso de oficina, especialmente cuando se conecte con IEEE802.1X/EAP (WPA/WPA2/WPA3 Enterprise), consulte al administrador de red.
- Tenga en cuenta que si se conecta a una red que no tenga protección de seguridad, existe el riesgo de que se revele información personal a terceros.

Conexión directa

»»» Importante

- Si conecta un dispositivo a Internet mediante un router inalámbrico y, a continuación, se conecta dicho dispositivo a una impresora en el modo de Conexión directa, se desactivará la conexión existente entre el dispositivo y el router inalámbrico. En este caso, puede que la conexión del dispositivo cambie automáticamente a una conexión de datos móviles, según el dispositivo. Cuando se conecta a Internet utilizando una conexión de datos móviles puede que se apliquen cargos en función del contrato que tenga.

– Al conectar un dispositivo y la impresora con el modo de Conexión directa, la información de conexión se guardará en la configuración de Wi-Fi. Es posible que el dispositivo se haya conectado automáticamente a la impresora incluso después de haberlo desconectado o conectado a otro router inalámbrico.

– Para evitar la conexión automática a la impresora en el modo de Conexión directa, cambie el modo de conexión después de utilizar la impresora o establezca la opción para que no se conecte automáticamente en la configuración de la Wi-Fi del dispositivo.

Para obtener más información acerca de cómo cambiar la configuración del dispositivo, consulte el manual que se suministra con el dispositivo o póngase en contacto con su fabricante.

- Si conecta un dispositivo y la impresora está usando el modo de Conexión directa, puede que la conexión a Internet deje de estar disponible según el entorno. En tal caso, no se pueden utilizar los servicios web para la impresora.
- En el modo de Conexión directa, se pueden conectar hasta cinco dispositivos simultáneamente. Si intenta conectar un sexto dispositivo mientras están conectados los otros cinco, se mostrará un error. Si se muestra un error, desconecte el dispositivo que no está utilizando la impresora y, a continuación, configure de nuevo los ajustes.
- Conexión directa inalámbrica conecta un dispositivo (como un ordenador) a la impresora a 2,4 GHz. Para conectarse a 5 GHz, active Conexión directa inalámbrica y, a continuación, ajuste la banda de frecuencia en 5 GHz.
En función de su país o región, esta impresora no es compatible con Conexión directa inalámbrica usando la banda de 5 GHz.
- Los dispositivos conectados a la impresora con el modo de Conexión directa no se pueden comunicar entre sí.
- Cuando se ha conectado un dispositivo a la impresora sin utilizar un router inalámbrico y desea volver a configurarlo utilizando el mismo método de conexión, debe desconectarlo primero. Desactive la conexión entre el dispositivo y la impresora en la pantalla de configuración de la Wi-Fi.

Conexión utilizando una red cableada

- No puede utilizar la impresora con Wi-Fi y conexiones por cable al mismo tiempo.
- Si va a utilizar un router, conecte la impresora y el ordenador en la parte de LAN (mismo segmento de red).

Detectar el mismo nombre de Impresora

Al detectar la impresora durante la configuración, es posible que aparezcan varias impresoras con el mismo nombre en la pantalla de resultados.

Seleccione una impresora mediante la comprobación de los parámetros de la impresora con respecto a los de la pantalla de resultados de detección.

- **Para Windows:**

Compruebe la dirección MAC o el número de serie de la impresora para seleccionar la impresora correcta de entre los resultados.

- **Para macOS:**

Los nombres de impresoras aparecen con la dirección MAC añadida al final o como el nombre de impresora especificado por Bonjour.

Compruebe identificadores como la dirección MAC, el nombre de impresora especificado por Bonjour y el número de serie de la impresora para seleccionar la impresora de entre las que aparecen.

»» Nota

- Es posible que el número de serie no aparezca en la pantalla de resultados.

Para comprobar la dirección MAC y el número de serie de la impresora, imprima la información de la configuración de red.

➔ [Impresión de la configuración de red](#)

»» Nota

- Puede comprobar el número de serie mostrándolo en el panel de control de la impresora.
 - ➔ [Información del sistema](#)
- Esta página web contiene información sobre varios modelos. Dependiendo de las especificaciones de la impresora que esté utilizando, es posible que algunas de las características descritas (método de conexión, escáner/copia/fax, etc.) no se apliquen.

Para obtener detalles sobre las funciones de su impresora, consulte [Especificaciones](#).

Cambio de la conexión de impresora a la red o a dispositivos

Compruebe los siguientes elementos cuando conecte un ordenador recién añadido al entorno LAN de la impresora, cambiando el método de conexión de USB a LAN o cambiando el método de conexión de LAN inalámbrica (Wi-Fi).

1. Se conecta a otro ordenador mediante LAN/Cambia la conexión de USB a LAN

2. Cambio del método de conexión de LAN

3. Método de la reconfiguración de conexión Wi-Fi

1. Se conecta a otro ordenador mediante LAN/Cambia la conexión de USB a LAN



Para conectar un ordenador adicional con la impresora a través de LAN o para cambiar de una conexión USB a LAN, consulte Guía de configuración y realice la configuración.

2. Cambio del método de conexión de LAN



Si desea cambiar el método de conexión (LAN cableada o Wi-Fi) cuando la impresora se utiliza con una conexión LAN, compruebe el siguiente elemento.

Para Windows:

- Consulte la Guía de configuración para realizar la configuración.
- Active la Wi-Fi o la LAN cableada en el panel de control de la impresora y, a continuación, configure los ajustes de la pantalla **Configuración de red (Network Settings)** de Wi-Fi Connection Assistant.

Para obtener más información sobre la configuración, consulte la siguiente información.

- ➔ [Establecimiento/cambio de la configuración Wi-Fi](#)
- ➔ [Establecimiento/cambio de la configuración de la conexión de LAN cableada \(cable Ethernet\)](#)

Para macOS:

Consulte la Guía de configuración para realizar la configuración.

2. Cambio del método de conexión de LAN



Si desea cambiar a la conexión USB cuando la impresora se utiliza con una conexión LAN, compruebe el siguiente elemento.

Para Windows:

Consulte la Guía de configuración para realizar la configuración.

Para macOS:

Consulte la Guía de configuración para realizar la configuración.

3. Método de la reconfiguración de conexión Wi-Fi



- **Si desea cambiar a Conexión directa inalámbrica cuando utiliza la impresora con una conexión Wi-Fi:**

La conexión directa inalámbrica está disponible. Se pueden usar conjuntamente una Conexión directa inalámbrica y una conexión Wi-Fi. Pero si usa IEEE802.1X/EAP (WPA/WPA2/WPA3 Enterprise), no pueden usarse juntos.

➔ [Conexión con Conexión directa inalámbrica](#)

- **Cambio a una conexión Wi-Fi cuando se utiliza la impresora con Conexión directa inalámbrica:**

Si conecta la impresora a su ordenador o teléfono inteligente a través de un router inalámbrico por primera vez para imprimir, o si desea cambiar la frecuencia de conexión entre la impresora y el router inalámbrico, realice la configuración.

Para Windows:

Consulte Cambio del modo de conexión.

Para macOS:

Consulte la Guía de configuración y vuelva a realizar la configuración.

Consejos sobre la conexión de red (Windows/macOS)

- **Detectar el mismo nombre de Impresora**
- **Cambio de la conexión de impresora a la red o a dispositivos**
- **Configuración de IEEE802.1X/EAP (WPA/WPA2/WPA3 Enterprise)**

Configuración de IEEE802.1X/EAP (WPA/WPA2/WPA3 Enterprise)

Visión general

Si está utilizando un conmutador/punto de acceso (autenticador) con IEEE802.1X/EAP, puede conectar esta impresora a una LAN cableada o Wi-Fi.

»» Nota

- La información de esta página está destinada a administradores de red. Solicite a su administrador de red que realice la configuración.

Flujo de configuración

1. Prepare el equipo.

Prepare el siguiente equipo.

- IEEE802.1X/EAP compatible con conmutador/punto de acceso (Autenticador)
- Servidor de autenticación (Radius)

2. Configure los ajustes para el servidor de autenticación (Radius) y el autenticador.

Configure el servidor de autenticación (Radius) y el autenticador de antemano.

»» Nota

- Para la configuración del servidor de autenticación (Radius) y IEEE802.1X/conmutador EAP/punto de acceso (Autenticador), consulte los manuales de instrucciones respectivos.

3. Configure IU remota.

IU remota se utiliza para configurar los ajustes de seguridad de la impresora.

Vea a continuación un resumen de IU remota.

- ➔ Cambios de configuración / Mostrar el estado de la impresora mediante el navegador web

Esta página web le guiará a través de la configuración mediante Conexión directa inalámbrica.

Consulte lo siguiente para conectarse mediante Conexión directa inalámbrica.

- ➔ [Conexión con Conexión directa inalámbrica](#)

»» Importante

- Cuando realice la configuración utilizando la LAN cableada o la infraestructura (conexión inalámbrica), configure los ajustes de red para que pueda conectarse temporalmente a la red en el modo respectivo.
- Hay **Ajustes de IEEE802.1X/EAP (IEEE802.1X/EAP settings)** en la opción de seguridad del menú IU remota.

4. En IU remota, seleccione **Seguridad (Security) > Ajustes de IEEE802.1X/EAP (IEEE802.1X/EAP settings)**.

5. Seleccione **Autenticación (Authentication)**.

- **Nombre de inicio de sesión (Login name) (hasta 96 caracteres (up to 96 characters))**

El nombre de inicio de sesión para conectarse al servidor de autenticación.

»»» Importante

- Si selecciona **Verificar nombre servidor autenticación (Verify Authentication Server Name)**, debe establecer el nombre del servidor de autenticación.
- Si selecciona **Comprobar certificados servidor automático (Verify authentication server certificates)**, debe registrar previamente el certificado de la autoridad de certificación (CA).

6. Seleccione **Autenticación (Authentication)**.

Seleccione **PEAP**, **EAP-TTLS** o **EAP-TLS**.

7. Configure **Autenticación (Authentication)**.

Configure los datos necesarios para autenticación **PEAP**, **EAP-TTLS** o **EAP-TLS**.

Debe tener un certificado de autoridad de certificación (CA) registrado para verificar los certificados enviados desde el servidor de autenticación (certificados de servidor).

- **PEAP:**

Establezca el nombre de usuario y la contraseña que se utilizarán para la autenticación del cliente.

Normalmente, deberá seleccionar **Comprobar certificados servidor automático (Verify authentication server certificates)**.

- **EAP-TLS:**

Debe tener un certificado de autenticación de cliente registrado.

Normalmente, deberá seleccionar **Comprobar certificados servidor automático (Verify authentication server certificates)**.

- **EAP-TTLS:**

Seleccione **MSCHAPv2** o **PAP** como protocolo de autenticación.

Establezca el nombre de usuario y la contraseña que se utilizarán para la autenticación del cliente.

8. Guarde la configuración.

Seleccione **OK** para guardar la configuración de IEEE802.1X/EAP.

9. Registre el certificado de la autoridad de certificación (CA).

Seleccione **Certificado CA (CA certificate) > Cargar certificado CA (Upload CA certificate)** y cargue (registre) el certificado de la autoridad de certificación (CA) (formato X.509 DER).

Se pueden registrar un máximo de cinco certificados.

10. Registre la clave y el certificado.

Si está seleccionado EAP-TLS:

Seleccione **Ajustes clave y de certificado (Key and certificate settings)** > **Cargar clave y certificado (Upload key and certificate)** y cargue (registre) el certificado de cliente (PKCS #12).

▶▶▶ Nota

- Si elige **PEAP** o **EAP-TTLS**, no es necesario que haga esto.

11. Configure **Restricción de codificación débil (Weak encryption restriction)**.

Seleccione **Restringir (Restrict)**.

12. Configure **Restricción de certificado débil (Weak certificate restriction)**.

Seleccione **Restringir (Restrict)**.

13. Seleccione **Activar/desact. IEEE802.1X/EAP (Enable/disable IEEE802.1X/EAP)** para activar IEEE802.1X/EAP

Seleccione **OK** y guarde la configuración para activar IEEE802.1X/EAP.

▶▶▶ Nota

- Puede activar o desactivar IEEE802.1X/EAP en el panel de control.
Tenga en cuenta que la configuración avanzada de IEEE802.1X/EAP no está disponible en el panel de control.

14. Conecte al conmutador IEEE802.1X/EAP (Autenticador) o al punto de acceso IEEE802.1X/EAP.

Cuando IEEE802.1X/EAP está activado, se pueden buscar SSID de puntos de acceso IEEE802.1X/EAP en Configuración avanzada de Wi-Fi en el panel de control.

Seleccione el SSID del punto de acceso IEEE802.1X/EAP para conectar.

Para una LAN cableada, conecte el cable de la LAN al conmutador IEEE802.1X/EAP.

Si no puede conectar

Si no puede conectar con el conmutador IEEE802.1X/EAP (Autenticador) o el punto de acceso, repita la configuración desde el paso 3 anterior.

▶▶▶ Importante

- La Conexión directa inalámbrica se desactiva cuando conecta con un punto de acceso IEEE802.1X/EAP. Cuando utilice la IU remota, active la Conexión directa inalámbrica desde la configuración del panel de control y conecte de nuevo utilizando la Conexión directa inalámbrica.

»» Nota



- Seleccione **Configuración (Setup)** en la pantalla **INICIO (HOME)** y seleccione **Configuración de dispositivo (Printer settings) > Configuración de seguridad (Security settings) > Ajustes de IEEE802.1X/EAP (IEEE802.1X/EAP settings) > Resultado última autenticación (Last authentication result)** para ayudar a resolver problemas.
 - Si la opción **Config. administración usuarios (User management settings)** está activada, se muestra la pantalla de selección de usuario antes de que aparezca la pantalla **INICIO (HOME)**.
 1. **Compruebe que el router inalámbrico esté encendido. (Check that the wireless router is turned on.)** se muestra cuando el conmutador/punto de acceso no se puede encender.
 2. Si no se puede identificar el error, como cuando se producen varios problemas, se muestra **Se ha producido un error inesperado. (An unexpected error has occurred.)**
 3. Si se detecta un problema de proceso de la conexión o una discrepancia de la autenticación de encriptación, se muestra **Error al conectar al router inalámbrico. (Failed to connect to the wireless router.)**
 4. Si ve un mensaje que no sea el anterior, siga las instrucciones.

Wi-Fi Connection Assistant (Windows)

- **Wi-Fi Connection Assistant**
- **Inicio de Wi-Fi Connection Assistant**
- **Diagnóstico y reparación de la configuración de red**
- **Establecimiento/cambio de la configuración de red**
- **Lista de modelos no compatibles con la función de diagnóstico y reparación**
- **Lista de modelos no compatibles con la configuración de IPv6 mediante conexión USB**

►►► **Importante**

- Es posible que algunas funciones no estén disponibles en función del modelo y la versión de software.

Wi-Fi Connection Assistant

Wi-Fi Connection Assistant le permite diagnosticar o reparar el estado de la red y realizar la configuración de la impresora en la red.

Utilice Wi-Fi Connection Assistant para:

- Búsqueda de impresoras en la red y configuración inicial de la red para las impresoras detectadas
- Configuración inicial de la red mediante conexión de la impresora y el equipo con un cable USB (no disponible para algunos modelos)
- Cambiar la configuración de red de una impresora
- Diagnosticar la configuración de la impresora y la del ordenador en el que se instala Wi-Fi Connection Assistant si hay algún problema con la conexión. Además, Wi-Fi Connection Assistant repara el estado de la impresora y el ordenador (no disponible para algunos modelos).

»» Importante

- Según la impresora que esté utilizando, en el momento de la compra ya hay una contraseña de administrador especificada para la impresora. Si cambia la configuración de red, se requiere la autenticación con la contraseña del administrador.

Para obtener más información:

➡ Contraseña de administrador

- Para utilizar la impresora por LAN, asegúrese de que tiene el equipo necesario para el tipo de conexión, como un router inalámbrico o un cable LAN.
- Cuando instale Wi-Fi Connection Assistant, desactive la función de bloqueo del firewall.
- No cambie la configuración de red usando Wi-Fi Connection Assistant mientras la impresión está en curso.

Inicio de Wi-Fi Connection Assistant

Inicie Wi-Fi Connection Assistant como se muestra a continuación.

En Windows 11, desde  (botón **Inicio (Start)**) en la barra de tareas, seleccione **Todas las aplicaciones (All apps) > Canon Utilities > Wi-Fi Connection Assistant**.

»» Nota

- En Windows 10, seleccione **Inicio (Start) > (Todas las aplicaciones (All apps) >) > Canon Utilities > Wi-Fi Connection Assistant**.
- En Windows 7, haga clic en **Inicio (Start)** y seleccione **Todos los programas (All Programs), Canon Utilities, Wi-Fi Connection Assistant** y, a continuación, **Wi-Fi Connection Assistant**.

Cuando inicie Wi-Fi Connection Assistant, aparecerá un mensaje. Compruebe el mensaje y seleccione **Sí (Yes)**. Aparecerá la siguiente pantalla.

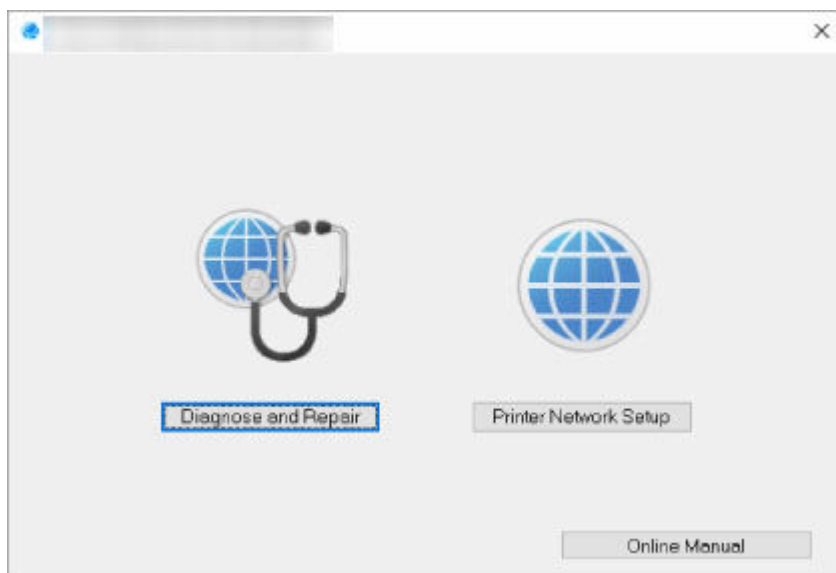

Seleccione **Diagnosticar y reparar (Diagnose and Repair)** o **Configuración de red de la impresora (Printer Network Setup)** en la pantalla que aparece.

- Si selecciona **Diagnosticar y reparar (Diagnose and Repair)**:
 - ➔ [Diagnóstico y reparación de la configuración de red](#)
- Si selecciona **Configuración de red de la impresora (Printer Network Setup)**:
 - ➔ [Establecimiento/cambio de la configuración de red](#)

Diagnóstico y reparación de la configuración de red

Wi-Fi Connection Assistant diagnostica y repara la configuración de la impresora o la conexión entre el ordenador y la impresora cuando se produce un problema (p. ej. no se puede imprimir desde una impresora de la red).

►►► Importante

- Algunos modelos no son compatibles con la función de diagnóstico y reparación.

Para obtener más información:

- ➔ [Lista de modelos no compatibles con la función de diagnóstico y reparación](#)

Siga este procedimiento.

1. [Inicie Wi-Fi Connection Assistant.](#)
2. Compruebe el mensaje que aparece y seleccione **Sí (Yes)**.
3. Seleccione **Diagnosticar y reparar (Diagnose and Repair)** en la pantalla mostrada.

Realice las operaciones indicadas en las instrucciones que aparecen en pantalla.

►►► Nota

- Esta función comprueba los siguientes elementos:
 - si el ordenador está conectado al router
 - si se puede acceder a una página web
 - si se puede detectar la impresora en la red
 - si la intensidad de la señal o el nivel de comunicación es suficiente (cuando se utiliza una red Wi-Fi)
 - si la configuración del puerto de la impresora coincide con la de la red

Establecimiento/cambio de la configuración de red

- **Pantalla de Canon Wi-Fi Connection Assistant**
- **Definición de la configuración de red**

Pantalla de Canon Wi-Fi Connection Assistant

- ➔ [Elementos de la pantalla de Canon Wi-Fi Connection Assistant](#)
- ➔ [Menús de la pantalla de Canon Wi-Fi Connection Assistant](#)
- ➔ [Elementos de la barra de herramientas de Canon Wi-Fi Connection Assistant](#)

Elementos de la pantalla de Canon Wi-Fi Connection Assistant

La pantalla que se muestra a continuación aparece cuando se inicia Wi-Fi Connection Assistant y se selecciona **Configuración de red de la impresora (Printer Network Setup)**. En la pantalla aparecen las impresoras detectadas y se muestran los elementos siguientes.

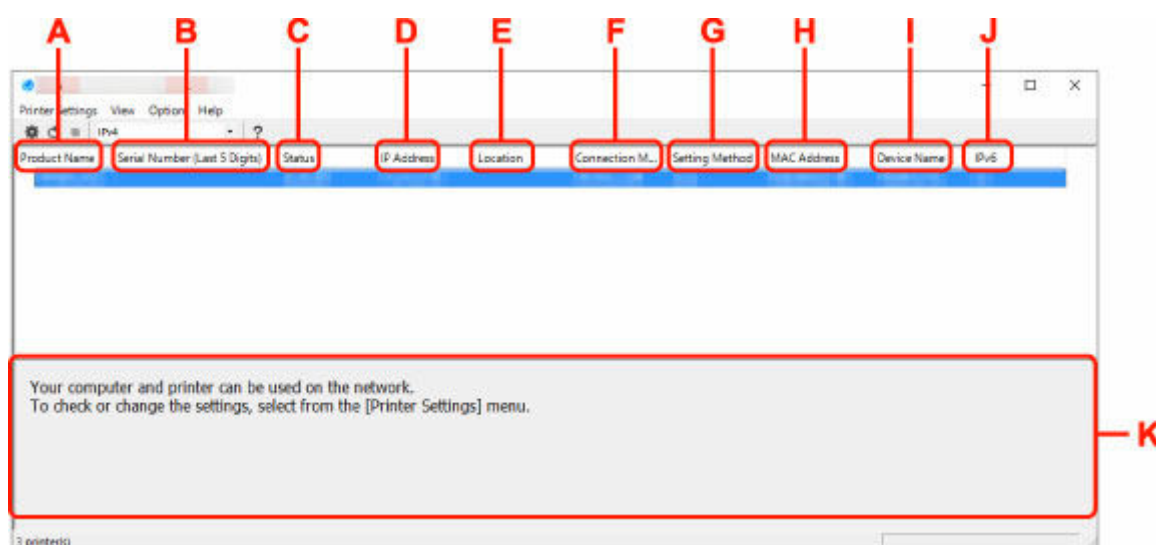

A: Nombre del producto (Product Name)

Muestra el nombre de producto de la impresora detectada. Si la impresora no se puede usar, aparecerá el icono siguiente a la izquierda.

: aparece cuando la impresora requiere configuración o no se ha configurado.

: aparece cuando la dirección IP está duplicada en otra impresora.

: aparece cuando no puede comunicarse con la impresora.

Nota

- Si no se detecta la impresora que desea utilizar, pruebe a especificar los criterios de la búsqueda de impresora.
 - ➔ Definición de criterios para la búsqueda de impresora/Búsqueda de una impresora determinada
- Al hacer clic con el botón derecho del ratón en una impresora se muestran los elementos de configuración o los elementos que confirmar.

B: Número de serie (últimos 5 dígitos) (Serial Number (Last 5 Digits))

Muestra los últimos cinco dígitos del número de serie de la impresora.

C: Estado (Status)

Muestra el estado de la impresora como se ve a continuación.

- **Disponible (Available)**

Indica que la impresora está disponible.

- **Inst. completada (Setup Completed)**

Aparece tras completar la configuración de red y hacer clic en **Configurar (Set)** para cerrar la ventana.

- **Requiere config. (Requires Setup)**

Indica que se debe realizar la configuración Wi-Fi de la impresora.

➔ [Establecimiento/cambio de la configuración Wi-Fi](#)

- **No establecido (Not Set)**

Indica que la impresora no puede utilizarse en la red o que IPv6 está desactivado. Especifique una dirección IP o habilite IPv6 en **Configuración de red... (Network Settings...)**.

➔ [Establecimiento/cambio de la configuración Wi-Fi](#)

- **Solapar dirección IP (IP Address Overlap)**

Indica que la dirección IP es la misma que la de otra impresora.

- **Desconoci. (Unknown)**

Indica que la impresora reconocida como **Disponible (Available)** anteriormente no se puede usar en este momento.

»»» Nota

- Si se selecciona **USB** en el menú desplegable de la barra de herramientas, no aparece nada.

D: Dirección IP (IP Address)

Muestra la dirección IP de la impresora. No aparece nada si el estado de la impresora es **Requiere config. (Requires Setup)**.

»»» Nota

- Si se selecciona **USB** en el menú desplegable de la barra de herramientas, se muestra "-".

E: Ubicación (Location)

Muestra la ubicación de la impresora si está registrada. No aparece nada si el estado de la impresora es **Requiere config. (Requires Setup)**.

»»» Nota

- Si se selecciona **USB** en el menú desplegable de la barra de herramientas, no aparece nada.

➔ [Asignación de información de la impresora](#)

F: Método de conexión (Connection Method)

Muestra el método de conexión de la impresora (LAN cableada, Wi-Fi o USB).

»»» Nota

- Si se selecciona **USB** en el menú desplegable de la barra de herramientas, se muestra **USB**.

- Si la impresora es compatible con ambos métodos de conexión LAN, la impresora se reconocerá como dos impresoras mostradas por separado. (Aparecen los mismos números en **Número de serie (últimos 5 dígitos) (Serial Number (Last 5 Digits))**.)
- Si la impresora no es compatible con LAN cableada, no se mostrará esta opción.
- Si está usando Wi-Fi Connection Assistant en un ordenador que no es compatible con Wi-Fi, no se muestra Wi-Fi.

G: Método de configuración (Setting Method)

Muestra el método de configuración de la impresora.

- **Auto**

Aparece si se está usando la impresora con una dirección IP especificada automáticamente.

- **Manual**

Aparece si se está usando la impresora con una dirección IP especificada manualmente.

»»» Nota

- Si se selecciona **USB** en el menú desplegable de la barra de herramientas, se muestra "-".

H: Dirección MAC (MAC Address)

Muestra la dirección MAC de la impresora detectada.

»»» Nota

- Si se selecciona **USB** en el menú desplegable de la barra de herramientas, se muestra "-".

I: Nombre dispositivo (Device Name)

Muestra el nombre de dispositivo de la impresora si se ha registrado.

»»» Nota

- Si se selecciona **USB** en el menú desplegable de la barra de herramientas, no aparece nada.
- No aparece la impresora con **Requiere config. (Requires Setup)** en el **Estado (Status)**.

➔ [Asignación de información de la impresora](#)

J: IPv6

Se indica **Sí (On)** cuando hay una dirección IPv6 asignada para la impresora.

»»» Nota

- Si se selecciona **USB** en el menú desplegable de la barra de herramientas, se muestra "-".

K: Muestra el estado de la impresora y las guías de funcionamiento.

Al seleccionar una impresora de la lista de impresoras se muestra su estado actual y qué hacer a continuación.

Menús de la pantalla de Canon Wi-Fi Connection Assistant

En esta sección se describen los menús de la pantalla de **Canon Wi-Fi Connection Assistant**.

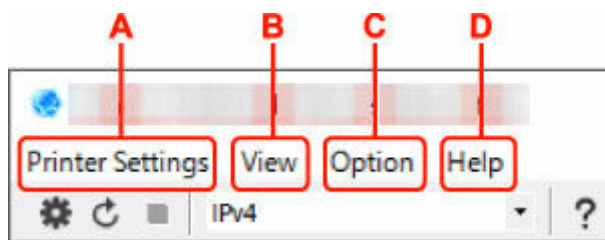

A: Menú Configuración de la impresora (Printer Settings)

➔ Menú Configuración de la impresora

B: Menú Ver (View)

➔ Menú Ver

C: Menú Opciones (Option)

➔ Menú Opciones

D: Menú Ayuda (Help)

➔ Menú Ayuda

Elementos de la barra de herramientas de Canon Wi-Fi Connection Assistant

En esta sección se describen los elementos de la barra de herramientas de la pantalla de **Canon Wi-Fi Connection Assistant**.

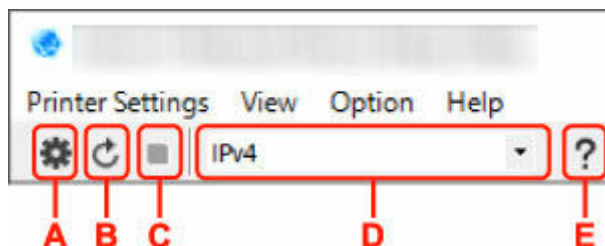

A: Realiza la configuración Wi-Fi o cableada.

➤➤➤ **Nota**

- Este elemento tiene la misma función que **Configuración de red...** en el menú **Configuración de la impresora (Printer Settings)**.

B: Vuelve a detectar las impresoras.

➤➤➤ **Nota**

- Este elemento tiene la misma función que **Actualizar** en el menú **Ver (View)**.

C: Detiene la detección de impresoras.

➤➤➤ **Nota**

- Este elemento tiene la misma función que **Cancelar** en el menú **Ver (View)**.

D: Cambia la lista de impresoras. (impresoras IPv4, IPv6 o USB)

➤➤➤ **Nota**

- Este elemento tiene la misma función que **Cambiar vista** en el menú **Ver (View)**.
- También puede mostrar la lista de impresoras conectadas por USB. (No disponible para algunos modelos.) En este caso, seleccione **USB**.

E: Muestra esta guía.

»» Nota

- Este elemento tiene la misma función que **Manual en línea** en el menú **Ayuda (Help)**.

Definición de la configuración de red

- ▶ **Establecimiento/cambio de la configuración de la conexión de LAN cableada (cable Ethernet) (solo modelos compatibles)**
- ▶ **Establecimiento/cambio de la configuración Wi-Fi**
- ▶ **Asignación de información de la impresora**

▶▶▶ **Importante**

- Es posible que algunas funciones no estén disponibles en función del modelo y la versión de software.

Establecimiento/cambio de la configuración de la conexión de LAN cableada (cable Ethernet) (solo modelos compatibles)

Realice el procedimiento siguiente para definir o cambiar la configuración de LAN cableada.

▶▶▶ Importante

- Esta configuración no está disponible si su impresora no tiene una conexión LAN cableada.

▶▶▶ Nota

- Para algunos modelos, puede realizar la configuración de red para una impresora USB conectada mediante Wi-Fi Connection Assistant. Seleccione **USB** en **Cambiar vista (Switch View)** en el menú **Ver (View)** para mostrar las impresoras que pueden configurarse.

1. [Inicie Wi-Fi Connection Assistant.](#)
2. Compruebe el mensaje que aparece y seleccione **Sí (Yes)**.
3. Seleccione **Configuración de red de la impresora (Printer Network Setup)** en la pantalla mostrada.

Se enumerarán las impresoras detectadas.

4. Seleccione la impresora cuya configuración desee definir o modificar en la lista de impresoras.

Seleccione impresora con **LAN cableada (Wired LAN)** como **Método de conexión (Connection Method)** y **Disponible (Available)** como **Estado (Status)** para configurarla.

También puede ajustar la configuración de impresora si no se muestra **Disponible (Available)** como **Estado (Status)** mediante una conexión USB.

Para configurar impresora conectada por USB, selecciona **USB** en el menú desplegable de la barra de herramientas y selecciona impresora para ajustar o cambiar la configuración.

5. Seleccione **Configuración de red... (Network Settings...)** en el menú **Configuración de la impresora (Printer Settings)**.

Aparecerá la pantalla **Confirmar la contraseña de la impresora (Confirm Printer Password)**.

Para obtener más información sobre la contraseña, consulte Contraseña de administrador.

▶▶▶ Nota

- Al hacer clic en el icono  puede realizar/cambiar la configuración.
- Si selecciona una impresora conectada por USB en el paso 4, se mostrará la siguiente pantalla después de la pantalla **Confirmar la contraseña de la impresora (Confirm Printer Password)**.

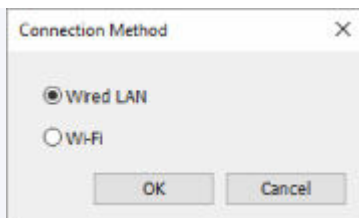

Seleccione **LAN cableada (Wired LAN)** y, a continuación, haga clic en **Aceptar (OK)**.

6. Introduzca la contraseña y haga clic en Aceptar (OK).

Aparecerá la pantalla **Configuración de red (Network Settings)**.

7. Defina o cambie la configuración.

Puede cambiar de pantalla entre IPv4 e IPv6. Haga clic en la ficha para cambiar el protocolo.

- Configuración de IPv4

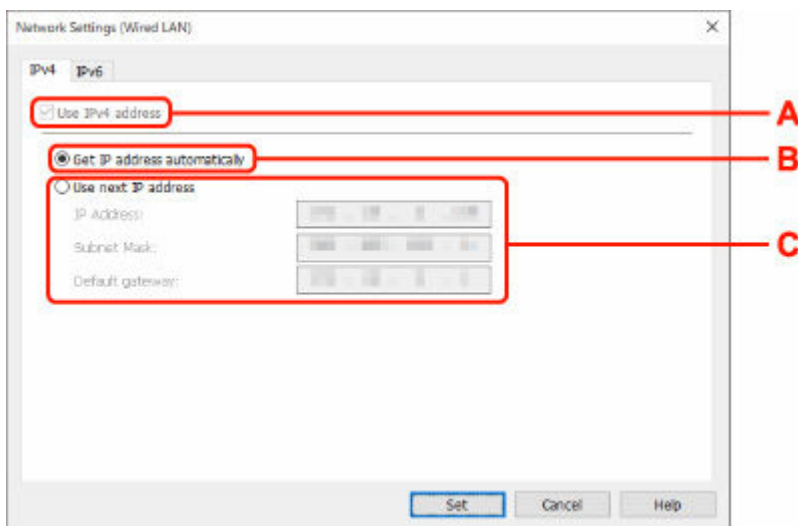

A: Usar dirección IPv4 (Use IPv4 address)

Siempre se encuentra seleccionada (se muestra atenuada).

B: Obtener dirección IP automáticamente (Get IP address automatically)

Seleccione esta opción para utilizar automáticamente una dirección IP asignada por un servidor DHCP. Debe activar la funcionalidad del servidor DHCP en su router.

C: Usar siguiente dirección IP (Use next IP address)

Seleccione esta opción si no existe ninguna funcionalidad DHCP activada en la configuración en la que utiliza la impresora o si desea utilizar una dirección IP fija.

Introduzca la dirección IP, la máscara de su red y la puerta de enlace predeterminada.

- Configuración de IPv6

»»» Nota

- Si selecciona una impresora conectada por USB en el paso 4, es posible que no pueda realizar la configuración de IPv6 en función de la impresora que utilice.

Para obtener información detallada, consulte [Lista de modelos no compatibles con la configuración de IPv6 mediante conexión USB](#).

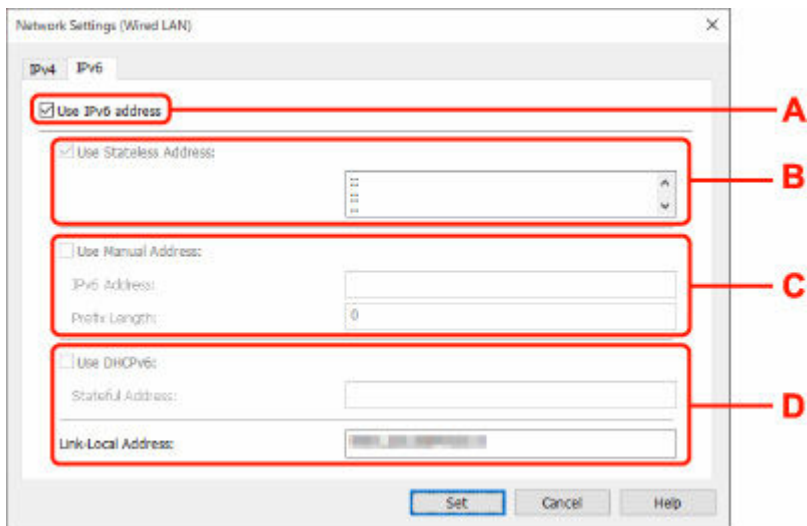

A: Usar dirección IPv6 (Use IPv6 address)

Seleccione esta opción al usar la impresora con un entorno IPv6.

B: Utilizar dirección sin estado: (Use Stateless Address:)

Seleccione esta opción al usar una dirección IP asignada automáticamente. Utilice un router compatible con IPv6.

»»» Nota

- Este elemento de configuración no está disponible según la impresora que utilice.

C: Utilizar dirección manual: (Use Manual Address:)

Seleccione esta opción si no existe ninguna funcionalidad DHCP activada en la configuración en la que utiliza la impresora o si desea utilizar una dirección IP fija.

Introduzca la dirección IP y la longitud de prefijo de la dirección IP.

»»» Nota

- Este elemento de configuración no está disponible según la impresora que utilice.

D: Utilizar DHCPv6: (Use DHCPv6:)

Seleccione esta opción al obtener una dirección IP mediante DHCPv6.

»»» Nota

- Este elemento de configuración no está disponible según la impresora que utilice.

8. Haga clic en Configurar (Set).

Establecimiento/cambio de la configuración Wi-Fi

Siga el procedimiento que se indica a continuación para ajustar o cambiar la configuración Wi-Fi.

»»» Importante

- Active Conexión inalámbrica sencilla (configuración sin cables) (Easy wireless connect [Cableless setup]) antes de realizar la configuración de la impresora. (no es necesario si cambia la dirección IP). Para obtener información detallada, busque "NR049" en el manual en línea de su impresora y consulte la página que se muestra.
- Si piensa utilizar una impresora a través de la Wi-Fi, asegúrese de realizar la configuración de seguridad para la red Wi-Fi.

»»» Nota

- Para algunos modelos, puede realizar la configuración de red para una impresora USB conectada mediante Wi-Fi Connection Assistant. Seleccione **USB** en **Cambiar vista (Switch View)** del menú **Ver (View)** para que se muestren las impresoras.

1. [Inicie Wi-Fi Connection Assistant.](#)

2. Compruebe el mensaje que aparece y seleccione **Sí (Yes)**.

3. Seleccione **Configuración de red de la impresora (Printer Network Setup)** en la pantalla mostrada.

Se enumerarán las impresoras detectadas.

4. Seleccione la impresora cuya configuración desee definir o modificar en la lista de impresoras.

Seleccione la impresora con **Wi-Fi** en **Método de conexión (Connection Method)** y **Disponible (Available)** o **Requiere config. (Requires Setup)** en **Estado (Status)** para realizar la configuración.

También puede ajustar la configuración de impresora si no se muestra **Disponible (Available)** o **Requiere config. (Requires Setup)** como **Estado (Status)** mediante una conexión USB.

Para configurar impresora conectada por USB, selecciona **USB** en el menú desplegable de la barra de herramientas y selecciona impresora para ajustar o cambiar la configuración.

5. Seleccione **Configuración de red... (Network Settings...)** en el menú **Configuración de la impresora (Printer Settings)**.

Aparecerá la pantalla **Confirmar la contraseña de la impresora (Confirm Printer Password)**.

Para obtener más información sobre la contraseña, consulte Contraseña de administrador.

»»» Nota

- Al hacer clic en el icono  puede realizar/cambiar la configuración.
- Si selecciona una impresora conectada por USB en el paso 4 y la impresora seleccionada es compatible con la LAN cableada, se mostrará la siguiente pantalla después de la pantalla **Confirmar la contraseña de la impresora (Confirm Printer Password)**.

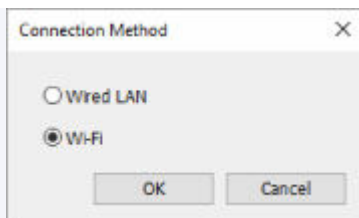

Seleccione **Wi-Fi** y, a continuación, haga clic en **Aceptar (OK)**.

6. Introduzca la contraseña y haga clic en Aceptar (OK).

Aparecerá la pantalla **Configuración de red (Network Settings)**.

7. Defina o cambie la configuración.

Puede cambiar de pantalla entre IPv4 e IPv6. Haga clic en la ficha para cambiar el protocolo.

- Configuración de IPv4/IPv6

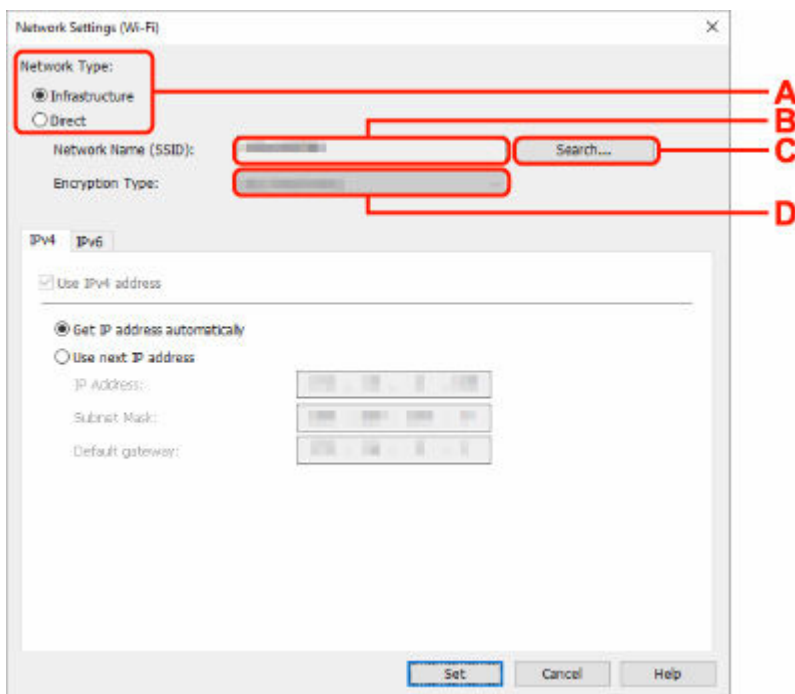

A: Tipo de red: (Network Type:)

Seleccione el modo Wi-Fi.

- **Infraestructura (Infrastructure)**

Establece una conexión entre la impresora y la red Wi-Fi con un router inalámbrico.

- **Directa (Direct)**

Conecta la impresora con dispositivos de comunicación inalámbrica (teléfono inteligente o tableta) sin un router inalámbrico.

Nota

- Si la conexión Wi-Fi está activada en el ordenador y selecciona una impresora conectada por USB en el paso 4, podrá seleccionar **Directa (Direct)** o no en función de la impresora que utilice.

- Si se selecciona **Directa (Direct)**, todos los elementos se muestran atenuados y no podrá realizar ningún ajuste.

Además, en función del entorno operativo, no podrá conectarse a Internet desde su equipo.

B: Nombre de red (SSID): (Network Name (SSID):)

Se muestra el nombre de red (SSID) de la conexión Wi-Fi empleada.

El SSID de la conexión directa inalámbrica aparece mientras se está en ese modo.

C: Buscar... (Search...)

Aparece la pantalla **Routers inalámbricos detectados (Detected Wireless Routers)** para seleccionar un router inalámbrico al que conectarse. En el caso de un router inalámbrico ya conectado al equipo, se muestra **Disponible (Available)** en **Estado de la comunicación (Communication Status)**.

Si selecciona un router inalámbrico con **No conectado (Not Connected)** en **Estado de la comunicación (Communication Status)** de la lista, al hacer clic en **Configurar (Set)** se muestra la pantalla de configuración WPA/WPA2 o WEP para un router inalámbrico.

- ➔ Si aparece la pantalla Información WEP
- ➔ Si aparece la pantalla Información WPA/WPA2

D: Tipo de codificación: (Encryption Type:)

Muestra el método de codificación que utilizado en la conexión Wi-Fi.

- Configuración de IPv4

»» Nota

- Los elementos de configuración siguientes solo están disponibles cuando se selecciona **Infraestructura (Infrastructure)** para **Tipo de red: (Network Type:)**.

Si se selecciona **Directa (Direct)**, todos los elementos se muestran atenuados y no podrá realizar ningún ajuste.

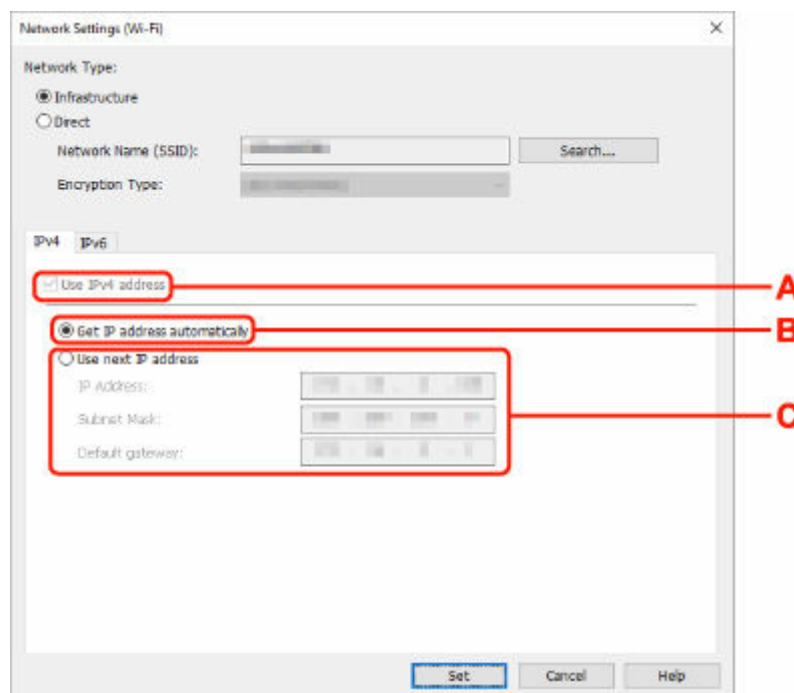

A: Usar dirección IPv4 (Use IPv4 address)

Siempre se encuentra seleccionada (se muestra atenuada).

B: Obtener dirección IP automáticamente (Get IP address automatically)

Seleccione esta opción para utilizar automáticamente una dirección IP asignada por un servidor DHCP. DHCP Debe activar la funcionalidad del servidor en su router inalámbrico.

C: Usar siguiente dirección IP (Use next IP address)

Seleccione esta opción si no existe ninguna funcionalidad DHCP activada en la configuración en la que utiliza la impresora o si desea utilizar una dirección IP fija.

Introduzca la dirección IP, la máscara de su red y la puerta de enlace predeterminada.

- Configuración de IPv6

▶▶▶ Nota

- Si selecciona una impresora conectada por USB en el paso 4, es posible que no pueda realizar la configuración de IPv6 en función de la impresora que utilice.

Para obtener información detallada, consulte [Lista de modelos no compatibles con la configuración de IPv6 mediante conexión USB](#).

- Los elementos de configuración siguientes solo están disponibles cuando se selecciona **Infraestructura (Infrastructure)** para **Tipo de red: (Network Type:)**.

Si se selecciona **Directa (Direct)**, todos los elementos se muestran atenuados y no podrá realizar ningún ajuste.

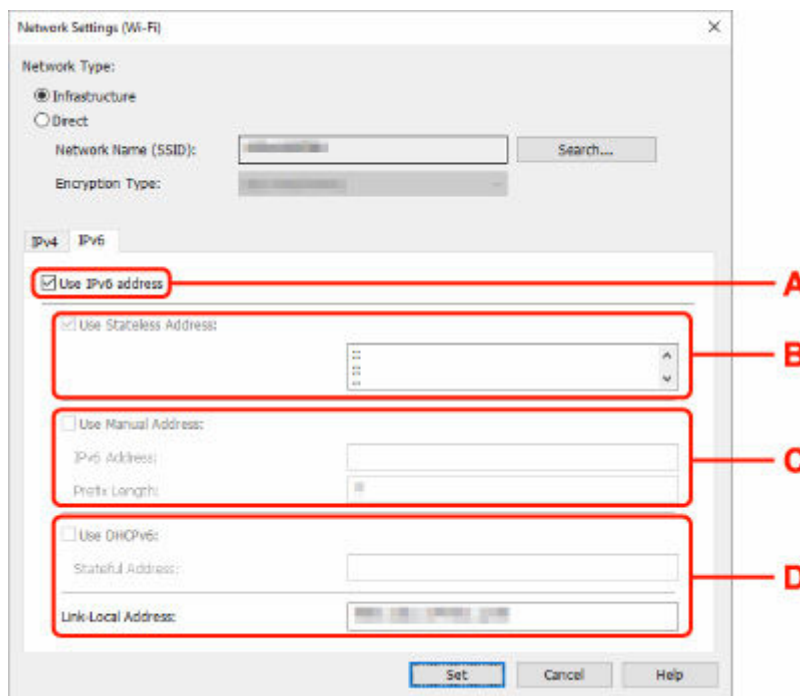

A: Usar dirección IPv6 (Use IPv6 address)

Seleccione esta opción al usar la impresora con un entorno IPv6.

B: Utilizar dirección sin estado: (Use Stateless Address:)

Seleccione esta opción al usar una dirección IP asignada automáticamente. Utilice un router compatible con IPv6.

»»» **Nota**

- Este elemento de configuración no está disponible según la impresora que utilice.

C: Utilizar dirección manual: (Use Manual Address:)

Seleccione esta opción si no existe ninguna funcionalidad DHCP activada en la configuración en la que utiliza la impresora o si desea utilizar una dirección IP fija.

Introduzca la dirección IP y la longitud de prefijo de la dirección IP.

»»» **Nota**

- Este elemento de configuración no está disponible según la impresora que utilice.

D: Utilizar DHCPv6: (Use DHCPv6:)

Seleccione esta opción al obtener una dirección IP mediante DHCPv6.

»»» **Nota**

- Este elemento de configuración no está disponible según la impresora que utilice.

8. Haga clic en **Configurar (Set).**

Asignación de información de la impresora

Realice el procedimiento siguiente para asignar o cambiar el nombre de dispositivo o el nombre de ubicación de la impresora.

Los nombres aparecen en **Nombre dispositivo: (Device Name:)** y **Ubicación: (Location:)** en la pantalla **Canon Wi-Fi Connection Assistant**.

»» Nota

- Si se selecciona **USB** en el menú desplegable de la barra de herramientas, esta opción de configuración no está disponible.

1. [Inicie Wi-Fi Connection Assistant.](#)
2. Compruebe el mensaje que aparece y seleccione **Sí (Yes)**.
3. Seleccione **Configuración de red de la impresora (Printer Network Setup)** en la pantalla mostrada.
Se enumerarán las impresoras detectadas.
4. Seleccione la impresora a la que asignar el nombre de ubicación y dispositivo.
Seleccione la impresora con **Disponible (Available)** como **Estado (Status)**.
5. Seleccione **Configuración de impresora detallada... (Detailed Printer Settings...)** en el menú **Configuración de la impresora (Printer Settings)**.
Aparecerá la pantalla **Confirmar la contraseña de la impresora (Confirm Printer Password)**.
Para obtener más información sobre la contraseña, consulte Contraseña de administrador.
6. Introduzca la contraseña y haga clic en **Aceptar (OK)**.
Aparecerá la pantalla **Configuración de impresora detallada (Detailed Printer Settings)**.
7. Defina o cambie la configuración.

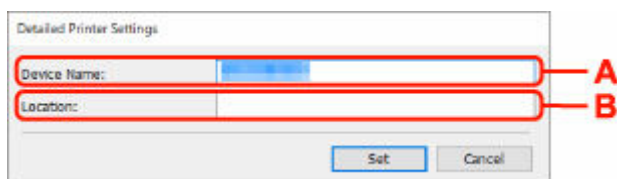

The image shows a screenshot of the 'Detailed Printer Settings' dialog box. It has two input fields: 'Device Name:' and 'Location:'. The 'Device Name:' field contains the text 'Epson-Printer'. Both fields are highlighted with red rectangular boxes. To the right of the 'Device Name:' box is a red letter 'A', and to the right of the 'Location:' box is a red letter 'B'. At the bottom of the dialog box, there are two buttons: 'Set' and 'Cancel'.

Los elementos de configuración siguientes estarán disponibles.

A: Nombre dispositivo: (Device Name:)

Asigna el nombre de dispositivo.

B: Ubicación: (Location:)

Asigna el nombre de ubicación.

8. Haga clic en **Configurar (Set)**.

Lista de modelos no compatibles con la función de diagnóstico y reparación

Los siguientes modelos no admiten la función "Diagnosticar y reparar" de Wi-Fi Connection Assistant.

- G4000 series
- PRO-500 series
- PRO-1000 series
- MB2100 series
- MB2700 series
- MB5100 series
- MB5400 series
- iB4100 series
- PRO-520
- PRO-540
- PRO-540S
- PRO-560
- PRO-560S
- PRO-2000
- PRO-4000
- PRO-4000S
- PRO-6000
- PRO-6000S
- TS9000 series
- TS8000 series
- TS6000 series
- TS5000 series
- MG3000 series
- E470 series

Lista de modelos no compatibles con la configuración de IPv6 mediante conexión USB

Para los siguientes modelos, puede realizar configuraciones solo para IPv4 utilizando Wi-Fi Connection Assistant. (No puede realizar la configuración de IPv6.)

- iB4100 series
- MG3000 series
- E470 series
- G4000 series
- TS5000 series
- TS6000 series
- TS8000 series
- TS9000 series
- TR8500 series
- TR7500 series
- TS9100 series
- TS8100 series
- TS6100 series
- TS5100 series
- TS3100 series
- E3100 series
- TS300 series
- E300 series
- TR8580 series
- TS9180 series
- TS8180 series
- TS6180 series
- TR8530 series
- TR7530 series
- TS8130 series
- TS6130 series
- XK70 series
- XK50 series
- G4010 series
- G3010 series
- TR4500 series
- E4200 series
- TS6200 series
- TS6280 series
- TS6230 series
- TS8200 series
- XK80 series
- TS8280 series
- TS8230 series
- TS9500 series
- TS9580 series

- TR9530 series
- TS3300 series
- E3300 series

Wi-Fi Connection Assistant (macOS)

- **Wi-Fi Connection Assistant**
- **Inicio de Wi-Fi Connection Assistant**
- **Diagnóstico y reparación de la configuración de red**
- **Lista de modelos no compatibles con la función de diagnóstico y reparación**

»» **Importante**

- Es posible que algunas funciones no estén disponibles en función del modelo y la versión de software.

Wi-Fi Connection Assistant

Si hay algún problema con la conexión, Wi-Fi Connection Assistant diagnostica la configuración de la impresora y la del ordenador en el que está instalado. Además, Wi-Fi Connection Assistant restaura el estado de la impresora y el ordenador.

»» Importante

- Para utilizar la impresora por LAN, asegúrese de que tiene el equipo necesario para el tipo de conexión, como un router inalámbrico o un cable LAN.
- Cuando instale Wi-Fi Connection Assistant, desactive la función de bloqueo del firewall.

Inicio de Wi-Fi Connection Assistant

Inicie **Launchpad**, seleccione **Canon Utilities** y, a continuación, seleccione Wi-Fi Connection Assistant. Al iniciar Wi-Fi Connection Assistant, aparece la pantalla siguiente.

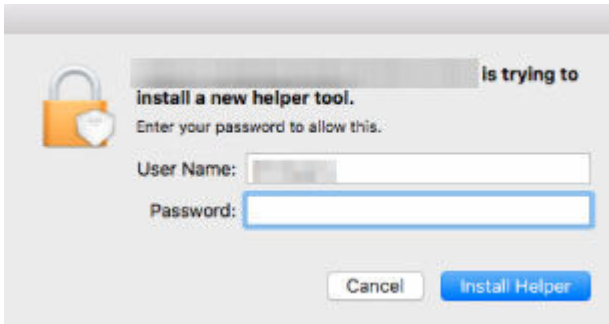

Introduzca la contraseña especificada para el ordenador y seleccione **Asistente de instalación (Install Helper)**. Wi-Fi Connection Assistant inicia el diagnóstico y la reparación de la red.

➔ [Diagnóstico y reparación de la configuración de red](#)

Diagnóstico y reparación de la configuración de red

Wi-Fi Connection Assistant diagnostica y repara la configuración de la impresora o la conexión entre el ordenador y la impresora cuando se produce un problema (p. ej. no se puede imprimir desde una impresora de la red).

»» Importante

- Algunos modelos no son compatibles con la función de diagnóstico y reparación.

Para obtener más información:

- ➔ [Lista de modelos no compatibles con la función de diagnóstico y reparación](#)

Wi-Fi Connection Assistant comienza a verificar la configuración del ordenador cuando se inicia. Realice las operaciones indicadas en las instrucciones que aparecen en pantalla.

»» Nota

- Esta función comprueba los siguientes elementos:
 - si el ordenador está conectado al router
 - si se puede detectar la impresora en la red
 - si la intensidad de la señal o el nivel de comunicación es suficiente (cuando se utiliza una red Wi-Fi)
 - si la configuración del puerto de la impresora coincide con la de la red

Lista de modelos no compatibles con la función de diagnóstico y reparación

Los siguientes modelos no admiten la función "Diagnosticar y reparar" de Wi-Fi Connection Assistant.

- G4000 series
- PRO-500 series
- PRO-1000 series
- MB2100 series
- MB2700 series
- MB5100 series
- MB5400 series
- iB4000 series
- PRO-520
- PRO-540
- PRO-560
- PRO-540S
- PRO-560S
- PRO-2000
- PRO-4000
- PRO-6000
- PRO-4000S
- PRO-6000S
- TS9000 series
- TS8000 series
- TS6000 series
- TS5000 series
- MG3000 series
- E470 series

Visión general

➤ **Seguridad**

- Precauciones de seguridad
- Información sobre regulaciones
- RAEE

➤ **Precauciones de uso**

- Cancelación de trabajos de impresión
- Restricciones legales de escaneado/copia
- Precauciones de manejo de la impresora
- Transporte de la impresora
- Cuándo reparar, prestar o desechar una impresora
- Mantener una alta calidad de impresión

➤ **Componentes principales y su funcionamiento**

- Componentes principales
- Fuente de alimentación
- Uso de la Pantalla táctil
- Introducción de números, letras y símbolos

➤ **Cambio de la configuración**

- Cambio de la configuración de la Impresora desde el equipo (Windows)
- Cambio de la configuración de la impresora desde el ordenador (macOS)
- Cambio de la configuración desde el panel de control

➤ **Especificaciones**

Seguridad

- Precauciones de seguridad
- Información sobre regulaciones
- WEEE

Precauciones de seguridad

Precauciones de seguridad

- Este manual contiene precauciones y avisos de seguridad importantes acerca de su impresora.

No utilice la impresora de formas distintas a las descritas en los manuales que se incluyen con el producto, ya que esto podría provocar un incendio, descargas eléctricas u otros accidentes inesperados.

Las marcas y declaraciones de estándares de seguridad solo son válidas para los voltajes y frecuencias admitidos en los países o regiones correspondientes.

Advertencia

- Usuarios con marcapasos cardíacos:

Este producto emite un flujo magnético de bajo nivel. Si nota anomalías, por favor, aléjese del producto y consulte a su médico.

- No use la impresora en los casos siguientes:

Detenga inmediatamente el uso, desenchufe la impresora y póngase en contacto con su representante local de servicio para solicitar la reparación.

- Objetos de metal o líquidos se derraman en el interior de la impresora.
 - La impresora emite humo, un olor extraño, hace ruidos no habituales.
 - El cable de alimentación o el enchufe están sobrecalentados, doblados o rotos o se han dañado de alguna forma.
- Hacer caso omiso de lo siguiente podría causar un incendio, descarga eléctrica o lesiones:
 - No coloque el producto cerca de materiales inflamables tales como alcohol o disolvente.
 - No intente abrir ni modificar la impresora.
 - Utilice solamente el cable de alimentación/cables que se suministraron con la impresora. No utilice estos cables con otros dispositivos.
 - No la conecte a voltajes o frecuencias que no sean las especificadas.
 - Enchufe completamente el cable de alimentación a la toma de corriente.
 - No enchufe ni desenchufe el cable de alimentación con las manos mojadas.
 - No dañe el cable de alimentación u otros cables retorciéndolos, agrupándolos, atándolos, tirando de ellos o doblándolos excesivamente.
 - No coloque objetos pesados sobre el cable de alimentación.
 - No conecte múltiples cables de alimentación a una única toma de corriente. No use varios cables de extensión.
 - No deje la impresora enchufada durante tormentas con aparato eléctrico.
 - Siempre desenchufe el cable de alimentación y los cables durante la limpieza. No utilice pulverizadores inflamables o líquidos como, por ejemplo, alcohol o disolventes para la limpieza.
 - Desenchufe el cable de alimentación una vez al mes para verificar que no esté sobrecalentado, oxidado, doblado, rayado, partido o dañado de cualquier otro modo.

Precaución

- No coloque sus manos en el interior de la impresora durante la impresión.
- No toque las partes metálicas del cabezal de impresión inmediatamente después de imprimir.

- Frascos de tinta

- Manténgase fuera del alcance de los niños.

- La tinta no debe ingerirse.

Si la tinta es accidentalmente lamida o tragada, enjuáguese la boca y beba uno o dos vasos de agua y consulte con un médico de inmediato.

Si entra tinta en sus ojos, láveselos con agua inmediatamente y consulte con un médico de inmediato.

- Si la tinta entra en contacto con su piel, lave la zona afectada inmediatamente con agua y jabón.

Si la irritación en su piel persiste, consulte con un médico de inmediato.

- Cuando almacene frascos de tinta, cierre las tapas de los frascos por completo y colóquelos en posición vertical. De hacerlo en posición horizontal, la tinta podría derramarse.

- A la hora de rellenar los depósitos de tinta, tome las medidas necesarias para evitar que la tinta salpique a su alrededor.

- La tinta puede manchar la ropa u otras pertenencias de forma permanente, y es posible que su lavado no elimine estas manchas.

- No deje frascos de tinta en zonas expuestas a temperaturas elevadas (por ejemplo, cerca de un fuego, una estufa o dentro de un coche). Los frascos podrían deformarse y provocar que la tinta se derramase o que produjeran resultados de mala calidad.

- No esponga los frascos de tinta a impactos. Los frascos de tinta podrían dañarse o desprenderse sus tapas por los impactos, lo que provocaría que la tinta se derramase.

- No transfiera la tinta a otros contenedores. Esto podría dar lugar a una ingesta accidental, un uso inadecuado o que la tinta produjera resultados de mala calidad.

- Mover la impresora

- Sostenga la impresora por sus lados y transpórtela usando ambas manos.

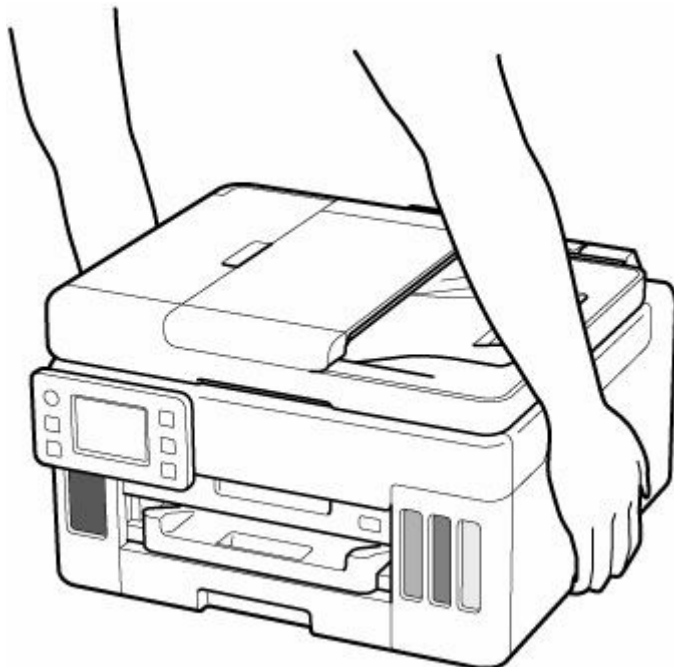



Avisos generales

Elección de una ubicación

Consulte "[Especificaciones](#)" en el Manual en línea para más información sobre el entorno operativo.

- No instale la impresora sobre una superficie inestable o que esté expuesta a excesivas vibraciones.
- No instale la impresora en un lugar donde pueda alcanzar temperaturas elevadas (bajo la luz directa del sol o cerca de una fuente de calor), muy húmedo o con mucho polvo, o al aire libre.
- No coloque la impresora sobre una moqueta o una alfombra gruesa.
- No coloque la descarga de la impresora contra una pared.

Fuente de alimentación

- Mantenga limpia el área alrededor de la toma de alimentación todo el tiempo de tal modo que sea fácil de desconectar el cable de alimentación si es necesario.
- No desconecte nunca el enchufe tirando del cordón.

Avisos generales

- No incline la impresora, ni la coloque en vertical o boca abajo. Esto puede causar pérdidas de tinta.
- No coloque nada encima de la impresora. Tenga especial cuidado para evitar objetos metálicos como clips o grapas, contenedores con líquidos inflamables, como por ejemplo alcohol o disolvente.
- Asegúrese de cumplir lo siguiente al cargar el original en la platina. Si no se cumple lo siguiente, es posible que el escáner no funcione correctamente o que se rompa el cristal de la platina.
 - No coloque objetos que pesen 2,0 kg (4,4 libras) o más en el cristal de la platina.
 - No ejerza una presión de 2,0 kg (4,4 libras) o superior en el cristal de la platina, por ejemplo, aplastando el original.

- Modificar o desmontar el cabezal de impresión o los frascos de tinta, como, por ejemplo, haciendo agujeros en ellos, podría hacer que se salga la tinta y provocar un mal funcionamiento. Le recomendamos que no los modifique o desmonte.
- No coloque el cabezal de impresión o los frascos de tinta en un fuego.

Información sobre regulaciones

Usuarios en Europa

Información del producto para el requisito de la REGULACIÓN DE LA COMISIÓN (UE)

El consumo eléctrico en el Modo de apagado o en espera de red y el tiempo de transición a Apagado o a en espera de red son los siguientes:

<https://www.canon-europe.com/consumer/lot26/>

Interferencia

No utilice la impresora cerca de equipos médicos o de otros dispositivos electrónicos. Las señales de la impresora podrían interferir con la operación correcta de estos dispositivos.

WEEE

Only for European Union and EEA (Norway, Iceland and Liechtenstein)

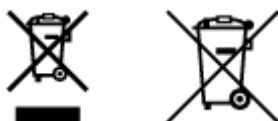

These symbols indicate that this product is not to be disposed of with your household waste, according to the WEEE Directive (2012/19/EU), the Battery Regulation ((EU) 2023/1542) and/or national legislations implementing those Directive and Regulation.

If a chemical symbol is printed beneath the symbol shown above, in accordance with the Battery Regulation, this indicates that a heavy metal (Pb = Lead) is present in this battery at a concentration above an applicable threshold specified in the Battery Regulation.

This product should be handed over to a designated collection point, e.g., on an authorized one-for-one basis when you buy a new similar product or to an authorized collection site for recycling waste electrical and electronic equipment (EEE) and batteries. Improper handling of this type of waste could have a possible impact on the environment and human health due to potentially hazardous substances that are generally associated with EEE. Your cooperation in the correct disposal of this product will contribute to the effective usage of natural resources.

For more information about the recycling of this product, please contact your local city office, waste authority, approved scheme or your household waste disposal service or visit www.canon-europe.com/sustainability/approach/.

Nur für die Europäische Union und EWR (Norwegen, Island und Liechtenstein)

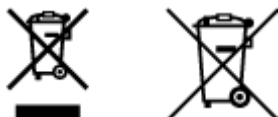

Diese Symbole weisen darauf hin, dass dieses Produkt gemäß WEEE-Richtlinie (2012/19/EU) (Richtlinie über Elektro- und Elektronik-Altgeräte), Batterienverordnung (EU) 2023/1542 und nationalen Gesetzen zur Umsetzung dieser Richtlinie und Verordnung nicht über den Hausmüll entsorgt werden darf.

Falls sich unter dem oben abgebildeten Symbol ein chemisches Symbol befindet, bedeutet dies gemäß der Batterieverordnung, dass in dieser Batterie ein Schwermetall (Pb = Blei) in einer Konzentration vorhanden ist, die über einem in der Verordnung angegebenen Grenzwert liegt.

Dieses Produkt muss bei einer dafür vorgesehenen Sammelstelle abgegeben werden. Dies kann z. B. durch Rückgabe beim Kauf eines neuen ähnlichen Produkts oder durch Abgabe bei einer autorisierten Sammelstelle für die Wiederaufbereitung von Elektro- und Elektronik-Altgeräten sowie Batterien geschehen. Der unsachgemäße Umgang mit Altgeräten kann aufgrund potenziell gefährlicher Stoffe, die generell mit Elektro- und Elektronik-Altgeräten in Verbindung stehen, negative Auswirkungen auf die Umwelt und die menschliche Gesundheit haben.

Durch Ihre Mitarbeit bei der umweltgerechten Entsorgung dieses Produkts tragen Sie zu einer effektiven Nutzung natürlicher Ressourcen bei.

Um weitere Informationen über die Wiederverwertung dieses Produkts zu erhalten, wenden Sie sich an Ihre Stadtverwaltung, den öffentlich-rechtlichen Entsorgungsträger, eine autorisierte Stelle für die

Entsorgung von Elektro- und Elektronik-Altgeräten oder Ihr örtliches Entsorgungsunternehmen oder besuchen Sie

www.canon-europe.com/sustainability/approach/.

Zusatzinformationen für Deutschland:

Dieses Produkt kann durch Rückgabe an den Händler, unter den in der Verordnung des Elektro- und Elektronikgerätegesetzes beschriebenen Bedingungen abgegeben werden.

Als Endbenutzer und Besitzer von Elektro- oder Elektronikgeräten sind Sie verpflichtet:

- diese einer vom unsortierten Siedlungsabfall getrennten Erfassung zuzuführen,
- Altbatterien und Akkumulatoren, die nicht vom Altgerät umschlossen sind, sowie Lampen, die zerstörungsfrei aus dem Altgerät entnommen werden können, vor der Abgabe an einer Erfassungsstelle vom Altgerät zerstörungsfrei zu trennen,
- personenbezogene Daten auf den Altgeräten vor der Entsorgung zu löschen.

Die Bedeutung des Symbols der durchgestrichenen Abfalltonne auf Rädern finden Sie oben in dieser Beschreibung.

Die Vertreiber von Elektro- oder Elektronikgeräten haben die Pflicht zur unentgeltlichen Rücknahme von Altgeräten. Die Vertreiber haben die Endnutzer über die von ihnen geschaffenen Möglichkeiten der Rückgabe von Altgeräten zu informieren.

Union Européenne, Norvège, Islande et Liechtenstein uniquement.

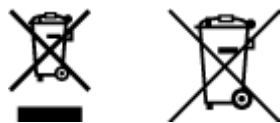

Ces symboles indiquent que ce produit ne doit pas être mis au rebut avec les ordures ménagères, comme le spécifient la Directive européenne DEEE (2012/19/UE), la législation européenne relative à l'élimination des piles usagés ((EU) 2023/1542) et les lois en vigueur dans votre pays appliquant ces directives et législations.

Si un symbole de toxicité chimique est imprimé sous le symbole illustré ci-dessus conformément à la législation relative aux piles, il indique la présence d'un métal lourd (Pb = plomb) dans la pile à une concentration supérieure au seuil applicable spécifié par la législation.

Ce produit doit être confié au distributeur à chaque fois que vous achetez un produit neuf similaire, ou à un point de collecte mis en place par les collectivités locales pour le recyclage des Déchets des Équipements Électriques et Électroniques (DEEE) et piles. Le traitement inapproprié de ce type de déchet risque d'avoir des répercussions sur l'environnement et la santé humaine, du fait de la présence de substances potentiellement dangereuses généralement associées aux équipements électriques et électroniques.

Votre entière coopération dans le cadre de la mise au rebut correcte de ce produit favorisera une meilleure utilisation des ressources naturelles.

Pour plus d'informations sur le recyclage de ce produit, contactez vos services municipaux, votre éco-organisme ou les autorités locales compétentes, ou consultez le site

www.canon-europe.com/sustainability/approach/.

Uitsluitend bestemd voor de Europese Unie en EER (Noorwegen, IJsland en Liechtenstein)

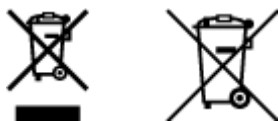

Met deze symbolen wordt aangegeven dat dit product in overeenstemming met de AEEA-richtlijn (2012/19/EU), de wetgeving ((EU) 2023/1542) betreffende batterijen en/of de plaatselijk geldende wetgevingen waarin deze richtlijnen en wetgevingen zijn geïmplementeerd, niet bij het normale huisvuil mag worden weggegooid.

Indien onder het hierboven getoonde symbool een chemisch symbool gedrukt staat, geeft dit in overeenstemming met de wetgeving betreffende batterijen aan dat deze batterij een zwaar metaal bevat (Pb = lood) waarvan de concentratie de toepasselijke drempelwaarde in overeenstemming met de genoemde richtlijn overschrijdt.

Dit product dient te worden ingeleverd bij een hiervoor aangewezen inzamelpunt, bijv. door dit in te leveren bij een hiertoe erkend verkooppunt bij aankoop van een gelijksoortig product, of bij een officiële inzameldienst voor de recycling van elektrische en elektronische apparatuur (EEA) en batterijen. Door de potentieel gevaarlijke stoffen die gewoonlijk gepaard gaan met EEA, kan onjuiste verwerking van dit type afval mogelijk nadelige gevolgen hebben voor het milieu en de menselijke gezondheid. Uw medewerking bij het op juiste wijze weggooien van dit product draagt bij tot effectief gebruik van natuurlijke hulpbronnen.

Voor verdere informatie over recycling van dit product kunt u contact opnemen met uw plaatselijke gemeente, afvaldienst, officiële dienst voor klein chemisch afval of afvalstortplaats, of kunt u terecht op www.canon-europe.com/sustainability/approach/

Sólo para la Unión Europea y el Área Económica Europea (Noruega, Islandia y Liechtenstein)

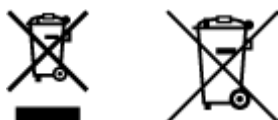

Estos iconos indican que este producto no debe desecharse con los residuos domésticos de acuerdo con la Directiva sobre RAEE (2012/19/UE) y el Reglamento (UE) 2023/1542 relativo a las pilas y baterías y sus residuos y/o la legislación nacional que transponen e implementan dicha.

Si aparece un símbolo químico bajo este icono, de acuerdo con el Reglamento sobre Pilas y baterías, significa que la pila contiene metales pesados (Pb = Plomo) en una concentración superior al límite especificado en dicho Reglamento.

Este producto deberá entregarse en un punto de recogida designado, por ejemplo, entregándolo en el lugar de venta al adquirir un producto nuevo similar o en un centro autorizado para la recogida de residuos de aparatos eléctricos y electrónicos (RAEE) y baterías. La gestión incorrecta de este tipo de residuos puede afectar al medio ambiente y a la salud humana debido a las sustancias potencialmente nocivas que suelen contener estos aparatos.

Su cooperación en la correcta eliminación de este producto contribuirá al correcto aprovechamiento de los recursos naturales.

Los usuarios tienen derecho a devolver pilas o baterías usadas sin coste alguno. El precio de venta de pilas y baterías incluye el coste de la gestión medioambiental de su desecho, no reflejándose la cuantía

de dicho coste en la factura suministradas a los usuarios finales.

Si desea más información sobre el reciclado de este producto, póngase en contacto con su municipio, el servicio o el organismo encargado de la gestión de residuos domésticos o visite www.canon-europe.com/sustainability/approach/.

Solo per Unione Europea e SEE (Norvegia, Islanda e Liechtenstein)



Questi simboli indicano che il prodotto non può essere smaltito con i rifiuti domestici, ai sensi della Direttiva RAEE (2012/19/UE), del Regolamento sulle Batterie ((UE) 2023/1542) e/o delle leggi nazionali che attuano tale Direttiva e Regolamento.

Se sotto il simbolo indicato sopra è riportato un simbolo chimico, in osservanza del Regolamento sulle Batterie, tale simbolo indica la presenza di un metallo pesante (Pb = Piombo) nella batteria con un livello di concentrazione superiore a una soglia applicabile specificata nel Regolamento sulle Batterie.

Il prodotto deve essere conferito a un punto di raccolta designato, ad esempio il rivenditore in caso di acquisto di un nuovo prodotto simile oppure un centro di raccolta autorizzato per il riciclaggio di rifiuti di apparecchiature elettriche ed elettroniche (RAEE) nonché di batterie. Un trattamento improprio di questo tipo di rifiuti può avere conseguenze negative sull'ambiente e sulla salute umana a causa delle sostanze potenzialmente nocive solitamente contenute in tali rifiuti.

La collaborazione dell'utente per il corretto smaltimento di questo prodotto contribuirà a un utilizzo efficace delle risorse naturali.

Per ulteriori informazioni sul riciclaggio di questo prodotto, vogliate contattare il vostro ufficio comunale, le autorità competenti, un sistema di raccolta rifiuti autorizzato, o il vostro servizio di raccolta dei rifiuti domestici, oppure visitare il sito

www.canon-europe.com/sustainability/approach/.

Apenas para a União Europeia e Espaço Económico Europeu (Noruega, Islândia e Liechtenstein)

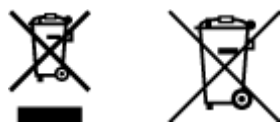

Estes símbolos indicam que este produto não deve ser descartado juntamente com os resíduos urbanos, segundo a Diretiva REEE - Diretiva 2012/19/UE, segundo o Regulamento Baterias - Regulamento (UE) 2023/1542 e/ou a legislação nacional que transpõe esta Diretiva e Regulamento.

Caso esteja marcado um símbolo químico abaixo do símbolo mostrado acima, de acordo com o Regulamento Baterias, isso significa que está presente nesta bateria um metal pesado (Pb = Chumbo) numa concentração acima do respetivo limite especificado no Regulamento.

Este produto deve ser entregue num ponto de recolha designado, por exemplo num local de receção autorizado quando compra um equipamento novo idêntico, ou num local de recolha autorizado para reciclar resíduos de equipamento elétrico e eletrónico (EEE) e de baterias. O tratamento inadequado deste tipo de resíduos pode ter um impacto negativo no ambiente e na saúde humana, devido a substâncias potencialmente perigosas que estão geralmente associadas aos EEE.

A sua cooperação no descarte adequado deste produto irá contribuir para a utilização mais eficaz dos

recursos naturais.

Para saber mais sobre como reciclar este produto, por favor contacte a divisão de resíduos dos serviços municipais ou entidades gestoras autorizadas para a gestão destes fluxos de resíduos ou visite www.canon-europe.com/sustainability/approach/.

Gælder kun i Europæiske Union og EØS (Norge, Island og Liechtenstein)

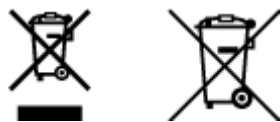

Disse symboler betyder, at produktet ikke må bortskaffes sammen med dagrenovation i henhold til WEEE-direktivet (2012/19/EU), batteriforordningen ((EU) 2023/1542) og/eller de lokale lovgivninger, som disse direktiver og forordninger er gennemført i.

Hvis der i overensstemmelse med batteriforordningen er trykt et kemisk symbol under det symbol, der er vist ovenfor, betyder det, at batteriet indeholder tungmetal (Pb = bly) i en koncentration, som ligger over de grænseværdier, der er beskrevet i batteriforordningen.

Produktet skal afleveres på et godkendt indsamlingssted, f.eks. i overensstemmelse med en godkendt én-til-én-procedure, når du indkøber et nyt tilsvarende produkt, eller på et godkendt indsamlingssted for elektronikaffald og batterier. Forkert håndtering af denne type affald kan medføre negative konsekvenser for miljøet og menneskers helbred på grund af de potentielt sundhedsskadelige stoffer, der generelt kan forefindes i elektrisk og elektronisk udstyr.

Når du foretager korrekt bortskaffelse af produktet, bidrager du til effektiv brug af naturressourcerne. Kontakt din kommune, den lokale affaldsmyndighed, det lokale affaldsanlæg, eller besøg www.canon-europe.com/sustainability/approach/ for at få flere oplysninger om genbrug af dette produkt.

Μόνο για την Ευρωπαϊκή Ένωση και τον ΕΟΧ (Νορβηγία, Ισλανδία και Λιχτενστάιν)



Αυτά τα σύμβολα υποδεικνύουν ότι αυτό το προϊόν δεν πρέπει να απορρίπτεται μαζί με τα οικιακά απορρίμματα, σύμφωνα με την Οδηγία για τα Απόβλητα Ηλεκτρικού και Ηλεκτρονικού Εξοπλισμού (ΑΗΗΕ) (2012/19/ΕΕ), την τον Κανονισμό για τις Μπαταρίες ((ΕΕ) 2023/1542) ή/και τις εθνικές νομοθεσίες που εφαρμόζει τις εν λόγω Οδηγίες και Κανονισμούς.

Εάν κάποιο χημικό σύμβολο είναι τυπωμένο κάτω από το σύμβολο που φαίνεται παραπάνω, σύμφωνα με τον Κανονισμό για τις Μπαταρίες, υποδηλώνει ότι κάποιο βαρύ μέταλλο (Pb = Μόλυβδος) υπάρχει στην μπαταρία σε συγκέντρωση μεγαλύτερη από το ισχύον επίπεδο που καθορίζεται στον Κανονισμό για τις Μπαταρίες.

Αυτό το προϊόν πρέπει να παραδίδεται σε καθορισμένο σημείο συλλογής, π.χ. σε μια εξουσιοδοτημένη βάση ανταλλαγής όταν αγοράζετε ένα νέο παρόμοιο προϊόν ή σε μια εξουσιοδοτημένη θέση συλλογής για την ανακύκλωση των αποβλήτων ηλεκτρικού και ηλεκτρονικού εξοπλισμού (ΗΗΕ) και των μπαταριών. Ο ακατάλληλος χειρισμός αυτού του τύπου αποβλήτων μπορεί να έχει αρνητικό αντίκτυπο στο περιβάλλον και την υγεία του ανθρώπου, λόγω δυνητικά επικίνδυνων ουσιών που γενικά συνδέονται με τον ΗΗΕ.

Η συνεργασία σας για τη σωστή απόρριψη αυτού του προϊόντος θα συμβάλει στην αποτελεσματική χρήση

των φυσικών πόρων. Για περισσότερες πληροφορίες σχετικά με ανακύκλωση αυτού του προϊόντος, επικοινωνήστε με το τοπικό γραφείο της πόλης σας, την υπηρεσία απορριμμάτων, το εγκεκριμένο σχήμα ή την υπηρεσία απόρριψης οικιακών αποβλήτων ή επισκεφθείτε τη διεύθυνση <https://www.canon-europe.com/sustainability/approach/>.

Gjelder kun den europeiske union og EØS (Norge, Island og Liechtenstein)

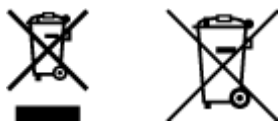

Disse symbolene indikerer at dette produktet ikke skal kastes sammen med husholdningsavfall, i henhold til WEEE-direktivet (2012/19/EU), batteri-forordning EU 2023/1542 og/eller nasjonal lov som har implementert disse direktivene og forordninger.

Hvis et kjemisk symbol vises under symbolet vist ovenfor, i samsvar med batteri-forordning EU 2023/1542, indikerer dette at et tungmetall (Pb = bly) finnes i batteriet i en konsentrasjon over en gjeldende øvre grense som er spesifisert i batteri-forordning EU 2023/1542.

Produktet må leveres til et dertil egnet innsamlingspunkt, det vil si på en autorisert en-til-en-basis når en kjøper et nytt lignende produkt, eller til et autorisert innsamlingssted for resirkulering av avfall fra elektrisk og elektronisk utstyr (EE-utstyr) og batterier. Feil håndtering av denne typen avfall kan være miljø- og helseskadelig på grunn av potensielt skadelige stoffer som ofte brukes i EE-utstyr.

Din innsats for korrekt avhending av produktet vil bidra til effektiv bruk av naturressurser.

Du kan få mer informasjon om resirkulering av dette produktet ved å kontakte lokale myndigheter, avfallsadministrasjonen, et godkjent program eller husholdningens renovasjonsselskap, eller gå til www.canon-europe.com/sustainability/approach/.

Vain Euroopan unionin sekä ETA:n (Norja, Islanti ja Liechtenstein) alueelle.

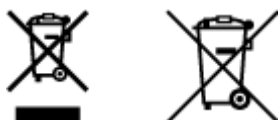

Nämä tunnukset osoittavat, että sähkö- ja elektroniikkalaiteromua koskeva direktiivi (SER-direktiivi, 2012/19/EU), paristoasetus ((EU) 2023/1542) sekä kansallinen lainsäädäntö kieltävät tuotteen hävittämisen talousjätteen mukana. Jos yllä olevan symbolin alapuolelle on paristoasetuksen mukaisesti painettu kemiallisen aineen tunnus, kyseinen paristo sisältää raskasmetalleja (Pb = lyijy) enemmän kuin paristoasetuksen salliman määrän.

Tuote on vietävä asianmukaiseen keräyspisteeseen, esimerkiksi kodinkoneliikkeeseen uutta vastaavaa tuotetta ostettaessa tai viralliseen sähkö- ja elektroniikkalaiteromun tai paristojen keräyspisteeseen.

Sähkö- ja elektroniikkalaiteromun virheellinen käsittely voi vahingoittaa ympäristöä ja ihmisten terveyttä, koska laitteet saattavat sisältää ympäristölle ja terveydelle haitallisia aineita. Tuotteen asianmukainen hävittäminen säästää myös luonnonvaroja.

Jos haluat lisätietoja tämän tuotteen kierrätyksestä, ota yhteys kunnan jätehuoltoviranomaisiin tai käyttämäsi jätehuolto-yhtiöön tai käy osoitteessa www.canon-europe.com/sustainability/approach/.

Endast för Europeiska unionen och EES (Norge, Island och Liechtenstein)

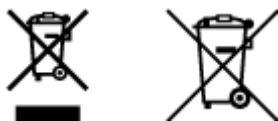

De här symbolerna visar att produkten inte får sorteras och slängas som hushållsavfall enligt WEEE-direktivet (2012/19/EU), batteriförordningen ((EU) 2023/1542) och/eller nationell lagstiftning som implementerar dessa direktiv och förordningar.

Om en kemisk symbol förekommer under ovanstående symbol innebär detta enligt batteriförordningen att en tungmetall (Pb = Bly) förekommer i batteriet med en koncentration som överstiger tillämplig gräns som anges i batteriförordningen.

Produkten ska lämnas in på en avsedd samlingsplats, t.ex. på en återvinningsstation auktoriserad att hantera elektrisk och elektronisk utrustning (EE-utrustning) samt batterier eller hos handlare som är auktoriserade att byta in varor då nya, motsvarande köps (en mot en). Olämplig hantering av avfall av den här typen kan ha negativ inverkan på miljön och människors hälsa på grund av de potentiellt farliga ämnen som kan återfinnas i elektrisk och elektronisk utrustning.

Din medverkan till en korrekt avfallshantering av produkten bidrar till effektiv användning av naturresurserna.

Om du vill ha mer information om var du kan lämna in den här produkten, kontakta ditt lokala kommunkontor, berörd myndighet eller företag för avfallshantering eller se www.canon-europe.com/sustainability/approach/.

Pouze Evropská unie a EHP (Norsko, Island a Lichtenštejnsko)

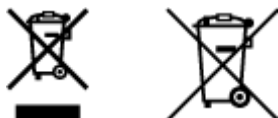

Tento symbol znamená, že podle směrnice OEEZ (2012/19/EU), nařízení o bateriích (2023/1542) a/nebo podle vnitrostátních právních prováděcích předpisů k této směrnici a nařízení nemá být tento výrobek likvidován s odpadem z domácností.

Je-li v souladu s požadavky nařízení o bateriích vytištěna pod výše uvedeným symbolem chemická značka, udává, že tato baterie obsahuje těžké kovy (Pb = olovo) v koncentraci vyšší, než je příslušná hodnota předepsaná nařízením.

Tento výrobek má být vrácen do určeného sběrného místa, např. v rámci autorizovaného systému odběru jednoho výrobku za jeden nově prodaný podobný výrobek, nebo do autorizovaného sběrného místa pro recyklaci odpadních elektrických a elektronických zařízení (OEEZ), baterií. Nevhodné nakládání s tímto druhem odpadu by mohlo mít negativní dopad na životní prostředí a lidské zdraví, protože elektrická a elektronická zařízení zpravidla obsahují potenciálně nebezpečné látky. Vaše spolupráce na správné likvidaci tohoto výrobku napomůže efektivnímu využívání přírodních zdrojů.

Chcete-li získat podrobné informace týkající se recyklace tohoto výrobku, obraťte se prosím na místní úřad, orgán pro nakládání s odpady, schválený systém nakládání s odpady či společnost zajišťující likvidaci domovního odpadu, nebo navštivte webové stránky www.canon-europe.com/sustainability/approach/

Csak az Európai Unió és az EGT (Norvégia, Izland és Liechtenstein) országaiban

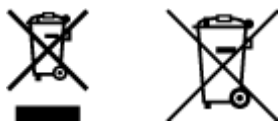

Ezek a szimbólumok azt jelzik, hogy a termék hulladékkezelése a háztartási hulladéktól különválasztva, az elektromos és elektronikus berendezések hulladékairól (WEEE) szóló (2012/19/EU) irányelvnek és az elemekről, valamint a hulladék elemekről szóló ((EU) 2023/1542) rendeletnek megfelelően és/vagy ezen irányelveknek megfelelő helyi előírások szerint történik.

Amennyiben a fent feltüntetett szimbólum alatt egy vegyjel is szerepel, az elemekről szóló rendeletben foglaltak értelmében ez azt jelzi, hogy az elem a rendeletben meghatározott határértéknél nagyobb mennyiségben tartalmaz nehézfémeket (Pb = ólom).

E terméket az arra kijelölt gyűjtőhelyre kell juttatni – pl. hasonló termék vásárlásakor a régi becserélésére vonatkozó hivatalos program keretében, vagy az elektromos és elektronikus berendezések (EEE) hulladékainak gyűjtésére, valamint a hulladék elemek gyűjtésére kijelölt hivatalos gyűjtőhelyre. Az ilyen jellegű hulladékok nem előírás szerű kezelése az elektromos és elektronikus berendezésekhez (EEE) általánosan kapcsolható potenciálisan veszélyes anyagok révén hatással lehet a környezetre és az egészségre.

E termék megfelelő leselejtezésével Ön is hozzájárul a természeti források hatékony használatához. A termék újrahasznosítását illetően informálódjon a helyi polgármesteri hivatalnál, a helyi közterület-fenntartó vállalatnál, a hivatalos hulladéklerakó telephelyen vagy a háztartási hulladék begyűjtését végző szolgáltatónál, illetve látogasson el a www.canon-europe.com/sustainability/approach/ internetes oldalra.

Tylko dla krajów Unii Europejskiej oraz EOG (Norwegia, Islandia i Liechtenstein)

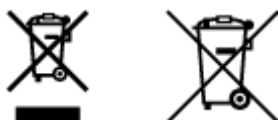

Te symbole oznaczają, że produkt nie należy wyrzucać razem z odpadami gospodarstwa domowego, zgodnie z Dyrektywą WEEE w sprawie zużytego sprzętu elektrycznego i elektronicznego (2012/19/UE), Rozporządzeniem Parlamentu Europejskiego i Rady 2023/1542 w sprawie baterii i/lub przepisami krajowymi wdrażającymi tę dyrektywę i rozporządzenie.

Jeśli pod powyższym symbolem znajduje się symbol chemiczny, zgodnie z Rozporządzeniem w sprawie baterii oznacza to, że bateria zawiera metal ciężki (Pb = ołów) w stężeniu przekraczającym odpowiedni poziom określony w Rozporządzeniu.

Użytkownicy baterii mają obowiązek korzystać z dostępnego programu zwrotu, recyklingu, odzysku i bezpiecznego unieszkodliwiania baterii, np. na zasadzie oddania „jeden za jeden” przy zakupie nowego, podobnego produktu.

Niewłaściwe postępowanie z tego typu odpadami może mieć wpływ na środowisko i zdrowie ludzi ze względu na substancje potencjalnie niebezpieczne, które są zazwyczaj związane ze zużytym sprzętem elektrycznym i elektronicznym.

Państwa współpraca w zakresie właściwego zagospodarowania tego produktu przyczyni się do efektywnego wykorzystania zasobów naturalnych.

W celu uzyskania informacji o sposobie recyklingu tego produktu prosimy o kontakt z właściwym urzędem miejskim lub zakładem gospodarki komunalnej bądź zapraszamy na stronę www.canon-europe.com/sustainability/approach/ .

Platí len pre štáty Európskej únie a EHP (Nórsko, Island a Lichtenštajnsko)

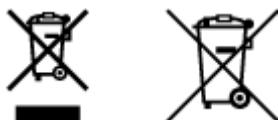

Tieto symboly označujú, že podľa Smernice o odpade z elektrických a elektronických zariadení (OEEZ) 2012/19/EÚ, Nariadenia Európskeho parlamentu a Rady (EÚ) 2023/1542 o batériách a odpadových batériách, a podľa platnej legislatívy Slovenskej republiky implementujúcej túto smernicu a nariadenie sa tento výrobok nesmie likvidovať spolu s komunálnym odpadom.

Ak je v súlade s požiadavkami nariadenia chemická značka vytlačená pod vyššie uvedeným symbolom, znamená to, že táto batéria obsahuje ťažké kovy (Pb = olovo) v koncentrácii vyššej, ako je príslušná povolená hodnota stanovená v nariadení.

Výrobok je potrebné odovzdať do určeného zberného miesta, napr. prostredníctvom výmeny za kúpu nového podobného výrobku, alebo na autorizované zberné miesto, ktoré recykluje odpad z elektrických a elektronických zariadení (EEZ) a batérií. Nesprávna manipulácia s takýmto typom odpadu môže mať negatívny vplyv na životné prostredie a ľudské zdravie, pretože elektrické a elektronické zariadenia obsahujú potenciálne nebezpečné látky.

Spoluprácou na správnej likvidácii tohto výrobku prispějete k účinnému využívaniu prírodných zdrojov. Ďalšie informácie o recyklácii tohto výrobku získate od miestneho/obecného úradu, okresného úradu odboru životného prostredia, zo schváleného systému nakladania s odpadmi alebo od spoločnosti, ktorá zabezpečuje zber a likvidáciu komunálneho odpadu. Viac informácií nájdete aj na webovej stránke: www.canon-europe.com/sustainability/approach/ .

Ainult Euroopa Liidu ja EMP (Norra, Island ja Liechtenstein) puhul.

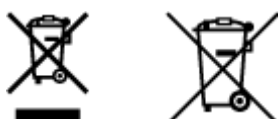

Need sümbolid näitavad, et vastavalt elektroonikaromude direktiivile (2012/19/EL), patareide määrusele ((EL) 2023/1542) ja/või siseriiklikele õigusaktidele, millega neid direktiive ja määrusi rakendatakse, ei tohi seda toodet kõrvaldada koos olmejäätmetega.

Kui ülaltoodud sümboli alla on trükitud see keemiline sümbol, tähendab see vastavalt patareieeskirjale, et selles patareis ületab raskemetalli (Pb = plii) kontsentratsioon patareieeskirjas sätestatud kohaldatavat piirmäära.

See toode tuleb anda selleks ettenähtud kogumispunkti, nt üks ühele põhimõttel uue sarnase toote ostmisel või elektri- ja elektroonikaseadmete ning patareide ringlussevõtuks volitatud kogumispunkti. Seda tüüpi jäätmete ebaõige käitlemine võib potentsiaalselt ohtlike ainete tõttu, mis on üldiselt seotud elektri- ja elektroonikaseadmetega, mõjutada keskkonda ja inimeste tervist . Teie koostöö selle toote õigel kõrvaldamisel aitab kaasa loodusvarade tõhusale kasutamisele.

Lisateavet selle toote ringlussevõtu kohta saate oma kohalikul omavalitsusel, jäätmekäitlusasutusel, heakskiidetud süsteemilt või oma kodumajapidamisele jäätmekäitlusteenuse osutajalt või külastades

Attiecas tikai uz Eiropas Savienību un EEZ (Norvēģija, Islande un Lihtenšteina)

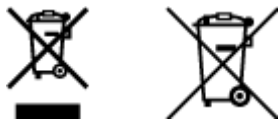

Šie simboli norāda, ka saskaņā ar EEIA direktīvu (2012/19/ES), Bateriju regulu ((ES) 2023/1542) un/vai valsts tiesību aktiem, ar kuriem īsteno šo direktīvu un regulu, šo izstrādājumu nedrīkst izmest kopā ar sadzīves atkritumiem.

Ja zem iepriekš norādītā simbola ir uzdrukāts ķīmiskais simbols saskaņā ar Bateriju regulu, tas norāda, ka šajā baterijā ir smags metāls (Pb = svins), kura koncentrācija pārsniedz piemērojamo robežvērtību, kas noteikta Bateriju regulā.

Šis izstrādājums ir jānodod noteiktā savākšanas vietā, piemēram, saskaņā ar apstiprinātu principu "viens par vienu", kad iegādājat jaunu līdzīgu izstrādājumu, vai autorizētā elektrisko un elektronisko iekārtu (EEI) un bateriju atkritumu savākšanas vietā. Nepareiza rīcība ar šāda veida atkritumiem var ietekmēt vidi un cilvēku veselību, jo EEI parasti ir saistītas ar potenciāli bīstamām vielām. Jūsu sadarbība, pareizi utilizējot šo produktu, veicinās efektīvu dabas resursu izmantošanu.

Lai iegūtu vairāk informācijas par šī izstrādājuma pārstrādi, sazinieties ar vietējo pilsētas pārvaldi, atkritumu apsaimniekošanas iestādi, apstiprinātu shēmu vai sadzīves atkritumu apglabāšanas dienestu, vai apmeklējiet tīmekļa vietni:

www.canon-europe.com/sustainability/approach/.

Tik Europos Sąjunga ir EEE (Norvegijoje, Islandijoje ir Lichtenšteine)

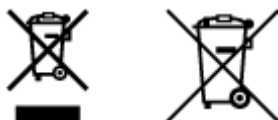

Šie simboli rāda, ka šis gaminis negalima ištmeti kartu su buitinėmis atliekoms pagal EEI atliekų direktīvą (2012/19/ES), baterijų reglamentą ((ES) 2023/1542) ir (arba) nacionalinius teisės aktus, kuriais įgyvendinama ši direktīva ir reglamentas.

Jeigu pirmiau nurodytu simboliu išspausdintas cheminis simbolis pagal baterijų reglamentą, tai reiškia, kad šioje baterijoje yra sunkiųjų metalų (Pb = švino), kurių koncentracija viršija taikomą ribinę vertę, nurodytą baterijų reglamente.

Šį gaminį reikia atiduoti į paskirtą surinkimo punktą, pvz., vadovaujantis principu „vienas už vieną“, kai perkate naują panašų gaminį, arba į įgaliotą elektros ir elektroninės įrangos (EEI) ir baterijų atliekų surinkimo vietą. Netinkamas šios rūšies atliekų tvarkymas gali turėti įtakos aplinkai ir žmonių sveikatai dėl potencialiai pavojingų medžiagų, kurios paprastai būna susijusios su EEI. Bendradarbiaudami ir teisingai utilizuodami šį gaminį prisidėsite prie efektyvaus gamtos išteklių naudojimo.

Norėdami gauti daugiau informacijos apie šio gaminio perdirbimą, kreipkitės į vietinę miesto įstaigą, atliekų tvarkymo instituciją, patvirtintą programą ar buitinių atliekų šalinimo tarnybą arba apsilankykite adresu

www.canon-europe.com/sustainability/approach/.

Само за Европейска унија и ЕGP (Норвешка, Исландија и Лихтенштајн)

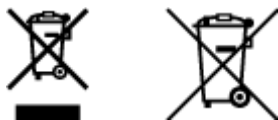

Ti simboli pomenijo, da tega izdelka skladno z Direktivo OEEО (2012/19/EU), uredbo (EU) 2023/1542 in/ali nacionalno zakonodajo, ki uvaja Direktivo in Uredbo, ne smete odlagati z nesortiranimi gospodinjскими odpadki.

Če je pod zgoraj prikazanim simbolom natisnjen kemijski simbol, to v skladu z Uredbo pomeni, da je v tej bateriji prisotna težka kovina (Pb = svinec), in sicer v koncentraciji, ki je nad relevantno mejno vrednostjo, določeno v Uredbi.

Ta izdelek je potrebno odnesti na izbrano zbirno mesto, t. j. pooblaščenо трговино, kjer ob nakupu novega (podobnega) izdelka vrnete starega, ali na pooblaščenо zbirno mesto за ponovno uporabo odpadne električne in elektronske opreme (EEO) ter baterij. Neustrezno ravnanje s to vrsto odpadkov lahko negativno vpliva na okolje in človeško zdravje zaradi potencialno nevarnih snovi, ki so pogosto povezane z EEO.

Vaše sodelovanje pri pravilnem odlaganju tega izdelka predstavlja pomemben prispevek k smotrni izrabi naravnih virov.

Za več informacij o ponovni uporabi tega izdelka se obrnite na lokalni mestni urad, pristojno službo за odpadke, predstavnika pooblaščenega programa за obdelavo odpadkov ali na lokalno komunalno. Lahko pa tudi obiščete našо spletno stran

www.canon-europe.com/sustainability/approach/ .

Само за Европейския съюз и ЕИП (Норвегия, Исландия и Лихтенщайн)

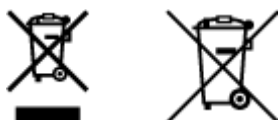

Тези символи показват, че този продукт не трябва да се изхвърля заедно с битовите отпадъци съгласно Директивата за ИУЕЕО (2012/19/ЕС), Регламент за батериите ((ЕС) 2023/1542) и/или Вашето национално законодателство, прилагащо тези Директиви.

Ако под показанията горе символ е отпечатан символ за химически елемент, съгласно разпоредбите на Регламент за батерии, този втори символ означава наличието на тежък метал (Pb = олово) в батерията в концентрация над указаната граница за съответния елемент в Регламент.

Този продукт трябва да бъде предаден в предназначен за целта пункт за събиране, например на база размяна, когато купувате нов подобен продукт, или в одобрен събирателен пункт за рециклиране на излязло от употреба електрическо и електронно оборудване (ИУЕЕО), батерии.

Неправилното третиране на този тип отпадъци може да доведе до евентуални отрицателни последици за околната среда и човешкото здраве поради потенциално опасните вещества, които обикновено са свързани с EEO.

В същото време Вашето съдействие за правилното изхвърляне на този продукт ще допринесе за ефективното използване на природните ресурси.

За повече информация относно това къде можете да предадете за рециклиране този продукт, моля свържете се с местните власти, с органа, отговорен за отпадъците, с одобрената система за

ИУЕЕО, с Вашата местна служба за битови отпадъци или посетете.

www.canon-europe.com/sustainability/approach/

Doar pentru Uniunea Europeană și EEA (Norvegia, Islanda și Liechtenstein)

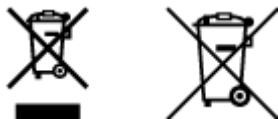

Aceste simboluri indică faptul că acest produs nu trebuie aruncat împreună cu deșeurile menajere, în conformitate cu Directiva DEEE (2012/19/UE), Regulamentul ((UE) 2023/1542) și/sau legile dvs. naționale ce implementează această Directivă și Regulament.

Dacă un simbol chimic este imprimat sub simbolul de mai sus, în conformitate cu Regulamentul referitor la baterii, acest simbol indică prezența în baterie a unui metal greu (Pb = Plumb) într-o concentrație mai mare decât pragul admis specificat în Regulamentul referitor la baterii.

Acest produs trebuie înmănat punctului de colectare adecvat, ex: printr-un schimb autorizat unu la unu atunci când cumpărați un produs nou similar sau la un loc de colectare autorizat pentru reciclarea reziduurilor de echipament electric și electronic (EEE) și baterii. Administrarea neadecvată a acestui tip de deșeuri, ar putea avea un impact asupra mediului și asupra sănătății umane datorită substanțelor cu potențial de risc care sunt în general asociate cu EEE.

Cooperarea dvs. în direcția reciclării corecte a acestui produs va contribui la o utilizare eficientă a resurselor naturale.

Pentru mai multe informații despre reciclarea acestui produs, vă rugăm să contactați biroul dvs. local, autoritățile responsabile cu deșeurile, schema aprobată sau serviciul dvs. responsabil cu deșeurile menajere sau vizitați-ne la.

www.canon-europe.com/sustainability/approach/

Samo za Europsku uniju i EEA (Norveška, Island i Lihtenštajn)

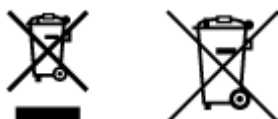

Oznaka pokazuje da se ovaj proizvod ne smije odlagati s komunalnim i ostalim vrstama otpada, u skladu s direktivom WEEE (2012/19/EC), Uredbom o baterijama ((EU) 2023/1542) i/ili nacionalnim zakonodavstvom koje provodi te Direktive i Uredbe.

Ako je ispod prethodno prikazane oznake otisnut kemijski simbol, u skladu s Uredbom o baterijama, to znači da se u ovoj bateriji nalazi teški metal (Pb = olovo) i da je njegova koncentracija iznad razine propisane u Uredbi o baterijama.

Ovaj bi proizvod trebalo predati ovlaštenom skupljaču EE otpada ili prodavatelju koji je dužan preuzeti otpadni proizvod po sistemu jedan za jedan, ako isti odgovara vrsti te je obavljao primarne funkcije kao i isporučena EE oprema. Otpadne baterije predaju se ovlaštenom skupljaču otpadnih baterija ili prodavatelju bez naknade i obveze kupnje za krajnjeg korisnika. Neodgovarajuće rukovanje ovom vrstom otpada može utjecati na okoliš i ljudsko zdravlje zbog potencijalno opasnih supstanci koje se najčešće nalaze na takvim mjestima.

Vaša suradnja u pravilnom zbrinjavanju ovog proizvoda pridonijet će djelotvornom iskorištavanju prirodnih resursa. Dodatne informacije o recikliranju ovog proizvoda zatražite od svog lokalnog gradskog ureda,

službe za zbrinjavanje otpada, odobrenog programa ili komunalne službe za uklanjanje otpada ili pak na stranicama
www.canon-europe.com/sustainability/approach/

Precauciones de uso

- **Cancelación de trabajos de impresión**
- **Restricciones legales de escaneado/copia**
- **Precauciones de manejo de la impresora**
- **Transporte de la impresora**
- **Cuándo reparar, prestar o desechar una impresora**
- **Mantener una alta calidad de impresión**

Restricciones legales de escaneado/copia

El escaneado, la impresión, la copia o la modificación de copias de la siguiente información puede estar castigado por la ley.

Esta lista no es exhaustiva. En caso de duda, consulte a un representante legal local.

- Papel moneda
- Transferencias monetarias
- Certificados de depósito
- Sellos postales (matasellados o no)
- Placas o insignias de identificación
- Documentos de servicio selectivo u órdenes de pago
- Cheques o letras de cambio emitidas por organismos gubernamentales
- Licencias de vehículos de motor y certificados de titularidad
- Cheques de viaje
- Cupones de alimentos
- Pasaportes
- Documentos de inmigración
- Sellos de ingresos fiscales (matasellados o no)
- Bonos u otros certificados de endeudamiento
- Certificados bursátiles
- Trabajos u obras de arte protegidos por derechos de la propiedad intelectual sin el consentimiento del propietario del copyright

Precauciones de manejo de la impresora

Tenga cuidado de no dejar nada dentro de la ranura de salida de documentos. Puede provocar daños.

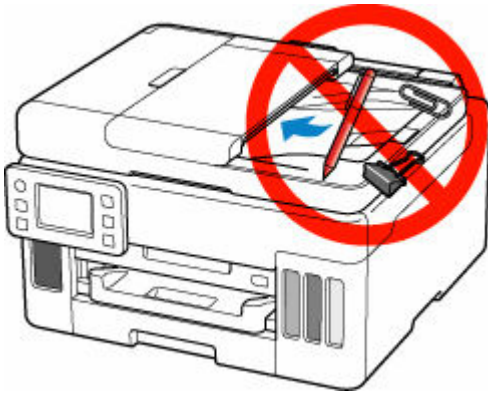

Transporte de la impresora

Cuando cambie la impresora de lugar para cambiar de vivienda, asegúrese de lo siguiente.

►►► Importante

- No puede extraer tinta del depósito de tinta.
- Compruebe que la tapa del depósito se ha insertado por completo. Si la cubierta del depósito de tinta no se ha cerrado por completo, inserte la tapa del depósito correctamente.
- Prepárese para transportar la impresora con el cabezal de impresión acoplado. De este modo, la impresora tapaná automáticamente el cabezal de impresión y evitará que se seque.
- No retire el cabezal de impresión. de lo contrario, es posible que la tinta se derrame.
- Si la tinta mancha el interior de la impresora, límpielo con un paño suave humedecido con agua.
- Cuando se transporte la impresora, empaquete la impresora en una bolsa de plástico para que la tinta no se derrame.
- Embale la impresora en una caja resistente y de modo que no quede boca abajo. Utilice suficiente material de protección para garantizar un transporte seguro.
- No incline la impresora. de lo contrario, es posible que la tinta se derrame.
- Cuando se ocupe del transporte de la impresora una empresa de mensajería, marque la caja con "ESTE LADO ARRIBA" para mantener la impresora con la parte inferior abajo. Márquela también con "FRÁGIL" o "MANEJAR CON CUIDADO".



- Manipule con cuidado y asegúrese de que la caja permanece en una superficie plana y que NO se coloca boca abajo o de lado, ya que la impresora podría dañarse y la tinta de la impresora, derramarse.

1. Seleccione  (Configuración) en la pantalla INICIO.

➔ [Uso de la Pantalla táctil](#)

Aparecerá la pantalla del menú de configuración.

2. Seleccione  **Mantenimiento (Maintenance).**

Aparecerá la pantalla **Mantenimiento (Maintenance)**.

3. Seleccione Modo de transporte (Transport mode).

4. Confirme el mensaje y, a continuación, seleccione **Sí (Yes).**

El modo cambia al modo de transferencia.

Cuando se complete, la alimentación se desconectará automáticamente.

5. Asegúrese de que la luz de **ACTIVADO (ON) está apagada y desconecte el cable de alimentación.**

»»» Importante

- No desenchufe la impresora mientras la luz de **ACTIVADO (ON)** está iluminada o parpadeando, puesto que podría producirse un mal funcionamiento o daños en la impresora, con lo que la impresora no podría imprimir.

6. Recoja la bandeja de salida del papel.

7. Retraiga el soporte del papel y, a continuación, cierre la cubierta de la bandeja posterior.

8. Desenchufe el cable de impresora que conecta el ordenador y la impresora y, a continuación, el cable de alimentación eléctrica de la impresora.

9. Utilice cinta adhesiva para sujetar todas las cubiertas de la impresora y evitar que se abran durante el transporte. Después, introduzca la impresora en la bolsa de plástico.

Cierre y selle la abertura de la bolsa con un objeto como cinta adhesiva para evitar que se derrame tinta.

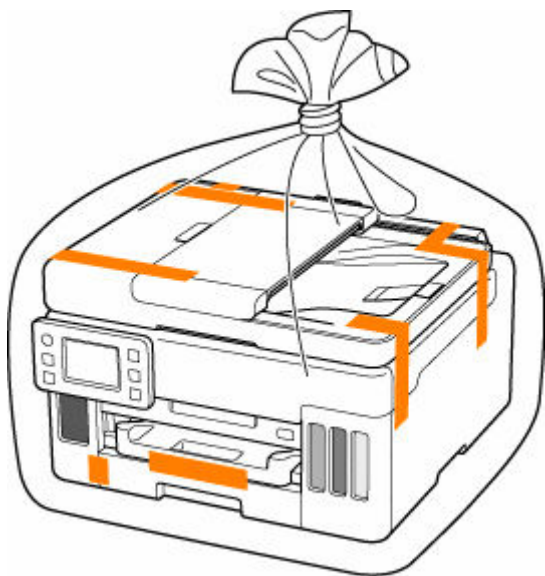

10. Coloque material de protección a ambos lados de la impresora cuando introduzca la impresora en la caja.

»» Importante

- Transporte la impresora sin poner las manos en el cassette. Si sujeta el cassette durante el transporte, el cassette puede desprenderse de la impresora.



Cuándo reparar, prestar o desechar una impresora

Si ha introducido datos personales, contraseñas y/u otros ajustes de seguridad en la impresora, tenga en cuenta que esta información puede haberse almacenado en la impresora.

Para mantener a salvo su información personal, asegúrese de restablecer todos los ajustes de la impresora cuando la envíe a reparar, cuando la preste o la transfiera a otra persona o cuando se deshaga de ella.

➔ [Restablecimiento de la configuración](#)

Mantener una alta calidad de impresión

La clave para imprimir con una calidad de impresión óptima es evitar que el cabezal de impresión se seque o atasque. Cumpla las reglas que se presentan a continuación para obtener una calidad de impresión óptima.

»» Nota

- En función del tipo de papel, es posible que la tinta se difumine si pasa un marcador o una barra correctora por encima de las partes impresas o que la tinta se derrame si las partes impresas se manchan con agua o sudor.

¡No desenchufe el cable de alimentación hasta que se haya apagado la luz de alimentación!

Si pulsa el botón de **ACTIVADO (ON)** para desconectar la alimentación, la impresora tapa automáticamente el cabezal de impresión (inyectores) para impedir que se seque. Si desenchufa el cable de alimentación de la toma de pared antes de que la lámpara se apague completamente, el cabezal de impresión no se tapaná correctamente, por lo que se secará o atascará.

➔ [Apagado de la impresora](#)

¡Imprima periódicamente!

Al igual que se seca la punta de un rotulador si no se utiliza durante un periodo de tiempo prolongado y queda inservible, aunque esté cerrado, el cabezal de impresión también se puede secar u obstruir si la impresora no se usa durante mucho tiempo. Se recomienda utilizar la impresora al menos una vez al mes.

Componentes principales y su funcionamiento

- **Componentes principales**
- **Fuente de alimentación**
- **Uso de la Pantalla táctil**
- **Introducción de números, letras y símbolos**

Componentes principales

- Vista frontal
- Vista posterior
- Vista interior
- Panel de control

Vista frontal

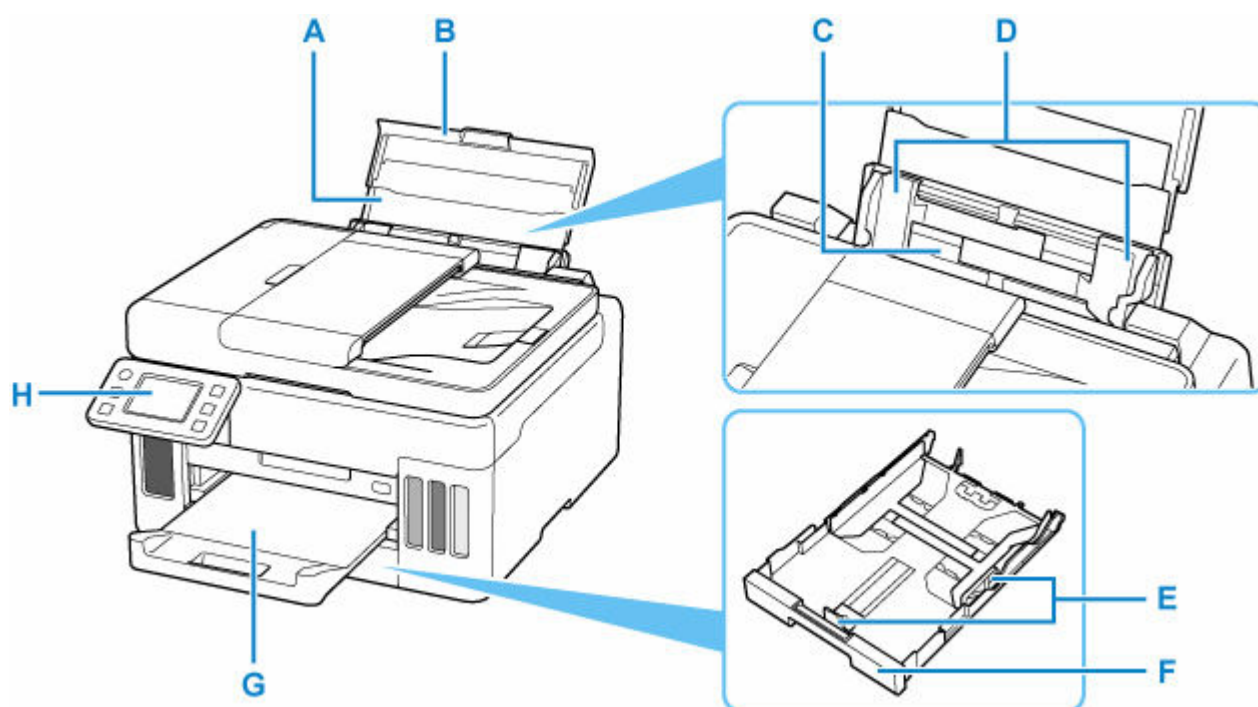

A: Soporte del papel

Despléguela para cargar papel en la bandeja posterior.

B: Cubierta de la bandeja posterior

Ábralo para cargar papel en la bandeja posterior.

C: Bandeja posterior

Cargue el papel aquí. Es posible cargar simultáneamente dos o más hojas del mismo tamaño y tipo de papel, que se alimentarán de una a una.

- ➔ [Carga de papel normal/fotográfico en la Bandeja posterior](#)
- ➔ [Carga de sobres en la bandeja posterior](#)

D: Guías del papel

Alinéelas con ambas caras de la pila de papel.

E: Guías del papel

Alinéelas con las caras derecha, izquierda y frontal de la pila de papel.

F: Cassette

Cargue papel normal de tamaño A4, B5, A5 o Carta en el cassette e insértelo en la impresora.

- ➔ [Carga de papel normal en el cassette](#)

G: Bandeja de salida del papel

El papel impreso se expulsa por aquí. Sáquela antes de imprimir.

H: Panel de control

Utilícelo para cambiar la configuración de la impresora o para accionarla.

- ➔ [Panel de control](#)

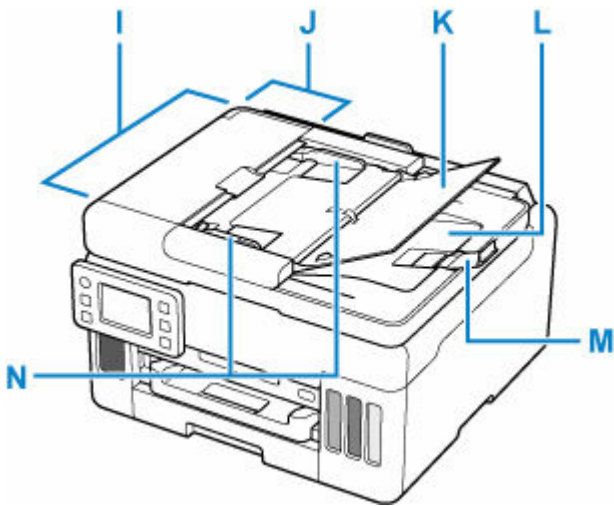

I: ADF (Alimentador automático de documentos)

Cargue un documento aquí. Los documentos cargados en la bandeja de documentos serán escaneados automáticamente, una hoja cada vez.

➔ [Carga de documentos en el ADF \(alimentador automático de documentos\)](#)

J: Tapa del alimentador de documentos

Ábrala para quitar documentos atascados.

K: Bandeja de documentos

Ábrala para cargar un documento en el ADF. Puede cargar dos o más hojas de documento del mismo tamaño y grosor. Cargue el documento con la cara que desee escanear orientada hacia arriba.

L: Ranura de salida de documentos

Los documentos escaneados desde el ADF salen por aquí.

M: Tapón de documentos

Abra el tope de originales para sostener el original expulsado.

N: Guías de documentos

Ajuste esta guía a la anchura del documento en el ADF.

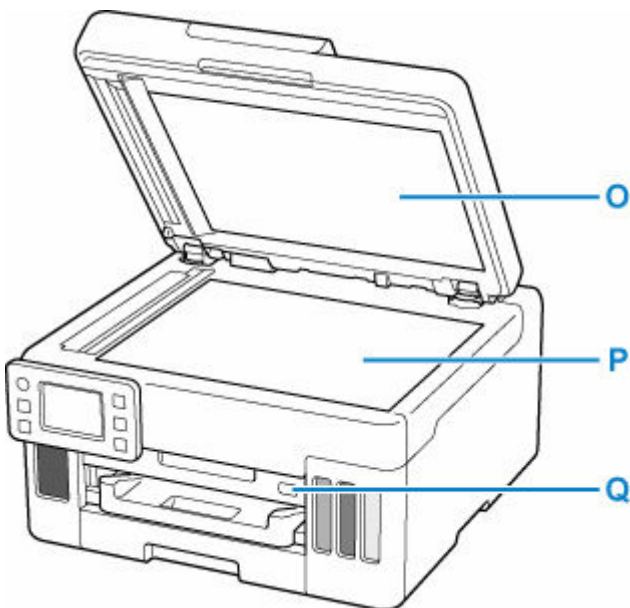

O: Cubierta de documentos

Ábrala para cargar un original en la platina.

P: Platina

Cargue el original aquí.

Q: Puerto de la unidad flash USB

[Inserte las unidades flash USB](#) aquí.

Vista posterior

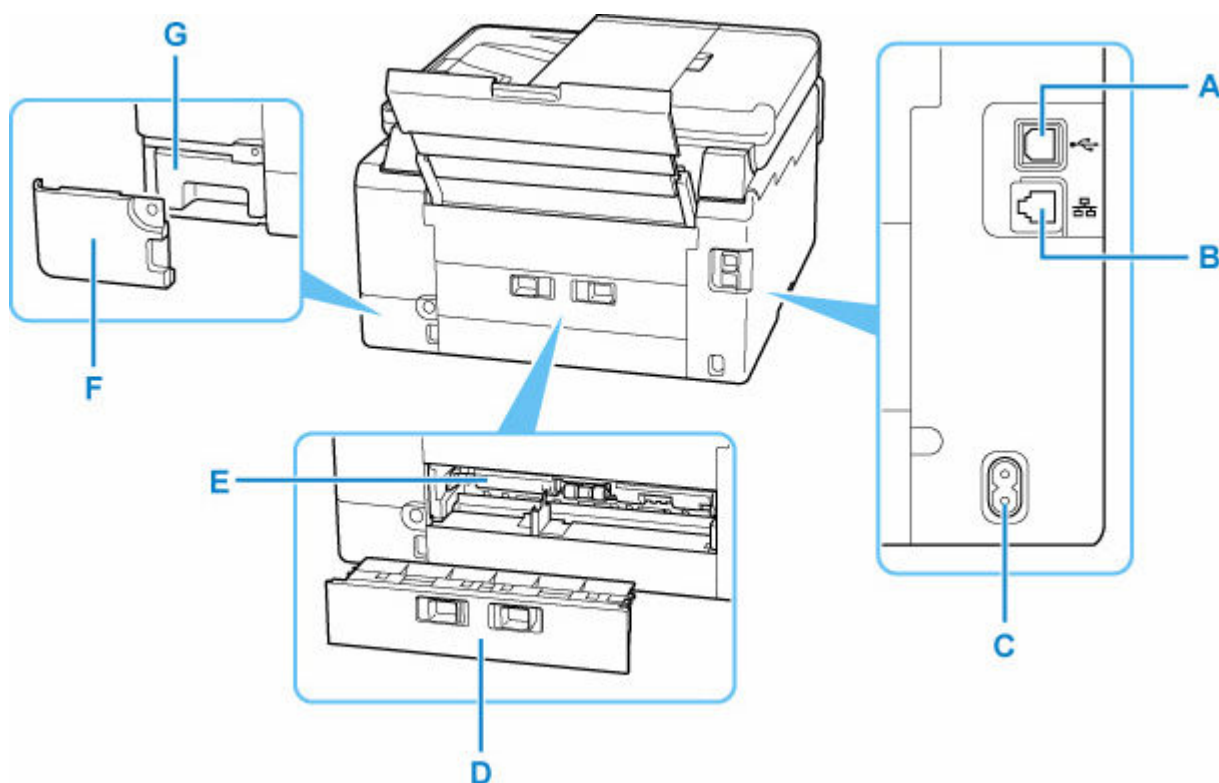

A: Puerto USB

Introduzca aquí el cable USB para conectar la impresora a un ordenador.

B: Conector de LAN cableada

Introduzca aquí el cable de LAN para conectar la impresora a una LAN.

C: Conector del cable de alimentación

Conecte aquí el cable de alimentación eléctrica que se proporciona.

D: Cubierta trasera

Sepárela cuando necesite retirar el papel atascado.

E: Unidad de transporte

Ábrala cuando necesite retirar el papel atascado.

F: Tapa de mantenimiento

Abra al sustituir el cartucho de mantenimiento.

G: Cartucho de mantenimiento

Absorbe la tinta utilizada para la limpieza.

»» Nota

- Para obtener información sobre cómo sustituir el cartucho de mantenimiento, consulte [Sustitución del cartucho de mantenimiento](#).

»» Importante

- No toque la cubierta metálica.

- No conecte ni desconecte el cable USB o LAN mientras la impresora esté imprimiendo o escaneando con el ordenador. Podría provocar problemas.

Vista interior

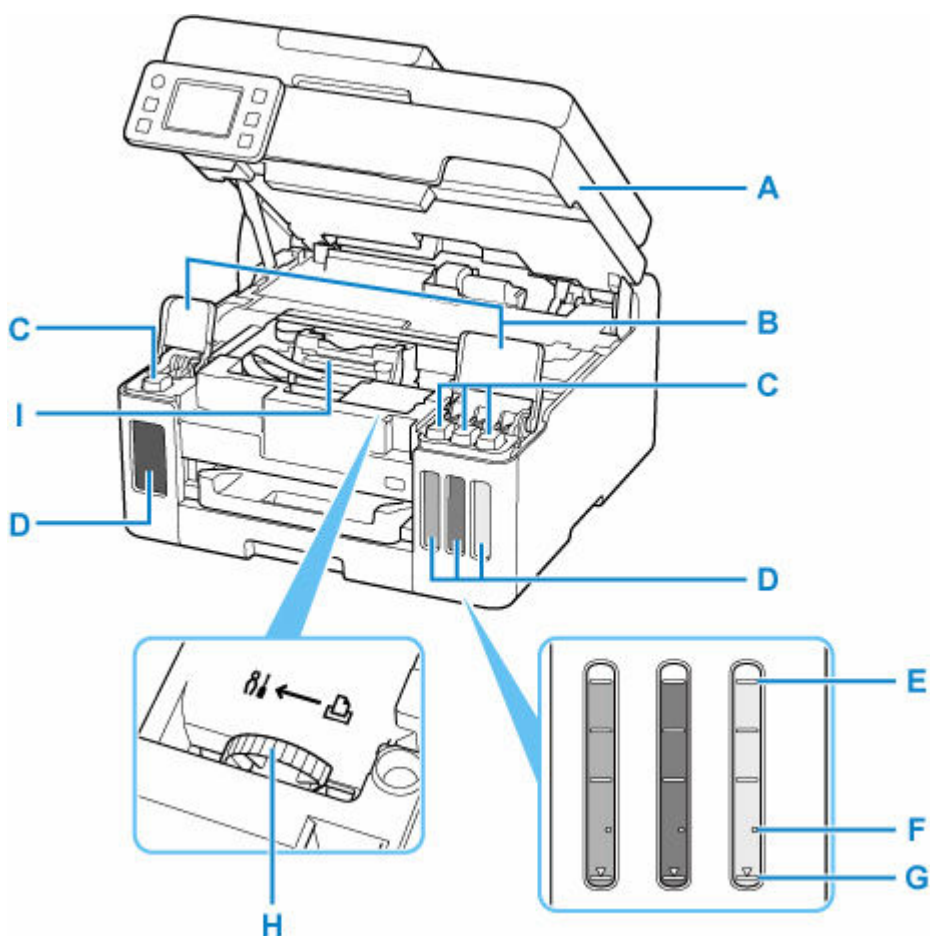

A: Cubierta/unidad de escaneado

Escanea originales. Ábrala para rellenar los depósitos de tinta y para retirar papel atascado.

B: Cubiertas del depósito de tinta

Ábrala para rellenar los depósitos de tinta.

C: Tapas del depósito

Ábrala para rellenar los depósitos de tinta.

D: Depósitos de tinta

El depósito de tinta negra se encuentra a la izquierda y el depósito de tinta de color (cian, magenta y amarillo), a la derecha.

Si existen niveles bajos de tinta, rellene los depósitos afectados.

➔ [Cómo rellenar los depósitos de tinta](#)

E: Línea de límite superior

Indica la máxima capacidad de tinta.

F: Punto

Indica la cantidad de tinta necesaria cuando se sustituye la tinta en el cabezal de impresión.

G: Línea de límite inferior

Indica el límite inferior de la cantidad de tinta suficiente para imprimir. Rellene el depósito de tinta antes de que la cantidad de tinta esté por debajo de esta línea.

H: Palanca de la válvula de tinta

Acciónela cuando transporte una impresora.

➡ [Reparación de la impresora](#)

I: Soporte del cabezal de impresión

El cabezal de impresión viene preinstalado.

Panel de control

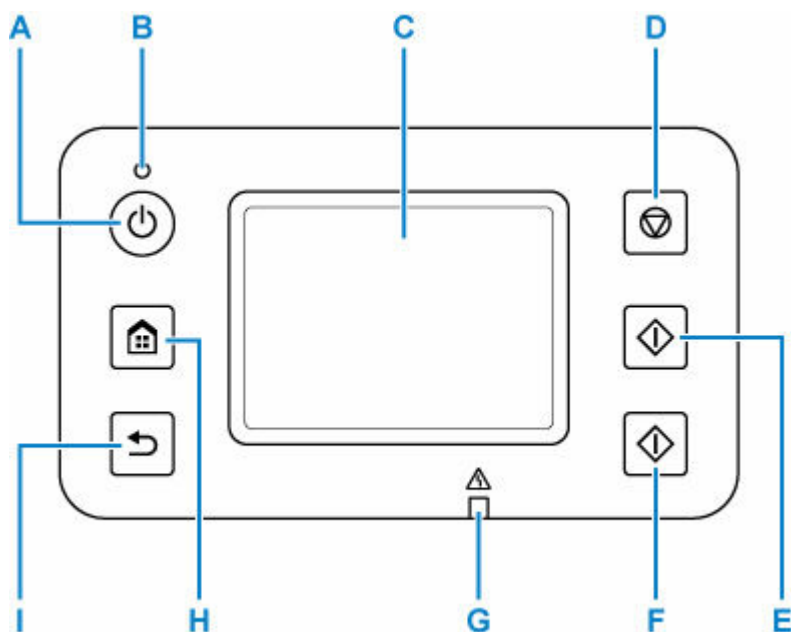

A: Botón ACTIVADO (ON)

Enciende o apaga la impresora. Al conectar la corriente, se ilumina después de parpadear. Antes de conectar la alimentación, asegúrese de que la cubierta de documentos está cerrada.

➔ [Encendido y apagado de la impresora](#)

B: Luz de ACTIVADO (ON)

Se queda encendida cuando la impresora se enciende.

C: Pantalla táctil

Muestra los mensajes, los elementos de los menús y el estado de funcionamiento. Toque la pantalla con suavidad con el dedo para seleccionar un elemento del menú o un botón.

➔ [Uso de la Pantalla táctil](#)

D: Botón Parar (Stop)

Cancela la impresión, la copia o el escaneado.

E: Botón Negro (Black)

Comienza la copia o el escaneado en blanco y negro.

F: Botón Color

Comienza la copia o el escaneado en color.

G: Lámpara de Alarma (Alarm)

Se enciende o parpadea cuando se produce un error.

H: Botón INICIO (HOME)

Se utiliza para acceder a la pantalla INICIO.

➔ [Uso de la Pantalla táctil](#)

I: Botón Atrás (Back)

Para volver a la pantalla anterior.

Fuente de alimentación

- Encendido y apagado de la impresora

Encendido y apagado de la impresora

- ➔ [Comprobación de que el equipo está encendido](#)
- ➔ [Encendido de la impresora](#)
- ➔ [Apagado de la impresora](#)

Comprobación de que el equipo está encendido

Se encenderá la luz de **ACTIVADO (ON)** cuando la impresora esté encendida.

Aunque la pantalla táctil esté apagada, si la luz de **ACTIVADO (ON)** está encendida, la impresora está encendida.

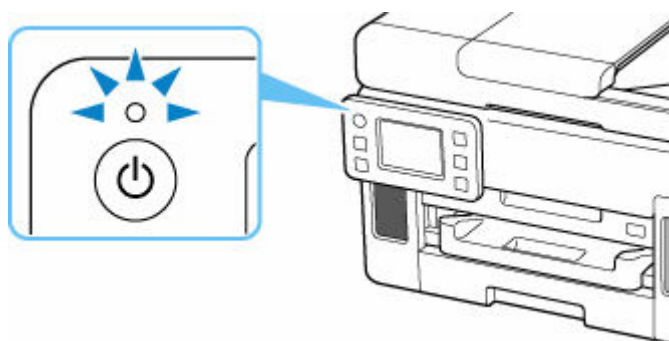

»» Nota

- El contenido de la pantalla táctil se desconectará si la impresora no se utiliza durante unos 5 minutos. Para restaurar el contenido de la pantalla táctil, tóquela. La pantalla también se activa de nuevo cuando se imprime un original desde un ordenador.

Encendido de la impresora

Pulse el botón ACTIVADO (ON) para encender la impresora.

La luz de **ACTIVADO (ON)** parpadea y, a continuación, se queda iluminada.

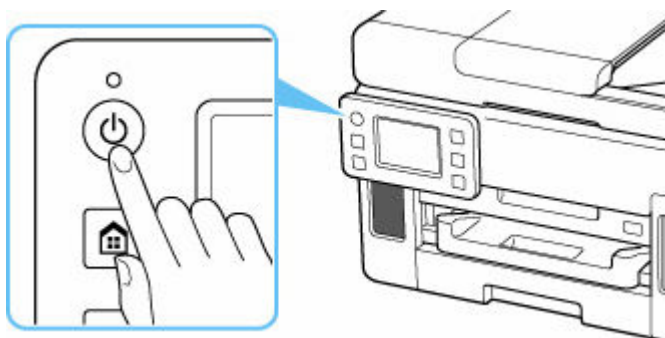

»» Nota

- Puede pasar cierto tiempo hasta que la impresora empiece a imprimir inmediatamente después de encender la impresora.
- Si aparece un mensaje de error en la pantalla táctil, consulte [Si se produjo un error](#).

- Se puede establecer que la impresora se encienda automáticamente cuando se realiza alguna operación de impresión o de escaneado desde un ordenador conectado mediante un cable USB o una red. Esta característica está desactivada de manera predeterminada.

Desde la impresora

➔ [Configuración ECO](#)

Desde el ordenador

– Para Windows:

➔ [Gestión del encendido de la Impresora](#)

– Para macOS:

➔ [Gestión del encendido de la Impresora](#)

Apagado de la impresora

1. Pulse el botón **ACTIVADO (ON)** para apagar la impresora.

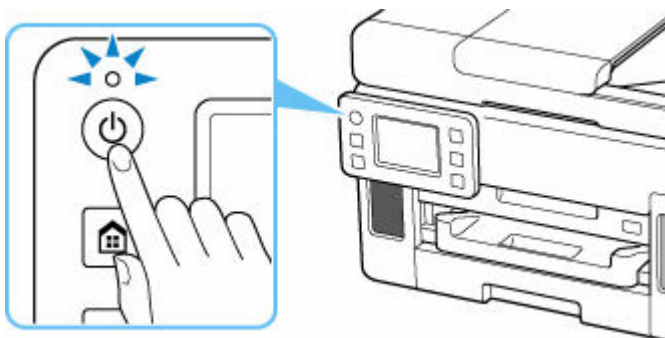

2. Compruebe que la luz de **ACTIVADO (ON)** está apagada.

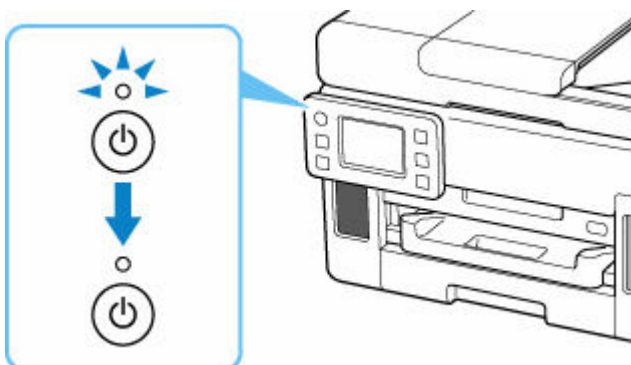

»»» Importante

- A la hora de desenchufar el cable de alimentación, pulse el botón **ACTIVADO (ON)** y compruebe que la luz **ACTIVADO (ON)** está apagada. Si se desconecta el cable de alimentación mientras la luz de **ACTIVADO (ON)** está encendida o intermitente, el cabezal de impresión puede secarse o atascarse, y la calidad de impresión puede ser menor.

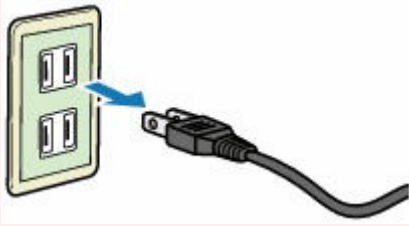

Uso de la Pantalla táctil

La pantalla INICIO de la pantalla táctil aparece cuando se enciende la impresora.

Toque con la punta del dedo la pantalla INICIO en la pantalla táctil para seleccionar menús para copiar, escanear y otras funciones.

➔ [Pantalla INICIO](#)

➔ [Funcionamiento básico de la pantalla táctil](#)

Pantalla INICIO

La pantalla INICIO se compone de dos pantallas.

La pantalla se puede cambiar desplazándola hacia la izquierda o la derecha.

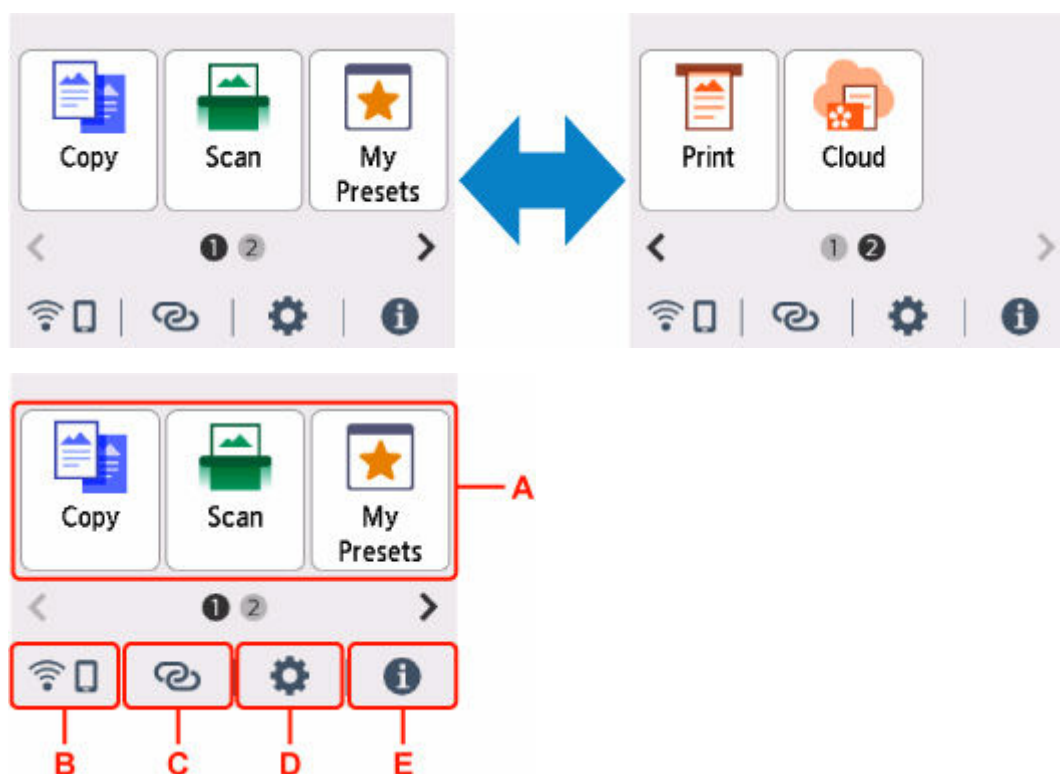

A: Menú Básico

Seleccione para copiar o escanear usando el panel de control. Después de seleccionar un menú básico, se muestran los menús individuales.

B: Red

Muestra el estado actual de la red. Seleccione para mostrar la información de red básica o para cambiar la configuración de red.

El icono varía dependiendo de la red de uso o del estado de la red.



La Wi-Fi está activada y la impresora está conectada al router inalámbrico.

»»» Nota

- En función del estado de la señal, el icono cambiará.



(Intensidad de la señal: 81 % o superior): puede utilizar la impresora a través de la Wi-Fi sin problemas.



(Intensidad de la señal: el 51 % o más): el problema de que la impresora no puede imprimir puede aparecer en función del estado de la red. Recomendamos colocar la impresora cerca del router inalámbrico.



(Intensidad de la señal: el 50 % o menos): Puede aparecer el problema de que la impresora no puede imprimir. Coloque la impresora cerca del router inalámbrico.



La Wi-Fi está activada, pero la impresora no está conectada al router inalámbrico.



Conexión directa inalámbrica está activada.



La red está desactivada.

C: Conexión inalámbrica

Seleccione para conectar la impresora a un teléfono inteligente/una tableta a través de la Wi-Fi mediante Conexión inalámbrica fácil.

Pulse este botón para mostrar una pantalla de confirmación para iniciar una conexión. Mantenga pulsado este botón para cambiar al modo de espera en la Conexión inalámbrica fácil.

➔ Conexión inalámbrica fácil

D: Configuración

Muestra los menús de configuración de la impresora o los menús de mantenimiento.



(NEW) aparece si hay una notificación de actualización o información del servicio en la nube.

➔ [Actualizar firmware](#)

➔ [Uso del Servicio en la nube](#)

E: Sugerencia

Muestra guías rápidas sobre procedimientos como la carga de papel y la solución de problemas, así como información como el nivel de tinta estimado e información del sistema.

»» Nota

- Para obtener más información sobre cómo cambiar la configuración, consulte [Cambio de la configuración desde el panel de control](#).

Funcionamiento básico de la pantalla táctil

Con suavidad, toque la pantalla táctil con la punta del dedo o mueva el dedo para acceder a las distintas funciones o configuraciones.

»» Importante

- Cuando esté utilizando la pantalla táctil, evite las siguientes manipulaciones, que podrían provocar que la impresora funcione mal o dañar la impresora.
 - Apretar con fuerza la pantalla táctil.
 - Apretar la pantalla táctil con algo que no sea el dedo (especialmente con objetos de punta afilada, como bolígrafos, lápices o clavos).
 - Tocar la pantalla táctil con las manos húmedas o sucias.
 - Colocar cualquier objeto encima de la pantalla táctil.
- No coloque una hoja protectora en la pantalla táctil. Al retirarla, la pantalla táctil podría sufrir daños.

Puntear

Tocar suavemente con la punta del dedo y retirarla inmediatamente.

Sirve para seleccionar un elemento o una foto en la pantalla.



Tocar

Tocar suavemente con la punta del dedo.

Sirve para avanzar (o retroceder) por los menús o los grupos de fotos, tocando la marca de avance (o retroceso).

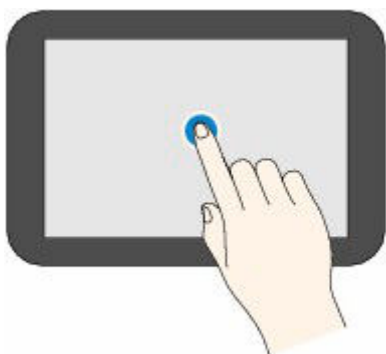

Desplazar

Desplazar el dedo por la pantalla, hacia arriba, hacia abajo, a la izquierda o a la derecha.

Sirve para pasar de un menú a otro, o para avanzar o retroceder por los grupos de fotos.

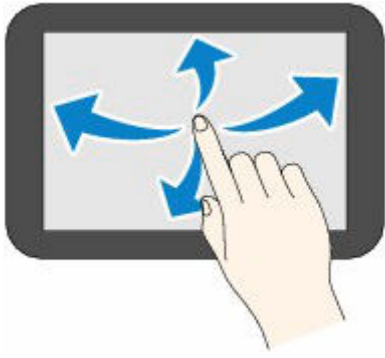

Arrastrar

Sin dejar de tocar suavemente la pantalla, mover el dedo hacia arriba, hacia abajo, a la izquierda o a la derecha.

Sirve para ver listas o elementos, o para mover controles deslizantes.

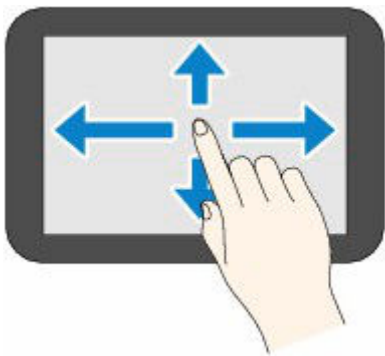

Introducción de números, letras y símbolos

En la impresora, puede introducir (o corregir) los caracteres y los números cuando se muestra el teclado en la pantalla.

El carácter se asigna a cada tecla que se muestra en la pantalla. Puntee la tecla para introducir el carácter.

Una vez completada la entrada, puntee  para la determinación.

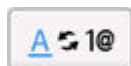

Cambia el modo de introducción de caracteres.



Cambia las letras mayúsculas y minúsculas de un teclado.



Introduzca los símbolos.

Símbolo de entrada

. @ - _ SP * # ! " , ; : ^ ` = / | ' ? \$ % & + () [] { } < > \ ~

SP: En blanco (espacio) para un carácter



Elimina los caracteres introducidos justo antes.



Inserta un espacio en blanco.



Determina el contenido de los datos introducidos.



Mueva el cursor.

Para insertar el carácter, mueva el cursor al carácter de la derecha de la posición en la que desee insertar el carácter.

Para eliminar el carácter, mueva el cursor al carácter que desea eliminar.

»» Nota

- Solo los modos de entrada o los caracteres disponibles para la entrada aparecen en sus respectivas pantallas.
- Puede cambiar el diseño de un teclado.
 - ➔ [Configuración de otros dispositivos](#)

Cambio de la configuración

- **Cambio de la configuración de la Impresora desde el equipo (Windows)**
- **Cambio de la configuración de la impresora desde el ordenador (macOS)**
- **Cambio de la configuración desde el panel de control**

Cambio de la configuración de la Impresora desde el equipo (Windows)

- **Cambio de las opciones de impresión**
- **Gestión del encendido de la Impresora**
- **Cambio del modo de funcionamiento de la Impresora**

Cambio de las opciones de impresión

Se puede cambiar la configuración detallada del controlador de impresora para los datos de impresión enviados desde un software de aplicación.

Marque esta casilla de verificación si se recorta parte de los datos de imagen, varía la fuente de papel durante la impresión respecto de la configuración del controlador o se produce un error de impresión.

1. Abra la [ventana de configuración del controlador de impresora](#)
2. Haga clic en **Opciones de impresión... (Print Options...)** en la ficha **Configurar página (Page Setup)**

Se abre el cuadro de diálogo **Opciones de impresión (Print Options)**.

3. Cambie la configuración individual

Si es necesario, modifique la configuración de cada elemento y, a continuación, haga clic en **Aceptar (OK)**.

Aparecerá de nuevo la ficha **Configurar página (Page Setup)**.

Gestión del encendido de la Impresora

Esta función permite gestionar la alimentación de la impresora desde la Canon IJ Printer Assistant Tool.



Apagar la impresora (Power Off)

La función **Apagar la impresora (Power Off)** permite apagar la impresora. Si la utiliza, no podrá encender la impresora desde la Canon IJ Printer Assistant Tool.

1. Abra [Canon IJ Printer Assistant Tool](#)

2. Realice el apagado

Haga clic en **Apagar la impresora (Power Off)**. Cuando aparezca el mensaje de confirmación, haga clic en **Aceptar (OK)**.

La alimentación de la impresora se apagará.



Encendido automático (Auto Power)

El **Encendido automático (Auto Power)** le permite establecer el **Encendido automático (Auto Power On)** y el **Apagado automático (Auto Power Off)**.

La función **Encendido automático (Auto Power On)** enciende automáticamente la impresora cuando se reciben datos.

La función **Apagado automático (Auto Power Off)** apaga automáticamente la impresora cuando no hay operaciones del controlador de la impresora o de la impresora durante un periodo determinado.

1. Abra la [Canon IJ Printer Assistant Tool](#)

2. Compruebe que la impresora está encendida y haga clic en **Encendido automático (Auto Power)**

Se abrirá el cuadro de diálogo **Configuración de encendido automático (Auto Power Settings)**.

▶▶▶ Nota

- Si la impresora está apagada o si la comunicación entre la impresora y el ordenador está desactivada, quizás aparezca un mensaje de error indicando que el ordenador no puede obtener el estado de la impresora.
Si así ocurre, haga clic en **Aceptar (OK)** para mostrar la configuración más reciente especificada en el ordenador.

3. Si es necesario, realice las siguientes configuraciones:

Encendido automático (Auto Power On)

Seleccione la configuración de encendido automático.

Seleccione **Desactivar (Disable)** para evitar que se active la función de encendido automático.

Compruebe que la impresora esté encendida y haga clic en **Aceptar (OK)** para cambiar la configuración de la impresora.

Seleccione **Activar (Enable)** para encender la impresora automáticamente cuando se le envíen datos de impresión.

Apagado automático (Auto Power Off)

Especifique el tiempo en la lista. Si transcurre ese tiempo sin ninguna operación en el controlador de impresora ni en la impresora, la impresora se apagará automáticamente.

»» Nota

- Activar el encendido automático, desactivar el apagado automático o prolongar el tiempo de transición para el apagado automático aumentará el consumo de energía.

4. Aplique la configuración

Haga clic en **Aceptar (OK)**. Cuando aparezca el mensaje de confirmación, haga clic en **Aceptar (OK)**.

En lo sucesivo, la configuración estará activada. Si desea desactivar esta función, seleccione **Desactivar (Disable)** en la lista siguiendo el mismo procedimiento.

»» Nota

- Cuando la impresora está desactivada, el mensaje del monitor de estado de Canon IJ varía en función de la configuración de **Encendido automático (Auto Power On)**. Cuando está configurado en **Activar (Enable)**, se muestra "La impresora se encuentra en espera. Cuando está configurado en **Desactivar (Disable)**, se muestra "No se puede comunicar con la impresora".

Cambio del modo de funcionamiento de la Impresora

En caso necesario, cambie entre los distintos modos de funcionamiento de la impresora.

Si desea cambiar la configuración de la impresora, abra una de las siguientes dos pantallas y configure las opciones.

- [Configuración personalizada en la pestaña Mantenimiento](#)
- [Otra configuración en Canon IJ Printer Assistant Tool](#)

Para las funciones relacionadas con la configuración de impresión, vaya a **Configuración personalizada (Custom Settings)** en la pestaña **Mantenimiento (Maintenance)**. Para otras configuraciones, vaya a **Otra configuración (Other Settings)** en Canon IJ Printer Assistant Tool.

Configuración personalizada (Custom Settings) en la pestaña Mantenimiento (Maintenance)

1. Abra la pestaña **Mantenimiento (Maintenance)**
2. Compruebe que la impresora esté encendida y haga clic en **Configuración personalizada (Custom Settings)**

Se abrirá el [Cuadro de diálogo Configuración personalizada](#).

»»» Nota

- Si la impresora está apagada o si la comunicación entre la impresora y el ordenador está desactivada, quizás aparezca un mensaje de error indicando que el ordenador no puede obtener el estado de la impresora.
Si así ocurre, haga clic en **Aceptar (OK)** para mostrar la configuración más reciente especificada en el ordenador.

3. Definición de la configuración

Si fuera necesario, alterne entre los distintos modos de funcionamiento de la impresora.

4. Aplique la configuración

Haga clic en **Aceptar (OK)** y, cuando aparezca el mensaje de confirmación, haga clic en **Aceptar (OK)**.

Tras esto, la impresora funcionará según la configuración modificada.

Otra configuración (Other Settings) en Canon IJ Printer Assistant Tool

1. Abra la [Canon IJ Printer Assistant Tool](#)
2. Compruebe que la impresora esté encendida y haga clic en **Otra configuración (Other Settings)**

Se abrirá el [Cuadro de diálogo Otra configuración](#).

»» Nota

- Si la impresora está apagada o si la comunicación entre la impresora y el ordenador está desactivada, quizás aparezca un mensaje de error indicando que el ordenador no puede obtener el estado de la impresora.

Si así ocurre, haga clic en **Aceptar (OK)** para mostrar la configuración más reciente especificada en el ordenador.

3. Definición de la configuración

Si fuera necesario, alterne entre los distintos modos de funcionamiento de la impresora.

4. Aplique la configuración

Haga clic en **Aceptar (OK)** y, cuando aparezca el mensaje de confirmación, haga clic en **Aceptar (OK)**.

Tras esto, la impresora funcionará según la configuración modificada.

Cambio de la configuración de la impresora desde el ordenador (macOS)

- **Gestión del encendido de la Impresora**
- **Cambio del modo de funcionamiento de la Impresora**

Gestión del encendido de la Impresora

La alimentación de la Impresora se gestiona desde la IU remota.

Config. control alimentación (Power control settings)

Config. control alimentación (Power control settings) le permite establecer el apagado automático y el encendido automático.

El apagado automático es la función por la cual la impresora se apaga automáticamente cuando no se envían los datos o la impresora permanece inactiva durante un período determinado.

La función de encendido automático enciende la impresora cuando se reciben datos.

1. Seleccione **Configuración de impresora (Printer settings)** en la [IU remota](#).
2. Haga clic en **Config. control alimentación (Power control settings)**
3. Seleccione **Usar cont. alimen. auto. (Use auto power control)** y, a continuación, haga clic en **OK**
4. Compruebe el mensaje que aparece y haga clic en **OK**
5. Complete la siguiente configuración:

Apagado automático (Auto power off)

Especifique el tiempo en la lista. La impresora se apaga automáticamente cuando no se envían datos en el tiempo especificado o la impresora ha permanecido inactiva.

Encendido automático (Auto power on)

Al activar esta casilla de verificación, la impresora se enciende automáticamente cuando se envían datos.

»» Nota

- Activar el encendido automático, desactivar el apagado automático o prolongar el tiempo de transición para el apagado automático aumentará el consumo de energía.

6. Aplique la configuración

Haga clic en **OK**.

A partir de este momento, la impresora funcionará según la configuración modificada.

Cambio del modo de funcionamiento de la Impresora

En caso necesario, cambie entre los distintos modos de funcionamiento de la impresora.

1. Compruebe si la impresora está encendida y seleccione **Configuración de impresora (Printer settings)** en la [IU remota](#)

2. Si es necesario, realice las siguientes configuraciones:

Configuración impresión (Print settings) - Evitar abrasión del papel (Prevent paper abrasion)

Durante la impresión de alta densidad, la impresora puede aumentar la distancia entre el cabezal de impresión y el papel para evitar la abrasión de éste.

Marque esta casilla de verificación para evitar la abrasión del papel.

Configuración personalizada (Custom settings) - Detectar difer. config. papel (Detect paper setting mismatch)

Si la casilla de verificación no está seleccionada, en el momento de la impresión desde el PC puede continuar imprimiendo sin la aparición de mensajes, incluso aunque la configuración del papel establecida en el cuadro de diálogo Imprimir difiera de la información del papel registrada en la impresora.

Tiempo de secado (Ink drying wait time)

Puede definir el tiempo durante el cual la impresora va a estar parada hasta comenzar la impresión de la página siguiente. El tiempo de espera aumenta a la vez que valor configurado en la lista, y se reduce cuando este disminuye.

Si una página impresa se mancha porque la siguiente se expulsa antes de que la tinta se haya secado, se recomienda aumentar el tiempo de secado.

3. Aplique la configuración

Haga clic en **OK**.

Tras esto, la impresora funcionará según la configuración modificada.

Cambio de la configuración desde el panel de control

- **Cambio de la configuración desde el panel de control**
- **Elementos de configuración en el panel de control**
- **Configuración de seguridad**
- **Configuración de la impresión**
- **Control de alimentación**
- **Configuración de LAN**
- **Configuración de otros dispositivos**
- **Reorganización de los iconos de la pantalla de inicio**
- **Selección de idioma**
- **Actualizar firmware**
- **Conf. contraseña administrador**
- **Configuración de administración de usuarios**
- **Restablecimiento de la configuración**
- **Configuración de alimentación**
- **Configuración del servicio web**
- **Configuración ECO**
- **Config. de silencio**
- **Información del sistema**
- **Gestión de trabajos**
- **Registro de las configuraciones favoritas (Perfiles personalizados)**
- **Comprobación del número total de usos de la impresora**

Cambio de la configuración desde el panel de control

En esta sección se describe el procedimiento para cambiar la configuración en la pantalla **Configuración de dispositivo (Printer settings)**, realizando los pasos para especificar la **Evitar abrasión del papel (Prevent paper abrasion)** como ejemplo.

1. [Compruebe que la impresora está encendida.](#)

2. Seleccione  (Configuración) en la pantalla INICIO
➔ [Uso de la Pantalla táctil](#)

3. Seleccione  **Configuración de dispositivo (Printer settings)**.
Se mostrará la pantalla **Configuración de dispositivo (Printer settings)**.

4. Seleccione un elemento de configuración para ajustarlo.



Aparecerá la pantalla de configuración del elemento seleccionado.

5. Seleccione un elemento de configuración.

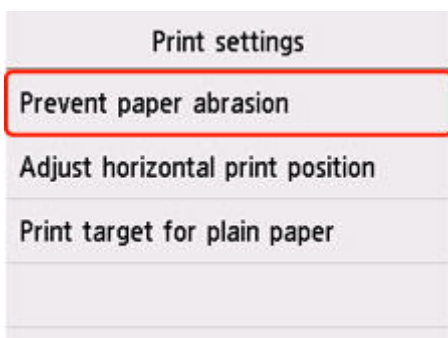

6. Seleccione una configuración para especificarla.

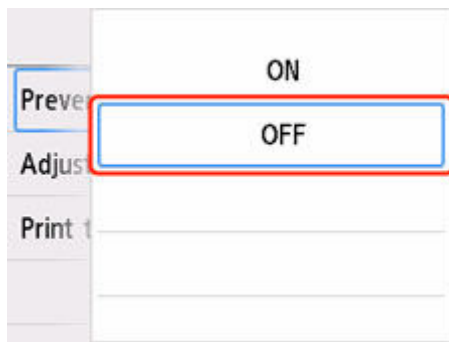

Para obtener más información acerca de los elementos de configuración en el panel de control:

➡ [Elementos de configuración en el panel de control](#)

Elementos de configuración en el panel de control

»» Nota

- Se necesita la contraseña del administrador para cambiar los ajustes de algunos elementos de configuración, si se pueden cambiar los ajustes, en el panel de control mediante la contraseña del administrador.

Elementos de la impresora

- ➔ [Control de alimentación](#)
- ➔ [Configuración de otros dispositivos](#)
- ➔ [Reorganización de los iconos de la pantalla de inicio](#)
- ➔ [Selección de idioma](#)
- ➔ [Configuración del servicio web](#)
- ➔ [Configuración ECO](#)
- ➔ [Config. de silencio](#)
- ➔ [Registro de las configuraciones favoritas \(Perfiles personalizados\)](#)

Elementos para papel/impresión

- ➔ [Configuración de la impresión](#)
- ➔ [Configuración de alimentación](#)

Elementos de mantenimiento/gestión

- ➔ [Configuración de seguridad](#)
- ➔ [Configuración de LAN](#)
- ➔ [Actualizar firmware](#)
- ➔ [Conf. contraseña administrador](#)
- ➔ [Configuración de administración de usuarios](#)
- ➔ [Restablecimiento de la configuración](#)
- ➔ [Información del sistema](#)
- ➔ [Gestión de trabajos](#)
- ➔ [Comprobación del número total de usos de la impresora](#)

Configuración de seguridad

►►► Importante

- Se necesita la contraseña del administrador para cambiar la configuración si se permite el cambio de configuración en el panel de control mediante la contraseña del administrador.

- **Configuración de IPsec (IPsec settings)**

Al seleccionar **Activar (Enable)**, podrá especificar la seguridad de IPsec.

- **Ajustes de IEEE802.1X/EAP (IEEE802.1X/EAP settings)**

Lleva a cabo varias configuraciones para IEEE802.1X/ EAP.

►►► Nota

- Consulte la Guía de seguridad para obtener detalles sobre la **Configuración de seguridad (Security settings)**.

➡ [Configurar/Administrar seguridad](#)

Configuración de la impresión

- **Evitar abrasión del papel (Prevent paper abrasion)**

Utilice únicamente esta opción si la superficie de impresión aparece emborronada.

▶▶▶ Importante

- Después de imprimir, asegúrese de volver a establecer este ajuste en **OFF**, puesto que la calidad de impresión podría disminuir o la impresión ralentizarse.

- **Ajustar posición impr. horizontal (Adjust horizontal print position)**

Permite ajustar la posición de impresión cuando los márgenes izquierdo/derecho no están alineados.

Puede ajustar los márgenes izquierdo/derecho en incrementos de 0,1 mm (0,004 pulgadas) entre -3 mm (-0,12 pulgadas) y +3 mm (+0,12 pulgadas), centrado en la mitad horizontal del papel.

▶▶▶ Importante

- Cuando utilice papel de tamaño A4/Carta, la cantidad de ajuste que puede hacer es limitada. No se puede realizar ajustes mayores que este límite.

- **Objetivo de impresión pap. norm. (Print target for plain paper)**

Seleccione **Solo texto (Text only)** o **Texto y fotos (Text and photos)** para la impresión de papel normal.

▶▶▶ Nota

- Como resultado de la impresión, si es consciente de irregularidades o texturas de granularidad, seleccione **Texto y fotos (Text and photos)**.

- **Red. manc. tinta en papel normal (Reduce plain paper ink smudges)**

Dependiendo de las características del papel normal, es menos probable que la tinta se fije en el papel. Como consecuencia, puede haber casos en los que aparezcan manchas de tinta en el papel debido al roce de la superficie impresa. Puedes seleccionar el nivel de la configuración para reducir las manchas de tinta según la condición de manchas.

▶▶▶ Nota

- Al aplicar esta configuración, es posible que la velocidad de impresión se más lenta o que disminuya la calidad de impresión.
- Esta configuración solo se aplica cuando se selecciona papel normal como tipo de soporte.

Control de alimentación

»» Nota

- Si se cambia esta configuración, el consumo de energía puede aumentar.
- **Usar control de alimen. auto. (Use auto power control)**
 - **Apagado autom. (Auto power off)**

Especifica el tiempo que debe transcurrir antes de apagar la impresora de forma automática cuando esta permanezca inactiva o no se envíen datos de impresión a la impresora.
 - **Encendido autom. (Auto power on)**

Al seleccionar **ON**, la impresora se enciende automáticamente si se envía un comando de escaneado desde un ordenador o se envían datos de impresión a la impresora.
- **Usar programación (Use scheduling)**

Especifica la hora de encendido o apagado automático de la impresora cada día de la semana.
- **No usar control de alimentación (Do not use power control)**

Desactiva la función para encender o apagar la impresora automáticamente.

Configuración de LAN

►►► Importante

- Se necesita la contraseña del administrador para cambiar la configuración si se permite el cambio de configuración en el panel de control mediante la contraseña del administrador.

- ➔ [Wi-Fi](#)
- ➔ [Conexión directa inalámbrica \(Wireless Direct\)](#)
- ➔ [LAN cableada \(Wired LAN\)](#)
- ➔ [Configuración avanzada \(Advanced setup\)](#)

Para imprimir la configuración de red, seleccione **Impr. detalles (Print details)** y seleccione **Sí (Yes)**.

- ➔ [Impresión de la configuración de red](#)

►►► Importante

- El documento impreso de la configuración de red contiene información importante sobre la red. Trátela con cuidado.

Wi-Fi

• Lista configuración Wi-Fi (Wi-Fi setting list)

La información de configuración de red de la impresora aparece cuando se conecta mediante Wi-Fi. (Algunos elementos de configuración no se muestran en función de la configuración de la impresora.)

| Elementos | Parámetros |
|---|--|
| Conexión (Connection) | Activado (conectado)/Activado (desconectado)/Desactivado |
| Nombre de red (SSID) (Network name (SSID)) | XXXXXXXXXXXXXXXXXXXX XXXXXXXXXXXXXXXXXXXX (hasta 32 caracteres) |
| Frecuencia (Frequency) | 2,4 GHz/5 GHz |
| Seguridad Wi-Fi (Wi-Fi security) | Inactivo WPA-PSK (AES) WPA2-PSK (AES) WPA/WPA2-PSK WPA3-SAE(AES) WPA2/WPA3-PSK WPA-EAP(AES) WPA2-EAP(AES) WPA3-EAP(AES) WPA/WPA2-EAP(AES) WPA2/WPA3-EAP(AES) |
| Intensidad de la señal (%) (Signal strength (%)) | XXX |

| | |
|--|--|
| Dirección IPv4 (IPv4 address) | XXX. XXX. XXX. XXX (12 caracteres) |
| Máscara de subred IPv4 (IPv4 subnet mask) | XXX. XXX. XXX. XXX (12 caracteres) |
| Pasarela predeterminada IPv4 (IPv4 default gateway) | XXX. XXX. XXX. XXX (12 caracteres) |
| Dirección de enlace local de IPv6 (IPv6 link-local address) | XXXX: XXXX: XXXX: XXXX: XXXX: XXXX: XXXX: XXXX (32 caracteres) |
| Dirección MAC (Wi-Fi) (MAC address (Wi-Fi)) | XX:XX:XX:XX:XX:XX (12 caracteres) |
| Nombre de impresora (Printer name) | XXXXXXXXXXXXXXXXXX (hasta 15 caracteres) |
| Nombre del servicio Bonjour (Bonjour service name) | XXXXXXXXXXXXXXXXXX XXXXXXXXXXXXXXXXXX XXXXXXXXXXXXXXXXXX XXXXXXXXXXXXXXXXXX (hasta 52 caracteres) |

("XX" representa caracteres alfanuméricos.)

- **Activar/desactivar Wi-Fi (Enable/disable Wi-Fi)**

Activa o desactiva Wi-Fi.

- **Configuración Wi-Fi (Wi-Fi setup)**

Selecciona el método de configuración de la conexión Wi-Fi.

- **Conexión inalámbrica fácil (Easy wireless connect)**

Seleccione esta opción si especifica la configuración de la información del punto de acceso en la impresora directamente desde un dispositivo (por ejemplo, un teléfono inteligente o una tableta) sin utilizar el router inalámbrico. Para el procedimiento de configuración, siga las instrucciones en pantalla del dispositivo de conexión.

- **Conexión manual (Manual connect)**

Seleccione esta opción cuando realice la configuración para Wi-Fi de forma manual mediante el panel de control de la impresora.

- **WPS (método de pulsador) (WPS (Push button method))**

Seleccione esta opción cuando realice la configuración para Wi-Fi utilizando un router inalámbrico compatible con el método de pulsador de Wi-Fi Protected Setup (WPS). Siga las instrucciones que aparecen en pantalla durante la configuración.

- **Otros tipos de conexión (Other connection types)**

- **WPS (método de código PIN) (WPS (PIN code method))**

Seleccione esta opción cuando realice la configuración para Wi-Fi utilizando un router inalámbrico compatible con el método de código PIN de Wi-Fi Protected Setup (WPS). Siga las instrucciones que aparecen en pantalla durante la configuración.

Conexión directa inalámbrica (Wireless Direct)

- **Lista config. conex. dir. inalámbr. (Wireless Direct setting list)**

La información de configuración de red de la impresora aparece cuando se conecta mediante Conexión directa inalámbrica. (Algunos elementos de configuración no se muestran en función de la configuración de la impresora.)

| Elementos | Parámetros |
|---|--|
| Conexión (Connection) | Activar/Desactivar |
| Nombre de red (SSID) (Network name (SSID)) | DIRECT-XXXXXXXXXX XXXXXXXXXXXXXXXXXXXX (hasta 32 caracteres) |
| Contraseña (Password) | XXXXXXXXXXXX (10 caracteres) |
| Frecuencia (Frequency) | 2,4 GHz/5 GHz |
| Seguridad Wi-Fi (Wi-Fi security) | WPA2-PSK (AES) |
| Núm. de disp. conectados ahora (No. of printers connected now) | XX/XX |
| Dirección IPv4 (IPv4 address) | XXX. XXX. XXX. XXX (12 caracteres) |
| Máscara de subred IPv4 (IPv4 subnet mask) | XXX. XXX. XXX. XXX (12 caracteres) |
| Pasarela predeterminada IPv4 (IPv4 default gateway) | XXX. XXX. XXX. XXX (12 caracteres) |
| Dirección de enlace local de IPv6 (IPv6 link-local address) | XXXX: XXXX: XXXX: XXXX: XXXX: XXXX: XXXX: XXXX (32 caracteres) |
| Dirección MAC (Wi-Fi) (MAC address (Wi-Fi)) | XXX. XXX. XXX. XXX (12 caracteres) |
| Nombre de impresora (Printer name) | XXXXXXXXXXXXXXXXXX (hasta 15 caracteres) |
| Nombre del servicio Bonjour (Bonjour service name) | XXXXXXXXXXXXXXXXXX XXXXXXXXXXXXXXXXXX XXXXXXXXXXXXXXXXXX XXXXXXXXXXXXXXXXXX (hasta 52 caracteres) |

("XX" representa caracteres alfanuméricos.)

- **Conectarse a un tel. inteligente (Connect to smartphone)**

Permite conectar el teléfono inteligente a la impresora leyendo el código QR que se muestra en la pantalla táctil con el teléfono inteligente o también obteniendo manualmente el nombre de red y la contraseña.

- **Act./desact. Con. dir. inalámbr. (Enable/disable Wireless Direct)**

Activa/desactiva la Conexión directa inalámbrica.

- **Cambiar nombre de red (SSID) (Change network name (SSID))**

Cambia el identificador (SSID/nombre de la impresora que se muestra en el dispositivo compatible con Wi-Fi) para la conexión directa inalámbrica.

- **Cambiar contraseña (Change password)**

Cambia la contraseña de la conexión directa inalámbrica.

- **Confirmación solicitud conexión (Connection request confirmation)**

Al seleccionar **ON**, se muestra la pantalla de confirmación si hay un dispositivo compatible con Wi-Fi Direct conectándose con la impresora.

- **Conmutador 2.4GHz/5GHz (2.4GHz/5GHz Switch)**

Seleccione una frecuencia.

LAN cableada (Wired LAN)

- **Lista config. LAN cableada (Wired LAN setting list)**

La información de configuración de red de la impresora aparece cuando se conecta mediante LAN cableada. (Algunos elementos de configuración no se muestran en función de la configuración de la impresora.)

| Elementos | Parámetros |
|--|--|
| Conexión (Connection) | Activado (conectado)/Activado (desconectado)/Desactivado |
| Dirección IPv4 (IPv4 address) | XXX. XXX. XXX. XXX (12 caracteres) |
| Máscara de subred IPv4 (IPv4 subnet mask) | XXX. XXX. XXX. XXX (12 caracteres) |
| Pasarela predeterminada IPv4 (IPv4 default gateway) | XXX. XXX. XXX. XXX (12 caracteres) |
| Dirección de enlace local de IPv6 (IPv6 link-local address) | XXXX: XXXX: XXXX: XXXX: XXXX: XXXX: XXXX: XXXX (32 caracteres) |
| Dirección MAC (LAN cableada) (MAC address (Wired LAN)) | XX:XX:XX:XX:XX:XX (12 caracteres) |
| Nombre de impresora (Printer name) | XXXXXXXXXXXXXXXXXX (hasta 15 caracteres) |
| Nombre del servicio Bonjour (Bonjour service name) | XXXXXXXXXXXXXXXXXX XXXXXXXXXXXXXXXXXX XXXXXXXXXXXXXXXXXX XXXXXXXXXXXXXXXXXX (hasta 52 caracteres) |

("XX" representa caracteres alfanuméricos.)

- **Activar/desactivar LAN cableada (Enable/disable Wired LAN)**

Activa/desactiva la LAN cableada.

Configuración avanzada (Advanced setup)

- **Establecer nombre de impresora (Set printer name)**

Permite especificar el nombre de la impresora. Se puede utilizar un máximo de 15 caracteres para el nombre.

➤➤➤ Nota

- No se puede utilizar como nombre de impresora uno que ya se emplee para otros dispositivos conectados a la LAN.

- Ni el primer carácter ni el último del nombre de impresora pueden ser guiones.

- **Configuración de TCP/IP (TCP/IP settings)**

Configura IPv4 o IPv6.

- **Configuración de WSD (WSD settings)**

Elementos de configuración cuando se utiliza WSD (uno de los protocolos de red admitidos en Windows).

- **Activar/desactivar WSD (Enable/disable WSD)**

Permite seleccionar si WSD estará activado o desactivado.

▶▶▶ **Nota**

- Cuando se activa esta configuración, el icono de la impresora aparece en el explorador de red en Windows.

- **Optimizar WSD entrante (Optimize inbound WSD)**

Si selecciona **Activar (Enable)**, podrá recibir los datos de impresión WSD más rápidamente.

- **Escaneo WSD desde este disp. (WSD scan from this printer)**

Si selecciona **Activar (Enable)**, podrá transferir los datos escaneados al ordenador mediante WSD. Para transferir los datos escaneados, pulse el botón **Color**.

▶▶▶ **Nota**

- Cuando reenvíe los datos escaneados al ordenador encontrado mediante WSD, no podrá seleccionar el tipo de documento.

- **Configuración tiempo espera (Timeout settings)**

Permite especificar la duración del tiempo de espera.

- **Configuración Bonjour (Bonjour settings)**

Elementos de configuración cuando se utiliza Bonjour.

- **Activar/desactivar Bonjour (Enable/disable Bonjour)**

Si selecciona **Activar (Enable)**, podrá utilizar Bonjour para establecer la configuración de red.

- **Nombre del servicio (Service name)**

Para especificar el nombre del servicio Bonjour. Se puede utilizar un máximo de 48 caracteres para el nombre.

▶▶▶ **Nota**

- No se puede utilizar como nombre de servicio uno que ya se emplee para otros dispositivos conectados a la LAN.

- **Configuración LPD (LPD settings)**

Activa/desactiva la opción de LPD.

- **Configuración RAW (RAW settings)**

Habilita/deshabilita la impresión RAW.

- **Configuración LLMNR (LLMNR settings)**

Habilita/deshabilita LLMNR (Link-Local Multicast Name Resolution). Si selecciona **Activar (Enable)**, la impresora detectará la dirección IP de la impresora a partir del nombre de la impresora sin un servidor DNS.

- **Configuración IPP (IPP settings)**

La selección de **Activar (Enable)** permite imprimir mediante la red con el protocolo de IPP.

- **Configuración Wi-Fi DRX (Wi-Fi DRX settings)**

Si selecciona **Activar (Enable)**, podrá activar la recepción discontinua cuando use Wi-Fi (recepción discontinua).

»»» Nota

- En función del router Wi-Fi que utilice, es posible que la recepción discontinua no se active aunque haya seleccionado **Activar (Enable)**.
- La recepción discontinua únicamente se habilita mientras la impresora se encuentra en espera. (La pantalla táctil está en modo de ahorro de energía).

- **Config. DRX de LAN cableada (Wired LAN DRX settings)**

Si selecciona **Activar (Enable)**, podrá activar la recepción discontinua cuando la impresora esté conectada a un dispositivo compatible con la LAN inalámbrica.

- **Conexión inalámbrica fácil (Easy wireless connect)**

Cuando se establezca en **Inicio automático: ON (Auto start: ON)**, el dispositivo se pondrá automáticamente en modo de espera para una conexión inalámbrica fácil.

Para evitar que el dispositivo entre en modo de pausa para una conexión inalámbrica fácil en momentos no deseados, configure en **Inicio automático: OFF (Auto start: OFF)**.

Configuración de otros dispositivos

»»» Importante

- Se necesita la contraseña del administrador para cambiar la configuración si se permite el cambio de configuración en el panel de control mediante la contraseña del administrador.

• Configuración hora/fecha (Date/time settings)

Ajusta la fecha y la hora actuales.

1. Defina la fecha.

1. Seleccione un elemento de configuración para cambiarlo.



2. Seleccione el número que desea introducir.



Del año solamente es necesario introducir los dos últimos dígitos.

3. Seleccione **OK**.
4. Seleccione **OK** de nuevo cuando se haya completado la configuración.

2. Defina la hora.

1. Seleccione un elemento de configuración para cambiarlo.

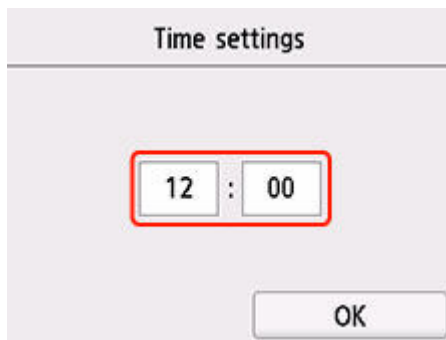

2. Seleccione el número que desea introducir.



Introduzca la fecha y hora en formato de 24 horas.

3. Seleccione **OK**.
4. Seleccione **OK** de nuevo cuando se haya completado la configuración.

- **Formato de fecha (Date display format)**

Establece el formato de las fechas mostradas en la pantalla táctil e impresas en las fotografías.

»»» **Nota**

- Cuando se selecciona **ON** para **Imprimir fecha (Print date)** en la pantalla de configuración de impresión para la impresión desde una unidad flash USB, la fecha se imprime con el formato de visualización de fecha que se haya elegido.

➔ [Elementos de configuración para la impresión de fotos mediante el panel de control](#)

- **Config. de horario de verano (Daylight saving time setting)**

Activa/desactiva la configuración de horario de verano. Si se elige **ON**, se pueden seleccionar otras opciones adicionales. Esta opción quizás no esté disponible en función del país o la región de compra.

- **Fecha/hora inicio (Start date/time)**

Establece la fecha y la hora en que comienza el horario de verano.

Mes (Month): para especificar el mes.

Semana (Week): para especificar la semana.

Día sem. (DOW): para especificar el día de la semana.

Después de especificar los elementos anteriores y seleccionar **OK**, se mostrará la pantalla para establecer la hora de cambio para iniciar el horario de verano.

Después de especificar la hora de cambio y seleccionar **OK**, puede especificar la fecha y hora de finalización.

- **Fecha/hora finalización (End date/time)**

Establece la fecha y la hora en que finaliza el horario de verano.

Mes (Month): para especificar el mes.

Semana (Week): para especificar la semana.

Día sem. (DOW): para especificar el día de la semana.

Después de especificar los elementos anteriores y seleccionar **OK**, se mostrará la pantalla para establecer la hora de cambio para finalizar el horario de verano.

Especifique la hora de cambio y seleccione **OK**.

- **Control de sonido (Sound control)**

Selecciona el volumen.

- **Volumen del teclado (Keypad volume)**

Permite seleccionar el volumen del pitido que emite el equipo al pulsar la pantalla táctil o los botones del panel de control.

- **Volumen de alarma (Alarm volume)**

Selecciona el volumen de alarma.

- **Zona horaria (Time zone)**

Permite especificar la zona horaria del país o la región donde reside.

Especificar la zona horaria en la impresora permite mostrar la hora correcta a las que el software de correo electrónico envió un mensaje desde la unidad principal.

- **Recordat. para sacar documento (Original removal reminder)**

Selecciona si la impresora mostrará la pantalla de recordatorio si te olvidas de quitar el original de la platina tras el escaneado.

»»» Importante

- En función del tipo de original o del estado de la cubierta de documentos, puede que no se detecte el hecho de olvidar quitar el original.

- **Configuración del teclado (Keyboard settings)**

Configure el teclado.

Seleccione **Teclado completo (Full keyboard)** para elegir la disposición del teclado de entre los tres tipos siguientes.

- **QWERTY**

- **QWERTZ**

- **AZERTY**

- **Monitor del nivel de tinta (Ink level monitor)**

- Restablece el recuento de tinta restante.

Cuando añada la tinta al límite superior con tinta restante en el depósito de tinta, restablezca el recuento de cantidad residual de tinta al 100 %.

- **Forzar selección depósito tinta (Force ink tank selection)**

Puede especificar la tinta que desea usar.

- **Todos los depósitos de tinta (All ink tanks)**

Utilice la tinta de color y la tinta negra.

- **Solo tinta negra (Black only)**

Utilice únicamente la tinta negra.

»»» Nota

- Cuando alguna de las tintas alcanza la línea de límite inferior, la impresión y el copiado se desactivan.

- **Calidad de impresión fija (Fixed print quality)**

Especifica la calidad de impresión al imprimir en papel normal.

- **Config. del bloqueo de pantalla (Screen lock settings)**

Bloquee la pantalla para evitar que otra persona que no sea el administrador opere el panel.

Reorganización de los iconos de la pantalla de inicio

Puede reorganizar los iconos de la pantalla de inicio en un orden fácil de usar.

1. [Compruebe que la impresora está encendida.](#)

2. Seleccione  **Configuración (Setup)** en la pantalla INICIO.

➔ [Uso de la Pantalla táctil](#)



Aparecerá la pantalla del menú de configuración.

3. Seleccione  **Configuración de dispositivo (Printer settings)**.

Se mostrará la pantalla **Configuración de dispositivo (Printer settings)**.

4. Seleccione **Reordenar iconos pantalla inicio (Rearrange home screen icons)**.

Se muestra la lista de funciones que aparece en la pantalla de inicio.

5. Seleccione la función cuyo orden desea cambiar y toque  o .

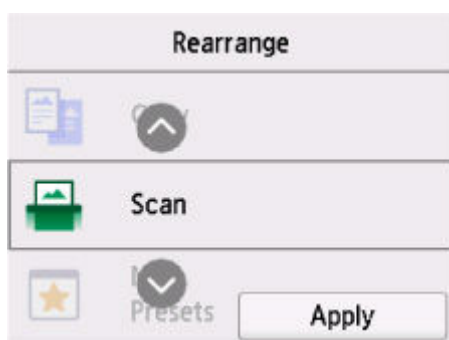

6. Seleccione **Aplicar (Apply)**.

La lista se muestra en el orden en que se modificó la función.

7. Seleccione **Salir (Exit)**.

Selección de idioma

Cambia el idioma de los mensajes y menús de la pantalla táctil.

»» Importante

- Se necesita la contraseña del administrador para cambiar la configuración si se permite el cambio de configuración en el panel de control mediante la contraseña del administrador.

Japonés / Inglés / Alemán / Francés / Italiano / Español / Portugués / Holandés / Danés / Noruego / Sueco /
Finlandés / Ruso / Ucraniano / Polaco / Checo / Esloveno / Húngaro / Eslovaco / Croata / Rumano /
Búlgaro / Turco / Griego / Estonio / Letón / Lituano / Chino simplificado / Coreano / Chino tradicional /
Tailandés / Indonesio / Vietnamita

Actualizar firmware

Puede actualizar el firmware de la impresora, comprobar la versión del firmware o realizar la configuración de una pantalla de notificación, un servidor DNS y un servidor proxy.

►►► Importante

- Se necesita la contraseña del administrador para cambiar la configuración si se permite el cambio de configuración en el panel de control mediante la contraseña del administrador.
- Al emplear esta función, asegúrese de que la impresora está conectada a Internet.

• Instalar actualización (Install update)

Realiza la actualización del firmware de la impresora. Si selecciona **Sí (Yes)**, se inicia la actualización del firmware. Siga las instrucciones que aparezcan en la pantalla para realizar la actualización.

►►► Nota

- Si la actualización del firmware no se completa, compruebe lo siguiente y adopte las medidas apropiadas.
 - Compruebe la configuración de la red.
 - Si aparece el mensaje **No se puede conectar con el servidor. (Cannot connect to the server.)** en la pantalla táctil, seleccione **OK** e inténtelo de nuevo un poco más tarde.

• Comprobar la versión actual (Check current version)

Puede comprobar la versión de firmware actual.

• Conf. actual. notificaciones (Update notification settings)

Puede configurar la impresora para que muestre información de actualización del firmware en la pantalla táctil cuando esté disponible una actualización de firmware.

Cuando se haya seleccionado **Inactivo/Apagado (Idle/Power off)**, la impresora le informará de la actualización durante el tiempo de inactividad y la información de actualización también aparecerá al pulsar el botón **ACTIVADO (ON)**.

• Config. de actualización autom. (Auto update settings)

Seleccione **ON** para actualizar automáticamente el firmware a la versión más reciente.

• Configuración del servidor DNS (DNS server setup)

Establece la configuración de un servidor DNS. Seleccione **Configuración automática (Auto setup)** o **Configuración manual (Manual setup)**. Si selecciona **Configuración manual (Manual setup)**, siga la visualización en la pantalla táctil para realizar la configuración.

• Configuración del servidor proxy (Proxy server setup)

Establece la configuración de un servidor proxy. Siga la visualización en la pantalla táctil para realizar la configuración.

Conf. contraseña administrador

La contraseña de administrador se puede establecer o cancelar.

»»» Importante

- La contraseña de administrador de la impresora se establece a partir del momento de la compra.
 - ➔ Contraseña de administrador predeterminada

1. [Compruebe que la impresora está encendida.](#)

2. Seleccione **Configuración (Setup)** en la pantalla INICIO.

➔ [Uso de la Pantalla táctil](#)

3. Seleccione **Configuración de dispositivo (Printer settings)**.

Se mostrará la pantalla **Configuración de dispositivo (Printer settings)**.

4. Seleccione **Conf. contraseña administrador (Administrator password settings)**.

5. Si aparece la pantalla de autenticación para una contraseña de administrador, introduzca una contraseña y, a continuación, seleccione **OK**.

Cuando la contraseña de administrador no esté establecida, se mostrará el mensaje de confirmación de registro. Seleccione **Sí (Yes)**. Aparecerá de nuevo el mensaje. A continuación, seleccione **OK** y vaya al paso 7.

6. Seleccione **Cambiar contraseña admin. (Change administrator password)**

Cuando no se haya establecido la contraseña de administrador, seleccione **Eliminar contraseña admin. (Remove administrator password)** Seleccione **Sí (Yes)** en la pantalla que se muestra. Aparecerá de nuevo el mensaje. A continuación, seleccione **OK**.

7. Seleccione el rango efectivo de la contraseña de administrador.

IU remota u otras herramientas (Remote UI and other tools)

Para cambiar la configuración mediante la interfaz de usuario remota o un determinado software, es necesario introducir la contraseña de administrador.

LCD, IU remota u otras herra. (LCD, Remote UI, and other tools)

Para cambiar la configuración usando el panel de control de esta impresora, la IU remota o cierto software, debe introducirse la contraseña de administrador.

8. Introduzca la contraseña de administrador.

»»» Importante

- Al cambiar la contraseña, los caracteres se limitan de la siguiente manera.

- Establezca una contraseña de entre 4 y 32 caracteres.
- Solo hay disponibles caracteres alfanuméricos.
- Desde el punto de vista de la seguridad, se recomienda establecer una contraseña de 8 caracteres o más en combinación de caracteres alfanuméricos.

9. Seleccione **Aplicar (Apply).**

10. Introduzca de nuevo la contraseña de administrador.

11. Seleccione **Aplicar (Apply).**

La contraseña de administrador está disponible.

»»» Nota

- Cuando la contraseña del administrador se cancela o el rango efectivo de la contraseña del administrador se establece en **IU remota u otras herramientas (Remote UI and other tools)**, se desactiva la gestión de usuarios.

Configuración de administración de usuarios

El administrador realiza configuraciones para administrar usuarios.

1. [Compruebe que la impresora está encendida.](#)



2. Seleccione **Configuración (Setup)** en la pantalla INICIO.

➔ [Uso de la Pantalla táctil](#)

Aparecerá la pantalla del menú de configuración.



3. Seleccione **Configuración de dispositivo (Printer settings)**.

Se mostrará la pantalla **Configuración de dispositivo (Printer settings)**.

4. Seleccione **Config. administración usuarios (User management settings)**.

Activar/desactivar admin. usu. (Enable/disable user management)

Establezca la validez/no validez de la administración del usuario registrado mediante la IU remota.

1. Seleccione **ON**.
2. Seleccione **Iniciar sesión (Log in)**.

Tiempo cierre sesión automático (Auto logout time)

Cuando la operación no sea realizada por el usuario registrado, establezca el tiempo para cerrar la sesión automáticamente.

Seleccione **Tiempo cierre sesión automático (Auto logout time)** y establezca el tiempo.

Restablecimiento de la configuración

Es posible restablecer la configuración a sus valores predeterminados.

»»» Importante

- Se necesita la contraseña del administrador para cambiar la configuración si se permite el cambio de configuración en el panel de control mediante la contraseña del administrador.

- **Solo configuración servicio web (Web service setup only)**

Restablece la configuración del servicio web a sus valores predeterminados.

- **Solo configuración de LAN (LAN settings only)**

Establece la configuración predeterminada de la LAN.

- **Solo configuración (Settings only)**

Restablece la configuración predeterminada de parámetros como el tamaño del papel, el tipo de soporte u otros elementos de configuración. No se restablecen los valores predeterminados para la configuración de LAN.

- **Solo entr. libr. de dir. cor. elec. (E-mail address book entries only)**

Elimina todas las direcciones de correo electrónico registradas.

- **Restablecer todo (Reset all)**

Restablece los valores predeterminados de todas las configuraciones realizadas en la impresora. La contraseña de administrador especificada para la impresora se inicializa.

»»» Nota

- Las siguientes opciones de configuración no se pueden restablecer a los valores por omisión:
 - El idioma deseado aparece en la pantalla táctil
 - La posición actual del cabezal de impresión
 - El recuento de uso acumulativo de copia, escaneo, etc. registrado en **Estadísticas de uso (Usage stats)**.
 - CSR (Solicitud de firma de certificado) para la configuración de método de codificación (SSL/TLS)

Configuración de alimentación

Al registrar el tamaño y el tipo del papel cargado en la bandeja posterior o en el cassette, puede evitar que la impresora imprima defectuosamente mostrando el mensaje antes de que empiece la impresión cuando el tamaño del papel o el tipo de soporte del papel cargado no coincida con la configuración de impresión.

Para obtener más información:

➔ [Configuración del papel](#)

- **Config. pap. de band. posterior (Rear tray paper settings)**

Permite registrar el tamaño del papel y el tipo de soporte cargados en la bandeja posterior.

- **Config. de pap. en el cassette (Cassette paper settings)**

Permite registrar el tamaño del papel cargado en el cassette.

- **Diferencia config. papel (Cop.) (Paper settings mismatch (Copy)) / Diferencia config. papel (Otro) (Paper settings mismatch (Other))**

Si selecciona **Activar (Enable)**, la impresora detecta si el tamaño del papel y el tipo de soporte son los mismos que los que están registrados en **Config. de alimentación (Feed settings)**. Si se inicia la impresión con una configuración que no coincide, aparece un mensaje de error en la pantalla táctil.

»»» Nota

- Cuando se selecciona **Desactivar (Disable)**, la configuración en **Config. de alimentación (Feed settings)** se desactiva.

- **Compruebe la sust. del papel (Check paper replacement)**

Si selecciona **ON**, la impresora detecta la sustitución del papel (la cubierta de la ranura de alimentación se abre o se cierra y el cassette se reinserta). Cuando la pantalla de registro del papel se muestra después de sustituir el papel, registre el tamaño de papel y especifique el tipo de soporte.

Configuración del servicio web



Seleccione este elemento de configuración en **Config. del servicio web (Web service setup)** en



(Configuración).

- **Configur. para el envío de datos (Settings for Data Sending)**

Se pueden realizar las siguientes configuraciones.

- **Datos necesarios para servicios (Data necessary for services)**

Realiza configuraciones para enviar la información necesaria para utilizar este producto y los servicios relacionados a Canon.

- **Datos sobre sus actividades (Data about your activities)**

Realiza configuraciones para enviar información sobre el estado de uso de este producto y las aplicaciones de servicio vinculadas a este producto a Canon con el fin de desarrollar productos/servicios y mejorar la calidad.

- **Config. conexión servicios web (Web service connection setup)**

Los elementos de configuración siguientes estarán disponibles.

- **Config. Cloud Printing Center (Cloud Printing Center setup)**

Registra/elimina la impresora en/de Canon Cloud Printing Center y establece el ahorro de historial.

- **Comp. config. servicio web (Check Web service setup)**

Asegúrese de que la impresora esté registrada en Canon Cloud Printing Center.

- **Emitir código de registro (Issue registration code)**

Para enlazar el servicio web y la impresora, obtenga el código de registro del origen del servicio.

- **Configuración del servidor DNS (DNS server setup)**

Establece la configuración de un servidor DNS. Seleccione **Configuración automática (Auto setup)** o **Configuración manual (Manual setup)**. Si selecciona **Configuración manual (Manual setup)**, siga la visualización en la pantalla táctil para realizar la configuración.

- **Configuración del servidor proxy (Proxy server setup)**

Establece la configuración de un servidor proxy. Siga la visualización en la pantalla táctil para realizar la configuración.

Configuración ECO

Esta configuración le permite usar la impresión automática a doble cara de forma predeterminada para ahorrar papel y encender/apagar la impresora automáticamente a fin de ahorrar electricidad.

- ➔ [Uso de la función de ahorro de energía](#)
- ➔ [Uso de la impresión a doble cara](#)

Uso de la función de ahorro de energía

Utilice el procedimiento siguiente para usar la función de ahorro de energía.

1. [Compruebe que la impresora está encendida.](#)

2. Seleccione  (Configuración) en la pantalla INICIO
➔ [Uso de la Pantalla táctil](#)

3. Seleccione  **ECO**.

4. Seleccione **Control alim. (Power control)**.

5. Seleccione **Usar control de alimen. auto. (Use auto power control)**.

6. Si fuese necesario, especifique la configuración.

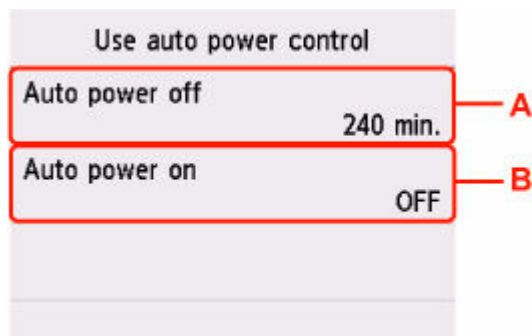

A: Especifique el tiempo que debe transcurrir para apagar la impresora automáticamente si no se realiza ninguna operación ni se envían datos de impresión a la impresora.

B: Al seleccionar **ON**, la impresora se enciende automáticamente si se envía un comando de escaneado desde un ordenador o se envían datos de impresión a la impresora.

➤➤➤ Nota

- Si se cambia esta configuración, el consumo de energía puede aumentar.
- La selección de **Usar programación (Use scheduling)** permite establecer la hora y el día para encender/apagar la alimentación automáticamente.

- Al seleccionar **No usar control de alimentación (Do not use power control)** se desactiva toda la configuración del control de alimentación y la programación.

Uso de la impresión a doble cara

Para usar la impresión a doble cara, siga este procedimiento.

1. [Compruebe que la impresora está encendida.](#)

2. Seleccione  (Configuración) en la pantalla INICIO

➔ [Uso de la Pantalla táctil](#)

3. Seleccione  **ECO**.

4. Seleccione **Conf. impresión dos caras (Two-sided print settings)**.

5. Si fuese necesario, especifique la configuración.

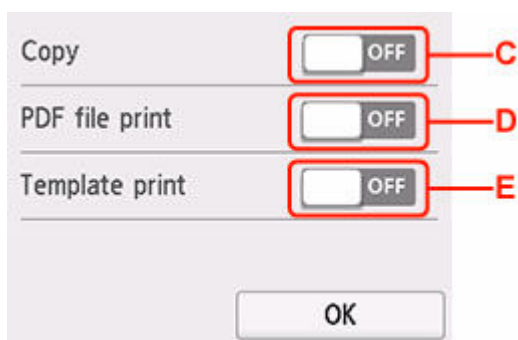

C: Seleccione copias a doble cara como valor predeterminado.

D: Seleccione la impresión a doble cara de archivos PDF guardados en una unidad flash USB de forma predeterminada.

E: Seleccione la impresión a doble cara en los formularios de plantilla de la impresora como valor por omisión.

Config. de silencio

Active esta función de la impresora si desea reducir el ruido de funcionamiento, por ejemplo, al imprimir por la noche. Además, puede especificar el intervalo de tiempo en el que reducir el ruido de funcionamiento.

►►► Importante

- Ajuste la fecha y la hora actuales con antelación.

➔ [Configuración de otros dispositivos](#)

Para configurarlo, siga el procedimiento que se indica a continuación.

1. [Compruebe que la impresora está encendida.](#)

2. Seleccione  (Configuración) en la pantalla INICIO

➔ [Uso de la Pantalla táctil](#)

3. Seleccione  **Config. de silencio (Quiet setting).**

4. Seleccione **ON** o **Utilizar en horas especificadas (Use during specified hours).**

- Si está seleccionado **ON**:

Puede reducir el ruido de funcionamiento mientras la impresión está en curso.

- Si está seleccionado **Utilizar en horas especificadas (Use during specified hours)**:

Se muestra la pantalla para especificar la hora de inicio/finalización.

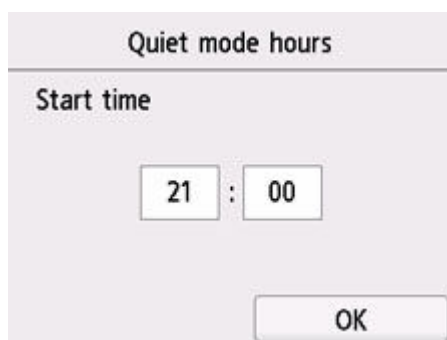

Quiet mode hours

Start time

21 : 00

OK

Puntee Hora y especifique **Hora de inicio (Start time)**.

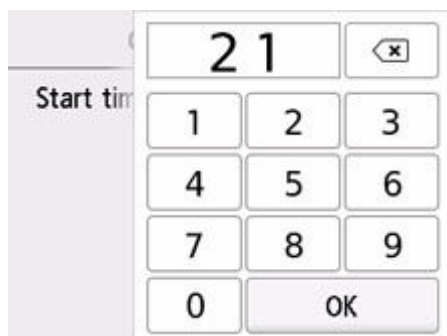

Start time

21

1 2 3

4 5 6

7 8 9

0 OK

Especifique **Hora de finalización (End time)** en el mismo procedimiento y seleccione **OK**.

Puede reducir el ruido de funcionamiento durante el tiempo especificado.



Aparecerá la pantalla de confirmación y, a continuación, el icono  aparece como icono del menú **Config. de silencio (Quiet setting)**.

»» Importante

- La velocidad de funcionamiento es más lenta que cuando está seleccionada la opción **OFF**.
- Es posible que esta función no sea tan eficaz según la configuración de la impresora. Además, algunos ruidos, como el que emite la impresora al prepararse para la impresión, no se reducen.

Información del sistema



Para mostrar este menú, seleccione **Información del sistema (System information)** en (Sugerencia).



- **Versión actual (Current version)**

Muestra la versión actual del firmware.

- **Nombre de impresora (Printer name)**

Muestra el nombre de impresora especificado actualmente.

- **Número de serie (Serial number)**

Muestra el número de serie de la impresora.

- **Contraseña predeterminada (Default password)**

Muestra la contraseña inicial de la impresora al seleccionar **Mostrar contras. (Show password)**.

- **Dirección MAC (Wi-Fi) (MAC address (Wi-Fi))**

Muestra la dirección MAC para la Wi-Fi.

- **Dirección MAC (LAN cableada) (MAC address (Wired LAN))**

Muestra la dirección MAC para la LAN cableada.

- **Huella dact. cert. raíz (SHA-1) (Root cert. thumbprint (SHA-1))**

Muestra la huella digital de la certificación root (SHA-1) de la impresora.

- **Huella dact. cer. raíz (SHA-256) (Root cert. thumbprint (SHA-256))**

Muestra la huella digital de la certificación root (SHA-256) de la impresora.

Gestión de trabajos



Para mostrar este menú, seleccione **Gestión de trabajos (Job management)** en (Sugerencia).

- **Mostrar historial de trabajos (Display job history)**

Muestra el historial de trabajos de **Imprimir desde (Print from)/Copiar (Copy)/Registro de comunicación (Communication log)**.

- **Historial de trabajos de impresión**

Imprime el historial de trabajos de **Imprimir desde (Print from)/Copiar (Copy)/Registro de comunicación (Communication log)**.

- **Restringir acceso a hist. de trab. (Restrict job history access)**

Este es el menú para el desarrollador.

Registro de las configuraciones favoritas (Perfiles personalizados)

Puede registrar las configuraciones favoritas de copia o escaneo y llamarlas desde la pantalla INICIO.

Se pueden hasta registrar 20 ajustes.

- ➔ [Registrar los ajustes](#)
- ➔ [Llamada a la configuración registrada](#)
- ➔ [Edición/eliminación de la configuración registrada](#)

Registrar los ajustes

Seleccione **Guar. perfil (Save profile)** en cada pantalla en espera o en la pantalla que aparece después de especificar la configuración.

Pantalla de pausa de copia

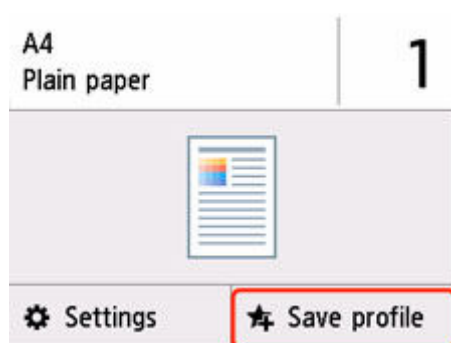

Pantalla de pausa de escaneo

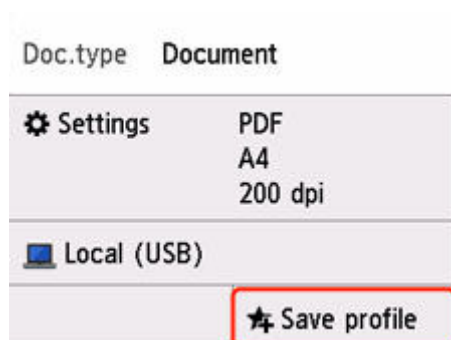

Cuando aparezca la pantalla de confirmación de **Guar. perfil (Save profile)**, seleccione **Sí (Yes)**.

Si aparece la pantalla para introducir el nombre de la configuración, escriba el nombre y seleccione **Registrar (Register)**.

Llamada a la configuración registrada

Siga el procedimiento que se indica a continuación para llamar a la configuración registrada.

1. [Compruebe que la impresora está encendida.](#)

2. Seleccione  **Perfiles personaliz. (My Presets)** en la pantalla INICIO.

➔ [Uso de la Pantalla táctil](#)

3. Seleccione el ajuste que dese recuperar.

Edición/eliminación de la configuración registrada

Siga el procedimiento que se indica a continuación para editar o eliminar la configuración registrada.

1. [Compruebe que la impresora está encendida.](#)

2. Seleccione  **Perfiles personaliz. (My Presets)** en la pantalla INICIO.



➔ [Uso de la Pantalla táctil](#)

3. Seleccione **Editar/elim. (Edit/delete)**

Puede cambiar el orden o el nombre de la configuración registrada y eliminar la configuración.

- Para cambiar el orden de la configuración registrada

1. Seleccione **Reorganizar (Rearrange)**.
2. Seleccione el ajuste que desee desplazar.

3. Toque  o  para mover la configuración seleccionada.

4. Seleccione **Aplicar (Apply)**.

5. Seleccione **Salir (Exit)**.

- Para cambiar el nombre de la configuración registrada

1. Seleccione **Cambiar nombre (Rename)**.
2. Seleccione el ajuste que desee cambiar de nombre.
3. Escriba el nuevo nombre y púntee **OK**.
4. Seleccione **Salir (Exit)**.

- Para eliminar la configuración registrada

1. Seleccione **Eliminar (Delete)**.
2. Seleccione el ajuste que desee eliminar.
3. Seleccione **Sí (Yes)** en la pantalla que se muestra.
4. Seleccione **Salir (Exit)**.

Comprobación del número total de usos de la impresora

Puede comprobar el número total de usos de la impresora (por ejemplo, el número total de impresiones, copias o escaneados).

1. [Compruebe que la impresora está encendida.](#)



2. Seleccione  (sugerencia) en la pantalla INICIO.

➔ [Uso de la Pantalla táctil](#)

Aparecerá la pantalla del menú de sugerencias.



3. Seleccione  **Estadísticas de uso (Usage stats).**

4. Seleccione el elemento para comprobar.

Total hojas usadas en el disp. (Total sheets used on the device)

Muestra el número total de impresión.

Hojas usadas para copiar (No. of sheets used for copying)

Muestra el número total de copias.

Hojas usadas para otras func. (Sheets used for other functions)

Muestra el número total de impresiones que no sean copias.

N.º de hojas escaneadas (Number of sheets scanned)

Muestra el número total de escaneados.

Estadísticas del uso de impresión (Print usage statistics)

Se puede imprimir y comprobar el número total de usos de la impresora.

»» Nota

- El registro del número total de usos no se revierte aunque la impresora vuelva a ser la predeterminada mediante **Restablecer configuración (Reset settings)** en **Configuración de dispositivo (Printer settings)**.

Especificaciones

Especificaciones generales

| | |
|----------------------------------|---|
| Interfaz | <p>Puerto USB: Alta velocidad USB *</p> <p>Puerto de la unidad flash USB: Unidad flash USB</p> <p>Puerto de red: LAN cableada: 100BASE-TX / 10BASE-T Wi-Fi: IEEE802.11n / IEEE802.11g / IEEE802.11b / IEEE802.11a / IEEE802.11ac</p> <p>* Se necesita un ordenador que cumpla los estándares de USB de alta velocidad. Como la interfaz USB de alta velocidad es totalmente compatible con USB 1.1, se puede utilizar con USB 1.1.</p> <p>USB y la red se pueden utilizar simultáneamente. La Wi-Fi y la LAN cableada no se pueden utilizar simultáneamente.</p> |
| Entorno de funcionamiento | <p>Temperatura: de 5 a 35 °C (de 41 a 95 °F)</p> <p>Humedad: del 10 al 90 % (humedad relativa sin condensación)</p> <p>* El rendimiento de la impresora puede ser menor en determinadas condiciones de temperatura y humedad.</p> <p>Condiciones recomendadas:</p> <p>Temperatura: de 15 a 30 °C (de 59 a 86 °F)</p> <p>Humedad: del 10 al 80 % RH (sin condensación)</p> <p>* Para obtener información sobre las condiciones de temperatura y humedad de papeles como, por ejemplo, el papel fotográfico, consulte el embalaje del papel o las instrucciones proporcionadas.</p> |
| Entorno de almacenamiento | <p>Temperatura: de 0 a 40 °C (de 32 a 104 °F)</p> <p>Humedad: del 5 al 95 % RH (sin condensación)</p> |
| Fuente de alimentación | <p>100-240 V de CA, a 50/60 Hz</p> <p>(El cable de alimentación está previsto solo para el país o región que adquirió.)</p> |
| Consumo de energía | <p>Impresión (copia): 20 W o menos *1</p> <p>Pausa (mínimo): 0,9 W o menos *1*2</p> <p>En espera (todos los puertos conectados): 1,4 W o menos</p> <p>OFF: 0,05 W o menos</p> <p>*1 Conexión USB a un PC</p> <p>*2 El tiempo de espera para la pausa no se puede cambiar.</p> |

| | |
|---|--|
| Dimensiones externas (W x D x H) | Aprox. 399 x 410 x 254 mm (Aprox. 15,8 x 16,2 x 10,0 pulg.) * Con el cassette y las bandejas recogidos. |
| Peso | Aprox. 11,6 kg (Aprox. 25,6 libras) * Con el cabezal de impresión instalado. |

■ Especificaciones de escaneo

| | |
|--|---|
| Controlador de escáner | Windows: TWAIN 1.9 Especificación, WIA |
| Tamaño de escaneo máximo | Platina: A4/Carta, 216 x 297 mm (8,5 x 11,7 pulgadas) ADF: A4/Carta/Legal, 216 x 356 mm (8,5 x 14,0 pulg.) |
| Resolución óptica (horizontal x vertical) | 1200 x 1200 ppp * * La resolución óptica representa la frecuencia de muestreo máxima basada en ISO 14473. |
| Gradación (Salida) | Gris: 8 bits Color: RGB cada 8 bits |

■ Especificaciones de red

| | |
|----------------------------------|--|
| Protocolo de comunicación | SNMP, HTTP, TCP/IP (IPv4/IPv6) |
| LAN cableada (Wired LAN) | Estándares compatibles: IEEE802.3u (100BASE-TX) / IEEE802.3 (10BASE-T) Velocidad de transferencia: 10 Mbps/100 Mbps (cambio automático) Seguridad: IEEE802.1X (EAP-TLS/EAP-TTLS/PEAP) |
| Wi-Fi | Estándares compatibles: IEEE802.11n / IEEE802.11g / IEEE802.11b / IEEE802.11a / IEEE802.11ac Ancho de banda de frecuencia: 2,4 GHz / 5 GHz * Canal: 2,4 GHz: 1-11 o 1-13 * 5 GHz: W52, W53, W56, W58 * * El ancho de banda y los canales disponibles varían en función del país o de la región. Distancia de comunicación: 50 m / 164 pies en interior * El alcance efectivo varía en función del entorno y la ubicación de la instalación. Seguridad: WPA-PSK (AES) WPA2-PSK (AES) WPA3-SAE (AES) |

| | |
|--|--|
| | WPA-EAP (AES) * WPA2-EAP (AES) * WPA3-EAP (AES) * * Compatible con IEEE802.1X (EAP-TLS/EAP-TTLS/PEAP) Configuración: WPS (configuración del pulsador/método de código PIN) Conexión inalámbrica fácil |
|--|--|

Requisitos mínimos del sistema

Ajustar a los requisitos del sistema operativo cuando sean superiores a los aquí indicados.

Windows

| | |
|--|---|
| Sistema operativo | Windows 11, Windows 10, Windows 8.1, Windows 7 SP1 Nota: solo se puede garantizar el funcionamiento en un PC con un sistema operativo preinstalado. Se requiere la instalación de .NET Framework. El controlador de impresora y la IJ Printer Assistant Tool admiten el sistema operativo siguiente: Windows Server 2008 R2 SP1, Windows Server 2012 R2, Windows Server 2016, Windows Server 2019 y Windows Server 2022 |
| Cantidad de espacio en el disco duro necesario para instalar el controlador | 1,5 GB o superior La cantidad de espacio disponible en el disco duro puede cambiar sin previo aviso. |

macOS

| | |
|--------------------------|--|
| Sistema operativo | macOS Big Sur 11.7.6 - macOS Sonoma 14 |
|--------------------------|--|

Otros SO compatibles

| |
|---|
| iOS/iPadOS, Android, Chrome OS Es posible que algunas funciones no estén disponibles con todos los SO compatibles. Consulte el sitio web de Canon para obtener más información. |
|---|

La información incluida en este manual está sujeta a cambios sin previo aviso.

Información acerca del papel

- **Tipos de soporte compatibles**
 - Límite de carga de papel
- **Tipos de soporte no compatibles**
- **Gestión del papel**
- **Área de impresión**

Tipos de soporte compatibles

Para obtener los mejores resultados, seleccione un papel diseñado para el modo en el que está imprimiendo. En Canon están disponibles varios tipos de papel adecuados para documentos, así como papel para fotografías o ilustraciones. Utilice papel original de Canon para imprimir fotografías importantes siempre que sea posible.

- ➔ [Tipos de soporte](#)
- ➔ [Tamaños de página](#)
- ➔ [Peso del papel](#)

Tipos de soporte

Papel original de Canon

»»» Nota

- Para advertencias sobre el uso de la cara no imprimible, vea la información de uso de cada producto.
- Los tamaños de página y los tipos de soporte varían en función del país o región donde se vende el papel. Para obtener información detallada acerca del tamaño de papel y los tipos de soporte, acceda a la página web de Canon.
- El papel original de Canon no está disponible en algunos países o regiones. Tenga en cuenta que, en Estados Unidos, el papel de Canon no se vende por número de modelo. En su lugar, compre el papel por nombre.

Papel para imprimir documentos:

- Canon Red Label Superior <WOP111>
- Canon Océ Office Colour Paper <SAT213>
- Papel de alta resolución <HR-101N>

Papel para imprimir fotos:

- Papel Fotográfico Satinado "Uso Diario" <GP-501/GP-508>
- Papel Fotográfico Satinado <GP-701>
- Papel Fotográfico Brillo II <PP-201/PP-208/PP-301>
- Fotográfico Pro Brillante <LU-101>
- Papel Fotográfico Plus Semi Brillante <SG-201>
- Papel Fotográfico Mate <MP-101>

Papel para hacer mercancía original:

- Photo Stickers (16 stickers per sheet) <PS-108>
- Photo Stickers (Free Cutting) <PS-208>
- Photo Stickers (Variety Pack) <PS-808>
- Papel fotográfico adhesivo <RP-101>

- Removable Photo Stickers <PS-308R>
- Papel fotográfico magnético <MG-101/PS-508>
- Light Fabric Iron-on Transfers <LF-101>
- Double sided Matte Paper <MP-101D>

Papel que no sea original de Canon

- Papel normal (incluido el papel reciclado)
- Sobres

➡ [Límite de carga de papel](#)

➡ [Configuración del papel en el controlador de impresora y la Impresora \(Tipo de soporte\)](#) (Windows)

Tamaños de página

Puede utilizar los siguientes tamaños de página.

»» Nota

- El tamaño de página y el tipo de soporte compatible con la impresora será diferente según el SO que utilice.

Tamaños estándar:

- Carta
- Legal
- Ejecutivo
- A6
- A5
- A4
- B5
- B-Oficio
- M-Oficio
- Folio
- Legal (India)
- KG/10x15cm(4x6)
- 13x18cm(5"x7")
- 18x25cm(7"x10")
- 20x25cm(8"x10")
- L(89x127mm)
- 2L(127x178mm)
- Cuadrado 13cm

- Hagaki
- Hagaki 2
- Sobre Com 10
- Sobre DL
- Nagagata 3
- Nagagata 4
- Yougata 4
- Yougata 6
- Sobre C5
- Sobre Monarch

Tamaños especiales

- Tamaño mínimo: 89,0 x 127,0 mm (3,50 x 5,00 pulgadas)
- Tamaño máximo: 216,0 x 1.200,0 mm (8,50 x 47,24 pulgadas) *

* Cuando **Altura (Height)** de **Tamaño de página (Page Size)** se ajusta en un valor que supera los 676 mm (26,61 pulg.), **Tipo de soporte (Media Type)** se ajusta en **Papel normal (Plain Paper)**.

Peso del papel

Se puede utilizar del siguiente gramaje.

- Papel normal: De 64 a 105 g /m² (17 a 28 libras)

Límite de carga de papel

En esta sección se muestran los límites de carga del papel de la bandeja posterior, el cassette y la bandeja de salida del papel.

- ➔ [Límites de carga del papel de la bandeja posterior y del cassette](#)
- ➔ [Límite de carga del papel de la bandeja de salida del papel](#)

»» Nota

- Los tamaños de página y los tipos de soporte varían en función del país o región donde se vende el papel. Para obtener información detallada acerca del tamaño de papel y los tipos de soporte, acceda a la página web de Canon.

Límites de carga del papel de la bandeja posterior y del cassette

Papel Canon original

Papel para imprimir documentos:

| Nombre del soporte <N.º de modelo> | Bandeja posterior | Cassette |
|---|-------------------|------------------|
| Canon Red Label Superior <WOP111> | Aprox. 100 hojas | Aprox. 250 hojas |
| Canon Océ Office Colour Paper <SAT213> | Aprox. 80 hojas | Aprox. 200 hojas |
| Papel de alta resolución <HR-101N>* 1 | Aprox. 80 hojas | N/A |

Papel para imprimir fotos:

| Nombre del soporte <N.º de modelo> | Bandeja posterior |
|--|--|
| Papel Fotográfico Satinado "Uso Diario" <GP-501/ GP-508>* 2 | A4, Carta, 13x18cm(5"x7"), 20x25cm(8"x10"), 2L(127x178mm): 10 hojas |
| Papel Fotográfico Satinado <GP-701>* 2 | KG/4"x6"(10x15), L(89x127mm), Cuadrado 13cm, Ha- gaki: 20 hojas |
| Papel Fotográfico Brillo II <PP-201/PP-208/PP-301>* 2 | |
| Fotográfico Pro Brillante <LU-101>* 2 | |
| Papel Fotográfico Plus Semi Brillante <SG-201>* 2 | |
| Papel Fotográfico Mate <MP-101> | |

Papel para hacer mercancía original:

| Nombre del soporte <N.º de modelo> | Bandeja posterior |
|---|-------------------|
| Photo Stickers (16 stickers per sheet) <PS-108> | 1 hoja |
| Photo Stickers (Free Cutting) <PS-208> | |
| Photo Stickers (Variety Pack) <PS-808> | |
| Papel fotográfico adhesivo <RP-101> | |
| Removable Photo Stickers <PS-308R> | |
| Papel fotográfico magnético <MG-101/PS-508> | |

| | |
|---|--|
| Light Fabric Iron-on Transfers <LF-101> | |
| Double sided Matte Paper <MP-101D> | |

Papel que no sea original de Canon

| Nombre común | Bandeja posterior | Cassette |
|--|--|------------------|
| Papel normal (incluido el papel reciclado)*1 | Aprox. 100 hojas (Legal, Oficio B, Oficio M, Folio, Legal (India): 10 hojas) | Aprox. 250 hojas |
| Sobres | 10 sobres | N/A |

*1 La alimentación normal a la máxima capacidad puede no ser posible con algunos tipos de papel o con humedad o temperaturas muy elevadas o bajas. En este caso, cargue la mitad de papel o menos.

*2 La alimentación desde una pila cargada puede dejar marcas en el lado de impresión o provocar una alimentación ineficiente. En este caso, cargue las hojas de una en una.

Límite de carga del papel de la bandeja de salida del papel

Papel Canon original

Papel para imprimir documentos:

| Nombre del soporte <N.º de modelo> | Bandeja de salida del papel |
|---|-----------------------------|
| Canon Red Label Superior <WOP111> Canon Océ Office Colour Paper <SAT213> | Aprox. 75 hojas |
| Papel de alta resolución <HR-101N> | Aprox. 65 hojas |

Papel que no sea original de Canon

| Nombre común | Bandeja de salida del papel |
|--|-----------------------------------|
| Papel normal (incluido el papel reciclado) | Aprox. 75 hojas (Legal: 10 hojas) |

Si sigue imprimiendo con papel distinto de los anteriores, recomendamos retirar el papel ya impreso de la bandeja de salida del papel para evitar manchas o decoloraciones.

Tipos de soporte no compatibles

No use los siguientes tipos de papel. Si usa estos tipos de papel, no sólo obtendrá resultados poco satisfactorios, sino que puede provocar un funcionamiento incorrecto o atascar la impresora.

- Papel doblado, ondulado o arrugado
- Papel húmedo
- Papel con bordes no rectos, como papel cortado manualmente
- Postales con imágenes
- Postales
- Sobres con doble solapa
- Sobres con superficies gofradas o tratadas
- Sobres con solapas engomadas listas para adherirse y autoadhesivas
- Cualquier tipo de papel perforado
- Papel que no sea rectangular
- Papel unido con grapas o pegamento
- Papel con superficie adhesiva en la parte posterior como el sellado de la etiqueta
- Papel decorado con purpurina, etc.

Gestión del papel

- Tenga cuidado de no rayar ni arañar la superficie de cualquier tipo de papel al manipularlo.
- Sujete el papel tan por los bordes como le sea posible e intente no tocar la superficie de impresión. La calidad de impresión puede deteriorarse si la superficie de impresión se mancha con sudor o grasa de las manos.
- No toque la superficie impresa hasta que la tinta se seque. Incluso cuando ya esté seca la tinta, tenga cuidado para no tocar en la medida de lo posible la superficie impresa al manipularlo. Por la naturaleza de la tinta a base de pigmentos, cuando se frota o rasca la superficie impresa la tinta puede quitarse.
- Saque del paquete sólo el número de hojas de papel necesario justo antes de imprimir.
- Para evitar que el papel se curve, cuando no realice impresiones, vuelva a colocar en el paquete el papel que no se utilizó y manténgalo en una superficie nivelada. Asimismo, guárdelo evitando las altas temperaturas, humedad y la luz solar directa.

Modo Economía

Al ajustar **Cal. imp. (Print qlty)** en **Economía (Economy)**, se puede reducir el consumo de tinta. Se puede imprimir más, en comparación con el ajuste de **Cal. imp. (Print qlty)** en **Estándar (Standard)**.

- **Número de hojas imprimibles (papel normal A4)**

Número de hojas imprimibles por frasco de pigmento de tinta negra

Modo **Estándar (Standard)**: 6.000 hojas

Modo **Economía (Economy)**: 9.000 hojas

Número de hojas imprimibles por frasco de pigmento de tinta de color

Modo **Estándar (Standard)**: 14.000 hojas

Modo **Economía (Economy)**: 21.000 hojas

- **Condiciones de medición**

- Imágenes de medición:

Impresión en color: documento ISO/IEC24712 en color A4

- Método de medición:

Original de Canon

- Tipo de papel:

Papel normal

- Ajuste del controlador de impresión:

Configuración predeterminada para papel normal (configuración **Calidad (Quality)** en **Economía (Economy)**).

*El número de hojas que se pueden imprimir se calcula basándose en el frasco de tinta llenado a partir de la segunda vez, en lugar del frasco de tinta llenado cuando la impresora se utiliza por primera vez.

Impresión

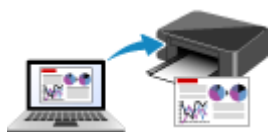

Impresión desde un ordenador



**Impresión desde un teléfono inteligente/
tableta**

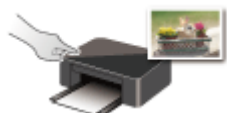

Impresión mediante el panel de control



Uso del Servicio en la nube

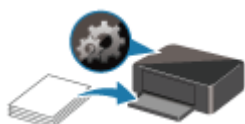

Configuración del papel

Impresión desde un ordenador

- **Impresión desde el software de la aplicación (controlador de impresora de Windows)**
- **Impresión desde el software de aplicación (macOS AirPrint)**
- **Impresión mediante el software de la aplicación Canon**
- **Impresión desde Chromebook**

Impresión desde el software de la aplicación (controlador de impresora de Windows)

- Configuración de la impresión básica **▼ Básico**
- Controles principales (ficha Configuración básica)
- Establezca el tipo de soporte, la calidad, etc. (Ficha Soporte/Calidad)
- Establecer el diseño de los documentos impresos (ficha Configurar página)
- Información general del controlador de impresora
- Actualización del controlador

Configuración de la impresión básica

En la [ficha Configuración básica](#), puede imprimir de varias formas según su propósito.

1. [Compruebe que la impresora esté encendida](#)
2. Abra la [pantalla de configuración del controlador de impresora](#)
3. Seleccione Perfil (A)

Seleccione la configuración de impresión según su propósito en **Perfiles (Profiles)** en la ficha **Configuración básica (Basic Settings)**.

Si selecciona una configuración de impresión, **Tamaño de papel (Paper Size)** y **Tipo de soporte (Media Type)** cambiarán automáticamente.

»»» Nota

- Cuando se seleccione el tamaño de papel que se desea imprimir en **Tamaño del papel de la impresora (Printer Paper Size)**, el nivel de zoom se ajustará automáticamente de acuerdo con el tamaño de papel seleccionado.
Para seleccionar un nivel de zoom de su elección, agregue una marca de verificación a **Zoom** e introduzca un número.

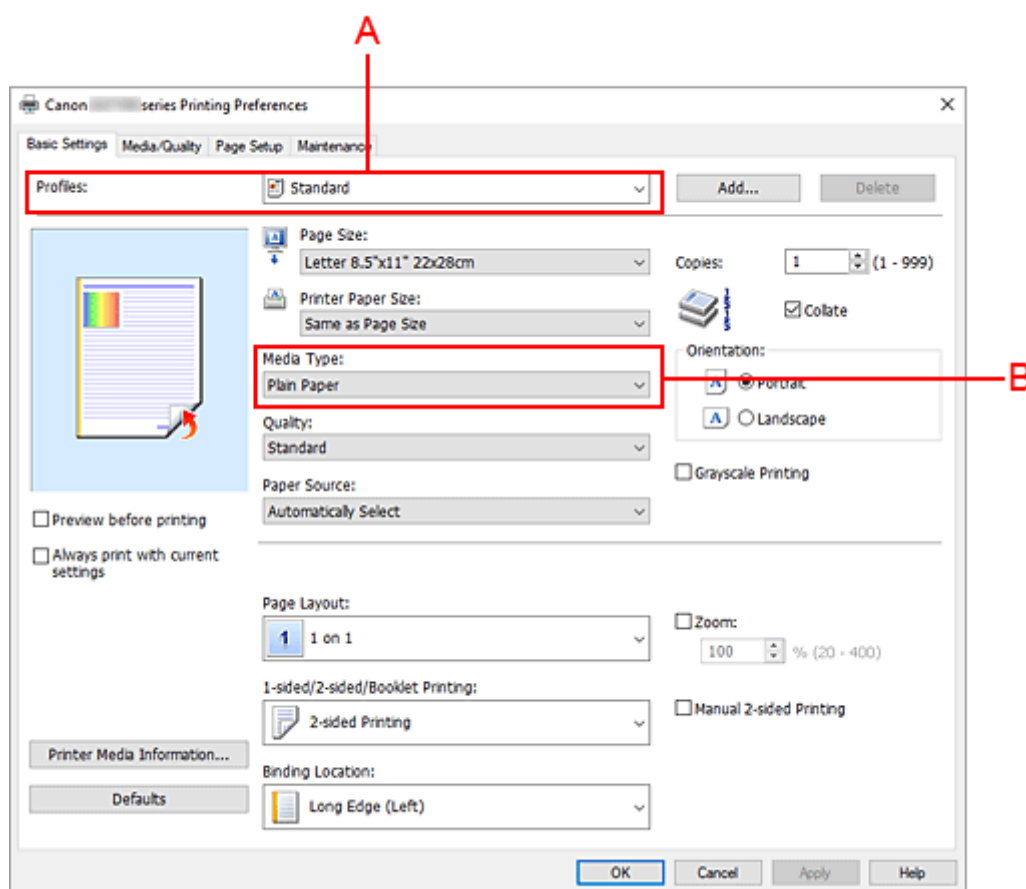

4. Seleccione el tipo de soporte (B) según los requisitos

5. [Establecer el papel](#)

6. Haga clic en **Aceptar (OK)**

»» Nota

- Para obtener más detalles sobre la información del papel que se debe registrar en el controlador de la impresora y en esta, consulte la siguiente información:
 - [Configuración del papel en el controlador de impresora y la Impresora \(Tipo de soporte\)](#)
 - [Configuración del papel en el controlador de impresora y la Impresora \(Tamaño de papel\)](#)

Controles principales (ficha Configuración básica)

- **Descripción de la ficha Configuración básica**
- **Configuración del papel en el controlador de impresora y la Impresora (Tipo de soporte)**
- **Configuración del papel en el controlador de impresora y la Impresora (Tamaño de papel)**

Descripción de la ficha Configuración básica

La ficha **Configuración básica (Basic Settings)** sirve para registrar las configuraciones de impresión más utilizadas. Cuando se selecciona una configuración registrada, la impresora cambia automáticamente los elementos predefinidos.

- [Perfiles \(Profiles\)](#)
- [Vista preliminar de configuración](#)
- [Vista preliminar antes de imprimir \(Preview before printing\)](#)
- [Imprimir siempre con la configuración actual \(Always print with current settings\)](#)
- [Tamaño de página \(Page Size\)](#)
- [Tamaño del papel de la impresora \(Printer Paper Size\)](#)
- [Tipo de soporte \(Media Type\)](#)
- [Calidad \(Quality\)](#)
- [Fuente de papel \(Paper Source\)](#)
- [Copias \(Copies\)](#)
- [Intercalar \(Collate\)](#)
- [Orientación \(Orientation\)](#)
- [Impresión en escala de grises \(Grayscale Printing\)](#)
- [Formato de página \(Page Layout\)](#)
- [Zoom](#)
- [Una cara/Doble cara/Impr. en cuad. \(1-sided/2-sided/Booklet Printing\)](#)
- [Ubicación de la encuadernación \(Binding Location\)](#)

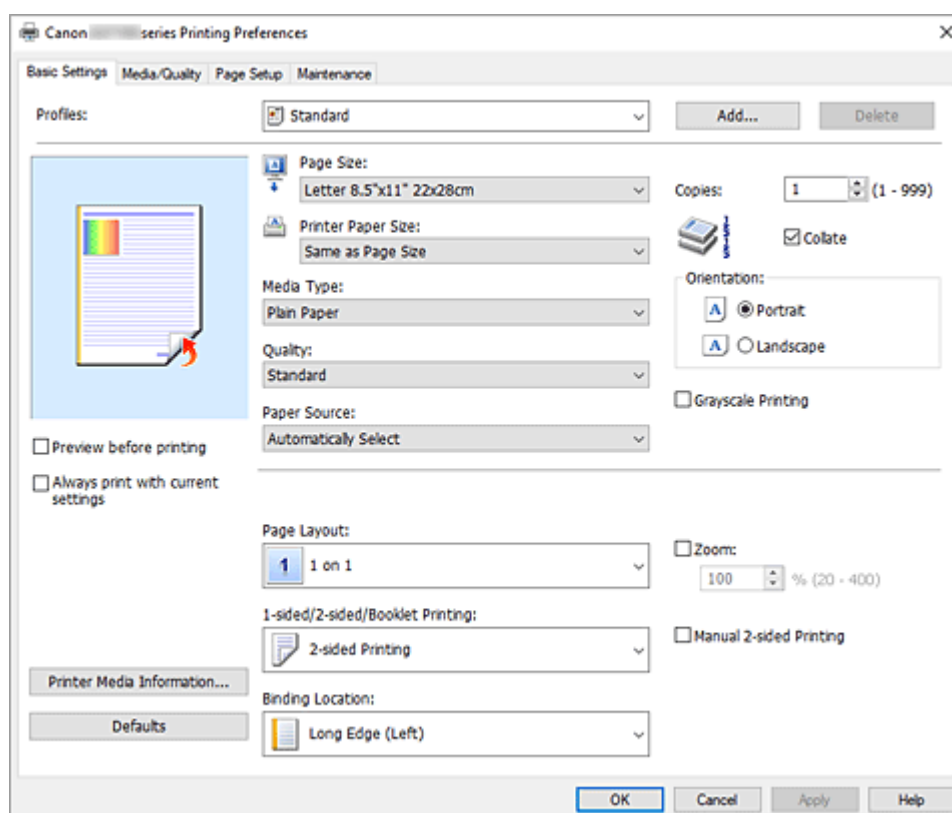

Perfiles (Profiles)

Los nombres y iconos de perfiles de impresión utilizados con frecuencia se registran. Cuando se selecciona un perfil de impresión de acuerdo al propósito del documento, se aplica la configuración que

coincide con el propósito.

También puede cambiar un perfil de impresión y registrarlo con un nombre nuevo. Se puede eliminar el perfil de impresión registrado.

Estándar (Standard)

Estos son los ajustes de fábrica.

Si **Tamaño de página (Page Size)**, **Orientación (Orientation)** y **Copias (Copies)** se establecieron desde el software de aplicación, dichos ajustes tienen prioridad.

Ahorro de papel (Paper Saving)

Seleccione este ajuste para ahorrar papel al imprimir un documento general. **Diseño de página (Page Layout)** está definido en **2 en 1 (2 on 1)** y **Una cara/Doble cara/Impr. en cuad. (1-sided/2-sided/Booklet Printing)** está definido en **Impresión a doble cara (2-sided Printing)**.

Si **Tamaño de página (Page Size)**, **Orientación (Orientation)** y **Copias (Copies)** se establecieron desde el software de aplicación, dichos ajustes tienen prioridad.

Impresión de fotografías (Photo Printing)

Si selecciona este ajuste al imprimir una foto, se establecen el papel fotográfico y el tamaño de fotografía utilizados generalmente.

Si **Orientación (Orientation)** y **Copias (Copies)** se establecieron desde el software de aplicación, dichos ajustes tienen prioridad.

Sobre (Envelope)

Si elige este ajuste para imprimir un sobre, el **Tipo de soporte (Media Type)** se establece automáticamente en **Sobre (Envelope)**. En el cuadro de diálogo **Configuración del tamaño del sobre (Envelope Size Setting)**, seleccione el tamaño del sobre que desea utilizar.

Tarjeta de felicitación (Greeting Card)

Cuando se ha seleccionado la impresión de una tarjeta de felicitación, **Tipo de soporte (Media Type)** se define automáticamente en **Tarjetas de felicitación Inkjet (Inkjet Greeting Card)**. La **Calidad (Quality)** se establecerá en **Alta (High)**.

»» Nota

- No puede cambiar el orden de la configuración de impresión.

Añadir... (Add...)

Muestra el [Cuadro de diálogo Añadir a Perfiles](#).

Haga clic en este botón cuando desee guardar la información que estableció en las fichas **Configuración básica (Basic Settings)**, **Soporte/Calidad (Media/Quality)** y **Configurar página (Page Setup)** en **Perfiles (Profiles)**.

Eliminar (Delete)

Elimina un perfil de impresión registrado.

Seleccione el nombre de la opción que se va a eliminar de las **Perfiles (Profiles)** y haga clic en **Eliminar (Delete)**. Cuando se muestre un mensaje de confirmación, haga clic en **Aceptar (OK)** para eliminar el perfil de impresión especificado.

»» Nota

- No se puede borrar los perfiles de impresión registrados en la configuración inicial.

Vista preliminar de configuración

La ilustración del papel muestra cómo se colocará el original sobre una hoja de papel.

Es posible comprobar una imagen de toda la disposición.

Vista preliminar antes de imprimir (Preview before printing)

Muestra el aspecto que tendrá el resultado de la impresión antes de imprimir los datos.
Active esta casilla de verificación para mostrar una vista preliminar antes de imprimir.
Desactive esta casilla de verificación si no desea mostrar una vista preliminar.

Imprimir siempre con la configuración actual (Always print with current settings)

Imprime los documentos con la configuración actual a partir de la siguiente ejecución de impresión.
Cuando se selecciona esta función y, a continuación, se cierra la [ventana de configuración del controlador de impresora](#), la información que haya establecido en las fichas **Configuración básica (Basic Settings)**, **Soporte/Calidad (Media/Quality)** y **Configurar página (Page Setup)** se guarda y es posible imprimir con la misma configuración a partir de la siguiente ejecución de impresión.

»»» Importante

- Si inicia sesión con un nombre de usuario distinto, la configuración que se estableció cuando se habilitó esta función no aparece reflejada en la configuración de impresión.
- Si se especificó un ajuste en el software de aplicación, dicho ajuste tiene prioridad.

Tamaño de página (Page Size)

Selecciona un tamaño de página.

Asegúrese de seleccionar los mismos tamaños de página seleccionados en la aplicación.

Si selecciona **Personalizado... (Custom...)**, se abre el [Cuadro de diálogo Tamaño de papel personalizado](#) y le permite especificar cualquier dimensión vertical y horizontal del tamaño de papel.

Tamaño del papel de la impresora (Printer Paper Size)

Selecciona el tamaño del papel cargado en la impresora.

Normalmente, aparecerá como **Igual que Tamaño de página (Same as Page Size)** y el documento se imprimirá sin escalado.

Si selecciona un tamaño de papel más pequeño que el **Tamaño de página (Page Size)**, se reducirá el tamaño del documento. Si selecciona un tamaño de papel mayor, se ampliará el tamaño del documento.

Asimismo, si selecciona **Personalizado... (Custom...)**, se abre el [Cuadro de diálogo Tamaño de papel personalizado](#) y le permite especificar cualquier dimensión vertical y horizontal del tamaño de papel.

Tipo de soporte (Media Type)

Selecciona un tipo de papel de impresión.

Seleccione un tipo de soporte que coincida con el papel que se ha cargado en la impresora. Esto garantiza que la impresión se ha realizado correctamente para el papel especificado.

Calidad (Quality)

Selecciona la calidad de impresión deseada.

Seleccione una de las siguientes para definir el nivel de calidad de impresión que resulta apropiado para la finalidad.

Alta (High)

Otorga prioridad a la calidad de impresión en lugar de a la velocidad.

Estándar (Standard)

Imprime con una velocidad y calidad medias.

Economía (Economy)

Reduce la cantidad de tinta que se utiliza al imprimir.

»» Nota

- Al seleccionar **Economía (Economy)** en **Calidad (Quality)**, se reduce el consumo de tinta. Esto significa que puede imprimir más que si selecciona **Estándar (Standard)**. Para obtener más información sobre el modo Economía, consulte "[Modo Economía](#)".

Fuente de papel (Paper Source)

Muestra la fuente desde la que se suministra el papel.

Es posible que cambiar la fuente de papel con el controlador de la impresora.

Selección automática (Automatically Select)

En función de la configuración del papel del controlador de la impresora y de la información del papel registrada en la impresora, la impresora determina automáticamente el origen del papel y lo proporciona.

Bandeja posterior (Rear Tray)

El papel se suministra siempre desde la bandeja posterior.

Cassette

El papel se suministra siempre desde el cassette.

»» Importante

- En función del tipo y el tamaño de soporte, la configuración de **Fuente de papel (Paper Source)** podría variar.

Copias (Copies)

Permiten especificar el número de copias que se desea imprimir. Puede especificar un valor de 1 a 999.

»» Importante

- Cuando el software de aplicación utilizado para crear el documento tenga la misma función, especifique la configuración en el controlador de impresora. Sin embargo, si los resultados de impresión no son aceptables, especifique la configuración de las funciones mediante el software de aplicación.

Intercalar (Collate)

Marque esta casilla de verificación para agrupar las páginas de cada copia cuando desee imprimir varias copias.

Desmarque esta casilla si desea imprimir juntas todas las páginas que tengan el mismo número de página.

»» Importante

- Cuando el software de aplicación utilizado para crear el documento tenga la misma función, dé prioridad a la configuración del controlador de impresora. Sin embargo, si los resultados de impresión no son aceptables, especifique la configuración de las funciones mediante el software de aplicación. Si especifica el número de copias y el orden de impresión tanto con la aplicación como con el controlador de impresora, es posible que el número de copias sea la multiplicación de las dos configuraciones o que el orden de impresión especificado no se active.

Orientación (Orientation)

Selecciona la orientación de impresión.

Si la aplicación utilizada para crear el documento tiene una función similar, seleccione la misma orientación que haya seleccionado en dicha aplicación.

Vertical (Portrait)

Imprime el documento de forma que sus posiciones superior e inferior no cambien respecto a la dirección del alimentador de papel. Es el ajuste predeterminado.

Horizontal (Landscape)

Imprime el documento girándolo 90 grados respecto a la dirección del alimentador de papel.

Para cambiar la dirección de rotación acceda a la [pestaña Mantenimiento](#), abra el cuadro de diálogo **Configuración personalizada (Custom Settings)** y, a continuación, utilice la casilla de verificación **Girar 90 grados a la izquierda si la orientación es [Horizontal] (Rotate 90 degrees left when orientation is [Landscape])**.

Para girar el documento 90 grados a la izquierda durante la impresión, seleccione la casilla de verificación **Girar 90 grados a la izquierda si la orientación es [Horizontal] (Rotate 90 degrees left when orientation is [Landscape])**.

Impresión en escala de grises (Grayscale Printing)

Esta función convierte los datos en datos de monocromo al imprimir el documento.

Formato de página (Page Layout)

Selecciona el tamaño del documento que desea imprimir y el tipo de impresión.

1 en 1 (1 on 1) al 16 en 1 (16 on 1)

En una cara de la hoja de papel se pueden imprimir varias páginas del documento.

Para cambiar el orden de páginas, haga clic en **Preferencias... (Preferences...)**. En el [Cuadro de diálogo Impresión de diseño de página](#) que aparece, especifique **Orden de páginas (Page Order)**.

Póster (1 x 2) (Poster (1 x 2)) al Póster (4 x 4) (Poster (4 x 4))

Esta función permite ampliar los datos de la imagen y dividir los datos ampliados entre varias páginas que imprimir. También puede pegar entre sí estas hojas de papel para crear un formato impreso grande como, por ejemplo, un póster.

Preferencias... (Preferences...)

Abre el cuadro de diálogo [Cuadro de diálogo Impresión de póster](#).

Haga clic en este botón para definir los detalles sobre la impresión de póster.

Zoom

Especifica una proporción de ampliación o reducción para el documento que se desea imprimir.

Una cara/Doble cara/Impr. en cuad. (1-sided/2-sided/Booklet Printing)

Impresión a una cara (1-sided Printing)

Seleccione esta opción cuando realice una impresión a una cara.

Impresión a doble cara (2-sided Printing)

Seleccione esta opción cuando realice una impresión a doble cara.

Im. ma. do. car. (Manual 2-sided Printing)

Selecciona si la impresión a doble se va a realizar automática o manualmente.

Para imprimir a doble cara manualmente, marque de esta casilla de verificación.

Impresión en cuadernillo (Booklet Printing)

La función de impresión en cuadernillo permite imprimir datos para confeccionar un cuadernillo.

Los datos se imprimen en las dos caras del papel. Este tipo de impresión garantiza que las páginas se pueden intercalar adecuadamente, siguiendo el orden del número de página, cuando llega el momento de doblarlas y graparlas en el centro.

Im. ma. do. car. (Manual 2-sided Printing)

Selecciona si la impresión a doble se va a realizar automática o manualmente.
Para imprimir a doble cara manualmente, marque de esta casilla de verificación.

Preferencias... (Preferences...)

Abre el cuadro de diálogo [Cuadro de diálogo Impresión en cuadernillo](#).
Haga clic en este botón para definir los detalles sobre la impresión en cuadernillo.

Ubicación de la encuadernación (Binding Location)

Selecciona la posición del margen de grapado. La impresora analiza los ajustes de **Orientación (Orientation)** y **Formato de página (Page Layout)** y selecciona automáticamente la mejor posición del margen de grapado. Marque **Ubicación de la encuadernación (Binding Location)** y seleccione un valor de la lista para cambiarlo.

Para especificar el ancho del margen de encuadernación, ajústelo desde la ficha **Configurar página (Page Setup)**.

Info. soporte impresora... (Printer Media Information...)

Muestra el [Cuadro de diálogo Información de soporte de la impresora](#).
Puede comprobar la configuración de la impresora y aplicar la configuración comprobada al controlador de la impresora.

Predetermin. (Defaults)

Restablece todas las configuraciones que ha cambiado a los valores predeterminados.
Haga clic en este botón para devolver todos los ajustes de **Configuración básica (Basic Settings)**, **Soporte/Calidad (Media/Quality)** y **Configurar página (Page Setup)** a sus valores predeterminados (ajustes de fábrica).

Cuadro de diálogo Añadir a Perfiles (Add to Profiles)

Este cuadro de diálogo permite guardar la información que estableció en las fichas **Configuración básica (Basic Settings)**, **Soporte/Calidad (Media/Quality)** y **Configurar página (Page Setup)** y agregar la información a la lista **Perfiles (Profiles)** en la ficha **Configuración básica (Basic Settings)**.

Nombre (Name)

Introduzca el nombre del perfil de impresión que desea guardar.
Se pueden introducir hasta 255 caracteres como máximo.
El nombre aparece, con su icono asociado en la lista **Perfiles (Profiles)** de la ficha **Configuración básica (Basic Settings)**.

Opciones... (Options...)

Abre el cuadro de diálogo [Cuadro de diálogo Añadir a Perfiles](#).
Cambia los detalles del perfil de impresión que se va a guardar.

Cuadro de diálogo Añadir a Perfiles (Add to Profiles)

Seleccione los iconos de los perfiles de impresión que se van a registrar en los **Perfiles (Profiles)** y cambie los elementos que se van a guardar en los perfiles de impresión.

Icono (Icon)

Seleccione el icono del perfil de impresión que desea guardar.
El icono seleccionado aparece, con su nombre, en la lista **Perfiles (Profiles)** de la ficha **Configuración básica (Basic Settings)**.

Guardar la configuración del tamaño de papel (Save the paper size setting)

Guarda el tamaño de papel en el perfil de impresión en **Perfiles (Profiles)**.

Para aplicar el tamaño de papel guardado cuando se selecciona el perfil de impresión, marque esta casilla de verificación.

Si esta casilla de verificación no está marcada, el tamaño de papel no se guarda y, en consecuencia, el ajuste de tamaño de papel no se aplica cuando se selecciona el perfil de impresión. En su lugar, la impresora imprime con el tamaño de papel especificado con el software de aplicación.

Guardar la configuración de la orientación (Save the orientation setting)

Guarda la **Orientación (Orientation)** en el perfil de impresión en **Perfiles (Profiles)**.

Para aplicar la orientación de impresión guardada cuando se selecciona el perfil de impresión, marque esta casilla de verificación.

Si esta casilla de verificación no está marcada, la orientación de impresión no se guarda y, en consecuencia, el ajuste **Orientación (Orientation)** no se aplica cuando se selecciona el perfil de impresión. En su lugar, la impresora imprime con la orientación de impresión especificada con el software de aplicación.

Guardar la configuración del número de copias (Save the copies setting)

Guarda la opción de **Copias (Copies)** en el perfil de impresión en **Perfiles (Profiles)**.

Para aplicar la opción de copias guardado cuando se selecciona el perfil de impresión, marque esta casilla de verificación.

Si esta casilla de verificación no está marcada, la opción de copias no se guarda y, en consecuencia, el ajuste **Copias (Copies)** no se aplica cuando se selecciona el perfil de impresión. En su lugar, la impresora imprime con la opción de copias especificada con el software de aplicación.

Cuadro de diálogo Tamaño de papel personalizado (Custom Paper Size)

Este cuadro de diálogo permite especificar el tamaño (ancho y altura) del papel personalizado.

Unidades (Units)

Seleccione la unidad para especificar el tamaño de papel definido por el usuario.

Tamaño de papel (Paper Size)

Especifica el **Ancho (Width)** y la **Altura (Height)** del papel personalizado. La medida se muestra según las unidades especificadas en **Unidades (Units)**.

Cuadro de diálogo Impresión de diseño de página (Page Layout Printing)

Este cuadro de diálogo permite seleccionar el número de páginas del documento que se desean colocar en una hoja de papel, el orden de las páginas y si se va a imprimir una línea de borde alrededor de cada página de documento. La configuración especificada en este cuadro de diálogo se puede confirmar en la vista preliminar de configuración en el controlador de la impresora.

Orden de páginas (Page Order)

Especifica la orientación del documento que se desea imprimir en una hoja de papel.

Borde de página (Page Border)

Imprime una línea de borde de página alrededor de cada página del documento. Marque esta casilla de verificación para imprimir la línea de borde de página.

Excluir documentos de una sola página desde la impresión de diseño de página (Exclude single page documents from Page Layout Printing)

Si agrega una marca de verificación, los documentos de una sola página se imprimen en una sola hoja sin realizar la impresión de diseño de página.

Cuadro de diálogo Impresión de póster (Poster Printing)

Este cuadro de diálogo permite seleccionar el tamaño de la imagen que se va a imprimir. También puede realizar ajustes para líneas de corte y marcadores de pegado que resultan prácticos a la hora de pegar las páginas para formar un póster.

La configuración especificada en este cuadro de diálogo se puede confirmar en la vista preliminar de configuración en el controlador de la impresora.

Imprimir "Cortar/Pegar" en márgenes (Print "Cut/Paste" in margins)

Especifica si desea imprimir las palabras "Cortar" y "Pegar" en los márgenes. Estas palabras sirven como guía a la hora de pegar las páginas para formar un póster. Marque esta casilla de verificación para imprimir las palabras.

»»» Nota

- Dependiendo del entorno del controlador de impresora que esté utilizando, es posible que esta función no esté disponible.

Imprimir líneas de "Cortar/Pegar" en márgenes (Print "Cut/Paste" lines in margins)

Especifica si desea imprimir las líneas de corte que sirven como guía a la hora de pegar las páginas para formar un póster. Marque esta casilla de verificación para imprimir las líneas de corte.

Imprimir intervalo de páginas (Print page range)

Permite especificar el intervalo de impresión. Normalmente se selecciona **Todo (All)**.

Seleccione **Páginas (Pages)** para especificar una página o intervalo específico.

»»» Nota

- Si algunas de las páginas no se han impreso correctamente, especifique las páginas que no hace falta imprimir haciendo clic sobre ellas en la vista preliminar de configuración de la ficha **Configurar página (Page Setup)**. Esta vez se imprimirán solo las páginas mostradas en la pantalla.

Cuadro de diálogo Impresión en cuadernillo (Booklet Printing)

Este cuadro de diálogo permite establecer cómo encuadernar el documento como cuadernillo. En este cuadro de diálogo también se pueden definir las opciones para imprimir solo en una cara e imprimir un borde de página.

La configuración especificada en este cuadro de diálogo se puede confirmar en la vista preliminar de configuración en el controlador de la impresora.

Icono Vista preliminar

Muestra la configuración realizada en el cuadro de diálogo **Impresión en cuadernillo (Booklet Printing)**.

Puede comprobar el aspecto que tendrá el documento al imprimirlo como cuadernillo.

Margen de grapado (Margin for stapling)

Especifica el lado del cuadernillo que se va a grapar.

Introducir página en blanco (Insert blank page)

Selecciona si se va a imprimir el documento en una cara o en ambas caras del cuadernillo.

Marque esta casilla de verificación para imprimir el documento en una cara del cuadernillo y seleccione en la lista la cara que desee dejar en blanco.

Margen (Margin)

Especifica la anchura del margen de grapado.

El ancho que especifique constituirá el margen de grapado desde el centro de la página.

Borde de página (Page Border)

Imprime una línea de borde de página alrededor de cada página del documento.

Marque esta casilla de verificación para imprimir la línea de borde de página.

Cuadro de diálogo Información de soporte de la impresora (Printer Media Information)

Este cuadro de diálogo le permite comprobar la configuración de la impresora y aplicar la configuración comprobada al controlador de la impresora.

Fuente de papel (Paper Source)

Compruebe la configuración o seleccione una nueva fuente de papel.

Tipo de soporte (Media Type)

Muestra la opción **Tipo de soporte (Media Type)** establecida actualmente en la impresora.

Para aplicar la configuración mostrada al controlador de la impresora, haga clic en **Establecer (Set)**.

Tamaño del papel de la impresora (Printer Paper Size)

Muestra la opción **Tamaño del papel de la impresora (Printer Paper Size)** establecida actualmente en la impresora.

Para aplicar la configuración mostrada al controlador de la impresora, haga clic en **Establecer (Set)**.

Configuración del papel en el controlador de impresora y la Impresora (Tipo de soporte)

Cuando utilice esta impresora, seleccione un tipo de soporte y un [tamaño de papel](#) que coincida con la finalidad de la impresión, de esta forma podrá obtener los mejores resultados de impresión.

En función del tipo de soporte que esté utilizando, especifique la configuración del tipo de soporte en el controlador de la impresora o en el panel de control de la impresora como se describe a continuación.

Papeles originales de Canon (Impresión de documentos)

| Nombre del soporte <N.º de modelo> | Tipo de soporte (Media Type) en el controlador de la impresora | Información de papel registrada en la impresora |
|--|--|---|
| Canon Red Label Superior <WOP111> | Papel normal (Plain Paper) | Papel normal (Plain paper) |
| Canon Océ Office Colour Paper <SAT213> | Papel normal (Plain Paper) | Papel normal (Plain paper) |
| Papel de alta resolución <HR-101N> | Papel de alta resolución (High Resolution Paper) | Papel alta resoluc. (High-Res Paper) |

Papeles originales de Canon (Impresión de fotografías)

| Nombre del soporte <N.º de modelo> | Tipo de soporte (Media Type) en el controlador de la impresora | Información de papel registrada en la impresora |
|---|--|---|
| Papel Fotográfico Brillo II <PP-201/PP-208/PP-301> | Papel Fotográfico Brillo II (Photo Paper Plus Glossy II) | Brillo II (Plus Glossy II) |
| Fotográfico Pro Brillante <LU-101> | Fotográfico Pro Brillante (Photo Paper Pro Luster) | Pro Brillante (Pro Luster) |
| Papel Fotográfico Plus Semi Brillante <SG-201> | Papel Fotog. Plus Semi Brillante (Photo Paper Plus Semi-gloss) | Plus Semi Bril. (Plus Semi-gloss) |
| Papel Fotográfico Satinado "Uso Diario" <GP-501/GP-508> | Papel Fotográfico Satinado (Glossy Photo Paper) | Satinado (Glossy) |
| Papel Fotográfico Satinado <GP-701> | Papel Fotográfico Satinado (Glossy Photo Paper) | Satinado (Glossy) |
| Papel Fotográfico Mate <MP-101> | Papel Fotográfico Mate (Matte Photo Paper) | Mate (Matte) |

Papeles originales de Canon (Producto original)

| Nombre del soporte <N.º de modelo> | Tipo de soporte (Media Type) en el controlador de la impresora | Información de papel registrada en la impresora |
|------------------------------------|--|---|
|------------------------------------|--|---|

| | | |
|---|--|--|
| Papel fotográfico adhesivo <RP-101> | Papel Fotográfico Satinado (Glossy Photo Paper) | Satinado (Glossy) |
| Removable Photo Stickers <PS-308R> | Papel Fotográfico Satinado (Glossy Photo Paper) | Satinado (Glossy) |
| Papel fotográfico magnético <MG-101/PS-508> | Papel Fotográfico Satinado (Glossy Photo Paper) | Satinado (Glossy) |
| Light Fabric Iron-on Transfers <LF-101> | Trans. con plan. en telas claras (Light Fabric Iron-on Transfers) | Tr. plan. tel. claras (LF Iron Transfers) |
| Double sided Matte Paper <MP-101D> | Papel Fotográfico Mate (Matte Photo Paper) | Mate (Matte) |

Papeles disponibles a la venta

| Nombre del soporte | Tipo de soporte (Media Type) en el controlador de la impresora | Información de papel registrada en la impresora |
|---|--|---|
| Papel normal (incluido el papel reciclado) | Papel normal (Plain Paper) | Papel normal (Plain paper) |
| Hammermill Premium Color Copy Cover 216 g /m2 (58 libras) | Papel grueso (Card Stock) | Papel grueso (Card stock) |
| Mondi Canon Top Colour Zero 250 g /m2 (67 libras) | Papel grueso (Card Stock) | Papel grueso (Card stock) |
| Sobres | Sobre (Envelope) | Sobre (Envelope) |
| Sobre de ventana | Sobre (Envelope) | Sobre (Envelope) |
| Papel para artesanía | Papel de alta resolución (High Resolution Paper) | Papel alta resoluc. (High-Res Paper) |
| Papel en relieve | Papel de alta resolución (High Resolution Paper) | Papel alta resoluc. (High-Res Paper) |
| Washi | Washi | Otros (Others) |
| Papel de etiqueta | Papel de etiquetas (Label Paper) | Papel de etiquetas (Label Paper) |
| Tarjetas de felicitación | Tarjetas de felicitación Inkjet (Inkjet Greeting Card) | Otros (Others) |
| Tarjetas | Papel grueso (Card Stock) | Papel grueso (Card stock) |

»»» Nota

- Al imprimir en cartón, seleccione **Papel grueso (Card Stock)** desde **Tipo de soporte (Media Type)** en el controlador de la impresora y, a continuación, imprima desde la bandeja posterior.

- Para obtener información sobre Washi que se puede usar con la impresora, consulte "Imprimir usando Washi".

Configuración del papel en el controlador de impresora y la Impresora (Tamaño de papel)

Cuando utilice esta impresora, seleccione un tamaño de papel que coincida con la finalidad de la impresión, de esta forma podrá obtener los mejores resultados de impresión.

Con esta impresora puede utilizar los siguientes tamaños de papel.

| Tamaño del papel de la impresora (Printer Paper Size) en el controlador de la impresora | Información de papel registrada en la impresora |
|---|---|
| Carta 22x28cm 8.5"x11" (Letter 8.5"x11" 22x28cm) | Carta (Letter) |
| Legal 22x36cm 8.5"x14" (Legal 8.5"x14" 22x36cm) | Legal |
| Ejecutivo 184.2x266.7mm 7.25"x10.5" (Executive 7.25"x10.5" 184.2x266.7mm) | Ejecutivo (Executive) |
| A6 | A6 |
| A5 | A5 |
| A4 | A4 |
| B5 | B5 |
| Oficio B 216.0x355.0mm 8.5"x14" (B-Oficio 8.5"x14" 216.0x355.0mm) | Oficio B (B-Oficio) |
| Oficio M 216.0x341.0mm 8.50"x13.43" (M-Oficio 8.50"x13.43" 216.0x341.0mm) | Oficio M (M-Oficio) |
| Foolscap/F4/Oficio2 | FC/F4/Oficio2 |
| Legal (India) 215x345mm 8.46"x13.58" (Legal (India) 8.46"x13.58" 215x345mm) | Legal (India) (Legal(India)) |
| 10x15cm 4"x6" (4"x6" 10x15cm) | KG/10x15cm(4x6) (KG/4"x6"(10x15)) |
| 13x18cm 5"x7" (5"x7" 13x18cm) | 2L/13x18cm(5x7) (2L/5"x7"(13x18)) |
| 18x25cm 7"x10" (7"x10" 18x25cm) | 18x25cm(7"x10") (7"x10"(18x25cm)) |
| 20x25cm 8"x10" (8"x10" 20x25cm) | 20x25cm(8"x10") (8"x10"(20x25cm)) |
| L 89x127mm | L(89x127mm) |
| 2L 127x178mm | 2L/13x18cm(5x7) (2L/5"x7"(13x18)) |
| Cuadrado 13x13cm 5"x5" (Square 5"x5" 13x13cm) | Cuadrado 13cm (Square 5") |
| Hagaki 100x148mm | Hagaki |
| Hagaki 2 200x148mm | Hagaki 2 |
| Sobre comercial 10 (Envelope Com 10) | Sobre comercial 10 (Envelope Com 10) |

| | |
|---|---|
| Sobre DL (Envelope DL) | Sobre DL (Envelope DL) |
| Nagagata 3 120x235mm (Nagagata 3 4.72"x9.25") | Nagagata 3 |
| Nagagata 4 90x205mm (Nagagata 4 3.54"x8.07") | Nagagata 4 |
| Yougata 4 105x235mm (Yougata 4 4.13"x9.25") | Yougata 4 |
| Yougata 6 98x190mm (Yougata 6 3.86"x7.48") | Yougata 6 |
| Sobre C5 (Envelope C5) | Sobre C5 (Envelope C5) |
| Sobre Monarch 98.4x190.5mm 3.88"x7.5" (Envelope Monarch 3.88"x7.5" 98.4x190.5mm) | Sobre Monarch (Envelope Monarch) |
| Tamaño personalizado | Cualquier tamaño (Any size) |

Impresión en postales

1. [Cargue una postal](#) en la impresora

2. Abra la [ventana de configuración del controlador de impresora](#)

3. Seleccione las configuraciones más utilizadas

Abra la ficha **Configuración básica (Basic Settings)** y para **Perfiles (Profiles)** seleccione **Estándar (Standard)**.

4. Seleccione el tamaño del papel

En **Tamaño del papel de la impresora (Printer Paper Size)** seleccione **Hagaki 100x148mm** o **Hagaki 2 200x148mm**.

»»» Importante

- Las postales plegables solo se pueden usar si se imprimen desde el ordenador.
- Cuando imprima una postal plegable, establezca siempre el tamaño de papel **Hagaki 2 200x148mm** desde el software de la aplicación o el controlador de impresora.
- No doble la postal plegable. Si se forma un doblez, la impresora no cargará la postal correctamente y las líneas podrían quedar torcidas o se podría atascar el papel.

5. Seleccione el tipo de soporte

Seleccione el Hagaki que desee utilizar de **Hagaki** en **Tipo de soporte (Media Type)**.

»»» Importante

- Esta impresora no puede imprimir postales con fotos o pegatinas pegadas.
- Obtendrá una impresión más limpia si imprime la cara del mensaje primero y después la cara de la dirección.
- La configuración del papel en el controlador de la impresora varía dependiendo de si se imprime en el lado de la dirección o en el del mensaje.
Para obtener más detalles sobre la información del papel que se debe registrar en el controlador de la impresora y en esta, consulte la siguiente información:
 - [Configuración del papel en el controlador de impresora y la Impresora \(Tipo de soporte\)](#)
 - [Configuración del papel en el controlador de impresora y la Impresora \(Tamaño de papel\)](#)

6. Establecer la orientación de la impresión

Para imprimir la dirección horizontalmente, establezca la **Orientación (Orientation) Horizontal (Landscape)**.

7. Seleccione la calidad de impresión

Para **Calidad (Quality)**, seleccione la calidad según sus necesidades.

8. Haga clic en **Aceptar (OK)**

Al imprimir, los datos se imprimirán en la postal.

Configuración de la impresión de sobres

1. [Cargue un sobre](#) en la impresora

2. Abra la [ventana de configuración del controlador de impresora](#)

3. Seleccione el tipo de soporte

Seleccione **Sobre (Envelope)** en **Perfiles (Profiles)** de la ficha **Configuración básica (Basic Settings)**.

4. Seleccione el tamaño del papel

Cuando aparezca el cuadro de diálogo **Configuración del tamaño del sobre (Envelope Size Setting)**, seleccione el tamaño de sobre que desee usar y, a continuación, haga clic en **Aceptar (OK)**.

5. Establezca la orientación

Para imprimir las direcciones horizontalmente, seleccione **Horizontal (Landscape)** en **Orientación (Orientation)**.

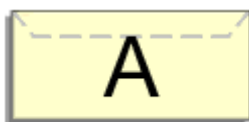

»»» Nota

- Si se selecciona **Sobre comercial 10 (Envelope Com 10)**, **Sobre DL (Envelope DL)**, **Yougata 4 105x235mm (Yougata 4 4.13"x9.25")**, **Yougata 6 98x190mm (Yougata 6 3.86"x7.48")**, **Sobre C5 (Envelope C5)** o **Sobre Monarch 98.4x190.5mm 3.88"x7.5" (Envelope Monarch 3.88"x7.5" 98.4x190.5mm)** para **Tamaño del papel de la impresora (Printer Paper Size)**, la impresora gira el papel 90 grados hacia la izquierda para imprimir, independientemente de la configuración **Girar 90 grados a la izquierda si la orientación es [Horizontal] (Rotate 90 degrees left when orientation is [Landscape])** para **Configuración personalizada (Custom Settings)** en la [pestaña Mantenimiento](#).

6. Seleccione la calidad de impresión

Para **Calidad (Quality)**, seleccione la calidad según sus necesidades.

7. Haga clic en **Aceptar (OK)**

Al realizar la impresión, se imprimirá la información en el sobre.

»»» Importante

- Cuando se imprimen sobres, se muestran mensajes de guía.
Para ocultar los mensajes de guía, marque la casilla de verificación **No volver a mostrar este mensaje (Do not show this message again)**.
Para volver a mostrar la guía, haga clic en el botón **Ver estado de la impresora (View Printer Status)** de la ficha **Mantenimiento (Maintenance)** y, a continuación, inicie el Monitor de estado Canon IJ.

A continuación, haga clic en **Impresión de sobres (Envelope Printing)** de **Mostrar mensaje de guía (Display Guide Message)** en el menú **Opciones (Option)** para activar la configuración.

Registro de un perfil de impresión utilizado con frecuencia

Puede registrar un perfil de impresión que utilice con frecuencia en **Perfiles (Profiles)** de la ficha **Configuración básica (Basic Settings)**. En cualquier momento se pueden borrar los perfiles de impresión innecesarios.

Registro de un perfil de impresión

1. Abra la ventana de configuración del controlador de impresora

2. Establezca los elementos necesarios

En **Perfiles (Profiles)** en la ficha **Configuración básica (Basic Settings)**, seleccione el perfil de impresión que desee utilizar y, en caso necesario, modifique cada configuración.

También puede registrar los elementos necesarios en las fichas **Soporte/Calidad (Media/Quality)** y **Configurar página (Page Setup)**.

3. Haga clic en **Añadir... (Add...)**

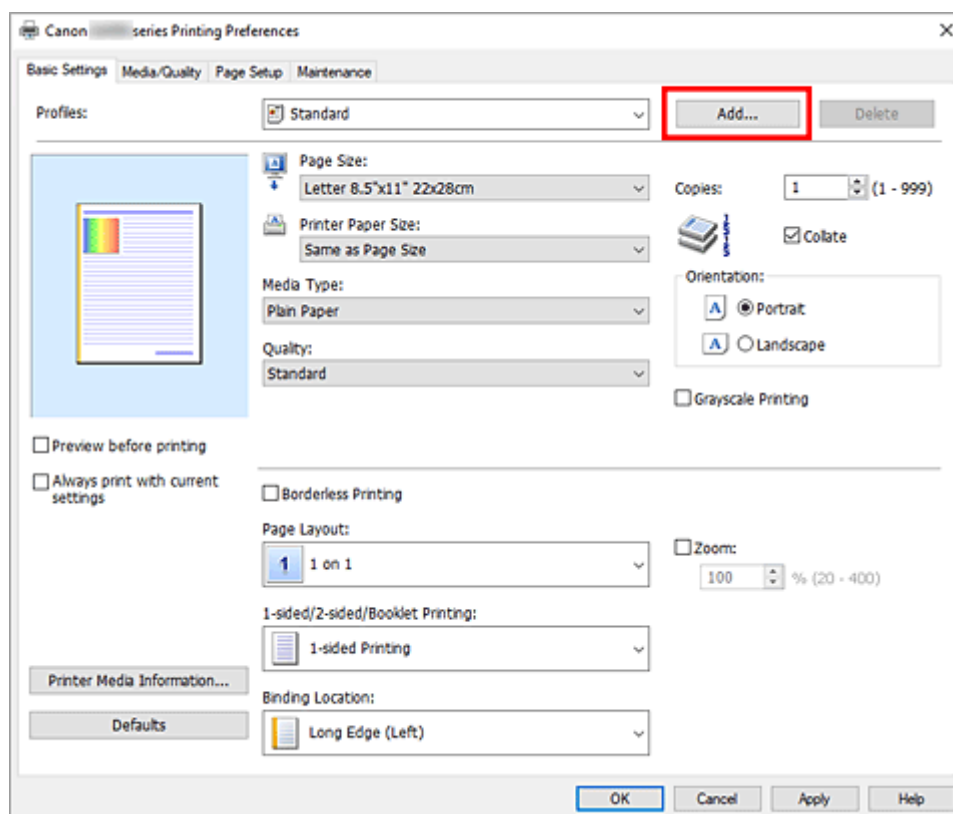

Se abrirá el cuadro de diálogo **Añadir a Perfiles (Add to Profiles)**.

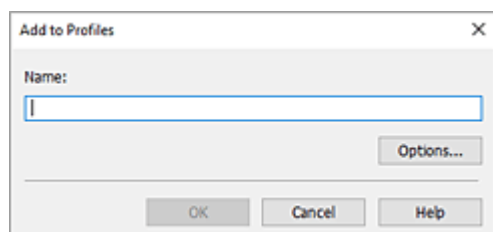

4. Guarde la configuración

Introduzca un nombre para la configuración de impresión para registrar en el campo **Nombre (Name)**. En caso necesario, haga clic en **Opciones... (Options...)**, establezca los elementos y haga clic en **Aceptar (OK)**.

En el cuadro de diálogo **Añadir a Perfiles (Add to Profiles)**, haga clic en **Aceptar (OK)** para guardar la configuración de impresión y volver a la ficha **Configuración básica (Basic Settings)**.

El nombre y el icono aparecen en **Perfiles (Profiles)**.

»»» Importante

- Para guardar el tamaño de página, la orientación y el número de copias establecidos en cada hoja, haga clic en **Opciones... (Options...)** y compruebe cada elemento.

»»» Nota

- Cuando instale de nuevo el controlador de impresora o actualice su versión, la configuración de impresión ya registrada se eliminará de **Perfiles (Profiles)**. La configuración de impresión registrada no se puede guardar ni conservar. Si se elimina un perfil, vuelva a registrar la configuración de impresión.

Eliminación de perfiles de impresión innecesarios

1. Seleccione el perfil de impresión que se va a eliminar

Elija el perfil de impresión que desee eliminar en la lista **Perfiles (Profiles)** de la ficha **Configuración básica (Basic Settings)**.

2. Elimine el perfil de impresión

Haga clic en **Eliminar (Delete)**. Cuando aparezca el mensaje de confirmación, haga clic en **Aceptar (OK)**.

El perfil de impresión seleccionado se eliminará de la lista **Perfiles (Profiles)**.

»»» Nota

- No se puede borrar los perfiles de impresión registrados en la configuración inicial.

Establezca el tipo de soporte, la calidad, etc. (Ficha Soporte/Calidad)

- **Descripción de la ficha Soporte/Calidad**
- **Ajustar colores**
- **Especificación de la corrección del color**
 - Impresión óptima de los datos de imagen en fotografías
 - Ajuste del color con el controlador de la impresora
 - Impresión con perfiles ICC

Descripción de la ficha Soporte/Calidad

La ficha **Soporte/Calidad (Media/Quality)** permite crear una configuración de impresión básica según el tipo de soporte. También puede ajustar la calidad de impresión y los tonos de color.

- [Vista preliminar de configuración](#)
- [Tipo de soporte \(Media Type\)](#)
- [Fuente de papel \(Paper Source\)](#)
- [Calidad \(Quality\)](#)
- [Color/Intensidad \(Color/Intensity\)](#)
- [Impresión en escala de grises \(Grayscale Printing\)](#)
- [Vista preliminar antes de imprimir \(Preview before printing\)](#)

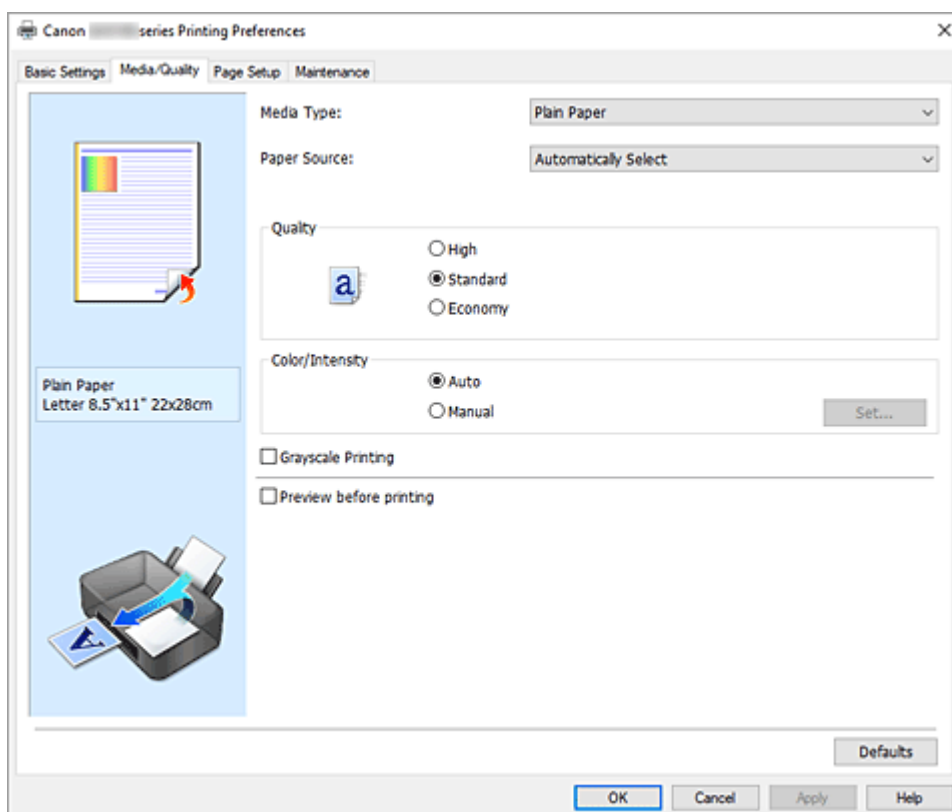

Vista preliminar de configuración

La ilustración del papel muestra cómo se colocará el original sobre una hoja de papel.

Es posible comprobar una imagen de toda la disposición.

En la ilustración de la impresora se muestra cómo cargar papel para que coincida con la configuración del controlador de impresora.

Compruebe que la impresora está configurada correctamente consultando la ilustración antes de empezar a imprimir.

Tipo de soporte (Media Type)

Selecciona un tipo de papel de impresión.

Seleccione un tipo de soporte que coincida con el papel que se ha cargado en la impresora. Esto garantiza que la impresión se ha realizado correctamente para el papel especificado.

Fuente de papel (Paper Source)

Muestra la fuente desde la que se suministra el papel.

Es posible que cambiar la fuente de papel con el controlador de la impresora.

Selección automática (Automatically Select)

En función de la configuración del papel del controlador de la impresora y de la información del papel registrada en la impresora, la impresora determina automáticamente el origen del papel y lo proporciona.

Bandeja posterior (Rear Tray)

El papel se suministra siempre desde la bandeja posterior.

Cassette

El papel se suministra siempre desde el cassette.

►►► Importante

- En función del tipo y el tamaño de soporte, la configuración de **Fuente de papel (Paper Source)** podría variar.

Calidad (Quality)

Selecciona la calidad de impresión deseada.

Seleccione una de las siguientes para definir el nivel de calidad de impresión que resulta apropiado para la finalidad.

►►► Importante

- Dependiendo de la configuración de **Tipo de soporte (Media Type)**, es posible producir los mismos resultados de impresión incluso si se cambia la **Calidad (Quality)**.

Alta (High)

Otorga prioridad a la calidad de impresión en lugar de a la velocidad.

Estándar (Standard)

Imprime con una velocidad y calidad medias.

Economía (Economy)

Reduce la cantidad de tinta que se utiliza al imprimir.

►►► Nota

- Al seleccionar **Economía (Economy)** en **Calidad (Quality)**, se reduce el consumo de tinta. Esto significa que puede imprimir más que si selecciona **Estándar (Standard)**. Para obtener más información sobre el modo Economía, consulte "[Modo Economía](#)".

Color/Intensidad (Color/Intensity)

Selecciona el método de ajuste de color.

Auto

Cian (Cyan), Magenta, Amarillo (Yellow), Brillo (Brightness), Contraste (Contrast), etc. se ajustan automáticamente.

Manual

Seleccione cuando establezca las configuraciones individuales como, por ejemplo, **Cian (Cyan), Magenta, Amarillo (Yellow), Brillo (Brightness), Contraste (Contrast)**, etc. y el método de **Corrección del color (Color Correction)**.

Establecer... (Set...)

Seleccione **Manual** para **Color/Intensidad (Color/Intensity)** para habilitar este botón.

En el cuadro de diálogo **Ajuste manual del color (Manual Color Adjustment)**, puede ajustar la configuración de color individual como, por ejemplo **Cian (Cyan)**, **Magenta**, **Amarillo (Yellow)**, **Brillo (Brightness)** y **Contraste (Contrast)** en la [ficha Ajuste de color](#), y seleccionar el método de **Corrección del color (Color Correction)** en la [ficha Coincidencia](#).

»» Nota

- Si desea utilizar un perfil ICC para ajustar colores, utilice el cuadro de diálogo **Ajuste manual del color (Manual Color Adjustment)** para establecer el perfil.

Impresión en escala de grises (Grayscale Printing)

Esta función convierte los datos en datos de monocromo al imprimir el documento.

Active esta casilla de verificación para imprimir en monocromo un documento en color.

Vista preliminar antes de imprimir (Preview before printing)

Muestra el aspecto que tendrá el resultado de la impresión antes de imprimir los datos.

Active esta casilla de verificación para mostrar una vista preliminar antes de imprimir.

Predetermin. (Defaults)

Restablece todas las configuraciones que ha cambiado a los valores predeterminados.

Al hacer clic en este botón se restaura toda la configuración en la pantalla actual a los valores predeterminados (ajustes de fábrica).

Ficha Ajuste de color (Color Adjustment)

Esta ficha permite ajustar el balance de color cambiando la configuración de las opciones **Cian (Cyan)**, **Magenta**, **Amarillo (Yellow)**, **Brillo (Brightness)** y **Contraste (Contrast)**.

Vista preliminar

Muestra el efecto del ajuste de color.

El color y el brillo cambian cuando se ajusta cada elemento.

»» Nota

- Cuando la casilla de verificación **Impresión en escala de grises (Grayscale Printing)** está activada el gráfico aparece en monocromo.

Ver patrón de color (View Color Pattern)

Muestra un patrón para comprobar los cambios de color producidos por el ajuste de color.

Si desea mostrar la imagen de vista preliminar con un patrón de color, active esta casilla de verificación.

Cian (Cyan) / Magenta / Amarillo (Yellow)

Ajusta las intensidades de **Cian (Cyan)**, **Magenta** y **Amarillo (Yellow)**.

Al mover el control deslizante a la derecha el color se intensifica, y al moverlo hacia la izquierda se atenúa.

También se puede introducir directamente un valor vinculado al control deslizante. Introduzca un valor dentro del intervalo de -50 a 50.

Este ajuste cambia la cantidad relativa de tinta en cada color utilizado, lo que modifica el balance de color total del documento. Utilice su aplicación si desea modificar mucho el balance del color total.

Use el controlador de impresora únicamente cuando desee ajustar ligeramente el balance del color.

Brillo (Brightness)

Ajuste el brillo de la impresión. No se puede cambiar el nivel de blanco y negro puro. No obstante, se puede modificar el brillo de los colores entre blanco y negro. Mueva el control deslizante hacia la derecha para aumentar el brillo (atenuar) los colores y a la izquierda para oscurecer (intensificar) los colores. También se pueden introducir directamente valores de brillo vinculados a la barra deslizante. Introduzca un valor dentro del intervalo de -50 a 50.

Contraste (Contrast)

Ajusta el contraste entre zonas claras y oscuras en la imagen que se va a imprimir.

Al desplazar el control deslizante hacia la derecha, aumentará el contraste y, al desplazarlo hacia la izquierda, disminuirá.

También se puede introducir directamente un valor vinculado al control deslizante. Introduzca un valor dentro del intervalo de -50 a 50.

Ficha Coincidencia (Matching)

Permite seleccionar el método de ajuste de colores para que coincidan con el tipo de documento que se desea imprimir.

Corrección del color (Color Correction)

Permite seleccionar **Coincid. Controlador (Driver Matching)**, **ICM** o **Ninguno (None)** para que coincidan con la finalidad de la operación de impresión.

Coincid. Controlador (Driver Matching)

Con Canon Digital Photo Color, puede imprimir datos sRGB con los tintes de color más utilizados.

ICM

Ajusta los colores con el perfil ICC durante la impresión.

»»» Importante

- Si el software de aplicación se ha definido de modo que ICM está deshabilitado, **ICM** no está disponible para **Corrección del color (Color Correction)** y es posible que la impresora no pueda imprimir correctamente los datos de imagen.

Ninguno (None)

Deshabilita el ajuste de color con el controlador de la impresora. Seleccione este valor cuando especifique un perfil de impresión ICC creado de manera individual en un software de aplicación para imprimir datos.

Establecer el diseño de los documentos impresos (ficha Configurar página)

- **Descripción de la ficha Configurar página**
- **Configuración del número de copias y del orden de impresión**

Descripción de la ficha Configurar página

La ficha **Configurar página (Page Setup)** permite determinar cómo se va a organizar un documento en el papel. Además, esta ficha permite definir el número de copias y el orden de impresión. Si la aplicación con la que se haya creado el documento dispone de una función similar, defínalo en la aplicación.

- [Vista preliminar de configuración](#)
- [Tamaño de página \(Page Size\)](#)
- [Tamaño del papel de la impresora \(Printer Paper Size\)](#)
- [Copias \(Copies\)](#)
- [Imprimir desde la última página \(Print from Last Page\)](#)
- [Intercalar \(Collate\)](#)
- [Orientación \(Orientation\)](#)
- [Girar 180 grados \(Rotate 180 degrees\)](#)
- [Formato de página \(Page Layout\)](#)
- [Zoom](#)
- [Una cara/Doble cara/Impr. en cuad. \(1-sided/2-sided/Booklet Printing\)](#)
- [Ubicación de la encuadernación \(Binding Location\)](#)
- [Especificar margen](#)
- [Opciones de impresión](#)
- [Sello](#)

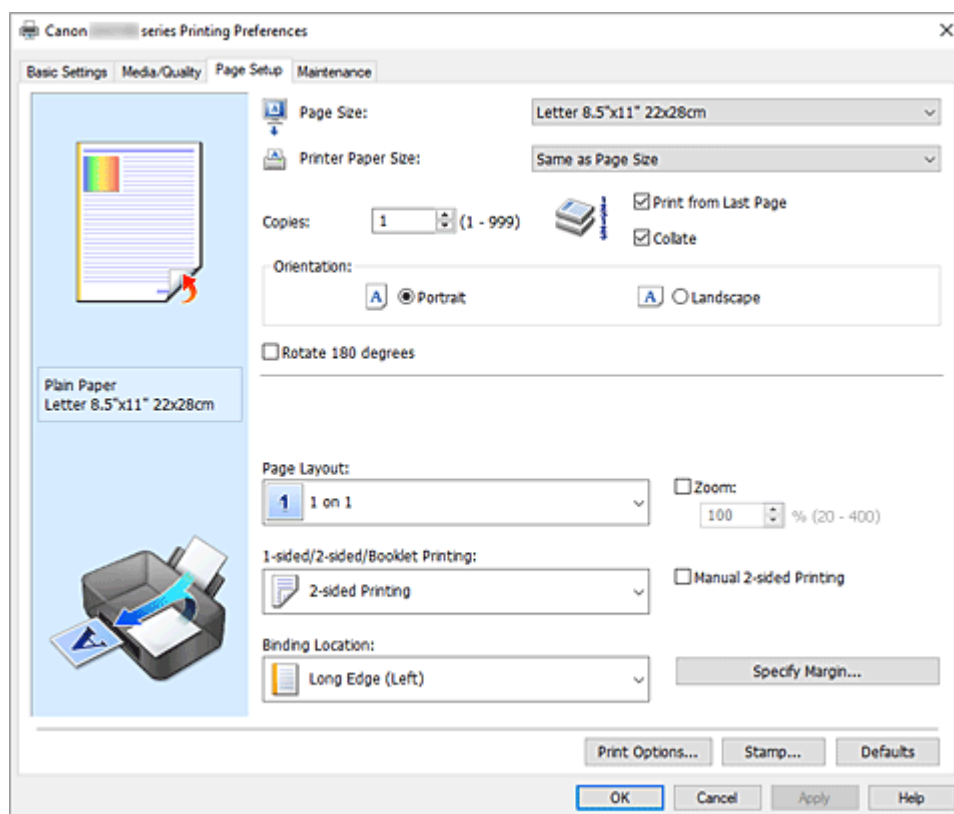

Vista preliminar de configuración

La ilustración del papel muestra cómo se colocará el original sobre una hoja de papel.

Es posible comprobar una imagen de toda la disposición.

En la ilustración de la impresora se muestra cómo cargar papel para que coincida con la configuración del controlador de impresora.

Compruebe que la impresora está configurada correctamente consultando la ilustración antes de empezar a imprimir.

Tamaño de página (Page Size)

Selecciona un tamaño de página.

Asegúrese de seleccionar los mismos tamaños de página seleccionados en la aplicación.

Si selecciona **Personalizado... (Custom...)**, se abre el [Cuadro de diálogo Tamaño de papel personalizado](#) y le permite especificar cualquier dimensión vertical y horizontal del tamaño de papel.

Tamaño del papel de la impresora (Printer Paper Size)

Selecciona el tamaño del papel cargado en la impresora.

El ajuste predeterminado es **Igual que Tamaño de página (Same as Page Size)** para llevar a cabo una impresión de tamaño normal.

Si selecciona un tamaño de papel más pequeño que el **Tamaño de página (Page Size)**, se reducirá el tamaño del documento. Si selecciona un tamaño de papel mayor, se ampliará el tamaño del documento.

Asimismo, si selecciona **Personalizado... (Custom...)**, se abre el [Cuadro de diálogo Tamaño de papel personalizado](#) y le permite especificar cualquier dimensión vertical y horizontal del tamaño de papel.

Copias (Copies)

Permiten especificar el número de copias que se desea imprimir. Puede especificar un valor de 1 a 999.

»»» Importante

- Si la aplicación utilizada para crear el documento tiene una función similar, especifique el número de copias con la aplicación sin especificarlo aquí.

Imprimir desde la última página (Print from Last Page)

Marque la casilla de verificación si desea imprimir ordenadamente desde la última página. Si lo hace, no necesitará colocar las páginas en el orden correcto después de imprimir.

Desmarque la casilla de verificación para imprimir el documento en orden normal, empezando desde la primera página.

Intercalar (Collate)

Marque esta casilla de verificación para agrupar las páginas de cada copia cuando desee imprimir varias copias.

Desmarque esta casilla si desea imprimir juntas todas las páginas que tengan el mismo número de página.

»»» Importante

- Cuando el software de aplicación utilizado para crear el documento tenga la misma función, dé prioridad a la configuración del controlador de impresora. Sin embargo, si los resultados de impresión no son aceptables, especifique la configuración de las funciones mediante el software de aplicación. Si especifica el número de copias y el orden de impresión tanto con la aplicación como con el controlador de impresora, es posible que el número de copias sea la multiplicación de las dos configuraciones o que el orden de impresión especificado no se active.

Orientación (Orientation)

Selecciona la orientación de impresión.

Si la aplicación utilizada para crear el documento tiene una función similar, seleccione la misma orientación que haya seleccionado en dicha aplicación.

Vertical (Portrait)

Imprime el documento de forma que sus posiciones superior e inferior no cambien respecto a la dirección del alimentador de papel. Es el ajuste predeterminado.

Horizontal (Landscape)

Imprime el documento girándolo 90 grados respecto a la dirección del alimentador de papel.

Para cambiar la dirección de rotación acceda a la [pestaña Mantenimiento](#), abra el cuadro de diálogo **Configuración personalizada (Custom Settings)** y, a continuación, utilice la casilla de verificación **Girar 90 grados a la izquierda si la orientación es [Horizontal] (Rotate 90 degrees left when orientation is [Landscape])**.

Para girar el documento 90 grados a la izquierda durante la impresión, seleccione la casilla de verificación **Girar 90 grados a la izquierda si la orientación es [Horizontal] (Rotate 90 degrees left when orientation is [Landscape])**.

Girar 180 grados (Rotate 180 degrees)

Imprime el documento girando 180 grados respecto a la dirección del alimentador de papel.

El ancho del área de impresión y la extensión que se hayan configurado en otro software de aplicación se invertirán vertical y horizontalmente.

Formato de página (Page Layout)

Selecciona el tamaño del documento que desea imprimir y el tipo de impresión.

1 en 1 (1 on 1) al 16 en 1 (16 on 1)

En una cara de la hoja de papel se pueden imprimir varias páginas del documento. Para cambiar el orden de páginas, haga clic en **Preferencias... (Preferences...)**. En el [Cuadro de diálogo Impresión de diseño de página](#) que aparece, especifique **Orden de páginas (Page Order)**.

Póster (1 x 2) (Poster (1 x 2)) al Póster (4 x 4) (Poster (4 x 4))

Esta función permite ampliar los datos de la imagen y dividir los datos ampliados entre varias páginas que imprimir.

También puede pegar entre sí estas hojas de papel para crear un formato impreso grande como, por ejemplo, un póster.

Preferencias... (Preferences...)

Abre el cuadro de diálogo [Cuadro de diálogo Impresión de póster](#).

Haga clic en este botón para definir los detalles sobre la impresión de póster.

Zoom

Especifica una proporción de ampliación o reducción para el documento que se desea imprimir.

Una cara/Doble cara/Impr. en cuad. (1-sided/2-sided/Booklet Printing)

Impresión a una cara (1-sided Printing)

Seleccione esta opción cuando realice una impresión a una cara.

Impresión a doble cara (2-sided Printing)

Seleccione esta opción cuando realice una impresión a doble cara.

Im. ma. do. car. (Manual 2-sided Printing)

Selecciona si la impresión a doble se va a realizar automática o manualmente.

Para imprimir a doble cara manualmente, marque de esta casilla de verificación.

Impresión en cuadernillo (Booklet Printing)

La función de impresión en cuadernillo permite imprimir datos para confeccionar un cuadernillo.

Los datos se imprimen en las dos caras del papel. Este tipo de impresión garantiza que las

páginas se pueden intercalar adecuadamente, siguiendo el orden del número de página, cuando llega el momento de doblarlas y graparlas en el centro.

Im. ma. do. car. (Manual 2-sided Printing)

Selecciona si la impresión a doble se va a realizar automática o manualmente.

Para imprimir a doble cara manualmente, marque de esta casilla de verificación.

Preferencias... (Preferences...)

[Abre el cuadro de diálogo Impresión en cuadernillo](#). Haga clic en este botón para definir los detalles sobre la impresión en cuadernillo.

Ubicación de la encuadernación (Binding Location)

Selecciona la posición del margen de grapado.

La impresora analiza los ajustes de **Orientación (Orientation)** y **Formato de página (Page Layout)** y selecciona automáticamente la mejor posición del margen de grapado. Marque **Ubicación de la encuadernación (Binding Location)** y seleccione un valor de la lista para cambiarlo. Para especificar el ancho del margen de encuadernación, ajústelo desde la ficha **Configurar página (Page Setup)**.

Especificar margen... (Specify Margin...)

[Abre el cuadro de diálogo Especificar margen](#). Puede especificar el ancho del margen.

Opciones de impresión... (Print Options...)

Abre el [Cuadro de diálogo Opciones de impresión](#).

Cambia la configuración detallada del controlador de impresora para datos de impresión enviados desde la aplicación.

Sello... (Stamp...)

Abre el [Cuadro de diálogo Sello](#).

La función **Sello (Stamp)** permite imprimir un texto o un mapa de bits como sello por encima o por detrás de los datos del documento. También permite imprimir la fecha, la hora y el nombre de usuario.

Es posible que **Sello (Stamp)** no esté disponible en función del entorno.

Predetermin. (Defaults)

Restablece todas las configuraciones que ha cambiado a los valores predeterminados.

Al hacer clic en este botón se restaura toda la configuración en la pantalla actual a los valores predeterminados (ajustes de fábrica).

Cuadro de diálogo Tamaño de papel personalizado (Custom Paper Size)

Este cuadro de diálogo permite especificar el tamaño (ancho y altura) del papel personalizado.

Unidades (Units)

Seleccione la unidad para especificar el tamaño de papel definido por el usuario.

Tamaño de papel (Paper Size)

Especifica el **Ancho (Width)** y la **Altura (Height)** del papel personalizado. La medida se muestra según las unidades especificadas en **Unidades (Units)**.

Cuadro de diálogo Impresión de diseño de página (Page Layout Printing)

Este cuadro de diálogo permite seleccionar el número de páginas del documento que se desean colocar en una hoja de papel, el orden de las páginas y si se va a imprimir una línea de borde alrededor de cada

página de documento.

La configuración especificada en este cuadro de diálogo se puede confirmar en la vista preliminar de configuración en el controlador de la impresora.

Orden de páginas (Page Order)

Especifica la orientación del documento que se desea imprimir en una hoja de papel.

Borde de página (Page Border)

Imprime una línea de borde de página alrededor de cada página del documento.

Marque esta casilla de verificación para imprimir la línea de borde de página.

Excluir documentos de una sola página desde la impresión de diseño de página (Exclude single page documents from Page Layout Printing)

Si agrega una marca de verificación, los documentos de una sola página se imprimen en una sola hoja sin realizar la impresión de diseño de página.

Cuadro de diálogo Impresión de póster (Poster Printing)

Este cuadro de diálogo permite seleccionar el tamaño de la imagen que se va a imprimir. También puede realizar ajustes para líneas de corte y marcadores de pegado que resultan prácticos a la hora de pegar las páginas para formar un póster.

La configuración especificada en este cuadro de diálogo se puede confirmar en la vista preliminar de configuración en el controlador de la impresora.

Imprimir "Cortar/Pegar" en márgenes (Print "Cut/Paste" in margins)

Especifica si desea imprimir las palabras "Cortar" y "Pegar" en los márgenes. Estas palabras sirven como guía a la hora de pegar las páginas para formar un póster.

Marque esta casilla de verificación para imprimir las palabras.

»»» Nota

- Dependiendo del entorno del controlador de impresora que esté utilizando, es posible que esta función no esté disponible.

Imprimir líneas de "Cortar/Pegar" en márgenes (Print "Cut/Paste" lines in margins)

Especifica si desea imprimir las líneas de corte que sirven como guía a la hora de pegar las páginas para formar un póster.

Marque esta casilla de verificación para imprimir las líneas de corte.

Imprimir intervalo de páginas (Print page range)

Permite especificar el intervalo de impresión. Normalmente se selecciona **Todo (All)**.

Seleccione **Páginas (Pages)** para especificar una página o intervalo específico.

»»» Nota

- Si algunas de las páginas no se han impreso correctamente, especifique las páginas que no hace falta imprimir haciendo clic sobre ellas en la vista preliminar de configuración de la ficha **Configurar página (Page Setup)**. Esta vez se imprimirán solo las páginas mostradas en la pantalla.

Cuadro de diálogo Impresión en cuadernillo (Booklet Printing)

Este cuadro de diálogo permite establecer cómo encuadernar el documento como cuadernillo. En este cuadro de diálogo también se pueden definir las opciones para imprimir solo en una cara e imprimir un borde de página.

La configuración especificada en este cuadro de diálogo se puede confirmar en la vista preliminar de configuración en el controlador de la impresora.

Icono Vista preliminar

Muestra la configuración realizada en el cuadro de diálogo **Impresión en cuadernillo (Booklet Printing)**.

Puede comprobar el aspecto que tendrá el documento al imprimirlo como cuadernillo.

Margen de grapado (Margin for stapling)

Especifica el lado del cuadernillo que se va a grapar.

Introducir página en blanco (Insert blank page)

Selecciona si se va a imprimir el documento en una cara o en ambas caras del cuadernillo.

Marque esta casilla de verificación para imprimir el documento en una cara del cuadernillo y seleccione en la lista la cara que desee dejar en blanco.

Margen (Margin)

Especifica la anchura del margen de grapado.

El ancho que especifique constituirá el margen de grapado desde el centro de la página.

Borde de página (Page Border)

Imprime una línea de borde de página alrededor de cada página del documento.

Marque esta casilla de verificación para imprimir la línea de borde de página.

Cuadro de diálogo Especificar margen (Specify Margin)

Este cuadro de diálogo permite especificar el ancho del margen de la cara que se desea grapar. Si un documento no cabe en una página, el documento se reduce al imprimirlo.

Margen (Margin)

Especifica la anchura del margen de grapado.

El ancho de la cara especificado por **Ubicación de la encuadernación (Binding Location)** se convierte en el margen de grapado.

Cuadro de diálogo Opciones de impresión (Print Options)

Realiza cambios para imprimir los datos que se envían a la impresora.

Es posible que esta función no esté disponible según el entorno.

Es necesario desactivar ICM desde el software de la aplicación (Disable ICM required from the application software)

Deshabilita la función ICM requerida desde el software de la aplicación.

Cuando un software de aplicación utiliza el ICM de Windows para imprimir datos, es posible que se generen colores no previstos o que disminuya la velocidad de impresión. Si se producen estos problemas, la activación de esta casilla de verificación podría solucionar los problemas.

»»» Importante

- En situaciones normales desmarque esta casilla de verificación.
- Esta función no sirve cuando se selecciona **ICM** para **Corrección del color (Color Correction)** en la ficha **Coincidencia (Matching)** del cuadro de diálogo **Ajuste manual del color (Manual Color Adjustment)**.

Desactivar la configuración de perfil de color del software de la aplicación (Disable the color profile setting of the application software)

Al marcar esta casilla de verificación se deshabilita la información del perfil de color establecido en el software de la aplicación.

Cuando la información del perfil de color establecida en el software de la aplicación se envía al controlador de la impresora, es posible que la impresión resultante contenga colores inesperados. Si esto ocurre, al marcar esta casilla de verificación se podría resolver el problema.

»»» Importante

- En situaciones normales desmarque esta casilla de verificación.
- Incluso cuando esta casilla de verificación está marcada, solo alguna de la información del perfil de color está deshabilitada y el perfil de color se puede seguir utilizando para imprimir.

Desactivar la configuración de la fuente de papel del software de la aplicación (Disable the paper source setting of the application software)

Desactiva el método de alimentación de papel establecido por la aplicación.

En algunas aplicaciones como Microsoft Word, se podrían imprimir los datos con un método de alimentación distinto del de la configuración del controlador de la impresora. En este caso, compruebe esta función.

»»» Importante

- Si esta función está activada, normalmente no se puede cambiar el método de alimentación del papel en la Vista preliminar de Canon IJ.

Desagrupar papeles (Ungroup Papers)

Especifica el método de visualización del **Tipo de soporte (Media Type)**, **Tamaño de página (Page Size)** y **Tamaño del papel de la impresora (Printer Paper Size)**.

Para mostrar los elementos por separado, seleccione la casilla de verificación.

Para mostrar los elementos en grupo, desmarque la casilla de verificación.

No permitir que el software de la aplicación comprima los datos de impresión (Do not allow application software to compress print data)

Está prohibida la compresión de los datos de impresión de el software de la aplicación.

Si en el resultado de impresión faltan datos de imagen o aparecen colores no deseados, al seleccionar esta casilla de verificación es posible que se solucione el problema.

»»» Importante

- En situaciones normales desmarque esta casilla de verificación.

Imprimir tras crear datos de impresión por página (Print after creating print data by page)

Los datos de impresión se crean en unidades de página y la impresión comienza después de que el procesamiento de una página de datos de compresión se haya completado.

Si un documento impreso contiene resultados no deseados tales como líneas, al seleccionar esta casilla de verificación es posible que mejoren los resultados.

»»» Importante

- En situaciones normales desmarque esta casilla de verificación.

Imprimir códigos de barras y códigos de barras en 2D claros (Print barcodes and 2D barcodes clearly)

Si añade una marca de verificación, podría resolver los problemas de legibilidad con códigos de barras o códigos de barras 2D (códigos QR).

»»» Importante

- La velocidad de impresión puede ser más lenta.
- Es posible que no se logre la eficacia deseada.

Mejorar sangrado y espesor de texto/líneas negras (papel normal) (Improve bleeding and thickened black text/lines (plain paper))

Si añade una marca de verificación, puede mejorar el desenfoco del texto y las líneas al imprimir en papel normal.

Prevención de pérdida de datos de impresión (Prevention of Print Data Loss)

Puede reducir el tamaño de los datos de impresión que se crearon con el software de la aplicación y, a continuación, imprimir los datos.

Dependiendo de el software de la aplicación utilizada, es posible que los datos de imagen aparezcan recortados o que no se impriman correctamente. En tales casos, seleccione **Sí (On)**. Si no va a utilizar esta función, seleccione **No (Off)**.

»»» Importante

- Es posible que al utilizar esta función, la calidad de impresión se reduzca dependiendo de los datos de impresión.

Unidad de procesamiento de los datos de impresión (Unit of Print Data Processing)

Selecciona la unidad de procesamiento de los datos de impresión que se van a enviar a la impresora.

Seleccione **Recomendado (Recommended)** en circunstancias normales.

»»» Importante

- Para determinados ajustes es posible que se utilice una gran cantidad de memoria. No cambie la configuración si el equipo tiene poca memoria.

Especificar posición de iniciar impresión (Specify print start position)

Seleccione esta opción para realizar ajustes precisos en la posición de iniciar impresión.

Haga clic en **Establecer... (Set...)** para mostrar el cuadro de diálogo **Posición de iniciar impresión (Print Start Position)** y configurar la posición de inicio de impresión.

Cuadro de diálogo Sello (Stamp)

Es posible que **Sello (Stamp)** no esté disponible en función del entorno.

El cuadro de diálogo **Sello (Stamp)** permite imprimir un sello por encima o por detrás de las páginas del documento. Además de los elementos previamente registrados, puede registrar y utilizar su sello original.

Sello (Stamp)

La impresión de sello es una función que imprime un sello sobre un documento.

Marque esta casilla de verificación y seleccione un título de la lista para imprimir un sello.

Definir sello... (Define Stamp...)

Abre el [cuadro de diálogo Configuración del sello](#).

Puede comprobar los detalles de un sello seleccionado o guardar un nuevo sello.

Colocar sello sobre el texto (Place stamp over text)

Establece cómo se va a imprimir el sello en el documento.

Marque la casilla de verificación **Sello (Stamp)** para habilitarlo.

Marque esta casilla de verificación, para imprimir un sello sobre la página de documento impresa. Es posible que los datos impresos queden ocultos detrás del sello.

Desmarque esta casilla de verificación para imprimir los datos del documento sobre el sello. Es posible que los datos impresos no quedarán ocultos detrás del sello. No obstante, las partes del sello que se superponen con el documento podrían estar ocultas.

Sello sólo en la primera página (Stamp first page only)

Selecciona si el sello se va a imprimir solo en la primera página o en todas las páginas cuando el documento tiene dos páginas o más.

Marque la casilla de verificación **Sello (Stamp)** para habilitarlo.

Marque esta casilla de verificación para imprimir un sello solo en la primera página.

Ficha Sello (Stamp)

La ficha Sello le permite establecer el texto y el archivo de mapa de bits (.bmp) que se va a utilizar para un sello.

Ventana Vista previa

Muestra el estado del sello configurado en cada ficha.

Tipo de sello (Stamp Type)

Especifica el tipo de sello.

Seleccione **Texto (Text)** para crear un sello con caracteres. Seleccione **Mapa de bits (Bitmap)** para crear un archivo de mapa de bits. Seleccione **Fecha/Hora/Nombre de usuario (Date/Time/User Name)** para mostrar la fecha/hora de creación y el nombre de usuario del documento impreso.

La configuración de elementos de la ficha **Sello (Stamp)** cambia según el tipo seleccionado.

- En el caso de registrar **Texto (Text)**, los caracteres se deben introducir previamente en **Texto del sello (Stamp Text)**. En caso necesario, modifique la configuración de **Fuente TrueType (TrueType Font)**, **Estilo (Style)**, **Tamaño (Size)** y **Contorno (Outline)**. Puede seleccionar el color del sello haciendo clic en **Seleccionar color... (Select Color...)**.
- Para **Mapa de bits (Bitmap)**, haga clic en **Seleccionar archivo... (Select File...)** y seleccione el archivo de mapa de bits (.bmp) que utilizar. En caso necesario, modifique la configuración de **Tamaño (Size)** y **Área blanca transparente (Transparent white area)**.
- En el caso de **Fecha/Hora/Nombre de usuario (Date/Time/User Name)**, la fecha/hora de creación y el nombre del usuario del objeto impreso aparecerán en **Texto del sello (Stamp Text)**. En caso necesario, modifique la configuración de **Fuente TrueType (TrueType Font)**, **Estilo (Style)**, **Tamaño (Size)** y **Contorno (Outline)**. Puede seleccionar el color del sello haciendo clic en **Seleccionar color... (Select Color...)**.

Si **Tipo de sello (Stamp Type)** es **Texto (Text)** o **Fecha/Hora/Nombre de usuario (Date/Time/User Name)**

Texto del sello (Stamp Text)

Especifica la cadena de texto del sello.

Se pueden introducir hasta 64 caracteres como máximo.

En el caso de **Fecha/Hora/Nombre de usuario (Date/Time/User Name)**, la fecha/hora de creación y el nombre del usuario del objeto impreso aparecerán en **Texto del sello (Stamp Text)**.

Fuente TrueType (TrueType Font)

Selecciona la fuente para la cadena de texto del sello.

Estilo (Style)

Selecciona el estilo de fuente para la cadena de texto del sello.

Tamaño (Size)

Selecciona el tamaño de fuente para la cadena de texto del sello.

Contorno (Outline)

Selecciona un marco que encierra la cadena de texto del sello.

Si se selecciona un tamaño de fuente grande para **Tamaño (Size)**, es posible que los caracteres se salgan del borde del sello.

Color/Seleccionar color... (Select Color...)

Muestra el color actual del sello.

Para seleccionar un color distinto, haga clic en **Seleccionar color... (Select Color...)** para abrir el cuadro de diálogo **Color** y seleccionar o crear un color que desee utilizar como sello.

Cuando **Tipo de sello (Stamp Type)** está definido como **Mapa de bits (Bitmap)**

Archivo (File)

Especifica el nombre del archivo de mapa de bits que se va a usar como sello.

Seleccionar archivo... (Select File...)

Abre el cuadro de diálogo para abrir un archivo.

Haga clic en este botón para seleccionar un archivo de mapa de bits que utilizar como sello.

Tamaño (Size)

Ajusta el tamaño del archivo de mapa de bits que utilizar como sello.

Al desplazar el control deslizante hacia la derecha, aumentará el tamaño y, al desplazarlo hacia la izquierda, disminuirá.

Área blanca transparente (Transparent white area)

Especifica si hacer transparentes las áreas rellenas de blanco del mapa de bits.

Marque esta casilla de verificación para hacer transparentes las áreas rellenas de blanco del mapa de bits.

»»» Nota

- Haga clic en **Predetermin. (Defaults)** para definir **Tipo de sello (Stamp Type)** en texto, **Texto del sello (Stamp Text)** en blanco, **Fuente TrueType (TrueType Font)** en Arial, **Estilo (Style)** en Normal, **Tamaño (Size)** en 36 puntos, **Contorno (Outline)** sin marcar y **Color** en gris con los valores RGB (192, 192, 192).

Ficha Colocación (Placement)

La ficha Colocación le permite establecer la posición donde se va a imprimir el sello.

Ventana Vista previa

Muestra el estado del sello configurado en cada ficha.

Posición (Position)

Especifica la posición del sello en la página.

Seleccionar **Personalizada (Custom)** en la lista le permite introducir valores para las coordenadas **Posición X (X-Position)** y **Posición Y (Y-Position)** directamente.

Asimismo, puede cambiar de posición el sello arrastrándolo dentro de la ventana de vista preliminar.

Giro (Rotation)

Especifica el ángulo de rotación del sello. El ángulo se puede establecer introduciendo el número de grados.

Los valores negativos giran el sello en el sentido de las agujas del reloj.

»»» Nota

- El **Giro (Rotation)** solo está habilitado cuando se selecciona **Texto (Text)** o **Fecha/Hora/Nombre de usuario (Date/Time/User Name)** para **Tipo de sello (Stamp Type)** en la ficha **Sello (Stamp)**.

»»» Nota

- Haga clic en **Predetermin. (Defaults)** para establecer la posición del sello en **Centrar (Center)** y la rotación en "0".

Ficha Guardar configuraciones (Save settings)

La ficha **Guardar configuraciones (Save settings)** permite registrar un nuevo sello o eliminar los sellos innecesarios.

Título (Title)

Introduzca el título para guardar el sello que ha creado.

Se pueden introducir hasta 64 caracteres como máximo.

»»» Nota

- No se pueden introducir espacios, tabuladores ni retornos de carro al principio ni al final de un título.

Sellos (Stamps)

Muestra una lista de títulos de sellos guardados.

Especifique un título para mostrar el sello correspondiente en **Título (Title)**.

Guardar (Save)/Sobrescribir (Save overwrite)

Guarda el sello.

Introduzca un título en **Título (Title)** y, a continuación, haga clic en este botón.

Eliminar (Delete)

Elimina un sello innecesario.

Especifique el título de un sello innecesario de la lista **Sellos (Stamps)** y haga clic en este botón.

Configuración del número de copias y del orden de impresión

También puede establecer el número de copias en la ficha **Configuración básica (Basic Settings)**.

1. Abra la ventana de configuración del controlador de impresora

2. Establezca el número de copias que desee imprimir

En el campo **Copias (Copies)** de la ficha **Configurar página (Page Setup)**, especifique el número de copias que desee imprimir.

3. Especifique el orden de impresión

Marque la casilla de verificación **Imprimir desde la última página (Print from Last Page)** cuando quiera imprimir en orden desde la última página y desmárquela para imprimir empezando por la primera página.

Marque la casilla de verificación **Intercalar (Collate)** cuando vaya a imprimir varias copias de un documento y desee que todas las páginas de cada copia estén juntas. Desmarque esta casilla si desea imprimir juntas todas las páginas que tengan el mismo número de página.

- **Imprimir desde la última página (Print from Last Page):** / **Intercalar (Collate):**

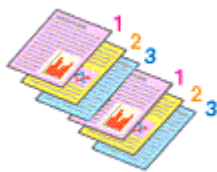

- **Imprimir desde la última página (Print from Last Page):** / **Intercalar (Collate):**

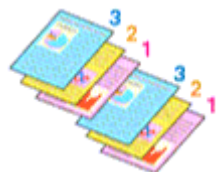

- **Imprimir desde la última página (Print from Last Page):** / **Intercalar (Collate):**

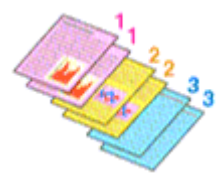

- **Imprimir desde la última página (Print from Last Page):** / **Intercalar (Collate):**

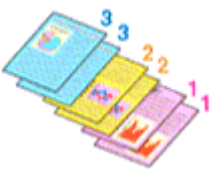

4. Haga clic en **Aceptar (OK)**

Al llevar a cabo la impresión, se imprimirá la cantidad de copias indicada en el orden especificado.

»» Importante

- Cuando el software de aplicación utilizado para crear el documento tenga la misma función, especifique la configuración en el controlador de impresora. Sin embargo, si los resultados de impresión no son aceptables, especifique la configuración de las funciones mediante el software de aplicación. Si especifica el número de copias y el orden de impresión tanto con el software de la aplicación como con el controlador de impresora, es posible que el número de copias sea la multiplicación de las dos configuraciones o que el orden de impresión especificado no se active.

»» Nota

- Si marca las opciones **Imprimir desde la última página (Print from Last Page)** e **Intercalar (Collate)**, podrá llevar a cabo la impresión de modo que se intercalen las hojas de una en una comenzando por la última página.

Impresión de diseño de página

La función Impresión de diseño de página permite imprimir varias páginas en una sola hoja de papel.



1. Abra la ventana de configuración del controlador de impresora

2. Establezca la impresión del diseño de página

Seleccione un número de diseño de página de **1 en 1 (1 on 1)** a **16 en 1 (16 on 1)** en la lista **Diseño de página (Page Layout)** de la ficha **Configurar página (Page Setup)**.

Los ajustes en uso se muestran en la vista preliminar de la configuración a la izquierda del controlador de impresora.

3. Seleccione el tamaño del papel de impresión

Seleccione el tamaño de papel cargado en la impresora en la lista **Tamaño del papel de la impresora (Printer Paper Size)**.

4. Establezca el número de páginas que desee imprimir en una hoja y el orden de páginas

Si es necesario, haga clic en **Preferencias... (Preferences...)**, especifique las siguientes configuraciones en el cuadro de diálogo **Impresión de diseño de página (Page Layout Printing)** y haga clic en **Aceptar (OK)**.

Orden de páginas (Page Order)

Para cambiar el orden de alineación de las páginas, seleccione un método de colocación en la lista.

Borde de página (Page Border)

Para imprimir un borde de página alrededor de todas las páginas de un documento, active esta casilla de verificación.

Excluir documentos de una sola página desde la impresión de diseño de página (Exclude single page documents from Page Layout Printing)

Si agrega una marca de verificación, los documentos de una sola página se imprimen en una sola hoja sin realizar la impresión de diseño de página.

5. Finalice la configuración

Haga clic en **Aceptar (OK)** de la ficha **Configurar página (Page Setup)**.

Al imprimir, se ordenará el número especificado de páginas en cada hoja de papel en el orden indicado.

Impresión a doble cara

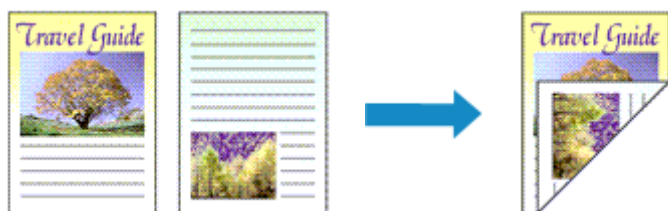

La impresión a doble cara también se puede establecer en la ficha **Configuración básica (Basic Settings)**.

Impresión automática a doble cara

Puede realizar la impresión a doble cara sin necesidad de darle la vuelta al papel.

1. Abra la [ventana de configuración del controlador de impresora](#)

2. Establezca la impresión automática a doble cara

Seleccione **Impresión a doble cara (2-sided Printing)** para **Una cara/Doble cara/Impr. en cuad. (1-sided/2-sided/Booklet Printing)** en la ficha **Configurar página (Page Setup)**.

3. Seleccione el formato

Seleccione el diseño que desea usar de la lista **Diseño de página (Page Layout)**.

4. Especifique el lado de grapado

La mejor **Ubicación de la encuadernación (Binding Location)** se selecciona automáticamente en la configuración de **Orientación (Orientation)** y **Diseño de página (Page Layout)**. Para cambiar la configuración, seleccione otro lado de grapado en la lista **Ubicación de la encuadernación (Binding Location)**.

5. Establezca el ancho del margen

En caso necesario, haga clic en **Especificar margen... (Specify Margin...)** y establezca el ancho del margen; a continuación, haga clic en **Aceptar (OK)**.

6. Finalice la configuración

Haga clic en **Aceptar (OK)** de la ficha **Configurar página (Page Setup)**.

Al realizar la impresión, comenzará la impresión a doble cara.

Impresión manual a doble cara

Puede llevar a cabo la impresión a doble cara de forma manual.

1. Abra la [ventana de configuración del controlador de impresora](#)

2. Establezca la impresión a doble cara

Seleccione **Impresión a doble cara (2-sided Printing)** en **Una cara/Doble cara/Impr. en cuad. (1-sided/2-sided/Booklet Printing)** de la ficha **Configurar página (Page Setup)**. Marque la casilla de verificación **Im. ma. do. car. (Manual 2-sided Printing)**

3. Seleccione el formato

Seleccione el diseño que desea usar de la lista **Diseño de página (Page Layout)**.

4. Especifique el lado de grapado

La mejor **Ubicación de la encuadernación (Binding Location)** se selecciona automáticamente en la configuración de **Orientación (Orientation)** y **Diseño de página (Page Layout)**. Para cambiar la configuración, seleccione otro lado de grapado en la lista **Ubicación de la encuadernación (Binding Location)**.

5. Establezca el ancho del margen

En caso necesario, haga clic en **Especificar margen... (Specify Margin...)** y establezca el ancho del margen; a continuación, haga clic en **Aceptar (OK)**.

6. Finalice la configuración

Haga clic en **Aceptar (OK)** de la ficha **Configurar página (Page Setup)**.

Al llevar a cabo la impresión, el documento se imprimirá primero en una cara de la hoja de papel. Una vez que se haya imprimido una cara, vuelva a cargar correctamente el papel según el mensaje.

A continuación, puntee en **Iniciar imp. (Start print)** en el panel de control de la impresora para imprimir el lado opuesto.

»» Importante

- La impresión a doble cara automática solo se puede realizar cuando se selecciona uno de los siguientes tamaños de papel en **Tamaño de página (Page Size)** de la pestaña **Configurar página (Page Setup)**.
 - **Carta 22x28cm 8.5"x11" (Letter 8.5"x11" 22x28cm), A4**
- Después de imprimir el anverso de la página, hay un tiempo de espera de secado antes de empezar a imprimir el reverso (el funcionamiento se detiene momentáneamente). No toque el papel durante ese tiempo. Puede cambiar el tiempo de espera de secado en **Otra configuración (Other Settings)** en [Canon IJ Printer Assistant Tool](#).

Información general del controlador de impresora

- **Controlador de la impresora Canon IJ**
 - Apertura de la pantalla de configuración del controlador de impresora
- **Canon IJ Status Monitor**
- **Instrucciones de uso (controlador de la impresora)**

Controlador de la impresora Canon IJ

El controlador de impresora Canon IJ (al que se hace referencia más abajo como "controlador de impresora" simplemente) es software que instala en su ordenador para que pueda comunicarse con la impresora.

El controlador de impresora convierte los datos creados por el software de la aplicación en datos que la impresora es capaz de entender, y envía a la impresora la información ya convertida.

Dado que los distintos modelos son compatibles con distintos formatos de datos de impresión, es necesario el controlador de impresora específico para el modelo que se utiliza.

Instalación del controlador de la impresora

Para instalar el controlador de la impresora, hágalo desde el CD-ROM de instalación o nuestro sitio web.

Especificación del controlador de impresora

Para especificar el controlador de impresora, abra el cuadro de diálogo **Imprimir (Print)** del software de aplicación que esté usando, y seleccione "Canon XXX" (donde "XXX" es el nombre de su modelo).

Visualización del Manual desde el controlador de impresora

Para mostrar la descripción de una pestaña de la pantalla de configuración del controlador de impresora, haga clic en **Ayuda (Help)** en esa pestaña.

Tema relacionado

➔ [Apertura de la pantalla de configuración del controlador de impresora](#)

Apertura de la pantalla de configuración del controlador de impresora

Puede ver la pantalla de configuración del controlador de la impresora desde la aplicación de software o haciendo clic en el icono de la impresora.

Acceso a la pantalla de configuración del controlador de la impresora desde el software de la aplicación

Siga este procedimiento para establecer la configuración de impresión durante la impresión.

1. Seleccione el comando **Imprimir** en el software de la aplicación.

En general, seleccione **Imprimir (Print)** en el menú **Archivo (File)** para abrir el cuadro de diálogo **Imprimir (Print)**.

2. Seleccione el modelo de impresora y haga clic en **Preferencias (Preferences)** o en **Propiedades (Properties)**.

Aparecerá la pantalla de configuración del controlador de impresora.

»»» Nota

- En función del software de aplicación que utilice, los nombres de comando o de menú, así como el número de pasos pueden variar. Para obtener más detalles, consulte las instrucciones de funcionamiento del software de la aplicación.

Acceso a la pantalla de configuración del controlador de la impresora haciendo clic en el icono de la impresora

Desde la pantalla de configuración puede realizar operaciones de mantenimiento de la impresora, como limpiar el cabezal de impresión o establecer la configuración de impresión para compartirla con todo el software de la aplicación.

Las siguientes instrucciones se muestran utilizando como ejemplo las pantallas que aparecen en Windows 11.

1. Seleccione **Configuración (Settings)** -> **Bluetooth y dispositivos (Bluetooth & devices)** -> **Impresoras y escáneres (Printers & scanners)**

2. Haga clic en el icono del nombre del modelo de la impresora y, a continuación, seleccione **Preferencias de impresión (Printing preferences)** en el menú que aparezca

Aparecerá la ventana de configuración del controlador de impresora.

»»» Nota

- Si usa Windows 10 o anterior, siga los pasos que se indican a continuación para acceder a la pantalla de configuración del controlador de la impresora.

1. Seleccione **Panel de control (Control Panel)** -> **Hardware y sonido (Hardware and Sound)** -> **Dispositivos e impresoras (Devices and Printers)**
2. Haga clic con el botón secundario en el icono del nombre del modelo de la impresora y, a continuación, seleccione **Preferencias de impresión (Printing preferences)** en el menú que aparezca

Al abrir la ventana de configuración del controlador de la impresora a través de **Propiedades de impresora (Printer properties)** se muestran pestañas relacionadas con las funciones de Windows como la pestaña **Puertos (Ports)** (o **Avanzadas (Advanced)**). Estas pestañas no aparecen cuando la apertura se realiza desde **Preferencias de impresión (Printing preferences)** o el software de aplicación. Para obtener información sobre las funciones de Windows, consulte el manual del usuario de Windows.

Canon IJ Status Monitor

El monitor de estado Canon IJ muestra el estado de la impresora y el progreso de la impresión. El estado de la impresora se muestra mediante iconos y mensajes en el monitor de estado.

Inicio del Monitor de estado Canon IJ

El Monitor de estado Canon IJ se inicia automáticamente al enviar datos de impresión a la impresora. Cuando se inicia, el Monitor de estado Canon IJ se muestra como un botón en la barra de tareas.

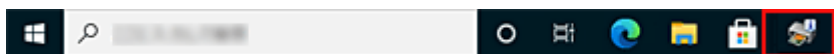

Haga clic en el botón del monitor de estado que aparece en la barra de tareas. Se mostrará el Monitor de estado Canon IJ.

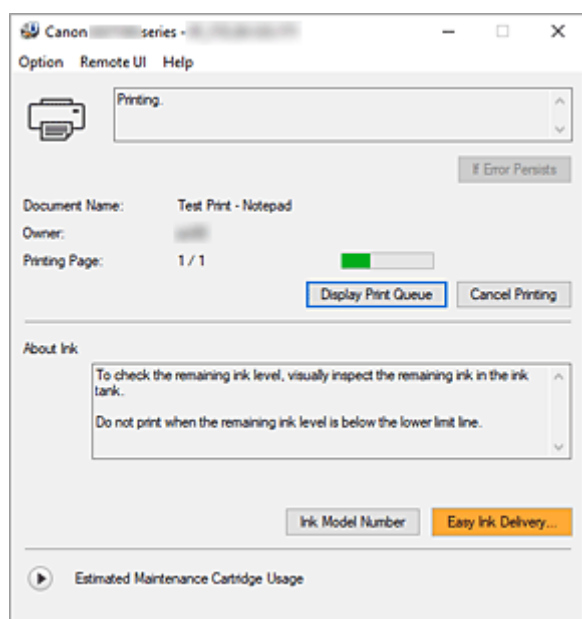

Nota

- Para abrir el Monitor de estado Canon IJ cuando la impresora no está imprimiendo, abra la [ventana de configuración del controlador de impresora](#) y haga clic en **Ver estado de la impresora (View Printer Status)**, en la ficha **Mantenimiento (Maintenance)**.
- La información que aparece en el Monitor de estado Canon IJ puede variar en función del país o región donde se utilice la impresora.

Errores

Si se producen errores, el Monitor de estado Canon IJ aparecerá automáticamente (p. ej., si la impresora se queda sin papel o si el nivel de tinta es bajo).

En estos casos, siga los pasos que se describan para solucionar el problema.

Tema relacionado

➔ [Descripción de Canon IJ Status Monitor](#)

Instrucciones de uso (controlador de la impresora)

Este controlador de impresora está sujeto a las siguientes restricciones. Cuando utilice el controlador de impresora, tenga en cuenta lo que se indica a continuación.

Restricciones del controlador de impresora

- En función del documento que se vaya a imprimir, el método de alimentación de papel especificado en el controlador de impresora puede no funcionar correctamente.
Si esto ocurre, abra la [ventana de configuración del controlador de impresora](#) en el cuadro de diálogo **Imprimir (Print)** del software de aplicación y compruebe la configuración del campo **Fuente de papel (Paper Source)** en la ficha **Soporte/Calidad (Media/Quality)**.
- Es posible que en algunas aplicaciones la opción **Copias (Copies)** de la ficha **Configurar página (Page Setup)** del controlador de impresora no esté activada.
En este caso, utilice la opción de copias del cuadro de diálogo **Imprimir (Print)** del software de aplicación.
- Si el idioma seleccionado en **Idioma (Language)** en el cuadro de diálogo **Acerca de (About)** de la ficha **Mantenimiento (Maintenance)** no coincide con el del sistema operativo, es posible que la ventana de configuración del controlador de la impresora no se vea correctamente.
- No modifique los elementos de la ficha **Opciones avanzadas (Advanced)** de las propiedades de la impresora. Si modifica cualquiera de estos elementos, no podrá utilizar las siguientes funciones correctamente.
Asimismo, si se selecciona la opción **Imprimir a un archivo (Print to file)** en el cuadro de diálogo **Imprimir (Print)** del software de aplicación y con las aplicaciones que no permiten la cola de EMF, las siguientes funciones no estarán disponibles.
 - **Vista preliminar antes de imprimir (Preview before printing)** en la ficha **Soporte/Calidad (Media/Quality)**
 - **Prevención de pérdida de datos de impresión (Prevention of Print Data Loss)** en el cuadro de diálogo **Opciones de impresión (Print Options)** de la ficha **Configurar página (Page Setup)**
 - **Im. ma. do. car. (Manual 2-sided Printing)** cuando se selecciona **Impresión a doble cara (2-sided Printing)** en **Una cara/Doble cara/Impr. en cuad. (1-sided/2-sided/Booklet Printing)** de la ficha **Configurar página (Page Setup)**
 - **Impresión en cuadernillo (Booklet Printing)** en **Una cara/Doble cara/Impr. en cuad. (1-sided/2-sided/Booklet Printing)** de la ficha **Configurar página (Page Setup)**
 - **Imprimir desde la última página (Print from Last Page)**, **Intercalar (Collate)**, **Especificar margen... (Specify Margin...)** y **Sello... (Stamp...)** de la ficha **Configurar página (Page Setup)**
- Dado que la resolución de la pantalla de vista preliminar es diferente de la resolución de impresión, es posible que el texto y las líneas de la pantalla de la vista preliminar tengan un aspecto diferente a los resultados reales de impresión.
- Con algunas aplicaciones, la impresión se divide en varios trabajos de impresión.
Para cancelar la impresión, elimine todos los trabajos de impresión divididos.
- Si los datos de imagen no se imprimen correctamente, acceda al cuadro de diálogo **Opciones de impresión (Print Options)** desde la ficha **Configurar página (Page Setup)** y modifique la configuración de **Es necesario desactivar ICM desde el software de la aplicación (Disable ICM required from the application software)**. Quizás esto solucione el problema.

- Si utiliza un modelo con ranura para tarjetas, la ranura para tarjetas de la impresora puede quedar inaccesible. En tales casos, reinicie la impresora o apáguela y vuelva a conectar el cable USB.

Aspectos a tener en cuenta sobre las aplicaciones con restricciones

- Microsoft Word (Microsoft Corporation) está sujeto a las siguientes restricciones.
 - Si Microsoft Word ofrece las mismas funciones de impresión que el controlador de impresora, utilice Word para especificarlas.
 - Cuando se utiliza un ajuste de **2 en 1 (2 on 1)** a **16 en 1 (16 on 1)** o **Zoom** para **Diseño de página (Page Layout)** en la ficha **Configurar página (Page Setup)** del controlador de impresora, es posible que el documento no se imprima con normalidad en determinadas versiones de Word.
 - Cuando **Tamaño de página (Page Size)** en Word se establece en "XXX Ampliar/Reducir", es posible que el documento no se imprima con normalidad en determinadas versiones de Word. Si esto ocurre, lleve a cabo el siguiente procedimiento.
 1. Abra el cuadro de diálogo **Imprimir (Print)** de Word.
 2. Abra la [ventana de configuración del controlador de impresora](#), y en la ficha **Configurar página (Page Setup)**, establezca el **Tamaño de página (Page Size)** en el mismo tamaño de papel que haya especificado en Word.
 3. Establezca **Impresión en cuadernillo (Booklet Printing)** en **Diseño de página (Page Layout)** o **Una cara/Doble cara/Impr. en cuad. (1-sided/2-sided/Booklet Printing)** según sus requisitos.
 4. Haga clic en **Aceptar (OK)** para cerrar la ventana.
 5. Cierre el cuadro de diálogo **Imprimir (Print)** sin comenzar la impresión.
 6. Vuelva a abrir el cuadro de diálogo **Imprimir (Print)** de Word.
 7. Vuelva a abrir la ventana de configuración del controlador de impresora y haga clic en **Aceptar (OK)**.
 8. Inicie la impresión.
- Cuando se active la impresión de mapa de bits en Adobe Illustrator (Adobe Incorporated), quizás no se impriman algunos datos o la impresión tarde cierto tiempo. Imprima después de quitar la marca de la casilla de verificación **Impresión en mapa de bits (Bitmap Printing)** del cuadro de diálogo **Imprimir (Print)**.

Descripción de la ficha Mantenimiento

La ficha **Mantenimiento (Maintenance)** permite iniciar la [Canon IJ Printer Assistant Tool](#) o comprobar el estado de la impresora.

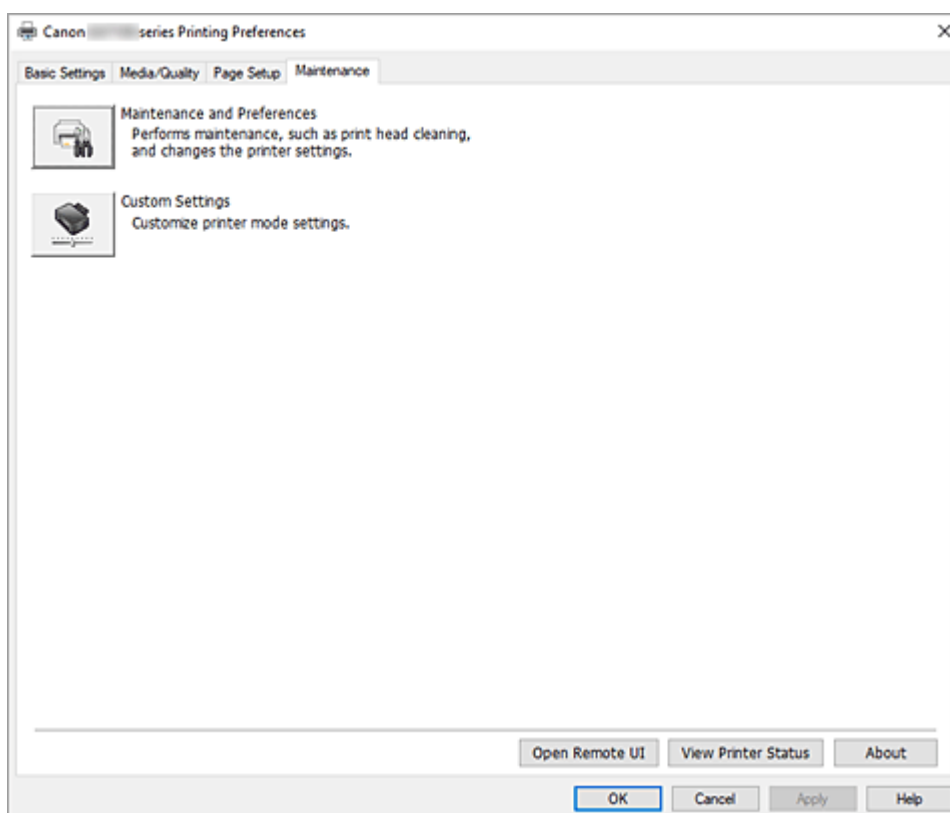

Mantenimiento y preferencias (Maintenance and Preferences)

Se inicia la Canon IJ Printer Assistant Tool.

Puede realizar el mantenimiento de la impresora o cambiar la configuración de la impresora.



Configuración personalizada (Custom Settings)

Abre el [Cuadro de diálogo Configuración personalizada](#).

Realice esta función para cambiar los ajustes de esta impresora.

»»» Nota

- Si la impresora está apagada o si la comunicación entre la impresora y el ordenador está desactivada, quizás aparezca un mensaje de error indicando que el ordenador no puede obtener el estado de la impresora.
Si así ocurre, haga clic en **Aceptar (OK)** para mostrar la configuración más reciente especificada en el ordenador.

Abrir IU remota (Open Remote UI)

Menú para realizar el mantenimiento de la impresora y cambiar la configuración.

Ver estado de la impresora (View Printer Status)

Inicia el Monitor de estado Canon IJ.

Realice esta función si desea comprobar el estado de la impresora y cómo se está realizando un trabajo de impresión.

Acerca de (About)

Abre el [Cuadro de diálogo Acerca de](#).

Se puede comprobar la versión del controlador de la impresora, además de una nota acerca del copyright.

Además, se puede cambiar el idioma que se desea utilizar.

Cuadro de diálogo Configuración personalizada (Custom Settings)

Al hacer clic en **Configuración personalizada (Custom Settings)**, se muestra el cuadro de diálogo **Configuración personalizada (Custom Settings)**.

Si fuera necesario, alterne entre los distintos modos de funcionamiento de la impresora.

Girar 90 grados a la izquierda si la orientación es [Horizontal] (Rotate 90 degrees left when orientation is [Landscape])

En la ficha **Configurar página (Page Setup)** se puede cambiar la dirección de rotación en **Horizontal (Landscape)** de la **Orientación (Orientation)**.

Para girar los datos impresos 90 grados a la derecha durante la impresión, desactive esta casilla de verificación.

►►► Importante

- No cambie esta configuración mientras el trabajo de impresión aparezca en la lista de espera de impresión. De lo contrario, podrían omitirse caracteres o corromperse el formato.

►►► Nota

- Si se selecciona **Sobre comercial 10 (Envelope Com 10)**, **Sobre DL (Envelope DL)**, **Yougata 4 105x235mm (Yougata 4 4.13"x9.25")**, **Yougata 6 98x190mm (Yougata 6 3.86"x7.48")**, **Sobre C5 (Envelope C5)** o **Sobre Monarch 98.4x190.5mm 3.88"x7.5" (Envelope Monarch 3.88"x7.5" 98.4x190.5mm)** para **Tamaño de página (Page Size)** en la ficha **Configurar página (Page Setup)**, la impresora girará el papel 90 grados a la izquierda para imprimir, independientemente de la configuración **Girar 90 grados a la izquierda si la orientación es [Horizontal] (Rotate 90 degrees left when orientation is [Landscape])**.

No detectar que no coincide la conf. del papel al imprimir desde PC (Do not detect mismatched paper settings when printing from a computer)

Si imprime documentos desde el ordenador, la configuración del papel en el controlador de la impresora y la información de papel registrado en la impresora no coinciden y este ajuste desactiva la aparición de mensajes y le permite seguir imprimiendo.

Para desactivar la detección de divergencias en la configuración del papel, marque esta casilla de verificación.

Cuadro de diálogo Acerca de (About)

Al hacer clic en **Acerca de (About)**, se muestra el cuadro de diálogo **Acerca de (About)**.

Este cuadro de diálogo muestra la versión, el copyright y la lista de módulos del controlador de la

impresora. Puede elegir el idioma que desea utilizar y cambiar el idioma mostrado en la ventana de configuración.

Módulos

Enumera los módulos del controlador de impresora.

Idioma (Language)

Especifica el idioma que desea utilizar en la [ventana de configuración del controlador de impresora](#).

»»» Importante

- Si la fuente para mostrar el idioma elegido no está instalada en el sistema, los caracteres aparecerán distorsionados.

Configuración para el envío de datos (Settings for Data Sending)

Al hacer clic en **Configuración para el envío de datos (Settings for Data Sending)**, se mostrará el cuadro de diálogo **Configuración para el envío de datos (Settings for Data Sending)**.

Si incluye datos que no quiere enviar, desmarque esta casilla de verificación.

»»» Nota

- Algunas funciones de la impresora solo se pueden configurar desde la ficha **Mantenimiento (Maintenance)** de **Propiedades de la impresora (Printer properties)**.

Descripción de Canon IJ Status Monitor

El monitor de estado Canon IJ muestra el estado de la impresora y el progreso de la impresión. El estado de la impresora se muestra mediante iconos y mensajes en el monitor de estado.

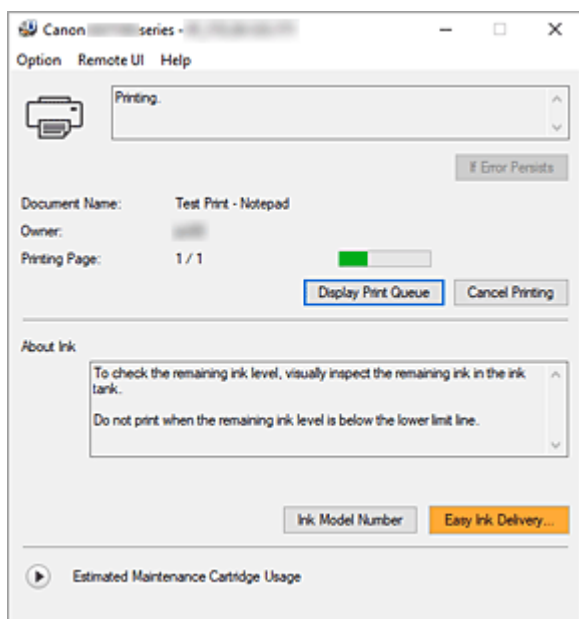

Características del monitor de estado Canon IJ

El monitor de estado Canon IJ incluye las funciones siguientes:

Muestra el estado de la impresora en pantalla

El monitor de estado muestra el estado de la impresora en tiempo real.

Puede comprobar el progreso de cada documento que se va a imprimir (trabajo de impresión).

Muestra el contenido de los errores y el procedimiento para corregirlos

El monitor de estado muestra información sobre cualquier error que se produzca en la impresora.

A continuación, puede comprobar de inmediato qué tipo de acción debe realizar.

Visión general del monitor de estado Canon IJ

El monitor de estado Canon IJ muestra iconos y mensajes relacionados con el estado y la tinta de la impresora.

Durante la impresión puede consultar información acerca del documento que se está imprimiendo y el progreso de la impresión.

Si se produce un error, el monitor de estado muestra el contenido del error e instrucciones sobre cómo corregirlo. Siga las instrucciones del mensaje.

Impresora

El Monitor de estado Canon IJ muestra un icono cuando se produce un error o una advertencia en la impresora.

 : Hay una advertencia.



: Se ha producido un error de operador.



: Hay un aviso sobre algo que no es ni una advertencia ni un error.



: se ha producido un error que requiere servicio.

Si el error continúa (If Error Persists)

Si se produce una advertencia o un error, puede hacer clic en el botón.

Se mostrará una descripción de la advertencia o error.

Nombre docum. (Document Name)

Nombre del documento que se está imprimiendo.

Propietario (Owner)

Nombre del propietario del documento que se está imprimiendo.

Imprimiendo página (Printing Page)

Número de la página actual y el número total de páginas.

Mostrar cola de impresión (Display Print Queue)

La cola de impresión, que controla el documento actual y los documentos que están a la espera de imprimirse.

Cancelar impresión (Cancel Printing)

Cancela la impresión.

Acerca de la tinta (About Ink)

Muestra mensajes sobre la tinta.

Número del modelo de tinta (Ink Model Number)

Puede buscar el número de modelo correcto de tinta para su impresora.

Uso estimado del cartucho de mantenimiento (Estimated Maintenance Cartridge Usage)

Muestra iconos para informar de que el espacio disponible en el cartucho de mantenimiento es bajo o que el cartucho está lleno.

Haga clic en  (el triángulo desplegable) para mostrar una representación gráfica de la cantidad usada estimada en el cartucho de mantenimiento.

Menú Opciones (Option)

Si aparece un mensaje de la impresora, seleccione **Activar monitor de estado (Enable Status Monitor)** para iniciar el monitor de estado Canon IJ.

Seleccione **Activar monitor de estado (Enable Status Monitor)** para utilizar los siguientes comandos:

Mostrar siempre el trabajo actual (Always Display Current Job)

Muestra el Monitor de estado Canon IJ siempre que se esté imprimiendo un documento.

Mostrar siempre arriba (Always Display on Top)

Muestra el Monitor de estado Canon IJ delante de otras ventanas.

Mostrar mensaje de guía (Display Guide Message)

Muestra los mensajes de guía para las operaciones complicadas de configuración del papel.

Impresión de sobres (Envelope Printing)

Muestra un mensaje de guía cuando se inicia la impresión del sobre.

Para ocultar este mensaje de guía, marque la casilla de verificación **No volver a mostrar este mensaje (Do not show this message again)**.

Para ver otra vez el mensaje de guía, abra el menú **Opciones (Option)**, seleccione **Mostrar mensaje de guía (Display Guide Message)**, haga clic en **Impresión de sobres (Envelope Printing)** y active este ajuste.

Mostrar notificaciones de actualización de firmware (Display Firmware Update Notifications)

Muestra notificaciones de actualización de firmware.

Si hay una actualización de firmware disponible, se muestra un cuadro de diálogo cuando comienza a imprimir.

Si agrega una marca de verificación a **No volver a mostrar este mensaje (Do not show this message again)** en este cuadro de diálogo, puede evitar que se vuelva a mostrar.

Iniciar cuando se inicie Windows (Start when Windows is Started)

Inicia automáticamente el monitor de estado Canon IJ al iniciar Windows.

Menú IU remota (Remote UI)

Puede abrir la interfaz de usuario remota de la impresora.

Puede comprobar el estado de la impresora y ejecutar funciones de mantenimiento en la impresora cuando está conectada y en uso en una red.

»»» Nota

- Si la impresora se usa mediante una conexión USB, **IU remota (Remote UI)** no se mostrará.

Información de impresora (Printer Information)

Permite consultar información detallada, por ejemplo, el estado de la impresora y el progreso de la impresión.

Mantenimiento (Maintenance)

Permite ejecutar el mantenimiento de la impresora y cambiar su configuración.

Descargar certificado de seguridad (Download Security Certificate)

Muestra la ventana **Para comunicación segura (For secure communication)**.

Esta ventana le permite descargar el certificado raíz, registrarlo en el navegador y desactivar la visualización de advertencias.

Menú Ayuda (Help)

Seleccione este menú para que se muestre información de ayuda del monitor de estado Canon IJ, incluida la información sobre la versión y el copyright.

Tema relacionado

➔ [Canon IJ Status Monitor](#)

Actualización del controlador

Los controladores incluyen un controlador de la impresora y MP Drivers. Los MP Drivers incluyen un controlador de impresora, ScanGear (controlador de escáner) y controlador de fax.

Si actualiza el controlador a la versión más reciente, es posible que se resuelvan los problemas que hasta ahora estaban pendientes.

►►► Importante

- Compruebe lo siguiente si desea instalar o eliminar controladores.
 - Inicie la sesión como un usuario con la cuenta del administrador.
 - Cierre todas las aplicaciones que se estén ejecutando.

- [Instalación del controlador](#)
- [Eliminación del controlador innecesario](#)

Instalación del controlador

1. Encienda la impresora

2. Inicie el instalador

Haga doble clic en el icono del archivo descargado.
Se iniciará el programa de instalación.

3. Instale el controlador

Siga los pasos que se describan en la pantalla para solucionar el problema.

4. Finalice la instalación

Haga clic en **Salir (Exit)**.

En función del entorno que use, puede que aparezca un mensaje en el que se le pida que reinicie el ordenador. Reinícielo para completar la instalación correctamente.

►►► Importante

- La descarga del controlador es gratuita, pero el coste del acceso a Internet corre por cuenta del usuario.

Eliminación del controlador innecesario

Puede eliminar el controlador de impresora que no vaya a utilizar.

1. Inicie el desinstalador

Seleccione **Panel de control (Control Panel) -> Programas (Programs) -> Programas y características (Programs and Features)**.

En la lista de programas, seleccione "Canon XXX Printer Driver/MP Drivers" (donde "XXX" es el nombre de su modelo) y, a continuación, haga clic en **Desinstalar (Uninstall)**.

Aparecerá la ventana para confirmar la desinstalación del modelo.

2. Ejecute el desinstalador

Haga clic en **Iniciar (Start)**. Haga clic en **Sí (Yes)** cuando aparezca el mensaje de confirmación. Una vez eliminados todos los archivos, haga clic en **Completar (Complete)**.

Así concluye la eliminación del controlador.

Impresión desde el software de aplicación (macOS AirPrint)

- Impresión **▼Básico**
- Impresión en postales
- Adición de una Impresora
- Cómo abrir la pantalla de configuración de una Impresora
- Visualización de la pantalla de estado de la impresión
- Eliminación de un trabajo de impresión no deseado
- Eliminar una Impresora que ya no es necesaria de la lista de Impresoras

Impresión

Esta impresora es compatible con el sistema de impresión macOS estándar (AirPrint). Puede iniciar la impresión inmediatamente tras conectar esta impresora al Mac sin necesidad de instalar ningún software especial.

Comprobación del entorno

Primero, compruebe el entorno.

- Entorno de funcionamiento de AirPrint
Mac con la versión más reciente de OS
- Requisito
El Mac y la impresora deben estar conectados mediante uno de los métodos siguientes:
 - Conectados a la misma red mediante **LAN**
 - Conectados directamente sin router inalámbrico (conexión directa)
 - Conectados mediante USB

Impresión desde un Mac

1. [Compruebe que la impresora esté encendida](#)

»» Nota

- Si está activado el **Encendido automático (Auto power on)**, la impresora se enciende automáticamente al recibir un trabajo de impresión.

2. [Cargue papel](#) en la impresora

3. Seleccione el tamaño del papel y el tipo de papel desde la impresora

Registre el tipo de papel y el tamaño del papel definidos en el panel de control de la impresora. Para obtener instrucciones, consulte "[Configuración del papel.](#)"

4. Inicie la impresión desde el software de su aplicación

Se abrirá el diálogo Imprimir.

5. Seleccione la impresora

Seleccione el modelo en la lista **Impresora (Printer)** del Cuadro de diálogo Imprimir.

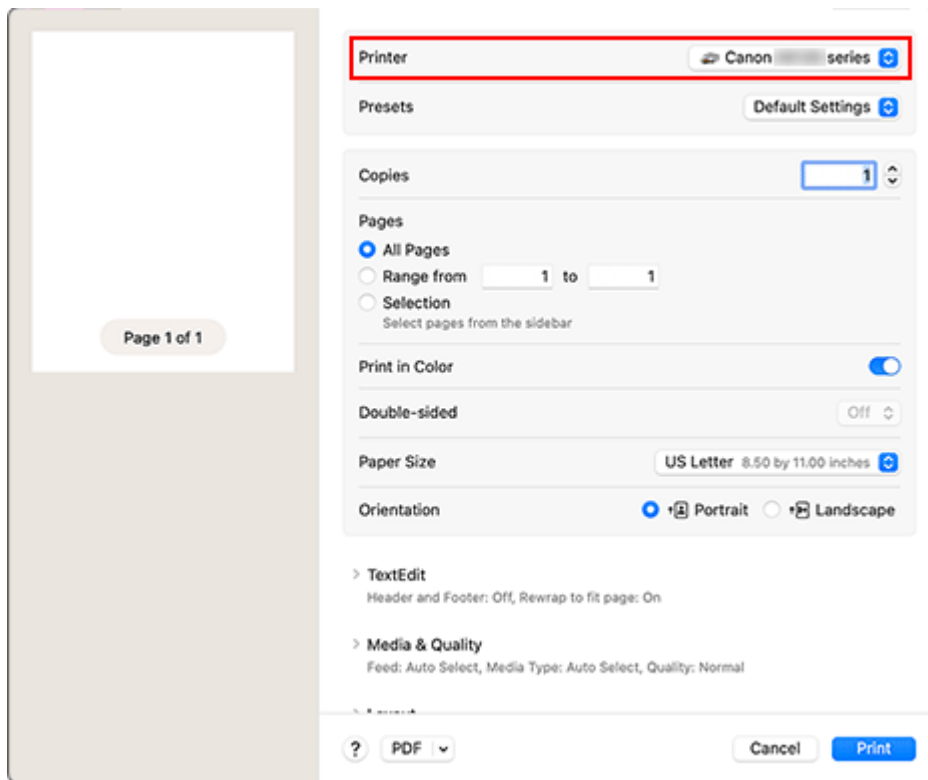

6. Compruebe la configuración de impresión.

Defina elementos como **Tamaño de papel (Paper Size)** para configurar el tamaño adecuado, así como **Introducir desde (Feed From)** y **Tipo de soporte (Media Type)** en **Soportes y calidad (Media & Quality)**.

Establezca **Doble cara (Double-sided)** en **Desactivado (Off)** si no está imprimiendo en ambas caras del papel.

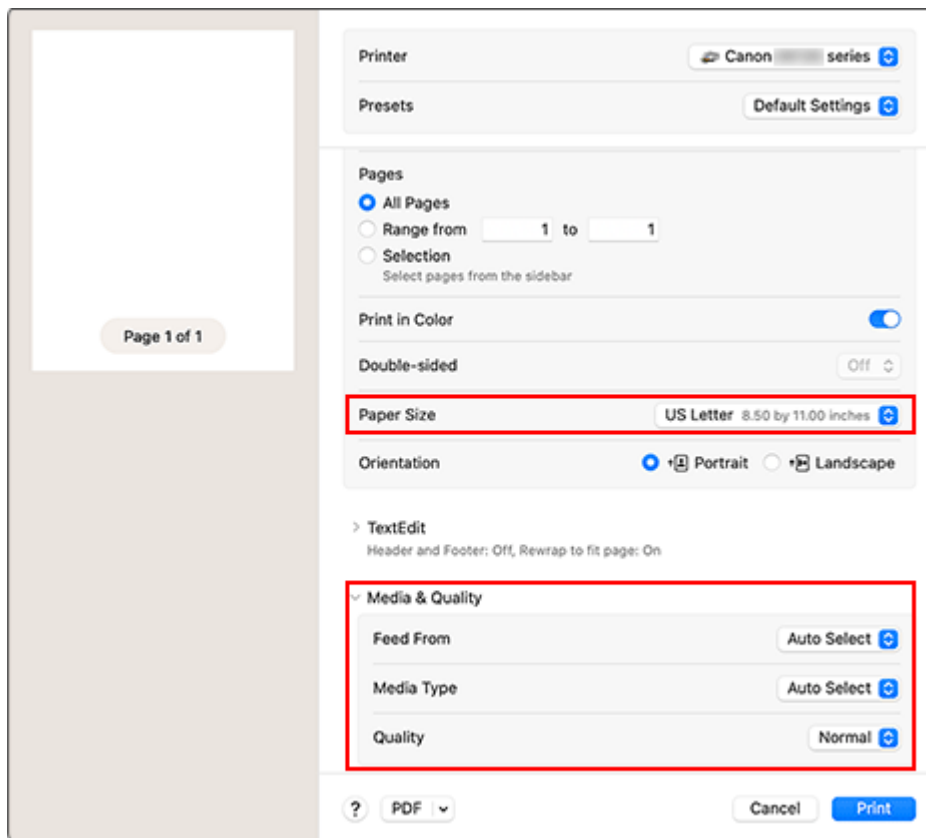

►►► Importante

- Si el tamaño del papel definido en el cuadro de diálogo de impresión es distinto del tamaño del papel registrado en la impresora, se podría producir un error. Seleccione los elementos pertinentes en el cuadro de diálogo de impresión y la impresora que se correspondan con el papel que se va a imprimir.
- Si ha seleccionado **Selección automática (Auto Select)** en **Introducir desde (Feed From)**, la posición de alimentación será diferente. Solamente se puede alimentar papel normal **A4**, **A5**, **JIS B5**, **Ejecutivo (Executive)** y **Carta EE UU (US Letter)** desde el cassette (bandeja principal).
- Si imprime papel como papel fotográfico y tarjetas que no se pueden imprimir por ambas caras, establezca **Doble cara (Double-sided)** en **Desactivado (Off)**.

►►► Nota

- Utilice el cuadro de diálogo Imprimir para establecer ajustes como el diseño y la secuencia de impresión.
Para obtener información sobre la Configuración impresión, consulte la ayuda con macOS.

7. Haga clic en **Imprimir (Print)**

La impresora imprime según la configuración especificada.

►►► Importante

- Si está realizando una impresión de gran formato, asegúrese de que quede suficiente tinta.



- Si establece un tamaño de papel personalizado en **Tamaño de papel (Paper Size)** y lo ajuste en una longitud superior a la longitud especificada, los datos se imprimirán con el ajuste "Tipo de soporte: Papel normal, Calidad impresión: estándar".

»» Nota

- Podrían transcurrir unos minutos hasta que la red Wi-Fi se conecte después de que la impresora se encienda. Imprima tras comprobar que la impresora está conectada a la red.
- No puede imprimir si la configuración Bonjour de la impresora está desactivada. Compruebe la configuración **LAN** de la impresora y active la configuración Bonjour.
- Consulte "No se puede imprimir con AirPrint" para resolver problemas de impresión.
- El contenido de la pantalla de configuración puede variar en función del software de aplicación que esté utilizando.

Impresión de sobres

Para imprimir en el sobre desde un Mac, consulte lo siguiente.

| Imagen del resultado de la impresión | Orientación de los datos de impresión | Orientación de carga del sobre |
|---|--|---|
|  |  <p data-bbox="371 1249 815 1350">Los datos de impresión se giran 180 grados con respecto a la imagen que resulta de la impresión.</p> |  <p data-bbox="842 1279 1423 1379">Cargue el sobre verticalmente con la parte de la dirección hacia arriba, de forma que la solapa doblada del sobre quede boca abajo en el lado derecho.</p> |

Impresión en postales

En esta sección se describe el procedimiento para imprimir en postales.

1. [Cargue postales](#) en la impresora

2. Seleccione el tamaño del papel y el tipo de papel desde la impresora

Registre **Hagaki** para el tamaño de papel en el panel de control de la impresora.

Registre también **Ink Jet Hagaki**, **Hagaki K** o **Hagaki** para el tipo de papel, según sus necesidades. Si imprime en el lado de la dirección, registre **Hagaki**.

3. Seleccione el **tamaño de página (Paper Size)** y el **tipo de soporte (Media Type)** desde el diálogo de impresión

Seleccione **Postal (Postcard)** para **Tamaño de papel (Paper Size)** en el cuadro de diálogo de impresión.

Seleccione el Hagaki que desea utilizar para **Tipo de soporte (Media Type)** en **Soporte y calidad (Media & Quality)** desde el cuadro de diálogo de impresión.

»»» Importante

- Esta impresora no puede imprimir postales con fotos o pegatinas pegadas.

4. Establezca **Doble cara (Double-sided)** en **Desactivado (Off)**

»»» Importante

- La impresión a doble cara no es posible para postales, por lo que debe establecer **Doble cara (Double-sided)** en **Desactivado (Off)**. Si imprime con **Doble cara (Double-sided)** establecido en **Activado (On)**, es posible que el resultado de impresión no sea el esperado.
- Obtendrá una impresión más limpia si imprime la cara del mensaje primero y después la cara de la dirección.

5. Haga clic en **Imprimir (Print)**

La impresora imprime según la configuración especificada.

Adición de una Impresora

En esta sección se describe el procedimiento para añadir una impresora al Mac.

Para volver a añadir una impresora que se hubiera eliminado, abra **Configuración del sistema (System Settings)** - > **Impresoras y escáneres (Printers & Scanners)**, haga clic en **Agregar impresora, escáner o fax... (Add Printer, Scanner or Fax...)** y lleve a cabo el procedimiento que se describe a continuación.

Si la impresora está conectada mediante USB y conecta el cable USB a una Mac, la impresora se añade automáticamente. El procedimiento siguiente no es necesario en este caso.

1. Compruebe si el valor **Predeterminado (Default)** está seleccionado en el cuadro de diálogo

»»» Nota

- Puede pasar algo de tiempo hasta que aparezca su impresora.

2. Seleccione la impresora

Seleccione la impresora que aparece como **Bonjour Multifunción (Bonjour Multifunction)**.

»»» Nota

- Compruebe lo siguiente si no aparece la impresora.
 - La impresora está encendida
 - La función de firewall del software de seguridad está desactivada
 - En el caso de una conexión Wi-Fi: la impresora está conectada al router inalámbrico o directamente al ordenador (Conexión directa)
 - En el caso de una conexión **LAN** con cable: la impresora está conectada al dispositivo de red con un cable **LAN**

3. Seleccione su impresora o **Secure AirPrint** desde **Usar (Use)**

4. Haga clic en **Añadir (Add)**.

La impresora se añadirá al Mac.

Cómo abrir la pantalla de configuración de una Impresora

La pantalla de configuración de una impresora puede mostrarse desde su software de aplicación.

Apertura del diálogo Ajustar página

Siga este procedimiento para establecer la configuración de la página (papel) antes de imprimir.

1. Seleccione **Configurar página... (Page Setup...)** en el menú **Archivo (File)** de la aplicación de software

Se abrirá el diálogo Ajustar página.

Apertura del diálogo Imprimir

Siga este procedimiento para establecer la configuración de impresión antes de imprimir.

1. Seleccione **Imprimir... (Print...)** en el menú **Archivo (File)** de la aplicación de software

Se abrirá el diálogo Imprimir.

Visualización de la pantalla de estado de la impresión





Compruebe el progreso de la impresión siguiendo este procedimiento:

1. Inicie la pantalla de estado de impresión

- Si se han enviado los datos de impresión a la impresora
La pantalla de estado de impresión se abre automáticamente. Para visualizar la pantalla de estado de la impresión, haga clic en el icono impresora que se muestra en el Dock.
- Si no se han enviado los datos de impresión a la impresora
Abra **Ajustes del sistema (System Settings)** y seleccione **Impresoras y escáneres (Printers & Scanners)**.
Para acceder a la pantalla de estado de impresión, seleccione el modelo de impresora en la lista de impresoras y, a continuación, haga clic en **Cola de impresora... (Printer Queue...)**.

2. Compruebe el estado de impresión.

Podrá comprobar el nombre del archivo que se esté imprimiendo o que esté preparado para su impresión.

-  Eliminar el trabajo de impresión especificado.
-  Detener la impresión del documento especificado.
-  Reiniciar la impresión del documento especificado.
-  Detener la impresión de todos los documentos.
-  Reanudar la impresión de todos los documentos (sólo aparece cuando se detiene la impresión de todos los documentos).

»»» Importante

- Si se produce un error, aparecerá un mensaje de error en la pantalla de confirmación de progreso de la impresión.
- El contenido del mensaje de error puede variar dependiendo de la versión del sistema operativo.
- Los nombres de las partes de la impresora en el mensaje de error pueden ser diferentes a los que se incluyen en este manual.
- Si el contenido del mensaje de error es difícil de entender, compruebe el mensaje de error que aparece en el panel de control de la impresora.

Eliminación de un trabajo de impresión no deseado

Si la impresora no inicia la impresión, es posible que aún queden datos de un trabajo de impresión cancelado o erróneo.

Elimine los trabajos de impresión innecesarios desde la pantalla de comprobación del estado de impresión.

1. Abra Ajustes del sistema (System Settings) y seleccione Impresoras y escáneres (Printers & Scanners)

2. Seleccione el modelo y haga clic en Cola de la impresora... (Printer Queue...)

Aparecerá la pantalla de comprobación del estado de impresión.

3. Seleccione el trabajo de impresión que sea innecesario y haga clic en  (Eliminar)

Se eliminarán los trabajos de impresión seleccionados.

Eliminar una Impresora que ya no es necesaria de la lista de Impresoras

La impresora que ya no es necesaria se puede eliminar de la lista de impresoras.

Antes de eliminar la impresora, quite el cable que conecta la impresora y el PC.

No puede eliminar la impresora si no ha iniciado sesión como administrador. Para obtener información sobre un administrador, consulte **Usuarios y grupos (Users & Groups)** en **Configuración del sistema (System Settings)**.

1. Abra **Ajustes del sistema (System Settings)** y seleccione **Impresoras y escáneres (Printers & Scanners)**

2. Elimine la impresora de la lista de impresoras

Seleccione la impresora que quiera eliminar de la lista de impresoras y haga clic en **Eliminar impresora... (Remove Printer...)**.

Haga clic en **Eliminar impresora (Remove Printer)** cuando aparezca el mensaje de confirmación.

Impresión mediante el software de la aplicación Canon

- ▶ **Guía de Easy-PhotoPrint Editor**

Impresión desde un teléfono inteligente/tableta

- ▶ **Impresión desde iPhone/iPad/iPod touch (iOS)**
- ▶ **Impresión desde un teléfono inteligente/tableta (Android)**

Impresión de datos fotográficos

- Impresión de fotografías guardadas en una unidad flash USB **▼ Básico**
- Elementos de configuración para la impresión de fotos mediante el panel de control

Impresión de fotografías guardadas en una unidad flash USB

Permite imprimir fácilmente las fotografías guardadas en la unidad flash USB.

1. [Compruebe que la impresora está encendida.](#)
2. [Cargue el papel.](#)
3. [Inserte una unidad flash USB.](#)

4. Seleccione  **Imprimir (Print)** en la pantalla INICIO.

➔ [Uso de la Pantalla táctil](#)

5. Seleccione  Imprimir desde unidad flash USB.

Aparecerá la pantalla de selección de fotografías.

»»» Nota

- Si aparece el mensaje que le indica que la restricción de la operación está activada, pídale información al administrador de la impresora que está utilizando.
- Si ha guardado tanto archivos de fotos como archivos PDF en la unidad flash USB, se mostrará la pantalla de confirmación para seleccionar el archivo que se debe imprimir. Seleccione Imprimir fotos en la pantalla que se muestra.
- Si no hay datos fotográficos guardados que se puedan imprimir en la unidad flash USB, se muestra **No se han guardado datos de un tipo compatible. (Saved data is not of a supported type.)** en la pantalla táctil.
- Si hay más de 2.000 datos fotográficos guardados en la unidad flash USB, los datos fotográficos se dividen automáticamente en grupos de 2.000 fotos en orden cronológico inverso (fecha de la última modificación). Compruebe el mensaje que aparece en la pantalla táctil y seleccione **OK**.

6. Si fuese necesario, especifique la configuración.

- Para seleccionar la fotografía que desea imprimir:

Desplácese horizontalmente para seleccionar la fotografía.

También se puede seleccionar la fotografía punteando

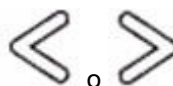



Puede imprimir una copia de la foto que esté visualizando en ese momento pulsando el botón **Color**.

- Para cambiar el método de visualización, el número de copias o la configuración de impresión: Puntee  cerca de la parte inferior de la foto mostrada para que aparezcan los menús.

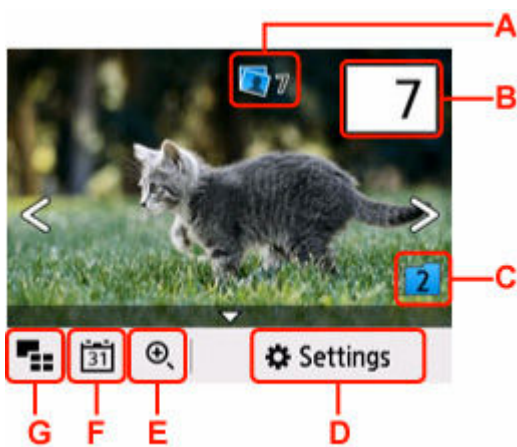



A: Se muestra el número total de copias

Al seleccionar esto, puede comprobar o cambiar el número de copias para cada foto.

B: Especifique el número de copias



Puntee  o  para especificar el número de copias.

Toque de forma prolongada para especificar el número máximo de copias en 10.

También puede pasar el dedo por el número para especificar.

▶▶▶ Nota

- También se puede especificar el número de copias de cada foto. Muestre en pantalla la foto que desea imprimir y especifique el número de copias cuando esté viendo la foto deseada.

C: Seleccione para cambiar el grupo de fotos.

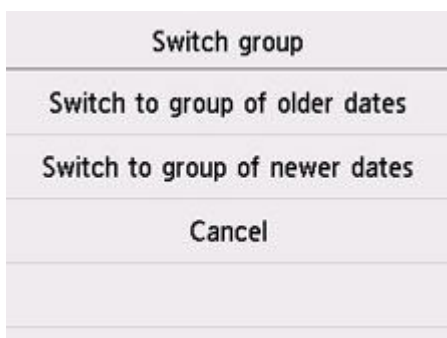

Para obtener más información:

➡ Uso de prácticas funciones de visualización

D: Seleccione para mostrar la pantalla **Configurac. (Settings)**

Puede cambiar la configuración de tamaño de página, tipo de soporte, calidad de impresión, etc.

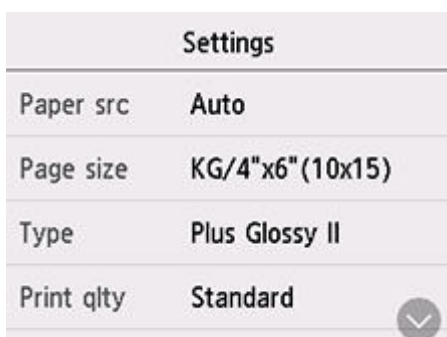

Para obtener más información sobre los elementos de configuración:

➡ [Elementos de configuración para la impresión de fotos mediante el panel de control](#)

E: Seleccione para acercar la imagen en la foto.

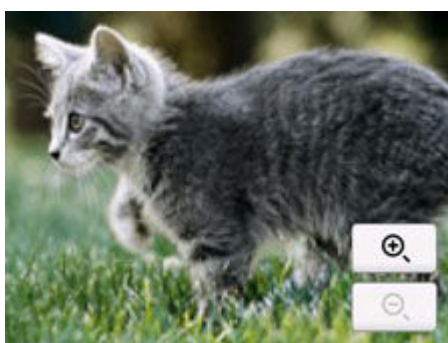

Para obtener más información:

➡ Uso de prácticas funciones de visualización

F: Selecciónelo para mostrar fotos identificando la fecha (fecha de la última modificación de datos).

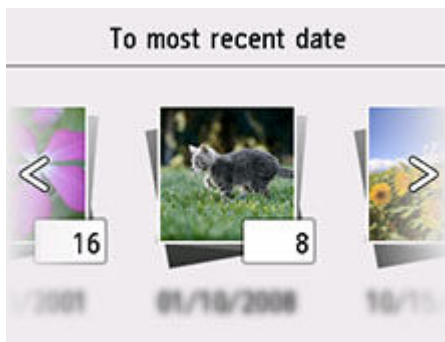

Para obtener más información:

- ➔ Uso de prácticas funciones de visualización

G: Seleccione para que aparezcan varias fotos a la vez.



Para obtener más información sobre el método de visualización:

- ➔ Uso de prácticas funciones de visualización

7. Pulse el botón **Color**.

La impresora comenzará la impresión.

»» Nota

- Para cancelar la impresión, pulse el botón **Parar (Stop)**.
- Mientras se procesa el trabajo de impresión, puede añadir el trabajo de impresión (Reservar copia).
 - ➔ [Adición del trabajo de impresión](#)

Adición del trabajo de impresión

Puede añadir el trabajo de impresión (Reservar impresión de foto) mientras imprime fotos.

Siga el procedimiento que se indica a continuación para añadir el trabajo de impresión.

1. Desplace la foto mientras imprime para seleccionar la siguiente foto.

»» Nota

- Mientras se selecciona la foto, la impresora imprime las fotos reservadas.
- El icono de fotografía reservada  aparece en la foto incluida en el trabajo de impresión.

2. Especifique el número de copias y configuración de impresión de cada foto.

»» Nota

- Mientras se procesa el trabajo de impresión, no se puede cambiar la configuración de **Tamaño página (Page size)** o **Tipo (Type)** en la pantalla de confirmación de la configuración de impresión. Estas opciones serán las mismas que las establecidas para la foto incluida en el trabajo de impresión.

3. Pulse el botón **Color**.

La foto reservada se imprimirá a continuación de la foto cuya impresión ya se haya iniciado.

Si va a imprimir más fotos, lleve a cabo nuevamente el procedimiento desde el paso 1.

»» Nota

- Mientras se procesa el trabajo de impresión, no se puede acceder a la pantalla INICIO, ni cambiar el menú de impresión o imprimir desde el ordenador u otro dispositivo.
- Mientras se procesa el trabajo de impresión, la foto del otro grupo no se selecciona.
- Si pulsa el botón **Parar (Stop)** mientras se procesa el trabajo de impresión, aparece la pantalla para seleccionar el método de cancelación de la reserva. Si selecciona **Cancelar todas las reservas (Cancel all reservations)**, puede cancelar la impresión de todas las fotos. Si selecciona **Cancelar la última reserva (Cancel the last reservation)**, puede cancelar el último trabajo de impresión.
- Si hay muchos trabajos de impresión, el mensaje **No se pueden reservar más trabajos de impresión. Espere unos instantes y realice la operación de nuevo. (Cannot reserve more print jobs. Please wait a while and try again.)** puede aparecer en la pantalla táctil. En tal caso, espere un momento y, a continuación, añada el trabajo de impresión.

Elementos de configuración para la impresión de fotos mediante el panel de control

Se puede especificar la configuración del tamaño de página, tipo de soporte, corrección de fotografía, etc., para imprimir las fotos de la unidad flash USB.

Pantalla Configuración de impresión



La pantalla de configuración de impresión aparece al seleccionar **Configurac. (Settings)**

| Settings | |
|------------|------------------|
| Paper src | Auto |
| Page size | KG/4"x6" (10x15) |
| Type | Plus Glossy II |
| Print qlty | Standard |

Configuración de los elementos

Desplácese verticalmente para mostrar los elementos de configuración y seleccione el elemento de configuración para mostrar la configuración. Seleccione una opción para especificar la configuración.

»» Nota

- Algunas configuraciones no se pueden especificar en combinación con los otros elementos de configuración o los menús de impresión. Si selecciona una configuración que no puede especificarse en combinación con otras, se mostrará  y **Det. error (Error details)** en la pantalla táctil. En tal caso, seleccione  en la parte superior izquierda de la pantalla táctil para comprobar el mensaje y cambie la configuración.
- La configuración del tamaño de página, el tipo de soporte, etc. se conservan aunque se seleccione otro menú de impresión o se apague la impresora.

Se pueden especificar los siguientes elementos de configuración.

- **Ft papel (Paper src)**

Seleccione una fuente de papel (**Bandeja posterior (Rear tray)/Cassette/Autocorr. (Auto)**) donde se carga el papel.

»» Nota

- Cuando **Autocorr. (Auto)** está seleccionado, el papel se suministra desde la fuente de papel en la que se ha cargado el papel que coincide con la configuración de papel (tamaño de página y tipo de soporte).

- **Tamaño página (Page size)**

Selecciona el tamaño de página del papel cargado.

- **Tipo (Type)** (tipo de soporte)

Selecciona el tipo de soporte cargado.

- **Cal. imp. (Print qlty)** (calidad de impresión)

Seleccione la calidad de impresión en función de la foto.

- **Imprimir fecha (Print date)**

Activa/desactiva la impresión de la fecha (fecha de disparo) en una foto.

»» Nota

- La fecha de disparo se imprime conforme a la configuración establecida en **Formato de fecha (Date display format)** en **Configuración otras impresoras (Other printer settings)** bajo **Configuración de dispositivo (Printer settings)**.

➡ [Configuración de otros dispositivos](#)

Configuración del papel

Al registrar el tamaño y el tipo del papel cargado en la bandeja posterior o en el cassette, puede evitar que la impresora imprima defectuosamente mostrando el mensaje antes de que empiece la impresión cuando el tamaño del papel o el tipo de soporte del papel cargado no coincida con la configuración de impresión.

Después de cargar el papel:

- Cuando cargue el papel en la bandeja posterior:



Aparece la pantalla en la que se solicita el registro de la información sobre el papel de la bandeja posterior.



Si el tamaño de la página en la pantalla táctil coincide con el tamaño del papel cargado en la bandeja posterior, seleccione **Sí (Yes)**.

Si no es así, seleccione **Cambiar (Change)** para cambiar la configuración según el tamaño del papel cargado.

- Cuando inserta el cassette:

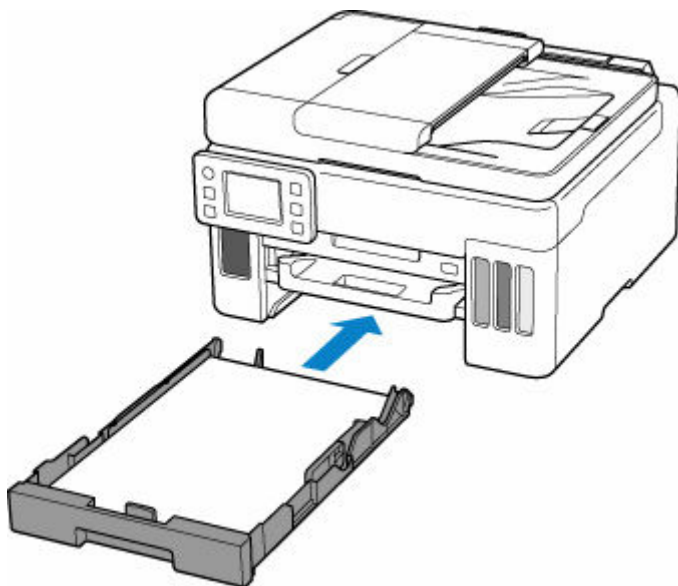

Aparecerá la pantalla que permite registrar la información del papel del cassette.

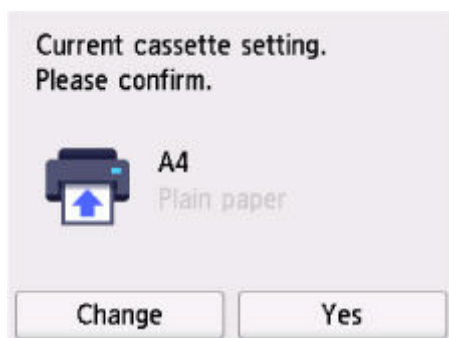

Si el tamaño de la página en la pantalla táctil coincide con el tamaño del papel cargado en el cassette, seleccione **Sí (Yes)**.

Si no es así, seleccione **Cambiar (Change)** para cambiar la configuración según el tamaño del papel cargado.

»»» Importante

- Para obtener más información sobre la combinación adecuada de configuraciones de papel que puede especificar mediante el controlador de la impresora (Windows) o en la pantalla táctil:
 - ➔ [Configuración del papel en el controlador de impresora y la Impresora \(Tipo de soporte\)](#)
 - ➔ [Configuración del papel en el controlador de impresora y la Impresora \(Tamaño de papel\)](#)

Si la configuración del papel para imprimir o copiar es diferente de la información del papel registrada en la impresora:

Ejemplo:

- Configuración del papel para imprimir o copiar: A5
- Información del papel registrada en la impresora: A4

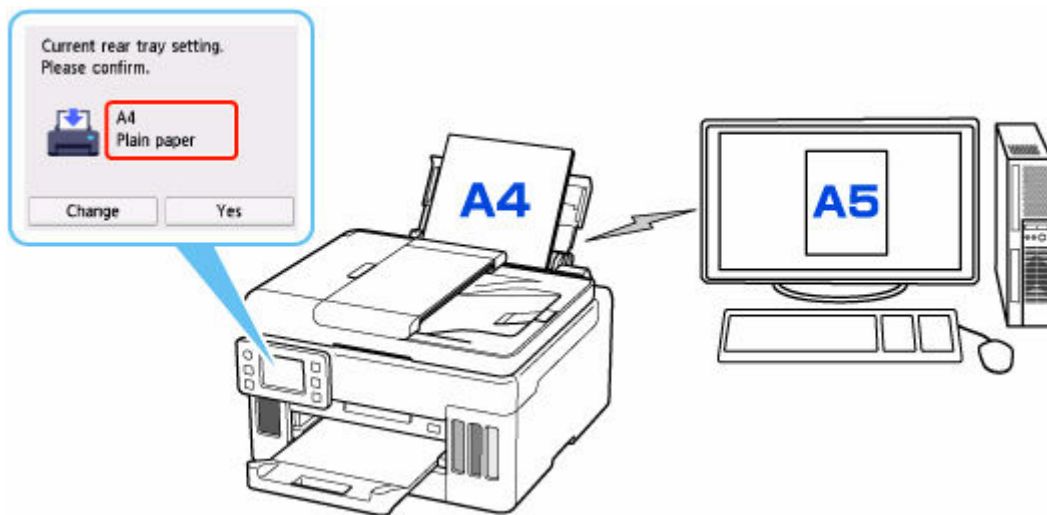

Al iniciar la impresión/copia, aparecerá un mensaje y la configuración del papel especificada para imprimir/copiar se muestra bajo el mensaje.

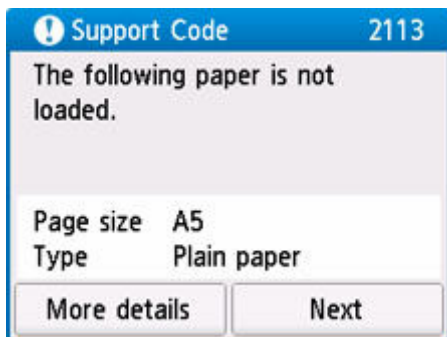

Compruebe el mensaje y seleccione **Siguiente (Next)**. Si aparece la pantalla para seleccionar la operación, seleccione una de las operaciones siguientes.

»»» Nota

- Según la configuración, es posible que las opciones siguientes no aparezcan.

Imprimir con papel cargado. (Print with the loaded paper.)

Seleccione si desea imprimir/copiar en el papel cargado sin cambiar la configuración del papel.

Por ejemplo, cuando la configuración del tamaño de papel para impresión o copia es A5 y la información de papel registrada en la impresora es A4, la impresora empieza a imprimir o copiar en el papel cargado en la bandeja posterior o en el cassette sin cambiar la configuración de tamaño de papel para impresión o copia.

Sustituir el papel e imprimir (Replace the paper and print)

Seleccione si desea imprimir después de sustituir el papel de la bandeja posterior o del cassette.

Por ejemplo, cuando la configuración del tamaño del papel para imprimir o copiar es A5 y la información del papel registrada en la impresora es A4, cargue papel de tamaño A5 en la bandeja posterior o en el cassette antes de empezar a imprimir o copiar.

La pantalla de registro de información del papel se muestra después de reemplazar el papel. Registre la información del papel según el papel que haya cargado.

»» Nota

- Si no sabe qué información de papel registrar en la impresora, pulse el botón **Atrás (Back)** cuando aparezca la pantalla para seleccionar la operación.
- Para obtener más información sobre la combinación adecuada de configuraciones de papel que puede especificar mediante el controlador de la impresora (Windows) o en la pantalla táctil:
 - ➡ [Configuración del papel en el controlador de impresora y la Impresora \(Tipo de soporte\)](#)
 - ➡ [Configuración del papel en el controlador de impresora y la Impresora \(Tamaño de papel\)](#)

Cancelar imp. (Cancel print)

Cancela la impresión.

Seleccione si cambia la configuración del papel especificada para impresión o copia. Cambie la configuración del papel y, a continuación, intente imprimir o copiar de nuevo.

Copia



Realización de copias
Aspectos básicos



Reducción o ampliación de copias



Copia a doble cara



Copia intercalada



Menú Copia especial

Realización de copias

En esta sección se describe el procedimiento básico para hacer copias estándar.

1. [Compruebe que la impresora está encendida.](#)
2. [Cargue el papel.](#)

3. Seleccione  **Copiar (Copy)** en la pantalla INICIO.

➔ [Uso de la Pantalla táctil](#)

Aparecerá la pantalla de copia en espera.

4. [Cargue el original en la platina o en el ADF \(alimentador automático de documentos\).](#)
5. Si fuese necesario, especifique la configuración.

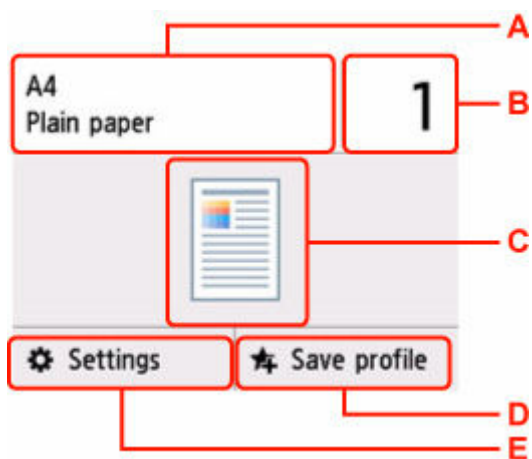

A: Especifique el tamaño del papel y el tipo de soporte.

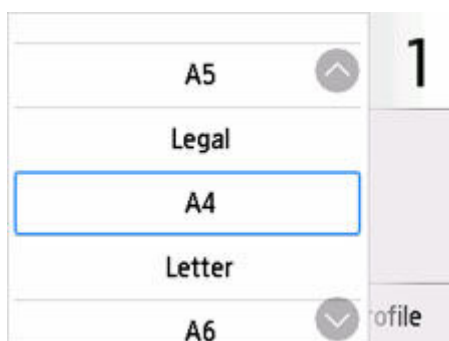

B: Especifique el número de copias.

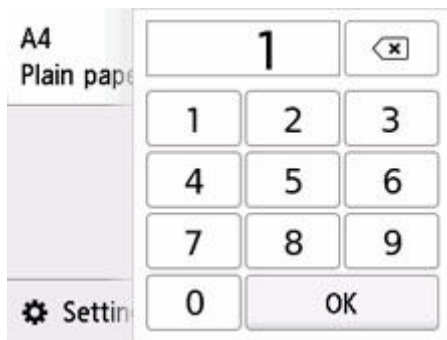

Seleccione los números para especificar el número de copias.

C: Se muestra el método de escaneado y el diseño de copia.

Cambia el método de escaneado desde el ADF y el diseño (una cara/dos caras).

D: Seleccione para registrar la configuración de escaneo actual como configuración personalizada.

➔ [Registro de las configuraciones favoritas \(Perfiles personalizados\)](#)

E: Vea los elementos de configuración de impresión.

Para obtener más información sobre los elementos de configuración:

➔ [Elementos de configuración para la copia](#)

6. Pulse el botón **Negro (Black)** o el botón **Color**.

La impresora empezará a copiar.

Una vez finalizada la copia, retire el original de la platina o de la ranura de salida de documentos.

▶▶▶ **Importante**

- No abra la cubierta de documentos ni retire el original de la platina hasta que no haya finalizado el escaneado.
- Si carga el original en el ADF, no mueva el original hasta que haya finalizado la copia.

▶▶▶ **Nota**

- Si aparece el mensaje que le indica que la restricción de la operación está activada, pídale información al administrador de la impresora que está utilizando.

Adición del trabajo de copia (copia de reserva)

Si carga el original en la platina, puede añadir el trabajo de copia mientras imprime (copia de reserva).

El mensaje se muestra cuando puede añadir el trabajo de copia.

Copying...
Place another original and
press  to continue copying.

Left: 10

Cargue el original en la platina y seleccione el mismo botón (el botón **Negro (Black)** o el botón **Color**) que pulsó anteriormente.

»» Nota

- Cuando **Cal. imp. (Print qlty)** (calidad de impresión) se ha establecido como **Alta (High)**, no se puede añadir el trabajo de copia.
- Si pulsa el botón **Parar (Stop)** mientras la copia de reserva está en curso, aparece la pantalla para seleccionar el método de cancelación de la copia. Si elige **Cancelar todas las reservas (Cancel all reservations)**, puede cancelar la copia de todos los datos escaneados. Si selecciona **Cancelar la última reserva (Cancel the last reservation)**, puede cancelar el último trabajo de copia.
- Si establece un documento de demasiadas páginas para añadir el trabajo de copia, es posible que aparezca **No se pueden agregar más trabajos de copia. Espere unos instantes y realice la operación de nuevo. (Cannot add more copy jobs. Please wait a while and try again.)** en la pantalla táctil. Seleccione **OK**, espere un momento y, a continuación, intente realizar la copia de nuevo.
- Si durante el escaneado aparece el mensaje **Error al reservar el trabajo de copia. Empezar desde el principio. (Failed to reserve the copy job. Start over from the beginning.)** en la pantalla táctil, seleccione **OK** y toque en el botón **Parar (Stop)** para cancelar la copia. Tras esto, copie los documentos que no se hayan terminado de copiar.

Elementos de configuración para la copia

Puede cambiar opciones de copia tales como la ampliación y la intensidad.

Pantalla Configuración de impresión

La pantalla de configuración de impresión se muestra al seleccionar **Configurac. (Settings)** en la pantalla de copia en espera.

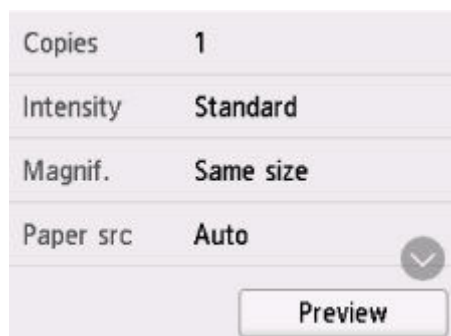

Vista preliminar

Si **Vista preliminar (Preview)** aparece en la pantalla de configuración de impresión, seleccione **Vista preliminar (Preview)** para ver una vista preliminar de la copia impresa en la pantalla de vista preliminar.

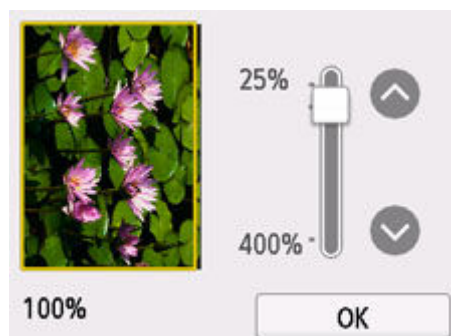

Consulte a continuación para obtener más detalles.

➔ Acceso a la pantalla de vista preliminar

Configuración de los elementos

Desplácese para mostrar los elementos de configuración y seleccione el elemento de configuración a fin de ver la configuración. Seleccione una opción para especificar la configuración.

Se pueden cambiar los siguientes elementos de configuración.

- **Intensid. (Intensity)**
Especifica la intensidad.



A: Seleccione para activar/desactivar el ajuste de intensidad automática.

Cuando se selecciona **ON**, la intensidad se ajusta automáticamente según los originales cargados en la platina.

B: Arrastre para especificar la intensidad.

- **Ampliac. (Magnif.)** (ampliación)

Especifica el método de reducción/ampliación.

➔ Reducción o ampliación de copias

- **Ft papel (Paper src)**

Seleccione una fuente de papel (**Bandeja posterior (Rear tray)/Cassette/Autocorr. (Auto)**) donde se carga el papel.

- **Tamaño página (Page size)**

Selecciona el tamaño de página del papel cargado.

- **Tipo (Type)** (tipo de soporte)

Selecciona el tipo de soporte cargado.

- **Cal. imp. (Print qlty)** (calidad de impresión)

Ajusta la calidad de impresión en función del original.

➤➤➤ Importante

- Seleccione **Alta (High)** para **Cal. imp. (Print qlty)** para copiar en escala de grises. La escala de grises genera las tonalidades dentro de la gama de grises en lugar de en blanco o negro.

- **Diseño (Layout)**

Seleccione el formato.

➔ Copia de dos páginas en una sola página

➔ Copia de cuatro páginas en una sola página

- **Esc. ADF doble (ADF duplex scan)**

Seleccione si realizar o no escaneado a doble cara desde el ADF.

➔ Copia a doble cara

- **Conf. imp. 2 caras (2-sidedPrintSetting)**

Seleccione si realizar o no copia a doble cara.

➔ Copia a doble cara

- **Intercalar (Collate)**

Seleccione si desea obtener las copias impresas en orden cuando se realizan copias múltiples de un original formado por varias páginas.

➔ Copia intercalada

- **Copiar borrar marco (Frame erase copy)**

Cuando copie originales gruesos, como libros, puede realizar la copia sin que aparezcan márgenes negros ni sombras de encuadernación alrededor de la imagen.

➔ Copia de originales gruesos, como libros

- **Copia de tarjeta ID (ID card copy)**

Podrá copiar ambas caras de un original de tamaño de tarjetas, como una tarjeta de ID, en una sola hoja de papel.

➔ Al copiar la tarjeta de ID para que se ajuste a una sola página.

Escaneado

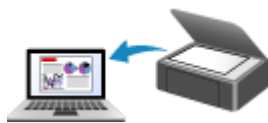

**Escaneado desde un ordenador
(Windows)**



Escaneado desde un ordenador (macOS)



Escaneado desde el panel de control

Escaneado en Windows

► Escaneado según el tipo de elemento y la finalidad (Scan Utility)

- Características de Scan Utility
- Escaneado sencillo (Escaneado auto)
- Escaneado de fotos y documentos
- Creación/edición de archivos PDF
 - Configuración de contraseñas para archivos PDF
 - Edición de archivos PDF protegidos por contraseña

► Escaneado con el software de la aplicación (ScanGear)

► Sugerencias de escaneado

- Colocación de originales (cuando vaya a escanear desde el ordenador)
- Configuración para escanear en red
 - Pantalla de configuración y menú de Network Scanner Selector EX2

►►► Importante

- Las funciones y configuración disponibles variarán en función del escáner o impresora.

Escaneado según el tipo de elemento y la finalidad (Scan Utility)

- ▶ **Características de Scan Utility**
- ▶ **Escaneado sencillo (Escaneado auto)**
- ▶ **Escaneado de fotos y documentos**
- ▶ **Creación/edición de archivos PDF**
 - Configuración de contraseñas para archivos PDF
 - Edición de archivos PDF protegidos por contraseña

»» Importante

- Las funciones y configuración disponibles variarán en función del escáner o impresora.

Características de Scan Utility

Utilice Scan Utility para escanear y guardar a la vez documentos, fotos y otros elementos, con tan solo hacer clic en el icono correspondiente.

►►► Importante

- Las funciones disponibles, los elementos mostrados y los ajustes disponibles varían en función de su modelo.

Varios modos de escaneado

Auto permite escanear en un solo clic con la configuración predeterminada varios elementos.

Documento (Document) hará más nítido el texto de un documento o una revista para facilitar la lectura; por su parte, **Foto (Photo)** es la mejor opción para escanear fotos.

►►► Nota

- Si desea obtener información sobre la pantalla principal de Scan Utility, consulte la Pantalla principal de Scan Utility.

Guardar imágenes escaneadas automáticamente

Las imágenes escaneadas se guardarán automáticamente en una carpeta predeterminada. La carpeta se puede cambiar según sea necesario.

►►► Nota

- Las carpetas de guardado predeterminadas son las siguientes.
 - **Windows 11/Windows 10/Windows 8.1:**
Carpeta **Documentos (Documents)**
 - **Windows 7:**
Carpeta **Mis documentos (My Documents)**
- Para cambiar de carpeta, consulte el Cuadro de diálogo Configuración.

Integración de aplicaciones

Las imágenes escaneadas se pueden enviar a otras aplicaciones. Por ejemplo, puede mostrar las imágenes escaneadas en su aplicación de gráficos favorita, adjuntarlas a mensajes de correo electrónico o extraer texto de ellas.

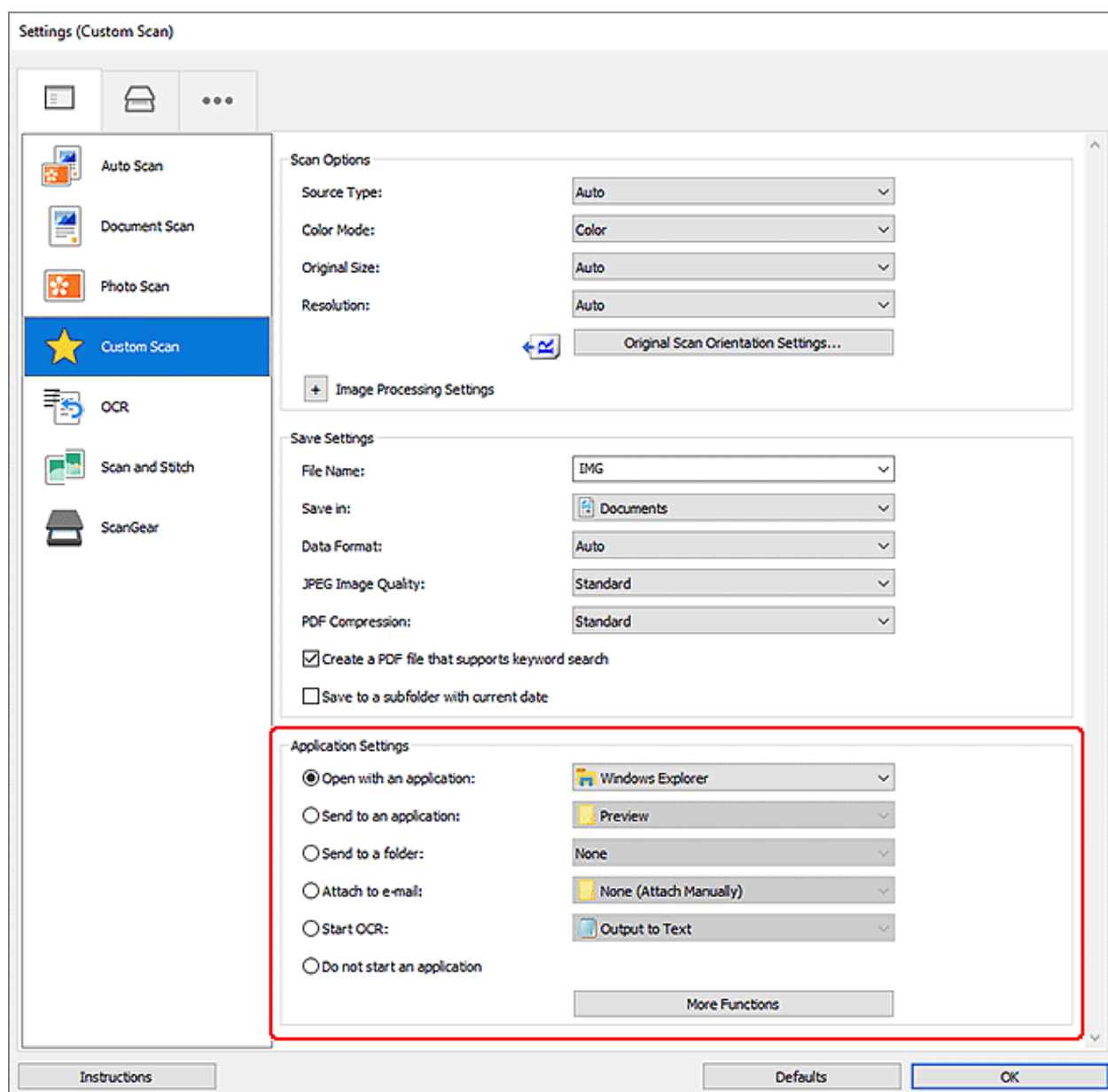

»»» Nota

- Para definir las aplicaciones que desee integrar, consulte el Cuadro de diálogo Configuración.

Escaneado sencillo (Escaneado auto)

La función de Escaneado auto permite detectar de forma automática el tipo de elemento colocado en la platina o en el ADF (alimentador automático de documentos).

►►► Importante

- La compatibilidad de esta función variará en función del modelo.
- Los siguientes tipos de elemento puede que no se escaneen correctamente. En este caso, ajuste los marcos de recorte (áreas de escaneado) en la vista de la imagen completa de ScanGear (controlador de escáner) y, a continuación, vuelva a escanear.
 - Fotos con fondo pálido
 - Elementos impresos en papel blanco, texto escrito a mano, tarjetas de visita y otros elementos borrosos
 - Elementos finos
 - Elementos gruesos
- Cuando escanee dos o más documentos desde el ADF, coloque documentos del mismo tamaño.

1. Asegúrese de que el escáner o la impresora están encendidos.

2. Coloque elementos en la platina o en ADF.

➔ [Colocación de originales \(cuando vaya a escanear desde el ordenador\)](#)

3. Inicie Scan Utility.

4. Haga clic en  **Auto** en la pantalla principal de Scan Utility.

Comenzará el proceso de escaneado.

►►► Nota

- Para cancelar el escaneado, haga clic en **Cancelar (Cancel)**.
- Utilice el cuadro de diálogo Configuración (Escaneado desde un ordenador) que se muestra haciendo clic en  **Config... (Settings...)** para establecer dónde guardar las imágenes escaneadas y realizar una configuración avanzada.
- Para escanear un tipo de elemento concreto, consulte las páginas siguientes.
 - ➔ [Escaneado de fotos y documentos](#)
 - ➔ Escaneado con Configuraciones favoritas
 - ➔ Escaneado de varios documentos al mismo tiempo desde el ADF (alimentador automático de documentos)

Escaneado de fotos y documentos

Escanee elementos situados en la platina con la configuración adecuada para documentos o fotos.

Guarde los documentos en formatos tales como PDF y JPEG, y las fotos en formatos tales como JPEG y TIFF.

1. Coloque el elemento en la placa.

➔ [Colocación de originales \(cuando vaya a escanear desde el ordenador\)](#)

2. Inicie Scan Utility.

3. Para especificar el tamaño del papel, la resolución, la configuración de PDF, etc., haga clic

en  **Config... (Settings...)** y, a continuación, establezca cada elemento en el cuadro de diálogo Configuración (Escaneado desde un ordenador).

»»» Nota

- Una vez establecidos los valores en el cuadro de diálogo Configuración, puede usar la misma configuración para escanear la próxima vez.
- En el cuadro de diálogo Configuración, especifique los parámetros de configuración del procesamiento de imágenes, como corregir documentos torcidos, destacar los contornos y establecer el destino de las imágenes escaneadas, entre otros, según sea necesario.

Cuando finalice la configuración, haga clic en **Aceptar (OK)**.

4. Haga clic en  **Documento (Document)** o  **Foto (Photo)** en la pantalla principal de Scan Utility.

Comenzará el proceso de escaneado.

»»» Nota

- Para cancelar el escaneado, haga clic en **Cancelar (Cancel)**.

Creación/edición de archivos PDF

Puede crear archivos PDF escaneando elementos situados en la platina o en el ADF (alimentador automático de documentos). Agregue, elimine, cambie el orden de las páginas o realice otras modificaciones en los archivos PDF creados.

►►► Importante

- Es posible crear o editar un máximo de 100 páginas simultáneamente de un archivo PDF.
- Solo se admiten los archivos PDF creados o modificados en Scan Utility o IJ PDF Editor. No se admiten archivos PDF creados o editados en otras aplicaciones.

►►► Nota

- También puede crear archivos PDF a partir de imágenes guardadas en un equipo.
- Los formatos de archivo que se pueden seleccionar son PDF, JPEG, TIFF y PNG.
- No se pueden usar imágenes cuyo número de píxeles horizontales y verticales es 10501 o más.
- Cuando selecciona un archivo PDF protegido por contraseña, tendrá que introducir la contraseña.
 - ➔ Edición de archivos PDF protegidos por contraseña

1. Coloque elementos en la platina o en ADF.
2. Inicie Scan Utility.
3. Haga clic en  **Editor PDF (PDF Editor)** en la pantalla principal de Scan Utility. Se iniciará IJ PDF Editor.
4. Para especificar el tamaño del papel, la resolución y otra configuración, haga clic en **Config... (Settings...)** en el menú **Archivo (File)** y, a continuación, establezca cada elemento en el cuadro de diálogo Configuración (Escaneado desde un ordenador).

►►► Nota

- Una vez establecidos los valores en el cuadro de diálogo Configuración, puede usar la misma configuración para escanear la próxima vez.
- En el cuadro de diálogo Configuración, especifique la configuración del procesamiento de imágenes como la corrección de la inclinación y el énfasis del contorno.

Cuando finalice la configuración, haga clic en **Aceptar (OK)**.

5. Haga clic en  (escaneado) en la barra de herramientas.

Comenzará el proceso de escaneado.

►►► Nota

- Para abrir un archivo guardado en el ordenador, haga clic en **Abrir... (Open...)** desde el menú **Archivo (File)** y, a continuación, seleccione el archivo que desea editar.

- Puede cambiar la visualización con los botones de la barra de herramientas. Para obtener más información, consulte la Pantalla de edición de PDF.

6. Añada páginas según sea necesario.

Al escanear y añadir más elementos:

Coloque los elementos y, a continuación, haga clic en  (escaneado) en la barra de herramientas.

Al agregar imágenes existentes o archivos PDF:



Haga clic en  (Añadir página) en la barra de herramientas. Después de que aparezca el cuadro de diálogo **Abrir (Open)**, seleccione las imágenes o los archivos PDF que desea agregar y, a continuación, haga clic en **Abrir (Open)**.

»»» Nota

- También puede agregar imágenes o archivos PDF desde **Agregar página desde datos guardados... (Add Page from Saved Data...)** en el menú **Archivo (File)**.

7. Edite páginas según sea necesario.

Al cambiar el orden de páginas:

Haga clic en la página que desee mover y, a continuación haga clic en  (página anterior) o  (página siguiente) en la barra de herramientas para cambiar el orden de páginas. También puede cambiar el orden de páginas arrastrando y soltando una página a la ubicación de destino.

Al eliminar páginas:

Haga clic en la página que desee eliminar y, a continuación, haga clic en  (eliminar página) en la barra de herramientas.

»»» Nota

- Estos botones aparecen cuando se han creado dos o más páginas.

8. Seleccione **Guardar como... (Save As...)** en el menú **Archivo (File)**.

Aparecerá el cuadro de diálogo **Guardar (Save)**.

9. Especifique la configuración de guardado.

»»» Importante

- Los siguientes elementos no se pueden definir para imágenes cuya resolución está fuera del rango de entre 75 y 600 ppp o cuyo número de píxeles horizontales y verticales está entre 10201 píxeles y 10500 píxeles.
 - **Compresión PDF (PDF Compression)**
 - **Crea un archivo PDF compatible con búsqueda de palabras clave (Create a PDF file that supports keyword search)**

- **Corregir documento de texto torcido (Correct slanted text originals)**
- **Detectar la orientación de un documento de texto y girar la imagen (Detect the orientation of text original and rotate image)**

Nombre archivo (File Name)

Introduzca un nombre de archivo para el archivo PDF que desee guardar. Cuando se han creado dos o más páginas y se guarda cada página por separado, se anexa un número secuencial se añade a los nombres de archivo.

Guardar en (Save in)

Defina la carpeta en la que se deben guardar los archivos PDF. Para cambiar la carpeta, haga clic en **Examinar... (Browse...)** y, a continuación, especifique la carpeta de destino.

Guardar en subcarpeta con fecha de hoy (Save to a subfolder with current date)

Seleccione esta casilla para crear una carpeta de fecha actual en la carpeta especificada en **Guardar en (Save in)** y guardar en ella los archivos PDF creados o editados. La carpeta se creará con un nombre tal como "20XX_01_01" (Año_Mes_Fecha).

Si esta casilla de verificación no está seleccionada, los archivos se guardan directamente en la carpeta especificada en **Guardar en (Save in)**.

Tipo de archivo (File Type)

Seleccione el formato de archivo para guardar archivos PDF.

PDF

Guarde cada página como un archivo PDF independiente.

PDF (Varias páginas) (PDF (Multiple Pages))

Guarde varias páginas en un archivo PDF.

»» Nota

- **PDF (Varias páginas) (PDF (Multiple Pages))** aparece cuando se han creado dos o más páginas.

Compresión PDF (PDF Compression)

Seleccione el tipo de compresión para guardar.

Estándar (Standard)

Normalmente, esta configuración es la más recomendable.

Alto (High)

Comprime el tamaño del archivo al guardar. Esto reducirá la carga en la red y el servidor.

»» Importante

- Si guarda archivos PDF con compresión alta repetidamente, se podrían degradar las imágenes.

Crea un archivo PDF compatible con búsqueda de palabras clave (Create a PDF file that supports keyword search)

Seleccione esta casilla para convertir el texto de las imágenes en datos de texto y crear archivos PDF compatibles con la búsqueda de palabras clave.

Corregir documento de texto torcido (Correct slanted text originals)

Seleccione esta casilla de verificación para detectar la orientación del documento basada en el texto de las imágenes y corregir el ángulo (en el intervalo de -0,1 a -10 grados o de +0,1 a +10 grados) para crear archivos PDF.

»»» Importante

- Es posible que los siguientes tipos de imagen no se puedan corregir correctamente porque el texto no se detecta correctamente.
 - Imágenes en las que las líneas de texto estén inclinadas más de 10 grados o cuyos ángulos varíen en distintas líneas
 - Imágenes que contengan texto en horizontal y en vertical
 - Imágenes con fuentes extremadamente grandes o pequeñas
 - Imágenes con poco texto
 - Imágenes con cifras/imágenes
 - Imágenes manuscritas

Detectar la orientación de un documento de texto y girar la imagen (Detect the orientation of text original and rotate image)

Seleccione esta casilla de verificación para detectar la orientación de página basada en el texto en imágenes y rotar automáticamente las imágenes para obtener la orientación correcta para crear archivos PDF.

»»» Importante

- Esta función solo está disponible para imágenes (documentos de texto) que contengan idiomas que se pueden seleccionar desde **Idioma del documento (Document Language)** en el cuadro de diálogo **Configuración (Configuración general) (Settings (General Settings))** de Scan Utility. Es posible que esta función no esté disponible dependiendo del idioma que hay en la imagen.
- Quizá no sea posible detectar la orientación de página de los siguientes tipos de imágenes porque el texto no se detecta correctamente.
 - Imágenes con poco texto
 - Imágenes con texto cuyo tamaño de fuente no se incluya en el intervalo de 8 a 48 puntos
 - Imágenes que incluyan fuentes especiales, efectos, cursiva o texto escrito a mano
 - Imágenes con fondos con tramas

Configurar seguridad de la contraseña (Set up password security)

Seleccione esta casilla para mostrar el cuadro de diálogo **Configuración de seguridad de la contraseña (Password Security Settings)** para establecer una contraseña para abrir el archivo PDF creado o una contraseña para imprimirlo o editarlo.

»»» Importante

- Cuando se edita un archivo PDF protegido mediante contraseña, las contraseñas se eliminarán. Restablezca las contraseñas.
 - ➡ Configuración de contraseñas para archivos PDF

10. Haga clic en **Guardar (Save)**.

Se guarda el archivo PDF.

»» Nota

- Cuando se edita un archivo PDF protegido mediante contraseña, las contraseñas se eliminarán. Restablezca las contraseñas en el cuadro de diálogo **Guardar (Save)**.
 - ➔ Configuración de contraseñas para archivos PDF
- Para reemplazar un archivo guardado, haga clic en  (guardar) en la barra de herramientas.

Escaneado con el software de la aplicación (ScanGear)

- ▶ ¿Qué es ScanGear (controlador de escáner)?
- ▶ Inicio de ScanGear (controlador de escáner)
- ▶ Escaneado en Modo básico
- ▶ Pantallas de ScanGear (controlador de escáner)
- ▶ Notas generales (controlador de escáner)

▶▶▶ Importante

- Las funciones y configuración disponibles variarán en función del escáner o impresora.

¿Qué es ScanGear (controlador de escáner)?

ScanGear (controlador de escáner) es un software que se utiliza para escanear documentos. Utilice el software para especificar el tamaño de salida, las correcciones de imagen y otras configuraciones.

ScanGear puede iniciarse desde Scan Utility o desde aplicaciones compatibles con la interfaz estándar TWAIN. (ScanGear es un controlador compatible con TWAIN.)

Funciones

Especifique el tipo de documento, el tamaño de salida y otras configuraciones cuando escanee documentos y obtenga una vista preliminar de los resultados del escaneado. Aplique diversas configuraciones de corrección o ajuste con precisión el brillo, el contraste y otros parámetros para escanear en un tono de color concreto.

Pantallas

Hay dos modos: Modo básico y Modo avanzado.

Cambie los modos con las pestañas de la parte superior derecha de la pantalla.

Basic Mode Advanced Mode

»»» Nota

- ScanGear se inicia en el último modo utilizado.
- Las configuraciones no se conservan cuando se cambia de un modo a otro.

Modo básico

Utilice la pestaña **Modo básico (Basic Mode)** para escanear fácilmente siguiendo tres sencillos pasos en la pantalla (**1** , **2** y **3**).

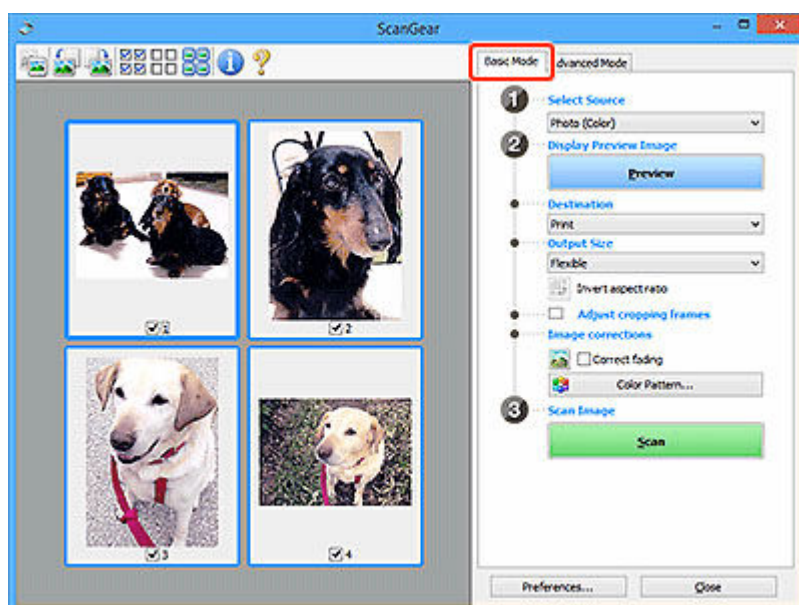

Modo avanzado

Utilice la pestaña **Modo avanzado (Advanced Mode)** para escanear especificando el modo de color, la resolución de salida, el brillo de la imagen, el tono de color y otras configuraciones.

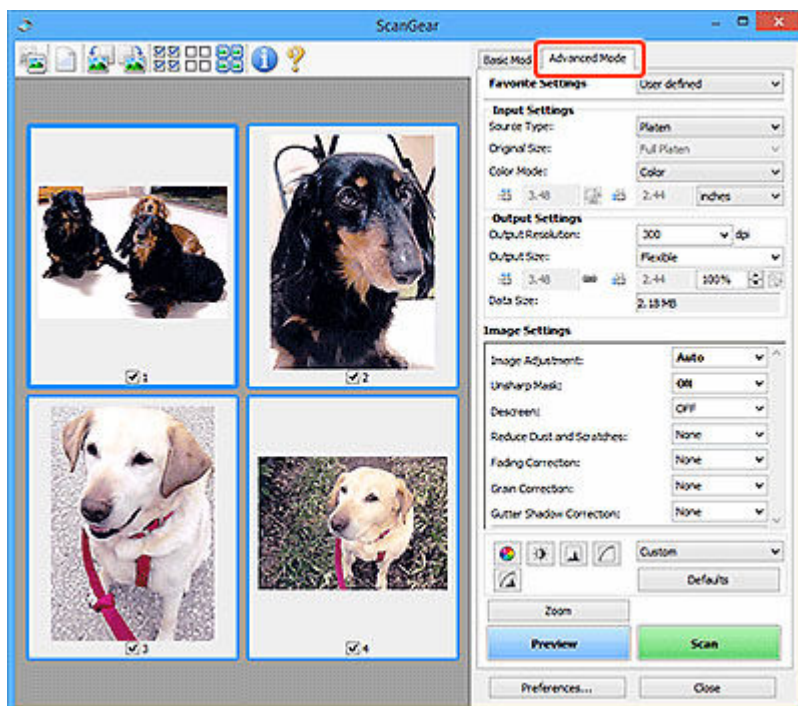

Inicio de ScanGear (controlador de escáner)

Use ScanGear (controlador de escáner) para realizar correcciones en las imágenes y ajustar el color cuando esté escaneando. Inicie ScanGear desde Scan Utility o desde otras aplicaciones.

»» Nota

- Si cuenta con más de un escáner o dispone de un modelo compatible con la red y ha cambiado la conexión de USB a conexión de red, establezca el entorno de red.

Inicio desde Scan Utility

1. Inicie Scan Utility.

Para saber cómo iniciarlo, consulte Inicio de Scan Utility.

2. Haga clic en ScanGear en la pantalla principal de Scan Utility.

Aparece la pantalla ScanGear.

Inicio desde la aplicación

El procedimiento varía según la aplicación de que se trate. Para obtener más detalles, consulte el manual de la aplicación.

1. Inicie la aplicación.

2. En el menú de la aplicación, seleccione el equipo.

»» Nota

- Un equipo conectado a través de una red, mostrará "Red" tras el nombre del producto.

3. Escanee un documento.

Aparece la pantalla ScanGear.

Escaneado en Modo básico

Use la pestaña **Modo básico (Basic Mode)** para escanear fácilmente siguiendo estos sencillos pasos en pantalla.

Para escanear varios documentos simultáneamente desde la platina, consulte "Escaneado de varios documentos a la vez con ScanGear (controlador de escáner).

La función de vista preliminar no está disponible cuando se escanea desde ADF (alimentador automático de documentos).

»»» Importante

- Es posible que los siguientes tipos de documentos no se escaneen correctamente. En tal caso, haga clic en  (Miniatura) de la barra de herramientas para cambiar a la vista de la imagen completa y escanear.
 - Fotos con fondo pálido
 - Documentos impresos en papel blanco, texto escrito a mano, tarjetas de visita y otros documentos borrosos
 - Documentos finos
 - Documentos gruesos
- Los siguientes tipos de documentos no se pueden escanear correctamente.
 - Documentos con menos de 3 cm cuadrados (1,2 pulgadas cuadradas)
 - Las fotos se han recortado con formas irregulares

»»» Nota

- Las dos caras de un documento a doble cara pueden escanearse simultáneamente en modelos que admitan el escaneado a doble cara ADF.

1. Coloque el documento en la platina del equipo o ADF y, a continuación, inicie ScanGear (driver del escáner).

- ➔ Colocación de originales (cuando vaya a escanear desde el ordenador)
- ➔ [Inicio de ScanGear \(controlador de escáner\)](#)

2. Establezca **Selección del origen (Select Source)** para que coincida con su documento.

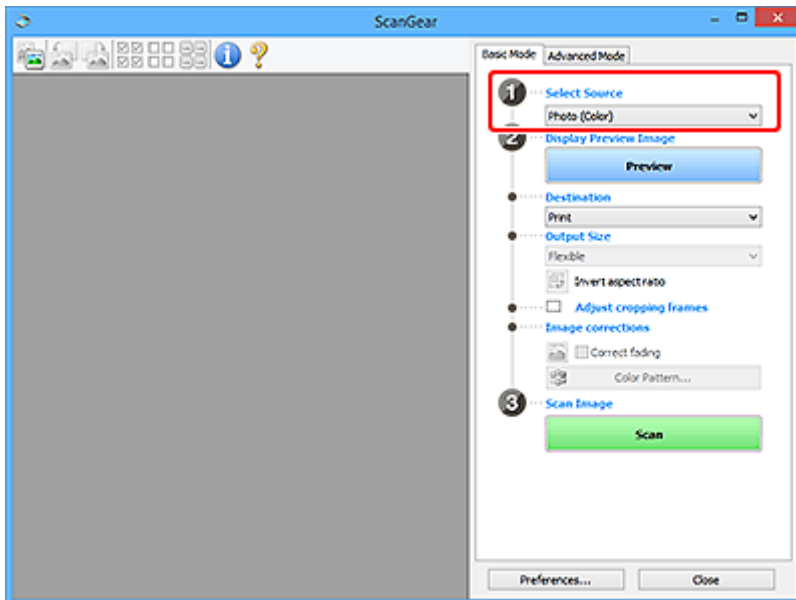

►►► Importante

- Algunas aplicaciones no admiten el escaneado continuo desde el ADF. Para obtener más detalles, consulte el manual de la aplicación.

►►► Nota

- Para escanear revistas que contengan muchas fotos en color, seleccione **Revista (Color)** (**Magazine (Color)**).

3. Haga clic en **Vista preliminar (Preview)**.

La imagen de vista preliminar se muestra en el área correspondiente.

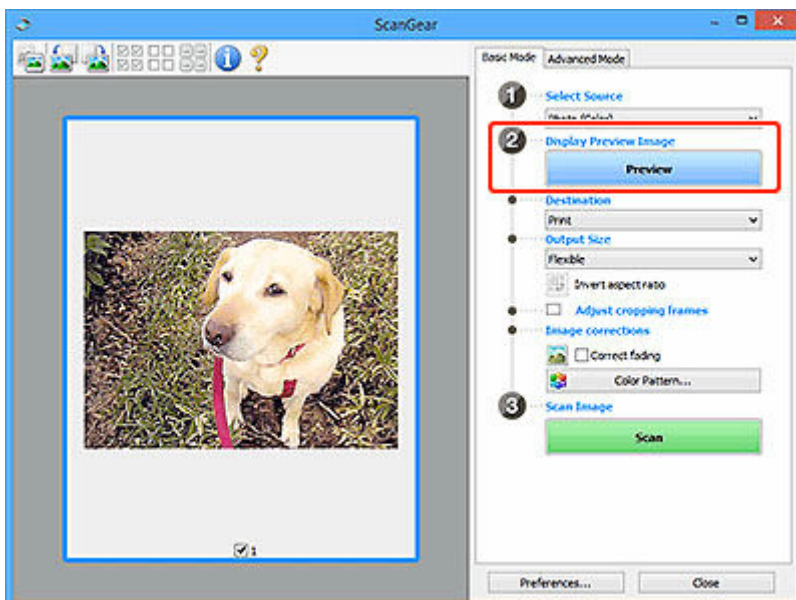

►►► Importante

- **Vista preliminar (Preview)** no está disponible si se escanea desde ADF.

»»» Nota

- Los colores se ajustan en función del tipo de documento elegido en **Selección del origen (Select Source)**.

4. Configure la opción **Destino (Destination)**.

»»» Nota

- Salte al paso 7 si se selecciona la opción ADF en **Selección del origen (Select Source)**.

5. Configure el valor de **Tamaño de salida (Output Size)**.

Las opciones de tamaño de salida varían según el **Destino (Destination)** seleccionado.

6. Ajuste los marcos de recorte (áreas de escaneado) según sea necesario.

Ajuste el tamaño y la posición de los marcos de recorte en la vista preliminar de la imagen.

- ➔ Ajuste de los marcos de recorte (ScanGear)

7. Establezca **Correcciones de imágenes (Image corrections)** según sea necesario.

8. Haga clic en **Escanear (Scan)**.

Comenzará el proceso de escaneado.

»»» Nota

- Haga clic en  (Información) para abrir un cuadro de diálogo que muestre el tipo de documento y otra información sobre la configuración de escaneado actual.
- Puede definirse el comportamiento de ScanGear una vez que finalice el escaneado desde **Estado del cuadro de diálogo de ScanGear después del escaneado (Status of ScanGear dialog after scanning)** en la pestaña **Escanear** del cuadro de diálogo **Preferencias (Preferences)**.

Tema relacionado

- ➔ [Ficha Modo básico](#)

Pantallas de ScanGear (controlador de escáner)

- **Ficha Modo básico**
- **Ficha Modo avanzado**
- **Cuadro de diálogo Preferencias**

Ficha Modo básico

Use la pestaña **Modo básico (Basic Mode)** para escanear fácilmente siguiendo estos sencillos pasos en pantalla.

En esta sección se describen los parámetros y las funciones disponibles en la ficha **Modo básico (Basic Mode)**.

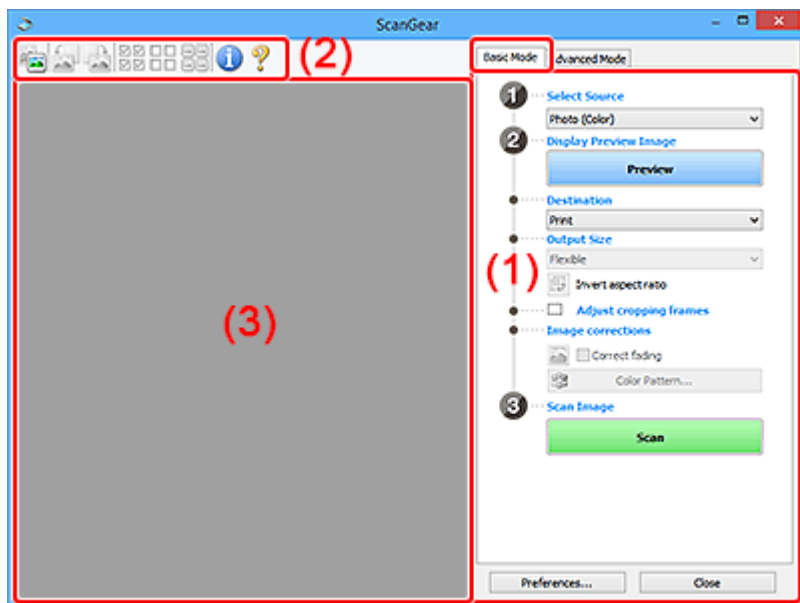

- ➔ [\(1\) Botones de funcionamiento y configuración](#)
- ➔ [\(2\) Barra de herramientas](#)
- ➔ [\(3\) Área de vista preliminar](#)

Nota

- Los elementos que se muestran varían según el tipo de documento y la vista.
- La función de vista preliminar no está disponible cuando se escanea desde ADF (alimentador automático de documentos).

(1) Botones de funcionamiento y configuración

Selección del origen (Select Source)

Foto (Color) (Photo (Color))

Escanea fotos en color.

Revista (Color) (Magazine (Color))

Escanea revistas en color.

Documento (Color) (Document (Color))

Escanee los documentos en color.

Documento (Escala de grises) (Document (Grayscale))

Escanee los documentos en blanco y negro.

Documento (Color) ADF una cara (Document (Color) ADF Simplex)

Escanea documentos en color desde el ADF.

Documento (Escala de grises) ADF una cara (Document (Grayscale) ADF Simplex)

Escanea documentos en blanco y negro desde el ADF.

Documento (Color) ADF doble cara (Document (Color) ADF Duplex) (solo para modelos que admitan el escaneado a doble cara con el ADF)

Escanea ambas caras de los documentos en color desde el ADF.

Documento (Escala de grises) ADF doble cara (Document (Grayscale) ADF Duplex) (solo para modelos que admitan el escaneado a doble cara con el ADF)

Escanea ambas caras de documentos en blanco y negro desde el ADF.

»»» Importante

- Algunas aplicaciones no admiten el escaneado continuo desde el ADF. Para obtener más detalles, consulte el manual de la aplicación.

»»» Nota

- Al seleccionar un tipo de documento, se activará la función Nitidez de imagen.
- Cuando se selecciona una opción distinta de los tipos de ADF, también se activará la función Ajuste de imagen, que ajusta las imágenes basándose en el tipo de documento.
- Si selecciona **Revista (Color) (Magazine (Color))**, se activará la función de destramado.

Mostrar imagen preliminar (Display Preview Image)

Vista preliminar (Preview)

Realiza un escaneado de prueba.

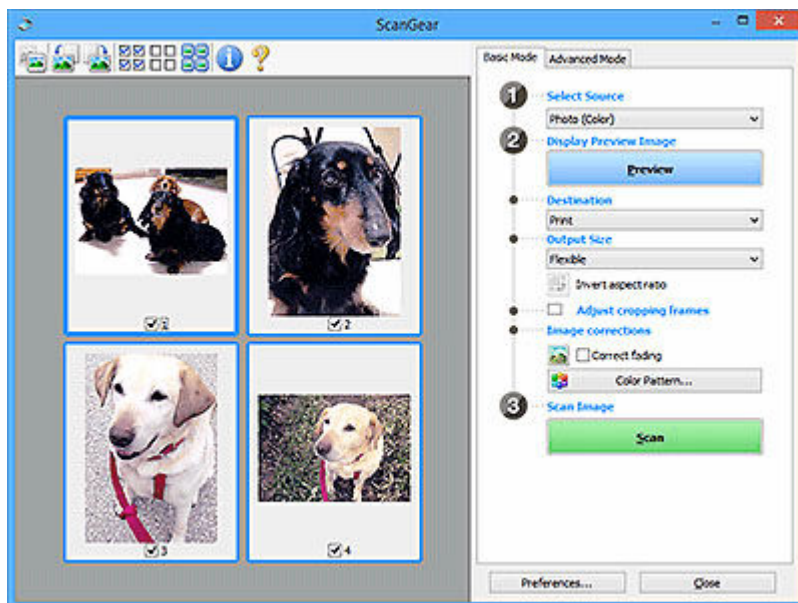

»»» Nota

- Al usar el equipo por primera vez, se iniciará automáticamente la calibración del escáner. Espere unos instantes hasta que se muestre la imagen de vista preliminar.

Destino (Destination)

Seleccione lo que desee hacer con la imagen escaneada.

Impresión (Print)

Seleccione esta opción para imprimir la imagen escaneada con una impresora.

Visualización de imagen (Image display)

Seleccione esta opción para ver la imagen escaneada en un monitor.

OCR

Seleccione esta opción para procesar la imagen escaneada con un programa de software OCR.

El "software OCR" convierte el texto escaneado como imagen en datos de texto que se pueden editar en procesadores de texto y otros programas.

Tamaño de salida (Output Size)

Seleccione un tamaño de salida.

Las opciones de tamaño de salida varían según el elemento seleccionado como **Destino (Destination)**.

Flexible

Ajuste los marcos de recorte (áreas de escaneado) libremente.

En la vista de miniaturas:

Arrastre el ratón sobre una miniatura para que aparezca un marco de recorte. Si se muestra un marco de recorte, se escaneará la parte dentro del marco. Cuando no se muestra ningún marco de recorte, cada marco se escanea individualmente.

En la vista de imagen completa:

Si no se muestra un marco de recorte, se escaneará el área de vista preliminar completa. Si se muestra un marco de recorte, se escaneará la parte dentro del marco.

Tamaño de papel (como L o A4)

Seleccione un tamaño de papel de salida. La parte que está dentro del marco de recorte se escaneará con el tamaño de papel seleccionado. Arrastre el marco de recorte para ampliarlo o reducirlo manteniendo la proporción.

Tamaño de monitor (p. ej., 1024 x 768 píxeles)

Seleccione un tamaño de salida en píxeles. Aparecerá un marco de recorte con el tamaño de monitor seleccionado y se escaneará la parte que está dentro del marco de recorte. Arrastre el marco de recorte para ampliarlo o reducirlo manteniendo la proporción.

Agregar/eliminar... (Add/Delete...)

Muestra el cuadro de diálogo **Agregar/eliminar tamaño de salida (Add/Delete the Output Size)** para especificar tamaños de salida personalizados. Esta opción se puede seleccionar si el **Destino (Destination)** es **Impresión (Print)** o **Visualización de imagen (Image display)**.

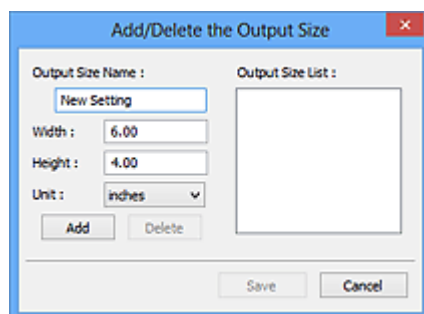

En el cuadro de diálogo **Agregar/eliminar tamaño de salida (Add/Delete the Output Size)**, puede especificar varios tamaños de salida y, a continuación, guardarlos a la vez. Los

elementos guardados se registrarán con los elementos predefinidos en la lista **Tamaño de salida (Output Size)**, pudiéndose seleccionar.

Añadiendo:

Introduzca el **Nombre de tamaño de salida (Output Size Name)**, **Ancho (Width)** y **Altura (Height)**, y, a continuación, haga clic en **Agregar (Add)**. Para **Unidad (Unit)**, seleccione **pulgadas (inches)** o **mm** si el **Destino (Destination)** es **Impresión (Print)**; si equivale a **Visualización de imagen (Image display)**, solo podrá seleccionarse **píxeles (pixels)**. El nombre del tamaño añadido aparece en **Lista de tamaños de salida (Output Size List)**. Haga clic en **Guardar (Save)** para guardar los elementos que aparecen en **Lista de tamaños de salida (Output Size List)**.

Eliminando:

Seleccione el tamaño de salida que desee eliminar en **Lista de tamaños de salida (Output Size List)** y, a continuación, haga clic en **Eliminar (Delete)**. Haga clic en **Guardar (Save)** para guardar los elementos que aparecen en **Lista de tamaños de salida (Output Size List)**.

»»» Importante

- No se pueden eliminar los tamaños de salida predefinidos, como **A4** y **1024 x 768 píxeles (1024 x 768 pixels)**.

»»» Nota

- Guarde hasta 10 elementos.
- Si introduce un valor fuera del rango de parámetros establecido, se mostrará un mensaje de error. Introduzca un valor que esté dentro del rango de parámetros establecido.

»»» Nota

- Para obtener información sobre cuándo o cómo aparecerá inicialmente el marco de recorte en una imagen de vista preliminar, consulte **Marco de recorte en imágenes previsualizadas (Cropping Frame on Previewed Images)** en la pestaña **Vista preliminar** del cuadro de diálogo **Preferencias (Preferences)**.



Invertir relación de aspecto (Invert aspect ratio)

Está disponible si el **Tamaño de salida (Output Size)** está establecido en cualquier ajuste excepto **Flexible**.

Haga clic en este botón para girar el marco de recorte. Haga clic de nuevo para que vuelva a la orientación original.

Ajustar marcos de recorte (Adjust cropping frames)

Ajuste el área de escaneado con el área de vista preliminar.

Si no se especifica ningún área de escaneado, el documento se escaneará según el tamaño del documento (Recorte automático). Si se especifica un área, sólo se escaneará la parte del marco de recorte.

- ➡ Ajuste de los marcos de recorte (ScanGear)

Correcciones de imágenes (Image corrections)

Corrija la imagen que se va a escanear.

»»» Importante

- **Aplicar autocorrección de documento (Apply Auto Document Fix)** y **Corregir difuminado (Correct fading)** están disponibles cuando se selecciona **Opción recomendada (Recommended)** en la ficha **Configuración de color (Color Settings)** del cuadro de diálogo **Preferencias (Preferences)**.

»»» Nota

- Las funciones disponibles varían en función del tipo de documento seleccionado en **Selección del origen (Select Source)**.

Aplicar autocorrección de documento (Apply Auto Document Fix)

Hace más nítido el texto de un documento o revista para que sea más legible.

»»» Importante

- Si esta casilla de verificación está activada, el escaneado puede tardar más de lo habitual.
- El tono de color puede diferir del de la imagen original debido a las correcciones. En tal caso, quite la marca de selección de la casilla de verificación y escanee.
- Puede que la corrección no se aplique correctamente si el área de escaneado es demasiado pequeña.

Corregir difuminado (Correct fading)

Corrige fotos cuyo color se haya desvanecido con el tiempo o tengan una dominante de color.

Reducir sombra margen (Correct gutter shadow)

Corrige las sombras que aparecen entre las páginas al escanear cuadernillos abiertos.

»»» Importante

- Asegúrese de consultar **Corrección sombra margen** para acceder a precauciones y otra información sobre el uso de esta función.

Patrón de color... (Color Pattern...)

Ajuste el color general de la imagen. Corrija los colores que se han perdido como consecuencia de una dominante de color u otros motivos, y reproduzca los colores naturales mientras observa una vista preliminar de los cambios de color.

- ➡ Ajuste de colores mediante un patrón de color

»»» Importante

- Este ajuste no está disponible si **Coincidencia de color (Color Matching)** está seleccionada en la pestaña **Configuración de color (Color Settings)** del cuadro de diálogo **Preferencias (Preferences)**.

Escanear imagen (Scan Image)

Escanear (Scan)

Inicia el escaneado.

»»» Nota

- Cuando se inicie el escaneado, aparecerá el progreso. Para cancelar el escaneado, haga clic en **Cancelar (Cancel)**.

Preferencias... (Preferences...)

Muestra el cuadro de diálogo **Preferencias** para establecer la configuración de vista preliminar o escaneado.

Cerrar (Close)

Cierra ScanGear (controlador de escáner).

(2) Barra de herramientas

Ajuste o gire la vista preliminar de las imágenes. Los botones que se muestran en la barra de herramientas varían según la vista.

En la vista de miniaturas:



En la vista de imagen completa:

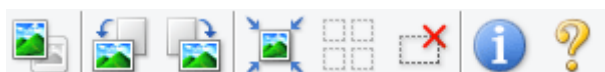

Cambia la vista del área de vista preliminar.

➔ [\(3\) Área de vista preliminar](#)



(Girar a la izquierda)

Gira la imagen de la vista preliminar 90 grados en el sentido contrario al de las agujas del reloj.

- El resultado se reflejará en la imagen escaneada.
- La imagen volverá a su estado original al acceder de nuevo a la vista preliminar.



(Girar a la derecha)

Gira la imagen de vista preliminar 90 grados en el sentido de las agujas del reloj.

- El resultado se reflejará en la imagen escaneada.
- La imagen volverá a su estado original al acceder de nuevo a la vista preliminar.



(Recorte automático)

Muestra y ajusta el marco de recorte automáticamente al tamaño del documento mostrado en el área de vista preliminar. El área de escaneado se reduce cada vez que se hace clic en este botón si hay áreas recortables dentro del marco de recorte.



(Marcar todos los marcos)

Está disponible si se muestran al menos dos marcos de recorte.

Marca las casillas de verificación de las imágenes en la vista de miniaturas.



(Desmarcar todos los marcos)

Está disponible si se muestran al menos dos marcos de recorte.

Elimina la marca de las casillas de verificación de las imágenes en la vista de miniaturas.



(Seleccionar todos los marcos)

Está disponible si se muestran al menos dos marcos de recorte.

Selecciona las imágenes en la vista de miniaturas y les añade un contorno azul.



(Seleccionar todos los marcos de recorte)

Está disponible si se especifican al menos dos marcos de recorte.

Convierte los marcos de recorte en líneas discontinuas gruesas y le aplica la configuración a todos ellos.



(Eliminar marco de recorte)

Elimina el marco de recorte seleccionado.



(Información)

Muestra la versión de ScanGear junto con el tipo de documento y otra información de la configuración de escaneado actual.



(Abrir guía)

Abre la página.

(3) Área de vista preliminar

Es el área donde aparecen las imágenes de prueba al hacer clic en **Vista preliminar (Preview)**. También se reflejan los resultados de las correcciones de imagen, los ajustes de color y otras configuraciones realizados en los [\(1\) Botones de funcionamiento y configuración](#).





Si **(Miniatura)** aparece en la barra de herramientas:

Los marcos de recorte se especifican en función del tamaño del documento y se muestran las miniaturas de las imágenes escaneadas. Sólo se escanearán las imágenes que tengan la casilla de verificación marcada.



»» Nota

- Cuando se previsualizan varias imágenes, los distintos contornos indican distintos estados de selección.
 - Marco de enfoque (contorno azul grueso): se aplicará la configuración que se muestra.
 - Marco seleccionado (contorno azul fino): la configuración se aplicará al mismo tiempo al marco de enfoque y a los marcos seleccionados. Para seleccionar varias imágenes, haga clic en ellas mientras pulsa la tecla Ctrl.
 - Sin seleccionar (sin contorno): no se aplicará la configuración.
- Haga doble clic en un marco para ampliar la imagen. Haga clic en   (Avance del marco) en la parte inferior de la pantalla para mostrar el marco anterior o siguiente. Haga doble clic de nuevo en el marco ampliado para devolverlo a su estado original.



Si **(Imagen completa)** aparece en la barra de herramientas:

Los elementos de la platina se escanearán y aparecerán como una única imagen. Se escanearán todas las partes de los marcos de recorte.



»» Nota

- Cree los marcos de recorte en la imagen mostrada. En la vista de miniaturas, solo puede crearse un marco de recorte por imagen. En la vista de imagen completa, se pueden crear varios marcos de recorte.
 - ➔ Ajuste de los marcos de recorte (ScanGear)

Tema relacionado

➔ [Escaneado en Modo básico](#)

Ficha Modo avanzado

Este modo permite establecer parámetros de configuración avanzada, como el modo de color, la resolución de salida, el brillo de la imagen y el tono de color.

En esta sección se describen los parámetros y las funciones disponibles en la ficha **Modo avanzado (Advanced Mode)**.

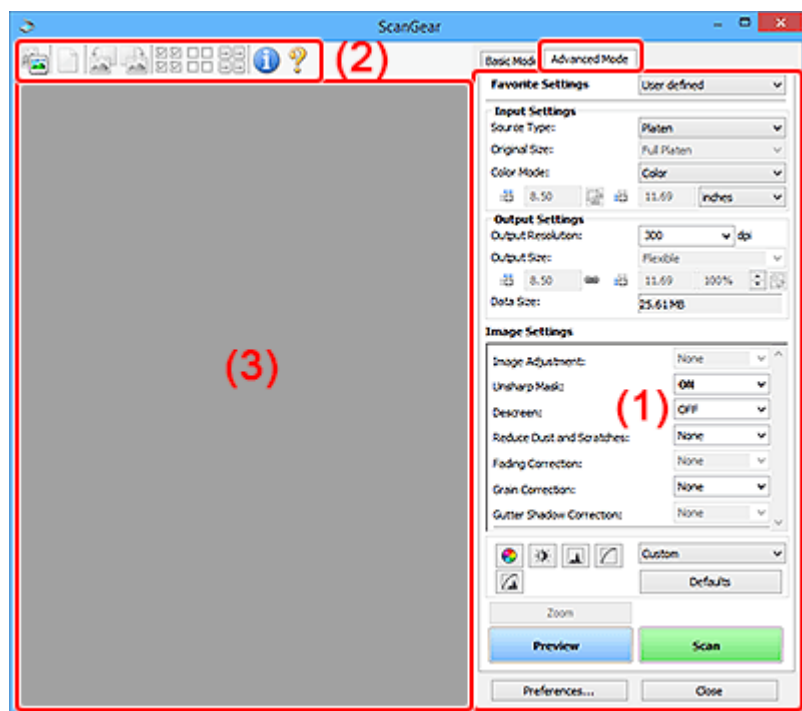

- ➔ [\(1\) Botones de funcionamiento y configuración](#)
- ➔ [\(2\) Barra de herramientas](#)
- ➔ [\(3\) Área de vista preliminar](#)

►►► Importante

- Los elementos mostrados varían según el modelo, el tipo de documento y la visualización.
- La función de vista previa no está disponible cuando se escanea desde el AAD (alimentador automático de documentos).

(1) Botones de funcionamiento y configuración

Configuraciones favoritas (Favorite Settings)

Puede asignar un nombre para guardar un grupo de parámetros (configuración de entrada, configuración de salida, configuración de imagen y botones de ajuste de color) en la ficha **Modo avanzado (Advanced Mode)** y cargarlo según sea necesario. Resulta conveniente guardar un grupo de parámetros si tiene previsto utilizarlos a menudo. También puede utilizarlo para volver a cargar la configuración predeterminada.

Seleccione **Agregar/eliminar... (Add/Delete...)** en el menú desplegable para abarir el cuadro de diálogo **Agregar/eliminar configuración de favoritos (Add/Delete Favorite Settings)**.

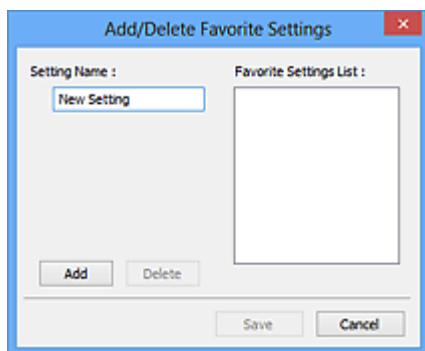

Introduzca el **Nombre de configuración (Setting Name)** y haga clic en **Agregar (Add)**; el nombre aparecerá en la **Lista de configuración de favoritos (Favorite Settings List)**.

Al hacer clic en **Guardar (Save)**, el elemento se mostrará junto a los elementos predefinidos en la lista **Configuraciones favoritas (Favorite Settings)**, donde se podrá seleccionar.

Para eliminar un elemento, selecciónelo en **Lista de configuración de favoritos (Favorite Settings List)** y haga clic en **Eliminar (Delete)**. Haga clic en **Guardar (Save)** para guardar la configuración que se muestre en **Lista de configuración de favoritos (Favorite Settings List)**.

»»» Nota

- Se puede utilizar **Agregar/eliminar... (Add/Delete...)** en **Configuraciones favoritas (Favorite Settings)** después de la vista preliminar.
- Guarde hasta 10 elementos.

Configuración de entrada

Especifique la configuración de entrada, como el tipo y el tamaño de documento.

Configuración de salida

Especifique la configuración de salida, como la resolución y el tamaño de salida.

Configuración de imagen

Permite activar y desactivar varias funciones de corrección de imágenes.



Botones de ajuste de color

Se pueden realizar correcciones precisas al brillo y el tono de color de las imágenes, incluyendo ajustes en el brillo o el contraste general de la imagen o ajustes en sus valores de luces y sombras (histograma) o balance (curva de tonos).

Zoom

Amplía un marco, o amplía una imagen en el área especificada con un marco de recorte (área de escaneado). Al ampliar, **Zoom** cambia a **Deshacer (Undo)**. Haga clic en **Deshacer (Undo)** para devolver la imagen a su estado original, sin ampliar.

En la vista de miniaturas:

Si una vista de miniatura incluye varias imágenes, al hacer clic en este botón se ampliará el marco seleccionado. Haga clic en   (Avance del marco) en la parte inferior de la pantalla para mostrar el marco anterior o siguiente.

»»» Nota

- También puede ampliar una imagen haciendo doble clic en el marco. Haga doble clic de nuevo en el marco ampliado para devolverlo a su estado original.

En la vista de imagen completa:

Vuelve a escanear la imagen en el área especificada con un marco de recorte con una ampliación superior.

»»» Nota

- **Zoom** vuelve a escanear el documento y muestra la imagen de alta resolución en la vista preliminar.
-  (Ampliar/Reducir) de la barra de herramientas aplica un zoom rápido sobre la imagen de vista preliminar. No obstante, la resolución de la imagen mostrada será baja.

Vista preliminar (Preview)

Realiza un escaneado de prueba.

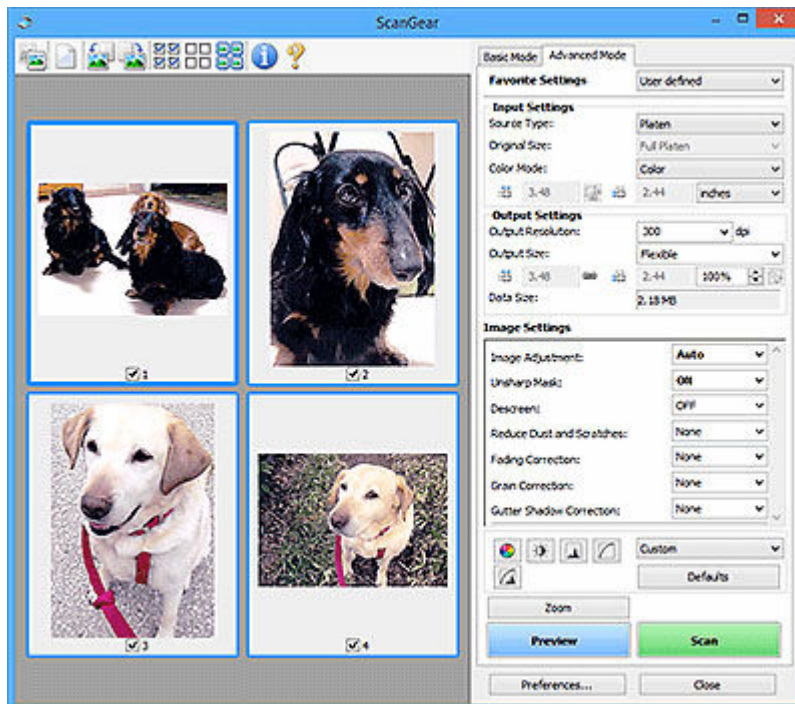

Escanear (Scan)

Inicia el escaneado.

»»» Nota

- Cuando se inicie el escaneado, aparecerá el progreso. Para cancelar el escaneado, haga clic en **Cancelar (Cancel)**.
- Cuando el escaneado haya finalizado, podría aparecer un cuadro de diálogo para que seleccione la siguiente acción. Siga las indicaciones para terminar el proceso. Para obtener más información, consulte **Estado del cuadro de diálogo de ScanGear después del escaneado (Status of ScanGear dialog after scanning)** en la pestaña **Escanear** del cuadro de diálogo **Preferencias (Preferences)**.
- Si el tamaño total de las imágenes escaneadas supera un tamaño determinado, se necesitará cierto tiempo para procesarlas. En ese caso, aparece un mensaje de advertencia, se recomienda reducir el tamaño total. Para continuar, escanee la vista de la imagen completa.



(Girar a la derecha)

Gira la imagen de vista preliminar 90 grados en el sentido de las agujas del reloj.

- El resultado se reflejará en la imagen escaneada.
- La imagen volverá a su estado original al acceder de nuevo a la vista preliminar.



(Recorte automático)

Muestra y ajusta el marco de recorte automáticamente al tamaño del documento mostrado en el área de vista preliminar. El área de escaneado se reduce cada vez que se hace clic en este botón si hay áreas recortables dentro del marco de recorte.



(Marcar todos los marcos)

Está disponible si se muestran al menos dos marcos de recorte.

Marca las casillas de verificación de las imágenes en la vista de miniaturas.



(Desmarcar todos los marcos)

Está disponible si se muestran al menos dos marcos de recorte.

Elimina la marca de las casillas de verificación de las imágenes en la vista de miniaturas.



(Seleccionar todos los marcos)

Está disponible si se muestran al menos dos marcos de recorte.

Selecciona las imágenes en la vista de miniaturas y les añade un contorno azul.



(Seleccionar todos los marcos de recorte)

Está disponible si se especifican al menos dos marcos de recorte.

Convierte los marcos de recorte en líneas discontinuas gruesas y le aplica la configuración a todos ellos.



(Eliminar marco de recorte)

Elimina el marco de recorte seleccionado.



(Información)

Muestra la versión de ScanGear junto con el tipo de documento y otra información de la configuración de escaneado actual.



(Abrir guía)

Abre la página.

(3) Área de vista preliminar

Es el área donde aparecen las imágenes de prueba al hacer clic en **Vista preliminar (Preview)**. También se reflejan los resultados de las correcciones de imagen, los ajustes de color y otras configuraciones realizados en los [\(1\) Botones de funcionamiento y configuración](#).

Si  (Miniatura) aparece en la barra de herramientas:

Los marcos de recorte se especifican en función del tamaño del documento y se muestran las miniaturas de las imágenes escaneadas. Sólo se escanearán las imágenes que tengan la casilla de verificación marcada.



»» Nota

- Cuando se previsualizan varias imágenes, los distintos contornos indican distintos estados de selección.
 - Marco de enfoque (contorno azul grueso): se aplicará la configuración que se muestra.
 - Marco seleccionado (contorno azul fino): la configuración se aplicará al mismo tiempo al marco de enfoque y a los marcos seleccionados. Para seleccionar varias imágenes, haga clic en ellas mientras pulsa la tecla Ctrl.
 - Sin seleccionar (sin contorno): no se aplicará la configuración.

Si  (Imagen completa) aparece en la barra de herramientas:

Los elementos de la platina se escanearán y aparecerán como una única imagen. Se escanearán todas las partes de los marcos de recorte.



»» Nota

- Cree los marcos de recorte en la imagen mostrada. En la vista de miniaturas, solo puede crearse un marco de recorte por imagen. En la vista de imagen completa, se pueden crear varios marcos de recorte.

➔ Ajuste de los marcos de recorte (ScanGear)

▮ Tema relacionado

- ➔ Escaneado en Modo avanzado
- ➔ Escaneado de varios documentos desde el ADF (alimentador automático de documentos) en Modo avanzado

Notas generales (controlador de escáner)

ScanGear (controlador de escáner) está sujeto a las siguientes restricciones. Tenga en cuenta estos aspectos al usarlo.

Restricciones del controlador de escáner

- Puede que algunos ordenadores (incluidos los portátiles) que estén conectados al equipo no salgan correctamente del modo de espera. En tal caso, reinicie el ordenador.
- No conecte dos o más escáneres o impresoras multifunción con función de escáner al mismo equipo de forma simultánea. Si conecta varios dispositivos de escaneo, no podrá escanear desde el panel de control o los botones del escáner del equipo y es posible que se produzcan errores al acceder a los dispositivos.
- La calibración puede tardar cierto tiempo si el equipo está conectado mediante USB 1.1.
- El escaneado puede fallar si el ordenador se ha reactivado del modo de reposo. Si se da el caso, siga estos pasos y escanee de nuevo.

Si su modelo no tiene botón de ENCENDIDO, realice solo el paso 2.

1. Apague el equipo.
2. Salga de ScanGear; a continuación, desconecte el cable USB del ordenador y vuelva a conectarlo.
3. Encienda el equipo.

Si el escaneado sigue fallando, reinicie el ordenador.

- ScanGear no se puede abrir en varias aplicaciones simultáneamente. Y dentro de una misma aplicación, ScanGear no puede abrirse por segunda vez si ya está abierto.
- Asegúrese de cerrar la ventana de ScanGear antes de cerrar la aplicación.
- Cuando se utiliza un modelo compatible con la red mediante la conexión a una red, se puede acceder al equipo desde varios ordenadores al mismo tiempo.
- Cuando se utiliza un modelo compatible con la red mediante la conexión a una red, el escaneado tarda más de lo habitual.
- Asegúrese de que dispone de suficiente espacio en el disco para escanear imágenes grandes a una gran resolución. Por ejemplo, se requieren 300 MB como mínimo de espacio libre para escanear un documento A4 a 600 ppp a todo color.
- ScanGear y el controlador WIA no pueden utilizarse simultáneamente.
- No deje que el ordenador pase a estado de reposo o hibernación durante el escaneado.

Aplicaciones con restricciones de uso

- En algunas aplicaciones puede que no se muestre la interfaz de usuario TWAIN. En este caso, consulte el manual de la aplicación y cambie la configuración según proceda.
- Algunas aplicaciones no admiten el escaneado continuo de varios documentos. En algunos casos, sólo se acepta la primera imagen escaneada, o se escanean varias imágenes como una sola. Con dichas aplicaciones, no escanee varios documentos desde el ADF (alimentador automático de documentos).
- Para importar imágenes escaneadas a Microsoft Office 2000, guárdelas primero mediante Scan Utility, e importe después los archivos guardados desde el menú **Insertar (Insert)**.

- Al escanear imágenes del tamaño de la platina en Microsoft Office 2003 (Word, Excel, PowerPoint, etc.), haga clic en **Personalizar inserción (Custom Insert)** en la pantalla **Insertar imagen desde escáner o cámara (Insert Picture from Scanner or Camera)**. De lo contrario, es posible que las imágenes no se escaneen correctamente.
- Al escanear imágenes en Microsoft Office 2007/Microsoft Office 2010 (Word, Excel, PowerPoint, etc.), use la Galería multimedia de Microsoft.
- Es posible que las imágenes no se escaneen correctamente en algunas aplicaciones. En estos casos, aumente la memoria virtual del sistema operativo y vuelva a intentarlo.
- Si el tamaño de imagen es demasiado grande (por ejemplo, cuando se escanean imágenes grandes a una resolución alta), es posible que el equipo no responda o que la barra de progreso se quede al 0 %, dependiendo de la aplicación. En este caso, cancele la acción (por ejemplo, haga clic en **Cancelar (Cancel)** en la barra de progreso), a continuación, aumente la memoria virtual del sistema operativo o reduzca el tamaño de imagen o la resolución e inténtelo de nuevo. Si lo desea, también puede escanear primero la imagen mediante Scan Utility, guardarla y después importarla a la aplicación.

Sugerencias de escaneado

- ▶ **Colocación de originales (cuando vaya a escanear desde el ordenador)**
- ▶ **Configuración para escanear en red**
 - Pantalla de configuración y menú de Network Scanner Selector EX2

Colocación de originales (cuando vaya a escanear desde el ordenador)

En esta sección, se describe cómo cargar originales en la platina o en ADF (alimentador automático de documentos) para escanear. Si no coloca los elementos correctamente, es posible que no se escaneen adecuadamente.

- ➔ [Colocación de elementos \(platina\)](#)
- ➔ [Colocación de documentos \(ADF \(alimentador automático de documentos\)\)](#)

Colocación de elementos (platina)

Coloque los elementos tal y como se indica a continuación para escanear detectando automáticamente el tipo y el tamaño del elemento.

»»» Importante

- Según el modelo, la función para escanear detectando automáticamente el tipo y el tamaño del elemento no aparece.
- Al escanear especificando el tamaño del papel en Scan Utility o en ScanGear (controlador de escáner), alinee siempre una esquina superior del elemento con la esquina de la platina en la que aparece la flecha (marca de alineación).
- Puede que las etiquetas de disco reflectantes no se escaneen según lo previsto.
- La respuesta podría ser diferente si se escanea detectando el tipo y el tamaño del elemento automáticamente. En ese caso, ajuste el marco de recorte (área de escaneado) manualmente.
- Es posible guardar como archivos PDF los elementos grandes (como las fotos de tamaño A4) que no se puedan colocar separados de los bordes/flecha (marca de alineación) de la placa. Para guardar en un formato diferente al PDF, escanee especificando el formato de datos.

- ➔ Carga de originales en la Platina
- ➔ Carga en función del uso

Colocación de documentos (ADF (alimentador automático de documentos))

Para escanear documentos mediante el ADF, cargue los documentos como se describe a continuación.

- ➔ Carga de documentos en el ADF (alimentador automático de documentos)

Configuración para escanear en red

Puede conectar el escáner o la impresora una red para que varios ordenadores puedan utilizarlo o bien puede escanear imágenes en un ordenador concreto.

►►► Importante

- Varios usuarios no pueden escanear al mismo tiempo.

►►► Nota

- Realice de antemano la configuración de red del escáner o de la impresora siguiendo las instrucciones de nuestro sitio web.
- Con conexión de red, el escaneado tarda más que con conexión USB.

Lleve a cabo las siguientes configuraciones para habilitar el escaneado a través de una red.

Especificación del escáner o la impresora

Use Network Scanner Selector EX2 para especificar el escáner que desee usar. Al especificar el escáner, podrá escanear en red desde el ordenador o el panel de control.

►►► Importante



- Si el producto que desea usar se cambia con Network Scanner Selector EX2, el producto usado para escanear con Scan Utility se cambiará también. El producto para escanear desde el panel de control también cambiará.

Si no está seleccionado el escáner o la impresora en Scan Utility, compruebe que está seleccionado con Network Scanner Selector EX2.

Consulte "Pantalla de configuración y menú de Network Scanner Selector EX2" para obtener más información.

- Para escanear desde el panel de control, especifique de antemano el escáner o la impresora con Network Scanner Selector EX2.

1. Asegúrese de que Network Scanner Selector EX2 se esté ejecutando.

Si Network Scanner Selector EX2 se está ejecutando,  (Network Scanner Selector EX2) aparece en el área de notificación del escritorio. Haga clic en  para comprobar también los iconos ocultos.

►►► Nota

- Si el icono no aparece en el área de notificación del escritorio, siga el procedimiento que se indica a continuación para empezar.

– Windows 11/Windows 10:

En el menú **Inicio (Start)**, haga clic en (**Todas las aplicaciones (All apps) >**) **Canon Utilities > Network Scanner Selector EX2**.

– Windows 8.1:

Haga clic en **Network Scanner Selector EX2** en la pantalla Inicio.

Si **Network Scanner Selector EX2** no aparece en la pantalla Inicio, seleccione el acceso **Buscar (Search)** y, a continuación, busque "Network Scanner Selector EX2".

– **Windows 7:**

En el menú **Inicio (Start)**, haga clic en **Todos los programas (All Programs) > Canon Utilities > Network Scanner Selector EX2 > Network Scanner Selector EX2**.

El icono aparece en el área de notificación del escritorio y aparece la pantalla Conf. de escaneo desde PC. En tal caso, continúe con el paso 3.

2. En el área de notificación del escritorio, haga clic con el botón derecho en  (Network Scanner Selector EX2) y, a continuación, seleccione **Configuración... (Settings...)**.

Aparecerá la pantalla Conf. de escaneo desde PC.

3. Seleccione el escáner o la impresora desde **Escáneres (Scanners)**.

Normalmente, la dirección MAC del escáner o la impresora ya está seleccionada después de la configuración de la red. En tal caso, no deberá seleccionarlo de nuevo.

▶▶▶ **Importante**

- Si hay varios escáneres en la red, aparecerán varios nombres de modelo. En tal caso, se puede seleccionar un escáner por modelo.



4. Haga clic en **Aceptar (OK)**.

▶▶▶ **Nota**

- El escáner que se haya seleccionado en la pantalla Conf. de escaneo desde PC aparecerán seleccionados también automáticamente en la pantalla Conf. de escaneo desde panel de control.

Configuración para escanear con Scan Utility

Para escanear desde Scan Utility mediante un escáner o una impresora conectada a una red, especifique su escáner o impresora con Network Scanner Selector EX2 y, a continuación, siga los pasos siguientes para cambiar el estado de la conexión con el ordenador.

1. Inicie Scan Utility.
2. Seleccione "Red de Canon XXX series" (donde "XXX" es el nombre del modelo) para el **Escáner (Scanner)**.
3. Haga clic en  **Config... (Settings...)** para usar otro escáner conectado a una red.
4. Haga clic en  (Configuración general) y luego en **Seleccionar (Select)** en **Nombre del producto (Product Name)**.

Aparecerá la pantalla Conf. de escaneo desde PC de Network Scanner Selector EX2.

Seleccione el escáner que desea utilizar y haga clic en **Aceptar (OK)**.

5. En el cuadro de diálogo **Configuración (Configuración general) (Settings (General Settings))**, haga clic en **Aceptar (OK)**.

Reaparece la pantalla principal de Scan Utility. Se puede escanear mediante una conexión de red.

Configuración para escanear usando el panel de control



Puede establecer la configuración para escanear desde el panel de control.

Importante

- Configure de antemano Scan Utility para usar el escáner o la impresora en una conexión de red.

➔ [Configuración para escanear con Scan Utility](#)

1. Asegúrese de que Network Scanner Selector EX2 se esté ejecutando.

Si Network Scanner Selector EX2 se está ejecutando,  (Network Scanner Selector EX2) aparece en el área de notificación del escritorio. Haga clic en  para comprobar también los iconos ocultos.

Nota

- Si el icono no aparece en el área de notificación del escritorio, siga el procedimiento que se indica a continuación para empezar.

- **Windows 11/Windows 10:**

En el menú **Inicio (Start)**, haga clic en **(Todas las aplicaciones (All apps) >) Canon Utilities > Network Scanner Selector EX2**.

- **Windows 8.1:**

Haga clic en **Network Scanner Selector EX2** en la pantalla Inicio.

Si **Network Scanner Selector EX2** no aparece en la pantalla Inicio, seleccione el acceso **Buscar (Search)** y, a continuación, busque "Network Scanner Selector EX2".

- **Windows 7:**

En el menú **Inicio (Start)**, haga clic en **Todos los programas (All Programs) > Canon Utilities > Network Scanner Selector EX2 > Network Scanner Selector EX2**.

El icono aparece en el área de notificación del escritorio y aparece la pantalla Conf. de escaneo desde PC. En tal caso, continúe con el paso 3.

2. En el área de notificación del escritorio, haga clic con el botón derecho en  (Network Scanner Selector EX2) y, a continuación, seleccione **Configuración... (Settings...)**.

Aparecerá la pantalla Conf. de escaneo desde PC.

3. Haga clic en **Conf. de escaneado desde panel de control (Scan-from-Operation-Panel Settings)**.

Aparecerá la pantalla Conf. de escaneo desde panel de control.

4. Seleccione el escáner o la impresora desde **Escáneres (Scanners)** y haga clic en **Aceptar (OK)**.

Seleccione la dirección MAC del escáner o la impresora.

»» Nota

- Si hay varios escáneres conectados mediante una red, podrá seleccionar tres escáneres como máximo.

5. En la pantalla Conf. de escaneo desde PC, haga clic en **Aceptar (OK)**.

»» Nota

- Si no aparece el escáner o la impresora, compruebe lo siguiente y haga clic en **Aceptar (OK)** para cerrar la pantalla. A continuación, vuelva a abrirlo y trate de seleccionarlo de nuevo.
 - MP Drivers se habrá instalado
 - La configuración de red del escáner o la impresora se completa tras instalar los MP Drivers
 - La comunicación de red entre el escáner o la impresora y el ordenador está habilitada

Si el problema persiste, consulte Problemas de comunicación de red.

Escaneado en macOS

► Escaneado según el tipo de elemento y la finalidad (IJ Scan Utility Lite)

- Características de IJ Scan Utility Lite
- Escaneado sencillo (Escaneado auto)
- Escaneado de fotos y documentos

► Sugerencias de escaneado

- Colocación de originales (cuando vaya a escanear desde el ordenador)

►► Importante

- Las funciones y configuración disponibles variarán en función del escáner o impresora.

Escaneado según el tipo de elemento y la finalidad (IJ Scan Utility Lite)

- ▶ **Características de IJ Scan Utility Lite**
- ▶ **Escaneado sencillo (Escaneado auto)**
- ▶ **Escaneado de fotos y documentos**

▶▶▶ **Importante**

- Las funciones y configuración disponibles variarán en función del escáner o impresora.

Características de IJ Scan Utility Lite

Utilice IJ Scan Utility Lite para escanear y guardar a la vez documentos, fotos y otros elementos, con tan solo hacer clic en el icono correspondiente.

►►► Importante

- Los elementos mostrados y las funciones disponibles variarán en función del escáner o la impresora.

Varios modos de escaneado

Auto permite escanear en un solo clic con la configuración predeterminada varios elementos.

Documento (Document) hará más nítido el texto de un documento o una revista para facilitar la lectura; por su parte, **Foto (Photo)** es la mejor opción para escanear fotos.

►►► Nota

- Si desea obtener información sobre la pantalla principal de IJ Scan Utility Lite, consulte la Pantalla principal de IJ Scan Utility Lite.

Guardar imágenes escaneadas automáticamente

Las imágenes escaneadas se guardarán automáticamente en una carpeta predeterminada. La carpeta se puede cambiar según sea necesario.

►►► Nota

- La carpeta de guardado predeterminada es la carpeta **Imágenes (Pictures)**.
- Para saber cómo se especifica una carpeta, consulte el Cuadro de diálogo Configuración.

Integración de aplicaciones

Las imágenes escaneadas se pueden enviar a otras aplicaciones. Por ejemplo, puede mostrar las imágenes escaneadas en su aplicación de gráficos favorita, adjuntarlas a mensajes de correo electrónico o extraer texto de ellas.

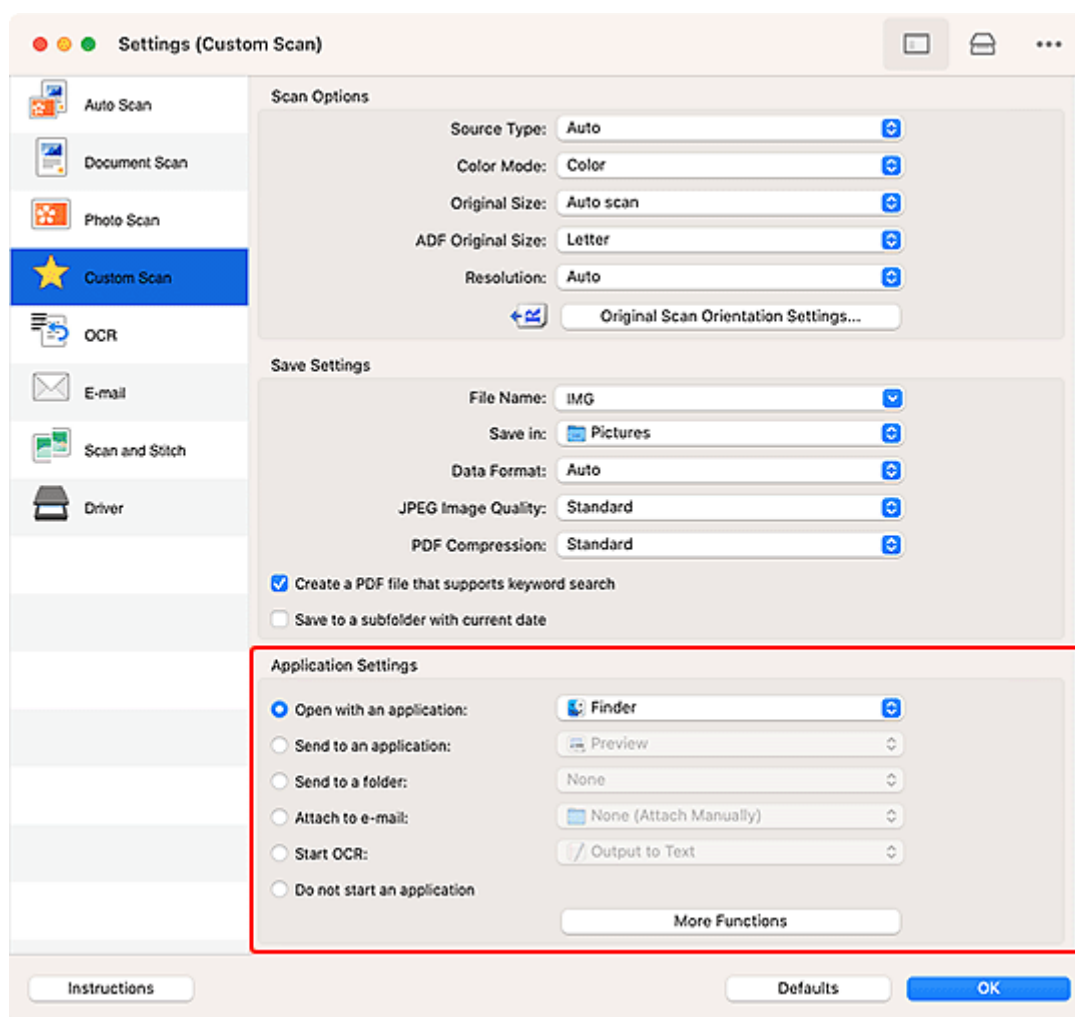

»»» Nota

- Para definir las aplicaciones que desee integrar, consulte el Cuadro de diálogo Configuración.

Escaneado sencillo (Escaneado auto)

La función de Escaneado auto permite detectar de forma automática el tipo de elemento colocado en la platina o en el ADF (alimentador automático de documentos).

►►► Importante

- La compatibilidad de esta función variará en función del modelo.
- Los siguientes tipos de elemento puede que no se escaneen correctamente. En ese caso, ajuste los marcos de recorte (casillas de selección; áreas de escaneado) en la pantalla que aparece haciendo clic en **Controlad. (Driver)** en la pantalla principal de IJ Scan Utility Lite y, a continuación, vuelva a escanear.
 - Fotos con fondo pálido
 - Elementos impresos en papel blanco, texto escrito a mano, tarjetas de visita y otros elementos borrosos
 - Elementos finos
 - Elementos gruesos
- Cuando escanee dos o más documentos desde el ADF, coloque documentos del mismo tamaño.

1. Compruebe que el escáner o la impresora están encendidos.

2. Coloque elementos en la platina o en ADF.

➔ [Colocación de originales \(cuando vaya a escanear desde el ordenador\)](#)

3. Inicie IJ Scan Utility Lite.

4. Haga clic en  **Auto** en la pantalla principal de IJ Scan Utility Lite.

Comenzará el proceso de escaneado.

►►► Nota

- Para cancelar el escaneado, haga clic en **Cancelar (Cancel)**.
- Utilice el cuadro de diálogo Configuración (Escaneado desde un ordenador) para establecer dónde guardar las imágenes escaneadas y realizar una configuración de escaneado avanzada.
- Para escanear un tipo de elemento concreto, consulte las páginas siguientes.
 - ➔ [Escaneado de fotos y documentos](#)
 - ➔ Escaneado con Configuraciones favoritas
 - ➔ Escaneado de varios documentos al mismo tiempo desde el ADF (alimentador automático de documentos)

Escaneado de fotos y documentos

Escanee elementos situados en la platina con la configuración adecuada para documentos o fotos.

Guarde los documentos en formatos tales como PDF y JPEG, y las fotos en formatos tales como JPEG y TIFF.

1. Coloque el elemento en la placa.

➔ [Colocación de originales \(cuando vaya a escanear desde el ordenador\)](#)

2. Inicie IJ Scan Utility Lite.

3. Para especificar el tamaño del papel, la resolución, la configuración de PDF, etc., haga clic

en  **Config... (Settings...)** y, a continuación, establezca cada elemento en el cuadro de diálogo Configuración (Escaneado desde un ordenador).

»»» Nota

- Una vez establecidos los valores en el cuadro de diálogo Configuración, puede usar la misma configuración para escanear la próxima vez.
- En el cuadro de diálogo Configuración, especifique los parámetros de configuración del procesamiento de imágenes, como corregir documentos torcidos y establecer dónde guardar las imágenes escaneadas, entre otros, según sea necesario.

Cuando finalice la configuración, haga clic en **Aceptar (OK)**.

4. Haga clic en  **Documento (Document)** o  **Foto (Photo)** en la pantalla principal de IJ Scan Utility Lite.

Comenzará el proceso de escaneado.

»»» Nota

- Para cancelar el escaneado, haga clic en **Cancelar (Cancel)**.

Sugerencias de escaneado

- Colocación de originales (cuando vaya a escanear desde el ordenador)

Colocación de originales (cuando vaya a escanear desde el ordenador)

En esta sección, se describe cómo cargar originales en la platina o en ADF (alimentador automático de documentos) para escanear. Si no coloca los elementos correctamente, es posible que no se escaneen adecuadamente.

►►► Importante

- Al utilizar un escáner personal en posición vertical, es posible que el tipo de elemento no se detecte automáticamente. En tal caso, especifique el tipo de elemento en IJ Scan Utility Lite y escanee.

- ➔ [Colocación de elementos \(platina\)](#)
- ➔ [Colocación de documentos \(ADF \(alimentador automático de documentos\)\)](#)
- ➔ [Colocación de elementos \(cuando use el soporte\)](#)

Colocación de elementos (platina)

Coloque los elementos tal y como se indica a continuación para escanear detectando automáticamente el tipo y el tamaño del elemento.

►►► Importante

- Según el modelo, la función para escanear detectando automáticamente el tipo y el tamaño del elemento no aparece.
- Al escanear especificando el tamaño del papel, alinee siempre una esquina superior del elemento con la esquina de la platina en la que aparece la flecha (marca de alineación).
- Puede que las etiquetas de disco reflectantes no se escaneen según lo previsto.
- La respuesta podría ser diferente si se escanea detectando el tipo y el tamaño del elemento automáticamente. En ese caso, ajuste el marco de recorte (casilla de selección) manualmente.
- Es posible guardar como archivos PDF los elementos grandes (como las fotos de tamaño A4) que no se puedan colocar separados de los bordes/flecha (marca de alineación) de la placa. Para guardar en un formato diferente al PDF, escanee especificando el formato de datos.

Impresora multifunción inkjet:

- ➔ Carga de originales en la Platina
- ➔ Carga en función del uso

Escáner personal:

- ➔ Elementos que se pueden colocar y cómo colocarlos

Colocación de documentos (ADF (alimentador automático de documentos))

Para escanear documentos mediante el ADF, cargue los documentos como se describe a continuación.

- ➔ Carga de documentos en el ADF (alimentador automático de documentos)

Colocación de elementos (cuando use el soporte)

1. Coloque el elemento en la platina.

1. Abra la cubierta de documentos.
2. Coloque el elemento en la platina con la cara que se vaya a escanear hacia abajo y después alinéelo con la marca de alineación.

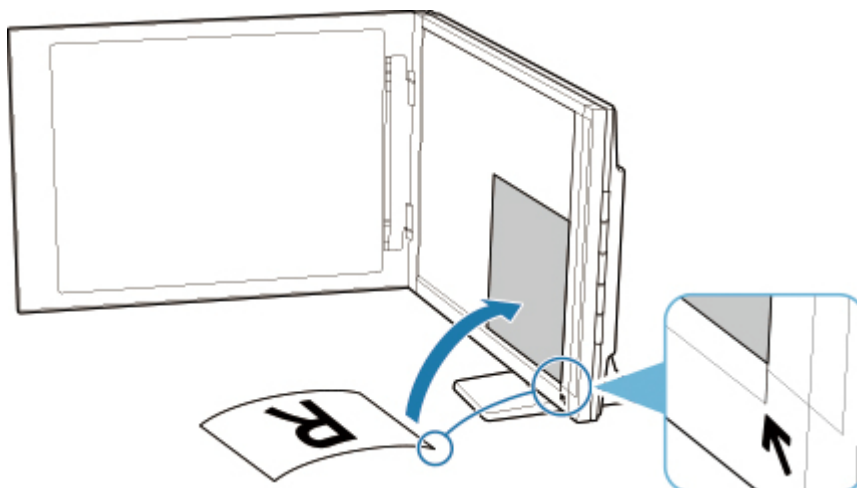

►►► Importante

- Si abre totalmente la cubierta de documentos, el escáner podría caerse.
- Las partes colocadas sobre (A) (2,4 mm (0,094 pulgadas) desde el borde izquierdo de la platina) o (B) (2,7 mm (0,106 pulgadas) desde el borde frontal) no se pueden escanear.

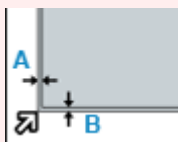

2. Cierre suavemente la cubierta de documentos.

Al escanear, presione suavemente la cubierta de documentos con la mano para mantenerla cerrada.

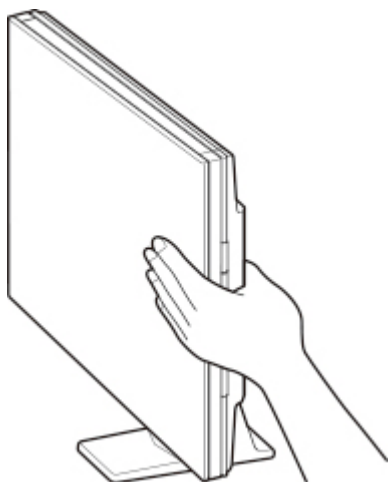

»» Importante

- Cuando utilice el escáner en posición vertical, tenga en cuenta lo que se indica a continuación.
 - No exponga el escáner a vibración mientras está en funcionamiento. Si lo hace, es posible que no se obtengan resultados correctos (por ejemplo, las imágenes pueden salir borrosas).
 - El tipo del elemento puede no ser detectado automáticamente. En tal caso, especifique el tipo de elemento en IJ Scan Utility Lite y escanee.

Preguntas más frecuentes

Las 6 principales

Carga de papel >

Guía de configuración de conexión a la red

Se ha producido un error >

Problemas de comunicación de red >

La tinta no sale >

Problemas de escaneado (Windows) >

Buscar por categoría



Error

- ➔ [Lista de códigos de asistencia para errores de la impresora](#)
- ➔ [Se muestra un mensaje](#)
- ➔ Se muestra "1000"
- ➔ Se muestra "1300"
- ➔ Desactivar las notificaciones para el error ["2114"](#)



Red

- ➔ Conexión a una impresora
- ➔ [Resolver problemas de la red con las funciones de diagnóstico de la impresora](#)
- ➔ [No se puede encontrar la impresora en la red](#) (Windows/macOS)
- ➔ [No se puede pasar de la pantalla Conexión de impresora](#)
- ➔ [Conexión con Conexión directa inalámbrica](#)
- ➔ [Cambiar a Sin conexión \(Windows\)/No se puede establecer comunicación \(Windows\)](#)

- ➔ Comprobar el SSID y la clave de encriptación del router inalámbrico conectado al ordenador o teléfono inteligente



Impresión

- ➔ [Qué hacer con un atasco de papel](#)
- ➔ [La impresora no imprime](#)
- ➔ [Resolución de problemas de calidad de impresión](#)
- ➔ [Borroso o difuso](#)
- ➔ [Colores inexactos o en la sangría](#)
- ➔ [Las líneas no están alineadas/están distorsionadas](#)



Escanear

- ➔ [Problemas de escaneado \(Windows\)](#)
- ➔ [El escáner no funciona\(Windows\)](#)
- ➔ [ScanGear \(controlador de escáner\) no se inicia \(Windows\)](#)
- ➔ [Scan Utility Mensajes de error \(Windows\)](#)
- ➔ [ScanGear Mensajes de error \(Controlador de escáner\) \(Windows\)](#)
- ➔ [No se puede imprimir \(escanear\) desde un teléfono inteligente/tableta](#)



Seguridad / Otro

- ➔ Configurar/Administrar seguridad
- ➔ Búsqueda de la impresora por dirección IP o nombre de host durante la configuración
- ➔ [Error de instalación de MP Drivers \(controlador de la impresora\) \(Windows\)](#)
- ➔ [Actualización de MP Drivers \(controlador de la impresora\) en un entorno de red \(Windows\)](#)
- ➔ Realice la Sustitución de la tinta en el cabezal de impresión
- ➔ [Cómo rellenar los depósitos de tinta](#)

Preguntas que no están en la lista anterior

Error

- ➔ No se pueden usar aplicaciones anteriores

Red

- ➔ [Impresión de la configuración de red](#)
- ➔ [Cambio de la conexión de impresora a la red o a dispositivos](#)
- ➔ [Clave de red \(Contraseña\) desconocida](#)
- ➔ No se puede recordar al contraseña de administrador de la Impresora
- ➔ [La impresora no se puede utilizar tras reemplazar un router inalámbrico o cambiar la configuración](#)
- ➔ Aparición de un mensaje en el ordenador durante la configuración
- ➔ [Comprobación de la información de red de la Impresora](#)
- ➔ [Restauración de la configuración LAN de la Impresora a los ajustes de fábrica](#)
- ➔ [Problemas de conexión USB](#)
- ➔ Actualizando firmware de la Impresora
- ➔ Conexión manual
- ➔ Solución de red 1-2-3

Impresión

- ➔ No se puede imprimir con AirPrint
- ➔ La impresión (copia) se detiene
- ➔ [La impresora no coge o proporciona el papel/Error "No hay papel"](#)
- ➔ Problemas de impresión automática a doble cara
- ➔ La fuente de papel especificada en el controlador de la impresora no suministra papel (Windows)
- ➔ No se reconocen los códigos de barras impresos
- ➔ La posición de impresión cambia
- ➔ [Los resultados de la impresión \(copia\) no son satisfactorios](#)
- ➔ [Rayas blancas o negras](#)

Escanear

- ➔ [Problemas de escaneado](#) (macOS)
- ➔ Los resultados del escaneado no son satisfactorios (Windows)
- ➔ Los resultados del escaneado no son satisfactorios (macOS)

Seguridad / Otro

- ➔ [Reparación de la impresora](#)
- ➔ [La impresora no se enciende](#)
- ➔ Configuración/mantenimiento
- ➔ [La Impresora se apaga inesperadamente o repetidamente](#)
- ➔ [Aparece un idioma incorrecto en el Panel de control](#)

Problemas de operaciones

Preguntas frecuentes de la red

Aquí se incluyen las preguntas más frecuentes de la red. Seleccione el método de conexión que utiliza o desea utilizar.

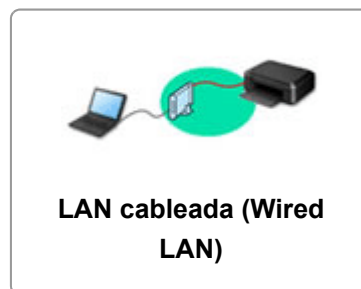

Wi-Fi

No se puede encontrar la Impresora

- ➔ [No se puede encontrar la impresora en la red](#) (Windows/macOS)
- ➔ [No puede continuar más allá de la pantalla Conexión de impresora \(No se puede encontrar la Impresora conectada mediante USB\)](#)
- ➔ Búsqueda de la impresora por dirección IP o nombre de host durante la configuración
- ➔ [Detectar el mismo nombre de Impresora](#)
- ➔ [Cambio de la conexión de impresora a la red o a dispositivos](#)

No se puede imprimir o conectar

- ➔ [Resolver problemas de la red con las funciones de diagnóstico de la impresora](#)
- ➔ [La impresora no se puede utilizar tras reemplazar un router inalámbrico o cambiar la configuración](#)
- ➔ No se puede conectar el teléfono inteligente o la tableta al router inalámbrico
- ➔ Conexión WPS (botón de router)
- ➔ [Cambio de la conexión de impresora a la red o a dispositivos](#)
- ➔ [No se puede encontrar la impresora en la red](#) (Windows/macOS)

Consejos de configuración de LAN/Modificación de la configuración de la LAN

- ➔ [Clave de red \(Contraseña\) desconocida](#)
- ➔ No se puede recordar al contraseña de administrador de la Impresora
- ➔ [Comprobación de la información de red de la Impresora](#)
- ➔ [Restauración de la configuración LAN de la Impresora a los ajustes de fábrica](#)
- ➔ Comprobación de la clave/el SSID del router inalámbrico
- ➔ Comprobación del nombre de la red (SSID) del router inalámbrico para teléfonos inteligentes y tabletas
- ➔ Funciones de Separador de privacidad/Separador de SSID/Separador de Red
- ➔ [Configuración de red predeterminada](#)
- ➔ [Cambio de la conexión de impresora a la red o a dispositivos](#)
- ➔ [Impresión de la configuración de red](#)
- ➔ Comprobación del código de estado

Impresión (escaneado) directamente desde un teléfono inteligente/tableta

- ➔ No se puede conectar el teléfono inteligente o la tableta al router inalámbrico
- ➔ Comprobación del nombre de la red (SSID) del router inalámbrico para teléfonos inteligentes y tabletas

- ➔ [No se puede imprimir \(escanear\) desde un teléfono inteligente/tableta](#)

Problemas al usar la Impresora

- ➔ Aparición de un mensaje en el ordenador durante la configuración
- ➔ [No se puede encontrar la impresora en la red](#) (Windows/macOS)

Conexión directa (Wireless Direct)

No se puede imprimir o conectar

- ➔ [Resolver problemas de la red con las funciones de diagnóstico de la impresora](#)
- ➔ [No se puede encontrar la impresora en la red](#) (Windows/macOS)

Consejos de configuración de LAN/Modificación de la configuración de la LAN

- ➔ [Clave de red \(Contraseña\) desconocida](#)
- ➔ No se puede recordar al contraseña de administrador de la Impresora
- ➔ [Comprobación de la información de red de la Impresora](#)
- ➔ [Restauración de la configuración LAN de la Impresora a los ajustes de fábrica](#)
- ➔ Comprobación del nombre de la red (SSID) del router inalámbrico para teléfonos inteligentes y tabletas
- ➔ Funciones de Separador de privacidad/Separador de SSID/Separador de Red
- ➔ [Configuración de red predeterminada](#)
- ➔ [Cambio de la conexión de impresora a la red o a dispositivos](#)
- ➔ [Impresión de la configuración de red](#)
- ➔ Comprobación del código de estado

Impresión (escaneado) directamente desde un teléfono inteligente/tableta

- ➔ [No se puede imprimir \(escanear\) desde un teléfono inteligente/tableta](#)

Problemas al usar la Impresora

- ➔ Aparición de un mensaje en el ordenador durante la configuración
- ➔ [No se puede encontrar la impresora en la red](#) (Windows/macOS)

LAN cableada (Wired LAN)

No se puede encontrar la Impresora

- ➔ Búsqueda de la impresora por dirección IP o nombre de host durante la configuración
- ➔ [No se puede encontrar la impresora en la red](#) (Windows/macOS)
- ➔ [Detectar el mismo nombre de Impresora](#)

No se puede imprimir o conectar

- ➔ [Resolver problemas de la red con las funciones de diagnóstico de la impresora](#)
- ➔ [No se puede encontrar la impresora en la red](#) (Windows/macOS)

Consejos de configuración de LAN/Modificación de la configuración de la LAN

- ➔ No se puede recordar al contraseña de administrador de la Impresora
- ➔ [Comprobación de la información de red de la Impresora](#)
- ➔ [Restauración de la configuración LAN de la Impresora a los ajustes de fábrica](#)
- ➔ [Configuración de red predeterminada](#)
- ➔ [Cambio de la conexión de impresora a la red o a dispositivos](#)
- ➔ [Impresión de la configuración de red](#)

- ➔ Comprobación del código de estado

Problemas al usar la Impresora

- ➔ Aparición de un mensaje en el ordenador durante la configuración
- ➔ [No se puede encontrar la impresora en la red](#) (Windows/macOS)

Problemas de comunicación de red

- **No se puede encontrar la Impresora en la red (Windows/macOS)**
- **Problemas del router inalámbrico**
- **Problemas de configuración de la Impresora/teléfono inteligente/tableta para la red**

No se puede encontrar la Impresora en la red (Windows/ macOS)

- **No se puede encontrar la impresora en la red**
- **No puede continuar más allá de la pantalla Conexión de impresora (No se puede encontrar la Impresora conectada mediante USB)**
- **Búsqueda de la impresora por dirección IP o nombre de host durante la configuración**



No se puede encontrar la impresora en la red



»»» Importante

- Compruebe primero los cuatro elementos siguientes.
 - Si la configuración de seguridad en el router inalámbrico está habilitada, deshabilitarla puede resolver el problema.
 - ➡ Funciones de Separador de privacidad/Separador de SSID/Separador de Red
 - Si la impresora no admite 5 GHz, habilite 2,4 GHz en el router inalámbrico.
 - Desactivar la función Band Steering* (unificación de bandas) del router inalámbrico puede resolver el problema.
 - Si se asignan los mismos SSID para 2,4 GHz y 5 GHz, la asignación de SSID diferentes puede resolver el problema.
- * Función Band Steering (unificación de bandas): Band Steering supervisa una red Wi-Fi y asigna automáticamente los dispositivos a su banda de frecuencia óptima dentro de las bandas de frecuencia de 2,4 GHz o 5 GHz, según la situación.

En los siguientes casos, configure la impresora de nuevo.

- Cuando compre un ordenador o router inalámbrico.
- Cuando cambie la configuración del router inalámbrico.
- Cuando se cambie el método de conexión (Wi-Fi / USB) de la impresora

Para obtener más información sobre el procedimiento de configuración:

- ➡ Configurar

»»» Importante

- Si olvida la contraseña de administrador de la impresora, póngase en contacto con el centro de servicio de Canon más cercano.

En otros casos distintos de los anteriores:

Si la impresora deja de funcionar repentinamente aunque no haya cambiado la configuración del dispositivo o de la red a la que está conectado, o bien si no encuentra la impresora durante el proceso de configuración, compruebe y resuelva el problema usando Wi-Fi Connection Assistant. Cuando la condición mejore, vuelva a realizar la configuración de la impresora.

Wi-Fi Connection Assistant es una eficaz herramienta de solución de problemas de red.

Paso 1 [Comprobar los elementos básicos de la red.](#)

Paso 2 [Resuelva problemas utilizando el asistente de conexión Wi-Fi.](#)

Paso 3 [Si la herramienta de solución no resuelve el problema.](#)

Paso 1: Comprobar los elementos básicos de la red.

Comprobación 1 Compruebe del estado de la alimentación.

Compruebe que la impresora y el dispositivo de red (router inalámbrico, etc.) estén encendidos.

Si está realizando el proceso de configuración, interrúmpalo y compruebe si el router inalámbrico (módem) y la impresora están encendidos.

1. Compruebe si el dispositivo de red, como un router, está encendido.

Si los dispositivos de red no están encendidos, enciéndalos. Si los dispositivos de red están encendidos, apáguelos y vuelva a encenderlos.

Es posible que deba esperar un tiempo tras encender el dispositivo de red para poder utilizarlo.

Proceda una vez que el dispositivo de red, p. ej., el router, esté listo para su uso.

2. Compruebe si la impresora está encendida.

Si la impresora no está encendida, enciéndala. Si la impresora está encendida, apáguela y vuelva a encenderla.

Proceda una vez que haya completado la comprobación del estado de la alimentación indicado anteriormente.

Comprobación 2 Compruebe la conexión de red del PC.

Si el ordenador y los dispositivos de red (router inalámbrico, etc.) están completamente configurados, el ordenador está listo para conectarse a la red.

1. Compruebe la configuración del dispositivo de red (router inalámbrico, etc.).

Conéctese a Internet y vea si puede navegar por cualquier página web. Si no puede ver las páginas web en el ordenador, compruebe la configuración de la conexión de red del router inalámbrico, como el filtrado de dirección IP, el filtrado de dirección MAC y la función DHCP.

Para comprobar el nombre de la red (SSID) del router inalámbrico al que está conectado la impresora, imprima la configuración de la red.

➔ [Impresión de la configuración de red](#)

»» Nota

- En función del router inalámbrico, tenga en cuenta que se asignan distintos nombres de red (SSID) para un ancho de banda (2,4 GHz o 5 GHz) o su uso (para el PC o el equipo de reproducción) utilizando los caracteres alfanuméricos al final del nombre de la red (SSID).
- Para obtener más información sobre la comprobación de la configuración del router inalámbrico, consulte el manual de instrucciones proporcionado con dicho router o póngase en contacto con el fabricante.

Si utiliza una clave de cifrado, especifíquela para el nombre de la red (SSID) que esté utilizando.
Para obtener más información, consulte [Establecimiento de una clave de codificación](#).

2. Compruebe la conexión de red del PC.

Para obtener información acerca de los procedimientos, consulte el manual de instrucciones que se suministra con el ordenador o póngase en contacto con el fabricante.

Cuando haya completado la configuración del router inalámbrico y del ordenador, configure los parámetros del ordenador para ver páginas web utilizando la información del router inalámbrico.

Proceda una vez que haya completado la comprobación de la conexión de red indicada anteriormente.

Comprobación 3 Compruebe la configuración de red de la impresora.

➔ [Para Wi-Fi](#)

➔ [Para LAN cableada](#)

Para Wi-Fi



Asegúrese de que se muestre el icono  en la parte inferior izquierda de la pantalla táctil de la impresora.

Si se muestra el icono .

El icono  indica que el router inalámbrico y la impresora no están conectados. Compruebe la configuración de la impresora. Reconsidere la ubicación del router inalámbrico y de la impresora en la siguiente comprobación.

Si se muestra el icono .

"Conexión inalámbrica fácil" está esperando la configuración. Conecte un dispositivo a la impresora con la aplicación en el ordenador, teléfono inteligente o tableta.

Si se muestra el icono  o .

La impresora no está configurada para usar Wi-Fi.

Seleccione  (**Configuración (Setup)**) en la pantalla **INICIO (HOME) > Configuración de dispositivo (Printer settings) > Configuración de LAN (LAN settings) > Wi-Fi** en este orden y seleccione **Activar (Enable)** para **Activar/desactivar Wi-Fi (Enable/disable Wi-Fi)**.

Para LAN cableada

1. Compruebe la alimentación y el cable de LAN.

Cuando la impresora no se puede encontrar en la pantalla de configuración, utilice la configuración de la conexión LAN para asegurarse de que todos los dispositivos de red estén conectados al router y el concentrador a través de cables LAN y que todos los dispositivos estén encendidos.

- **Si el cable de LAN no está conectado:**

Conecte el router, el concentrador, el ordenador y la impresora mediante cables LAN.

Compruebe que la impresora está encendida.

➔ [Encendido y apagado de la impresora](#)

Asegúrese de que la impresora, el router y el concentrador estén encendidos.

- **Si el cable de LAN está conectado y la impresora y el dispositivo de red están apagados:**

Encienda la impresora y el dispositivo de red.

- **Si el cable de LAN está conectado y la impresora y el dispositivo de red están encendidos:**

Si el equipo ya está encendido, apague y encienda la corriente.

▶▶▶ **Nota**

- Es posible que deba esperar un tiempo tras encenderlo para poder utilizarlo. Espere a que todos los dispositivos estén listos antes de continuar.

2. Compruebe la configuración de LAN cableada de la impresora.

Asegúrese de que se muestre el icono  en la parte inferior izquierda de la pantalla táctil

cuando se seleccione el icono  (**INICIO (HOME)**).

- **Si no aparece el icono:**

La impresora no está configurada para utilizar la comunicación por cable. Active la LAN cableada desde la configuración de la impresora.

Seleccione  (**Configuración (Setup)**) en la pantalla **INICIO (HOME)**, seleccione **Configuración de dispositivo (Printer settings) > Configuración de LAN (LAN settings) > LAN cableada (Wired LAN) > Activar/desactivar LAN cableada (Enable/disable Wired LAN)** en este orden y seleccione **Activar (Enable)**.

Comprobación 4 Compruebe la ubicación del router inalámbrico.

Asegúrese de que la impresora no esté demasiado lejos del router inalámbrico.

La impresora puede estar a un máximo de 50 m (164 pies) del router inalámbrico en el interior si no hay obstrucciones. Asegúrese de que la impresora esté lo suficientemente cerca del router inalámbrico que va a usar.

Coloque el router inalámbrico y la impresora donde no existan obstáculos entre ambas. La calidad de la comunicación inalámbrica entre distintas habitaciones o plantas suele ser baja. Las comunicaciones inalámbricas pueden quedar obstaculizadas debido a materiales de construcción compuestos por metal u hormigón. Si la impresora no puede comunicarse con el ordenador a través de una Wi-Fi debido a una pared, coloque la impresora y el ordenador en la misma habitación.

Si hay cerca un dispositivo, por ejemplo, un microondas que emite ondas de radio del mismo ancho de banda de frecuencia que el router inalámbrico, podrían aparecer interferencias. Aleje todo lo que pueda el router inalámbrico de las fuentes de interferencia.

Paso 2: Resolver problemas, usando Wi-Fi Connection Assistant.

Diagnostique y repare las conexiones de red usando Wi-Fi Connection Assistant.

Descargue Wi-Fi Connection Assistant de la siguiente página e instálelo en el ordenador.

➔ [Comprobación del estado de conexión de la impresora mediante Wi-Fi Connection Assistant](#)

Consulte a continuación la información para iniciar Wi-Fi Connection Assistant.

- **Para Windows:**

- ➔ [Inicio de Wi-Fi Connection Assistant](#)

- **Para macOS:**

- ➔ [Inicio de Wi-Fi Connection Assistant](#)

Paso 3: Si la solución no resuelve el problema.

Comprobación 1 Asegúrese de que el firewall del software de seguridad está desactivado.

Si tiene activado el firewall del software de seguridad, puede aparecer un mensaje que indica que el software de Canon está intentando acceder a la red. Si aparece este mensaje de advertencia, defina el software de seguridad para permitir siempre el acceso.

Si utiliza algún programa que cambie de entorno de red, compruebe la configuración.

Comprobación 2 Si la impresora está conectada a una estación base AirPort mediante LAN, asegúrese de usar caracteres alfanuméricos para el nombre de la red (SSID). (macOS)

Si su nombre de red (SSID) contiene caracteres que no sean alfanuméricos de un solo byte, la conexión no está establecida correctamente. Cambie el nombre de la red (SSID) para usar solo caracteres alfanuméricos de un solo byte.

Comprobación 3 Resuelva los problemas de la red con las funciones de diagnóstico de la impresora.

Vea abajo.

➔ [Resolver problemas de la red con las funciones de diagnóstico de la impresora](#)

Comprobación 4 Compruebe que se haya seleccionado **Activar soporte bidireccional (Enable bidirectional support)** en la hoja **Puertos (Ports)** del cuadro de diálogo **Propiedades de la impresora (Printer properties)**(Windows).

De lo contrario, márkelo para habilitar la compatibilidad bidireccional.

Temas relacionados

➔ [Problemas de comunicación de red](#)

Problemas del router inalámbrico

- **Clave de red (Contraseña) desconocida**
- **Comprobación de la clave/el SSID del router inalámbrico**
- **La impresora no se puede utilizar tras reemplazar un router inalámbrico o cambiar la configuración**
- **Conexión WPS (botón de router)**
- **Funciones de Separador de privacidad/Separador de SSID/Separador de Red**

Clave de red (Contraseña) desconocida

Diagnostique y repare las conexiones de red usando Wi-Fi Connection Assistant.

Descargue Wi-Fi Connection Assistant de la siguiente página e instálelo en el ordenador.

- ➔ [Comprobación del estado de conexión de la impresora mediante Wi-Fi Connection Assistant](#)

Consulte a continuación la información para iniciar Wi-Fi Connection Assistant.

- **Para Windows:**

- ➔ [Inicio de Wi-Fi Connection Assistant](#)

- **Para macOS:**

- ➔ [Inicio de Wi-Fi Connection Assistant](#)

Si el problema persiste después del diagnóstico y la reparación con Wi-Fi Connection Assistant, compruebe los siguientes elementos.

- ➔ [Clave WPA/WPA2/WPA3 establecida para el router inalámbrico desconocida; imposible establecer una conexión](#)
- ➔ [Establecimiento de una clave de codificación](#)

Clave WPA/WPA2/WPA3 establecida para el router inalámbrico desconocida; imposible establecer una conexión

A

Comprobación de la configuración del router inalámbrico. Para obtener más información sobre la instalación de un router inalámbrico, consulte el manual de instrucciones que se suministra con el router inalámbrico o póngase en contacto con el fabricante. Asegúrese de que el ordenador puede establecer una comunicación con el router inalámbrico.

Establecimiento de una clave de codificación

A

Seleccione la encriptación que contiene WPA2.

Nota

- El valor predeterminado de fábrica del router inalámbrico que admite WPA3 se puede establecer en WPA3.

Asegúrese de que su ordenador puede comunicarse con el router inalámbrico utilizando la configuración que ha seleccionado. Para obtener más información sobre la instalación de un router inalámbrico,

consulte el manual de instrucciones que se suministra con el router inalámbrico o póngase en contacto con el fabricante.

- **Uso de WPA2/WPA3**

El método de autenticación, la contraseña de la Wi-Fi y el tipo de codificación dinámica deben ser idénticos para el router inalámbrico, la impresora y el ordenador.

Introduzca la contraseña de la Wi-Fi configurada en el router inalámbrico.

Se selecciona AES (encriptación más segura que TKIP) como método de encriptación dinámica. La impresora no es compatible con TKIP Si la configuración del router inalámbrico está establecida en "TKIP solo", no podrá conectarse con la impresora.

Para obtener más información, consulte Si aparece la pantalla Información WPA/WPA2/WPA3.

▶▶▶ Nota

- Esta impresora admite lo siguiente.
 - WPA-PSK (WPA-Personal)
 - WPA2-PSK (WPA2-Personal)
 - WPA3-SAE (WPA3-Personal)
- Algunas impresoras admiten IEEE802.1X/EAP (WPA/WPA2/WPA3 Enterprise). Para configurar IEEE802.1X/EAP (WPA/WPA2/WPA3 Enterprise), también debe configurar el servidor de autenticación (Radius).

Póngase en contacto con el administrador de la red para obtener más información.
- Esta página web contiene información sobre varios modelos. Dependiendo de las especificaciones de la impresora que esté utilizando, es posible que algunas de las características descritas (método de conexión, escáner/copia/fax, etc.) no se apliquen.

Para obtener detalles sobre las funciones de su impresora, consulte [Especificaciones](#).

La impresora no se puede utilizar tras reemplazar un router inalámbrico o cambiar la configuración

Cuando se sustituye el router inalámbrico o se cambia la configuración del router, la configuración de red del ordenador, teléfono inteligente/tableta o impresora debe reconfigurarse conforme al nuevo router inalámbrico.



Comprobación 1 Compruebe si su ordenador o teléfono inteligente/tableta se puede conectar a Internet a través del nuevo router inalámbrico.

Si su ordenador o teléfono inteligente/tableta no se puede conectar a Internet, compruebe si la configuración del router inalámbrico se ha completado y configure los ajustes en el ordenador o teléfono inteligente/tableta para conectarse al router inalámbrico.

Comprobación 2 Reinicie la red de la impresora.

Consulte la Guía de configuración para realizar la configuración.

»» Nota

- Wi-Fi Connection Assistant le permite diagnosticar y reparar el estado de la red.

Seleccione el enlace siguiente para descargar Wi-Fi Connection Assistant e instalarlo.

- ➔ Comprobación del estado de conexión de la impresora mediante Wi-Fi Connection Assistant

Consulte a continuación la información para iniciar Wi-Fi Connection Assistant.

– Para Windows:

- ➔ [Inicio de Wi-Fi Connection Assistant](#)

– Para macOS:

- ➔ [Inicio de Wi-Fi Connection Assistant](#)

Si esto no resuelve el problema, consulte la información siguiente.

- ➔ [No se puede establecer comunicación con la impresora después de haber activado el filtrado de dirección MAC/IP o la clave de codificación en el router inalámbrico](#)
- ➔ [Si la codificación está activada, no se puede establecer una comunicación con la impresora después de cambiar el tipo de codificación en el router inalámbrico](#)
- ➔ Funciones de Separador de privacidad/Separador de SSID/Separador de Red

Q No se puede establecer comunicación con la impresora después de haber activado el filtrado de dirección MAC/IP o la clave de codificación en el router inalámbrico

A

Comprobación 1 Compruebe la configuración del router inalámbrico.

Para obtener más información sobre la instalación de un router inalámbrico, consulte el manual de instrucciones que se suministra con el router inalámbrico o póngase en contacto con el fabricante. Asegúrese de que el ordenador puede establecer una comunicación con el router inalámbrico.

Comprobación 2 Si está llevando a cabo un filtrado de direcciones MAC o IP en el router inalámbrico, compruebe que las direcciones MAC o IP del ordenador, el dispositivo de red y la impresora están registradas.

Comprobación 3 Si utiliza una clave o una contraseña WPA/WPA2/WPA3, asegúrese de que las claves de codificación del ordenador, del dispositivo de red y de la impresora coinciden con la establecida para el router inalámbrico.

La longitud o el formato de la contraseña de la Wi-Fi y del método de autenticación deben ser idénticos para el router inalámbrico, la impresora y el ordenador.

Para obtener más información, consulte [Establecimiento de una clave de codificación](#).

»» Nota

- Algunas impresoras admiten IEEE802.1X/EAP (WPA/WPA2/WPA3 Enterprise). Para configurar IEEE802.1X/EAP (WPA/WPA2/WPA3 Enterprise), también debe configurar el servidor de autenticación (Radius).

Póngase en contacto con el administrador de la red para obtener más información.

- Esta página web contiene información sobre varios modelos. Dependiendo de las especificaciones de la impresora que esté utilizando, es posible que algunas de las características descritas (método de conexión, escáner/copia/fax, etc.) no se apliquen.

Para obtener detalles sobre las funciones de su impresora, consulte [Especificaciones](#).

Q Si la codificación está activada, no se puede establecer una comunicación con la impresora después de cambiar el tipo de codificación en el router inalámbrico

A

Si la impresora no puede comunicarse con el ordenador después de cambiar el tipo de encriptación del router inalámbrico, asegúrese de que el tipo de encriptación y la clave o contraseña del ordenador coinciden con los del router inalámbrico.

- ➡ No se puede establecer comunicación con la impresora después de haber activado el filtrado de dirección MAC/IP o la clave de codificación en el router inalámbrico

Problemas de configuración de la Impresora/teléfono inteligente/tableta para la red

- **Resolver problemas de la red con las funciones de diagnóstico de la impresora**
- **Comprobación de la información de red de la Impresora**
- **Comprobación del código de estado**
- **Impresión de la configuración de red**
- **Restauración de la configuración LAN de la Impresora a los ajustes de fábrica**
- **Configuración de red predeterminada**
- **Conexión con Conexión directa inalámbrica**

Resolver problemas de la red con las funciones de diagnóstico de la impresora

- Si la impresora y el router inalámbrico están conectados o la impresora y el ordenador están conectados mediante un cable USB pero no puede imprimir:
 - ➔ [Cambiar a Sin conexión \(Windows\)/No se puede establecer comunicación \(Windows\)](#)
- En otros casos distintos de los anteriores:
 - ➔ [No se puede encontrar la impresora en la red/No se puede imprimir](#)
 - ➔ [No se puede conectar a una impresora mediante una conexión directa inalámbrica](#)





No se puede encontrar la impresora en la red/No se puede imprimir



Cómo imprimir la información de la configuración de red

Nota

-  **Wi-Fi** indica descripciones relacionadas con Wi-Fi.
-  **LAN** indica descripciones relacionadas con la LAN cableada.

Siga el siguiente procedimiento para imprimir la información de los ajustes de la red.

Paso 1 Compruebe que la impresora y el router inalámbrico estén encendidos.



Vuelva a encender el router inalámbrico.

Espere unos cinco minutos y, a continuación, vuelva a encender la impresora.

Paso 2 Compruebe que sus dispositivos (por ejemplo, ordenador/teléfono inteligente/tableta) estén conectados a Internet.

Asegúrese de que los dispositivos y el router inalámbrico estén conectados a través de Wi-Fi o LAN cableada, y que Internet se puede utilizar sin problemas.

Paso 3  **Wi-Fi** Asegúrese de que la configuración de la impresora Wi-Fi esté activada

y de que se muestre el icono  o .

 **LAN** Asegúrese de que la configuración LAN cableada de la impresora esté activada

y se muestre el icono .

Paso 4  **Wi-Fi** Acerque la impresora y el dispositivo (ordenador/teléfono inteligente/tableta) al router inalámbrico.

La calidad de la comunicación inalámbrica se deteriora si la impresora o los dispositivos están demasiado lejos del router inalámbrico. Acerque la impresora y el dispositivo al router inalámbrico.

 **LAN** Asegúrese de que el cable LAN esté insertado.

Intente reconectar el cable de la LAN a la impresora y el router inalámbrico.

Paso 5 Imprimir la configuración de red.

Imprima la información de la configuración de red en la impresora.

➔ [Impresión de la configuración de red](#)



▶▶▶ Nota

- Para resolver problemas de IEEE802.1X/EAP (WPA/WPA2/WPA3 Enterprise), consulte lo siguiente.
 - ➔ Configuración de IEEE802.1X/EAP

Comprobación de la información de configuración de red impresa:

De la información de configuración de red impresa, compruebe las entradas en el elemento "2-2".

C-0

 **Wi-Fi**  **LAN** Está conectada correctamente. Si, a pesar de todo, no se encuentra la impresora en la red o no es posible imprimir, compruebe los siguientes elementos.

▶▶▶ Nota

- Si se muestran códigos distintos de "C-0" al mismo tiempo en el elemento "2-2", consulte también la correspondencia de los otros códigos.

Comprobación 1



Compruebe que el firewall del software de seguridad está desactivado.

Aparecerá un mensaje que indica que el software de Canon está intentando acceder a la red. Si aparece este mensaje de advertencia, defina el software de seguridad para permitir siempre el acceso.

Salga del software de seguridad y asegúrese de que la impresora se reconozca y esté lista para el uso. Si es así, la causa es la configuración del firewall. Cambie la configuración del firewall de forma que la impresora se reconozca y esté lista para su uso. Para obtener más detalles, póngase en contacto con el fabricante del software de seguridad.

Si utiliza algún programa que cambie de entorno de red, compruebe la configuración.

Comprobación 2



¿El nombre de red (SSID) de la impresora concuerda con el ajuste de nombre de red (SSID) del router inalámbrico que se comunica?



Compruebe el elemento "3-2-6" de los ajustes de red impresos y el nombre de red (SSID) del router inalámbrico al que desea conectarse. Si no coinciden, compruebe el SSID y la contraseña del router inalámbrico al que desee conectarse y, a continuación, realice la configuración manualmente.

Comprobación 3



¿Está activado un separador de privacidad, separador de SSID o una función de separación de la red en el router inalámbrico?



Si está activado, desactive estas funciones antes de realizar la configuración. Para comprobar la configuración del router inalámbrico, consulte el manual de instrucciones que se suministra con el router inalámbrico o póngase en contacto con el fabricante.

Comprobación 4   ¿Está instalado MP Drivers (controlador de la impresora)? (Windows)



Si está usando Windows y MP Drivers (controlador de la impresora) no está instalado, instálelo.

➔ Configurar

C-1

 La configuración Wi-Fi de la impresora está desactivada. (También puede comprobar si el icono  Wi-Fi no aparece en la pantalla de la impresora.)

Active la configuración Wi-Fi de la pantalla de configuración de la impresora.

 La configuración de la LAN cableada está desactivada. (El icono  que representa la LAN cableada no se muestra en el panel de control.)

Active la configuración de la LAN cableada desde el panel de control.



C-2

 La configuración de la LAN cableada está desactivada. Asegúrese de que la impresora y el router inalámbrico estén conectados mediante el cable LAN.



Si el cable LAN está desconectado, conéctelo correctamente.

Si el cable LAN está conectado al puerto WAN del router inalámbrico, conéctelo al puerto LAN del router inalámbrico.



C-3

  No hay ninguna dirección IP asignada. (También puede comprobar que el elemento "3-2-12" de la información de configuración de red impresa esté en blanco.)

Consulte la siguiente información.

Comprobación 1   ¿Se ha configurado la impresora para obtener una dirección IP automáticamente o el router inalámbrico está solicitando una dirección manual?

Consulte el manual del router inalámbrico para activar DHCP (adquisición automática) en el router inalámbrico o establezca una dirección IP válida en la impresora.

Comprobación 2   Cuando establezca la dirección IP de la impresora manualmente, es posible que no se establezcan las direcciones IP correctas.

Compruebe el nombre de red (SSID) y la contraseña del router inalámbrico al que desea conectarse, el intervalo de direcciones IP aplicable y después introduzca la dirección IP adecuada en el lado de la impresora. Si no está seguro, configure la dirección IP de la impresora en automática (DHCP).

C-5

 No se puede conectar a la red especificada. Consulte la siguiente información.

Comprobación 1  Compruebe el estado de la alimentación de la impresora y otros dispositivos de red (por ejemplo, el router inalámbrico), así como el PC/teléfono inteligente/tableta.

Esta impresora se puede conectar a un router inalámbrico que admita 2,4 GHz, 5 GHz o ambas bandas. Si el router inalámbrico está configurado para usar el mismo SSID para 2,4 GHz y 5 GHz, configure ese SSID en la impresora para que la impresora y el router inalámbrico puedan conectarse a 2,4 GHz o 5 GHz.

»» Nota

- En función del router inalámbrico, tenga en cuenta que se asignan distintos nombres de red (SSID) para un ancho de banda (2,4 GHz o 5 GHz) o su uso (para el PC o el equipo de reproducción) utilizando los caracteres alfanuméricos al final del nombre de la red (SSID).

Comprobación 2  Es posible que la contraseña del router inalámbrico no concuerde con la contraseña que ha introducido.

Las contraseñas distinguen entre mayúsculas y minúsculas.

Introduzca la contraseña correctamente.

Comprobación 3  Supervise el estado de la señal y mueva la impresora y el router inalámbrico tal como considere necesario.

- Coloque el router inalámbrico y la impresora donde no existan obstáculos entre ambas. La calidad de la comunicación inalámbrica entre distintas habitaciones o plantas suele ser baja.
- Las comunicaciones inalámbricas pueden quedar obstaculizadas debido a materiales de construcción compuestos por metal u hormigón. Si la impresora no puede comunicarse con el ordenador a través de una Wi-Fi debido a una pared, coloque la impresora y el ordenador en la misma habitación.
- Después de cambiar la ubicación de la instalación, vuelva a imprimir la información de configuración de la red y compruebe el estado de la señal. Compare con el valor de la sección "3-2-1" en la información de configuración de red impresa para determinar la ubicación de la instalación.

Comprobación 4  Compruebe el número de canal inalámbrico de Wi-Fi que está usando en el ordenador.

Asegúrese de que el número de canal inalámbrico del enrutador inalámbrico esté incluido en el número de canal inalámbrico que marcó. Si el número de canal inalámbrico establecido para el router inalámbrico no está incluido, cambie el número de canal inalámbrico del router inalámbrico.

Comprobación 5  En case de conexión Wi-Fi, compruebe si el ordenador al que se puede acceder mediante el router inalámbrico esté restringido.

La configuración del router inalámbrico puede estar limitando el número de dispositivos que se pueden conectar al mismo tiempo. Elimine o relaje las restricciones.

Para comprobar la configuración del router inalámbrico, consulte el manual de instrucciones que se suministra con el router inalámbrico o póngase en contacto con el fabricante.

»» Nota

- Para comprobar la dirección MAC o la dirección IP del ordenador, consulte [Comprobación de la dirección IP o la dirección MAC del ordenador](#).

Comprobación 6



Si se produce un problema solo cuando el router inalámbrico esté en modo de ahorro de energía, desactive el modo de ahorro de energía del router inalámbrico.

Si el problema parece producirse de repente, puede resolverse actualizando el firmware del router inalámbrico (por ejemplo, el intervalo de actualización de una clave, los problemas del intervalo de actualización del DHCP, etc.). Para obtener información detallada, consulte el manual de instrucciones del router inalámbrico.

Comprobación 7



Si la impresora está conectada a una estación base AirPort mediante LAN, asegúrese de usar caracteres alfanuméricos para el nombre de la red (SSID). (macOS)

Si su nombre de red (SSID) contiene caracteres que no sean alfanuméricos de un solo byte, la conexión no está establecida correctamente. Cambie la red (SSID) de la impresora para usar solo caracteres alfanuméricos de un solo byte.

C-4



No se ha establecido ninguna pasarela predeterminada.

Cuando establezca la dirección IP de la impresora manualmente, introduzca una dirección IP de pasarela predeterminada válida. Si no conoce la pasarela predeterminada, establezca la dirección IP en automática.

C-7



Puede haber un problema con la señal.

Consulte la siguiente información.

Comprobación



Supervise el estado de la señal y mueva la impresora y el router inalámbrico tal como considere necesario.

- Coloque el router inalámbrico y la impresora donde no existan obstáculos entre ambas. La calidad de la comunicación inalámbrica entre distintas habitaciones o plantas suele ser baja.
- Las comunicaciones inalámbricas pueden quedar obstaculizadas debido a materiales de construcción compuestos por metal u hormigón. Si la impresora no puede comunicarse con el ordenador a través de una Wi-Fi debido a una pared, coloque la impresora y el ordenador en la misma habitación.
- Después de cambiar la ubicación de la instalación, vuelva a imprimir la información de configuración de la red y compruebe el estado de la señal. Compare con el valor de la sección "3-2-1" en la información de configuración de red impresa y coloque la ubicación de la impresora con un valor mayor.

»» Nota

- En algunos casos, "C-7" y "C-9" se muestran al mismo tiempo. En ese caso, consulte ambos elementos.

C-8

 Hay demasiados clientes conectados.

La Conexión directa inalámbrica no admite la conexión de más de 5 dispositivos.

Si desea conectar dispositivos adicionales a la impresora, desconecte todos los dispositivos que no estén en uso antes de agregarlos.

C-9

 El nivel de ruido es alto y no difiere del nivel de la señal debido a varios dispositivos distintos a la impresora.

- Si los dispositivos (horno microondas, disco duro externo y otros dispositivos USB 3.0) que emiten ondas de radio del mismo ancho de banda de frecuencia que un enrutador inalámbrico están cerca, pueden causar interferencias. Aleje la impresora y el router inalámbrico lo máximo posible de las fuentes de interferencia.
- Después de cambiar la ubicación de la impresora, compruebe la calidad de la señal. Compare el valor de "3-2-2" en la información de configuración de red y coloque la impresora en una ubicación con un valor mayor.

»» Nota

- En algunos casos, "C-7" y "C-9" se muestran al mismo tiempo. En ese caso, consulte ambos elementos.

C-10

 El router inalámbrico no asigna ninguna dirección IP.

Consulte la siguiente información.

Comprobación 1  Es posible que la contraseña del router inalámbrico no concuerde con la contraseña que ha introducido.

Las contraseñas distinguen entre mayúsculas y minúsculas.

Introduzca la contraseña correctamente.

Comprobación 2  Vuelva a configurar la impresora y vuelva a conectar a la Wi-Fi.

Comprobación 3  Compruebe el DHCP del router inalámbrico. Si DHCP está desactivado, actívelo.

Para obtener información detallada, consulte el manual de instrucciones del router inalámbrico.



El nombre de la red (SSID) sigue siendo el valor predeterminado (no se ha establecido el nombre de la red (SSID)). Compruebe el nombre de red (SSID) del router inalámbrico.

Verifique el nombre de la red (SSID) y la contraseña del router inalámbrico al que desee conectarse y, a continuación, realice la configuración manualmente.

»»» Nota

- Wi-Fi Connection Assistant le permite diagnosticar y reparar el estado de la red.
 Seleccione el enlace siguiente para descargar Wi-Fi Connection Assistant e instalarlo.
 - ➔ Comprobación del estado de conexión de la impresora mediante Wi-Fi Connection Assistant
 Consulte a continuación la información para iniciar Wi-Fi Connection Assistant.
 - **Para Windows:**
 - ➔ [Inicio de Wi-Fi Connection Assistant](#)
 - **Para macOS:**
 - ➔ [Inicio de Wi-Fi Connection Assistant](#)



No se puede establecer la comunicación con la impresora mientras se encuentra en el modo de Conexión directa inalámbrica



Consulte la siguiente información

Comprobación 1 Compruebe el estado de la alimentación de la impresora y otros dispositivos (p. ej., ordenador/teléfono inteligente/tableta).

Enciende o apaga la impresora o los dispositivos.

Si el equipo ya está encendido, apague y encienda la corriente.

Comprobación 2 Compruebe la configuración de su dispositivo (p. ej., ordenador/teléfono inteligente/tableta).

Asegúrese de que la Wi-Fi está activada en el dispositivo.

Para obtener información detallada, consulte el manual de instrucciones del dispositivo.

Comprobación 3 Imprima la información de la configuración de red.

Consulte "Paso 1" a "Paso 5" en [No se puede encontrar la impresora en la red/No se puede imprimir](#).

En la información de la configuración de la red impresa, compruebe si el elemento "2-2" no es "C-8". En ese caso, el número de impresoras conectadas es demasiado alto.

La Conexión directa inalámbrica no admite la conexión de más de 5 dispositivos.

Si desea conectar dispositivos adicionales a la impresora, desconecte todos los dispositivos que no estén en uso antes de agregarlos.

Comprobación 4 Compruebe que la impresora esté seleccionada como conexión para varios dispositivos (p. ej. ordenador/teléfono inteligente/tableta).

Seleccione el nombre de la red (SSID) para la conexión directa inalámbrica especificado para la impresora como destino de conexión para dispositivos.

Compruebe el destino en su dispositivo.

Para obtener más información, consulte el manual de instrucciones del dispositivo o visite el sitio web del fabricante.

A fin de comprobar el nombre de la red (SSID) de la conexión directa inalámbrica especificado para la impresora, muéstrela mediante el panel de control de la impresora o imprima la información de configuración de red de la impresora.

- Haga que aparezca en el panel de control de la impresora.

➔ [Configuración de LAN](#)

- Imprimir la configuración de red.

➔ [Impresión de la configuración de red](#)

Comprobación 5 Compruebe que la contraseña de la Conexión directa inalámbrica para la impresora se haya introducido correctamente.

A fin de comprobar la contraseña especificada para la impresora, muéstrela mediante el panel de control de la impresora o imprima la información de configuración de red.

- Haga que aparezca en el panel de control de la impresora.

➔ [Configuración de LAN](#)

- Imprimir la configuración de red.

➔ [Impresión de la configuración de red](#)

Comprobación 6 Asegúrese de que la impresora no esté demasiado lejos del dispositivo.

Si la distancia entre la impresora y el dispositivo es demasiado grande, la señal de comunicación inalámbrica será débil. Coloque la impresora y el dispositivo de forma que estén cerca.

»»» Nota

- La Conexión directa inalámbrica está desactivada cuando se conecta a un router EAP y lo utiliza. Asimismo, si configura la Conexión directa inalámbrica para que se active en este caso, la LAN cableada (Wi-Fi) se desactivará.
- Cuando utilice IEEE802.1X/EAP (WPA/WPA2/WPA3 Enterprise), active **Modo de administrador (Administrator mode)** para que no se pueda cambiar la configuración de Conexión directa inalámbrica.

Comprobación de la información de red de la Impresora

- ➔ [Comprobación de la dirección IP o la dirección MAC de la impresora](#)
- ➔ [Comprobación de la dirección IP o la dirección MAC del ordenador](#)
- ➔ [Comprobación de la comunicación entre el equipo, la impresora y el router inalámbrico](#)
- ➔ [Comprobación de la información de configuración de red](#)

Comprobación de la dirección IP o la dirección MAC de la impresora

Para comprobar la dirección IP o la dirección MAC de la impresora, imprima la información de la configuración de red o use el panel de control para mostrarla.

- Haga que aparezca en el panel de control.
 - ➔ [Configuración de LAN](#)
- Imprimir la configuración de red.
 - ➔ [Impresión de la configuración de red](#)

En Windows, puede comprobar la información de la configuración de red en la pantalla del ordenador.

- ➔ [Pantalla de Canon Wi-Fi Connection Assistant](#)

Comprobación de la dirección IP o la dirección MAC del ordenador

Para comprobar la dirección IP o la dirección MAC del ordenador, siga las instrucciones que se indica a continuación.

- **Para Windows:**

1. Seleccione **Command Prompt** (Símbolo del sistema) en **Start** (Inicio).
2. Escriba "ipconfig/all" y pulse **Intro (Enter)**.

Aparecen la dirección IP y la dirección MAC del ordenador. Si el ordenador no está conectado a una red, no aparecerá la dirección IP.

- **Para macOS:**

1. Seleccione **Configuración del sistema (System Settings)** en el menú Apple y, a continuación, haga clic en **Red (Network)**.
2. Asegúrese de que la interfaz de red que utiliza el ordenador esté seleccionada.

Asegúrese de que la **Wi-Fi** esté **Conectada (Connected)** al conectarse a través de Wi-Fi o que **Ethernet** esté **Conectado (Connected)** para la Conexión LAN cableada y haga clic.

3. Haga clic en **Detalles (Details)** para comprobar la dirección IP.

Aparece la dirección IP del ordenador. Para comprobar la dirección MAC, haga clic en **Hardware**.

Comprobación de la comunicación entre el ordenador, la impresora y el router inalámbrico

A

Realice una prueba ping para comprobar si se está produciendo una comunicación.

- **Para Windows:**

1. Seleccione **Command Prompt** (Símbolo del sistema) en **Start** (Inicio).
2. Introduzca "ping XXX.XXX.XXX.XXX" y pulse **Intro (Enter)**.

"XXX.XXX.XXX.XXX" es la dirección IP del dispositivo de destino.

Si se está produciendo una comunicación, aparece un mensaje como el que se muestra más abajo.

Respuesta de XXX.XXX.XXX.XXX: bytes=32 tiempo=10ms TTL=255

Si aparece **Agotado el tiempo para la solicitud (Request timed out)**, no se produce ninguna comunicación.

- **Para macOS:**

1. Inicie **Terminal** como se muestra a continuación.

Seleccione **Ordenador (Computer)** en el menú **Ir (Go)** del **Finder**, haga doble clic en **Macintosh HD > Aplicaciones (Applications) > Utilidades (Utilities) > (Terminal)**.

2. Introduzca "ping -c3 XXX.XXX.XXX.XXX" y pulse **Intro (Enter)**.

"XXX.XXX.XXX.XXX" es la dirección IP del dispositivo de destino.

Si se está produciendo una comunicación, aparece un mensaje como el que se muestra más abajo.

64 bytes from XXX.XXX.XXX.XXX: icmp_seq=0 ttl=64 time=3.394 ms

64 bytes from XXX.XXX.XXX.XXX: icmp_seq=1 ttl=64 time=1.786 ms

64 bytes from XXX.XXX.XXX.XXX: icmp_seq=2 ttl=64 time=1.739 ms

--- XXX.XXX.XXX.XXX ping statistics ---

3 packets transmitted, 3 packets received, 0% packet loss

Si se muestra el siguiente mensaje, la comunicación no está funcionando correctamente.

PING XXX.XXX.XXX.XXX (XXX.XXX.XXX.XXX) : 56 data bytes

---XXX.XXX.XXX.XXX ping statistics ---

3 packets transmitted, 0 packets received, 100% packet loss

Comprobación de la información de configuración de red

A

Para comprobar la información de la configuración de red de la impresora, muéstrela usando el panel de control de la impresora o imprímala.

- Haga que aparezca en el panel de control de la impresora.
 - ➔ [Configuración de LAN](#)
- Imprimir la configuración de red.
 - ➔ [Impresión de la configuración de red](#)



Impresión de la configuración de red



Utilice el panel de control para imprimir la configuración de red actual de la impresora.

»»» Importante

- El documento impreso de la configuración de red contiene información importante sobre la red. Trátela con cuidado.

1. Compruebe que la impresora está encendida.
2. Cargue tres o más hojas de **Papel normal (Plain paper)** tamaño **A4** o **Carta (Letter)**.

➔ [Carga de papel](#)

3. Seleccione  (**Configuración (Setup)**) en la pantalla **INICIO (HOME)**.

»»» Nota

- Si la opción **Config. administración usuarios (User management settings)** está activada, se muestra la pantalla de selección de usuario antes de que aparezca la pantalla **INICIO (HOME)**.

4. Seleccione **Configuración de dispositivo (Printer settings)**.
5. Seleccione **Configuración de LAN (LAN settings)**.
6. Seleccione **Impr. detalles (Print details)**.
7. Compruebe el mensaje y seleccione **Sí (Yes)**.
8. Cuando aparezca la pantalla de confirmación para imprimir contraseñas, seleccione **ON** u **OFF**.

La impresora empezará a imprimir la información de la configuración de la red.

Se imprimirá la información siguiente de la configuración de red de la impresora. (Algunos valores de la configuración no se muestran en función de la configuración de la impresora.)

| Número de elemento | Elemento | Descripción | Parámetros |
|--------------------|---------------------|--------------------------|------------|
| 1 | Product Information | Información del producto | - |

| | | | |
|--------|---------------------|-------------------------------------|--|
| 1-1 | Product Name | Nombre del producto | XXXXXXXXXX |
| 1-2 | ROM Version | Versión de ROM | XXXXXXXXXX |
| 1-3 | Serial Number | Número de serie | XXXXXXXXXX |
| 1-4 | Default Password | Contraseña de administrador inicial | XXXXXXXXXX |
| 2 | Network Diagnostics | Diagnóstico de la red | - |
| 2-1 | Diagnostic Result | Resultado del diagnóstico | XXXXXXXXXX |
| 2-2 | Result Codes | Códigos de resultado | XXXXXXXXXX |
| 2-3 | Result Code Details | Detalles del código de resultados | Consulte Resolver problemas de la red con las funciones de diagnóstico de la impresora para comprobar los detalles del resultado del diagnóstico y los códigos de resultado. |
| 3 | Wireless LAN | LAN inalámbrica | Enable/Disable |
| 3-2 | Infrastructure | Infraestructura | Enable/Disable |
| 3-2-1 | Signal Strength | Intensidad de la señal | 0 a 100 [%] |
| 3-2-2 | Link Quality | Calidad del enlace | 0 a 100 [%] |
| 3-2-3 | Frequency | Frecuencia | 2.4/5 [GHz] |
| 3-2-4 | MAC Address | Dirección MAC | XX:XX:XX:XX:XX:XX |
| 3-2-5 | Connection | Estado de la conexión | Active/Inactive |
| 3-2-6 | SSID | SSID | Nombre de la red (SSID) de la LAN inalámbrica |
| 3-2-7 | Channel | Canal | XXX (1 a 13, 36, 40, 44, 48, 52, 56, 60, 64, 100, 104, 108, 112, 116, 120, 124, 128, 132, 136, 140, 149, 153, 157, 161, 165) |
| 3-2-8 | Encryption | Método de codificación | none/AES |
| 3-2-10 | Authentication | Método de autenticación | none/auto/WPA-PSK/WPA2-PSK/WPA3-SAE/WPA-EAP/WPA2-EAP/WPA3-EAP |
| 3-2-11 | TCP/IPv4 | TCP/IPv4 | Enable |
| 3-2-12 | IP Address | Dirección IP | XXX.XXX.XXX.XXX |
| 3-2-13 | Subnet Mask | Máscara de subred | XXX.XXX.XXX.XXX |
| 3-2-14 | Default Gateway | Pasarela predeterminada | XXX.XXX.XXX.XXX |
| 3-2-15 | TCP/IPv6 | TCP/IPv6 | Enable/Disable |

| | | | |
|--------|-----------------------------------|--|---|
| 3-2-16 | Link Local Address | Dirección local de enlace | XXXX:XXXX:XXXX:XXXX XXXX:XXXX:XXXX:XXXX |
| 3-2-17 | Link Local Prefix Length | Longitud de prefijo local de enlace | XXX |
| 3-2-18 | Stateless Address1 | Dirección sin estado 1 | XXXX:XXXX:XXXX:XXXX XXXX:XXXX:XXXX:XXXX |
| 3-2-19 | Stateless Prefix Length1 | Longitud de prefijo de subred *1 | XXX |
| 3-2-20 | Stateless Address2 | Dirección sin estado 2 | XXXX:XXXX:XXXX:XXXX XXXX:XXXX:XXXX:XXXX |
| 3-2-21 | Stateless Prefix Length2 | Longitud de prefijo de subred *2 | XXX |
| 3-2-22 | Stateless Address3 | Dirección sin estado 3 | XXXX:XXXX:XXXX:XXXX XXXX:XXXX:XXXX:XXXX |
| 3-2-23 | Stateless Prefix Length3 | Longitud de prefijo de subred *3 | XXX |
| 3-2-24 | Stateless Address4 | Dirección sin estado 4 | XXXX:XXXX:XXXX:XXXX XXXX:XXXX:XXXX:XXXX |
| 3-2-25 | Stateless Prefix Length4 | Longitud de prefijo de subred *4 | XXX |
| 3-2-26 | Default Gateway1 | Puerta de enlace pre-determinada *1 | XXXX:XXXX:XXXX:XXXX XXXX:XXXX:XXXX:XXXX |
| 3-2-27 | Default Gateway2 | Puerta de enlace pre-determinada *2 | XXXX:XXXX:XXXX:XXXX XXXX:XXXX:XXXX:XXXX |
| 3-2-28 | Default Gateway3 | Puerta de enlace pre-determinada *3 | XXXX:XXXX:XXXX:XXXX XXXX:XXXX:XXXX:XXXX |
| 3-2-29 | Default Gateway4 | Puerta de enlace pre-determinada *4 | XXXX:XXXX:XXXX:XXXX XXXX:XXXX:XXXX:XXXX |
| 3-2-33 | IPsec | Configuración de IPsec | Active/Inactive |
| 3-2-34 | Security Protocol | Método de seguridad | ESP/ESP & AH/AH/En blanco (no seleccionado) |
| 3-2-35 | Wireless LAN DRX | Recepción discontinua (LAN inalámbrica) | Enable/Disable |
| 3-3 | Wireless Direct/Access Point Mode | Modo de funcionamiento de conexión directa inalámbrica | Enable/Disable |

| | | | |
|--------|--------------------------|--|--|
| 3-3-1 | MAC Address | Dirección MAC | XX:XX:XX:XX:XX:XX |
| 3-3-2 | Connection | Estado de la conexión | Active/Inactive |
| 3-3-3 | SSID | SSID | Nombre de la red (SSID) de la conexión directa inalámbrica |
| 3-3-4 | Password | Contraseña | Contraseña de Conexión directa inalámbrica |
| 3-3-5 | Channel | Canal | 3,6,36,40 |
| 3-3-6 | Encryption | Método de codificación | AES |
| 3-3-7 | Authentication | Método de autenticación | WPA2-PSK |
| 3-3-8 | TCP/IPv4 | TCP/IPv4 | Enable |
| 3-3-9 | IP Address | Dirección IP | XXX.XXX.XXX.XXX |
| 3-3-10 | Subnet Mask | Máscara de subred | XXX.XXX.XXX.XXX |
| 3-3-11 | Default Gateway | Pasarela predeterminada | XXX.XXX.XXX.XXX |
| 3-3-12 | TCP/IPv6 | TCP/IPv6 | Enable/Disable |
| 3-3-13 | Link Local Address | Dirección local de enlace | XXXX:XXXX:XXXX:XXXX XXXX:XXXX:XXXX:XXXX |
| 3-3-14 | Link Local Prefix Length | Longitud de prefijo local de enlace | XXX |
| 3-3-15 | IPsec | Configuración de IPsec | Active/Inactive |
| 3-3-16 | Security Protocol | Método de seguridad | ESP/ESP & AH/AH/En blanco (no seleccionado) |
| 3-3-17 | Wireless LAN DRX | Recepción discontinua (Conexión directa inalámbrica) | Disable |
| 3-3-18 | Frequency | Frecuencia de conexión directa inalámbrica | 2.4/5 [GHz] |
| 4 | Wired LAN | LAN cableada (Wired LAN) | Enable/Disable |
| 4-1 | MAC Address | Dirección MAC | XX:XX:XX:XX:XX:XX |
| 4-2 | Connection | Estado de LAN cableada | Active/Inactive |
| 4-3 | TCP/IPv4 | TCP/IPv4 | Enable |
| 4-4 | IP Address | Dirección IP | XXX.XXX.XXX.XXX |
| 4-5 | Subnet Mask | Máscara de subred | XXX.XXX.XXX.XXX |

| | | | |
|------|--------------------------|-------------------------------------|---|
| 4-6 | Default Gateway | Pasarela predeterminada | XXX.XXX.XXX.XXX |
| 4-7 | TCP/IPv6 | TCP/IPv6 | Enable/Disable |
| 4-8 | Link Local Address | Dirección local de enlace | XXXX:XXXX:XXXX:XXXX XXXX:XXXX:XXXX:XXXX |
| 4-9 | Link Local Prefix Length | Longitud de prefijo local de enlace | XXX |
| 4-10 | Stateless Address1 | Dirección sin estado 1 | XXXX:XXXX:XXXX:XXXX XXXX:XXXX:XXXX:XXXX |
| 4-11 | Stateless Prefix Length1 | Longitud de prefijo de subred *1 | XXX |
| 4-12 | Stateless Address2 | Dirección sin estado 2 | XXXX:XXXX:XXXX:XXXX XXXX:XXXX:XXXX:XXXX |
| 4-13 | Stateless Prefix Length2 | Longitud de prefijo de subred *2 | XXX |
| 4-14 | Stateless Address3 | Dirección sin estado 3 | XXXX:XXXX:XXXX:XXXX XXXX:XXXX:XXXX:XXXX |
| 4-15 | Stateless Prefix Length3 | Longitud de prefijo de subred *3 | XXX |
| 4-16 | Stateless Address4 | Dirección sin estado 4 | XXXX:XXXX:XXXX:XXXX XXXX:XXXX:XXXX:XXXX |
| 4-17 | Stateless Prefix Length4 | Longitud de prefijo de subred *4 | XXX |
| 4-18 | Default Gateway1 | Puerta de enlace predeterminada *1 | XXXX:XXXX:XXXX:XXXX XXXX:XXXX:XXXX:XXXX |
| 4-19 | Default Gateway2 | Puerta de enlace predeterminada *2 | XXXX:XXXX:XXXX:XXXX XXXX:XXXX:XXXX:XXXX |
| 4-20 | Default Gateway3 | Puerta de enlace predeterminada *3 | XXXX:XXXX:XXXX:XXXX XXXX:XXXX:XXXX:XXXX |
| 4-21 | Default Gateway4 | Puerta de enlace predeterminada *4 | XXXX:XXXX:XXXX:XXXX XXXX:XXXX:XXXX:XXXX |
| 4-25 | IPsec | Configuración de IPsec | Active/Inactive |
| 4-26 | Security Protocol | Método de seguridad | ESP/ESP & AH/AH/En blanco (no seleccionado) |

| | | | |
|------|-------------------------|---|---|
| 4-27 | Wired LAN DRX | Recepción discontinua (LAN cableada) | Enable/Disable |
| 5 | Other Settings | Otras opciones | - |
| 5-1 | Printer Name | Nombre de la Impresora | Nombre de la Impresora |
| 5-2 | Wireless Direct DevName | Nombre del dispositivo para la conexión directa inalámbrica | Nombre del dispositivo para la conexión directa inalámbrica |
| 5-4 | WSD Printing | Configuración de la impresión WSD | Enable/Disable |
| 5-5 | WSD Timeout | Tiempo de espera | 1/5/10/15/20 [min] |
| 5-6 | LPD Printing | Configuración de la impresión LPD | Enable/Disable |
| 5-7 | RAW Printing | Configuración de la impresión RAW | Enable/Disable |
| 5-9 | Bonjour | Configuración de Bonjour | Enable/Disable |
| 5-10 | Bonjour Service Name | Nombre del servicio Bonjour | Nombre del servicio Bonjour |
| 5-11 | LLMNR | Configuración LLMNR | Enable/Disable |
| 5-12 | SNMP | Configuración SNMP | Enable/Disable |
| 5-14 | DNS Server | Obtener dirección de servidor DNS automáticamente | Auto/Manual |
| 5-15 | Primary Server | Dirección del servidor principal | XXX.XXX.XXX.XXX |
| 5-16 | Secondary Server | Dirección del servidor secundario | XXX.XXX.XXX.XXX |
| 5-17 | Proxy Server | Configuración del servidor proxy | Enable/Disable |
| 5-18 | Proxy Address | Dirección proxy | XXXXXXXXXXXXXXXXXXXXXX |
| 5-19 | Proxy Port | Especificación de puerto proxy | De 1 a 65535 |
| 5-20 | Cert. Fingerprt(SHA-1) | Huella de certificado (SHA-1) | xxxxxxxx xxxxxxxx xxxxxxxx xxxxxxxx xxxxxxxx |



Restauración de la configuración LAN de la Impresora a los ajustes de fábrica



»» Importante

- La inicialización borra la configuración de red de la impresora por completo y hace imposible imprimir/escanear/enviar fax desde un ordenador en una red. Para utilizar la impresora de nuevo en una red tras restaurar los ajustes de fábrica, consulte la Guía de configuración y vuelva a realizar la configuración.
- Si la opción **Config. administración usuarios (User management settings)** está activada o **LCD, IU remota u otras herra. (LCD, Remote UI, and other tools)** está establecida como alcance para **Conf. contraseña administrador (Administrator password settings)**, debe introducirse la contraseña del administrador.

Inicialice la configuración de red mediante el panel de control de la impresora.

➔ [Restablecimiento de la configuración](#)



Configuración de red predeterminada



Valores predeterminados de conexión LAN

| Elemento | Predeterminado |
|--|---------------------------------------|
| Activar/desactivar LAN cableada (Enable/disable Wired LAN) | Desactivar (Disable) |
| Nombre de red (SSID) (Network name (SSID)) | BJNPSETUP |
| Seguridad Wi-Fi (Wi-Fi security) | Desactivar (Disable) |
| Dirección IP (IP address) (IPv4) | Configuración automática (Auto setup) |
| Dirección IP (IP address) (IPv6) | Configuración Auto |
| Establecer nombre de impresora (Set printer name)* | XXXXXXXXXXXXXXXXXX |
| Activar/desactivar IPv6 (Enable/disable IPv6) | Activar (Enable) |
| Activar/desactivar WSD (Enable/disable WSD) | Activar (Enable) |
| Configuración tiempo espera (Timeout settings) (WSD) | 15 minutos (15 minutes) |
| Activar/desactivar Bonjour (Enable/disable Bonjour) | Activar (Enable) |
| Nombre del servicio Bonjour (Bonjour service name)* | Nombre del modelo de Canon |
| Configuración LPD (LPD settings) | Activar (Enable) |
| Configuración RAW (RAW settings) | Activar (Enable) |
| Configuración LLMNR (LLMNR settings) | Activar (Enable) |
| Configuración Wi-Fi DRX (Wi-Fi DRX settings) | Activar (Enable) |
| Config. DRX de LAN cableada (Wired LAN DRX settings) | Activar (Enable) |

("XX" representa caracteres alfanuméricos.)

* El valor predeterminado depende de la impresora. Dependiendo del modelo, use el panel de control para comprobar el valor de la impresora.

➔ [Configuración de LAN](#)

Valores predeterminados de Conexión directa inalámbrica

| Elemento | Predeterminado |
|---|-----------------------------|
| Nombre de red (SSID) (Network name (SSID)) | DIRECT-abXX-ModelName *1 *2 |
| Contraseña (Password) | YYYYYYYYYYY *3 |
| Seguridad Wi-Fi (Wi-Fi security) | WPA2-PSK (AES) |
| Confirmación solicitud conexión (Connection request confirmation) | Mostrar |
| Conmutador 2.4GHz/5GHz (2.4GHz/5GHz Switch) | 2,4GHz |

*1 El valor predeterminado depende de la impresora. Dependiendo del modelo, use el panel de control para comprobar el valor de la impresora.

*2 "ab" se especifica al azar y "XX" representa los dos últimos dígitos de la dirección MAC de la impresora. (Este valor se especifica cuando se enciende la impresora por primera vez).

*3 La contraseña se determina de forma automática cuando se enciende la impresora por primera vez.



Conexión con Conexión directa inalámbrica



Puede conectar dispositivos (por ejemplo, ordenadores, teléfonos inteligentes o tabletas) a la impresora mediante los dos métodos siguientes.

- Conexión inalámbrica (conexión de dispositivos mediante un enrutador inalámbrico)
- Conexión inalámbrica directa (conexión de dispositivos directamente sin un router inalámbrico)

En esta sección se describe la conexión directa inalámbrica, que permite imprimir conectando los dispositivos directamente a la impresora.

►►► Importante

- Es posible conectar hasta 5 dispositivos a la impresora de forma simultánea con la conexión directa inalámbrica.
- Compruebe las restricciones de uso y conecte la impresora a la Conexión directa inalámbrica.

➔ [Restricciones](#)

- Algunas impresoras admiten IEEE802.1X/EAP (WPA/WPA2/WPA3 Enterprise). Si activa Conexión directa inalámbrica mientras IEEE802.1X/EAP (WPA/WPA2/WPA3 Enterprise) está activado, IEEE802.1X/EAP (WPA/WPA2/WPA3 Enterprise) se desactiva.

Cuando IEEE802.1X/EAP (WPA/WPA2/WPA3 Enterprise) esté activado, active **Modo de administrador (Administrator mode)** para que no se pueda cambiar la configuración de Conexión directa inalámbrica.

Conexión de un teléfono inteligente/ tableta/ordenador a la impresora



1. Active la función Wi-Fi en el teléfono inteligente/la tableta/el ordenador.

Active Wi-Fi en el menú Configuración del teléfono inteligente/la tableta/el ordenador.

Para obtener instrucciones sobre cómo activar la función Wi-Fi, consulte el manual de instrucciones de su teléfono inteligente/tableta/ordenador.



2. Seleccione **(Configuración (Setup))** en la pantalla **INICIO (HOME)**.

»» Nota

- Si la opción **Config. administración usuarios (User management settings)** está activada, se muestra la pantalla de selección de usuario antes de que aparezca la pantalla **INICIO (HOME)**.

3. Seleccione **Configuración de dispositivo (Printer settings)**.
4. Seleccione **Configuración de LAN (LAN settings)**.
5. Seleccione **Conexión directa inalámbrica (Wireless Direct)**.
6. Seleccione **Conectarse a un tel. inteligente (Connect to smartphone)**.
7. Seleccione **iPhone/iPad** para conectar con un iPhone/iPad, **Dispositivo Android (Android device)** para conectar con un dispositivo Android y **Otros (Others)** para conectar con otro dispositivo.

• iPhone/iPad

1. Seleccione **Código QR (QR Code)**.
2. Escanee el código QR que se muestra con la aplicación de cámara estándar para iPhone/



iPad o la aplicación  para teléfono inteligente/tableta.

La iPhone/iPad está conectada a la impresora.

»» Nota

- Si no se puede leer el código QR, seleccione  (Atrás) en el código QR que se muestra en la pantalla y conecte la impresora desde **Conectarse a un tel. inteligente (Connect to smartphone) > Otros (Others)**.

• Dispositivo Android (Android device)

1. Seleccione **Código QR (QR Code)**.
2. Escanee el código QR que se muestra con el dispositivo Android de una de las siguientes maneras.
 - Seleccione red y Wi-Fi en la configuración del dispositivo Android. Seleccione el icono del **código QR (QR code)** a la derecha de **Añadir red (Add network)** en la parte inferior de la lista de las conexiones Wi-Fi y escanee el código QR.
 - Escanee el código QR que se muestra con la aplicación de cámara estándar para



Android o la aplicación  para teléfono inteligente/tableta.

- Escanee el código QR que se muestra con una aplicación de lectura de códigos QR.

El dispositivo Android se conectará a la impresora.

»»» Nota

- Conexión directa inalámbrica mediante código QR puede utilizarse con Android 5.0 o posterior.
- Está disponible en Android 10o posterior para escanear el código QR desde la configuración y leer el código QR con la cámara estándar de Android.
- Dependiendo del teléfono inteligente/la tableta, el código QR puede no ser legible.
- Si no se puede leer el código QR, seleccione  (Atrás) en el código QR que se muestra en la pantalla y conecte la impresora desde **Conectarse a un tel. inteligente (Connect to smartphone) > Otros (Others)**.

• Otros (Others)

1. Seleccione **Siguiente (Next)**.

Se muestran el **Nombre de red (SSID) (Network name (SSID))** y la **Contraseña (Password)**.

»»» Nota

- Para mostrar la contraseña, seleccione **Mostrar contras. (Show password)**. Para ocultar la contraseña, seleccione **Ocultar contras. (Hide password)**.
- La contraseña es necesaria cuando se conecta el teléfono inteligente/la tableta/el ordenador a la impresora.

2. Seleccione "DIRECT-XXXX- ModelName" ("X" representa caracteres alfanuméricos) en el teléfono inteligente/la tableta/el ordenador.
3. Introduzca **Contraseña (Password)** en el teléfono inteligente/la tableta/el ordenador.

El teléfono inteligente/la tableta/el ordenador está conectado a la impresora.

»»» Nota

- Si la impresora está configurada para mostrar una pantalla de confirmación en **Confirmación solicitud conexión (Connection request confirmation)** de [Cambio de la configuración de Conexión directa inalámbrica](#), cuando el dispositivo compatible con la conexión directa inalámbrica se conecta a la impresora, se muestra en el panel de control de la impresora una pantalla de confirmación que solicita permiso para conectarse.
Asegúrese de que el nombre que aparece en el panel de control es el mismo que el de su dispositivo de comunicación inalámbrica y seleccione **Sí (Yes)**.

Puede imprimir desde su teléfono inteligente o tableta. Para ello, instale la aplicación. Descárguelo de App Store o de Google Play.

➡ Para un dispositivo iOS

➡ Para un dispositivo Android

Cambio de la configuración de Conexión directa inalámbrica



Cambie la configuración para la Conexión directa inalámbrica mediante el siguiente procedimiento.

1. Compruebe que la impresora está encendida.

2. Seleccione  (**Configuración (Setup)**) en la pantalla **INICIO (HOME)** y seleccione **Configuración de dispositivo (Printer settings)**.

»» Nota

- Si la opción **Config. administración usuarios (User management settings)** está activada, se muestra la pantalla de selección de usuario antes de que aparezca la pantalla **INICIO (HOME)**.

3. Seleccione **Configuración de LAN (LAN settings)**.
4. Seleccione **Conexión directa inalámbrica (Wireless Direct)**.

»» Nota

- Para cambiar la configuración de conexión directa inalámbrica, debe activar previamente la conexión directa inalámbrica.
Seleccione **Act./desact. Con. dir. inalámbr. (Enable/disable Wireless Direct)** en la pantalla de menú que se muestra al seleccionar **Conexión directa inalámbrica (Wireless Direct)** y activar Conexión directa inalámbrica.

5. Seleccione un elemento de configuración.

Desplácese hacia abajo si es necesario.

- **Ver config. (See settings)**

Se muestran los valores de configuración para el uso de la impresora con la Conexión directa inalámbrica.

- **Cambiar nombre de red (SSID) (Change network name (SSID))**

Cambie el identificador (SSID) para la conexión directa inalámbrica.

El identificador (SSID) es el nombre de la impresora (nombre de dispositivo) que se muestra en un dispositivo compatible con Conexión directa inalámbrica.

Siga el procedimiento que se indica a continuación para cambiar el identificador (SSID).

- Para la definición manual

1. Seleccione el identificador (SSID) que se muestra.

2. Realice cambios mediante el teclado que se muestra.
 3. Cuando haya terminado de hacer cambios, seleccione **OK**.
- Para la definición automática
 1. Seleccione **Actualizar automáticamente (Auto update)**
 2. Seleccione **Sí (Yes)**.Puede comprobar la configuración actualizada.

»»» Nota

- Para mostrar la contraseña, seleccione **Mostrar contras. (Show password)**. Para ocultar la contraseña, seleccione **Ocultar contras. (Hide password)**.

- **Cambiar contraseña (Change password)**

Cambie la contraseña de la conexión directa inalámbrica.

- Para la definición manual
 1. Seleccione **Cambiar manualmente (Change manually)**.
 2. Seleccione la contraseña que se muestra.
 3. Introduzca la nueva contraseña (hasta 10 caracteres).

Realice cambios mediante el teclado que se muestra.
 4. Cuando haya terminado de hacer cambios, seleccione **OK**.
- Para la definición automática
 1. Seleccione **Actualizar automáticamente (Auto update)**
 2. Seleccione **Sí (Yes)**.Puede comprobar la configuración actualizada.

»»» Nota

- Para mostrar la contraseña, seleccione **Mostrar contras. (Show password)**. Para ocultar la contraseña, seleccione **Ocultar contras. (Hide password)**.

- **Confirmación solicitud conexión (Connection request confirmation)**

Modifique la configuración de la pantalla de confirmación cuando se esté conectando un dispositivo compatible con Conexión directa inalámbrica a la impresora.

Si desea que la impresora muestre la pantalla para informarle de que un dispositivo compatible con Conexión directa inalámbrica se está conectando a la impresora, seleccione **ON**.

»»» Importante

- Para evitar que se produzca un acceso no autorizado, se recomienda seleccionar la configuración para mostrar la pantalla de confirmación.

- **Conmutador 2.4GHz/5GHz (2.4GHz/5GHz Switch)**

Cambie la frecuencia utilizada para la conexión directa inalámbrica.

Al utilizar Conexión directa inalámbrica (2,4 GHz), es posible que se produzca una desconexión si hay un altavoz Bluetooth cerca. Si la impresora admite 5 GHz, cambiar a 5 GHz minimizará el problema.

»» Nota

- Si modifica la configuración de Conexión directa inalámbrica de la impresora, también modificará la configuración del router inalámbrico del dispositivo.
- Esta página web contiene información sobre varios modelos. Dependiendo de las especificaciones de la impresora que esté utilizando, es posible que algunas de las características descritas (método de conexión, escáner/copia/fax, etc.) no se apliquen.

Para obtener detalles sobre las funciones de su impresora, consulte [Especificaciones](#).

No se puede imprimir (escanear) desde un teléfono inteligente/tableta

Si no puede imprimir (escanear) desde su teléfono inteligente/tableta, es posible que el teléfono inteligente/tableta no pueda comunicarse con la impresora.

Compruebe la causa del problema según el método de conexión.

- ➔ [No se puede establecer comunicación con la impresora mediante Wi-Fi](#)
- ➔ [No se puede conectar a una impresora mediante una conexión directa inalámbrica](#)

»» Nota

- En caso de problemas al imprimir con otros métodos de conexión o para obtener más información sobre cómo configurar cada método de conexión:
 - ➔ Uso del Servicio en la nube
 - ➔ Impresión desde un dispositivo iOS (AirPrint)



No se puede establecer comunicación con la impresora mediante Wi-Fi



Si su teléfono inteligente/tableta no puede comunicarse con la impresora, compruebe lo siguiente.

Comprobación 1 Compruebe el estado de la alimentación de la impresora y otros dispositivos de red (por ejemplo, el router inalámbrico), así como el teléfono inteligente y la tableta.

- Enciende o apaga la impresora o los dispositivos.
- Si el equipo ya está encendido, apague y encienda la corriente.
- Es posible que sea necesario resolver problemas del router inalámbrico (por ejemplo, actualizar el intervalo de una clave, resolver los problemas del intervalo de actualización de DHCP, el modo de ahorro de energía, etc.) o actualizar el firmware del router inalámbrico.

Para obtener más detalles, póngase en contacto con el fabricante del router inalámbrico.

Comprobación 2 Compruebe la configuración de su teléfono inteligente o tableta.

Asegúrese de que la Wi-Fi está activada en el dispositivo.

Para obtener información detallada, consulte el manual de instrucciones del dispositivo.

Comprobación 3 ¿Se ha conectado la impresora al router inalámbrico?

- Consulte el icono de la parte inferior izquierda de la pantalla táctil para comprobar el estado de conexión entre la impresora y el router inalámbrico.



Si no se muestra el icono , la Wi-Fi está desactivada. Active la comunicación inalámbrica en la impresora.

- Asegúrese de que la configuración de red de la impresora (por ejemplo, el nombre de la red (SSID) o la clave de red (password), etc.) coincide con la del router inalámbrico.

Para comprobar la configuración del router inalámbrico, consulte el manual de instrucciones que se suministra con el router inalámbrico o póngase en contacto con el fabricante.

Para comprobar la configuración de red actual de la impresora, imprima la información de la configuración de red o use el panel de control para mostrarla.

- Mostrar esta información en la pantalla táctil.
 - ➔ [Configuración de LAN](#)
- Imprimir la configuración de red.
 - ➔ [Impresión de la configuración de red](#)

»» Nota

- Si tiene un ordenador, Wi-Fi Connection Assistant le permite diagnosticar y reparar el estado de la red. Seleccione el enlace siguiente para descargar Wi-Fi Connection Assistant e instalarlo.
 - ➔ Comprobación del estado de conexión de la impresora mediante Wi-Fi Connection AssistantConsulte a continuación la información para iniciar Wi-Fi Connection Assistant.
 - Para Windows:
 - ➔ [Inicio de Wi-Fi Connection Assistant](#)
 - Para macOS:
 - ➔ [Inicio de Wi-Fi Connection Assistant](#)

Comprobación 4 ¿La configuración de red de su teléfono inteligente o tableta coincide con la del router inalámbrico?

Asegúrese de que la configuración de red de la impresora (por ejemplo, el nombre de la red (SSID) o la clave de red (contraseña), etc.) coincide con la del router inalámbrico.

Para comprobar la configuración de su teléfono inteligente/tableta, consulte el manual de instrucciones incluido con el dispositivo.

Si la configuración de red de su teléfono inteligente/tableta no coincide con la del router inalámbrico, modifique la configuración de red de aquel para que coincida con la del router inalámbrico.

Comprobación 5 Asegúrese de que la impresora no esté demasiado lejos del router inalámbrico.

Si la distancia entre la impresora y el router inalámbrico es demasiado grande, la señal de comunicación inalámbrica será débil. Coloque la impresora y el router inalámbrico de forma que estén cerca.

Comprobación 6 Puede haber un problema con la señal. Supervise el estado de la señal y mueva la impresora y el router inalámbrico tal como considere necesario.

Coloque el router inalámbrico y la impresora donde no existan obstáculos entre ambas. La calidad de la comunicación inalámbrica entre distintas habitaciones o plantas suele ser baja. Las comunicaciones inalámbricas pueden quedar obstaculizadas debido a materiales de construcción compuestos por metal u

hormigón. Si la impresora no puede comunicarse con el ordenador a través de una Wi-Fi debido a una pared, coloque la impresora y el ordenador en la misma habitación.

Si hay cerca un dispositivo, por ejemplo, un microondas que emite ondas de radio del mismo ancho de banda de frecuencia que el router inalámbrico, podrían aparecer interferencias. Aleje todo lo que pueda el router inalámbrico de las fuentes de interferencia.

Compruebe la intensidad de la señal en la pantalla táctil.

➔ [Uso de la Pantalla táctil](#)

»» Nota

- Si la página web no se puede imprimir con un dispositivo Android, es posible imprimirla cambiando la conexión Wireless Direct.

➔ [Conexión con Conexión directa inalámbrica](#)

Q No se puede establecer la comunicación con la impresora mientras se encuentra en el modo de Conexión directa inalámbrica

A

Si su teléfono inteligente/tableta no puede comunicarse con la impresora en el modo Conexión directa inalámbrica, compruebe lo siguiente.

Comprobación 1 Compruebe el estado de la alimentación de la impresora y del dispositivo (p. ej., teléfono inteligente/tableta).

Enciende o apaga la impresora o los dispositivos.

Si el equipo ya está encendido, apague y encienda la corriente.

Comprobación 2 Compruebe si el icono  se muestra en la pantalla táctil de la impresora.

Si no se muestra, la Conexión directa inalámbrica está desactivada. Active la Conexión directa inalámbrica.

Comprobación 3 Compruebe la configuración de su teléfono inteligente o tableta.

Asegúrese de que la Wi-Fi está activada en el dispositivo.

Para obtener información detallada, consulte el manual de instrucciones del dispositivo.

Comprobación 4 Compruebe que la impresora esté seleccionada como conexión para dispositivos (por ejemplo, teléfonos inteligente/tableta).

Seleccione el nombre de la red (SSID) para la conexión directa inalámbrica especificado para la impresora como destino de conexión para dispositivos.

Compruebe el destino en su dispositivo.

Para obtener más información, consulte el manual de instrucciones del dispositivo o visite el sitio web del fabricante.

Para comprobar el nombre de la red (SSID) para la Conexión directa inalámbrica para la impresora, imprima la información de configuración de la red o utilice el panel de control para mostrarlo.

- Mostrar esta información en la pantalla táctil.

➡ [Configuración de LAN](#)

- Imprimir la configuración de red.

➡ [Impresión de la configuración de red](#)

Comprobación 5 Compruebe que la contraseña de la Conexión directa inalámbrica para la impresora se haya introducido correctamente.

Para comprobar la contraseña especificada para la impresora, imprima la información de configuración de la red o utilice el panel de control para mostrarla.

- Mostrar esta información en la pantalla táctil.

➡ [Configuración de LAN](#)

- Imprimir la configuración de red.

➡ [Impresión de la configuración de red](#)

Comprobación 6 Asegúrese de que la impresora no esté demasiado lejos del dispositivo.

Si la distancia entre la impresora y el dispositivo es demasiado grande, la señal de comunicación inalámbrica será débil. Coloque la impresora y el dispositivo de forma que estén cerca.

Comprobación 7 Compruebe que ya haya conectados 5 dispositivos.

La Conexión directa inalámbrica no admite la conexión de más de 5 dispositivos.

▶▶▶ Nota

- Algunas impresoras admiten IEEE802.1X/EAP (WPA/WPA2/WPA3 Enterprise). Tenga en cuenta que cuando IEEE802.1X/EAP (WPA/WPA2/WPA3 Enterprise) se ajusta en **Activar (Enable)**, la Conexión directa inalámbrica se ajusta en **Desactivar (Disable)**.
- Esta página web contiene información sobre varios modelos. Dependiendo de las especificaciones de la impresora que esté utilizando, es posible que algunas de las características descritas (método de conexión, escáner/copia/fax, etc.) no se apliquen.

Para obtener detalles sobre las funciones de su impresora, consulte [Especificaciones](#).

Problemas de impresión

- **La impresora no imprime**
- **La impresora no coge o proporciona el papel/Error "No hay papel"**
- **Resolución de problemas de calidad de impresión**
- **Cambiar a Sin conexión (Windows)/No se puede establecer comunicación (Windows)**



La impresora no imprime



Comprobación 1 Compruebe que la impresora está encendida.

Espera hasta que aparezca la pantalla **INICIO (HOME)** en la pantalla táctil. Una vez transcurrido un determinado periodo de tiempo, la pantalla pasa al modo de reposo. En ese caso, toque la pantalla táctil.

Si no, asegúrese de que la impresora está conectada correctamente y pulse el botón **ACTIVADO (ON)** para encenderla.

La luz de **ACTIVADO (ON)** parpadea mientras la impresora se inicia. Espere hasta que la luz de **ACTIVADO (ON)** deje de parpadear y permanezca iluminada.

»» Nota

- Si se van a imprimir grandes volúmenes de datos, como fotografías u otros gráficos, el inicio de la impresión puede llevar más tiempo. Si la luz de **ACTIVADO (ON)** parpadea, el ordenador estará procesando los datos y enviándolos a la impresora. Espere a que se inicie la impresión.

Comprobación 2 Compruebe que se ha introducido correctamente el cassette.

Si hay algún objeto debajo de la impresora, el cassette no se puede insertar correctamente y se podría impedir la correcta alimentación del papel.

Asegúrese de que no haya objetos debajo de la impresora y empuje el cassette plano hacia la impresora hasta que se detenga.

➔ [Carga de papel normal en el cassette](#)

Comprobación 3 Asegúrese de que la impresora está correctamente conectada al ordenador.

Si está utilizando un cable USB, asegúrese de que esté correctamente conectado a la impresora y al ordenador. Cuando el cable USB esté firmemente conectado, compruebe lo siguiente:

- Si utiliza un dispositivo de relé, como un concentrador USB, desconéctelo, conecte la impresora directamente al equipo e intente imprimir de nuevo. Si la impresión se inicia normalmente, existe un problema con el dispositivo de relé. Póngase en contacto con el fabricante del dispositivo de relé.
- También podría haber un problema con el cable USB. Sustituya el cable USB y reintente la impresión.

Si utiliza la impresora con una conexión de red, asegúrese de que la impresora esté configurada correctamente para usarla en red.

➔ [No se puede encontrar la impresora en la red](#) (Windows/macOS)

»» Nota

- Wi-Fi Connection Assistant le permite diagnosticar y reparar el estado de la red.
Seleccione el enlace siguiente para descargar Wi-Fi Connection Assistant e instalarlo.

➔ Comprobación del estado de conexión de la impresora mediante Wi-Fi Connection Assistant

Consulte a continuación la información para iniciar Wi-Fi Connection Assistant.

– **Para Windows:**

➔ [Inicio de Wi-Fi Connection Assistant](#)

– **Para macOS:**

➔ [Inicio de Wi-Fi Connection Assistant](#)

Comprobación 4 Asegúrese de que la configuración del papel coincida con la información establecida para la bandeja posterior o el cassette.

Si la configuración del papel no coincide con la información establecida para la bandeja posterior o el cassette, aparece un mensaje de error en el panel de control. Siga las instrucciones del panel de control para resolver el problema.

▶▶▶ Nota

- Puede seleccionar si desea que aparezca el mensaje que impide la impresión defectuosa.
 - Para cambiar el ajuste de visualización de mensajes al imprimir mediante el panel de control de la impresora:
 - ➔ [Configuración de alimentación](#)
 - Para cambiar el ajuste de visualización de mensajes al imprimir mediante el controlador de la impresora:
 - ➔ [Cambio del modo de funcionamiento de la Impresora](#) (Windows)
 - ➔ [Cambio del modo de funcionamiento de la Impresora](#) (macOS)

Comprobación 5 Elimine los trabajos de impresión innecesarios si va a imprimir desde un ordenador.

• **Para Windows:**

➔ Eliminación de un trabajo de impresión no deseado

• **Para macOS:**

➔ [Eliminación de un trabajo de impresión no deseado](#)

Comprobación 6 ¿Se ha seleccionado el controlador de la impresora de la impresora durante la impresión?

La impresora no funcionará correctamente si utiliza el controlador de una impresora distinta.

• **Para Windows:**

Asegúrese de que esté seleccionado "Canon XXX series" (donde "XXX" es el nombre del modelo) en el cuadro de diálogo **Imprimir (Print)**.

»»» Nota

- Si hay varias impresoras registradas en el ordenador, defina su impresora como **Permitir que Windows administre mi impresora predeterminada (Let Windows manage my default printer)** para que se seleccione de manera predeterminada.
 - ➔ La Impresora predeterminada sigue cambiando (Windows)

• Para macOS:

Asegúrese de haber seleccionado el nombre de su impresora en **Printer** en el cuadro de diálogo de impresión.

»»» Nota

- Si varias impresoras se registran en el ordenador, seleccione **Definir como impresora predeterminada (Set as Default Printer)** en **Configuración del sistema (System Settings)** > **Impresoras y escáneres (Printers & Scanners)** para que una impresora sea la seleccionada de manera predeterminada.

Comprobación 7 ¿Está intentando imprimir un archivo de datos grande? (Windows)

Si está intentando imprimir un archivo de datos grande, la impresión tardará bastante tiempo en iniciarse.

Si la impresora no inicia la impresión después de un período de tiempo determinado, seleccione **Sí (On)** para **Prevención de pérdida de datos de impresión (Prevention of Print Data Loss)** en el cuadro de diálogo **Opciones de impresión (Print Options)**.

Para obtener más información, consulte la [Descripción de la ficha Configurar página](#).

»»» Importante

- Si selecciona **Sí (On)** para la opción **Prevención de pérdida de datos de impresión (Prevention of Print Data Loss)**, puede que se reduzca la calidad de impresión.
- Una vez finalizada la impresión, seleccione **No (Off)** para **Prevención de pérdida de datos de impresión (Prevention of Print Data Loss)**.

Comprobación 8 WSD El controlador de la impresora está activado, es posible que no pueda imprimir.



Seleccione **Configuración (Setup)** en la pantalla **INICIO (HOME)** > **Configuración de dispositivo (Printer settings)** > **Configuración de LAN (LAN settings)** > **Avanzada (Advanced)** > **Configuración de WSD (WSD settings)** en este orden y seleccione **Desactivar (Disable)** para **Activar/desactivar WSD (Enable/disable WSD)**.

Alternativamente, reinstale MP Drivers (Controlador de la impresora).

- ➔ Configurar

Comprobación 9 Reinicie el ordenador si lo está utilizando para imprimir.

Reinicie el ordenador y vuelva a intentar la impresión.

»»» Importante

- Para Windows:

Para reiniciar el ordenador, elija **Reiniciar (Restart)** en lugar de **Apagar (Shut down)**.



La impresora no coge o proporciona el papel/Error "No hay papel"



Comprobación 1 Compruebe que la impresora esté colocada en el lugar correcto.

Coloque la impresora sobre una mesa plana o una superficie similar.

Comprobación 2 Asegúrese de que el papel esté cargado en la bandeja posterior o cassette que se han especificado.

➔ [Carga de papel](#)

Comprobación 3 Asegúrese de lo siguiente cuando cargue el papel.

- Cuando cargue dos o más hojas de papel, alinee los bordes antes de cargarlo.
- Cuando cargue dos hojas o más, asegúrese de que la pila de papel no supere el límite de carga del papel.

No obstante, en función del tipo de papel o de las condiciones ambientales (humedad y temperaturas muy elevadas o bajas), puede que la alimentación del papel no se realice correctamente a la máxima capacidad. En tales casos, reduzca la cantidad de papel de cada carga a menos de la mitad del límite de carga del papel.

- Cargue siempre el papel en orientación vertical, con independencia de la orientación de impresión.
- Cuando cargue el papel en la bandeja posterior, hágalo con la cara de impresión hacia ARRIBA y alinee las guías de papel izquierda y derecha con la pila de papel.

➔ [Carga de papel](#)

- En el cassette, asegúrese de cargar solo **Papel normal (Plain Paper)**.
- Cuando cargue el papel en el cassette, hágalo con la cara de impresión hacia ABAJO y alinee las guías de papel izquierda/derecha/delantera con la pila de papel.

➔ [Carga de papel](#)

Comprobación 4 ¿Es el papel demasiado grueso o está demasiado curvado?

➔ [Tipos de soporte no compatibles](#)

Comprobación 5 Asegúrese de lo siguiente cuando cargue sobres o Hagaki.

- Cuando imprima en sobres, consulte [Carga de sobres en la bandeja posterior](#) y prepárelos antes de imprimir.

Una vez haya preparado los sobres, cárguelos con orientación vertical. Si coloca los sobres en horizontal, no entrarán correctamente.

Comprobación 6 Compruebe que los parámetros del tipo de soporte y del tamaño de papel se corresponden con los del papel cargado.

Comprobación 7 Asegúrese de que no haya objetos extraños en la bandeja posterior.

Si el papel se rompe en la bandeja posterior, consulte [Qué hacer con un atasco de papel](#) para retirarlo.

Si hay un objeto extraño dentro de la bandeja posterior, retírelo de acuerdo con el siguiente procedimiento.

1. Apague la impresora y desconecte el enchufe de la toma de corriente.
2. Doble una hoja A4 por la mitad e insértela horizontalmente en la bandeja posterior.

Inserte el papel de manera que su mano no toque directamente la parte en el centro de la bandeja posterior al retirar el objeto extraño.

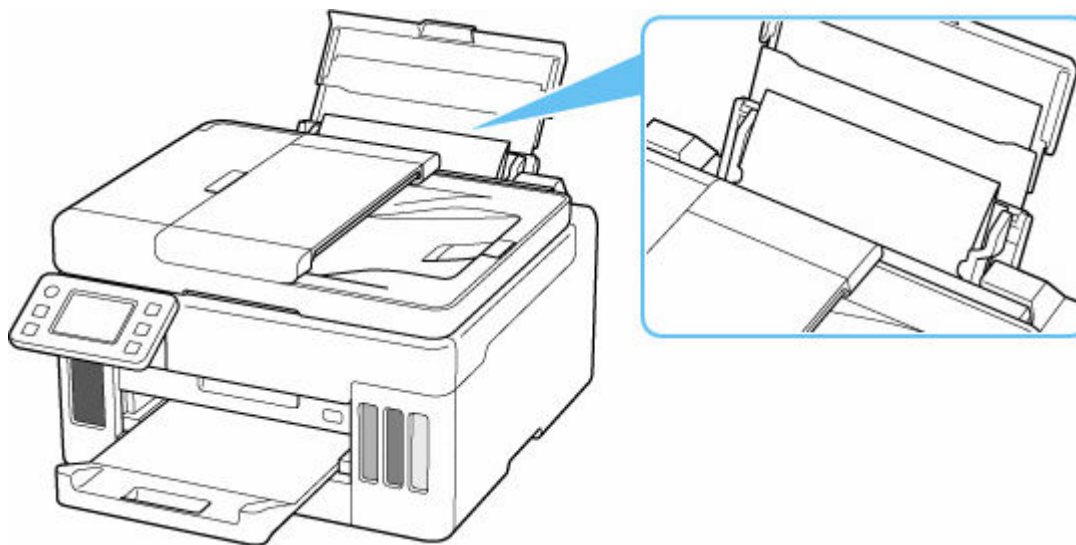

3. Retire el objeto extraño a mano con papel insertado.

Coloque su mano entre el papel que insertó y la bandeja posterior para retirar el objeto extraño.

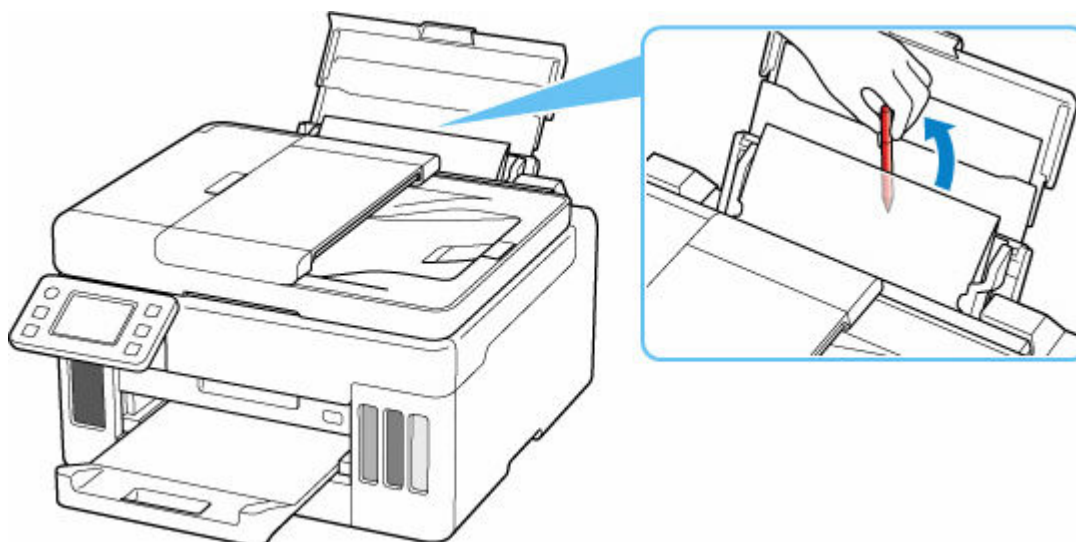



4. Retire el papel doblado insertado en el paso 2.

►►► Importante

- No incline la impresora ni la ponga boca abajo. Si lo hiciera, la tinta podría derramarse.

Comprobación 8 Limpie el rodillo de alimentación del papel.

➔ [Limpieza de los rodillos de alimentación del papel](#)

►►► Nota

- El rodillo de alimentación del papel al limpiarse, por lo que solo se debe realizar cuando sea necesario.

Comprobación 9 Si se introducen dos o más hojas de papel al mismo tiempo desde el cassette, limpie el interior del cassette.

➔ Limpieza de las almohadillas de los cassettes

Comprobación 10 ¿La unidad de transporte y la cubierta trasera están conectadas correctamente?

Consulte [Vista posterior](#) para las posiciones de la unidad de transporte y la cubierta trasera.

Si con estos procedimientos no consigue resolver el problema, póngase en contacto con el centro de servicio técnico de Canon más cercano para solicitar una reparación.

►►► Importante

- No incline la impresora cuando la mueva porque podría derramarse tinta.
- Cuando se transporte la impresora para su reparación, consulte la sección [Reparación de la impresora](#).



Resolución de problemas de calidad de impresión



Si el resultado de la impresión no es satisfactorio, ya sea porque aparecen rayas blancas o negras, líneas no alineadas/distorsionadas o colores no uniformes, compruebe en primer lugar los ajustes de la calidad de impresión y del papel.

Comprobación 1 Asegúrese de que **Objetivo de impresión pap. norm. (Print target for plain paper)** se haya establecido en **Texto y fotos (Text and photos)**.



Seleccione **(Configuración (Setup))** en la pantalla **INICIO (HOME) > Configuración de dispositivo (Printer settings) > Configuración impresión (Print settings)** y asegúrese de que **Objetivo de impresión pap. norm. (Print target for plain paper)** se haya ajustado en **Texto y fotos (Text and photos)**.

Si la opción **Objetivo de impresión pap. norm. (Print target for plain paper)** se ha establecido en **Solo texto (Text only)**, cámbiela a **Texto y fotos (Text and photos)**.

»»» Nota

- Si la opción **Config. administración usuarios (User management settings)** está activada, se muestra la pantalla de selección de usuario antes de que aparezca la pantalla **INICIO (HOME)**.

Comprobación 2 ¿La configuración del tamaño de página y del tipo de soporte coincide con el tamaño y el tipo de papel cargado?

Si esta configuración no coincide, no se podrá obtener el resultado adecuado.

Al imprimir fotografías o ilustraciones, una configuración incorrecta del tipo de papel puede reducir la calidad del color que se imprima.

Además, si imprime con una configuración de tipo de papel incorrecta, se puede rayar la superficie impresa.

El método para comprobar la configuración del papel y de la calidad de impresión será distinto según su impresora.

• Impresión desde la impresora

Compruebe la configuración mediante el panel de control de la impresora.

- ➔ [Elementos de configuración para la copia](#)
- ➔ [Elementos de configuración para la impresión de fotos mediante el panel de control](#)

• Impresión desde el ordenador

Cambie la configuración con el controlador de la impresora.

- ➔ [Configuración de la impresión básica](#)

- **Impresión desde su teléfono inteligente/tableta usando**



Compruebe la configuración en la aplicación.

➔ Imprimir fotos desde el teléfono inteligente

Comprobación 3 Asegúrese de que se ha seleccionado la calidad de impresión adecuada.

Seleccione una calidad de impresión adecuada para el papel y lo que se vaya a imprimir. Si advierte colores borrosos o no uniformes, suba el valor de la configuración de la calidad de impresión e imprima de nuevo.

»» Nota

- Cuando el texto o las líneas impresas sean delgadas, elimine la marca de verificación de **Imprimir códigos de barras y códigos de barras en 2D claros (Print barcodes and 2D barcodes clearly)**.

➔ [Descripción de la pestaña Configurar página](#)

Comprobación 4 Si el problema no se resuelve, haga clic en la ilustración que corresponda al problema.



La tinta no sale

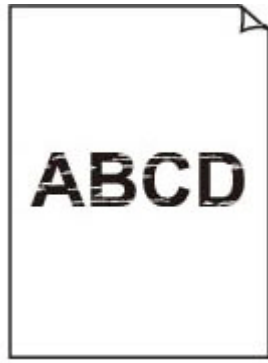

Borroso o difuso



Colores inexactos o en la sangría

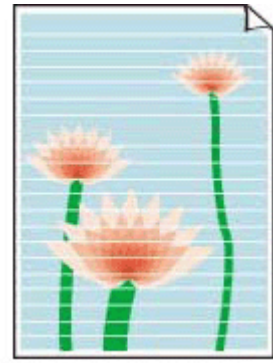

Rayas blancas



Rayas negras



Las líneas no están alineadas/ están distorsionadas

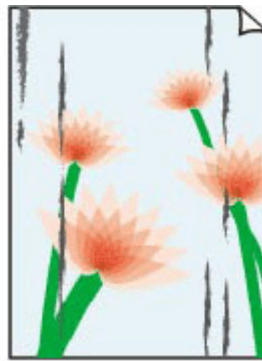

El papel queda manchado/La superficie impresa está rayada



La tinta se emborriona/El papel está curvado

| | Tokyo | London |
|------|--------|--------|
| Jan. | 12,000 | 10,500 |
| Feb. | 11,500 | 10,800 |
| Mar. | 13,800 | 12,800 |
| Apr. | 12,000 | 10,500 |
| May. | 11,500 | 10,800 |
| June | 13,800 | 12,800 |

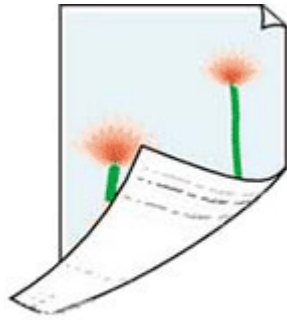

[Faltan líneas o están incompletas \(Windows\)](#)

[El reverso del papel queda manchado](#)

Colores con irregularidades

Colores con franjas

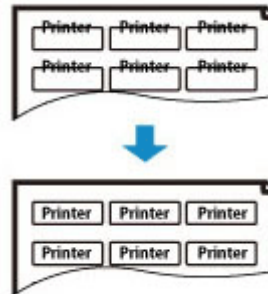
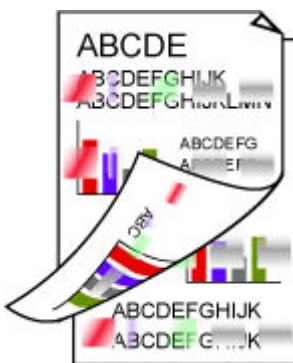

[El papel queda manchado durante la impresión automática a doble cara](#)

No se reconocen los códigos de barras impresos

La posición de impresión cambia

►►► Nota

- Esta página web contiene información sobre varios modelos. Dependiendo de las especificaciones de la impresora que esté utilizando, es posible que algunas de las características descritas (método de conexión, escáner/copia/fax, etc.) no se apliquen.

Para obtener detalles sobre las funciones de su impresora, consulte [Especificaciones](#).



La tinta no sale/Borroso o difuso/Colores inexactos en la sangría/ Rayas



La tinta no sale

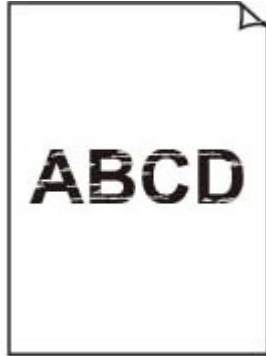

Borroso o difuso



Colores inexactos o en la sangría

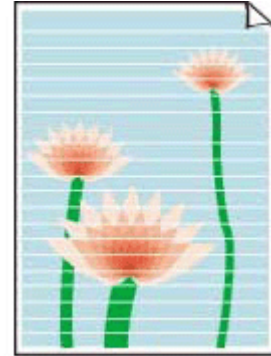

Rayas blancas



Rayas negras



»» Nota

- Si las impresiones están en blanco, el negro no se imprime, es tenue o tiene un tinte azul o rojo, consulte esta página web.

Comprobación 1 Compruebe la configuración del papel y la calidad de impresión.

➔ [Resolución de problemas de calidad de impresión](#)

Comprobación 2 ¿Están obstruidos los inyectores del cabezal de impresión?

Imprima el patrón de prueba de los inyectores para determinar si la tinta sale correctamente por los inyectores de los cabezales de impresión.

Paso 1 Imprima un patrón de prueba de los inyectores.

Tras imprimir el modelo de prueba de inyectores, examínelo.

- Desde la impresora
 - ➔ [Impresión del patrón de prueba de los inyectores](#)

Si el patrón no se imprime correctamente, compruebe si el depósito de tinta para el color problemático está vacío.

Si el depósito de tinta no está vacío, vaya al siguiente paso.

Paso 2 Limpie el cabezal de impresión.

Tras limpiar el cabezal de impresión, imprima el modelo de prueba de los inyectores y compruebe el resultado.

- Desde la impresora
 - ➔ [Limpieza del cabezal de impresión](#)

Si todavía no mejora, vaya al siguiente paso.

Paso 3 Limpie el cabezal de impresión de nuevo.

Tras limpiar el cabezal de impresión de nuevo, imprima el modelo de prueba de los inyectores y compruebe el resultado.

Si todavía no mejora, vaya al siguiente paso.

Paso 4 Limpie el cabezal de impresión a fondo.

Tras limpiar el cabezal de impresión a fondo, imprima el modelo de prueba de los inyectores y compruebe el resultado.

- Desde la impresora
 - ➔ [Limpieza a fondo de los cabezales de impresión](#)

Si no mejora, apague la impresora, espere más de 24 horas sin desconectar el cable de alimentación y vaya al siguiente paso.

Paso 5 Limpie el cabezal de impresión a fondo de nuevo.

Tras limpiar el cabezal de impresión a fondo de nuevo, imprima el modelo de prueba de los inyectores y compruebe el resultado.

Si todavía no mejora, vaya al siguiente paso.

Paso 6 Solicite una reparación.

Si el problema no se soluciona tras realizar una limpieza a fondo del cabezal de impresión dos veces, el cabezal de impresión podría estar dañado. Póngase en contacto con el centro de servicio técnico de Canon más cercano para solicitar una reparación.

Para obtener más información sobre la impresión del patrón de prueba de los inyectores, la limpieza del cabezal de impresión y la limpieza a fondo del cabezal de impresión, consulte [Si la impresión pierde intensidad o es irregular](#).

Comprobación 3 Si utiliza papel con una única superficie imprimible, compruebe la cara imprimible correcta del papel.

Si se imprime en la cara equivocada de este tipo de papel, la impresión puede quedar borrosa o la calidad de las copias quizás no sea buena.

Cuando cargue el papel en la bandeja posterior, hágalo de forma que la cara imprimible esté hacia arriba.

Cuando cargue el papel en el cassette, hágalo de forma que la cara imprimible esté hacia abajo.

Consulte el manual de instrucciones proporcionado con el papel para obtener más información sobre la cara imprimible.

- **Cuando copie, consulte también los apartados siguientes:**

Comprobación 4 ¿Está sucio el cristal de la platina?

Limpie el cristal de la platina.

- ➔ Limpieza de la Platina y Cubierta de documentos

Comprobación 5 ¿El cristal de la platina, la parte interior de la cubierta de documentos o el cristal del ADF están sucios?

Limpie el cristal de la platina, la parte interior de la cubierta de documentos o el cristal del ADF y, a continuación, vuelva a cargar el documento.

- ➔ Limpieza de la Platina y Cubierta de documentos
- ➔ Limpieza del ADF (alimentador automático de documentos)

»» Nota

- Si el cristal del ADF está sucio, aparecerán rayas negras en el papel, como se muestra a continuación.



Comprobación 6 Asegúrese de que el original esté cargado correctamente en la platina.

Cuando cargue el original en la platina, cárguelo con la cara que se va a copiar hacia abajo.

- ➔ [Carga de originales](#)

Comprobación 7 ¿Es la fuente de copia un papel impreso por la impresora?

Si utiliza una copia impresa con esta impresora como original, la calidad de impresión podría reducirse en función de las condiciones del original.

Imprima directamente desde la impresora o vuelva a imprimir desde el ordenador si puede volver a imprimir desde él.

Comprobación 8 Si la tinta no sale.

- ➔ Realice la Sustitución de la tinta en el cabezal de impresión

»» Nota

- Aunque puede entrar aire en el tubo de tinta, no se trata de un funcionamiento defectuoso. No es ningún problema si el patrón de prueba de inyectores se imprime correctamente.



Impreso en blanco y negro



Si la tinta utilizada por la impresora se ajusta en **Solo tinta negra (Black only)**, las impresiones de un ordenador, etc. se imprimirán en blanco y negro.



Para imprimir en color, seleccione **Configuración (Setup)** en la pantalla **INICIO (HOME)** > **Configuración de dispositivo (Printer settings)** > **Configuración otras impresoras (Other printer settings)** y ajuste **Forzar selección depósito tinta (Force ink tank selection)** en **Todos los depósitos de tinta (All ink tanks)**.

»» Nota

- Si la opción **Config. administración usuarios (User management settings)** está activada, se muestra la pantalla de selección de usuario antes de que aparezca la pantalla **INICIO (HOME)**.
- Si imprime desde el panel de control de la impresora, la impresora imprime en color, independientemente de la configuración de tinta utilizada por la impresora.



Las líneas no están alineadas/están distorsionadas



»»» Nota

- Para el caso de desalineación o distorsión, consulte esta página web.

Comprobación 1 Compruebe la configuración del papel y la calidad de impresión.

➔ [Resolución de problemas de calidad de impresión](#)

Comprobación 2 Ejecute la alineación del cabezal de impresión.

Si las líneas impresas no están alineadas/están distorsionadas o el resultado de la impresión no es satisfactorio por cualquier otro motivo, ajuste la posición del cabezal de impresión.

➔ [Alineación del cabezal de impresión](#)

»»» Nota

- Si el problema no se soluciona tras realizar la alineación del cabezal de impresión, alinee el cabezal de impresión manualmente.

➔ [Alineación manual del cabezal de impresión](#)

Comprobación 3 Aumente la calidad de impresión e intente imprimir de nuevo.

Si se incrementa la calidad de impresión mediante el panel de control de la impresora o desde el ordenador, es posible que mejore el resultado de la impresión.



La superficie impresa queda manchada/está rayada/La tinta se emborrona/El papel está curvado/El papel queda manchado durante la impresión automática a doble cara

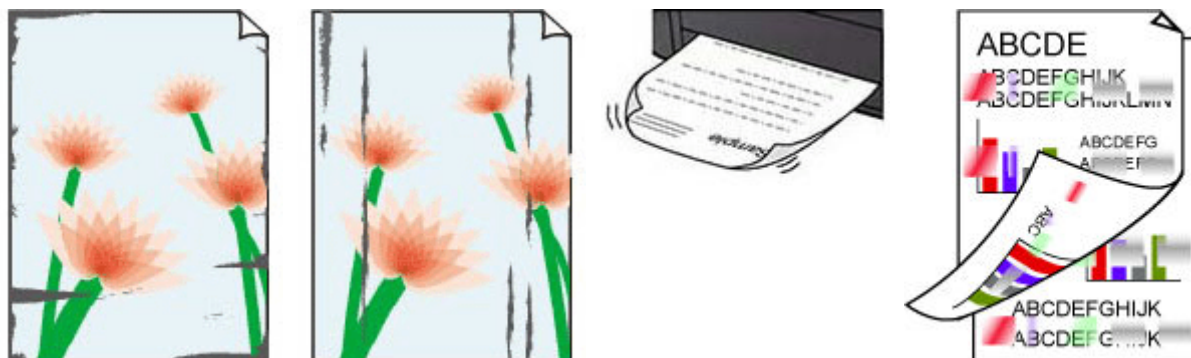

Comprobación 1 Compruebe la configuración del papel y la calidad de impresión.

➔ [Resolución de problemas de calidad de impresión](#)

Comprobación 2 Compruebe el tipo de papel.

Asegúrese de que utiliza el papel adecuado para imprimir lo que desee. Para imprimir datos con una alta saturación de color, como fotografías o imágenes con colores oscuros, se recomienda usar **Papel Fotográfico Brillo II (Photo Paper Plus Glossy II)** u otro papel especial de la marca Canon.

➔ [Tipos de soporte compatibles](#)

Comprobación 3 Cargue el papel antes de corregir su curvatura.

Cuando utilice **Papel Fotog. Plus Semi Brillante (Photo Paper Plus Semi-gloss)**, aunque la hoja esté curvada, cargue las hojas de una en una tal como están. Si enrolla este papel en la dirección contraria para alisarlo, puede romperse la superficie del papel y reducirse la calidad de impresión.

Se recomienda volver a colocar en el paquete el papel que no se utilice y colocarlo sobre una superficie plana.

- **Papel normal:**

Dé la vuelta al papel y vuelva a cargarlo para imprimir en la otra cara.

- **Otro papel, como por ejemplo sobre o Hagaki:**

Si la curvatura en las esquinas del papel tiene una altura mayor que 3 mm/0,1 pulgadas (A), puede que el papel se manche o que no entre correctamente. Siga estas instrucciones para corregir la curvatura del papel.



1. Enrolle el papel en la dirección opuesta a la curvatura tal como muestra la siguiente ilustración.



2. Compruebe que el papel ha quedado plano.

Cuando imprima en el papel al que se le haya corregido la curvatura, le recomendamos imprimir las hojas de una en una.

»» Nota

- Dependiendo del tipo de papel, puede mancharse o no entrar correctamente, aunque no esté curvado hacia dentro. Siga las instrucciones que se describen a continuación para curvar el papel hacia fuera con una altura no superior a 3 mm/0,1 pulgadas (C) antes de imprimir. Esto podría mejorar el resultado de la impresión.

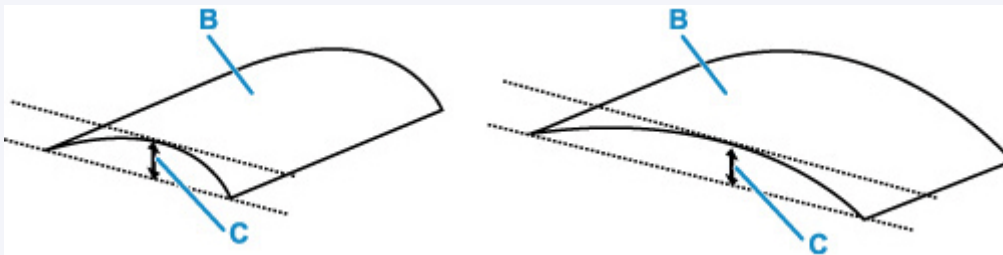

(B) Cara de impresión

Se recomienda introducir las hojas del papel que se ha curvado hacia fuera de una en una.

Comprobación 4 Configure la impresora para evitar la abrasión del papel.

Al ajustar el parámetro para evitar la abrasión del papel, aumentará el espacio entre el cabezal de impresión y el papel. Si la abrasión del papel sigue apareciendo incluso al establecer correctamente el tipo de soporte para que coincida con el papel cargado, configure la impresora para evitar la abrasión del papel mediante el panel de control o el ordenador.

Esta opción puede reducir la velocidad de impresión.

* Cuando haya acabado de imprimir, desactive esta opción. De lo contrario, se aplicará a los futuros trabajos de impresión.



Seleccione **(Configuración (Setup))** en la pantalla **INICIO (HOME)**, seleccione **Configuración de dispositivo (Printer settings) > Configuración impresión (Print settings)** en este orden y, a continuación, ajuste **Evitar abrasión del papel (Prevent paper abrasion)** en **ON**.

➔ [Cambio de la configuración desde el panel de control](#)

▶▶▶ Nota

- Si la opción **Config. administración usuarios (User management settings)** está activada, se muestra la pantalla de selección de usuario antes de que aparezca la pantalla **INICIO (HOME)**.

Comprobación 5 Si hay corrimiento de tinta, asegúrese de que se haya marcado **Mejorar sangrado y espesor de texto/líneas negras (papel normal) (Improve bleeding and thickened black text/lines (plain paper))**. (Windows)

Es posible mejorar el corrimiento de los caracteres y las líneas al imprimir en **Papel normal (Plain Paper)**.

Ajústelo en el cuadro de diálogo **Opciones de impresión (Print Options)** en la hoja **Configurar página (Page Setup)** del controlador de la impresora.

Restablecer el ajuste después de la impresión.

➔ [Cuadro de diálogo Opciones de impresión](#)

Comprobación 6 Cuando utilice papel normal, seleccione la configuración **Red. manc. tinta en papel normal (Reduce plain paper ink smudges)**.

Dependiendo de las características del papel normal, es menos probable que la tinta se fije en el papel.

Como consecuencia, puede mancharse los dedos con tinta al tocar el papel impreso directamente después de imprimir, o la tinta de la superficie del papel puede adherirse al reverso del mismo en el modo de impresión a doble cara. En tales casos, seleccione la configuración **Red. manc. tinta en papel normal (Reduce plain paper ink smudges)** en el panel de control de la impresora.

➔ [Configuración de la impresión](#)

Seleccione (**Configuración (Setup)**) en la pantalla **INICIO (HOME)** > **Configuración de dispositivo (Printer settings)** > **Configuración impresión (Print settings)** en este orden y, a continuación, seleccione el nivel de configuración **Red. manc. tinta en papel normal (Reduce plain paper ink smudges)** de acuerdo con el nivel de manchas.

➔ [Cambiar configuración usando el panel de control de la impresora](#)

▶▶▶ Nota

- Al aplicar esta configuración, es posible que la velocidad de impresión sea más lenta o que disminuya la calidad de impresión.

Comprobación 7 Si el brillo está establecido como bajo, aumente el ajuste del brillo e intente imprimir de nuevo.

Cuando se usa **Papel normal (Plain Paper)** para imprimir imágenes con un brillo bajo, el papel puede absorber demasiada tinta y ondularse, lo que provoca su abrasión.

- Impresión desde el ordenador (Windows)

Compruebe la configuración del brillo en el controlador de la impresora.

➔ [Ajuste del brillo](#)

Comprobación 8 ¿Está sucio el cristal de la platina?

Limpie el cristal de la platina.

➔ Limpieza de la Platina y Cubierta de documentos

Comprobación 9 ¿Está sucio el rodillo de alimentación del papel?

Limpie el rodillo de alimentación del papel.

➔ [Limpieza de los rodillos de alimentación del papel](#)

»» Nota

- El rodillo de alimentación del papel al limpiarse, por lo que solo se debe realizar cuando sea necesario.

Comprobación 10 ¿Está sucio el interior de la impresora?

Durante la impresión a dos caras, puede quedar algo de tinta en el interior de la impresora, lo que puede provocar que las copias impresas salgan manchadas.

Realice el proceso de limpieza de la placa inferior para limpiar el interior de la impresora.

➔ [Limpieza del interior de la impresora \(Limpieza de placa inferior\)](#)

»» Nota

- Para evitar que se manche el interior de la impresora, asegúrese de establecer correctamente el tamaño del papel.

Comprobación 11 Establezca el tiempo de secado de la tinta.

De esta forma, la superficie impresa podrá secarse y se evitará que el papel se manche o se raye.

• Para Windows:

Establezca el tiempo de espera con la IU remota.

1. Abra la **IU remota (Remote UI)** en el navegador web del dispositivo.

➔ Cambios de configuración / Mostrar el estado de la impresora mediante el navegador web

2. Seleccione **Iniciar sesión (Log in)** en la UI remota.

»» Nota

- Si especifica una contraseña de administrador, introduzca la contraseña.

3. Seleccione **Configuración de impresora (Printer settings)**

4. Seleccione **Tiempo de secado (Ink drying wait time)**.

• Para macOS:

Establezca el tiempo de espera con la IU remota.

➔ [Apertura de la IU remota para mantenimiento](#)



Faltan líneas o están incompletas (Windows)

| | Tokyo | London |
|------|--------|--------|
| Jan. | 12,000 | 10,500 |
| Feb. | 11,500 | 10,800 |
| Mar. | 13,800 | 12,800 |
| Apr. | 12,000 | 10,500 |
| May. | 11,500 | 10,800 |
| June | 13,800 | 12,800 |



Comprobación 1 ¿Está utilizando la función de impresión de diseño de página o de margen de encuadernación?

Cuando se utilizan la función de impresión de diseño de página o de margen de encuadernación, puede que no se imprimen las líneas finas. Intente ensanchar las líneas del documento.

Comprobación 2 ¿Está intentando imprimir un archivo de datos grande? (Windows)

Si está intentando imprimir un archivo de datos grande, es posible que la impresión no se realice correctamente debido a la falta de datos de impresión.

Seleccione **Sí (On)** para **Prevención de pérdida de datos de impresión (Prevention of Print Data Loss)** en el cuadro de diálogo **Opciones de impresión (Print Options)** del controlador de la impresora.

Para obtener más información, consulte la [Descripción de la ficha Configurar página](#).

»»» Importante

- Si selecciona **Sí (On)** para la opción **Prevención de pérdida de datos de impresión (Prevention of Print Data Loss)**, puede que se reduzca la calidad de impresión.
- Una vez finalizada la impresión, seleccione **No (Off)** para **Prevención de pérdida de datos de impresión (Prevention of Print Data Loss)**.



El reverso del papel queda manchado

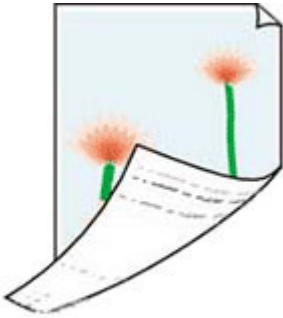

Comprobación 1 Compruebe la configuración del papel y la calidad de impresión.

➔ [Resolución de problemas de calidad de impresión](#)

Comprobación 2 Realice el proceso de limpieza de la placa inferior para limpiar el interior de la impresora.

➔ [Limpieza del interior de la impresora \(Limpieza de placa inferior\)](#)

▶▶▶ Nota

- Durante la impresión a dos caras o con un uso intensivo de impresión, se puede manchar de tinta el interior de la impresora.



Cambiar a Sin conexión (Windows)/No se puede establecer comunicación (Windows)



Si la impresora no se puede comunicar con el ordenador, se puede mostrar el mensaje de error "Sin conexión" al imprimir. Para volver a conectar la impresora, intente lo siguiente.

1. Compruebe la conexión (USB/Wi-Fi/LAN cableada).

Para la conexión USB:

Asegúrese de que el ordenador reconozca la impresora conectada mediante USB.

Para conexiones Wi-Fi/LAN cableada:

Asegúrese de que aparezca el icono  o  en la pantalla táctil de la impresora.

2. Apague la impresora y vuelva a encenderla.

Confirme que el modo sin conexión se haya desactivado. Si la impresora sigue sin conexión, pase al siguiente paso.

3. Compruebe el nombre de MP Drivers (controlador de la impresora).

Compruebe que los nombres de la impresora y MP Drivers (el controlador de la impresora) coincidan. Desde Windows 10, el método de gestión de la impresora que se usa normalmente ha cambiado. Establezca el MP Drivers (controlador de la impresora) de la impresora que está utilizando como **predeterminado (default)**.

- ➔ La Impresora predeterminada sigue cambiando (Windows)

Confirme que el modo sin conexión se haya desactivado. Si la impresora sigue sin conexión, pase al siguiente paso.

4. Asegúrese de que la impresora no esté ajustada en el modo **Usar impresora sin conexión (Use Printer Offline)**.

Para Windows 11:

1. Abra Establecer impresoras y escáneres.
2. Haga clic en el nombre de la impresora que desee configurar.
3. Haga clic en **Configuración de impresión (Print settings)**.

Se abre la ventana Configuración impresión.

4. Haga clic en la hoja **Mantenimiento (Maintenance)**.

5. Haga clic en **Ver estado de la impresora (View Printer Status)**.

Se muestra la ventana Canon IJ Status Monitor.

6. Haga clic en **Mostrar cola de impresión (Display Print Queue)** de la ventana CanonIJStatus Monitor.

Se muestra la ventana Cola de impresión.

7. Haga clic en **Impresora (Printer)** en la ventana que se muestra.

Asegúrese de que no se haya seleccionado **Usar impresora sin conexión (Use Printer Offline)**.

Si se ha seleccionado, haga clic en **Usar impresora sin conexión (Use Printer Offline)** para anular la selección de esa opción.

Confirme que el modo sin conexión se haya desactivado. Si la impresora sigue sin conexión, pase al siguiente paso.

Para Windows 10:

1. Abra Establecer impresoras y escáneres.

2. Haga clic en el nombre de la impresora que desea configurar y seleccione **Abrir cola (Open queue)**.

Se muestra la ventana Cola de impresión.

3. Haga clic en **Impresora (Printer)** en la ventana que se muestra.

Asegúrese de que no se haya seleccionado **Usar impresora sin conexión (Use Printer Offline)**.

Si se ha seleccionado, haga clic en **Usar impresora sin conexión (Use Printer Offline)** para anular la selección de esa opción.

Confirme que el modo sin conexión se haya desactivado. Si la impresora sigue sin conexión, pase al siguiente paso.

5. Para conexiones Wi-Fi/LAN cableada, utilice Wi-Fi Connection Assistant para cambiar los ajustes.

Diagnostique y repare las conexiones de red usando Wi-Fi Connection Assistant.

Descargue Wi-Fi Connection Assistant de la siguiente página e instálelo en el ordenador.

➡ Comprobación del estado de conexión de la impresora mediante Wi-Fi Connection Assistant

Consulte a continuación la información para iniciar Wi-Fi Connection Assistant.

➡ [Inicio de Wi-Fi Connection Assistant](#)

Confirme que el modo sin conexión se haya desactivado. Si la impresora sigue sin conexión, pase al siguiente paso.

6. Desinstale MP Drivers (controlador de la impresora) y vuelva a instalar MP Drivers (controlador de la impresora).

Si la versión de MP Drivers (controlador de la impresora) es antigua o no está instalada correctamente, es posible que no pueda imprimir.

Confirme que el modo sin conexión se haya desactivado. Si la impresora sigue sin conexión, pase al siguiente paso.

7. Reinicie el ordenador.

El ordenador puede ser inestable por alguna razón. Reinicie el ordenador y vuelva a intentar la impresión.

Importante

- Para reiniciar el ordenador, elija **Reiniciar (Restart)** en lugar de **Apagar (Shut down)**.

Problemas de escaneado (Windows)

- Problemas de escaneado

Problemas de escaneado

- El escáner no funciona
- ScanGear (controlador de escáner) no se inicia



El escáner no funciona



Comprobación 1 Compruebe que el escáner o la impresora están encendidos.

Comprobación 2 Compruebe si hay algún error de impresora.

Para conocer los mensajes, consulte [Si se produjo un error](#).

Comprobación 3 Conecte el cable USB a un puerto USB distinto del equipo.

Comprobación 4 Si el cable USB está conectado a un concentrador USB, retírelo del concentrador USB y conéctelo a un puerto USB del equipo.

Comprobación 5 Con la conexión de red, compruebe la conexión del estado y vuelva a conectarlo como sea necesario.

➔ [Configuración para escanear en red](#)

Comprobación 6 Reinicie el ordenador.

Comprobación 7 Vuelva a instalar los MP Drivers desde el CD-ROM de instalación o desde nuestro sitio web.



ScanGear (controlador de escáner) no se inicia



Comprobación 1 Asegúrese de que los MP Drivers estén instalados.

Si no están instalados, instale MP Drivers desde el CD-ROM de instalación o desde nuestro sitio web.

Comprobación 2 Seleccione el escáner o la impresora en el menú de la aplicación.

▶▶▶ Importante

- Si el nombre del escáner o la impresora aparece varias veces, seleccione el que no incluye WIA.

▶▶▶ Nota

- El funcionamiento puede variar dependiendo de la aplicación.
- Utilice el controlador WIA al escanear con una aplicación compatible con WIA.

➡ Escaneado con el controlador WIA

Comprobación 3 Asegúrese de que la aplicación es compatible con TWAIN.

No es posible iniciar ScanGear (controlador de escáner) desde aplicaciones incompatibles con TWAIN.

Comprobación 4 Escanee y guarde imágenes con Scan Utility y abra los archivos en su aplicación.

Problemas de escaneado (macOS)

- Problemas de escaneado

Problemas de escaneado

- El escáner no funciona
- El controlador de escáner no se inicia



El escáner no funciona



Comprobación 1 Compruebe que el escáner o la impresora estén encendidos.

Comprobación 2 Compruebe si hay algún error de impresora.

Para conocer los mensajes, consulte Si se produjo un error.

Comprobación 3 Con la conexión de red, compruebe la conexión del estado y vuelva a conectarlo como sea necesario.

Comprobación 4 Mediante la conexión USB, conecte el cable USB a un puerto USB distinto del ordenador.

Comprobación 5 Si el cable USB está conectado a un concentrador USB, retírelo del concentrador USB y conéctelo a un puerto USB del equipo.

Comprobación 6 Reinicie el ordenador.

Comprobación 7 Para escanear desde el panel de control de la impresora con conexión USB, haga clic en **Conf. de escaneo desde panel de control (Scan-from-Operation-Panel Settings)** en el cuadro de diálogo **Configuración (Configuración general) (Settings (General Settings))** y, a continuación, compruebe que las casillas siguientes estén seleccionadas.

- El escáner o la impresora
- **Activa el escaneo desde el panel de control (Enables scanning from the operation panel)**



El controlador de escáner no se inicia



Comprobación 1 Asegúrese de que el software de la aplicación es compatible con AirPrint.

Comprobación 2 Seleccione el escáner o la impresora en el menú de la aplicación.

»» Nota

- El funcionamiento puede variar dependiendo de la aplicación.

Comprobación 3 Escanee y guarde imágenes con IJ Scan Utility Lite y abra los archivos en su aplicación.

Comprobación 4 Su escáner puede estar bloqueado. (Solo escáneres personales)

Si IJ Scan Utility Lite o la aplicación se están ejecutando, salga. Desplace el interruptor de bloqueo del escáner a la posición de liberación (); a continuación, vuelva a conectar el cable USB.

Problemas mecánicos

- **La impresora no se enciende**
- **La Impresora se apaga inesperadamente o repetidamente**
- **Problemas de conexión USB**
- **Cambio de la conexión de impresora a la red o a dispositivos**
- **Aparece un idioma incorrecto en el Panel de control**



La impresora no se enciende



Comprobación 1 Pulse el botón **ACTIVADO (ON)**.

→ [Encendido y apagado de la impresora](#)

Comprobación 2 Asegúrese de que el cable de alimentación está adecuadamente conectado a la impresora y, a continuación, vuelva a encenderla.

Comprobación 3 Desenchufe la impresora y, transcurridos al menos 2 minutos, vuelva a enchufarla y encenderla.

Si con este procedimiento no consigue resolver el problema, póngase en contacto con el centro de servicio técnico de Canon más cercano para solicitar una reparación.



La Impresora se apaga inesperadamente o repetidamente



Comprobación Si la impresora se ha configurado para apagarse automáticamente pasado un determinado período, desactive esta opción.

Si ha configurado la impresora para que se apague automáticamente tras un período de tiempo específico, la alimentación se apagará automáticamente una vez haya transcurrido ese período.

»» Nota

- Si se cambia esta configuración, el consumo de energía puede aumentar.

1. Compruebe que la impresora está encendida.



2. Seleccione **(Configuración (Setup))** en la pantalla **INICIO (HOME)**.

»» Nota

- Si la opción **Config. administración usuarios (User management settings)** está activada, se muestra la pantalla de selección de usuario antes de que aparezca la pantalla **INICIO (HOME)**.

3. Seleccione **ECO**.

4. Seleccione **Control alim. (Power control)**.

5. Seleccione **Usar control de alimen. auto. (Use auto power control)**.

6. Seleccione **Apagado autom. (Auto power off)**.

7. Seleccione **Nunca (Never)**.

La configuración para apagar el equipo automáticamente está desactivada.

»» Nota

- Puede ajustar la función de programación de la IU remota para encender o apagar la impresora a una hora especificada.



Problemas de conexión USB



Si la impresora conectada al ordenador mediante USB no se reconoce, compruebe los siguientes elementos.

➔ [USB Conexión no reconocida](#)

Pueden ocurrir los siguientes problemas aunque se reconozca la conexión USB.

- La impresión (escaneado) es lenta.
- La conexión Hi-Speed USB no funciona.
- Aparece un mensaje como "**Este dispositivo puede funcionar más rápidamente (This device can perform faster)**" (Windows).

Si es así, compruebe lo siguiente.

➔ [USB La conexión no funciona correctamente](#)

»» Nota

- Si el entorno del sistema no es compatible con la conexión Hi-Speed USB, la impresora funcionará a la más lenta de velocidad completa o baja velocidad. En este caso, la impresora funcionará correctamente, pero la velocidad de impresión (escaneado) puede que sea más lenta debido a la velocidad de comunicación.

USB Conexión no reconocida

Comprobación 1 Compruebe que la impresora está encendida.

Comprobación 2 Desconecte el cable USB de la impresora y el ordenador y, a continuación, vuelva a conectarlo.

Tal y como se muestra en la ilustración siguiente, el puerto USB se encuentra en la parte posterior de la impresora.

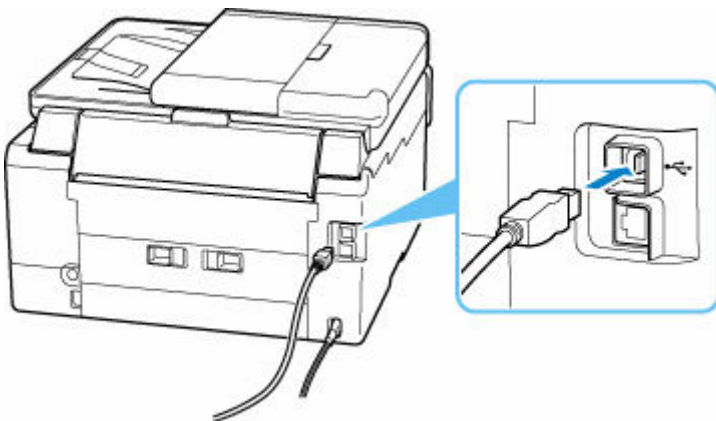

»»» Importante

- Compruebe la orientación del conector "Tipo B" y conecte con la impresora. Para obtener más detalles, consulte el manual de instrucciones suministrado con el cable USB.

Comprobación 3 Compruebe que se haya seleccionado **Activar soporte bidireccional (Enable bidirectional support)** en la hoja **Puertos (Ports)** del cuadro de diálogo **Propiedades de la impresora (Printer properties)**(Windows).

De lo contrario, márquelo para habilitar la compatibilidad bidireccional.

- ➔ [Apertura de la pantalla de configuración del controlador de impresora](#)

Comprobación 4 Inicialice la configuración de la impresora.



Seleccione **(Configuración (Setup))** en la pantalla **INICIO (HOME) > Configuración de dispositivo (Printer settings) > Restablecer configuración (Reset settings) > Restablecer todo (Reset all)**.

- ➔ [Restablecer configuración](#)

Tras inicializar la configuración de la impresora, vuelva a realizar la configuración.

Consulte la Guía de configuración y vuelva a realizar la configuración.

USB La conexión no funciona correctamente

Comprobación Compruebe lo siguiente para asegurarse de que el entorno del sistema admite la conexión Hi-Speed USB.

- Los tipos de cables USB que se pueden usar difieren en función de la impresora. Compruebe la forma de la conexión del puerto USB de la impresora.

- ➔ ¿Qué es un cable USB?

- ¿El puerto USB del ordenador es compatible con la conexión Hi-Speed USB?

- ¿El cable USB o el concentrador USB son compatibles con la conexión Hi-Speed USB?

Asegúrese de usar un cable Hi-Speed USB homologado. Se recomienda que el cable USB no tenga una longitud superior a 3 metros/10 pies aproximadamente.

- ¿Funciona correctamente el controlador Hi-Speed USB en su ordenador?

Asegúrese de que el controlador Hi-Speed USB más reciente esté funcionando correctamente e instale la versión más reciente del controlador Hi-Speed USB para el ordenador, en caso necesario.

»»» Importante

- Para obtener más información, póngase en contacto con el fabricante del ordenador, el cable USB o el concentrador USB.



Aparece un idioma incorrecto en el Panel de control



Siga estas instrucciones para seleccionar el idioma que desee.

1. Seleccione el botón  (**INICIO (HOME)**).

2. Seleccione  (**Configuración (Setup)**).

➔ [Uso de la Pantalla táctil](#)

»»» Nota

- Si la opción **Config. administración usuarios (User management settings)** está activada, se muestra la pantalla de selección de usuario antes de que aparezca la pantalla **INICIO (HOME)**.

3. Seleccione .

4. Seleccione el octavo elemento de configuración desde arriba.

5. Seleccione un idioma para el panel de control.

6. Seleccione el botón en la parte inferior izquierda.

El idioma deseado aparece.

Problemas con la instalación y la descarga

- **Error de instalación de MP Drivers (controlador de la impresora) (Windows)**
- **No puede continuar más allá de la pantalla Conexión de impresora (No se puede encontrar la Impresora conectada mediante USB)**
- **Actualización de MP Drivers (controlador de la impresora) en un entorno de red (Windows)**



Error de instalación de MP Drivers (controlador de la impresora) (Windows)



Si los MP Drivers (controlador de la impresora) no se han instalado correctamente, asegúrese de que se hayan aplicado todas las actualizaciones de **Windows Update**. Si no se han aplicado todas las actualizaciones de **Windows Update**, aplique todas las actualizaciones de **Windows Update**.

Tras confirmar las actualizaciones de **Windows Update**, realice las siguientes operaciones para instalar los MP Drivers (controlador de la impresora).

1. Abra la pantalla para desinstalar los MP Drivers (controlador de la impresora).

Para Windows 11:

Abra Aplicaciones instaladas.

Para Windows 10:

Abra Aplicaciones y características.

Para Windows 8.1 / Windows 7:

Seleccione **Panel de control (Control Panel) > Programas y características (Programs and Features)**.

2. Compruebe si en la lista hay el controlador "Canon XXX series Driver" o "Canon XXX series Printer Driver" que desea instalar.

"XXX" es el nombre del modelo de la impresora.

3. Si encuentra MP Drivers (controlador de impresora) de la impresora que desea instalar, desinstálelo.

Si no los encuentra, continúe con el siguiente paso.

4. Reinicie el ordenador.

Después de reiniciar, instale los MP Drivers (controlador de impresora) más recientes.

»»» Importante

- Para Windows:

Para reiniciar el ordenador, elija **Reiniciar (Restart)** en lugar de **Apagar (Shut down)**.

»» Nota

- Esta página web contiene información sobre varios modelos. Dependiendo de las especificaciones de la impresora que esté utilizando, es posible que algunas de las características descritas (método de conexión, escáner/copia/fax, etc.) no se apliquen.

Para obtener detalles sobre las funciones de su impresora, consulte [Especificaciones](#).



No puede continuar más allá de la pantalla **Conexión de impresora** (No se puede encontrar la Impresora conectada mediante USB)



Nota

- Para el caso de conexión con un cable USB, consulte esta página web.

Si no puede pasar de la pantalla **Conexión de impresora (Printer Connection)**, compruebe lo siguiente.

Comprobación 1 Asegúrese de que el cable USB esté firmemente conectado a la impresora y al ordenador.

Conecte la impresora y el ordenador usando un cable USB como en la ilustración siguiente. El puerto USB se encuentra en la parte posterior de la impresora.

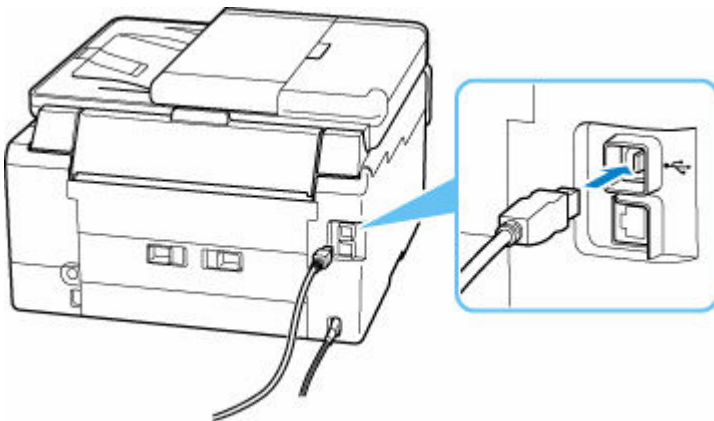

Importante

- Compruebe la orientación y el ángulo del conector "Tipo B" cuando se conecte con la impresora. Para obtener más detalles, consulte el manual de instrucciones suministrado con el cable USB.

Comprobación 2 Siga el procedimiento que se indica a continuación para conectar de nuevo la impresora y el ordenador.

1. Desconecte el cable USB de la impresora y del ordenador y vuelva a conectarlo.
2. Asegúrese de que la impresora no esté realizando ninguna operación y que esté apagada.
3. Encienda la impresora.

Comprobación 3 Siga los pasos que se indican a continuación para volver a instalar MP Drivers (controlador de la impresora).

1. Descargue los MP Drivers (controlador de la impresora) más recientes.
2. Apague la impresora.
3. Reinicie el ordenador.

Después de reiniciar, instale los MP Drivers (controlador de impresora) descargados en el paso 1.

»» Importante

- Cuando instale los MP Drivers (Controlador de impresora), asegúrese de seleccionar el nombre de la impresora correcto.
- Para Windows:

Para reiniciar el ordenador, elija **Reiniciar (Restart)** en lugar de **Apagar (Shut down)**.



Actualización de MP Drivers (controlador de la impresora) en un entorno de red (Windows)



Descargue los MP Drivers (controlador de la impresora) más recientes por adelantado.

Descargue los MP Drivers (controlador de la impresora) más recientes para el modelo en la página de descarga del sitio web de Canon.

Una vez completada la descarga, sobrescriba e instale la nueva versión de los MP Drivers (controlador de la impresora) de acuerdo con el procedimiento de instalación especificado.

▶▶▶ Nota

- La configuración de red de la impresora no se ve afectada, por lo que la impresora se puede emplear en la red sin tener que volver a realizar la configuración.
- Esta página web contiene información sobre varios modelos. Dependiendo de las especificaciones de la impresora que esté utilizando, es posible que algunas de las características descritas (método de conexión, escáner/copia/fax, etc.) no se apliquen.

Para obtener detalles sobre las funciones de su impresora, consulte [Especificaciones](#).

Errores y mensajes

- Si se produjo un error
- Se muestra un mensaje

Si se produjo un error

Si se produce un error al imprimir, por ejemplo, si el papel se agota o se atasca, aparecerá un mensaje de solución de problemas automáticamente. Para algunos errores, también se muestra un código de asistencia (número de error).

Tome las medidas adecuadas que se describan en el mensaje.

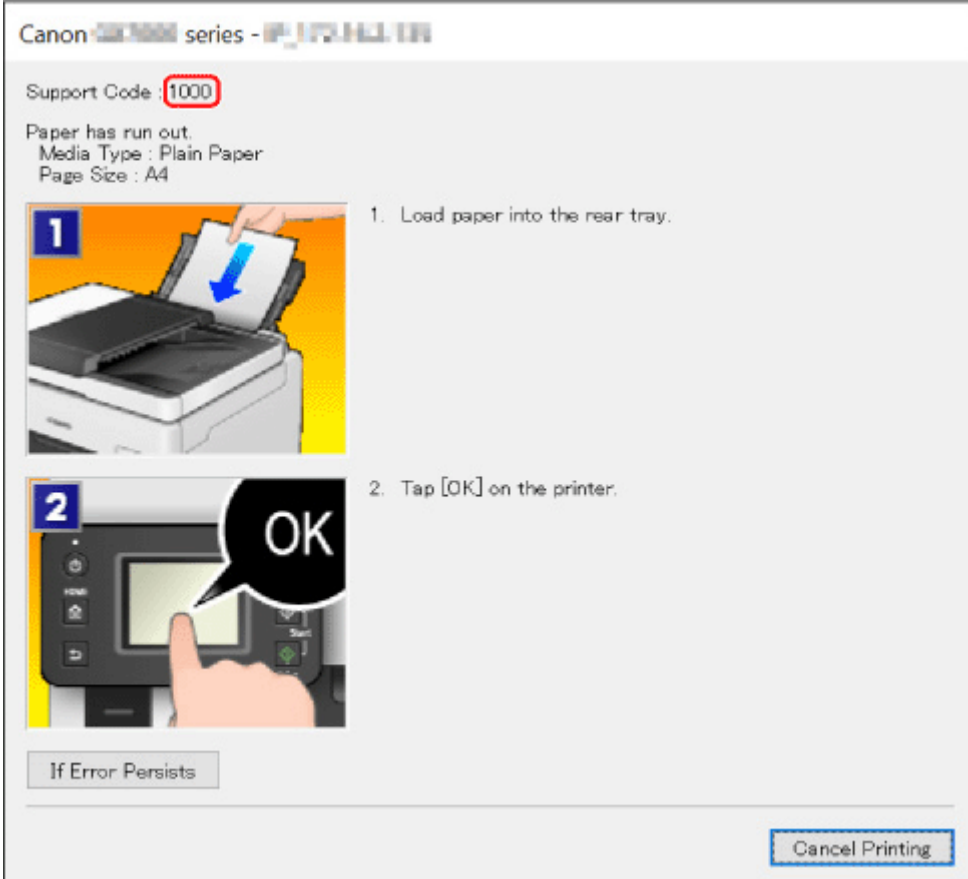

Si aparece un código de asistencia y un mensaje en la pantalla del ordenador (Windows):



Canon **imageCLASS** series - **MF175N/MF177N**

Support Code: **1000**

Paper has run out.
Media Type : Plain Paper
Page Size : A4

-  1. Load paper into the rear tray.
-  2. Tap [OK] on the printer.

If Error Persists

Cancel Printing

Si aparece un código de asistencia y un mensaje en la pantalla táctil de la impresora:

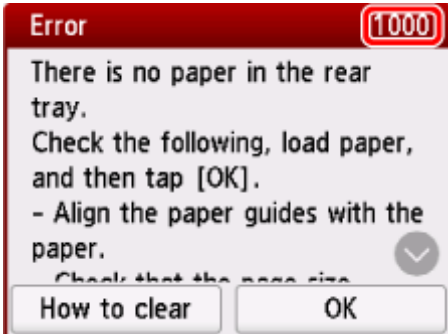

Error **1000**

There is no paper in the rear tray.
Check the following, load paper, and then tap [OK].
- Align the paper guides with the paper.
Check that the page size

How to clear OK

Para obtener información sobre cómo resolver errores con códigos de asistencia, consulte la [Lista de códigos de asistencia para errores de la impresora](#).

Para obtener información sobre cómo resolver errores sin códigos de asistencia, consulte [Se muestra un mensaje](#).

Se muestra un mensaje

En esta sección se describen algunos de los mensajes que pueden mostrarse.

»»» Nota

- Se muestra un código de asistencia (número de error) para algunos errores. Para obtener información sobre errores con códigos de asistencia, consulte [Lista de códigos de asistencia para errores de la impresora](#).

Si aparece un mensaje en la pantalla táctil de la impresora, consulte la información siguiente.

- ➔ [Aparece un mensaje en la pantalla táctil de la impresora](#)

Si aparece un mensaje en el ordenador, consulte la información siguiente.

- ➔ [Aparece un error relacionado con la impresión automática a doble cara](#)
- ➔ [Aparece un error donde se informe de que se ha desconectado el cable de alimentación \(Windows\)](#)
- ➔ [Error de escritura/Error de salida/Error de comunicación \(Windows\)](#)
- ➔ [Otros mensajes de error \(Windows\)](#)

Aparece un mensaje en la pantalla táctil de la impresora

Compruebe el mensaje y adopte las medidas apropiadas.

- **No se apagó correctamente la última vez. En el momento de apagar pulse el botón .**

Es posible que se haya desenchufado la impresora cuando aún estaba encendida.

Seleccione **OK** en la impresora, en la pantalla táctil, para cancelar el error.

Consulte [Encendido y apagado de la impresora](#) para conocer la forma correcta de apagar la impresora.

- **No se puede imprimir el archivo PDF especificado. Error al escanear el archivo, formato no compatible o archivo demasiado grande.**
 - Asegúrese de que el archivo PDF tenga un formato imprimible desde una unidad flash USB. Para obtener más información, consulte Impresión de documentos (archivos PDF) guardados en una unidad flash USB.

»»» Nota

- Los nombres de los archivos PDF se muestran aunque no se puedan imprimir desde la unidad flash USB. Le recomendamos que compruebe que son imprimibles.

- Los datos editados o procesados en el ordenador se deben imprimir desde el ordenador.

- **El archivo PDF especificado contiene datos no imprimibles. Quizás no se impriman algunas partes.**

Un archivo PDF con muchos gráficos o imágenes de alta resolución puede perder datos o detener la impresión antes de que haya finalizado. En tal caso, imprima desde el ordenador.

- **No se han guardado datos de un tipo compatible.**

- En la unidad flash USB no hay datos de imagen ni de documentos guardados que pueda leer la impresora.
- Si el nombre del archivo o la ruta de la carpeta contiene determinados caracteres, es posible que la impresora no reconozca el archivo. Utilice exclusivamente caracteres alfanuméricos.
- Los datos de imágenes editados o procesados en el ordenador se deben imprimir desde el ordenador.

»» Nota

- Cuando se selecciona una foto que se ha procesado en un ordenador, en la pantalla táctil de la impresora aparece "?".

- **No se puede conectar con el servidor. Espere unos instantes e inténtelo de nuevo.**

La impresora no puede conectar con el servidor debido a un error de comunicación.

Seleccione **OK** en la pantalla táctil de la impresora para cancelar el error e inténtelo de nuevo un poco más tarde.

Aparece un error relacionado con la impresión automática a doble cara

Comprobación Consulte Problemas de impresión automática a doble cara y lleve a cabo la acción adecuada.

Aparece un error donde se informe de que se ha desconectado el cable de alimentación (Windows)

Es posible que se haya desenchufado la impresora mientras estaba en funcionamiento.

Compruebe el mensaje de error que aparece en el equipo y haga clic en **Aceptar (OK)**.

La impresora comenzará la impresión.

Consulte [Encendido y apagado de la impresora](#) para conocer la forma correcta de apagar la impresora.

Error de escritura/Error de salida/Error de comunicación (Windows)

Comprobación 1 Si la luz **ACTIVADO (ON)** está apagada, asegúrese de que la impresora esté enchufada y encendida.

La luz de **ACTIVADO (ON)** parpadea mientras la impresora se inicia. Espere hasta que la luz de **ACTIVADO (ON)** deje de parpadear y permanezca iluminada.

Comprobación 2 Asegúrese de que la impresora está correctamente conectada al ordenador.

Si está utilizando un cable USB, asegúrese de que está correctamente conectado tanto a la impresora como al ordenador. Cuando el cable USB esté firmemente conectado, compruebe lo siguiente:

- Si utiliza un dispositivo de relé, como un concentrador USB, desconéctelo, conecte la impresora directamente al equipo e intente imprimir de nuevo. Si la impresión se inicia normalmente, existe un problema con el dispositivo de relé. Póngase en contacto con el fabricante del dispositivo de relé.
- El problema también puede deberse al cable USB. Sustituya el cable USB e intente imprimir de nuevo.

Si utiliza la impresora en una LAN, asegúrese de que la impresora esté configurada correctamente para usarla en red.

Comprobación 3 Asegúrese de que los MP Drivers estén instalados correctamente.

Consulte [Actualización del controlador](#) para desinstalar controladores innecesarios e instalar los controladores más recientes.

Comprobación 4 Cuando la impresora esté conectada al ordenador mediante un cable USB, compruebe el estado del dispositivo en el ordenador.

Siga el procedimiento que se describe a continuación para comprobar el estado del dispositivo.

1. Seleccione **Panel de control (Control Panel) > Hardware y sonido (Hardware and Sound) > Administrador de dispositivos (Device Manager)**.

»»» Nota

- Si aparece la pantalla **Control de cuentas de usuario (User Account Control)**, seleccione **Sí (Yes)**.

2. Abra **Propiedades de compatibilidad con impresoras USB (USB Printing Support Properties)**.

Haga doble clic en **Controladoras de bus serie universal (Universal Serial Bus controllers)** y, a continuación, en **Compatibilidad con impresoras USB (USB Printing Support)**.

»»» Nota

- Si no aparece la pantalla **Propiedades de compatibilidad con impresoras USB (USB Printing Support Properties)**, asegúrese de que la impresora esté conectada correctamente al ordenador.

- ➔ **Comprobación 2** [Asegúrese de que la impresora está correctamente conectada al ordenador.](#)

3. Haga clic en **General** y compruebe si existe un problema en el dispositivo.

Si se muestra un error de dispositivo, consulte la Ayuda de Windows para solucionarlo.

Otros mensajes de error (Windows)

Comprobación Si aparece un mensaje de error fuera del monitor de estado de la impresora, compruebe lo siguiente:

- **"No ha sido posible almacenar los datos en la cola de impresión debido a una falta de espacio en el disco (Could not spool successfully due to insufficient disk space)"**

Elimine archivos innecesarios para aumentar el espacio libre en disco.

- **"No ha sido posible almacenar los datos en la cola de impresión debido a una falta de memoria (Could not spool successfully due to insufficient memory)"**

Cierre otras aplicaciones para aumentar la memoria disponible.

Si aun así no puede imprimir, reinicie el equipo e intente imprimir de nuevo.

- **"No se ha encontrado el controlador de la impresora (Printer driver could not be found)"**

Consulte [Actualización del controlador](#) para desinstalar controladores innecesarios e instalar los controladores más recientes.

- **"No se pudo imprimir Nombre de aplicación (Could not print Application name) - Nombre de archivo"**

Intente volver a imprimir una vez haya terminado el trabajo actual.



Reparación de la impresora



En esta sección se describe cómo transportar la impresora para su reparación.

►►► Importante

- No puede extraer tinta del depósito de tinta.
- Asegúrese de que las tapas del depósito de los depósitos de tinta estén bien cerradas. Si las tapas de los depósitos están abiertas, cierre las tapas de los depósitos correctamente.
- Presione el botón **ACTIVADO (ON)** para apagar la impresora con los cabezales de impresión instalados. La impresora protege los cabezales de impresión cubriéndolos automáticamente para evitar que se sequen.
- No retire los cabezales de impresión. Si lo hiciera, la tinta podría derramarse.
- Si el interior de la impresora se ensucia, límpielo con un paño suave humedecido en agua y bien escurrido.
- Cuando se transporte la impresora, empaquete la impresora en una bolsa de plástico para que la tinta no se derrame.
- Embale la impresora en una caja resistente y de modo que no quede boca abajo. Utilice suficiente material de protección para garantizar un transporte seguro.
- No incline la impresora; de lo contrario, la tinta podría derramarse. Cuando se ocupe del transporte de la impresora una empresa de mensajería, marque la caja con "ESTE LADO ARRIBA" para mantener la impresora con la parte inferior abajo.
- Márquela también con "FRÁGIL" o "MANEJAR CON CUIDADO".



- Manipule con cuidado y asegúrese de que la caja permanece en una superficie plana y que NO se coloca boca abajo o de lado, ya que la impresora podría dañarse y la tinta de la impresora, derramarse.

Asegúrese de que la válvula de tinta esté cerrada

1. Si la luz **ACTIVADO (ON)** no está encendida.

Si la alimentación está conectada, pulse el botón **ACTIVADO (ON)** para apagar la impresora.

➔ [Encendido y apagado de la impresora](#)

»»» Importante

- No desenchufe la impresora mientras la luz de **ACTIVADO (ON)** esté encendida o parpadeando. Puede provocar un mal funcionamiento o dañar la impresora, lo que hace que la impresora no pueda imprimir.

2. Abra la cubierta/unidad de escaneado.

3. Cierre la válvula de tinta.

Cierre la válvula de tinta inclinando la palanca de la válvula de tinta con fuerza hacia la izquierda.

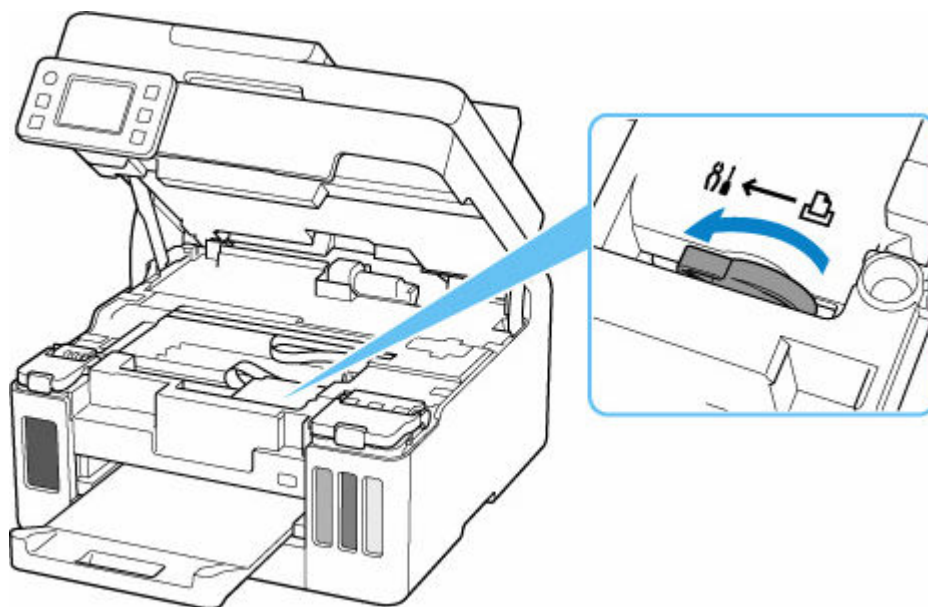

»»» Importante

- Si empaqueta la impresora sin cerrar la válvula de tinta, puede derramarse tinta. Asegúrese de cerrar la válvula de tinta antes de empaquetar la impresora.

»»» Nota

- Si la palanca de la válvula de tinta ya está inclinada hacia la izquierda y la válvula de tinta está cerrada, déjela en su lugar.

4. Asegúrese de que las tapas de los depósitos se hayan cerrado correctamente.

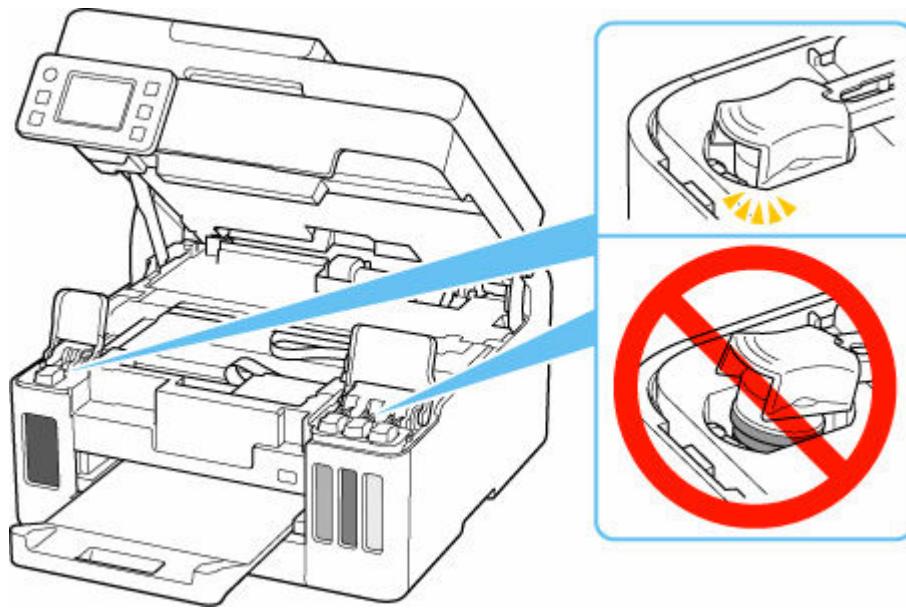

5. Cierre la cubierta/unidad de escaneado.

Para cerrar la cubierta/unidad de escaneado sujétela en vertical una vez y, a continuación, bájela con cuidado.

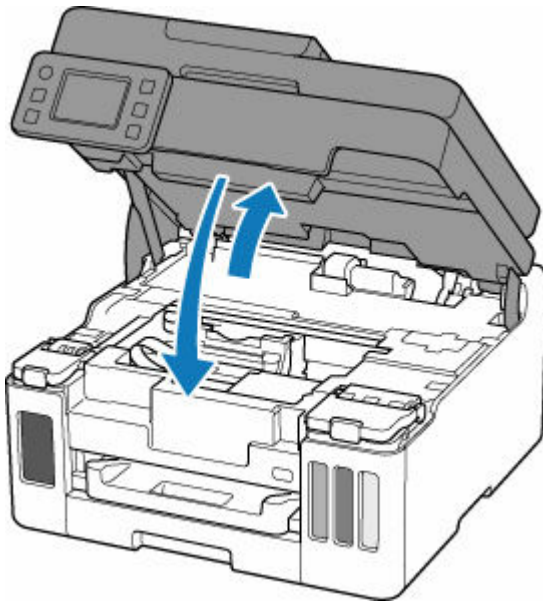

Vaya a [Embalaje de la impresora](#).

Embalaje de la impresora

1. Recoja la bandeja de salida del papel.
2. Retraiga el soporte del papel y, a continuación, ciérrela.
3. Desenchufe el cable y el cable de alimentación.

4. Utilice cinta adhesiva para sujetar todas las cubiertas de la impresora y evitar que se abran.

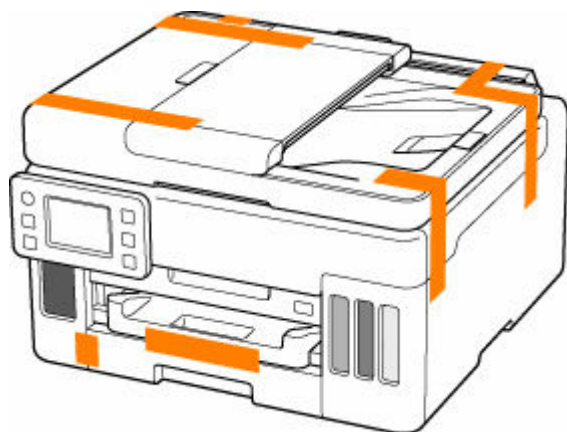

5. Embale la impresora en una bolsa de plástico.

Selle la boca de la bolsa de plástico con cinta o átela firmemente para que no se derrame tinta.

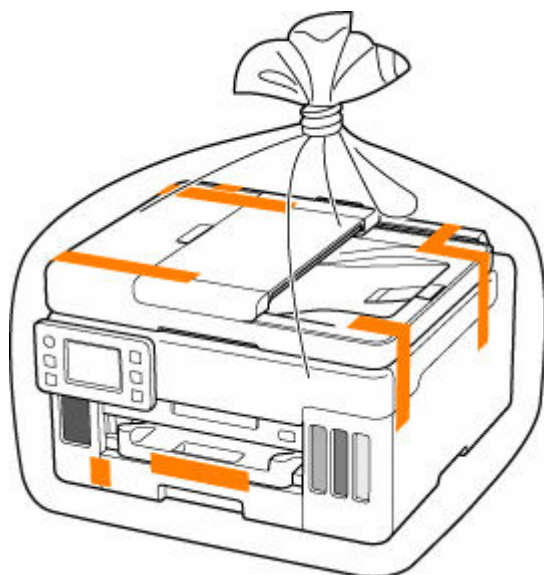

6. Embale la impresora en la caja.

Coloque material de protección a ambos lados de la impresora para embalarla en la caja de forma segura.

»» Importante

- Transporte la impresora como se muestra en la ilustración siguiente. Si sujeta el cassette durante el transporte, el cassette puede desprenderse de la impresora.

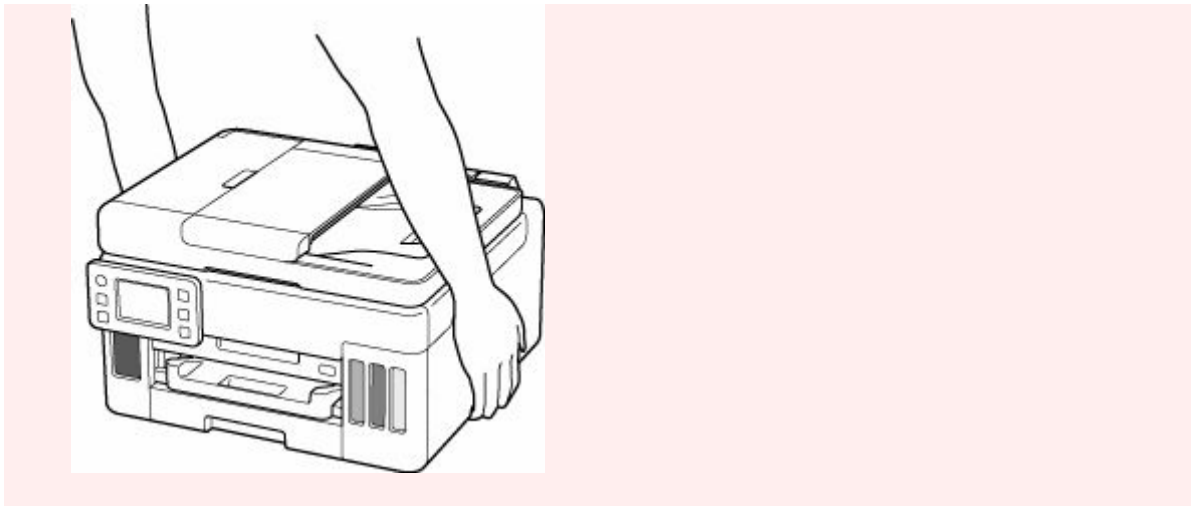

Si se produjo un error

Si se produce un error al imprimir, por ejemplo, si el papel se agota o se atasca, aparecerá un mensaje de solución de problemas automáticamente. Para algunos errores, también se muestra un código de asistencia (número de error).

Tome las medidas adecuadas que se describan en el mensaje.

Si aparece un código de asistencia y un mensaje en la pantalla del ordenador (Windows):

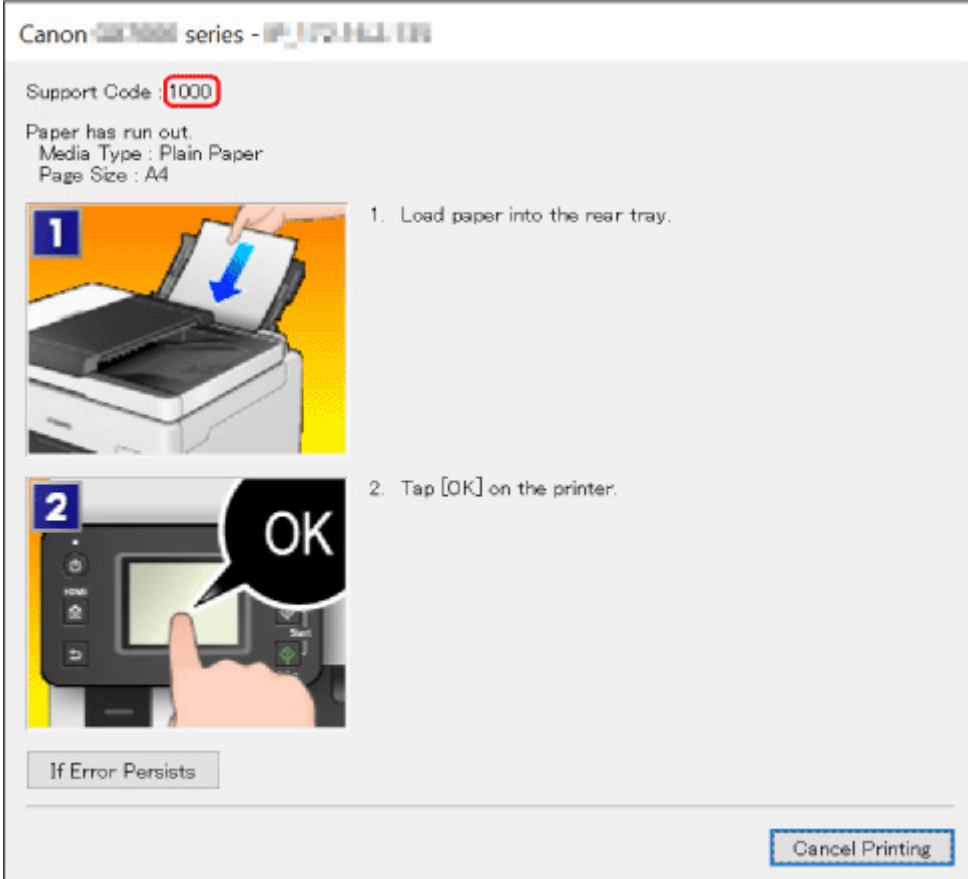

Canon 2700 series - Paper has run out

Support Code: 1000

Paper has run out.
Media Type : Plain Paper
Page Size : A4

1. Load paper into the rear tray.
2. Tap [OK] on the printer.

If Error Persists

Cancel Printing

Si aparece un código de asistencia y un mensaje en la pantalla táctil de la impresora:

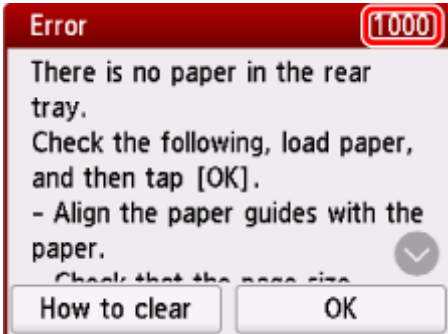

Error 1000

There is no paper in the rear tray.
Check the following, load paper, and then tap [OK].
- Align the paper guides with the paper.

How to clear OK

Para obtener información sobre cómo resolver errores con códigos de asistencia, consulte la [Lista de códigos de asistencia para errores de la impresora](#).

Para obtener información sobre cómo resolver errores sin códigos de asistencia, consulte [Se muestra un mensaje](#).

Lista de códigos de asistencia para errores de la impresora

Los códigos de asistencia se muestran en la pantalla táctil de la impresora y en la del ordenador cuando se produce un error.

Un "código de asistencia" hace referencia al número de error y se muestra con un mensaje de error.

Si se produce un error, compruebe el código de asistencia y tome las medidas oportunas.

Los códigos de asistencia se muestran en la pantalla táctil de la impresora y en la del ordenador

• Del 1000 al 1ZZZ

[1000](#) [1003](#) [1070](#) [1200](#) 1215 1262 1300 1303 1304 1309 1310 1313
1369 136A [1401](#) 1403 1405 140B 1434 147C 147D [1496](#) 15A1 15A2
1641 [1723](#) [1724](#) [1725](#) [1726](#) [1727](#) 1871 [1876](#) [1890](#)

• Del 2000 al 2ZZZ

2001 2002 [2110](#) [2113](#) [2114](#) 21F0 [2200](#) 2500 2700 2801 2802 2803

• Del 3000 al 3ZZZ

[3252](#) 3401 3402 3403 3404 3405 3406 3407 3408 340A 340B 340C
3412 3413 3414 3415 3416 3417 3418 3419 3420 3421 3422 3423
3424 3425 3438 3440 3441 3442 3443 3444 3445 3446 3447

• Del 4000 al 4ZZZ

[4103](#) 4104 495A

• Del 5000 al 5ZZZ

5011 5012 5040 5050 [5100](#) [5200](#) 5207 5400 5700 5C02 5C30

• Del 6000 al 6ZZZ

[6000](#) 6001 6004 6500 6503 6700 6701 6800 6801 6830 6831 6832
6833 6900 6901 6902 6910 6920 6921 6930 6931 6932 6933 6936

6937 6938 6940 6941 6942 6943 6944 6945 6946 6A80 6A81 6A83
6D01

• **Del 7000 al 7ZZZ**

7500 7600 7700 7800

• **Del 9000 al 9ZZZ**

9000

• **Del A000 al ZZZZ**

B506 B508 B509 C000

»» Nota

- Si no aparece ningún código de soporte pero el papel no se alimenta o no sale con normalidad, consulte Qué hacer si el papel no se alimenta/sale normalmente.

Qué hacer con un atasco de papel

Si se produce un atasco de papel durante la impresión (se muestra el código de asistencia 1300/1303/1304/1313), siga el procedimiento a continuación.

Nota

- Si el papel no está atascado (no se muestra el código de asistencia) y el papel no se alimenta o no sale con normalidad, consulte Qué hacer si el papel no se alimenta/sale normalmente.
- Si el documento está atascado en el ADF (alimentador automático de documentos), consulte Qué hacer cuando el documento está atascado en el ADF (alimentador automático de documentos) (2801).

Importante

- Cuando compruebe la ranura de salida del papel / ranura de alimentación o retire cualquier objeto extraño, no ponga la impresora boca abajo ni la incline. La tinta puede derramarse.

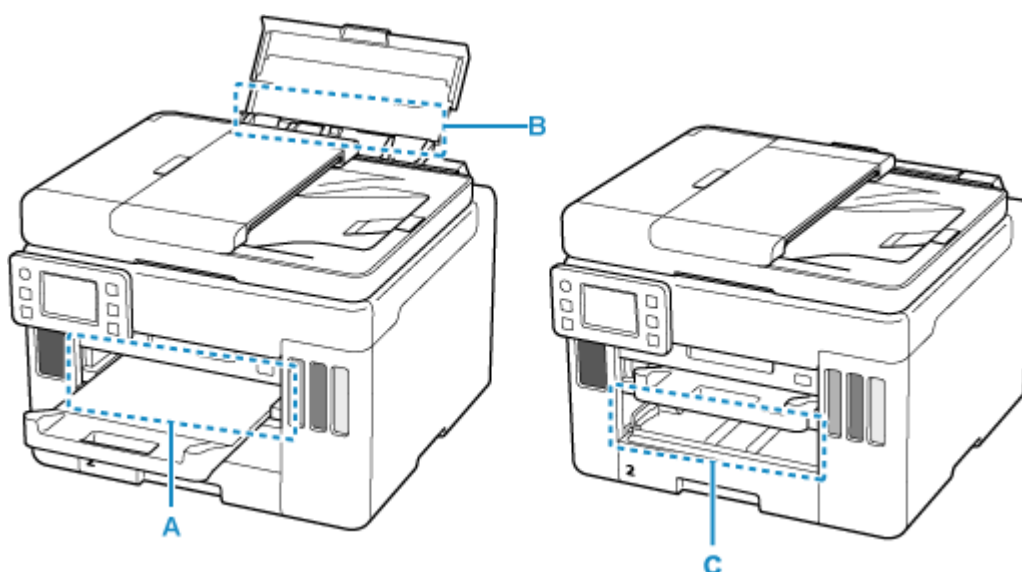

Comprobación 1 ¿Ha intentado imprimir en un tamaño de papel pequeño como papel fotográfico o Hagaki?

- ➔ Qué hacer cuando los tamaños de papel pequeños están atascados

Comprobación 2 ¿El papel atascado es visible en la ranura de salida del papel (A)?

- ➔ [Extracción del papel atascado mediante la ranura de salida del papel](#)

Comprobación 3 ¿Hay objetos extraños en la ranura de alimentación de la bandeja posterior (B)?

- ➔ Qué hacer si el papel no se alimenta/sale normalmente

Comprobación 4 ¿El papel atascado es visible en la ranura de alimentación de la bandeja posterior (B)?

Retire cualquier papel que no sea el papel atascado de la bandeja posterior y, a continuación, compruebe si el papel atascado es visible en la ranura de alimentación de la bandeja posterior.

➔ [Extracción del papel atascado mediante la ranura de alimentación de la bandeja posterior](#)

Comprobación 5 ¿El papel atascado es visible en la ranura de alimentación del cassette (C)?

Retraiga la bandeja de salida del papel y, a continuación, compruebe si el papel atascado es visible en la ranura de alimentación del cassette.

➔ [Extracción del papel atascado mediante la ranura de alimentación del cassette](#)

Comprobación 6 Si el papel atascado no es visible en la ranura de salida del papel o la ranura de alimentación.

➔ [Extracción del papel atascado dentro de la impresora](#)

Extracción del papel atascado mediante la ranura de salida del papel

1. Sujete el papel atascado firmemente con ambas manos y sáquelo lentamente.

Saque lentamente el papel para no romperlo.

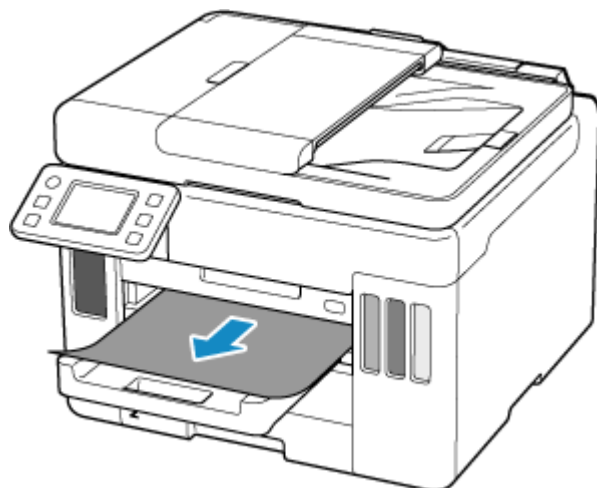

»»» Nota

- Si no puede sacar el papel, vuelva a encender la impresora sin forzar la extracción. Puede que el papel se expulse automáticamente.
- Si el papel no se puede extraer o se rompe, abra la cubierta/unidad de escaneado de la impresora y retire el papel atascado dentro de la impresora.

➔ [Extracción del papel atascado dentro de la impresora](#)

2. Seleccione **OK** en la pantalla táctil de la impresora.

La impresora reanuda la impresión. Vuelva a imprimir la página que estaba imprimiendo si no se ha impreso correctamente debido a un atasco del papel.

Si ha tenido que apagar la impresora en el paso 1, todos los trabajos de impresión en cola se habrán cancelado. Reanude el proceso de impresión.

»»» Nota

- Al volver a cargar el papel, asegúrese de que utiliza un papel adecuado para imprimir y de que lo carga correctamente.
- Recomendamos utilizar tamaños de papel distintos del A5 para imprimir documentos con fotografías o gráficos. El papel en tamaño A5 podría arrugarse y atascarse al salir de la impresora.

Si las medidas anteriores no resuelven el problema, es posible que quede un poco de papel en la impresora. Consulte [Extracción del papel atascado dentro de la impresora](#).

Extracción del papel atascado mediante la ranura de alimentación de la bandeja posterior

1. Sujete el papel atascado firmemente con ambas manos y sáquelo lentamente.

Saque lentamente el papel para no romperlo.



»»» Nota

- Si el papel no se puede extraer o se rasga, consulte la siguiente página para extraer la unidad de transporte y, a continuación, extraiga el papel atascado de la ranura de alimentación de la bandeja posterior.

➔ [Extracción del papel atascado desde el lado posterior](#)

2. Cargue papel en la bandeja posterior.

➔ [Carga de papel normal/fotográfico en la Bandeja posterior](#)

➔ [Carga de sobres en la bandeja posterior](#)

»»» Nota

- Asegúrese de que utiliza un papel adecuado para imprimir y de que lo carga correctamente.

- Recomendamos utilizar tamaños de papel distintos del A5 para imprimir documentos con fotografías o gráficos. El papel en tamaño A5 podría arrugarse y atascarse al salir de la impresora.

3. Seleccione **OK** en la pantalla táctil de la impresora.

La impresora reanuda la impresión. Vuelva a imprimir la página que estaba imprimiendo si no se ha impreso correctamente debido a un atasco del papel.

Si las medidas anteriores no resuelven el problema, es posible que quede un poco de papel en la impresora. Consulte [Extracción del papel atascado dentro de la impresora](#).

Extracción del papel atascado mediante la ranura de alimentación del cassette

1. Sujete el papel atascado firmemente con ambas manos y sáquelo lentamente.

Saque lentamente el papel para no romperlo.

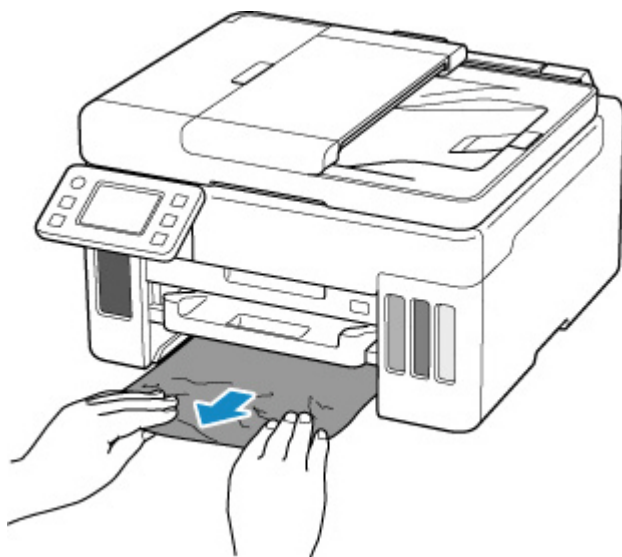

►► Nota

- Si el papel no se puede extraer o se rompe, extraiga la cubierta trasera y retire el papel atascado de la parte posterior.
 - ➔ [Extracción del papel atascado desde el lado posterior](#)

2. Cargue papel en el cassette.

- ➔ [Carga de papel normal en el cassette](#)

►► Nota

- Asegúrese de que utiliza un papel adecuado para imprimir y de que lo carga correctamente.
- Recomendamos utilizar tamaños de papel distintos del A5 para imprimir documentos con fotografías o gráficos. El papel en tamaño A5 podría arrugarse y atascarse al salir de la impresora.

3. Seleccione **OK en la pantalla táctil de la impresora.**

La impresora reanuda la impresión. Vuelva a imprimir la página que estaba imprimiendo si no se ha impreso correctamente debido a un atasco del papel.

Si las medidas anteriores no resuelven el problema, es posible que quede un poco de papel en la impresora. Consulte [Extracción del papel atascado dentro de la impresora](#).

Extracción del papel atascado dentro de la impresora

1. Pulse el botón **Parar (Stop)** de la impresora.
2. Apague la impresora y desenchúfela.
3. Abra la cubierta/unidad de escaneado.

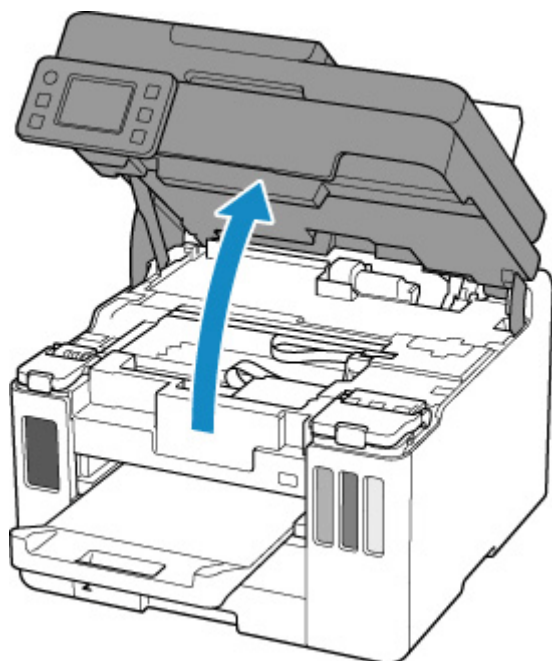

»»» Importante

- No toque la película transparente (A), la tira blanca (B) ni los tubos (C).

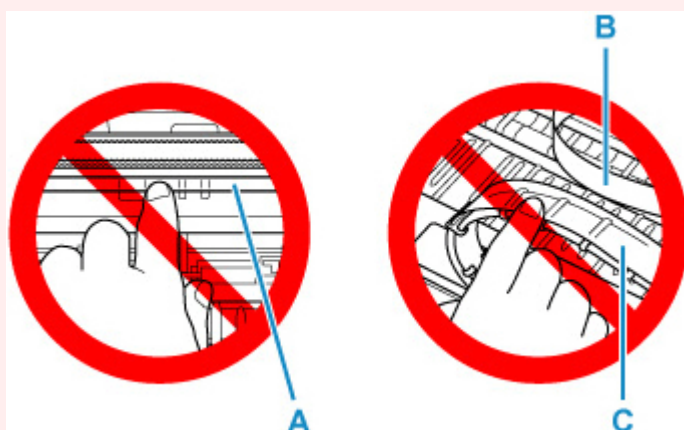

En el caso de que ensucie o arañe esta pieza al tocarla con el papel o la mano, podría provocar daños en la impresora.

4. Compruebe si el papel atascado está debajo del soporte del cabezal de impresión.

Si el papel atascado está debajo del soporte del cabezal de impresión, mueva el soporte del cabezal de impresión al máximo hacia la derecha o la izquierda, lo que le resulte más fácil para retirar el papel.

Cuando mueva el soporte del cabezal de impresión, sujete el soporte del cabezal de impresión y deslícelo suavemente hacia la derecha o la izquierda.

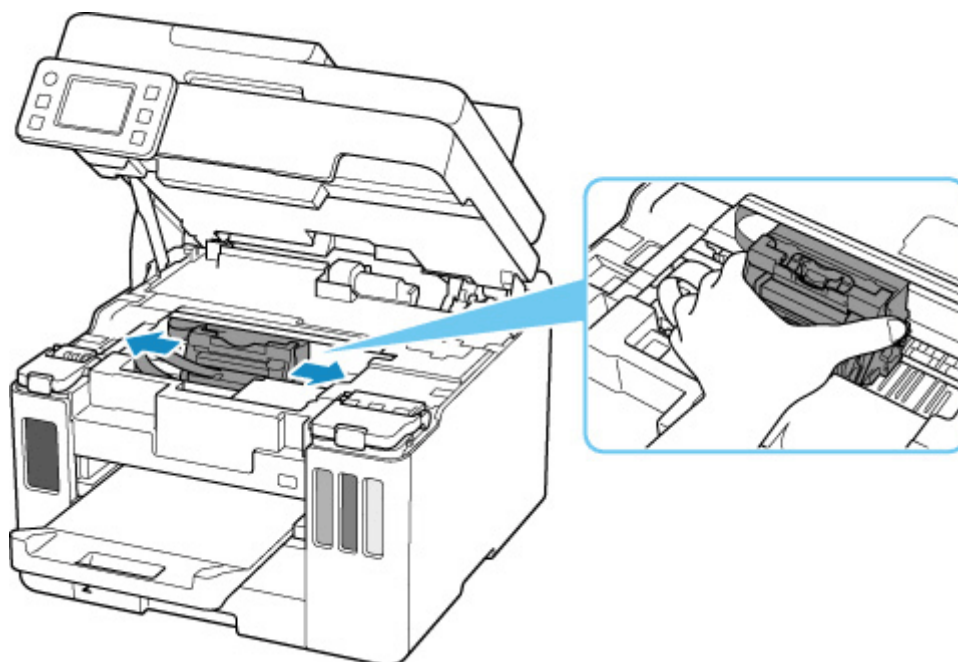

5. Sujete firmemente el papel atascado con las manos.

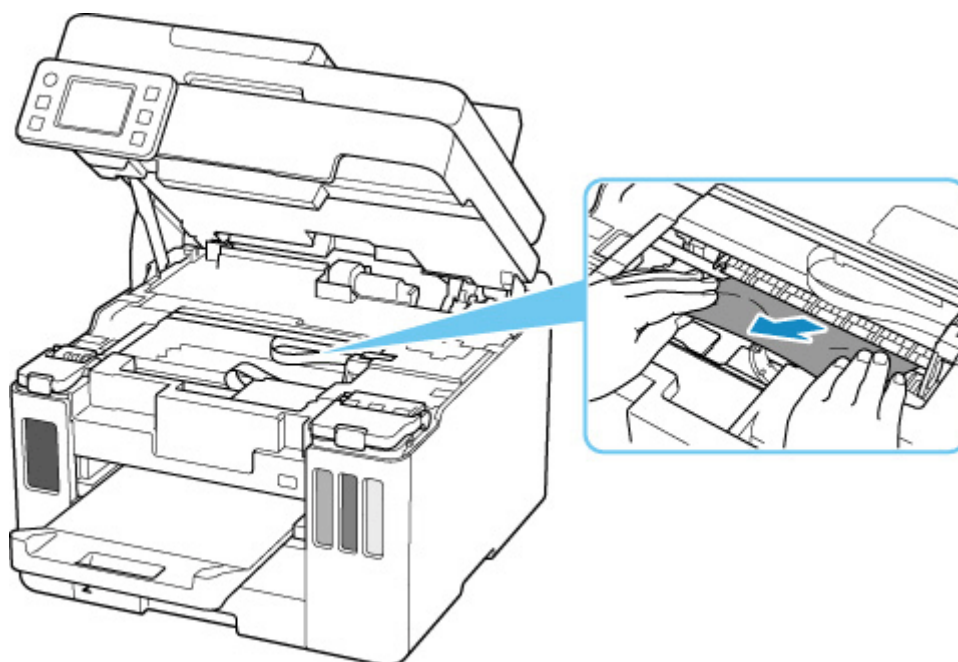

Si el papel está enrollado, sáquelo y agarre los bordes del papel.

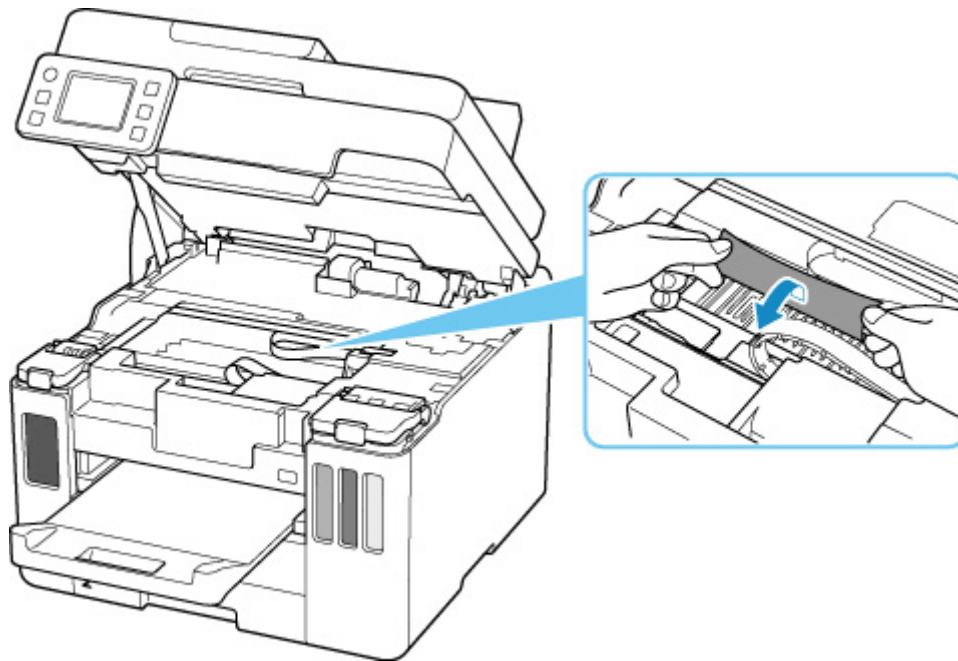

6. Tire del papel atascado lentamente para no romperlo.

Tire del papel en un ángulo de aproximadamente 45 grados.

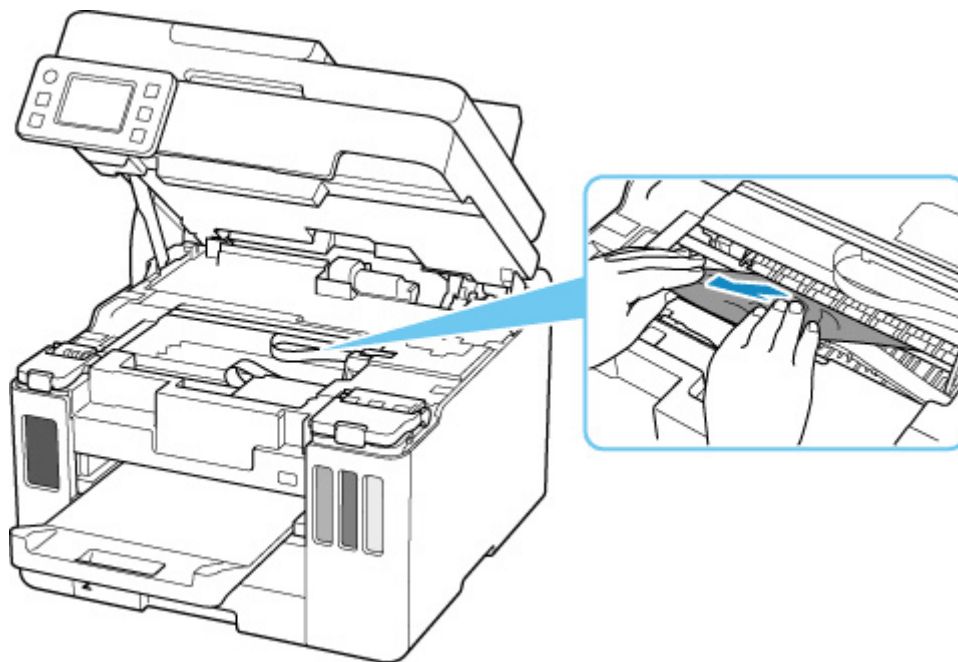

7. Asegúrese de que retira todo el papel atascado.

Si el papel se rasga al tirar de él para sacarlo, es posible que queden restos de papel en la impresora. Compruebe lo que se indica a continuación y retire el trozo de papel que pueda haber quedado.

- ¿Queda papel debajo del soporte del cabezal de impresión?
- ¿Han quedado restos de papel en la impresora?
- ¿Queda papel en los espacios vacíos a izquierda y derecha (D) de la impresora?

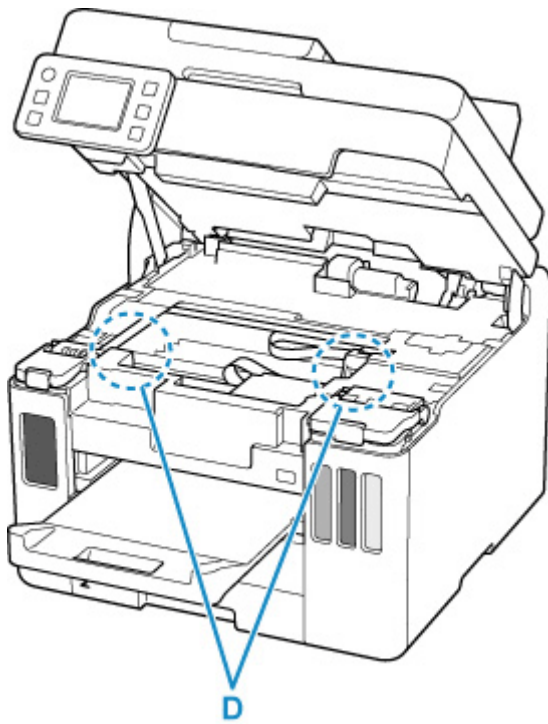

►►► **Nota**

- Si no puede retirar el papel atascado, extraiga la cubierta trasera y retire el papel atascado de la parte posterior.

➔ [Extracción del papel atascado desde el lado posterior](#)

8. Cierre la cubierta/unidad de escaneado.

Para cerrar la cubierta/unidad de escaneado, levántela ligeramente y después bájela con cuidado.

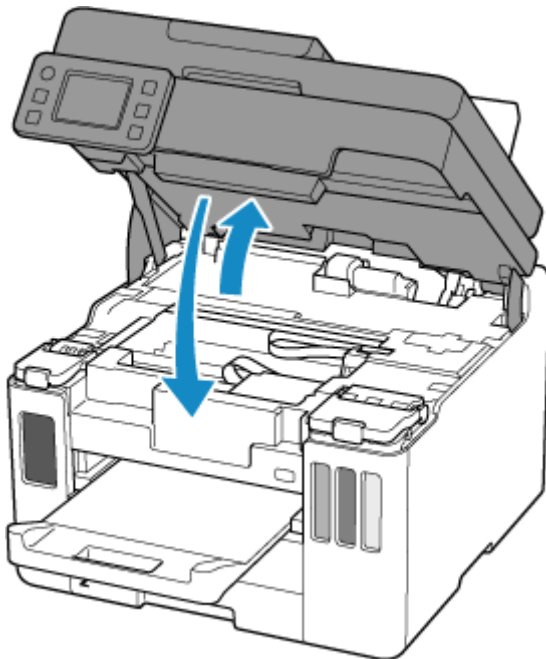

9. Vuelva a enchufar la impresora y encienda la impresora de nuevo.

10. Cargue el papel.

- ➔ [Carga de papel normal/fotográfico en la Bandeja posterior](#)
- ➔ [Carga de papel normal en el cassette](#)
- ➔ [Carga de sobres en la bandeja posterior](#)

»»» Nota

- Asegúrese de que utiliza un papel adecuado para imprimir y de que lo carga correctamente.
- Recomendamos utilizar tamaños de papel distintos del A5 para imprimir documentos con fotografías o gráficos. El papel en tamaño A5 podría arrugarse y atascarse al salir de la impresora.

11. Reanude el proceso de impresión.

Se cancelarán todos los trabajos de la cola de impresión. Reanude el proceso de impresión.

»»» Nota

- Si se repite el error 1300, compruebe la ranura de alimentación de la bandeja posterior de nuevo. Si hay un objeto extraño en la bandeja posterior, consulte [Comprobación 1](#) en Qué hacer si el papel no se alimenta/sale normalmente y tome las acciones adecuadas.

Extracción del papel atascado desde el lado posterior

1. Pulse el botón **Parar (Stop)** de la impresora.
2. Apague la impresora y desenchúfela.
3. Recoja la bandeja de salida del papel.
4. Gire la impresora de forma que la parte trasera de la impresora esté frente a usted.

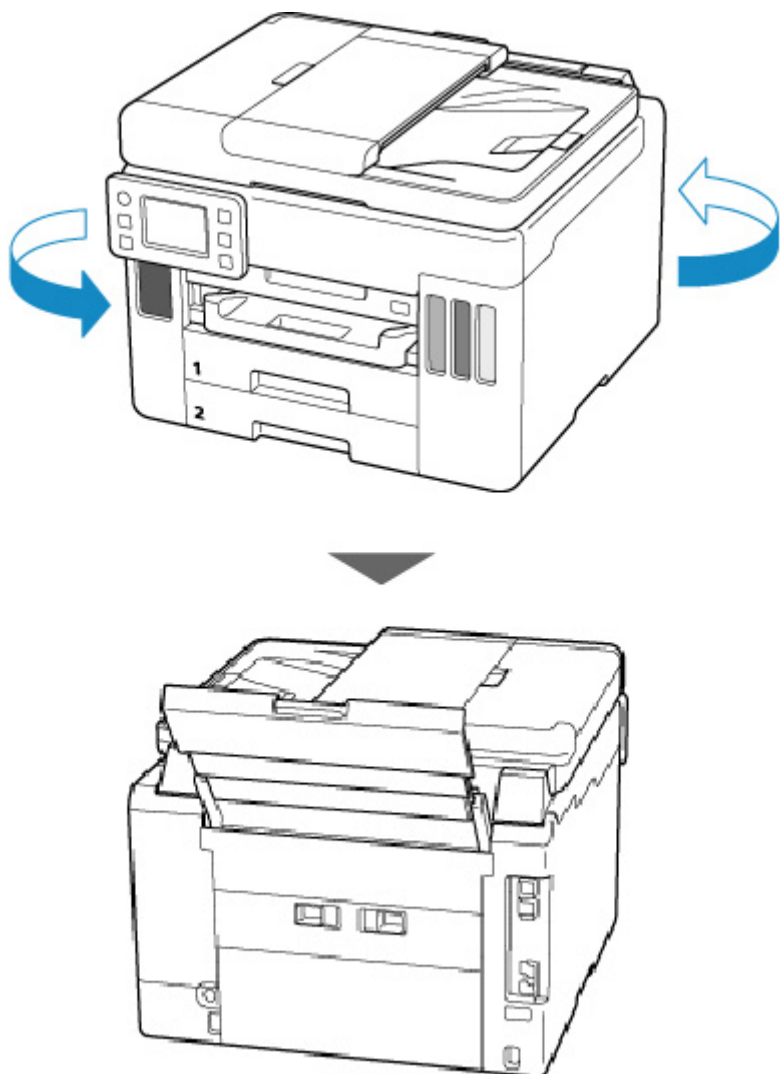

►►► Importante

- Cuando cambie la orientación de la impresora, no ponga la impresora boca abajo ni la incline. La tinta puede derramarse.

5. Retire la cubierta trasera.
Tire de la cubierta trasera.

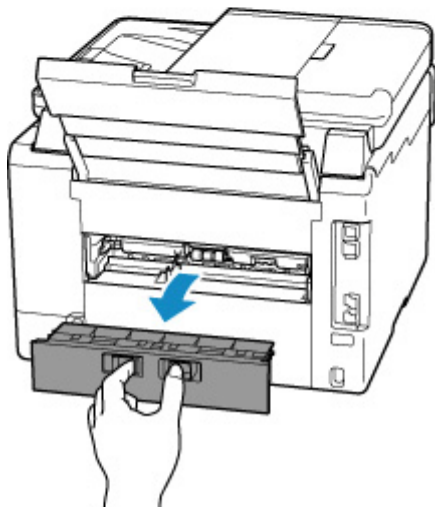
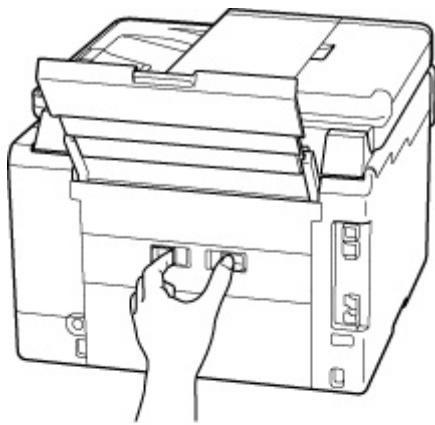

6. Sujete el papel atascado firmemente con ambas manos y sáquelo lentamente.

Si el papel está enrollado, sáquelo y agarre los bordes del papel.

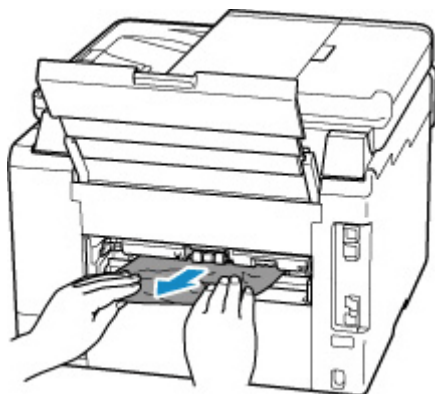

»»» Nota

- No toque los elementos del interior de la impresora.

Si no puede retirar el papel atascado, siga los pasos que se indican a continuación para extraer la unidad de transporte y, a continuación, retire el papel.

1. Retire la unidad de transporte.

Levante la unidad de transporte y extráigala.

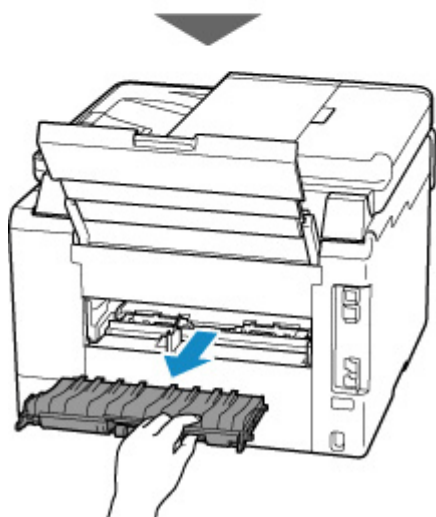
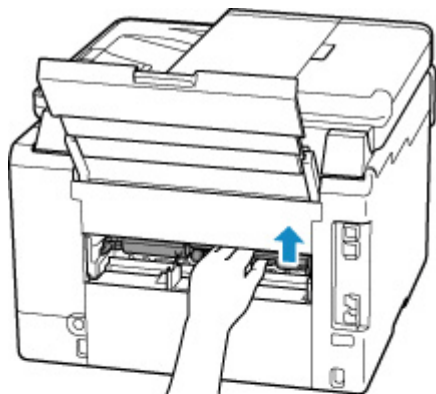

2. Tire del papel atascado lentamente.



▶▶▶ **Nota**

- No toque los elementos del interior de la impresora.

3. Asegúrese de que retira todo el papel atascado.

4. Si las partes (A) están elevadas, inclínelas hacia usted.

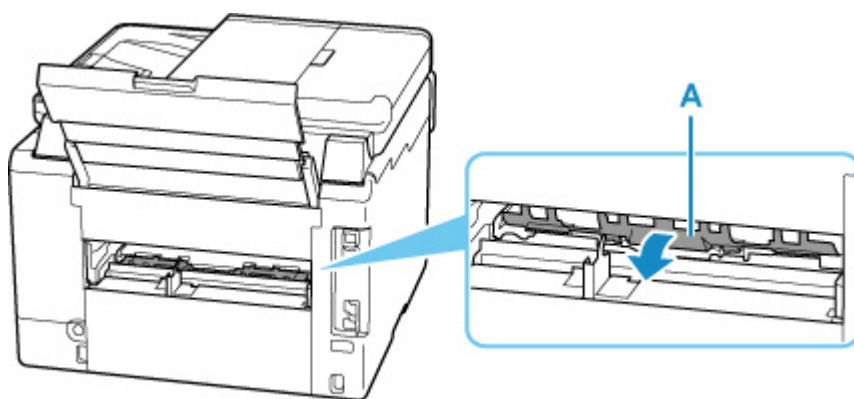

5. Sustituya la unidad de transporte.

Inserte la unidad de transporte hasta que llegue a la parte posterior de la impresora y encaje en su lugar.

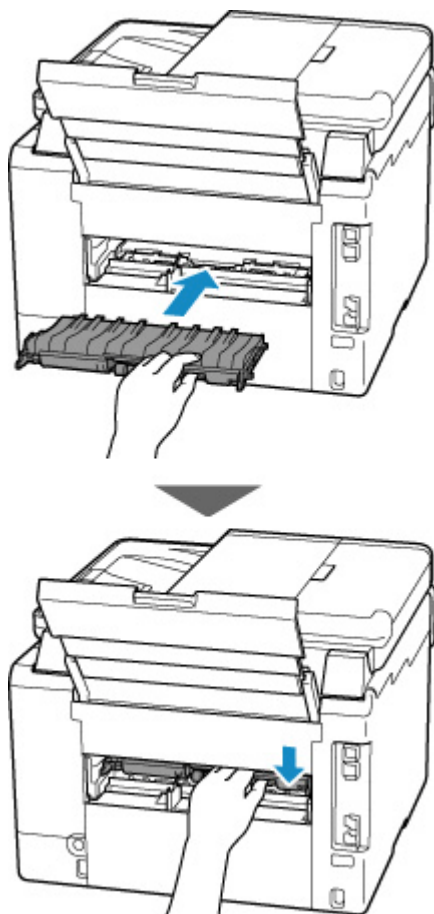

7. Coloque la cubierta trasera.

Presione la cubierta trasera hasta que esté completamente cerrada.

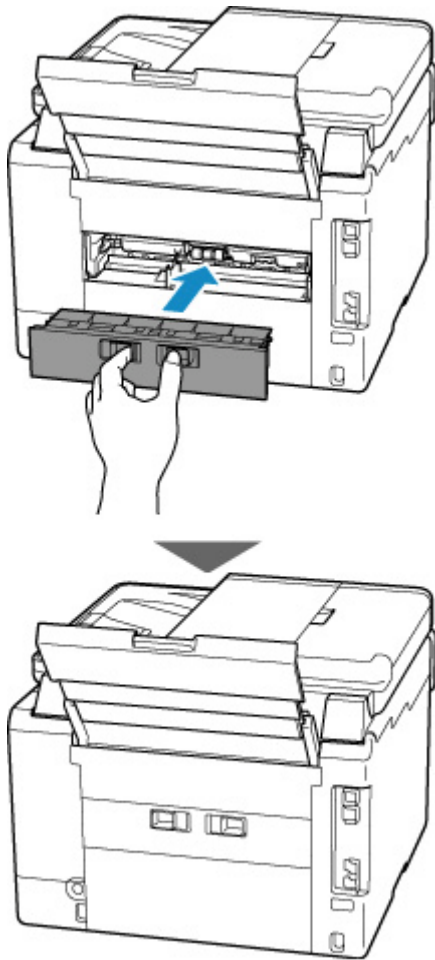

8. Vuelva a enchufar la impresora y encienda la impresora de nuevo.

9. Cargue el papel.

- ➔ [Carga de papel normal/fotográfico en la Bandeja posterior](#)
- ➔ [Carga de papel normal en el cassette](#)
- ➔ [Carga de sobres en la bandeja posterior](#)

▶▶▶ **Nota**

- Asegúrese de que utiliza un papel adecuado para imprimir y de que lo carga correctamente.
- Recomendamos utilizar tamaños de papel distintos del A5 para imprimir documentos con fotografías o gráficos. El papel en tamaño A5 podría arrugarse y atascarse al salir de la impresora.

10. Reanude el proceso de impresión.

Se cancelarán todos los trabajos de la cola de impresión. Reanude el proceso de impresión.

▶▶▶ **Nota**

- Si se repite el error 1300, compruebe la ranura de alimentación de la bandeja posterior de nuevo. Si hay un objeto extraño en la bandeja posterior, consulte [Comprobación 1](#) en Qué hacer si el papel no se alimenta/sale normalmente y tome las acciones adecuadas.

Si con estos procedimientos no consigue resolver el problema, póngase en contacto con el centro de servicio técnico de Canon más cercano para solicitar una reparación.

»» Importante

- No incline la impresora cuando la mueva porque podría derramarse tinta.
- Cuando transporte la impresora para su reparación, consulte [Reparación de la impresora](#).

Causa

Entre las posibles causas se incluyen las siguientes.

- No hay papel en la bandeja posterior.
- El papel no está cargado correctamente en la bandeja posterior.
- Hay objetos extraños en la bandeja posterior.

Qué hacer

- Después de cargar correctamente el papel en la bandeja posterior, siga los mensajes que se muestran en la pantalla táctil de la impresora.
 - ➔ [Carga de papel normal/fotográfico en la Bandeja posterior](#)
- Si hay un objeto extraño en la bandeja posterior, consulte **Comprobación 1** en Qué hacer si el papel no se alimenta/sale normalmente y tome las acciones adecuadas.

1003

Causa

Entre las posibles causas se incluyen las siguientes.

- No hay papel en el cassette.
- El papel no está cargado correctamente en el cassette.

Qué hacer

Después de cargar correctamente el papel en el cassette, siga los mensajes que se muestran en la pantalla táctil de la impresora.

➔ [Carga de papel normal en el cassette](#)

»» Nota

- Este error puede ocurrir si la unidad de transporte no se ha instalado correctamente. Consulte la siguiente página para comprobar la unidad de transporte.

➔ [Extracción del papel atascado desde el lado posterior](#)

1070

Causa

No se puede alimentar el papel porque los rodillos de alimentación del papel están sucios.

Qué hacer

Pulse el botón **Parar (Stop)** de la impresora para cancelar la impresión.

Realice la limpieza del rodillo de alimentación de papel de la bandeja posterior y vuelva a intentar la impresión.

➔ [Limpieza de los rodillos de alimentación del papel](#)

1200

Causa

La cubierta/unidad de escaneado está abierta.

Qué hacer

Cierre la cubierta/unidad de escaneado y espere un momento.

Cierre siempre la cubierta/unidad de escaneado después de abrirla para rellenar tinta o por cualquier otro motivo.

Causa

El cabezal de impresión podría estar dañado.

Qué hacer

La acción que debe realizar para reanudar el funcionamiento de la impresora depende de la función de la impresora que desee utilizar.

1. Para IMPRIMIR o COPIAR

Si quiere IMPRIMIR o COPIAR, debe apagar la impresora y volver a encenderla.

Si esto no resuelve el problema, la impresora necesita reparación.

2. Para ESCANEAR o FAXEAR

Si tiene la intención de ESCANEAR (o enviar un FAX si su impresora tiene esa capacidad), debe seguir uno de los siguientes pasos:

- Pulse el botón Parar de la impresora. Entonces podrá ESCANEAR (o enviar un FAX si su impresora tiene esa capacidad).

O

- ESCANEE (o envíe un FAX si su impresora tiene esa función) desde un dispositivo externo, como un ordenador, un teléfono inteligente o una tableta, utilizando el software de aplicación correspondiente.

Causa

Es posible que no se haya instalado correctamente el cartucho de mantenimiento o que no sea compatible con esta impresora.

Qué hacer

Retire el cartucho de mantenimiento y, a continuación, reinstálelo correctamente.

Consulte [Sustitución del cartucho de mantenimiento](#) para obtener detalles sobre cómo quitar e instalar el cartucho de mantenimiento.

Causa

No se ha instalado el cartucho de mantenimiento.

Qué hacer

La acción que debe realizar para reanudar el funcionamiento de la impresora depende de la función de la impresora que desee utilizar.

1. Para IMPRIMIR o COPIAR

Si tiene la intención de IMPRIMIR o COPIAR, debe instalar el cartucho de mantenimiento.

Consulte Sustitución del cartucho de mantenimiento para obtener instrucciones sobre cómo instalar el cartucho de mantenimiento.

2. Para ESCANEAR o FAXEAR

Si tiene la intención de ESCANEAR (o enviar un FAX si su impresora tiene esa capacidad), debe seguir uno de los siguientes pasos:

- Pulse el botón Parar de la impresora. Entonces podrá ESCANEAR (o enviar un FAX si su impresora tiene esa capacidad).

O

- ESCANEE (o envíe un FAX si su impresora tiene esa función) desde un dispositivo externo, como un ordenador, un teléfono inteligente o una tableta, utilizando el software de aplicación correspondiente.

O

- Instale el cartucho de mantenimiento. Entonces podrá ESCANEAR (o enviar un FAX si su impresora tiene esa capacidad).

1724

Causa

No se puede utilizar el cartucho de mantenimiento instalado actualmente.

Esta impresora no puede usar cartuchos de mantenimiento que se han instalado en otras impresoras.

Qué hacer

Sustitúyalo con un cartucho de mantenimiento nuevo.

➔ [Sustitución del cartucho de mantenimiento](#)

Causa

Es posible que no se haya instalado correctamente el cartucho de mantenimiento o que no sea compatible con esta impresora.

Qué hacer

Retire el cartucho de mantenimiento y, a continuación, reinstálelo correctamente.

Consulte [Sustitución del cartucho de mantenimiento](#) para obtener detalles sobre cómo quitar e instalar el cartucho de mantenimiento.

Causa

El cartucho de mantenimiento está lleno.

Qué hacer

Los pasos que debe seguir para que la impresora vuelva a funcionar dependen de la función o las funciones que desee utilizar.

1. Para IMPRIMIR o COPIAR

Si tiene la intención de IMPRIMIR o COPIAR, debe sustituir el cartucho de mantenimiento.

Consulte Sustitución del cartucho de mantenimiento para obtener instrucciones sobre cómo sustituir el cartucho de mantenimiento.

2. Para ESCANEAR o FAXEAR

Si tiene la intención de ESCANEAR (o enviar un FAX si su impresora tiene esa capacidad), debe seguir uno de los siguientes pasos:

- Pulse el botón Parar en la impresora. A continuación, podrá ESCANEAR (o enviar un FAX si su impresora tiene esa capacidad).

O

- ESCANEE (o envíe un FAX si su impresora tiene esa función) desde un dispositivo externo, como un ordenador, un teléfono inteligente o una tableta, utilizando el software de aplicación correspondiente.

O

- Cambie el cartucho de mantenimiento. Entonces podrá ESCANEAR (o enviar un FAX si su impresora tiene esa capacidad).

Causa

El cartucho de mantenimiento está casi lleno.

Qué hacer

La impresora no podrá imprimir con un cartucho de mantenimiento lleno.

Toque el botón **OK** de la impresora para cancelar el error y, a continuación, prepare un nuevo cartucho de mantenimiento.

Para obtener detalles sobre el cartucho de mantenimiento, consulte [Sustitución del cartucho de mantenimiento](#).

El cassette no está instalado (1876)

Causa

Entre las posibles causas se incluyen las siguientes.

- El cassette no está instalado.
- El cassette no se ha introducido hasta el fondo de la impresora.

Qué hacer

Después de cargar el panel en el cassette e instalar el cassette en la impresora, siga los mensajes que se muestran en la pantalla táctil de la impresora.

»» Importante

- Alinee las guías del papel del cassette con ambos bordes del papel.

Introduzca el cassette hasta el fondo de la impresora.

Cargue el papel correctamente e instale el cassette correctamente consultando [Carga de papel normal en el cassette](#).

La cinta de embalaje y elementos similares todavía no se han retirado (1890)

Causa

La cinta de transporte o el material de protección pueden estar adheridos todavía al soporte del cabezal de impresión.

Qué hacer

Abra la cubierta/unidad de escaneado y asegúrese de que se hayan retirado la cinta de embalaje y el material de protección del soporte del cabezal de impresión.

Si la cinta de embalaje o el material de protección no se han retirado, retírelos y cierre la cubierta/unidad de escaneado.

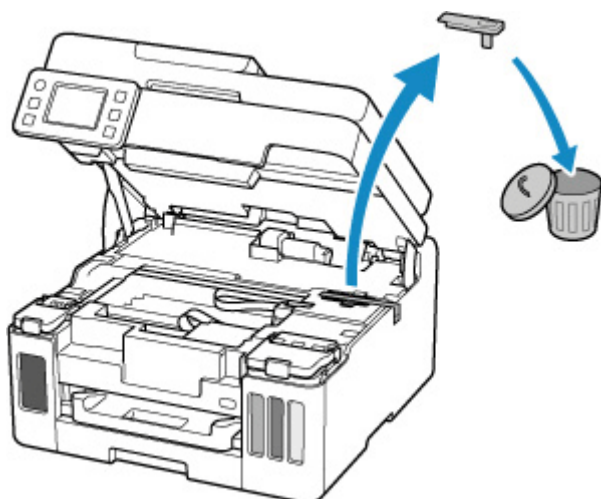

En el caso de la primera configuración de la impresora, seleccione el nombre de la impresora en la página y siga las instrucciones.

2110

Causa

Se ha especificado una combinación de configuraciones de impresión incompatible para el papel cargado en el cassette.

Nota

- [Para desactivar las notificaciones de este error, desactive la función para detectar la diferencia de configuración del papel.](#)

Qué hacer

Para especificar la configuración de impresión adecuada para el papel cargado en el cassette e intentar de nuevo la impresión/copia, siga los pasos siguientes.

1. Seleccione **Siguiente (Next)**.

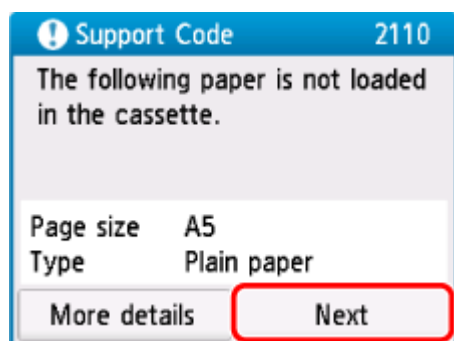

2. Seleccione **Cancelar imp. (Cancel print)**

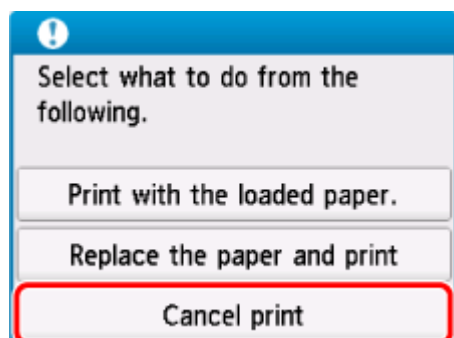

3. Reinstale el cassette en la impresora.

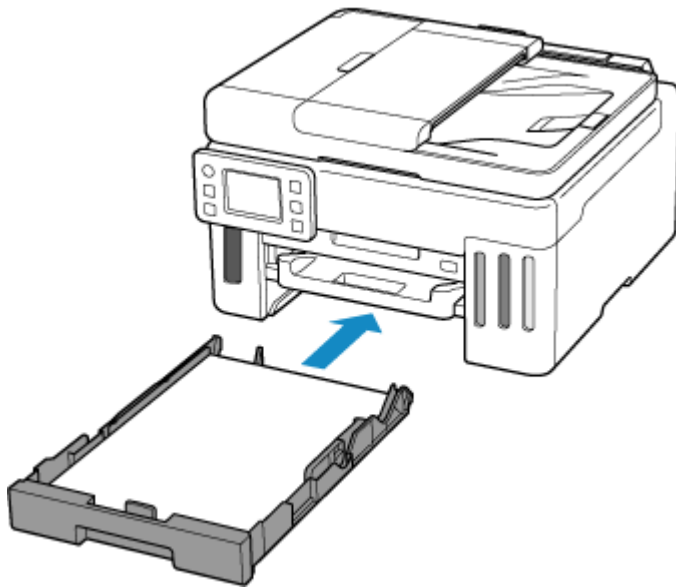

4. Compruebe la información del papel (tamaño de papel y tipo de soporte).

La información sobre el papel se utiliza para especificar la configuración de impresión en el paso 5.

Compruebe la información del papel (tamaño de papel y tipo de soporte) y seleccione **Sí (Yes)**.

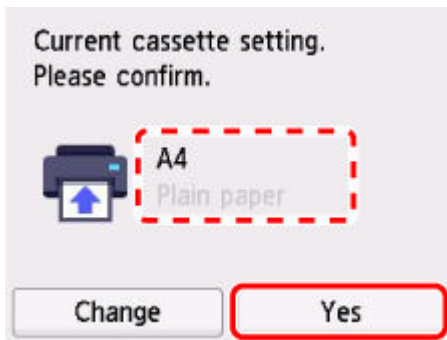

5. Especifique la información del papel (tamaño de papel y tipo de soporte).

- Al copiar:

1. Seleccione **Configurac. (Settings)**.

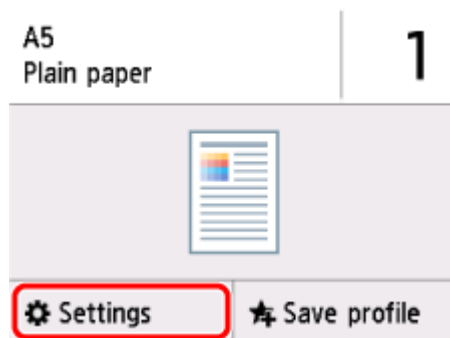

2. Especifique la información del papel (tamaño del papel y tipo de soporte) que ha marcado en el paso 4.

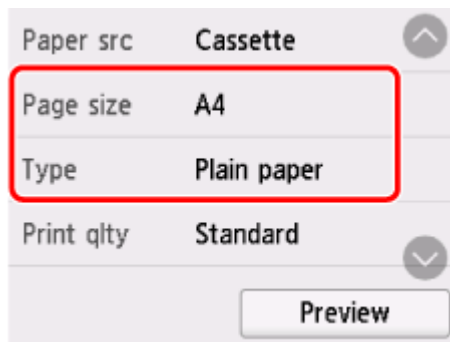

- Cuando imprima fotos guardadas en una unidad flash USB:

1. Seleccione  en la parte inferior de la pantalla y, a continuación, seleccione **Configurac. (Settings)**

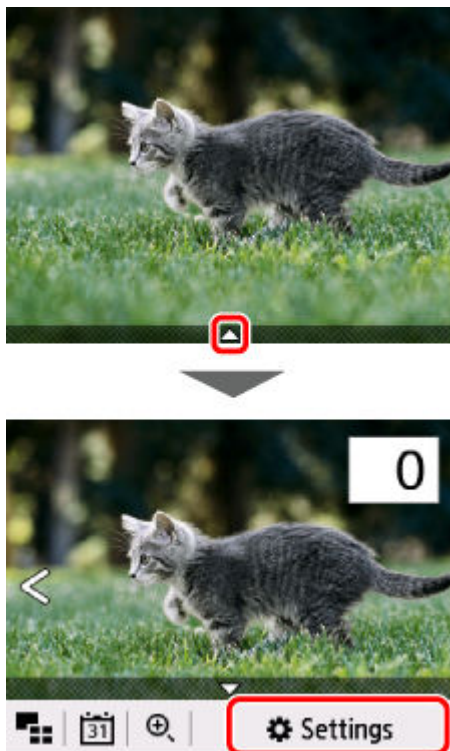

2. Especifique la información del papel (tamaño del papel y tipo de soporte) que ha marcado en el paso 4.

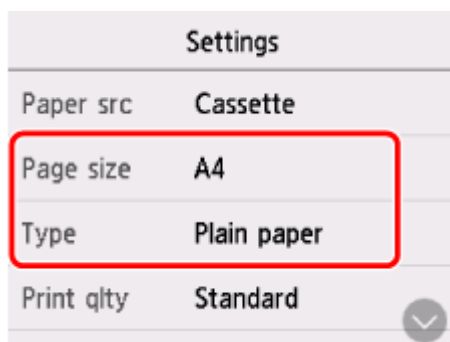

- Cuando imprima documentos PDF guardados en la unidad flash USB:

1. Especifique el tamaño de papel que marcó en el paso 4.

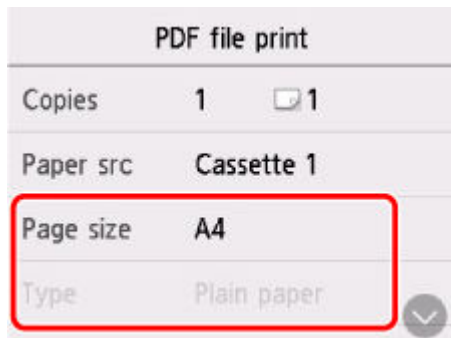

6. Rehaga la impresión/copia.

▶▶▶ Nota

- Para conocer la combinación adecuada de tamaño de papel y tipo de soporte, consulte a continuación.
 - ➔ [Configuración del papel en el controlador de impresora y la Impresora \(Tamaño de papel\)](#)
 - ➔ [Configuración del papel en el controlador de impresora y la Impresora \(Tipo de soporte\)](#)

Otras medidas

Cargue el papel especificado en la configuración de impresión

Para sustituir el papel del cassette por un papel adecuado a la configuración de impresión y continuar imprimiendo/copiando, siga los pasos siguientes.

1. Compruebe la configuración de impresión y seleccione **Siguiente (Next)**.

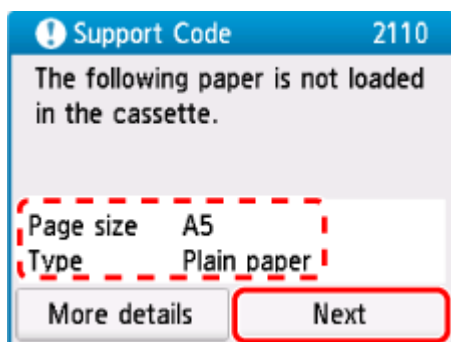

2. Seleccione **Sustituir el papel e imprimir (Replace the paper and print)**.

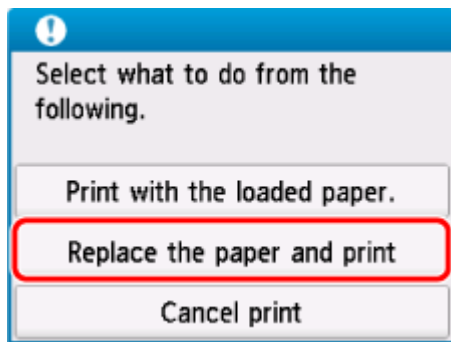

3. Cargue el papel especificado en la configuración de impresión en el cassette.

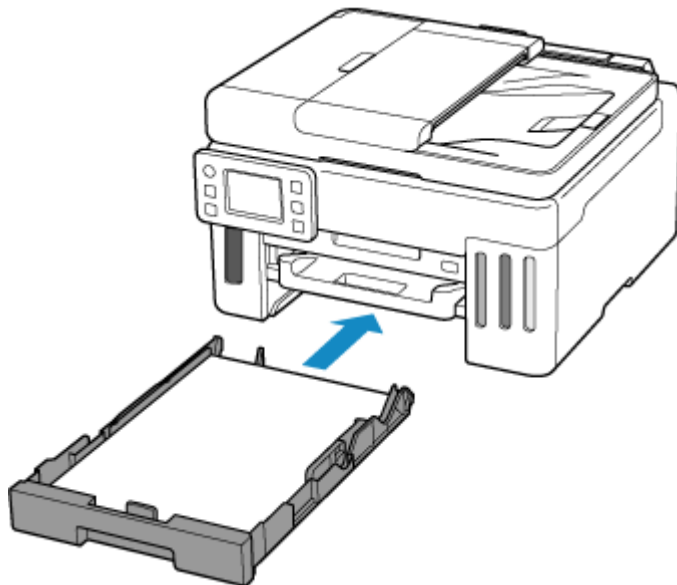

4. Compruebe la información del papel (tamaño de papel y tipo de soporte).

Confirme que la información del papel que se muestra es la misma que la configuración de impresión y, a continuación, seleccione **Sí (Yes)**.

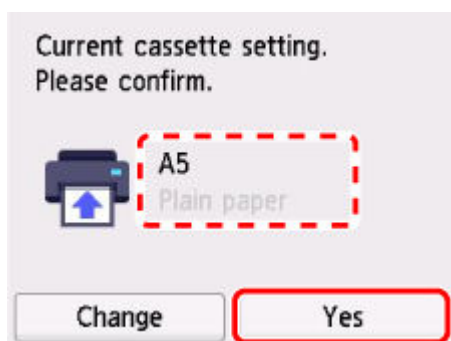

Imprima sin cambiar el papel y la configuración de impresión

Por ejemplo, para continuar imprimiendo/copiando con una diferencia entre el papel cargado en el cassette y la información del papel registrada en la impresora, siga los pasos que se indican a continuación.

»»» Importante

- El resultado impreso puede no ser el color o el tamaño previsto.

1. Seleccione **Siguiente (Next)**.

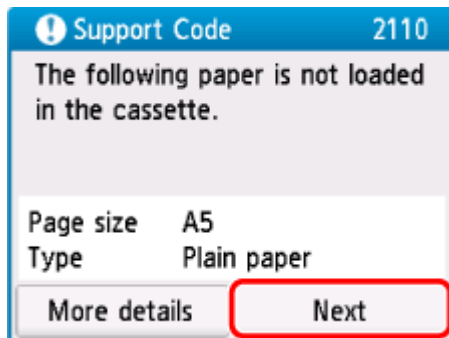

2. Seleccione **Imprimir con papel cargado. (Print with the loaded paper.)**

»»» Nota

- En función de la configuración de la impresora, es posible que no se muestre **Imprimir con papel cargado. (Print with the loaded paper.)**

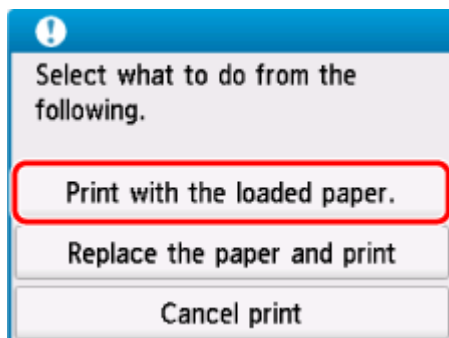

Desactivar las notificaciones para el error 2110

Para desactivar la función para detectar las diferencias de configuración de papel, siga los pasos que se indican a continuación.

1. Seleccione (**Configurar (Setup)**) en la pantalla **INICIO (HOME)** de la impresora.

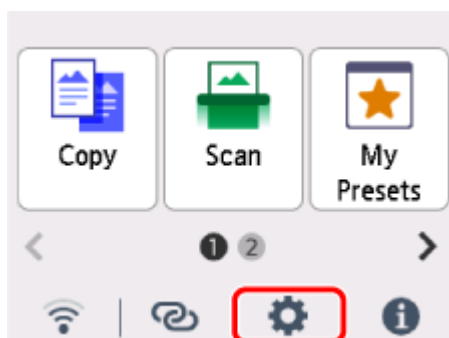

2. Seleccione **Config. de alimentación (Feed settings)**.

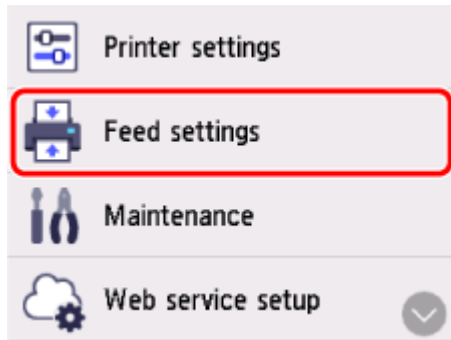

3. Seleccione **Diferencia config. papel (Cop.) (Paper settings mismatch (Copy))** o **Diferencia config. papel (Otro) (Paper settings mismatch (Other))**.

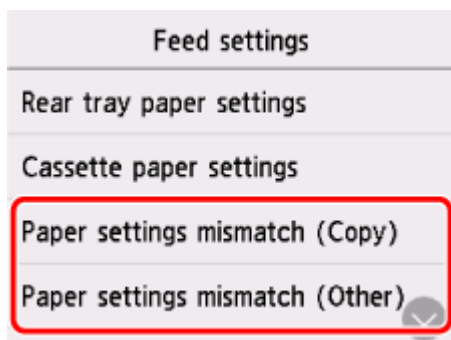

4. Seleccione **Inactivo (Disable)**.

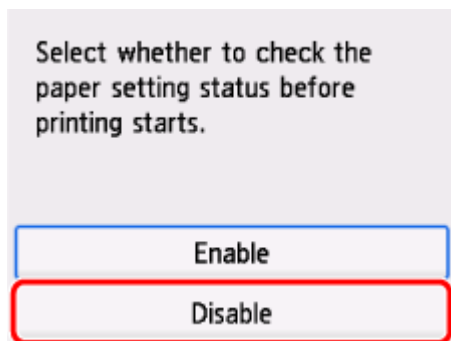

Causa

Se ha especificado una combinación de configuraciones de impresión incompatible para papel cargado en la bandeja posterior o el cassette.

Nota

- [Para desactivar las notificaciones de este error, desactive la función para detectar la diferencia de configuración del papel.](#)

Qué hacer

Para especificar la configuración de impresión adecuada para el papel cargado en la impresora e intentar de nuevo la impresión, siga los pasos que se indican a continuación.

1. Seleccione **Siguiente (Next)**.

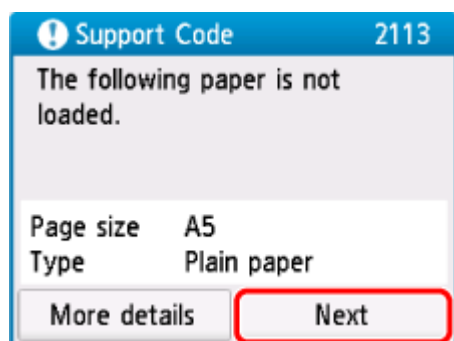

2. Seleccione **Cancelar imp. (Cancel print)**

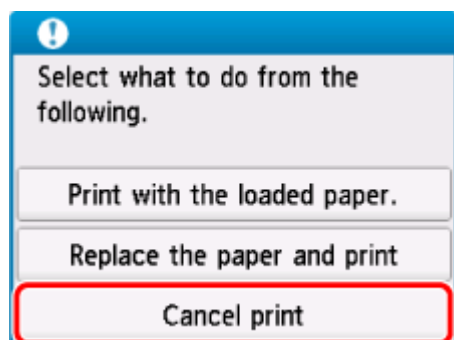

3. Recargue el papel utilizado para imprimir.

- Cuando utilice papel desde la bandeja posterior:

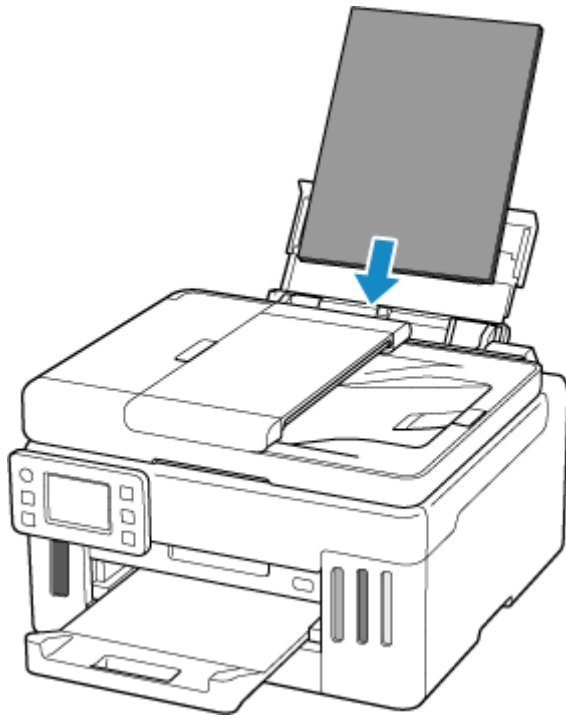

- Cuando utilice papel desde el cassette:

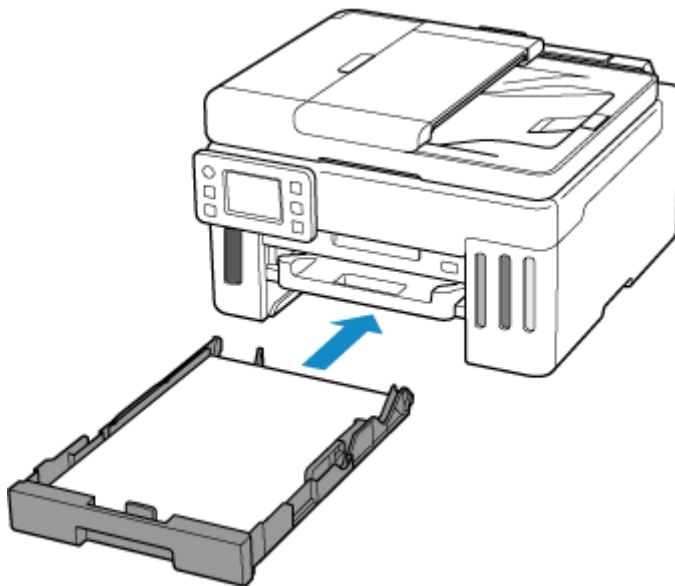

4. Compruebe la información del papel (tamaño de papel y tipo de soporte).

La información sobre el papel se utiliza para especificar la configuración de impresión en el paso 5.

- Cuando utilice papel desde la bandeja posterior:

Compruebe la información del papel (tamaño de papel y tipo de soporte) y seleccione **Sí (Yes)**.

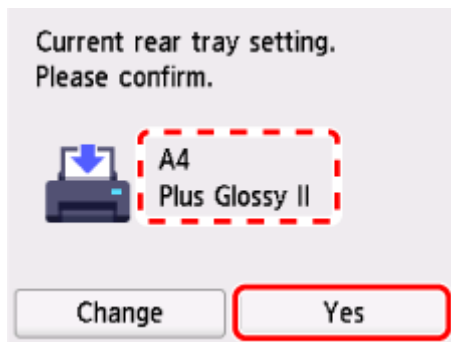

- Cuando utilice papel desde el cassette:
Compruebe la información del papel (tamaño de papel y tipo de soporte) y seleccione **Sí (Yes)**.

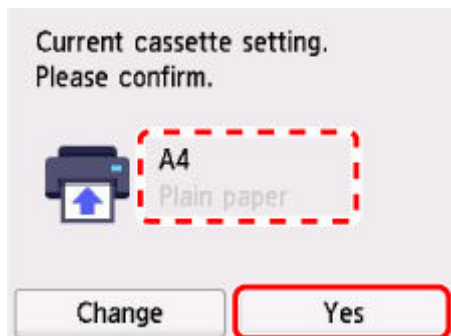

5. Especifique la información del papel (tamaño de papel y tipo de soporte).

- Al copiar:

1. Seleccione **Configurac. (Settings)**.

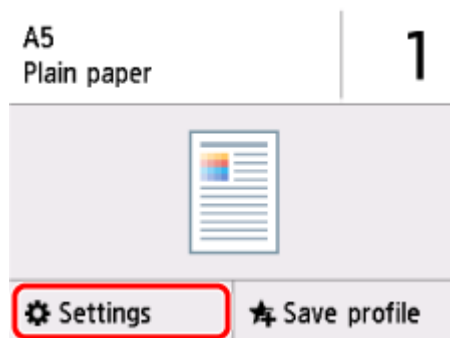

- 2.** Especifique la información del papel (tamaño del papel y tipo de soporte) que ha marcado en el paso 4.

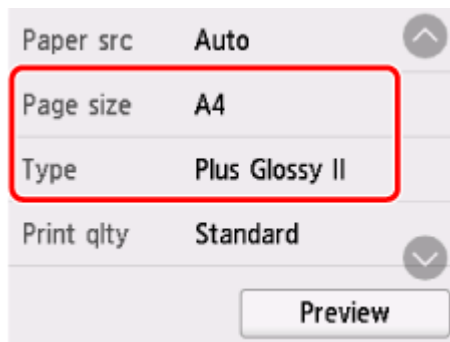

- Cuando imprima fotos guardadas en una unidad flash USB:

1. Seleccione  en la parte inferior de la pantalla y, a continuación, seleccione **Configurac. (Settings)**

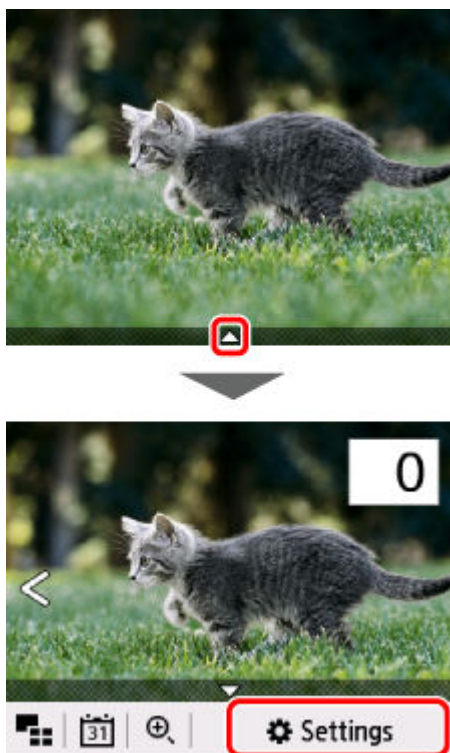

2. Especifique la información del papel (tamaño del papel y tipo de soporte) que ha marcado en el paso 4.

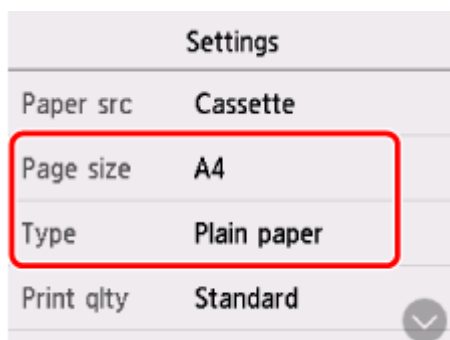

- Cuando imprima documentos PDF guardados en la unidad flash USB:

1. Especifique el tamaño de papel que marcó en el paso 4.

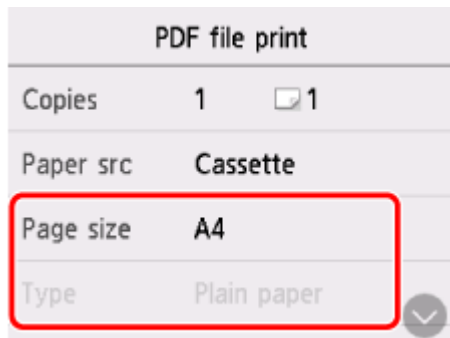

6. Reanude el proceso de impresión.

»»» Nota

- Para conocer la combinación adecuada de tamaño de papel y tipo de soporte, consulte a continuación.
 - ➔ [Configuración del papel en el controlador de impresora y la Impresora \(Tamaño de papel\)](#)
 - ➔ [Configuración del papel en el controlador de impresora y la Impresora \(Tipo de soporte\)](#)

Otras medidas

Cargue el papel especificado en la configuración de impresión

Para sustituir el papel de la bandeja posterior / el cassette por un papel adecuado a la configuración de impresión y continuar imprimiendo, siga los pasos que se indican a continuación.

1. Compruebe la configuración de impresión y seleccione **Siguiente (Next)**.

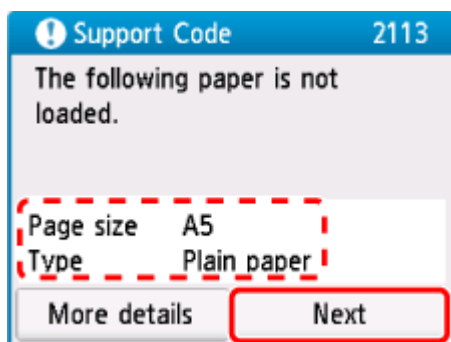

2. Seleccione **Sustituir el papel e imprimir (Replace the paper and print)**.

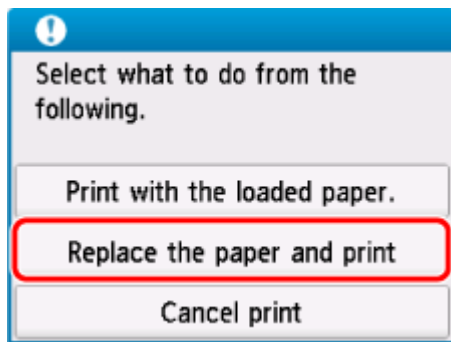

3. Cargue el papel especificado en la configuración de impresión en la bandeja posterior / el cassette.

- Cuando cambia el papel en la bandeja posterior:

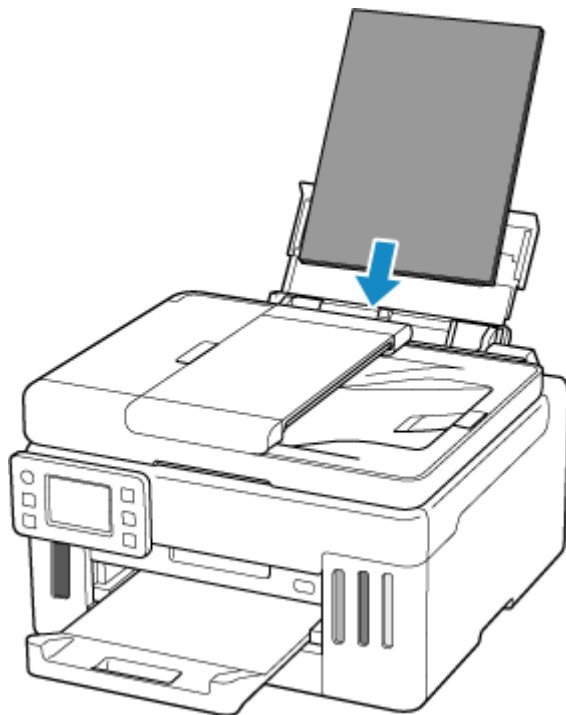

- Cuando cambia el papel en el cassette:

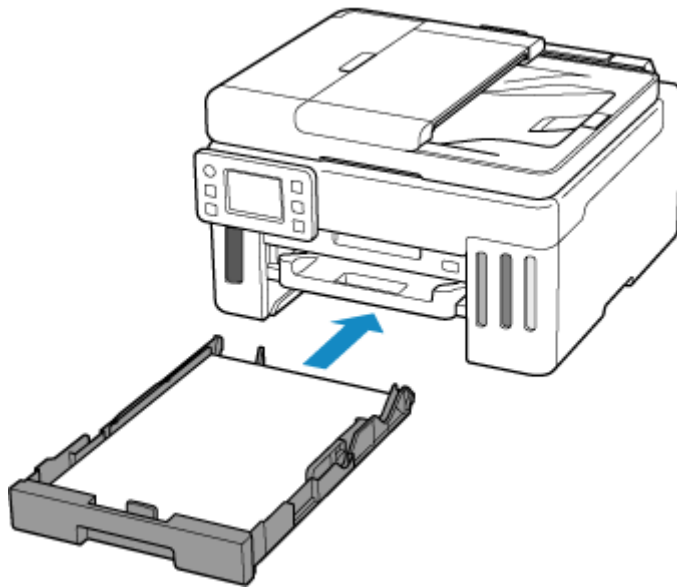

4. Compruebe la información del papel (tamaño de papel y tipo de soporte).

- Cuando se cambia el papel de la bandeja posterior:

Confirme que la información del papel que se muestra es la misma que la configuración de impresión y, a continuación, seleccione **Sí (Yes)**.

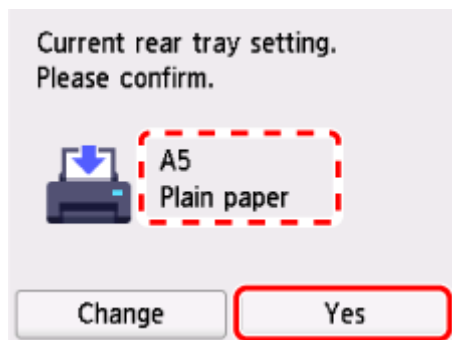

- Cuando se cambia en papel del cassette:

Confirme que la información del papel que se muestra es la misma que la configuración de impresión y, a continuación, seleccione **Sí (Yes)**.

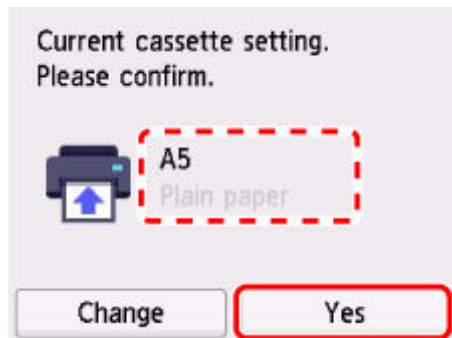

Imprima sin cambiar el papel y la configuración de impresión

Por ejemplo, para continuar imprimiendo con una diferencia entre el papel cargado en la bandeja posterior y la información del papel registrada en la impresora, siga los pasos que se indican a continuación.

»»» Importante

- El resultado impreso puede no ser el color o el tamaño previsto.

1. Seleccione **Siguiente (Next)**.

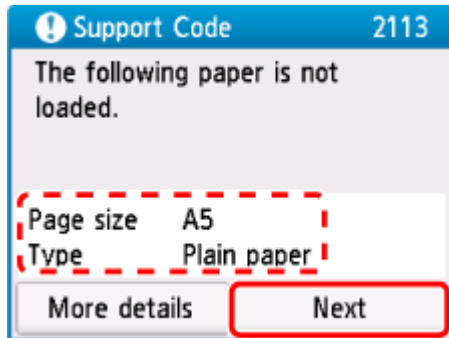

2. Seleccione **Imprimir con papel cargado. (Print with the loaded paper.)**

»»» Nota

- En función de la configuración de la impresora, es posible que no se muestre **Imprimir con papel cargado. (Print with the loaded paper.)**

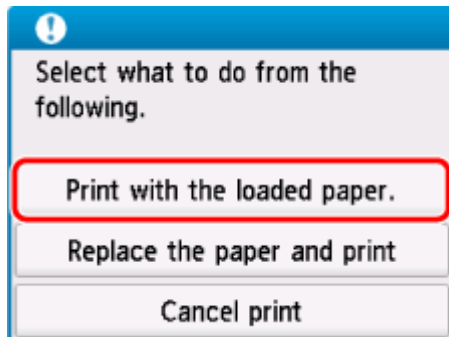

Desactivar las notificaciones para el error 2113

Para desactivar la función para detectar las diferencias de configuración de papel, siga los pasos que se indican a continuación.

1. Seleccione  (**Configurar (Setup)**) en la pantalla **INICIO (HOME)** de la impresora.

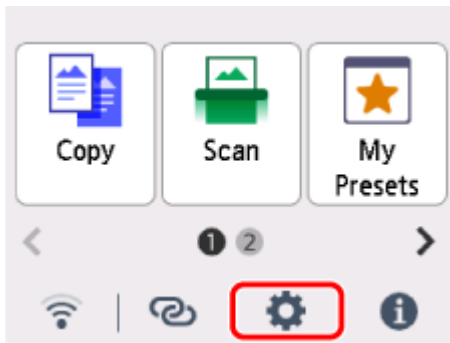

2. Seleccione **Config. de alimentación (Feed settings)**.

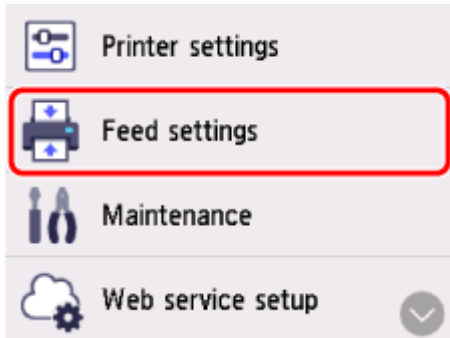

3. Seleccione **Diferencia config. papel (Cop.) (Paper settings mismatch (Copy))** o **Diferencia config. papel (Otro) (Paper settings mismatch (Other))**.

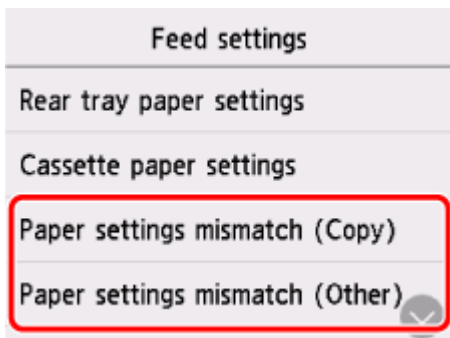

4. Seleccione **Inactivo (Disable)**.

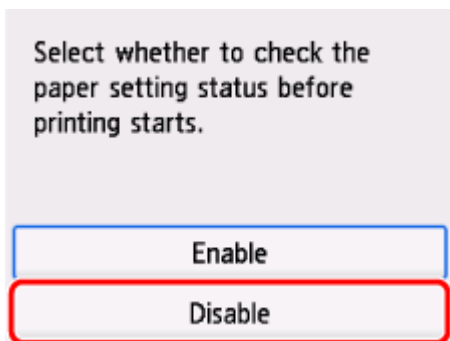

2114

Causa

Se ha especificado una combinación de configuraciones de impresión incompatible para el papel cargado en la bandeja posterior.

Nota

- [Para desactivar las notificaciones de este error, desactive la función para detectar la diferencia de configuración del papel.](#)

Qué hacer

Para especificar la configuración de impresión adecuada para el papel cargado en la bandeja posterior e intentar de nuevo la impresión, siga los pasos que se indican a continuación.

1. Seleccione **Siguiente (Next)**.

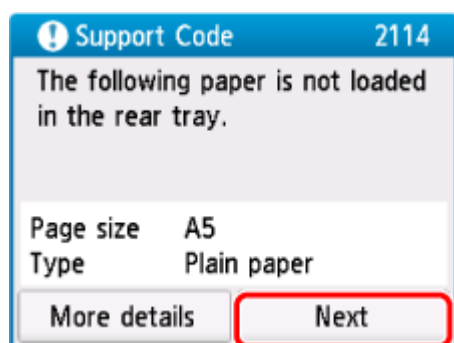

2. Seleccione **Cancelar imp. (Cancel print)**

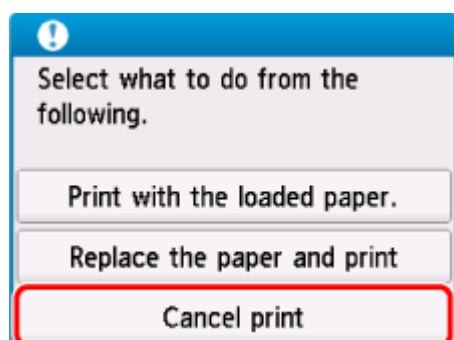

3. Vuelva a cargar papel en la bandeja posterior.

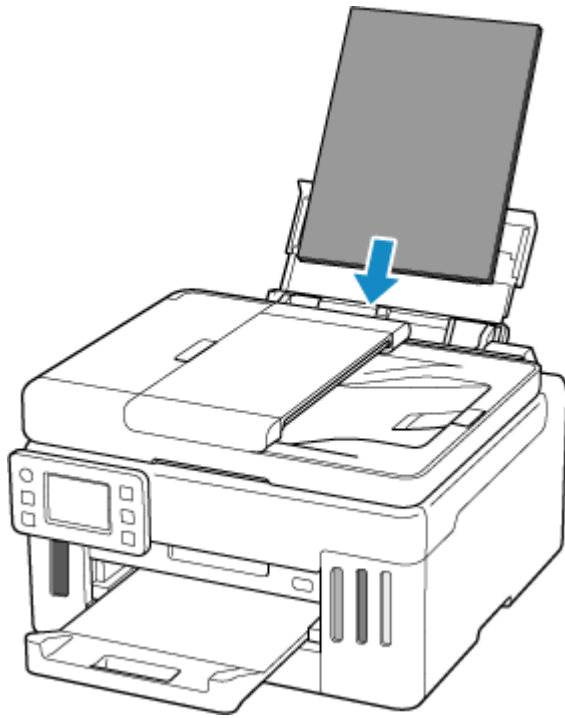

4. Compruebe la información del papel (tamaño de papel y tipo de soporte).

La información sobre el papel se utiliza para especificar la configuración de impresión en el paso 5. Compruebe la información del papel (tamaño de papel y tipo de soporte) y seleccione **Si (Yes)**.

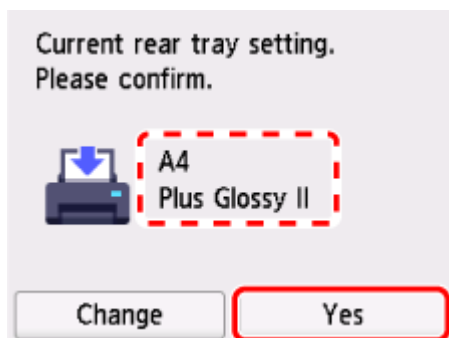

5. Especifique la información del papel (tamaño de papel y tipo de soporte).

- Al copiar:

1. Seleccione Configurac. (Settings).

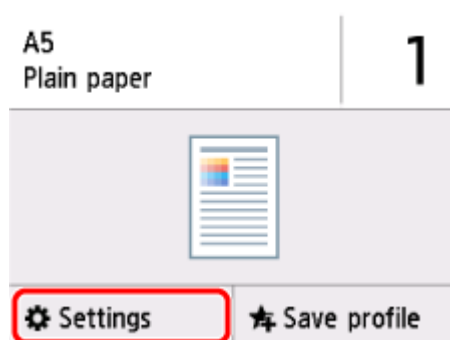

2. Especifique la información del papel (tamaño del papel y tipo de soporte) que ha marcado en el paso 4.

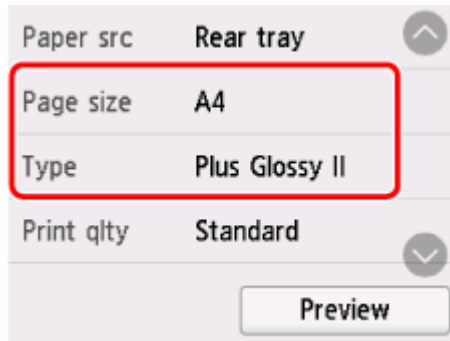

- Cuando imprima fotos guardadas en una unidad flash USB:

1. Seleccione  en la parte inferior de la pantalla y, a continuación, seleccione **Configurac. (Settings)**

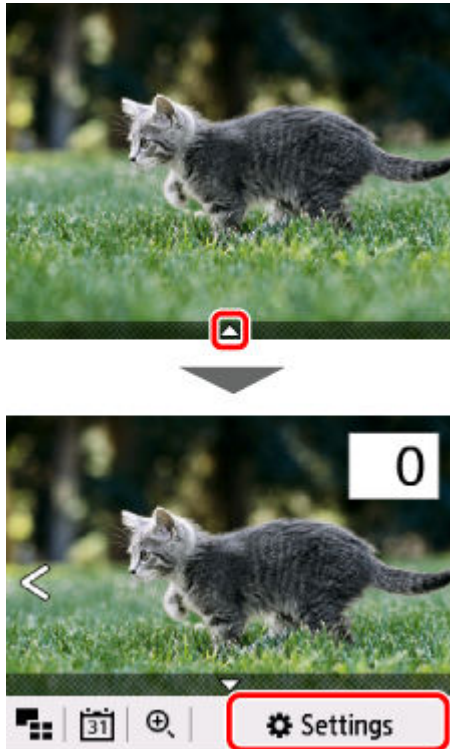

2. Especifique la información del papel (tamaño del papel y tipo de soporte) que ha marcado en el paso 4.

| Settings | |
|------------|----------------|
| Paper src | Rear tray |
| Page size | A4 |
| Type | Plus Glossy II |
| Print qlty | Standard |

- Cuando imprima documentos PDF guardados en la unidad flash USB:

1. Especifique el tamaño de papel que marcó en el paso 4.

| PDF file print | |
|----------------|---|
| Copies | 1  1 |
| Paper src | Rear tray |
| Page size | A4 |
| Type | Plain paper |

6. Reanude el proceso de impresión.

▶▶▶ Nota

- Para conocer la combinación adecuada de tamaño de papel y tipo de soporte, consulte a continuación.
 - ➡ [Configuración del papel en el controlador de impresora y la Impresora \(Tamaño de papel\)](#)
 - ➡ [Configuración del papel en el controlador de impresora y la Impresora \(Tipo de soporte\)](#)

Otras medidas

Cargue el papel especificado en la configuración de impresión

Para sustituir el papel de la bandeja posterior por un papel adecuado a la configuración de impresión y continuar imprimiendo, siga los pasos que se indican a continuación.

1. Compruebe la configuración de impresión y seleccione **Siguiente (Next)**.

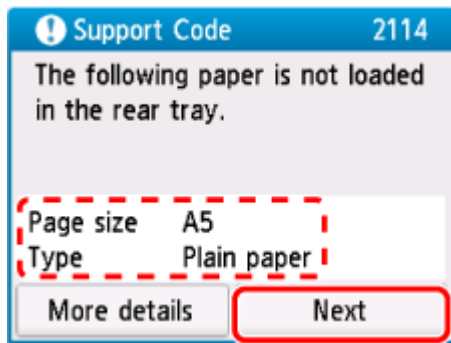

2. Seleccione **Sustituir el papel e imprimir (Replace the paper and print)**.

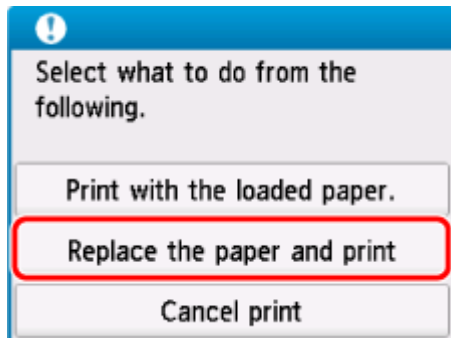

3. Cargue el papel especificado en la configuración de impresión en la bandeja posterior.

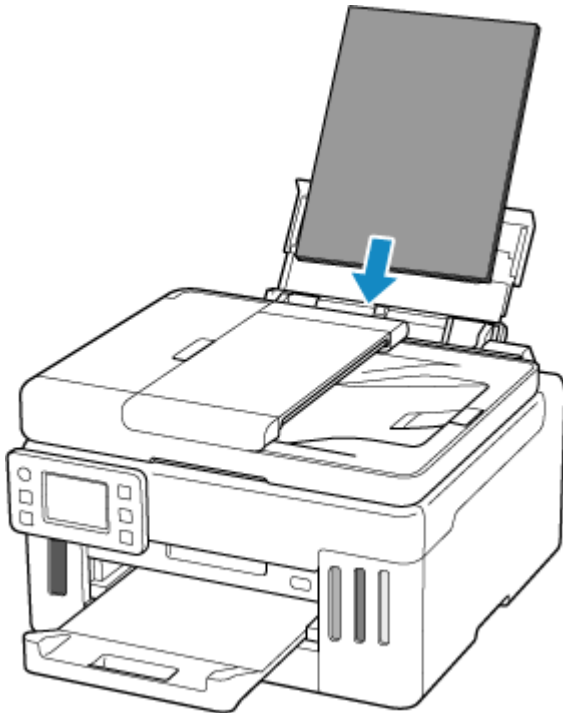

4. Compruebe la información del papel (tamaño de papel y tipo de soporte).

Confirme que la información del papel que se muestra es la misma que la configuración de impresión y, a continuación, seleccione **Sí (Yes)**.

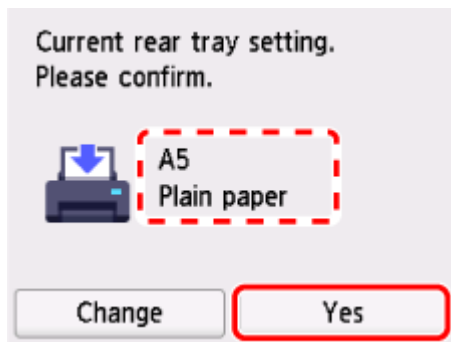

Imprima sin cambiar el papel y la configuración de impresión

Por ejemplo, para continuar imprimiendo con una diferencia entre el papel cargado en la bandeja posterior y la información del papel registrada en la impresora, siga los pasos que se indican a continuación.

»»» Importante

- El resultado impreso puede no ser el color o el tamaño previsto.

1. Seleccione **Siguiente (Next)**.

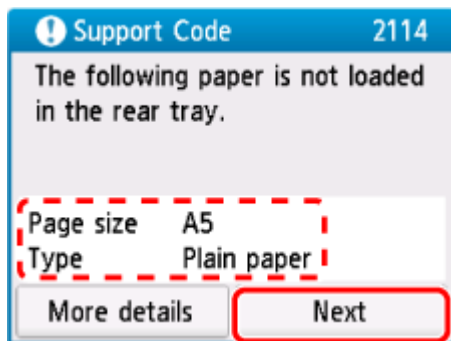

2. Seleccione **Imprimir con papel cargado. (Print with the loaded paper.)**

»»» Nota

- En función de la configuración de la impresora, es posible que no se muestre **Imprimir con papel cargado. (Print with the loaded paper.)**

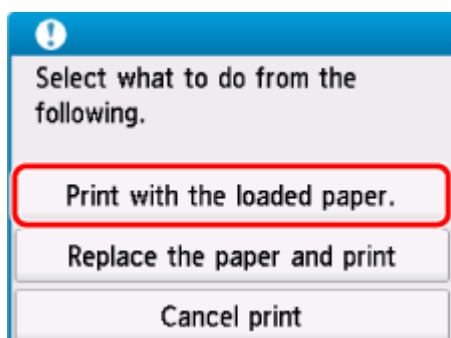

Desactivar las notificaciones para el error 2114

Para desactivar la función para detectar las diferencias de configuración de papel, siga los pasos que se indican a continuación.

1. Seleccione  (**Configurar (Setup)**) en la pantalla **INICIO (HOME)** de la impresora.

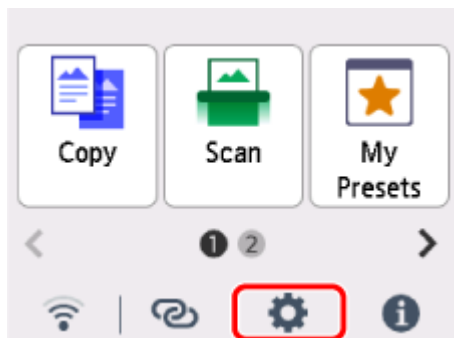

2. Seleccione **Config. de alimentación (Feed settings)**.

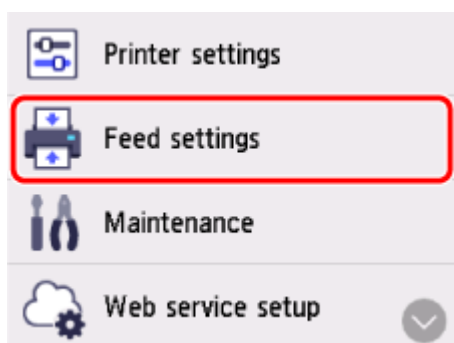

3. Seleccione **Diferencia config. papel (Cop.) (Paper settings mismatch (Copy))** o **Diferencia config. papel (Otro) (Paper settings mismatch (Other))**.

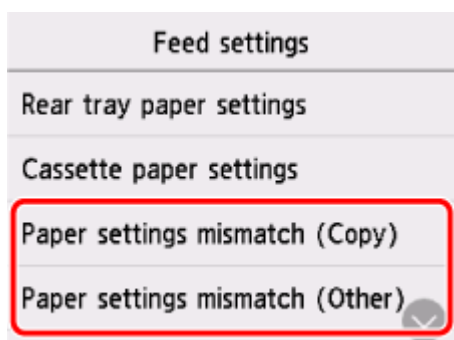

4. Seleccione **Inactivo (Disable)**.

Select whether to check the paper setting status before printing starts.

Enable

Disable

2200

Causa

Una parte interna se deberá sustituir pronto.

Qué hacer

Seleccione **OK** en la impresora, en la pantalla táctil, para cancelar el error.

No puede sustituir las piezas internas de la impresora usted mismo. Póngase en contacto con su centro de servicio técnico de Canon más cercano para solicitar una reparación lo antes posible.

»» Importante

- No incline la impresora cuando la mueva porque podría derramarse tinta.
- Cuando transporte la impresora para su reparación, consulte [Reparación de la impresora](#).

3252

Causa

El cartucho de mantenimiento está casi lleno.

Qué hacer

La impresora no podrá imprimir con un cartucho de mantenimiento lleno.

Puntee en el botón **OK** de la impresora para borrar el mensaje de error.

4103

Causa

No se puede realizar la impresión con la configuración actual.

Qué hacer

Pulse el botón **Parar (Stop)** de la impresora para cancelar la impresión.

Cambie la configuración de impresión especificada al imprimir y vuelva a intentar imprimir.

Causa

Se ha producido un error en la impresora.

Qué hacer

Cancele la impresión y apague la impresora.

Compruebe lo siguiente:

- Asegúrese de que el movimiento del soporte del cabezal de impresión no se vea obstaculizado por material de protección, papel atascado, etc.

Elimine todo obstáculo.

»»» Importante

- Al eliminar los elementos que obstaculicen el movimiento del soporte del cabezal de impresión, tenga cuidado de no tocar la película transparente (A), la tira blanca (B) ni los tubos (C).



En el caso de que ensucie o arañe esta pieza al tocarla con el papel o la mano, podría provocar daños en la impresora.

Vuelva a encender la impresora.

Si con este procedimiento no consigue resolver el problema, póngase en contacto con el centro de servicio técnico de Canon más cercano para solicitar una reparación.

»»» Importante

- No incline la impresora cuando la mueva porque podría derramarse tinta.
- Cuando transporte la impresora para su reparación, consulte [Reparación de la impresora](#).

5200

Causa

Se ha producido un error en la impresora.

Qué hacer

1. Apague la impresora y desenchúfela.
2. Espere unos 10 minutos y, a continuación, vuelva a conectar la impresora y enciéndala de nuevo.
3. Realizar la operación **Sust. tinta en cab. de impresión (Replace Ink in Print Head)**.
 - ➡ Realice la Sustitución de la tinta en el cabezal de impresión

Si el error se repite después de realizar las acciones de más arriba, póngase en contacto con el centro de servicio técnico de Canon más cercano para solicitar una reparación.

►► Importante

- No incline la impresora cuando la mueva porque podría derramarse tinta.
- Cuando transporte la impresora para su reparación, consulte [Reparación de la impresora](#).

6000

Causa

Se ha producido un error en la impresora.

Qué hacer

Apague la impresora y desenchúfela.

Enchufe de nuevo la impresora y vuelva a encenderla.

Si con este procedimiento no consigue resolver el problema, póngase en contacto con el centro de servicio técnico de Canon más cercano para solicitar una reparación.

»» Importante

- No incline la impresora cuando la mueva porque podría derramarse tinta.
- Cuando transporte la impresora para su reparación, consulte [Reparación de la impresora](#).