

ok.

ORC 333-B

TRAGBARES STEREO RADIO CD // PORTABLE STEREO RADIO CD //
RADIO ESTÉREO PORTÁTIL CD // RADIO STÉRÉO PORTABLE CD

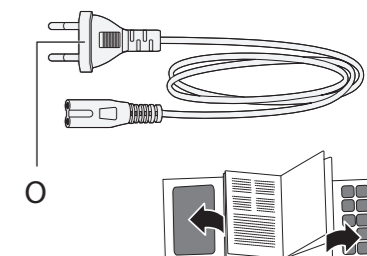
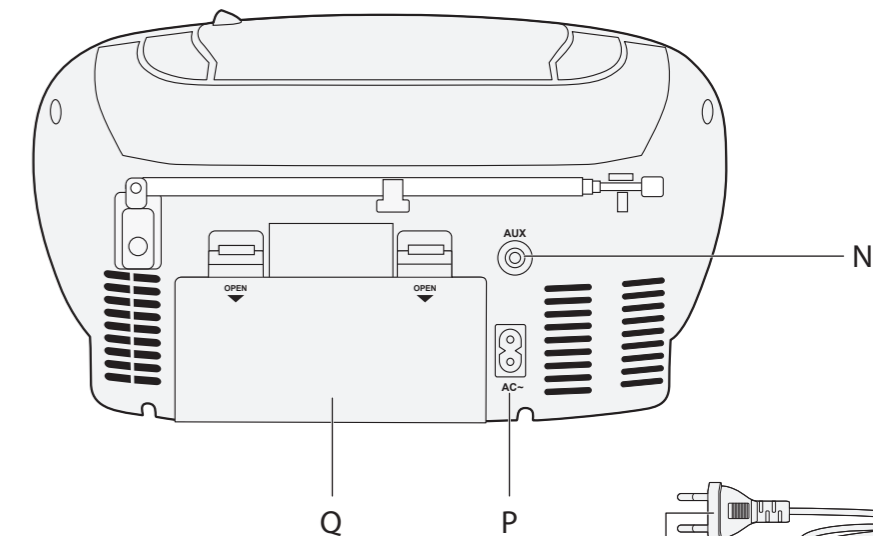
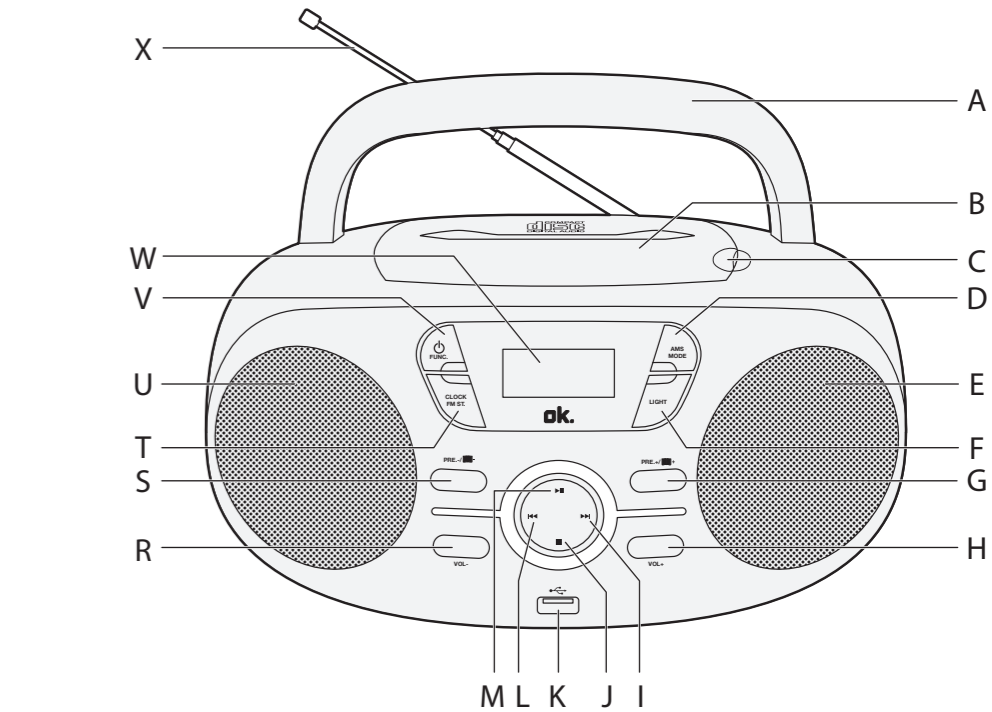

IM_ORC 333-B_180619_(A)_V04

www.ok-online.com

CE Imtron GmbH
Wankelstraße 5
85046 Ingolstadt
Germany
www.imtron.eu



DE GEBRAUCHSANWEISUNG	3	GR ΟΔΗΓΙΕΣ ΧΡΗΣΗΣ	35
EN USER MANUAL	11	HU FELHASZNÁLÓI KÉZIKÖNYV	43
ES MANUAL DE INSTRUCCIONES	19	IT MANUALE DELL'UTENTE	51
FR MODE D'EMPLOI	27		

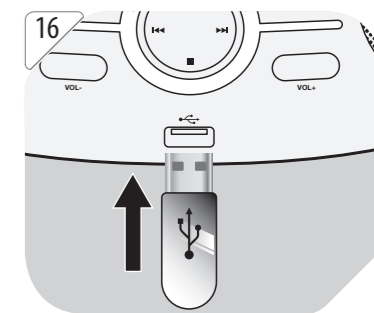
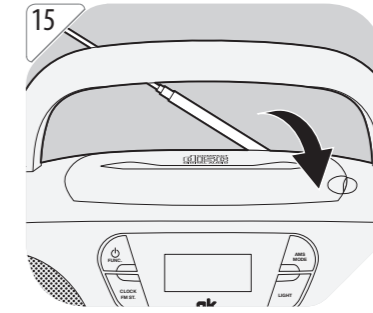
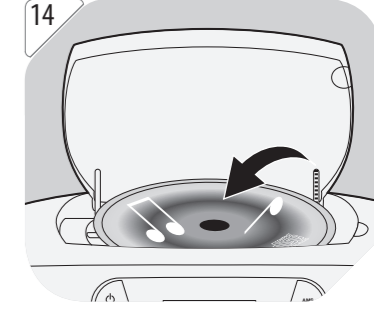
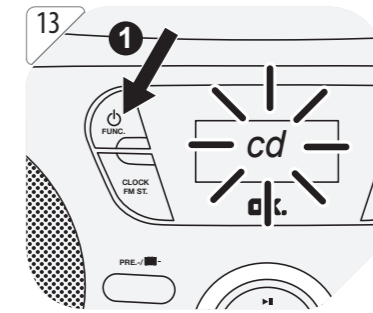
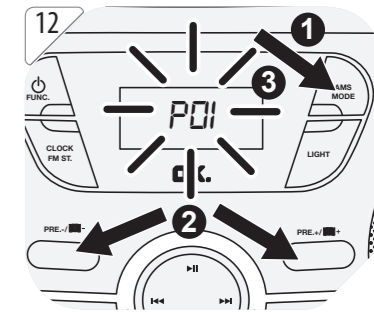
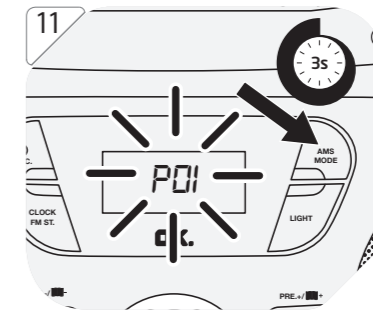
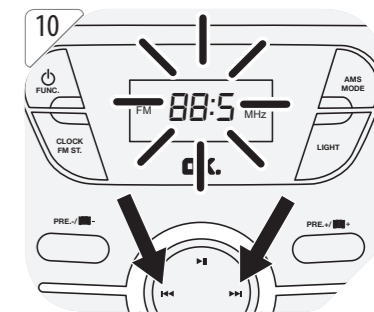
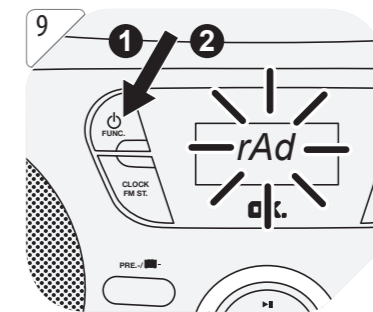
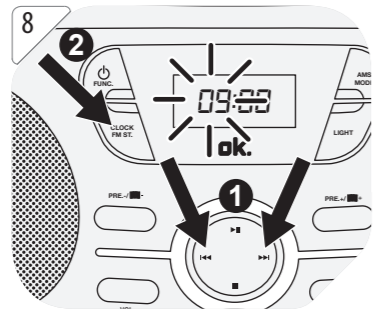
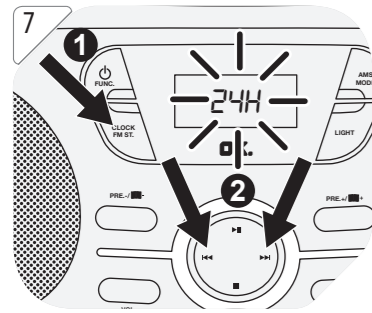
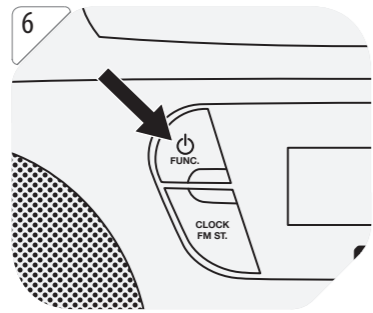
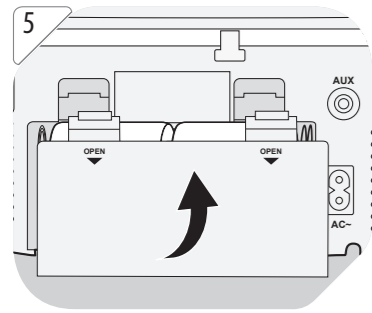
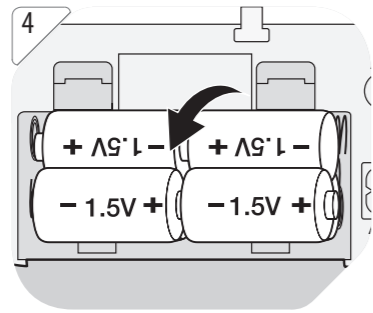
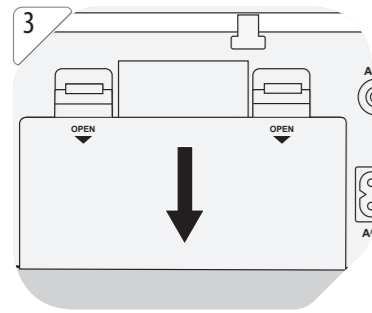
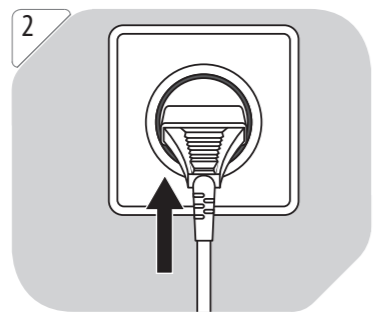
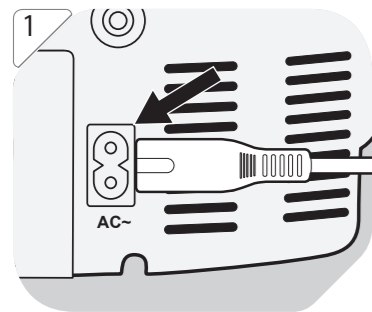

HERZLICHEN GLÜCKWUNSCH

Vielen Dank, dass Sie sich für ein Produkt von **ok**. entschieden haben.

WICHTIGE SICHERHEITSAUWEISUNGEN. BITTE AUFMERKSAM DURCHLESEN UND FÜR SPÄTEREN GEBRAUCH AUFBEWAHREN.

1. Beachten Sie alle Sicherheitshinweise, um Schäden durch nicht sachgemäßen Gebrauch zu vermeiden! Beachten Sie alle Warnhinweise auf dem Produkt sowie in dieser Gebrauchsanweisung.
2. Bewahren Sie die Gebrauchsanweisung für den weiteren Gebrauch auf. Sollte dieses Produkt an Dritte weitergegeben werden, muss diese Gebrauchsanweisung mit ausgehändigt werden.
3. Im Falle von unsachgemäßem Gebrauch oder falscher Handhabung kann keine Haftung für eventuell auftretende Schäden übernommen werden.
4. Verwenden Sie das Produkt nur für den vorgesehenen Zweck. Das Produkt ist nicht für kommerziellen Gebrauch geeignet. Dieses Produkt ist für den Innengebrauch und ausschließlichen Gebrauch im Haushalt konzipiert.
5. Vor Anschluss des Produktes an der Steckdose sicherstellen, dass die auf dem Produkt angegebene Spannung mit der Netzspannung übereinstimmt.
6. Versuchen Sie nie, das Produkt selbst zu reparieren. Lassen Sie das Produkt im Falle von Störungen nur von qualifizierten Fachleuten reparieren.
7. **Warnung!** Tauchen Sie elektrische Teile des Produkts während des Reinigens oder des Betriebs nie in Wasser oder andere Flüssigkeiten. Halten Sie das Produkt nie unter fließendes Wasser.
8. Öffnen Sie unter keinen Umständen das Gehäuse. Führen Sie keine Gegenstände in das Innere des Gehäuses ein.
9. Verbinden Sie den Netzstecker mit einer gut erreichbaren Steckdose, um im Notfall das Produkt schnell von der Netzversorgung trennen zu können. Ziehen Sie den Netzstecker aus der Steckdose, um das Produkt vollständig auszuschalten. Benutzen Sie den Netzstecker als Trennvorrichtung.
10. Überprüfen Sie regelmäßig den Netzstecker und das Netzkabel auf Beschädigungen. Ist die Anschlussleitung dieses Produktes beschädigt, muss sie durch eine spezielle Anschlussleitung, die beim Hersteller oder seinem Kundendienst erhältlich ist, ersetzt werden.
11. Verhindern Sie eine Beschädigung des Kabels durch Quetschen, Knicken oder Scheuern an scharfen Kanten. Halten Sie es von heißen Oberflächen und offenen Flammen fern.
12. Verlegen Sie das Kabel so, dass ein unbeabsichtigtes Ziehen bzw. ein Stolpern über das Kabel nicht möglich ist. Halten Sie sowohl das Produkt als auch das Netzkabel außerhalb der Reichweite von Kindern.
13. Die Benutzung von Zubehörteilen, die vom Hersteller nicht ausdrücklich empfohlen werden, kann Verletzungen und Beschädigungen verursachen. Verwenden Sie deshalb nur Originalzubehör.
14. Stellen Sie keine schweren Gegenstände auf das Produkt. Stellen Sie keine Gegenstände mit offenen Flammen, wie z.B. Kerzen auf oder neben das Produkt. Stellen Sie keine mit Flüssigkeit gefüllten Gegenstände, wie z.B. Gläser oder Vasen, auf oder neben das Produkt.
15. Halten Sie das Produkt von allen heißen Flächen und offenen Flammen fern. Betreiben Sie das Produkt immer auf einer ebenen, stabilen, sauberen und trockenen Fläche. Schützen Sie das Produkt vor extremer Hitze und Kälte, Staub, direkter Sonneneinstrahlung, Feuchtigkeit sowie Tropf- und Spritzwasser.
16. Decken Sie die Lüftungsöffnungen des Produkts nicht ab. Achten Sie auf eine ausreichende Belüftung. Stellen Sie das Produkt nicht in einen Schrank. Lassen Sie mindestens 10 cm in allen Richtungen um das Produkt Platz, um eine ausreichende Belüftung zu gewährleisten.
17. Die Belüftung darf nicht durch Abdecken der Lüftungsöffnungen mit Gegenständen behindert werden, wie z.B. Zeitungen, Tischdecken, Vorhänge usw.
18. Das Produkt ist nur für die Verwendung in gemäßigten Breitengraden geeignet. Verwenden Sie es nicht in den Tropen oder unter feuchten Klimabedingungen.
19. **Achtung!** Sollte das Produkt infolge der elektrostatischen Entladung und kurzer Überspannung fehlerhaft funktionieren, trennen Sie es von der Netzversorgung und schließen Sie es erneut an.
20. **Vorsicht!** Benutzen Sie nur gleiche Batterietypen mit den entsprechenden technischen Daten zum Ersatz. Explosionsgefahr!
21. Setzen Sie Batterien keinen extremen Temperaturen, wie etwa direkter Sonneneinstrahlung oder Feuer, aus.
22. Setzen Sie Batterien immer gemäß der korrekten Polarität (+ und -), wie im Batteriefach und auf den Batterien abgebildet, ein.

23. Erlauben Sie Kindern nicht, Batterien ohne Aufsicht eines Erwachsenen zu wechseln.
24. Entfernen Sie die Batterien, wenn Sie das Produkt eine längere Zeit nicht verwenden.
25. Entfernen Sie verbrauchte Batterien sofort aus dem Produkt und entsorgen Sie diese bestimmungsgemäß.
26. Batterien: Lesen Sie die Sicherheitsanweisungen des Batterieherstellers.
27. Dieses Produkt ist kein Spielzeug. Es darf nicht von Kindern verwendet werden.
28. Die Information auf der CD wird von einem Laser durch eine optische Linse eingelesen (nicht berühren). Wenn das Produkt von einem kalten in einen warmen Raum gebracht wird, kann Feuchtigkeit auf der Linse kondensieren und dadurch die Wiedergabe behindern. In diesem Fall lassen Sie das Produkt vor dem Gebrauch eine Stunde bei Raumtemperatur akklimatisieren. Entfernen Sie eine eingelegte CD aus dem Produkt. Sollte das Problem bestehen bleiben, lassen Sie das Produkt von einem Fachmann überprüfen.

**CLASS I
LASER PRODUCT**

Das Etikett auf dem Produkt informiert den Benutzer, dass dies ein **Laserprodukt der Klasse 1** ist und eine Laserkomponente enthält.

Berühren Sie nicht die Linse im CD-Fach.

VORSICHT! Die Verwendung von Steuerelementen oder das Vornehmen von Einstellungen, die hier nicht beschrieben werden, kann zu gefährlicher Strahlung führen.



GEFAHR! Unsichtbare Laserstrahlung tritt aus, wenn das Produkt geöffnet wird oder die Sicherheitsmechanismen außer Kraft gesetzt wurden bzw. beschädigt sind. Vermeiden Sie direkten Kontakt mit dem Strahl. Berühren Sie nicht die Linse.



Der Blitz mit Pfeilspitze in einem gleichseitigen Dreieck soll den Benutzer auf das Vorhandensein von nicht isolierter „gefährlicher Spannung“ im Gehäuse dieses Produktes, die stark genug sein kann, um die Gefahr eines elektrischen Schlags für Personen und Tiere zu bedeuten, hinweisen.



Das Ausrufezeichen in einem gleichseitigen Dreieck soll den Benutzer auf wichtige Bedienungs- und Wartungshinweise hinweisen, die diesem Produkt beiliegen.

BESTIMMUNGSGEMÄSSE VERWENDUNG

Das Produkt ist ausschließlich zur Wiedergabe von Audioinhalten geeignet. Dieses Produkt ist nur für den privaten Hausgebrauch geeignet; es wurde nicht für die kommerzielle Nutzung entworfen. Jegliche andere Benutzung kann zu Personen- oder Produktschäden führen.

Die Imtron GmbH übernimmt keine Haftung für Schäden am Produkt, Sachschaden, oder Verletzung von Personen aufgrund von unachtsamer, unsachgemäßer, falscher oder nicht dem vom Hersteller angegebenen Zweck entsprechender Verwendung des Produkts.

VOR DER ERSTEN BENUTZUNG

- Entfernen Sie alle Verpackungsmaterialien.
- Überprüfen Sie den Lieferumfang auf Vollständigkeit und eventuelle Transportschäden. Sollten Transportschäden vorhanden oder der Lieferumfang unvollständig sein, so kontaktieren Sie Ihre Verkaufsstelle.
- Reinigen Sie das Produkt (→ Reinigung und Pflege).
- **Wichtig!** Entnehmen Sie vor dem ersten Gebrauch die Schutzabdeckung aus dem CD-Fach.

BAUTEILE

Falten Sie die Vorder- und Rückseite aus, um Produktzeichnungen zu sehen.

- | | |
|-------------------------------------|---|
| A. Handgriff | M. Wiedergabe/Pause ► |
| B. CD-Fachdeckel | N. AUX-IN-Anschluss |
| C. CD-Fachdeckelöffner | O. Netzkabel mit Stecker |
| D. AMS/MODE Taste | P. AC-Buchse |
| E. Lautsprecher | Q. Batteriefach |
| F. LIGHT Taste | R. Lautstärke VOL- |
| G. PRE+/Album Taste | S. PRE-/Album Taste |
| H. Lautstärke VOL+ | T. CLOCK/FM ST. Taste |
| I. Zum nächsten Titel springen ►► | U. Lautsprecher |
| J. Stop -Taste ■ | V. Ein-/Ausschalttaste ⏻ / FUNC. Taste |
| K. USB-Anschluss | W. Display |
| L. Zum vorherigen Titel springen ◀◀ | X. Teleskopantenne |



STROMVERSORGUNG

Netzbetrieb

Achtung!

- Verwenden Sie das Produkt nicht gleichzeitig im Netz- und Batteriebetrieb.
- Entnehmen Sie alle Batterien, wenn Sie das Produkt über das Netzkabel betreiben.

- 1 Schließen Sie das Netzkabel an der AC-Buchse an.
- 2 Stecken Sie den Netzstecker in eine geeignete Steckdose.

Hinweis: Alternativ können Sie das Produkt auch mit Batterien betreiben.

Batteriebetrieb

Achtung!

- Verwenden Sie das Produkt nicht gleichzeitig im Netz- und Batteriebetrieb.
- Trennen Sie zuerst das Produkt vom Netz, bevor Sie Batterien einlegen.

- 3 Entfernen Sie die Batteriefachabdeckung.
- 4 Legen Sie 6 Batterien (Typ C / R14, 1,5 V --- , nicht im Lieferumfang enthalten) in das Batteriefach ein. Die Batterien müssen unter Beachtung der gekennzeichneten Polaritäten + und - eingelegt werden.
- 5 Schließen Sie den Batteriefachdeckel.

UHRZEIT EINSTELLEN

- 6 Um die Uhrzeit einzustellen, schalten Sie ⏻ das Produkt aus.
- 7 Starten Sie die Uhrzeiteinstellung: **CLOCK FM ST.** 2 Sekunden lang gedrückt halten. Displayanzeige (blinkend): 24H. Drücken Sie ►► oder ◀◀, um zwischen 12- oder 24-Stunden-Format zu wählen. Bestätigen Sie mit **CLOCK FM ST.**. Die Stundenziffern blinken.
- 8
 1. Drücken Sie ►► oder ◀◀, um die Stunden einzustellen. Bestätigen Sie mit **CLOCK FM ST.**. Die Minutenziffern blinken.
 2. Drücken Sie ►► oder ◀◀, um die Minuten einzustellen. Bestätigen Sie mit **CLOCK FM ST.**. Die Uhrzeit ist nun eingestellt und wird angezeigt.

Hinweis: Wenn das Produkt vom Netzstrom getrennt wird, muss die Uhrzeit erneut eingestellt werden.

BEDIENUNG

Ein- und Ausschalten

Drücken Sie  um das Produkt ein-/auszuschalten.

Funktion auswählen

Drücken Sie die Taste **FUNC.**, um eine Funktion in der Reihenfolge **rAd** (Radio-Modus) > **cd** (CD-Modus) > **Usb** (USB-Modus) > **AUX** (AUX-Modus) auszuwählen.

Lautstärkeregelung

Die Lautstärke kann einfach durch Drücken der Lautstärketasten **VOL-** oder **VOL+** eingestellt werden. Die eingestellte Lautstärke wird für einen Moment im Display angezeigt.

Lichteffekt (LIGHT)

Drücken Sie die Taste **LIGHT**, um einen Farbwechsel der Lautsprecher-LEDs im Takt der Musik auszuwählen.

ALBUM

Auswahl eines gewünschten Ordners: Drücken Sie die Taste **PRE+/-**. (Nur für **MP3**).

RADIO

9

Schalten  Sie das Produkt ein und drücken Sie die **FUNC.**-Taste bis auf dem Display "**rAd**" erscheint.

10

Manuelle Sendersuche

1. Für den Suchlauf, halten Sie die Tasten **▶▶|/|◀◀** für ca. 2 Sekunden gedrückt. Wird ein Sender empfangen, stoppt der Suchlauf.
2. Zur Feinsabstimmung tippen Sie die Tasten **▶▶|/|◀◀** nur kurz an, um die Frequenz in Schritten von +/- 0,1 MHz zu ändern.

11

Automatische Sendersuche

Für den automatischen Suchlauf, halten Sie die Taste **AMS/MODE** ca. 3 Sekunden gedrückt. Das gesamte Frequenzband wird durchsucht und empfangene Sender werden automatisch abgespeichert (bis zu 30 Radiostationen).

12

Programmspeicher

30 Radiostationen kann ein individueller Programmspeicherplatz zugewiesen werden.

1. Wählen Sie ein Radiosender wie im Absatz **Manuelle Sendersuche** beschrieben.
2. Drücken Sie die Taste **AMS/MODE**, um das Abspeichern des Senders zu beginnen. Im Display blinkt "**P01**".
3. Drücken Sie die Tasten **PRE -/+** um den gewünschten Programmspeicherplatz auszuwählen.
4. Drücken Sie die Taste **AMS/MODE** erneut um den aktuellen Radiosender auf dem ausgewählten Programmspeicherplatz abzuspeichern.
5. Haben Sie Ihre Radiosender wie gewünscht abgespeichert, können Sie diese mit der Taste **PRE -/+** auswählen.

Hinweise:

Für besseren UKW-Empfang: Ziehen Sie die Antenne ganz heraus. Gegebenenfalls positionieren Sie das Gerät an einem anderen Platz.

KOMPATIBLE CDs

- Ausschließlich CDs mit digitalen Tonsignalen verwenden.
- Die Herstellung nicht autorisierter Kopien urheberrechtlich geschützten Materials, einschließlich Computerprogramme, Dateien, Radio- und Tonaufnahmen, kann eine Verletzung des Urheberrechts und somit eine strafbare Handlung gemäß nationalem Recht darstellen. Dieses Produkt darf nicht für solche Zwecke verwendet werden.

CD/USB

13 Schalten Sie  das Produkt ein. Drücken Sie die **FUNC.**-Taste bis auf dem Display "**cd**" erscheint.

14 Öffnen Sie die CD-Fach-Klappe. Legen Sie eine CD mit der Beschriftung nach oben ein.

15 Schließen Sie die Klappe des CD-Fachs.

oder

16 Schließen Sie ein USB-Produkt an den USB-Port  an.

Hinweis:

- Verbinden Sie das USB-Gerät direkt mit dem USB-Port Ihres Produktes. Die Verwendung eines Verlängerungskabels wird nicht empfohlen und kann zu Funkstörungen und fehlerhaftem Datentransfer führen.
- Dieses Produkt unterstützt USB 1.1 und 2.0 bis zu 64 GB mit Format FAT16 und FAT32.
- Externe Geräte können nicht mit diesem Produkt über USB aufgeladen werden.

17 Schalten Sie  das Produkt ein. Drücken Sie die **FUNC.**-Taste bis auf dem Display "**usb**" erscheint.

Hinweis: Wenn keine CD eingelegt oder kein USB-Speicher Produkt eingesteckt wurde, zeigt das Display "**no**" an.

WIEDERGABE VON CD/USB

- 18
1. Die Wiedergabe starten oder vorübergehend anhalten: Drücken Sie **▶|**. Im Pause-Modus blinkt die angespielte Zeit im Display.
 2. Wiedergabe beenden: Drücken Sie **■**. Im Stopp-Modus leuchtet die Gesamtzahl der Titel im Display.
 3. Zum nächsten Titel springen: Drücken Sie **▶▶|**. Für den schnellen Vorlauf gedrückt halten.
 4. Zum vorigen Titel springen: Drücken Sie **◀◀|**. Für den schnellen Rücklauf gedrückt halten.
 5. Drücken Sie während der Wiedergabe wiederholt **AMS/MODE**, um den Wiedergabemodus umzuschalten:

Tastendruck	Anzeige	Ergebnis
1x	REP	Einen Titel wiederholen. REP erscheint stetig.
2x	REP ALBUM	Album wiederholen (nur bei MP3)
3x	REP ALL	Alle Titel wiederholen. REP ALL erscheint stetig
4x	RAND	Einen Titel zufällig wiedergeben.
5x	-	Normale Wiedergabe.

Hinweise:

- Dieses Produkt liest CDs, CD-R-RWs und MP3-CDs. Andere Discs werden nicht unterstützt.
- Bei der Wiedergabe von CD-R/RW kann möglicherweise die Wiedergabequalität durch die Qualität der gebrannten CD beeinflusst werden. Wir empfehlen beim Brennen von CD-R/RW-Discs mit Audio-Dateien die Verwendung der niedrigsten Brenngeschwindigkeit.

PROGRAMMIERTE WIEDERGABE

Hinweise:



- Es können für die Wiedergabe in einer gewünschten Reihenfolge bis zu 20 CD- und bis zu 99 MP3-Titel programmiert werden.
- Die programmierte Wiedergabe kann nur für eine einzelne Quelle vorgenommen werden. Es können keine Titel von CD und USB-Speicherprodukt zur gleichen Zeit programmiert werden.

- 19  1. Wiedergabe beenden: Drücken Sie **■**.
2. Aufrufen der Programmeinstellungen: Drücken Sie die Taste **AMS/MODE**. Auf dem Display erscheint blinkend: **PROG** und **P01**.
3. Auswahl des gewünschten Titel: Drücken Sie **▶▶** oder **◀◀**.
4. Speichern des gewählten Titel im Programmspeicher: Drücken Sie erneut die Taste **AMS/MODE**. Auf dem Display erscheint blinkend: **P02**.
5. Wiederholen Sie Schritt 3 und 4 zur Programmierung weiterer Titel.
6. Starten Sie nach der Programmierung aller gewünschten Titel mit **▶|** die programmierte Wiedergabe. **PROG** erscheint auf dem Display.
7. Wiedergabe beenden: Drücken Sie 1x **■**.
8. Abbrechen der programmierten Wiedergabe: Drücken Sie 2x **■**. Displayanzeige: **PROG** erlischt.

WIEDERGABE VON EINEM EXTERNEN PRODUKT (AUX)

Achtung!

Lesen Sie vor dem Anschluss die Sicherheitsanweisungen und Benutzeranweisungen des externen Gerätes.

- 20  Schalten Sie  das Produkt ein. Drücken Sie die **FUNC.**-Taste bis auf dem Display "**AUX**" erscheint.
- 21  Schließen Sie das externe Produkt mit einem 3,5 mm Klinkestecker-Audiokabel (nicht im Lieferumfang enthalten) an die **AUX-IN**-Buchse an.

Hinweis:

Wenn ein externes Produkt angeschlossen wurde, müssen alle Musikwiedergabe-Funktionen dieses Produkts verwendet werden.

FEHLERBEHEBUNG

Sollte es während des Betriebs zu Störungen kommen, beachten Sie nachfolgende Tabelle. Sollten die Probleme wie unter **Behebung** angegeben nicht abgestellt werden können, wenden Sie sich an Ihren Händler.

Problem	Mögliche Ursache	Behebung
Produkt funktioniert nicht	<ul style="list-style-type: none"> Keine Stromversorgung aufgrund elektrostatischer Entladung 	<ul style="list-style-type: none"> Überprüfen der Stromversorgung Ziehen Sie den Netzstecker und stecken Sie ihn nach einiger Zeit wieder ein.
Schlechte Tonqualität	<ul style="list-style-type: none"> CD ist zerkratzt 	<ul style="list-style-type: none"> CD überprüfen und eventuell eine neue einlegen.
NO erscheint auf der Anzeige	<ul style="list-style-type: none"> CD falsch eingelegt USB Speichermedium noch nicht oder nicht richtig eingesteckt 	<ul style="list-style-type: none"> CD erneut einlegen Korrekte USB-Verbindung prüfen
Kein Radioempfang	<ul style="list-style-type: none"> Schlechter Radioempfang 	<ul style="list-style-type: none"> Das Produkt an einem anderen Ort platzieren und Antenne neu ausrichten.

REINIGUNG UND PFLEGE

- **WARNUNG!** Stellen Sie vor der Reinigung sicher, dass das Produkt ausgeschaltet und der Netzstecker aus der Steckdose gezogen ist.
- Tauchen Sie das Produkt niemals in Wasser oder andere Flüssigkeiten.
- Reinigen Sie das Produkt mit einem leicht angefeuchteten Tuch. Achten Sie darauf, dass während des Reinigens keine Feuchtigkeit in das Produkt gelangt.
- Benutzen Sie keine ätzenden Reinigungsmittel, Drahtbürsten, abreibende Scheuermittel, metallische oder scharfe Gegenstände zum Reinigen des Produktes.
- Trocknen Sie das Produkt nach dem Reinigen sorgfältig ab.
- Bewahren Sie das Produkt an einem kühlen, trockenen Platz auf, der für Kinder und Haustiere nicht zu erreichen ist.

CD-PFLEGE

- Etwas Staub und kleinere Kratzer haben gewöhnlich keinen Einfluss auf die Qualität einer CD. Trotzdem sollten CDs immer vorsichtig behandelt werden.
- CDs vor Staub und Kratzern schützen.
- Nicht verwendete CDs in ihren Hüllen aufbewahren.
- Um die Original-Tonqualität aufrechtzuerhalten, die CDs gelegentlich mit einem weichen Tuch von innen nach außen abwischen (keine kreisförmigen Bewegungen). Auf keinen Fall Benzin oder andere Lösungsmittel verwenden.
- Eine CD immer nur an ihren Kanten anfassen.



TECHNISCHE DATEN

Nenneingangsleistung:	230 V~, 50 Hz
Nenn-Leistungsaufnahme:	12 W
Batterien:	9 V --- , 6 x 1,5 V --- (Typ C / R14) (nicht im Lieferumfang enthalten)
Unterstützte Formate:	Audio-CD, MP3/Audio-CD, MP3
USB-Port:	5V --- , 200mA
Unterstützte MP3-Bitraten:	32 kbit/s - 320 kbit/s
Frequenzband:	87,5 bis 108 MHz (UKW)

KONFORMITÄTSERKLÄRUNG

Hiermit erklärt [Imtron GmbH], dass der Funkanlagentyp [ORC 333-B] der Richtlinie 2014/53/EU entspricht. Der vollständige Text der EU-Konformitätserklärung ist unter der folgenden Internetadresse verfügbar: <http://de.ok-online.com/nc/de/suche.html>

ENTSORGUNG



Das Symbol „durchgestrichene Mülltonne“ erfordert die separate Entsorgung von Elektro- und Elektronik-Altprodukten (WEEE). Elektrische und elektronische Produkte können gefährliche und umweltgefährdende Stoffe enthalten. Dieses Produkt nicht im unsortierten Hausmüll entsorgen.



An einer ausgewiesenen Sammelstelle für Elektro- und Elektronik-Altprodukte entsorgen. Dadurch tragen Sie zum Schutz der Ressourcen und der Umwelt bei. Für weitere Information wenden Sie sich bitte an Ihren Händler oder die örtlichen Behörden.



Bitte entsorgen Sie die Batterien umweltgerecht. Werfen Sie Batterien nicht in den Hausmüll. Benutzen Sie bitte die Rückgabe- und Sammelsysteme in Ihrer Gemeinde oder wenden Sie sich an den Händler, bei dem das Produkt gekauft wurde.

CONGRATULATIONS

Thank you for your purchase of this **ok.** product.

IMPORTANT SAFETY INSTRUCTIONS. READ CAREFULLY AND KEEP FOR FUTURE REFERENCE.

1. Observe all safety instructions to avoid damage through improper use! Follow all safety warnings on the product and in this instruction manual.
2. Keep this instruction manual for future use. Should this product be passed on to a third party, then this instruction manual must be included.
3. No liability will be accepted for damage resulting from improper use or non-compliance with these instructions.
4. Only use this product for its intended use. The product is not suitable for commercial use. This product is only suitable for indoor and household use.
5. Before connecting the product to the power supply, check that the power supply voltage and current rating corresponds with the power supply details shown on the product rating label.
6. Do not attempt to repair the product yourself. In case of malfunction, repairs are to be conducted by qualified personnel only.
7. **Warning!** During cleaning or operation do not immerse the electrical parts of the product in water or other liquids. Never hold the product under running water.
8. Do not open the product casing under any circumstances. Do not insert any foreign objects into the inside of the casing.
9. Connect the power plug to an easily reachable electrical outlet so that in case of an emergency the product can be unplugged immediately. Pull the power plug out of the electrical outlet to completely switch off the product. Use the power plug as the disconnection device.
10. Regularly check the power plug and power cord for damage. If the supply cord is damaged, it must be replaced by a special cord or assembly available from the manufacturer or its service agent.
11. To avoid damaging the cord, do not squeeze, bend or chafe it on sharp edges. Keep it away from hot surfaces and open flames as well.
12. Lay out the cord in such a way that no unintentional pulling or tripping over it is possible. Keep the product and its cord out of reach of children.
13. Never use accessories which are not recommended by the manufacturer. They could pose a safety risk to the user and might damage the product. Only use original parts and accessories.
14. Do not place heavy objects on top of the product. Do not place objects with open flames, e.g. candles, on top of or beside the product. Do not place objects filled with water, e.g. vases, on or near the product.
15. Keep the product away from any hot surfaces and open flames. Always operate the product on a level, stable, clean and dry surface. Protect the product against heat and cold, dust, direct sunlight, moisture, dripping and splashing water.
16. Do not cover the product's air vents. Ensure that there is sufficient ventilation. Keep a minimum distance of 10 cm between the product and other objects or walls.
17. The ventilation should not be impeded by covering the ventilation openings with items, such as newspapers, table-cloths, curtains, etc.
18. The product is only suitable for use at moderate degrees of latitude. Do not use it in the tropics or in particularly humid climates.
19. **Attention!** In the event of a malfunction as a result of electrostatic discharge and momentary electrical surges, unplug the product and plug it in again.
20. **Caution!** Danger of explosion if battery is incorrectly replaced. Replace only with the same or equivalent type.
21. Batteries shall not be exposed to excessive heat such as sunshine, fire or the like.
22. Always insert batteries correctly with regard to the polarities (+ and -) marked on the battery and the battery compartment.
23. Do not allow children to replace batteries without adult supervision.
24. Remove the batteries if you will not be using the product for an extended period of time.
25. Exhausted batteries should be immediately removed from equipment and properly disposed of.
26. Please refer to the safety instructions provided by the battery manufacturer.
27. This product is not a toy and should not be used by children.

28. The information on the compact disc is read by a laser through an optical lens (do not touch). If you take the product from a cold to a warm room, moisture may condense on the lens, and the playback may be hampered. In this case leave the product for one hour at room temperature before use. Take the disc out of the product. Should the problem persist, have the product checked by qualified personnel.

**CLASS I
LASER PRODUCT**

This label on the product informs the user that this is a **class 1 laser product** containing a laser component.

Do not touch the lens inside the disc compartment.

CAUTION! Use of controls or adjustments of procedures other than those specified herein may result in hazardous radiation exposure.



DANGER! Invisible laser radiation when open and safety interlock failed or defeated. Avoid direct exposure to the beam. Do not touch the lens.



The lightning flash with arrowhead within an equilateral triangle is intended to alert the user to the presence of uninsulated "dangerous voltage" inside the enclosure of this product, which may be of sufficient magnitude to constitute a risk of electric shock to persons and animals.



The exclamation point within an equilateral triangle is intended to alert the user to the presence of important operating and maintenance instructions in the literature accompanying this product.

INTENDED USE

This product is only intended for audio entertainment. This product is only suitable for private household use and it is not designed for commercial purpose. Every other type of use can lead to damage to the product or injury.

The Imtron GmbH assumes no liability for damage to the product, for property damage or for personal injury due to careless or improper usage of the product, or usage of product which does not meet the manufacturer's specified purpose.

BEFORE FIRST TIME USE

- Remove all packaging materials.
- Check for completeness and transport damage. In case of damages or incomplete delivery please contact your dealer.
- Clean the product (→ Cleaning and care).
- **Important!** Before first use, remove the protective sheet from the disc compartment.

COMPONENTS

Fold out front and rear page for product illustrations.

- | | |
|------------------------------|----------------------------------|
| A. Handle | M. Playback/Pause ► |
| B. CD compartment lid | N. AUX-IN jack |
| C. CD compartment opener | O. Power cable with plug |
| D. AMS/MODE button | P. AC socket |
| E. Speaker | Q. Battery compartment |
| F. LIGHT button | R. Volume VOL- |
| G. PRE+/Album button | S. PRE-/Album button |
| H. Volume VOL+ | T. CLOCK/FM ST. button |
| I. Skip to next track ►► | U. Speaker |
| J. Stop button ■ | V. Power ⏻ / FUNC. button |
| K. USB port | W. Display |
| L. Skip to previous track ◀◀ | X. Telescopic antenna |



POWER SUPPLY

AC supply

Attention!

- Do not use this product with AC supply and battery operation simultaneously.
- Remove all of the batteries when operating this product via power supply.
- Disconnect the product before insert batteries.

- 1 Connect the power cable to the AC socket.
- 2 Connect the power plug to a suitable electrical outlet.

Note: Alternative you can use the product with batteries.

Battery operated

Attention!

- Do not use this product with AC supply and battery operation simultaneously.
- Unplug the product before inserting batteries.

- 3 Remove the battery compartment cover.
- 4 Insert 6 batteries (type C / R14, 1.5 V ---, not included) in the battery compartment. Match the polarities + and -, as indicated on the batteries.
- 5 Close the battery compartment cover.

SETTING THE CLOCK

- 6 Press ⏻ button to turn off the product.
- 7 Activate clock setting mode: Press and hold **CLOCK FM ST.** for 2 seconds. **24H** starts blinking on the display. Press ►►| or ◀◀| to choose between 12-hour/24-hour format. Press **CLOCK FM ST.** to confirm. The hour indicator starts blinking.
- 8
 1. Press ►►| or ◀◀| to set the hour. Press **CLOCK FM ST.** to confirm. The minute indicator starts blinking.
 2. Press ►►| or ◀◀| to set the minute. Press **CLOCK FM ST.** to confirm. The clock is now set and displayed.

Note: If the product is disconnected from power, the clock setting needs to be reset.

OPERATION

Switching on and off

Press the  button to turn on/off the radio.

Mode selection

Press the **FUNC.** button to select a mode in following order **rAd** (Radio mode) > **cd** (CD mode) > **USB** (USB mode) > **AUX** (AUX mode).

Volume control

The volume can be easily controlled by pressing the buttons **VOL+** or **VOL-**. The volume will be shown on display for a moment.

LIGHT effect

Press the **LIGHT** button to activate the speaker LED color changing effect in accordance on the beat of the music.

ALBUM

Press the button **PRE+/-** during playback of the **MP3** file in order to select the next folder.

RADIO MODE

 Press  button to turn on the product. Press **FUNC.** until "**rAd**" appears on the display.

Manual tuning

1. To search, hold down the buttons **▶▶|◀◀** for about 2 seconds. When a station is received, the search will stop.
2. For fine tuning, press the buttons **▶▶|◀◀** only briefly to change the frequency in steps of +/- 0.1 MHz.

Automatic station scan

For automatic scan, press and hold the **AMS/MODE** button for about 3 seconds. The frequency band is searched and all received stations are automatically stored (up to 30 radio stations).

Memory preset

30 radio stations can be preset to program list.

1. Set a station by tuning according to chapter **Manual tuning**.
2. Press the **AMS/MODE** button to start the presetting process. Display will show "**P01**" flashing.
3. Press the **PRE -/+** button to select the desired preset station number.
4. Press the **AMS/MODE** button again to save the actual station to the desired preset station number.
5. Once all stations are preset, press **PRE -/+** button to select your desired stations.

Notes:

For better FM reception: Fully extend the antenna. Or place the product on another place.

COMPATIBLE CDs

- Only use CD compact discs with digital audio signals.
- The making of unauthorized copies of copyright-protected material, including computer programs, files, broadcasts and sound recordings, may be an infringement of copyrights and constitute a criminal offence under your national law. This equipment should not be used for such purposes.

CD/USB MODE

13 Press  button to turn on the product. Press **FUNC.** until "**cd**" appears on the display.

14 Open the CD compartment door and insert a CD with the label facing up.

15 Close the CD compartment door.

or

16 Connect a USB storage device to the USB port .

Note:

- Connect the USB device directly to the USB port of the product. Using an extension cable is not recommended and may cause interference and failure of data transfer.
- This product supports USB 1.1 and 2.0 up to 64 GB with file system FAT16 and FAT32.
- External devices cannot be charged via USB with this product.

17 Press  button to turn on the product. Press **FUNC.** until "**USB**" appears on the display.

Note: If no CD or USB storage is inserted, the display shows "**no**".

CD/USB PLAYBACK

- 18
1. Start or pause playback: Press **▶|**. In pause mode the played time will flash on display.
 2. Stop playback: Press **■**. In stop mode, total number of tracks will appear on the display.
 3. Skip to next track: Press **▶▶**. Press and hold to fast forward.
 4. Skip to previous track: Press **◀◀**. Press and hold to fast reverse.
 5. During playback, press **AMS/MODE** repeatedly to switch the playback modes as follows:

Press	Display	Result
1x	<i>REP</i>	Repeat one track. REP appears in display
2x	<i>REP ALBUM</i>	Repeat album (only for MP3)
3x	<i>REP ALL</i>	Repeat all tracks. REP ALL appears on display
4x	<i>RAND</i>	Play a track randomly.
5x	-	Normal playback.

Notes:

- This product reads CD, CD-R/-RW and MP3-CD discs. Other discs are not supported.
- When playing CD-R/-RW discs the playback quality might be influenced by the quality of the burned disc. When burning CD-R/-RW disks with audio files we recommend using the slowest burning speed.

PROGRAM PLAYBACK

Notes:

- Up to 20 CD tracks or up to 99 MP3 tracks can be programmed for a playback in any desired order.
- Programmed playback can only be made from one single source - it cannot include tracks from CD disc and USB storage at the same time.

1. Stop playback: Press ■.
2. Enter program settings: Press **AMS/MODE**. **PROG** and **P01** will flash on the display.
3. Select desired track: Press ►► or ◀◀.
4. Store selected track into the program memory: Press **AMS/MODE** again. **P02** will flash on the display.
5. Repeat step 3 and 4 to program additional tracks.
6. After programming all the desired tracks, press ►|| to start program playback. **PROG** appears on the display.
7. Stop playback: Press 1x ■.
8. Cancel program playback: Press 2x ■. **PROG** disappears from the display.

AUXILIARY (AUX) PLAYBACK

Warning!

Observe the relevant safety information for use with other devices when connecting an external device.

- 20 Press  button to turn on the product. Press **FUNC.** until **"AUX"** appears on the display.
- 21 Connect auxiliary device to the **AUX-IN** socket using 3.5 mm jack audio cable (not included).

Note:

If an auxiliary device is connected, all playback functions of this device need to be used.

TROUBLESHOOTING

If there are any problems during operation, please refer to the following table. If problems cannot be solved as indicated under **Solution**, please contact your retailer.

Problem	Possible causes	Solution
Product does not function	<ul style="list-style-type: none"> • Interrupted power supply • Due to electrostatic discharge 	<ul style="list-style-type: none"> • Check the power supply • Unplug and plug it in again after a while
Poor Audio quality	<ul style="list-style-type: none"> • CD is scratched 	<ul style="list-style-type: none"> • Insert a new CD
NO appears on display	<ul style="list-style-type: none"> • CD not correctly inserted • USB not correctly connected 	<ul style="list-style-type: none"> • Re-insert the CD • Ensure correct connection of USB stick
No radio reception	<ul style="list-style-type: none"> • Poor radio reception 	<ul style="list-style-type: none"> • Place the product to another place and adjust the antenna again

CLEANING AND CARE



- **WARNING!** Before cleaning, always switch off the product and disconnect the plug from power.
- Never immerse the product in water or other liquids.
- Clean the product with a soft, slightly damp cloth. Make sure that no moisture is entering the product during cleaning.
- Never use corrosive detergents, wire brushes, abrasive scourers, metal or sharp implements to clean your product.
- Dry the product thoroughly after cleaning.
- Store the product in a cool, dry location, away from children and pets.

CD MAINTENANCE

- Small amount of dust or scratches will usually not have an impact on the quality of a disc. The discs should, however, be treated with care.
- Protect your compact discs from dust and scratches.
- Store your compact discs in their covers when not in use.
- To maintain the original quality of sound, you should occasionally wipe your compact discs with a soft cloth, from the centre to the edge (not with circular movements). Never use gasoline or other solvents for cleaning.
- Only hold a compact disc by its edges!



SPECIFICATIONS

Rated voltage:	230 V~, 50 Hz
Rated power:	12 W
Battery:	9 V  , 6 x 1.5 V  (type C / R14) (not supplied)
Supported formats:	CD Audio, MP3/CD Audio, MP3
USB Port:	5V  , 200mA
Supported MP3 bitrates:	32 kbit/sec - 320 kbit/sec
Radio frequency band:	87.5 - 108 MHz (FM)

DECLARATION OF CONFORMITY

Hereby, [Imtron GmbH] declares that the radio equipment type [ORC 333-B] is in compliance with Directive 2014/53/EU. The full text of the EU declaration of conformity is available at the following internet address: <http://de.ok-online.com/nc/de/suche.html>

DISPOSAL



The crossed-out wheeled bin logo requires the separate collection of waste electric and electronic equipment (WEEE). Electric and electronic equipment may contain dangerous and hazardous substances. Do not dispose of this product as unsorted municipal waste. Return it to a designated collection point for the recycling of WEEE. By doing so, you will help to conserve resources and protect the environment. Contact your retailer or local authorities for more information.



Please dispose of batteries in an environmentally friendly manner. Do not put batteries into the household waste. Please use the return and collection systems in your community or contact the dealer where you purchased the product.

FELICIDADES

Gracias por adquirir este producto **ok**.

INSTRUCCIONES DE SEGURIDAD IMPORTANTES. LÉALAS CUIDADOSAMENTE Y CONSÉRVELAS PARA FUTURAS CONSULTAS.

1. ¡Observe todas las instrucciones de seguridad para evitar daños provocados por un uso inadecuado! Siga todas las advertencias de seguridad del dispositivo y de este manual de instrucciones.
2. Guarde este manual de instrucciones para su posterior uso. Si este aparato pasa a manos de un tercero, entréguele también este manual de instrucciones.
3. No se asumirá ninguna responsabilidad por daños provocados por un uso impropio o por el incumplimiento de estas instrucciones.
4. Utilice este aparato sólo para la finalidad que se le ha designado. Este dispositivo no es apto para el uso comercial. Este dispositivo sólo es apto para el uso doméstico y en espacios interiores.
5. Antes de conectar el aparato al suministro de alimentación, compruebe que el voltaje del suministro y la corriente nominal corresponden a los detalles del suministro de alimentación que se muestran en la etiqueta del aparato.
6. No intente reparar el aparato usted mismo. En caso de mal funcionamiento, las reparaciones sólo deben ser llevadas a cabo por personal cualificado.
7. **¡Advertencia!** Durante la limpieza o uso, no sumerja las piezas eléctricas del dispositivo en agua u otros líquidos. Nunca sostenga el aparato bajo el agua corriente.
8. En ningún caso abra la cubierta del aparato. No inserte ningún objeto extraño en el interior de la cubierta.
9. Conecte el enchufe a una toma de corriente de fácil acceso para que, en caso de emergencia, el aparato pueda desenchufarse de inmediato. Retire el enchufe de la toma de corriente para apagar por completo el dispositivo. Utilice el enchufe como dispositivo de desconexión.
10. Compruebe con regularidad si el enchufe y el cable están dañados. Si el cable está dañado, deberá ser reemplazado por un cable especial o ensamblaje puesto a disposición por su fabricante o agente de servicios.
11. Para evitar que se dañe el cable, no lo presione, doble o arrastre por cantos afilados. Manténgalo alejado tanto de superficies calientes como del fuego.
12. A ser posible, coloque el cable de manera que no pueda ser presionado accidentalmente o que no se pueda tropezar con él. Mantenga el aparato y su cable fuera del alcance de los niños.
13. Nunca utilice accesorios no recomendados por el fabricante. Éstos podrían presentar un riesgo de seguridad para el usuario y podrían dañar el aparato. Utilice sólo piezas y accesorios originales.
14. No coloque objetos pesados sobre la superficie del aparato. No sitúe objetos que estén en contacto con el fuego, p.ej. velas, encima o junto al aparato. No coloque objetos que contengan agua, p.ej. vasos, encima o cerca del aparato.
15. Mantenga el dispositivo alejado de superficies calientes o llamas. Use siempre el producto sobre una superficie estable, limpia y seca. Proteja el dispositivo del calor y del frío, del polvo, de la luz del sol directa, de la humedad y de los goteos y salpicaduras del agua.
16. No cubra las ventilaciones de aire del producto. Asegúrese de que existe una ventilación suficiente. Mantenga una distancia mínima de 10 cm entre el aparato y otros objetos o paredes.
17. La ventilación no debe impedirse cubriendo las aberturas de ventilación con objetos, como p.ej., periódicos, manteles, cortinas etc.
18. El producto es apto solo para un uso a grados de latitud moderados. No utilizar en los trópicos ni en climas particularmente húmedos.
19. **¡Atención!** En caso de mal funcionamiento como resultado de una descarga electrostática y sobrecargas eléctricas momentáneas, desconecte el producto y vuelva a conectarlo.
20. **¡Precaución!** Si la batería no se coloca correctamente existe un peligro de explosión. Reemplácela solamente por otra del mismo tipo o similar.
21. Las baterías no deben exponerse al calor en exceso, así como al sol, fuego o similares.
22. Inserte siempre las baterías con la polaridad correcta (+ y -) marcada en ella y en su compartimiento.
23. No deje que los niños cambien las baterías sin la supervisión de un adulto.
24. Saque la batería si no utilizará el producto durante un periodo de tiempo extendido.
25. Las baterías agotadas debieran extraerse inmediatamente y eliminarse correctamente.
26. Consulte las instrucciones de seguridad del fabricante de la batería.

27. El aparato no es un juguete y no debe ser utilizado por niños.
28. La información del disco compacto es leída por un láser a través de una lente óptica (no tocar). Si desplaza el aparato de una habitación fría a otra caliente, la humedad podría condensarse en la lente, y ello podría dificultar la reproducción. En este caso, antes de utilizarlo deje que el aparato descansa durante una hora a temperatura ambiente. Retire el disco del aparato. Si el problema persiste, deje que personal cualificado compruebe el dispositivo.

**CLASS I
LASER PRODUCT**

Esta etiqueta situada en el producto informa al usuario de que éste es un **producto láser de clase 1**, que contiene un componente láser.

No toque las lente situada en el interior del compartimento del disco.

¡PRECAUCIÓN! Utilice únicamente los controles o adaptaciones de los procedimientos aquí mencionados, de lo contrario, ello podría derivar en una exposición a la radiación peligrosa.



¡PELIGRO! Existe una radiación láser invisible al estar abierto o al fallar el interruptor de seguridad. Evite una exposición directa a los rayos del sol. No toque la lente.



El símbolo del relámpago con punta de flecha dentro de un triángulo equilátero indica al usuario que existe la presencia de "tensión peligrosa" sin aislamiento en el interior del dispositivo que puede tener la suficiente magnitud como para constituir un riesgo de descarga eléctrica en personas y animales.



El signo de admiración dentro de un triángulo equilátero alerta al usuario de que existen instrucciones de operación y mantenimiento importantes en esta guía del usuario.

USO PREVISTO

Este dispositivo está únicamente concebido para el entretenimiento de audio. Este producto es apto solo para uso privado y no está hecho para propósitos comerciales. Ciertos tipos de uso pueden provocar daños al producto o lesiones a personas.

Imtron GmbH no asume ninguna responsabilidad por daños producidos al producto, a la propiedad o por lesiones personales debidas al uso inadecuado del producto o por su utilización para una finalidad distinta a la especificada por el fabricante.

ANTES DEL PRIMER USO

- Saque todos los materiales de empaque.
- Compruebe la integridad del suministro y si existen daños originados por el transporte. En caso de daños o entrega incompleta, por favor, póngase en contacto con su distribuidor.
- Limpie el dispositivo (→ Limpieza y cuidado).
- **Importante!** Antes de su uso, retire la lámina protectora del compartimento del disco.

COMPONENTES

Diríjase a las páginas frontal y trasera para ver las ilustraciones de los productos.

- | | |
|--------------------------------------|---|
| A. Asa | M. Reproducción/Pausa ► |
| B. Tapa del compartimento del CD | N. Toma AUX-IN |
| C. Apertura del compartimento del CD | O. Cable de alimentación con enchufe |
| D. Botón AMS/MODE | P. Toma de corriente |
| E. Altavoz | Q. Compartimento para las pilas |
| F. Botón LIGHT | R. Volumen VOL- |
| G. Botón PRE+/Album | S. Botón PRE-/Album |
| H. Volumen VOL+ | T. Botón CLOCK/FM ST. |
| I. Saltar a la pista siguiente ►► | U. Altavoz |
| J. Botón Stop ■ | V. Botón encendido  / FUNC. |
| K. Puerto USB | W. Pantalla |
| L. Saltar a la pista anterior ◄◄ | X. Antena telescópica |



FUENTE DE ALIMENTACIÓN

Alimentación de CA

¡Atención!

- No utilice este aparato con la alimentación de CA y la batería al mismo tiempo.
- Quite todas las pilas cuando utilice el aparato con el suministro eléctrico.
- Desconecte el aparato antes de colocar las pilas.

1. Conecte el cable de alimentación a la toma de corriente.
2. Conecte el enchufe a una toma de corriente adecuada.

Nota: como alternativa, también puede utilizar el aparato con pilas.

Funciona con batería

¡Atención!

- No utilice este aparato con la alimentación de CA y la batería al mismo tiempo.
- Desenchufe el aparato antes de colocar las pilas.

3. Quite la tapa del compartimento de las pilas.
4. Inserte 6 pilas (tipo C/R14 de 1,5 V --- , no incluidas) en el compartimento de las pilas. Haga coincidir las polaridades + y - como se indica en las pilas.
5. Cierre la tapa del compartimento de las pilas.

AJUSTE DEL RELOJ

6. Pulse el botón  para apagar el aparato.
7. Activación del modo de configuración del reloj: mantenga pulsado el botón **CLOCK FM ST.** durante 2 segundos. Comenzará a parpadear **24H** en la pantalla. Pulse **►►|** o **|◄◄** para elegir entre el formato de 12 o 24 horas. Pulse **CLOCK FM ST.** para confirmar. El indicador de la hora comenzará a parpadear.
8.
 1. Pulse **►►|** o **|◄◄** para ajustar la hora. Pulse **CLOCK FM ST.** para confirmar. El indicador de los minutos comenzará a parpadear.
 2. Pulse **►►|** o **|◄◄** para ajustar los minutos. Pulse **CLOCK FM ST.** para confirmar. La hora ya está ajustada y se muestra en la pantalla.

Nota: si el aparato se desconecta de la fuente de alimentación, tendrá que volver a ajustar la hora del reloj.

FUNCIONAMIENTO

Encender y apagar

Pulse el botón  para encender/apagar la radio.

Selección de modo

Pulse el botón **FUNC.** para seleccionar un modo según el siguiente orden: **rAd** (modo radio) > **cd** (modo CD) > **Usb** (modo USB) > **AUX** (modo entrada auxiliar).

Control de volumen

El volumen puede controlarse fácilmente pulsando los botones **VOL+** y **VOL-**. El volumen se mostrará en la pantalla durante un momento.



Efecto LIGHT

Presione el botón **LIGHT** para activar el efecto de cambio de color del LED del altavoz según el ritmo de la música.

ÁLBUM

Pulse el botón durante la reproducción del archivo **MP3** para seleccionar la carpeta siguiente.

MODO RADIO

 Pulse el botón  para encender el aparato. Pulse el botón **FUNC.** hasta que aparezca "**rAd**" en la pantalla.

Sintonización manual

1. Para buscar, mantenga pulsados los botones **▶▶**/**◀◀** durante unos dos segundos. Cuando encuentre una emisora, la búsqueda se detiene.
2. Para un ajuste fino, apriete brevemente los botones **▶▶**/**◀◀** para cambiar la frecuencia en pasos de +/- 0,1 MHz.

Búsqueda automática de emisoras

Para la búsqueda automática, mantenga pulsado el botón **AMS/MODE** durante unos tres segundos. De esta forma, busca las bandas de frecuencia y almacena automáticamente todas las emisoras encontradas (hasta 30 emisoras de radio).

Posiciones de memoria

En una lista de programas se pueden preestablecer 30 emisoras de radio.

1. Establezca una emisora sintonizando según el **capítulo Sintonización**.
2. Pulse el botón **AMS/MODE** para iniciar el proceso de preconfiguración. La pantalla mostrará «**P01**» destellando.
3. Apriete el botón **PRE +/-** para seleccionar el número de emisora preestablecida que desee.
4. Apriete de nuevo el botón de **AMS/MODE** para guardar la emisora actual en el número de emisora preestablecida que desee.
5. Una vez preestablecidas todas las emisoras, apriete el botón **PRE +/-** para seleccionar las emisoras deseadas.

Notas:

Para una mejor recepción de FM: extienda por completo la antena. O coloque el producto en otro lugar.

CDs COMPATIBLES

- Utilice únicamente discos compactos CD con señales digitales de audio.
- Hacer copias desautorizadas de material protegido por derechos de autor, incluyendo programas de ordenador, archivos, retransmisiones de televisión o radio y grabaciones de sonido, puede suponer la violación del derecho de la propiedad intelectual y constituir una infracción según sus leyes nacionales. El equipo no debe utilizarse para este propósito.

MODO USB/CD

13 Pulse el botón  para encender el aparato. Pulse el botón **FUNC.** hasta que aparezca "cd" en la pantalla.

14 Abra el compartimento del CD y coloque un CD con la etiqueta hacia arriba.

15 Cierre la puerta del compartimento del CD.

o

16 Conecte un dispositivo de almacenamiento USB en el puerto USB .





Nota:

- Conecte el dispositivo USB directamente al puerto USB del aparato. No se recomienda el uso de ningún cable alargador, ya que puede producir interferencias o causar errores en la transferencia de datos.
- Este producto es compatible con USB 1.1 y 2.0 hasta 64 GB con sistema de archivos FAT16 y FAT32.
- Los dispositivos externos no se pueden cargar en el aparato mediante USB.

17 Pulse el botón  para encender el aparato. Pulse el botón **FUNC.** hasta que aparezca «USB» en la pantalla.

Nota: si no se inserta ningún CD o USB, en la pantalla se mostrará «no».

REPRODUCCIÓN CD/USB

- 18
1. Iniciar o pausar la reproducción: Presionar . En el modo pausa, parpadeará en la pantalla el tiempo reproducido.
 2. Detener la reproducción: Presionar . En el modo de detención, el número total de pistas aparecerá en la pantalla.
 3. Pasar a la siguiente pista: Presionar . Presione y mantenga pulsado para avanzar más rápido.
 4. Volver a la pista anterior: Presionar . Presione y mantenga pulsado para retroceder con una mayor rapidez.
 5. Durante la reproducción, presione **AMS/MODE** repetidamente para cambiar los modos tal y como se indica a continuación:

Pulsar	Pantalla	Resultado
1x	REP	Repetir una pista. Aparece REP en la pantalla.
2x	REP ALBUM	Repetir disco (solo para MP3)
3x	REP ALL	Repetir todas las pistas. REP ALL aparece en la pantalla.
4x	RAND	Reproducir de forma aleatoria.
5x	-	Reproducción normal.

Notas:

- Este dispositivo lee discos CD, CD-R/RW y MP3-CD. No es posible la reproducción de otro tipo de discos.
- Al reproducir un disco CD-RRW, la calidad de la reproducción puede estar influenciada por la calidad del disco grabado. Al grabar un disco CD-R/RW con archivos de audio, le recomendamos que utilice la velocidad de grabación más baja.

PROGRAMAR LA REPRODUCCIÓN

Notas:

- Para la reproducción, pueden programarse hasta 20 pistas de CD o hasta 99 pistas MP3 en el orden que se desee.
- La reproducción programada solamente puede hacerse desde una única fuente. No puede incluir pistas de CD y del dispositivo USB al mismo tiempo.

1. Detener la reproducción: Presione ■.
2. Introduzca los ajustes de la programación: Pulse **AMS/MODE**, **PROG** y **P01** parpadean en la pantalla.
3. Seleccione la pista deseada Presione ►►|◀◀.
4. Guarde la pista seleccionada en el programa de memoria: Presione **AMS/MODE** de nuevo. **P02** parpadea en la pantalla.
5. Repita los pasos 3 y 4 para programar pistas adicionales.
6. Después de programar las pistas que desee, presione ►| para empezar con la reproducción programada. **PROG** aparece en la pantalla.
7. Detener la reproducción: Presione 1x ■.
8. Cancelar la reproducción programada: Presione 2x ■. **PROG** desaparece del monitor.

AUXILIARY (AUX) PLAYBACK

¡Advertencia!

Cuando conecte un dispositivo externo, siga la información pertinente en cuanto a seguridad respecto al uso de otros dispositivos.

- 20 Pulse el botón  para encender el aparato. Pulse el botón **FUNC.** hasta que aparezca «**AUX**» en la pantalla.
- 21 Conecte un dispositivo auxiliar a la toma **AUX-IN** mediante un cable de audio de 3,5 mm (no incluido).

Nota:

Si está conectado un dispositivo auxiliar, necesitará utilizar todas las funciones de reproducción de este dispositivo.

RESOLUCIÓN DE PROBLEMAS

Si aparecen problemas de funcionamiento, consulte la siguiente tabla. Si los problemas no se pueden resolver como se indica en **Solución**, contacte con el fabricante.

Problemas	Causas posibles	Solución
El producto no funciona	<ul style="list-style-type: none"> • Suministro de corriente interrumpido • Debido a la descarga electrostática 	<ul style="list-style-type: none"> • Compruebe el suministro de corriente • Desenchufe y enchufe el aparato de nuevo después de un rato
Calidad del audio baja	<ul style="list-style-type: none"> • El CD está arañado 	<ul style="list-style-type: none"> • Inserte un nuevo CD
Aparece «NO» en la pantalla	<ul style="list-style-type: none"> • El CD no está insertado correctamente • El USB no está conectado correctamente 	<ul style="list-style-type: none"> • Vuelva a insertar el CD • Asegúrese de que el dispositivo USB está conectado correctamente
No hay recepción de radio	<ul style="list-style-type: none"> • Mala recepción de radio 	<ul style="list-style-type: none"> • Sitúe el producto en otro lugar y reajuste la antena

LIMPIEZA Y CUIDADO

- **¡ATENCIÓN!** Antes de llevar a cabo la limpieza del dispositivo, apague siempre el producto y desconéctelo de la toma de corriente.
- Nunca sumerja el dispositivo en agua u otros líquidos.
- Limpie el aparato con un paño suave y ligeramente húmedo. Asegúrese de que no se introduce humedad en el aparato durante su limpieza.
- Nunca utilice detergentes corrosivos, cepillos de alambre, estropajos abrasivos o instrumentos de metal y afilados para limpiar su aparato.
- Seque el aparato cuidadosamente después de limpiarlo.
- Deposite el dispositivo en un lugar frío y seco, alejado de los niños y mascotas.

MANTENIMIENTO DEL CD

- Una pequeña cantidad de polvo o arañazos no tienen normalmente ninguna repercusión en la calidad del disco. Sin embargo, los discos deben tratarse con cuidado.
- Proteja sus discos compactos del polvo y arañazos.
- Almacene sus discos compactos en sus carcasas cuando no los esté utilizando.
- Para mantener la calidad original del sonido, puede limpiar ocasionalmente sus discos compactos con un paño suave, desde el centro hasta el borde (no hacer movimiento circulares). Nunca utilice gasolina u otros disolventes para su limpieza.
- ¡Sujete el disco compacto únicamente por sus bordes!



ESPECIFICACIONES

Tensión nominal:	230 V~, 50 Hz
Potencia nominal:	12 W
Batería:	9 V --- , 6 x 1,5 V --- (tipo C / R14) (no suministrado)
Formatos compatibles:	CD Audio, MP3/CD Audio, MP3
Puerto USB:	5V --- , 200mA
Velocidades de bits soportadas:	32 kbit/sec - 320 kbit/sec
Banda de radiofrecuencias:	87,5 - 108 MHz (FM)

DECLARACIÓN DE CONFORMIDAD

Por la presente, [Intron GmbH] declara que el tipo de equipo radioeléctrico [ORC 333-B] es conforme con la Directiva 2014/53/UE. El texto completo de la declaración UE de conformidad está disponible en la dirección Internet siguiente: <http://de.ok-online.com/nc/de/suche.html>

ELIMINACIÓN



La imagen del contenedor de basura tachado, indica la recogida selectiva de residuos eléctricos y electrónicos (RAEE). El material eléctrico y electrónico puede contener sustancias peligrosas. No coloque este aparato como residuo junto a la basura doméstica. Devuélvalo a un punto de recogida designado para el reciclaje de RAEE. De este modo, ayudará a conservar recursos y a proteger el medio ambiente. Para más información, póngase en contacto con su distribuidor o sus autoridades locales.



Deshágase de las pilas de forma respetuosa con el medioambiente. No tire las pilas junto con los residuos domésticos del hogar. Utilice los sistemas de devolución y recogida de su comunidad o póngase en contacto con el vendedor al que compró el producto.

TOUTES NOS FÉLICITATIONS

Nous vous remercions d'avoir fait l'acquisition de ce produit **ok.**

CONSIGNES DE SÉCURITÉ IMPORTANTES. LISEZ ATTENTIVEMENT ET CONSERVEZ LE PRÉSENT MANUEL AFIN DE POUVOIR VOUS Y RÉFÉRER ULTÉRIEUREMENT.

1. Respectez l'intégralité des consignes de sécurité afin de prévenir tout dommage lié à une utilisation incorrecte ! Respectez l'ensemble des avertissements de sécurité figurant sur l'appareil et dans le présent manuel d'utilisation.
2. Conservez ce manuel d'utilisation afin de pouvoir vous y référer ultérieurement. En cas de cession de cet appareil à un tiers, ce manuel d'utilisation doit également lui être remis.
3. Nous déclinons toute responsabilité en cas de dommages résultant d'une utilisation incorrecte de cet appareil ou du non-respect de ces consignes.
4. Utilisez cet appareil exclusivement aux fins prévues. L'appareil n'est pas prévu pour une utilisation commerciale. Cet appareil est exclusivement conçu pour une utilisation domestique et à l'intérieur.
5. Avant de brancher l'appareil à la source d'alimentation, assurez-vous que la tension de la source d'alimentation et la tension nominale correspondent aux spécifications d'alimentation figurant sur la plaque signalétique de l'appareil.
6. Ne tentez pas de réparer l'appareil par vous-même. En cas de dysfonctionnement, les réparations doivent être effectuées uniquement par du personnel qualifié.
7. **Avertissement!** Ne plongez les composantes électriques de l'appareil ni dans l'eau, ni dans tout autre liquide lors de son nettoyage ou de son utilisation. N'exposez jamais l'appareil à l'eau courante.
8. N'ouvrez en aucun cas le boîtier de l'appareil. N'insérez aucun objet étranger dans le boîtier du produit.
9. Branchez la fiche d'alimentation à une prise de courant facilement accessible afin de pouvoir rapidement débrancher l'appareil en cas d'urgence. Débranchez la fiche d'alimentation de la prise de courant pour mettre l'appareil complètement hors tension. Utilisez la fiche d'alimentation comme dispositif de mise hors tension de l'appareil.
10. Vérifiez régulièrement l'état du cordon d'alimentation et de la fiche d'alimentation afin de déceler tout dommage éventuel. Si le cordon d'alimentation est endommagé, il doit être remplacé par un cordon spécial disponible auprès du fabricant ou de son service de réparation.
11. Afin d'éviter d'endommager le cordon d'alimentation, veillez à ne pas l'écraser, le déformer ou le frotter contre des bords coupants. Maintenez-le également à l'écart de toute surface chaude et flamme nue.
12. Acheminez le cordon de sorte que personne ne puisse tirer dessus ni s'y prendre les pieds par inadvertance. Maintenez l'appareil et son cordon hors de la portée des enfants.
13. N'utilisez jamais d'accessoires non recommandés par le fabricant. Ceux-ci pourraient exposer l'utilisateur à des risques de sécurité ou endommager l'appareil. Utilisez uniquement des pièces et accessoires d'origine.
14. Ne posez aucun objet lourd sur l'appareil. Ne placez aucun objet à flamme nue, comme une bougie, sur l'appareil ou à proximité de celui-ci. Ne posez aucun objet rempli d'eau, comme un vase, sur l'appareil ou à proximité de celui-ci.
15. Maintenez l'appareil à l'écart de toute surface chaude et flamme nue. Utilisez toujours l'appareil sur une surface nivelée, stable, propre et sèche. Protégez l'appareil de la chaleur et du froid, de la poussière, des rayons du soleil, de l'humidité et de tout égouttement ou éclaboussure d'eau.
16. Ne recouvrez pas les orifices d'aération de l'appareil. Assurez-vous qu'il y a une aération suffisante. Conservez une distance de 10 cm minimum entre l'appareil et tout autre objet ou mur.
17. L'aération ne doit pas être bloquée en obstruant les orifices d'aération à l'aide d'objets tels que des journaux, des nappes, des rideaux, etc.
18. L'appareil est uniquement destiné à être utilisé dans des régions tempérées. N'utilisez pas ce produit sous les tropiques ou sous les climats particulièrement humides.
19. **Attention!** En cas de dysfonctionnement dû à une décharge électrostatique et à une surtension électrique, débranchez l'appareil puis rebranchez-le.
20. **Attention!** Danger d'explosion en cas de remplacement incorrect des piles. Remplacez les piles uniquement par des piles identiques ou du même type.
21. Les piles ne doivent pas être exposées à des températures excessives telles que celles résultant du soleil, du feu, etc.

22. Insérez toujours les piles correctement en respectant les polarités (+ et -) indiquées sur la pile et le compartiment à piles.
23. Ne laissez pas les enfants remplacer les piles sans la surveillance d'un adulte.
24. Retirez les piles si vous ne comptez pas utiliser l'appareil pendant une longue période.
25. Les piles usées doivent être immédiatement retirées du produit et convenablement mises au rebut.
26. Veuillez vous référer aux consignes de sécurité données par le fabricant de piles.
27. Cet appareil n'est pas un jouet et de ce fait il ne doit pas servir aux enfants pour jouer.
28. Les informations du disque compact sont lues par un laser grâce à une lentille optique (ne la touchez pas). En cas de déplacement de l'appareil d'une pièce froide à une pièce chaude, de l'humidité peut se condenser sur la lentille, et cela risque de rendre toute lecture impossible. Dans ce cas, laissez l'appareil à la température ambiante pendant une heure avant de l'utiliser. Sortez le disque de l'appareil. Si le problème persiste, faites vérifier l'appareil par du personnel qualifié.

**CLASS I
LASER PRODUCT**

Cette étiquette apposée sur le produit informe l'utilisateur qu'il s'agit d'un **produit laser de classe 1** contenant un élément laser.

Ne touchez pas la lentille qui se trouve dans le compartiment de disque.

ATTENTION! Si vous utilisez des commandes, suivez des procédures ou effectuez des réglages autres que ceux décrits dans ce manuel, vous risquez de vous exposer à un rayonnement dangereux.



DANGER! Rayons laser invisibles à l'ouverture et en cas de défaillance du dispositif de verrouillage de sécurité. Évitez toute exposition directe au faisceau lumineux. Ne touchez pas la lentille.



Le symbole d'éclair dans un triangle équilatéral sert à alerter l'utilisateur de la présence d'une « tension dangereuse » non isolée dans le boîtier de cet appareil, qui peut être suffisamment importante pour constituer un risque d'électrocution pour les personnes et les animaux.



Le point d'exclamation point dans un triangle équilatéral sert à alerter l'utilisateur de la présence d'instructions importantes d'utilisation et d'entretien dans la brochure qui accompagne l'appareil.

UTILISATION PRÉVUE

Cet appareil est exclusivement conçu pour procurer des divertissements audio. Cet appareil est uniquement destiné à une utilisation domestique et ne saurait être utilisé à des fins commerciales. Toute autre utilisation peut endommager l'appareil ou provoquer des blessures.

Imtron GmbH n'assume aucune responsabilité quant à des dommages au produit, à des dommages matériels ou à des blessures corporelles dus à une négligence ou un usage inapproprié du produit, ou à un usage du produit non indiqué par le fabricant.

AVANT LA PREMIÈRE UTILISATION

- Retirez tous les matériaux d'emballage.
- Assurez-vous que la livraison est complète et ne présente aucun dommage dû au transport. En cas de dommages ou de livraison incomplète, veuillez contacter votre revendeur.
- Nettoyez l'appareil (→ Nettoyage et entretien).
- **Important!** Avant la première utilisation, veuillez retirer la feuille de protection du compartiment de disque.

COMPOSANTS

Dépliez la page avant et la page arrière pour consulter les illustrations relatives au produit.

- | | |
|--|---|
| A. Poignée | M. Lecture/Pause ► |
| B. Capot du compartiment à CD | N. Prise AUX-IN |
| C. Bouton d'ouverture du compartiment à CD | O. Cordon d'alimentation avec prise |
| D. Bouton AMS/MODE | P. Port alimentation secteur |
| E. Haut-parleur | Q. Compartiment à piles |
| F. Bouton LIGHT | R. Volume VOL- |
| G. Bouton PRE+/Album | S. Bouton PRE-/Album |
| H. Volume VOL+ | T. Bouton CLOCK/FM ST. |
| I. Piste suivante ►► | U. Haut-parleur |
| J. Bouton Stop ■ | V. Bouton Alimentation  / FUNC. |
| K. Port USB | W. Écran |
| L. Piste précédente ◄◄ | X. Antenne télescopique |



ALIMENTATION

Alimentation secteur

Attention!

- Ne pas utiliser ce produit sur alimentation secteur et sur piles simultanément.
- Retirez toutes les piles de l'appareil avant de le brancher.
- Déconnectez le cordon d'alimentation avant d'insérer des piles.

- 1 Branchez le cordon d'alimentation au port d'alimentation.
- 2 Branchez la fiche d'alimentation à une prise électrique délivrant un courant du type correct.

Note: Alternativement, vous pouvez utiliser l'appareil sur les batteries.

Fonctionnement sur batterie

Attention!

- Ne pas utiliser ce produit sur alimentation secteur et sur piles simultanément.
- Déconnectez le cordon d'alimentation avant d'insérer des piles.

- 3 Ouvrez le cache du compartiment des piles.
- 4 Insérez 6 piles (type C / R14, 1,5 V --- , non incluses) dans le compartiment des piles. Faites correspondre les polarités avec les bornes + et -, tel qu'indiqué sur les piles.
- 5 Remettez le cache du compartiment des piles en place.

REGLAGE DE L'HORLOGE

- 6 Appuyez sur le bouton  pour éteindre l'appareil.
- 7 Activer le mode de réglage de l'horloge : Maintenez enfoncé le bouton **CLOCK FM ST.** pendant 2 secondes.
24H commence à clignoter sur l'écran.
Appuyez sur le bouton ►►| ou |◄◄ pour basculer entre les formats 12 heures/24 heures. Appuyez sur le bouton **CLOCK FM ST.** pour confirmer. L'indicateur des heures commence à clignoter.
- 8
 1. Appuyez sur le bouton ►►| ou |◄◄ pour régler l'heure. Appuyez sur le bouton **CLOCK FM ST.** pour confirmer. L'indicateur des minutes commence à clignoter.
 2. Appuyez sur le bouton ►►| ou |◄◄ pour régler les minutes. Appuyez sur le bouton **CLOCK FM ST.** pour confirmer. L'horloge est maintenant réglée et affichée.

Note: l'heure doit être réglée de nouveau après une coupure de courant.

MODE D'EMPLOI

Allumer et éteindre

Appuyez sur le bouton  pour allumer ou éteindre la radio.

Sélection du mode

Appuyez sur le bouton **FUNC.** pour sélectionner un mode, dans l'ordre qui suit : **rAd** (Mode Radio) > **cd** (Mode CD) > **USB** (Mode USB) > **AUX** (Mode AUX-IN).

Réglage du volume

Vous pouvez aisément modifier le volume en appuyant sur le bouton **VOL+** ou **VOL-**. Le volume s'affiche brièvement.

Effet LIGHT

Appuyez sur le bouton **LIGHT** pour activer l'effet de couleurs LED changeantes du haut-parleur, qui suit le rythme de la musique.

ALBUM

Appuyez sur le bouton pendant la lecture d'un fichier **MP3** pour sélectionner le dossier suivant.

MODE RADIO

 Appuyez sur le bouton  pour allumer le produit. Appuyez sur le bouton **FUNC.** jusqu'à ce que "**rAd**" apparaisse sur l'écran.

Syntonisation manuelle

1. Pour chercher, maintenez les boutons **▶▶I** / **I◀◀** appuyés pendant environ 2 secondes. Lorsqu'une station est trouvée, la recherche s'arrête.
2. Pour affiner le réglage, appuyez brièvement sur les boutons **▶▶I** / **I◀◀** pour modifier la fréquence par incréments de $\pm 0,1$ MHz.

Recherche de stations automatique

Pour effectuer une recherche automatique, maintenez appuyé le bouton **AMS/MODE** pendant environ 3 secondes. La bande de fréquence est balayée et toutes les stations trouvées sont automatiquement mémorisées (jusqu'à 30 stations).

Mémorisation de stations de radio

L'appareil peut mémoriser au maximum 30 stations de radio.

1. Réglez une station en suivant les instructions du chapitre Réglage de fréquence.
2. Appuyez sur le bouton **AMS/MODE** pour commencer le processus de mémorisation. « **P01** » clignote sur l'écran.
3. Appuyez sur le bouton **PRE -/+** pour sélectionner le numéro de la station mémorisée voulu.
4. Appuyez de nouveau sur le bouton **AMS/MODE** pour sauvegarder la station en cours au numéro de la station de pré-réglage voulu.
5. Une fois toutes les stations mémorisées, appuyez sur le bouton **PRE -/+** pour sélectionner vos stations voulues.

Remarques:

Pour améliorer la réception FM : Déployez l'antenne au maximum. Déplacez l'appareil dans un autre endroit.

LES CD COMPATIBLES

- Utilisez uniquement des disques compacts (CD) avec signaux audio numériques.
- La réalisation de copies non autorisées d'œuvres protégées par des droits d'auteur, incluant des programmes informatiques, des fichiers, de diffusion et d'enregistrements sonores, pourraient constituer une violation des droits d'auteur et un délit criminel selon votre législation nationale. Cet appareil ne doit pas être utilisé à de telles fins.

MODE CD/USB

13 Appuyez sur le bouton  pour allumer le produit. Appuyez sur le bouton **FUNC.** jusqu'à ce que "**cd**" apparaisse sur l'écran.

14 Ouvrez le compartiment à CD et insérez un CD, l'étiquette orientée vers le haut.

15 Refermez le compartiment à CD.

ou

16 Branchez un périphérique de stockage USB dans le port USB .





Note:

- Branchez le périphérique de stockage USB directement au port USB du produit. Il n'est pas recommandé d'utiliser un câble d'extension USB car cela peut entraîner des interférences et une erreur de transmission des données.
- Ce produit prend en charge les périphériques USB 1.1 et 2.0 d'une capacité maximum de 64 Go sous système de fichiers FAT16 et FAT32.
- Les appareils externes ne peuvent pas être chargés via le port USB de ce produit.

17 Appuyez sur le bouton  pour allumer le produit. Appuyez sur le bouton **FUNC.** jusqu'à ce que « **Usb** » apparaisse sur l'écran.

Note: Si aucun CD ou périphérique de stockage n'est branché, alors la mention «**no**» apparaît sur l'écran.

LECTURE CD/USB

- 18
1. Démarrer ou mettre en pause la lecture : Appuyez sur . Lorsque la lecture est mise en pause, la durée de lecture clignote sur l'écran.
 2. Arrêter la lecture : Appuyez sur . En mode Arrêt, le nombre total de pistes s'affiche sur l'écran.
 3. Saut à la piste suivante : Appuyez sur . Appuyez sur ce bouton et maintenez-le enfoncé pour effectuer une avance rapide.
 4. Saut à la piste précédente : Appuyez sur . Appuyez sur ce bouton et maintenez-le enfoncé pour effectuer un retour rapide.
 5. Pendant la lecture, appuyez à plusieurs reprises sur **AMS/MODE** pour basculer entre les modes de lecture comme suit :

Pression	Écran	Résultat
1x	REP	Répéter une piste REP apparaît sur l'écran
2x	REP ALBUM	Répéter album (pour MP3 seulement)
3x	REP ALL	Répéter toutes les pistes REP ALL apparaît sur l'écran
4x	RAND	Jouer les pistes aléatoirement.
5x	-	Lecture normale.

Remarques:

- Cet appareil lit les disques CD, CD-R/-RW et MP3-CD. Aucun autre disque n'est pris en charge.
- Lorsque vous lisez des disques CD-R/-RW, la qualité de lecture peut être affectée par la qualité des disques gravés. Nous vous recommandons d'utiliser la vitesse de gravure la plus basse lorsque vous gravez des disques CD-R/-RW comportant des fichiers audio.

LECTURE DE PROGRAMME

Remarques:

- Cet appareil peut programmer jusqu'à 20 pistes pour les disques CD et 99 pistes MP3 dans tout ordre souhaité.
- Une lecture programmée peut uniquement être effectuée depuis une source unique. Elle ne peut pas comporter de titres provenant à la fois de disques CD et d'un périphérique de stockage USB.

- 19 1. Arrêter la lecture : Appuyez sur ■.
2. Saisir les paramètres du programme : Appuyez sur **AMS/MODE, PROG** et **P01** clignote sur l'écran.
3. Sélectionnez la piste souhaitée, puis appuyez sur ►► ou sur ◀◀.
4. Stocker une piste sélectionnée dans la mémoire du programme : Appuyez à nouveau sur **AMS/MODE** L'indicateur **P02** clignotera à l'écran.
5. Exécutez à nouveau les étapes 3 et 4 pour programmer d'autres pistes.
6. Après programmation de toutes les pistes souhaitées, appuyez sur ►► pour démarrer la lecture du programme. **PROG** apparaît sur l'écran.
7. Arrêter la lecture : Appuyez 1x sur ■.
8. Annuler la lecture du programme : Appuyez 2x sur ■. L'indicateur **PROG** disparaît de l'écran.

LECTURE AUXILIAIRE (AUX)

Avertissement!

Observez les consignes de sécurité relatives lorsque vous souhaitez brancher un appareil externe à la radio.

- 20 Appuyez sur le bouton  pour allumer le produit. Appuyez sur le bouton **FUNC.** jusqu'à ce que «**AUX**» apparaisse sur l'écran.

- 21 Branchez un appareil auxiliaire dans le port **AUX-IN** en utilisant un câble jack audio de 3,5 mm (non inclus).

Note:

Contrôlez la musique depuis le dispositif auxiliaire branché.

DÉPANNAGE

En cas de problèmes pendant le fonctionnement, veuillez consulter le tableau suivant. Si les problèmes ne peuvent pas être résolus tels indiqués dans **Solutions**, veuillez contacter votre fabricant.

Problème	Causes possibles	Solution
L'appareil ne fonctionne pas	<ul style="list-style-type: none"> Alimentation interrompue En raison d'une décharge électrostatique 	<ul style="list-style-type: none"> Vérifiez la source d'alimentation Débranchez puis rebranchez l'alimentation après un court moment
Mauvaise qualité du son	<ul style="list-style-type: none"> CD endommagé 	<ul style="list-style-type: none"> Insérez un nouveau CD
NO apparaît sur l'écran	<ul style="list-style-type: none"> CD incorrectement inséré USB branché incorrectement 	<ul style="list-style-type: none"> Réinsérez le CD Vérifiez que la clé USB est correctement branchée
Aucune réception radio	<ul style="list-style-type: none"> Mauvaise réception radio 	<ul style="list-style-type: none"> Déplacez l'appareil et modifiez l'orientation de l'antenne

NETTOYAGE ET ENTRETIEN



- **AVERTISSEMENT!** Mettez toujours l'appareil hors tension, puis débranchez la fiche de la prise de courant avant de procéder à son nettoyage.
- Ne jamais plonger l'appareil dans l'eau ou tout autre liquide.
- Nettoyez l'appareil à l'aide d'un chiffon doux, légèrement humide. Assurez-vous de ne laisser pénétrer aucune humidité dans l'appareil au cours de son nettoyage.
- N'utilisez jamais de détergents corrosifs, de brosse métallique, de tampon à récurer abrasif, de métal ou d'outils tranchants pour nettoyer votre appareil.
- Séchez complètement l'appareil après son nettoyage.
- Entrez l'appareil dans un endroit sec et frais, à l'écart des enfants et des animaux domestiques.

ENTRETIEN DES CD

- Une petite quantité de poussière ou quelques rayures n'affectent d'ordinaire pas la qualité d'un disque. Les disques doivent toutefois être traités avec soin.
- Protégez les disques compacts de la poussière et des rayures.
- Rangez vos disques compacts dans leurs pochettes lorsque vous ne les utilisez pas.
- Afin de conserver la qualité sonore d'origine, nettoyez occasionnellement vos disques compacts avec un chiffon doux, en partant du centre du disque et en vous dirigeant vers le bord extérieur (sans mouvement circulaire). N'utilisez ni essence ni tous autres solvants pour le nettoyage.
- Tenez le disque compact uniquement sur ses bords!



CARACTERISTIQUES

Tension nominale:	230 V~, 50 Hz
Puissance nominale:	12 W
Pile:	9 V  , 6 x 1,5 V  (de type C / R14) (non fournies)
Formats pris en charge:	CD Audio, MP3/CD Audio, MP3
Port USB:	5V  , 200mA
Débits binaires MP3 pris en charge:	32 kbit/sec - 320 kbit/sec
Fréquences radio:	87,5 - 108 MHz (FM)

DÉCLARATION DE CONFORMITÉ

Le soussigné, [Imtron GmbH], déclare que l'équipement radioélectrique du type [ORC 333-B] est conforme à la directive 2014/53/UE. Le texte complet de la déclaration UE de conformité est disponible à l'adresse internet suivante: <http://de.ok-online.com/nc/de/suche.html>

MISE AU REBUT



Le logo de la poubelle sur roues barrée d'une croix indique la nécessité d'une collecte sélective des déchets d'équipements électriques et électroniques (DEEE). Les équipements électriques et électroniques peuvent contenir des substances dangereuses. Ne jetez pas cet appareil avec les déchets municipaux non triés. Remettez-le à un point de collecte agréé pour le recyclage des DEEE. Ainsi, vous contribuez à la conservation des ressources et à la protection de l'environnement. Pour plus de renseignements, renseignez-vous auprès de votre revendeur ou de vos autorités locales.



Jetez les piles en respectant l'environnement. Ne jetez pas les piles dans les ordures ménagères. Rapportez-les dans un centre de collecte local ou contactez le revendeur où vous avez acheté ce produit.

ΣΥΓΧΑΡΗΤΗΡΙΑ

Σας ευχαριστούμε για την αγορά του προϊόντος **ok**.

ΣΗΜΑΝΤΙΚΕΣ ΟΔΗΓΙΕΣ ΑΣΦΑΛΕΙΑΣ. ΔΙΑΒΑΣΤΕ ΤΙΣ ΠΡΟΣΕΚΤΙΚΑ ΚΑΙ ΦΥΛΑΞΤΕ ΤΙΣ ΓΙΑ ΜΕΛΛΟΝΤΙΚΗ ΑΝΑΦΟΡΑ.

1. Τηρήστε όλες τις οδηγίες ασφαλείας για να αποφύγετε βλάβες που μπορεί να προκληθούν από την ακατάλληλη χρήση! Τηρήστε όλες τις προειδοποιήσεις ασφαλείας στη συσκευή και στο παρόν εγχειρίδιο οδηγιών.
2. Φυλάξτε αυτό το εγχειρίδιο για μελλοντική χρήση. Εάν δώσετε τη συσκευή σε τρίτο πρόσωπο, συμπεριλάβετε το παρόν εγχειρίδιο οδηγιών.
3. Καμία ευθύνη δε θα γίνει αποδεκτή για βλάβες που οφείλονται σε ακατάλληλη χρήση ή μη συμμόρφωση με τις παρούσες οδηγίες.
4. Χρησιμοποιήστε τη συσκευή μόνο για την προοριζόμενη χρήση. Η συσκευή δεν είναι κατάλληλη για εμπορική χρήση. Αυτή η συσκευή είναι κατάλληλη μόνο για εσωτερικούς χώρους και οικιακή χρήση.
5. Πριν συνδέσετε τη συσκευή στην παροχή ηλεκτρικού ρεύματος, βεβαιωθείτε ότι η τάση τροφοδοσίας και η ονομαστική τιμή συμφωνούν με τα στοιχεία τροφοδοσίας που αναγράφονται στην ετικέτα χαρακτηριστικών της συσκευής.
6. Μην επιχειρήσετε να επισκευάσετε μόνοι σας τη συσκευή. Σε περίπτωση δυσλειτουργίας, οι επισκευές πρέπει να διεξάγονται μόνο από ειδικευμένο προσωπικό.
7. **Προσοχή!** Κατά τη διάρκεια του καθαρισμού ή της λειτουργίας μην βυθίζετε τα ηλεκτρικά τμήματα της συσκευής σε νερό ή άλλα υγρά. Μην τοποθετείτε ποτέ τη συσκευή κάτω από τρεχούμενο νερό. Μην ανοίγετε το περίβλημα της συσκευής σε καμία περίπτωση. Μην τοποθετείτε ξένα αντικείμενα στο εσωτερικό του περιβλήματος.
9. Συνδέστε το φως σε μια εύκολα προσβάσιμη πρίζα, έτσι ώστε σε περίπτωση έκτακτης ανάγκης να είναι δυνατή η άμεση αποσύνδεση της συσκευής. Αποσυνδέστε το φως από την πρίζα για να απενεργοποιήσετε τελείως τη συσκευή. Χρησιμοποιήστε το φως ως συσκευή αποσύνδεσης.
10. Ελέγχετε το φως και το καλώδιο τροφοδοσίας τακτικά για ζημιές. Εάν το καλώδιο τροφοδοσίας έχει υποστεί ζημιά, πρέπει να αντικατασταθεί από ένα ειδικό καλώδιο που διατίθεται από τον κατασκευαστή ή τον αντιπρόσωπο του σέρβις.
11. Για την πρόληψη φθοράς στο καλώδιο τροφοδοσίας, μην πιέζετε, τρίβετε και μην το λυγίζετε σε αιχμηρά σημεία. Επίσης, φυλάξτε το μακριά από καυτές επιφάνειες και εστίες ανοικτής φλόγας.
12. Τοποθετήστε το καλώδιο κατά τρόπο ώστε να μην υπάρχει πιθανότητα ακούσιου τραβήγματος ή η πιθανότητα να σκοντάψετε πάνω του. Φυλάξτε τη συσκευή και το καλώδιο μακριά από παιδιά.
13. Μην χρησιμοποιείτε ποτέ εξαρτήματα που δεν συνιστώνται από τον κατασκευαστή. Μπορούν να βάλουν σε κίνδυνο την ασφάλεια του χρήστη και μπορεί να προκαλέσουν ζημιά στη συσκευή. Χρησιμοποιείτε μόνο γνήσια ανταλλακτικά και αξεσουάρ.
14. Μην τοποθετείτε βαριά αντικείμενα πάνω στη συσκευή. Μην τοποθετείτε αντικείμενα με γυμνή φλόγα, π.χ. κεριά, πάνω ή δίπλα στη συσκευή. Μην τοποθετείτε αντικείμενα γεμάτα με νερό, π.χ. βάζα, πάνω ή κοντά στην συσκευή.
15. Φυλάξτε τη συσκευή μακριά από θερμές επιφάνειες και γυμνή φλόγα. Λειτουργείτε πάντα τη συσκευή σε επίπεδη, σταθερή, καθαρή και στεγνή επιφάνεια. Προστατέψτε τη συσκευή από τη ζέστη και το κρύο, τη σκόνη, το άμεσο ηλιακό φως, την υγρασία, τις σταγόνες και το πισίσιωμα νερού.
16. Μην καλύπτετε τους αεραγωγούς της συσκευής. Βεβαιωθείτε ότι υπάρχει επαρκής αερισμός. Κρατήστε μια ελάχιστη απόσταση 10 εκατοστών μεταξύ της συσκευής και άλλων αντικειμένων ή τοίχους.
17. Ο αερισμός δεν θα πρέπει να εμποδίζεται καλύπτοντας τα ανοίγματα με αντικείμενα, όπως εφημερίδες, τραπεζομάντιλα, κουρτίνες, κλπ.
18. Η συσκευή προορίζεται αποκλειστικά για χρήση σε μεσαία γεωγραφικά πλάτη. Μην το χρησιμοποιείτε σε τροπικά ή σε ιδιαίτερα υγρά κλίματα.
19. **Προσοχή!** Στην περίπτωση δυσλειτουργίας εξαιτίας ηλεκτρικής αποφόρτισης ή προσωρινής αύξησης του ηλεκτρικού ρεύματος, βγάλτε τη συσκευή από την πρίζα και συνδέστε τη ξανά.
20. **Προσοχή!** Υπάρχει κίνδυνος έκρηξης αν η μπαταρία δεν αντικατασταθεί σωστά. Αντικαταστήστε τη μόνο με ίδια ή αντίστοιχου τύπου.
21. Οι μπαταρίες δεν πρέπει να εκτίθενται σε υπερβολική θερμότητα όπως στον ήλιο, φωτιά και παρόμοια συνθήκες.

22. Τοποθετήστε τις μπαταρίες αντιστοιχίζοντας τη σωστή πολικότητα (+ και -) όπως φαίνεται στο θάλαμο μπαταριών και στις μπαταρίες.
23. Μην αφήνετε παιδιά να αντικαταστήσουν τις μπαταρίες χωρίς επιτήρηση ενήλικου.
24. Αφαιρέστε τις μπαταρίες εάν δεν σκοπεύετε να χρησιμοποιήσετε τη συσκευή για μεγάλο χρονικό διάστημα.
25. Αφαιρέστε τις άδειες μπαταρίες αμέσως από τη συσκευή και απορρίψτε τες σωστά.
26. Ανατρέξτε στις οδηγίες ασφαλείας του κατασκευαστή της μπαταρίας.
27. Αυτή η συσκευή δεν είναι παιχνίδι και δεν πρέπει να χρησιμοποιείται από παιδιά.
28. Οι πληροφορίες στο compact disc διαβάζονται από λέιζερ μέσω ενός οπτικού φακού (μην το αγγίζετε). Εάν μεταφέρετε τη συσκευή από κρύο σε ζεστό δωμάτιο, ενδέχεται να σχηματιστεί υγρασία στο φακό, και να υπάρξει πρόβλημα στην αναπαραγωγή. Σε περίπτωση αφήστε τη συσκευή για μία ώρα σε θερμοκρασία δωματίου πριν τη χρησιμοποιήσετε. Βγάλτε το δίσκο από τη συσκευή. Εάν το πρόβλημα επιμένει, δώστε τη συσκευή για έλεγχο από εξειδικευμένο προσωπικό.

**CLASS I
LASER PRODUCT**

Αυτή η ετικέτα στο προϊόν ενημερώνει το χρήστη ότι αυτό είναι ένα **προϊόν λέιζερ κατηγορίας 1** που περιέχει στοιχείο λέιζερ.

Μην αγγίζετε το φακό εσωτερικό της θήκης δίσκου.

ΠΡΟΣΟΧΗ! Η χρήση χειρισμών ή προσαρμογών διαδικασιών εκτός εκείνων που αναφέρονται στο παρόν εγχειρίδιο μπορεί να καταλήξουν σε έκθεση σε επικίνδυνη ακτινοβολία.



ΚΙΝΔΥΝΟΣ! Υπάρχει αόρατη ακτινοβολία λέιζερ, όταν έχει παραβιαστεί ή δεν έχει ασφαλίσει ο μηχανισμός ασφάλισης. Αποφύγετε την άμεση έκθεση στη δέσμη. Μην αγγίζετε τους φακούς.



Ο κεραυνός με το βέλος μέσα σε ισόπλευρο τρίγωνο έχει σκοπό να προειδοποιήσει το χρήστη για την παρουσία μη μονωμένης «επικίνδυνης τάσης» στο εσωτερικό του περιβλήματος της συσκευής, ο οποίος μπορεί να είναι μεγέθους τέτοιου ώστε να προκαλέσει ηλεκτροπληξία σε ανθρώπους και ζώα.



Το θαυμαστικό μέσα σε ένα ισόπλευρο τρίγωνο έχει σκοπό να προειδοποιήσει το χρήστη για την παρουσία σημαντικών οδηγιών λειτουργίας και συντήρησης στη βιβλιογραφία που συνοδεύει τη συσκευή.

ΠΡΟΟΡΙΖΟΜΕΝΗ ΧΡΗΣΗ

Αυτή η συσκευή προορίζεται μόνο για την απόλαυση ηχητικού περιεχομένου. Αυτή η συσκευή είναι κατάλληλη μόνο για ιδιωτική οικιακή χρήση και δεν έχει σχεδιαστεί για εμπορική χρήση. Οποιαδήποτε άλλη χρήση μπορεί να προκαλέσει βλάβη στη συσκευή ή τραυματισμό.

Η Imtron GmbH δεν φέρει καμία ευθύνη για βλάβη στο προϊόν, για καταστροφή περιουσίας ή για προσωπικό τραυματισμό εξαιτίας απρόσεκτης ή ακατάλληλης χρήσης του προϊόντος ή χρήσης που δεν είναι σύμφωνη με τον συγκεκριμένο σκοπό χρήσης όπως ορίζεται από τον κατασκευαστή.

ΠΡΙΝ ΤΗΝ ΠΡΩΤΗ ΧΡΗΣΗ

- Αφαιρέστε όλα τα υλικά συσκευασίας.
- Βεβαιωθείτε ότι δεν λείπει κανένα εξάρτημα και ότι η συσκευή δεν έχει υποστεί ζημιά κατά τη μεταφορά. Στην περίπτωση που το προϊόν έχει υποστεί ζημιά ή λείπουν τμήματα επικοινωνήστε με τον προμηθευτή σας.
- Καθαρίστε τη συσκευή (→ Καθαρισμός και φροντίδα).
- **Σημαντικό!** Πριν από την πρώτη χρήση, αφαιρέστε το προστατευτικό κάλυμμα από τη θήκη του δίσκου.

ΕΞΑΡΤΗΜΑΤΑ

Διπλώστε το εμπρός και πίσω μέρος της σελίδας για να δείτε τις εικόνες του προϊόντος.

- | | |
|---|--|
| A. Λαβή | M. Αναπαραγωγή/Παύση ► |
| B. Κάλυμμα του διαμερίσματος CD | N. Υποδοχή AUX IN |
| C. Κουμπί ανοίγματος για το διαμέρισμα CD | O. Καλώδιο τροφοδοσίας με φics |
| D. Κουμπί AMS/MODE | P. Υποδοχή εναλλασσόμενου ρεύματος |
| E. Ηχείο | Q. Διαμέρισμα μπαταριών |
| F. Κουμπί LIGHT | R. Μείωση έντασης ήχου VOL- |
| G. Κουμπί PRE+/Album | S. Κουμπί PRE-/Album |
| H. Αύξηση έντασης ήχου VOL+ | T. Κουμπί CLOCK/FM ST. |
| I. Μετάβαση στο επόμενο κομμάτι ►► | U. Ηχείο |
| J. Κουμπί Stop ■ | V. Κουμπί λειτουργίας ⏻ / FUNC. |
| K. Θύρα USB | W. Οθόνη |
| L. Μετάβαση στο προηγούμενο κομμάτι ◀◀ | X. Τηλεσκοπική κεραία |



ΗΛΕΚΤΡΙΚΗ ΤΡΟΦΟΔΟΣΙΑ

Τροφοδοσία εναλλασσόμενου ρεύματος

Προσοχή!

- Μην χρησιμοποιείτε αυτό το προϊόν με τροφοδοσία εναλλασσόμενου ρεύματος και λειτουργία μπαταρίας ταυτόχρονα.
- Αφαιρέστε όλες τις μπαταρίες όταν λειτουργείτε αυτό το προϊόν μέσω ηλεκτρικής τροφοδοσίας.
- Αποσυνδέστε το προϊόν προτού εισάγετε τις μπαταρίες.

1. Συνδέστε το καλώδιο τροφοδοσίας στην υποδοχή εναλλασσόμενου ρεύματος.
2. Συνδέστε το φics τροφοδοσίας σε μια κατάλληλη πρίζα.

Σημείωση: Εναλλακτικά, μπορείτε να χρησιμοποιήσετε το προϊόν με μπαταρίες.

Λειτουργία με μπαταρία

Προσοχή!

- Μην χρησιμοποιείτε αυτό το προϊόν με τροφοδοσία εναλλασσόμενου ρεύματος και λειτουργία μπαταρίας ταυτόχρονα.
- Αποσυνδέστε το προϊόν προτού εισάγετε τις μπαταρίες.

3. Αφαιρέστε το κάλυμμα του διαμερίσματος μπαταριών.
4. Εισάγετε 6 (τύπου C / R14, 1,5 V --- , δεν περιλαμβάνονται) στο διαμέρισμα μπαταριών. Αντιστοιχίστε τις πολικότητες + και -, όπως υποδεικνύεται στις μπαταρίες.
5. Κλείστε το κάλυμμα του διαμερίσματος μπαταριών.

ΡΥΘΜΙΣΗ ΤΟΥ ΡΟΛΟΓΙΟΥ

6. Πατήστε το κουμπί **⏻** για να απενεργοποιήσετε το προϊόν.
7. Ενεργοποιήστε τη λειτουργία ρύθμισης ρολογιού: Πατήστε και κρατήστε πατημένο το **CLOCK FM ST.** για 2 δευτερόλεπτα. Η ένδειξη **24H** αρχίζει να αναβοσβήνει στην οθόνη. Πατήστε **►►|** ή **◀◀|** για να επιλέξετε μεταξύ 12ωρης/24ωρης μορφής. Πατήστε **CLOCK FM ST.** για επιβεβαίωση. Η ένδειξη ώρας αρχίζει να αναβοσβήνει.
 1. Πατήστε **►►|** ή **◀◀|** για να ρυθμίσετε την ώρα. Πατήστε **CLOCK FM ST.** για επιβεβαίωση. Η ένδειξη λεπτών αρχίζει να αναβοσβήνει.
 2. Πατήστε **►►|** ή **◀◀|** για να ρυθμίσετε τα λεπτά. Πατήστε **CLOCK FM ST.** για επιβεβαίωση. Τώρα το ρολόι είναι ρυθμισμένο και εμφανίζεται.

Σημείωση: Αν το προϊόν αποσυνδεθεί από την πηγή τροφοδοσίας, πρέπει να γίνει επαναφορά της ρύθμισης ρολογιού.

ΛΕΙΤΟΥΡΓΙΑ

Ενεργοποίηση (on) και απενεργοποίηση (off)

Πατήστε το κουμπί  για να ενεργοποιήσετε/απενεργοποιήσετε το ραδιόφωνο.

Επιλογή του τρόπου λειτουργίας

Πατήστε το κουμπί **FUNC.** για να επιλέξετε έναν τρόπο λειτουργίας με την εξής σειρά **rAd** (λειτουργία ραδιοφώνου) > **cd** (λειτουργία CD) > **Usb** (λειτουργία USB) > **AUX** (λειτουργία AUX-IN).

Έλεγχος της έντασης του ήχου

Η ένταση του ήχου μπορεί εύκολα να ελεγχθεί πατώντας τα κουμπιά **VOL+** ή **VOL-**. Η ένταση του ήχου θα εμφανιστεί στην οθόνη για λίγο.

Εφέ LIGHT

Πατήστε το κουμπί **LIGHT** για να ενεργοποιήσετε το εφέ αλλαγής χρώματος της ενδεικτικής λυχνίας LED του ηχείου, σύμφωνα με το ρυθμό της μουσικής.

ALBUM (ΑΛΜΠΟΥΜ)

Πατήστε το κουμπί κατά τη διάρκεια της αναπαραγωγής του αρχείου **MP3** για να επιλέξετε τον επόμενο φάκελο.

ΡΑΔΙΟΦΩΝΙΚΟΣ ΤΡΟΠΟΣ ΛΕΙΤΟΥΡΓΙΑΣ

 Πατήστε το κουμπί  για να ενεργοποιήσετε το προϊόν. Πατήστε το κουμπί **FUNC.** μέχρι η ένδειξη "**rAd**" να εμφανιστεί στην οθόνη.

Χειροκίνητος συντονισμός

1. Για αναζήτηση, κρατήστε πατημένα τα κουμπιά **▶▶/◀◀** για περίπου 2 δευτερόλεπτα. Όταν γίνει λήψη ενός σταθμού, η αναζήτηση θα σταματήσει.
2. Για ακριβή ρύθμιση των σταθμών, πατήστε τα κουμπιά **▶▶/◀◀** μόνο για λίγο για να αλλάξετε τη συχνότητα σε βήματα του +/-0,1 MHz.

Αυτόματη σάρωση σταθμών

Για αυτόματη σάρωση, πατήστε και κρατήστε πατημένο το κουμπί **AMS/MODE** για περίπου 3 δευτερόλεπτα. Γίνεται αναζήτηση της ζώνης συχνότητας και όλοι οι λαμβανόμενοι σταθμοί αποθηκεύονται αυτόματα (έως 30 ραδιοφωνικοί σταθμοί).

Προγραμματισμός προεπιλογών στη μνήμη

30 ραδιοφωνικοί σταθμοί μπορούν να προγραμματιστούν ως προεπιλογές σε μια λίστα προγραμμάτων.

1. Ρυθμίστε ένα σταθμό με την ακριβή ρύθμιση σύμφωνα με το κεφάλαιο Ρύθμιση σταθμών.
2. Πατήστε το κουμπί **AMS/MODE** για να ξεκινήσετε τη διαδικασία προρύθμισης. Η οθόνη θα δείξει την ένδειξη "**PO1**" που θα αναβοσβήνει.
3. Πατήστε το κουμπί **PRE -/+** για να επιλέξετε τον αριθμό του επιθυμητού προρυθμισθέντος σταθμού.
4. Πατήστε το κουμπί **AMS/MODE** ξανά για να αποθηκεύσετε τον τρέχοντα σταθμό στον αριθμό του επιθυμητού προρυθμισθέντος σταθμού.
5. Όταν προρυθμιστούν όλοι οι σταθμοί, πατήστε το κουμπί **PRE -/+** για να επιλέξετε τους σταθμούς που θέλετε.

Σημειώσεις:

Για καλύτερη λήψη FM: Εκτείνετε πλήρως την κεραία. Ή τοποθετήστε τη συσκευή σε μια άλλη θέση.

ΣΥΜΒΑΤΑ CD

- Χρησιμοποιείτε μόνο ψηφιακούς δίσκους CD με ψηφιακά σήματα ήχου.
- Η πραγματοποίηση αντιγράφων υλικού που προστατεύεται με πνευματικά δικαιώματα, όπως προγραμμάτων υπολογιστών, αρχείων, μεταδόσεων και ηχογραφήσεων, ενδέχεται να συνιστά παράβαση πνευματικών δικαιωμάτων και συνιστά ποινικό αδίκημα σύμφωνα με το εθνικό δικαιο σας. Αυτός ο εξοπλισμός δεν πρέπει να χρησιμοποιείται για τέτοιους σκοπούς.

ΛΕΙΤΟΥΡΓΙΑ CD/USB

13 Πατήστε το κουμπί  για να ενεργοποιήσετε το προϊόν. Πατήστε το κουμπί **FUNC.** μέχρι η ένδειξη **"cd"** να εμφανιστεί στην οθόνη.

14 Ανοίξτε τη θύρα του διαμερίσματος CD και τοποθετήστε ένα CD με την ετικέτα προς τα επάνω.

15 Κλείστε τη θύρα του διαμερίσματος CD.

ή

16 Συνδέστε μια συσκευή αποθήκευσης USB στη θύρα USB .





Σημείωση:

- Συνδέστε την USB συσκευή απευθείας στην USB θύρα του προϊόντος. Η χρήση επέκτασης καλωδίου δεν συνιστάται και μπορεί να προκαλέσει παρεμβολές και αποτυχία της μεταφοράς δεδομένων.
- Αυτό το προϊόν υποστηρίζει USB 1.1 και 2.0 έως 64 GB με σύστημα αρχείων FAT16 και FAT32.
- Δεν είναι δυνατή η φόρτιση εξωτερικών συσκευών μέσω USB με αυτό το προϊόν.

17 Πατήστε το κουμπί  για να ενεργοποιήσετε το προϊόν. Πατήστε το κουμπί **FUNC.** μέχρι η ένδειξη **"Usb"** να εμφανιστεί στην οθόνη.

Σημείωση: Αν δεν τοποθετήσετε CD ή μονάδα αποθήκευσης USB, εμφανίζεται η ένδειξη **"no"**.

CD/USB PLAYBACK

- 18
1. Έναρξη ή παύση αναπαραγωγής: Πιέστε . Σε κατάσταση παύσης, ο χρόνος αναπαραγωγής θα αναβοσβήνει στην οθόνη.
 2. Διακοπή αναπαραγωγής: Πιέστε . Στη λειτουργία στοπ, ο συνολικός αριθμός των κομματιών εμφανίζεται στην οθόνη.
 3. Μετάβαση στο επόμενο κομμάτι: Πιέστε . Πατήστε και κρατήστε πατημένο για γρήγορη προώθηση.
 4. Μετάβαση στο προηγούμενο κομμάτι: Πιέστε . Πατήστε και κρατήστε πατημένο για γρήγορη κίνηση αντίθετα.
 5. Κατά τη διάρκεια της αναπαραγωγής, πατήστε επανειλημμένα το **AMS/MODE** για να αλλάξετε τις λειτουργίες αναπαραγωγής ως εξής:

Πατήστε	Ένδειξη	Αποτέλεσμα
1x	REP	Επανάληψη ενός κομματιού. Η ένδειξη REP εμφανίζεται στην οθόνη
2x	REP ALBUM	Επανάληψη άλμπουμ (μόνο για MP3)
3x	REP ALL	Επανάληψη όλων των κομματιών. Η ένδειξη REP ALL εμφανίζεται στην οθόνη
4x	RAND	Τυχαία αναπαραγωγή ενός κομματιού.
5x	-	Κανονική αναπαραγωγή.

Σημειώσεις:

- Αυτή η συσκευή διαβάζει CD, CD-R/-RW και δίσκους MP3-CD. Δεν υποστηρίζονται άλλοι δίσκοι.
- Κατά την αναπαραγωγή δίσκων CD-R/-RW η ποιότητα αναπαραγωγής μπορεί να επηρεάζεται από την ποιότητα του δίσκου. Όταν καίτε CD-R/-RW δίσκους με αρχεία ήχου σας συνιστούμε να χρησιμοποιείτε την πιο αργή ταχύτητα εγγραφής.

ΑΝΑΠΑΡΑΓΩΓΗ ΠΡΟΓΡΑΜΜΑΤΟΣ

Σημειώσεις:

- Μπορεί να γίνει προγραμματισμός αναπαραγωγής για έως και 20 κομμάτια CD ή έως 99 κομμάτια MP3 tracks με οποιαδήποτε σειρά.
- Ο προγραμματισμός της αναπαραγωγής μπορεί να γίνει από μία μόνο πηγή - δεν μπορεί να περιλαμβάνει κομμάτια από δίσκο CD και USB ταυτόχρονα.

19

1. Διακοπή αναπαραγωγής: Πιέστε **■**.
2. Εισαγωγή ρυθμίσεων προγράμματος: Πατήστε **AMS/MODE** και οι ενδείξεις **PROG** και **P01** θα αναβοσβήνουν στην οθόνη.
3. Επιλέξτε κομμάτι. Πατήστε **▶▶I** ή **I◀◀**.
4. Αποθηκεύστε το επιλεγμένο κομμάτι στη μνήμη του προγράμματος: Πατήστε **AMS/MODE** ξανά. Η ένδειξη **P02** θα αναβοσβήνει στην οθόνη.
5. Επαναλάβετε το βήμα 3 και 4 για να προγραμματίσετε επιπλέον κομμάτια.
6. Μετά τον προγραμματισμό των κομματιών, πατήστε **▶▶** για να ξεκινήσει η αναπαραγωγή του προγράμματος. Το **PROG** προβάλλεται στην οθόνη.
7. Διακοπή αναπαραγωγής: Πατήστε **1x ■**.
8. Ακύρωση αναπαραγωγής προγράμματος: Πατήστε **2x ■**. Η ένδειξη **PROG** εξαφανίζεται από την οθόνη.

AUXILIARY (AUX) PLAYBACK

Προειδοποίηση!

Προσέξτε τις σχετικές πληροφορίες ασφαλείας για χρήση με άλλες συσκευές όταν συνδέετε μια εξωτερική συσκευή.

20

Πατήστε το κουμπί  για να ενεργοποιήσετε το προϊόν. Πατήστε το κουμπί **FUNC.** μέχρι η ένδειξη **"AUX"** να εμφανιστεί στην οθόνη.

21

Συνδέστε βοηθητική συσκευή στην υποδοχή **AUX-IN** χρησιμοποιώντας καλώδιο ήχου με βύσμα 3,5 mm (δεν περιλαμβάνεται).

Σημείωση:

Αν συνδεθεί μια βοηθητική συσκευή, πρέπει να χρησιμοποιηθούν όλες οι λειτουργίες αναπαραγωγής αυτής της συσκευής.

ΑΝΤΙΜΕΤΩΠΙΣΗ ΠΡΟΒΛΗΜΑΤΩΝ

Εάν υπάρχουν προβλήματα κατά τη λειτουργία, ανατρέξτε στον παρακάτω πίνακα. Εάν δεν είναι δυνατή η επίλυση των προβλημάτων όπως υποδεικνύεται στη στήλη **Λύση**, επικοινωνήστε με τον κατασκευαστή.

Πρόβλημα	Πιθανές αιτίες	Πιθανές αιτίες
Το προϊόν δεν λειτουργεί	<ul style="list-style-type: none"> • Έχει διακοπεί η παροχή ρεύματος • Εξαιτίας ηλεκτροστατικής εκκένωσης 	<ul style="list-style-type: none"> • Ελέγξτε την παροχή ρεύματος • Αποσυνδέστε το και συνδέστε το ξανά μετά από λίγο
Πτωχή ποιότητα ήχου	<ul style="list-style-type: none"> • Το CD είναι γρατζουνισμένο 	<ul style="list-style-type: none"> • Τοποθετήστε νέο CD
Η ένδειξη NO εμφανίζεται στην οθόνη	<ul style="list-style-type: none"> • Το CD δεν έχει τοποθετηθεί σωστά • Το USB δεν έχει συνδεθεί σωστά 	<ul style="list-style-type: none"> • Τοποθετήστε ξανά το CD • Βεβαιωθείτε για τη σωστή σύνδεση του στικ USB
Δεν υπάρχει ραδιοφωνική λήψη	<ul style="list-style-type: none"> • Κακή ραδιοφωνική λήψη 	<ul style="list-style-type: none"> • Τοποθετήστε το προϊόν σε μια άλλη θέση και ρυθμίστε ξανά την κεραία.

ΚΑΘΑΡΙΣΜΟΣ ΚΑΙ ΦΡΟΝΤΙΔΑ

- **ΠΡΟΕΙΔΟΠΟΙΗΣΗ!** Απενεργοποιήστε τη συσκευή και αποσυνδέστε το φις από την πρόζα πριν από κάθε εργασία καθαρισμού.
- Μη βυθίζετε ποτέ τη συσκευή σε νερό ή άλλα υγρά.
- Καθαρίστε τη συσκευή με μαλακό, ελαφρά βρεγμένο πανί. Σιγουρευτείτε ότι δεν εισέρχεται υγρασία στη συσκευή κατά τη διάρκεια του καθαρισμού.
- Μη χρησιμοποιείτε ποτέ διαβρωτικά καθαριστικά, βούρτσες καλωδίων, λειαντικά σφουγγάρια, μεταλλικά ή αιχμηρά εργαλεία για να καθαρίσετε τη συσκευή σας.
- Στεγνώστε τη συσκευή καλά μετά τον καθαρισμό.
- Αποθηκεύστε τη συσκευή σε δροσερό, στεγνό χώρο, μακριά από παιδιά και κατοικίδια ζώα.

ΣΥΝΤΗΡΗΣΗ CD

- Μικρή ποσότητα σκόνης ή γρατσουνιές συνήθως δεν έχουν αντίκτυπο στην ποιότητα του δίσκου. Σε κάθε περίπτωση χειρίζεστε τους δίσκους με προσοχή.
- Προστατέψτε τους δίσκους σας από σκόνη και γρατσουνιές.
- Αποθηκεύστε τους δίσκους σας στα καλύμματά τους, όταν δεν χρησιμοποιούνται.
- Για να διατηρηθεί η ποιότητα του ήχου, σκουπίζετε περιστασιακά τους ψηφιακούς δίσκους με ένα μαλακό πανί, από το κέντρο προς την άκρη (όχι με κυκλικές κινήσεις). Μην χρησιμοποιείτε βενζίνη ή άλλα διαλυτικά για τον καθαρισμό.
- Κρατήστε τα compact disc από τις άκρες!



ΠΡΟΔΙΑΓΡΑΦΕΣ

Όνομαστική τάση:	230 V~, 50 Hz
Όνομαστική ισχύς:	12 W
Μπαταρία:	9 V ---, 6 x 1,5 V --- (τύπου C / R14) (δεν περιλαμβάνονται)
Υποστηριζόμενες μορφές:	CD Audio, MP3/CD Audio, MP3
Θύρα USB:	5V ---, 200mA
Υποστηριζόμενα bitrates MP3:	32 kbit/sec - 320 kbit/sec
Ζώνη συχνότητας ραδιοφώνου:	87,5 - 108 MHz (FM)

ΔΗΛΩΣΗ ΣΥΜΜΟΡΦΩΣΗΣ

Με την παρούσα ο/η [Imtron GmbH], δηλώνει ότι ο ραδιοεξοπλισμός [ORC 333-B] πληροί την οδηγία 2014/53/ΕΕ. Το πλήρες κείμενο της δήλωσης συμμόρφωσης ΕΕ διατίθεται στην ακόλουθη ιστοσελίδα στο διαδίκτυο: <http://de.ok-online.com/nc/de/suche.html>

ΑΠΟΡΡΙΨΗ

Ο απορριμμάτων κάδος απορριμμάτων σημαίνει ότι απαιτείται η χωριστή συλλογή των αποβλήτων ηλεκτρικού και ηλεκτρονικού εξοπλισμού (οδηγία WEEE). Ο ηλεκτρικός και ο ηλεκτρονικός εξοπλισμός μπορεί να περιέχει επικίνδυνες ουσίες. Μην απορρίπτετε τη συσκευή μαζί με τα οικιακά απορρίμματα. Επιστρέψτε το σε ένα καθορισμένο σημείο συλλογής για ανακύκλωση σύμφωνα με την οδηγία περί Απόρριψης ηλεκτρικού και ηλεκτρονικού εξοπλισμού. Με αυτόν τον τρόπο, βοηθάτε στην διατήρηση των πόρων και την προστασία του περιβάλλοντος.



Επικοινωνήστε με τον προμηθευτή σας ή τις τοπικές αρχές για περισσότερες πληροφορίες. Παρακαλούμε απορρίψτε τις μπαταρίες με έναν φιλικό για το περιβάλλον τρόπο. Μην τις ρίχνετε στα οικιακά απορρίμματα. Παρακαλούμε χρησιμοποιείτε τα σημεία επιστροφής και συγκέντρωσης στην κοινότητα σας ή επικοινωνείτε με τον αντιπρόσωπο, στον οποίο αγοράσατε το προϊόν.

GRATULÁLUNK

Köszönjük, hogy megvásárolta ezt az **ok.** terméket.

FONTOS BIZTONSÁGI UTASÍTÁSOK. GONDOSAN OLVASSA ÁT ÉS ŐRIZZE MEG KÉSŐBBI HIVATKOZÁSUL.

1. Vegyen figyelembe minden biztonsági utasítást, hogy elkerülje a helytelen használat okozta károsodást! Tartson be minden biztonsági utasítást a készülékről és a használati útmutatóból.
2. Őrizze meg ezt a használati útmutatót későbbi használatra. Ha a készüléket átadja más személynek, vele kell adni ezt a használati útmutatót is.
3. Nem vállalunk felelősséget a helytelen használatból vagy az utasítások be nem tartásából eredő károkért.
4. A készüléket csak rendeltetésszerűen használja. A készülék nem alkalmas kereskedelmi használatra. A készülék kizárólag belső és háztartási használatra alkalmas.
5. Mielőtt a készüléket rácsatlakoztatná a hálózati feszültségre, ellenőrizze, hogy a hálózati feszültség és áramérték megegyezik-e a készülék típusábláján előírt feszültségi értékkel.
6. Ne próbálja egyedül megjavítani a készüléket. Üzemzavar esetén, a javításokat szakképzett személyzettel kell végeztetni.
7. **Figyelmeztetés!** Tisztítás vagy üzemeltetés alatt ne merítse a készülék elektromos alkatrészeit vízbe vagy más folyadékba. Soha se tartsa a készüléket folyó víz alá.
8. Semmilyen körülmények között ne nyissa fel a készülék házát. Ne helyezzen be idegen tárgyakat a készülék házba.
9. Csatlakoztassa a dugaszt egy könnyen elérhető elektromos aljzatra, hogy egy vészhelyzet esetén a készüléket azonnal le lehessen csatlakoztatni. Húzza ki a dugaszt az elektromos aljzathoz, hogy teljesen kikapcsolja a készüléket. A dugaszt használja lecsatlakoztató berendezésként.
10. Rendszeresen ellenőrizze a dugaszt és a tápkábelt, hogy nem-e sérültek. Ha a tápkábel megsérült, a gyártónál vagy a márkaszervizénél igényelhető speciális kábellel vagy szereléssel helyettesítse.
11. Kerülje a kábel sérülését összepréselés, hajlítás vagy dörzsölés révén az éles sarkaknál. Tartsa távol a forró felületektől és a nyílt lángoktól.
12. Oly módon helyezze el a kábelt, hogy véletlenül ne lehessen megrántani azt vagy megbotlani benne. A készüléket és a kábelt tartsa távol a gyermekektől.
13. Soha se használjon olyan tartozékokat, amelyeket nem javasolt a gyártó. Ezek kockázathatják a felhasználó biztonságát és károsíthatják a készüléket. Kizárólag eredeti alkatrészeket és tartozékokat használjon.
14. Ne helyezzen nehéz tárgyakat a készülékre. Ne helyezzen a készülékre vagy a készülék mellé nyílt lángú tárgyakat, mint pl. a gyertyák. Ne helyezzen a készülékre vagy annak közelében vízzel töltött tárgyakat, mint pl. vázákat.
15. Tartsa a készüléket távol a forró felületektől és nyílt lángoktól. A készüléket mindig sima, stabil, tiszta és száraz felületen üzemeltesse. Óvja a készüléket a hőtől és hidegtől, portól, közvetlen napfénytől, nedvességtől, leeséstől és a fröccsenő víztől.
16. Ne takarja le a készülék szellőző nyílásait. Gondoskodjon a megfelelő szellőzésről. A készülék és más tárgyak vagy falak között hagyjon minimum 10 cm távolságot.
17. Ügyeljen, hogy a szellőzést ne akadályozza a szellőző nyílásoknak különböző tárgyakkal, mint például újsággal, abrosszal, függönyökkel való elfedésével.
18. A készülék csak mérsékelt égővi használatra alkalmas. Ne használja a trópusokon vagy különösen nedves égővön.
19. **Figyelem!** Elektrosztatikus kisülés és pillanatnyi elektromos ingadozás okozta hibás működés esetén csatlakoztassa le a készüléket a hálózatról és csatlakoztassa vissza újra.
20. **Vigyázat!** A helytelenül kicserélt elem robbanásveszélyt jelenthet. Csak ugyanazzal vagy azonos típusú elemmel helyettesítse.
21. Ne tegye ki az elemeket túl erős hőszugárzásnak, például napsütésnek, tűz vagy hasonló hőforrás hatásának.
22. Mindig helyezze be helyesen az elemeket, figyelembe véve az elemen és az elemtartó rekeszen feltüntetett polaritást (+ és -).
23. Ne engedélyezze gyerekek számára az elemek kicserélését felnőtt személyek felügyelete nélkül.
24. Távolítsa el az elemeket, ha hosszabb ideig nem fogja használni a készüléket.

25. A lemerült elemeket azonnal el kell távolítani a felszerelésből és megfelelően el kell helyezni a hulladékok közé.
26. Kérjük, vegye figyelembe az elemgyártó biztonsági utasításait.
27. A készülék nem játékszer és gyerekek nem használhatják.
28. A kompaktlemezen rögzített információt egy lézersugár olvassa le egy optikai lencsén keresztül (ne érintse meg a lencsét). Ha a készüléket egy hűvös helyről meleg helyiségbe helyezi át, a lencsén nedvesség csapódhat ki és ez akadályozhatja a lejátszást. Ez esetben, használat előtt hagyja a készüléket egy órán át szobahőmérsékleten. Távolítsa el a lemezt a készülékből. Ha a probléma továbbra is fennáll, a készüléket szakképzett személyzettel vizsgálta meg.

**CLASS I
LASER PRODUCT**

A terméken elhelyezett címke arról tájékoztatja a felhasználót, hogy ez egy **1 osztályú lézer termék**, amely lézer alkotóelemeket tartalmaz.

Ne érintse a lemeztartó rekesz belsejében lévő lencsét.

VIGYÁZAT! Az itt említettek mellett, másfolyamatvezérlések vagy szabályozások használata kockázatos sugárzásnak való kitevést eredményezhet.



VESZÉLY! Láthatatlan lézersugárzás kinyitáskor, ha a biztonsági reteszelés meghibásodott vagy megsemmisült. Ne tegye ki magát a nyaláb közvetlen hatásának. Ne érintse meg a lencsét.



Az egyenlő oldalú háromszögben elhelyezett nyíl végű villám jel, a felhasználót szigetelés nélküli "veszélyes feszültség" jelenlétére figyelmezteti a készülék burkolatán belül, amely elegendő erősségű lehet személyeket és állatokat veszélyeztető elektromos áramütés kockázatához.



Az egyenlő oldalú háromszögben elhelyezett felkiáltó jel, a felhasználót a készülékhez mellékelte útmutatóban feltüntetett fontos üzemelési és karbantartási utasításokra figyelmezteti.

RENDELTETÉSSZERŰ HASZNÁLAT

A készülék csak hangzási élmények élvezetére szolgál. A készülék csak háztartási magánhasználatra alkalmas és nem tervezték kereskedelmi célokra. Minden más típusú használat a készülék károsodásához vagy sérüléséhez vezethet.

Az Imtron GmbH nem vállal felelősséget a termék nem körültekintő, illetve helytelen használatából, valamint a gyártó által meghatározott rendeltetéstől eltérő használatból eredő, a készülékben vagy az Ön értekeiben bekövetkezett károkért, vagy személyi sérülésekért.

AZ ELSŐ HASZNÁLAT ELŐTT

- Távolítson el minden csomagoló anyagot.
- Ellenőrizze a csomag tartalmát, és hogy sérült-e meg a szállítás közben. Sérülések vagy nem teljes szállítmány esetén lépjen kapcsolatba a kereskedőjével.
- Tisztítsa meg a készüléket (→ Tisztítás és ápolás).
- **Fontos!** Az első használat előtt távolítsa el a védőfóliát a lemeztartóról.

KOMPONENSEK

A terméket szemléltető ábrákért hajtsa ki az első és hátsó oldalt.

- | | |
|--|-------------------------------------|
| A. Fogantyú | M. Lejátszás/Szünet ► |
| B. CD-tartó fedele | N. AUX-IN csatlakozó |
| C. CD-tartó nyitója | O. Hálózati kábel dugasszal |
| D. AMS/MODE gomb | P. Tápcsatlakozó |
| E. Hangszóró | Q. Elemtartó |
| F. LIGHT gomb | R. Hangerő VOL- |
| G. PRE+/Album gomb | S. PRE-/Album gomb |
| H. Hangerő VOL+ | T. CLOCK/FM ST. gomb |
| I. Továbblépés a következő műsorszámra ►►I | U. Hangszóró |
| J. Stop gomb ■ | V. Tápellátás ⏻ / FUNC. gomb |
| K. USB-port | W. Kijelző |
| L. Továbblépés az előző műsorszámra ◀◀ | X. Teleszkópos antenna |



ÁRAMELLÁTÁS

AC tápellátás

Figyelem!

- Ne használja a terméket egyszerre AC tápellátással és elemről való működéssel.
- Tápellátásról való használat során távolítsa el az összes elemet.
- Az elemek behelyezése előtt csatlakoztassa le a készüléket a hálózatról.

1. Csatlakoztassa a tápkábelt az AC aljzatba.
2. Csatlakoztassa a hálózati dugaszt egy megfelelő elektromos aljzatba.

Megjegyzés: A készüléket működtetheti elemekkel is.

Működés elemről

Figyelem!

- Ne használja a terméket egyszerre AC tápellátással és elemről való működéssel.
- Az elemek behelyezése előtt, húzza ki a készüléket a hálózatról.

3. Távolítsa el az elemtartó fedelét.
4. Helyezzen be 6 darab elemet (C / R14 típus, 1,5 V --- , nem mellékelte) az elemtartóba. Az elemeken jelzettek szerint ügyeljen a + és – polarításra.
5. Zárja be az elemtartó fedelét.

AZ ÓRA BEÁLLÍTÁSA

6. Nyomja meg a **⏻** gombot a termék kikapcsolásához.
7. Órabeállítás üzemmód aktiválása: Nyomja meg és tartsa lenyomva a **CLOCK FM ST.** gombot 2 másodpercig.
A **24H** felirat villogni kezd a kijelzőn.
Nyomja meg a **►►I** vagy **I◀◀** gombot a 12-/24-órás formátum közötti váltáshoz. Nyomja meg a **CLOCK FM ST.** gombot a megerősítéshez. Az óra érték villogni kezd.
8.
 1. Nyomja meg a **►►I** vagy a **I◀◀** gombot az óra érték beállításához. Nyomja meg a **CLOCK FM ST.** gombot a megerősítéshez. A perc érték villogni kezd.
 2. Nyomja meg a **►►I** vagy a **I◀◀** gombot a perc érték beállításához. Nyomja meg a **CLOCK FM ST.** gombot a megerősítéshez. Megtörtént az óra beállítása, és megjelenik a pontos idő.

Megjegyzés: Ha a termék le van választva az áramellátásról, az óra beállítását vissza kell állítani.

HASZNÁLAT

Be-/kikapcsolás

A rádió be-/kikapcsolásához nyomja meg a  gombot.

Üzem mód kiválasztása

A **FUNC.** gomb segítségével választhatja ki a kívánt üzemmódot a következő sorrend szerint: **rad** (Rádió üzemmód) > **cd** (CD üzemmód) > **USB** (USB üzemmód) > **AUX** (AUX-IN üzemmód).

Hangerő-szabályozás

A hangerő könnyen szabályozható a **VOL+** vagy **VOL-** gombok lenyomásával. A hangerő egy pillanatra látható lesz a kijelzőn.

LIGHT effektus

Nyomja meg a **LIGHT** gombot a hangszóró zene ütemére színváltó LED effektusának aktiválásához.

ALBUM

Nyomja meg a gombot az **MP3**-fájl lejátszása közben, hogy kiválassza a következő mappát.

RÁDIÓ ÜZEMMÓD

 Nyomja meg a  gombot a termék bekapcsolásához. Nyomja meg a **FUNC.** gombot, amíg a kijelzőn meg nem jelenik a **"rad"** felirat.

Kézi hangolás

1. A kereséshez tartsa lenyomva a **▶▶|/|◀◀** gombokat kb 2 másodpercre. Egy állomás befogásakor a keresés leáll.
2. A finomhangoláshoz röviden nyomja meg a **▶▶|/|◀◀** gombokat a frekvencia $\pm 0,1$ MHz-es lépésekben való módosításához.

Automatikus állomáskeresés

Az automatikus kereséshez nyomja meg és tartsa az **AMS/MODE** gombot körülbelül 3 másodpercig. Megtörténik a frekvenciasáv keresése, és minden befogott állomás automatikusan tárolódik (legfeljebb 30 rádióállomás).

Tárolás a memóriába

30 rádióállomás tárolható el a programlistában.

1. Állítson be egy állomást a Hangolás részben leírtak szerint.
2. Nyomja meg az **AMS/MODE** gombot, hogy megkezdje a tárolási folyamatot. A kijelzőn villogó **„P01”** felirat jelenik meg.
3. A **PRE -/+** gombok segítségével válassza ki a kívánt tárolási hely számát.
4. Nyomja meg újra az **AMS/MODE** gombot az aktuális állomás mentéséhez a kijelölt tárolási helyre.
5. Az összes állomás beállítás után a kívánt állomást a **PRE -/+** gombok segítségével választhatja ki.

Megjegyzés:

A jobb FM vételhez: húzza ki teljesen az antennát, vagy tegye át a készüléket egy másik helyre.

KOMPATIBILIS CD lemezek

- Csak digitális hangjeleket tartalmazó CD kompakt lemezeket használjon.
- A szerzői jog által védett anyagokról történő jogtalan másolat készítése, ideértve a számítógép programokat, állományokat, rádióműsor- és hangfelvételeket, a szerzői jogok megsértését jelentheti és a nemzeti jogszabályok alapján bűncselekménynek számít. Ez a készülék nem használható ilyen célokra.

CD/USB ÜZEMMÓD

- 13/ Nyomja meg a  gombot a termék bekapcsolásához. Nyomja meg a **FUNC.** gombot, amíg a kijelzőn meg nem jelenik a **"cd"** felirat.
- 14/ Nyissa ki a CD-lejátszó ajtaját, és helyezzen egy CD lemezt a címkézett oldalával felfelé.
- 15/ Zárja be a CD tartó ajtót.

vagy

- 16/ Csatlakoztassa az USB tárolóeszközt közvetlenül az USB porthoz .





Megjegyzés:

- Csatlakoztassa az USB eszközt közvetlenül a termék az USB-portjához. Hosszabbító kábel használata nem javasolt, mert interferenciát és adatátviteli hibát okozhat.
- A termék a támogatja az USB 1.1 és 2.0, legfeljebb 64 GB tárhellyel FAT16 és FAT32 fájlrendszerrel formátumokat.
- Külső eszközök nem tölthetők a termék USB portján keresztül.

- 17/ Nyomja meg a  gombot a termék bekapcsolásához. Nyomja meg a **FUNC.** gombot, amíg a kijelzőn meg nem jelenik az **"USB"** felirat.

Megjegyzés: Ha nincs CD vagy USB eszköz behelyezve, a kijelzőn a **"no"** felirat látható.

CD/USB LEJÁTSZÁS

- 18/ 1. Indítsa el vagy szüneteltesse a lejátszást: Nyomja meg a  gombot. Szünet üzemmódban az éppen lejátszott műsorszámból eltelt idő fog villogni a kijelzőn.
2. Állítsa meg a lejátszást: Nyomja meg a  gombot. Stop üzemmódban megjelenik a zeneszámok teljes száma a kijelzőn.
3. Ugrás a következő felvételre: Nyomja meg a  gombot. Nyomja meg és tartsa lenyomva a gyors előretekeréshez.
4. Az előző felvétel átugrása: Nyomja meg a  gombot. Nyomja meg és tartsa lenyomva a gyors visszatekeréshez.
5. A lejátszás alatt a **AMS/MODE** gomb ismételt megnyomásával a következőképpen válthat a lejátszási módok között:

Gombnyomás	Kijelző	Eredmény
1x	REP	Egy műsorszám ismétlése. A REP felirat jelenik meg a kijelzőn
2x	REP ALBUM	Album ismétlése (csak MP3)
3x	REP ALL	Összes műsorszám ismétlése. A REP ALL felirat jelenik meg a kijelzőn
4x	RAND	Egy műsorszám véletlenszerű lejátszása.
5x	-	Normál lejátszás.



Megjegyzések:

- Ez a készülék CD, CD-R/-RW és MP3-CD lemezeket olvas. A készülék más lemezeket nem támogat.
- CD-R/RW lemezek lejátszásakor, a lejátszás minőségét befolyásolhatja a megírt lemez minősége. Hangállományoknak CD-R/RW lemezekre való írásához a legkisebb írássebesség használatát ajánljuk.

LEJÁTSZÁS PROGRAMOZÁSA

Megjegyzések:

- Akár 20 CD lemez vagy 99 MP3 felvétel programozható lejátszásra, bármilyen kívánt sorrendben.
- A lejátszás programozás csak egyetlen forrásból végezhető - nem tartalmazhat egyazon időben CD lemezen és USB tárolóeszközön található felvételeket.

- 19 1. Állítsa le a lejátszást: Nyomja meg a  gombot.
2. Adja meg a programozási beállításokat: Nyomja meg az **AMS/MODE** gombot, a **PROG** és **P01** villogni fognak a kijelzőn.
3. Válassza ki a kívánt felvételt. Nyomja meg a **▶▶** vagy **◀◀** gombot.
4. Tárolja a kiválasztott felvételt a program memóriájába: Nyomja meg újra a **AMS/MODE** gombot. A képernyőn most a **P02** kezd villogni a kijelzőn.
5. Ismétlje meg a 3 és 4 lépéseket a további felvételek programozásához.
6. Az összes kívánt felvétel programozása után, nyomja meg a **▶** gombot, hogy elindítsa a program lejátszását. A **PROG** megjelenik a kijelzőn.
7. Állítsa le a lejátszást: Nyomja meg 1x .
8. Törölje a program lejátszását: Nyomja meg 2x . **PROG** felirat eltűnik a kijelzőről.

KÜLSŐ (AUX) FORRÁSOK LEJÁTSZÁSA

Figyelem!

Olvassa el és tartsa be a külső eszközhez való csatlakoztatásra vonatkozó biztonsági utasításokat.

- 20 Nyomja meg a  gombot a termék bekapcsolásához. Nyomja meg a **FUNC.** gombot, amíg a kijelzőn meg nem jelenik az **"AUX"** felirat.
- 21 Csatlakoztasson egy külső eszközt az **AUX-IN** aljzatba egy 3,5 mm csatlakozójú audio kábel segítségével (nem mellékelt).

Megjegyzés:

Ha egy külső eszköz csatlakoztatva van, a készülék összes lejátszási funkcióját kell használni.

HIBAELHÁRÍTÁS

Amennyiben üzemeltetés közben bármilyen rendellenességet tapasztal, tekintse át a következő táblázatot. Amennyiben a probléma nem oldódik meg a **Megoldás**, részben foglaltak elvégzését követően, vegye fel a kapcsolatot a forgalmazóval.

Probléma	Lehetséges okok	Megoldás
A készülék nem működik	<ul style="list-style-type: none"> Megszakadt az áramellátás. Elektrosztatikus kisülés következtében 	<ul style="list-style-type: none"> Ellenőrizze az áramellátást Csatlakoztassa le az áramellátásról, majd rövid idő elteltével csatlakoztassa vissza
Rossz hangminőség	<ul style="list-style-type: none"> A CD karcos 	<ul style="list-style-type: none"> Helyezzen be új CD lemezt
A NO felirat jelenik meg a kijelzőn	<ul style="list-style-type: none"> A CD lemez nem megfelelően van behelyezve Az USB eszköz nem megfelelően van csatlakoztatva 	<ul style="list-style-type: none"> Helyezze be újra a CD lemezt Ellenőrizze az USB eszköz megfelelő behelyezését
Nincs rádió vétel	<ul style="list-style-type: none"> Rossz a rádió vétele 	<ul style="list-style-type: none"> Helyezze át a készüléket, és állítsa be újra az antennát

TISZTÍTÁS ÉS ÁPOLÁS

- FIGYELMEZTETÉS!** Tisztítás előtt kapcsolja ki a készüléket, és húzza ki az elektromos csatlakozót a konnektorból.
- Soha se merítse a készüléket vízbe vagy más folyadékba.
- Tisztítsa meg a készüléket egy puha, kissé nedves ronggyal. Bizonyosodjon meg, hogy tisztítás közben nem jut víz a készülékbe.
- Soha se használjon súroló szereket, drótkéfeket, súrolókefeket, fémes vagy éles résszel rendelkező tisztítókat a készülék tisztítására.
- Alaposan szárítsa meg a készüléket tisztítás után.
- Tárolja a készüléket egy hűvös, száraz helyen, távol a gyermekektől és a házi kedvencektől.

CD LEMEZEK KARBANTARTÁSA

- Kisebbs mennyiségű porlerakódás vagy karcolások általában nem befolyásolják a lemez minőségét. A lemezeket mindazonáltal ajánlott óvatosan kezelni.
- Védje kompakt lemezeit a portól és karcolásoktól.
- Amikor nincsenek használatban, a kompakt lemezeit tárolja a saját borítóiban.
- Az eredeti hangminőség fenntartása érdekében, időnként törölje át a lemezeket egy puha törölvel, a közepüktől a peremek felé haladva (nem körkörös mozdulatokkal). Tisztításhoz soha ne használjon benzint vagy más oldószereket.
- A kompakt lemezeket csak a peremüknél fogja meg!



SPECIFIKÁCIÓ

Előírt feszültség:	230 V~, 50 Hz
Előírt áram:	12 W
Elem:	9V --- , 6 x 1,5V --- (C / R14 típus) (nincs mellékelve)
Támogatott formátumok:	CD Audio, MP3/CD Audio, MP3
USB bemenet:	5V --- , 200mA
Támogatott MP3 bitráták:	32 kbit/sec - 320 kbit/sec
Rádiófrekvencia sáv:	87,5 - 108 MHz (FM)

MEGFELELŐSÉGI NYILATKOZAT

[Imtron GmbH] igazolja, hogy a [ORC 333-B] típusú rádióberendezés megfelel a 2014/53/EU irányelvnek. Az EU-megfelelőségi nyilatkozat teljes szövege elérhető a következő internetes címen:
<http://de.ok-online.com/nc/de/suche.html>

ÁRTALMATLANÍTÁS



Az áthúzott szemetes tartály logó jelentése, hogy az elektromos és elektronikus felszereléseket külön helyre kell gyűjteni (WEEE). Az elektromos és elektronikus berendezések veszélyes és káros anyagokat tartalmazhatnak. Ne helyezze ezt a készüléket a helyi háztartási hulladék közé. Szállítsa a készüléket egy WEEE hulladékok újrahasznosítására kijelölt gyűjtési ponthoz. Ily módon hozzájárul az erőforrások és a környezet megőrzéséhez. Lépjen kapcsolatba a forgalmazójával vagy a helyi illetékesekkel bővebb információk érdekében.



Az elemek megsemmisítését végezze környezetbarát módon. Ne dobja az elemeket a háztartási hulladékok közé. Használja a helyi ártalmatlanító-begyűjtő rendszert, vagy kérje ki kereskedőjének tanácsát.

CONGRATULAZIONI

Vi ringraziamo per l'acquisto di questo prodotto **ok**.

ISTRUZIONI IMPORTANTI SULLA SICUREZZA LEGGERE ATTENTAMENTE E CONSERVARE COME RIFERIMENTO FUTURO.

1. Rispettare tutte le istruzioni per la sicurezza per evitare danni dovuti ad un uso improprio! Seguire tutte le avvertenze sulla sicurezza riportate sul dispositivo e nel manuale utente.
2. Conservare questo manuale utente per utilizzo futuro. In caso di cessione dell'apparecchio a terzi, accludere parimenti il presente manuale di istruzioni.
3. Il produttore non si assume alcuna responsabilità per danni causati da un uso improprio del prodotto o dal mancato rispetto delle presenti istruzioni.
4. Utilizzare il dispositivo solo per l'uso previsto. L'apparecchio non è idoneo per usi commerciali. L'apparecchio è adatto esclusivamente per uso interno e domestico.
5. Prima di collegare l'apparecchio all'alimentazione, verificare che la tensione e la corrente nominale corrispondano ai dati pertinenti indicati nell'etichetta identificativa del prodotto.
6. Non provare a riparare il dispositivo da soli. In caso di malfunzionamento, le riparazioni devono essere eseguite solo da personale qualificato.
7. **Avvertenza!** Durante la pulizia o il funzionamento, non immergere i componenti elettrici dell'apparecchio in acqua o in altri liquidi. Non mantenere mai l'apparecchio sotto l'acqua corrente.
8. Non aprire l'alloggiamento dell'apparecchio in qualsivoglia caso. Non inserire alcun oggetto estraneo all'interno dell'alloggiamento.
9. Collegare la spina a una presa elettrica facilmente raggiungibile, in modo che l'apparecchio possa essere scollegato immediatamente in caso di emergenza. Estrarre la spina dalla presa per spegnere completamente l'apparecchio. Usare la spina come dispositivo di disconnessione.
10. Controllare regolarmente il cavo e la spina di alimentazione per eventuali danni. Se il cavo di alimentazione è danneggiato, deve essere sostituito da un cavo o gruppo speciale disponibile presso il costruttore o il suo servizio assistenza.
11. Per evitare danni al cavo, non schiacciarlo, piegarlo o sfregarlo su spigoli vivi. Tenere lontano da superfici calde, così come da fiamme libere.
12. Stendere il cavo in modo che non possa essere tirato accidentalmente o che non ci si possa inciampare se possibile. Tenere l'apparecchio e il suo cavo fuori dalla portata dei bambini.
13. Non utilizzare in qualsivoglia caso accessori non consigliati dal produttore. Potrebbero rappresentare un rischio per la sicurezza dell'utente e danneggiare l'apparecchio. Utilizzare esclusivamente parti e accessori originali.
14. Non posizionare oggetti pesanti sul dispositivo. Non posizionare oggetti con fiamme libere, ad esempio candele, sopra o accanto all'apparecchio. Non mettere oggetti pieni d'acqua, ad esempio vasi, sopra o vicino all'apparecchio.
15. Tenere il dispositivo lontano da superfici calde e fiamme libere. Utilizzare l'apparecchio sempre una superficie piana, stabile, pulita e asciutta. Proteggere l'apparecchio da caldo e freddo, polvere, luce diretta del sole, umidità, schizzi o gocce d'acqua.
16. Non coprire le aperture di ventilazione dell'apparecchio. Assicurarsi che la ventilazione sia sufficiente. Tenere una distanza minima di 10 cm tra l'apparecchio e altri oggetti o pareti.
17. La ventilazione non deve essere impedita coprendo le aperture di ventilazione con oggetti come giornali, tovaglie, tende, ecc.
18. L'apparecchio è adatto solo per l'utilizzo a moderati gradi di latitudine. Non utilizzare ai tropici o in climi particolarmente umidi.
19. **Attenzione!** In caso di un malfunzionamento in seguito a scarica elettrostatica e sovratensioni elettriche momentanee, scollegare l'apparecchio e collegarlo di nuovo.
20. **Attenzione!** Sussiste il pericolo di esplosione in caso di sostituzione scorretta della batteria. Sostituire esclusivamente con una di tipo identico o equivalente.
21. Le batterie non devono essere esposte a calore eccessivo come luce solare, fuoco o simili.
22. Inserire sempre le batterie rispettando la corretta polarità (+ e -), indicata sulla batteria e all'interno del vano batterie.
23. Non consentire ai bambini di sostituire le batterie senza la supervisione di un adulto.
24. In caso di inutilizzo prolungato dell'apparecchio, rimuovere le batterie.
25. Le batterie scariche devono essere immediatamente rimosse dall'apparecchio e smaltite in modo appropriato.

26. Fare riferimento alle istruzioni sulla sicurezza fornite dal produttore delle batterie.
27. Questo apparecchio non è un giocattolo e non deve essere utilizzato da bambini.
28. Le informazioni sul CD vengono lette da un laser attraverso una lente ottica (non toccare). Se si porta l'apparecchio da un ambiente freddo ad uno caldo, sulla lente può condensarsi dell'umidità e la riproduzione può essere ostacolata. In questo caso lasciare l'apparecchio per un'ora a temperatura ambiente prima dell'uso. Estrarre il disco dall'apparecchio. Se il problema persiste, far controllare l'apparecchio da personale qualificato.

**CLASS I
LASER PRODUCT**

Questa etichetta sul prodotto informa l'utente che questo è un **prodotto laser di classe 1** contenente un componente laser.

Non toccare la lente all'interno del vano disco.

ATTENZIONE! L'uso di comandi o regolazioni di procedure diverse da quelle specificate qui può provocare esposizione a radiazioni pericolose.



PERICOLO! Radiazione laser invisibile quando è aperto e l'interblocco di sicurezza non entra in funzione o è intralciato. Evitare l'esposizione diretta al fascio. Non toccare la lente.



La luce lampeggiante con la punta di freccia all'interno di un triangolo equilatero avverte l'utente della presenza di "tensione pericolosa" non isolata all'interno dell'involucro di questo apparecchio che può essere abbastanza grande da costituire un rischio di scossa elettrica per persone e animali.



Il punto esclamativo all'interno di un triangolo equilatero avverte l'utente della presenza di importanti istruzioni operative e di manutenzione nella documentazione che accompagna l'apparecchio.

USO PREVISTO

Questo apparecchio è destinato esclusivamente all'intrattenimento audio. Questo apparecchio è adeguato unicamente per l'uso domestico privato e non è stato progettato per scopi commerciali. Altri tipi d'uso possono causare danni all'apparecchio o infortuni.

Imtron GmbH non si assume alcuna responsabilità in caso di danni al prodotto, alle cose o in caso di lesioni personali dovuti a usi inappropriati o impropri, o per usi del prodotto che non rispondono alle finalità indicate dal costruttore.

PRIMA DEL PRIMO UTILIZZO

- Rimuovere tutti i materiali di imballaggio.
- Verificare completezza e danni dovuti al trasporto. In caso di danni o di fornitura incompleta, si prega di contattare il proprio commerciante.
- Pulire l'apparecchio (→ Pulizia e cura).
- **Importante!** Prima del primo utilizzo, rimuovere il foglio protettivo dal vano disco.

COMPONENTI

Per le illustrazioni del prodotto consultare la prima e l'ultima pagina.

- | | |
|---------------------------------------|--|
| A. Manico | M. Riproduzione/Pausa ► |
| B. Coperchio del vano CD | N. Presa AUX-IN |
| C. Apertura del vano CD | O. Cavo di alimentazione con spina |
| D. Pulsante AMS/MODE | P. Presa CA |
| E. Altoparlante | Q. Vano batteria |
| F. Pulsante LIGHT | R. Volume VOL- . |
| G. Pulsante PRE+/Album | S. Pulsante PRE-/Album |
| H. Volume VOL+ | T. Pulsante CLOCK/FM ST. |
| I. Passare alla traccia successiva ►► | U. Altoparlante |
| J. Pulsante Stop ■ | V. Pulsante Alimentazione  / FUNC. |
| K. Porta USB | W. Display |
| L. Passare alla traccia precedente ◀◀ | X. Antenna telescopica |



ALIMENTAZIONE

Alimentazione AC

Attenzione!

- Non utilizzare questo prodotto con l'alimentazione AC e le batterie contemporaneamente.
- Rimuovere tutte le batterie quando si utilizza questo prodotto attraverso l'alimentazione.
- Scollegare il prodotto prima di inserire le batterie.

1. Collegare il cavo di alimentazione alla presa AC.
2. Collegare la spina di alimentazione ad una presa elettrica adeguata.

Nota: In alternativa è possibile utilizzare il prodotto con le batterie.

A batteria

Attenzione!

- Non utilizzare questo prodotto con l'alimentazione AC e le batterie contemporaneamente.
- Scollegare il prodotto prima di inserire le batterie.

3. Rimuovere il coperchio del vano batterie.
4. Inserire 6 batterie (tipo C / R14, 1,5 V --- , non incluso) nel vano batterie. Far combaciare le polarità + e -, come indicato sulle batterie.
5. Chiudere il coperchio del vano batterie.

IMPOSTAZIONE DELL'OROLOGIO

6. Premere il tasto  per spegnere il prodotto.
7. Attivare la modalità di impostazione dell'orologio: Premere e tenere premuto **CLOCK FM ST.** per 2 secondi. **24H** inizierà a lampeggiare sul display. Premere **►►** o **◀◀** per scegliere tra il formato 12-ore/24-ore. Premere **CLOCK FM ST.** per confermare. L'indicatore dell'ora inizierà a lampeggiare.
8.
 1. Premere **►►** o **◀◀** per impostare l'ora. Premere **CLOCK FM ST.** per confermare. L'indicatore dei minuti inizierà a lampeggiare.
 2. Premere **►►** o **◀◀** per impostare i minuti. Premere **CLOCK FM ST.** per confermare. L'orologio adesso è impostato e viene visualizzato.

Nota: Se il prodotto viene scollegato dall'alimentazione, l'orologio deve essere reimpostato.

FUNZIONAMENTO

Accensione e spegnimento

Premere il tasto  per accendere/spegnere la radio.

Selezione modalità

Premere il pulsante **FUNC.** per selezionare una modalità nel seguente ordine **rAd** (modalità Radio) > **cd** (modalità CD) > **Usb** (modalità USB) > **AUX** (modalità AUX-IN).

Controllo volume

Il volume può essere facilmente controllato premendo i tasti **VOL+** o **VOL-**. Il volume verrà visualizzato sul display per un momento.



Effetto LIGHT

Premere il pulsante **LIGHT** per attivare l'effetto di variazione del colore del LED dell'altoparlante secondo il ritmo della musica.

ALBUM

Premere il tasto durante la riproduzione del file **MP3** file per selezionare la cartella successiva.

MODALITÀ RADIO

 Premere il tasto  per accendere il prodotto. Premere **FUNC.** finché non appare "**rAd**" sul display.

Sintonizzazione manuale

1. Per effettuare la ricerca, tenere premuti i pulsanti **▶▶|/|◀◀** per circa 2 secondi. Quando viene ricevuta una stazione, la ricerca si arresta.
2. Per la sintonia fine, premere brevemente i pulsanti **▶▶|/|◀◀** per modificare la frequenza in incrementi di +/- 0,1 MHz.

Scansione automatica delle stazioni

Per la scansione automatica, tenere premuto il pulsante **AMS/MODE** per circa 3 secondi. Viene eseguita la ricerca nella banda di frequenza e tutte le stazioni ricevute vengono memorizzate automaticamente (fino a un massimo di 30 stazioni radio).

Preselezione memoria

E' possibile preselezionare 30 stazioni radio in una lista di programmi.

1. Impostare una stazione con la sintonizzazione in base quanto riportato nel capitolo Sintonizzazione.
2. Premere il pulsante **AMS/MODE** per iniziare il processo di preselezione. Sul display appare "**P01**" intermittente.
3. Premere il pulsante **PRE -/+** per selezionare il numero della stazione preselezionata desiderata.
4. Premere di nuovo il pulsante **AMS/MODE** per salvare la stazione attuale al numero della stazione di preselezione desiderato.
5. Una volta che tutte le stazioni sono state preselezionate, premere il pulsante **PRE -/+** per selezionare le stazioni desiderate.

Note:

Per una migliore ricezione FM: Estendere l'antenna completamente. O posizionare il prodotto su una superficie piana.

CD COMPATIBILI

- Usare solo CD compact disc con segnali audio digitali.
- La realizzazione di copie non autorizzate di materiale protetto da copyright, inclusi programmi per computer, file, trasmissioni e registrazioni audio, può rappresentare una violazione del copyright e costituire un reato penale ai sensi del diritto nazionale. Questo apparecchio non deve essere utilizzato per tali scopi.

MODALITÀ CD/USB

13 Premere il tasto  per accendere il prodotto. Premere **FUNC.** finché non appare "**cd**" sul display.

14 Aprire lo sportello del vano CD ed inserire il CD con l'etichetta rivolta verso l'alto.

15 Chiudere lo sportello del vano CD.

o

16 Collegare una periferica di archiviazione USB alla porta USB .





Nota:

- Collegare il dispositivo USB direttamente alla porta USB del prodotto. L'uso di una prolunga è sconsigliato poiché potrebbe provocare interferenze ed errori di trasferimento dati.
- Questo prodotto supporta USB 1.1 e 2.0 fino a 64 GB con file system FAT16 e FAT32.
- I dispositivi esterni non possono essere ricaricati con questo prodotto mediante USB.

17 Premere il tasto  per accendere il prodotto. Premere **FUNC.** finché non appare "**usb**" sul display.

Nota: Se non è inserito nessun CD o memoria USB, il display mostra "**no**".

RIPRODUZIONE DI CD/USB

- 18
1. Avviare o sospendere la riproduzione: Premere . In modalità pausa il tempo di riproduzione lampeggia sul display.
 2. Interrompere la riproduzione: Premere . In modalità di arresto, sul display appare il numero totale di brani.
 3. Salta al brano successivo: Premere . Tenere premuto per avanzare rapidamente.
 4. Salta al brano precedente: Premere . Tenere premuto per riavvolgere rapidamente.
 5. Durante la riproduzione, premere ripetutamente **AMS/MODE** per cambiare le modalità di riproduzione come segue:

Premere	Display	Risultato
1x	REP	Ripete una traccia. REP appare sul display
2x	REP ALBUM	Ripete album (solo per MP3)
3x	REP ALL	Ripete tutte le tracce. REP ALL appare sul display
4x	RAND	Ripete una traccia a caso.
5x	-	Riproduzione normale.

Note:

- Questo apparecchio legge i CD, CD-R/-RW e dischi CD MP3. Altri dischi non sono supportati.
- Durante la riproduzione di dischi CD-R/-RW la qualità di riproduzione potrebbe essere influenzata da quella del disco masterizzato. Durante la masterizzazione dei dischi CD-R/-RW con file audio si consiglia di utilizzare la velocità di masterizzazione più lenta.

RIPRODUZIONE PROGRAMMATA

Note:

- È possibile programmare fino a 20 tracce del CD o fino a 99 brani MP3 per una riproduzione in qualsiasi ordine desiderato.
- La riproduzione programmata può essere effettuata solo da un'unica fonte (non può includere brani da CD e da archivi USB allo stesso tempo).

19

1. Interrompere la riproduzione: Premere ■.
2. Immettere le impostazioni del programma: Premere **AMS/MODE**, **PROG** e **P01** lampeggiano sul display.
3. Selezionare la traccia desiderata Premere ►► o ◀◀◀.
4. Memorizzare la traccia selezionata nella memoria di programma: Premere di nuovo **AMS/MODE**, **P02** lampeggia sul display.
5. Ripetere i passi 3 e 4 per programmare ulteriori tracce.
6. Dopo aver programmato tutti i brani desiderati, premere ►► per avviare la riproduzione del programma. Sul display appare **PROG**.
7. Interrompere la riproduzione: Premere ■ 1 volta.
8. Annulla la riproduzione del programma: Premere ■ 2 volta. **PROG** scompare dal display.

RIPRODUZIONE AUSILIARIA (AUX)

Avvertenza!

Osservare le informazioni di sicurezza relative all'uso con altri dispositivi quando si collega un dispositivo esterno.

20

Premere il tasto  per accendere il prodotto. Premere **FUNC.** finché "**AUX**" non appare sul display.

21

Collegare il dispositivo ausiliario alla presa **AUX-IN** utilizzando il cavo audio jack da 3,5 mm (non incluso).

Nota:

Se viene collegato un dispositivo ausiliario, tutte le funzioni di riproduzione del prodotto devono essere utilizzate.

RISOLUZIONE DEI PROBLEMI

Se ci sono problemi durante il funzionamento, fare riferimento alla seguente tabella. Se i problemi non possono essere risolti come indicato sotto **Soluzione**, si prega di contattare il produttore.

Problema	Possibili cause	Soluzione
Il prodotto non funziona	<ul style="list-style-type: none"> Alimentazione interrotta A causa di scariche elettrostatiche 	<ul style="list-style-type: none"> Controllare alimentazione elettrica Scollegare e collegare di nuovo dopo alcuni istanti
Scarsa qualità audio	<ul style="list-style-type: none"> Il CD è graffiato 	<ul style="list-style-type: none"> Inserire un nuovo CD
Appare NO sul display	<ul style="list-style-type: none"> CD non inserito correttamente USB non collegato correttamente 	<ul style="list-style-type: none"> Inserire di nuovo il CD Assicurarsi che la chiavetta USB sia collegata correttamente
Nessuna ricezione radio	<ul style="list-style-type: none"> Scarsa ricezione radio 	<ul style="list-style-type: none"> Posizionare il prodotto in un altro luogo e regolare di nuovo l'antenna

PULIZIA E MANUTENZIONE

- **AVVERTIMENTO!** Prima di pulire, spegnere sempre l'apparecchio e staccare la spina dalla presa di corrente.
- Non immergere l'apparecchio in acqua o altri liquidi.
- Pulire l'apparecchio con un panno morbido e leggermente umido. Assicurarsi che non vi siano residui di umidità all'interno dell'apparecchio durante la pulizia.
- Non usare mai detersivi corrosivi, spazzole metalliche, pagliette metalliche abrasive o strumenti affilati o metallici per pulire l'apparecchio.
- Asciugare completamente l'apparecchio dopo la pulizia.
- Conservare l'apparecchio in un luogo fresco e asciutto, lontano dalla portata di bambini e animali domestici.

MANUTENZIONE DEI CD

- Piccole quantità di polvere o graffi non hanno solitamente un impatto sulla qualità di un disco. I dischi dovrebbero, tuttavia, essere trattati con cura.
- Proteggere i compact disc da polvere e graffi.
- Conservare i CD nelle loro copertine, quando non in uso.
- Per mantenere la qualità originale del suono, si dovrebbe di tanto in tanto pulire i compact disc con un panno morbido, dal centro verso il bordo (non con movimenti circolari). Non usare mai benzina o altri solventi per la pulizia.
- Tenere il CD solo dai bordi!



SPECIFICHE

Tensione nominale:	230 V~, 50 Hz
Potenza nominale:	12 W
Batteria:	9V ---, 6 x 1,5V --- (tipo C / R14) (non in dotazione)
Formati supportati:	CD Audio, MP3/CD Audio, MP3
Porta USB:	5V ---, 200mA
Bitrate MP3 supportati:	32 kbit/sec - 320 kbit/sec
Banda di frequenza radio:	87,5 - 108 MHz (FM)

DICHIARAZIONE DI CONFORMITÀ

Il fabbricante, [Imtron GmbH], dichiara che il tipo di apparecchiatura radio [ORC 333-B] è conforme alla direttiva 2014/53/UE. Il testo completo della dichiarazione di conformità UE è disponibile al seguente indirizzo Internet: <http://de.ok-online.com/nc/de/suche.html>

SMALTIMENTO



Il logo con il cassetto barrato indica l'obbligo di smaltimento separato dei rifiuti di apparecchiature elettriche ed elettroniche (RAEE). Apparecchiature elettriche ed elettroniche potrebbero contenere sostanze pericolose e rischiose. Non smaltire questo apparecchio come rifiuto urbano indifferenziato. Riconsegnare il prodotto presso un punto di raccolta autorizzato per il riciclo RAEE. Facendo ciò, si aiuterà a conservare le risorse e proteggere l'ambiente. Contattare il proprio rivenditore o le autorità locali per maggiori informazioni.



Smaltire le batterie rispettando l'ambiente. Non mettere le batterie nei rifiuti domestici. Usare i sistemi di raccolta e restituzione locali o contattare il rivenditore presso il quale è stato acquistato il prodotto.