

# Hisense

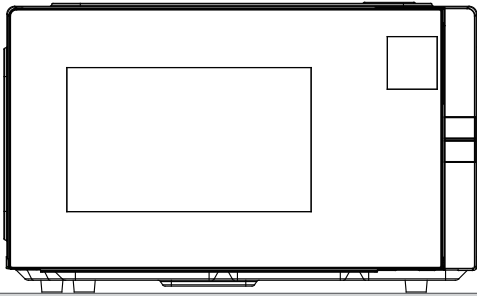

**H25MOBS4HGI**



Instruction manual / Microwave oven EN .....	4
Brugsanvisning/Mikrobølgeovn DA .....	25
Kasutusjuhend / Mikrolaineahi ET .....	38
Käyttöopas / Mikroaaltouuni FI .....	59
Instrukcija / Mikrobangų krosnelė LT .....	72
Lietošanas pamācība / Mikroviļņu krāsns LV .....	93
Gebruiksaanwijzing / Magnetronoven <b>NL</b> .....	114
Bruksanvisning / Mikrobølgeovn NO .....	135
Bruksanvisning / Mikrovågsugn <b>SE</b> .....	148
Istruzioni per l'uso / Forno a microonde <b>EL</b> .....	161
Örbylgjuofn <b>IS</b> .....	182

## DEAR CUSTOMER

We sincerely thank you for your purchase. We believe you will soon find ample evidence that you can really rely on our products. To make the use of the appliance easier, we attach these comprehensive instruction manual.

The instructions should aid you in getting familiar with your new appliance. Please, read them carefully before using the appliance for the first time.

In any case, please make sure the appliance was supplied to you undamaged. Should you identify and transport damage, contact your sales representative or the regional warehouse from where the product was delivered. You will find the telephone number on the receipt or delivery report.

We wish you a lot of pleasure with your new household appliance.



The appliance for household use for heating food and beverages using electromagnetic energy, for indoor use only.

## INSTRUCTIONS FOR USE

These instructions are intended for the user. They describe the cooker and how to use it. They also apply to different types of appliances, therefore you may find some descriptions of functions that may not apply to your appliance.

### ENERGY CONSUMPTION

Product information for power consumption and maximum time to reach applicable low power mode.

Off mode	0.8W
----------	------

The maximum time needed for the microwave oven to automatically reach the applicable low power mode or condition.	15 minutes
---	------------

We reserve the right to any changes and errors in the instructions for use.

## IMPORTANT SAFETY INSTRUCTIONS



Never touch the surfaces of heating or cooking appliances. They will become hot during operation. Keep children at a safe distance. There is a risk of burning!



Microwave energy & High voltage!  
Do not remove the cover.

**WARNING!** The appliance and its accessible parts become hot during use. Care should be taken to avoid touching heating elements. Children less than 8 years of age shall be kept away unless continuously supervised. Children should be supervised to ensure that they do not play with the appliance.

This appliance can be used by children aged from 8 years and above and persons with reduced physical, sensory or mental capabilities or lack of experience and knowledge if they have been given supervision or instruction concerning use of the appliance in a safe way and understand the hazards involved. Children shall not play with the appliance. Cleaning and maintenance shall not be made by children unless they are older than 8 and supervised.

Keep the appliance and its cord out of reach of children less than 8 years.

- **WARNING:** When the appliance is operated in the combination mode, children should only use the oven under adult supervision due to the temperatures generated; (Only for the model with grill function)

- **WARNING:** If the door or door seals are damaged, the oven must not be operated until it has been repaired by a competent person;
- **WARNING:** It is hazardous for anyone other than a competent person to carry out any service or repair operation that involves the removal of a cover which gives protection against exposure to microwave energy;
- **WARNING:** liquids and other foods must not be heated in sealed containers since they are liable to explode.
- Children should be supervised to ensure that they do not play with the appliance.
- Don't remove oven's feet, do not block air vents of the oven.
- Only use utensils that are suitable for use in microwave ovens.
- When heating food in plastic or paper containers, keep an eye on the oven due to the possibility of ignition;
- If smoke is observed, switch off or unplug the appliance and keep the door closed in order to stifle any flames;
- Microwave heating of beverages can result in delayed eruptive boiling, therefore care must be taken when handling the container;
- The contents of feeding bottles and baby food jars shall be stirred or shaken and the temperature checked before consumption, in order to avoid burns;

- Eggs in their shell and whole hard-boiled eggs should not be heated in microwave ovens since they may explode, even after microwave heating has ended;
- When cleaning surfaces of door, door seal, cavity of the oven, use only mild, nonabrasive soaps, or detergents applied with a sponge or soft cloth.
- The oven should be cleaned regularly and any food deposits removed;
- Failure to maintain the oven in a clean condition could lead to deterioration of the surface that could adversely affect the life of the appliance and possibly result in a hazardous situation;
- If the supply cord is damaged, it must be replaced by the manufacturer, its service agent or similarly qualified persons in order to avoid a hazard.
- Do not let the cord hang over the edge of the table or worktop.
- Never connect this appliance to an external timer switch or remote control system in order to avoid a hazardous situation.
- Never replace the light bulb inside the oven. It must always be replaced by Hisense service.
- Do not clean the appliance with steam cleaners, high-pressure cleaners, sharp objects, abrasive cleaning agents, and abrasive sponges and stain removers.

Listed below are, as with all appliances, certain rules to follow and safeguards to assure top performance from this oven:

1. Always have the glass tray, roller arms, coupling and roller track in place when operating the oven.
2. Do not use the oven for any reason other than food preparation, such as for drying clothes, paper, or any other nonfood items, or for sterilizing purposes.
3. Do not operate the oven when empty. This could damage the oven.
4. Do not use the oven cavity for any type of storage, such as papers, cookbooks, etc.
5. Do not cook any food surrounded by a membrane, such as egg yolks, potatoes, chicken livers, etc without first being pierced several times with a fork.
6. Do not insert any object into the openings on the outer case.
7. Do not at any time remove parts from the oven such as the feet, coupling, screws, etc.
8. Do not cook food directly on the glass tray. Place food in/on proper cooking utensil before placing in the oven.

**IMPORTANT - COOKWARE NOT TO USE IN YOUR MICROWAVE OVEN**

- Do not use metal pans or dishes with metal handles.
  - Do not use anything with metal trim.
  - Do not use paper covered wire twist-ties on plastic bags.
  - Do not use melamine dishes as they contain a material which will absorb microwave energy. This may cause the dishes to crack or char and will slow down the cooking speed.
  - Do not use Centura Tableware. The glaze is not suitable for microwave use. Corelle Livingware closed handle cups should not be used.
  - Do not cook in a container with a restricted opening, such as a pop bottle or sealed oil bottle, as they may explode if heated in a microwave oven.
  - Do not use conventional meat or candy thermometers.
  - There are the thermometers available specifically for microwave cooking. These may be used.
9. Microwave utensils should be used only in accordance with manufacturer's instructions.
  10. Do not attempt to deep-fry foods in this oven.
  11. Please remember that a microwave oven only heats the liquid in a container rather than the container itself. Therefore, even though the lid of a container is not

hot to the touch when removed from the oven, please remember that the food/liquid inside will be releasing the same amount of steam and/or spitting when the lid is removed as in conventional cooking.

12. Always test the temperature of cooked food yourself especially if you are heating or cooking food/liquid for babies. It is advisable never to consume food/liquid straight from the oven but allow it to stand for a few minutes and stir food/liquid to distribute heat evenly.
13. Food containing a mixture of fat and water, e.g. stock, should stand for 30-60 seconds in the oven after it has been turned off. This is to allow the mixture to settle and to prevent bubbling when a spoon is placed in the food/liquid or a stock cube is added.
14. When preparing/cooking food/liquid and remember that there are certain foods, e.g. Christmas puddings, jam and mincemeat, which heat up very quickly. When heating or cooking foods with a high fat or sugar content do not use plastic containers.
15. Cooking utensil may become hot because of heat transferred from the heated food. This is especially true if plastic wrap has been covering the top and handles of the utensil. Potholders may be needed to handle the utensil.
16. To reduce the risk of fire in the oven cavity:
  - a) Do not overcook food. Carefully attend microwave oven if paper, plastic, or other combustible materials are placed inside the oven to facilitate cooking.
  - b) Remove wire twist-ties from bags before placing bag in oven.
  - c) If materials inside the oven should ignite, keep oven door closed, turn the oven off at the wall switch, or shut off power at the fuse or circuit breaker panel.

# OPERATION OF CONTROL PANEL



**DISPLAY UNIT**  
Displays the selected functions and time.

**KEYS**



Auto menu

 Microwaves

 Defrosting/Clock

 Reheat/ECO

 Grill/Mute

 Timer

 Stop/Child lock

 Start/+30s

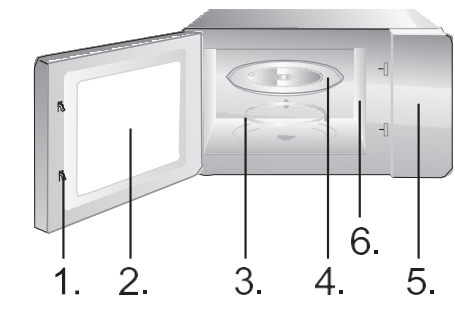

1. Door Safety Lock System
2. Oven Window
3. Roller Ring
4. Glass Tray
5. Control Panel
6. Wave guide (please do not remove the mica plate covering the wave guide)

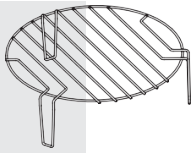

Grill rack (Only be used for grill or for combination function and be placed on glass tray ”

## MICROWAVE FUNCTION

There are ten microwave power levels, 100P, 90P, 80P, 70P, 60P, 50P, 40P, 30P, 20P and 10P, respectively. Press the "Micro." button continuously and select the desired microwave power. Press the "<" and ">" buttons to enter the time, and the maximum time that can be entered is 60:00. After select the time, press "START/+30s" button to start work. An buzzing sound to notify completion of the operation.

HIGH	100% and 90% power output	(Applicable for quick and thorough cooking)
M.High	80% and 70% power output	(Applicable for medium express cooking)
Med	60% and 50% power output	(Applicable for steaming food)
M.Low	40% and 30% power output	(Applicable for defrosting food)
LOW	20% and 10% power output	(Applicable for keeping warm)

### CAUTION

- a. The max time which can be set is 60 minutes
- b. Never operate the oven empty.
- c. At the maximum microwave power, the oven will automatically lower the power after a certain time of cooking to lengthen the service life.
- d. If you turn the food during operation, press the **START/+30s**

button once and the preset cooking procedure will continue.

e. If you intend to remove the food before the preset time, you

must press **STOP/CANCEL** button once to clear the preset procedure to avoid unintended operation of next time use.

---

## DEFROST/CLOCK

### DEFROST

There are two defrost mode, dEF1 and dEF2, respectively. dEF1 for defrost by weight and dEF2 for defrost by time. Press this button to select defrost by weight or by time, and the display screen will display "dEF1" or "dEF2". When selecting dEF1, press the "<" or ">" buttons to select the weight of the food, the weight range of dEF1 is from 100 to 1500g. When selecting dEF2, press the "<" or ">" buttons to select the defrost time and the maximum time of dEF2 is 60:00. After selecting the defrost weight or time, press the "START/+30s" button start to work. An buzzing sound to notify completion of the operation. The dEF1 defrost mode by weight will have a beeping sound to prompt the food to be turned over during defrosting.

Below is some food defrosting time advice:

dEF1	For defrosting, the weight range from 100 to 1500g.
dEF2	For defrosting, the maximum time is 60:00.

## CAUTION

- a. It is necessary to turn over the food during operation to obtain uniform effect.
- b. Usually defrosting will need longer time than that of cooking the food.
- c. If the food can be cut by knife, the defrosting process can be considered completed.
- d. Microwave penetrates around 4cm into most food
- e. Defrosted food should be consumed as soon as possible, it is not advised to put back to fridge and freeze again.

---

### **CLOCK (24-hour clock)**

In standby mode, press and hold down the "DEFROST/CLOCK" button for more than 3 seconds to enter the clock setting interface. At the same time, the display screen blinks in hours. The hour time can be set by pressing the "<" or ">" buttons. After setting the hour, press the "START/+30s" button for a short time to confirm and switch to the setting minute mode. The minutes can be set by pressing the "<" or ">" buttons. After setting minutes, press the "START/+30s" button again to confirm and exit the setting mode.

## AUTO COOKING

There are eight automatic menus A.1~A.8, potato, pasta, pizza, popcorn, vegetable, beverage, meat and fish respectively. Press the button continuously to select the desired menu, and the display shows the corresponding weight. After selecting the cooking weight, press “START/+30s” button to start work. An buzzing sound to notify completion of the operation.

Display	Kind	Method
A.1	Potato	The optional weight are 250g, 500g and 750g
A.2	Pasta	The optional weight are 50g, 100g and 150g
A.3	Pizza	The optional weight are 200g and 400g
A.4	Popcorn	The optional weight is 100g
A.5	Vegetable	The optional weight are 200g, 400g and 600g
A.6	Beverage	The optional weight are 1 cup, 2 cups or 3 cups, each one about 250ml.
A.7	Meat	The optional weight are 200g, 400g and 600g
A.8	Fish	The optional weight are 200g, 400g and 600g

## CAUTION

- a. The temperature of food before cooking would be 20-25°C. Higher or lower temperature of the food before cooking would require increase or decrease of cooking time.
- b. The temperature, weight and shape of food will largely influence the cooking effect. If any deviation has been found to the factor noted on above menu, you can adjust the cooking time for best result.

### Grill FUNCTION

There are three modes of Grill: G., C-1 and C-2. They are grill, combination 1 of grill and microwave cooking and combination 2 of grill and microwave cooking. Press the "Grill" button continuously, select the desired mode and the display screen corresponds to "G.", "C-1" or "C-2". Press the "<" and ">" buttons to enter the time, and the maximum time that can be entered is 60:00. After entering the cooking time, press the "START/+30s" button to start the work. An buzzing sound to notify completion of the operation.

G.	Grill, the heat element will be energized during operation time. Which is applicable for rolling thin meats or pork, sausage, chicken wing as good brown color can be obtained
C-1	Combination of grill and microwave cooking. 30% microwave and 70% grill.
C-2	Combination of grill and microwave cooking. 55% microwave and 45% grill.

## CAUTION

In the mode of grill, all of the oven parts, as well as the rack and cooking containers, may become very hot. Use caution when removing any item from the oven. Use heavy potholders or oven mitts to PREVENT BURNS.

---

### MUTE

Press and hold down this button in standby mode to enter the sound on/off selection, and display the corresponding turn on or off the information. After selecting the sound to turn it on or off, press the "STOP" button to exit the selection. The buzzer sound can be turned on or off according to the corresponding settings.

---

### REHEAT/ECO REHEAT

Reheat function is mainly to facilitate users to heat food according to the weight of food, press "REHEAT" button continuously, select the appropriate weight of food, the weight range can be selected are 200g, 400g, 600g, 800g and 1000g. After select the weight, press "START/+30s" button to start work, an buzzing sound to notify completion of the operation.

---

### ECO

In standby mode, press and hold down the button to enter ECO mode, and the display screen will shut down. In ECO mode, press any button to exit ECO mode and the display screen will light up.

---

**STOP**

In the process of cooking settings, can press “STOP” button to cancel the settings and return to standby state. In the process of microwave oven working, can press “STOP” button to pause. In the standby state, can press “STOP” button again to cancel the function and return to standby state.

---

**START/+30s**

After setting the cooking time or food weight, press the “START/+30s” button to start the microwave oven immediately. In working state, can press “START/+30s” button to increase time, press one time to increase 30 seconds, but the menu mode and weight defrosting mode can not adjust time. In pause state, can press “START/+30s” button to continue the microwave oven before cooking mode.

---

**EXPRESS**

In standby mode, after the food is put in and the door is closed, press the "START/+30s" button to quickly start the microwave. The default working time is 30 seconds. In the process of working, press the "START/+30s" button once for 30 seconds. An buzzing sound to notify completion of the operation.

---

**CHILD LOCK FUNCTION**

Use this feature to lock the control panel when you are cleaning or so that children can not use the oven unsupervised. All the buttons are rendered inoperable in this mode.

1) Set lock: In standby mode, press and hold down the "STOP" button for more than 3 seconds, the child lock function is locked, and all buttons of the microwave oven can not be operated.

2) Cancel lock: In the child lock state, press and hold down the "STOP" button for more than 3 seconds to cancel the child lock function.

## UTENSILS GUIDELINE

It is strongly recommended to use the containers which are suitable and safe for microwave cooking. Generally speaking, the containers which are made of heat-resistant ceramic, glass or plastic are suitable for microwave cooking. Never use the metal containers for microwave cooking and combination cooking as spark is likely to occur. You can take the reference of below table.

Material of container	Microwave	Grill	Combi	Notes
Heat-resistant ceramic	Yes	Yes	Yes	Never use the ceramics which are decorated with metal rim or glazed
Heat-resistant plastic	Yes	No	No	Can not be used for long time microwave cooking
Heat-resistant glass	Yes	Yes	Yes	
Plastic film	Yes	No	No	It should not be used when cooking meat or chops as the over-temperature may do damage to the film
Grill rack	No	Yes	Yes	The grill rack can only be used in grill and combination mode.
Metal container	No	No	No	It should not be used in microwave oven. Microwave can not penetrate through metal.
lacquer	No	No	No	Poor heat-resistant. Can not be used for High-temperature cooking
Bamboo wood and paper	No	No	No	Poor heat-resistant. Can not be used for High-temperature cooking

## COOKING TIPS

The following factors may affect the cooking result:

### **Food arrangement**

Place thicker areas towards outside of dish, the thinner part towards the centre and spread it evenly. Do not overlap if possible.

### **Cooking time length**

Start cooking with a short time setting, evaluate it after it times out and extend it according to the actual need. Over cooking may result in smoke and burns.

### **Cooking food evenly**

Food such as chicken, hamburger or steak should be turned once during cooking. Depending on the type of food, if applicable, stir it from outside to centre of dish once or twice during cooking

### **Allow standing time**

After cooking times out, leave the food in the oven for an adequate length of time, this allows it to complete its cooking cycle and cooling it down in a gradual manner

### **Whether the food is done**

Color and hardness of food help to determine if it is done, these include:

- Steam coming out from all parts of food, not just the edge
- Joints of poultry can be moved easily
- Pork or poultry shows no signs of blood
- Fish is opaque and can be sliced easily with a fork

### **Browning dish**

When using a browning dish or self-heating container, always place a heat-resistant insulator such as a porcelain plate under it to prevent damage to the turntable and rotating ring.

### **Microwave safe plastic wrap**

When cooking food with high fat content, do not allow the plastic wrap come into contact with food as it may melt

### **Microwave safe plastic cookware**

Some microwave safe plastic cookware might not be suitable for cooking foods with high fat and sugar content. Also, the preheating time specified in the dish instruction manual must not be exceeded

## **MAINTENANCE**

### **SERVICING**

Please check the following before calling for services.

1. Place one cup of water (approx.150ml) in a glass measure in the oven and close the door securely. Oven lamp should go off if the door is closed properly. Let the oven work for 1 min.

2. Does the oven lamp light?

3. Does the cooling fan work?

(Put your hand over the rear ventilation openings.)

4. Does the turntable rotate?

(The turntable can rotate clockwise or counter clockwise. This is quite normal.)

5. Is the water inside the oven hot?

If “NO” is the answer to any of the above questions, please

check your wall socket and the fuse in your meter box.

If both the wall socket and the fuse are functioning properly, CONTACT YOUR NEAREST SERVICE CENTER APPROVED.

### **SERVICING SAFEGUARDS**

#### **Caution: MICROWAVE RADIATION**

1. The high voltage capacitor remains charge after disconnection; short the negative terminal of H. V capacitor to the oven chassis (use a screwdriver) to discharge before touching.

2. During servicing below listed parts are liable to be removed and give access to potentials above 250V to earth.

- Magnetron
- High voltage transformer
- High voltage capacitor
- High voltage diode
- High voltage fuse

3. The following conditions may cause undue microwave exposure during servicing.

- Improper fitting of magnetron;
- Improper matching of door interlock, door hinge and door;
- Improper fitting of switch support;
- Door, door seal or enclosure has been damaged.

## SPECIFICATIONS

Power consumption.....	.. 220-240V ~50Hz, 1440W
Output power .....	900W
Grill heater.....	1000W
Operating Frequency.....	2450MHz
Outside Dimensions .....	480 x 356 x 292.5 mm
Oven Capacity.....	25 litres
Uncrated Weight.....	Approx. 9.8kg
Noise level.....	Lc < 61 dB (A)



**This appliance is marked according to the European directive 2012/19/EU on Waste Electrical and Electronic Equipment (WEEE). This guideline is the frame of a European-wide validity of return and recycling on Waste Electrical and Electronic Equipment.**

## MOUNTING DIMENSIONS

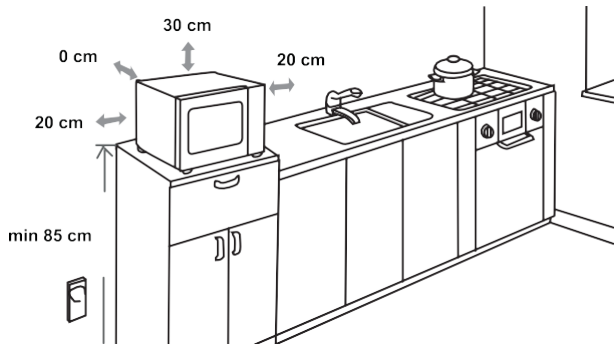

---

## RADIO INTERFERENCE

Microwave oven may cause interference to your radio, TV, or similar equipment. When interference occurs, it may be eliminated or reduced by the following procedures.

- a) Clean the door and sealing surface of the oven.
- b) Place the radio, TV, etc. as far away from your microwave oven as possible.
- c) Use a properly installed antenna for your radio, TV, etc. to get a strong signal reception.

WE RESERVE THE RIGHT TO MAKE ANY CHANGES  
THAT DO NOT AFFECT THE FUNCTIONALITY OF THE  
APPLIANCE.

# Hisense

**Kære kunde!**

Tak, fordi du har valgt at købe dette apparat. Vi er overbeviste om, at du snart ved selvsyn vil opdage, at du virkelig kan stole på vores produkter. Vi vedlægger denne omfattende brugsanvisning for at gøre brugen af apparatet lettere for dig.

Anvisningerne skal hjælpe dig med at blive fortrolig med dit nye apparat. Læs brugsanvisningen grundigt, før du bruger apparatet første gang.

Kontrollér altid ved udpakningen, at apparatet ikke er beskadiget. Hvis du konstaterer transportskader, skal du kontakte din forhandler eller det lokale lager, hvorfra produktet blev leveret. Du kan se telefonnummeret på købskvitteringen eller på fragtbrevet.

Vi ønsker dig held og lykke med dit nye apparat!

Husholdningsapparatet til opvarmning af mad og drikkevarer med elektromagnetisk energi er kun beregnet til indendørs brug.

**Brugsanvisning**

Læs vejledningen grundigt, og gem den til eventuel senere brug.

Denne brugsanvisning er beregnet til slutbrugeren.

Den beskriver apparatet og giver anvisninger til korrekt og sikker betjening. Brugsanvisningen gælder for forskellige modeller. Derfor finder du måske oplysninger og beskrivelser, som ikke gælder for netop dit apparat.

Vi tager forbehold for fejl i brugsanvisningen, og vi forbeholder os ret til at foretage ændringer.

**ENERGIFORBRUG**

Produktinformation om strømforbrug og maksimal tid til at nå den relevante lavenergitilstand.

Slukket tilstand	0.8W
------------------	------

Den maksimale tid, det tager for mikrobølgeovnen automatisk at nå den relevante tilstand med lavt strømforbrug.	15 minutter
---	-------------

## VIGTIGE SIKKERHEDSFORSKRIFTER



Berør aldrig fladerne på kogepladen eller kogegrejet. De bliver varme under brug. Hold børn på sikker afstand. Risiko for forbrænding!



Mikrobølgeenergi og højspænding!

Fjern ikke dækslet.

### ADVARSEL!

Apparatets tilgængelige dele kan blive meget varme, når apparatet er i brug. Pas på ikke at berøre varmeelementerne. Børn yngre end 8 år skal holdes på sikker afstand eller hele tiden være under opsyn. Hold børn under opsyn, og lad dem ikke lege med apparatet.

Apparatet må bruges af børn over 8 år og af personer med nedsatte fysiske, sensoriske eller mentale evner eller manglende erfaring med og viden om apparatet, hvis de holdes under opsyn eller har fået vejledning i at bruge apparatet på en sikker måde og forstår de involverede risici.

Børn må ikke lege med apparatet. Rengøring og vedligehold må ikke foretages af børn, medmindre de er over 8 år og er under opsyn.

Apparatet og ledningen skal være utilgængeligt for børn under 8 år.

- **ADVARSEL:** Når apparatet bruges i kombinationsfunktion, bør børn kun bruge ovnen under opsyn af voksne på grund af de temperaturer, der opstår; (gælder kun modellen med grillfunktion)
- **ADVARSEL:** Hvis lågen eller lågens tætningsliste er beskadiget, må ovnen ikke betjenes, før den er blevet repareret af en fagligt kompetent person.
- **ADVARSEL:** Det er farligt for andre end en fagligt kompetent person at udføre enhver form for service eller reparation, der indebærer fjernelse af afdækning, der beskytter mod eksponering for mikrobølgeenergi.
- **ADVARSEL:** Væsker og andre fødevarer må ikke opvarmes i forseglede beholdere, da de kan eksplodere.
- Hold børn under opsyn, og lad dem ikke lege med apparatet.
- Fjern ikke ovnens fødder, og bloker ikke ventilationsåbningerne.
- Brug kun redskaber, der er egnet til brug i mikrobølgeovne.
- Hold øje med ovnen under opvarmning af fødevarer i plast- eller papirbeholdere, da der er risiko for, at der går ild i beholderne.
- Hvis du ser røg, skal du slukke apparatet eller trække stikket ud og holde lågen lukket for at kvæle eventuelle flammer.

- Opvarmning af drikkevarer i mikrobølgeovn kan medføre i forsinket, voldsom opkogning. Vær derfor forsigtig ved håndtering af beholderen.
- Indholdet af sutteflasker og glas med babymad skal omrøres eller rystes, og temperaturen skal kontrolleres, før det gives til barnet, for at undgå forbrændinger.
- Æg i skal og hele hårdkogte æg bør ikke opvarmes i mikrobølgeovn, da de kan eksplodere, selv efter at mikrobølgeopvarmningen er afsluttet.
- Brug kun mildt, ikke-slibende rengøringsmiddel eller opvaskemiddel på en svamp eller blød klud til rengøring af lågen, lågens tætningsliste og ovnrummet.
- Ovnens skal rengøres regelmæssigt, og eventuelle aflejringer af madrester skal fjernes.
- Hvis ovnen ikke holdes ren, kan det medføre slitage af overfladen, som kan påvirke ovnens levetid negativt og muligvis resultere i en farlig situation.
- Hvis ledningen bliver beskadiget, skal den udskiftes af en autoriseret reparatør for at undgå farer.
- Lad ikke ledningen hænge ud over kanten af bordpladen.
- Tilslut aldrig apparatet til en ekstern timer eller et fjernbetjeningssystem, dette for at undgå farlige situationer.
- Udskift aldrig lyskilden i ovnrummet. Den må kun udskiftes af en fagmand.
- Rengør ikke apparatet med damprensere, højtryksrensere, skarpe genstande, slibende rengøringsmidler, skuresvampe eller pletfjernere.

## **SIKKERHEDS- FORSKRIFTER FOR ALMINDELIG BRUG**

Som ved alle apparater bør du overholde visse regler og sikkerhedsforskrifter for at få størst mulig glæde af din mikrobølgeovn. Disse er anført nedenfor:

1. Drejetallerkenen, drejeringen og motorakslen skal altid være monteret korrekt, når du bruger mikrobølgeovnen.
2. Brug ikke ovnen til andre formål end tilberedning af fødevarer, som f.eks. til tørring af tøj, papir eller andre nonfood-genstande eller til sterilisering.
3. Brug ikke ovnen, når den er tom. Det kan beskadige mikrobølgeovnen.
4. Brug ikke ovnrummet til opbevaring af nogen art, som f.eks. papirer, kogebøger og lignende.
5. Tilbered ikke levnedsmidler, der er omgivet af en membran, såsom æggeblommer, kartofler, kyllingelever etc. uden først at gennembore den flere gange med en gaffel.
6. Undlad at stikke genstande ind i åbningerne på mikrobølgeovnen.
7. Fjern ikke på noget tidspunkt dele fra ovnen, såsom fødder, kobling, skruer etc.
8. Tilbered ikke mad direkte på drejetallerkenen. Anbring maden i/på egnet kogegrej, før du sætter det i mikrobølgeovnen.

## VIGTIGT – KØKKENGREJ, DER IKKE MÅ BRUGES I DIN MIKROBØLGEOVN

- Metalkogegrej og kogegrej med metalhåndtag.
  - Brug ikke genstande med metalkant.
  - Poselukkere af papir og ståltråd til lukning af plastposer.
  - Brug ikke melaminskåle, da de indeholder et materiale, der absorberer mikrobølgeenergi. Det kan få skålene til at revne eller forkulle og vil forlænge tilberedningstiden.
  - Brug ikke service af mærket Centura. Glasuren er ikke beregnet til brug i mikrobølgeovn. Kopper med lukket hank fra Corelle Livingware.
  - Tilbered ikke fødevarer i beholdere med en lille åbning såsom sodavandsflasker eller lukkede olieflasker, da de kan eksplodere, hvis de opvarmes i en mikrobølgeovn.
  - Brug ikke almindelige kød- eller bolsjetermometre.
  - Der kan fås særlige termometre, som er specifikt beregnet til brug i mikrobølgeovn. Brug et sådant.
9. Køkkenredskaber til brug med mikrobølgeovn skal bruges i henhold til producentens anvisninger.
  10. Forsøg ikke at friturestege mad i mikrobølgeovnen.
  11. Husk på, at mikrobølgeovnen kun opvarmer væsken i en beholder og ikke selve beholderen. Det betyder, at selvom låget på en beholder ikke er varmt, når beholderen tages ud af ovnen, vil indholdet frigive lige så meget damp og/eller sprøjte lige så meget som ved almindelig tilberedning, når låget tages af.
  12. Kontroller altid selv temperaturen på tilberedt mad, især hvis der opvarmes eller tilberedes mad/væske til babyer. Indtag aldrig mad eller drikke umiddelbart efter, at du tager det ud af mikrobølgeovnen. Lad det hvile i nogle få minutter, og omrør, så varmen fordeles jævnt.
  13. Lad mad, der består af en blanding af fedt og vand, f.eks. fond, stå i ovnen 30-60 sekunder efter, at den er slukket. Dermed falder blandingen til ro og bobler ikke op, når der kommer en ske i maden/væsken, eller der tilsættes en bouillonterning.
  14. Når du tilbereder/tilbereder mad/væske, skal du huske, at der er visse fødevarer, f.eks. julebuddinger, marmelade og hakkekød, som opvarmes meget hurtigt. Brug ikke plastbeholdere ved opvarmning eller tilberedning af fødevarer med højt fedt- eller sukkerindhold.
  15. Køkkenredskaber kan blive varme på grund af varme, som overføres fra den opvarmede mad. Det gælder især, hvis der har været køkkenfilm på dem. Det kan være nødvendigt at bruge grydelapper.



Der er 10 effektrin for mikrobølger, hhv. 100P, 90P, 80P, 70P, 60P, 50P, 40P, 30P, 20P og 10P. Tryk en eller flere gange på knappen MICRO for at vælge det ønskede effektrin. Tryk på knapperne "<" eller ">" for at øge eller reducere tiden, som maksimalt kan være 60:00. Når du har indstillet tilberedningstiden, skal du trykke på knappen START/+30s for at starte tilberedningen. Når tilberedningen er afsluttet, bipper apparatet.

Høj	100% og 90% effekt	(egnet til hurtig og kraftig tilberedning)
Middelhøj	80% og 70% effekt	(egnet til middelhurtig tilberedning)
Middel	60% og 50% effekt	(egnet til dampning)
Middellav	40% og 30% effekt	(egnet til optøning)
Lav	20% og 10% effekt	(egnet til varmholdning)

### FORSIGTIG!

- Den maksimale tilberedningstid er 60 minutter.
- Start aldrig tilberedningen, hvis der ikke er mad i ovnrummet.
- Apparatet reducerer automatisk effekten efter nogen tids tilberedning for at forlænge driftslevetiden.
- Hvis du vender maden under tilberedningen, skal du efterfølgende trykke på knappen START/+30s igen for at fortsætte tilberedningen.
- Hvis du vil tage maden ud, inden den indstillede tid er gået, skal du trykke på knappen STOP/CANCEL for at annullere den indstillede tid og dermed undgå utilsigtet tilberedning, når du næste gang bruger apparatet.

## OPTØNING EFTER VÆGT/TID

Apparatet har to optøningsfunktioner, dEF1 og dEF2. dEF1 er optøning efter vægt, og dEF2 er optøning efter tid. Tryk på denne knap for at vælge optøning efter vægt eller efter tid. Displayet viser hhv. "dEF1" eller "dEF2".

Hvis du vælger dEF1, skal du trykke på knappen "<" eller ">" for at vælge madens vægt fra 100 g til 1500 g.

Hvis du vælger dEF2, skal du trykke på knappen "<" eller ">" for at øge eller reducere tiden, som maksimalt kan være 60:00. Når du har indstillet optøningstiden, skal du trykke på knappen START/+30s for at starte optøningen. Når tilberedningen er afsluttet, bipper apparatet. Ved funktionen dEF1, hvor maden optøs efter vægt, lyder der et bip, når du skal vende maden.

Intervaller for optøning:

dEF1 Til optøning efter vægt fra 100 til 1500 g

dEF2 Til optøning efter tid op til 60:00.

### FORSIGTIG!

- a. Det er nødvendigt at vende maden undervejs for at det kan optøes ensartet.
- b. Det tager som regel længere tid at optø end at tilberede mad.
- c. Hvis maden kan skæres med en kniv, er den optøet tilstrækkeligt.
- d. Mikrobølger kan trænge cirka 4 cm ind i de fleste fødevarer.
- e. Optøede fødevarer skal bruges hurtigst muligt. De må ikke lægges på køl eller genindfryses.

---

### UR/24-timers ur

Fra standbytilstand skal du holde knappen DEFROST/CLOCK inde i mindst 3 sekunder for at indstille klokkeslættet.

Timetallet blinker på displayet. Indstil timetallet ved at trykke på knappen "<" eller ">". Når timetallet passer, skal du trykke på knappen START/+30s for at skifte til minuttallet. Indstil minuttallet ved at trykke på knappen "<" eller ">". Når minuttallet passer, skal du trykke på knappen START/+30s for at bekræfte og afslutte indstillingen af klokkeslættet.

---

### AUTOMATISK TILBEREDNING

Apparatet har 8 automenuer, A.1 til A.8: kartofler, pasta, pizza, popcorn, grøntsager, drikke, kød og fisk. Vælg den ønskede menu. Tryk en eller flere gange på den relevante knap for at vælge madens vægt, som vises på displayet.

Når du har indstillet madens vægt, skal du trykke på knappen "START/+30s" for at starte tilberedningen. Når tilberedningen er afsluttet, bipper apparatet.

Display	Fødevarer	Metode
A.1	Kartofler	Indstillingsmuligheder: 250 g, 500 g og 750 g.
A.2	Pasta	Indstillingsmuligheder: 50 g, 100 g og 150 g.
A.3	Pizza	Indstillingsmuligheder: 200 g og 400 g.
A.4	Popcorn	Indstillingsmuligheder: 100 g.
A.5	Grøntsager	Indstillingsmuligheder: 200 g, 400 g og 600 g.
A.6	Drikke	Indstillingsmuligheder: 1 kop, 2 kopper eller 3 kopper (1 kop = ca. 250 ml).
A.7	Kød	Indstillingsmuligheder: 200 g, 400 g og 600 g.
A.8	Fisk	Indstillingsmuligheder: 200 g, 400 g og 600 g.

### FORSIGTIG!

- a. Fødevarernes temperatur inden tilberedning skal være 20-25°C. Hvis temperaturen er højere eller lavere, kræver det kortere eller længere tilberedningstid.
- b. Tilberedningens effektivitet afhænger af fødevarernes temperatur, vægt og form. Du kan tilpasse tilberedningstiden i forhold til ovenstående for at opnå det bedst mulige resultat.

---

## GRILLFUNKTION

Der er tre grillindstillinger: G., C-1 og C-2. Disse er hhv. grill, kombinationstilberedning 1 med grill og mikrobølger og kombinationstilberedning 2 med grill og mikrobølger. Tryk en eller flere gange på knappen GRILL for at vælge den ønskede indstilling. Displayet viser hhv. "G.", "C-1" eller "C-2". Tryk på knappen "<" eller ">" for at vælge tilberedningstid fra 0:10 til 60:00.

Når du har indstillet madens vægt, skal du trykke på knappen "START/+30s" for at starte tilberedningen. Når tilberedningen er afsluttet, bipper apparatet.

G	Grill. Varmelegemet er tændt under tilberedningen. Funktionen er egnet til tynde stykker kød, pølser og kyllingevinger, da der kan opnås en fin bruning.
C-1	Kombination af grill og mikrobølger. 30% mikrobølger og 70% grill.
C-2	Kombination af grill og mikrobølger. 55% mikrobølger og 45% grill.



### FORSIGTIG!

Når du bruger grillfunktionerne, bliver alle dele af apparatet inklusive grillristen og beholderne meget varme. Vær forsigtig, når du tager noget ud af apparatet. Brug kraftige grydelapper eller grillhandsker for at UNDGÅ FORBRÆNDING.

---

## LYDLØS

Fra standbytilstand skal du holde denne knap inde for at slå lyden til eller fra. Displayet viser indstillingen.

Når du har slået lyden til eller fra, skal du trykke på knappen STOP for at forlade indstillingen. Lyden kan slås til eller fra i henhold til de tilsvarende indstillinger.

---

## GENOPVARMNING

Genopvarmningsfunktionen gør det lettere at opvarme maden i henhold til madens vægt. Tryk en eller flere gange på knappen REHEAT, og vælg madens vægt ud fra mulighederne 200 g, 400 g, 600 g, 800 g og 1000 g. Når du har indstillet madens vægt, skal du trykke på knappen START/+30s for at starte tilberedningen.

---

**ØKO**

Fra standbytilstand skal du holde knappen ECO inde for at slukke for displayet. Fra ECO-tilstand kan du trykke på en vilkårlig knap for at tænde for displayet igen.

---

**STOP**

Under indstilling af tilberedningen kan du trykke på knappen STOP for at annullere indstillingerne og gå tilbage til standbytilstand. Hvis tilberedningen er i gang, kan du trykke på knappen STOP for at sætte tilberedningen på pause. Fra standbytilstand kan du trykke på knappen STOP igen for at annullere funktionen og gå tilbage til standbytilstand.

---

**START/+30s**

Når du har indstillet tilberedningstiden eller madens vægt, skal du trykke på knappen START/+30s for at starte tilberedningen med det samme. Under tilberedning kan du trykke på knappen START/+30s for at øge tiden. Hvert tryk øger tilberedningstiden med 30 sekunder. Dette er dog ikke muligt ved automenu eller optøning. Fra pausetilstand kan du trykke på knappen START/+30s for at genoptage tilberedningen.

---

**EKSPRES-TILBEREDNING**

Når maden er lagt i ovnrummet, og døren er lukket, kan du fra standbytilstand trykke på knappen START/+30s for at starte tilberedningen. Standardtilberedningstiden er 30 sekunder. Under tilberedningen kan du trykke på knappen START/+30s for at tilberede i 30 sekunder. Når tilberedningen er afsluttet, bipper apparatet.

---

**BØRNESIKRING**

Brug denne funktion til at låse betjeningspanelet under rengøring eller så børn ikke utilsigtet kan trykke på knapperne. Alle knapper deaktiveres, når børnesikringen slås til.

- 1) Slå børnesikring til: Fra standbytilstand skal du holde knappen STOP inde i mindst 3 sekunder for at slå børnesikringen til. Alle knapper deaktiveres.
- 2) Slå børnesikring fra: Fra standbytilstand skal du holde knappen STOP inde i mindst 3 sekunder for at slå børnesikringen fra igen.

## EGNET KOEGEGREJ

Det anbefales på det kraftigste at benytte beholdere, som er egnede og sikre til tilberedning med mikrobølger. Generelt kan beholdere af varmekast keramik, glas eller plast bruges. Brug aldrig beholdere af metal til tilberedning med mikrobølger og kombinationstilberedning, da der ellers kan forekomme gnister. Følg nedenstående skema.

Materiale	Mikro	Grill	Kombi	Noter
Varmefast keramik	Ja	Ja	Ja	Brug aldrig keramik med metalkanter eller glasur.
Varmefast plast	Ja	Nej	Nej	Kan ikke bruges til længere tids tilberedning med mikrobølger.
Varmefast glas	Ja	Ja	Ja	
Plastfilm	Ja	Nej	Nej	Bør ikke bruges ved tilberedning af kød, da den høje temperatur kan beskadige filmen.
Grillrist	Nej	Ja	Ja	Grillristen må kun bruges ved grillfunktionerne.
Metal-beholdere	Nej	Nej	Nej	Må ikke bruges i mikrobølgeovn. Mikrobølger kan ikke trænge gennem metal.
Lakerede beholdere	Nej	Nej	Nej	Ringes varmekasthed. Kan ikke bruges ved højtemperaturtilberedning
Bambus og papir	Nej	Nej	Nej	Ringes varmekasthed. Kan ikke bruges ved højtemperaturtilberedning

Følgende faktorer kan påvirke tilberedningsresultatet:

### **Madens placering**

Anbring tykkere dele af maden mod tallerkenens yderside, og de tyndere dele mod midten, og fordel maden jævnt. Undgå af lade maden overløbe.

### **Tilberedningstid**

Start med en kortere tilberedningstid, og vurder resultatet, når tilberedningstiden er gået. Forlæng om nødvendigt tilberedningstiden. Overtilberedning kan medføre røg eller brændt mad.

### **Tilbered maden jævnt**

Mad som kylling, hamburgere eller steaks skal vendes én gang under tilberedningen. Afhængigt af fødevarerens type skal du omrøre fra kanten mod midten en eller to gange under tilberedningen.

### **Lad maden hvile.**

Når tilberedningen er afsluttet, skal du lade maden hvile i apparatet tilpas længe til, at varmen fordeles jævnt, og maden afkøles lidt.

### **Er maden færdigtilberedt?**

Farven og hårdheden på maden hjælper med at afgøre, om maden er færdigtilberedt, f.eks.:

- Der kommer damp fra hele madens overflade og ikke kun fra kanterne
- Led på kylling kan nemt bevæges
- Kyllingekød eller svinekød er ikke blodigt
- Fiskekød er klart og kan nemt skæres med en gaffel

### **Bruningsfad**

Hvis du bruger et bruningsfad eller en selvopvarmende beholder, skal du altid anbringe en varmemest isolering som f.eks. en porcelænstallerken underne for at forebygge skader på drejetallerkenen eller drejeringen.

### **Film, som tåler mikrobølgeovn**

Hvis du tilbereder mad med et højt fedtindhold, må du ikke lade film komme i kontakt med maden, da filmen så kan smelte.

### **Plastkøgegrej, som tåler mikrobølgeovn**

Noget plastkøgegrej er ikke egnet til tilberedning af fødevarer med højt indhold af fedt eller sukker. Forvarmningstiden angivet i brugsanvisningen til bruningsfadet må ikke overskrides.

---

## VEDLIGEHOLDELSE

### SERVICE

Kontroller følgende, inden du kontakter en reparatør.

1. Anbring en kop med vand (cirka 150 ml) i ovnrummet, og luk ovnlågen. Lyset i ovnrummet skal slukke, hvis døren lukkes korrekt. Tilbered i 1 minut.
2. Lyser ovnlyset?
3. Kører blæseren? (Læg hånden på ventilationsåbningerne).
4. Roterer drejetallerkenen? (Den kan rotere i begge retninger. Det er helt normalt).
5. Er vandet i koppen blevet varmt?

Hvis svaret er nej til nogen af spørgsmålene ovenfor, skal du efterse stikkontakten og sikringerne i boligen.

Hvis både stikkontakten og sikringerne fungerer, skal du kontakte en reparatør.

### SIKKERHED VED REPARATIONER

Forsigtig: MIKROBØLGESTRÅLING

1. Højspændingskondensatoren forbliver opladet, selv om apparatet afbrydes fra strømmen. Den negative terminal på højspændingskondensatoren skal kortslettes til ovnens kabinet med en isoleret skruetrækker, før den berøres.
2. Ved reparation vil følgende dele give adgang til kilder med over 250 V til jord.

Magnetron

- Højspændingstransformator
  - Højspændingskondensator
  - Højspændingsdiode
  - Højspændingssikring
3. Følgende forhold kan forårsage utilsigtet mikrobølgestråling under reparationsarbejde:
    - Forkert montering af magnetron.
    - Forkert montering af ovnlåge, hængsel og lås.
    - Forkert montering af kontaktholder.
    - Beskadigelse af ovnlåge, pakning og kabinet.

---

## TEKNISKE SPECIFIKATIONER

Strømforsbrug .....	220-240 V~ 50 Hz, 1440W
Udgangseffekt .....	900W
Grilleffekt: .....	1000W
Driftsfrekvens .....	2450 MHz
Udvendige mål .....	480 x 356 x 292,5 mm
Ovnkapacitet .....	25 liter
Vægt uden emballage: .....	cirka 9,8kg
Støjniveau .....	Lc < 61 dB(A)



Dette apparat er mærket i henhold til EU-direktiv 2012/19/EØF om Affald fra elektriske og elektroniske produkter (WEEE). Disse retningslinjer udgør rammerne for en fælles europæisk garanti for returnering og genbrug af affald fra elektrisk og elektronisk udstyr.

## MONTERINGSMÅL

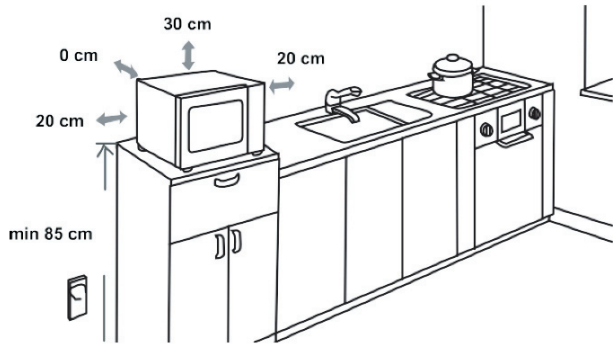

## RADIOINTERFERENS

Mikrobølgeovnen kan forårsage interferens i radio, tv eller lignende udstyr. Det er muligt at mindske eller fjerne denne forstyrrelse ved at træffe følgende forholdsregler:

- Rengør lågen og mikrobølgeovnens pakning.
- Placer radioer, tv'er osv. så langt væk fra mikrobølgeovnen som muligt.
- Brug en korrekt installeret antenne til at opnå et stærkt radio-/tv-signal.

VI FORBEHOLDER OS RET TIL AT ÆNDRE SPECIFIKATIONERNE, UDEN AT DETTE FÅR BETYDNING FOR ENHEDENS FUNKTION.

## LUGUPEETUD KLIENT,

täname teid siiralt ostu eest. Usume, et leiате peagi piisavalt tõendeid selle kohta, et meie tooted on tõesti usaldusväärsed. Seadme kasutamise hõlbustamiseks lisame käesoleva põhjaliku kasutusjuhendi.

Juhised peaksid aitama teil uue seadmega tutvuda. Enne seadme esmakordset kasutamist lugege need hoolikalt läbi.

Igal juhul veenduge, et seade tarniti teile ilma kahjustusteta. Kui peaksite tuvastama transpordikahjustusi, pöörduge oma müügiesindaja või piirkondliku lao poole, kust toode tarniti. Telefoninumbri leiate kviitungilt või üleandmisaktilt.

Soovime teile palju rõõmu oma uue majapidamisseadme üle.



Majapidamises kasutatav seade toiduainete ja jookide soojendamiseks elektromagnetilise energia abil, kasutamiseks ainult siseruumides.

## KASUTUSJUHEND

Käesolev juhend on mõeldud kasutajale.

See kirjeldab ahju ja selle kasutamist. Juhend kehtib ka seadme erinevatele tüüpidele, seega võite leida mõningaid funktsioonide kirjeldusi, mis ei pruugi kehtida teie seadmele.

## ENERGIA TARBIMINE

Tooteteave energiatarbimise ja kohaldatava vähese energiatarbega režiimi jõudmiseks kuluva maksimaalse aja kohta.

Väljas režiim	0.8W
---------------	------

Maksimaalne aeg, mis kulub mikrolaineahju automaatseks jõudmiseks madala võimsusega režiimi või olekusse.	15 minutit
---	------------

Jätame endale õiguse teha kasutusjuhendis mistahes muudatusi.



Ärge kunagi puudutage kuumutus- või toiduvalmistamisseadmete pindu. Need muutuvad töötamise ajal kuumaks. Hoidke lapsi turvalises kauguses. Esineb põletusohu!



Mikrolaineenergia ja kõrgepinge! Ärge eemaldage katet.

**HOIATUS!** Seade ja selle ligipääsetavad osad kuumenevad kasutamise ajal. Vältige kütteelementide puudutamist. Alla 8-aastased lapsed tuleb hoida seadmest eemal, kui nad ei ole pideva järelevalve all. Lastel tuleks silm peal hoida, et nad seadmetega ei mängiks.

Seadet võivad kasutada lapsed alates 8eluaastast ning pärsitud füüsiliste, sensorsete või vaimsete võimete või kogemuste või teadmisteta isikud, kui neid on seadme ohutu kasutamise osas instrueeritud ja nende tegevust jälgitakse ning kui nad mõistavad kasutamisega seotud ohtusid. Lastel ei ole lubatud seadmega mängida. Lastel ei ole lubatud teha puhastus- ja hooldustöid, välja arvatud juhul, kui nad on vanemad kui 8 aastat ja nad on järelevalve all.

Hoidke seadet ja selle juhhet alla 8-aastaste laste eest kättesaamatus kohas.

- **HOIATUS:** Kui seadet kasutatakse kombineeritud režiimis, peavad lapsed tekkivate temperatuuride tõttu kasutama ahju ainult täiskasvanute järelevalve all (ainult grillfunktsiooniga mudelid).

- **HOIATUS:** Kui üks või ukse tihendid on kahjustatud, ei tohi ahju kasutada enne, kui selle on parandanud pädev isik.
- **HOIATUS:** Kõigil teistel peale pädevate isikute on ohtlik teha mistahes hooldus- või remonditöid, mis hõlmavad mikrolainetega kokkupuute eest kaitsva katte eemaldamist.
- **HOIATUS:** vedelikke ja muid toiduaineid ei tohi kuumutada suletud anumates, kuna need võivad plahvatada.
- Lastel tuleks silm peal hoida, et nad seadmetega ei mängiks.
- Ärge eemaldage ahju jalgu, ärge blokeerige ahju ventilatsiooniaspekte.
- Kasutage ainult mikrolaineahjus kasutamiseks sobivaid toidunõusid.
- Toidu kuumutamisel plastik- või pabermahutites hoidke ahjul süttimisvõimaluse tõttu silma peal.
- Kui märkate suitsu, lülitage seade välja või ühendage see vooluvõrgust lahti ning hoidke ust kinni, et leek summutada.
- Jookide kuumutamine mikrolainetega võib viia hilisema ootamatu keemiseni, mistõttu tuleb anumaga ettevaatlikult ümber käia.
- Põletuste vältimiseks tuleb lutipudelite ja imikutoidu purkide sisu segada või loksutada ning kontrollida temperatuuri enne tarvitamist.

- Mikrolaineahjus ei tohi kuumutada koorega mune ega kõvaks keedetud mune, sest need võivad plahvatada, isegi pärast kuumutamist mikrolaineahjus.
- Ahjuukse, uksetihendi, õõnsuse pindade puhastamisel kasutage ainult kergeid mitteabrasiivseid puhastusvahendeid või pesuaineid, mis on kantud käsnale või pehmele lapile.
- Ahju tuleks regulaarselt puhastada ning eemaldada toidujäägid.
- Ahju mitte hoidmine puhtana võib põhjustada pinnakahjustusi, mis võib mõjutada seadme eluiga ja põhjustada ohtlikke olukordi.
- Kui toitejuhe on kahjustatud, peab selle välja vahetama tootja, tema teenindusesindaja või muu vastava kvalifikatsiooniga isik, et vältida ohte.
- Ärge laske juhtmel rippuda üle laua või tööpinna serva.
- Ärge kunagi ühendage seda seadet välise taimerlüli või kaugjuhtimispuldiga, et vältida ohtlikku olukorda.
- Ärge kunagi vahetage ahju sees olevat pirni. Seda tohib teha ainult Hisense teenindus.
- Ärge puhastage seadet aurupuhastite, kõrgsurvepuhastite, teravate esemete, abrasiivsete puhastusvahendite ning abrasiivsete käsnade ja plekieemaldajatega.

Allpool on nagu kõigi seadmete puhul loetletud teatavad reeglid, mida järgida ning kaitsemeetmed, et tagada selle ahju tippjõudlus:

1. Ahju kasutamisel peavad klaasalus, rulliklabad, haake- ja rullikurada alati olema oma õigel kohal.
2. Ärge kasutage ahju muul otstarbel kui toidu valmistamiseks, näiteks riiete, paberi või muude toiduks mittekasutatavate esemete kuivatamiseks ega steriliseerimiseks.
3. Ärge kasutage ahju tühjana. See võib ahju kahjustada.
4. Ärge kasutage ahjuõõnsust mistahes tüüpi hoiuruumina, näiteks paberite, kokaraamatute jms jaoks.
5. Ärge valmistage membraaniga ümbritsetud toitu, nt munakollased, kartulid, kanamaks jms, membraani eelnevalt mitmes kohas kahvliga läbi torkamata.
6. Ärge sisestage ühtegi eset välise korpuse avadesse.
7. Ärge kunagi eemaldage ahjuosi, nt jalgu, ühendusi, kruvisid jne.
8. Ärge küpsetage toitu otse klaasalusel. Asetage toit enne ahju asetamist õigesse toiduvalmistamisnõusse/selle peale. **OLULINE** – KÕÖGINÕUD, MIDA MIKROLAINEAHJUS EI TOHI KASUTADA
  - Ärge kasutage metallpanne ega metallkäepidemetega nõusid.
  - Ärge kasutage midagi, millel on metallist viimistlus.
  - Ärge kasutage kilekottidel paberiga kaetud traadist sulgureid.
  - Ärge kasutage melamiinnõusid, kuna need sisaldavad materjali, mis neelab mikrolaineenergiat. See võib põhjustada nõude pragunemist või söestumist ja aeglustab toiduvalmistamisprotsessi.
  - Ärge kasutage Centura lauanõusid. Glasuur ei sobi kasutamiseks mikrolaineahjus. Corelle Livingware'i suletud käepidemega tassi ei ole lubatud kasutada.
  - Ärge valmistage toitu piiratud avaga mahutis, näiteks korgiga pudelis või suletud õlipudelis, kuna sellised anumad võivad mikrolaineahjus kuumutamisel plahvatada.
  - Ärge kasutage tavalisi liha- või kommitermomeetreid.
  - Mikrolaineahjus toiduvalmistamiseks on saadaval spetsiaalsed termomeetrid. Neid on lubatud kasutada.
9. Mikrolaineahju tarvikuid tuleb kasutada ainult vastavalt tootja juhistele.
10. Ärge püüdke selles ahjus toitu praadida.
11. Pidage meeles, et mikrolaineahi soojendab ainult mahutis olevat vedelikku, mitte mahutit ennast. Seega, ehkki mahuti kaas ei ole

ahjust eemaldamisel kuum, pidage meeles, et sees olev toit/vedelik vabastab kaane eemaldamisel sama koguse auru ja/või pritsib nagu tavalisel toiduvalmistamisel.

12. Kontrollige alati keedetud toidu temperatuur ise üle, eriti kui soojendate või valmistate toitu/vedelikku imikule. Soovitatav on mitte kunagi tarbida toitu/vedelikku otse ahjust, vaid lasta sellel paar minutit seista ja segada toitu/vedelikku, et soojus jaotuks ühtlaselt.
13. Rasva ja vee segu sisaldav toit, nt puljong, peaks pärast väljalülitamist seisma ahjus 30–60 sekundit. Selle eesmärk on võimaldada segu settimist ja vältida mullitamist, kui toidu/vedeliku sisse pannakse lusikas või lisatakse puljongikuubik.
14. Toidu/vedeliku valmistamisel/keetmisel pidage meeles, et on olemas teatud toidud, nt jõulupudingid, moos ja hakkliha, mis soojenevad väga kiiresti. Kõrge rasva- või suhkrusisaldusega toiduainete kuumutamisel või valmistamisel ärge kasutage plastikust mahuteid.
15. Toiduvalmistamismõõdud võivad kuumutatud toidust üle kantud soojuse tõttu kuumaks muutuda. See kehtib eriti siis, kui tarviku ülaosa ja käepidemeid on katnud kile. Tarvikute käsitlemiseks võib vaja minna pajalappe.
16. Ahjuõõne tuleohtu vähendamiseks:
  - a) Ärge küpsetage toitu üle. Jälgige hoolikalt mikrolaineahju, kui asetate sinna toiduvalmistamise hõlbustamiseks paberit, plastikut või muid süttivaid materjale.
  - b) Eemaldage kottidelt traatkinnitused enne kottide ahju panemist.
  - c) Kui ahju sees olevad materjalid peaksid süttima, hoidke ahju ust suletuna, lülitage ahi pistikust välja või lülitage toide kaitsme või kaitselüliti paneeli juurest välja.

# JUHTPANEELI KASUTAMINE



## EKRAANIÜKSUS

Kuvab valitud funktsioone ja kellaaega.

## KLAHVID



Automaatmenüü



Mikrolaineahi



Sulatamine



Taassoojendus/ECO



Grill/Summutus



Taimer



Lukk/lapselukk



Start/+30s

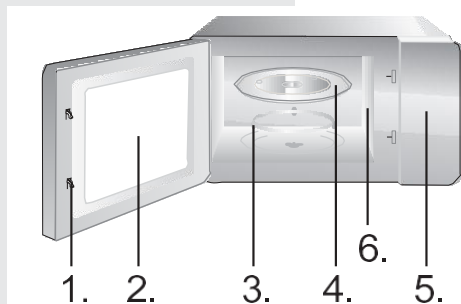

1. Ukse turvaluku süsteem
2. Ahju aken
3. Rullikurõngas
4. Klaasalus
5. Juhtpaneel
6. Lainejuhik (palun ärge eemaldage lainejuhikut katvat vilgukiviplaati)

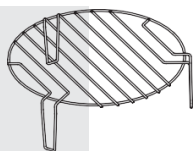

Grillrest (kasutage ainult grilli või kombineeritud funktsiooni jaoks ja asetage klaasalusele)

## MIKROLAINEAHJU FUNKTSIOON

Mikrolainete võimsustasemeid on kümme: vastavalt 100P, 90P, 80P, 70P, 60P, 50P, 40P, 30P, 20P ja 10P. Soovitud mikrolainevõimsuse valimiseks vajutage pidevalt nuppu „Mikrolaineahi“. Kellaaja sisestamiseks vajutage nuppe „<“ ja „>“ ning maksimaalne sisestatav aeg on 60:00. Pärast kellaaja valimist vajutage töö alustamiseks nuppu „START/+30s“. Sumisev heli teavitab toimingu lõppemisest.

KÕRGE	100% ja 90% väljundvõimsus	(Sobib kiireks ja põhjalikuks toiduvalmistamiseks)
Keskmiselt kõrge	80% ja 70% väljundvõimsus	(Sobib toidu kiireks toiduvalmistamiseks)
Keskmine	60% ja 50% väljundvõimsus	(Sobib toidu aurutamiseks)
Keskmiselt madal	40% ja 30% väljundvõimsus	(Sobib toidu sulatamiseks)
MADAL	20% ja 10% väljundvõimsus	(Sobib soojas hoidmiseks)



### HOIATUS

- a. Maksimaalne seadistatav aeg on 60 minutit
- b. Ärge kunagi kasutage ahju tühjalt.
- c. Mikrolainete maksimaalse võimsuse korral vähendab ahi automaatselt võimsust teatud toiduvalmistamisaja möödumisel, et pikendada seadme kasutusiga.
- d. Kui pöörate toitu töötamise ajal, vajutage üks kord nuppu „**START/+30s**“

ja eelseadistatud toiduvalmistamisprotseduur jätkub.

e. Kui kavatsete toidu välja võtta enne eelseadistatud aega, siis tuleb vajutada üks kord nuppu „**STOPP/TÜHISTA**“, et tühistada eelseadistatud protseduur ja vältida soovimatut käivitumist järgmisel kasutamisel.

## SULATAMINE/ AJALINE SULATUS

Sulatusrežiime on kaks, vastavalt dEF1 ja dEF2. dEF1 on sulatamiseks kaalu järgi ja dEF2 sulatamiseks aja järgi. Vajutage seda nuppu, et valida sulatamine kaalu või aja järgi ja ekraanil kuvatakse „dEF1“ või „dEF2“. DeF1 valimisel vajutage toidu kaalu valimiseks nuppe „<“ või „>“, dEF1 kaaluvahemik on 100 kuni 1500 g. DeF2 valimisel vajutage sulatamisaja valimiseks nuppe „<“ või „>“ ja dEF2 maksimaalne aeg on 60:00. Pärast sulatuskaalu või -aja valimist vajutage nuppu "START/+30s", et alustada tööd. Sumisev heli teavitab toimingu lõppemisest. Kaalu järgi sulatamise režiimil dEF1 kostub piiks, mis annab märku, et toit on sulatamise ajal vaja ümber keerata.

Allpool on mõned nõuanded toidu sulatamisaja kohta:

dEF1	Sulatamiseks on kaal vahemikus 100 kuni 1500 g.
dEF2	Sulatamise maksimaalne aeg on 60:00.



## HOIATUS

- a. Töötamise ajal tuleb toit ümber pöörata, et saavutada ühtlane mõju.
- b. Tavaliselt võtab sulatamine kauem aega kui toidu valmistamine.
- c. Kui toitu saab noaga lõigata, võib sulatusprotsessi lageda lõppenuks.
- d. Mikrolained tungivad enamiku toiduainete sisse umbes 4 cm sügavusele
- e. Sulatatud toit tuleks ära tarbida nii kiiresti kui võimalik, seda ei soovitata tagasi külmkappi panna ja uuesti külmutada.

---

### **KELL (24 tunni kell)**

Kella seadistamise liidesesse sisenemiseks vajutage ooterežiimis nuppu „SULATAMINE/KELL“ ja hoidke seda all kauem kui 3 sekundit. Samal ajal vilgub ekraan tundide kaupa. Aega tundides saab seadistada, vajutades nuppe „<“ või „>“. Pärast tundide seadistamist vajutage lühidalt nuppu „START/+30s“, et lülituda minutite seadistamise režiimi. Minuteid saab seadistada, vajutades nuppe „<“ või „>“. Pärast minutite seadistamist vajutage kinnitamiseks ja seadistusrežiimist väljumiseks uuesti nuppu „START/+30s“.

## **AUTOMAATNE TOIDUVALMIS TAMINE**

Valikus on kaheksa automaatmenüüd A.1~A.8, vastavalt kartul, pasta, pitsa, popkorn, köögivili, jook, liha ja kala. Soovitud menüü valimiseks vajutage nuppu pidevalt ja ekraanil kuvatakse vastav kaal. Pärast toiduvalmistamisaja valimist vajutage töö alustamiseks nuppu "START/+30sek". Sumisev heli teavitab toimingu lõppemisest.

<b>Ekraani</b>	<b>Tüüp</b>	<b>Meetod</b>
<b>A.1</b>	<b>Kartul</b>	Kaaluvallikud on 250 g, 500 g ja 750 g
<b>A.2</b>	<b>Pasta</b>	Kaaluvallikud on 50 g, 100 g ja 150 g
<b>A.3</b>	<b>Pitsa</b>	Kaaluvallikud on 200 g ja 400 g
<b>A.4</b>	<b>Plaksumais</b>	Kaaluvallik on 100 g
<b>A.5</b>	<b>Köögivili</b>	Kaaluvallikud on 200 g, 400 g ja 600 g
<b>A.6</b>	<b>Jook</b>	Kaaluvallikud on 1 tass, 2 tassi või 3 tassi, igaüks umbes 250 ml
<b>A.7</b>	<b>Liha</b>	Kaaluvallikud on 200 g, 400 g ja 600 g
<b>A.8</b>	<b>Kala</b>	Kaaluvallikud on 200 g, 400 g ja 600 g

## HOIATUS

a. Toidu temperatuur peaks enne valmistamist olema 20-25 °C. Toidu kõrgem või madalam temperatuur enne valmistamist nõuaks toiduvalmistamisaja pikendamist või lühendamist.

b. Toidu temperatuur, kaal ja kuju mõjutavad suuresti toiduvalmistamise efekti. Kui esineb kõrvalekaldeid ülaltoodud menüüs märgitud teguritest, tuleb parima tulemuse saavutamiseks reguleerida toiduvalmistamisaega.

### GRILLIFUNKTSIOON

Grillil on kolm režiimi: G., C-1 ja C-2. Need on grill, grilli ja mikrolaineahju kombinatsioon 1 ning grilli ja mikrolaineahju kombinatsioon 2. Vajutage pidevalt nuppu „Grill“, valige soovitud režiim ja ekraanil kuvatakse vastavalt „G“, „G-1“ või „G-2“. Kellaaja sisestamiseks vajutage nuppe „<“ ja „>“ ning maksimaalne sisestatav aeg on 60:00. Pärast toiduvalmistamisaja sisestamist vajutage töö alustamiseks nuppu „START/ + 30s“. Sumisev heli teavitab toimingu lõppemisest.

G.	Grill, kütteelement on töötamise ajal pinges all. See sobib hästi õhukese liha või sealiha, vorstide, kanatiibade rullimiseks, et saavutada kena pruunistus
C-1	Grilli ja mikrolaineahjus toiduvalmistamise kombinatsioon. 30% mikrolaineahi ja 70% grill.
C-2	Grilli ja mikrolaineahjus toiduvalmistamise kombinatsioon. 55% mikrolaineahi ja 45% grill.



## HOIATUS

Grillirežiimis võivad kõik ahju osad, aga ka rest ja toiduvalmistamisnõud muutuda väga kuumaks. Olge mistahes eseme ahjust välja võtmisel ettevaatlik. PÕLETUSTE VÄLTIMISEKS kasutage raskeid potihoidjaid või ahjukindaid.

---

## SUMMUTUS

Pärast heli valimist selle sisse või välja lülitamiseks vajutage valikust väljumiseks nuppu „STOPP“. Helisignaali saab vastavalt seadistustele lülitada sisse või välja.

---

## TAASSOOJEN DUS/ECO TAASSOOJEN DUS

Soojendamise funktsioon on peamiselt selleks, et hõlbustada kasutajatel toidu soojendamist vastavalt toidu kaalule, vajutage pidevalt nuppu „TAASSOOJENDUS“, valige sobiv toidu kaal, kaaluks saab valida 200 g, 400 g, 600 g, 800 g ja 1000 g. Pärast kaalu valimist vajutage öö alustamiseks nuppu „START/+30s“ ning sumisev heli teavitab toimingu lõpuleviimisest.

---

## ECO

Ooterežiimis vajutage ja hoidke nuppu all, et siseneda ECO režiimi, ekraan lülitub välja. ECO režiimis vajutage ECO režiimist väljumiseks mis tahes nuppu ja ekraan süttib.

---

## **STOPP**

Toiduvalmistamise seadistuste tegemisel saate seadistuste tühistamiseks ja ooterežiimi naasmiseks vajutada nuppu „STOPP“. Mikrolaineahju tööprotsessis võib pausi tegemiseks vajutada nuppu „STOPP“. Funktsiooni tühistamiseks ja ooterežiimi olekusse naasmiseks saab ooterežiimis uuesti vajutada nuppu „STOPP“.

---

## **START/+30s**

Pärast toiduvalmistamisaja või toidu kaalu seadistamist vajutage mikrolaineahju koheseks käivitamiseks nuppu „START/+30s“. Tööolekus saab aja pikendamiseks vajutada nuppu „START/+30s“ – pikendamiseks 30 sekundi võrra vajutage üks kord. Menüürežiimis ja kaalu järgi sulatamise režiimis ei saa aega reguleerida. Peatatud olekus võib mikrolaineahju töö jätkamiseks vajutada enne toiduvalmistamisrežiimi nuppu „START/+30s“.

---

## EKSPRESS

Ooterežiimis, pärast toidu sisse panemist ja ukse sulgemist, vajutage mikrolaineahju kiireks käivitamiseks nuppu „START/+30s“. Vaikimisi tööaeg on 30 sekundit. Töötamise ajal vajutage nuppu „START/+30s“ üks kord 30 sekundiks. Sumisev heli teavitab toimingu lõppemisest.

---

## LAPSELUKU FUNKTSIOON

Kasutage seda funktsiooni juhtpaneeli lukustamiseks puhastamise ajal või selleks, et lapsed ei saaks ahju järelevalveta kasutada. Selles režiimis lukustatakse kõik nupud.

1) Luku seadistamine: Vajutage ooterežiimis nuppu „STOPP“ rohkem kui 3 sekundit, lapselukufunktsioon on aktiivne ja ühtegi mikrolaineahju nuppu ei saa kasutada.

2) Lukustamise tühistamine: Vajutage lapseluku olekus lapseluku funktsiooni tühistamiseks kauem kui 3 sekundit nuppu „STOPP“.

## TARVIKUTE JUHEND

Soovitav on kasutada mikrolaineahjus toiduvalmistamiseks sobivaid ja ohutuid anumaid. Üldiselt sobivad mikrolaineahjus toiduvalmistamiseks kuumakindlast keraamikast, klaasist või plastikust anumad. Ärge kunagi kasutage metallanumaid mikrolaineahjus ja kombineeritud toiduvalmistamiseks, kuna võib tekkida säde. Võite kasutada allolevat tabelit.

Anuma materjal	Mikrolaineahi	Grill	Combi	Märkmed
Kuumuskindel keraamika	Jah	Jah	Jah	Ärge kunagi kasutage keraamikast , mis on kaunistatud metallist servaga või glasuuritud
Kuumuskindel plastik	Jah	Ei	Ei	Ei saa kasutada pikaajaliseks toiduvalmistamiseks mikrolaineahjus
Kuumuskindel klaas	Jah	Jah	Jah	
Plastkile	Jah	Ei	Ei	Seda ei tohi kasutada liha või karbonaadi küpsetamisel, kuna ülekuumenemine võib kilet kahjustada
Grillrest	Ei	Jah	Jah	Grillimisalust saab kasutada ainult grilli- ja kombineeritud režiimis.
Metallist anum	Ei	Ei	Ei	Seda ei tohi kasutada mikrolaineahjus. Mikrolained ei pääse läbi metalli.
Lakk	Ei	Ei	Ei	Halb kuumakindlus. Ei saa kasutada toiduvalmistamis eks kõrgel temperatuuril
Bambusest puit ja paber	Ei	Ei	Ei	Halb kuumakindlus. Ei saa kasutada toiduvalmistamiseks kõrgel temperatuuril

# TOIDUVALMISTAMISE NÕUANDED

Toiduvalmistamistulemust võivad mõjutada järgmised tegurid:

## **Toidu paigutamine**

Asetage paksemad kohad nõude välisküljele, õhem osa keskele ja ajage see ühtlaselt laiali. Võimaluse korral ärge pange toitu kihiti.

## **Toiduvalmistamisaja pikkus**

Alustage küpsetamist lühikese ajaseadistusega, hinnake seda pärast selle möödumist ja pikendage vastavalt tegelikule vajadusele. Üleküpsetamine võib põhjustada suitsu ja põletusi.

## **Toidu ühtlane küpsetamine**

Toite nagu kana, hamburger või steik tuleks küpsetamise ajal üks kord ümber pöörata.

Sõltuvalt toidu tüübist segage toitu valmistamise ajal üks või kaks korda toidu välimisest osast sissepoole

## **Jätke mõneks ajaks seisma**

Pärast toiduvalmistamisaja lõppemist jätke toit piisavalt kauaks ahju, et see valmimistsükkel saaks jõuda lõpuni ja toit saaks järk-järgult maha jahtuda.

## **Kas toit on valmis**

Toidu värvus ja kõvadus aitavad kindlaks teha, kas see on valmis, sealhulgas:

- Toit aurab kõikjalt, mitte ainult servast
- Linnuliha konte saab kergesti liigutada
- Sea- või linnulihal ei ole jälgi verest
- Kala on läbipaistmatu ja seda saab kahvliga hõlpsalt viiludeks lõigata

## **Pruunistamisinõu**

Pruunistamisinõu või isekuumenewa anuma kasutamisel asetage selle alla alati kuumakindel isolaator, näiteks portselanplaat, et vältida pöördaluse ja pöörleva rõnga kahjustamist.

## **Mikrolaineahjus ohutu kileümbris**

Suure rasvasisaldusega toidu valmistamisel ärge laske kileümbrisel toiduga kokku puutuda, kuna see võib sulada

## **Mikrolaineahjus ohutud plastikust kööginõud**

Mõned mikrolaineahjus kasutatavad plastnõud ei pruugi sobida kõrge rasva- ja suhkrusisaldusega toitude valmistamiseks. Samuti ei tohi ületada nõude kasutusjuhendis märgitud eelsoojendusaega

# HOOLDUS

## **TEENINDUS**

Enne teenindusse helistamist kontrollige järgmist.

1. Pange üks tass vett (umbes 150 ml) klaasianumaga ahju ja sulgege uks kindlalt. Kui uks on korralikult suletud, peaks ahju lamp kustuma. Laske ahjul töötada 1 min.
2. Kas ahjulamp põleb?
3. Kas jahutusventilaator töötab?  
(Pange oma käsi tagumiste ventilatsioonivõrkude kohale.)
4. Kas pöördalus pöörleb?

(Pöördalus võib pöörelda päripäeva või vastupäeva. See on täiesti normaalne.)

5. Kas vesi ahjus on kuum?

Kui mõnele ülaltoodud küsimustest saab vastata „EI“, siis kontrollige pistikut ja kaitsmekarbis olevat kaitset.

Kui nii pistik kui ka kaitse töötavad korralikult, VÕTKE ÜHENDUST LÄHIMA TUNNUSTATUD HOOLDUSKESKUSEGA.

## **HOOLDUSE KAITSEMEETMED**

**Ettevaatust:** MIKROLAINEKIIRGUS

1. Kõrge- pinge kondensaator jääb pärast lahti ühendamist pinge alla; maandage kõrgepingekondensaatori negatiivne klemm ahju korpuse külge (kasutage kruvikeerajat), et see enne puudutamist maha laadida.

2. Hooldustööde käigus võidakse eemaldada allpool loetletud osad ja need annavad juurdepääsu 250 V potentsiaalide maandamiseks.

- Magnetron
- Kõrgepingetrafo
- Kõrgepingekondensaator
- Kõrgepingediodid
- Kõrgepingekaitse

3. Järgmised tingimused võivad hoolduse ajal põhjustada liigset kokkupuudet mikrolainetega.

- Magnetroni vale paigaldus;
- Ukse lukustuse, uksehinge ja ukse ebaõige paigutus;
- Lülitite ebaõige paigutus;
- Uks, ukse tihend või korpus on kahjustatud.

## TEHNILISED ANDMED

Energiatarve .....	220-240 V ~50 Hz, 1440 W
Väljundvõimsus .....	900 W
Grillisoojendi .....	1000W
Töösagedus .....	2450 MHz
Välismõõtmed .....	480 x 356 x 292,5 mm
Ahju maht .....	25 liitrit
Täitmata kaal.....	Umbes 9,8 kg
Müratase.....	Lc < 61 dB (A)



**See seade on märgistatud vastavalt Euroopa Liidu direktiivile 2012/19/EL elektri- ja elektroonikaseadmete jäätmete kohta (WEEE).**

**See juhtdokument on üleuroopalise elektri- ja elektroonikaseadmete jäätmete tagastamise ja ringlussevõtu kehtivuse raamistik.**

## PAIGALDUSMÕÖTMED

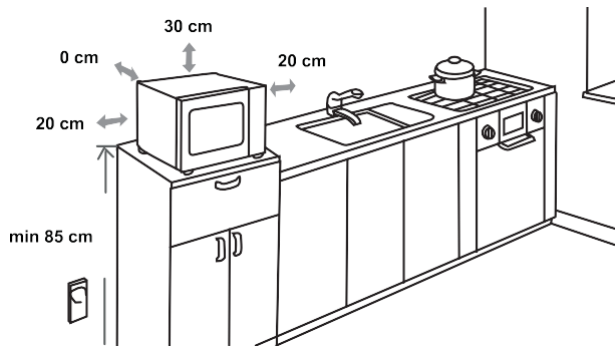

## RAADIOHÄIRED

Mikrolaineahi võib häirida teie raadiot, telerit või muud sarnast seadet. Häirete ilmnemisel saab need kõrvaldada või neid vähendada järgmiste protseduuride abil.

- a) Puhastage ahju uks ja tihenduspeade.
- b) Asetage raadio, teler jms mikrolaineahjust võimalikult kaugemale.
- c) Tugeva signaali vastuvõtmiseks kasutage oma raadio, teleri jms jaoks korralikult paigaldatud antenni.

JÄTAME ENDALE ÕIGUSE TEHA MUUDATUSI,  
MIS EI MÕJUTA SEADME FUNKTSIOONE.

# Hisense

**Hyvä asiakas**

Onnittelemme sinua hyvän ostoksesi johdosta. Uskomme sinun vakuuttuvan nopeasti tuotteittemme erinomaisesta luotettavuudesta. Laitteen käytön helpottamiseksi liitämme mukaan tämän kattavan käyttöoppaan.

Ohjeiden avulla pääset tutuksi hankkimasi uuden laitteen kanssa. Lue ohjeet huolellisesti, ennen kuin käytät laitetta ensimmäisen kerran.

Varmista kummassakin tapauksessa, että laite on toimitettu vahingoittumattomana. Jos havaitset kuljetusvaurioita, ota yhteys myyntiedustajaamme tai laitteen toimittaneeseen liikkeeseen. Puhelinnumero on kassakuitissa tai pakkausluettelossa.

Toivottavasti sinulla on paljon iloa hankkimastasi uudesta kotitalouskoneesta.

Laite on tarkoitettu kotitalouskäyttöön ruokien ja juomien kuumentamiseksi sähkömagneettista energiaa käyttäen, saa käyttää vain sisätiloissa.

**Käyttöohjeet**

Lue ohjeet huolellisesti ja säästä ne tulevaa tarvetta varten.

Käyttöohjeet on tarkoitettu laitteen käyttäjälle.

Ohjeissa esitellään laite ja sen käyttötavat. Ohjeet koskevat useita eri laitemalleja, joten niissä saattaa esiintyä kuvauksia toiminnoista, joita ei ole hankkimassasi mallissa.

Pidätämme oikeuden muuttaa käyttöohjetta, emmekä vastaa sen mahdollisesti sisältämistä virheistä.

**ENERGIANKULUTUS**

Tuotetiedot virrankulutuksesta ja enimmäisajasta, joka kuluu sovellettavan virransäästötilan saavuttamiseen.

Pois päältä -tila

0.8W

Enimmäisaika, jonka mikroaaltouuni tarvitsee saavuttaakseen automaattisesti sovellettavan 15 minuuttia alhaisen virrankulutuksen tilan tai tilan.

## TÄRKEITÄ TURVAOHJEITA



Älä koskaan kosketa lämmitys- tai keittolaitteiden pintoja. Ne kuumenevat käytön aikana. Pidä lapset turvallisen etäisyyden päässä. On olemassa palovammariski!



Mikroaaltoenergiaa ja korkea jännite!  
Älä poista suojusta.

### VAROITUS!

Laitte ja sen osat kuumenevat käytön aikana. Vältä koskemasta lämpövastuksista. Alle 8-vuotiaat lapset tulee pitää loitolla laitteesta, ellei heitä valvota jatkuvasti. Valvo, etteivät lapset leiki laitteella.

Tätä laitetta voivat käyttää 8-vuotiaat tai vanhemmat lapset sekä henkilöt, joiden fyysiset, aistitoimintoihin liittyvät tai henkiset kyvyt ovat heikentyneet tai joilla ei ole riittävästi kokemusta tai tietämystä, heidän turvallisuudestaan vastaavan henkilön valvonnassa tai jos heitä on opastettu laitteen turvallisessa käytössä ja he ymmärtävät siihen liittyvät vaarat.

Lapset eivät saa leikkiä laitteella. 8 vuotta täyttäneet lapset saavat puhdistaa ja huoltaa laitetta heidän turvallisuudestaan vastaavan henkilön valvonnassa. Pidä laite ja sen johto alle 8-vuotiaiden lasten ulottumattomissa.

- VAROITUS: kun laitetta käytetään yhdistelmätilassa, lapset saavat käyttää uunia vain aikuisten valvonnassa syntyvistä lämpötiloista johtuen (koskee vain grillitoiminnolla varustettua mallia).
- VAROITUS: jos laitteen luukku tai luukun tiivisteet ovat vaurioituneet, uunia ei saa käyttää, ennen kuin se on korjattu pätevän henkilön toimesta.
- VAROITUS: muiden kuin pätevien henkilöiden on vaarallista suorittaa huolto- tai korjaustoimenpiteitä, joihin liittyy mikroaaltoenergialle altistumiselta suojaavan kannen poistaminen.
- VAROITUS: nestettä tai muita ruokia ei saa kuumentaa tiiviissä tölkeissä, sillä ne voivat räjähtää.
- Valvo, etteivät lapset leiki laitteella.
- Älä irrota uunin jalkoja, älä tuki uunin ilma-aukkoja.
- Käytä vain mikroaaltouunikäyttöön soveltuvia keittiövälineitä.
- Kun kuumennat ruokaa, joka on muovi- tai paperiastioissa, pidä uunia silmällä mahdollisen tuleen syttymisen varalta.
- Jos havaitset savua, sammuta uuni tai irrota virtajohto pistorasiasta ja pidä luukku suljettuna, jotta mahdolliset liekit tukahtuvat.
- Juomien kuumentaminen mikroaaltouunissa voi johtaa myöhästyneeseen ryöpsähtävään kiehumiseen. Tästä syystä astiaa käsiteltäessä tulee olla varovainen.

- Pienten lasten tuttipullojen ja ruokapurkkien sisältö on sekoitettava tai ravistettava, ja niiden lämpötila on tarkastettava ennen syöttämistä, jotta lapsi ei saa palovammoja.
- Kuorellisia ja kokonaisia kovaksi keitettyjä kananmunia ei saa kuumentaa mikroaaltouuneissa, sillä ne voivat räjähtää myös mikroaaltouunissa lämmittämisen jälkeen.
- Käytä luukun pintojen, luukun tiivisteiden tai uunin sisätilan puhdistamiseen pelkästään mietoa naarmuttamatonta saippuaa tai pesuainetta, jonka levität sienellä tai pehmeällä liinalla.
- Uuni on puhdistettava säännöllisesti ja kaikki ruoanjäämät on poistettava.
- Jos uunia ei pidetä puhtaana, seurauksena saattaa olla pinnan vioittuminen, mikä puolestaan saattaa lyhentää laitteen käyttöikää ja aiheuttaa mahdollisesti myös vaaratilanteita.
- Jos virtajohto on vaurioitunut, se on vaihdettava valmistajan, sen valtuuttaman huoltoyrityksen tai vastaavan pätevän henkilön toimesta vaarojen välttämiseksi.
- Älä anna johdon roikkua pöydän tai työtason reunan yli.
- Älä milloinkaan liitä laitetta ulkoiseen ajastinkytkimeen tai kaukosäädinjärjestelmään. Näin vältetään vaaratilanteet.
- Älä vaihda itse uunin sisällä olevaa lamppua. Se on vaihdettava Hisense-huollossa.
- Älä puhdistu laitetta höyrypuhdistimilla, painepesurilla, terävillä esineillä, naarmuttavilla puhdistusaineilla, hankaussienillä tai tahrannoistoaaineilla.

## **YLEISET KÄYTTÖÄ KOSKEVAT TURVAOHJEET**

Ohessa kerrotaan ohjeista ja turvatoimista, joiden avulla varmistetaan tämän uunin paras mahdollinen toiminta.

1. Lasilautanen, rullavarret, liitin ja rullarengas on pidettävä paikoillaan uunissa, kun sitä käytetään.
2. Uunia ei saa käyttää mihinkään muuhun kuin ruoan valmistukseen. Esimerkiksi vaatteiden, paperin ja muiden kuin ruoka-aineiden kuivaaminen tai sterilointi on kiellettyä.
3. Älä käytä uunia sen ollessa tyhjä. Tämä voi vahingoittaa laitetta.
4. Älä käytä uunia esim. papereiden tai keittokirjojen säilytyspaikkana.
5. Älä valmista uunissa ruokaa, jonka ympärillä on kalvo tai kuori, kuten munankeltuaisia, perunoita, kanan maksaa jne., ennen kuin olet pistänyt niihin useita reikiä haarukalla.
6. Älä työnnä mitään esineitä kotelon aukkoihin.
7. Älä ikinä irrota mitään uunin osia, kuten jalkoja, liitintä, ruuveja jne.
8. Älä valmista ruokaa suoraan lasilautasella. Aseta ruoka asianmukaiseen keittoastiaan ja astia uuniin.

## **TÄRKEÄÄ – ASTIAT, JOITA EI SAA KÄYTTÄÄ MIKROAALTOUUNISSA**

- Älä käytä metallisia vuokia tai metallikädensijoilla varustettuja astioita.
  - Älä käytä metallikoristeisia astioita.
  - Älä käytä paperipäälysteisiä rautalankasulkimia paperipusseissa.
  - Älä käytä melamiinastioita, sillä ne sisältävä mikroaaltoenergiaa pidettävää materiaalia. Astiat voivat sen vuoksi lohjeta tai hiiltä myös ruoanvalmistus hidastuu.
  - Älä käytä Centura-merkkisiä astioita. Sen lasite ei sovellu mikroaaltouunissa käytettäväksi. Corelle Livingware -kuppeja, joissa on umpinainen korva, ei saa käyttää.
  - Älä valmista ruokaa astiassa, jonka suuaukko on pieni, kuten virvoitusjuomapulloissa tai suljetuissa öljypulloissa, koska ne voivat räjähtää mikroaaltouunissa kuumetessaan.
  - Älä käytä tavallisia liha- tai sokerilämpömittareita.
  - Mikroaaltouunikypsennyksen tarkoitettuja erikoislämpömittareita on saatavilla. Niitä saa käyttää.
9. Mikroaallonkestäviä keittiövälineitä saa käyttää ainoastaan valmistajan ohjeiden mukaisesti.
10. Älä yritä uppoistaa ruokaa tässä uunissa.
11. Muista, että mikroaaltouuni kuumentaa ainoastaan astian sisällön eikä yleensä astiaa. Vaikka astian kansi ei olekaan liian kuuma kosketettavaksi, kun otat astian uunista, sen sisällä olevan ruoka/neste vapauttaa saman määrän höyryä ja/tai roiskeita kuin tavanomaisessa ruoanvalmistuksessa, kun kansi poistetaan.
12. Tarkista valmistetun ruoan lämpötila aina ensin itse, erityisesti jos kuumennat tai valmistat vauvoille tarkoitettuja ruokia/nesteitä. On suositeltavaa, ettei ikinä nauti ruokaa/nestettä heti sen uunista ottamisen jälkeen, vaan anna sen seistä muutaman minuutin ajan ja sekoita sitä, jotta lämpö jakautuu tasaisesti.
13. Rasvan ja veden seosta sisältävät ruoat, kuten lihaliemi, on hyvä jättää uuniin 30–60 sekunnin ajaksi sen jälkeen, kun uuni on sammutettu Näin seos rauhoittuu eikä se kuohua, kun kauha upotetaan ruokaan/nesteeseen tai kun lihaliemikuutio lisätään.
14. Kun valmistat/kypsennät ruokaa/nestettä, muista, että jotkut ruoat, kuten englantilaiset jouluvanukkaat, hillot ja jauheliha, kuumenevat erittäin nopeasti. Älä käytä muoviasioita, kun kuumennat tai valmistat ruokia, joissa on paljon rasvaa tai sokeria.
15. Ruoanlaittoväline voi kuumentua kuumennetusta ruoasta siirtävästä kuumuudesta johtuen. Näin käy erityisesti silloin, jos astia ja sen kädensijat on peitetty muovikelmulla. Välineiden käsittelyyn voidaan tarvita patalappuja.

16. Uunin sisällön palamaan syttymisen vaaran välttämiseksi:

- a) Älä kypsennä ruokaa liikaa. Valvo mikroaaltouunia tarkkaavaisesti, jos laitat uuniin paperia, muovia tai muita syttyviä materiaaleja ruoanvalmistuksen helpottamiseksi.
- b) Irrota muovitetut rautalankasulkimet pusseista ennen pussin uuniin laittamista.
- c) Jos uunissa oleva materiaali syttyy, pidä uunin luukku kiinni ja sammuta uuni katkaisemalla virta sähkötaulun sulakkeesta tai pääkatkaisijasta.

## OHJAUSPANEELIN KÄYTTÖ



### NÄYTTÖYKSIKKÖ

Näyttää valitut toiminnot ja ajan.



Automaattivalikko



Mikroaallot



Sulatus/kello



Uudelleenlämmitys/ECO



Grilli/mykistys



Ajastin



Pysäytys/lapsilukko



Käynnistys/+30s

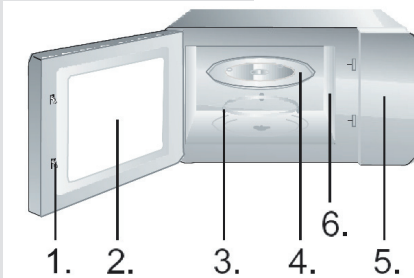

1. Luukun turvalukitusjärjestelmä
2. Uunin ikkuna
3. Rullarengas
4. Lasilautanen
5. Ohjauspaneeli
6. Aaltojohto (älä poista kiillelevyä, joka on aaltojohdon päällä)

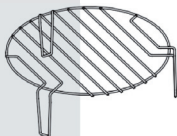

Grilliteline (vain grilli- tai yhdistelmätoiminnon kanssa käytettäväksi, asetettava lasilautasen päälle)

## MIKROAALTO-TOIMINTO

Käytettävissä on kymmenen mikroaaltotehoa: 100P, 90P, 80P, 70P, 60P, 50P, 40P, 30P, 20P ja 10P. Pidä "Mikro."-painike painettuna ja valitse haluttu mikroaaltoteho. Paina "<" ja ">"-painikkeita ajan asettamiseksi, pisin asetettavissa oleva aika on 60:00. Kun olet valinnut ajan, aloita kypsennys painamalla "KÄYNNISTYS/+30s"-painiketta. Äänimerkki ilmaisee toiminnon päättyneen.

Korkea	100 % ja 90 % lähtöteho	(Soveltuu nopeaan ja tehokkaaseen kypsennykseen)
K.korkea	80 % ja 70 % lähtöteho	(Soveltuu keskivoimakkaaseen pikakypsennykseen)
Keski	60 % ja 50 % lähtöteho	(Soveltuu ruoan höyrystämiseen)
K.matala	40 % ja 30 % lähtöteho	(Soveltuu ruoan sulattamiseen)
Matala	20 % ja 10 % lähtöteho	(Soveltuu lämpimänäpitoon)

### HUOMIO!

- Enimmäisaika, jonka voit asettaa, on 60 minuuttia.
- Älä ikinä käytä uunia tyhjänä.
- Suurimmalla mikroaaltoteholla uuni laskee tehoa automaattisesti tietyn kypsennysajan jälkeen käyttöiän pidentämiseksi.
- Jos käännät ruokaa valmistuksen aikana, valmiiksi asetettu kypsennysmenetelmä jatkuu painamalla KÄYNNISTYS/+30s-painiketta kerran.
- Jos aiot poistaa ruoan ennen valmiiksi asetettua aikaa, paina PYSÄYTYS/PERUUTUS -painiketta kerran, jotta aiemmin asetettu valinta nollautuu eikä jatku vahingossa seuraavalla käyttökerralla.

## SULATUS / SULATUS AJAN MUKAAN

Sulatustiloja on kaksi, dEF1 ja dEF2. dEF1 sulatukseen painon mukaan ja dEF2 sulatukseen ajan mukaan. Paina tätä painiketta valitaksesi sulatuksen painon tai ajan mukaan, jolloin näyttöön ilmestyy "dEF1" tai "dEF2".

Kun valitset tilan dEF1, paina "<"- tai ">"-painiketta valitaksesi ruoan painon. Tilan dEF1 painoalue on 100–1500 g.

Kun valitset tilan dEF2, paina "<"- tai ">"-painikkeita sulatusajan valitsemiseksi. Suurin syötettävissä oleva aika on 60:00. Kun olet valinnut sulatuksen painon tai ajan, aloita kypsennys painamalla "KÄYNNISTYS/+30s"-painiketta. Äänimerkki ilmaisee toiminnon päättyneen. Painon mukaisessa sulatustilassa dEF1 kuuluu merkkiäni, joka kehottaa sinua kääntämään ruoan sulatuksen aikana.

Alla on pari ruoan sulatukseen liittyvää ohjetta:

dEF1 Sulatuksen painoalue on 100–1500 g.

dEF2 Sulatuksen enimmäisaika on 60:00.



## HUOMIO!

- Ruokaa on käännettävä sulatuksen aikana, jotta tulos on tasainen.
- Yleensä ruoan sulattamiseen menee kauemmin kuin sen kypsentämiseen.
- Jos ruokaa pystyy leikkaamaan veitsellä, sulatus on valmis.
- Useimpiin elintarvikkeisiin mikroaallot vaikuttavat noin 4 cm:n syvyyteen saakka.
- Sulatettu ruoka on syötävä mahdollisimman pian. Sitä ei ole saa laittaa takaisin jääkaappiin tai pakastaa uudelleen.

---

## KELLO / 24-tunnin kello

Paina "SULATUS/KELLO"-painiketta valmiustilassa, ja pidä painettuna yli 3 sekuntia päästäksesi kellonajan asetuskäyttöön. Samalla tunnit vilkkuvat näytöllä. Tunnit voidaan asettaa painamalla "<"- tai ">"-painikkeita. Kun olet asettanut tunnit, paina "KÄYNNISTYS/+30s"-painiketta lyhyesti vahvistaaksesi asetuksen ja siirry minuuttien asetustilaan. Minuutit voidaan asettaa painamalla "<"- tai ">"-painikkeita. Kun olet asettanut minuutit, paina "KÄYNNISTYS/+30s"-painiketta uudelleen vahvistaaksesi asetuksen ja poistuaksesi asetustilasta.

---

## AUTOMAATTINEN KYPSENNYS

Laitteessa on asetettuna kahdeksan automaattista ateriaa A.1~A.8, perunat, pasta, pizza, popcorn, vihannekset, juomat, liha ja kala. Valitse haluttu ateria. Valitse haluamasi ruoan paino painamalla jatkuvasti vastaavaa painiketta, jolloin näytössä näkyy vastaava paino.

Kun olet valinnut ruoan painon, aloita kypsennys painamalla "KÄYNNISTYS/+30s"-painiketta. Äänimerkki ilmaisee toiminnon päättyneen.

Näyttö	Laji	Valmistustapa
A.1	Perunat	Valittavana ovat painot 250 g, 500 g ja 750 g
A.2	Pasta	Valittavana ovat painot 50 g, 100 g ja 150 g
A.3	Pizza	Valittavana ovat painot 200 g ja 400 g
A.4	Popcorn	Valittavana on paino 100 g
A.5	Vihannekset	Valittavana ovat painot 200 g, 400 g ja 600 g
A.6	Juomat	Valittavana ovat painot 1 kuppi, 2 kuppia tai 3 kuppia, joista jokainen on noin 250 ml.
A.7	Liha	Valittavana ovat painot 200 g, 400 g ja 600 g
A.8	Kala	Valittavana ovat painot 200 g, 400 g ja 600 g



## HUOMIO!

- Ruoan lämpötilan tulee olla 20–25 °C ennen kypsennystä. Jos ruoan lämpötila on korkeampi tai matalampi ennen kypsennystä, kypsennysaikaa on joko pidennettävä tai lyhennettävä.
- Ruoan lämpötila, paino ja muoto vaikuttavat merkittävästi kypsennystulokseen. Jos havaitset poikkeamia edellä olevan valikon asetuksista, voit muokata kypsennysaikaa parhaan tuloksen saamiseksi.

## GRILLI-TOIMINTO

Grillaustiloja on kolme: G., C-1 ja C-2. Ne ovat grillaus, grillauksen ja mikroaaltokypsennyksen yhdistelmä 1 ja grillauksen ja mikroaaltokypsennyksen yhdistelmä 2. Paina "Grilli"-painiketta jatkuvasti, valitse haluttu tila, näytöllä näkyy vastaavasti "G.", "C-1" tai "C-2". Paina "<"- tai ">"-painikkeita valitaksesi halutun tilan ja haluamasi ajan väliltä 0:10 – 60:00.

Kun olet valinnut kypsennysajan, aloita kypsennys painamalla "KÄYNNISTYS/+30s"-painiketta. Äänimerkki ilmaisee toiminnon päättyneen.

G	Grilli, lämpöelementti kytkeytyy päälle toiminnon käytön ajaksi. Toiminto soveltuu ohuen lihaviipaleiden tai sianlihan, makkaran, kanansiipien kypsennykseen; tällä tavoin niihin saadaan kauniin ruskea pinta.
C-1	Grillauksen ja mikroaaltouunikypsennyksen yhdistelmä. 30 % mikroaaltoja ja 70 % grillitoimintoa.
C-2	Grillauksen ja mikroaaltouunikypsennyksen yhdistelmä. 55 % mikroaaltoja ja 45 % grillitoimintoa.



## HUOMIO!

Grillaustilassa uunin kaikki osat samoin kuin ritilä ja keittoastiat voivat tulla erittäin kuumiksi. Ole varovainen poistaessasi ne uunista. Käytä paksuja patalappuja tai uunikäsineitä PALOVAMMOJEN EHKÄISEMISEKSI.

## MYKISTYS

Paina tätä painiketta valmiustilassa ja pidä painettuna siirtyäksesi ääni päälle/pois -valintaan ja näyttääksesi vastaavat päälle- tai pois päältä -tiedot.

Kun olet valinnut äänen kytkemisen päälle tai pois päältä, poistu valinnasta painamalla "PYSÄYTYS"-painiketta. Äänimerkki voidaan kytkeä päälle tai pois päältä vastaavien asetusten mukaan.

## REHEAT (LÄMMITYS)

Uudelleenlämmitystoiminto on tarkoitettu helpottamaan ruoan lämmittämistä painon mukaan. Paina "UUDELLEENLÄMMITYS"-painiketta jatkuvasti, valitse sopiva ruoan paino, valittavissa oleva painoalue on 200 g, 400 g, 600 g, 800 g ja 1000 g. Kun olet valinnut painon, paina "KÄYNNISTYS/+30s"-painiketta toiminnon käynnistämiseksi. Äänimerkki ilmaisee toiminnon päättyneen.

---

**ECO**

Paina painiketta valmiustilassa ja pidä painettuna ECO-tilaan siirtymiseksi, minkä jälkeen näyttö sammuu. Paina ECO-tilassa mitä tahansa painiketta ECO-tilasta poistumiseksi, minkä jälkeen näyttö syttyy jälleen.

---

**SEIS**

Kun olet tekemässä kypsennysasetuksia, voit painaa "PYSÄYTYS"-painiketta asetusten peruuttamiseksi ja valmiustilaan palaamiseksi. Kun mikroaaltouuni on käynnissä, voit keskeyttää sen painamalla PYSÄYTYS"-painiketta. Kun uuni on valmiustilassa, voit painaa "PYSÄYTYS"-painiketta uudelleen toiminnon peruuttamiseksi ja valmiustilaan palaamiseksi.

---

**KÄYNNISTYS/+30s**

Kun olet asettanut kypsennysajan tai ruoan painon, paina "KÄYNNISTYS/+30s"-painiketta käynnistääksesi mikroaaltouunin välittömästi. Kun uuni on käynnissä, voit painaa "KÄYNNISTYS/+30s"-painiketta ajan lisäämiseksi. Lisää aikaa 30 sekunnilla painamalla painiketta kerran. Aikaa ei voi säätää ateriatilassa eikä painon mukaisessa sulatustilassa. Taukotilassa voit jatkaa mikroaaltouunin toimintaa ennen kypsennystilaa painamalla "KÄYNNISTYS/+30s"-painiketta.

---

**PIKA**

Valmiustilassa, kun ruoka on laitettu uuniin ja luukku on suljettu, paina "KÄYNNISTYS/+30s"-painiketta käynnistääksesi mikroaaltouunin nopeasti. Oletusaika on 30 sekuntia. Kun laite on käynnissä, paina "KÄYNNISTYS/+30s"-painiketta kerran lisätäksesi aikaa 30 sekunnilla. Äänimerkki ilmaisee toiminnon päättyneen.

---

**LAPSILUKKO-TOIMINTO**

Käytä tätä toimintoa ohjauspaneelin lukitsemiseen puhdistamisen ajaksi tai jotta lapset eivät voi käyttää uunia ilman valvontaa. Laitteen painikkeet eivät toimi tässä tilassa.

- 1) Lukituksen asettaminen: Paina PYSÄYTYS"-painiketta valmiustilassa ja pidä sitä painettuna yli 3 sekuntia. Lapsilukkotoiminto on aktivoitu, eikä mikroaaltouunin painikkeita voi käyttää.
- 2) Lukituksen peruuttaminen: Paina lapsilukitustilassa "PYSÄYTYS"-painiketta ja pidä painettuna yli 3 sekuntia lapsilukkotoiminnon peruuttamiseksi,

## KEITTIÖVÄLINEITÄ KOSKEVIA OHJEITA

Suosittellemme ehdottomasti käyttämään astioita, jotka soveltuvia ja turvallisia käyttää mikroaaltouunissa. Yleisesti ottaen kuumuutta kestävästä keramiikasta, lasista tai muovista valmistetut astiat soveltuvat mikroaaltokypsennykseen. Älä koskaan käytä metalliastioita mikroaaltokypsennykseen ja yhdistelmäkypsennykseen, koska seurauksena on todennäköisesti kipinöintiä. Voit käyttää seuraavaa taulukkoa viiteenä.

Astian materiaali	Micro	Grill	Combi	Huomautuksia
Kuumuutta kestävä keramiikka	Kyllä	Kyllä	Kyllä	Älä ikinä käytä metallikoristeista tai lasitettua keramiikkaa.
Kuumuutta kestävä muovi	Kyllä	Ei	Ei	Ei voi käyttää pitkään kestävään mikroaaltokypsennykseen
Kuumuutta kestävä lasi	Kyllä	Kyllä	Kyllä	
Muovikelmu	Kyllä	Ei	Ei	Kelmuja ei tule käyttää lihan tai kyljysten kypsennyksessä, koska korkea lämpötila voi vahingoittaa sitä.
Grilliteline	Ei	Kyllä	Kyllä	Grillitelinettä voi käyttää vain grillaus- ja yhdistelmätilassa.
Metalliastiat	Ei	Ei	Ei	Ei saa käyttää mikroaaltouunissa. Mikroaallot eivät läpäise metallia.
Lakaut esineet	Ei	Ei	Ei	Huono kuumuuden kestävyys. Ei voi käyttää korkeassa lämpötilassa kypsennettäessä
Bambupuu ja paperi	Ei	Ei	Ei	Huono kuumuuden kestävyys. Ei voi käyttää korkeassa lämpötilassa kypsennettäessä

Seuraavat seikat voivat vaikuttaa kypsennystulokseen:

### **Ruoan asettelu astiaan**

Laita ruoan paksummat kohdat astian ulkoreunojen lähelle ja ohuemmat kohdat keskemmälle ja levitä ruoka tasaisesti. Vältä päällekkäisyyttä, jos mahdollista.

### **Kypsennysajan pituus**

Aloita kypsennys lyhyellä aika-asetuksella, tarkasta tulos ajan kuluttua loppuun ja pidennä aikaa tarvittaessa. Liiallinen kypsentyminen voi aiheuttaa savua ja ruoan palamista.

### **Ruoan tasainen kypsennys**

Kanan, hampurilaisten tai pihvien kaltaiset ruoat tulee kääntää kerran kypsennyksen aikana. Ruoan tyyppistä riippuen sekoita sitä tarvittaessa kerran tai kahdesti kypsennyksen aikana astian ulkopuolelta keskelle.

### **Anna tasaantua**

Kun kypsennysaika on kulunut loppuun, jätä ruoka uuniin sopivan pituiseksi ajaksi, ruoan kypsyminen jatkuu vielä jonkun aikaa ja se pääsee jäähtymään hieman.

### **Onko ruoka valmista**

Ruoan väri ja kiinteys auttaa selvittämään, onko se kypsää. Kypsytyksen merkit:

- Joka puolelta ruokaa nousee höyryä, ei vain reunoilta
- Siipikarjan niveliä voidaan liikuttaa helposti
- Sian tai siipikarjan lihassa ei näy merkkejä verestä
- Kala on väriltään läpinäkymätön ja se on helppo viipaloida haarukalla

### **Ruskistusastia**

Kun käytät ruskistusastiaa tai itselämpenevää astiaa, aseta sen alle aina kuumuutta kestävä eriste, kuten posliinilautanen, jotta kuumennusalueesta ja pyörivä rengas eivät vaurioidu.

### **Mikroaallot kestävä muovikelmu**

Kun kypsennät runsaasti rasvaa sisältävää ruokaa, älä anna muovikelman joutua kosketuksiin ruoan kanssa, sillä se voi sulaa.

### **Mikroaallot kestävät muoviasiat**

Jotkin mikroaalloja kestävä muoviasiat eivät välttämättä sovellu runsaasti rasvaa ja sokeria sisältävien ruokien valmistukseen. Myöskään astian käyttöohjeessa mainittua esilämmitysaikaa ei saa ylittää.

## HUOLTO

### HUOLTO

Tarkista seuraavat seikat ennen soittamista huoltoon.

1. Aseta yksi kuppi (n. 1,5 dl) lasimittaan, sijoita se uuniin ja sulje luukku hyvin. Uunin lampun pitäisi sammua, jos luukku on suljettu kunnolla. Anna uunin toimia minuutin ajan.
2. Syttyykö uunin lamppu?
3. Toimiiko jäähdytyspuhallin? (Aseta kätesi takaosan ilmanvaihtoaukkoihin.)
4. Pyöriikö alusta? (Pyörivä lautanen voi pyöriä myötä- tai vastapäivään. Se on aivan normaalia.)
5. Onko uunistä otettu vesi kuumaa?

Jos vastasin johonkin edellä olevista kysymyksistä "Ei", tarkista pistorasia ja sulake sähkötaulussa.

Jos sekä pistorasia että sulake toimivat asianmukaisesti, OTA YHTEYTTÄ LÄHIMPÄÄN VALTUUTETTUUN HUOLTOON.

### HUOLLON VAROTOIMIA

Varoitus: MIKROAALTOSÄTEILY

1. Suurjännitekondensaattori pysyy varattuna verkkovirrasta irrottamisen jälkeenkin; oikosulje sen miinusnapa uunin runkoon (käyttämällä ruuvitalttaa), ennen kuin kosket siihen.
2. Huollon aikana seuraavassa luetellut osat voidaan irrottaa, jolloin päästään käsiksi potentiaaleihin, jotka ovat yli 250 V suhteessa maahan:
  - magnetroni
  - suurjännitemuuntaja
  - suurjännitekondensaattori
  - suurjännitediodi
  - suurjännitesulake
3. Seuraavissa olosuhteissa voi altistua vahingossa mikroaalloille huollon aikana:
  - virheellinen magnetronin asennus
  - virheellinen luukun turvalukituksen, saranan ja itse luukun sovitus
  - virheellinen kytkimen pidikkeen asennus
  - luukun, luukun tiivisteiden tai kotelon vahingoittuminen.

## TEKNISET TIEDOT

Virrankulutus .....	220–240 V ~50 Hz, 1440 W
Antoteho .....	900 W
Grillausteho .....	1000 W
Käyttötaajuus .....	2450 MHz
Ulkomitat .....	480 x 356 x 292,5 mm
Uunin tilavuus Paino .....	25 litraa
pakkauksineen .....	Noin 9,8 kg
Melutaso .....	Lc < 61 dB (A)



Tuote on merkitty Euroopan parlamentin ja neuvoston sähkö- ja elektroniikkaromusta antaman direktiivin 2012/19/EU (WEEE) mukaisesti. Ohje perustuu koko Euroopan käsittävään sähkö- ja elektroniikkaromun palautusta ja kierrätystä koskevaan sopimukseen.

## AENNUSMITAT

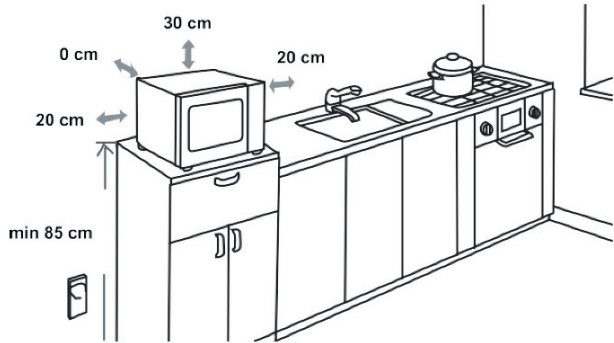

## RADIOHÄIRIÖT

Mikroaaltouuni voi aiheuttaa häiriöitä radioosi, televisioosi tai vastaaviin laitteistoihin. Jos häiriöitä ilmenee, ne voidaan poistaa tai niitä voidaan vähentää seuraavasti.

- Puhdista uunin luukku ja tiivistyspinta.
- Sijoita radio, TV tms. laite mahdollisimman kauas mikroaaltouunista.
- Käytä radiossa, TV:ssä tms. asianmukaisesti asennettua antennia signaalivoimakkuuden vahvistamiseksi.

**PIDÄTÄMME OIKEUDEN TEHDÄ MUUTOKSIA, JOTKA EIVÄT  
VAIKUTA LAITTEEN TOIMINTAAN.**

## MIELAS KLIENTE

Nuoširdžiai dėkojame už jūsų galimą bendradarbiavimą. Tikime, kad netrukus rasite daug įrodymų, kad tikrai galite pasikliauti mūsų gaminiais. Kad prietaisu būtų lengviau naudotis, pridėdame šią išsamią naudojimo instrukciją.

Instrukcija padės jums susipažinti su naujuoju prietaisu. Prieš pradėdami naudoti prietaisą pirmą kartą, atidžiai ją perskaitykite.

Bet kokių atveju įsitikinkite, kad prietaisas pristatytas nepažeistas. Jei pastebėjote ir transportavimo metu įvyko pažeidimų, kreipkitės į savo prekybos atstovą arba regioninį sandėlį, iš kurio buvo pristatytas gaminys. Telefono numerį nurodysite kvite arba pristatymo pranešime.

Linkime, kad naujuoju buitiniu prietaisu džiaugtumėtės kuo ilgiau.



Buityje naudojamas prietaisas maisto ir gėrimų šildymui, naudojant elektromagnetinę energiją, skirtas naudoti tik patalpose.

Ši naudojimo instrukcija skirta vartotojui.

Joje aprašoma viryklė ir jos naudojimas. Ji taip pat taikoma įvairiems prietaisams, todėl galite rasti kai kurių funkcijų, kurių gali nebūti jūsų prietaise, aprašymus.

## NAUDOJIMO INSTRUKCIJA

### ENERGIJOS SUVARTOJIMAS

Produkto informacija apie energijos suvartojimą ir ilgiausią laiką, per kurį pasiekiamas taikomas mažos galios režimas.

Išjungimo režimas	0.8W
Maksimalus laikas, kurio reikia, kad mikrobangų krosnelė automatiškai pereitų į taikomą mažos galios režimą arba būseną.	15 min.

Mes pasilikame teisę daryti bet kokius naudojimo instrukcijos ir klaidų aprašymų pakeitimus.



Niekada nelieskite šildymo ir virimo prietaisų paviršių. Veikimo metu jie gali būti labai karšti. Laikykite vaikus atokiai. Nudegimų pavojus!



Mikrobangų energija ir aukšta įtampa! Nenuimkite dangčio.

**ĮSPĖJIMAS.** Dirbant prietaisas ir gretimos dalys labai įkaista. Stenkitės neliesti kaitinimo elementų. Jaunesni kaip 8 metų amžiaus vaikai turi būti toliau nuo prietaiso, nebent jie yra nuolat prižiūrimi. Vaikus reikia prižiūrėti, kad jie nežaistų su prietaisu.

Ne jaunesni kaip 8 metų vaikai, ribotų fizinių, jutimo arba protinių gebėjimų asmenys ir turintieji per mažai patirties ir žinių gali naudoti prietaisą tik prižiūrimi kito asmens arba išmokyti saugaus darbo su prietaisu ir suprantantys jo keliamus pavojus. Vaikams su prietaisu negalima žaisti. Jaunesniems kaip 8 metų vaikams be priežiūros draudžiama valyti ir imtis priežiūros darbų.

Laikykite laisvų rankų įrangą ir jos priedus mažiems, jaunesniems kaip 8 metų vaikams nepasiekiamoje vietoje.

- **DĖMESIO!** Kai prietaisas veikia kombinuotu režimu, vaikai turėtų krosnelę naudoti tik prižiūrint suaugusiems, nes generuojama aukšta temperatūra. (Tik modeliams sus grilio funkcija).

- **DĒMESIO!** Jei pažeistos durelės arba jų sandarikliai, krosnelės negalima naudoti, kol jos nesuremontuos kompetentingas asmuo.
- **DĒMESIO!** Bet kam, išskyrus apmokytus asmenis, pavojinga atlikti bet kokias priežiūros ar remonto operacijas, kurių metu reikia nuimti dangčius, apsaugančius nuo mikrobangų energijos poveikio.
- **DĒMESIO!** Skysčiai ar kiti maisto produktai neturi būti šildomi sandariuose induose, nes jie gali sprogti.
- Vaikus reikia prižiūrėti, kad jie nežaistų su prietaisu.
- Nenuimkite krosnelės kojelių, neužblokuokite oro įėjimo angų.
- Naudokite tik indus, kurie tinka naudoti mikrobangų krosnelėse.
- Kai maistas šildomas plastiko ar popieriaus inde, tikrinkite, ar krosnelėje nekilo gaisras.
- Pastebėję dūmų, išjunkite arba atjunkite prietaisą nuo elektros tinklo ir laikykite dureles uždarytas, kad nesusidarytų liepsnos.
- Gėrimą šildant mikrobangomis jis gali lėtai užvirti ir išbėgti, todėl su indu reikia elgtis atsargiai.
- Prieš patiekiant maitinimo buteliukų ir kūdikių indelių turinį reikia suplakti ar išmaišyti, o temperatūrą patikrinti, kad būtų išvengta nudegimų.

- Kiaušinių su lukštais ir sveikų kietai virtų kiaušinių nepatariama šildyti mikrobangų krosnelėje, nes jie gali sprogti net kai mikrobanginis kaitinimas jau yra pasibaigęs.
- Valant durelių, durelių sandariklių, orkaitės ertmės paviršius, naudokite tik silpnus, neabrazyvinius valiklius, valykite kempine arba minkštu skudurėliu.
- Krosnelę reikia reguliariai valyti ir šalinti visas maisto apnašas.
- Nevalant krosnelės paviršius gali rūdyti. Nešvara gali turėti neigiamos įtakos prietaiso tarnavimo laikui ir sukelti kitus pavojus.
- Jei maitinimo laidas yra pažeistas, pavojų išvengsite, jei jį pakeis gamintojas, jo įgaliotas klientų aptarnavimo darbuotojas ar reikiamos kvalifikacijos asmuo.
- Nenukabinkite laido per stalo ar darbastalio kraštą.
- Niekada nejunkite šio prietaiso prie išorinio laikmačio jungiklio arba nuotolinio valdymo sistemos, kad būtų išvengta pavojingos situacijos.
- Niekada nekeiskite lemputės orkaitės viduje. Tai visada turi atlikti „Hisense“ tarnyba.
- Nevalykite prietaiso garo valytuvais, aukšto slėgio siurbliais, aštriais daiktais, abrazyviniais valikliais ir abrazyvinėmis kempinėmis bei dėmių valikliais.

Žemiau pateiktos visų prietaisų taisyklės ir garantijos, siekiant užtikrinti geriausias šios orkaitės eksploatacines savybes:

1. Naudojant orkaitės stiklinį dėklą, ritinėlius, sukabinimo ašeles ir ritinėlių griovelį visada laikykite jų vietose.
2. Nenaudokite orkaitės jokiems kitiems tikslams, išskyrus maisto ruošimą, pavyzdžiui, nenaudokite orkaitės džiovinti drabužiams, popieriui ar kitiems ne maisto daiktams arba sterilizavimui.
3. Prietaiso nenaudokite tuščio. Tai gali pakenkti krosnelei.
4. Nenaudokite orkaitės laikyti daiktams, pvz., popieriui, indams, ir t.t.
5. Nešildykite maisto, suvynioto į plėvelių, pavyzdžiui, kiaušinių trynių, bulvių, vištienos kepenių, ir t.t., jos prieš tai keletą kartų nepradūrų šakute.
6. Į angas ir išorinį korpusą neikiškite jokių daiktų.
7. Negalima nuimti jokių orkaitės dalių, pavyzdžiui, kojelių, movos, varžtų ir t.t.
8. Negalima kepti maisto tiesiai ant stiklinio padėklo. Dėkite maistą į tinkamus maisto ruošimui indus, prieš pašaudami į orkaitę.

#### SVARBU – INDAI, KURIŲ NEGALIMA NAUDOTI MIKROBANGŲ KROSNELĖJE

- Nenaudokite metalinių skardų ar indų su metalinėmis rankenomis.
  - Nenaudokite indų su metaliniais apvadais.
  - Nenaudokite popieriumi vilktų vielos aprišimų ant plastikinių maišelių.
  - Nenaudokite indų iš melamino, nes jų sudėtyje yra medžiaga, kuri sugers mikrobangų energiją. Tokie indai mikrobangėje gali įtrūkti ar apdegti, ir sulės maisto gaminimo greitis.
  - Nenaudokite „Centura Tableware“ indų. Nenaudokite glazūruotų indų. Negalima naudoti „Corelle Livingware“ puodelių uždara rankena.
  - Negaminkite maisto induose su siauru atidarymu, pavyzdžiui, buteliuose ar uždaruose buteliukuose, nes kaitinant mikrobangų krosnelėje jie gali sprogti.
  - Nenaudokite įprastinių mėsos ar konditerinių termometrų.
  - Yra termometrų, skirtų mikrobangų maisto ruošimui. Jie gali būti naudojami.
9. Mikrobangų krosnelei skirti indai turi būti naudojami tik pagal gamintojo nurodymus.
  10. Negaminkite aliejuje verdamo maisto mikrobangų krosnelėje.
  11. Atminkite, kad mikrobangų krosnelė šildo tik skystį, o ne patį indą. Todėl jei indo dangtelis palietus nėra karštas,

- išimtas iš orkaitės maistas bus karštas liesti.  
Atminkite, kad nuėmus dangtį viduje esantis maistas / skystis išskirs tiek pat garų ir (arba) taškysis, kaip ir įprasto gaminimo metu.
12. Visada tikrinkite gaminamo maisto temperatūrą, ypač jei šildote ar gaminote maistą/skysčius kūdikiams. Patartina niekada nevirtoti maisto/skysčių tiesiai iš orkaitės, bet leisti pastovėti keletą minučių ir pamaišyti, kad šiluma vienodai pasiskirstytų.
  13. Maistas, kuriame yra riebalų ir vandens mišinio, pvz., sultinys, išjungtoje orkaitėje turėtų stovėti 30–60 sekundžių. Taip mišinys nusistovi ir nebeburbuliuoja, įdėjus šaukštą arba sultinio kubelius į maistą/skysčius.
  14. Gaminant / maistą/skysčius reikia prisiminti, kad yra tam tikrų maisto produktų, pavyzdžiui, Kalėdų pudingai, džemas ir faršas, kurie įkaista labai greitai. Šildydami maisto produktus su dideliu riebalų ar cukraus, nenaudokite plastmasinių indų.
  15. Valgių gaminimo indai gali įkaisti dėl šilumos iš pašildyto maisto. Tai ypač aktualu, jei ant indų viršaus ir rankenų uždėta polietileninė plėvelė. Todėl juos reikia statyti ant dėklų, skirtų karšties puodams.
  16. Norint sumažinti gaisro pavojų krosnelėje:
    - a) Nekepkite maisto per ilgai. Atidžiai stebėkite mikrobangų krosnelę, jei joje įdėjote popieriaus, plastiko ar kitos degios medžiagos, siekiant palengvinti maisto ruošimą.
    - b) Prieš dedant į krosnelę nuo maišelių nuimkite vielinius surišimus.
    - c) Jei medžiagos krosnelėje užsidega, laikykite orkaitės dureles uždarytas, išjunkite orkaitę sieniniu jungikliu arba išjunkite saugiklių galią arba srovės išjungiklius elektros skydinėje.

# VALDYMO PULTO VEIKIMAS



## EKRANAS

Rodo pasirinktas funkcijas ir laiką.

## KLAVIŠAI



Auto meniu



Mikrobangos



Atitirpinimas



Pakartotinis kaitinimas / ECO



Grilis / Nutildymas



Laikmatis



Stop / užraktas nuo vaikų



START/+30s

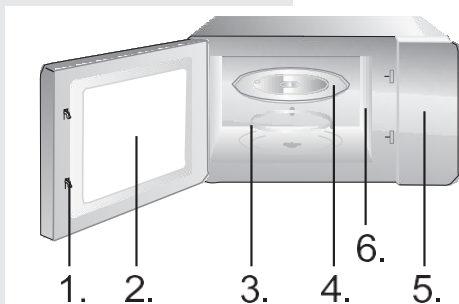

1. Durų apsaugos užrakto sistema
2. Krosnelės langas
3. Volelio žiedas
4. Stiklinis padėklas
5. Valdymo skydelis
6. Bangų kreiptuvas (prašome neištraukti žėručio plokštelės, dengiančios bangų kreiptuvą)

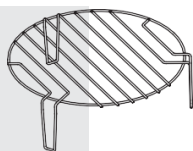

Grilio stovas (naudojamas tik griliui arba kombinuotai funkcijai ir dedamas ant stiklinio padėklo).

## MIKROBANGŲ FUNKCIJA

Yra dešimt mikrobangų galios lygių, atitinkamai 100P, 90P, 80P, 70P, 60P, 50P, 40P, 30P, 20P ir 10P. Paspauskite „Microw“. mygtuką ir pasirinkite pageidaujamą mikrobangų galią. Paspauskite mygtukus „<“ ir „>“, kad įvestumėte laiką. Didžiausias laikas, kurį galima įvesti, yra 60:00. Pasirinkę laiką, paspauskite mygtuką „START/+30s“, kad pradėtumėte darbą. Apie operacijos pabaigą praneša garsinis signalas.

DIDELĖ LIEPSNA	100 % ir 90 % galia	(tinka greitam ir kruopščiam maisto ruošimui)
M.High	80% ir 70% galia	(taikoma vidutinio spartumo maisto ruošimui)
Med	60% ir 50% galia	(tinka maistui virti garuose)
M.Low	40% ir 30% galia	(taikoma maisto produktams atitirpinti)
MAŽAS KARŠTIS	20% ir 10% galia	(tinka šilumai palaikyti)



### **ATSARGIAI**

- Maksimalus laikas, kurį galima nustatyti, yra 60 minučių.
- Niekada nenaudokite orkaitės tuščios.
- Kai mikrobangų krosnelės galia yra didžiausia, orkaitė automatiškai sumažins galią po tam tikro gaminimo laiko, kad pailgėtų tarnavimo laikas.
- Jei ruošdami apverčiate maistą, vieną kartą paspauskite mygtuką „START/+30s“ ir iš anksto nustatyta gaminimo procedūra bus tęsiama.

e. Jei ketinate išimti maistą anksčiau nustatyto laiko, turite vieną kartą paspausti „STOP/CANCEL“ mygtuką, kad išvalytumėte iš anksto nustatytą procedūrą ir išvengtumėte nenumatyto veikimo kitą kartą naudojant.

## ATITIRPINIMAS

### / LAIKRODIS

## ATITIRPINIMAS

Yra du atšildymo režimai, atitinkamai dEF1 ir dEF2. dEF1 – atšildymas pagal svorį, o dEF2 – atšildymas pagal laiką. Paspauskite šį mygtuką, kad pasirinktumėte atitirpinimą pagal svorį arba pagal laiką, ir ekrane pasirodys dEF1 arba dEF2. Pasirinkę dEF1, paspauskite mygtukus „<“ arba „>“ kad pasirinktumėte maisto produkto svorį. Didžiausias svoris, kurį galima įvesti, yra nuo 100 iki 1500 g. Pasirinkę dEF2, paspauskite mygtukus „<“ arba „>“, kad pasirinktumėte atšildymo laiką. Didžiausias dEF2 laikas, kurį galima įvesti, yra 60:00. Pasirinkę atitirpinimo svorį arba laiką, paspauskite mygtuką „START/+30s“, kad pradėtumėte. Apie operacijos pabaigą praneša garsinis signalas. Atitirpinimo pagal svorį režime dEF1 pasigirs pyptelėjimas, raginantis atšildymo metu apversti maistą.

Toliau nurodoma keletas patarimų dėl maisto produktų atitirpinimo laiko:

dEF1	Atitirpinimo svoris svyruoja nuo 100 iki 1500 g.
dEF2	Maksimalus atitirpinimo laikas yra 60:00 val.

## **ATSARGIAI**

- a. Norint išgauti vienodą efektą, maisto produktus būtina apversti.
- b. Paprastai atitirpinimui reikia daugiau laiko nei maisto gaminimui.
- c. Jei maistą galima pjaustyti peiliu, atitirpinimo procesą galima laikyti baigtu.
- d. Mikrobangos įsiskverbia apie 4 cm į daugumą maisto produktų
- e. Atšildytą maistą reikia suvartoti kuo greičiau, nerekomenduojama dėti atgal į šaldytuvą ir vėl užšaldyti.

---

### **LAIKRODIS (24 val. laikrodis)**

Kai įjungtas budėjimo režimas, paspauskite ir ilgiau nei 3 sekundes palaikykite mygtuką „DEFROST/CLOCK“, kad įjungtumėte laikrodžio nustatymo sąsają. Tuo pačiu metu ekrane mirksi valandos. Valandų laiką galima nustatyti paspaudus mygtukus „<“ arba „>“. Nustatę valandas, trumpai paspauskite mygtuką „START/+30s“, kad patvirtintumėte ir perjungtumėte į minučių nustatymo režimą. Minutes galima nustatyti paspaudus mygtukus „<“ arba „>“. Nustatę minutes, dar kartą paspauskite mygtuką „START/+30s“, kad patvirtintumėte ir išeitumėte iš nustatymo režimo.

## **AUTOMATINIS GAMINIMAS**

Yra aštuoni automatiniai meniu A.1~A.8, atitinkamai bulvių, makaronų, picos, spragėsių, daržovių, gėrimų, mėsos ir žuvies. Nuolat spausdami mygtuką pasirinkite norimą meniu, o ekrane bus rodomas atitinkamas svoris. Pasirinkę kepimo svorį, paspauskite mygtuką „START/+30s“, kad pradėtumėte darbą. Apie operacijos pabaigą praneša garsinis signalas.

<b>Ekranas</b>	<b>Rūšis</b>	<b>Metodas</b>
<b>A.1</b>	<b>Bulvės</b>	Pasirinktinis svoris yra 250 g, 500 g ir 750 g
<b>A.2.</b>	<b>Makarona i</b>	Pasirinktinis svoris yra 50 g, 100 g ir 150 g
<b>A.3.</b>	<b>Pica</b>	Pasirinktinis svoris yra 200 g ir 400 g.
<b>A.4.</b>	<b>Pūsti kukurūzai</b>	Pasirinktinis svoris – 100 g
<b>A.5.</b>	<b>Daržovės</b>	Pasirinktinis svoris yra 200 g, 400 g ir 600 g
<b>A.6</b>	<b>Gėrimai</b>	Pasirenkamas svoris – 1 puodelis, 2 puodeliai arba 3 puodeliai, kiekvienas iš jų apie 250 ml
<b>A.7</b>	<b>Mėsa</b>	Pasirinktinis svoris yra 200 g, 400 g ir 600 g
<b>A.8</b>	<b>Žuvis</b>	Pasirinktinis svoris yra 200 g, 400 g ir 600 g



## ATSARGIAI

- a. Maisto temperatūra prieš kepimą turėtų būti 20-25 °C. Aukštesnei arba žemesnei maisto temperatūrai prieš gaminant reikėtų padidinti arba sumažinti gaminimo trukmę.
- b. Temperatūra, maisto produkto svoris ir forma daro didelę įtaką maisto ruošimo poveikiui. Jei nustatėte nukrypimų nuo pirmiau pateiktame meniu nurodyto veiksnio, galite pakoreguoti kepimo laiką, kad pasiektumėte geriausią rezultatą.

### Grilio FUNKCIJA

Yra trys grilio režimai: G., C-1 ir C-2. Tai grilis, 1 grilio ir kepimo mikrobangų krosnelėje derinys ir 2 grilio ir kepimo mikrobangų krosnelėje derinys. Nuolat spausdami mygtuką GRILL, pasirinkite norimą režimą ir ekrano ekrane atsiras atitinkama G., C-1 arba C-2. Paspauskite mygtukus „<“ ir „>“, kad įvestumėte laiką. Didžiausias laikas, kurį galima įvesti, yra 60:00. Įvedę gaminimo laiką, paspauskite mygtuką „START/+30s“, kad pradėtumėte darbą. Apie operacijos pabaigą praneša garsinis signalas.

G.	Grilio veikimo metu kaitinimo elementas bus įjungtas. Taikoma plonai mėsai, kiaulienai, dešroms, vištienos sparneliui, nes galima išgauti gerą rudą spalvą.
C-1	Kepimo ant grotelių ir mikrobangomis derinys. 30 % mikrobangų ir 70 % grilio.
C-2	Kepimo ant grotelių ir mikrobangomis derinys. 55% mikrobangų ir 45% grilio.



## ATSARGIAI

Grilio režimu visos orkaitės dalys, taip pat stovas ir kepimo indai gali labai įkaisti. Iš orkaitės išimdami bet kokį daiktą elkitės atsargiai. Kad išvengtumėte nudegimų, naudokite puodkėles arba orkaitės pirštines.

---

### NUTILDYMAS

Paspauskite ir palaikykite nuspaudę šį mygtuką budėjimo režimu, kad įeitumėte į garso įjungimo / išjungimo pasirinkimą, ir ekrane būtų rodoma atitinkama įjungimo arba išjungimo informacija. Pasirinkę garsą, kad jį įjungtumėte arba išjungtumėte, paspauskite mygtuką STOP, kad išeitumėte iš pasirinkimo. Zumerio garsą galima įjungti arba išjungti pagal atitinkamus nustatymus.

---

### PAKARTOTINIS

#### PAŠILDYMAS /

#### EKO

#### PAŠILDYMAS

Šildymo funkcija daugiausia skirta palengvinti naudotojams šildyti maistą pagal maisto svorį. Tam nuolat spauskite mygtuką „PREHEAT“, pasirinkite atitinkamą maisto svorį iš 200 g, 400 g, 600 g, 800 g ir 1000 g. Pasirinkę svorį, paspauskite „START/+30s“ darbui pradėti. Apie operacijos pabaigą praneš garsinis signalas.

---

### ECO

Budėjimo režimu paspauskite ir palaikykite nuspaudę mygtuką, kad pereitumėte į ECO režimą, ir ekranas išsijungs. ECO režime paspauskite bet kurį mygtuką, kad išeitumėte iš ECO režimo, ir ekranas užsidegs.

---

**SUSTABDYTI**

Gaminimo metu galite paspausti mygtuką STOP, kad atšauktumėte nustatymus ir grįžtumėte į parengties būseną. Kai mikrobangų krosnelė veikia, galite paspausti mygtuką STOP, kad pristabdytumėte. Parengties režime galite dar kartą paspausti mygtuką STOP, kad atšauktumėte funkciją ir grįžtumėte į parengties būseną.

---

**START/+30s**

Nustatę gaminimo laiką arba maisto svorį, paspauskite mygtuką „START/+30s“, kad iš karto paleistumėte mikrobangų krosnelę. Esant darbinei būsenai galite paspausti mygtuką „START/+30s“, kad pailgintumėte laiką, paspauskite vieną kartą, kad pailgintumėte 30 sekundžių. Tačiau menu režime ir svorio atitirpinimo režime laiko reguliuoti negalima. Pauzės būsenoje galite paspausti mygtuką „START/+30s“, jei norite tęsti mikrobangų krosnelės darbą prieš įjungdami gaminimo režimą.

---

## EKSPRESS

Parengties režimu, kai maistas yra įdėtas ir durelės uždarytos, paspauskite mygtuką „START/+30s“, kad greitai įjungtumėte mikrobangų krosnelę. Numatytasis veikimo laikas yra 30 sekundžių. Darbo metu vieną kartą paspauskite mygtuką „START/+30s“ 30 sekundžių. Apie operacijos pabaigą praneša garsinis signalas.

---

## UŽRAKTO NUO VAIKŲ FUNKCIJA

Šią funkciją naudokite norėdami užrakinti valdymo skydelį, kai valote arba kad vaikai negalėtų naudotis orkaite be priežiūros. Šiuo režimu neveikia visi mygtukai.

1) Užrakto nustatymas: budėjimo režime paspaudus ir ilgiau nei 3 sekundes palaičius nuspaustą mygtuką STOP, užrakinama užrakto nuo vaikų funkcija ir visų mikrobangų krosnelės mygtukų valdyti negalima.

2) Atšaukti užraktą: kai prietaisas užrakintas nuo vaikų, spauskite ir laikykite mygtuką STOP mygtuką ilgiau nei 3 sekundes, kad atšauktumėte užrakto nuo vaikų funkciją.

## INDŲ NAUDOJIMO GAIRĖS

Primygtinai rekomenduojame naudoti indus, kurie yra tinkami ir saugūs ruošti maistą mikrobangų krosnelėje. Apskritai mikrobangų krosnelėse gaminti tinka indai, pagaminti iš karščiui atsparios keramikos, stiklo arba plastiko. Nenaudokite metalinių indų kepimui mikrobangų krosnelėje ir kombinuotam maisto ruošimui, nes gali kilti kibirkštys. Galite remtis toliau pateikta lentele.

Indo medžiaga	Mikrobangų krosnelė	Grilis	Combi.	Pastabos
Karščiui atspari keramika	Taip	Taip	Taip	Niekada nenaudokite keramikos, kuri dekoruota metaliniu apvalu arba glazūruota
Karščiui atsparus plastikas	Taip	Ne	Ne	Negalima naudoti ilgam virimui mikrobangų krosnelėje
Karščiui atsparus stiklas	Taip	Taip	Taip	
Plastikinė plėvelė	Taip	Ne	Ne	Negalima naudoti kepant mėsą ar kotletus, nes per aukštą temperatūrą gali pakenkti plėvelei.
Grilio stovas	Ne	Taip	Taip	Grilio lentyną galima naudoti tik grilio ir kombinuotu režimu.
Metalinis indas	Ne	Ne	Ne	Jo negalima naudoti mikrobangų krosnelėje. Mikrobangos negali prasiskverbti pro metalą.
lakas	Ne	Ne	Ne	Prastas atsparumas karščiui. Negalima naudoti kepimui aukštoje temperatūroje
Bambuko mediena ir popierius	Ne	Ne	Ne	Prastas atsparumas karščiui. Negalima naudoti kepimui aukštoje temperatūroje

## KEPIMO PATARIMAI

Kepimo rezultatui įtakos gali turėti šie veiksniai:

### **Maisto išdėstymas**

Stambesnes dalis dėkite į indo išorę, plonesnes – į vidurį ir tolygiai paskirstykite. Jei įmanoma, neuždenkite vienų maisto gabalų kitais.

### **Gaminimo trukmė**

Gaminimą pradėkite nustatę trumpą laiką, įvertinkite jį pasibaigus laikui ir prailginkite pagal poreikį. Per ilgai kepant gali atsirasti dūmų ir maistas gali prisvilti.

### **Tolygus maisto gaminimas**

Tokį maistą kaip vištiena, mėsainiai ar kepsniai kepimo metu reikia vieną kartą apversti.

Priklausomai nuo maisto rūšies, jei reikia, gamindami maistą vieną ar du kartus pamaišykite jį iš išorės į indo vidurį.

### **Leiskite pastovėti**

Pasibaigus kepimo laikui, palikite maistą orkaitėje pakankamam laikui, kad jis baigtų kepimo ciklą ir palaipsniui atvėstų.

### **Ar maistas jau paruoštas**

Maisto spalva ir kietumas padeda nustatyti, ar maistas jau paruoštas:

- iš visų maisto dalių, o ne tik iš krašto, veržiasi garai
- paukštieną galima lengvai atskirti nuo kaulų
- kiaulienoje ar paukštienoje nematyti kraujo
- žuvis nepermatoma ir lengvai atskiriama šakute

## **Skrudinti patiekalai**

Jei naudojate skrudinimo indą arba greitai įkaistantį indą, visada po juo padėkite karščiui atsparų izoliatorių, pvz., porcelianinę lėkštę, kad nepažeistumėte sukamojo stalo ir besisukančio žiedo.

## **Mikrobangų krosnelei skirta plastikinė plėvelė**

Gamindami maistą, kuriame yra daug riebalų, neleiskite plastikinei plėvelei liestis su maistu, nes ji gali išsilydyti.

## **Mikrobangų krosnelėms skirti plastikiniai indai**

Kai kurie mikrobangų krosnelėms tinkami plastikiniai indai gali netikti gaminti maisto produktams, kuriuose yra daug riebalų ir cukraus. Be to, negalima viršyti indų naudojimo instrukcijoje nurodyto kaitinimo laiko.

# **PRIEŽIŪRA**

## **TECHNINĖ PRIEŽIŪRA**

Prieš kreipdamiesi į techninės priežiūros tarnybą patikrinkite toliau nurodytus dalykus.

1. Į stiklinį indą į orkaitę įpilkite vieną puodelį vandens (apie 150 ml) ir sandariai uždarykite dureles. Orkaitės lemputė turėtų užgesti, jei durelės tinkamai uždarytos. Palikite orkaitę veikti 1 min.
2. Ar užsidega orkaitės lemputė?
3. Ar veikia aušinimo ventiliatorius?  
(Uždėkite ranką ant galinių ventiliacijos angų.)
4. Ar sukamasis stalas sukasi?

(Sukamasis stalas gali suktis pagal laikrodžio rodyklę arba prieš laikrodžio rodyklę. Tai visiškai normalu.)

5. Ar orkaitėje vanduo karštas?

Jei į bet kurį iš pirmiau pateiktų klausimų atsakėte „Ne“, patikrinkite sieninį kištukinį lizdą ir skaitiklio dėžutėje esantį saugiklį.

Jei ir sieninis lizdas, ir saugiklis veikia tinkamai, KREIPKITĖS Į ARTIMIAUSIĄ ĮGALIOTĄ TECHNINĖS PRIEŽIŪROS CENTRĄ.

### **PRIEŽIŪRA IR APSAUGOS PRIEMONĖS**

#### **Atsargiai: MIKROBANGŲ SPINDULIUOTĖ**

1. Po atjungimo aukštos įtampos kondensatorius išlieka įkrautas; prieš paliesdami, užtrumpinkite neigiamą H. V kondensatoriaus gnybtą prie krosnelės važiuoklės (naudokite atsuktuvą), kad iškrautumėte.

2. Atliekant techninę priežiūrą, toliau išvardytos dalys gali būti nuimtos ir prieiti prie didesnio nei 250 V potencialo į žemų.

- Magnetronas
- Aukštos įtampos transformatorius
- Aukštos įtampos kondensatorius
- Aukštos įtampos diodas
- Aukštos įtampos saugiklis

3. Toliau išvardytos sąlygos gali lemti netinkamą mikrobangų poveikį atliekant techninę priežiūrą.

- Netinkamas magnetrono sumontavimas.
- Netinkamas durelių blokavimo, durelių vyrių ir durelių suderinimas.
- Netinkamai sumontuota jungiklio atrama.
- Pažeistos durys, durų sandariklis arba korpusas.

## SPECIFIKACIJOS

Galios sąnaudos .....	220-240 V ~50 Hz, 1440 W
Išvesties srovė .....	900 W
Grilio šildytuvai.....	1000 W
Veikimo dažnis .....	2450 MHz
Išorės matmenys.....	480 x 356 x 292,5 mm
Krosnelės talpa.....	25 litrai
Išpakuotas svoris.....	apie 9,8 kg
Triukšmo lygis.....	Lc < 61 dB (A)



**Šis prietaisas atitinka Europos EU/2012/19, Elektros ir elektroninės įrangos atliekų direktyvą (EEĮ atliekų direktyvą).**

**Šios gairės galioja visoje Europoje grąžinant ir perdirbant naudotą elektros ir elektroninę įrangą ir jos atliekas.**

## MONTAVIMO MATMENYS

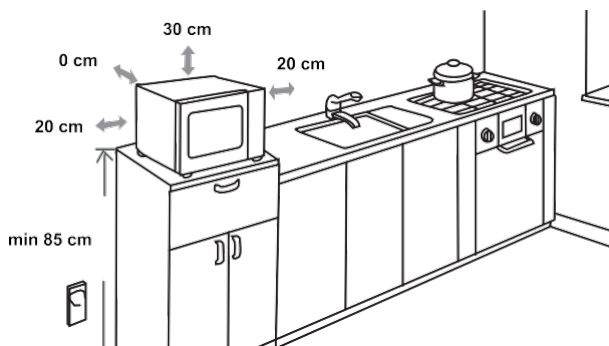

## RADIJO TRUKDŽIAI

Eksplatuojant mikrobangų krosnelę, ji gali trikdyti radijo, televizijos ar panašius prietaisus. Kai yra trukdžių, juos galima sumažinti arba pašalinti imantis šių priemonių:

- a) Išvalykite krosnelės dureles ir sandarinimo paviršius.
- b) Statykite radiją, TV ir t.t. kuo toliau nuo mikrobangų krosnelės.
- c) Naudokite tinkamai sumontuotą radijo, televizijos anteną ir t.t. norėdami gauti geresnį signalą.

MES PASILIEKAME TEISĘ DARYTI PAKEITIMUS,  
KURIE NETURI ĮTAKOS PRIETAISO VEIKIMUI.

# Hisense

## GODĀTAIS KLIENT!

Sirsnīgi pateicamies par pirkumu. Ticam, ka drīz jūsu rīcībā būs pietiekami daudz pierādījumu tam, ka uz mūsu produktiem patiešām var paļauties. Lai atvieglotu ierīces lietošanu, pievienojam šo izsmeļošo lietotāja pamācību.

Norādījumi jums palīdzēs apgūt savu jauno ierīci. Pirms ierīces pirmā lietojuma, lūdzu, izlasiet tos rūpīgi.

Jebkurā gadījumā, lūdzu, pārlicinieties, vai ierīce jums piegādāta nebojātā stāvoklī. Ja konstatējat kādu transportēšanas laikā radušos bojājumu, sazinieties ar savu tirdzniecības pārstāvi vai reģionālo noliktavu, no kuras produkts tika piegādāts. Tālruņa numurs būs norādīts čekā vai pavadzīmē.

Vēlam jums daudz prieka, rīkojoties ar savu jauno sadzīves ierīci.



Ierīce paredzēta sadzīves lietojumam, lai uzsildītu ēdienus un dzērienus, izmantojot elektromagnētisko enerģiju, turklāt šim lietojumam jānotiek tikai telpās.

## LIETOTĀJA PAMĀCĪBA

Šie norādījumi paredzēti ierīces lietotājam. Rokasgrāmatā ir sniegta informācija par gatavošanas iekārtu un tās lietošanu. Norādījumi attiecas uz dažādu ierīču modeļiem, tādēļ atsevišķas aprakstītās funkcijas jūsu iegādātajai ierīcei var nebūt pieejamas.

### ENERĢIJAS PATĒRIŅŠ

Produkta informācija par enerģijas patēriņu un maksimālo laiku, lai sasniegtu piemērojamo mazjaudas režīmu.

---

Izslēgts režīms	0.8W
-----------------	------

---

Maksimālais laiks, kas nepieciešams, lai mikroviļņu krāsns automātiski sasniegtu piemērojamo mazjaudas režīmu vai stāvokli.	15 minūtes
---	------------

---

Mēs paturam tiesības veikt jebkādas izmaiņas šajos norādījumos par lietošanu, kā arī tiesības kļūdzīties.

## SVARĪGI NORĀDĪJUMI PAR DROŠĪBU



Nekādā gadījumā nepieskarieties sildvirsmām vai gatavošanas ierīcēm. Darba laikā tās sakarsīs. Turiet bērnus drošā atstatumā. Pastāv apdegumu risks!



Mikroviļņu enerģija un augsts spriegums! Neņemiet nost pārsegu.

**BRĪDINĀJUMS!** Lietojuma laikā ierīce un tās piekļūstamās daļas sakarst. Jāievēro piesardzība, lai neskartu sildelementus. Bērni, jaunāki par 8 gadiem, jātur atstatu, ja vien viņi netiek pastāvīgi uzraudzīti. Uzraugiet, lai bērni nespēļējas ar ierīci.

Šo ierīci var lietot bērni no 8 gadu vecuma un personas ar mazinātām fiziskajām, sensorajām vai mentālajām spējām vai bez pieredzes un zināšanām, ja viņu rīkošanās tiek uzraudzīta vai viņi saņēmuši apmācību drošā ierīces lietošanā un apzinās ar to saistītos riskus. Bērni nedrīkst spēlēties ar ierīci. Bērni nedrīkst veikt tīrīšanas un apkopes darbus, ja vien viņi nav vecāki par 8 gadiem un netiek uzraudzīti.

Turiet ierīci un tās kabeli bērniem, jaunākiem par 8 gadiem, nepieejamā vietā.

- **BRĪDINĀJUMS!** Ja ierīci lieto kombinētajā režīmā, ģenerētās temperatūras dēļ bērni drīkst lietot mikroviļņu krāsni tikai pieaugušo uzraudzībā (tas attiecas tikai uz modeli ar grila funkciju).

- **BRĪDINĀJUMS!** Ja durtiņas vai durtiņu blīves ir bojātas, mikroviļņu krāsni nedrīkst lietot, iekams to nav salabojis speciālists.
- **BRĪDINĀJUMS!** Personām, kuras nav speciālisti, ir bīstami veikt ierīces apkopi vai remontu, kas ietver pārsega noņemšanu, jo tas aizsargā pret mikroviļņu enerģijas iedarbību.
- **BRĪDINĀJUMS!** Šķidrumus un citus ēdienus nedrīkst sildīt slēgtos traukos, jo tie var eksplodēt.
- Uzraugiet, lai bērni nespēļas ar ierīci.
- Neņemiet nost mikroviļņu krāsns kājiņas, neaizsprostojiet mikroviļņu krāsns gaisa ventilācijas atveres.
- Izmantojiet tikai tādus virtuves piederumus, kas piemēroti lietojumam mikroviļņu krāsni.
- Sildot ēdienu plastmasas vai papīra iepakojumā, uzraugiet mikroviļņu krāsni, jo ir iespējama aizdegšanās.
- Ja rodas dūmi, izslēdziet ierīci vai atvienojiet no elektrības un turiet mikroviļņu krāsns durtiņas aizvērtas lai noslāpētu liesmas.
- Sildot mikroviļņu krāsni dzērienus, ir iespējama aizkavēta vulkāniskā vārīšanās, tādēļ, rīkojoties ar dzēriena trauku, ievērojiet piesardzību.
- Barošanas pudeļu un bērnu pārtikas burciņu saturs pirms barošanas jāsakrata vai jāsamaisa un jāpārbauda ēdiena temperatūra, lai nepieļautu apdedzināšanos.

- Mikroviļņu krāsnīs nedrīkst sildīt olas ar visu čaumalu un veselas cieti vārītas olas, jo tās var eksplodēt pat pēc tam, kad sildīšana mikroviļņu krāsnī beigusies.
- Tīrot mikroviļņu krāsns durtiņu, durtiņu blīvējuma, dobuma virsmas, lietojiet tikai saudzīgas, neabrazīvas ziepes vai mazgāšanas līdzekļus, ko uzklāj ar sūkli vai mīkstu drānu.
- Mikroviļņu krāsns jātīra regulāri un jāizslauka visas pārtikas produktu paliekas.
- Ja mikroviļņu krāsns netiek uzturēta tīra, var nolietoties virsma, kas savukārt nelabvēlīgi ietekmēs kalpošanas laiku un iespējami radīs bīstamas situācijas.
- Ja elektrības vads ir bojāts, tas jānomaina ražotājam, servisa pārstāvim vai līdzīgi kvalificētai personai, lai neradītu bīstamību.
- Nepieļaujiet, lai vads karātos pāri galda vai darbvirsmas malai.
- Lai nepieļautu bīstamas situācijas, nekādā gadījumā nepievienojiet šo ierīci ārēja taimera slēdzim vai tālvadības sistēmai.
- Nekādā gadījumā neveiciet spuldzes nomaiņu mikroviļņu krāsnī. Šī nomaiņa vienmēr jāuztic Hisense servisam.
- Netīriet ierīci ar tvaika tīrītājiem, augstspiediena tīrīšanas līdzekļiem, asiem priekšmetiem, abrazīviem tīrīšanas līdzekļiem un abrazīviem sūkļiem un traipu tīrītājiem.

Turpinājumā uzskaitīti daži noteikumi, kas jāievēro, kā tas ir visu ierīču gadījumā, un drošības pasākumi, lai garantētu šīs mikroviļņu krāsns maksimālu veiktspēju:

1. lietojot mikroviļņu krāsni, stikla paplātei, rullīšu svirām, savienojumam un rullīšu sliedeī vienmēr jābūt savā vietā.
2. Neizmantojiet mikroviļņu krāsni kādos citos nolūkos, kas nav saistīti ar ēdiena gatavošanu, piemēram, drēbju, papīra vai citu ar pārtiku nesaistītu priekšmetu žāvēšanai vai sterilizēšanai.
3. Nedarbiniet tukšu krāsni. Tas var krāsni sabojāt.
4. Neizmantojiet mikroviļņu krāsns dobumu nekāda veida uzglabāšanai, piemēram, papīriem, pavārgrāmātām u. tml.
5. Negatavojiet produktus, kam ir membrāna, piemēram, olu dzeltenumus, kartupeļus, vistu aknas u. c., iepriekš tos vairākas reizes necaurdurot ar dakšiņu.
6. Neievietojiet nekādus priekšmetus ārējā apvalka atvērumos.
7. Nekādā gadījumā neņemiet nost no mikroviļņu krāsns detaļas, tādas kā kājiņas, savienotāji, skrūves u. c.
8. Negatavojiet ēdienu tieši uz stikla paplātes. Pirms ievietošanas mikroviļņu krāsni uzlieciet ēdienu uz atbilstoša gatavošanas trauka/traukā. **SVARĪGI – ĒDIENU GATAVOŠANAS TRAUKI, KO NEDRĪKST LIETOT MIKROVIĻŅU KRĀSNĪ**
  - Nelietojiet metāla pannas vai traukus ar metāla rokturiem.
  - Nelietojiet neko ar metāla apdari.
  - Nelietojiet ar papīru apvilktas savītu stieplu saites uz plastmasas maisiņiem.
  - Nelietojiet melamīna traukus, jo tie satur materiālu, kas absorbē mikroviļņu enerģiju. Tas var izraisīt trauku saplaisāšanu vai apogļošanas un palēnināt gatavošanas ātrumu.
  - Nelietojiet Centura traukus. Glazūra nav piemērota lietojumam mikroviļņu krāsni. Nedrīkst lietot Corelle Livingware krūzes ar slēgtu osu.
  - Negatavojiet ēdienu traukā ar ierobežotu atvērumu, piemēram, limonādes vai slēgtā eļļas pudelē, jo, karsējot mikroviļņu krāsni, tie var eksplodēt.
  - Nelietojiet parastos gaļas vai saldumu termometrus.
  - Ir pieejami termometri, kas speciāli paredzēti gatavošanai mikroviļņu krāsni. Tos drīkst izmantot.
9. Mikroviļņu krāsns piederumus drīkst izmantot tikai saskaņā ar ražotāja norādījumiem.
10. Nemēģiniet fritēt pārtikas produktus šajā mikroviļņu krāsni.
11. Lūdsu, atcerieties, ka mikroviļņu krāsns uzksē tikai traukā esošo šķidrums, nevis pašu trauku. Tādēļ, pat ja trauka vāks pēc taustes nav karsts,

kad to izņem no mikroviļņu krāsns, atcerieties, ka ēdiens/šķidrums iekšpusē, kad vāks būs noņemts, izdalīs tikpat daudz tvaika un/vai šļakstu, kā parastā gatavošanas procesā.

12. Vienmēr pārbaudiet gatavotā ēdiena temperatūru, īpaši, ja karsējat vai gatavojat ēdienu/šķidrumu zīdaiņiem. Ieteicams nekādā gadījumā nelietot ēdienu/šķidrumu tieši no mikroviļņu krāsns, bet ļaut tam dažas minūtes pastāvēt un apmaisīt ēdienu/šķidrumu, lai siltumu izkliedētu vienmērīgi.
13. Ēdienam, kas satur tauku un ūdens maisījumu, piem., buljonam, pēc izslēgšanas mikroviļņu krāsnī vajadzētu palikt vēl 30–60 sekundes. Tas paredzēts, lai maisījums nosēstos un novērstu burbuļošanu, kad ēdienā/šķidrumā tiek ievietota karote vai pievienots buljona kubiņš.
14. Sagatavojot/gatavojot ēdienu/šķidrumu, atcerieties, ka ir noteikti pārtikas produkti, piem. Ziemassvētku pudīņi, ievārijums un maltā gaļa, kas uzsilst ļoti ātri. Sildot vai gatavojot pārtiku ar lielu tauku vai cukura saturu, neizmantojiet plastmasas traukus.
15. Gatavošanas piederumi vai uzkarst sildītā ēdiena temperatūras ietekmē. Tas jo īpaši attiecas uz gadījumiem, kad trauka augšpusi un rokturus klāj plastmasas plēve. Darbam ar piederumiem var būt nepieciešams izmantot karstumizturīgos paliktņus.
16. Lai mazinātu ugunsgrēka risku mikroviļņu krāsns dobumā:
  - a) negatavojiet ēdienu pārmērīgi ilgi. Rīkojieties piesardzīgi ar mikroviļņu krāsnī, ja tajā ievietots papīrs, plastmasa vai citi degoši materiāli, lai veicinātu gatavošanu.
  - b) Pirms ievietojat krāsnī iepakojumu, noņemiet vīto stieplu saites.
  - c) Ja materiāli mikroviļņu krāsnī aizdegas, turiet krāsns durtiņas aizvērtas, izslēdziet mikroviļņu krāsnī ar sienas slēdzi vai izslēdziet enerģijas padevi pie drošinātāja vai automātiskā slēdža paneļa.

# VADĪBAS PANEĻA DARBĪBA



**DISPEJA BLOKS**  
Rāda atlasītās funkcijas un laiku.

## TAUSTIŅI



Automātiskā izvēlne



Mikroviļņi



Atlaidināšana



Uzsildīšana/ECO



Grils/Apklusināšana



Taimeris



Lock

Apturēšana/Bērnu drošības funkcija



30 Sec

Palaišana/+30s

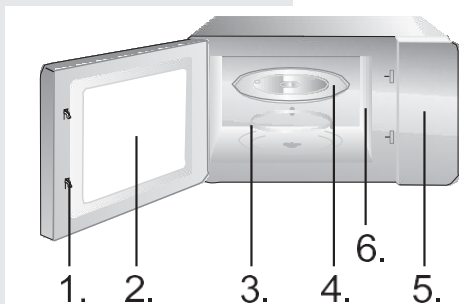

1. Durtiņas bloķējošā aizsargsistēma
2. Mikroviļņu krāsns logs
3. Rullīšu gredzens
4. Stikla paliktis
5. Vadības panelis
6. Viļņu vadītāja (lūdzu, neņemiet nost vizlas plāksni, kas sedz viļņu vadītāju)

Grila režģis (lieto tikai grilam vai kombinētajai funkcijai un novieto uz stikla paplātes).

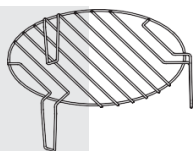

Ir desmit mikroviļņu jaudas līmeņi, attiecīgi 100P, 90P, 80P, 70P, 60P, 50P, 40P, 30P, 20P un 10P. Spiediet pogu "Micro." un atlasiet vajadzīgo mikroviļņu jaudu. Spiediet pogu "<" un ">", lai ievadītu ilgumu, un maksimālais ievadāmais ilgums ir 60:00. Pēc ilguma atlasīšanas piespiediet pogu "START/+30s", lai sāktu darbu. Zumoša skaņa, kas paziņo par darba pabeigšanu.

HIGH	100% un 90% jaudas	(piemērojama ātrai un pamatīgai ēdiena gatavošanai)
M.High	80% un 70% jaudas	(piemērojama vidēji ātrai gatavošanai)
Med	60% un 50% jaudas	(piemērojama ēdiena tvaicēšanai)
M.Low	40% un 30% jaudas	(piemērojama pārtikas produktu atļaidināšanai)
LOW	20% un 10% jaudas	(piemērojama siltuma uzturēšanai)

### **Bīstamības paziņojums**

- a. Maks. ilgums, kādu var iestatīt, ir 60 minūtes
- b. Nekādā gadījumā nedarbiniet tukšu mikroviļņu krāsni.
- c. Pie maksimālās mikroviļņu jaudas krāsns pēc noteikta gatavošanas ilguma automātiski samazina jaudu, lai paildzinātu kalpošanas laiku.
- d. Ja darbības laikā gatavojamais ēdiens jāapgroza, vienu reizi piespiediet pogu "START/+30s",

un iepriekšēji iestatītā gatavošanas procedūra turpināsies.

e. Ja plānojat izņemt ēdienu pirms iepriekš iestatītā laika, vienreiz jāpiespiež poga **"STOP/CANCEL"**, lai notīrītu iepriekš iestatīto procedūru un izvairītos no nejaušas iedarbināšanas nākamreiz.

## ATLAIDINĀŠANA/ ATLAIDINĀŠANA PĒC PULKSTENĀ

Ir divi atlaidināšanas režīmi, attiecīgi dEF1 un dEF2. dEF1 paredzēts atlaidināšanai pēc svara un dEF2 – atlaidināšanai pēc ilguma. Piespiediet šo pogu, lai atlasītu atlaidināšanu pēc svara vai ilguma, un displeja ekrānā parādīsies "dEF1" vai "dEF2". Atlasot dEF1, spiediet pogu "<" vai ">", lai atlasītu pārtikas produkta svaru, dEF1 svara diapazons ir no 100 līdz 1500 g.

Atlasot dEF2, spiediet pogu "<" vai ">", lai atlasītu atlaidināšanas ilgumu, un maksimālais dEF2 ilgums ir 60:00. Pēc atlaidināšanas svara vai ilguma atlasīšanas piespiediet pogu "START/+30s", lai darbību palaistu. Zumoša skaņa, kas paziņo par darba pabeigšanu. dEF1 atlaidināšanas režīmam pēc svara būs pīkstoša skaņa, kas mudinās pārtikas produktu atlaidināšanas laikā aprozīt.

Turpinājumā sniegti daži padomi par pārtikas produktu atlaidināšanas ilgumu:

dEF1	Atlaidināšanas gadījumā svara diapazons ir no 100 līdz 1500 g.
dEF2	Atlaidināšanas gadījumā maksimālais ilgums ir 60:00.



## Bīstamības paziņojums

- a. Darbības laikā pārtikas produkts jāapgroza, lai iedarbība būtu vienmērīga.
- b. Parasti atļaidināšanai būs nepieciešams ilgāks laiks nekā ēdiena pagatavošanai.
- c. Ja pārtikas produktu var sagriezt ar nazi, atļaidināšanas procesu var uzskatīt par pabeigtu.
- d. Mikroviļņi lielākajā daļā pārtikas produktu iekļūst apmēram 4 cm dziļumā
- e. Atļaidinātus pārtikas produktus vajadzētu patērēt pēc iespējas drīzāk, tos nav ieteicams likt atpakaļ ledusskapī un atkal sasaldēt.

---

### **PULKSTENIS (24 stundu pulkstenis)**

Gaidstāves režīmā piespiediet un ilgāk par 3 sekundēm turiet piespiestu pogu "DEFROST/CLOCK", lai atvērtu pulksteņa iestatīšanas interfeisu. Vienlaikus displeja ekrānā mirgo stundas. Stundu laiku var iestatīt, spiežot pogu "<" vai ">". Pēc stundu iestatīšanas īsi piespiediet pogu "START/+30s", lai apstiprinātu un pārslēgtos uz minūšu režīma iestatīšanu. Minūtes var iestatīt, spiežot pogu "<" vai ">". Pēc minūšu iestatīšanas vēlreiz piespiediet pogu "START/+30s", lai apstiprinātu un izietu no iestatīšanas režīma.

## **AUTOMĀTISKĀ GATAVOŠANA**

Ir astoņas automātiskās izvēlnes A.1~A.8, attiecīgi kartupeļi, pasta, pica, popkorns, dārzeņi, dzērieni, gaļa un zivis. Spiediet pogu, lai atlasītu vajadzīgo izvēlni, un displejā tiek parādīts attiecīgais svars. Pēc gatavošanas svara atlasīšanas piespiediet pogu "START/+30s", lai sāktu darbu. Zumoša skaņa, kas paziņo par darba pabeigšanu.

Displejs	Veids	Metode
A.1	<b>Kartupeļi</b>	Izvēles svars ir 250 g, 500 g un 750 g
A.2	<b>Pasta</b>	Izvēles svars ir 50 g, 100 g un 150 g
A.3	<b>Pica</b>	Izvēles svars ir 200 g un 400 g
A.4	<b>Popkorns</b>	Izvēles svars ir 100 g
A.5	<b>Dārzeņi</b>	Izvēles svars ir 200 g, 400 g un 600 g
A.6	<b>Dzērieni</b>	Izvēles svars ir 1 tase, 2 tases vai 3 tases, katra aptuveni 250 ml
A.7	<b>Gaļa</b>	Izvēles svars ir 200 g, 400 g un 600 g
A.8	<b>Zivis</b>	Izvēles svars ir 200 g, 400 g un 600 g



## Bīstamības paziņojums

- a. Pirms gatavošanas pārtikas produktu temperatūrai būtu jābūt 20–25°C. Augstāka vai zemāka ēdiena temperatūra pirms gatavošanas prasītu palielināt vai samazināt gatavošanas ilgumu.
- b. Pārtikas produktu temperatūra, svars un forma lielā mērā ietekmēs gatavošanas iedarbību. Ja konstatēta novirze no iepriekšējā izvēlnē norādītā faktora, varat pielāgot gatavošanas ilgumu, lai iegūtu labākos rezultātus.

### Grila FUNKCIJA

Ir trīs grilēšanas režīmi: G., C-1 un C-2. Tie ir grilēšana, grilēšanas un gatavošanas ar mikroviļņiem 1. kombinācija un grilēšanas un gatavošanas ar mikroviļņiem 2. kombinācija. Spiediet pogu "Grils", atlasiet vajadzīgo režīmu, un displeja ekrānā attiecīgi tiks rādīts "G.", "C-1" vai "C-2". Spiediet pogu "<" un ">", lai ievadītu ilgumu, un maksimālais ievadāmais ilgums ir 60:00. Pēc gatavošanas ilguma ievadīšanas piespiediet pogu "START/+30s", lai sāktu darbu. Zumoša skaņa, kas paziņo par darba pabeigšanu.

G.	Grilēšana, darbības laikā sildelementā būs spriegums. Kas ir piemēroti plānas cūkgaļas, desu, vistas spārnu apgrozīšanai, jo iespējams iegūt labu apbrūninājumu
C-1	Grilēšanas un gatavošanas ar mikroviļņiem kombinācija. 30% mikroviļņi un 70% grils.
C-2	Grilēšanas un gatavošanas ar mikroviļņiem kombinācija. 55% mikroviļņi un 45% grils.



## Bīstamības paziņojums

Grila režīmā visas mikroviļņu krāsns daļas, kā arī režģis un gatavošanas trauki var kļūt ļoti karsti. Ievērojiet piesardzību, izņemot jebkuru priekšmetu no mikroviļņu krāsns. Izmantojiet biezus katlu turētājus vai cepeškrāsns cimds, lai NEPIELĀUTU APDEGUMUS.

---

### APKLUSINĀŠANA

Piespiediet un turiet piespiestu šo pogu gaidstāves režīmā, lai ievadītu skaņas ieslēgšanas/izslēgšanas atlasi un attiecīgi ieslēgtu vai izslēgtu informācijas rādīšanu. Pēc skaņas ieslēgšanas vai izslēgšanas atlasē piespiediet pogu "STOP", lai no atlasē izietu. Zumošo skaņu var ieslēgt vai izslēgt atbilstoši attiecīgajiem iestatījumiem.

---

### UZSILDĪŠANA

/ECO

### UZSILDĪŠANA

Uzsildīšanas funkcija galvenokārt paredzēta, lai lietotājiem atvieglotu ēdiena uzsildīšanu atbilstoši ēdiena svaram; spiediet pogu "REHEAT", atlasiet atbilstošo ēdiena svaru – diapazons, kādā svaru var atlasīt, ir 200 g, 400 g, 600 g, 800 g un 1000 g. Pēc svara atlasīšanas piespiediet pogu "START/+30s", lai sāktu darbu, zumošs signāls atskanēs, lai paziņotu par darba pabeigšanu.

---

### ECO

Gaidstāves režīmā piespiediet un turiet piespiestu pogu, lai pārietu uz ECO režīmu, un displeja ekrāns tiks izslēgts. ECO režīmā piespiediet jebkuru pogu, lai izietu no ECO režīma, un displeja ekrāns iedegsies.

---

## APTURĒŠANA

Gatavošanas iestatīšanas procesā var piespiest pogu "STOP", lai atceltu iestatījumus un atgrieztos gaidstāves režīmā. Mikroviļņu krāsns darbības laikā var piespiest pogu "STOP", lai pauzētu. Gaidstāves stāvoklī var vēlreiz piespiest pogu "STOP", lai atceltu funkciju un atgrieztos gaidstāves stāvoklī.

---

## START/+30s

Pēc gatavošanas ilguma vai pārtikas produkta svara iestatīšanas piespiediet pogu "START/+30s", lai nekavējoties palaistu mikroviļņu krāsns darbību. Darba stāvoklī var piespiest pogu "START/+30s", lai paildzinātu laiku, piespiest vienu reizi, lai paildzinātu par 30 sekundēm, tomēr izvēlnes režīmā un atlaidināšanas režīmā pēc svara ilgumu pielāgot nevar. Pauzes stāvoklī var piespiest pogu "START/+30s", lai turpinātu mikroviļņu krāsns darbību iepriekšējā gatavošanas režīmā.

Gaidstāves režīmā pēc ēdiena ievietošanas un durtiņu aizvēršanas piespiediet pogu "START/+30s", lai ātri palaistu mikroviļņu krāsns darbību. Noklusējuma darba ilgums ir 30 sekundes. Darba procesā vienu reizi piespiediet pogu "START/+30s", lai iegūtu vēl 30 sekundes. Zumoša skaņa, kas paziņo par darba pabeigšanu.

---

**BĒRNU DROŠĪBAS  
FUNKCIJA**

Lietojiet šo funkciju, lai bloķētu vadības paneli tīrīšanas laikā vai lai bērni nevarētu izmantot mikroviļņu krāsni bez uzraudzības. Šajā režīmā neviena poga nav darbināma.

- 1) Drošības funkcijas iestatīšana: Gaidstāves režīmā piespiediet un ilgāk par 3 sekundēm turiet piespiestu pogu "STOP", bērnu drošības funkcija veic bloķēšanu, un nevienu mikroviļņu krāsns pogu nevar darbināt.
- 2) Drošības funkcijas atcelšana: Bērnu drošības funkcijas stāvoklī piespiediet un ilgāk par 3 sekundēm turiet piespiestu pogu "STOP", lai bērnu drošības funkciju atceltu.

## VADLĪNIJAS ATTIECĪBĀ UZ PIEDERUMIEM

Ļoti ieteicams izmantot traukus, kas ir piemēroti un droši gatavošanai mikroviļņu krāsnī. Vispārīgi runājot, gatavošanai ar mikroviļņiem piemēroti trauki, kas izgatavoti no karstumizturīgas keramikas, stikla vai plastmasas. Nekādā gadījumā gatavošanā ar mikroviļņiem un kombinētajā gatavošanā nelietojiet metāla traukus, jo var rasties dzirksteles. Uzziņām varat izmantot turpmāko tabulu.

Trauka materiāls	Mikroviļņi	Grils	Combi	Piezīmes
Siltumizturīga keramika	Jā	Jā	Jā	Nekādā gadījumā nelietojiet keramikas traukus, kas dekorēti ar metāla apmali vai glazēti
Siltumizturīga plastmasa	Jā	Nē	Nē	Nevar izmantot ilgstošai gatavošanai ar mikroviļņiem
Siltumizturīgs stikls	Jā	Jā	Jā	
Plastmasas plēve	Jā	Nē	Nē	To nedrīkst lietot, gatavojot gaļu vai kotletes, jo pārāk augsta temperatūra var plēvi sabojāt
Grīla režģis	Nē	Jā	Jā	Grīla režģi drīkst lietot tikai grilēšanas un kombinētajā režīmā.
Metāla trauks	Nē	Nē	Nē	Tādu nedrīkst lietot mikroviļņu krāsnī. Mikroviļņi nespēj izspiesties cauri metālam.
laka	Nē	Nē	Nē	Vāja siltumizturība. Nevar lietot gatavošanai augstā temperatūrā
Bambuss koksne un papīrs	Nē	Nē	Nē	Vāja siltumizturība. Nevar lietot gatavošanai augstā temperatūrā

# PADOMI GATAVOŠANĀ

Gatavošanas rezultātu var ietekmēt šādi faktori:

## **Pārtikas produktu izkārtojums**

Biezākas produkta vietas lieciet uz trauka ārpusi, plānāko daļu uz centru un izvietojiet vienmērīgi. Ja iespējams, bez pārklāšanās.

## **Gatavošanas laika ilgums**

Sāciet gatavot ar īsu laika iestatījumu, pēc noildzes novērtējiet to un pagariniet atbilstoši faktiskajai vajadzībai. Pārmērīga gatavošana var izraisīt dūmus un degšanu.

## **Vienmērīga ēdiena gatavošana**

Ēdiens, tāds kā vistas gaļa, hamburgers vai steiks, gatavošanas laikā vienu reizi jāapgroza. Atkarībā no ēdiena veida, ja piemērojams, gatavošanas laikā vienu vai divas reizes samaisiet to no trauka ārpusi uz trauka centru.

## **Laujiet pastāvēt**

Pēc gatavošanas laika beigām atstājiet ēdienu mikroviļņu krāsnī pietiekami ilgu laiku, lai tas varētu pabeigt gatavošanas ciklu un pakāpeniski atdzist.

## **Vai ēdiens ir gatavs**

Ēdiena krāsa un cietība palīdz noteikt, vai tas ir gatavs, tostarp:

- Garaiņi ceļas no visām ēdiena daļām, ne tikai no malas
- Mājputnu locītavas var viegli kustināt
- Cūkgaļā vai mājputnu gaļā nav asiņu pazīmju
- Zivis ir necaurspīdīgas, un tās var viegli sadalīt ar dakšiņu

## **Brūnināšanas trauks**

Lietojot brūnināšanas trauku vai pašsilstošu trauku, vienmēr novietojiet zem tā karstumizturīgu izolētāju, piemēram, porcelāna plāksni, lai izvairītos no rotējošās plāksnes un rotējošā gredzena sabojāšanas.

## **Mikroviļņu krāsnī droši lietojama plastmasas plēve**

Gatavojot ēdienu ar lielu tauku saturu, neļaujiet plastmasas plēvei nonākt saskarē ar pārtikas produktu, jo tā var izkust

## **Mikroviļņu krāsnī droši lietojami plastmasas trauki**

Daži mikroviļņu krāsnī droši lietojami plastmasas trauki var nebūt piemēroti tādu ēdienu gatavošanai, kuros ir liels tauku un cukura saturs. Tāpat nedrīkst pārsniegt trauku lietotāja pamācībā norādīto priekšsildīšanas laiku

## **APKOPE**

### **APKALPOŠANA**

Pirms zvanāt uz servisu, lūdzu, pārliecinieties par turpmāko.

1. Ielejiet vienu tasi ūdens (apmēram 150 ml) stikla mērtraukā mikroviļņu krāsnī un stingri aizveriet durtiņas. Ja durtiņas aizvērtas pareizi, mikroviļņu krāsns apgaismojumam jānodziest. Ļaujiet mikroviļņu krāsnij 1 min darboties.
2. Vai mikroviļņu krāsns apgaismojums deg?
3. Vai dzesēšanas ventilators darbojas? (Uzlieciet roku uz aizmugurējiem ventilācijas atvērumiem.)
4. Vai rotējošā plāksne griežas?

(Rotējošā plāksne var griezties gan pulksteņrādītāju kustības virzienā, gan pretēji tam. Tas ir pavisam normāli.)

5. Vai ūdens mikroviļņu krāsnī ir karsts?

Ja uz kādu no iepriekš minētajiem jautājumiem atbilde ir "NĒ", lūdzu, pārbaudiet sienas kontaktligzdu un drošinātāju skaitītāja kārbā.

Ja gan sienas kontaktligzda, gan drošinātājs darbojas pareizi, SAZINIETIES AR TUVĀKO APSTIPRINĀTO SERVISA CENTRU.

## **APKALPOŠANAS DROŠĪBAS PASĀKUMI**

### **Uzmanību: MIKROVIĻŅU STAROJUMS**

1. Augstsprieguma kondensators pēc atvienošanas paliek uzlādēts; īsslēdziet augstspr. kondensatora negatīvo spaili uz mikroviļņu krāsns šasiju (izmantojiet skrūvgriezi), lai pirms pieskaršanās izlādētu.

2. Apkopes laikā turpinājumā uzskaitītās daļas var tikt noņemtas un nodrošina piekļuvi potenciālam virs 250 V uz zemi.

- Magnetrons
- Augstsprieguma transformators
- Augstsprieguma kondensators
- Augstsprieguma diode
- Augstsprieguma drošinātājs

3. Šādi apstākļi apkalpošanas laikā var izraisīt pārmērīgu mikroviļņu iedarbību.

- Nepareiza magnetrona uzstādīšana;
- Nepareiza durtiņu bloķēšanas, durtiņu eņģes un durtiņu salāgošana;
- Nepareiza slēdža balsta uzstādīšana;
- Ir bojātas durtiņas, durtiņu blīve vai korpus.

## SPECIFIKĀCIJAS

Enerģijas patēriņš. ....	220–240 V ~50 Hz, 1440 W
Izvades jauda .....	900 W
Grila sildītājs .....	1000 W
Darba frekvence .....	2450 MHz
Ārējie izmēri .....	480 x 356 x 292,5 mm
Mikroviļņu krāsns ietilpība .....	25 litri
Svars bez iepakojuma.....	apm. 9,8 kg
Trokšņa līmenis .....	Lc < 61 dB (A)



**Ši ierīce ir marķēta atbilstoši Eiropas direktīvai 2012/19/ES par elektrisko un elektronisko iekārtu atkritumiem (EEIA).**

**Šis priekšraksts ir visā Eiropā spēkā esoša pamatnostādne attiecībā uz elektrisko un elektronisko iekārtu atkritumu nodošanu un otrreizējo pārstrādi.**

## UZSTĀDĪŠANAS IZMĒRI

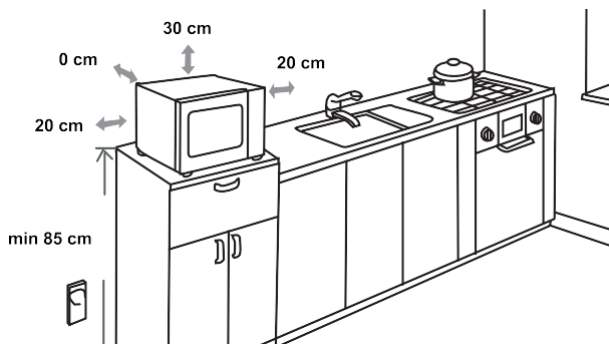

## RADIOTRAUCĒJUMI

Mikroviļņu krāsns darbības laikā var izraisīt radio, televizora vai līdzīgas ierīces darbības traucējumus. Ja rodas traucējumi, tos var novērst vai mazināt, izmantojot šādas procedūras.

- a) Notīriet krāsns durtiņu un blīvējumu virsmas.
- b) Novietojiet radio, televizoru, u. c. pēc iespējas tālāk no mikroviļņu krāsns.
- c) Lietojiet pareizi uzstādītu radio, TV u. c. antenu, lai nodrošinātu spēcīgu signāla uztveršanu.

MĒS PATURAM TIESĪBAS VEIKT JEBKĀDAS  
IZMAIŅAS, KAS NEIETEKMĒ IERĪCES  
FUNKCIONALITĀTI.

# Hisense

## BESTE KLANT

Hartelijk bedankt voor uw aankoop. We verwachten dat u snel op onze producten zult vertrouwen. Om het gebruik van het apparaat eenvoudiger te maken, hebben we deze uitgebreide gebruiksaanwijzing bijgevoegd.

De gebruiksaanwijzing moet u helpen om vertrouwd te raken met uw nieuwe apparaat. Lees deze zorgvuldig door voordat u het apparaat voor de eerste keer gebruikt.

Controleer in ieder geval of het apparaat onbeschadigd bij u is afgeleverd. Mocht u transportschade constateren, neem dan contact op met uw vertegenwoordiger of het regionale magazijn van waaruit het product is geleverd. U vindt het telefoonnummer op het ontvangstbewijs of het leveringsrapport.

Wij wensen u veel plezier met uw nieuwe huishoudelijke apparaat.



Het apparaat is bestemd voor huishoudelijk gebruik, voor het verwarmen van voedsel en dranken met behulp van elektromagnetische energie. Uitsluitend voor gebruik binnenshuis.

GEBRUIKS-  
AANWIJZING

Deze instructies zijn voor de gebruiker. Ze beschrijven het apparaat en hoe u het moet gebruiken. Ze zijn ook van toepassing op verschillende soorten apparaten, daarom kan het zijn dat u beschrijvingen tegenkomt van functies die mogelijk niet van toepassing zijn op uw apparaat.

## ENERGIEVERBRUIK

Productinformatie voor stroomverbruik en maximale tijd om toepasselijke spaarstand te bereiken.

Uitstand	0.8W
----------	------

De maximale tijd die de magnetronoven nodig heeft om automatisch de stand of toestand voor laag energieverbruik te bereiken.	15 minuten
---	------------

Wij behouden ons het recht voor tot wijzigingen van en mogelijke fouten in deze gebruiksaanwijzing.



Raak nooit de oppervlakken van verwarmings- of kooktoestellen aan. Deze worden tijdens het gebruik heet. Houd kinderen op een veilige afstand. Er bestaat verbrandingsgevaar!



Microgolfenergie en hoogspanning!  
Verwijder de afdekking niet.

**WAARSCHUWING!** Het apparaat en de toegankelijke onderdelen worden heet tijdens het gebruik. Zorg ervoor dat u de verwarmingselementen niet aanraakt. Houd kinderen jonger dan 8 jaar uit de buurt van het apparaat, tenzij er voortdurend op hen wordt gelet. Kinderen mogen niet met het apparaat spelen.

Kinderen, ouder dan acht jaar en personen met verminderde lichamelijke, zintuigelijke en geestelijke vermogens of met gebrekkige kennis en ervaring mogen het apparaat slechts gebruiken onder toezicht en als ze de juiste aanwijzingen hebben gekregen voor een veilig gebruik van het apparaat en hebben begrepen welke gevaren verbonden zijn aan het gebruik van het apparaat. Kinderen mogen niet met het apparaat spelen. Kinderen onder acht jaar mogen het apparaat niet reinigen of onderhouden tenzij dit onder toezicht gebeurt.

Houd het apparaat en het snoer buiten het bereik van kinderen jonger dan 8 jaar.

- **WAARSCHUWING:** wanneer het apparaat in de combi-stand wordt gebruikt, mogen kinderen de oven alleen onder toezicht van een volwassene gebruiken in verband met de temperaturen die ontstaan (alleen voor het model met grillfunctie).

- **WAARSCHUWING:** als de deur of deurafdichtingen beschadigd zijn, mag de oven niet worden gebruikt totdat deze door een bevoegd persoon is gerepareerd.
- **WAARSCHUWING:** het is gevaarlijk voor iemand anders dan een bevoegd persoon om service- of reparatiewerkzaamheden uit te voeren waarbij afdekkingen worden verwijderd die bescherming bieden tegen blootstelling aan microgolven.
- **WAARSCHUWING:** vloeistoffen en andere voedingsmiddelen mogen niet in afgesloten bakjes worden verwarmd, aangezien deze kunnen ontploffen.
- Houd toezicht op kinderen om te voorkomen dat zij met het apparaat spelen.
- Verwijder de pootjes van de oven niet en zorg dat de luchtopeningen van de oven niet worden geblokkeerd.
- Gebruik alleen keukengerei dat geschikt is voor gebruik in de magnetron.
- Houd bij het opwarmen van voedsel in plastic of papieren bakjes de oven in de gaten, aangezien dergelijke verpakkingen kunnen ontbranden;
- Als rook wordt waargenomen, schakelt u het apparaat uit of haalt u de stekker uit het stopcontact en houdt u de deur gesloten om vlammen te voorkomen;
- Het opwarmen van dranken in de magnetron kan resulteren in vertraagd eruptief koken. Daarom moet u extra voorzichtig zijn bij het hanteren van de beker of mok;
- De inhoud van zuigflessen en potjes babyvoeding moet worden omgeroerd of geschud en de temperatuur moet worden gecontroleerd voordat het aan de baby wordt gegeven, om brandwonden te voorkomen;

- Eieren in schaal en hele hardgekookte eieren mogen niet in de magnetron worden verwarmd, aangezien deze kunnen ontploffen, zelfs nog na het verwarmen in de magnetron;
- Gebruik voor het schoonmaken van de deur, de deurafdichting of de ovenruimte alleen milde, niet-schurende zeep of schoonmaakmiddelen die u aanbrengt met een spons of zachte doek.
- De oven moet regelmatig worden schoongemaakt en eventuele voedselresten moeten worden verwijderd;
- Als u de oven niet schoon houdt, kan dit leiden tot aantasting van het oppervlak, wat de levensduur van het apparaat nadelig kan beïnvloeden en mogelijk tot gevaarlijke situaties kan leiden;
- Als het netsnoer beschadigd is, moet deze door de fabrikant of een gekwalificeerde servicemonteur worden vervangen om gevaar te voorkomen.
- Laat het snoer niet over de rand van de tafel of het werkblad hangen.
- Sluit dit apparaat nooit aan op een externe timerschakelaar of een afstandsbedieningssysteem; dit zou kunnen leiden tot gevaarlijke situaties.
- Vervang nooit zelf het lampje in de oven. Het moet altijd worden vervangen door de Hisense-servicedienst.
- Reinig het apparaat niet met stoomreinigers, hogedrukreinigers, scherpe voorwerpen, schurende reinigingsmiddelen en schuursponzen en vlekverwijderaars.

Hieronder vindt u, zoals bij alle apparaten, enkele regels die u in acht moet nemen en voorzorgsmaatregelen die een optimale werking van deze oven garanderen:

1. Zorg ervoor dat de glasplaat, draairing, scharnieren en meenemer altijd op hun plaats zitten als u de oven gebruikt.
2. Gebruik de oven niet voor andere doeleinden dan voor voedselbereiding, zoals voor het drogen van kleding, papier of andere non-foodartikelen, of voor sterilisatie.
3. Gebruik de oven niet als deze leeg is. Dit kan de oven beschadigen.
4. Gebruik de ovenruimte niet voor opslag, zoals voor documenten, kookboeken, enz.
5. Bereid geen voedsel dat omgeven is door een vlies of schil, zoals eierdooiers, aardappelen, kippenlever, enz. zonder eerst het vlies op verschillende plaatsen met een vork door te prikken.
6. Steek geen voorwerpen in de openingen van de behuizing.
7. Verwijder geen onderdelen van de oven, zoals de pootjes, scharnieren, schroeven, enz.
8. Kook voedsel niet direct op de glasplaat. Plaats het voedsel in/op het juiste kookgerei voordat u het in de oven plaatst.

**BELANGRIJK- KOOKGEREI DAT NIET GESCHIKT IS VOOR  
GEBRUIK IN UW MAGNETRONOVEN**

- Gebruik geen metalen pannen of schalen met metalen handvatten.
- Gebruik niets met een metalen rand.
- Gebruik geen met papier beklede sluitclips voor plastic zakjes.
- Gebruik geen melamine servies, aangezien dit materiaal de microgolvenenergie absorbeert. Dit kan leiden tot barsten of verkolen van het servies en zal het kookproces vertragen.
- Gebruik geen servies van Centura. Het glazuur is niet geschikt voor gebruik in de magnetron. Corelle Livingware bekertjes met deksel mogen niet worden gebruikt.
- Kook niet in een bakje of schaal met een beperkte opening, zoals een flesje met klikdop of afgesloten oliefles, omdat deze kunnen ontploffen als ze in een magnetron worden verwarmd.
- Gebruik geen conventionele vlees- of snoepthermometers.
- Er zijn thermometers verkrijgbaar die speciaal geschikt zijn voor de magnetron. Deze kunnen worden gebruikt.

9. Magnetrongerei mag alleen worden gebruikt in overeenstemming met de instructies van de fabrikant.
10. Probeer in deze oven geen voedsel te frituren.
11. Houd er rekening mee dat een magnetron alleen de vloeistof in een bak of schaal verwarmt en niet het bakje zelf.  
Houd er daarom rekening mee dat, hoewel het deksel van een bakje/verpakking niet warm aanvoelt wanneer u het/deze uit de magnetron haalt, het voedsel/de vloeistof erin wanneer het deksel wordt verwijderd evenveel stoom afgeeft en/of borrelt als bij conventioneel koken.
12. Test altijd zelf de temperatuur van gekookt voedsel, vooral als u voedsel/vloeistof opwarmt of kookt voor baby's. Het is raadzaam om voedsel/vloeistof nooit rechtstreeks uit de oven te nuttigen, maar het enkele minuten te laten staan en het voedsel/vloeistof om te roeren om de warmte gelijkmatig te verdelen.
13. Voedsel dat een mengsel van vet en water bevat, bijvoorbeeld bouillon, moet na het uitschakelen van de oven nog 30-60 seconden in de oven blijven staan. Dit is om het mengsel te laten bezinken en te voorkomen dat het gaat borrelen wanneer een lepel in het voedsel/de vloeistof wordt gestoken of een bouillonblokje wordt toegevoegd.
14. Houd er bij het bereiden/koken van voedsel/vloeistof rekening mee dat er bepaalde voedingsmiddelen zijn, bijvoorbeeld kerstpudding, jam en gehakt, die zeer snel opwarmen. Gebruik bij het verwarmen of koken van voedsel met een hoog vet- of suikergehalte geen plastic schalen of bakjes.
15. Kookgerei kan heet worden door de warmte die wordt overgedragen door het verwarmde voedsel. Dit geldt vooral als plasticfolie de bovenkant en handgrepen van het keukengerei heeft bedekt. Pannelappen kunnen nodig zijn om het keukengerei vast te pakken.
16. Om het risico van brand in de ovenruimte te verminderen:
  - a) Laat voedsel niet overkoken. Houd de magnetron goed in de gaten als er papier, plastic of andere brandbare materialen in de oven zijn geplaatst om het koken te vergemakkelijken.
  - b) Verwijder de sluitclips van zakjes voordat u deze in de oven plaatst.
  - c) Als materialen in de oven ontbranden, houd dan de ovendeur gesloten, schakel de oven uit met de wandschakelaar of schakel de stroom uit bij de zekering of het stroomonderbrekerpaneel.

# WERKING VAN HET BEDIENINGSPANEEL



## DISPLAY

Geeft de geselecteerde functies en tijd weer.

## TOETSSEN



Menu automatische menu's

-  Magnetron
-  Ontdooien
-  Opwarmen/ECO
-  Grillen/Dempen
-  Timer
-  Stop/Kinderslot
-  Start/+30s

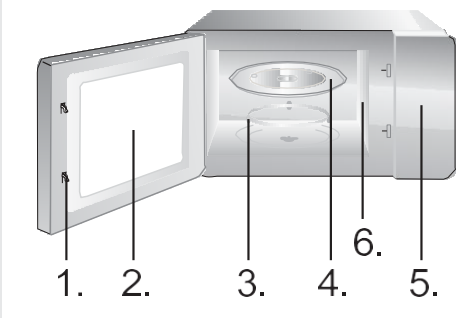

1. Deurvergrendeling
2. Ovenruimte
3. Draairing
4. Glasplaat
5. Bedieningspaneel
6. Golfgeleider (verwijder de micaplaat die de golfgeleider bedekt niet)

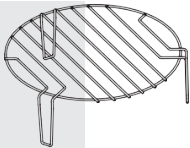

Grillrooster (alleen te gebruiken voor grillen of voor gecombineerde functionaliteit met het grillrooster op de glasplaat)

De magnetronfunctie van het apparaat heeft 10 vermogensstanden, namelijk 100P, 90P, 80P, 70P, 60P, 50P, 40P, 30P, 20P en 10P. Druk herhaaldelijk op de magnetrontoets en kies het gewenste magnetronvermogen. Gebruik de toetsen 'λ' en 'v' om de kooktijd in te voeren. De maximale instelbare tijd is 60:00. Druk na het invoeren van de kooktijd op de toets 'START/+30s' om de magnetron te starten. Na afloop van de bewerking klinkt er een zoemer.

HIGH	100% en 90% vermogen	(voor snel en op vol vermogen koken)
M.High	80% en 70% vermogen	(voor gemiddeld snel koken)
Med	60% en 50% vermogen	(voor het stomen van voedsel)
M.Low	40% en 30% vermogen	(voor het ontdooien van voedsel)
LOW	20% en 10% vermogen	(voor het warm houden van voedsel)

### **LET OP!**

- De maximale tijd die kan worden ingesteld is 60 minuten
- Gebruik de oven nooit als deze leeg is.
- Bij het maximale magnetronvermogen verlaagt de oven de temperatuur na een bepaalde tijd automatisch om de levensduur te verlengen.
- Druk, als u het voedsel tijdens het gebruik hebt omgedraaid, eenmaal op de toets **START/+30s** om het eerder ingestelde bereidingsprogramma te hervatten.

**ONTDOOIEN/  
KLOK ONTDOOIEN**

- e. Druk, als u het voedsel wilt verwijderen voordat de vooraf ingestelde is verstreken, eenmaal op de toets **STOP/ANNULEREN** om het ingestelde programma te wissen en zo te voorkomen dat het bij het volgende gebruik onbedoeld opnieuw wordt gestart.

Het apparaat heeft 2 ontdooistanden, namelijk dEF1 en dEF2. Met dEF1 kunt u ontdooien op gewicht en met dEF2 op tijd. U kunt een van de standen kiezen door op deze toets te drukken. Op het display wordt 'dEF1' of 'dEF2' weergegeven. Gebruik, wanneer u dEF1 hebt geselecteerd, de toetsen '<' en '>' om het gewicht van het voedsel te selecteren. U kunt voor dEF1 een gewicht van 100 tot 1500 g opgeven.

Gebruik, wanneer u dEF2 hebt geselecteerd, de toetsen '<' en '>' om de ontdooitijd te selecteren. De maximale instelbare tijd is 60:00. Druk na het selecteren van het ontdooigewicht of de ontdooitijd op de toets 'START/+30s' om het apparaat te starten. Na afloop van de bewerking klinkt er een zoemer. De dEF1-stand, voor ontdooien op gewicht, geeft door middel van een pieptoon aan wanneer het voedsel tijdens het ontdooien moet worden omgedraaid.

Hieronder vindt u enkele adviezen voor de ontdooitijd van producten:

dEF1	Voor het ontdooien kan een gewicht van 100 tot 1500 g worden gebruikt.
dEF2	De maximale ontdooitijd is 60:00.

 **LET OP!**

- a. Het is noodzakelijk het voedsel tijdens de bereiding om te keren om een uniform effect te verkrijgen.
- b. Gewoonlijk duurt het ontdooien langer dan het bereiden van het voedsel.
- c. Als het voedsel met een mes kan worden gesneden, is het ontdooiproces voltooid.
- d. Microgolven dringen ongeveer 4 cm in de meeste voedingsmiddelen door
- e. Ontdooid voedsel moet zo snel mogelijk worden geconsumeerd. Zet ontdooid voedsel niet terug in de koelkast en vries het niet opnieuw in.

---

**KLOK (24-uurs klok)**

Houd in de stand-by-modus de toets 'ONTDOOIEN/KLOK' ten minste 3 seconden ingedrukt om naar de interface voor het instellen van de klok te gaan. Op het display gaat het uur knipperen. Stel het juiste uur in met de toetsen '<' en '>'. Druk vervolgens kort op de toets 'START/+30s' om uw invoer te bevestigen en over te schakelen naar de instelmodus voor de minuten. Gebruik weer de toetsen '<' en '>' om de minuten in te stellen en druk nogmaals ter bevestiging op de toets 'START/+30s'.

## AUTOMATISCH KOKEN

Het apparaat heeft 8 automatische menu's (A.1-A.8), namelijk voor aardappelen, pasta, pizza, popcorn, groente, dranken, vlees en vis. Druk herhaaldelijk op de toets om de gewenste menufunctie te selecteren. Op het display wordt het bijbehorende gewicht weergegeven. Druk, nadat u het kookgewicht hebt geselecteerd, op de toets 'START/+30s' om het apparaat te starten. Na afloop van de bewerking klinkt er een zoemer.

Display	Soort voedsel	Methode
A.1	Aardappel	Instelbaar gewicht: 250, 500 en 750 g.
A.2	Pasta	Instelbaar gewicht: 50, 100 en 150 g.
A.3	Pizza	Instelbaar gewicht: 200 en 400 g
A.4	Popcorn	Instelbaar gewicht: 100 g
A.5	Groente	Instelbaar gewicht: 200, 400 en 600 g.
A.6	Drankjes	Instelbaar gewicht: 1, 2 of 3 kopjes van elk ongeveer 250 ml.
A.7	Vlees	Instelbaar gewicht: 200, 400 en 600 g.
A.8	Vis	Instelbaar gewicht: 200, 400 en 600 g.

## LET OP!

- a. Het voedsel moet vóór het koken een temperatuur van 20 - 25 °C hebben. Wanneer de temperatuur hoger of lager is, maakt dat een kortere of langere bereidingstijd nodig.
- b. De temperatuur, het gewicht en de vorm van het voedsel zijn van invloed op het kookresultaat. Als er een factor afwijkt van het bovenstaande menu, kunt u de kooktijd aanpassen voor het beste resultaat.

### GrillFUNCTIE

Het apparaat heeft 3 grillmodi (G., C-1 en C-2), namelijk 1 voor grillen en 2 combinatie-opties van de grill- en magnetronfunctie. Druk herhaaldelijk op de grilltoets en selecteer de gewenste modus. Op het display wordt, afhankelijk van de gekozen modus, 'G.', 'C-1' of 'C-2' weergegeven. Gebruik de toetsen '<' en '>' om de tijd in te voeren (maximaal 60:00). Druk na het invoeren van de bereidingstijd op de toets 'START/+30s' om de werking te starten. Na afloop van de bewerking klinkt er een zoemer.

G.	Grillen, het verwarmingselement wordt tijdens de werking ingeschakeld. Dit is geschikt voor dunne plakjes vlees, varkensvlees, worst, kippenvleugels aangezien het gerecht door grillen mooi bruin wordt
C-1	Combinatie van grill en magnetron (30% magnetron en 70% grill).
C-2	Combinatie van grill en magnetron (55% magnetron en 45% grill).

## **LET OP!**

In de grillstand kunnen alle ovenonderdelen, net als het rooster en de bakplaten, zeer heet worden. Wees voorzichtig wanneer u iets uit de oven haalt. Gebruik dikke pannenlappen of ovenwanten om **VERBRANDING TE VOORKOMEN**.

---

### **DEMPEN**

Houd in de stand-bymodus deze toets ingedrukt om het geluid in of uit te schakelen en de bijbehorende informatie weer te geven. Druk, nadat u het geluid hebt in- of uitgeschakeld, op de toets 'STOP' om de selectiemodus te sluiten. U kunt de zoemer (de)activeren met de daarvoor bestemde instellingen.

---

### **OPWARMEN/ OPWARMEN ECO**

De opwarmfunctie is voornamelijk bedoeld om gebruikers te helpen bij het opwarmen van voedsel op basis van het gewicht ervan. Druk herhaaldelijk op de opwarmtoets en selecteer het juiste gewicht van het voedsel. U kunt kiezen uit de volgende gewichten: 200 g, 400 g, 600 g, 800 g en 1000 g. Druk na het selecteren van het gewicht op de toets 'START/+30s' om de magnetron te starten. Na afloop van de opwarmtijd klinkt er een geluidssignaal.

---

### **ECO**

Houd in de stand-bymodus de toets ingedrukt om naar de ECO-modus te gaan. Het display wordt nu uitgeschakeld. Druk in de ECO-modus op een willekeurige toets om de ECO-modus af te sluiten. Het display licht nu op.

---

**STOP**

Tijdens het invoeren van de kookinstellingen kunt u op de toets 'STOP' drukken om de instellingen te annuleren en terug te keren naar de stand-bymodus. Wanneer de magnetron actief is, kunt u op de toets 'STOP' drukken om te pauzeren. In de stand-bymodus kunt u nogmaals op de toets drukken om de functie te annuleren en terug te keren naar de stand-bymodus.

---

**START/+30s**

Druk na het instellen van de kooktijd of het gewicht van het voedsel op de toets 'START/+30s' om de magnetron onmiddellijk te starten. Wanneer het apparaat actief is, kunt u op de toets 'START/+30s' drukken om de tijd te verlengen, met 30 seconden per druk op de toets. In de menustand en de ontdooistand op gewicht kan de tijd niet worden aangepast. In de pauzestand kunt u op de toets 'START/+30s' drukken om de magnetronfunctie te hervatten.

---

## EXPRESS

Druk in de stand-bymodus, nadat u het voedsel in de magnetron hebt geplaatst en de deur hebt gesloten, op de toets 'START/+30s' om de magnetron snel te starten. Standaard werkt het apparaat 30 seconden. Druk, wanneer het apparaat actief is, eenmaal op de toets 'START/+30s' om het apparaat 30 seconden langer te laten werken. Na afloop van de bewerking klinkt er een zoemer.

---

## KINDERSLOT

Gebruik deze functie om het bedieningspaneel te vergrendelen wanneer u het schoonmaakt of om ervoor te zorgen dat kinderen de oven niet zonder toezicht kunnen gebruiken. Alle knoppen zijn onbruikbaar in deze modus.

1) Vergrendelen: houd in de stand-bymodus de toets 'STOP' ten minste 3 seconden ingedrukt. De kinderslotfunctie wordt geactiveerd en alle toetsen van de magnetron worden geblokkeerd.

2) Ontgrendelen: houd, wanneer het kinderslot is geactiveerd, de toets 'STOP' ten minste 3 seconden ingedrukt om het te ontgrendelen.

## RICHTLIJNEN VOOR KEUKENGEREI

Het wordt sterk aangeraden om bakjes en verpakkingen te gebruiken die geschikt en veilig zijn om mee te koken in de magnetron. Over het algemeen zijn bakjes en verpakkingen van hittebestendig keramiek, glas of plastic geschikt voor de magnetron. Gebruik nooit metalen bakjes of verpakkingen wanneer u de magnetronfunctie of een combinatieprogramma gebruikt, want dan kunnen er vonken ontstaan. Raadpleeg de onderstaande tabel.

Materiaal van het bakje/de verpakking	Magnetron	Grill	Combi	Opmerkingen
Hittebestendig keramiek	Ja	Ja	Ja	Gebruik nooit keramiek die is versierd met een metalen rand of die is geglaazuurd.
Hittebestendig plastic	Ja	Nee	Nee	Kan niet worden gebruikt voor langdurig koken in de magnetron
Hittebestendig glas	Ja	Ja	Ja	
Plasticfolie	Ja	Nee	Nee	Gebruik dit niet bij het bereiden van vlees of koteletten, omdat de temperatuur van de oven het folie kan beschadigen.
Grillrooster	Nee	Ja	Ja	Het grillrooster kan alleen worden gebruikt in de grill- en combinatiemodus.
Metalen bakje/verpakking	Nee	Nee	Nee	Kan niet worden gebruikt in de magnetron. De microgolven kunnen niet door metaal dringen.
Lak	Nee	Nee	Nee	Slecht bestand tegen hitte. Kan niet worden gebruikt voor bereidingen met hoge temperatuur.
Bamboehout en papier	Nee	Nee	Nee	Slecht bestand tegen hitte. Kan niet worden gebruikt voor bereidingen met hoge temperatuur.

De volgende factoren kunnen het kookresultaat beïnvloeden:

### **Verdeling van het voedsel**

Plaats dikkere delen aan de buitenkant van de schaal en dunnere delen in het midden. Verdeel het voedsel gelijkmatig. Probeer te overlapping te voorkomen.

### **Kooktijd**

Begin met een korte kooktijd, beoordeel het resultaat en verleng vervolgens de kooktijd op basis van de werkelijke behoefte. Te lang koken kan leiden tot rook en brandwonden.

### **Gelijkmatige garing van het voedsel**

Voedsel als kip, hamburgers en biefstuk moet tijdens het koken één keer worden omgedraaid. Roer het voedsel, afhankelijk van de aard ervan, indien nodig tijdens het koken een of twee keer van de buitenkant naar het midden van de schaal.

### **Rusttijd**

Laat het voedsel na de bereidingstijd lang genoeg in het apparaat staan dat de kookcyclus kan voltooiën en het voedsel geleidelijk kan afkoelen.

### **Gaarheid van het voedsel**

Bepaal aan de hand van de kleur en hardheid van het voedsel of het gaar is:

- Er komt stoom uit alle delen van het voedsel, niet alleen uit de buitenkant.
- Gewrichten van gevogelte kunnen gemakkelijk worden bewogen.
- Er zijn geen bloedsporen te zien in varkensvlees of gevogelte.
- Vis is ondoorzichtig en kan gemakkelijk met een vork worden gesneden.

### **Bruiningsschaal**

Als u een bruiningsschaal of zelfverwarmende schaal gebruikt, plaats daar dan altijd een hittebestendige isolatielaag onder, zoals een porseleinen bord, om schade aan het draaiplateau en de draairing te voorkomen.

### **Magnetronbestendig plasticfolie**

Zorg er, wanneer u voedsel met een hoog vetgehalte kookt, voor dat het plasticfolie niet in contact komt met het voedsel, om te voorkomen dat het folie smelt.

### **Magnetronbestendig keukengerei van kunststof**

Niet al het magnetronbestendige keukengerei van kunststof is geschikt voor het bereiden van voedsel met een hoog vet- en suikergehalte. Ook mag de voorverwarmingstijd uit het recept niet worden overschreden.

## **ONDERHOUD**

### **SERVICE**

Controleer het volgende voordat u contact opneemt voor service.

1. Plaats ongeveer 150 ml water in een glazen maatbeker in de oven en sluit de deur goed. Als het goed is, gaat het ovenlampje uit zodra de deur goed is gesloten. Laat de oven 1 minuut werken.
2. Brandt het ovenlampje?
3. Werkt de koelventilator?  
(Houd uw hand boven de ventilatieopeningen aan de achterkant).
4. Draait het draaiplateau?  
(Het draaiplateau kan rechtsom of linksom draaien. Dit is normaal.)

## 5. Is het water in de oven heet?

Als het antwoord op een of meer van de bovenstaande vragen 'Nee' is, controleer dan het stopcontact en de zekering in de meterkast.

Als het stopcontact en de zekering goed werken, NEEM DAN CONTACT OP MET HET DICHTSTBIJZIJNDE SERVICECENTRUM.

## **VOORZORGSMATREGELEN VOOR ONDERHOUD**

### **Voorzichtig: MICROGOLVEN**

1. De hoogspanningscondensator blijft na het loskoppelen geladen. Sluit de negatieve pool van de condensator aan op de behuizing van de oven (gebruik een schroevendraaier) om de condensator te ontladen voordat u deze aanraakt.
2. Tijdens onderhoud is het mogelijk dat onderstaande onderdelen worden verwijderd en toegang geven tot spanningen van meer dan 250 V naar de aarde.
  - Magnetron
  - Hoogspanningstransformator
  - Hoogspanningscondensator
  - Hoogspanningsdiode
  - Hoogspanningszekering
3. De volgende omstandigheden kunnen tijdens onderhoud leiden tot overmatige blootstelling aan microgolven.

- Onjuiste montage van de magnetron;
- Onjuiste afstemming van de deurvergrendeling, deurscharnier en deur;
- Onjuiste montage van de schakelondersteuning;
- Schade aan de deur, deurafdichting of behuizing.

## SPECIFICATIES

Stroomverbruik.....	220 - 240 V ~ 50 Hz, 1440 W
Uitgangsvermogen.....	900 W
Verwarmingselement grill.....	1000 W
Bedrijfsfrequentie.....	2450 MHz
Afmetingen buitenkant.....	480 x 356 x 292,5 mm
Ovencapaciteit.....	25 liter
Gewicht zonder verpakking.....	Ca. 9,8 kg
Geluidsniveau.....	LC < 61 dB (A)



**Dit apparaat is gemarkeerd volgens de Europese richtlijn 2012/19/EU betreffende afgedankte elektrische en elektronische apparatuur (AEEA). Deze richtlijn vormt het kader van een Europese geldigheid van retournering en recycling van afgedankte elektrische en elektronische apparatuur.**

## MONTAGE- AFMETINGEN

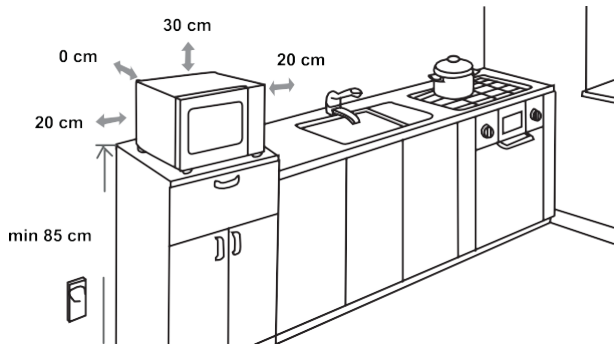

## **RADIO- INTERFERENTIE**

Magnetrons kunnen interferentie veroorzaken met radio's, televisies of vergelijkbare apparatuur. Wanneer interferentie optreedt, kunt u deze als volgt elimineren of verminderen.

- a) Reinig de deur en het afdichtingsoppervlak van de oven.
- b) Plaats de radio, tv, enz. zo ver mogelijk van uw magnetron.
- c) Gebruik een correct geïnstalleerde antenne voor uw radio, tv, enz. voor een sterke signaalontvangst.

WE BEHOUDEN ONS HET RECHT VOOR OM  
WIJZIGINGEN AAN TE BRENGEN DIE GEEN INVLOED  
HEBBEN OP DE FUNCTIONALITEIT VAN HET  
APPARAAT.

# **Hisense**

**Kjære kunde**

Vi takker deg for at du har kjøpt vårt produkt. Vi tror du snart vil finne rikelig bevis på at du virkelig kan stole på våre produkter. Vi legger ved denne omfattende instruksjonshåndboken for å gjøre det lettere å bruke apparatet.

Instruksjonene vil hjelpe deg å bli kjent med det nye utstyret. Les dem nøye før du bruker apparatet for første gang.

Kontroller at apparatet ble levert deg uten skade. Hvis du finner transportskade, ta kontakt med salgsrepresentanten eller det regionale lageret som produktet ble levert fra. Du finner telefonnummeret på kvitteringen eller fraktbrevet.

Vi håper du får stor glede av det nye husholdningsapparatet.

Apparatet er beregnet for bruk i private husholdninger til oppvarming av mat og drikke ved hjelp av elektromagnetisk energi. Bare til innendørs bruk.

**Bruksanvisning**

Les bruksanvisningen nøye og ta vare på den for senere bruk. Bruksanvisningen er beregnet på brukeren.

Den beskriver mikrobølgeovnen og bruken av den. Bruksanvisningen gjelder for flere modeller og beskriver derfor funksjoner som kanskje ikke finnes på ditt apparat.

Vi forbeholder oss retten til å foreta endringer i bruksanvisningen.

**ENERGIFORBRUK**

Produktinformasjon for strømforbruk og maksimal tid for å nå gjeldende lavstrømsmodus.

Av-modus	0.8W
Den maksimale tiden som trengs for at mikrobølgeovnen automatisk skal nå gjeldende laveffektmodus eller tilstand.	15 minutter

## VIKTIGE SIKKERHETSREGLER



Ikke berør overflaten på varmeapparater eller kokeapparater. De blir svært varme under bruk. Hold barn på trygg avstand. Fare for forbrenning!



Mikrobølgeenergi og høyspenning!  
Ikke fjern dekselet.

### ADVARSEL!

Apparatet og de tilgjengelige delene blir varme under bruk. Vær forsiktig så du ikke kommer borti varmeelementene. Barn under åtte år må holdes på trygg avstand eller under konstant oppsyn. Pass på at barn ikke leker med apparatet.

Dette apparatet kan brukes av barn fra og med 8 år og personer med nedsatt fysisk, sensorisk eller psykisk kapasitet eller mangel på erfaring og kunnskap hvis de holdes under oppsyn eller er blitt instruert i trygg bruk av apparatet og forstå farene som er involvert.

Barn skal ikke leke med apparatet. Rengjøring og vedlikehold skal ikke utføres av barn under åtte år, og av barn over åtte år bare under tilsyn.

Hold apparatet og ledningen utenfor rekkevidde til barn under 8 år.

- **ADVARSEL:** Hvis mikrobølgeovnen brukes i kombinasjonsmodus, bør barn bare få bruke den under tilsyn av voksne på grunn av de høye temperaturene (gjelder bare modellen med grillfunksjon).
- **ADVARSEL:** Hvis døra eller dørpakningen er ødelagt, må ovnen ikke brukes før feilen er utbedret av en kvalifisert tekniker.
- **ADVARSEL:** Bare kvalifiserte teknikere skal utføre service og reparasjoner som innebærer fjerning av deksler som beskytter mot mikrobølgeenergi.
- **ADVARSEL:** Verken væske eller tørrmat skal varmes opp i lufttette beholdere, da disse kan eksplodere.
- Pass på at barn ikke leker med apparatet.
- Ikke fjern ovnens føtter, ikke blokker ventilasjonsåpningene på ovnen.
- Bruk bare redskaper som er egnet til bruk i mikrobølgeovner.
- Når du varmer opp mat i plast- eller papirbeholdere, må du følge ekstra godt med ovnen på grunn av antennesesfaren.
- Hvis du oppdager røyk, må du straks slå av ovnen eller trekke ut ledningen. Hold døra lukket for å kvele eventuelle flammer.
- Oppvarming av drikke i mikrobølgeovnen kan føre til forsinket, plutselig koking. Vær derfor forsiktig når du håndterer beholderen.
- Innholdet i tåteflasker og glass med barnemat må ristes eller røres om før det gis til barnet. Temperaturen må kontrolleres nøye så barnet ikke brenner seg.

- Egg med skall og hele, hardkokte egg må ikke varmes opp i mikrobølgeovn. Det er fare for at de kan eksplodere, selv etter at mikrobølgeoppvarmingen er avsluttet.
- Ved rengjøring av døra, dørpakningen og ovnsrommet må det bare brukes milde, ikke slipende vaskemidler som påføres med en svamp eller en myk klut.
- Ovnens skal rengjøres regelmessig og matrester fjernes.
- Hvis ikke ovnen holdes ren, kan overflaten svekkes, og dette kan til slutt føre til kortere levetid og en potensielt farlig situasjon.
- Hvis strømledningen er skadet, må den skiftes ut av produsenten, en servicetekniker eller en tilsvarende kvalifisert person for å unngå all fare.
- Ikke la strømledningen henge over kanten av bordet eller benken.
- For å unngå farlige situasjoner må du ikke koble dette apparatet til en ekstern tidsbryter eller et fjernkontrollsystem.
- Ikke skift ut lyspæren inni ovnen på egen hånd. Den skal alltid skiftes av Hisense service.
- Ikke rengjør apparatet med damprensere, høytrykksrensere, skarpe gjenstander, slipende rengjøringsmidler, slipende svamper eller flekkfjerner.

Som med alle tekniske hjelpemiddel er det en del regler som må følges for at denne ovnen skal gi deg toppytelse. Under finner du en liste over de viktigste:

1. Glasstallerkenen, dreieringen, koblingen og dreiesporet må alltid være på plass ved betjening av ovnen.
2. Ovnens må ikke brukes til andre formål enn tilberedning av mat. Den skal ikke brukes til noe som ikke har med mat å gjøre, for eksempel sterilisering eller tørking av klær eller papir.
3. Ikke bruk ovnen når den er tom. Det kan skade ovnen.
4. Ovnensrommet skal ikke brukes som lagerplass for papir, kokebøker e.l.
5. Ved tilberedning av mat som er omgitt av en hinne, for eksempel eggeplommer, poteter, kyllinglever og lignende, må du alltid først stikke flere hull gjennom hinnen med en gaffel.
6. Ikke stikk noen gjenstander inn i åpningene i det ytre kabinetet.
7. Ikke fjern noen deler fra ovnen, slik som føtter, kobling, skruer osv.
8. Ikke tilbered mat direkte på glasstallerkenen. Plasser maten på et fat eller i en form før du setter den i ovnen.

## **VIKTIG - FAT OG FORMER SOM IKKE SKAL BRUKES I MIKROBØLGEOVN**

- Ikke bruk metallpanner eller former med metallhåndtak.
  - Ikke bruk noe som har metalldekor.
  - Ikke bruk metallbånd som er kledd med papir på plastposer.
  - Ikke bruk melaminformer, for de inneholder et stoff som vil absorbere mikrobølgeenergi. Dette kan få formene til å sprekke eller forkulles, og dette vil forlenge tilberedningstiden.
  - Ikke bruk Centura-servise. Glasuren egner seg ikke til bruk i mikrobølgeovn. Kopper fra Corelle Livingware med lukket hank må ikke brukes.
  - Ikke tilbered maten i beholdere med liten åpning, slik som forskjellige typer flasker, for de kan eksplodere hvis de varmes opp i en mikrobølgeovn.
  - Ikke bruk vanlige kjøtt- eller sukkertermometre.
  - Det finnes termometre som er beregnet spesielt for matlaging i mikrobølgeovn. Disse kan brukes.
9. Fat og former til mikrobølgeovnen må bare brukes i samsvar med produsentens anvisninger.
  10. Ikke friter mat i denne ovnen.
  11. Vær oppmerksom på at en mikrobølgeovn bare varmer opp væsken i en beholder og ikke selve beholderen. Det betyr at selv om lokket på en beholder ikke er varmt å ta på når beholderen tas ut av ovnen, vil maten/væsken inni slippe ut samme mengde damp og/eller sprut når lokket fjernes, som ved vanlig matlaging.
  12. Test alltid temperaturen på den tilberedte maten selv, særlig hvis du varmer opp eller tilbereder mat/væske til spedbarn. Det anbefales ikke å innta mat/væske rett fra ovnen. La den hvile noen minutter og rør rundt i maten/væsken for å fordele varmen jevnt.
  13. Mat som inneholder en blanding av fett og vann, f.eks. kjøttkraft, bør hvile i 30-60 sekunder i ovnen etter at ovnen er slått av. Dette er for å la blandingen stabiliseres og hindre bobling når du stikker en skje i maten/væsken eller tilsetter en buljongtarning.
  14. Ved tilberedning av mat/væske må du være oppmerksom på at enkelte typer mat, f.eks. plumpudding, syltetøy og kjøttdeig varmes opp svært raskt. Ved oppvarming eller tilberedning av mat med høyt fett- eller sukkerinnhold må det ikke brukes plastbeholdere.
  15. Fat og former kan bli svært varme på grunn av varmen som overføres fra den oppvarmede maten. Dette gjelder særlig dersom plastfolie dekker toppen og håndtakene på beholderen. Bruk grytekluter ved håndtering av fat og former.

16. Tiltak for å unngå brann i ovnsrommet:

- a) Ikke tilbered maten for lenge. Følg godt med mikrobølgeovnen dersom det plasseres papir, plast eller andre brennbare materialer inni ovnen for å gjøre tilberedningen enklere.
- b) Fjern metallbånd fra poser før du setter posen inn i ovnen.
- c) Hvis materialet inni ovnen skulle ta fyr, må du holde ovnsdøren lukket, slå av ovnen med veggbryteren eller slå av strømmen i sikringskapet.

## BRUKE BETJENINGSPANELET



### DISPLAY-ENHET

Viser de valgte funksjonene og tiden.



Automeny



Mikrobølger



Timing/Klokke



Oppvarming/ECO



Grilling/Lydløs



Tidsur



Stopp/Barnesikring



Start/+30s

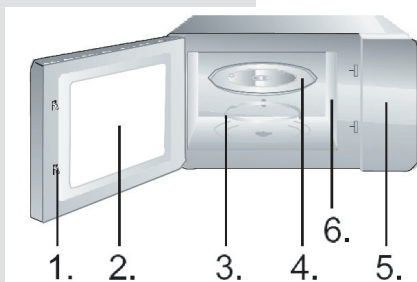

1. Dørsikring
2. Vindu
3. Dreiering
4. Glasstallerken
5. Betjeningspanel
6. Bølgefører (ikke fjern glimmerplaten som dekker bølgeføreren)

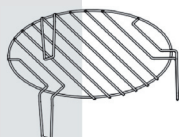

Grillrist (skal bare brukes til grillfunksjon eller kombinert funksjon og settes oppå glasstallerkenen)

## MIKROBØLGE- FUNKSJON

Det er ti nivåer for mikrobølgeeffekt: 100P, 90P, 80P, 70P, 60P, 50P, 40P, 30P, 20P og 10P. Trykk kontinuerlig på knappen "Mikrobølger", og velg ønsket mikrobølgeeffekt. Trykk på knappene "<" og ">" for å stille inn tiden. Maksimal tid som kan velges, er 60:00. Når du har valgt tiden, trykker du på knappen "START/+30s" for å starte programmet. En pipelyd varsler om at programmet er ferdig.

HIGH	100 % og 90 % effektnivå	(brukes til rask gjennomvarming)
M.High	80 % og 70 % effektnivå	(brukes til medium hurtigtilberedning)
Med	60 % og 50 % effektnivå	(brukes til damping av mat)
M.Low	40 % og 30 % effektnivå	(brukes til tining av mat)
LOW	20 % og 10 % effektnivå	(brukes til varmholding)

### FORSIKTIG!

- Maksimal innstillingstid er 60 minutter.
- Ikke bruk ovnen når den er tom.
- Ved maksimal mikrobølgeeffekt vil ovnen automatisk redusere effekten etter en bestemt tilberedningstid for å forlenge levetiden.
- Hvis du vil snu maten under tilberedningen, trykker du én gang på knappen START/+30s; da vil det innstilte tilberedningsprogrammet fortsette.
- Hvis du vil ta ut maten før den innstilte tiden er gått, må du trykke én gang på knappen STOPP/AVBRYT for å slette det innstilte programmet, slik at du unngår utilsiktet oppstart neste gang du bruker ovnen.

## TINING / TINING ETTER TID

Ovnen har to tinefunksjoner: dEF1 og dEF2. dEF1 er tining etter vekt og dEF2 er tining etter tid. Trykk på denne knappen for å velge tining etter vekt eller tid. På displayet vises "dEF1" eller "dEF2".

Hvis du velger dEF1, trykker du på knappen "<" eller ">" for å velge matens vekt. Vektområdet for dEF1 er fra 100 til 1500 g.

Hvis du velger dEF2, trykker du på knappene "<" og ">" for å velge tinetid. Maksimal tid som kan velges er 60:00. Når du har valgt tinetiden eller matens vekt, trykker du på knappen "START/+30s" for å starte programmet. En pipelyd varsler om at programmet er ferdig. Med tinefunksjonen dEF1 etter vekt vil ovnen pipe for å be deg snu maten under tiningen.

Under finner du informasjon om tining:

dEF1	Vektområdet for tining er fra 100 til 1500 g.
dEF2	Maksimal tinetid er 60:00.

 **FORSIKTIG!**

- a. Maten må snus underveis for å oppnå et jevnt resultat.
- b. Tiningen vil vanligvis ta lengre tid enn tilberedning av maten.
- c. Hvis maten kan skjæres opp med kniv, kan tiningen betraktes som ferdig.
- d. Mikrobølgene trenger cirka 4 cm inn i de fleste typer mat
- e. Opptint mat bør spises så fort som mulig, det anbefales ikke å legge maten tilbake i kjøleskapet eller fryse den på nytt.

---

**KLOKKE/24-timers  
klokke**

I standbymodus trykker du inn og holder inne knappen "TINING/KLOKKE" i over 3 sekunder for å komme til klokkemodus.

Da blinker timene på displayet. Timen kan stilles inn ved å trykke på knappen "<" eller ">". Når du har stilt inn timen, trykker du kort på knappen "START/+30s" for å bekrefte og fortsette med innstilling av minutter. Minuttene kan stilles inn ved å trykke på knappen "<" eller ">". Når minuttene er innstilt, trykker du én gang til på knappen "START/+30s" for å bekrefte og gå ut av klokkemodus.

---

**AUTOMATISK  
TILBEREDNING**

De åtte automatiske menyene, A.1~A.8, er henholdsvis potet, pasta, pizza, popkorn, grønnsaker, drikke, kjøtt og fisk. Velg ønsket meny. Trykk kontinuerlig på den aktuelle knappen for å velge matens vekt. Den valgte vekten vises da på displayet.

Når du har valgt matens vekt, trykker du på knappen "START/+30s" for å starte programmet. En pipe lyd varsler om at programmet er ferdig.

Visning	Matrett	Mengde
A.1	Poteter	Velg mellom 250 g, 500 g og 750 g
A.2	Pasta	Velg mellom 50 g, 100 g og 150 g
A.3	Pizza	Velg mellom 200 g og 400 g
A.4	Popkorn	Eneste valgbare vekt er 100 g
A.5	Grønnsaker	Velg mellom 200 g, 400 g og 600 g
A.6	Drikke	Velg mellom 1 kopp, 2 kopper eller 3 kopper, som hver inneholder cirka 250 ml.
A.7	Kjøtt	Velg mellom 200 g, 400 g og 600 g
A.8	Fisk	Velg mellom 200 g, 400 g og 600 g

 **FORSIKTIG!**

- a. Matens temperatur før tilberedning vil ofte være 20-25 °C. Høyere eller lavere temperatur på maten før tilberedning, betyr lengre eller kortere tilberedningstid.
- b. Temperaturen, vekten og formen på maten har stor betydning for tilberedningseffekten. Hvis det er noe avvik fra faktorene som er nevnt ovenfor, kan du justere tilberedningstiden for å oppnå best resultat.

---

## GRILLFUNKSJON

For grilling har du tre valgmuligheter: G., C-1 og C-2. Du kan velge mellom bare grilling og kombinasjon 1 og 2 av grilling og mikrobølger. Trykk kontinuerlig på knappen "Grilling", og velg ønsket modus. På displayet vises henholdsvis "G.", "C-1" og "C-2". Trykk på knappen "<" eller ">" for å velge ønsket modus. Tilberedningstiden som kan velges er fra 0:10 til 60:00.

Når du har valgt tilberedningstid, trykker du på knappen "START/+30s" for å starte programmet. En pipelyd varsler om at programmet er ferdig.

G	Grilling - varmeelementet er slått på i tilberedningstiden. Passer til steking av tynne kjøttskiver eller fleisk, pølser, kyllingvinger, som kan få en fin brunfarge
C-1	Kombinert tilberedning med grilling og mikrobølger. 30 % mikrobølger 70 % grilling.
C-2	Kombinert tilberedning med grilling og mikrobølger. 55 % mikrobølger og 45 % grilling.

 **FORSIKTIG!**

I grillmodus kan alle delene på ovnen, pluss risten og beholderne bli svært varme. Vær forsiktig når du tar mat ut av ovnen. Bruk tykke grytekluter for å UNNGÅ FORBRENNINGER.

---

## LYDLØS

Trykk og hold nede denne knappen i standbymodus for å komme til valg av lyd på eller lydløs, og vis informasjonen om å slå lyd på og av.

Når du har valgt lyd på eller lydløs, trykker du på knappen "STOPP" for å avslutte valget. Pipelyden kan slås på eller av avhengig av de tilsvarende innstillingene.

---

## OPPVARMING

Oppvarmingsfunksjonen er hovedsakelig for å gjøre det enklere for brukerne å varme opp mat ut fra vekten på maten. Trykk kontinuerlig på knappen "OPPVARMING", og velg passende vekt på maten. Vektområdet som kan velges er 200 g, 400 g, 600 g, 800 g og 1000 g. Når du har valgt vekt, trykker du på knappen "START/+30s" for å starte programmet. En pipelyd varsler om at programmet er ferdig.

---

**ECO**

I standbymodus trykker du inn og holder inne knappen for ECO-modus, da vil displayet slå seg av. I ECO-modus trykker du på en tilfeldig knapp for å gå ut av ECO-modus. Da vil displayet slå seg på igjen.

---

**STOPP**

Hvis du trykker på knappen "STOPP" i innstillingsmodus, avbrytes innstillingene og du kommer tilbake til standbymodus. Når mikrobølgeovnen kjører et program, kan du trykke på "STOPP"-knappen for å sette programmet på pause. I standbymodus trykker du på nytt på knappen "STOPP" for å avbryte funksjonen og gå tilbake til standbymodus.

---

**START/+30s**

Når du har valgt tilberedningstid eller matens vekt, trykker du på knappen "START/+30s" for å starte mikrobølgeovnen umiddelbart. I arbeidsmodus kan du trykke på knappen "START/+30s" for å øke tilberedningstiden, trykk én gang for å øke den med 30 sekunder. I menymodus og tining etter vekt kan imidlertid tiden ikke justeres. Hvis du trykker på knappen "START/+30s" i pausemodus, vil mikrobølgeovnen gjenoppta tilberedningen med det aktive programmet.

---

**HURTIG-TILBEREDNING**

I standbymodus, når maten er satt inn og døra er lukket, trykker du på knappen "START/+30s" for en rask start av mikrobølgene. Standard tilberedningstid er 30 sekunder. Under drift trykker du én gang på knappen "START/+30s" for 30 sekunders tilberedningstid. En pipelyd varsler om at programmet er ferdig.

---

**BARNESIKRING**

Bruk denne funksjonen til å låse betjeningspanelet under rengjøring slik at barn ikke kan bruke ovnen uten tilsyn. Alle knappene er låst i denne modusen.

- 1) Aktivere barnesikring: I standbymodus trykker du inn og holder nede "STOPP"-knappen i mer enn 3 sekunder; barnesikringen er på, og ingen av knappene på mikrobølgeovnen kan brukes.
- 2) Deaktivere barnesikring: Når barnesikringen er på, trykker du inn og holder inne knappen "STOPP" i over 3 sekunder for å slå av barnesikringen.

## VEILEDNING UTSTYR

Det anbefales sterkt å bruke beholdere som egner seg og er trygge å bruke til mikrobølgetilberedning. Generelt er beholdere av varmebestandig keramikk, glass eller plast egnet til bruk i mikrobølgeovn. Du må ikke bruke metallbeholdere til mikrobølge- eller kombinasjonstilberedning, for da kan det oppstå gnister. Du kan bruke tabellen under som referanse.

Materiale i beholder	Mikro	Grill	Kombi	Merknader
Varmebestandig keramikk	Ja	Ja	Ja	Bruk aldri glasert keramikk eller keramikk med metalldekor
Varmebestandig plast	Ja	Nei	Nei	Kan ikke brukes lenge til mikrobølgetilberedning
Varmebestandig glass	Ja	Ja	Ja	
Plastfolie	Ja	Nei	Nei	Må ikke brukes ved tilberedning av kjøtt eller kjøttstykker, ettersom overtemperaturen kan skade folien
Grillrist	Nei	Ja	Ja	Grillristen kan bare brukes i grill- og kombinasjonsmodus.
Metallbeholder	Nei	Nei	Nei	Må ikke brukes i mikrobølgeovn. Mikrobølger kan ikke trenge gjennom metall.
Lakkerte gjenstander	Nei	Nei	Nei	Lite varmebestandig. Kan ikke brukes til høytemperaturmatlaging
Bambus og papir	Nei	Nei	Nei	Lite varmebestandig. Kan ikke brukes til høytemperaturmatlaging

## TILBEREDNINGSTIPS

Følgende faktorer kan påvirke tilberedningsresultatet:

### Forordelingen av maten

Plasser tykkere områder ytterst i formen, tynnere deler mot midten, og spre maten jevnt utover. Unngå overlapping hvis mulig.

### Valg av tilberedningstid

Start tilberedningen med en kort tidsinnstilling, vurder maten når tiden er ute, og forleng tilberedningstiden etter det faktiske behovet. For lang tilberedning kan føre til røyk og svidd mat.

### Tilbered maten jevnt

Mat som kylling, hamburger eller biff bør snus under tilberedningen. Avhengig av matretten bør du hvis mulig røre i maten fra ytterkanten og inn mot midten av formen en eller to ganger under tilberedningen

### La den hvile etter tilberedning

Når tilberedningstiden er ute, lar du maten stå i ovnen en passende tid, da vil den fullføre tilberedningscyklusen og avkjøles gradvis

### Når er maten ferdig

Farge og hardhet hjelper å avgjøre om maten er ferdig. Bruk disse tipsene:

- Det kommer damp ut fra alle deler av maten, ikke bare kantene
- Stek av fjærfe er lett å flytte
- Ikke noe blod vises på svinekjøtt eller fjærfe
- Fisk er ikke gjennomsiktig og er lett å skjære opp med en gaffel

### Bruneform

Når du bruker en bruneform eller selvvarmende beholder, må du alltid plassere en varmebestandig isolasjon, slik som en porselens tallerken, under formen for å unngå skade på glasstallerkenen og dreieringen.

### Mikrobølgesikker plastfolie

Når du tilbereder mat med høyt fettinnhold, må du ikke la plastfolien komme i kontakt med mat, for den kan smelte

### Mikrobølgesikre beholdere av plast

Enkelte mikrobølgesikre beholdere av plast egner seg ikke til tilberedning av mat med høyt fett- og sukkerinnhold. Dessuten må forvarmingstiden som er spesifisert i bruksanvisningen for beholderen, ikke overskrides.

## VEDLIKEHOLD

### VEDLIKEHOLD

Prøv følgende før du ringer til forhandleren:

1. Sett en kopp vann (cirka 150 ml) i en glassbeholder og lukk døra helt. Lampen i ovnen skal slukne dersom døren er ordentlig lukket. La ovnen arbeide i 1 min.
2. Lyser ovnslampen?
3. Fungerer kjøleviften? (Kjenn med hånden over de bakre ventilasjonsåpningene.)
4. Roterer dreietallerkenen? (Dreietallerkenen kan rotere med eller mot urviseren. Dette er helt normalt.)
5. Er vannet i ovnen varmt?

Hvis svaret er "NEI" på noen av disse spørsmålene, må du kontrollere veggkontakten og sikringen i sikringsboksen.

Hvis både veggkontakt og sikringer fungerer som de skal, må du KONTAKTE NÆRMESTE GODKJENTE SERVICEVERKSTED.

### FORHOLDSREGLER VED VEDLIKEHOLD

Forsiktig: MIKROBØLGESTRALING

1. Høyspenningskondensatoren fortsetter å være ladet etter frakobling; kortslutt den negative klemmen på høyspenningskondensatoren til ovnskabinettet (bruk en skrutrekker) for utlading før berøring.
2. Under vedlikehold må antakelig delene under fjernes; de gir tilgang til potensialer over 250 V til jord:
  - Magnetron
  - Høyspenningstransformator
  - Høyspenningskondensator
  - Høyspenningsdiode
  - Høyspenningssikring
3. Følgende betingelser kan føre til uheldig mikrobølgeeksponering under vedlikehold:
  - Feil montering av magnetron.
  - Feil tilpasning av dørspærre, dørhengsel og dør.
  - Feil tilpasning av bryterholder.
  - Dør, dørpakning eller kabinettet er blitt skadet.

## SPESIFIKASJONER

Strømforbruk .....	220-240 V ~ 50 Hz, 1440 W
Utgangseffekt .....	900 W
Grilleffekt .....	1000 W
Driftsfrekvens .....	2450 MHz
Utvendige mål .....	480 x 356 x 292,5 mm
Ovnens kapasitet .....	25 liter
Uåpnet vekt .....	cirka 9,8 kg
Støynivå .....	Lc < 61 dB (A)

Dette apparatet er merket i henhold til europeisk direktiv 2012/19/ EU om elektrisk og elektronisk avfall (WEEE). Dette direktivet er rammeverket for en europeisk validitet av retur og resirkulering av elektrisk og elektronisk avfall.

## INSTALLASJONSMÅL

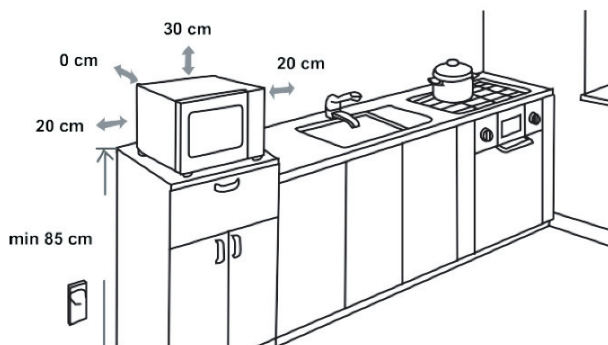

## RADIOINTERFERENS

Mikrobølgeovner kan skape interferens med radio, TV og lignende apparater. Hvis interferens oppstår, kan den elimineres eller reduseres gjennom følgende tiltak:

- a) Rengjør døra og pakningsflaten til ovnen.
- b) Plasser radio, TV og lignende så langt fra mikrobølgeovnen som mulig.
- c) Bruk en riktig installert antenne til radio, TV osv. for å få et sterkt signal.

VI FORBEHOLDER OSS RETTEN TIL Å FORETA ENDRINGER SOM IKKE BERØRER UTSTYRETS FUNKSJON.

**Bästa kund!**

Vi vill tacka dig för ditt köp. Vi tror att du snart kommer att bli övertygad om att du kan lita på våra produkter fullt ut. För att underlätta användningen av apparaten bifogas en utförlig bruksanvisning.

Bruksanvisningen hjälper dig att sätta dig in i din nya apparat. Läs noga igenom den innan du börjar använda apparaten.

Kontrollera alltid att apparaten är oskadd när den levereras till dig. Om du skulle upptäcka en transportskada, kontakta din säljrepresentant eller den lokala butik som levererade produkten. Du hittar telefonnumret på kvittot eller fraktsedeln.

Vi önskar dig mycket nöje med din nya hushållsapparat.

Apparaten är avsedd för hushållsbruk, för uppvärmning av mat och dryck med hjälp av elektromagnetisk energi. Endast för inomhusbruk.

**Bruksanvisning**



Läs noggrant instruktionerna och spara dem för framtida referens.

Bruksanvisningen är avsedd för användaren.

Den beskriver apparaten och hur du använder den. Eftersom bruksanvisningen gäller olika modeller, kan den även beskriva funktioner som inte finns hos just din apparat.

Vi förbehåller oss rätten att göra ändringar och korrigera fel i bruksanvisningen.

**ENERGIFÖRBRUKNING**

Produktinformation om strömförbrukning och maximal tid för att nå tillämpligt lågeffektläge.

Av-läge	0.8W
---------	------

Den maximala tid som krävs för att mikrovågsugnen automatiskt ska nå det tillämpliga lågeffektläget eller tillståndet.	15 minuter
--	------------

## VIKTIGA SÄKERHETSINSTRUKTIONER



Berör aldrig ytorna på uppvärmnings- eller matlagningsapparater. De blir varma under drift. Håll barn på säkert avstånd. Det finns risk för brännskada!



Mikrovågsenergi och hög spänning!  
Ta inte bort höljet.

### VARNING!

Enheten och dess tillgängliga delar blir varma under användning. Undvik att vidröra värmeelementen. Barn som är yngre än 8 år ska hållas på avstånd om de inte är kontinuerligt övervakade. Barn bör övervakas för att garantera att de inte leker med apparaten.

Denna apparat kan användas av barn från 8 år och samt personer med nedsatt fysisk, sensorisk eller mental förmåga, eller med bristfällig erfarenhet och kunskap, under förutsättning att de har instruerats om hur man använder apparaten på ett säkert sätt och är införstådda med de risker som är förknippade därmed.

Barn ska inte leka med apparaten. Barn får inte utföra rengöring och underhåll såvida de inte är över 8 år och någon vuxen har uppsikt över dem.

Apparaten och dess sladd ska alltid vara oåtkomliga för barn under 8 år.

- **VARNING:** Om apparaten används i kombinationsläge rekommenderas det att barn använder ugnen endast under övervakning av vuxen, på grund av temperaturerna som uppnås (endast för modeller med grillfunktion)
- **VARNING:** Om ugnsluckan eller tätninglisterna är skadade får inte ugnen användas förrän den har reparerats av en behörig person
- **VARNING:** Det är riskabelt för någon annan än en behörig person att utföra någon service eller reparation som innebär att ett skydd som skyddar mot exponering för mikrovågsenergi tas bort
- **VARNING:** vätskor och annan mat får inte värmas i tillslutna behållare, eftersom dessa kan explodera.
- Barn ska övervakas för att garantera att de inte leker med apparaten.
- Ta inte bort ugnens fötter, och blockera inte ugnens ventiler.
- Använd endast köksredskap som är lämpade för användning i mikrovågsugnar.
- Vid uppvärmning av mat i kärl av plast eller papper, håll ett vakande öga på ugnen pga. risken för antändning.
- Om du upptäcker rök, stäng av ugnen eller koppla från sladden. Håll ugnsluckan stängd för att kväva eventuella lågor.
- Mikrovågsuppvärmning av drycker kan resultera i fördröjd eruptiv kokning, därför måste man vara försiktig när man hanterar kärlet.

- Innehållet i nappflaskor och barnmatburkar ska omröras eller skakas och temperaturen kontrolleras före konsumtion för att undvika brännskador.
- Ägg med skal och hela hårdkokta ägg ska inte värmas i mikrovågsugn eftersom de kan explodera även efter det att mikrovågstillagningen har stoppats.
- Vid rengöring av ytorna på luckan, luckans tätning eller ugnsutrymmet, använd endast icke-slipande rengöringsmedel som du applicerar med en svamp eller mjuk trasa.
- Ugnen bör rengöras regelbundet och alla matrester avlägsnas.
- Om mikrovågsgugnen inte hålls ren kan det leda till försämring av ytan vilket kan påverka apparatens livslängd negativt och eventuellt leda till en farlig situation.
- Om strömsladden är skadad måste den bytas ut av tillverkaren, av auktoriserad service eller personer med liknande behörigheter för att undvika risk.
- Låt inte sladden hänga över kanten av bordet eller arbetsbänken.
- För att undvika en farlig situation, anslut aldrig apparaten till en extern timerbrytare eller till ett fjärrstyrningssystem.
- Byt aldrig ut glödlampan i ugnen. Den måste bytas ut av Hisense service.
- Rengör inte apparaten med ångrengörare, högtryckstvätt, vassa föremål, slipande rengöringsmedel eller svampar samt fläckborttagningsmedel.

## **SÄKERHETS- INSTRUKTIONER FÖR ALLMÄN ANVÄNDNING**

Här nedan listas, som för alla apparater, vissa regler som ska följas och försiktighetsåtgärder som ska vidtas för att säkerställa topprestanda hos denna ugn:

1. Glastallriken, hjularmarna, anslutningen och hjulspåret måste sitta på plats när ugnen används.
2. Använd inte ugnen för något annat ändamål än att tillaga mat. Använd inte ugnen för att torka kläder, papper eller andra föremål eller för sterilisering av föremål.
3. Starta inte ugnen om den är tom. Detta kan skada apparaten.
4. Använd inte ugnsutrymmet för förvaring av t.ex. papper, kokböcker och liknande.
5. Tillaga inte några livsmedel som omges av ett membran, som t.ex. ägggullor, potatis, kycklinglever osv., utan att först sticka åtskilliga hål i dem med en gaffel.
6. Sätt inte något föremål i öppningarna i höljet.
7. Ta inte bort några delar från ugnen, som fötterna, anslutningen, skruvar osv.
8. Tillaga inte mat direkt på glastallriken. Placera maten på lämpligt fat eller behållare innan du placerar den i ugnen.

## **VIKTIGT – KOKKÄRL SOM INTE SKA ANVÄNDAS I MIKROVÅGSUGNEN**

- Använd inte metallkärl eller kärl med metallhandtag.
  - Använd inte något som har metallkant.
  - Använd inte pappersklädda påsförslutare runt plastpåsar.
  - Använd inte föremål i melamin eftersom det innehåller ett material som absorberar mikrovågor. Det kan göra att föremålen spricker och fördröjer också tillagningen.
  - Använd inte föremål i glaskeramik. Glaseringen är inte lämplig för mikrovågsugn. Koppar i Vitrelle med stängt handtag ska inte användas.
  - Tillaga inte mat i behållare med begränsad öppning, som läskflaskor eller förseglade oljeflaskor, eftersom de kan explodera vid uppvärmning i mikrovågsugn.
  - Använd inte vanliga kött- eller sockertermometrar.
  - Det finns termometrar som är särskilt avsedda för mikrovågsugn. Dessa kan användas.
9. Redskap för mikrovågsugn får endast användas enligt tillverkarens instruktioner.
  10. Försök inte att fritera mat i denna ugn.
  11. Kom ihåg att en mikrovågsugn endast värmer upp vätskan i en behållare, och inte själva behållaren. Även om locket inte känns varmt när den tas ut ur ugnen, så släpper maten/vätskan i den ut samma mängd ånga eller skvätter när locket tas av, på samma sätt som vid annan matlagning.
  12. Kontrollera alltid temperaturen hos den tillagade maten särskilt om du värmer upp eller tillagar mat/dryck för spädbarn. Mat och dryck ska inte konsumeras direkt från ugnen, utan låt den stå några minuter och rör om för att fördela värmen.
  13. Mat som innehåller en blandning av fett och vatten, t.ex. buljong, ska stå i 30–60 sekunder i ugnen efter att ugnen stängts av. Detta för att låta blandningen vila och förhindra bubblor när en sked placeras i maten/drycken eller en buljongtärning läggs i.
  14. Vid tillagning av mat/dryck, kom ihåg att det finns vissa typer av mat som värms upp mycket snabbt, som pudding och köttfärs. Använd inte plastbehållare vid uppvärmning eller tillagning av mat med högt fett- eller sockernehåll.
  15. Kokkärlet kan bli varmt på grund av värme som överförs från den uppvärmda maten. Detta gäller särskilt om plastfolie täcker öppningen och handtaget på kokkärlet. Grytlappar kan behövas för att hantera köksredskapet.

16. För att minska risken för brand i ugnen:

- a) Laga inte maten längre än nödvändigt. Var mycket uppmärksam om papper, plast eller andra brandfarliga material har placerats i ugnen för att underlätta tillagningen.
- b) Ta bort påsförlutare från påsar innan du lägger in dem i ugnen.
- c) Om materialet i ugnen börjar brinna, håll ugnsluckan stängd och stäng av ugnen genom att dra ut kontakten eller säkringens.

## KONTROLLPANELEN



### DISPLAYENHET

Visar de valda funktionerna och tiden.



Auto-meny



Mikrovågor



Upptining/klocka



Uppvärmning/ECO



Grill/ljud av



Timer



Stopp/barnlås



Start/+30sek

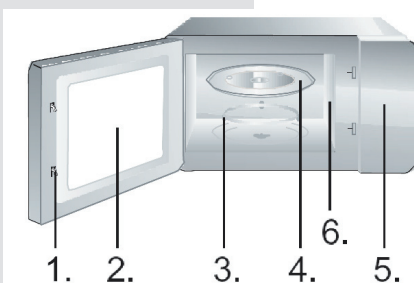

1. Säkerhetslås för lucka
2. Luckfönster
3. Roterande ring
4. Glastallrik
5. Kontrollpanel
6. Vågledare (ta inte bort mica-plattan som täcker vågledaren)

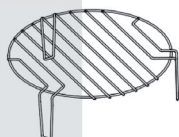

Grillgaller (ska endast användas för grill eller kombinationsfunktion och placeras på glastallriken)

## MIKROVÅGS- FUNKTION

Det finns tio effektnivåer, 100P, 90P, 80P, 70P, 60P, 50P, 40P, 30P, 20P och 10P. Tryck kontinuerligt på knappen "Micro." och välj önskad effekt. Tryck på knapparna "<" och ">" för att ställa in tiden. Max. tid som kan ställas in är 60:00. När du har valt tiden, tryck på "START/+30sek" för att starta. En ljudsignal hörs när tiden är slut.

Hög	100 % och 90 % Effekt	(lämplig för snabb och genomgående tillagning)
Medel/ hög	80 % och 70 % effekt	(lämplig för medelsnabb tillagning)
Medel	60 % och 50 % effekt	(lämpligt för ångning av mat)
Medium/ låg	40 % och 30 % effekt	(lämplig för ångning av mat)
Låg	20 % och 10 % effekt	(lämplig för varmhållning)



### VAR FÖRSIKTIG!

- Maximal tid som kan ställas in är 60 minuter.
  - Använd aldrig ugnen när den är tom.
- Vid max. mikrovågseffekt sänker ugnen automatiskt effekten efter en viss tid för att förlänga dess livslängd.
  - Om du vänder på maten under tillagning, tryck på knappen START/+30sek en gång och tillagningen fortsätter.
  - Om du vill ta ut maten innan inställd tid måste du trycka på knappen STOPP/AVBRYT en gång för att avbryta tillagningen så att den inte fortsätter automatiskt vid nästa användning.

## UPPTINING/ TIDSUPPTINING

Det finns två upptiningslägen, dEF1 och dEF2. Med dEF1 tinar man efter vikt och med dEF2 efter tid. Tryck på denna knapp för att välja upptining efter vikt eller efter tid. Displayen visar "dEF1" eller "dEF2".

När du väljer dEF1, tryck på "<" eller ">" för att välja matens vikt. Viktintervallet för dEF1 ligger på 100 till 1500 g.

När du väljer dEF2, tryck på knappen "<" eller ">" för att välja upptiningsstid. Max. tid som kan anges är 60:00. När du har valt upptiningsvikt eller -tid, tryck på knappen "START/+30s" för att starta. En ljudsignal hörs när tiden är slut. Upptiningsläget dEF1 efter vikt avger en ljudsignal när det är dags att vända maten under upptiningen.

Nedan följer några tips för upptining:

dEF1 Viktintervallet för upptining är 100 till 1500 g.

dEF2 Max. tid för upptining är 60:00.

dEF1	<b>VIKTINTERVALLET FÖR UPPTINING ÄR 100 TILL 1500 G.</b>
dEF2	<b>MAX. TID FÖR UPPTINING ÄR 60:00.</b>

### VAR FÖRSIKTIG!

- a. Maten måste värdas under tillagningen för att få en jämn effekt.
- b. Vanligtvis tar upptining längre tid än tillagning av maten.
- c. Om maten kan skäras med kniv är upptiningen avslutad.
- d. Mikrovågor kan tränga in ca 4 cm i de flesta typer av mat
- e. Upptinad mat ska ätas så snart som möjligt, vi avråder från att lägga tillbaka den i frysen.

---

### KLOCKA/24-timmarsklocka

I standby-läge trycker du in knappen "DEFROST/CLOCK" och håller den intryckt i mer än tre sekunder för att gå in i inställningarna för klockan.

Samtidigt blinkar displayen i timmar. Timinställningen kan ställas in med knappen "<" eller ">". När du har ställt in timme, tryck kort på knappen "START/+30sek" för att bekräfta och växla till minutinställning. Minuterna kan ställas in med knappen "<" eller ">". När du har ställt in minuterna, tryck på knappen "START/+30sek" igen för att bekräfta och lämna inställningsläget.

---

### AUTOMATISK TILLAGNING

Det finns åtta automatiska menyer: A.1~A.8, potatis, pasta, pizza, popcorn, grönsaker, dryck, kött och fisk. Välj önskad meny. Tryck på motsvarande knapp kontinuerligt för att välja önskad vikt. Displayen visar motsvarande vikt.

När du har valt vikten, tryck på "START/+30sek" för att starta. En ljudsignal hörs när tiden är slut.

Display	Typ	Metod
A.1	Potatis	Viktalternativen är 250 g, 500 g och 750 g
A.2	Pasta	Viktalternativen är 50 g, 100 g och 150 g
A.3	Pizza	Viktalternativen är 200 g och 400 g
A.4	Popcorn	Viktalternativet är 100 g
A.5	Grönsaker	Viktalternativen är 200 g, 400 g och 600 g
A.6	Dryck	Volymalternativen är 250 ml, 500 ml eller 750 ml.
A.7	Kött	Viktalternativen är 200 g, 400 g och 600 g
A.8	Fisk	Viktalternativen är 200 g, 400 g och 600 g

### **VAR FÖRSIKTIG!**

- a. Temperaturen hos maten innan tillagning är beräknad till 20–25 °C. Högre eller lägre temperatur innebär att tillagningstiden ska minska resp. ökas.
- b. Matens temperatur, vikt och form påverkar tillagningen i stor grad. Om maten du vill tillaga avviker från ovanstående punkter kan du justera tillagningstiden för bästa resultat.

---

## GRILLFUNKTION

Det finns tre grillågen: G., C-1 och C-2. De är grill, kombination 1 av grill och mikrovågor och kombination 2 av grill och mikrovågor. Tryck kontinuerligt på knappen "Grill", välj önskat läge och displayen visar "G.", "C-1" eller "C-2". Tryck på knappen "<" eller ">" för att välja önskat läge inom intervallet 0:10 till 60:00.

När du har valt tiden, tryck på "START/+30sek" för att starta. En ljudsignal hörs när tiden är slut.

G	Grill, värmeelementet används under drift. Passar för tunna skivor av fläskkött, korv och kycklingvingar eftersom en de kan bli fint brynta.
C-1	Kombination av grill och mikrovågor 30 % mikrovågor och 70 % grill.
C-2	Kombination av grill och mikrovågor 55 % mikrovågor och 45 % grill.

### **VAR FÖRSIKTIG!**

I grillläget blir alla delar av ugnen, inklusive galler och kokkärn, mycket varma. Var försiktig när du tar bort något från ugnen. Använd grytlappar eller grytvantar för att FÖRHINDRA BRÄNSKADOR.

---

## LJUD AV

Tryck och håll nere denna knapp i standby-läge för att välja ljud på/av, och om informationen ska visas eller inte.

När du har gjort ditt val trycker du på knappen "STOPP" för att avsluta inställningarna. Ljudsignalen kan aktiveras eller avaktiveras med motsvarande inställningar.

---

## UPPVÄRMNING

Uppvärmningsfunktionen är till för att göra det enklare för användaren att värma upp maten efter vikt. Tryck på knappen "UPPVÄRMNING" flera gånger och välj lämplig vikt. Alternativen är 200 g, 400 g, 600 g, 800 g och 1000 g. När du har valt vikten trycker du på knappen "START/+30sek" för att starta. En ljudsignal hörs för att signalera när det är klart.

---

## ECO

I standby-läge trycker du in knappen för att gå in i ECO-läge. Displayen stängs av. I ECO-läge trycker du på valfri knapp för att avsluta ECO-läget. Displayen tänds.

---

## STOPP

När du gör tillagningsinställningarna kan du trycka på knappen "STOPP" för att avbryta inställningarna och återgå till standby-läge. När mikrovågsugnen är igång kan du trycka på knappen "STOPP" för att pausa. I standby-läge kan du trycka på knappen "STOPP" igen för att avbryta funktionen och återgå till standby-läge.

---

## START/+30sek

När du har ställt in tillagningstiden eller matens vikt, tryck på knappen "START/+30sek" för att starta mikrovågsugnen omedelbart. Medan ugnen är igång kan du trycka på knappen "START/+30sek" för att öka tiden, tryck en gång för att öka med 30 sekunder. I menyläge och vid upptining efter vikt kan du inte justera tiden. Tryck på knappen "START/+30sek" när ugnen är pausad för att återgå till tillagningen.

---

## EXPRESS

I standby-läge, när du har ställt in maten och stängt luckan, trycker du på knappen "START/+30s" för att snabbt starta mikrovågsugnen. Standardtillagningstiden är 30 sekunder. Tryck en gång på knappen "START/+30sek" i 30 sekunder. En ljudsignal hörs när tiden är slut.

---

## BARNLÄSFUNKTION

Använd denna funktion för att låsa kontrollpanelen när du rengör den, och för att inte barn ska kunna använda ugnen utan övervakning. I detta läge fungerar inte knapparna.

- 1) Aktivera barnlås: I standby-läge trycker du in knappen "STOPP" i mer än tre sekunder för att aktivera barnlåset. Alla knappar på mikrovågsugnen spärras och fungerar inte.
- 2) Avaktivera barnlås: I låst läge trycker du på knappen "STOPP" och håller den intryckt i mer än tre sekunder för att avaktivera barnlåset.

## INFORMATION OM REDSKAP

Vi rekommenderar starkt att du använder behållare som är lämpliga och säkra för användning i mikrovågsugn. I allmänhet är behållare som är tillverkade i värmetålig keramik, glas eller plast lämpliga för mikrovågsugn. Använd aldrig behållare i metall i mikrovågsugnen eftersom gnistor kan bildas. Se nedanstående tabell.

Behållarens material	Mikro	Grill	Combi	Information
Värme-resistent keramik	Ja	Ja	Ja	Använd aldrig keramik med guldkant
Värme-resistent plast	Ja	Nej	Nej	Får inte användas för mikrovågstillagning under längre tid
Värme-resistent glas	Ja	Ja	Ja	
Plastfolie	Ja	Nej	Nej	Ska inte användas vid tillagning av kött eller kotletter eftersom övertemperatur kan skada folien
Grillgaller	Nej	Ja	Ja	Grillgallret kan endast användas i grill- och kombinationsläge.
Kokkärl i metall	Nej	Nej	Nej	Den ska inte användas i mikrovågsugn. Mikrovågorna kan inte tränga genom metall.
Lackerade föremål	Nej	Nej	Nej	Otillräcklig värmebeständighet. Kan inte användas för matlagning vid höga temperaturer
Bambu och papper	Nej	Nej	Nej	Otillräcklig värmebeständighet. Kan inte användas för matlagning vid höga temperaturer

Följande faktorer kan påverka resultatet:

### Hur maten är placerad

Placera tjockare delar nära behållarens kanter, de tunnare delarna i mitten och sprid ut jämnt. Överlappa inte, om möjligt.

### Tillagningstid

Börja med en kort tidsinställning, kontrollera maten när tiden är slut och fortsätt tillagningen efter behov. För lång tillagningstid kan resultera i rök och brännskador.

### Jämn tillagning av mat

Mat som kyckling, hamburgare eller biff ska vändas en gång under tillagningen. Beroende på typ av mat, blanda från utsidan av behållaren och in mot mitten 1–2 gånger under tillagningen.

### Vilotid

När tillagningstiden gått ut, låt maten stå i ugnen en liten stund så att tillagningen går färdigt och maten svalnar gradvis.

### Är maten tillagad?

Matens färg och fasthet hjälper dig att avgöra om den är färdig. Följande gäller:

- Änga kommer ut från alla delar av maten, inte bara från kanten
- Fågelns delar är lätta att dra loss
- Fläsk och fågel har klar köttsaft
- Fisk är ogenomskinlig och kan enkelt delas med en gaffel

### Panna

Om du använder en panna eller självuppvärmande behållare, placera alltid en värmetålig isolering, som en porslinstallrik, under den för att förhindra skador på vidplattan och ringen.

### Mikrovågssäker plastfolie

När du tillagar mat med hög fetthalt, låt inte plastfolien komma i kontakt med maten då folien kan smälta.

### Mikrovågssäkra tillagningskär

En del mikrovågssäkra behållare i plast kanske inte är lämpliga för tillagning av mat med högt fett- och sockernehåll. Föruppvärmningstiden som anges i bruksanvisningen får inte överskridas.

## UNDERHÅLL

### SERVICE

Kontrollera följande innan du ringer kundservice.

1. Placera en kopp med vatten (ca. 150 ml) i mikrovågsugnen och stäng luckan. Ugnslampan ska släckas om luckan stängs ordentligt. Låt ugnen arbeta i 1 min.
2. Lyser ugnslampan?
3. Fungerar fläkten? (Lägg handen över ventilationsöppningarna på baksidan.)
4. Roterar vridplattan? (Vridplattan kan rotera medsols eller motsols. Detta är normalt.)
5. Är vattnet inuti ugnen varmt?

Om svaret är nej på någon av frågorna ovan, kontrollera vägguttaget och säkringen i ditt kopplingskåp.

Om både vägguttaget och säkringen fungerar korrekt, KONTAKTA DITT LOKALA SERVICECENTER.

### SÄKERHETSÅTGÄRDER FÖR UNDERHÅLL

Var försiktig: MIKROVÅGOR

1. Högspänningskondensatorn fortsätter att vara laddad när apparaten är frånkopplad, låt den negativa polen från högspänningskondensatorn till ugnens utsida (använd en skruvmejsel) att laddas ur innan du berör den.
2. Vid underhåll kan nedanstående komponenter tas bort och ge åtkomst till krafter på över 250 V till jordning:
  - Magnetron
  - Högspänningstransformator
  - Högspänningskondensator
  - Högspänningsdiod
  - Högspänningssäkring
3. Följande tillstånd kan orsaka exponering för mikrovågor under underhåll:
  - Felaktig montering av magnetron
  - Felaktig montering av gångjärn eller lucka
  - Felaktig montering av brytare
  - Luckan, lucktätningen eller stängningsmekanismen har skadats

## SPECIFIKATIONER

Strömförbrukning .....	220–240 V~50 Hz, 1440 W
Utgående effekt .....	900 W
Grilleffekt .....	1000 W
Drifffrekvens .....	2450 MHz
Yttermått .....	480 x 356 x 292,5 mm
Ugnsvolym .....	25 liter
Nettovikt .....	ca 9,8 kg
Ljudnivå .....	Lc < 61 dB (A)



Denna apparat är märkt enligt EU-direktivet 2012/19/EU om avfall som utgörs av eller innehåller elektrisk och elektronisk utrustning (WEEE). Denna riktlinje utgör ramen i ett europeiskt program för återlämning och återvinning av uttjänt elektrisk och elektronisk utrustning.

## MONTERINGSMÅTT

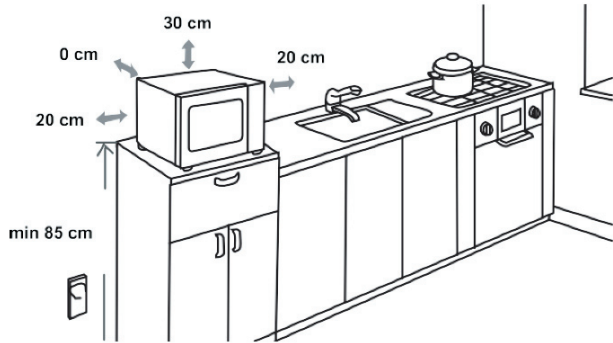

## RADIOSTÖRNING

En mikrovågsugn kan störa din radio, tv eller liknande utrustning. Om störningar förekommer kan det åtgärdas på följande sätt.

- Rengör luckan och ugnens tätningssyta.
- Placera radio, TV osv. så långt från din mikrovågsugn som möjligt.
- Använd en korrekt installerad antenn för din radio, TV osv. för att få en bättre signalstyrka.

VI FÖRBEHÅLLER OSS RÄTTEN ATT GÖRA ÄNDRINGAR SOM INTE PÅVERKAR APPARATENS FUNKTIONALITET.

## ΑΓΑΠΗΤΕ ΠΕΛΑΤΗ

Σας ευχαριστούμε για την αγορά σας. Πιστεύουμε ότι σύντομα θα διαπιστώσετε ότι τα προϊόντα μας είναι εξαιρετικά αξιόπιστα. Για να διευκολύνετε τη χρήση της συσκευής, εσωκλείονται οι παρούσες αναλυτικές οδηγίες χρήσης.

Οι οδηγίες θα σας βοηθήσουν να εξοικειωθείτε με τη νέα σας συσκευή. Παρακαλούμε, διαβάστε τις προσεκτικά πριν χρησιμοποιήσετε τη συσκευή για πρώτη φορά.

Σε κάθε περίπτωση, βεβαιωθείτε ότι η συσκευή σας παραδόθηκε χωρίς φθορές. Εάν εντοπίσετε οποιαδήποτε ζημιά κατά τη μεταφορά, επικοινωνήστε με τον αντιπρόσωπο πωλήσεών σας ή την περιφερειακή αποθήκη από όπου παραδόθηκε το προϊόν. Θα βρείτε τον αριθμό τηλεφώνου στην απόδειξη παραλαβής ή παράδοσης.

Σας ευχόμαστε να ευχαριστηθείτε τη νέα σας οικιακή συσκευή.



Η συσκευή προορίζεται για οικιακή χρήση για θέρμανση τροφίμων και ροφημάτων με χρήση ηλεκτρομαγνητικής ενέργειας· χρήση σε εσωτερικούς χώρους μόνο.

## ΟΔΗΓΙΕΣ ΧΡΗΣΗΣ

Αυτές οι οδηγίες προορίζονται για τον χρήστη. Περιγράφουν τη συσκευή και τον τρόπο χρήσης της. Ισχύουν επίσης για διαφορετικούς τύπους συσκευών. Επομένως, ενδέχεται να βρείτε ορισμένες περιγραφές λειτουργιών που δεν ισχύουν για τη συσκευή σας.

## ΚΑΤΑΝΑΛΩΣΗ ΕΝΕΡΓΕΙΑΣ

Πληροφορίες προϊόντος για την κατανάλωση ενέργειας και τον μέγιστο χρόνο για να φτάσει σε κατάσταση χαμηλής κατανάλωσης ενέργειας.

Λειτουργία εκτός λειτουργίας	0.8W
------------------------------	------

Ο μέγιστος χρόνος που απαιτείται για να φτάσει ο φούρνος μικροκυμάτων αυτόματα στην ισχύουσα λειτουργία ή κατάσταση χαμηλής κατανάλωσης ενέργειας.	15 λεπτά
--	----------

Διατηρούμε το δικαίωμα για οποιοδήποτε αλλαγές και την επιφύλαξη σφαλμάτων στις παρούσες οδηγίες χρήσης.



Μην αγγίζετε ποτέ τις επιφάνειες θέρμανσης ή τις συσκευές μαγειρέματος. Ζεσταίνονται κατά τη λειτουργία. Διατηρείτε τα παιδιά σε απόσταση ασφαλείας. Υπάρχει κίνδυνος εγκαύματος!



Ενέργεια μικροκυμάτων και υψηλή τάση! Μην αφαιρείτε το κάλυμμα.

**ΠΡΟΣΟΧΗ!** Η συσκευή και τα προσβάσιμα σε αυτήν μέρη ζεσταίνονται κατά τη χρήση. Πρέπει να προσέχετε ώστε να αποφεύγεται η επαφή με τα θερμαντικά στοιχεία. Διατηρείτε μακριά τα παιδιά ηλικίας κάτω των 8 ετών, εκτός αν βρίσκονται υπό συνεχή επίβλεψη. Θα πρέπει να επιβλέπετε τα παιδιά για να εξασφαλίσετε ότι δεν παίζουν με τη συσκευή.

Αυτή η συσκευή μπορεί να χρησιμοποιηθεί από παιδιά ηλικίας από 8 ετών και άνω και από άτομα με μειωμένες σωματικές, αισθητηριακές ή διανοητικές ικανότητες ή έλλειψη εμπειρίας και γνώσης, αν χρησιμοποιούν το προϊόν υπό επίβλεψη ή έχουν λάβει οδηγίες για την χρήση της συσκευής με ασφαλή τρόπο και έχουν κατανοήσει τους κινδύνους που ενέχονται. Τα παιδιά δεν πρέπει να παίζουν με τη συσκευή. Ο καθαρισμός και η συντήρηση δεν πρέπει να γίνονται από παιδιά εκτός εάν είναι μεγαλύτερα των 8 ετών και υπό επίβλεψη.

Διατηρείτε τη συσκευή και το καλώδιο της μακριά από παιδιά κάτω των 8 ετών.

- **ΠΡΟΕΙΔΟΠΟΙΗΣΗ:** Όταν η συσκευή βρίσκεται σε συνδυασμένη λειτουργία, τα παιδιά θα πρέπει να χρησιμοποιούν τον φούρνο μόνο υπό επίβλεψη, λόγω των υψηλών θερμοκρασιών που αναπτύσσονται. (Μόνο για το μοντέλο με λειτουργία ψησίματος)

- **ΠΡΟΕΙΔΟΠΟΙΗΣΗ:** Αν η πόρτα ή οι τσιμούχες της πόρτας έχουν υποστεί ζημιά, ο φούρνος δεν πρέπει να τεθεί σε λειτουργία μέχρι να επισκευαστεί από ένα κατάλληλο άτομο.
- **ΠΡΟΕΙΔΟΠΟΙΗΣΗ:** Είναι επικίνδυνο για οποιονδήποτε άλλο εκτός από το κατάλληλο άτομο να πραγματοποιήσει οποιαδήποτε εργασία συντήρησης ή επισκευής που περιλαμβάνει αφαίρεση του καλύμματος που προστατεύει από την έκθεση στην ενέργεια μικροκυμάτων.
- **ΠΡΟΕΙΔΟΠΟΙΗΣΗ:** Τα υγρά και άλλα τρόφιμα δεν πρέπει να θερμαίνονται σε σφραγισμένα δοχεία, καθώς μπορεί να εκραγούν.
- Θα πρέπει να επιβλέπετε τα παιδιά για να εξασφαλίσετε ότι δεν παίζουν με τη συσκευή.
- Μην αφαιρείτε τα πέλματα του φούρνου. Μην εμποδίζετε τους αεραγωγούς του φούρνου.
- Χρησιμοποιείτε μόνο σκεύη που είναι κατάλληλα για χρήση σε φούρνους μικροκυμάτων.
- Όταν ζεσταίνετε φαγητό σε πλαστικά ή χάρτινα δοχεία, να παρακολουθείτε τον φούρνο γιατί υπάρχει κίνδυνος ανάφλεξης.
- Εάν παρατηρήσετε καπνό, απενεργοποιήστε ή αποσυνδέστε τη συσκευή και κρατήστε την πόρτα κλειστή για να καταστείλετε τυχόν φλόγες.
- Η θέρμανση ποτών στα μικροκύματα μπορεί να οδηγήσει σε καθυστερημένο εκρηκτικό βρασμό, επομένως πρέπει να λαμβάνεται μέριμνα κατά τον χειρισμό του δοχείου.
- Το περιεχόμενο των μπιμπερό και των δοχείων με βρεφικές τροφές θα πρέπει να ανακινείται ή να αναδεύεται, καθώς και να ελέγχεται η θερμοκρασία του πριν καταναλωθεί, για την αποτροπή εγκαυμάτων.

- Τα αβγά με το τσόφλι τους και τα βραστά αβγά δεν θα πρέπει να ζεσταίνονται σε φούρνους μικροκυμάτων, καθώς ενδέχεται να εκραγούν ακόμη και μετά το ζέσταμα στον φούρνο μικροκυμάτων.
- Όταν καθαρίζετε τις επιφάνειες της πόρτας, τις τσιμούχες της πόρτας ή τον θάλαμο του φούρνου, να χρησιμοποιείτε μόνο ήπια, μη διαβρωτικά σαπουνία ή απορρυπαντικά που εφαρμόζονται με σφουγγάρι ή μαλακό πανί.
- Ο φούρνος πρέπει να καθαρίζεται τακτικά και να αφαιρούνται τυχόν υπολείμματα φαγητού.
- Η μη διατήρηση του φούρνου σε καθαρή κατάσταση μπορεί να οδηγήσει σε φθορά της επιφάνειας, η οποία θα μπορούσε να επηρεάσει αρνητικά τη διάρκεια ζωής της συσκευής και ενδεχομένως να οδηγήσει σε επικίνδυνη κατάσταση.
- Εάν το καλώδιο τροφοδοσίας έχει υποστεί ζημιά, πρέπει να αντικατασταθεί από τον κατασκευαστή, τον αντιπρόσωπο συντήρησης ή από εξίσου καταρτισμένα άτομα, προκειμένου να αποφευχθούν τυχόν επικίνδυνα συμβάντα.
- Μην αφήνετε το καλώδιο να κρέμεται πάνω από την άκρη του τραπεζιού ή του πάγκου εργασίας.
- Μην συνδέετε ποτέ αυτή τη συσκευή σε εξωτερικό χρονοδιακόπτη ή σύστημα τηλεχειρισμού προκειμένου να αποφύγετε μια επικίνδυνη κατάσταση.
- Μην αντικαθιστάτε ποτέ τον λαμπτήρα στο εσωτερικό του φούρνου. Πρέπει πάντα να αντικαθίσταται από το σέρβις της Hisense.
- Μην καθαρίζετε τη συσκευή με ατμοκαθαριστές, συσκευές καθαρισμού υψηλής πίεσης, αιχμηρά αντικείμενα, διαβρωτικά καθαριστικά και διαβρωτικά σφουγγάρια και καθαριστικά λεκέδων.

Παρακάτω παρατίθενται, όπως συμβαίνει με όλες τις συσκευές, ορισμένοι κανόνες που πρέπει να τηρούνται και διασφαλίσεις για να εξασφαλίσετε την κορυφαία απόδοση αυτού του φούρνου:

1. Να έχετε πάντα τον γυάλινο δίσκο, τους κυλιόμενους βραχίονες, τις συνδέσεις και το σύστημα κύλισης στη θέση τους όταν λειτουργείτε τον φούρνο.
2. Μη χρησιμοποιείτε τον φούρνο για οποιονδήποτε άλλο σκοπό εκτός από την προετοιμασία φαγητού, όπως για το στέγνωμα ρούχων, χαρτιού ή άλλων ειδών που δεν είναι τρόφιμα, ή για αποστείρωση.
3. Μη χρησιμοποιείτε τον φούρνο όταν είναι άδειος. Αυτό θα μπορούσε να προκαλέσει ζημιά στον φούρνο.
4. Μη χρησιμοποιείτε τον θάλαμο του φούρνου ως χώρο αποθήκευσης για χαρτιά, βιβλία μαγειρικής κλπ.
5. Μη μαγειρεύετε τρόφιμα που περιβάλλονται από μεμβράνη, όπως κρόκους αυγών, πατάτες, συκώτι κοτόπουλου, χωρίς πρώτα να τρυπήσετε τη μεμβράνη σε πολλά σημεία με ένα πιρούνι.
6. Μην εισαγάγετε κανένα αντικείμενο στα ανοίγματα του εξωτερικού περιβλήματος.
7. Μην αφαιρείτε ποτέ εξαρτήματα από το φούρνο, όπως πέλματα, συνδέσμους, βίδες κλπ.
8. Μη μαγειρεύετε το φαγητό απευθείας στον γυάλινο δίσκο. Τοποθετήστε το φαγητό μέσα ή πάνω σε κατάλληλο μαγειρικό σκεύος πριν το βάλετε στον φούρνο.

**ΣΗΜΑΝΤΙΚΟ** – ΣΚΕΥΗ ΜΑΓΕΙΡΙΚΗΣ ΠΟΥ ΔΕΝ ΠΡΕΠΕΙ ΝΑ ΧΡΗΣΙΜΟΠΟΙΕΙΤΕ ΣΤΟΝ ΦΟΥΡΝΟ ΜΙΚΡΟΚΥΜΑΤΩΝ ΣΑΣ:

- Μη χρησιμοποιείτε μεταλλικά τηγάνια ή πιάτα με μεταλλικές λαβές.
- Μη χρησιμοποιείτε τίποτα με μεταλλικές λεπτομέρειες.
- Μη χρησιμοποιείτε σύρματα καλυμμένα με χαρτί σε πλαστικές σακούλες.
- Μη χρησιμοποιείτε πιάτα μελαμίνης καθώς περιέχουν υλικό που απορροφά την ενέργεια μικροκυμάτων. Αυτό μπορεί να προκαλέσει ράγισμα ή κάψιμο των πιάτων και θα επιβραδύνει τη διαδικασία μαγειρέματος.
- Μη χρησιμοποιείτε σκεύη Centura Tableware. Η επιστροφή δεν είναι κατάλληλη για χρήση σε φούρνο μικροκυμάτων. Δεν πρέπει να χρησιμοποιούνται κούπες με κλειστή λαβή Corelle Livingware.
- Μη μαγειρεύετε σε δοχεία με περιορισμένο άνοιγμα, όπως μπουκάλια λαδιού ή σφραγισμένα μπουκάλια λαδιού, καθώς αυτά τα δοχεία μπορεί να εκραγούν εάν θερμανθούν σε φούρνο μικροκυμάτων.
- Μη χρησιμοποιείτε συμβατικά θερμόμετρα κρέατος ή ζαχαροπλαστικής.
- Υπάρχουν διαθέσιμα θερμόμετρα ειδικά για μαγείρεμα σε φούρνο μικροκυμάτων. Αυτά μπορούν να χρησιμοποιηθούν.

9. Τα σκεύη μικροκυμάτων πρέπει να χρησιμοποιούνται μόνο σύμφωνα με τις οδηγίες του κατασκευαστή.
10. Μην επιχειρήσετε να τηγανίσετε φαγητά σε αυτόν τον φούρνο.
11. Να θυμάστε ότι ο φούρνος μικροκυμάτων θερμαίνει μόνο το υγρό σε ένα δοχείο και όχι το ίδιο το δοχείο. Επομένως, παρόλο που το καπάκι ενός δοχείου δεν είναι ζεστό κατά την αφή όταν αφαιρεθεί από τον φούρνο, θυμηθείτε ότι το φαγητό/υγρό μέσα θα απελευθερώσει την ίδια ποσότητα ατμού ή/και θα πιτσιλίζει όταν αφαιρεθεί το καπάκι όπως στο συμβατικό μαγείρεμα.
12. Ελέγχετε πάντα τη θερμοκρασία του μαγειρεμένου φαγητού, ειδικά εάν ζεσταίνετε ή μαγειρεύετε φαγητό/υγρό για μωρά. Συνιστάται να μην καταναλώνετε ποτέ το φαγητό/υγρό κατευθείαν από τον φούρνο, αλλά να το αφήνετε να σταθεί για λίγα λεπτά και να ανακατεύετε το φαγητό/υγρό για να κατανέμεται ομοιόμορφα η θερμότητα.
13. Τα τρόφιμα που περιέχουν μείγμα λίπους και νερού (π.χ. ζωμός), πρέπει να παραμένουν για 30–60 δευτερόλεπτα στον φούρνο αφού τον σβήσετε. Αυτό γίνεται για να επιτρέψει στο μείγμα να καθίσει και να αποφευχθεί η δημιουργία φυσαλίδων όταν τοποθετείται ένα κουτάλι στο φαγητό/υγρό ή όταν προστίθεται ένας κύβος ζωμού.
14. Όταν ετοιμάζετε/μαγειρεύετε φαγητό/υγρό, να θυμάστε ότι υπάρχουν ορισμένα τρόφιμα, π.χ. χριστουγεννιάτικες πουτίγκες, μαρμελάδα και κιμάς, που ζεσταίνονται πολύ γρήγορα. Όταν ζεσταίνετε ή μαγειρεύετε τρόφιμα με υψηλή περιεκτικότητα σε λιπαρά ή ζάχαρη, μη χρησιμοποιείτε πλαστικά δοχεία.
15. Το μαγειρικό σκεύος μπορεί να ζεσταθεί εξαιτίας της θερμότητας που μεταφέρεται από το θερμαινόμενο φαγητό. Αυτό ισχύει ιδιαίτερα εάν η πλαστική μεμβράνη έχει καλύψει το πάνω μέρος και τις λαβές του σκεύους. Μπορεί να χρειαστούν γάντια για τον χειρισμό του σκεύους.
16. Για να μειώσετε τον κίνδυνο πυρκαγιάς στον θάλαμο του φούρνου:
  - a) Μη μαγειρεύετε το φαγητό περισσότερο από όσο πρέπει. Παρακολουθήστε προσεκτικά τον φούρνο μικροκυμάτων εάν τοποθετήσετε χαρτί, πλαστικό ή άλλα εύφλεκτα υλικά μέσα στον φούρνο για να διευκολύνετε το μαγείρεμα.
  - b) Αφαιρέστε τα σύρματα από τις συσκευασίες πριν τις τοποθετήσετε στον φούρνο.
  - c) Αν αναφλεγούν υλικά στο εσωτερικό του φούρνου, κρατήστε την πόρτα του φούρνου κλειστή, αποσυνδέστε τον φούρνο από την παροχή ρεύματος ή κλείστε την τροφοδοσία από την ασφάλεια ή τον ηλεκτρολογικό πίνακα.

## ΛΕΙΤΟΥΡΓΙΑ ΤΟΥ ΠΙΝΑΚΑ ΕΛΕΓΧΟΥ



### ΘΘΟΝΗ

Εμφανίζει τις επιλεγμένες λειτουργίες και τον χρόνο.

### ΚΟΥΜΠΙΑ



Αυτόματο μενού



Μικροκύματα



Απόψυξη



Αναθέρμανση/ECO



Γκριλ/Σίγαση



Χρονοδιακόπτης



Lock

Διακοπή/Κλειδώμα για παιδιά



30 Sec

Έναρξη/+30δ

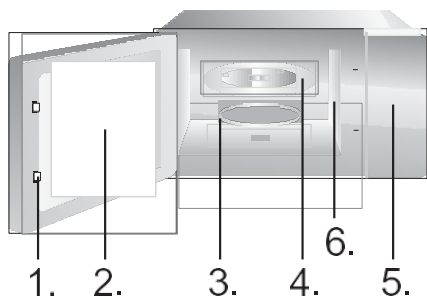

1. Σύστημα κλειδώματος ασφαλείας πόρτας
2. Παράθυρο φούρνου
3. Δακτύλιος περιστροφής
4. Γυάλινος δίσκος
5. Πίνακας ελέγχου
6. Κυματοδηγός (μην αφαιρείτε την πλάκα μαρμαρυγίας που καλύπτει τον κυματοδηγό)

Σχάρα ψησίματος (Να χρησιμοποιείται μόνο για το ψήσιμο φαγητού ή στη λειτουργία συνδυασμού και να τοποθετείται σε γυάλινο δίσκο)

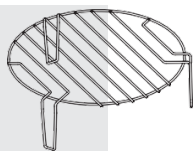

Υπάρχουν δέκα επίπεδα ισχύος μικροκυμάτων: 100P, 90P, 80P, 70P, 60P, 50P, 40P, 30P, 20P και 10P, αντίστοιχα. Πιέστε παρατεταμένα το κουμπί «Micro.» και επιλέξτε την επιθυμητή ισχύ μικροκυμάτων. Πιέστε τα πλήκτρα «<» ή «>» για να εισαγάγετε την ώρα. Ο μέγιστος χρόνος που μπορείτε να επιλέξετε είναι 60:00. Αφού επιλέξετε την ώρα, πιέστε το κουμπί «START/+30s» για να κάνετε έναρξη της λειτουργίας. Ένας ήχος βόμβου θα σας ειδοποιήσει για την ολοκλήρωση της λειτουργίας.

ΥΨΗΛΗ ΙΣΧΥΣ	Ισχύς 100% και 90%	(Κατάλληλη για γρήγορο και καλό μαγείρεμα)
Μέση – Υψηλή ισχύς	Ισχύς 80% και 70%	(Κατάλληλη για μεσαίο γρήγορο μαγείρεμα)
Μέση ισχύς	Ισχύς 60% και 50%	(Κατάλληλη για μαγείρεμα στον ατμό)
Μέση – Χαμηλή ισχύς	Ισχύς 40% και 30%	(Κατάλληλη για απόψυξη τροφίμων)
ΧΑΜΗΛΗ ΙΣΧΥΣ	Ισχύς 20% και 10%	(Κατάλληλη για διατήρηση του ζεστού φαγητού)

### ΠΡΟΣΟΧΗ

- Ο μέγιστος χρόνος που μπορείτε να επιλέξετε είναι 60 λεπτά.
- Μη θέτετε ποτέ τον φούρνο σε λειτουργία όταν είναι άδειος.
- Στη μέγιστη ισχύ μικροκυμάτων, ο φούρνος θα μειώσει αυτόματα την ισχύ μετά από κάποιο χρονικό διάστημα μαγειρέματος για να παρατείνει τη διάρκεια ζωής του.
- Αν γυρίσετε το φαγητό κατά τη διάρκεια της λειτουργίας, πιέστε το κουμπί **START/+30s** μία φορά και η προκαθορισμένη διαδικασία μαγειρέματος θα συνεχιστεί.

## ΑΠΟΨΥΞΗ/ΡΟΛΟΪ

ε. Αν θέλετε να βγάλετε το φαγητό από τον φούρνο πριν παρέλθει ο καθορισμένος χρόνος, πρέπει να πιέσετε μια φορά το κουμπί **STOP/CANCEL** για να ακυρώσετε την επιλεγμένη ρύθμιση και να αποφύγετε με αυτόν τον τρόπο ανεπιθύμητη λειτουργία σε επόμενη χρήση.

Υπάρχουν δύο λειτουργίες ξεπαγώματος: dEF1 για ξεπάγωμα με βάση το βάρος και dEF2 για ξεπάγωμα με βάση τον χρόνο. Πιέστε αυτό το κουμπί για να επιλέξετε απόψυξη με βάση το βάρος ή με βάση τον χρόνο, και στην οθόνη θα εμφανιστεί η ένδειξη «dEF1» ή «dEF2». Όταν επιλέγετε dEF1, πιέστε τα πλήκτρα «<» ή «>» για να επιλέξετε το βάρος του τροφίμου. Το εύρος βάρους της λειτουργίας dEF1 είναι από 100 έως 1500 γρ.

Όταν επιλέγετε τη λειτουργία dEF2, πιέστε τα πλήκτρα «<» ή «>», για να επιλέξετε τον χρόνο απόψυξης. Ο μέγιστος χρόνος της λειτουργίας dEF2 είναι 60:00. Αφού επιλέξετε το βάρος ή τον χρόνο απόψυξης, πιέστε το κουμπί «START/+30s» για έναρξη της λειτουργίας. Ένας ήχος βόμβου θα σας ειδοποιήσει για την ολοκλήρωση της λειτουργίας. Κατά τη λειτουργία ξεπαγώματος dEF1 με βάση το βάρος, θα παραχθεί ένας χαρακτηριστικός ήχος «μπιππ» για να σας ειδοποιήσει να γυρίσετε το φαγητό κατά τη διάρκεια του ξεπαγώματος.

Παρακάτω θα βρείτε μερικές συμβουλές σχετικά με τον χρόνο ξεπαγώματος των τροφίμων:

dEF1	Για το ξεπάγωμα, το εύρος βάρους είναι από 100 γρ. έως 1500 γρ.
dEF2	Για το ξεπάγωμα, ο μέγιστος χρόνος είναι 60:00.

## ΠΡΟΣΟΧΗ

- a. Είναι απαραίτητο να γυρίσετε το φαγητό κατά τη διάρκεια του ξεπαγώματος για να πετύχετε ένα ομοιόμορφο αποτέλεσμα.
- b. Συνήθως το ξεπάγωμα χρειάζεται περισσότερο χρόνο από το μαγείρεμα του φαγητού.
- c. Αν το τρόφιμο μπορεί να κοπεί με μαχαίρι, θεωρείται ότι το ξεπάγωμα έχει ολοκληρωθεί.
- d. Τα μικροκύματα δεισδύουν περίπου κατά 4 εκ. στα περισσότερα τρόφιμα.
- e. Αφού ξεπαγώσετε το φαγητό, θα πρέπει να καταναλωθεί άμεσα. Το φαγητό δεν πρέπει να τοποθετείται ξανά στο ψυγείο ή την κατάψυξη.

---

### ΡΟΛΟΪ (24ωρο ρολόι)

Σε κατάσταση αναμονής, πιέστε παρατεταμένα το κουμπί «DEFROST/CLOCK» για περισσότερο από 3 δευτερόλεπτα για να εισέλθετε στο περιβάλλον εργασίας της ρύθμισης ρολογιού. Ταυτόχρονα, στην οθόνη αναβοσβήνουν οι ώρες. Η ώρα μπορεί να ρυθμιστεί πιέζοντας τα πλήκτρα «<» ή «>». Αφού ρυθμίσετε την ώρα, πιέστε το κουμπί «START/+30s» για σύντομο χρονικό διάστημα για επιβεβαίωση και μετάβαση στη λειτουργία ρύθμισης λεπτού. Τα λεπτά μπορούν να ρυθμιστούν πιέζοντας τα πλήκτρα «<» ή «>». Μετά τη ρύθμιση των λεπτών, πιέστε ξανά το κουμπί «START/+30s» για να κάνετε επιβεβαίωση και έξοδο από τη λειτουργία ρύθμισης.

## ΑΥΤΟΜΑΤΟ ΜΑΓΕΪΡΕΜΑ

Υπάρχουν οκτώ αυτόματα μενού Α.1~Α.8: πατάτα, ζυμαρικά, πίτσα, ποπ κορν, λαχανικά, ποτά, κρέας και ψάρια, αντίστοιχα. Πιέστε συνεχόμενα το πλήκτρο για να επιλέξετε το επιθυμητό μενού. Στην οθόνη εμφανίζεται το αντίστοιχο βάρος. Αφού επιλέξετε το βάρος του τροφίμου για μαγείρεμα, πιέστε το κουμπί «START/+30s» για να κάνετε έναρξη της λειτουργίας. Ένας ήχος βόμβου θα σας ειδοποιήσει για την ολοκλήρωση της λειτουργίας.

Ένδειξη	Είδος	Μέθοδος
A.1	Πατάτα	Τα βάρη που μπορούν να επιλεγούν είναι 250 γρ., 500 γρ. και 750 γρ.
A.2	Ζυμαρικά	Τα βάρη που μπορούν να επιλεγούν είναι 50 γρ., 100 γρ. και 150 γρ.
A.3	Πίτσα	Τα βάρη που μπορούν να επιλεγούν είναι 200 γρ. και 400 γρ.
A.4	Ποπ κορν	Το προαιρετικό βάρος είναι 100 γρ.
A.5	Λαχανικά	Τα βάρη που μπορούν να επιλεγούν είναι 200 γρ., 400 γρ. και 600 γρ.
A.6	Ποτά	Τα βάρη που μπορούν να επιλεγούν είναι 1 φλιτζάνι, 2 φλιτζάνια ή 3 φλιτζάνια, το καθένα περίπου 250 ml.
A.7	Κρέας	Τα βάρη που μπορούν να επιλεγούν είναι 200 γρ., 400 γρ. και 600 γρ.
A.8	Ψάρι	Τα βάρη που μπορούν να επιλεγούν είναι 200 γρ., 400 γρ. και 600 γρ.

## ΠΡΟΣΟΧΗ

- a. Η θερμοκρασία του φαγητού πριν το μαγείρεμα πρέπει να είναι 20-25°C. Μεγαλύτερη ή μικρότερη θερμοκρασία του φαγητού πριν το μαγείρεμα απαιτεί και αντίστοιχα μείωση ή αύξηση του χρόνου μαγειρέματος.
- b. Η θερμοκρασία, το βάρος και το σχήμα του φαγητού επηρεάζει το τελικό αποτέλεσμα του μαγειρέματος. Αν διαπιστώσετε κάποια απόκλιση σε σχέση με όσα περιγράφονται στο παραπάνω μενού, μπορείτε να ρυθμίσετε τον χρόνο μαγειρέματος για καλύτερα αποτελέσματα.

### ΛΕΙΤΟΥΡΓΙΑ ΨΗΣΙΜΑΤΟΣ

Υπάρχουν τρεις λειτουργίες ψησίματος: G., C-1 και C-2. Για το ψήσιμο, συνδυασμός 1 μαγειρέματος με γκριλ και μικροκύματα και συνδυασμός 2 μαγειρέματος με γκριλ και μικροκύματα. Πιέστε το πλήκτρο «Grill» συνεχόμενα, επιλέξτε την επιθυμητή λειτουργία και στην οθόνη εμφανίζεται η ένδειξη «G.», «C-1» ή «C-2». Πιέστε τα πλήκτρα «<» ή «>» για να εισαγάγετε την ώρα. Ο μέγιστος χρόνος που μπορείτε να επιλέξετε είναι 60:00. Αφού επιλέξετε τον χρόνο μαγειρέματος, πιέστε το κουμπί «START/+30s» για να κάνετε έναρξη της λειτουργίας. Ένας ήχος βόμβου θα σας ειδοποιήσει για την ολοκλήρωση της λειτουργίας.

G.	Λειτουργία ψησίματος. Η αντίσταση θα ενεργοποιηθεί κατά τη διάρκεια του χρόνου λειτουργίας. Χρησιμοποιείται για κρέατα, λουκάνικα, κοτόπουλο καθώς μπορεί να επιτευχθεί ωραίο καφέ χρώμα στο μαγείρεμα
C-1	Συνδυασμός μαγειρέματος με γκριλ και μικροκύματα. 30% μικροκύματα και 70% γκριλ.
C-2	Συνδυασμός μαγειρέματος με γκριλ και μικροκύματα. 55% μικροκύματα και 45% γκριλ.

## ΠΡΟΣΟΧΗ

Στη λειτουργία ψησίματος, όλα τα μέρη του φούρνου, καθώς και η σχάρα και τα δοχεία μαγειρέματος μπορεί να ζεσταθούν πολύ. Προσέχετε όταν αφαιρείτε οποιοδήποτε αντικείμενο από τον φούρνο. Χρησιμοποιείτε ενισχυμένες λαβίδες ή γάντια φούρνου για να ΑΠΟΦΥΓΕΤΕ ΤΑ ΕΓΚΑΥΜΑΤΑ.

---

### ΣΙΓΑΣΗ

Πιέστε παρατεταμένα αυτό το κουμπί σε κατάσταση αναμονής για να εισέλθετε στην επιλογή ενεργοποίησης/απενεργοποίησης του ήχου και να εμφανιστούν οι αντίστοιχες πληροφορίες ενεργοποίησης ή απενεργοποίησης. Αφού επιλέξετε τον ήχο, για να τον ενεργοποιήσετε ή να τον απενεργοποιήσετε, πιέστε το κουμπί «STOP» για έξοδο από την επιλογή. Ο ήχος του βομβητή μπορεί να ενεργοποιηθεί ή να απενεργοποιηθεί σύμφωνα με τις αντίστοιχες ρυθμίσεις.

---

### ΑΝΑΘΕΡΜΑΝ ΣΗ/ECO

Η λειτουργία αναθέρμανσης χρησιμεύει κυρίως για να διευκολύνει τους χρήστες να ζεσταίνουν τα τρόφιμα ανάλογα με το βάρος τους. Πιέστε το κουμπί «REHEAT» συνεχόμενα για να επιλέξετε το κατάλληλο βάρος των τροφίμων. Τα βάρη που μπορείτε να επιλέξετε είναι 200 γρ., 400 γρ., 600 γρ., 800 γρ. και 1000 γρ. Αφού επιλέξετε το βάρος, πιέστε το κουμπί «START/+30s» για να κάνετε έναρξη της λειτουργίας. Ένας ήχος βόμβου θα σας ειδοποιήσει για την ολοκλήρωση της λειτουργίας.

---

### ECO

Σε κατάσταση αναμονής, πιέστε παρατεταμένα το κουμπί για να εισέλθετε στη λειτουργία ECO και η οθόνη θα απενεργοποιηθεί. Στη λειτουργία ECO, πιέστε οποιοδήποτε κουμπί για έξοδο από τη λειτουργία ECO και η οθόνη θα ενεργοποιηθεί.

---

## ΔΙΑΚΟΠΗ

Κατά τη διαδικασία των ρυθμίσεων μαγειρέματος, μπορείτε να πιέσετε το κουμπί «STOP» για να ακυρώσετε τη ρύθμιση και να επιστρέψετε στην κατάσταση αναμονής. Κατά τη λειτουργία του φούρνου μικροκυμάτων, μπορείτε να πιέσετε το κουμπί «STOP» για να κάνετε παύση της λειτουργίας. Στην κατάσταση αναμονής, μπορείτε να πιέσετε ξανά το κουμπί «STOP» για να ακυρώσετε τη λειτουργία και να επιστρέψετε στην κατάσταση αναμονής.

---

## START/+30s

Αφού επιλέξετε τον χρόνο μαγειρέματος ή το βάρος του φαγητού, πιέστε το κουμπί «START/+30s» για να ξεκινήσει αμέσως η λειτουργία του φούρνου μικροκυμάτων. Σε κατάσταση λειτουργίας, μπορείτε να πιέσετε το κουμπί «START/+30s» για να αυξήσετε τον χρόνο. Κάθε φορά που πιέζετε, ο χρόνος αυξάνεται κατά 30 δευτερόλεπτα. Ωστόσο, δεν μπορεί να γίνει ρύθμιση χρόνου στις λειτουργίες μενού και ξεπαγώματος με βάση το βάρος. Σε κατάσταση παύσης, μπορείτε να πιέσετε το κουμπί «START/+30s» για να συνεχίσει η λειτουργία του φούρνου μικροκυμάτων πριν από τη λειτουργία μαγειρέματος.

Σε κατάσταση αναμονής, αφού τοποθετήσετε το φαγητό και κλείσετε την πόρτα, πιέστε το κουμπί «START/+30s» για να ξεκινήσει να λειτουργεί γρήγορα ο φούρνος μικροκυμάτων. Ο προεπιλεγμένος χρόνος λειτουργίας είναι 30 δευτερόλεπτα. Κατά τη διάρκεια της λειτουργίας, πιέστε το κουμπί «START/+30s» μία φορά, για αύξηση του χρόνου κατά 30 δευτερόλεπτα. Ένας ήχος βόμβου θα σας ειδοποιήσει για την ολοκλήρωση της λειτουργίας.

---

**ΛΕΙΤΟΥΡΓΙΑ ΠΑΙΔΙΚΟΥ  
ΚΛΕΙΔΩΜΑΤΟΣ**

Χρησιμοποιήστε αυτήν τη λειτουργία για να κλειδώσετε τον πίνακα ελέγχου όταν καθαρίζετε ή για να μην μπορούν τα παιδιά να χρησιμοποιήσουν τον φούρνο χωρίς επίβλεψη. Όλα τα κουμπιά καθίστανται μη λειτουργικά σε αυτήν τη λειτουργία.

- 1) Ενεργοποίηση κλειδώματος: Σε κατάσταση αναμονής, πιέστε παρατεταμένα το κουμπί «STOP» για πάνω από 3 δευτερόλεπτα. Η λειτουργία παιδικού κλειδώματος ενεργοποιείται και η λειτουργία όλων των κουμπιών του φούρνου μικροκυμάτων καθίσταται αδύνατη.
- 2) Ακύρωση κλειδώματος: Σε κατάσταση παιδικού κλειδώματος, πιέστε παρατεταμένα το κουμπί «STOP» για πάνω από 3 δευτερόλεπτα για να ακυρώσετε τη λειτουργία παιδικού κλειδώματος.

## ΟΔΗΓΙΕΣ ΓΙΑ ΜΑΓΕΙΡΙΚΑ ΣΚΕΥΗ

Συνιστάται ιδιαίτερα να χρησιμοποιείτε δοχεία που είναι κατάλληλα και ασφαλή για μαγείρεμα σε φούρνο μικροκυμάτων. Γενικά, τα δοχεία που είναι κατασκευασμένα από ανθεκτικό στη θερμότητα κεραμικό υλικό, γυαλί ή πλαστικό είναι κατάλληλα για μαγείρεμα σε φούρνο μικροκυμάτων. Μη χρησιμοποιείτε ποτέ μεταλλικά δοχεία για μαγείρεμα σε φούρνο μικροκυμάτων και συνδυαστικό μαγείρεμα, καθώς είναι πιθανό να δημιουργηθούν σπινθήρες. Μπορείτε να ανατρέξετε στον παρακάτω πίνακα.

Υλικό δοχείου	Μικροκύματα	Ψήσιμο	Συνδυασμός	Σημειώσεις
Πυρίμαχο κεραμικό	Ναι	Ναι	Ναι	Μη χρησιμοποιείτε ποτέ κεραμικά που διαθέτουν επίστρωση ή μεταλλικές λεπτομέρειες.
Πυρίμαχο πλαστικό	Ναι	Όχι	Όχι	Δεν μπορεί να χρησιμοποιηθεί για παρατεταμένο μαγείρεμα σε φούρνο μικροκυμάτων.
Πυρίμαχο γυαλί	Ναι	Ναι	Ναι	
Πλαστική μεμβράνη	Ναι	Όχι	Όχι	Δεν πρέπει να χρησιμοποιείται όταν μαγειρεύετε κρέας ή μπριζόλες, καθώς η υπερθέρμανση μπορεί να προκαλέσει ζημιά στη μεμβράνη.
Σχάρα ψησίματος	Όχι	Ναι	Ναι	Η σχάρα ψησίματος μπορεί να χρησιμοποιηθεί μόνο στη λειτουργία ψησίματος και συνδυαστικού μαγειρέματος.
Μεταλλικό δοχείο	Όχι	Όχι	Όχι	Δεν πρέπει να χρησιμοποιείται σε φούρνο μικροκυμάτων. Τα μικροκύματα δεν μπορούν να διεισδύσουν στο μέταλλο.
Λάκα	Όχι	Όχι	Όχι	Χαμηλή αντοχή στη θερμότητα. Δεν μπορεί να χρησιμοποιηθεί για μαγείρεμα σε υψηλή θερμοκρασία.
Ξύλο και χαρτί από μπαμπού	Όχι	Όχι	Όχι	Χαμηλή αντοχή στη θερμότητα. Δεν μπορεί να χρησιμοποιηθεί για μαγείρεμα σε υψηλή θερμοκρασία.

Οι ακόλουθοι παράγοντες ενδέχεται να επηρεάσουν το αποτέλεσμα του μαγειρέματος:

### **Διάταξη τροφίμων**

Τοποθετήστε τις παχύτερες περιοχές προς το εξωτερικό του πιάτου, το λεπτότερο μέρος προς το κέντρο και απλώστε ομοιόμορφα. Μην επικαλύπτετε εάν είναι δυνατόν.

### **Διάρκεια μαγειρέματος**

Ξεκινήστε το μαγείρεμα με μια σύντομη ρύθμιση χρόνου, αξιολογήστε το μετά το τέλος του χρονικού ορίου και επεκτείνετε το ανάλογα με την πραγματική ανάγκη. Το υπερβολικό μαγείρεμα μπορεί να προκαλέσει καπνό και εγκαύματα.

### **Ομοιόμορφο μαγείρεμα φαγητού**

Τρόφιμα όπως κοτόπουλο, χάμπουργκερ ή μπριζόλα θα πρέπει να τα γυρίζετε μία φορά κατά τη διάρκεια του μαγειρέματος.

Ανάλογα με τον τύπο του φαγητού, κατά περίπτωση, ανακατέψτε το από έξω προς το κέντρο του πιάτου μία ή δύο φορές κατά τη διάρκεια του μαγειρέματος

### **Αφήστε το φαγητό να σταθεί.**

Αφού το φαγητό μαγειρευτεί, αφήστε το στον φούρνο για ικανό χρονικό διάστημα, ώστε να ολοκληρώσει τον κύκλο μαγειρέματος και να κρυώσει σταδιακά.

### **Είναι έτοιμο το φαγητό ή όχι:**

Το χρώμα και η σκληρότητα του φαγητού καθορίζουν αν είναι έτοιμο, αυτά περιλαμβάνουν:

- Ο ατμός βγαίνει από όλα τα μέρη του φαγητού, όχι μόνο από την άκρη
- Οι αρθρώσεις των πουλερικών μπορούν να μετακινηθούν εύκολα
- Το χοιρινό ή τα πουλερικά δεν έχουν ίχνη αίματος
- Τα ψάρια είναι αδιαφανή και μπορούν να τεμαχιστούν εύκολα με ένα πιρούνι

### **Σκεύος ροδίσματος**

Όταν χρησιμοποιείτε ένα σκεύος ροδίσματος ή αυτοθερμαινόμενο δοχείο, τοποθετείτε πάντα ένα ανθεκτικό στη θερμότητα μονωτικό υλικό, όπως ένα πιάτο πορσελάνης, κάτω από αυτό για να αποφύγετε ζημιές στον περιστρεφόμενο δίσκο και τον περιστρεφόμενο δακτύλιο.

### **Πλαστική μεμβράνη για χρήση σε φούρνο μικροκυμάτων**

Όταν μαγειρεύετε τρόφιμα με υψηλή περιεκτικότητα σε λιπαρά, μην αφήνετε την πλαστική μεμβράνη να έρχεται σε επαφή με τρόφιμα, καθώς μπορεί να λιώσει.

### **Πλαστικά σκεύη ασφαλή για φούρνο μικροκυμάτων**

Ορισμένα πλαστικά σκεύη ασφαλή για φούρνο μικροκυμάτων, ενδέχεται να μην είναι κατάλληλα για το μαγείρεμα τροφίμων με υψηλή περιεκτικότητα σε λιπαρά και ζάχαρη. Επίσης, δεν πρέπει να υπερβαίνεται ο χρόνος προθέρμανσης που αναφέρεται στο εγχειρίδιο οδηγιών του σκεύους.

## **ΣΥΝΤΗΡΗΣΗ**

### **ΕΠΙΣΚΕΥΗ**

Ελέγξτε τα ακόλουθα προτού καλέσετε ένα κέντρο επισκευών.

1. Τοποθετήστε ένα φλιτζάνι νερό (περίπου 150 ml) σε ένα γυάλινο δοσομετρητή μέσα στον φούρνο και κλείστε καλά την πόρτα. Η λυχνία του φούρνου θα πρέπει να σβήσει εάν η πόρτα έχει κλείσει σωστά. Αφήστε τον φούρνο να λειτουργήσει για 1 λεπτό.
2. Ανάβει η λυχνία του φούρνου;
3. Λειτουργεί ο ανεμιστήρας ψύξης;  
(Τοποθετήστε το χέρι σας πάνω από τα πίσω ανοίγματα εξαερισμού.)
4. Περιστρέφεται ο περιστρεφόμενος δίσκος;

(Ο περιστρεφόμενος δίσκος μπορεί να περιστραφεί δεξιόστροφα ή αριστερόστροφα. Αυτό είναι φυσιολογικό).

5. Είναι καυτό το νερό μέσα στον φούρνο; Αν η απάντηση σε οποιαδήποτε από τις παραπάνω ερωτήσεις είναι «Όχι», ελέγξτε την πρίζα ρεύματός σας και την αντίστοιχη ασφάλεια στον ηλεκτρολογικό πίνακα. Αν η πρίζα και η ασφάλεια λειτουργούν σωστά, **ΕΠΙΚΟΙΝΩΝΗΣΤΕ ΜΕ ΤΟ ΠΛΗΣΙΕΣΤΕΡΟ ΕΞΟΥΣΙΟΔΟΤΗΜΕΝΟ ΚΕΝΤΡΟ ΕΠΙΣΚΕΥΩΝ.**

### **ΠΡΟΦΥΛΑΞΕΙΣ ΕΠΙΣΚΕΥΗΣ**

**Προσοχή:** ΑΚΤΙΝΟΒΟΛΙΑ ΜΙΚΡΟΚΥΜΑΤΩΝ

1. Ο πυκνωτής υψηλής τάσης παραμένει φορτισμένος μετά την αποσύνδεση. Βραχυκυκλώστε τον αρνητικό ακροδέκτη του πυκνωτή υψηλής τάσης με το πλαίσιο του φούρνου (χρησιμοποιήστε ένα κατσαβίδι) για να αποφορτιστεί πριν τον αγγίξετε.

2. Κατά τη διάρκεια της συντήρησης, τα παρακάτω αναφερόμενα μέρη ενδέχεται να αφαιρεθούν και να δώσουν πρόσβαση σε δυναμικά άνω των 250V προς τη γη.

- Μάγνητρο
- Μετασχηματιστής υψηλής τάσης
- Πυκνωτής υψηλής τάσης
- Δίοδος υψηλής τάσης
- Ασφάλεια υψηλής τάσης

3. Οι ακόλουθες συνθήκες μπορεί να προκαλέσουν αδικαιολόγητη έκθεση σε μικροκύματα κατά τη διάρκεια της συντήρησης.

- Ακατάλληλη τοποθέτηση του μάγνητρου.

- Ακατάλληλη συναρμολόγηση της ασφάλειας της πόρτας, του μεντεσέ της πόρτας και της πόρτας.
- Ακατάλληλη τοποθέτηση της βάσης διακοπών.
- Ζημιά στην πόρτα, στη στεγανοποίηση της πόρτας ή στο περίβλημα.

#### ΠΡΟΔΙΑΓΡΑΦΕΣ

Κατανάλωση ενέργειας.....	220-240V ~50Hz, 1440W
Ισχύς εξόδου.....	900W
Αντίσταση γκριλ.....	1000W
Συχνότητα λειτουργίας.....	2450MHz
Εξωτερικές διαστάσεις.....	480 x 356 x 292,5 χιλ.
Χωρητικότητα φούρνου.....	25 λίτρα
Καθαρό βάρος.....	9,8 κιλά, κατά προσέγγιση
Επίπεδο θορύβου.....	Lc < 61 dB (A)



Αυτή η συσκευή φέρει σήμανση σύμφωνα με την Ευρωπαϊκή Οδηγία 2012/19/ΕΕ για τα Απόβλητα Ηλεκτρικού και Ηλεκτρονικού Εξοπλισμού (ΑΗΗΕ). Αυτή η κατευθυντήρια γραμμή αποτελεί το πλαίσιο επιστροφής και ανακύκλωσης αποβλήτων ηλεκτρικού και ηλεκτρονικού εξοπλισμού με πανευρωπαϊκή ισχύ.

#### ΔΙΑΣΤΑΣΕΙΣ ΤΟΠΟΘΕΤΗΣΗΣ

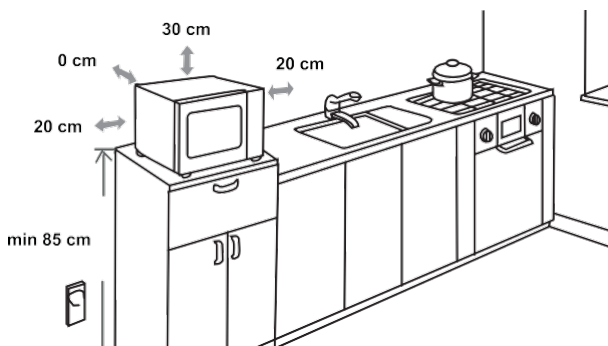

Ο φούρνος μικροκυμάτων μπορεί να προκαλέσει παρεμβολές στο ραδιόφωνο, την τηλεόραση ή σε παρόμοιο εξοπλισμό. Όταν εμφανίζονται παρεμβολές, μπορεί να εξαλειφθούν ή να μειωθούν με τις ακόλουθες διαδικασίες.

- a) Καθαρίστε την πόρτα και την επιφάνεια σφράγισης του φούρνου.
- b) Τοποθετήστε το ραδιόφωνο, την τηλεόραση κλπ. όσο το δυνατόν πιο μακριά από τον φούρνο μικροκυμάτων σας.
- c) Χρησιμοποιήστε μια σωστά εγκατεστημένη κεραία για το ραδιόφωνο, την τηλεόρασή σας κ.λπ. για να έχετε ισχυρή λήψη σήματος.

ΔΙΑΤΗΡΟΥΜΕ ΤΟ ΔΙΚΑΙΩΜΑ ΝΑ ΚΑΝΟΥΜΕ  
ΟΠΟΙΕΣΔΗΠΟΤΕ ΑΛΛΑΓΕΣ ΠΟΥ ΔΕΝ ΕΠΗΡΕΑΖΟΥΝ ΤΗ  
ΛΕΙΤΟΥΡΓΙΚΟΤΗΤΑ ΤΗΣ ΣΥΣΚΕΥΗΣ.

**Hisense**

KÆRI  
VIÐSKIPTAVINUR

Við þökkum þér kærlega fyrir kaupin. Við trúum því að brátt komi í ljós að þú getir svo sannarlega reitt þig á vörurnar okkar. Til að auðvelda notkun þessa tækis létum við fylgja með þennan ítarlega leiðarvísi.

Leiðbeiningarnar ættu að hjálpa þér að læra á nýja tækið þitt. Vinsamlegast lestu þær vandlega áður en þú notar tækið í fyrsta sinn.

Best er að ganga alltaf úr skugga um að tækið hafi verið afhent óskemmt. Ef vart verður við skemmdir eftir flutninga skal hafa samband við sölufulltrúa eða vöruhúsið þaðan sem varan var send. Símanúmerið er að finna á kvittuninni eða afhendingarskýrslunni.

Við vonum að þú njótir nýja heimilistækisins.



Tækið sem er ætlað til heimilisnota, til að hita mat og drykk með rafsegulorku og er aðeins ætlað til notkunar innanhúss.

## NOTKUNARLEIÐBEININGAR

Þessar leiðbeiningar eru ætlaðar notandanum. Þær lýsa eldavélinni og hvernig á að nota hana. Þær eiga einnig við um mismunandi gerðir annara tækja og því kann að vera að þar sé að finna einhverjar lýsingar á stillingum sem eiga hugsanlega ekki við um tækið þitt.

## ORKUNOTKUN

Vöruupplýsingar fyrir orkunotkun og hámarkstíma til að ná viðeigandi lágstyrksstillingu.

Slökkt stilling	0.8W
Hámarkstími sem örbylgjuofninn þarf til að ná sjálfkrafa viðeigandi lágstyrksstillingu eða ástandi.	15 mínútur

Við áskiljum okkur rétt til að gera breytingar á notkunarleiðbeiningum og að í þeim kunna að finnast villur.



Aldrei snerta yfirborð hita-eða eldunartækja. Þau hitna þegar þau eru í gangi. Haldið börnum í öruggri fjarlægð. Tækinu fylgir brunahætta!



Örbylgjur og há spenna! Ekki fjarlægja hlífina.

**VIÐVÖRUN!** Tækið og hlutar þess sem eru aðgengilegir hitna við notkun. Gæta skal varúðar til að snerta ekki hitaelement. Börnum yngri en 8 ára skal haldið frá nema undir stöðugu eftirliti. Hafa skal eftirlit með börnum til að tryggja að þau leiki sér ekki með tækið.

Börn á aldrinum 8 ára og eldri geta notað þetta tæki, einnig getur það verið notað af einstaklingum með skerta líkamlega, skynræna eða andlega getu ásamt þeim sem eru einfaldlega með skort á reynslu og þekkingu ef þeir hafa fengið leiðsögn eða leiðbeiningar varðandi notkun tækisins

á öruggan hátt og að því gefnu að viðkomandi átti sig á hættunni sem því fylgir. Börn ættu ekki leika sér með tækið. Börn ættu ekki að framkvæma þrif og viðhald nema þau séu eldri en 8 ára og undir eftirliti.

Geymið tækið og snúrana þar sem börn yngri en 8 ára ná ekki til.

- **VIÐVÖRUN:** Þegar tækið er notað í samsettri stillingu, ættu börn aðeins að nota ofninn undir eftirliti fullorðinna vegna þess hitastigs sem myndast; (Aðeins fyrir gerðina með grillstillingu)

- **VIÐVÖRUN:** Ef hurðin eða hurðarþéttingarnar eru skemmdar má ekki nota ofninn fyrr en hæfur aðili hefur gert við hann;
- **VIÐVÖRUN:** Það er hættulegt fyrir aðra en hæfa aðila að framkvæma þjónustu eða viðgerðir sem fela í sér að fjarlægja hlíf sem veitir vernd gegn örbylgjum;
- **VIÐVÖRUN:** Vökva og önnur matvæli má ekki hita í lokuðum ílátum þar sem hætta er á að þau springi.
- Hafa skal eftirlit með börnum til að tryggja að þau leiki sér ekki með tækið.
- Ekki fjarlægja fætur ofnsins, ekki loka fyrir loftgöt ofnsins.
- Notið aðeins áhöld sem má nota í örbylgjuofnum.
- Þegar matur er hitaður í plast- eða pappírsílátum skal hafa auga með ofninum vegna hættu á eldsvoða;
- Ef þú sérð reyk, skaltu slökkva á eða taka tækið úr sambandi og halda hurðinni lokaðri til að kæfa allan eld;
- Upphitun drykkja í örbylgjuofni getur valdið yfirhitun (seinkun á suðu), því verður að gæta varúðar þegar ílátið er meðhöndlað;
- Æskilegt er að hræra innihald pela og barnamatskrukka og kanna hitastigið fyrir neyslu til að koma í veg fyrir bruna;

- Egg í skel og heil harðsoðin egg ætti ekki að hita í örbylgjuofnum þar sem þau geta sprungið, jafnvel eftir að örbylgjuhitun er lokið;
- Þegar yfirborð hurðar, hurðarþéttingar eða holrúm ofnsins er hreinsað skal aðeins nota mildar sápur eða hreinsiefni sem borið er á með svampi eða mjúkum klút.
- Ofninn ætti að hreinsa reglulega og allar matarleifar ættu að vera fjarlægðar;
- Ef ofninum er ekki haldið hreinum gæti það leitt til þess að yfirborðið versni sem gæti haft neikvæð áhrif á líftíma tækisins og hugsanlega leitt til hættulegra aðstæðna;
- Ef rafmagnssnúran er skemmd, verður framleiðandi, þjónustuaðili eða álíka fagaðili að sjá um að skipta um hana til að koma í veg fyrir að hættulegar aðstæður myndist.
- Ekki láta snúruna hanga yfir borðbrún eða brún vinnuborðs.
- Aldrei tengja tækið við ytri tímamæli eða fjarstýringarkerfi til að koma í veg fyrir hættulegar aðstæður.
- Aldrei skipta um ljósaperuna inni í ofninum. Eingöngu þjónustuaðilar Hisense mega skipta um hana.
- Ekki hreinsa tækið með gufuhreinsitækjum, háþrýstitækjum, beittum hlutum, slípiefnum, slípisvömpum og blettahreinsum.

Hér að neðan eru, eins og með öll tæki, ákveðnar reglur og öryggisráðstafanir sem á að fylgja til að tryggja að þessi ofn virki sem best:

1. Hafðu glerbakkann, snúningsborðið, tengibrautina og snúningsbrautina alltaf á sínum stað þegar ofninn er notaður.
2. Ekki nota ofninn í neitt annað en að undirbúa matvæli, svo sem í að þurrka föt, pappír eða aðra hluti sem ekki eru matvæli eða til þess að sótthreinsa.
3. Ekki nota ofninn þegar hann er tómur. Það gæti skemmt ofninn.
4. Ekki nota holrúm ofnsins sem geymslu, svo sem til að geyma pappíra, matreiðslubækur o.s.frv.
5. Ekki elda mat sem er umkringdur einhvers konar himnu án þess að gata hann nokkrum sinnum með gaffli, þetta á við um eggjarauður, kartöflur, kjúklingalifur o.s.frv.
6. Ekki setja neitt í opin á ytra byrðinu.
7. Aldrei fjarlægja hluti úr ofninum, svo sem fæturna, tenginguna, skrufurnar o.s.frv.
8. Ekki elda mat án íláts á glerbakknum. Setjið mat í ílát eða á viðeigandi eldunaráhöld áður en hann er settur í ofninn. **MIKILVÆGT - ELDHÚSÁHÖLD SEM EKKI MEGA FARA Í ÖRBYLGJUOFNA**
  - Ekki nota málmþönnur eða diska með málmhandföngum.
  - Ekki nota neitt með málmklæðningu.
  - Ekki nota pappírshúðaðar vírfestingar fyrir plastpoka.
  - Ekki nota melamín diska þar sem þeir innihalda efni sem mun drekka í sig örbylgjur. Þetta getur valdið því að diskarnir brotni eða brenni, þetta mun einnig hægja á eldunarhraða.
  - Ekki nota Centura borðbúnað. Það má ekki nota hann í örbylgjuofni vegna glerungsins. Ekki skal nota Corelle Livingware bolla með lokuðu handfangi.
  - Ekki elda mat í ílátum með loki, svo sem í gosflöskum eða olíuflöskum, þar sem slík ílát geta sprungið ef þau eru hituð í örbylgjuofni.
  - Ekki nota hefðbundna kjöt- eða sælgætishitamæla.
  - Það eru til hitamælar sem eru gerðir sérstaklega fyrir eldun í örbylgjuofni. Það má nota þá.
9. Örbylgjuofnaáhöld skal aðeins nota í samræmi við leiðbeiningar framleiðanda.
10. Ekki reyna að djúpsteikja mat í þessum ofni.
11. Vinsamlegast hafðu í huga að örbylgjuofnar hita aðeins vökvann í ílátinu frekar en ílátið sjálft. Þess vegna, jafnvel þótt lokið á ílátinu sé ekki

- heitt þegar þú snertir það til að taka það úr ofninum, skaltu hafa í huga að maturinn eða vökvinn í því mun losa sama magn af gufu eða spýta sama magni af vökva eins og þegar lokið er fjarlæggt í hefðbundinni matreiðslu.
12. Athugaðu alltaf hitastig matar sjálf(ur), sérstaklega ef þú ert að hita eða elda mat eða vökva fyrir börn. Æskilegt er að neyta aldrei matar eða vökva beint úr ofninum heldur frekar að leyfa honum að standa í nokkrar mínútur og hræra í honum til að dreifa hitanum jafnt.
  13. Matur sem inniheldur blöndu af fitu og vatni, t.d. matarkraftur, ætti að standa í 30-60 sekúndur í ofninum eftir að það hefur verið slökkt á honum. Þetta er gert til að blandan nái að setjast og til að koma í veg fyrir suðu þegar skeið er sett í matinn eða vökvann eða matarkrafti er bætt við.
  14. Þegar þú undirbýrð eða eldar mat eða vökva og manst að það eru ákveðin matvæli, t.d. jólatertur, sultur eða hakk, sem hitna mjög fljótt. Þegar þú hitar eða eldar matvæli með hátt fitu- eða sykurrinnihald skaltu ekki nota plastílát.
  15. Eldunaráhöld geta orðið heit vegna hita sem flyst frá matnum. Þetta á sérstaklega við ef plastfilma hefur verið látin yfir efsta hluta og handföng áhaldsins. Það gæti verið nauðsynlegt að nota ofnhanska til að meðhöndla áhaldið.
  16. Til að draga úr hættu á eldi í holrúmi ofnsins:
    - a) Skal ekki ofelda mat. Fylgstu varlega með örbylgjuofninum ef pappír, plast eða önnur eldfim efni eru sett inn í ofninn til að auðvelda eldun.
    - b) Fjarlægðu vírfestingar af pokum áður en pokinn er settur í ofninn.
    - c) Ef það kviknar í efnum inni í ofninum skaltu halda ofnhurðinni lokaðri, slökkva á ofninum með því að taka úr sambandi eða slökkva á rafmagninu á rafmagnstöflunni.

# NOTKUN STJÓRNBORÐSINS



## SKJÁEINING

Sýnir valdar stillingar og tíma.

## LYKLAR



Sjálfvirk valmynd



Örbylgjuofnar



Þíðing



Upphitun/ECO



Grillstilling /þagga



Tímastillir



Lock

Stöðva/Barnalæsing



30 Sec

Byrja/+30s

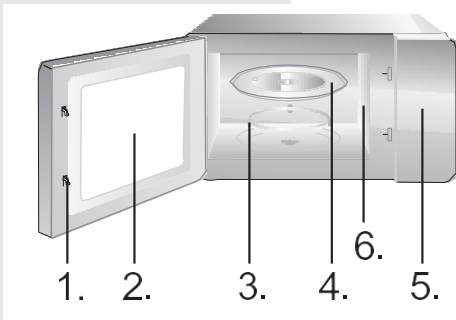

1. Öryggislæsing hurðar
2. Ofngluggi
3. Snúningshringur
4. Glerbakkí
5. Stjórnborð
6. Bylgjuleiðarvísir (vinsamlegast fjarlægðu ekki glimmerplötuna sem hylur bylgjuleiðarvísinn)

Grillgrind (það má aðeins nota hana í grill eða samsettri stillingu og það þarf að láta hana á glerbakkann ”

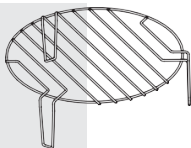

Þessi örbylgju ofn er með tíu orkustillingar, 100P, 90P, 80P, 70P, 60P, 50P, 40P, 30P, 20P og 10P, eftir því sem við á. Ýttu ítrekað á „Örbyl.“ takkann og veldu viðeigandi orkustig. Ýttu á takkana „<“ og „>“ til að slá inn tímann og hámarkstíminn sem hægt er að slá inn er 60:00. Eftir að þú hefur valið tímastillingu skaltu ýta á „BYRJA/+ 30s“ takkann til að byrja. Suðhljóð gefur til kynna að aðgerðinni sé lokið.

HÁTT	100% og 90% útafl	(Gildir fyrir skjóta og öfluga eldun)
Meðal há	80% og 70% útafl	(Á við um miðlungs hraðeldun)
Miðlungs	60% og 50% útafl	(Á við um gufusoðinn mat)
Meðal lág	40% og 30% útafl	(Á við um þíðingu matvæla)
LÁG	20% og 10% útafl	(Á við um mat sem þarf að halda á hita)

### VARÚÐ

- Hámarkstími sem hægt er að stilla er 60 mínútur
- Aldrei nota ofninn tóman.
- Við hámarksafköst örbylgjuofnsins lækkar ofninn sjálfkrafa aflið eftir ákveðinn eldunartíma til að lengja endingartímann.
- Ef þú snýrð matnum meðan á notkun stendur skaltu ýta á **BYRJA/+30s**.

takkann einu sinni og sú eldunarstilling sem var valin heldur áfram.

e. Ef þú ætlar að fjarlægja matinn fyrir forstilltan tíma, verður þú að ýta einu sinni á **STÖÐVA/HÆTTA VIÐ**-takkann til að hreinsa út forstilltu aðgerðina og koma í veg fyrir að tækið virki ekki sem skyldi við næstu notkun.

## ÞÍÐING/ TÍMASTILLT ÞÍÐING

Það eru tvær þíðingarstillingar, dEF1 og dEF2, eftir því sem við á. dEF1 fyrir þíðingu miðað við þyngd og dEF2 fyrir þíðingu miðað við tíma. Ýttu á þennan takka til að velja þíðingu eftir þyngd eða tíma og skjárin mun sýna „dEF1“ eða „dEF2“. Þegar verið er að velja dEF1, ýttu þá á takkana „<“ eða „>“ til að velja þyngd matarins, þyngdabil dEF1 er 100 til 1500 g. Þegar dEF2 er valið skaltu ýta á takkana „<“ eða „>“ til að velja þíðingartíma og hámarkstími dEF2 er 60:00. Eftir að þú hefur valið þyngd eða tíma þíðingar er ýtt á „BYRJA/+30s“ takkann til að byrja. Suðhljóð gefur til kynna að aðgerðinni sé lokið. dEF1 þíðingarstillingin eftir þyngd mun gefa frá sér píphljóð til að segja þér að snúa matnum við meðan á þíðingu stendur.

Hér að neðan eru nokkur ráð um þíðingu matar:

dEF1	Fyrir þíðingu er þyngdin á bilinu 100 til 1500g.
dEF2	Hámarks tími fyrir þíðingu er 60:00.

## VARÚÐ

- a. Nauðsynlegt er að snúa matnum við meðan á notkun stendur til að fá jöfn áhrif.
- b. Það tekur yfirleitt lengri tíma að þíða matinn en að elda hann.
- c. Ef hægt er að skera matinn með hníf, má líta svo á að þíðingarferlinu sé lokið.
- d. Örbylgjur komast um það bil 4 cm inn í flest matvæli
- e. Neyta skal þíðins matar eins fljótt og auðið er, það er ekki æskilegt að setja þau aftur í kæli eða endurfrysta þau.

---

### **KLUKKA** **(24-tíma klukka)**

Í biðstöðu, ýttu á og haltu niðri „ÞÍÐING/KLUKKA“ takkanum í meira en 3 sekúndur til að fara í klukkustillingarviðmótið. Á sama tíma munu klukkutímarnir blikka á skjánum. Hægt er að stilla klukkustundir með því að ýta á takkana „<“ eða „>“ Eftir að klukkustund hefur verið er stillt skaltu ýta á „BYRJA/+ 30s“ takkann í augnablik til að skipta yfir í mínútustillingu. Hægt er að stilla mínúturnar með því að ýta á „<“ eða „>“ takkana. Eftir að hafa stillt mínúturnar skaltu ýta á „BYRJA/+ 30s“ takkann aftur til að staðfesta og fara úr stillingarham.

Það eru átta sjálfvirkar valmyndir A.1~A.8, kartöflur, pasta, pizzur, poppkorn, grænmeti, drykkir, kjöt og fiskur, í sömu röð. Ýttu ítrekað á takkann til að velja viðeigandi valmynd og samsvarandi þyngd mun birtast á skjánum. Eftir að þú hefur valið eldunarþyngdina skaltu ýta á „BYRJA/+ 30s“ takkann til að byrja. Suðhljóð gefur til kynna að aðgerðinni sé lokið.

Skjár	Tegund	Aðferð
A.1	<b>Kartöflur</b>	Þyngdir sem hægt er að velja um eru 250g, 500g og 750g
A.2	<b>Pasta</b>	Þyngdir sem hægt er að velja um eru 50g, 100g og 150g
A.3	<b>Pizza</b>	Þyngdir sem hægt er að velja um eru 200g og 400g
A.4	<b>Poppkorn</b>	Valfrjáls þyngd er 100g
A.5	<b>Grænmeti</b>	Þyngdir sem hægt er að velja um eru 200g, 400g og 600g
A.6	<b>Drykkir</b>	Þyngdir sem hægt er að velja um eru 1 bolli, 2 bollar eða 3 bollar, hver er um það bil 250ml.
A.7	<b>Kjöt</b>	Þyngdir sem hægt er að velja um eru 200g, 400g og 600g
A.8	<b>Fiskur</b>	Þyngdir sem hægt er að velja um eru 200g, 400g og 600g

## VARÚÐ

- a. Hitastig matar fyrir eldun ætti að vera 20-25 °C. Ef maturinn er með hærra eða lægra hitastig áður en hann er eldaður þá þarf að lengja eða stytta eldunartímann.
- b. Hitastig, þyngd og lögun matvæla mun að miklu leyti hafa áhrif á eldunina. Ef þú finnur einhver frávik frá stuðulinum sem fram kemur á valmyndinni hér að ofan geturðu stillt eldunartímann til að ná sem bestum árangri.

### GRILLSTILLING

Það eru þrjár grillstillingar: G., C-1 og C-2. Þau eru grill, samsetning 1 af grill- og örbylgjueldun og samsetning 2 af grill- og örbylgjueldun. Ýttu ítrekað á „Grill“ takkann, veldu viðeigandi stillingu og skjárin birtir samsvarandi tákni: „G.“, „C-1“ eða „C-2“. Ýttu á takkana „<“ og „>“ til að slá inn tímann og hámarkstíminn sem hægt er að slá inn er 60:00. Eftir að þú hefur valið eldunartímann skaltu ýta á „BYRJA/+ 30s“ takkann til að byrja. Suðhljóð gefur til kynna að aðgerðinni sé lokið.

G.	Grill, það kveiknar á hitaeiningunni á meðan notkun stendur. Sem á við um rúllað þunnt kjöt, svínakjöt, pylsur, kjúklingavængi þar sem þarf að fá eins góðan lit og hægt er
C-1	Samsetning af grill- og örbylgjueldun. 30% örbylgjuofn og 70% grill.
C-2	Samsetning af grill- og örbylgjueldun. 55% örbylgjuofn og 45% grill.

## VARÚÐ

Í grillstillingu geta allir ofnhlutarnir, þar á meðal grindin og eldunarílátíð, orðið mjög heitir. Gætið varúðar þegar eitthvað er tekið úr ofninum. Notaðu ofnhanska til að KOMA Í VEG FYRIR BRUNA.

---

### ÞAGGA

Ýttu á og haltu niðri þessum takka í biðstöðu til að fara í þagga kveikja/slökkva valið og birta samsvarandi upplýsingar fyrir kveikt eða slökkt. Eftir að hafa valið hljóðið til að þagga í því eða kveikja á því, er ýtt á „STÖÐVA“ takkann til að hætta við valið. Hægt er að kveikja eða slökkva á hljóðmerki í samræmi við viðeigandi stillingar.

---

### UPPHITUN/ ECO UPPHITUN

Upphitunarstillingin er aðallega hugsuð til að auðvelda notendum að hita mat út frá þyngd matvæla, ýttu ítrekað á „upphita“ takkann, veldu viðeigandi þyngd matvæla, þyngdarsviðin sem hægt er að velja á milli eru 200g, 400g, 600g, 800g og 1000g. Eftir að þú hefur valið þyngdina skaltu ýta á „BYRJA/+30s“ takkann til að byrja, suðhljóð gefur til kynna að aðgerðinni sé lokið.

---

### ECO

Í biðstöðu, ýttu á og haltu niðri takkanum til að fara inn í vistvæna stillingu og það mun slokkna á skjánum. Í vistvænni stillingu getur þú ýtt á hvaða takka sem er til að fara úr vistvænni stillingu og það mun kvikna á skjánum.

---

**STÖÐVA**

Á meðan eldun stendur getur þú ýtt á „STÖÐVA“ hnappinn til að hætta við stillingar og fara aftur í biðstöðu. Á meðan kveikt er á örbylgjuofninum getur þú ýtt á „STÖÐVA“ takkann til að gera hlé. Í biðstöðu getur þú ýtt á „STÖÐVA“ takkann aftur til að hætta við stillinguna og fara aftur í biðstöðu.

---

**BYRJA/+30s**

Eftir að þú hefur stillt eldunartímann eða þyngd matarins skaltu ýta á „BYRJA/+30s“ takkann til að kveikja á örbylgjuofninum strax. Þegar kveikt er á honum getur þú ýtt á „BYRJA/+30s“ takkann til að auka tímann, ýttu einu sinni til að auka um 30 sekúndur, þú getur ekki breytt tíma valmyndarstillingar og þyngdar-þíðingarstillingar. Í hléi getur þú ýtt á „BYRJA/+30s“ takkann til að kveikja aftur á örbylgjuofninum.

## HRAD.

Í biðstöðu, eftir að maturinn hefur verið settur inn og hurðinni hefur verið lokað getur þú ýtt á „BYRJA/+30s“ takkann til að ræsa örbylgjuofninn fjótt. Sjálfgefin tímastilling er 30 sekúndur. Í því ferli geturðu ýtt á „BYRJA/+30s“ takkan til að bæta 30 sekúndum við. Suðhljóð gefur til kynna að aðgerðinni sé lokið.

## BARNALÆSINGARSTILLING

Notaðu þessa aðgerð til að læsa stjórnborðinu þegar þú ert að þrifa eða þannig að börn geti ekki notað ofninn án eftirlits. Allir takkarnir eru óvirkir í þessum ham.

1) Setja lás: Í biðstöðu skaltu halda „STÖÐVA“ takkanum inni í meira en 3 sekúndur, barnalæsingarstillingin hefur verið sett í lás og ekki er hægt að nota neina takka á örbylgjuofninum.

2) Hætta við læsingu: Í barnarlæsingarstöðu skaltu halda „STÖÐVA“ takkanum inni í meira en 3 sekúndur til að hætta við barnalæsingarstillinguna.

## LEIÐBEININGAR UM ÁHÖLD

Það er eindregið mælt með því að nota ílát sem eru hentug og örugg fyrir matreiðslu í örbylgjuofni. Almennt séð eru ílát úr hitapölnu keramik, gleri eða plasti hentug fyrir matreiðslu í örbylgjuofni. Notaðu aldrei málmílát til að elda í örbylgjuofni eða í samsettri matreiðslu þar sem líklegt er að neisti komi upp. Þú getur vísað til töflunnar hér að neðan.

Efni íláts	Örbylgjuofn	Grill	Sams.	Athugasemdir
Hitapolið keramik	Já	Já	Já	Aldrei notakeramik sem er skreytt með málmkanti eða málmgljád
Hitapolið plast	Já	Nei	Nei	Má ekki nota fyrir eldun í örbylgjuofni sem tekur langan tíma
Hitapolið gler	Já	Já	Já	
Plastfilma	Já	Nei	Nei	Það ætti ekki að nota hana við matreiðslu á kjöti eða kótleitum þar sem yfirhitastigið getur valdið skemmdum á filmunni
Grillgrind	Nei	Já	Já	Grillgrindina er aðeins hægt að nota í grill stillingu og samsettri stillingu.
Málmílát	Nei	Nei	Nei	Það ætti ekki að nota í örbylgjuofni. Örbylgjur komast ekki í gegnum málna.
lakk	Nei	Nei	Nei	Ekki gott hitapolið. Má ekki nota við Háhitaelgun
Bambus og pappír	viður Nei	Nei	Nei	Ekki gott hitapolið. Má ekki nota við háhitaelgun

# ELDUNARÁBENDINGAR

Eftirfarandi þættir geta haft áhrif á útkomu eldunarinnar:

## **Uppröðun mats**

Setjið þykkari svæðin við endann á diskum, þynnri hluta í miðjuna og dreifið jafnt. Forðist eftir fremsta megni að láta hvert ofan á annað.

## **Lengd eldunartíma**

Byrjaðu að elda með stillt á stuttan tíma, leggðu síðan mat á stöðuna eftir að tíminn klárast og lengdu hann eftir þörf. Ofeldun getur valdið reyk og bruna.

## **Að elda mat jafnt**

Mat eins og kjúklingi, hamborgara eða steik ætti að snúa einu sinni meðan á eldun stendur.

Hrærðu einu sinni eða tvisvar frá enda disksins að miðju eftir tegund matar og eftir því sem við á

## **Leyfðu honum að standa**

Að eldunartíma loknum skaltu leyfa matinum í ofninum að standa í nægilega langan tíma, þetta gerir honum kleift að ljúka eldunarferlinu og hann nær að kólna smá saman.

## **Hvort maturinn sé tilbúinn**

Litur og stífleiki matvæla hjálpa til við að ákvarða hvort þau séu tilbúin, þar á meðal:

- Gufa sem kemur frá öllum hlutum matvæla, ekki bara brúninni
- Auðvelt er að færa til liði á alifuglakjöti
- Engin merki um blóð er að finna á svínakjöti eða alifuglakjöti
- Fiskur er ógegnsær og auðvelt er að sneiða hann með gaffli.

## **Ofnpottur**

Þegar ofnpottur eða sjálfhitunarílát er notað skal alltaf setja hitapólin einangrunarefni eins og postulínsplötu undir ílátið til að koma í veg fyrir skemmdir á snúningsplötunni og snúningshringnum.

## **Plastumfilmur sem mega fara í örbylgjuofna**

Þegar þú eldar mat með háu fituinnihaldi skaltu ekki láta plastfilmur komast í snertingu við matinn þar sem þær geta bráðnað.

## **Eldhúsáhöld úr plasti sem mega fara í örbylgjuofna**

Það kann að vera að ákveðnar gerðir eldhúsáhalda úr plasti sem mega fara í örbylgjuofna henti ekki til að elda mat sem inniheldur mikið af fitu og sykur. Það má ekki heldur fara yfir forhitunartímamann sem tilgreindur er í leiðarvísinum.

## **VIÐHALD**

### **ÞJÓNUSTA**

Vinsamlegast athugaðu eftirfarandi áður en þú biður um þjónustu.

1. Láttu einn bolla af vatni (ca.150ml) í glasamæli inn í ofninn og lokið hurðinni tryggilega. Ofnljósið ætti að slökkna ef hurðinni hefur verið lokað almennilega. Hafðu kveikt á ofninum í 1 mín.

2. Kveikir ofnljósið á sér?

3. Virkar kæliviftan?

(Settu höndina yfir loftræstingaropin að aftan.)

4. Snýst snúningsplatan?

(Snúningsplatan getur snúist réttisælis eða rangsælis. Það er alveg eðlilegt.)

5. Er vatnið inni í ofninum heitt?

Ef „Nei“ er svarið við einhverjum af ofangreindum spurningum skaltu athuga vegginnstunguna og öryggið í mælaborðinu þínu. Hafðu SAMBAND VIÐ NÆSTU ÞJÓNUSTUMIÐSTÖÐ ef bæði innstungan og rafmagnstaflan virka rétt.

### **ÞJÓNUSTURÁÐSTAFANIR**

#### **Varúð: ÖRBYLGJUGEISLUN**

1. Háspennuþéttirinn er áfram hlaðið eftir aftengingu; hleyptu straumi af neikvæða tengi H. V þéttavirkisins við undirvagn ofnsins (notaðu skrófjárn) áður en það er snert.

2. Meðan á þjónustu stendur er hættu á að neðangreindir hlutar verði fjarlægðir og veiti aðgang að yfir 250V til jarðar.

- Magnetróna
- Háspennubreytir
- Háspennuþéttir
- Háspennudíóða
- Háspennuöryggi

3. Eftirfarandi aðstæður geta valdið óviðráðanlegri útsetningu örbylgja meðan á þjónustu stendur.

- Magnetróna vitlaust sett upp;
- Röng samsvörun hurðarlæsingar, hurðarlamir og hurðar;
- Stuðningsrofi vitlaust settur upp;
- Hurðin, hurðarþéttingin eða einangrunin hefur orðið fyrir skemmdum.

## TÆKNILÝSING

Orkunotkun .....	220-240V ~50Hz, 1440W
Útafl .....	900W
Grillhitari .....	1000W
Rekstrartíðni .....	2450MHz
Útanmál .....	480 x 356 x 292,5 mm
Rúmtak ofns .....	25 lítrar
Þyngd.....	U.þ.b. 9,8 kg
Hávaðastig .....	Lc < 61 dB (A)



**Þetta tæki er merkt samkvæmt tilskipun Evrópusambandsins 2012/19/ESB um raf- og rafeindatækjaúrgang (WEEE).**

**Þessar leiðbeiningar eru innan ramma evrópskra gilda um skil og endurvinnslu á raf- og rafeindatækjaúrgangi.**

## FESTINGARS TÆRÐIR

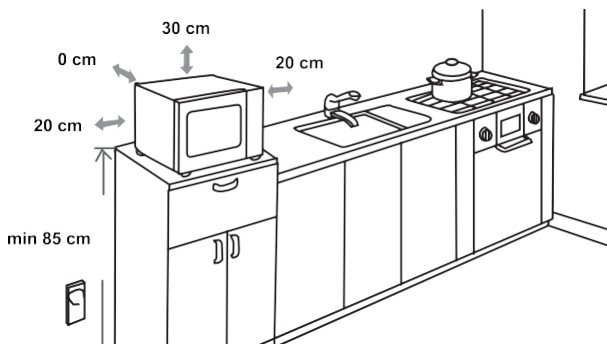

## ÚTVARPSTRUFLANIR

Örbylgjuofn getur valdið truflunum á útvarpi, sjónvarpi eða álíka búnaði. Þegar truflun á sér stað er hægt að draga úr henni með eftirfarandi aðferðum.

- a) Þrífðu hurðina og þéttingaryfirborð ofnsins.
- b) Settu útvarpið, sjónvarpið o.s.frv. eins langt í burtu frá örbylgjuofni þínum og mögulegt er.
- c) Notaðu rétt uppsett loftnet fyrir útvarpið þitt, sjónvarpið o.s.frv. til að fá sterkt samband.

VIÐ ÁSKILJUM OKKUR RÉTT TIL AÐ GERA  
BREYTINGAR SEM Hafa EKKI ÁHRIF Á VIRKNI  
TÆKISINS.

# Hisense



