

Hisense

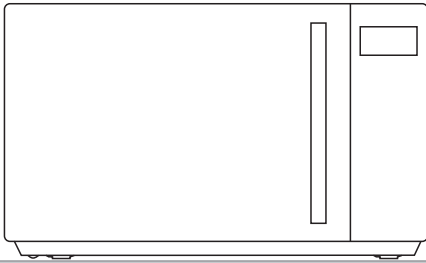

H23MOBS4HI

Instruction manual / Microwave oven EN	4
Инструкция по эксплуатации / Микроволновая печь RU	26
Ръководство за употреба / Микровълнова фурна BG	48
Návod k obsluze / Mikrovlnná trouba CZ	70
Brugsanvisning / Mikrobølgeovn DA	92
Kasutusjuhend / Mikrolaineahi ET	110
Käyttöohje / Mikroaaltouuni FI	132
Használati útmutató / Mikrohullámú sütő HU	150
Пайдалану жөнiндегi басшылық / қысқа толқынды пеш KZ	172
Instrukcija / Mikrobangų krosnelė LT	194
Lietošanas norādījumi / Mikroviļņu krāsns LV	216
Упатство за употреба / Микробранова печка MK	238
Gebruiksaanwijzing - Magnetronoven NL	260
Bruksanvisning / Mikrobølgeovn NO	282
Instrukcja obsługi / Kuchenka mikrofalowa PL	300
Manual de utilizare / Cuptor cu microunde RO	322

DEAR CUSTOMER

We sincerely thank you for your purchase. We believe you will soon find ample evidence that you can really rely on our products. To make the use of the appliance easier, we attach these comprehensive instruction manual.

The instructions should aid you in getting familiar with your new appliance. Please, read them carefully before using the appliance for the first time.

In any case, please make sure the appliance was supplied to you undamaged. Should you identify and transport damage, contact your sales representative or the regional warehouse from where the product was delivered. You will find the telephone number on the receipt or delivery report.

We wish you a lot of pleasure with your new household appliance.



The appliance for household use for heating food and beverages using electromagnetic energy, for indoor use only.

INSTRUCTIONS FOR USE

These instructions are intended for the user. They describe the cooker and how to use it. They also apply to different types of appliances, therefore you may find some descriptions of functions that may not apply to your appliance.

PRECAUTIONS TO AVOID POSSIBLE EXPOSURE TO EXCESSIVE MICROWAVE ENERGY

- (a) Do not attempt to operate this oven with the door open since this can result in harmful exposure to microwave energy. It is important not to break or tamper with the safety interlocks.
- (b) Do not place any object between the oven front face and the door or allow soil or cleaner residue to accumulate on sealing surfaces.
- (c) **WARNING:** If the door or door seals are damaged, the oven must not be operated until it has been repaired by a competent person.

ADDENDUM

If the apparatus is not maintained in a good state of cleanliness, its surface could be degraded and affect the lifespan of the apparatus and lead to a dangerous situation.

WARNING

To reduce the risk of fire, electric shock, injury to persons or exposure to excessive microwave oven energy when using your appliance, follow basic precautions, including the following:

- Read and follow the specific: "PRECAUTIONS TO AVOID POSSIBLE EXPOSURE TO EXCESSIVE MICROWAVE ENERGY".
- This appliance can be used by children aged from 8 years and above and persons with reduced physical, sensory or mental capabilities or lack of experience and knowledge if they have been given supervision or instruction concerning use of the appliance in a safe way and understand the hazards involved. Children shall not play with the appliance.
Cleaning and user maintenance shall not be made by children without supervision.
- Keep the appliance and its cord out of reach of children less than.
- If the supply cord is damaged, it must be replaced by the manufacturer, its service agent or similarly qualified persons in order to avoid a hazard.
- **WARNING:** Ensure that the appliance is switched off before replacing the lamp to avoid the possibility of electric shock.
- **WARNING:** It is hazardous for anyone other than a competent person to carry out any service or repair operation that involves the removal of a cover which gives protection against exposure to microwave energy.

- **WARNING:** Liquids and other foods must not be heated in sealed containers since they are liable to explode.
- When heating food in plastic or paper containers, keep an eye on the oven due to the possibility of ignition.
- Only use utensils that are suitable for use in microwave ovens.
- If smoke is emitted, switch off or unplug the appliance and keep the door closed in order to stifle any flames.
- Microwave heating of beverages can result in delayed eruptive boiling, therefore care must be taken when handling the container.
- The contents of feeding bottles and baby food jars shall be stirred or shaken and the temperature checked before consumption, in order to avoid burns.
- Eggs in their shell and whole hard-boiled eggs should not be heated in microwave ovens since they may explode, even after microwave heating has ended.
- The oven should be cleaned regularly and any food deposits removed.
- Failure to maintain the oven in a clean condition could lead to deterioration of the surface that could adversely affect the life of the appliance and possibly result in a hazardous situation.
- The appliance must not be installed behind a decorative door in order to avoid overheating. (This is not applicable for appliances with decorative door.)

- Only use the temperature probe recommended for this oven. (for ovens provided with a facility to use a temperature-sensing probe.)
- The microwave oven shall not be placed in a cabinet unless it has been tested in a cabinet.
- The microwave oven must be operated with the decorative door open. (for ovens with a decorative door.)
- This appliance is intended to be used in household a similar applications such as:
 - staff kitchen areas in shops, offices and other working environments;
 - by clients in hotels, motels and other residential type environments;
 - farm houses;
 - bed and breakfast type environments.
- The microwave oven is intended for heating food and beverages. Drying of food or clothing and heating of warming pads, slippers, sponges, damp cloth and similar may lead to risk of injury, ignition or fire.
- Metallic containers for food and beverages are not allowed during microwave cooking.
- The appliance shall not be cleaned with a steam cleaner.
- The appliance is intended to be used freestanding.
- The rear surface of appliances shall be placed against a wall.

**READ CAREFULLY AND KEEP FOR FUTURE
REFERENCE
HOUSEHOLD USE ONLY
(NOT FOR COMMERCIAL USE)**

TO REDUCE THE RISK OF INJURY TO PERSONS GROUNDING INSTALLATION

DANGER

Electric Shock Hazard

Touching some of the internal components can cause serious personal injury or death. Do not disassemble this appliance.

WARNING

Electric Shock Hazard

Improper use of the grounding can result in electric shock.

Do not plug into an outlet until appliance is properly installed and grounded.

This appliance must be grounded. In the event of an electrical short circuit, grounding reduces the risk of electric shock by providing an escape wire for the electric current.

This appliance is equipped with a cord having a grounding wire with a grounding plug. The plug must be plugged into an outlet that is properly installed and grounded.

Consult a qualified electrician or serviceman if the grounding instructions are not completely understood or if doubt exists as to whether the appliance is properly grounded.

If it is necessary to use an extension cord, use only a 3-wire extension cord.

1. A short power-supply cord is provided to reduce the risks resulting from becoming entangled in or tripping over a longer cord.
2. If a long cord set or extension cord is used:
 - 1) The marked electrical rating of the cord set or extension cord should be at least as great as the electrical rating of the appliance.

- 2) The extension cord must be a grounding-type 3-wire cord.
- 3) The long cord should be arranged so that it will not drape over the counter top or tabletop where it can be pulled on by children or tripped over unintentionally.

Be sure to unplug the appliance from the power supply.

1. Clean the cavity of the oven after using with a slightly damp cloth.
2. Clean the accessories in the usual way in soapy water.
3. The door frame and seal and neighbouring parts must be cleaned carefully with a damp cloth when they are dirty.
4. Do not use harsh abrasive cleaners or sharp metal scrapers to clean the oven door glass since they can scratch the surface, which may result in shattering of the glass.
5. Cleaning Tip---For easier cleaning of the cavity walls that the food cooked can touch: Place half a lemon in a bowl, add 300ml (1/2 pint) water and heat on 100% microwave power for 10 minutes. Wipe the oven clean using a soft, dry cloth.

CAUTION

Personal Injury Hazard

It is hazardous for anyone other than a competent person to carry out any service or repair operation that involves the removal of a cover which gives protection against exposure to microwave energy. See the instructions on "Materials you can use in microwave oven or to be avoided in microwave oven." There may be certain non-metallic utensils that are not safe to use for microwaving. If in doubt, you can test the utensil in question following the procedure below.

Utensil Test:

1. Fill a microwave-safe container with 1 cup of cold water (250ml) along with the utensil in question.
2. Cook on maximum power for 1 minute.
3. Carefully feel the utensil. If the empty utensil is warm, do not use it for microwave cooking.
4. Do not exceed 1 minute cooking time.

Materials you can use in microwave oven

Utensils	Remarks
Browning dish	Follow manufacturer's instructions. The bottom of browning dish must be at least 3/16 inch (5mm) above the turntable. Incorrect usage may cause the turntable to break.
Dinnerware	Microwave-safe only. Follow manufacturer's instructions. Do not use cracked or chipped dishes.
Glass jars	Always remove lid. Use only to heat food until just warm. Most glass jars are not heat resistant and may break.
Glassware	Heat-resistant oven glassware only. Make sure there is no metallic trim. Do not use cracked or chipped dishes.
Oven cooking bags	Follow manufacturer's instructions. Do not close with metal tie. Make slits to allow steam to escape.
Paper plates and cups	Use for short-term cooking/warming only. Do not leave oven unattended while cooking.
Paper towels	Use to cover food for reheating and absorbing fat. Use with supervision for a short-term cooking only.
Parchment paper	Use as a cover to prevent splattering or a wrap for steaming.
Plastic	Microwave-safe only. Follow the manufacturer's instructions. Should be labeled "Microwave Safe". Some plastic containers soften, as the food inside gets hot. "Boiling bags" and tightly closed plastic bags should be slit, pierced or vented as directed by package.
Plastic wrap	Microwave-safe only. Use to cover food during cooking to retain moisture. Do not allow plastic wrap to touch food.
Thermometers	Microwave-safe only (meat and candy thermometers).
Wax paper	Use as a cover to prevent splattering and retain moisture.

Materials to be avoided in microwave oven

Utensils	Remarks
Aluminum tray	May cause arcing. Transfer food into microwave-safe dish.
Food carton with metal handle	May cause arcing. Transfer food into microwave-safe dish.
Metal or metaltrimmed utensils	Metal shields the food from microwave energy. Metal trim may cause arcing.
Metal twist ties	May cause arcing and could cause a fire in the oven.
Paper bags	May cause a fire in the oven.
Plastic foam	Plastic foam may melt or contaminate the liquid inside when exposed to high temperature.
Wood	Wood will dry out when used in the microwave oven and may split or crack.

NAMES OF OVEN PARTS AND ACCESSORIES

(In case of any differences between the appliance and the pictures in this manual, the product shall prevail.)

Remove the oven and all materials from the carton and oven cavity.
Your oven comes with the following accessories:

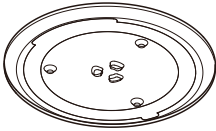

Glass Tray

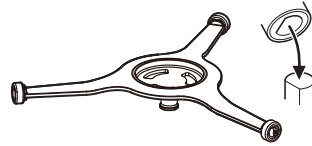

Turntable Ring Assembly



Instruction Manual

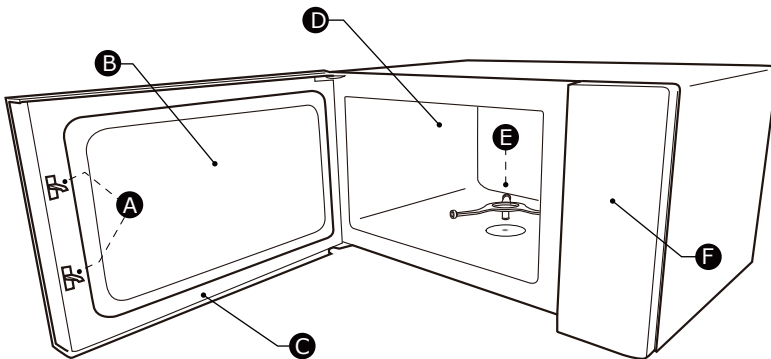

- A) Safety interlock system
- B) Observation window
- C) Door assembly

- D) Oven cavity
- E) Turntable Ring Assembly
- F) Control panel

Cleaning the cooking compartment and putting the turntable in place.

For new installations, make sure all packaging and shipping tape has been removed. Before using the appliance to prepare food for the first time, you will need to put the turntable in place correctly.

You must clean the cooking compartment and accessories.

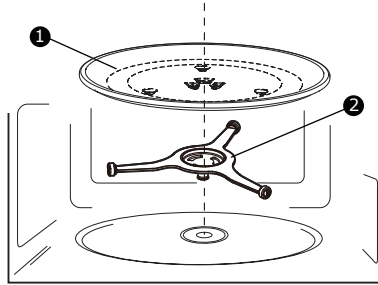

1) Glass Tray

2) Turntable Ring Assembly

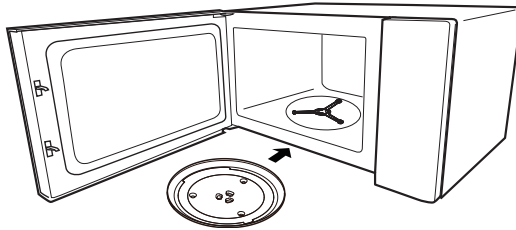

NOTES:

1. Never use the appliance without the turntable. Make sure that it is properly engaged. The turntable can turn clockwise or anti-clockwise.
2. Never place the glass tray upside down. The glass tray should never be restricted.
3. Both glass tray and turntable ring assembly must always be used during cooking.
4. All food and containers of food are always placed on the glass tray for cooking.
5. Never restrict the movement of the turntable.
6. If glass tray or turntable ring assembly cracks or breaks, contact your nearest authorized service center.

Countertop Installation

Remove all packing material and accessories.

Examine the oven for any damage such as dents or broken door.

Do not install if oven is damaged.

Cabinet: Remove any protective film found on the microwave oven cabinet surface.

Do not remove the waveguide cover that is attached to the oven cavity to protect the magnetron.

INSTALLATION

1. Select a level surface that provide enough open space for the intake and/or outlet vents.

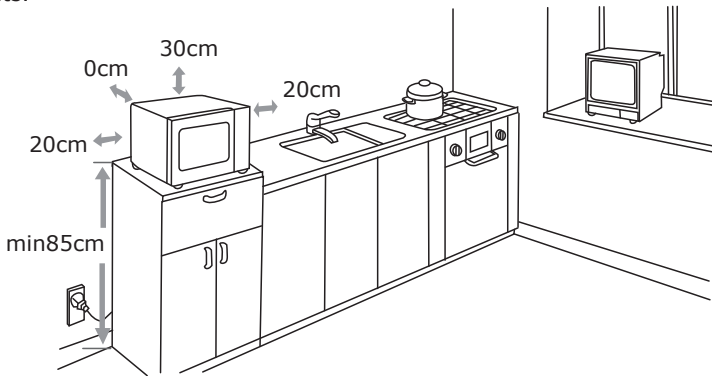

- (1) The minimum installation height is 85cm.
 - (2) The rear surface of appliance shall be placed against a wall.
Leave a minimum clearance of 30cm above the oven, a minimum clearance of 20cm is required between the oven and any adjacent walls.
 - (3) Do not remove the legs from the bottom of the oven.
 - (4) Blocking the intake and/or outlet openings can damage the oven.
 - (5) Place the oven as far away from radios and TV as possible. Operation of microwave oven may cause interference to your radio or TV reception.
2. Plug your oven into a standard household outlet.
Be sure the voltage and the frequency is the same as the voltage and the frequency on the rating label.

WARNING: Do not install oven over a range cooktop or other heat-producing appliance. If installed near or over a heat source, the oven could be damaged and the warranty would be void.

The accessible surface may be hot during operation.



CONTROL PANEL



Cooking
Time

Time
Defrost

Weight
Defrost

Power
Level

Clock
Setting

Kitchen
Timer



1

2

3

4

5

6

7

8

9

STOP

0

START

Cancel

+30 Sec

OPERATION INSTRUCTION

Setting the Clock

1. Press " Clock Setting " once and then "00:00" will display.
2. Press the number keys to set the time.
Example: To set the clock to 12:10, please press "1,2,1,0" in turn.
3. Press " Clock Setting " to confirm. The clock is set.

Notes:

- 1) To reset the clock, please repeat step 1 to step 3.
- 2) The clock is a 12-hour display. If the clock is not set, it will not work when powered.

Setting the Kitchen Timer

1. Press " Kitchen Timer " once and then "00:00" will display.
2. Press the number keys to set the desired time.
The maximum time value is "99:99".
3. Press " START/+30Sec " to confirm. The timer starts counting down.

Notes:

- 1) The kitchen time is differ from 12-hour system, the kitchen timer is a timer.
- 2) Any other program can't be set during the kitchen timer.

Microwave Cooking

11 power levels are available.

Power	100%	90%	80%	70%	60%	50%	40%	30%	20%	10%	0%
Display	PL10	PL9	PL8	PL7	PL6	PL5	PL4	PL3	PL2	PL1	PL0

1. Press " Cooking Time " once and then "00:00" will display.
2. Press the number keys to set the cooking time.
The maximum time value is "99:99".
3. Press " Power Level " once, "PL10" will display.
4. Press the number keys to set the power level.
The 11 power levels are available.
5. Press " START/+30Sec " to start cooking.

Notes:

- 1) In the process of setting, if " STOP/Cancel " is pressed or if there is no operation within 1 minute, the setting is invalid.
- 2) If "PL0" is selected, the oven will work with a fan for no power. You can use this level to remove the odor of the oven.

Defrost by Weight

1. Press " Weight Defrost " once and then the screen will display "dEF1".
2. Press the number keys to set the weight of the food.
The range of weight is 100~2000g.
3. Press " START/+30Sec " to start defrosting.

Note: The buzzer will sound to remind you to turn the food over during defrosting.
If no operation, the oven will continue working.

Defrost by Time

1. Press " Time Defrost " once and then the screen will display "dEF2".
2. Press the number keys to set the desired defrost time.
The maximum time value is "99:99".
3. Press " START/+30Sec " to start defrosting.

Note: The defrost power is PL3 and it cannot be changed.

Multi-Stage Cooking

Notes:

- 1) Two cooking stages can be set in multi-stage cooking.
- 2) If you set the defrost function, it will work automatically in the first stage.
- 3) The auto menu cannot be set as one of the multi-stage.

Example: Defrost food for 5 minutes and then cook with 80% microwave power for 7 minutes.

1. Press " Time Defrost " once and then the screen will display "dEF2".
2. Press "5", "0", and "0" to set the desired defrost time to 5 minutes.
3. Press " Cooking Time " once and then press "7", "0", and "0" to set the cooking time.
4. Press " Power Level " once and then "PL10" will display.
5. Press "8" to set the power level to PL8.
6. Press " START/+30Sec " to start cooking.

Speedy Cooking

1. In standby mode, pressing the number keys 1 to 6 let you quickly select a cooking time from 1 to 6 minutes with PL10. The maximum time value is "99:99".
2. In standby mode, press " START/+30Sec " to cook food at 100% power level for 30 seconds. Each press on the same key can increase 30 seconds and the maximum time value is "99:99".

Note:

In cooking state, each one more press on " START/+30Sec " can increase the cooking time.
(except the defrost by weight and the auto menu function)

Mute mode

To activate the mute mode:

In standby mode, press and hold " Clock Setting " for 3 seconds and then "oFF" will display .

When you press the key, it does not make a sound.

To deactivate the mute mode:

In mute mode, press and hold " Clock Setting " for 3 seconds and then "on" will display .







The buzzer will sound.

Auto Menu



1. Press a menu key repeatedly to choose the weight you want to cook.
For example, press " Popcorn " once and "50" will display.
2. Press " START/+30Sec " to start cooking.

Auto Menu Chart

Menu	Weight	Display	Power
 Popcorn	50g	50	PL10
	100g	100	
 Potato	1 (230g)	1	
	2 (460g)	2	
	3 (690g)	3	
 Pizza	200g	200	
	400g	400	
 Vegetable	200g	200	
	400g	400	
 Beverage	1cup (120ml)	1	
	2cups (240ml)	2	
	3cups (360ml)	3	
 My Plate	250g	250	
	350g	350	
	500g	500	

Lock Function for Children

You can use this function to prevent children from accidentally turning the oven on.

To activate the lock:

In standby mode, press and hold " Stop/Cancel " for three seconds. A long beep sounds and "[_ _]" will display.

To deactivate the lock:

In the locked state, press and hold " Stop/Cancel " for three seconds. A long beep sounds.

Memory Function

You can save the settings for a dish in the memory and call it up again.

1. Press " 0 " repeatedly to select memory 1-3 procedure. "1", "2" and "3" will display in order.
2. If the procedure has been set, press " START/+30Sec " to start working. Otherwise, continue to set.
3. After finishing the setting, press " START/+30Sec " once to save the procedure.

Example: Set memory 2 (cook food with 80% microwave power for 3 minutes)

1. In standby mode, press " 0 " twice.
2. Press " Cooking Time " once and then Press the number keys "3", "0", and "0" in order.
3. Press " Power Level " once and then Press the number keys "8".
4. Press " START/+30Sec " to save the setting and "2" will display.

Notes:

- 1) If the power is not cut off, the procedure will be saved all the time.
- 2) The auto menu can not be set in memory function.

ECO Function

To enter ECO mode:

In standby mode, close the door and then press " STOP/Cancel " once. The screen will turn off.

To cancel ECO mode:

In ECO mode, pressing any key, or opening and closing the door will cancel it.

Inquiring Function

1. If the clock has been set, the current time will display for three seconds by pressing " Clock Setting " in the cooking state.
2. In the microwave cooking state, press " Power Level " to inquire about the power level. It will display for three seconds.

SPECIFICATIONS

Model H23MOBS4HI
Rated Voltage230V~50 Hz
Microwave Input1400W
Microwave Output 900W

ENERGY CONSUMPTION

Product information for power consumption and maximum time to reach applicable low power mode.

Off mode	0.5W
----------	------

The maximum time needed for the microwave oven to automatically reach the applicable low power mode or condition. 20 minutes

TROUBLE SHOOTING

Normal	
Microwave oven interfering TV reception	Radio and TV reception may be interfered when microwave oven operating. It is similar to the interference of small electrical appliances, like mixer, vacuum cleaner, and electric fan. It is normal.
Dim oven light	In low power microwave cooking, oven light may become dim. It is normal.
Steam accumulating on door, hot air out of vents	In cooking, steam may come out of food. Most will get out from vents. But some may accumulate on cool place like oven door. It is normal.
Oven started accidentally with no food in.	It is forbidden to run the unit without any food inside. It is very dangerous.

Trouble	Possible Cause	Remedy
Oven cannot be started.	(1) Power cord is not plugged in tightly.	Unplug. Then plug again after 10 seconds.
	(2) Fuse blowing or circuit breaker works.	Replace fuse or reset circuit breaker (repaired by professional personnel of our company)
	(3) Trouble with outlet.	Test outlet with other electrical appliances.
Oven does not heat.	(4) Door is not closed well.	Close door well.

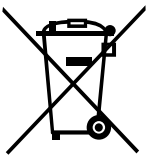

According to Waste of Electrical and Electronic Equipment (WEEE) directive, WEEE should be separately collected and treated. If at any time in future you need to dispose of this product please do NOT dispose of this product with household waste. Please send this product to WEEE collecting points where available.



BEFORE YOU CALL FOR SERVICE

1. If the oven will not perform at all, the information on the display does not appear or the display disappeared:
 - a) Check to ensure that the oven is plugged in securely. If it is not, remove the plug from the outlet, wait 10 seconds and plug it in again securely.
 - b) Check the premises for a blown circuit fuse or a tripped main circuit breaker. If these seem to be operating properly, test the outlet with another appliance.
2. If the microwave power will not function:
 - a) Check to see whether the timer is set.
 - b) Check to make sure that the door is securely closed to engage the safety interlocks. Otherwise, the microwave energy will not flow into the oven.
If none of the above rectify the situation, then contact the nearest authorized service agent.

The appliance for household use for heating food and beverages using electromagnetic energy, for indoor use only.

GUARANTEE & SERVICE

If you need information or if you have a problem, please contact the Hisense Customer Care Centre in your country (you find its phone number in the worldwide guarantee leaflet). If there is no Customer Care Centre in your country, go to your local Hisense dealer or contact the Service department of Hisense domestic appliances.

For personal use only!

Additional recommendations for cooking with microwave and useful advices can be found on web side:

<http://www.hisense.com>

WISHES YOU A LOT OF PLEASURE WHILE USING YOUR APPLIANCE

Hisense
life reimagined

УВАЖАЕМЫЙ ПОКУПАТЕЛЬ!

Благодарим за покупку и надеемся, что вы сами сможете убедиться в надежности наших изделий. Для более удобного и простого пользования прибором мы подготовили подробную инструкцию по эксплуатации.

Инструкция поможет вам быстрее познакомиться с вашим прибором. Внимательно прочитайте инструкцию перед первым использованием прибора.

Проверьте, что вы получили прибор без повреждений. При обнаружении повреждений обратитесь в торговую организацию, где вы приобрели прибор. Номер телефона указан в чеке или накладной.

Желаем, чтобы пользование прибором доставляло вам удовольствие.



Прибор предназначен только для бытового использования для подогрева пищи и напитков при помощи электромагнитной энергии. Прибор предназначен для использования в закрытом помещении.

ИНСТРУКЦИЯ ПО ЭКСПЛУАТАЦИИ

Инструкция предназначена для потребителя.

В инструкции описывается прибор и его использование. Инструкция разработана для нескольких типов приборов, поэтому может включать описание отдельных функций, которых нет в вашей модели.

МЕРЫ ПО ПРЕДОТВРАЩЕНИЮ ВОЗМОЖНОГО ВОЗДЕЙСТВИЯ ИЗБЫТОЧНОГО СВЧ-ИЗЛУЧЕНИЯ

1. Не эксплуатируйте прибор с открытой дверцей, так как это может привести к вредному воздействию СВЧ-волн. Не допускайте повреждения и не вносите изменений в конструкцию защитных защелок дверцы.
2. Не вставляйте предметы между дверцей и передней стенкой печи и не допускайте скопления остатков пищи или моющих средств на уплотняющих поверхностях, чтобы обеспечить плотное закрывание дверцы.
3. **ПРЕДУПРЕЖДЕНИЕ!** Запрещается эксплуатировать печь, если повреждены дверца или уплотнитель. Для ремонта обратитесь в авторизованный сервисный центр.

ДОПОЛНЕНИЕ

Содержите прибор в чистоте. В противном случае его поверхности могут повредиться, что может повлиять на срок его службы и привести к возникновению опасных ситуаций.

ВАЖНЫЕ УКАЗАНИЯ ПО БЕЗОПАСНОСТИ

ПРЕДУПРЕЖДЕНИЕ!

Во избежание риска возгорания, поражения электрическим током, получения травм или воздействия избыточного СВЧ-излучения при пользовании прибором соблюдайте основные правила техники безопасности, приведенные ниже:

- Прочитайте и выполняйте правила, изложенные в разделе «МЕРЫ ПО ПРЕДОТВРАЩЕНИЮ ВОЗМОЖНОГО ВОЗДЕЙСТВИЯ ИЗБЫТОЧНОГО СВЧ-ИЗЛУЧЕНИЯ».
- Допускается использование прибора детьми старше 8 лет и людьми с ограниченными физическими, сенсорными и умственными способностями или с недостатком опыта или знаний, только если они находятся под присмотром или получили инструкции по безопасному использованию прибора и понимают опасности, связанные с его эксплуатацией. Не позволяйте детям играть с прибором. Дети могут очищать и осуществлять обслуживание прибора только под присмотром.
- Храните прибор и шнур питания в недоступном для детей месте.
- Во избежание опасности замену поврежденного шнура питания может выполнять только производитель, авторизованный сервисный центр или квалифицированный специалист.
- **ПРЕДУПРЕЖДЕНИЕ!** Перед заменой лампочки освещения отключайте прибор от электропитания. Опасность удара электрическим током!
- **ПРЕДУПРЕЖДЕНИЕ!** Для предотвращения опасных ситуаций ремонт и обслуживание прибора, которые требуют снятия крышки, защищающей от микроволнового излучения, может производить только специалист сервисного центра.

- **ПРЕДУПРЕЖДЕНИЕ!** Не нагревайте продукты в плотно закрытых емкостях, так как они могут взорваться.
- При разогреве пищи в пластиковых или бумажных контейнерах следите за прибором, так как существует опасность возгорания.
- Используйте посуду и принадлежности, подходящие для использования в микроволновой печи.
- Если вы заметили дым или огонь, не открывайте дверцу печи, чтобы локализовать пламя. Выключите прибор и извлеките вилку из розетки.
- При нагреве жидкости в микроволновой печи происходит задержка закипания, и жидкость может забурлить при незначительном сотрясении, поэтому будьте осторожны при обращении с емкостью, в которую налита жидкость.
- При подогреве детского питания в бутылочках и баночках перед кормлением обязательно перемешайте и проверьте температуру продукта, чтобы ребенок не обжегся.
- Не готовьте и не подогревайте в микроволновой печи яйца в скорлупе и сваренные вкрутую яйца, так как они могут взорваться даже после завершения нагрева.
- Регулярно очищайте микроволновую печь. Удаляйте осевшие на стенках камеры остатки пищи.
- Если не следить за чистотой прибора, его поверхности будут портиться, что приведет к сокращению срока службы прибора, а также может стать причиной возникновения опасной ситуации.
- Во избежание перегрева запрещается устанавливать прибор за декоративной дверцей (не относится к приборам с декоративной дверцей).

- Допускается использование термозонда, предназначенного только для данного прибора (относится к приборам, оснащенным подключением для термозонда).
- Не устанавливайте микроволновую печь в шкаф, если она не была протестирована в шкафу.
- Микроволновая печь должна работать с открытой декоративной дверцей (для печей с декоративной дверцей).
- Прибор предназначен для использования в бытовых условиях и условиях, приближенных к бытовым, в том числе:
 - в кухонных зонах для персонала в магазинах, офисах и прочих производственных условиях,
 - постояльцами в гостиницах, мотелях и прочей инфраструктуре жилого типа,
 - на сельскохозяйственных фермах,
 - в местах ночлега и завтрака.
- Микроволновая печь предназначена для подогрева продуктов и напитков. Сушка продуктов и одежды, а также подогрев компрессов, обуви, губок, влажных тряпок и подобных предметов может привести к повреждениям, возгоранию или пожару.
- Не используйте металлическую посуду и принадлежности для приготовления в микроволновой печи.
- Не используйте пароочиститель для очистки прибора.
- Микроволновая печь предназначена для использования как отдельностоящий прибор.
- Задняя стенка прибора должна быть обращена к стене.

**ВНИМАТЕЛЬНО ПРОЧИТАЙТЕ ИНСТРУКЦИЮ И
СОХРАНИТЕ ЕЕ ДЛЯ ДАЛЬНЕЙШЕГО
ИСПОЛЬЗОВАНИЯ.**

**ТОЛЬКО ДЛЯ БЫТОВОГО ИСПОЛЬЗОВАНИЯ
(НЕ ДЛЯ КОММЕРЧЕСКОГО ИСПОЛЬЗОВАНИЯ)**

ОБЕСПЕЧЕНИЕ СНИЖЕНИЯ РИСКА ТРАВМ УКАЗАНИЯ ПО ЗАЗЕМЛЕНИЮ

ОПАСНОСТЬ

Опасность поражения электрическим током

Прикосновение к некоторым внутренним деталям может привести к серьезным травмам или смерти. Не разбирайте прибор.

ПРЕДУПРЕЖДЕНИЕ!

Опасность поражения электрическим током

Неправильное устройство заземления может привести к поражению электрическим током.

Не вставляйте вилку в розетку, пока прибор не будет правильно установлен и заземлен.

Прибор должен быть заземлен. В случае короткого замыкания заземление снижает риск поражения электрическим током за счет образования пути утечки для электрического тока.

Прибор имеет шнур питания и вилку, снабженные заземляющим проводом. Вилку следует вставлять в правильно установленную и заземленную розетку.

За дополнительными разъяснениями указаний по заземлению, а также в случае сомнений в правильности заземления прибора обращайтесь к квалифицированному электрику или в сервисный центр.

При необходимости можно использовать только 3-жильный удлинитель.

1. В комплекте прибора поставляется короткий шнур питания, представляющий меньшую по сравнению с длинным шнуром опасность запутаться или споткнуться.
2. В случае использования длинного шнура питания или удлинителя:
 - 1) Указанные на шнуре или удлинителе электрические параметры должны быть не меньше, чем электрические параметры прибора.

- 2) Допускается использование только 3-жильных удлинителей с заземлением.
- 3) Длинный шнур следует располагать так, чтобы он не свисал со стола или столешницы, где дети могли бы его потянуть или случайно споткнуться.

ОЧИСТКА

Перед очисткой отключите прибор от электросети.

1. После использования очищайте рабочую камеру печи слегка влажной тканью.
2. Очищайте оборудование печи водой с добавлением мягкого моющего средства.
3. Если рамка дверцы, уплотнитель и смежные поверхности загрязнены, очищайте их влажной тканью.
4. Не используйте абразивные чистящие средства и острые металлические скребки для очистки стекла дверцы, так как они могут поцарапать поверхность и привести к растрескиванию стекла.
5. Совет по очистке. Для облегчения очистки стенок рабочей камеры, которых может касаться готовящаяся пища, положите половину лимона в миску, добавьте 300 миллилитров (1/2 пинты) воды и нагревайте при мощности микроволн 100% в течение 10 минут. Протрите камеру мягкой сухой тканью.

ВНИМАНИЕ!

Опасность травм

Некомпетентным лицам опасно выполнять какие-либо работы по ремонту и обслуживанию, которые требуют снятия крышки, защищающей от микроволнового излучения.

См. указания разделов «Материалы, подходящие для использования в микроволновой печи» и «Материалы, не подходящие для использования в микроволновой печи».

Некоторая неметаллическая посуда может не подходить для использования в микроволновой печи. В случае сомнений проверьте посуду, как описано ниже.

Проверка посуды

1. Налейте в емкость, пригодную для использования в микроволновой печи, 1 стакан холодной воды (250 миллилитров) и поставьте в печь рядом с проверяемой посудой.
2. Нагревайте при максимальной мощности в течение 1 минуты.
3. Осторожно дотроньтесь до посуды. Если пустая посуда нагрелась, не используйте ее в микроволновой печи.
4. Не нагревайте посуду более 1 минуты.

Материалы, подходящие для использования в микроволновой печи

Посуда	Примечания
Форма для запекания	Следуйте инструкциям производителя. Дно формы для запекания должно быть не менее чем на 5 миллиметров (3/16 дюйма) выше вращающейся тарелки. Неправильное использование может привести к поломке поворотного стола.
Столовая посуда	Только предназначенная для микроволновых печей. Следуйте инструкциям производителя. Не используйте тарелки с трещинами или сколами.
Стекланные банки	Всегда снимайте крышку. Используйте только для разогрева пищи до слегка теплого состояния. Большинство стеклянных банок не термостойкие и могут треснуть.
Стекланная посуда	Используйте в микроволновой печи только термостойкую стеклянную посуду. Убедитесь, что посуда без металлических ободков. Не используйте посуду с трещинами или сколами.
Пакеты для запекания	Следуйте инструкциям производителя. Не закрывайте пакеты металлическими скрепками. Протыкайте пакеты или оставляйте приоткрытыми для выхода пара.
Бумажные тарелки и стаканы	Используйте только для кратковременного приготовления/разогрева. Не оставляйте без присмотра во время приготовления.
Бумажные полотенца	Используйте для накрывания пищи и впитывания жира. Используйте только для быстрого приготовления, не оставляйте без присмотра.
Бумага для выпечки	Используйте для накрывания, чтобы предотвратить разбрызгивание, или в качестве конверта для приготовления на пару.
Пластик	Только предназначенный для микроволновых печей. Следуйте инструкциям производителя. Изделия должны иметь маркировку Microwave Safe («Для микроволновых печей»). Некоторые пластиковые контейнеры становятся мягкими из-за нагретой пищи. Пакеты для варки и плотно закрытые пластиковые пакеты необходимо проткнуть, надрезать или сделать в них отверстия в соответствии с указаниями на упаковке.
Пищевая пленка	Только предназначенная для микроволновых печей. Используйте для накрывания в ходе приготовления, чтобы сохранить влагу. Не допускайте соприкосновения с пищей во время приготовления.
Термометры	Только предназначенные для микроволновых печей (термометры для мяса и кондитерских изделий).
Вощеная бумага	Используйте для накрывания, чтобы предотвратить разбрызгивание и сохранить влагу.

Материалы, не подходящие для использования в микроволновой печи

Посуда	Примечания
Алюминиевые формы	Может привести к образованию электрической дуги. Переложите пищу в посуду, пригодную для микроволновой печи.
Пищевой картон с металлическими ручками	Может привести к образованию электрической дуги. Переложите пищу в посуду, пригодную для микроволновой печи.
Металлическая посуда или посуда с металлическими ободками	Металл экранирует пищу от микроволнового излучения. Металлическая отделка вызывает образование электрической дуги.
Металлические скрепки	Могут вызывать образование электрической дуги и воспламенение в микроволновой печи.
Бумажные пакеты	Могут вызывать воспламенение в микроволновой печи.
Вспененный пластик	При высокой температуре вспененный пластик может расплавиться или вызвать загрязнение жидкости внутри него.
Деревянная посуда	При использовании в микроволновой печи древесина высыхает и может треснуть или расслоиться.

ОПИСАНИЕ ПРИБОРА

(Изображения в инструкции носят иллюстративный характер, внешний вид приобретенного изделия может отличаться.)

Извлеките прибор из упаковки и удалите весь упаковочный материал из рабочей камеры печи. В комплект поставки прибора входит следующее оборудование:



Стеклопанель



Роликовая подставка



Инструкция по эксплуатации

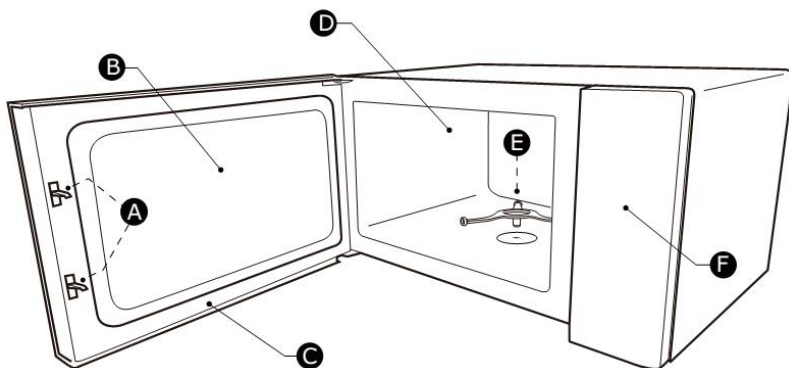

A Защитные защелки дверцы
B Окошко
C Дверца

D Рабочая камера
E Роликовая подставка
F Панель управления

Очистите рабочую камеру печи и установите стеклянную тарелку и роликовую подставку. Если прибор новый, снимите с него все упаковочные материалы и транспортировочную пленку. Перед первым использованием прибора правильно установите стеклянную тарелку и роликовую подставку. Очистите рабочую камеру и прилагаемое оборудование.

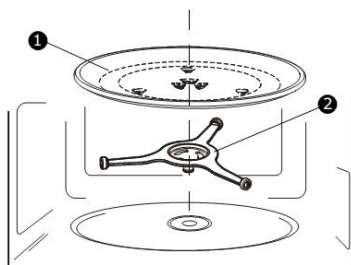

1. Стеклянная тарелка
2. Роликовая подставка

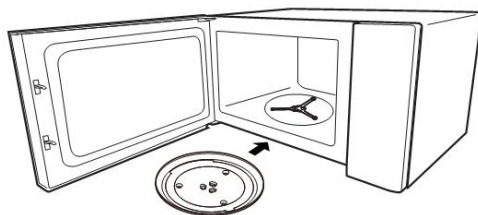

ПРИМЕЧАНИЕ.

1. Не допускается использовать прибор без стеклянной тарелки и роликовой подставки. Правильно установите стеклянную тарелку и роликовую подставку. Тарелка может вращаться по или против часовой стрелки.
2. Не ставьте стеклянную тарелку вверх дном. Ничто не должно препятствовать вращению стеклянной тарелки.
3. Для приготовления необходимо использовать оба элемента: стеклянную тарелку и роликовую подставку.
4. При приготовлении все продукты и контейнеры с продуктами необходимо устанавливать на стеклянную тарелку.
5. Не ограничивайте вращение стеклянной тарелки.
6. При появлении трещин или сколов на стеклянной тарелке или роликовой подставке обратитесь в авторизованный сервисный центр.

Установка на столешницу

Снимите все упаковочные материалы и извлеките оборудование.

Осмотрите прибор на наличие видимых повреждений, например, вмятин или повреждений дверцы.

Не устанавливайте печь, если она повреждена.

Шкаф. Удалите защитную пленку с поверхностей шкафа, куда устанавливается микроволновая печь. Не снимайте крышку волновода, которая установлена внутри рабочей камеры для защиты магнетрона.

УСТАНОВКА

1. Устанавливайте прибор на ровной поверхности, где достаточно свободного пространства вокруг впускных и/или выпускных вентиляционных отверстий.

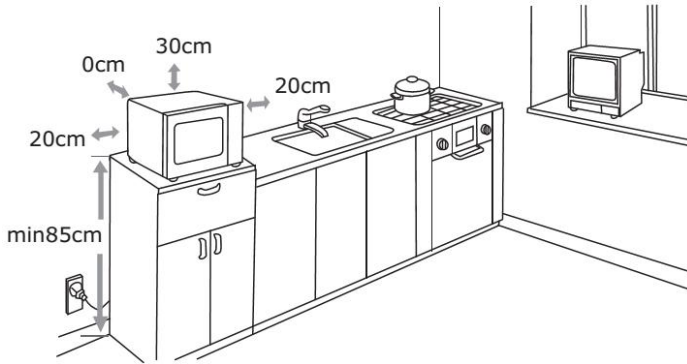

- (1) Минимальная высота установки составляет 85 сантиметров.
 - (2) Задняя стенка прибора должна быть обращена к стене. Оставьте свободное пространство 30 сантиметров над прибором. Между прибором и соседними стенами оставьте расстояние не менее 20 сантиметров.
 - (3) Не снимайте ножки, имеющиеся в нижней части прибора.
 - (4) Не загромождайте впускные и/или выпускные вентиляционные отверстия, так как это может привести к повреждению прибора.
 - (5) Устанавливайте прибор как можно дальше от радиоприемников и телевизоров. Во время работы микроволновая печь может создавать помехи для работы радио или телевизора.
2. Подключите прибор к стандартной бытовой розетке. Убедитесь, что напряжение и частота в сети совпадают с напряжением и частотой, указанными на заводской табличке.

ПРЕДУПРЕЖДЕНИЕ! Не устанавливайте прибор над плитой/варочной панелью или другими приборами, выделяющими тепло. При установке вблизи или над источником тепла прибор может повредиться. Гарантия на такие повреждения не распространяется.

Во время работы доступные поверхности прибора могут сильно нагреваться.



ПАНЕЛЬ УПРАВЛЕНИЯ

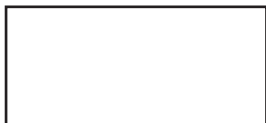

Cooking
Time

Time
Defrost

Weight
Defrost

Power
Level

Clock
Setting

Kitchen
Timer



1

2

3

4

5

6

7

8

9

STOP

Cancel

0

START

+30 Sec

ИСПОЛЬЗОВАНИЕ ПРИБОРА

Установка времени

1. Нажмите CLOCK SETTING (УСТАНОВКА ЧАСОВ) один раз. На дисплее отобразится «00:00».
2. Числовыми кнопками установите время.
Пример. Чтобы установить время «12:10», нажмите поочередно «1, 2, 1, 0».
3. Нажмите CLOCK SETTING (УСТАНОВКА ЧАСОВ) для подтверждения. Настройка текущего времени завершена.

Примечание.

- 1) Чтобы установить другое текущее время, повторите шаги 1–3.
- 2) Время отображается в 12-часовом формате. Если часы не установлены, то текущее время не будет отображаться на дисплее.

Таймер

1. Нажмите KITCHEN TIMER (ТАЙМЕР) один раз. На дисплее отобразится «00:00».
2. Числовыми кнопками установите время. Максимальное время — 99:99.
3. Нажмите START/+30Sec (СТАРТ/+30СЕК) для подтверждения. Таймер начнет обратный отсчет.

Примечание.

- 1) Таймер оповещает, что заданное время истекло и не отключает печь.
- 2) Если установлен таймер, невозможно установить другую функцию или программу.

Приготовление с помощью микроволн

Имеется 11 уровней мощности микроволн.

Мощность	100%	90%	80%	70%	60%	50%	40%	30%	20%	10%	0%
Дисплей	PL10	PL9	PL8	PL7	PL6	PL5	PL4	PL3	PL2	PL1	PL0

1. Нажмите COOKING TIME (ВРЕМЯ ПРИГОТОВЛЕНИЯ) один раз. На дисплее отобразится «00:00».
2. Числовыми кнопками установите время приготовления. Максимальное время — 99:99.
3. Нажмите POWER LEVEL (УРОВЕНЬ МОЩНОСТИ) один раз. На дисплее отобразится «PL10».
4. Числовыми кнопками установите уровень мощности. Имеется 11 уровней мощности микроволн.
5. Нажмите START/+30Sec (СТАРТ/+30СЕК), чтобы запустить приготовление.

Примечание.

- 1) Если в процессе настройки нажать STOP/CANCEL (СТОП/ОТМЕНА) или не выполнять действий в течение 1 минуты, заданные настройки сбросятся.
- 2) При мощности «PL0» работает только вентилятор. Эту настройку можно использовать для удаления запаха из рабочей камеры.

Размораживание по весу

1. Нажмите WEIGHT DEFROST (РАЗМОРАЖИВАНИЕ ПО ВЕСУ) один раз. На дисплее отобразится «dEF1».
2. Числовыми кнопками установите вес продукта. Можно ввести вес продуктов в диапазоне от 100 до 2000 граммов.
3. Нажмите START/+30Sec (СТАРТ/+30СЕК), чтобы запустить размораживание.

Примечание. Во время размораживания раздастся звуковой сигнал, напоминающий о необходимости перевернуть продукты. Если не выполнять действий, печь продолжит работу.

Размораживание по времени

1. Нажмите TIME DEFROST (РАЗМОРАЖИВАНИЕ ПО ВРЕМЕНИ) один раз. На дисплее отобразится «dEF2».
2. Числовыми кнопками установите время размораживания. Максимальное время — 99:99.
3. Нажмите START/+30Sec (СТАРТ/+30СЕК), чтобы запустить размораживание.

Примечание. По умолчанию установлен уровень мощности PL3, и его нельзя поменять.

Пошаговое приготовление

Примечание.

- 1) Этот режим позволяет установить 2 следующих друг за другом этапа приготовления, каждый со своими параметрами.
- 2) Если приготовление включает размораживание, этот этап устанавливается первым.
- 3) Для пошагового приготовления невозможно использовать программы автоменю.

Пример. Вы хотите разморозить продукт в течение 5 минут и затем готовить его при мощности микроволн 80% в течение 7 минут.

1. Нажмите TIME DEFROST (РАЗМОРАЖИВАНИЕ ПО ВРЕМЕНИ) один раз. На дисплее отобразится «dEF2».
2. Нажмите «5, 0, 0», чтобы установить время размораживания 5 минут.
3. Нажмите COOKING TIME (ВРЕМЯ ПРИГОТОВЛЕНИЯ) один раз. Затем нажмите числовые кнопки «7, 0, 0», чтобы установить время приготовления.
4. Нажмите POWER LEVEL (УРОВЕНЬ МОЩНОСТИ) один раз. На дисплее отобразится «PL10».
5. Нажмите «8», чтобы установить уровень мощности «PL8».
6. Нажмите START/+30Sec (СТАРТ/+30СЕК), чтобы запустить приготовление.

Быстрый старт

1. Нажатие числовых кнопок 1–6 в режиме ожидания позволяет быстро установить время приготовления от 1 до 6 минут с мощностью PL10. Максимальное время — 99:99.
2. В режиме ожидания нажмите кнопку START/+30Sec (СТАРТ/+30СЕК), чтобы запустить приготовление продолжительностью 30 секунд при мощности микроволн 100%. Каждое последующее нажатие увеличивает время приготовления на 30 секунд. Максимальное время — 99:99.

Примечание.

Каждое нажатие на кнопку START/+30Sec (СТАРТ/+30СЕК) увеличивает время приготовления для всех программ, кроме программ автоменю и размораживания по весу.

Режим «Без звука»

Включение режима «Без звука»

В режиме ожидания нажмите CLOCK SETTING (УСТАНОВКА ЧАСОВ) и удерживайте 3 секунды. На дисплее отобразится «OFF». В режиме «Без звука» нажатие кнопок не сопровождается звуковым сигналом.

Выключение режима «Без звука»

В режиме ожидания нажмите CLOCK SETTING (УСТАНОВКА ЧАСОВ) и удерживайте 3 секунды. На дисплее отобразится «on». Раздастся звуковой сигнал.

Автоменю



1. Нажимайте соответствующую кнопку автоменю несколько раз, чтобы установить вес продукта.
Пример. Нажмите кнопку «Попкорн» один раз. На дисплее отобразится «50».
2. Нажмите START/+30Sec (СТАРТ/+30СЕК), чтобы запустить приготовление.

Таблица программ автоменю

Меню	Вес	Дисплей	Мощность
 Попкорн	50 г	50	PL10
	100 г	100	
 Картофель	1 (230 г)	1	
	2 (460 г)	2	
	3 (690 г)	3	
 Пицца	200 г	200	
	400 г	400	
 Овощи	200 г	200	
	400 г	400	
 Напитки	1 стакан (120 мл)	1	
	2 стакана (240 мл)	2	
	3 стакана (360 мл)	3	
 Мои блюда	250 г	250	
	350 г	350	
	500 г	500	

Блокировка от детей

Эта функция используется для предотвращения случайного включения прибора детьми.

Включение блокировки от детей

В режиме ожидания нажмите STOP/CANCEL (СТОП/ОТМЕНА) и удерживайте 3 секунды. Раздастся длинный звуковой сигнал, и на дисплее отобразится [_ _].

Выключение блокировки от детей

В режиме блокировки нажмите STOP/CANCEL (СТОП/ОТМЕНА) и удерживайте 3 секунды. Раздастся длинный звуковой сигнал.

Функция памяти

Настройки приготовления можно сохранить в памяти прибора и использовать в следующий раз.

1. Нажимайте 0 для выбора позиции в памяти прибора (1–3). На дисплее по очереди отображаются: 1, 2 и 3.
2. Если настройки приготовления уже заданы, нажмите START/+30Sec (СТАРТ/+30СЕК), чтобы продолжить. В противном случае задайте настройки приготовления.
3. После ввода настроек нажмите START/+30Sec (СТАРТ/+30СЕК) один раз, чтобы сохранить программу.

Пример. Вы хотите сохранить на 2-й позиции приготовление в течение 3 минут с мощностью микроволн 80%.

1. В режиме ожидания нажмите 0 два раза.
2. Нажмите COOKING TIME (ВРЕМЯ ПРИГОТОВЛЕНИЯ) один раз и затем по очереди числовые кнопки «3, 0, 0».
3. Нажмите POWER LEVEL (УРОВЕНЬ МОЩНОСТИ) один раз и затем числовую кнопку «8».
4. Нажмите START/+30Sec (СТАРТ/+30СЕК), чтобы сохранить программу. На дисплее отобразится «2».

Примечание.

- 1) В случае отключения электроэнергии сохраненные в памяти программы удаляются.
- 2) Для программ, сохраняемых в памяти прибора, невозможно использовать программы автоменю.

Экономичный режим

Включение экономичного режима

В режиме ожидания закройте дверцу и нажмите STOP/CANCEL (СТОП/ОТМЕНА) один раз. Дисплей погаснет.

Выключение экономичного режима

Чтобы выйти из энергосберегающего режима, нажмите любую кнопку или откройте дверцу прибора.

Информация во время приготовления

1. Если текущее время было установлено, при нажатии CLOCK SETTING (УСТАНОВКА ЧАСОВ) во время приготовления на дисплее в течение 3 секунд отображается текущее время.
2. При нажатии на кнопку POWER LEVEL (УРОВЕНЬ МОЩНОСТИ) во время работы режима «Микроволны» на дисплее отображается текущий уровень мощности микроволн. Через 3 секунды дисплей вернется к прежней индикации.

ТЕХНИЧЕСКИЕ ХАРАКТЕРИСТИКИ

Модель H23MOBS4NI
Потребляемая мощность 230 В~50 Гц
Мощность микроволн (на входе) 1400 Вт
Мощность микроволн (на выходе) 900 Вт

РАСХОД ЭНЕРГИИ

Информация о продукте: потребляемая мощность и максимальное время выхода в режим пониженного энергопотребления.

Режим выключения	0,5 Вт
------------------	--------

Максимальное время, необходимое для автоматического перехода микроволновой печи в соответствующий режим или состояние пониженной мощности.	20 минут
--	----------

УСТРАНЕНИЕ НЕИСПРАВНОСТЕЙ

Нормальная работа	
Микроволновая печь мешает приему ТВ-сигнала.	Прием радио- и ТВ-сигнала во время работы печи может ухудшаться. Это аналогично помехам от малых бытовых электроприборов, таких как миксер, пылесос и вентилятор. Это нормально.
Тусклое освещение в микроволновой печи.	При приготовлении на малой мощности микроволн свет лампочки в печи может стать тусклым. Это нормально.
На дверце оседает пар, из вентиляционных отверстий выходит горячий воздух.	При приготовлении из пищи может выделяться пар. Большая его часть выходит через вентиляционные отверстия. Однако частично он оседает на холодных поверхностях, таких как дверца печи. Это нормально.
Микроволновую печь случайно включили без пищи.	Запрещается запускать печь без продуктов. Это очень опасно.

Неисправность	Возможная причина	Устранение
Микроволновая печь не включается.	(1) Шнур питания не до конца вставлен в розетку.	Выньте шнур питания из розетки. Через 10 секунд вставьте обратно.
	(2) Перегорел предохранитель или сработал автоматический выключатель.	Замените предохранитель или вернуть автоматический выключатель в исходное состояние (ремонт производится специалистами нашей компании).
	(3) Проблемы с розеткой.	Проверьте розетку с помощью других электроприборов.
Микроволновая печь не греет.	(4) Дверца плохо закрыта.	Хорошо закройте дверцу.



В соответствии с Директивой об отходах электрического и электронного оборудования (WEEE), его сбор и переработка должны производиться отдельно. Если в будущем вам потребуется выбросить изделие, не выбрасывайте его вместе с бытовыми отходами. Передайте изделие в пункт приема отходов электрического и электронного оборудования.

ПЕРЕД ОБРАЩЕНИЕМ В СЕРВИСНЫЙ ЦЕНТР

1. Прибор не работает, дисплей отключился и не включается.
 - а) Проверьте, правильно ли подключен прибор к электросети. Если нет, извлеките вилку из розетки, подождите 10 секунд и плотно вставьте вилку в розетку.
 - б) Возможно, перегорел плавкий предохранитель или сработал главный выключатель. Если причина не в этом, проверьте розетку, подключив к ней другой электроприбор.
2. Прибор не производит микроволновый нагрев.
 - а) Проверьте, установлен ли таймер.
 - б) Убедитесь, что дверца плотно закрыта. В противном случае прибор не запустит микроволновый нагрев.

При невозможности устранить неисправность в соответствии с приведенными рекомендациями обратитесь в сервисный центр.

Прибор предназначен только для бытового использования для подогрева пищи и напитков при помощи электромагнитной энергии. Прибор предназначен для использования в закрытом помещении.

ГАРАНТИЯ И СЕРВИС

Для получения дополнительной информации или в случае возникновения проблем обращайтесь в Службу поддержки Hisense в вашей стране (номер телефона указан в гарантийных обязательствах). Если такая служба в вашей стране отсутствует, обращайтесь в местную торговую организацию Hisense или сервисный центр Hisense.

Только для личного использования!

Советы и рекомендации по приготовлению в микроволновой печи вы можете найти на сайте:

<http://www.hisense.com>

ЖЕЛАЕМ, ЧТОБЫ ПОЛЬЗОВАНИЕ ПРИБОРОМ ДОСТАВИЛО ВАМ УДОВОЛЬСТВИЕ!

Hisense

life reimagined

УВАЖАЕМИ КЛИЕНТИ,

Благодарим ви за покупката. Вярваме, че скоро ще се убедите, че наистина може да разчитате на нашите продукти. За да бъде ползването на уреда по-лесно, прилагаме това обстойно ръководство за употреба.

Ръководството ще ви помогне да опознаете вашия нов уред. Прочетете го внимателно, преди да го използвате за първи път.

При всички случаи се уверете, че уредът ви е доставен без нанесени щети. Ако откриете щети вследствие на транспортирането, свържете се с вашия търговски представител или регионалния склад, от който е доставен продуктът. Ще намерите телефона на касовата бележка или в протокола за доставка.

Пожелаваме ви приятно ползване на вашия нов битов уред.



Уредът е само за домашна употреба на закрито, за замяване на храни и напитки чрез електромагнитна енергия.

ИНСТРУКЦИИ ЗА
УПОТРЕБА

Тези инструкции са предназначени за потребителя. Те описват уреда и как да го ползвате. Инструкциите се отнасят до различни видове уреди, затова може да откриете описания на функции, които не се отнасят до вашия уред.

ПРЕДПАЗНИ МЕРКИ ЗА ИЗБЯГВАНЕ НА ВЪЗМОЖНО ИЗЛАГАНЕ НА ПРЕКОМЕРНА МИКРОВЪЛНОВА ЕНЕРГИЯ

- (a) Не се опитвайте да използвате фурната, когато вратата ѝ е отворена, тъй като това може да доведе до вредно излагане на микровълнова енергия. Важно е да не счупите и да не подправяте защитните ключалки.
- (b) Не поставяйте никакви предмети между предната страна на фурната и вратата, нито оставяйте замърсявания или остатъци от почистващи препарати да се натрупват върху уплътняващите повърхности.
- (c) ПРЕДУПРЕЖДЕНИЕ: Ако вратата или уплътненията ѝ са повредени, фурната не трябва да се ползва, докато не бъде ремонтирана от компетентно лице.

ДОПЪЛНЕНИЕ

Ако уредът не се поддържа чист и в добро състояние, повърхността му може да се влоши и да повлияе на експлоатационния му живот, и да доведе до опасна ситуация.

ПРЕДУПРЕЖДЕНИЕ

За да намалите риска от пожар, токов удар, нараняване или излагане на прекомерна микровълнова енергия, при използване на уреда следвайте основните предпазни мерки, в това число следните:

- Прочетете и следвайте: „ПРЕДПАЗНИ МЕРКИ ЗА ИЗБЯГВАНЕ НА ВЪЗМОЖНО ИЗЛАГАНЕ НА ПРЕКОМЕРНА МИКРОВЪЛНОВА ЕНЕРГИЯ“.
- Този уред може да бъде използван от деца, навършили 8-годишна възраст, или по-големи, както и от лица с намалени физически, сетивни или умствени способности или без опит и познания за работа с уреда само ако са под наблюдение или са инструктирани за безопасна употреба и са наясно с евентуалните опасности. Не позволявайте на деца да си играят с уреда. Почистването и поддръжката на уреда не трябва да се извършва от деца, освен ако не са под наблюдение.
- Дръжте уреда и хранващия му кабел далеч от деца под 8-годишна възраст.
- Ако хранващият кабел се повреди, трябва да бъде сменен от производителя, сервиза по поддръжка или други компетентни лица, за да се избегне всякаква опасност.
- **ПРЕДУПРЕЖДЕНИЕ:** Уверете се, че уредът е изключен, преди да смените лампата, за да избегнете опасността от токов удар.
- **ПРЕДУПРЕЖДЕНИЕ:** Опасно е за всяко некомпетентно лице да извършва каквото и да е обслужване или ремонт, който включва отстраняването на капака, предпазващ от излагане на микровълнова енергия.

- **ПРЕДУПРЕЖДЕНИЕ:** Течности и други храни не трябва да се нагряват в запечатани съдове, тъй като могат да експлодират.
- При затопляне на храни в пластмасови или хартиени съдове следете фурната поради възможността за запалване.
- Използвайте само съдове, които са подходящи за ползване в микровълнови фурни.
- Ако се появи дим, изключете от копчето или от контакта и дръжте вратата затворена, за да задушите пламъците.
- Нагряването на напитки в микровълнова фурна може да доведе до отложено внезапно завиране, затова внимавайте при работа със съда.
- Съдържанието на бутилки и бурканчета с бебешка храна трябва да бъде разклатено или разбъркано, а температурата да бъде проверявана преди консумация, за да се избегнат изгаряния.
- Яйца с черупка и цели твърдо сварени яйца не трябва да се нагряват в микровълнови фурни, тъй като могат да избухнат, дори след като нагряването е приключило.
- Фурната трябва да се почиства редовно и да се отстраняват всякакви хранителни отлагания.
- Ако фурната не се поддържа чиста, това може да доведе до повреда на повърхностите, което може да съкрати живота на уреда и да доведе до опасна ситуация.
- Уредът не трябва да се монтира зад декоративна врата, за да се избегне прегряване. (Това не се отнася за уреди с декоративна врата.)

- Използвайте само температурната сонда, препоръчана за тази фурна (за фурни, снабдени със сонда за измерване на температурата).
- Микровълновата фурна не трябва да се поставя в шкаф, освен ако не е тествана в шкаф.
- Микровълновата фурна трябва да работи с отворена декоративна врата. (за фурни с декоративна врата.)
- Този уред е предназначен за ползване в домакинството и други подобни приложения като:
 - кухненски зони за персонала в магазини, офиси и други работни среди;
 - от клиентите на хотели, мотели и други среди от жилищен тип;
 - селскостопански сгради;
 - места за настаняване от типа „нощувка и закуска“.
- Микровълновата фурна е предназначена за затопляне на храни и напитки. Сушенето на храна или дрехи и затоплянето на подгриващи подложки, чехли, гъби, влажна кърпа и други подобни може да доведе до риск от нараняване, запалване или пожар.
- Метални съдове за храна и напитки не са допустими за готвене в микровълнова фурна.
- Уредът не трябва да се почиства с пароструйка.
- Уредът е предназначен да се използва като свободностоящ.
- Задната повърхност на уреда трябва да бъде поставена до стена.

**ПРОЧЕТЕТЕ ВНИМАТЕЛНО И ЗАПАЗЕТЕ ЗА БЪДЕЩИ СПРАВКИ
САМО ЗА ДОМАШНА УПОТРЕБА
(УРЕДЪТ НЕ Е ПРЕДНАЗНАЧЕН ЗА ТЪРГОВСКА УПОТРЕБА)**

ОПАСНОСТ

Опасност от токов удар

Докосването на някои от вътрешните компоненти може да причини сериозно нараняване или смърт. Не разглобявайте този уред.

ПРЕДУПРЕЖДЕНИЕ

Опасност от токов удар

Неправилното използване на заземяването може да доведе до токов удар.

Не включвайте в електрически контакт, преди уредът да бъде правилно инсталиран и заземен.

Уредът трябва да бъде заземен. В случай на електрическо късо съединение, заземяването намалява риска от токов удар, като осигурява изходен проводник за електрическия ток.

Този уред е снабден с кабел със заземяващ проводник със заземителен щепсел. Щепселът трябва да бъде включен в правилно инсталиран и заземен електрически контакт.

Консултирайте се с квалифициран електротехник или сервизен персонал, ако инструкциите за заземяване не са напълно изяснени или ако съществува съмнение дали уредът е правилно заземен.

Ако е необходимо да използвате удължител, използвайте само 3-жилен удължител.

1. С уреда е предоставен къс захранващ кабел с цел да се намали рискът от заплитане или препъване в по-дълъг кабел.
2. Ако се използва дълъг кабел или удължител:
 - 1). Отбелязаните електрически характеристики на кабела или удължителя трябва да бъдат поне колкото тези на табелката с производствени данни на уреда.

- 2). Удължителят трябва да бъде заземен 3-жилен кабел.
- 3). Дългият кабел трябва да бъде разположен така, че да не виси над работен плот, където може да бъде издърпан от деца или някой неволно да се спъне в него.

Уверете се, че сте изключили уреда от електрическото захранване.

- След употреба почиствайте вътрешността на уреда с влажна кърпа.
- Почиствайте аксесоарите по обичайния начин със сапунена вода.
- Рамката на вратата, уплътнението и съседните части трябва да се почистват внимателно с влажна кърпа, когато са замърсени.
- Не използвайте груби абразивни почистващи средства или остри метални стъргалки за почистване на стъклото на вратата на фурната, тъй като те могат да надраскат повърхността, което може да доведе до счупване на стъклото.
- Съвет за почистване --- За по-лесно почистване на вътрешните стени на фурната, които приготвяната храна може да докосне: Поставете половин лимон в купа, добавете 300 ml вода и загрейте на 100% микровълнова мощност за 10 минути. Почистете фурната с мека, суха кърпа.

ВНИМАНИЕ

Опасност от физическо нараняване

Опасно е за всяко некомпетентно лице да извършва каквото и да е обслужване или ремонт, който включва отстраняването на капака, предпазващ от излагане на микровълнова енергия.

Вижте инструкциите в „Материали, които могат да бъдат използвани или трябва да бъдат избягвани в микровълнова фурна“. Възможно е да има някои неметални съдове, които не са безопасни за използване в микровълнова фурна. Ако имате съмнения, можете да тествате въпросния съд, като следвате процедурата по-долу.

Тест за съдове:

- Напълнете контейнер, подходящ за микровълнова фурна, с 1 чаша студена вода (250 ml) заедно с въпросния съд.
- Гответе на максимална мощност за 1 минута.
- Внимателно опипайте съда. Ако празният съд е топъл, не го използвайте за микровълново готвене.
- Не превишавайте 1 минута време за готвене.

Материали, които можете да използвате в микровълнова фурна

Съдове	Бележки
Съдове за запичане	Следвайте инструкциите на производителя. Дъното на съда за запичане трябва да бъде на поне 3/16 инча (5mm) над въртящата се поставка. Неправилната употреба може да причини счупване на въртящата се поставка.
Сервизи	Само подходящи за ползване в микровълнови фурни. Следвайте инструкциите на производителя. Не използвайте напукани или нащърбени съдове.
Съглени буркани	Винаги отстранявайте капака. Използвайте само за претопляне на храната. Повечето съглени буркани не са устойчиви на топлина и може да се счупят.
Съглени съдове	Само съглени съдове, устойчиви на топлина. Уверете се, че нямат метални ръбове. Не използвайте напукани или нащърбени съдове.
Пликове за готвене във фурна	Следвайте инструкциите на производителя. Не затваряйте с метални връзки. Направете прорези, за да може парата да излиза.
Хартиени чинии и чаши	Използвайте само за краткотрайно готвене/ претопляне. Не оставяйте фурната без надзор, докато готвите.
Домакинска хартия	Използвайте за покриване на храната за претопляне и абсорбиране на мазнини. Използвайте само с надзор за краткотрайно готвене.
Пергаментова хартия	Използвайте като капак за предотвратяване на пръски или като обвивка за парата.
Пластмаса	Само подходяща за ползване в микровълнови фурни. Следвайте инструкциите на производителя. Трябва да носи етикет „Подходящо за ползване в микровълнова фурна“. Някои пластмасови контейнери омекват, когато храната в тях се нагрява. „Торбите за варене“ и плътно затворените пластмасови пликове трябва да се прорязват, пробиват или вентилират според указанията на опаковката.
Пластмасови опаковки	Само подходящи за ползване в микровълнови фурни. Използвайте за покриване на храната в процеса на готвене за задържане на влагата. Не позволявайте пластмасовата обвивка да докосва храната.
Температурни сонди	Само подходящи за ползване в микровълнови фурни (температурни сонди за месо и сладкиши).
Восъчна хартия	Използвайте като капак за предотвратяване на пръски и за задържане на влагата.

Материали, които можете да използвате в микровълнова фурна

Съдове	Бележки
Алуминиеви подноси	Може да предизвикат искрене. Прехвърлете храната в съд, подходящ за ползване в микровълнова фурна.
Картонени опаковки за храна с метална дръжка	Може да предизвикат искрене. Прехвърлете храната в съд, подходящ за ползване в микровълнова фурна.
Съдове от метал или с метални ръбове	Металът предпазва храната от микровълновата енергия. Металните ръбове може да предизвикат искрене.
Метални усукани връзки	Може да предизвикат искрене и пожар във фурната.
Хартиени пликосе	Може да предизвикат пожар във фурната.
Пластмасова пяна	Пластмасовата пяна може да се стопи или да замърси течността вътре, когато е изложена на висока температура.
Дърво	Дървото ще изсъхне, когато се използва в микровълновата фурна, и може да се разцепи или напука.

ЧАСТИ И АКСЕСОАРИ НА ФУРНАТА

(В случай на разлики между уреда и илюстрациите в това ръководство, продуктът има предимство.)

Извадете фурната и всички материали от кашона, както и от вътрешността на фурната. Вашата фурна се доставя със следните аксесоари:

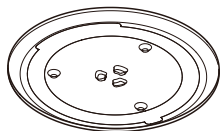

Съклен поднос

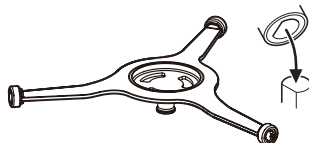

Пръстен на въртящата се поставка



Инструкции за употреба

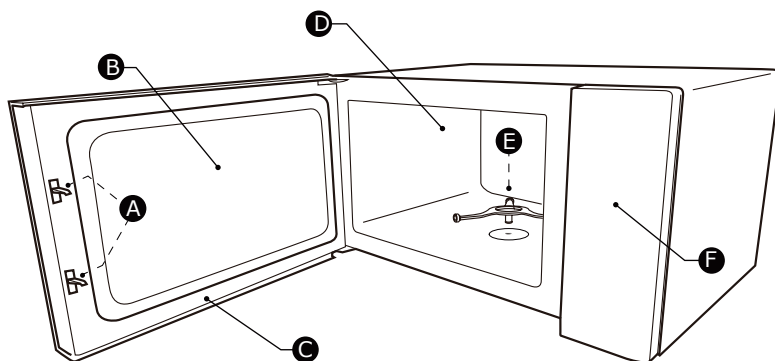

- A) Заклучваща система за безопасност
- B) Прозорец за наблюдение
- C) Врата

- D) Вътрешност на фурната
- E) Пръстен на въртящата се поставка
- F) Контролен панел

Почистване на отделението за готвене и поставяне на въртящата се поставка на място.

При инсталиране на нов уред се уверете, че всички опаковъчни и транспортни ленти са премахнати. Преди да използвате уреда за приготвяне на храна за първи път, ще трябва да поставите правилно въртящата се поставка.

Трябва да почиствате отделението за готвене и аксесоарите.

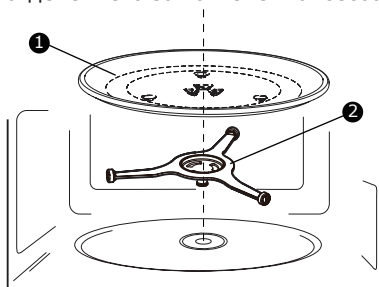

- 1) Стъклен поднос
- 2) Пръстен на въртящата се поставка

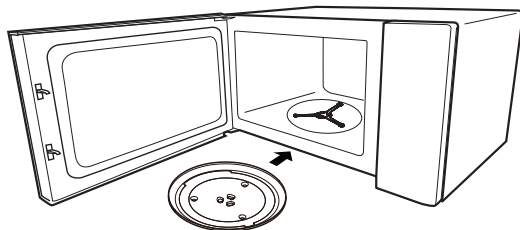

БЕЛЕЖКИ:

1. Никога не използвайте уреда без въртящата се поставка. Уверете се, че е правилно захваната на място. Въртящата се поставка може да се върти по посока на часовниковата стрелка или обратно.
2. Никога не поставяйте стъкления поднос обратно. Стъкленият поднос винаги трябва да се движи свободно.
3. По време на готвене трябва винаги да се използват както стъкленият поднос, така и пръстенът.
4. Всички храни и съдове с храни винаги се поставят върху стъкления поднос за готвене.
5. Никога не ограничавайте движението на въртящата се поставка.
6. Ако стъкленият поднос или пръстенът се напука или счупи, свържете се с най-близкия оторизиран сервизен център.

Инсталиране върху плота

Отстранете всички опаковъчни материали и аксесоари.

Проверете фурната за повреди като вдлъбнатини или счупена врата.

Не инсталирайте фурната, ако е повредена.

Корпус: Отстранете всяко защитно фолио по корпуса на микровълновата фурна.

Не отстранявайте капака на вълновода, прикрепен във вътрешността на фурната, за да защитава магнетрона.

ИНСТАЛИРАНЕ

1. Изберете равна повърхност, която осигурява достатъчно свободно пространство за входните и/или изходните вентилационни отвори.

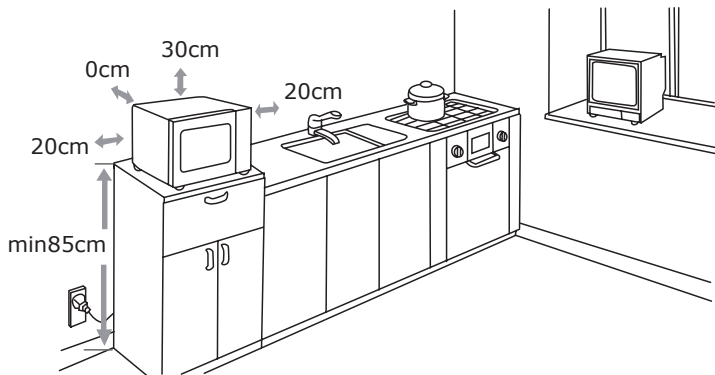

- (1) Минималната височина за инсталиране е 85 cm.
 - (2) Задната повърхност на уреда трябва да бъде поставена до стена. Оставете минимално отстояние от 30 cm над фурната; изисква се минимално отстояние от 20 cm между фурната и съседните стени.
 - (3) Не сваляйте крачетата от дъното на фурната.
 - (4) Блокирането на входните и/или изходните вентилационни отвори може да повреди фурната.
 - (5) Поставете фурната възможно най-далеч от радиа и телевизори. Работата на микровълновата фурна може да причини смущения в приемането на радио или телевизия.
2. Включете фурната в стандартен домашен електрически контакт. Уверете се, че напрежението и честотата са същите като напрежението и честотата на табелката с производствени данни.

ПРЕДУПРЕЖДЕНИЕ: Не инсталирайте фурната над готварски плот или друг уред, който произвежда топлина. Ако се инсталира близо до или над източник на топлина, фурната може да се повреди и гаранцията ще бъде невалидна.

Достъпните повърхности може да се нагорещат по време на работа.



КОНТРОЛЕН ПАНЕЛ

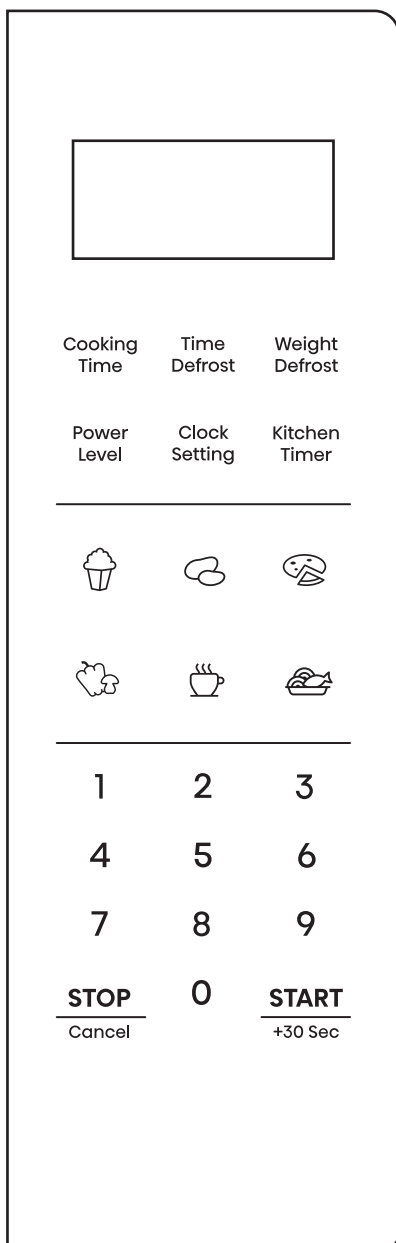

ИНСТРУКЦИИ ЗА РАБОТА

Сверяване на часовника

1. Натиснете "Clock Setting" веднъж и "00:00" ще се изведе на дисплея.
2. Натиснете бутоните с цифри, за да зададете часа. Пример: За да настроите часовника на 12:10, натиснете последователно "1,2,1,0".
3. Натиснете "Clock Setting", за да потвърдите. Часовникът е сверен.

Бележки:

- 1) За да сверите отново часовника, повторете стъпка 1 до стъпка 3.
- 2) Часовникът е с 12-часов дисплей. Ако часовникът не е сверен, той няма да работи при включване на захранването.

Задаване на кухненския таймер

1. Натиснете „Kitchen Timer“ веднъж и "00:00" ще се изведе на дисплея.
2. Натиснете бутоните с цифри, за да зададете желаното време. Максималната стойност за времето е "99:99".
3. Натиснете "START/+30Sec", за да потвърдите. Таймерът започва обратно броене.

Бележки:

- 1) Кухненският таймер е различен от 12-часовата система, кухненският таймер е таймер.
- 2) Никаква друга програма не може да бъде зададена по време на кухненския таймер.

Микровълново готвене

Налични са 11 нива на мощност.

Мощност	100%	90%	80%	70%	60%	50%	40%	30%	20%	10%	0%
Дисплей	PL10	PL9	PL8	PL7	PL6	PL5	PL4	PL3	PL2	PL1	PL0

1. Натиснете „Cooking Time“ веднъж и „00:00“ ще се изведе на дисплея.
2. Натиснете бутоните с цифри, за да въведете времето за готвене. Максималната стойност за времето е "99:99".
3. Натиснете „Power Level“ веднъж, „PL10“ ще се появи на дисплея.
4. Натиснете бутоните с цифри, за да зададете нивото на мощност. Налични са 11 нива на мощност.
5. Натиснете „START/+30Sec“, за да започне готвенето.

Бележки:

- 1) В процеса на настройка, ако се натисне „STOP/Cancel“ или ако не се извърши операция в рамките на 1 минута, настройката става невалидна.
- 2) Ако е избрано „PL0“, фурната ще работи с вентилатор без микровълнова мощност. Можете да използвате това ниво, за да премахнете миризмата от фурната.

Размразяване според
теглото

1. Натиснете " Weight Defrost " веднъж и на дисплея на фурната ще се изведе "dEF1".
2. Натиснете бутоните с цифри, за да зададете теглото на храната. Диапазонът на теглото е 100~2000 g.
3. Натиснете " START/+30Sec ", за да започне размразяването.

Бележка: Ще прозвучи звуков сигнал, за да ви подкани да обърнете храната по време на размразяването. Ако това не се направи, фурната ще продължи да работи.

Размразяване според
времето

1. Натиснете " Time Defrost " веднъж и на дисплея ще се изведе "dEF2".
2. Натиснете бутоните с цифри, за да зададете желаното време за размразяване. Максималната стойност за времето е "99:99".
3. Натиснете " START/+30Sec ", за да започне размразяването.

Бележка: Мощността на размразяване е PL3 и не може да се променя.

Готвене на етапи

Бележки:

- 1) Могат да се зададат два етапа на готвене при многоетапно готвене.
- 2) Ако зададете функцията за размразяване, тя ще работи автоматично като първи етап.
- 3) Автоматичната програма не може да бъде зададена като един от етапите на готвене.

Пример: Размразяване на храната за 5 минути и след това гответе с 80% микровълнова мощност за 7 минути.

1. Натиснете " Time Defrost " веднъж и на дисплея ще се изведе "dEF2".
2. Натиснете "5", "0" и "0", за да зададете желаното време за размразяване на 5 минути.
3. Натиснете " Cooking Time " веднъж и след това натиснете "7", "0" и "0", за да зададете времето за готвене.
4. Натиснете " Power Level " веднъж и след това "PL10" ще се появи на дисплея.
5. Натиснете "8", за да зададете нивото на мощност на PL8.
6. Натиснете " START/+30Sec ", за да започне готвенето.

Бързо готвене

1. В режим на готовност натискането на бутоните с цифри от 1 до 6 ви позволява да изберете бързо време за готвене от 1 до 6 минути с PL10. Максималната стойност за времето е "99:99".
2. В режим на готовност натиснете " START/+30Sec ", за да готвите с ниво на мощност 100% за 30 секунди. Всяко натискане на същия бутон увеличава времето с 30 секунди, а максималната стойност за времето е "99:99".

Бележка:

В режим на готвене всяко натискане на " START/+30Sec " може да увеличи времето за готвене. (освен при размразяване според теглото и функцията за автоматична програма)

Режим на заглушаване

За да активирате режима на заглушаване:

В режим на готовност натиснете и задръжте " Clock Setting " за 3 секунди и на дисплея ще се изведе "oFF". Когато натискате бутон, той няма да произведе звук.

За да деактивирате режима на заглушаване:





В режим на заглушаване натиснете и задръжте " Clock Setting " за 3 секунди и на дисплея ще се изведе "on". Ще прозвучи звуков сигнал.

Автоматична програма



1. Натиснете неколкократно бутон от менюто, за да изберете теглото, което искате да готвите. Например натиснете " Popcorn " веднъж и и на дисплея ще се изведе "50".
2. Натиснете " START/+30Sec ", за да започне готвенето.

Таблица с автоматични програми

Програма	Тегло	Дисплей	Мощност
 Popcorn	50g	50	PL10
	100g	100	
 Potato	1 (230g)	1	
	2 (460g)	2	
	3 (690g)	3	
 Pizza	200g	200	
	400g	400	
 Vegetable	200g	200	
	400g	400	
 Beverage	1 чаша (120ml)	1	
	2 чаши (240ml)	2	
	3 чаши (360ml)	3	
 My Plate	250g	250	
	350g	350	
	500g	500	

Функция за защита на деца

Можете да използвате тази функция, за да предотвратите случайно включване на фурната от деца.

За да активирате защитата:

В режим на готовност натиснете и задръжте " Stop/ Cancel " за три секунди. Ще прозвучи дълъг звуков сигнал и на дисплея ще се изведе "----".

За да дезактивирате защитата:

В заключено състояние натиснете и задръжте " Stop/ Cancel " за три секунди. Ще прозвучи дълъг звуков сигнал.

Функция за запаметяване

Можете да запазите настройките за ястие в паметта и да ги извикате отново.

1. Натиснете " 0 " многократно, за да изберете процедура 1-3 от паметта. "1", "2" и "3" ще се изведат последователно.
2. Ако процедурата е зададена, натиснете " START/ +30Sec ", за да започне работа. В противен случай продължете с настройката.
3. След като завършите настройката, натиснете " START/+30Sec " веднъж, за да запазите процедурата.

Пример: Задаване на памет 2 (готвене с 80% микровълнова мощност за 3 минути)

1. В режим на готовност натиснете " 0 " два пъти.
2. Натиснете " Cooking Time " веднъж и след това натиснете "3", "0" и "0" последователно.
3. Натиснете " Power Level " веднъж и след това натиснете бутона "8".
4. Натиснете " START/+30Sec ", за да запазите настройката и и на дисплея ще се изведе "2".

Бележки:

- 1) Ако захранването не бъде прекъснато, процедурата ще бъде запазена през цялото време.
- 2) Автоматична програма не може да бъде запазена в паметта.

Функция ECO

За влизане в режим ECO:

В режим на готовност затворете вратата и след това натиснете " STOP/ Cancel " веднъж. Екранът ще се изключи.

За да отмените режим ECO:

В режим ECO натиснете произволен бутон и затварянето на вратата ще го отмени.

Осведомителна функция

1. Ако часовникът е бил сверен, текущият час ще се изведе за три секунди чрез натискане на " Clock Setting " в режим на готвене.
2. В режим на готвене в микровълнова фурна натиснете " Power Level ", за да се осведомите за нивото на мощност. То ще се изведе за 3 секунди.

СПЕЦИФИКАЦИИ

Модел H23MOBS4HI
Номинално напрежение 230V~50 Hz
Входна микровълнова мощност..... 1400W
Изходна микровълнова мощност900W

ПОТРЕБЛЕНИЕ НА ЕНЕРГИЯ

Информация за консумацията на енергия и максималното време за достигане на приложимия режим на ниска консумация на енергия.

Режим на изключване	0.5W
---------------------	------

Максималното време, необходимо на микровълновата фурна да достигне автоматично до приложимия режим или състояние на ниска консумация на енергия.	20 минути
--	-----------

Нормални явления	
Микровълновата фурна смущава приемането на телевизионен сигнал	Приемането на радио и телевизионен сигнал може да има смущения, когато микровълновата фурна работи. Подобно е на смущенията от малки електрически уреди, като миксер, прахосмукачка и електрически вентилатор. Това е нормално явление.
Приглушено осветление на фурната	При готвене в микровълнова фурна с ниска мощност осветлението в нея може да бъде слабо. Това е нормално явление.
Натрупване на пара при вратата, горещ въздух от вентилационните отвори	При готвене от храната може да излиза пара. Повечето от нея ще излезе от вентилационните отвори. Но част може да се натрупа на хладно място като вратата на фурната. Това е нормално явление.
Фурната е включена случайно без храна.	Забранено е пускането на уреда без храна вътре. Това е много опасно.

Проблем	Възможна причина	Решение
Фурната не се включва.	(1) Захранващият кабел не е пхнат добре.	Изключете от контакта. Включете отново в контакта след 10 секунди.
	(2) Изгорял предпазител или сработил прекъсвач.	Сменете предпазителя или рестартирайте прекъсвача на веригата (ремонтиран от професионален персонал на нашата фирма)
	(3) Проблем с контакта.	Тествайте контакта с други електрически уреди.
Фурната не нагрива.	(4) Вратата не е затворена	Затворете добре вратата.



Съгласно Директивата относно отпадъци от електрическо и електронно оборудване (WEEE), тези отпадъци трябва да се събират и третират отделно. Ако в някакъв момент в бъдеще трябва да изхвърлите този продукт, НЕ го изхвърляйте с битовите отпадъци. Занесете този продукт на местата за събиране на WEEE, където има такива.

ПРЕДИ ДА СЕ ОБАДИТЕ В СЕРВИЗА

1. Ако фурната не работи изобщо, на дисплея не се появява информация или дисплеят изчезва:
 - a) Уверете се, че фурната е здраво включена в контакта. Ако не е, извадете щепсела от контакта, изчакайте 10 секунди и го включете отново.
 - b) Проверете помещенията за изгорял предпазител или задействан прекъсвач на електрическата верига. Ако всичко изглежда, че работи нормално, пробвайте контакта с друг уред.
2. Ако микровълновата мощност не функционира:
 - a) Проверете дали има зададен таймер.
 - b) Проверете дали вратата е здраво затворена, за да се задействат предпазните ключалки. В противен случай във фурната няма да се излъчват микровълни.

Ако нито едно от горните действия не оправя ситуацията, свържете се с най-близкия оторизиран сервиз.

Уредът е само за домашна употреба на закрито, за загряване на храни и напитки чрез електромагнитна енергия.

ГАРАНЦИЯ И СЕРВИЗНО ОБСЛУЖВАНЕ

Ако имате нужда от допълнителна информация или възникне някакъв проблем при употребата на уреда, моля, обърнете се към Центъра за обслужване на клиенти на Hisense във вашата страна (ще намерите съответния телефонен номер в гаранционната книжка за международна гаранция на уреда). Ако във вашата страна няма Център за обслужване на клиенти, отидете при местния представител на Hisense или се свържете със специализирания сервиз на домакински уреди Hisense.

Само за лична употреба!

Допълнителни препоръки за готвене в микровълнова фурна и полезни съвети можете да намерите на уеб страницата:

<http://www.hisense.com>

ПОЖЕЛАВАМЕ ВИ ПРИЯТНО ПОЛЗВАНЕ НА ВАШИЯ УРЕД

Hisense

life reimagined

VÁŽENÝ ZÁKAZNÍKU

Upřímně vám děkujeme za váš nákup. Věříme, že brzy najdete dostatek důkazů, že se na naše produkty můžete opravdu spolehnout. Abychom usnadnili používání zařízení, připojujeme tento komplexní návod k použití.

Pokyny by vám měly pomoci seznámit se s novým spotřebičem. Před prvním použitím spotřebiče si je prosím pečlivě přečtěte.

V každém případě se ujistěte, že vám byl spotřebič dodán nepoškozený. Pokud zjistíte a jakékoli poškození způsobené přepravou, kontaktujte svého obchodního zástupce nebo regionální sklad, odkud byl produkt dodán. Telefonní číslo najdete na potvrzení o doručení nebo balícím listě.

Přejeme vám hodně potěšení z vašeho nového domácího spotřebiče.



Přístroj pro domácí použití k ohřevu potravin a nápojů pomocí elektromagnetické energie, pouze pro vnitřní použití.

NÁVOD K POUŽITÍ

Tyto pokyny jsou určeny pro uživatele. Popisují spotřebič a jak ho používat. Jsou ale určeny také pro ostatní podobné typy spotřebičů, proto můžete najít některé popisy funkcí, které se na váš spotřebič nemusí vztahovat.

BEZPEČNOSTNÍ OPATŘENÍ PRO ZABRÁNĚNÍ MOŽNÉMU VYSTAVĚNÍ SE NADMĚRNÉMU MNOŽSTVÍ MIKROVLNNÉ ENERGIE

- (a) Nepokoušejte se používat tuto troubu s otevřenými dvířky, protože by to mohlo vést ke škodlivému působení mikrovlnné energie. Je důležité neporušovat nebo nemanipulovat s bezpečnostními zábranami.
- (b) Mezi přední část trouby a dvířka nekládejte žádné předměty a nedopusťte, aby se na těsnících plochách nahromadila špína nebo zbytky čističe.
- (c) **VAROVÁNÍ:** Pokud jsou dvířka nebo těsnění dvířek poškozené, trouba se nesmí používat, dokud ji neopraví kvalifikovaná osoba.

DODATEK

Pokud není přístroj udržován v dobrém čistém stavu, může dojít k jeho degradaci, ovlivnění životnosti přístroje a vzniku nebezpečné situace.

UPOZORNĚNÍ

Abyste snížili riziko požáru, úrazu elektrickým proudem, zranění osob nebo vystavení nadměrné energii mikrovlnné trouby při používání spotřebiče, dodržujte základní opatření, včetně následujících:

- Přečtěte si a řiďte se konkrétním: „BEZPEČNOSTNÍM OPATŘENÍM PRO ZABRÁNĚNÍ MOŽNÉMU VYSTAVENÍ SE NADMĚRNÉMU MNOŽSTVÍ MIKROVLNNÉ ENERGIE“.
- Děti starší osmi let a osoby se sníženými tělesnými, smyslovými a rozumovými schopnostmi či s nedostatkem znalostí a zkušeností mohou tento spotřebič používat pod odpovídajícím dohledem, nebo pokud byly poučeny o bezpečném používání spotřebiče a chápou nebezpečí spojená s jeho používáním. Děti si se spotřebičem nesmějí hrát.
Čištění a uživatelskou údržbu nemůžou vykonávat děti bez dozoru.
- Udržujte zařízení a jeho kabel mimo dosah dětí mladších 6 let.
- Pokud je napájecí kabel poškozen, musí být vyměněn výrobcem, jeho servisním zástupcem nebo podobně kvalifikovanými osobami, aby se zabránilo nebezpečí.
- **VAROVÁNÍ:** Před výměnou žárovky se ujistěte, že je spotřebič vypnutý, aby nedošlo k úrazu elektrickým proudem.
- **VAROVÁNÍ:** Pro kohokoli jiného, než kompetentní osobu je nebezpečné provádět jakékoli servisní nebo opravné operace, které zahrnují odstranění krytu poskytujícímu ochranu před vystavením mikrovlnné energii.

- **UPOZORNĚNÍ:** Tekutiny a jiné potraviny se nesmějí ohřívat v uzavřených nádobách, protože ty mohou explodovat.
- Při ohřívání potravin v plastových nebo papírových nádobách troubu kvůli možnosti vznícení hlídejte.
- Používejte pouze nádoby vhodné pro použití v mikrovlnných troubách.
- Pokud z přístroje vychází kouř, vypněte nebo odpojte zástrčku ze zásuvky a nechte dvířka zavřená, aby se případné plameny nemohly šířit.
- Mikrovlnný ohřev nápojů může mít za následek opožděný erupční zavření, proto je při manipulaci s nádobou nutná opatrnost.
- Obsah lahví na krmení a nádob na dětskou výživu je třeba před konzumací promíchat nebo protřepat a zkontrolovat teplotu, aby nedošlo k popálení.
- Vejce ve skořápce a celá natvrdo uvařená vejce by se neměla ohřívat v mikrovlnných troubách, protože mohou explodovat, a to i po ukončení mikrovlnného ohřevu.
- Troubu je třeba pravidelně čistit a odstraňovat veškeré zbytky jídla.
- Pokud nebudete troubu udržovat v čistém stavu, mohlo by to vést ke zhoršení povrchu, což by mohlo nepříznivě ovlivnit životnost spotřebiče a případně vést ke vzniku nebezpečné situace.
- Spotřebič nesmí být instalován za dekorativní dveře, aby nedošlo k přehřátí.
(To se netýká spotřebičů s ozdobnými dvířky.)

- Používejte pouze teplotní sondu doporučenou pro tuto troubu. (Platí pro trouby vybavené zařízením pro použití sondy snímající teplotu.)
- Mikrovlnná trouba nesmí být umístěna ve skříni, pokud nebyla ve skříni testována.
- Mikrovlnná trouba musí být provozována s otevřenými ozdobnými dvířky. (Platí pro trouby s ozdobnými dvířky.)
- Toto zařízení je určeno k použití v domácnosti a podobných zařízeních, jako jsou:
 - kuchyňské prostory v obchodech, kancelářích a jiných pracovních prostředích;
 - klienty v hotelech, motelech a jiných zařízeních obytného typu;
 - farmy;
 - zařízení typu Bed&Breakfast.
- Mikrovlnná trouba je určena k ohřevu jídel a nápojů. Sušení jídla nebo oděvu a ohřívání ohřívacích polštářků, pantoflí, houbiček, vlhkého hadříku apod. může vést k vzniku rizika poranění, vznícení nebo požáru.
- Během mikrovlnného vaření nejsou povoleny kovové nádoby na jídlo a nápoje.
- Spotřebič se nesmí čistit parním čističem.
- Spotřebič je určen k použití jako volně stojící.
- Zadní strana spotřebičů musí být umístěna proti zdi.

**POZORNĚ SI PŘEČTĚTE A UCHOVÁVEJTE
PRO BUDOUCÍ POUŽITÍ
POUZE PRO DOMÁCNOST
(NENÍ URČENO PRO KOMERČNÍ POUŽITÍ)**

NEBEZPEČÍ

Nebezpečí úrazu elektrickým proudem

Dotyk některých vnitřních součástí může způsobit vážné zranění nebo smrt. Tento přístroj nerozebírejte.

UPOZORNĚNÍ

Nebezpečí úrazu elektrickým proudem

Nesprávné použití uzemnění může mít za následek úraz elektrickým proudem

Nezapojujte do zásuvky, dokud není spotřebič správně nainstalován a uzemněn.

Toto zařízení musí být uzemněno. V případě elektrického zkratu uzemnění snižuje riziko úrazu elektrickým proudem zajištěním únikového vodiče pro elektrický proud.

Tento spotřebič je vybaven kabelem s uzemňovacím vodičem a uzemňovací zástrčkou. Zástrčka musí být zapojena do zásuvky, která je správně nainstalována a uzemněna.

Pokud nejsou pokyny k uzemnění zcela pochopeny nebo pokud existují pochybnosti o tom, zda je spotřebič správně uzemněn, poraďte se s kvalifikovaným elektrikářem nebo servisním technikem.

Pokud je nutné použít prodlužovací kabel, použijte pouze 3vodičový prodlužovací kabel.

1. K dispozici je krátký napájecí kabel, který snižuje rizika, k nimž může dojít při zamotání nebo zakopnutí o delší kabel.
2. Pokud je použit dlouhý kabel nebo prodlužovací kabel:
 - 1) Označený elektrický výkon sady kabelu nebo prodlužovacího kabelu by měl být minimálně stejně velký jako elektrický výkon zařízení.

- 2) Prodlužovacím kabelem musí být uzemněný třívodičový kabel.
- 3) Dlouhý kabel by měl být uspořádán tak, aby nevisel přes pult nebo hranu stolu, kde by za něj mohly tahat děti nebo o něj neúmyslně zakopnout.

Nezapomeňte odpojit spotřebič od napájení.

1. Po použití vyčistěte vnitřek trouby mírně navlhčeným hadříkem.
2. Očistěte příslušenství obvyklým způsobem v mýdlové vodě.
3. Pokud jsou zárubně a těsnění a přilehlé části znečištěné, musí být pečlivě očištěny vlhkým hadříkem.
4. K čištění skla dvířek trouby nepoužívejte drsné abrazivní čisticí prostředky nebo ostré kovové škrabky, protože by mohly poškrábat povrch, což by mohlo vést k rozbití skla.
5. Tip na čištění---Pro snazší čištění prostoru trouby, kterých se může vařené jídlo dotknout: Položte polovinu citronu do misky, přidejte 300ml vody a 10 minut ji zahřívejte na 100 % mikrovlnný výkon. Troubu otřete měkkým suchým hadříkem.

POZOR

Nebezpečí úrazu

Pro kohokoli jiného, než kompetentní osobu je nebezpečné provádět jakékoli servisní nebo opravné operace, které zahrnují odstranění krytu poskytujícímu ochranu před vystavením mikrovlnné energii. Viz pokyny v části „Materiály, které můžete použít v mikrovlnné troubě nebo kterým je třeba se v mikrovlnné troubě vyhnout.“ Může také existovat některé nekovové nádobí, které přesto není bezpečné pro použití v mikrovlnné troubě. Máte-li pochybnosti, můžete dotyčné nádobí vyzkoušet podle níže uvedeného postupu.

Test nádobí:

1. Naplňte nádobu vhodnou do mikrovlnné trouby 1 šálkem studené vody (250 ml) spolu s příslušným nádobím, které chcete testovat.
2. Vařte na maximální výkon po dobu 1 minuty.
3. Opatrně sáhněte na nádobí. Pokud je prázdná nádoba teplá, nepoužívejte ji k vaření v mikrovlnné troubě.
4. Nepřekračujte dobu 1 minuty vaření.

Materiály, které můžete použít v mikrovlnné troubě

Nádobí	Poznámky
Browningová mísa	Postupujte podle pokynů výrobce. Dno nádoby na opékání musí být nejméně 5 mm nad otočným talířem. Nesprávné použití může způsobit prasknutí talíře.
Stolní nádobí	Pouze použitelné v mikrovlnné troubě. Postupujte podle pokynů výrobce. Nepoužívejte prasklé nebo odštípnuté nádobí.
Skleněné nádoby	Vždy sejměte víko. Používejte pouze k ohřívání jídla, jen dokud není teplé. Většina skleněných nádob není tepelně odolná a může se rozbít.
Skleněné zboží	Pouze žáruvzdorné sklo určené pro mikrovlnné trouby. Ujistěte se, že nemají jakékoli kovové obložení. Nepoužívejte prasklé nebo odštípnuté nádobí.
Pečící sáčky do trouby	Postupujte podle pokynů výrobce. Nezávírejte kovovou páskou. Vytvořte otvory, aby mohla unikat pára.
Papírové talíře a kelímky	Používejte pouze pro krátkodobé vaření / ohřívání. Během vaření nenechávejte troubu bez dozoru.
Papírové ručníky	Slouží k zakrytí jídla pro opětovný ohřev a vstřebávání tuku. Používejte pod dohledem pouze pro krátkodobé vaření.
Pergamenový papír	Použijte jako kryt, abyste zabránili postříkání nebo jako "poklici" na páru.
Plast	Pouze použitelné v mikrovlnné troubě. Postupujte podle pokynů výrobce. Mělo by být označeno jako „Bezpečné pro mikrovlnné trouby“. Některé plastové nádoby změknou, protože jídlo uvnitř se zahřívá. „Varné sáčky“ a těsně uzavřené plastové sáčky by se měly rozříznout, propíchnout nebo odvětrávat podle pokynů v obalu.
Plastový obal	Pouze použitelné v mikrovlnné troubě. Slouží k zakrytí jídla během vaření, aby se udržela vlhkost. Nedovolte, aby se plastový obal dotkl jídla.
Teploměry	Pouze bezpečné pro mikrovlnnou troubu (teploměry na maso a cukrovinky).
Voskový papír	Použijte jako kryt, abyste zabránili postříkání a zadrželi vlhkost.

Materiály, kterým je třeba se v mikrovlnné troubě vyhnout

Nádobí	Poznámky
Hliníkový podnos	Kovové zdobení může způsobit jiskření. Přeneste jídlo do nádob určených pro mikrovlnné trouby.
Krabička na jídlo s kovovou rukojetí	Může způsobit jiskření. Přeneste jídlo do nádob určených pro mikrovlnné trouby.
Kovové nebo kovem zdobené nádoby	Kov chrání jídlo před mikrovlnnou energií. Kovové zdobení může způsobit jiskření.
Kovové kroužky	Mohou způsobit jiskření a také požár v troubě.
Papírové pytlíky	Mohou v troubě vzplanout.
Polystyren	Polystyren se může při působení vysoké teploty roztavit nebo kontaminovat kapalinu uvnitř.
Dřevo	Dřevo při použití v mikrovlnné troubě vyschne a může se štěpit nebo praskat.

NÁZVY ČÁSTÍ TROUBY A PŘÍSLUŠENSTVÍ

(V případě jakýchkoli rozdílů mezi spotřebičem a obrázky v tomto návodu má přednost výrobek.)

Vyjměte troubu a veškerý materiál z krabice a dutiny trouby. Vaše trouba je dodávána s následujícím příslušenstvím:

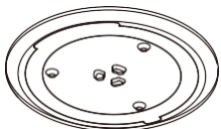

Skleněný talíř

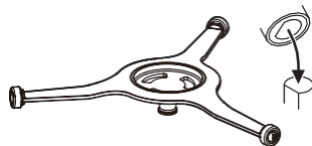

Sestava otočného podstavce

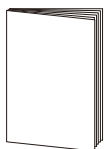

Návod k použití

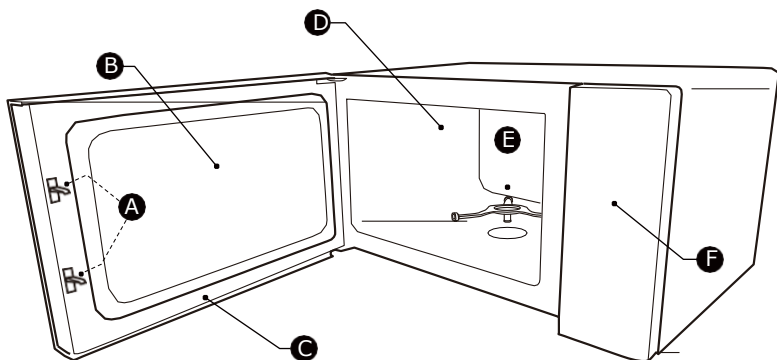

- A) Bezpečnostní blokovací systém
- B) Pozorovací okénko
- C) Montáž dveří

- D) Vnitřní prostor trouby
- E) Sestava otočného podstavce
- F) Ovládací panel

Čištění varného prostoru a umístění otočného talíře na místo.

U nových instalací zkontrolujte, zda byly odstraněny všechny obaly a přepravní pásy. Před prvním použitím spotřebiče k přípravě jídla musíte správně umístit otočný talíř. Musíte také vyčistit varný prostor a příslušenství.

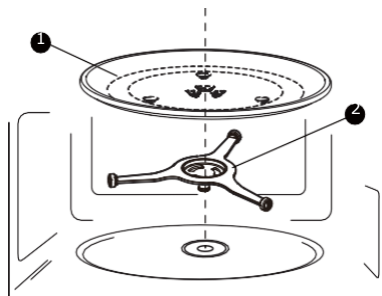

1) Skleněný talíř

2) Sestava otočného podstavce

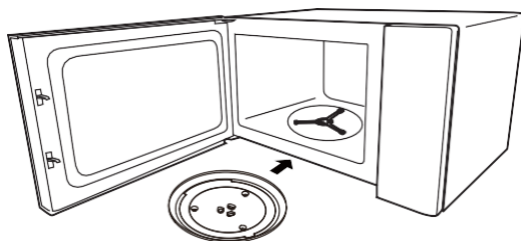

POZNÁMKY:

1. Nikdy nepoužívejte spotřebič bez otočného talíře. Ujistěte se, že je správně zasunutý. Točna se může otáčet ve směru nebo proti směru hodinových ručiček.
2. Nikdy nepokládejte skleněný talíř dnem vzhůru. Skleněný podnos by nikdy neměl být omezován v pohybu.
3. Během vaření musí být vždy použita skleněná miska a kruh otočného talíře.
4. Veškeré jídlo a nádoby s jídlem, které chcete vařit, vždy umístěte na skleněný otočný talíř.
5. Skleněný podnos nesmí být nikdy omezován v pohybu.
6. Pokud praskne skleněný talíř nebo jeho příslušenství, obraťte se na nejbližší autorizované servisní středisko.

Instalace pracovní desky

Odstraňte veškerý obalový materiál a příslušenství.

Zkontrolujte troubu, zda není poškozená, např. zda nemá promáčkliny nebo rozbitá dvířka. Neinstalujte, pokud je trouba poškozená.

Skříňka: Odstraňte veškerou ochrannou fólii, která se nachází na povrchu skříně mikrovlnné trouby. Nesundávejte kryt vlnovodu, který je připevněný k dutině trouby, aby chránil magnetron.

1. Vyberte rovný povrch, který poskytuje dostatek otevřeného prostoru pro přívod a/nebo odvod vzduchu.

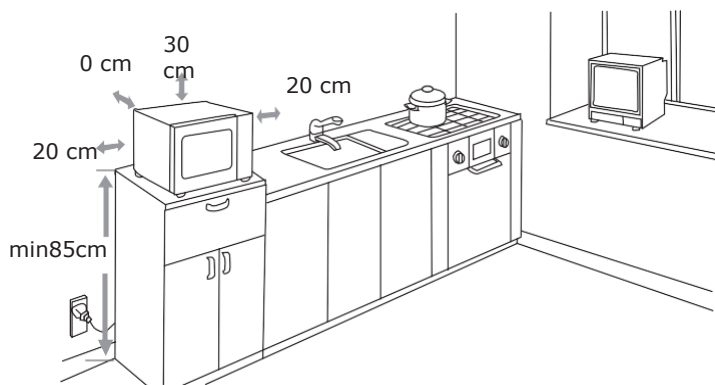

- (1) Minimální výška instalace: 85 cm
 - (2) Zadní strana spotřebičů musí být umístěna proti zdi.
Nechte minimální volný prostor nad troubou 30 cm. Mezi troubou a jakýmkoli sousedními stěnami je vyžadován minimální volný prostor 20 cm.
 - (3) Nesundávejte nožky ze spodní části trouby.
 - (4) Blokování vstupních a/nebo výstupních otvorů může poškodit troubu.
 - (5) Umístěte troubu, co nejdále od rádií a TV. Provoz mikrovlnné trouby může způsobit poruchu funkce vašeho rádiového nebo televizního přijímače.
2. Zapojte troubu do standardní domácí zásuvky.
Ujistěte se, že napětí a frekvence jsou stejné jako napětí a frekvence na typovém štítku.

VAROVÁNÍ: Neinstalujte troubu nad sporákem nebo jiným spotřebičem produkujícím teplo. Pokud je instalována poblíž nebo nad zdrojem tepla, může být trouba poškozena a záruka by byla neplatná.

Přístupný povrch může být během provozu horký.



OVLÁDACÍ PANEĽ

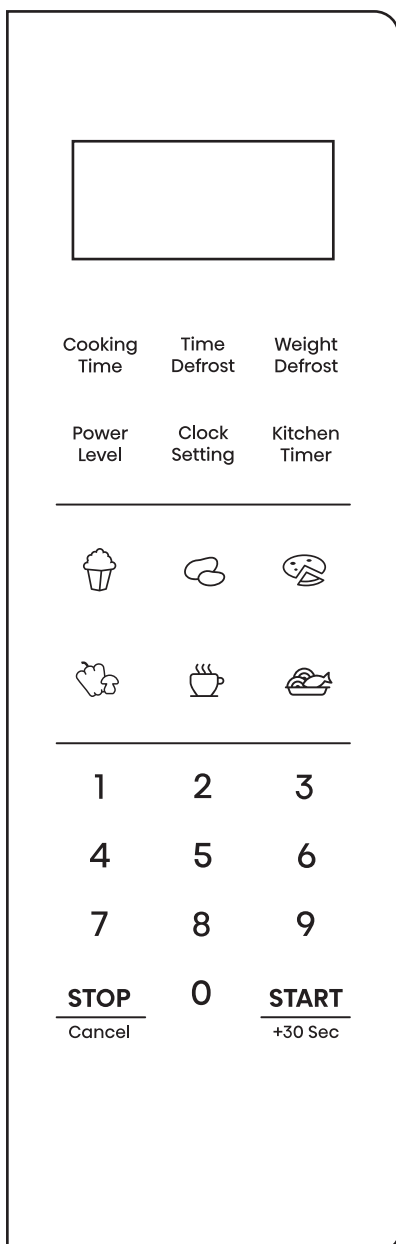

NÁVOD K POUŽITÍ

Nastavení hodin

1. Stiskněte jednou tlačítko "Clock Setting", a poté se zobrazí "00:00".
2. Stisknutím číselných tlačítek nastavte čas.
Příklad: Pro nastavení hodin na 12:10, prosím postupně stiskněte "1,2,1,0".
3. Pro potvrzení stiskněte " Clock Setting". Hodiny jsou nastaveny.

Poznámky:

- 1) Pro resetování hodin, prosím opakujte kroky 1 až 3.
- 2) Hodiny jsou zobrazeny v 12 h formátu. Pokud hodiny nejsou nastaveny, při provozu nebudou fungovat.

Nastavení kuchyňského časovače

1. Stiskněte jednou tlačítko "Kitchen Timer ", a poté se zobrazí "00:00".
2. Stisknutím číselných tlačítek nastavte požadovaný čas. Maximální hodnota času je „99:99“.
3. Pro potvrzení stiskněte " START/+30Sec " Časovač začíná odpočítávat.

Poznámky:

- 1) Kuchyňský čas se liší od 12hodinového systému. Kuchyňská minutka je časovač.
- 2) Během doby provozu kuchyňské minutky nelze nastavit žádné programy.

Mikrovlonné vaření

K dispozici je 11 úrovní výkonu.

Výkon	100 %	90 %	80 %	70 %	60 %	50 %	40 %	30 %	20 %	10 %	0 %
Displej	PL10	PL9	PL8	PL7	PL6	PL5	PL4	PL3	PL2	PL1	PL0

1. Stiskněte jednou tlačítko " Cooking Time ", a poté se zobrazí "00:00".
2. Stisknutím číselných tlačítek nastavte dobu vaření. Maximální hodnota času je „99:99“.
3. Stiskněte jednou tlačítko " Power Level", a poté se zobrazí "PL10".
4. Stisknutím číselných tlačítek nastavte stupeň výkonu. K dispozici je 11 úrovní výkonu.
5. Stisknutím tlačítka " START/+30sec " zahájíte vaření.

Poznámky:

- 1) Pokud během nastavování stisknete „STOP/Cancel “ nebo pokud neprovedete žádnou operaci do 1 minuty, nastavení je neplatné.
- 2) Pokud zvolíte "PL0", trouba bude pracovat s ventilátorem bez napájení. Tuto úroveň můžete použít k odstranění zápachu z trouby.

Rozmrazování podle hmotnosti

1. Stiskněte jednou tlačítko „Weight Defrost“, na obrazovce se zobrazí „dEF1“.
2. Stisknutím číselných tlačítek nastavte hmotnost jídla. Hmotnostní rozsah je 100-2000g.
3. Stisknutím tlačítka " START/+30sec " zahájíte rozmrazování.

Poznámka: Bzučák upozorní na obrácení jídla během rozmrazování.

Pokud neproběhne žádná operace, trouba bude pokračovat v nastaveném režimu.

Rozmrazování podle času

1. Stiskněte jednou „Time Defrost“, na obrazovce se zobrazí „dEF2“.
2. Stisknutím číselných tlačítek nastavte požadovanou dobu rozmrazování. Maximální hodnota času je „99:99“.
3. Stisknutím tlačítka " START/+30sec " zahájíte rozmrazování.

Poznámka: Odmrazovací výkon je PL3 a nelze jej změnit.

Poznámky:

- 1) Při vícestupňovém vaření lze nastavit dva stupně vaření.
- 2) Pokud nastavíte funkci rozmrazování, bude v první fázi fungovat automaticky.
- 3) Automatické menu nelze nastavit jako jeden z vícestupňových.

Příklad: Potraviny rozmrazujte 5 minut a poté 7 minut vařte s 80 % mikrovlnným výkonem.

1. Stiskněte jednou „Time Defrost“, na obrazovce se zobrazí „dEF2“.
2. Stiskněte „5“, „0“ a „0“ pro nastavení požadované doby rozmrazování na 5 minut.
3. Stiskněte jednou „Cooking Time“ a poté stiskněte „7“, „0“ a „0“ pro nastavení doby vaření.
4. Stiskněte jednou tlačítko " Power Level ", a poté se zobrazí "PL10".
5. Stisknutím tlačítka „8“ nastavte úroveň výkonu na PL8.
6. Stisknutím tlačítka " START/+30sec " zahájíte vaření.

Rychlé vaření

1. V pohotovostním režimu můžete stisknutím číselných tlačítek 1 až 6 rychle zvolit dobu vaření od 1 do 6 minut pomocí PL10. Maximální hodnota času je „99:99“.
2. V pohotovostním režimu stiskněte " START/+30Sec " pro vaření jídla při 100 % výkonu po dobu 30 sekund. Každé stisknutí stejné klávesy může prodloužit program o 30 sekund a maximální možná doba je „99:99“.

Poznámka:

Ve stavu vaření může každé další stisknutí " START/+30Sec. prodloužit dobu vaření (kromě rozmrazování podle hmotnosti a funkce automatického menu).

Režim ztlumení

Aktivace režimu ztlumení:

V pohotovostním režimu stiskněte a podržte na 3 sekundy „Clock Setting“, poté se zobrazí „OFF“.
Když stisknete tlačítko, nevydá žádný zvuk.

Deaktivace režimu ztlumení:







V režimu ztlumení stiskněte a podržte „Clock Setting“ po dobu 3 sekund, poté se zobrazí „on“.
Bzučák zazní.

Auto Menu



1. Opakovaným stisknutím tlačítka nabídky vyberte hmotnost, kterou chcete vařit.
Například jednou stiskněte „Popcorn“ a zobrazí se „50“.
2. Stisknutím tlačítka " START/+30sec " zahájíte vaření.

Tabulka automatického menu

Nabídka	Hmotnost	Displej	Výkon
 Popcorn	50 g	50	PL10
	100 g	100	
 Potato	1 (230 g)	1	
	2 (460 g)	2	
	3 (690 g)	3	
 Pizza	200 g	200	
	400 g	400	
 Vegetable	200 g	200	
	400 g	400	
 Beverage	1 šálek (120 ml)	1	
	2 šálky (240 ml)	2	
	3 šálky (360 ml)	3	
 My Plate	250 g	250	
	350 g	350	
	500 g	500	

Funkce dětského zámku

Tuto funkci můžete použít, abyste zabránili dětem v náhodném zapnutí trouby.

Pro aktivaci zámku:

V pohotovostním režimu stiskněte a podržte „Stop/Cancel“ po dobu tří sekund. Ozve se dlouhé pípnutí a zobrazí se „ _ _ _“.

Pro deaktivaci zámku:

V uzamčeném stavu stiskněte a podržte „Stop/Cancel“ po dobu tří sekund. Ozve se pípnutí. Ozve se dlouhé pípnutí.

Funkce paměti

Nastavení pokrmu můžete uložit do paměti a znovu jej vyvolat.

1. Opakovaným stisknutím tlačítka „0“ vyberte postup paměti 1-3. Postupně se zobrazí „1“, „2“ a „3“.
2. Pokud byl postup nastaven, zahajte práci stisknutím „START/+30Sec“. V opačném případě pokračujte v nastavování.
3. Po dokončení nastavení stiskněte jednou „START/+30SEC“ pro uložení postupu.

Příklad: Nastavte paměť 2 (vaření jídla s 80 % mikrovlnným výkonem po dobu 3 minut).

1. V pohotovostním režimu stiskněte dvakrát „0“.
2. Stiskněte jednou „Cooking Time“ a poté postupně stiskněte číselná tlačítka „3“, „0“ a „0“.
3. Stiskněte jednou „Power Level “ a poté stiskněte číselná tlačítka „8“.
4. Stiskněte “ START/+30Sec “ pro uložení nastavení a zobrazí se „2“.

Poznámky:

- 1) Pokud nedojde k odpojení napájení, bude postup neustále uložen.
- 2) Automatické menu nelze nastavit ve funkci paměti.

Funkce ECO

Vstup do režimu ECO:

V pohotovostním režimu zavřete dvířka a poté jednou stiskněte „STOP/Cancel “. Obrazovka se vypne.

Zrušení režimu ECO:

V režimu ECO jej zruší stisknutí libovolného tlačítka nebo otevření a zavření dvířek.

Požadovaná funkce

1. Pokud byly hodiny nastaveny, zobrazí se aktuální čas na tři sekundy po stisknutí „Clock Setting“ ve stavu vaření.
2. Ve stavu mikrovlnného ohřevu stiskněte „Power Level “ a zjistíte stupeň výkonu. Zobrazí se na tři sekundy.

SPECIFIKACE

Model H23MOBS4HI

Jmenovité napětí..... 230V~ 50 Hz

Mikrovlnný vstupný výkon 1400W

Mikrovlnný výstupný výkon900W

SPOTŘEBA ENERGIE

Informace o spotřebě energie a maximální době do dosažení použitelného režimu nízké spotřeby energie.

Režim vypnutí	0.5W
---------------	------

Maximální doba potřebná k tomu, aby mikrovlnná trouba automaticky dosáhla použitelného režimu nebo stavu nízké spotřeby energie. 20 minut

ODSTRAŇOVÁNÍ PROBLÉMŮ

Normální	
Mikrovlnná trouba ruší příjem TV	Při provozu mikrovlnné trouby může být rušen příjem rádia a TV. Je to podobné jako u rušení malých elektrických spotřebičů, jako je mixér, vysavač a elektrický ventilátor. Je to normální.
Při mikrovlnném vaření s nízkým výkonem	Tlumené světlo trouby se může ztlumit. Je to normální.
Pára hromadí se na dveřích, horký vzduch vychází z ventilačních otvorů.	Při vaření se může z jídla hromadit pára. Většina se dostane ven pomocí ventilačních otvorů. Občas se však může hromadit na chladných větracích místech, jako jsou dvířka trouby. Je to normální.
Trouba začala náhodně bez jídla.	Je zakázáno spouštět jednotku bez jakéhokoli jídla uvnitř. Je to velmi nebezpečné.

Problém	Možná příčina	Náprava
Troubu nelze spustit.	1) Napájecí kabel není pevně zapojen.	Odpojit. Poté po 10 sekundách znovu připojte.
	2) Nefunguje pojistka nebo jistič.	Vyměňte pojistku nebo resetujte jistič (musí být opraveno odborným personálem naší společnosti)
	3) Problémy se zásuvkou.	Otestujte zásuvku pomocí jiných elektrických spotřebičů.
Trouba se neohřívá.	4) Dvířka nejsou dobře zavřená.	Dobře zavřete dvířka.



Podle směrnice o odpadu z elektrických a elektronických zařízení (WEEE) by měla být WEEE sebrána a zpracována odděleně. Pokud budete kdykoli v budoucnu potřebovat tento výrobek zlikvidovat, NEVYHAZUJTE jej do domovního odpadu. Zašlete prosím tento produkt do sběrných míst WEEE, pokud jsou k dispozici.



NEŽ ZAVOLÁTE OPRAVÁŘE

1. V případě, že mikrovlnná trouba vůbec nefunguje, nebo se nerozsvítí displej, popř. zhasne:
 - a) Zkontrolujte, jestli je trouba správně připojená do elektrické sítě. Pokud není, vytáhněte zástrčku ze zásuvky a vyčkejte 10 vteřin; poté ji znovu zastrčte.
 - b) Zkontrolujte, jestli je pojistka elektrického vedení neporušená, nebo jestli nevypadla pojistka v domě. Pokud jsou všechny pojistky funkční, vyzkoušejte zásuvku zapojením jiného přístroje.
2. V případě, že mikrovlnná trouba neohřevuje, tj. nevytváří mikrovlnný paprsek:
 - a) Zkontrolujte, jestli jsou programovací hodiny správně nastavené.
 - b) Zkontrolujte, jestli jsou dvířka správně zavřená a bezpečnostní zámek uzamčen. Pokud tomu tak není, trouba nebude fungovat.

V případě, že se vám pomocí tohoto návodu nepodařilo odstranit závadu, spojte se s autorizovaným opravářem.

Přístroj pro domácí použití k ohřevu potravin a nápojů pomocí elektromagnetické energie, pouze pro vnitřní použití.

ZÁRUKA A SERVIS

Pokud potřebujete informace nebo máte problém, obraťte se na středisko péče o zákazníky Hisense ve vaší zemi (jeho telefonní číslo najdete v letáku s celosvětovou zárukou). Pokud ve vaší zemi není Centrum péče o zákazníky, obraťte se na místního prodejce Hisense nebo se obraťte na servisní oddělení domácích spotřebičů Hisense.

Pouze pro osobní potřebu!

Další doporučení pro vaření v mikrovlnné troubě a užitečné rady najdete na webové stránce:

<http://www.hisense.com>

PŘEJEME VÁM MNOHO POTĚŠENÍ PŘI POUŽÍVÁNÍ SPOTŘEBIČE

Hisense
life reimagined

Kære kunde!

Tak, fordi du har valgt at købe dette apparat. Vi er overbeviste om, at du snart ved selvsyn vil opdage, at du virkelig kan stole på vores produkter. Vi vedlægger denne omfattende brugsanvisning for at gøre brugen af apparatet lettere for dig.

Anvisningerne skal hjælpe dig med at blive fortrolig med dit nye apparat. Læs brugsanvisningen grundigt, før du bruger apparatet første gang.

Kontrollér altid ved udpakningen, at apparatet ikke er beskadiget. Hvis du konstaterer transportskader, skal du kontakte din forhandler eller det lokale lager, hvorfra produktet blev leveret. Du kan se telefonnummeret på købskvitteringen eller på fragtbrevet.

Vi ønsker dig held og lykke med dit nye apparat!

Husholdningsapparatet til opvarmning af mad og drikkevarer med elektromagnetisk energi er kun beregnet til indendørs brug.

Brugsanvisning

Læs vejledningen grundigt, og gem den til eventuel senere brug.

Denne brugsanvisning er beregnet til slutbrugeren.

Den beskriver apparatet og giver anvisninger til korrekt og sikker betjening. Brugsanvisningen gælder for forskellige modeller. Derfor finder du måske oplysninger og beskrivelser, som ikke gælder for netop dit apparat.

SIKKERHEDSFORANSTALTNINGER TIL FOREBYGGELSE AF KONTAKT MED MIKROBØLGEENERGI

- A. Forsøg ikke at betjene ovnen med åben låge, da dette medfører risiko for skadelig kontakt med mikrobølgeenergi. Låsemekanismerne må ikke tilsidesættes eller manipuleres.
- B. Anbring ikke genstande mellem den forreste del af ovnen og lågen, og fjern snavs eller belægninger fra rengøringsmiddel fra pakninger.
- C. ADVARSEL: Hvis lågen eller lågens pakning er beskadiget, må mikrobølgeovnen ikke bruges, før skaderne er blevet udbedret af en kvalificeret person.

TILFØJELSE

Hvis apparatet ikke holdes rent, kan dets overflade blive nedbrudt, og apparatets driftslevetid kan blive forringet. Det kan desuden medføre farlige situationer.

ADVARSEL

For at reducere risikoen for brand, elektrisk stød, personskade og farlig kontakt med mikrobølgeenergi ved brug af apparatet skal du følge de grundlæggende sikkerhedsforskrifter, herunder følgende:

- Læs og overhold afsnittet: "SIKKERHEDSFORANSTALTNINGER TIL FOREBYGGELSE AF KONTAKT MED MIKROBØLGEENERGI".
- Apparatet må bruges af børn over 8 år og af personer med nedsatte fysiske, sensoriske eller mentale evner eller manglende erfaring med og viden om apparatet, hvis de holdes under opsyn eller har fået vejledning i at bruge apparatet på en sikker måde og forstår de involverede risici. Børn må ikke lege med apparatet. Rengøring og vedligeholdelse må ikke udføres af børn, medmindre det foregår under opsyn.
- Apparatet og ledningen skal være utilgængeligt for børn under 8 år.
- Hvis ledningen bliver beskadiget, skal den udskiftes af en autoriseret reparatør for at undgå farer.
- ADVARSEL: Sørg for, at apparatet er slukket, før du udskifter pæren, så du undgår risikoen for at få stød.
- ADVARSEL: Service eller reparationer, hvor et eller flere dæksler fjernes, så beskyttelsen mod kontakt med mikrobølgeenergi reduceres, skal udføres af en servicetekniker.
- ADVARSEL: Væske og mad må ikke opvarmes i lukkede beholdere, da der er risiko for, at de eksploderer.
- Hold øje med ovnen under opvarmning af fødevarer i plast- eller papirbeholdere, da der er risiko for, at der går ild i beholderne.
- Brug kun redskaber, der er egnet til brug i mikrobølgeovne.
- Hvis du ser røg, skal du slukke apparatet eller trække stikket ud og holde lågen lukket for at kvæle eventuelle flammer.
- Opvarmning af drikkevarer i mikrobølgeovn kan medføre i forsinket, voldsom opkogning. Vær derfor forsigtig ved håndtering af beholderen.
- Indholdet af sutteflasker og glas med babymad skal omrøres eller rystes, og temperaturen skal kontrolleres, før det gives til barnet, for at undgå forbrændinger.
- Æg i skal og hele hårdkogte æg bør ikke opvarmes i mikrobølgeovn, da de kan eksplodere, selv efter at mikrobølgeopvarmningen er afsluttet.
- Ovnen skal rengøres regelmæssigt, og eventuelle aflejringer af madrester skal fjernes.

- Hvis ovnen ikke holdes ren, kan det medføre slitage af overfladen, som kan påvirke ovnens levetid negativt og muligvis resultere i en farlig situation.
- Apparatet må ikke installeres bag en låge, da det medfører risiko for overophedning. (Dette gælder ikke for apparater, der er beregnet til indbygning).
- Anvend kun det stegetermometer, der anbefales til ovnen. (Gælder for ovne med mulighed for tilslutning af stegetermometer).
- Apparatet må ikke anbringes i et køkkenelement, medmindre apparatet er beregnet til det.
- Køkkenelementets låge skal være åben, når apparatet er i brug. (gælder kun for apparater, der er beregnet til indbygning).
- Apparatet er beregnet til brug i husholdninger og tilsvarende steder, herunder:
 - personalekøkkener i butikker, på kontorer og andre arbejdsmiljøer
 - af gæster på hoteller, moteller og andre beboelsesmiljøer
 - gårdkøkkener
 - bed & breakfast og lignende miljøer.
- Apparatet er beregnet til opvarmning af mad og drikkevarer. Tørring af tøj, opvarmning af varmepuder, hjemmesko, svampe, fugtige klude og lignende kan medføre personskaade eller brand.
- Metalbeholdere til fødevarer og drikkevarer må ikke bruges til tilberedning med mikrobølger.
- Apparatet må ikke rengøres med en damprenser.
- Apparatet er beregnet til at blive brugt fritstående.
- Apparatets bagside skal vende ind mod en væg.

LÆSES OMHYGGELIGT OG GEMMES TIL SENERE BRUG
KUN BEREGNET TIL BRUG I PRIVATE HUSHOLDNINGER
(IKKE TIL ERHVERVSMÆSSIG BRUG)

MINIMER RISIKOEN FOR ELEKTRISK STØD

FARE

Risiko for elektrisk stød!

Det kan medføre alvorlig personskade eller livsfare at berøre apparatets indvendige dele. Undlad at adskille apparatet.

ADVARSEL

Risiko for elektrisk stød!

Ukorrekt brug af jordstikket medfører risiko for elektrisk stød. Slut ikke apparatet til en stikkontakt, som ikke er installeret eller jordet korrekt.

Apparatet skal jordes. En jordet stikkontakt har en ledning til afledning af elektrisk strøm, så risikoen for elektrisk stød mindskes i tilfælde af kortslutning.

Apparatet er udstyret med en ledning med jordforbindelse og et jordstik. Stikket skal sluttes til en korrekt installeret jordet stikkontakt.

Rådfør dig med en autoriseret elektriker, hvis du ikke forstår disse anvisninger fuldstændigt, eller hvis du er i tvivl om, hvorvidt apparatet er jordet korrekt efter tilslutning.

Hvis det er nødvendigt at bruge en forlængerledning, skal den have jordleder.

1. Apparatet er forsynet med en kort ledning for at mindske risikoen for at snuble over eller blive viklet ind i ledningen.
2. Hvis du har brug for en længere ledning:
 - 1). Forlængerledningens elektriske mærkning skal tilsvare eller overstige apparatets elektriske specifikationer.
 - 2). Forlængerledningen skal have jordleder.
 - 3). Forlængerledningen skal anbringes, så den ikke hænger ned fra køkkenelementet eller køkkenbordet, da børn ellers kan trække i den, eller man kan snuble over den.

RENGØRING

Før rengøring skal apparatet afbrydes fra lysnettet.

- Rengør ovnrummet med en hårdt opvredet klud efter hver brug.
- Rengør tilbehøret i varmt opvaskevand.
- Lågens ramme og pakning og fladerne omkring disse skal rengøres forsigtigt med en fugtig klud, hvis de er blevet snavsede.
- Brug ikke skræppe eller slibende rengøringsmidler eller metalskrabere til at rengøre ovnlågens glas, da glasset så kan blive ridset og senere sprænge.
- Rengøringstip - sådan rengør du nemt de vægge i ovnrummet, som maden kan komme i berøring med: Læg en halv citron i en skål med 300 ml vand, og varm det med 100% mikrobølger i 10 minutter. Tør ovnrummets flader af med en tør klud.

KØKKENGREJ

FORSIGTIG

Risiko for personskade

Service eller reparationer, hvor et eller flere dæksler fjernes, så beskyttelsen mod kontakt med mikrobølgeenergi reduceres, skal udføres af en servicetekniker. Læs afsnittet "Materialer, som kan bruges eller skal undgås i en mikrobølgeovn." Der kan være visse ikke-metalliske former for køkkengrej, som ikke er egnede til brug i mikrobølgeovn. Hvis du er i tvivl, kan du afprøve køkkengrejet ved at følge proceduren nedenfor.

Test af køkkengrej:

- Fyld en mikrobølgeegnet beholder med 250 ml koldt vand og anbring den i ovnrummet sammen med det pågældende køkkengrej.
- Tilbered ved maksimal effekt i 1 minut.
- Rør forsigtigt ved køkkengrejet. Hvis køkkengrejet er varmt, må det ikke bruges til tilberedning med mikrobølger.
- Overskrid ikke tilberedningstiden på 1 minut.

MATERIALER, SOM KAN BRUGES I EN MIKROBØLGEOVN

Køkkengrej	Bemærkninger
Bruningsfad	Følg producentens anvisninger. Bruningsfadets bund skal være mindst 5 mm over drejetallerkenen. Forkert brug kan få drejetallerkenen til at gå i stykker.
Service	Kun, hvis det er egnet til mikrobølgeovn. Følg producentens anvisninger. Brug ikke revnede eller skårede glasfade.
Glaskrucker	Tag altid låget af først. Brug dem kun til at opvarme maden, til maden netop er varm nok. De fleste glaskrucker er ikke varmfaste og kan gå i stykker.
Glasfade	Brug kun varmfaste glasfade. Kontroller, at de ikke er forsynet med pyntelister af metal. Brug ikke revnede eller skårede glasfade.
Stegeposer	Følg producentens anvisninger. Luk ikke stegeposen med en metalclips. Lad huller i, så dampen kan komme ud.
Paptallerkener og -krus	Må kun bruges til kort tids opvarmning/tilberedning. Efterlad ikke apparatet uden opsyn, mens det er tændt.
Køkkenrulle	Brug det til at tildække mad, som skal genopvarmes, og til at absorbere fedt. Hold opsyn, og tilbered kun i kort tid.
Pergamentpapir	Bruges til at dæmpe stænk eller indpakke til dampning.
Plast	Kun, hvis det er egnet til mikrobølgeovn. Følg producentens anvisninger. Skal være mærket "Egnet til mikrobølger". Nogle plastbeholdere bliver bløde, når maden i dem varmes op. "Kogeposer" og tætlukkede plastposer skal perforeres som beskrevet på deres emballage.
Film	Kun, hvis det er egnet til mikrobølgeovn. Bruges til at tildække mad for at holde på fugten. Lad ikke filmen berøre maden.
Termometer	Kun, hvis det er egnet til mikrobølgeovn.
Vokspapir	Bruges til at dæmpe stænk eller holde på fugten.

MATERIALER, SOM SKAL UNDGÅS I EN MIKROBØLGEOVN

Køkkengrej	Bemærkninger
Foliebakker	Kan forårsage gnistdannelse. Hæld maden over i en skål, som tåler opvarmning i mikrobølgeovn. Kartoner med metalhåndtag. Kan forårsage gnistdannelse. Hæld maden over i en skål, som tåler opvarmning i mikrobølgeovn.
Køkkengrej af metal eller med metalpynt	Metal beskytter maden mod mikrobølgenergi. Metalpynt kan forårsage gnistdannelse.
Poseclips af metal	Kan forårsage gnistdannelse og brand i ovnrummet. Papirposer Kan forårsage brand i ovnrummet.
Plastskum	Plastskum kan smelte eller forurene væsker inden i, hvis det udsættes for høje temperaturer.
Træ	Træ vil udtørre ved brug i mikrobølgeovn og kan dermed revne eller flække.

OVNENS DELE OG TILBEHØR

(Hvis apparatet afviger fra illustrationerne, er det apparatet, der gælder).

Tag apparatet ud af emballagen, og tag alle dele ud af ovnrummet.

Følgende dele medfølger:

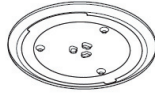

Drejetallerken



Ring til drejetallerken



Brugsanvisning

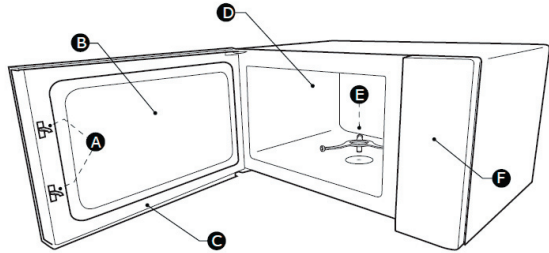

A) Sikkerhedslås

B) Vindue

C) Ovnlåge

D) Ovnrum

E) Ring til drejetallerken

F) Betjeningspanel

Rengøring af ovnrummet og isætning af drejetallerkenen.

Sørg for at fjerne alle emballagedele og tape fra apparatet.

Før du tager apparatet i brug, skal du isætte drejetallerkenen korrekt.

Rengør ovnrummet og tilbehørsdelene.

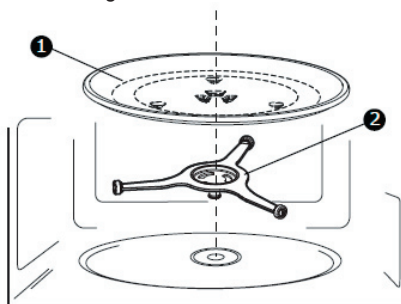

1) Drejetallerken

2) Ring til drejetallerken

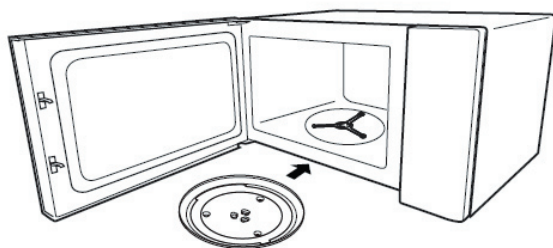

BEMÆRK:

1. Brug aldrig apparatet uden drejetallerkenen isat. Kontroller, at den er isat korrekt. Drejetallerkenen kan rotere i begge retninger.
2. Anbring aldrig drejetallerkenen med undersiden opad. Drejetallerkenen må aldrig blokeres.
3. Drejetallerkenen og dens ring skal altid bruges under tilberedningen.
4. Al mad og alle beholdere skal altid anbringes på drejetallerkenen under tilberedningen.
5. Drejetallerkenens bevægelse må aldrig hindres.
6. Hvis drejetallerkenen eller dens ring revner eller går i stykker, skal du kontakte din forhandler eller servicecenteret.

Installation på køkkenbord

Fjern al emballagemateriale og tilbehør.

Efterse ovnen for skader såsom buler eller skader på lågen.

Tag ikke ovnen i brug, hvis den er beskadiget.

Kabinnet: Fjern eventuelle beskyttelsesfolier på apparatets flader.

Fjern ikke mikrobølgedækslet, som sidder i ovnrummet for at beskytte magnetronen.

SAMLING

1. Vælg en plan flade, hvor der er frirum nok til, at der kan komme luft ind i og ud af apparatets ventilationsåbninger under brug.

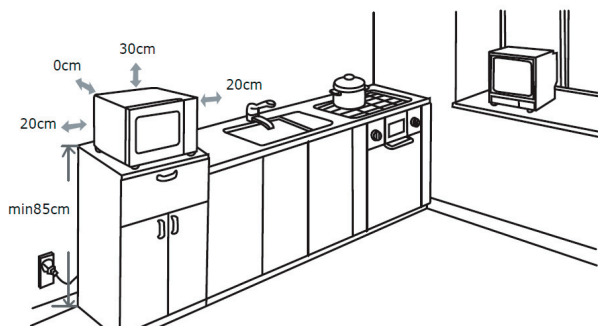

- (1) Mindste installationshøjde er 85 cm.
 - (2) Apparatets bagside skal vende ind mod en væg. Sørg for mindst 30 cm frirum over apparatet. Der skal være mindst 20 cm frirum mellem apparatet og tilstødende vægge.
 - (3) Afmonter ikke fødderne, der sidder under apparatet.
 - (4) Det kan medføre skade på apparatet, hvis ventilationsåbningerne blokeres eller tildækkes.
 - (5) Anbring apparatet så langt væk fra radioer og tv-apparater som muligt. Betjening af mikrobølgeovnen kan forstyrre signalet til radio, tv eller lignende udstyr.
2. Slut apparatet til en almindelig stikkontakt. Kontroller forinden, at lysnettets spænding og frekvens tilsvarende specifikationerne på typeskiltet.

ADVARSEL: Apparateret må ikke installeres over et komfur, en kogeplade eller en varmekilde. Hvis apparatet installeres over eller nær ved en varmekilde, kan det blive beskadiget, og garantien vil bortfalde.

Tilgængelige flader kan blive varme under tilberedningen.



BETJENINGSPANEL



Cooking
Time

Time
Defrost

Weight
Defrost

Power
Level

Clock
Setting

Kitchen
Timer



1

2

3

4

5

6

7

8

9

STOP

Cancel

0

START

+30 Sec

BETJENING

Indstilling af klokkeslæt

1. Tryk en gang på knappen "Clock Setting". "00:00" vises på displayet.
2. Indtast klokkeslættet med de numeriske knapper.
Eksempel: Hvis du vil indstille klokkeslættet til 12:10, skal du trykke på knapperne "1", "2", "1" og "0" i denne rækkefølge.
3. Tryk på knappen "Clock Setting" for at bekræfte. Klokkeslættet er nu indstillet.

Bemærk:

- 1) Du kan ændre klokkeslættet ved at følge punkt 1-3 ovenfor.
- 2) Uret har 12-timers-visning. Hvis klokkeslættet ikke er indstillet, kan mikrobølgeovnen ikke bruges.

Indstilling af minutur

1. Tryk en gang på knappen "Kitchen Timer". "00:00" vises på displayet.
2. Indtast den ønskede tid med de numeriske knapper. Den maksimale værdi er "99:99".
3. Tryk på knappen "START/+30Sec" for at bekræfte. Minuturet begynder at tælle ned.

Bemærk:

- 1) Minuturet er forskellige fra apparatets indbyggede ur. Minuturet styrer ingen af apparatets funktioner.
- 2) Der kan ikke indstilles programmer sammen med minuturet.

Mikrobølge-tilberedning

Apparatet har 11 effektrin.

Trin	11	10	9	8	7	6	5	4	3	2	1
Batteri	100%	90%	80%	70%	60%	50 %	40%	30%	20%	10%	0%
Display	PL10	PL9	PL8	PL7	PL6	PL5	PL4	PL3	PL2	PL1	PL0

1. Tryk en gang på knappen "Cooking Time". "00:00" vises på displayet.
2. Indtast den ønskede tilberedningstid med de numeriske knapper. Den maksimale værdi er "99:99".
3. Tryk en gang på knappen "Power Level". "PL10" vises på displayet.
4. Indtast det ønskede effektrin med de numeriske knapper. Apparatet har 11 effektrin.
5. Tryk på knappen "START/+30Sec" for at starte tilberedningen.

Bemærk:

- 1) Hvis du trykker på knappen "STOP/Cancel" eller ikke trykker på nogen knap inden for 1 minut, annulleres indstillingen.
- 2) Hvis "PL0" vælges, tændes apparatet uden mikrobølgeeffekt og kun med blæseren tændt. Du kan bruge dette effektrin til at fjerne lugt fra apparatet.

Optøning efter vægt

1. Tryk én gang på knappen "Weight Defrost". "dEF1" vises på displayet.
2. Indtast madens vægt med de numeriske knapper. Vægtintervallet er 100-2000 g.
3. Tryk på knappen "START/+30Sec" for at starte optøningen.

Bemærk:

Apparatet bipper for at minde dig om at vende maden under optøningen.

Hvis du ikke gør noget, fortsætter apparatet automatisk.

Optøning efter tid

1. Tryk én gang på knappen "Time Defrost". "dEF2" vises på displayet.
2. Indtast den ønskede optøningstid med de numeriske knapper. Den maksimale værdi er "99:99".
3. Tryk på knappen "START/+30Sec" for at starte optøningen.

Bemærk:

Effekttrinnet er som standard PL3, og dette kan ikke ændres.

Tilberedning i flere trin

Bemærk:

- 1) Du kan indstille op til to trin ved flertrinstilberedning.
- 2) Hvis et af trinnene er optøning, er det altid det første trin.
- 3) Automenu kan ikke indstilles som et trin ved flertrinstilberedning.

Eksempel: Optø mad i 5 minutter, og tilbered det med mikrobølger ved 80% effekt i 7 minutter.

1. Tryk én gang på knappen "Time Defrost". "dEF2" vises på displayet.
2. Tryk på knapperne "5", "0" og "0" for at indstille optøningstiden til 5 minutter.
3. Tryk én gang på knappen "Cooking Time". Tryk på knapperne "7", "0" og "0" for at indstille tilberedningstiden til 7 minutter.
4. Tryk en gang på knappen "Power Level". "PL10" vises på displayet.
5. Tryk på knappen "8" for at vælge effekttrinnet "PL8".
6. Tryk på knappen "START/+30Sec" for at starte tilberedningen.

Hurtig tilberedning

1. Fra standbytilstand kan du trykke på de numeriske knapper "1" til "6" for at vælge en tilberedningstid fra 1 til 6 minutter ved effektrin "PL10". Den maksimale værdi er "99:99".
2. Når mikrobølgeovnen er på standby, kan du trykke på knappen "START/+30Sec" for at tilberede med 100% mikrobølgeeffekt i 30 sekunder. For hvert yderligere tryk på knappen lægges der 30 sekunder til tilberedningstiden. Den maksimale værdi er "99:99".

Bemærk:

Ved tilberedning kan tiden forlænges med 30 sekunder for hvert tryk på knappen "START/+30Sec". Det gælder dog ikke ved optøning efter vægt eller ved automenuerne.

Lyd fra

Slå lyden fra:

I standbytilstand skal du holde knappen "Clock Setting" inde i 3 sekunder. Displayet viser "oFF". Når du trykker på knapperne, siger det ikke længere noget.

Slå lyden til:

I standbytilstand skal du holde knappen "Clock Setting" inde i 3 sekunder. Displayet viser "on". Derefter er lyden slået til igen.

Automenu

1. Tryk en eller flere gange på en menuknop for at vælge madens vægt. Eksempel: Hvis du trykker på knappen "Popcorn", viser displayet "50".
2. Tryk på knappen "START/+30Sec." for at starte tilberedningen.

Menu	Vægt	Display	Effekt
Popcorn	50 g	50	PL10
	100 g	100	
Kartofler	1 (230 g)	1	
	2 (460 g)	2	
	3 (690 g)	3	
Pizza	200 g	200	
	400 g	400	
Grøntsager	200 g	200	
	400 g	400	
Drikke	1 kop - 120 ml	1	
	2 kopper - 240 ml	2	
	3 kopper - 360 ml	3	
My Plate (mine retter)	250 g	250	
	350 g	350	
	500 g	500	

Børnesikring

Du kan bruge denne funktion til at forhindre børn i utilsigtet at bruge apparatet.

Slå børnesikring til: I standbytilstand skal du holde knappen "Stop/Cancel" inde i 3 sekunder. Der lyder et langt bip, og " _ _ _ " vises på displayet.

Slå børnesikring fra: I børnesikret tilstand skal du holde knappen "Stop/Cancel" inde i 3 sekunder. Der lyder et langt bip.

Hukommelsesfunktion

Du kan gemme indstillingerne for en ret i hukommelsen, så du kan bruge dem igen.

1. Tryk på knappen "0" en eller flere gange for at vælge hukommelsesplads 1-3. Displayet viser hhv. "1", "2" eller "3".
2. Hvis du har gemt indstillinger på en hukommelsesplads, skal du trykke på knappen "START/+30Sec." for at starte tilberedningen. Hvis ikke, kan du gemme de ønskede indstillinger på en hukommelsesplads.
3. Når du er færdig med at foretage indstillingerne, skal du trykke på knappen "START/+30Sec" for at gemme dem.

Eksempel: Gem indstillingen "tilberedning ved 80% mikrobølger i 3 minutter" på hukommelsesplads 2.

1. Fra standbytilstand skal du trykke 2 gange på knappen "0".
2. Tryk én gang på knappen "Cooking Time", og tryk derefter på knapperne "3", "0" og "0" i denne rækkefølge.
3. Tryk én gang på knappen "Power Level", og tryk derefter på knappen "8".
4. Tryk på knappen "START/+30Sec" for at gemme indstillingerne. "2" vises på displayet.

Bemærk:

- 1) Indstillingen gemmes, indtil strømmen til apparatet afbrydes.
- 2) Automenu kan ikke indgå i disse indstillinger.

ECO-tilstand

Slå ECO-tilstand til: I standbytilstand skal du trykke én gang på knappen "STOP/CANCEL". Displayet slukkes også, hvis du ikke trykker på nogen knapper i 10 minutter.

Slå ECO-tilstand fra: Hvis ECO-tilstand er slået til, kan du trykke slå den fra igen ved at trykke på en knap eller åbne lågen.

Kontrolfunktion

1. Hvis klokkeslættet er indstillet, vises det aktuelle klokkeslæt, hvis du trykker på knappen "Clock Setting" under tilberedningen.
2. Hvis du bruger mikrobølger, kan du trykke på knappen "Power Level" for at få vist det aktuelle effektrin. Det vises i 3 sekunder.

Specifikationer

Model:	H23MOBS4HI
Nominal spænding	230 V~ 50 Hz
Mikrobølgeindgang:	1400 W
Mikrobølgeudgang:	900 W

ENERGIFORBRUG

Produktinformation om strømforbrug og maksimal tid til at nå den relevante lavenergitilstand.

Slukket tilstand 0.5W

Den maksimale tid, det tager for mikrobølgeovnen automatisk at nå den relevante tilstand med lavt strømforbrug, 20 minutter

FEJLAFHJÆLPNING

Normal

Apparatet forstyrrer tv-modtagelse	Radio- og tv-modtagelse kan blive forstyrret af apparatet, når det er i brug. Det svarer til de forstyrrelser, som kan opstå ved brug af små elektriske apparater såsom håndmiksere, støvsugere eller ventilatorer. Det er normalt.
Svagt ovnllys	Hvis du tilbereder ved lav mikrobølgeeffekt, kan ovnløset være svagt. Det er normalt.
Der dannes damp på lågen, og der kommer varm luft ud af apparatet.	Ved tilberedningen kan der komme damp ud af maden. Fugten vil komme ud af ventilationsåbningerne. En del af dampen kan sætte sig på køligere flader som f.eks. ovnlågen. Det er normalt.
Apparatet tændes utilsigtet, mens det er tomt.	Apparatet må ikke tændes, uden at der er mad i det. Det kan være meget farligt.

Problem	Mulig årsag	Løsning
Apparatet kan ikke tændes.	(1). Stikket er ikke sat korrekt i stikkontakten.	Træk stikket ud. Sæt stikket i igen efter 10 sekunder.
	(2). Sikringen sprænger, eller kredsløbsafbryderen slår fra.	Udskift sikringen, eller nulstil kredsløbsafbryderen. Få en autoriseret elektriker til at undersøge problemet).
	(3). Problemer med stikkontakten.	Test stikkontakten med et andet elektrisk apparat.
Apparatet varmer ikke maden op.	(4). Lågen er ikke lukket korrekt.	Luk lågen korrekt.



I henhold til EU-direktivet om Affald fra elektriske og elektroniske produkter (WEEE) skal apparatet bortskaffes separat. Når du skal bortskaffe det udtjente apparat, må det ikke bortskaffes sammen med det almindelige husholdningsaffald. Indlever apparatet på din lokale genbrugsstation.

FØR DU TILKALDER SERVICE

1. Hvis mikrobølgeovnen ikke kan tændes, eller hvis displayet ikke lyser:

- a) Kontroller, at mikrobølgeovnen er korrekt tilsluttet. Hvis det ikke tilfældet: tag stikket ud af stikkontakten, vent i 10 sekunder, og sæt stikket i igen.
- b) Undersøg, om sikringen er sprunget, eller om kredsløbsafbryderen har været udløst. Hvis der ikke ser ud til at være noget galt, kan du prøve at slutte apparatet til en anden stikkontakt.

Hvis mikrobølgeovnen ikke fungerer:

- a) Kontroller, om timeren er indstillet.
- b) Kontroller, at lågen lukker korrekt, og at sikkerhedsafbryderen i lågen går i indgreb. Ellers kan mikrobølgeenergien ikke strømme frit i ovnen.

Kontakt nærmeste autoriserede servicecenter, hvis ingen af ovenstående løsningsforslag løser problemet. Husholdningsapparatet til opvarmning af mad og drikkevarer med elektromagnetisk energi er kun beregnet til indendørs brug.

GARANTI OG SERVICE

Hvis du ønsker information om eller har et problem med dit apparat, kan du kontakte Hisenses kundecenter i dit land (du finder telefonnummeret i det globale garantihæfte). Hvis der ikke er et kundecenter i dit land, skal du kontakte din lokale Hisense-forhandler eller Hisenses servicenetværk for husholdningsapparater.

Kun til brug i private husholdninger!

Yderligere anbefalinger til tilberedning af mad med mikrobølgeovn og nyttige råd kan findes på websiden:

<http://www.hisense.com>

ØNSKER DIG RIGTIG GOD FORNØJELSE MED BRUGEN AF
DETTE APPARAT

Hisense

life reimagined

HEA KLIENT

Täname teid siiralt ostu eest. Usume, et leiate peagi piisavalt tõendeid selle kohta, et meie tooted on tõesti usaldusväärsed. Seadme kasutamise hõlbustamiseks lisame käesoleva põhjaliku kasutusjuhendi.

Juhised peaksid aitama teil uue seadmega tutvuda. Enne seadme esmakordset kasutamist lugege need hoolikalt läbi.

Igal juhul veenduge, et seade tarniti teile ilma kahjustusteta. Kui peaksite tuvastama transpordikahjustusi, pöörduge oma müügiesindaja või piirkondliku lao poole, kust toode tarniti. Telefoninumbri leiate kviitungilt või üleandmisaktilt.

Soovime teile palju rõõmu uue majapidamiseseadme üle.

Majapidamises kasutatav seade toiduainete ja jookide soojendamiseks elektromagnetilise energia abil, mis on mõeldud kasutamiseks ainult siseruumides.



KASUTUSJUHEND

Käesolev juhend on mõeldud kasutajale.

See kirjeldab ahju ja selle kasutamist. Juhend kehtib ka seadme erinevatele tüüpidele, seega võite leida mõningaid funktsioonide kirjeldusi, mida teie seadmeil ei pruugi olla.

ETTEVAATUSABINÕUD VÕIMALIKU LIIGSE MIKROLAINETEGA KOKKUPUUTUMISE VÄLTIMISEKS

- (a) Ärge proovige seda ahju kasutada avatud uksega, kuna see võib põhjustada kahjulikke kokkupuuteid mikrolainetega. Oluline on turvalukke mitte lõhkuda ega muuta.
- (b) Ärge asetage mingeid esemeid ahju esikülje ja ukse vahele ega laske mustusel või puhastusvahendite jääkidel koguneda tihendite pindadele.
- (c) HOIATUS! Kui uks või ukse tihendid on kahjustatud, ei tohi ahju kasutada enne, kui pädev isik on selle parandanud.

LISA

Kui seadet ei hoita nõuetekohaselt puhtana, võib selle pinna seisund halveneda, mõjutada seadme kasutusega ning põhjustada ohtlikke olukordi.

HOIATUS

Tulekahju, elektrilöögi, inimvigastuste või mikrolainetega ülemäärase kokkupuute riski vähendamiseks seadme kasutamisel järgige põhilisi ettevaatusabinõusid, sealhulgas järgmist:

- Lugege ja järgige üksikasju: „ETTEVAATUSABINÕUD VÕIMALIKU LIIGSE MIKROLAINETEGA KOKKUPUUTUMISE VÄLTIMISEKS”.
- Seda seadet võivad kasutada vähemalt 8-aastased või vanemad lapsed ja vähenenud füüsiliste, sensorsete või vaimsete võimete või ebapiisavate kogemuste ja teadmistega isikud, kui nad on järelevalve all või neid on juhendatud seadme ohutu kasutamise osas ning nad mõistavad sellega kaasnevaid ohte. Lastel ei ole lubatud seadmega mängida.
Lapsed ei tohi seadet ilma järelevalveta puhastada ja hooldada.
- Hoidke seadet ja selle juheta lastele kättesaamatus kohas.
- Kui toitejuhe on vigastatud, peab ohu vältimiseks selle välja vahetama seadme tootja, tema hooldusesindaja või vastava kvalifikatsiooniga isik.
- HOIATUS: Elektrilöögi tekkimise vältimiseks veenduge, et seade oleks enne lambi vahetamist välja lülitatud.
- HOIATUS: Kõigil teistel peale pädevate isikute on ohtlik teha mis tahes hooldus- või remonditöid, mis hõlmavad mikrolainetega kokkupuute eest kaitsva katte eemaldamist.

- **HOIATUS:** Vedelikke ja muid toiduaineid ei tohi kuumutada suletud anumates, kuna need võivad plahvatada.
- Toidu kuumutamisel plastik- või pabermahutites hoidke ahjul süttimisvõimaluse tõttu silma peal.
- Kasutage ainult mikrolaineahjus kasutamiseks sobivaid toidunõusid.
- Kui eraldub suitsu, lülitage seade välja või ühendage see vooluvõrgust lahti ning hoidke ust kinni, et leek summutada.
- Jookide kuumutamine mikrolainetega võib viia hilisema ootamatu keemiseni, mistõttu tuleb anumaga ettevaatlikult ümber käia.
- Põletuste vältimiseks tuleb lutipudelite ja imikutoidu purkide sisu segada või loksutada ning kontrollida temperatuuri enne tarvitamist.
- Mikrolaineahjus ei tohi kuumutada koorega mune ega kõvaks keedetud mune, sest need võivad plahvatada, isegi pärast kuumutamist mikrolaineahjus.
- Ahju tuleks regulaarselt puhastada ja eemaldada toidujäägid.
- Kui ahju ei hoita puhtana, võib see põhjustada pinnakahjustusi, mis võib mõjutada seadme kasutusiga ja põhjustada ohtlikke olukordi.
- Ülekuumenemise vältimiseks ei tohi seadet paigaldada dekoratiivse ukse taha (see ei kehti dekoratiivse uksega seadmete kohta).

- Kasutage ainult selle ahju jaoks soovitatud temperatuuriandurit (ahjude jaoks, mis on varustatud temperatuurianduri kasutamise võimalusega.)
- Mikrolaineahju ei tohi panna kappi, välja arvatud juhul, kui seda on kapis katsetatud.
- Mikrolaineahju tuleb kasutada, hoides dekoratiivse ukse avatuna (dekoratiivse uksega ahjude jaoks.)
- Seade on ette nähtud kasutamiseks majapidamistes ja sarnastel eesmärkidel, näiteks:
 - personali köögilad kauplustes, kontorites ja muudes töökeskkondades;
 - klientide poolt hotellides, motellides ja muudes eluruumi tüüpi keskkondades;
 - talumajapidamishoonetes;
 - *bed & breakfast*-tüüpi keskkondades.
- Mikrolaineahi on ette nähtud toidu ja jookide soojendamiseks. Toidu või riiete kuivatamine ning soojenduspatjade, susside, käsnae, niiskete lappide jms kuumutamine võib põhjustada vigastuste, süttimise või tulekahju ohu.
- Toidu ja jookide jaoks mõeldud metallnõud pole mikrolaineahjus küpsetamise ajal lubatud.
- Seadet ei tohi puhastada aurupuhastiga.
- Seade on ette nähtud kasutamiseks eraldiseisvana.
- Seadme tagapind tuleb asetada vastu seinu.

**LUGEGE HOOLIKALT JA HOIDKE ALLES
HILISEMAKS KASUTAMISEKS
KASUTAMISEKS AINULT KODUMAJAPIDAMISTES
(EI OLE MÕELDUD KAUBANDUSLIKUKS
KASUTAMISEKS)**

OHT

Elektrilöögi oht

Mõne sisemise komponendi puudutamine võib põhjustada tõsiseid vigastusi või surma. Ärge võtke seadet lahti.

HOIATUS

Elektrilöögi oht

Maanduse ebaõige kasutamine võib põhjustada elektrilööki.

Ärge ühendage seadet pistikupessa enne, kui seade on nõuetekohaselt paigaldatud ja maandatud.

Kõneaolune kodumasin peab olema maandatud.

Elektrilühise korral vähendab maandus elektrilöögi riski, tagades elektrivoolu jaoks evakuaatsioonikaabli.

Seade on varustatud juhtmega, millel on nii maandusjuhe kui ka maanduspistik. Pistik tuleb ühendada nõuetekohaselt paigaldatud ja maandatud pistikupessa.

Kui maandusjuhised on ebaselged või on tekkinud kahtlus seadme nõuetekohase maandamise osas, pöörduge abi saamiseks kvalifitseeritud elektrikü või hooldustöötaja poole.

Kui on vaja kasutada pikendusjuhet, kasutage ainult 3-soonelist pikendusjuhet.

1. Pikemasse juhtmesse takerdumisest või komistamisest tulenevate riskide vähendamiseks on ette nähtud lühike toitekaabel.
2. Pika juhtmekomplekti või pikendusjuhtme kasutamisel:
 - 1) juhtmekomplekti või pikendusjuhtme tähistatud elektriline nimiväärtus peab olema vähemalt sama mis seadme elektriline nimiväärtus.

- 2) pikendusjuhe peab olema 3-sooneline maandustüüpi juhe;
- 3) pikk juhe tuleks paigutada nii, et see ei vajuks üle tööpinna või lauaplaadi, kust lapsed saaksid selle kogemata alla tõmmata või selle otsa komistada.

Ärge unustage eemaldada seadet toiteallikast.

1. Puhastage ahjuõõnsus pärast kasutamist kergelt niiske lapiga.
2. Puhastage tarvikuid tavalisel viisil seebiveega.
3. Ukseraami ja tihendit ning nende lähedal olevaid osi tuleb määrdumise korral puhastada niiske lapiga.
4. Ärge kasutage ahjuukse klaasi puhastamiseks tugevaid abrasiivseid puhastusvahendeid ega teravaid metallkaabitsaid, kuna need võivad pinda kriimustada, mis võib põhjustada klaasi purunemise.
5. Puhastusnõuanne – küpsetatava toiduga kokku puutuda võivate ahjuõõnsuse seinte hõlpsamaks puhastamiseks: pange kaussi pool sidrunit, lisage 300 ml (1/2 pinti) vett ja kuumutage mikrolaineahjus 100% võimsusel 10 minutit. Pühkige ahi pehme kuiva lapiga puhtaks.

HOIATUS**Inimvigastuse oht**

Kõigil teistel peale pädevate isikute on ohtlik teha mis tahes hooldus- või remonditöid, mis hõlmavad mikrolainetega kokkupuute eest kaitsva katte eemaldamist. Vaadake juhiseid jaotisest „Materjalid, mida võib mikrolaineahjus kasutada või mida mikrolaineahjus vältida“. Teatavad mittemetallist toidunõud ei pruugi olla ohutud kasutamiseks mikrolainetega töötlemisel. Kui teil on kahtlusi, saate kõnealust toidunõud testida alltoodud protseduuri abil.

Toidunõude test:

1. täitke mikrolainete suhtes ohutu anum ühe tassi külma veega (250 ml) ning pange sellesse kõnealune toidunõu;
2. kuumutage maksimaalsel võimsusel 1 minut.
3. katsuge toidunõud ettevaatlikult. Kui toidunõu on soe, ärge kasutage seda mikrolaineahjus küpsetamiseks;
4. ärge ületage 1 minuti pikkust kuumutusaega.

Materjalid, mida võib mikrolaineahjus kasutada

Toidunõud	Märkused
Pruunistamisnõu	Järgige tootja juhiseid. Pruunistamisnõu põhi peab olema pöördalusest vähemalt 5 mm (3/16 tolli) kõrgemal. Vale kasutamine võib põhjustada pöördaluse purunemise
Sööginõud	Ainult mikrolaineahju jaoks mõeldud nõud. Järgige tootja juhiseid. Ärge kasutage pragunenud nõusid või selliseid, millel on mõni kild puudu
Klaaspurgid	Eemaldage alati kaas. Kasutage ainult toidu soojendamiseks, kuni see on lihtsalt parajalt soe. Enamik klaaspurke pole kuumuskindlad ja võivad puruneda.
Klaasnõud	Kasutage ainult kuumuskindlaid, ahju jaoks mõeldud klaasnõusid. Veenduge, et nõul poleks metallist äärt. Ärge kasutage pragunenud nõusid või selliseid, millel on mõni kild puudu.
Ahjuküpsetuskotid	Järgige tootja juhiseid. Ärge sulgege metallist sulguriga. Tehke koti sisse lõiked, et aur pääseks välja.
Papptaldrikud ja -topsid	Kasutage ainult lühiajaliseks toiduvalmistamiseks/soojendamiseks. Ärge jätke ahju küpsetamise ajal järelevalveta
Pabersalvrätikud	Kasutage katmiseks toidu soojendamisel ja rasva imamiseks. Kasutage järelevalve all ainult lühiajalisel toiduvalmistamisel
Pärgament	Kasutage kattekihina pritsmete vältimiseks või mähisena aurutamisel.
Plast	Ainult mikrolaineahju jaoks mõeldud nõud. Järgige tootja juhiseid. Nõul peab olema märgis „Lubatud kasutada mikrolaineahjus ^a “. Mõned plastikanumad pehmenevad, kui selles olev toit kuumeneb. Nn ahjukottidesse ja tihedalt suletud kilekottidesse tuleb vastavalt pakendil olevatele juhistele teha lõiked, väikesed augud või jätta tuulutusvõimalus.
Plastpakend	Ainult mikrolaineahju jaoks mõeldud nõud. Kasutage toiduainete katmiseks küpsetamise ajal, et säilitada niiskus. Plastpakend ei tohi toiduainetega kokku puutuda.
Termomeetrid	Ainult mikrolaineahju jaoks lubatud termomeetrid (liha- ja koogitermomeetrid).
Vahtpaber	Kasutage kattena pritsmete vältimiseks ja niiskuse säilitamiseks.

Materjalid, mida võib mikrolaineahjus kasutada

Toidunõud	Märkused
Alumiiniumnõu	Võib põhjustada kaarleeki. Viige toit mikrolaineahju jaoks sobivasse anumasse
Toidukarp metallist käepidemega	Toidukarp metallist käepidemega.
Metallist või metallärisega nõud	Metall kaitseb toitu mikrolainete eest. Metalläär võib põhjustada kaarleeki.
Metallist sulgurid	Võivad põhjustada kaarleeki ja tulekahju ahjus
Paberkotid	Võivad põhjustada tulekahju ahjus
Vahtplast	Vahtplast võib kõrge temperatuuri mõjul sulada või saastada selles sees oleva vedelikku.
Puit	Puit kuivab mikrolaineahjus kasutamisel ja võib lõheneda või puruneda.

AHJU OSADE JA TARVIKUTE NIMETUSED

(Kui seadme ja selle juhendi piltide vahel esineb erinevusi, lähtuge tootel olevatest piltidest.)

Võtke ahi ja kõik materjalid karbist ja ahjuõõnsusest välja.
Teie ahjuga on kaasas järgmised tarvikud:

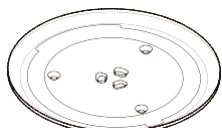

Klaasalus

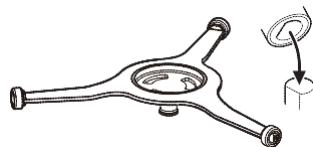

Pöördlaua rõngakoost

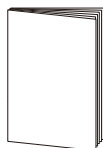

Kasutusjuhend

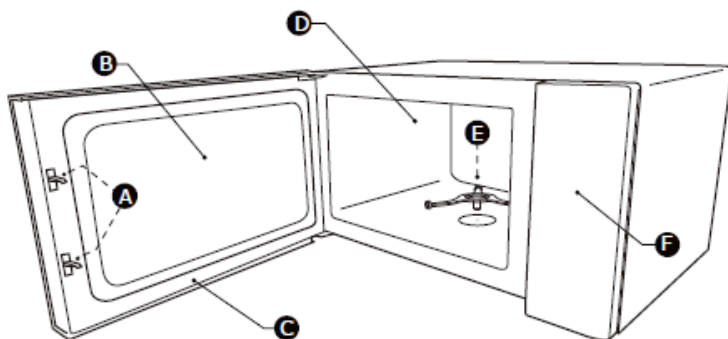

- A) Turvalukusüsteem
- B) Vaatlusaken
- C) Ukse kokkupaneel

- D) Ahjuõõnsus
- E) Pöördlaua rõngakoost
- F) Juhtpaneel

Toiduvalmistamise sektsiooni puhastamine ja pöördaluse paika panemine. Uue seadme paigaldamisel eemaldage kogu pakke- ja transporditeip. Enne seadme esmakordselt toiduvalmistamiseks kasutamist peate pöördaluse õigesti kohale asetama.

Toiduvalmistamise sektsiooni ja tarvikuid tuleb puhastada.

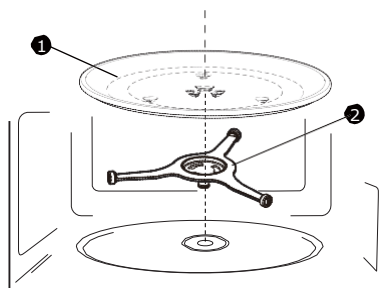

- 1) Klaasalus
- 2) Pöördlaua rõngakoost

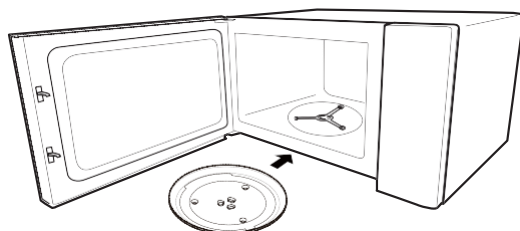

MÄRKUSED.

1. Ärge kunagi kasutage seadet ilma pöördalusega. Veenduge, et see oleks nõuetekohaselt kinnitatud. Pöördlaud võib liikuda päripäeva või vastupäeva.
2. Ärge kunagi pöörake klaasialust tagurpidi. Klaasialust ei tohi kunagi takistada.
3. Küpsetamise ajal tuleb alati kasutada nii klaasialuse kui ka pöördaluse rõngakoostu.
4. Toit ja nõud asetatakse küpsetamiseks alati klaasialusele.
5. Ärge kunagi takistage pöördaluse liikumist.
6. Kui klaasialus või pöördaluse rõngakoost praguneb või puruneb, võtke ühendust lähima volitatud teeninduskeskusega.

Töölauale paigaldamine

Eemaldage kõik pakkematerjalid ja tarvikud.

Kontrollige ahju kahjustuste (nt mõlgid või katkine uks) suhtes. Ärge paigaldage, kui ahi on viga saanud.

Kapp: eemaldage mikrolaineahju korpusele kaitsekiile. Ärge eemaldage magnetroni kaitsemiseks ahju õõnsusesse kinnitatud lainejuhi katet.

1. Valige sile pind, kus on piisavalt vaba ruumi sisselaske- ja/või väljalaskeavade jaoks.

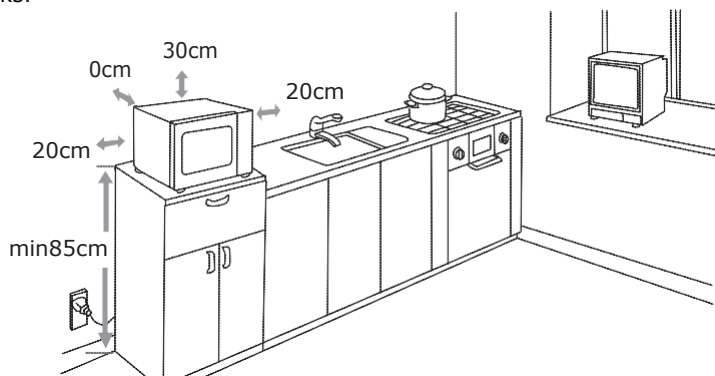

- (1) Minimaalne paigalduskõrgus on 85 cm.
- (2) Seadme tagumine pind tuleb asetada vastu seina.
Jätke vähemalt 30 cm vaba ruumi ahju kohale. Ahju ja külgnevate seinte vahele peab jääma vähemalt 20 cm.
- (3) Ärge eemaldage jalgu ahju põhjalt.
- (4) Sisselaske- ja/või väljalaskeavade blokeerimine võib ahju kahjustada.
- (5) Asetage ahi raadiotest ja telerist võimalikult kaugemale.

Mikrolaineahju kasutamine võib häirida teie raadio- või telesidet.

2. Ühendage ahi tavalisse pistikupessa.

Veenduge, et pinge ja sagedus oleksid samad, mis pinge ja sagedus nimisildil.

HOIATUS: Ärge paigaldage ahju pliidiplaadi või muu soojust tootva seadme kohale. Kui ahi paigaldatakse soojusallika lähedusse või kohale, võib ahi saada kahjustusi ja garantii kaotab kehtivuse.

Ligipääsetav pind võib
töötamise ajal olla kuum.



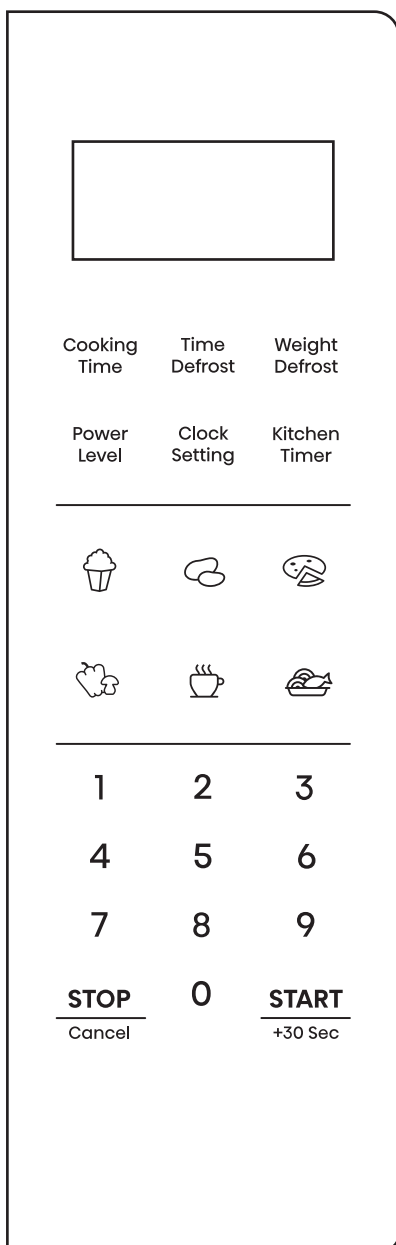

Kella seadistamine

1. Vajutage üks kord nuppu „Clock Setting“ (kella seaded), mille järel kuvatakse „00:00“.
2. Soovitud aja seadistamiseks vajutage numbriklahve. Näide. Kella seadmiseks 12:10-le vajutage kordamööda „1,2,1,0“.
3. Vajutage kinnitamiseks nuppu „Clock Setting“ (kella seaded). Kell on seadistatud.

Märkused.

- 1) Kella lähtestamiseks korrake samme 1 kuni 3.
- 1) Kellal on 12-tunnine ekraan. Kui kella ei ole seadistatud, siis see seadme sisselülitamisel ei tööta.

Köögitaimeri seadistamine

1. Vajutage üks kord nuppu „Kitchen Timer“ (köögitaimer), mille järel kuvatakse „00:00“.
2. Soovitud aja seadistamiseks vajutage numbriklahve. Maksimaalne ajaväärtus on „99:99“.
3. Kinnitamiseks vajutage nuppu „START/+30SEC“. Taimer hakkab loendama.

Märkused.

- 1) Köögitaimer erineb 12-tunnisest süsteemist, köögitaimer on taimer.
- 1) Teisi programme ei saa köögitaimeri ajal seadistada.

11 power levels are available.

Võimsus	100%	90%	80%	70%	60%	50%	40%	30%	20%	10%	0%
Ekraan	PL10	PL9	PL8	PL7	PL6	PL5	PL4	PL3	PL2	PL1	PL0

Mikrolaineahjus toiduvalmistamine

1. Vajutage üks kord nuppu „Cooking time“ (toiduvalmistamise aeg), mille järel kuvatakse „00:00“.
2. Toiduvalmistamise saja seadistamiseks vajutage numbriklahve. Maksimaalne ajaväärtus on „99:99“.
3. Vajutage üks kord nuppu „Power Level“ (võimsustase), mille järel kuvatakse „PL10“.
4. Soovitud võimsustaseme seadistamiseks vajutage numbriklahve. Saadaval on 11 võimsustaset.
5. Toiduvalmistamise alustamiseks vajutage nuppu „START/+30Sec“.

Märkused.

- 1) Kui seadistamise ajal vajutatakse nuppu „Stop/Cancel“ (peata/tühista) või kui ühe minuti jooksul ei tehta ühtegi toimingut, on seadistus kehtetu.
- 1) Kui on valitud „PL0“, töötab ahi ventilaatoriga ilma vooluta. Seda taset saate kasutada ahju lõhna eemaldamiseks.

Sulatamine kaalu järgi

1. Vajutage üks kord nuppu „Weight Defrost“ (kaalu järgi sulatamine), mille järel kuvatakse ekraanil „dEF1“.
2. Toidu kaalu seadistamiseks vajutage numbriklahve. Kaaluvahemik on 100~2000g.
3. Sulatamise alustamiseks vajutage nuppu „START/+30Sec“.

Märkus. Kostub helisignaal, mis tuletab meelde, et toitu on vaja sulatamise ajal ümber pöörata. Kui midagi ei tehta, jätkab ahi tööd.

Sulatamine aja järgi

1. Vajutage üks kord nuppu „Time Defrost“ (aja järgi sulatamine), mille järel kuvatakse ekraanil „dEF2“.
2. Soovitud sulatusaja seadistamiseks vajutage numbriklahve. Maksimalne ajaväärtus on „99:99“.
3. Sulatamise alustamiseks vajutage nuppu „START/+30Sec“.

Märkus. Sulatamisvõimsus on PL3 ja seda ei saa muuta.

Mitmeastmeline toiduvalmistamine

Märkused.

- 1) Mitmeastmelise toiduvalmistamise puhul saab seadistada kaks toiduvalmistamise etappi.
- 2) Kui olete seadistanud sulatusfunktsiooni, töötab see esimeses etapis automaatselt.
- 3) Automaatset menüüd ei saa mitmeastmeliseks seadistada.

Näide. Sulatage toitu 5 minutit ja seejärel küpsetage 80% mikrolainevõimsusel 7 minutit.

1. Vajutage üks kord nuppu „Time Defrost“ (aja järgi sulatamine), mille järel kuvatakse ekraanil „dEF2“.
2. Soovitud sulatamisaja viiele minutile seadistamiseks vajutage „5“, „0“ ja „0“.
3. Vajutage üks kord nuppu „Cooking time“ (toiduvalmistamise aeg) ja seejärel „7“, „0“ ja „0“, et seadistada toiduvalmistamise aeg.
4. Vajutage üks kord nuppu „Power Level“ (võimsustase), mille järel kuvatakse „PL10“.
5. Vajutage nuppu „8“, et seada võimsustasemeks PL8.
6. Toiduvalmistamise alustamiseks vajutage nuppu „START/+30Sec“.

Kiire toiduvalmistamine

1. Ooterežiimis numbriklahve 1 kuni 6 vajutades saate kiiresti valida toiduvalmistamise aja vahemikus 1 kuni 6 minutit. Maksimaalne ajaväärtus on „99:99”.
2. Vajutage ooterežiimis „START/+30Sec”, et valmistada toitu 100%-lisel võimsusel 30 sekundi jooksul. Iga sama klahvi vajutus pikendab aega 30 sekundit ja maksimaalne ajaväärtus on „99:99”.

Märkus.

Toiduvalmistamise olekus ja aja järgi sulatamise olekus saab iga kord nupule „START/+30 SEC” vajutamisel pikendada toiduvalmistamisega (välja arvatud kaalu järgi sulatamise ja automaatse menüü funktsiooni puhul)

Vaigistusrežiim

Vaigistusrežiimi aktiveerimiseks:

Vajutage ooterežiimis nuppu „Clock Setting” (kella seaded) ja hoidke seda kolm sekundit all; kuvatakse „OFF” (väljas).

Kui vajutate klahvi, ei tee see häält. Vaigistusrežiimi väljalülitamiseks toimige järgmiselt.

Vajutage vaigistusrežiimis nuppu „Clock Setting” (kella seaded) ja hoidke seda 3 sekundit all; kuvatakse „ON” (sees).







Kostub helisignaal.

Automaatne menüü



1. Press a menu key repeatedly to choose the weight you want to cook.
For example, press “Popcorn ” once and “50” will display.
2. Press “ START/+30Sec ” to start cooking.

Automaatse menüü tabel

Menüü	Kaal	Ekraan	Võimsus
 Popcorn	50 g	50	PL10
	100 g	100	
 Potato	1 (230g)	1	
	2 (460 g)	2	
	3 (690 g)	3	
 Pizza	200 g	200	
	400 g	400	
 Vegetable	200 g	200	
	400 g	400	
 Beverage	1 tass (120 ml)	1	
	2 tassi (240 ml)	2	
	3 tassi (360 ml)	3	
 My Plate	250 g	250	
	350 g	350	
	500 g	500	

Lapseluku funktsioon

Seda funktsiooni saate kasutada selleks, et lapsed ahju kogemata sisse ei lülitaks.

Luku aktiveerimiseks toimige järgmiselt:

Vajutage ooterežiimis nuppu „Stop/Cancel“ (lõpeta/tühista) ja hoidke seda kolm sekundit all.

Kostub pikk piiks ja kuvatakse [_ _ _] .

Luku väljalülitamiseks toimige järgmiselt:

Lukustatud olekus vajutage nuppu „Stop/Cancel“ (lõpeta/tühista) ja hoidke seda kolm sekundit all. Kostub pikk piiks.

Mälufunktsioon

Saate roa seaded mällu salvestada ja neid uuesti kasutada.

1. Mälu protseduuride 1–3 valimiseks vajutage korduvalt nuppu „0“, „1“, „2“ ja „3“ kuvatakse järjekorras.
2. Kui protseduur on seadistatud, vajutage alustamiseks nuppu „START/+ 30Sec“. Muidu aga jätkake seadistamisega.
3. Pärast seadistamise lõpetamist vajutage salvestamiseks üks kord nuppu „START/+30Sec“.

Näide. Seadistage 2. mälu (küpsetage toitu 80%-l mikrolainevõimsusel kolm minutit).

1. Vajutage ooterežiimis kaks korda nuppu „0“.
2. Vajutage üks kord nuppu „Cooking time“ (toiduvalmistamise aeg) ja seejärel vajutage järjest numbriklahve „3“, „0“ ja „0“.
3. Vajutage üks kord nuppu „Power Level“ (võimsustase) ja seejärel vajutage „8“.
4. Seadistuse salvestamiseks vajutage nuppu „START/+30Sec“ ja ekraanil kuvatakse „2“.

Märkused.

- 1) Kui elektrikatkestusi ei esine, siis salvestatakse protseduuri pidevalt.
- 1) Automaatzet menüüd ei saa mälu funktsioonis seadistada.

ECO funktsioon

ECO-režiimi sisenemiseks:

Ooterežiimis sulgege uks ja vajutage üks kord nuppu „Stop/Cancel“ (peata/tühista). Ekraan lülitub välja.

ECO-režiimi tühistamiseks:

ECO-režiimis tühistab suvalise klahvi vajutamine või ukse avamine ja sulgemine toimingu.

Päringufunktsioon

1. Kui kell on seadistatud, kuvatakse toiduvalmistamise olekus nupu „Clock Setting“ (kella seaded) kolme sekundi jooksul vajutamisel hetkeaeg.
2. Mikrolaineahju toiduvalmistamise olekus vajutage võimsustaseme küsimiseks nuppu „Power level“ (võimsustase). Seda kuvatakse kolm sekundit.

TEHNILISED ANDMED

Mudel H23MOBS4HI

Nimipinge.....230V~50 Hz

Mikrolaine sisend.....1400 W

Mikrolaine väljund..... 900 W

ENERGIA TARBIMINE

Tooteteave energiatarbimise ja kohaldatava vähese energiatarbega režiimi jõudmiseks kuluva maksimaalse aja kohta.

Väljas režiim 0.5W

Maksimaalne aeg, mis kulub mikrolaineahju automaatseks jõudmiseks madala võimsusega režiimi või olekusse. 20 minutit

Tavaline	
Mikrolaineahi häirib teleripildi vastuvõttu	Mikrolaineahju töötamise ajal võib raadio ja teleri vastuvõtt olla häiritud. See sarnaneb väikeste elektriseadmete, näiteks mikseri, tolmuimeja ja elektriventilaatori häiretele. See on normaalne.
Ahju tuli on hämar	Mikrolaineahjus madala võimsuse juures küpsetamisel võib ahju tuli hämarduda. See on normaalne.
Uksele koguneb auru, ventilatsiooniavadest tuleb kuumat õhku	Toiduvalmistamisel võib toidust auru tulla. Enamus sellest pääseb välja läbi ventilatsiooniavade. Osa võib siiski koguneda jahedasse kohta, nt ahjuuksele. See on normaalne.
Ahi käivitus kogemata ilma toiduta.	Seadet on keelatud käitada ilma toiduta. See on väga ohtlik.

Probleem	Võimalik põhjus	Lahendus
Ahi ei käivitu.	(1) Toitejuhe pole nõuetekohaselt ühendatud.	Ühendage pistik lahti. Seejärel ühendage see 10 sekundi pärast uuesti.
	(2) Kaitsmed on väljas või kaitselüliti on rakendunud.	Vahetage kaitse välja või lähtestage kaitselüliti (remonditud meie ettevõtte professionaalse personali)
	(3) Probleemid pistikupesaga.	Kontrollige pistikupesade teiste elektriseadmetega.
Ahi ei kuumene.	(4) Uks pole hästi suletud.	Sulgege uks nõuetekohaselt.



Vastavalt elektri- ja elektroonikaseadmete jäätmete (WEEE) direktiivile tuleks elektri- ja elektroonikaseadmete jäätmeid koguda ja töödelda eraldi. Kui teil on tulevikus vaja see toode utiliseerida, ÄRGE visake seda toodet minema koos olmeprügiga. Võimalusel viige see toode elektri- ja elektroonikaromude kogumispunkti.

ENNE KUI HELISTATE HOOLDUSKESKUSESSE

1. Kui ahi ei toimi üldse, ei kuvata ekraanil olevat teavet või kuva kaob:
 - a) kontrollige, kas ahi on kindlalt ühendatud. Kui see nii ei ole, eemaldage pistik pistikupesast, oodake 10 sekundit ja ühendage turvaliselt uuesti;
 - b) kontrollige, et kaitse ei oleks läbi läinud ega peakaitselüliti rakendunud. Kui need näivad töötavat nõuetekohaselt, katsetage pistikupesa mõne teise seadmega.
2. Kui mikrolaineahi ei tööta:
 - a) kontrollige, kas taimer on seadistatud.
 - b) kontrollige, kas uks on turvalukkude sisseseadmiseks kindlalt suletud. Vastasel juhul mikrolaineenergia ahjus ei voola.
Kui ükski ülaltoodust ei paranda olukorda, võtke ühendust lähima volitatud teenindusesindajaga.

Majapidamises kasutatav seade toiduainete ja jookide soojendamiseks elektromagnetilise energia abil, mis on mõeldud kasutamiseks ainult siseruumides.

GARANTII JA TEENINDUS

Kui vajate teavet või kui teil on probleem, siis võtke ühendust oma riigi Hisense klienditeenindusega (telefoninumbri leiате ülemaailmsest garantiibrošüürist). Kui teie riigis ei ole klienditeenindust, minge kohaliku Hisense edasimüüja juurde või võtke ühendust Hisense kodumasinate hooldusosakonnaga.

Ainult isiklikuks kasutamiseks!

Täiendavaid soovitusi mikrolaineahjus küpsetamiseks ja kasulikke nõuandeid leiате veebilehelt:

<http://www.hisense.com>

SOOVIME TEILE PALJU RÕÖMU SELLE SEADME KASUTAMISEL

Hisense
life reimagined

Hyvä asiakas

Onnittelemme sinua hyvän ostoksesi johdosta. Uskomme sinun vakuuttuvan nopeasti tuotteittemme erinomaisesta luotettavuudesta. Laitteen käytön helpottamiseksi liitämme mukaan tämän kattavan käyttöoppaan.

Ohjeiden avulla pääset tutuksi hankkimasi uuden laitteen kanssa. Lue ohjeet huolellisesti, ennen kuin käytät laitetta ensimmäisen kerran.

Varmista kummassakin tapauksessa, että laite on toimitettu vahingoittumattomana. Jos havaitset kuljetusvaurioita, ota yhteys myyntiedustajaamme tai laitteen toimittaneeseen liikkeeseen. Puhelinnumero on kassakuitissa tai pakkausluettelossa.

Toivottavasti sinulla on paljon iloa hankkimastasi uudesta kotitalouskoneesta.

Laite on tarkoitettu kotitalouskäyttöön ruokien ja juomien kuumentamiseksi sähkömagneettista energiaa käyttäen, saa käyttää vain sisätiloissa.

Käyttöohjeet



Lue ohjeet huolellisesti ja säästä ne tulevaa tarvetta varten.

Käyttöohjeet on tarkoitettu laitteen käyttäjälle.

Ohjeissa esitellään laite ja sen käyttötavat. Ohjeet koskevat useita eri laitemalleja, joten niissä saattaa esiintyä kuvauksia toiminnoista, joita ei ole hankkimassasi mallissa.

**VAROTOIMENPITEET MAHDOLLISELLE LIALLISELLE
MIKROAALTOSÄTEILYLLE ALTISTUMISEN VÄLTÄMISEKSI**

- A. Älä yritä käyttää uunia luukun ollessa auki, sillä se voi johtaa haitalliseen mikroaaltosäteilylle altistumiseen. Älä myöskään yritä murtaa tai manipuloida varmistimia.
- B. Älä aseta esineitä uunin etuosan ja luukun väliin, äläkä anna tiivistuspintoihin kerääntyä likaa tai puhdistusaineen jäämiä.
- C. **VAROITUS:** jos laitteen luukku tai luukun tiivisteet ovat vaurioituneet, uunia ei saa käyttää, ennen kuin se on korjattu pätevän henkilön toimesta.

LISÄYS

Jos laitteen puhtaudesta ei pidetä huolta, sen pinta voi kärsiä, mikä voi vaikuttaa laitteen käyttöikään ja johtaa vaaratilanteeseen.

TÄRKEITÄ TURVAOHJEITA

VAROITUS

Vähentääksesi tulipalon, sähköiskun, henkilövahinkojen tai liialliselle mikroaaltouunisäteilylle altistumisen riskiä laitetta käyttäessäsi noudata seuraavia perusvaroitimenpiteitä:

- Luo erityiset: "VAROITIMENPITEET MAHDOLLISELLE LIIALLISELLE MIKROAALTOSÄTEILYLLE ALTISTUMISEN VÄLTÄMISEKSI" ja noudata niitä.
- Tätä laitetta voivat käyttää 8-vuotiaat tai vanhemmat lapset sekä henkilöt, joiden fyysiset, aistitoimintoihin liittyvät tai henkiset kyvyt ovat heikentyneet tai joilla ei ole riittävästi kokemusta tai tietämystä, heidän turvallisuudestaan vastaavan henkilön valvonnassa tai jos heitä on opastettu laitteen turvallisessa käytössä ja he ymmärtävät siihen liittyvät vaarat. Lapset eivät saa leikkiä laitteella. Lapset eivät saa suorittaa puhdistukseen tai huoltoon liittyviä töitä ilman valvontaa.
- Pidä laite ja sen johto alle 8-vuotiaiden lasten ulottumattomissa.
- Jos virtajohto on vaurioitunut, se on vaihdettava valmistajan, sen valtuuttaman huoltoyrityksen tai vastaavan pätevän henkilön toimesta vaarojen välttämiseksi.
- VAROITUS: Varmista ennen lampun vaihtamista, että laite on sammutettu, jotta välttyä mahdolliselta sähköiskulta.
- VAROITUS: Muiden kuin pätevien henkilöiden on vaarallista suorittaa huolto- tai korjaustoimenpiteitä, joihin liittyy mikroaaltoenergialle altistumiselta suojaavan kannen irrottaminen.
- VAROITUS: Nestettä tai muita ruokia ei saa kuumentaa tiiviissä tölkeissä, sillä ne voivat räjähtää.
- Kun kuumennat ruokaa, joka on muovi- tai paperiastioissa, pidä uunia silmällä mahdollisen tuleen syttymisen varalta.
- Käytä vain mikroaaltouunikäyttöön soveltuvia keittiövälineitä.
- Jos laitteesta tulee savua, sammuta uuni tai irrota virtajohto pistorasiasta ja pidä luukku suljettuna, jotta mahdolliset liekit tukahtuvat.
- Juomien kuumentaminen mikroaaltouunissa voi johtaa myöhästyneeseen ryöpsähtävään kiehumiseen. Tästä syystä astiaa käsiteltäessä tulee olla varovainen.
- Pienten lasten tuttipullojen ja ruokapurkkien sisältö on sekoitettava tai ravistettava, ja niiden lämpötila on tarkastettava ennen syöttämistä, jotta lapsi ei saa palovammoja.
- Kuorellisia ja kokonaisia kovaksi keitettyjä kananmunia ei saa kuumentaa mikroaaltouuneissa, sillä ne voivat räjähtää myös mikroaaltouunissa lämmittämisen jälkeen.
- Uuni on puhdistettava säännöllisesti ja kaikki ruoanjäämät on poistettava.

- Jos uunia ei pidetä puhtaana, seurauksena saattaa olla pinnan vioittuminen, mikä puolestaan saattaa lyhentää laitteen käyttöikää ja aiheuttaa mahdollisesti myös vaaratilanteita.
- Laitetta ei saa asentaa koristeoven taakse ylikuumenemisen välttämiseksi. (Tämä ei koske koristeovella varustettuja laitteita.)
- Käytä vain tälle uunille suositeltua paistomittaria. (Uunien kohdalla, joissa on mahdollisuus käyttää paistomittaria.)
- Mikroaaltouunia ei saa asentaa kalusteisiin, ellei sitä ole testattu kalusteissa käytettäväksi.
- Koristeoven on oltava auki mikroaaltouunia käytettäessä. (Koskee koristeovella varustettuja uuneja.)
- Tämä laite on tarkoitettu käytettäväksi kotitalouksissa ja vastaavissa ympäristöissä, kuten:
 - henkilökunnan keittiöissä kaupoissa, toimistoissa ja muissa työympäristöissä
 - asiakkaiden käyttöön hotelleissa, motelleissa ja muissa asumistyyppisissä ympäristöissä
 - maataloissa
 - aamiaismajoitustyyppisissä ympäristöissä.
- Mikroaaltouuni on tarkoitettu ruokien ja juomien lämmittämiseen. Elintarvikkeiden tai vaatteiden kuivaamisesta sekä lämmitystyynyjen, tossujen, pesusienten, kosteiden liinojen ja vastaavien lämmittämisestä voi olla seurauksena loukkaantumis-, syttymis- ja tulipalon vaara.
- Mikroaaltouunissa ei saa käyttää metallisia ruoka- ja juoma-astioita kypsennyksen aikana.
- Laitetta ei tule puhdistaa höyrypesurilla.
- Laite on tarkoitettu käytettäväksi vapaasti seisovana.
- Laitteen takaseinä on asetettava seinän viereen.

LUE HUOLELLISESTI JA SÄILYTÄ TULEVAA TARVETTA VARTEN

VAIN KOTITALOUSKÄYTTÖÖN (EI KAUPALLISEEN KÄYTTÖÖN)

ASIANMUKAINEN MAADOITUS HENKILÖIDEN LOUKKAANTUMISRISKIN VÄLTÄMISEKSI

VAARA

Sähköiskun vaara

Laitteen sisäisten osien koskettaminen voi johtaa vakavaan loukkaantumiseen tai kuolemaan. Älä pura laitetta.

VAROITUS

Sähköiskun vaara

Epäasianmukainen maadoitus voi johtaa sähköiskuun. Älä liitä laitetta pistorasiaan ennen kuin se on asennettu ja maadoitettu asianmukaisesti.

Tämä laite on maadoitettava. Oikosulun sattuessa maadoitus alentaa sähköiskun vaaraa tarjoamalla sähkövirralle pakojohtimen.

Laite on varustettu maadoituspistokkeen sisältävällä maadoitusjohdolla. Pistoke on liitettävä asianmukaisesti asennettuun ja maadoitettuun pistorasiaan.

Ota yhteyttä pätevään sähköasentajaan tai huoltoon, jos et ymmärrä maadoitusohjeita täysin tai jos olet epävarma siitä, onko laite maadoitettu oikein.

Jos on tarpeen käyttää jatkojohtoa, käytä vain 3-johtimista jatkojohtoa.

1. Toimitukseen kuuluu lyhyt virtajohto, joka vähentää pidempään johtoon takertumisesta tai kompastumisesta aiheutuvia riskejä.
2. Jos käytössä on pitkän johdon sarja tai jatkojohto:
 - 1). Johtosarjaan tai jatkojohtoon merkityn sähköluokituksen tulee olla vähintään yhtä suuri kuin laitteen sähköluokitus.
 - 2). Jatkojohdon on oltava maadoitettu 3-johtiminen johto.
 - 3). Pitkä johto on sijoitettava siten, että se ei pääse roikkumaan työtason tai pöydän yli, missä lapset voivat vetää siitä tai missä siihen voi kompastua vahingossa.

PUHDISTUS

Varmista, että laite on irrotettu verkkovirrasta.

- Puhdista uuni sisäpuoli käytön jälkeen kosteahkolla liinalla.
- Puhdista tarvikkeet tavalliseen tapaan pesuainevedellä.
- Luukun kehys ja tiiviste sekä viereiset osat on puhdistettava huolellisesti kostealla liinalla, kun ne ovat likaisia.
- Älä käytä hankaavia puhdistusaineita tai teräviä metalliraaputtimia uuninluukun lasin puhdistukseen, sillä ne saattavat naarmuttaa pintaa ja rikkoa lasin.
- Puhdistusvinkki helpottamaan uunin sisäseinien, joihin kypsennettävä ruoka voi koskea, puhdistamista: Laita astiaan puolikas sitruuna, lisää 300 ml (puoli pinttia) vettä ja kuumenna mikroaaltouunissa 100 %:n teholla 10 minuuttia. Pyyhi uuni puhtaaksi pehmeällä, kuivalla liinalla.

KEITTIÖVÄLINEET

HUOMIO

Henkilöiden loukkaantumisvaara

Muiden kuin pätevien henkilöiden on vaarallista suorittaa huolto- tai korjaustoimenpiteitä, joihin liittyy mikroaaltoenergialle altistumiselta suojaavan kannen irrottaminen. Katso ohjeet kohdasta "Materiaalit, joita voi käyttää mikroaaltouunissa tai joita on vältettävä mikroaaltouunissa". Tiettyjä ei-metalliset välineitä ei ehkä ole turvallista käyttää mikroaaltouunissa. Jos olet epävarma, voit testata kyseistä välinettä alla olevan menettelyn mukaisesti.

Keittiövälinetesti:

- Täytä mikroaaltouuninkestävään astiaan 1 kupillinen kylmää vettä (250 ml) ja laita kyseinen väline sinne.
- Kypsennä maksimaalisella teholla 1 minuutin ajan.
- Kokeile välinettä varovaisesti. Jos väline on lämmin, älä käytä sitä mikroaaltokypsennykseen.
- Älä ylitä 1 minuutin kypsennysaikaa.

MATERIAALIT, JOITA VOI KÄYTTÄÄ MIKROAALTOUNISSA

Keittiövälineet	Huomautukset
Ruskistusastia	Noudata valmistajan ohjeita. Ruskistusastian pohjan on oltava vähintään 3/16 tuumaa (5 mm) pyöriävän alustan yläpuolella. Epäasianmukaisesta käytöstä voi olla seurauksena pyöriävän alustan rikkoutuminen.
Ruokailuastiat	Vain mikroaaltouunin kestävät. Noudata valmistajan ohjeita. Älä käytä murtuneita tai lohjenneita astioita.
Lasipurkit	Poista aina kansi. Käytä ainoastaan ruoan lämmittämiseen, kunnes ne ovat juuri ja juuri lämpimiä. Useimmat lasipurkit eivät kestä kuumuutta ja voivat särkyä.
Lasiastiat	Ainoastaan kuumuutta kestävät uuniastiat. Varmista, ettei niissä ole metallireunusta. Älä käytä murtuneita tai lohjenneita astioita.
Uunikäyttöön tarkoitetut paistopussit	Noudata valmistajan ohjeita. Älä sulje metallisulkimella. Tee pussiin reikiä, joista höyry pääsee ulos.
Paperilautaset ja -mukit	Käytä ainoastaan lyhytaikaiseen kypsennykseen/lämmitykseen. Älä jätä ilman valvontaa kypsennyksen aikana.
Paperipyhkeet	Käytä ruoan peittämiseen lämmitettäessä ja rasvan imeyttämiseen. Käytä valvonnan alaisena ja vain lyhyen aikaa.
Leivinpaperi	Käytä suojana roiskumisen estämiseksi tai kääreenä höyryttämistä varten.
Muovi	Vain mikroaaltouunin kestävät. Noudata valmistajan ohjeita. Astioissa tulee olla merkintä "mikroaaltouunin kestävä". Jotkut muoviasiat pehmenevät, kun niissä oleva ruoka kuumenee. "Keittopusseihin" ja tiiviisti suljettuihin muovipusseihin on tehtävä viilto, reikä tai ilmanvaihtoaukko pakkauksen ohjeiden mukaisesti.
Muovikelmu	Vain mikroaaltouunin kestävät. Käytä ruoan peittämiseen kypsennyksen aikana, jotta kosteus ei pääse haihtumaan. Älä anna muovikelmun koskettaa ruokaa.
Lämpömittarit	Vain mikroaaltouunin kestävät (liha- ja makeislämpömittarit).
Vahapaperi	Käytä suojana roiskumisen estämiseksi ja ruoan kosteuden säilyttämiseksi.

MATERIAALIT, JOITA ON VÄLTETTÄVÄ KÄYTTÄÄ MIKROAALTOUNISSA

Keittiövälineet	Huomautukset
Alumiinitarjotin	Voi aiheuttaa kipinöintiä. Siirrä ruoka mikroaaltouunin kestäväan astiaan. Metallikahvalla varustetut ruokapakkaukset voivat aiheuttaa kipinöintiä. Siirrä ruoka mikroaaltouunin kestäväan astiaan.
Metalliset tai metallipäällysteiset välineet	Metalli estää mikroaalloja pääsemästä ruokaan. Metallireunus voi aiheuttaa kipinöintiä.
Metalliset nippusiteet	Voivat aiheuttaa kipinöintiä ja aiheuttaa palon syttymisen uuniin. Paperipussit voivat syttyä palamaan uunissa.
Vaahtomuovi	Muovivahto voi sulaa tai turmella sisällä olevan nesteen altistuessaan korkealle lämpötilalle.
Puu	Puu kuivuu mikroaaltounissa ja voi haljeta tai murtua.

UUNIN OSIEN JA TARVIKKEIDEN NIMET

(Jos laitteen ja tämän käyttöoppaan kuvien välillä on eroja, tuote on ensisijainen.)

Poista uuni ja kaikki materiaalit pakkauksesta, poista myös uunin sisällä olevat materiaalit.

Uunin mukana toimitetaan seuraavat tarvikkeet:



Lasilautanen



Pyörivä rengas



Käyttöohje

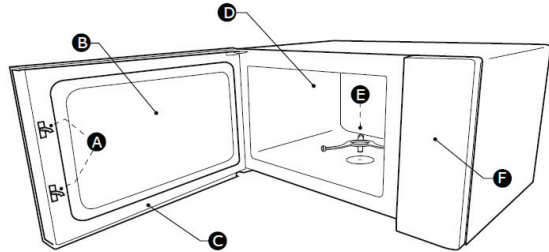

A) Turvalukitusjärjestelmä

B) Tarkkailuikkuna

C) Luukku

D) Uunin sisäpuoli

E) Pyörivä rengas/alusta

F) Ohjauspaneeli

Uunin sisäosan puhdistaminen ja pyörivän alustan asettaminen paikalleen.

Jos asennat laitteen ensimmäistä kertaa, varmista että kaikki pakkausmateriaali ja teipit on poistettu sen sisältä.

Ennen kuin voit kypsentää ruokaa ensimmäistä kertaa, sinun on asetettava pyörivä alusta asianmukaisesti paikalleen.

Sinun on puhdistettava uunin sisäpuoli ja tarvikkeet.

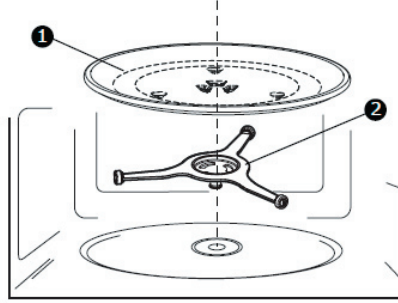

- 1) Lasilautanen
- 2) Pyörivä rengas/alusta

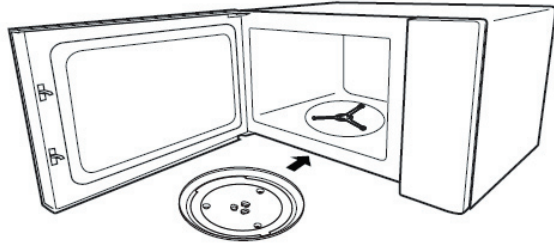

TÄRKEÄÄ:

1. Älä milloinkaan käytä laitetta ilman pyörivää alustaa. Varmista, että se on kiinnittynyt asianmukaisesti paikalleen. Pyörivä alusta voi pyöriä myötä- tai vastapäivään.
2. Älä milloinkaan aseta lasilautasta ylösalaisin Lasilautasen liikettä ei saa milloinkaan estää.
3. Sekä lasilautasta että pyörivää rengasta on aina käytettävä kypsennyksen aikana.
4. Ruoka ja ruokaa sisältävät astiat on aina asetettava lasilautasen päälle kypsentämisen ajaksi.
5. Älä milloinkaan estä pyörivän alustan liikettä.
6. Jos lasilautanen tai pyörivä rengas halkeaa tai rikkoutuu, ota yhteyttä lähimpään valtuutettuun huoltoliikkeeseen.

Asennus työtasolle

Poista koko pakkausmateriaali ja tarvikkeet

Tarkista uuni vaurioiden, kuten kolhujen tai rikkoutuneen luukun varalta.

Älä asenna uunia, jos se on vaurioitunut.

Kaluste: Poista mikroaaltouunin pinnassa oleva suojakalvo.

Älä poista aaltoputken suojusta, joka on kiinnitetty uunin sisälle magnetronin suojaamiseksi.

ASENNUS

1. Valitse tasainen pinta, jolla on riittävästi vapaata tilaa ilmanotto- ja/tai poistoaukoille.

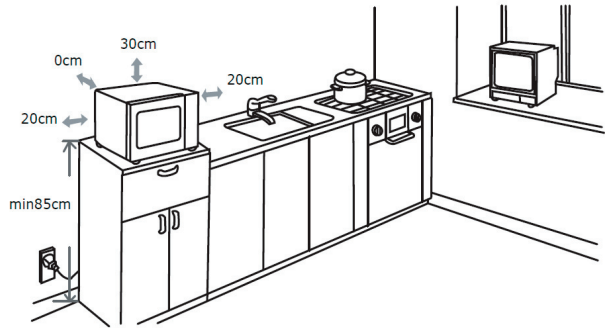

- (1) Vähimmäisasennuskorkeus on 85 cm.
 - (2) Laitteen takaseinä on asetettava seinän viereen. Jätä uunin päälle vähintään 30 cm tyhjää tilaa. Uunin ja viereisten seinien väliin on jätettävä vähintään 20 cm väli.
 - (3) Älä poista uunin pohjassa olevia jalkoja.
 - (4) Ilmanotto- ja/tai poistoaukkojen tukkiminen voi vahingoittaa uunia.
 - (5) Sijoita uuni mahdollisimman kauaksi radioista ja TV:stä. Mikroaaltouunin käyttö voi aiheuttaa häiriöitä radion tai television toimintaan.
2. Liitä uunin pistoke tavanomaiseen kotitalouspistorasiaan. Varmista, että jännite ja taajuus ovat samat kuin arvokilpeen merkitty jännite ja taajuus.

VAROITUS: Älä asenna uunia liedien tai muun lämpöä tuottavan laitteen päälle. Jos uuni asennetaan lämmönlähteen lähelle tai yläpuolelle, se voi vaurioitua, ja seurauksena olisi myös takuun raukeaminen.

Laitteen koskettavissa olevat pinnat kuumentuvat käytön aikana.



OHJAUSPANEELI



Cooking Time	Time Defrost	Weight Defrost
-----------------	-----------------	-------------------

Power Level	Clock Setting	Kitchen Timer
----------------	------------------	------------------



1

2

3

4

5

6

7

8

9

STOP

0

START

Cancel

+30 Sec

KÄYTTÖ

Kellon asettaminen

1. Paina kerran "Clock Setting" (kellon asetus) -painiketta, näyttöön ilmestyy "00:00".
2. Aseta aika numeronäppäimillä.
Esimerkki: Jos haluat asettaa kellonajaksi 12:10, paina peräkkäin painikkeita "1, 2, 1, 0".
3. Vahvasta painamalla "Clock Setting" (kellon asetus) -painiketta. Kellonaika on asetettu.

Huomaa:

- 1) Toista vaiheet 1–3 kellonajan nollaamiseksi.
- 2) Kellossa on 12 tunnin näyttö. Jos kellonaikaa ei ole asetettu, laite ei toimi, vaikka virta kytketään päälle.

Keittiöajastimen asettaminen

1. Paina kerran "Kitchen Timer" (keittiöajastin) -painiketta, näyttöön ilmestyy "00:00".
2. Aseta haluttu aika numeronäppäimillä. Ajastimen suurin asetettavissa oleva aika on "99:99".
3. Vahvasta asetus painamalla "START/+30Sec." (käynnistä/+30s). Ajastimen aika alkaa kulua.

Huomaa:

- 1) Keittiöajastin eroaa 12 tunnin järjestelmästä. Keittiöajastin on ajastin.
- 2) Muita ohjelmia ei voida asettaa keittiöajastimen ollessa toiminnassa.

Mikroaalto-uunikypsennys

Käytettävissä on 11 tehotasoa.

Taso	11	10	9	8	7	6	5	4	3	2	1
Teho	100%	90%	80%	70%	60%	50%	40%	30%	20%	10%	0%
Näyttö	PL10	PL9	PL8	PL7	PL6	PL5	PL4	PL3	PL2	PL1	PL0

1. Paina kerran "Cooking Time" (kypsennysaika) -painiketta, näyttöön ilmestyy "00:00".
2. Aseta kypsennysaika numeronäppäimillä. Ajastimen suurin asetettavissa oleva aika on "99:99".
3. Paina kerran "Power Level" (tehotaso) -painiketta, näyttöön ilmestyy "PL10".
4. Aseta tehotaso numeronäppäimillä. Kaikki 11 tehotasoa ovat käytettävissä.
5. Paina "START/+30Sec." (käynnistä/+30s) kypsennyksen aloittamiseksi.

Huomaa:

- 1) Jos asetusprosessin aikana painetaan "STOP/Cancel" (pysäytä/peruuta) -painiketta tai mitään ei tehdä 1 minuuttiin, asetus on mitätön.
- 2) Jos valitset asetuksen "PL0", ainoastaan puhallin toimii, ilman mikroaaltotehoa. Voit käyttää tätä tasoa hajun poistamiseen uunista.

Sulatus painon mukaan

1. Paina kerran "Weight Defrost" (sulatus painon mukaan) -painiketta, näyttöön ilmestyy "dEF1".
2. Aseta ruoan paino numeronäppäimillä. Painoalue on 100-2000g.
3. Paina "START/+30Sec." (käynnistä/+30s) sulatuksen aloittamiseksi.

Huomaa:

Laite antaa äänimerkin muistutukseksi siitä, että ruoka on käännettävä

sulatuksen aikana.

Jos et tee mitään, uunin toiminta jatkuu.

Sulatus ajan mukaan

1. Paina kerran "Time Defrost" (sulatus ajan mukaan) -painiketta, näyttöön ilmestyy "dEF2".
2. Aseta haluttu sulatusaika numeronäppäimillä. Suurin asetettavissa oleva aika on "99:99".
3. Paina "START/+30Sec." (käynnistä/+30s) sulatuksen aloittamiseksi.

Huomaa:

Oletustehotaso on PL3, eikä sitä voi muuttaa.

Monivaiheinen kypsennys

Tärkeää:

- 1) Monivaiheisessa kypsennyksessä voidaan asettaa kaksi kypsennysvaihetta.
- 2) Jos asetat sulatustoiminnon, siitä tulee automaattisesti ensimmäinen vaihe.
- 3) Automaattiatferiaa ei voida asettaa yhdeksi monivaiheisen kypsennyksen vaiheeksi.

Esimerkki: Ruoan sulattaminen 5 minuutin ajan ja sen jälkeen kypsennys mikroaalloilla 80 % teholla 7 minuutin ajan.

1. Paina kerran "Time Defrost" (sulatus ajan mukaan) -painiketta, ja näyttöön ilmestyy "dEF2".
2. Paina "5", "0" ja "0" asettaaksesi sulatusajaksi 5 minuuttia.
3. Paina kerran "Cooking Time" (kypsennysaika) -painiketta ja sen jälkeen "7", "0" ja "0" kypsennysajan asettamiseksi.
4. Paina kerran "Power Level" (tehotaso) -painiketta, ja näyttöön ilmestyy "PL10".
5. Paina "8" tehotason PL8 asettamiseksi.
6. Paina "START/+30Sec." (käynnistä/+30s) kypsennyksen aloittamiseksi.

Pikakypsennys

1. Kun painat numeronäppäimiä 1–6 valmiustilassa, voit valita nopeasti 1–6 minuutin kypsennysajan tehotasolla PL10. Suurin asetettavissa oleva aika on "99:99".
2. Paina "START/+30Sec." (käynnistä/30s) kypsentääksesi ruokaa 100 % tehotasolla 30 sekuntia. Jokainen painikkeen painallus lisää aikaa 30 sekunnilla, ja suurin asetettavissa oleva aika on "99:99".

Huomaa:

Kypsennystilassa voit pidentää kypsennysaikaa jokaisella "START/+30Sec." -painikkeen painalluksella (lukuun ottamatta toimintoja sulatus painon mukaan ja automaattiatERIA).

Mykistystila

Mykistykseen aktivointi:

Paina "Clock Setting" (kellon asetus) -painiketta valmiustilassa kolmen sekunnin ajan; näyttöön ilmestyy "oFF". Kun painat painiketta, ei kuulu ääntä.

Mykistykseen deaktivointi:

Paina "Clock Setting" (kellon asetus) -painiketta mykistystilassa kolmen sekunnin ajan, näyttöön ilmestyy "on". Äänimerkki kuuluu jälleen.

AutomaattiatERIA

1. Paina ateriapainiketta useamman kerran valitaksesi painon, jonka haluat kypsentää. Paina esimerkiksi kerran "Popcorn", ja näyttöön ilmestyy "50".
2. Paina "START/+30Sec." (käynnistä/+30s) kypsennyksen aloittamiseksi.

Valikko	Paino	Näyttö	Teho
Popcorn	50 g	50	PL10
	100 g	100	
Perunat	1 (230 g)	1	
	2 (460 g)	2	
	3 (690 g)	3	
Pizza	200 g	200	
	400 g	400	
Vihannekset	200 g	200	
	400 g	400	
Juomat	1 kuppi (120 ml)	1	
	2 kuppia (240 ml)	2	
	3 kuppia (360 ml)	3	
Oma ateria	250 g	250	
	350 g	350	
	500 g	500	

ENERGIANKULUTUS

Tuotetiedot virrankulutuksesta ja enimmäisajasta, joka kuluu sovellettavan virransäästötilan saavuttamiseen.

Pois päältä -tila

0.5W

Enimmäisaika, jonka mikroaaltouuni tarvitsee saavuttaakseen automaattisesti sovellettavan 20 minuuttia alhaisen virrankulutuksen tilan tai tilan.

VIANETSINTÄ

Normaalia	
Mikroaaltouuni aiheuttaa häiriötä television toimintaan	Radion ja television toiminnassa voi esiintyä häiriötä, kun mikroaaltouuni on käynnissä. Häiriöt ovat samanlaisia kuin pienten sähkölaitteiden, kuten sekoittimen, pölynimurin ja sähkötuulettimen, häiriöt. Tämä on normaalia.
Uunin valon himmentyminen	Alhaisen tehon mikroaaltokypsennyksessä uunin valo voi himmentyä. Tämä on normaalia.
Höyry kertyminen luukuun, kuuman ilman purkautuminen ilmanvaihtoaukoista	Ruoasta voi nousta höyryä kypsennyksen aikana. Suurin osa siitä poistuu ilmanvaihtoaukoista. Mutta osa voi kerääntyä viileään paikkaan, kuten uunin luukkuun. Tämä on normaalia.
Uuni käynnistyi vahingossa ilman että siellä on ruokaa.	Uunin käyttäminen ilman ruokaa on kiellettyä. Se on hyvin vaarallista.

Ongelma	Mahdollinen syy	Korjausohje
Uuni ei käynnisty.	(1). Virtajohtoa ei ole liitetty kunnolla pistorasiaan.	Irrota pistoke pistorasiasta. Liitä se takaisin 10 sekunnin kuluttua.
	(2). Sulake palaa tai pääkatkaisin laukeaa.	Vaihda sulake tai nollaa pääkatkaisin (korjauksen saa suorittaa vainyrityksen ammattihenkilöstö)
	(3). Pistorasia ei toimi.	Testaa pistorasiaa toisilla sähkölaitteilla.
Uuni ei kuumene.	(4). Luukku ei ole suljettu kunnolla.	Sulje luukku oikein.



Sähkö- ja elektroniikkalaiteromua (WEEE) koskevan direktiivin mukaan sähkö- ja elektroniikkalaiteromu on kerättävä ja käsiteltävä erikseen. Jos sinun on joskus tulevaisuudessa hävitettävä tämä tuote, ÄLÄ hävitä sitä kotitalousjätteen mukana. Toimita tuote sähkö- ja elektroniikkalaiteromun keräyspaikkaan.

ENNEN KUIN OTAT YHTEYTTÄ HUOLTOON

1. Mikäli uuni ei toimi lainkaan, näytön tiedot eivät näy tai näyttö häviää:

- Varmista, että uunin johto on kytketty asianmukaisesti verkkovirtaan. Jos näin ei ole, irrota pistoke pistorasiasta, odota 10 sekuntia ja kytke se uudelleen tiukasti.
- Tarkasta, onko piirin sulake palanut tai pääkatkaisin lauennut. Jos nämä näyttävät toimivan kunnolla, testaa pistorasia toisella laitteella.

Jos mikroaaltouuni ei toimi:

- Tarkista, onko ajastin asetettu.
- Tarkista, että luukku on kunnolla kiinni, niin että turvalukitus kytkettyy päälle. Muutoin mikroaaltoenergia ei virtaa uuniin.

Jollei mikään edellä oleva korjaa tilannetta, ota yhteyttä lähimpään valtuutettuun huoltoon. Laitte on tarkoitettu kotitalouskäyttöön ruokien ja juomien kuumentamiseksi sähkömagneettista energiaa käyttäen, saa käyttää vain sisätiloissa.

TAKUU JA HUOLTO

Jos tarvitset tietoja, tai jos sinulla on ongelma, ota yhteyttä Hisensen maassasi sijaitsevaan asiakaspalvelukeskukseen (löydät sen puhelinnumeron maailmanlaajuisesta takuulehtisestä). Jos maassasi ei ole asiakaspalvelukeskusta, käy paikallisen Hisense-kauppiasi luona tai ota yhteyttä Hisense-kotitalouslaitteiden huolto-osastoon.

Vain yksityiseen käyttöön!

Lisää suosituksia mikroaaltokypsennyksestä ja hyödyllisiä neuvoja löytyy verkkosivulta:

<http://www.hisense.com>

TOIVOTTAA MIELLYTTÄVIÄ HETKIÄ LAITTEEN PARISSA

Hisense

life reimagined

KEDVES VÁSÁRLÓNK!

Őszintén köszönjük a vásárlást! Hisszük, hogy hamarosan számos bizonyítékot talál majd arra, hogy valóban megbízhat termékeinkben. A készülék használatának megkönnyítése érdekében mellékeljük ezt az átfogó használati útmutatót.

Az útmutató segítségére kell hogy legyen új készüléke megismerésében. Kérjük, olvassa át figyelmesen a készülék első használata előtt.

Minden esetben győződjön meg arról, hogy a készüléket sértetlenül szállították ki Önnek. Ha szállítási sérülést észlel, forduljon az értékesítőhöz vagy a regionális raktárhoz, ahonnan a terméket kiszállították. A telefonszámot a számlán vagy a szállítólevélen találhatja meg.

Sok örömet kívánunk Önnek új háztartási készülékéhez.



Háztartásban történő használatra, élelmiszerek és italok elektromágneses energiával való melegítésére szolgáló készülék, kizárólag beltéri használatra.

HASZNÁLATI ÚTMUTATÓ

Ez az útmutató a felhasználónak szól, a sütőt és annak használatát ismerteti. Különböző típusú készülékekre is vonatkozik, ezért előfordulhat, hogy olyan funkciók leírását is megtalálja benne, amelyek az Ön készülékére nem vonatkoznak.

- (a) Ne próbálja a sütőt nyitott ajtóval működtetni, mert ez káros mikrohullámú energiának való kitettséget okozhat. Fontos, hogy ne törje le és ne alakítsa át a biztonsági zárat.
- (b) Ne helyezzen semmilyen tárgyat a sütő előlapja és az ajtó közé, és ne hagyja, hogy szennyeződés vagy tisztítószer-maradványok gyűljenek fel a tömítőfelületeken.
- (c) FIGYELMEZTETÉS: Ha az ajtó vagy az ajtótömítések megsérültek, a sütőt nem szabad addig üzemeltetni, amíg egy hozzáértő személy meg nem javította.

KIEGÉSZÍTÉS

Ha a készüléket nem tartják megfelelően tisztán, a felülete károsodhat, ami befolyásolhatja a készülék élettartamát, és veszélyes helyzethez vezethet.

FIGYELMEZTETÉS

A tűz, áramütés, személyi sérülések vagy a túlzott mikrohullámú energiának való kitettség kockázatának csökkentése érdekében a készülék használata közben tartsa be az alapvető óvintézkedéseket, beleértve a következőket:

- Olvassa el és kövesse az "ÓVINTÉZKEDÉSEK A MIKROHULLÁMÚ ENERGIÁNAK VALÓ TÚLZOTT KITETTSÉG MEGELŐZÉSÉRE" részt".
- Ezt a készüléket akkor használhatják 8 évesnél idősebb gyerekek, valamint csökkent fizikális, érzékszervi vagy mentális képességekkel rendelkezők, illetve megfelelő tapasztalattal és tudással nem bíró személyek, ha felügyeletük biztosított vagy útmutatást kaptak a készülék biztonságos használatáról és megértették az ezzel járó veszélyeket. A gyerekek nem szabad, hogy játszanak a készülékkel. A készülék tisztítását és felhasználói karbantartását nem végezhetik gyerekek, kivéve, ha 8 évesnél idősebbek és felügyeik őket. A 8 évesnél fiatalabb gyerekeket távol kell tartani a készüléktől, kivéve, ha folyamatos felügyeletük biztosított.
- Tartsa távol a készüléket és annak kábelét a 8 évnél fiatalabb gyermekektől.
- Ha a csatlakozó kábel megsérült, azt kizárólag a gyártó, annak márkaszervize vagy más, hasonló képesítéssel rendelkező személy cserélheti ki a veszélyek elkerülése érdekében.
- FIGYELMEZTETÉS: Az izzó cseréje előtt győződjön meg róla, hogy a készülék ki van kapcsolva – elkerülendő az áramütés lehetőségét.
- FIGYELMEZTETÉS: Az illetékes személyen kívül bárki más számára veszélyes lehet olyan szervizelési vagy javítási művelet elvégzése, amely a mikrohullámú energiának való kitettség elleni védőburkolat eltávolításával jár.

- **FIGYELMEZTETÉS:** Folyadékokat és egyéb élelmiszereket tilos lezárt edényekben melegíteni, mert azok felrobbanhatnak.
- Ha az ételt műanyag vagy papír edényben melegíti, tartsa szemmel a sütőt, mert az ilyen dobozok meggyulladhatnak.
- Csak mikrohullámú sütőben való használatra alkalmas edényeket használjon.
- Ha füstöt észlel, kapcsolja ki vagy húzza ki a készüléket és tartsa zárva az ajtót, a lángok elfojtása érdekében.
- Italok mikrohullámú melegítése késleltetett hirtelen forrást eredményezhet, ezért óvatosan kezelje az ilyen edényeket.
- A cumisüvegek és bébiételes üvegek tartalmát fogyasztás előtt fel kell keverni vagy fel kell rázni, és ellenőrizni kell a hőmérsékletet, az égési sérüléseket elkerülendő.
- Tojásokat héjastul és egész keményre főtt tojásokat nem szabad mikrohullámú sütőben melegíteni, mert szétrobbanhatnak, még a mikrohullámú melegítés befejezése után is.
- A sütőt rendszeresen kell tisztítani és minden étellerakódást el kell belőle távolítani.
- A sütő tisztán tartásának elmulasztása a felület károsodásához vezethet, ami hátrányosan befolyásolhatja a készülék élettartamát, és esetleg veszélyes helyzetet is eredményezhet.
- A túlmelegedés elkerülése érdekében a készüléket nem szabad dekorajtó mögé elhelyezni. (Ez nem vonatkozik a dekorajtós készülékekre.)

- Csak az ehhez a sütőhöz javasolt hőmérséklet szondát használja. (Csak hőmérséklet-érzékelő szonda használatára alkalmas sütők esetében.)
- A mikrohullámú sütőt nem szabad szekrényben elhelyezni, hacsak nem tesztelték szekrényben.
- A mikrohullámú sütőt nyitott dekorajtóval kell működtetni. (A dekorajtós készülékekre vonatkozik.)
- Ezt a készüléket háztartásban és hasonló környezetben történő használatra tervezték:
 - üzletek, irodák és más munkakörnyezetek személyzeti konyhái;
 - szállodák, motelek és egyéb szálláshelyek vendégei részéről történő használat;
 - falusi turizmus jellegű szálláshelyek;
 - bed and breakfast típusú szálláshelyek.
- A mikrohullámú sütő ételek és italok melegítésére szolgál. Élelmiszerek vagy ruhák szárítása, melegítő betétek, papucskok, szivacsok, vizes ruhák vagy hasonlóak melegítése sérülést, gyulladást vagy tüzet okozhat.
- Ételek vagy italok mikrohullámon történő melegítésekor nem szabad fém edényeket használni.
- A készüléket nem szabad gőztisztítóval tisztítani.
- A készülék szabadon álló használatra készült.
- A készülékek hátsó felületét falhoz kell helyezni.

OLVASSA EL FIGYELMESEN ÉS ŐRIZZE MEG A KÉSŐBBI HASZNÁLATHOZ KIZÁRÓLAG HÁZTARTÁSBAN VALÓ HASZNÁLATRA (NEM IPARI HASZNÁLATRA)

VESZÉLY

Áramütés veszélye

Egyes belső alkatrészek megérintése súlyos személyi sérülést vagy halált okozhat. Ne szerelje szét a készüléket.

FIGYELMEZTETÉS

Áramütés veszélye

A földelés nem megfelelő használata áramütést okozhat. Ne csatlakoztassa a konnektorhoz, amíg a készüléket megfelelően fel nem szerelték és földelték. A készüléket földelni szükséges. Elektromos rövidzárlat esetén a földelés csökkenti az áramütés veszélyének kockázatát azáltal, hogy menekülő vezetőket biztosít az elektromos áram számára. Ez a készülék olyan vezetékkel van felszerelve, amelynek földelt vezetője és földelt csatlakozója van. A dugót megfelelően telepített és földelt aljzatba kell bedugni.

Forduljon szakképzett villanyszerelőhöz vagy szervizhez, ha nem érti teljesen a földelési utasításokat, vagy ha kétségei vannak a készülék megfelelő földelésével kapcsolatban.

Ha hosszabbító használata szükséges, 3 eres hosszabbítót használjon.

1. A készülékhez tartozó rövid tápkábel csökkenti a hosszabb vezetékbe való belegabalyodásból vagy abban való megbotlásból eredő kockázatokat.
2. Ha hosszú kábelt vagy hosszabbítót használ:
 - 1) A kábel vagy hosszabbító megjelölt elektromos besorolása legalább akkora legyen, mint a készülék elektromos besorolása.

- 2) A hosszabbító 3 eres földelt kábel kell hogy legyen.
- 3) A hosszú kábelt úgy kell elrendezni, hogy ne úgy helyezkedjen el a pulton vagy az asztalon, hogy a gyerekek le tudják húzni vagy valaki véletlenül megbotoíjon benne.

Feltétlenül húzza ki a készüléket a konnektorból.

1. Használat után enyhén nedves ruhával tisztítsa meg a sütő üregét.
2. Tisztítsa meg a tartozékokat a szokásos módon szappanos vízben.
3. Az ajtókeretet, a tömítést és a szomszédos részeket gondosan meg kell tisztítani nedves ruhával, ha szennyezettek.
4. Ne használjon durva súrolószert vagy éles fémkaparót a sütőajtó üvegének tisztításához, mert ezek megkarcolhatják a felületet, ami az üveg repedéséhez vezethet.
5. Tisztítási tipp --- Az üreg falainak, amelyekhez az étel hozzáérhet, könnyebb tisztítása érdekében: Helyezzen egy fél citromot egy tálba, adjon hozzá 300 ml (1/2 pint) vizet, és melegítse 100%-os mikrohullámú teljesítményen 10 percig. Puha, száraz ruhával törölje tisztára a sütőt.

FIGYELEM**Személyi sérülés veszélye**

Az illetékes személyen kívül bárki más számára veszélyes olyan szervizelési vagy javítási művelet elvégzése, amely a mikrohullámú energiának való kitettség elleni védőburkolat eltávolításával jár. Olvassa el "A mikrohullámú sütőben használható anyagok" vagy "A mikrohullámú sütőben kerülendő anyagok" című részt. Előfordulhat, hogy bizonyos nem fémből készült edények nem biztonságosak mikrohullámú sütéshez. Ha kétségei vannak, az alábbi eljárást követve tesztelheti a kérdéses edényt.

Edénypróba:

1. Töltsön meg egy mikrohullámú sütőben használható edényt 1 csésze hideg vízzel (250 ml) a kérdéses edénnyel együtt.
2. Melegítse maximális teljesítménnyel 1 percig.
3. Óvatosan érintse meg az edényt. Ha az üres edény meleg, ne használja mikrohullámú sütőben.
4. Ne lépje túl az 1 perc melegítési időt.

A mikrohullámú sütőben használható anyagok

Edények	Megjegyzések
Pirítótál	Kövesse a gyártó utasításait. A pirítótál aljának legalább 5 mm-rel a forgótányér felett kell lennie. Helytelen használat esetén a forgótányér eltörhet.
Étkészlet	Csak ha mikrohullámú sütőben használható. Kövesse a gyártó utasításait. Ne használjon repedt vagy törött edényeket.
Befőttesüvegek	Mindig vegye le a tetejét. Csak melegítésre használja. A legtöbb befőttesüveg nem hőálló és eltörhet.
Üvegáru	Csak hőálló sütőedény. Ügyeljen rá, hogy ne legyen rajta fém díszítés. Ne használjon repedt vagy törött edényeket.
Sütőzacskó	Kövesse a gyártó utasításait. Ne zárja le fém kapoccsal. Szurkálja meg, hogy a gőz távozni tudjon.
Papírtányér és -pohár	Csak rövid ideig tartó főzéshez/melegítéshez használja. Ne hagyja a sütőt felügyelet nélkül működés közben.
Papírtörő	Melegítéskor használhatja az ételek lefedésére és a zsír felfogására. Csak felügyelet mellett és rövid ideig használja.
Sütőpapír	Használja fedőként a kifröccsenés megelőzésére, vagy pároláshoz csomagolásként.
Műanyag	Csak ha mikrohullámú sütőben használható. Kövesse a gyártó utasításait. "Mikrohullámú sütőben használható" címkével kell hogy rendelkezzen. Egyes műanyag edények meglágyulnak, ahogyan a bennük lévő étel felforrósodik. A "forralózacskókat" és a szorosan lezárt műanyag zacskókat a csomagolás utasításai szerint fel kell vágni, át kell szűrni vagy szellőztetni kell.
Műanyag fólia	Csak ha mikrohullámú sütőben használható. Használja az étel lefedésére főzés közben, hogy megtartsa a nedvességet. Ne engedje, hogy a műanyag fólia hozzáérjen az élelmiszerekhez.
Hőmérők	Csak ha mikrohullámon használható (hús- és cukorhőmérők).
Zsírpapír	Használja fedőként a kifröccsenés ellen és nedvesség megtartására.

A mikrohullámú sütőben kerülendő anyagok

Edények	Megjegyzések
Alumínium tálca	Szikkasztást okozhat. Tegye az ételt mikrohullámú sütőben használható edénybe.
Papírdoboz fém füllel	Szikkasztást okozhat. Tegye az ételt mikrohullámú sütőben használható edénybe.
Fém vagy fém díszítésű edények	A fém gátolja a mikrohullámú energia ételbe jutását. A fém díszítés szikkasztást okozhat.
Fém kapcsok	Szikkaszt és tüzet okozhatnak a sütőben.
Papírzacskók	Tüzet okozhatnak a sütőben.
Habszivacs	A habszivacs megolvadhat vagy szennyeződést okozhat a benne lévő folyadékban, ha magas hőmérsékletnek van kitéve.
Fa	A fa kiszárad a mikrohullámú sütőben, és megrepedhet vagy széttörhet.

A SÜTŐ RÉSZEI ÉS TARTOZÉKAI

(Ha bármilyen eltérés van a készülék és az útmutatóban szereplő képek között, a termék az irányadó.)

Vegye ki a sütőt és minden anyagot a kartondobozból és a sütő üregéből. Sütőjét a következő tartozékokkal szállítjuk:

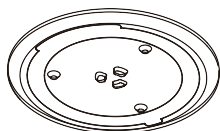

Üveg tálca

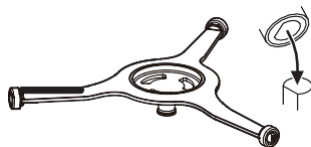

Forgótányér gyűrű

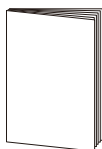

Használati útmutató

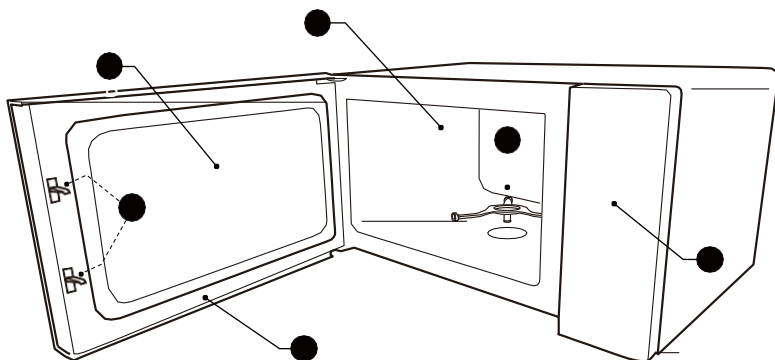

- A) Biztonsági zár
- B) Betekintőablak
- C) Ajtó

- D) Sütőtér
- E) Forgótányér gyűrű
- F) Vezérlő panel

A sütőtér tisztítása és a forgótányér behelyezése.

Új üzembe helyezés esetén győződjön meg arról, hogy minden csomagolóanyagot és szállítási szalagot eltávolított. Mielőtt első alkalommal használná a készüléket ételkészítésre, a forgótányért megfelelően a helyére kell tennie.

Meg kell tisztítani a sütőteret és a tartozékokat.

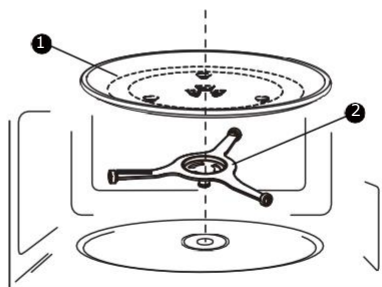

1) Üveg tálca

2) Forgótányér gyűrű

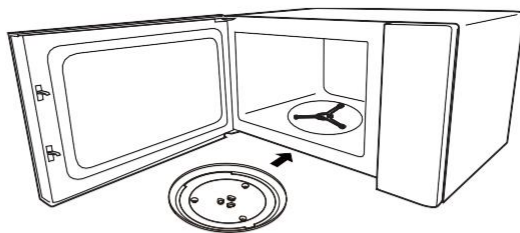

MEGJEGYZÉSEK:

1. Soha ne használja a készüléket a forgótányér nélkül. Ügyeljen rá, hogy megfelelően a helyén legyen. A forgótányér mindkét irányba tud forogni.
2. Soha ne helyezze az üvegtálcát fejjel lefelé. Az üvegtálca mozgását soha nem szabad akadályozni.
3. A főzés során mind az üvegtálcát, mind a forgótányér gyűrűt mindig használni kell.
4. Minden ételt és ételtartót mindig az üvegtálcára kell helyezni főzéshez.
5. Soha ne akadályozza a forgótányér mozgását.
6. Ha az üvegtálca vagy a forgótányér gyűrűszerkezete megreped vagy eltörik, forduljon a legközelebbi hivatalos szervizközponthoz.

Elhelyezés a munkalapon

Távolítson el minden csomagolóanyagot és tartozékot.

Vizsgálja meg a sütőt, hogy nincs-e rajta sérülés, például horpadás vagy törött ajtó.

Ha sérült, ne helyezze üzembe.

Burkolat: Távolítson el minden védőfóliát a mikrohullámú sütő burkolatának

felületéről. A magnetron védelme érdekében ne távolítsa el a sütő üregéhez erősített hullámvezető fedelét.

ÜZEMBE HELYEZÉS

1. Válasszon ki egy olyan vízszintes felületet, ahol elegendő hely áll rendelkezésre a bemeneti és/vagy kimeneti szellőzőnyílásoknak.

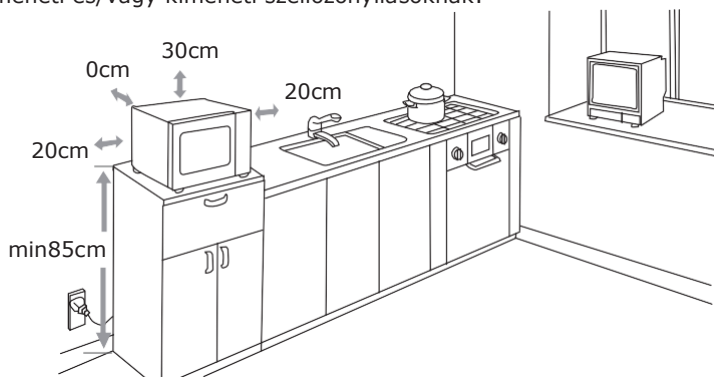

- (1) A minimális elhelyezési magasság 85cm.
 - (2) A készülék hátsó felületét egy fal mentén kell elhelyezni. Hagyjon legalább 30 cm távolságot a sütő felett. A sütő és a szomszédos falak között legalább 20 cm távolságra van szükség.
 - (3) Ne távolítsa el a lábakat a sütő aljáról.
 - (4) A bemeneti és/vagy kimeneti nyílások elzárása károsíthatja a sütőt.
 - (5) A sütőt a lehető legtávolabb helyezze el a rádiótól és a TV-től. A mikrohullámú sütő működése interferenciát okozhat a rádió- vagy TV-vételben.
2. Csatlakoztassa a sütőt egy szabványos háztartási konnektorhoz. Győződjön meg róla, hogy a feszültség és a frekvencia megegyezik az adattáblán feltüntetett feszültséggel és frekvenciával.

FIGYELMEZTETÉS: A sütőt ne helyezze főzőlap vagy más hőtermelő készülék fölé. Ha hőforrás közelében vagy afölött helyezi el, a sütő megsérülhet, és a garancia érvényét veszti.

A hozzáférhető felület működés közben felforrósodhat.



VEZÉRLŐ PANEL

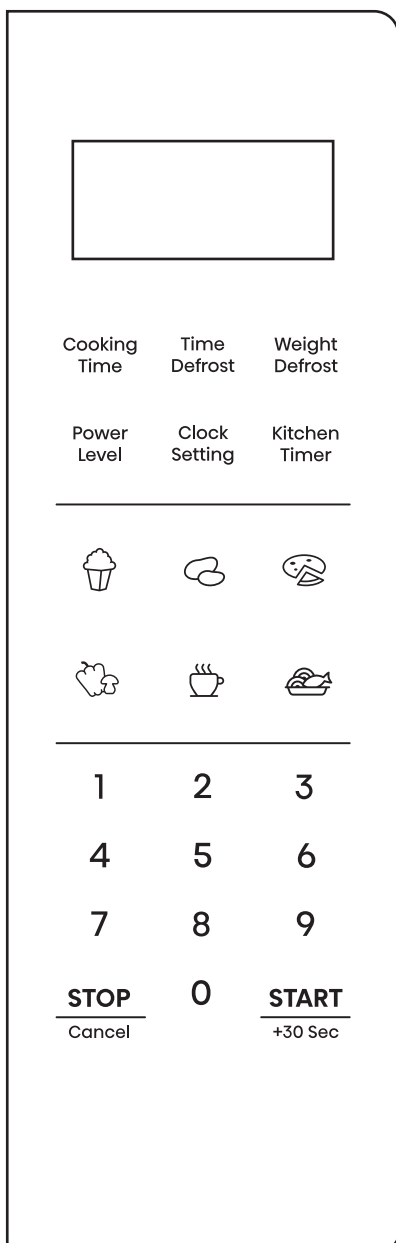

Az óra beállítása

1. Nyomja meg egyszer a "Clock setting" gombot – a kijelzőn a "00:00" lesz látható.
2. Az idő beállításához nyomja meg a számgombokat. Példa: Az óra 12:10-re állításához nyomja meg egymás után az "1,2,1,0" gombokat.
3. A jóváhagyáshoz nyomja meg a "Clock Setting" gombot. Az óra ezzel beállításra került.

Megjegyzések:

- 1) Az óra újbóli beállításához ismételje meg az 1-3 lépéseket.
- 2) Az óra kijelzése 12 órában történik. Ha az óra nincs beállítva, tápfeszültség alatt nem fog működni.

A konyhai időzítő beállítása

1. Nyomja meg egyszer a "Kitchen Timer" gombot – a kijelzőn a "00:00" lesz látható.
2. A kívánt idő beállításához nyomja meg a számgombokat. A maximális érték "99:99".
3. A jóváhagyáshoz nyomja meg a "START/+30Sec" gombot. Az időzítő megkezdí a visszaszámlálást.

Megjegyzések:

- 1) A konyhai időzítő eltér a 12 órás rendszertől, a konyhai időzítő egy időzítő.
- 2) Ha az időzítő be van állítva, más program nem állítható be.

Mikrohullámú főzés

11 teljesítmény-fokozat áll rendelkezésre.

Telj.	100%	90%	80%	70%	60%	50%	40%	30%	20%	10%	0%
Kijelző	PL10	PL9	PL8	PL7	PL6	PL5	PL4	PL3	PL2	PL1	PL0

1. Nyomja meg egyszer a "Cooking Time" gombot – a kijelzőn a "00:00" lesz látható.
2. A főzési idő beállításához nyomja meg a számgombokat. A maximális időérték "99:99".
3. Nyomja meg egyszer a "Power Level" gombot – a "PL10" jelenik meg a kijelzőn.
4. A teljesítmény-fokozat beállításához nyomja meg a számgombokat. 11 teljesítmény-fokozat áll rendelkezésre.
5. A főzés a "START/+30Sec" megnyomására elindul.

Megjegyzések:

- 1) Ha a beállítás folyamatában megnyomja a "STOP/Cancel" gombot, vagy ha 1 percen belül nem történik semmilyen művelet, a beállítás érvénytelen.
- 2) Ha a "PL0" került kiválasztásra, a sütő áram nélkül, légkeveréssel működik. Ezzel a funkcióval eltávolíthatók a szagok a sütőből.

Kiolvasztás tömeg alapján

1. Nyomja meg egyszer a "Weight Defrost" gombot. A kijelzőn a "dEF1" lesz látható.
2. Az étel tömegének 100 g és 2000g közötti beállításához használja a számgombokat.
3. A kiolvasztás a "START/+30Sec" megnyomására indul.

Megjegyzés: Kiolvasztás közben sípolás figyelmeztet arra, hogy az ételt meg kell fordítani. Ha nem történik beavatkozás, a sütő tovább működik.

Kiolvasztás idő alapján

1. Nyomja meg egyszer a "Time Defrost" gombot – a kijelzőn a "dEF2" lesz látható.
2. A kiolvasztási idő beállításához használja a számgombokat. A maximális időérték "99:99".
3. A kiolvasztás a "START/+30Sec" megnyomására indul.

Megjegyzés: A kiolvasztás teljesítmény-fokozata a PL3, ami nem módosítható.

Töblblépéses ételkészítés

Megjegyzések:

- 1) Két ételkészítési fázis állítható be.
- 2) Ha kiolvasztás funkciót állít be, az automatikusan az első lépés lesz.
- 3) Az automatikus menü nem állítható be a töblblépéses ételkészítés egy lépéseként.

Példa: Étél kiolvasztása 5 percre, majd főzés 80% mikrohullámú teljesítménnyel 7 percre.

1. Nyomja meg egyszer a "Time Defrost" gombot – a kijelzőn a "dEF2" lesz látható.
2. Az 5 perces kiolvasztási idő beállításához nyomja meg az "5", "0", és "0" gombokat egymás után.
3. Nyomja meg egyszer a "Cooking Time" gombot, majd nyomja meg egymás után a "7", "0", és "0" gombokat a főzési idő beállításához.
4. Nyomja meg egyszer a "Power Level" gombot – a "PL10" jelenik meg a kijelzőn.
5. Nyomja meg a "8" gombot a PL8 teljesítmény-fokozat beállításához.
6. A működés a "START/+30Sec" megnyomására indul el.

Gyorsfőzés

1. Készenléti üzemmódban, az 1-től 6-ig terjedő számgombok megnyomásával gyorsan kiválaszthatja a működési időt 1 és 6 perc között, PL10 fokozaton. A maximális időérték "99:99".
2. Készenléti üzemmódban nyomja meg a "START/+30Sec" gombot az étel 100% teljesítménnyel 30 mp-ig történő főzéséhez. Az idő a gomb minden egyes megnyomására 30 mp-cel nő. A maximális időérték "99:99".

Megjegyzés:

Főzés üzemmódban az idő a "START/+30Sec" gomb minden egyes megnyomására 30 mp-cel nő (kivéve a tömeg alapú kiolvasztást és az auto menü funkciót).

Néma üzemmód

A néma üzemmód bekapcsolása:

Készenléti üzemmódban, nyomja meg és tartsa 3 mp-ig nyomva a "Clock Setting" gombot – a kijelzőn az "oFF" üzenet jelenik meg. Ilyenkor a gombok megnyomását nem kíséri hangjelzés.

A néma üzemmód kikapcsolása:

Néma üzemmódban nyomja meg és tartsa 3 mp-ig nyomva a "Clock Setting" gombot – a kijelzőn az "on" üzenet jelenik meg. Sípolás lesz hallható.

Auto menü



1. Nyomja meg többször egymás után a megfelelő menügombot az étel tömegének beállításához. Például, nyomja meg egyszer a "Popcorn" gombot – az "50" jelenik meg a kijelzőn.
2. A működés megkezdéséhez nyomja meg a "START/+30Sec" gombot.

Auto menü táblázat

Menü	Tömeg	Kijelző	Telj.
 Popcorn	50g	50	PL10
	100g	100	
 Burgonya	1 (230g)	1	
	2 (460g)	2	
	3 (690g)	3	
 Pizza	200g	200	
	400g	400	
 Zöldség	200g	200	
	400g	400	
 Ital	1csésze (120ml)	1	
	2csésze (240ml)	2	
	3csésze (360ml)	3	
 Az én fogásom	250g	250	
	350g	350	
	500g	500	

Gyerekszár funkció

Ezzel a funkcióval megakadályozhatja, hogy gyermekek véletlenül bekapcsolják a készüléket.

A zár aktiválása:

Készenléti üzemmódban nyomja meg és tartsa 3 mp-ig nyomva a "Stop/Cancel" gombot

Hosszú sípolás lesz hallható és a kijelzőn [] lesz látható.

A zár kikapcsolása:

Lezárt módban nyomja meg és tartsa nyomva 3 mp-ig a "Stop/Cancel" gombot. Hosszú sípolás lesz hallható.

Memória funkció

Elmentheti egy-egy étel beállításait a memóriába és újra előhívhatja őket.

1. Nyomja meg többször egymás után a "0" gombot az 1-3 memóriahelyek kiválasztásához. Az "1", "2" és "3" lehetőségek sorban megjelennek.
2. Ha a folyamat beállításra került, a működés a "START/+30Sec." gomb megnyomására indul. Ellenkező esetben folytassa a beállítást.
3. A beállítás befejezése után nyomja meg egyszer a "START/+30Sec." gombot a folyamat mentéséhez.

Példa: a 2-es memória beállítása (ételkészítés 80% mikrohullámú teljesítménnyel 3 percig)

1. Készenléti üzemmódban nyomja meg kétszer a "0" gombot.
2. Nyomja meg egyszer a "Cooking Tim " gombot, majd nyomja meg sorban a "3", "0", és "0" számgombokat.
3. Nyomja meg egyszer a " Power Level " gombot, majd nyomja meg a "8" számgombot.
4. A beállítás mentéséhez nyomja meg a "START/+30Sec" gombot - a "2" jelenik meg a kijelzőn.

Megjegyzések:

- 1) Ha az áramellátás nem szakad meg, a folyamat mindig mentésre kerül.
- 2) Az automatikus menü nem állítható be memóriafunkcióként.

ECO funkció

ECO üzemmódba lépés:

Készenléti üzemmódban zárja be az ajtót és nyomja meg egyszer a "STOP/Cancel" gombot. A kijelző ekkor kikapcsol.

Kilépés ECO üzemmódból:

ECO üzemmódban bármely gomb megnyomása vagy az ajtó kinyitása vagy bezárása törli az ECO üzemmódot.

Kérdés funkció

1. Ha az óra beállításra került, főzés közben a "Clock Setting" gomb megnyomásával 3 másodpercre megjeleníthető a kijelzőn az aktuális idő.
2. Mikrohullám üzemmódban a "Power Level" gomb megnyomásával három másodpercre megjeleníthető a kijelzőn a teljesítmény-fokozat.

MŰSZAKI ADATOK

ModellH23MOBS4HI

Névleges feszültség 230V~50 Hz

Mikrohullámú bemenet1400W

Mikrohullámú kimenet900W

ENERGIAFOGYASZTÁS

Termékinformáció az energiafogyasztásról és az alkalmazandó alacsony energiafogyasztású üzemmód elérésének maximális idejéről.

Kikapcsolt üzemmód	0.5W
--------------------	------

A mikrohullámú sütőnek az alkalmazandó alacsony energiafogyasztású üzemmód vagy állapot automatikus eléréséhez szükséges maximális idő.	20 perc
---	---------

Természetes jelenség	
A mikrohullámú sütő zavarja a TV vételét	A mikrohullámú sütő működés közben zavarhatja a rádió- és TV-vételt. Ez hasonló a kis elektromos készülékek (pl. mixer, porszívó és elektromos ventilátor) interferenciájához. Ez természetes jelenség.
A sütővilágítás halvány	Alacsony mikrohullámú teljesítménynél a sütő világítása elhalványulhat. Ez természetes jelenség.
Az ajtón gőz gyűlik össze, a szellőzőnyílásokból forró levegő távozik	Főzés közben gőz távozik az ételből. A gőz nagy része a szellőzőnyílásokon keresztül távozik, de egy része lecsapódhat a hűvösebb helyeken, például az ajtón. Ez természetes jelenség.
A sütő véletlenül indult el, étel nélkül.	A készüléket tilos étel nélkül működtetni. Ez nagyon veszélyes.

Hiba	Lehetséges ok	Megoldás
A sütőt nem lehet elindítani.	(1). A tápkábel nincs szorosan bedugva.	Húzza ki, majd 10 másodperc múlva csatlakoztassa újra.
	(2). Kiment a biztosíték vagy bekapcsolt a megszakító.	Cserélje ki a biztosítékot vagy kapcsolja vissza a megszakítót (miután cégünk szakemberei megjavították)
	(3). Probléma a konnektorral.	Tesztelje a konnektort más elektromos készülékekkel.
A sütő nem melegít.	(4). Az ajtó nincs jól bezárva.	Zárja be jól az ajtót.

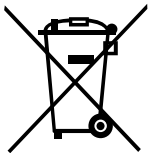

A hulladék elektromos és elektronikus készülékekről (WEEE) szóló irányelv értelmében a hulladék elektromos és elektronikus berendezéseket külön kell gyűjteni és kezelni. Ha a jövőben bármikor ártalmatlanítania kell ezt a terméket, kérjük, NE a háztartási hulladék közé dobja. Kérjük, adja le a terméket a megfelelő gyűjtőhelyen.



MIELŐTT A SZERVIZET HÍVNÁ

1. Ha a sütő egyáltalán nem működik, a kijelzőn lévő információk nem jelennek meg, vagy a kijelző eltűnt:
 - a) Ellenőrizze, hogy a sütő megfelelően van-e csatlakoztatva. Ha nem, húzza ki a dugót a konnektorból, várjon 10 másodpercet, majd dugja vissza biztonságosan.
 - b) Ellenőrizze a helyiséget, hogy nem ment-e ki egy biztosíték, vagy nem oldott-e ki a megszakító. Ha úgy tűnik, hogy ezek megfelelően működnek, ellenőrizze a konnektort egy másik készülékkel.
2. Ha a mikrohullámú teljesítmény nem működik:
 - a) Ellenőrizze, hogy az idő be van-e állítva.
 - b) Ellenőrizze, hogy az ajtó biztonságosan bezárható-e. Ellenkező esetben a mikrohullámú energia nem áramlik be a sütőbe.

Ha a fentiek egyike sem oldja meg a helyzetet, forduljon a legközelebbi hivatalos szervizhez.

Háztartásban történő használatra, élelmiszerek és italok elektromágneses energiával történő melegítésére szolgáló készülék, kizárólag beltéri használatra.

GARANCIA & SZERVIZ

Ha információra van szüksége, vagy problémája van, forduljon az országában található Hisense ügyfélszolgálati központhoz (ennek telefonszámát megtalálja a garancialevélen). Ha az Ön országában nem működik ilyen központ, keresse fel a helyi Hisense márkakereskedőt vagy lépjen kapcsolatba a Hisense háztartási készülékek szerviz részlegével.

Kizárólag személyes használatra!

A mikrohullámú sütővel való főzéshez további ajánlások és hasznos tanácsok találhatóak a weboldalon:

<http://www.hisense.com>

SOK ÖRÖMET KÍVÁNUNK A KÉSZÜLÉK HASZNÁLATÁHOZ!

Hisense

life reimagined

ҚҰРМЕТТІ САТЫП АЛУШЫ

Жасаған саудаңыз үшін алғыс айтамыз. Алдағы уақытта біздің өнімдерімізге сенім артуға болатынына көз жеткізетініізге сенімдіміз. Аспапты қолдануды жеңілдету үшін біз онымен бірге пайдалану жөніндегі толық басшылықты ұсынамыз.

Бұл басшылық жаңа аспаппен жұмыс жасау дағдыларын жылдам игеруге көмектеседі. Аспапты алғаш қолдану алдында осы басшылықты мұқият оқып шығуыңызды сұраймыз.

Сатып алған аспабыңызды ақаулардың бар-жоғына тексеріп алуыңызды сұраймыз. Тасымалдау кезінде орын алған ақауларды анықтаған жағдайда өзіңіздің сауда өкіліңізге немесе осы бұйым жеткізілген аймақтық қоймаға хабарласыңыз. Байланысуға арналған телефон нөмірі түбіртекте немесе қабылдау актісінде көрсетілген.

Жаңа тұрмыстық аспабыңызды қызығушылықпен қолдануыңызды тілейміз.



Аспап электромагнитті энергия көмегімен тағамдарды және сусындарды қыздыру үшін жылдам қолдануға ғана арналған. Тек бөлме ішінде ғана қолданыңыз.

ПАЙДАЛАНУ ЖӨНІНДЕГІ БАСШЫЛЫҚ

Бұл басшылық тұтынушыларға арналған.

Басшылықта аспап және оны қолдану сипатталады. Басшылық аспаптың бірнеше түріне арнап дайындалған, сондықтан сіздің моделіңізде жоқ жекелеген функциялардың сипаттамаларынан тұруы мүмкін.

ШЕКТЕН ТЫС АЖЖ-СӘУЛЕЛЕНУДІҢ ӘСЕР ЕТУ ЫҚТИМАЛДЫҒЫНЫҢ АЛДЫН АЛУ БОЙЫНША ШАРАЛАР

- a) Аспапты есігін ашып пайдаланбаңыз, өйткені бұл шектен тыс АЖЖ-сәулеленудің әсер етуіне алып келуі мүмкін. Есіктің қорғайтын сырмаларының бүлінуіне жол бермеңіз және конструкциясына өзгерістер енгізбеңіз.
- b) Есік пен пештің алдыңғы қабырғасы арасына заттар салмаңыз және нығыздағыш беттерге тағам қалдықтарының немесе жуу құралдарының жиналуына жол бермеңіз.
- c) ЕСКЕРТУ: Есік немесе нығыздағыш бүлінген болса, пешті қолдануға тыйым салынады. Жөндеу үшін білікті маманға хабарласыңыз.

ТОЛЫҚТЫРУ

Аспапты таза күйде ұстаңыз. Әйтпесе оның беттері бүлінуі мүмкін, бұл оның қызмет ету мерзіміне әсер етеді және қауіпті жағдайлардың туындауына алып келуі мүмкін.

ЕСКЕРТУ

Аспапты қолдану кезінде өрттің туындауының, электр тогынан зақым алудың, адамдардың жарақат алуының немесе шектен тыс АЖЖ-энергиясының әсер етуінің алдын алу үшін негізгі сақтық шараларын ұстаныңыз, соның ішінде келесілер:

- «ШЕКТЕН ТЫС АЖЖ-СӘУЛЕЛЕНУДІҢ ӘСЕР ЕТУ БЫҚТИМАЛДЫҒЫНЫҢ АЛДЫН АЛУ БОЙЫНША ШАРАЛАР» бөлімімен танысып шығып, орындаңыз.
- Бұл аспапты 8 және одан жоғары жастағы балалар, физикалық, сенсорлық немесе ақыл-ой қабілеттері шектеулі адамдар, сонымен қатар білімі мен тәжірибесі жеткіліксіз адамдар басқа адамның қарауымен немесе қауіпсіздік техникасы бойынша нұсқаулар алған соң ғана және олар осы аспапты қолдануға қатысты барлық қауіптерді түсінеді деген шартпен қолдана алады. Балаларға құрылғымен ойнауға рұқсат етпеңіз. Бұл аспапты балалардың ересектердің қарауынсыз тазалауына және қызмет көрсетуіне рұқсат етілмейді.
- Аспап пен қорек шнурын 8 жасқа толмаған балалардың қолы жетпейтін жерде бірге сақтаңыз.
- Егер желілік кабель бүлінген болса, өндірушіге, сервис компаниясына немесе тиісті біліктілікке ие маманға хабарласу арқылы оны ауыстыру қажет болады.
- **ЕСКЕРТУ:** Духовка шамын ауыстырмас бұрын электр тогынан зақым алудың алдын алу үшін аспаптың өшіп тұрғанына көз жеткізіңіз.
- **ЕСКЕРТУ:** АЖЖ-энергиясының әсерінен қорғайтын қақпақты ашу қажет болатын аспапқа қызмет көрсету және оны жөндеу бойынша барлық операцияларды тек білікті маман ғана жүргізуі тиіс.
- **ЕСКЕРТУ:** Сұйықтықты немесе басқа да тағамдарды тығыз жабылған ыдыстарда қыздыруға болмайды, өйткені олар қыздыру кезінде жарылуы мүмкін.

- Тағамдарды пластиктен немесе қағаздан жасалған бір рет қолданылатын ыдыста дайындау немесе қыздыру кезінде өрттің туындауының алдын алу үшін пешті қараусыз қалдырмаңыз.
- Қысқа толқынды пештерде қолдануға болатын ыдыстарды ғана қолданыңыз.
- Егер түгінді байқасаңыз, аспапты өшіріңіз және қорек шнурының ашасын розеткадан ажыратыңыз, өрттің туындауының алдын алу үшін пештің есігін ашпаңыз.
- Сусындарды қысқа толқынды пеште қыздыру кезінде күтпеген жерден шашырайтын қайнау орын алуы мүмкін, сондықтан қыздырылған сусыны бар ыдыстарды алу кезінде сақ болыңыз.
- Банкардағы және бөтелкелердегі балалар тағамын қыздырғаннан кейін ішіндегісін мұқият араластырыңыз немесе шайқаңыз, тамақтандыру алдында күйіп қалудың алдын алу үшін балалар тағамының температурасын міндетті түрде тексеріңіз.
- Қабығы бар жұмыртқаны және тұтастай пісірілген жұмыртқаны қысқа толқынды пеште жылытпаңыз, өйткені ол қыздыру аяқталған соң да жарылуы мүмкін.
- Пешті жүйелі түрде тазалаңыз, тағам қалдықтарын алып тастаңыз.
- Егер пешті таза күйде ұстамаса, оның беті бүлінеді, бұл аспаптың қызмет ету мерзімінің қысқаруына алып келеді, сонымен қатар қауіпті жағдайдың туындауына себеп болуы мүмкін.
- Қызып кетудің алдын алу үшін аспапты декоративтік есікпен жауып қоймаңыз. (Мұның декоративтік есігі бар аспаптарға қатысы жоқ.)
- Осы пеш үшін ұсынылған температуралық сүңгіні қолданыңыз (температуралық сүңгіге арналған құрылғымен жабдықталған пештер үшін).
- Егер қысқа толқынды пешті мұндай орнатуға арналмаған болса, оны шкафқа орнатпаған жөн.

- Қысқа толқынды пештің декоративтік есігі (декоративтік есігі бар пештер үшін) ашылып тұруы тиіс.
- Тұрмыстық немесе осы сияқты жағдайларда қолдануға арналған құрылғы, мысалы:
 - қызметкерлерге арналған асхана аймақтарында, кеңселерде және басқа да өндірістік бөлмелерде;
 - отельдерде, мотельдерде және басқа да тұратын үй-жайларда;
 - қала сыртындағы үйлерде;
 - жартылай пансион түріндегі шағын қонақүйлер.
- Қысқа толқынды пеш тағамдар мен сусындарды қыздыруға арналған. Тағамдарды немесе киімдерді кептіруге, сондай-ақ қыздырғыштарды, аяқ киімді, губкаларды, дымқыл шүберектерді және сол сияқты заттарды қыздыру жарақат алуға, жалындауға немесе өртенуге алып келуі мүмкін.
- Қысқа толқынды пеште тағамдар мен сусындарды дайындау және қыздыру үшін металл контейнерлерді қолдануға тыйым салынады.
- Аспапты бу тазалағышпен тазалауға рұқсат етілмейді.
- Аспап жеке тұрған жабдық ретінде орнатылады.
- Аспаптың артқы беті қабырғаға қарап тұруы тиіс.
- Аспап сыртқы таймердің немесе қашықтықтан басқарылатын жеке жүйенің көмегімен басқаруды қарастырмайды.
- Жұмыс кезінде аспаптың кейбір бөліктері қатты қызуы мүмкін.
- ЕСКЕРТУ: Аспап аралас режимде жұмыс жасап тұрған кезде аспап ішіндегі температураның жоғары болуына байланысты балалар аспапты тек ересектердің қадағалауымен ғана қолдануы тиіс.

ОСЫ БАСШЫЛЫҚПЕН МҰҚИЯТ ТАНЫСЫП ШЫҒЫҢЫЗ ЖӘНЕ ОНЫ ОДАН АРЫ ҚОЛДАНУ ҮШІН САҚТАП ҚОЙЫҢЫЗ. АСПАП ТЕК ТҰРМЫСТА ҚОЛДАНУҒА ҒАНА АРНАЛҒАН (КОММЕРЦИЯЛЫҚ ҚОЛДАНУҒА АРНАЛМАҒАН)

ҚАУІПТІ

Электр тоғынан зақым алу қауіпі

Аспаптың ішкі бөлшектеріне қолыңызды тигізбеңіз: бұл ауыр жарақат алуға және тіпті қаза болуға алып келуі мүмкін. Аспапты бөлшектемеңіз.

ЕСКЕРТУ

Электр тоғынан зақым алу қауіпі

Жерге тұйықтауды дұрыс жүзеге асырмау электр тоғанын зақым алуға алып келуі мүмкін. Егер аспап тиісті тәсілмен орнатылмаған және жерге тұйықталмаған болса, қорек шнурының ашасын розеткаға салмаңыз.

Бұл аспап үшін жерге тұйықтау міндетті. Қысқаша тұйықталу орын алған жағдайда жерге тұйықтау сымы арқылы токты бұру есебінен электр тоғынан зақым алу қауіпін азайтады.

Аспап жерге тұйықтайтын сымы бар қорек шнурымен және жерге тұйықтау контакты бар ашамен жабдықталған. Аша тиісті тәсілмен орнатылған және жерге тұйықталған розеткаға ғана қосылуы тиіс. Егер жерге тұйықтау бойынша нұсқаулар түсініксіз болса немесе аспапты жерге тұйықтауды дұрыс жүзеге асыруға қатысты күмән болса, білікті электрикке немесе қызмет көрсететін техникалық маманға хабарласыңыз.

Егер ұзартқышты қолдану қажет болса, тек 3 сымды ұзартқышты ғана қолданыңыз.

1. Аспапта қысқа қорек шнуры қолданылады, бұл айтарлықтай ұзын шнурмен салыстырғанда оралып қалу немесе сүріну ықтималдығын азайтады.
2. Егер ұзын шнурды немесе ұзартқышты қолданатын болсаңыз,
 - 1). шнурдың немесе ұзартқыштың номиналды электрлік сипаттамалары пештің электрлік сипаттамаларынан төмен болмауы тиіс.

- 2). Ұзартқыш жерге тұйықталған үш сымды шнур болуы тиіс.
- 3). Ұзын шнурды балалардың қолы жететін немесе сүрініп қалуы мүмкін үстел бетіне немесе жұмыс беттеріне орналастырмаған жөн.

ТАЗАЛАУ

Аспапты қорек көзінен міндетті түрде ажыратыңыз.

- Қолданып болған соң пештің камерасын сәл ғана дымқыл шүберекпен тазалаңыз.
- Пеш бөлшектерін сабынды суды қолдана отырып, әдеттегі тәсілмен тазалаңыз.
- Есік жиектемесін, нығыздағыштарды және бөлшектердің жапсарлас беттерін тазалауды ластанған кезде дымқыл шүберекпен сақ бола отырып, орындаңыз.
- Пештің әйнек есігін тазалау үшін агрессивті абразивтік тазалау құралдарын немесе өткір металл қырғыштарды қолданбаңыз, өйткені олар бетке сызат түсіруі, нәтижесінде әйнекте сызаттардың пайда болуы ықтимал.
- Тазалау бойынша кеңес --- Тағам қалдықтарымен ластанған камера қабырғаларын тазалау процедурасын жеңілдету үшін ыдысқа жарты лимон салыңыз, 300 мл (1/2 пинта) су құйыңыз және қыздыруды 100% АЖЖ-қуатпен 10 минутқа қосып алыңыз. Пешті жұмсақ құрғақ матамен сүртіңіз.

НАЗАР АУДАРЫҢЫЗ

Жарақат алу қауіпі

АЖЖ-энергиясының әсерінен қорғайтын қақпақты ашу қажет болатын аспапқа қызмет көрсету және оны жөндеу бойынша барлық операцияларды тек білікті маман ғана жүргізуі тиіс. «Қысқа толқынды пеште қолдануға болатын немесе қолданбаған дұрыс материалдар» бөліміндегі нұсқауларды қараңыз. Металл емес ыдыстардың кейбір түрлері қысқа толқынды пеште қолдану үшін қауіпсіз емес. Күмән туындаған жағдайда ыдысыңызды төменде берілген нұсқауларды орындай отырып, сынай аласыз.

Ыдысты тексеру:

- Қысқа толқынды пеште қолдануға жарамды контейнерге 1 стакан (250 мл) салқын су құйып, қысқа толқынды пешке сыналатын ыдыспен бірге қойыңыз.
- Максималды қуатты 1 минутқа қосып алыңыз.
- Ыдысты ақырын ұстап көріңіз. Егер ыдыс қызған болса, оны қысқа толқынды пеште тағам дайындау үшін қолданбаңыз.
- Қыздыру уақыты 1 минуттан аспауы тиіс.

Қысқа толқынды пеште қолдануға болатын материалдар

Ыдыс	Ескертпелер
Пісіруге арналған қалып	Өндірушінің нұсқауларын орындаңыз. Пісіруге арналған ыдыстың түбі айналып тұратын тәрелкеден кемінде 5 миллиметрге (3/16 дюймға) жоғары болуы тиіс. Дұрыс қолданбау айналатын тәрелкенің сынуына алып келуі мүмкін.
Асхана ыдысы	Тек қысқа толқынды пештерде қолдануға болатындары. Өндірушінің нұсқауларын орындаңыз. Сызат түскен немесе жарылған тәрелкелерді қолданбаңыз.
Әйнек банкалар	Әрқашан қақпағын алыңыз. Тағамдарды сәл ғана жылы күйге дейін қыздыру үшін қолданыңыз. Әйнек банкалардың көбі жылуға төзімді емес және жарылып кетуі мүмкін.
Әйнек ыдыс	Қысқа толқынды пеште тек жылуға төзімді әйнек ыдыстарды ғана қолданыңыз. Ыдыстың металл жиектемелерінің жоқтығына көз жеткізіңіз. Сызат түскен немесе жарылған тәрелкелерді қолданбаңыз.
Пісіруге арналған пакеттер	Өндірушінің нұсқауларын орындаңыз. Пакеттерді металл қыстырғыштармен жаппаңыз. Бұдың шығуы үшін пакеттерді тесіп жіберіңіз немесе сәл ашылған күйде қалдырыңыз.
Қағаз тәрелкелер мен стакандар	Тек аз уақытта дайындау / қыздыру үшін қолданыңыз. Пісіру барысында қараусыз қалдырмаңыз.
Қағаз сүлгілер	Қыздыру кезінде тағамның бетін жабу және майды сіңіріп алу үшін қолданыңыз. Тек жылдам дайындау үшін қолданыңыз, қараусыз қалдырмаңыз.
Пісіруге арналған қағаз	Шашырауға жол бермеу мақсатында бетін жабу үшін немесе бұмен дайындауға арналған конверт ретінде қолданыңыз.
Пластик	Тек қысқа толқынды пештерде қолдануға болатындары. Өндірушінің нұсқауларын орындаңыз. Бұйымдардың Microwave Safe («Қысқа толқынды пештерге арналған») таңбасы болуы тиіс. Кейбір пластик контейнерлер тағамның қызуы салдарынан жұмсарады. Пісіруге арналған пакеттерді және тығыз жабылған пластик пакеттерді тесу, кесу немесе қаптамадағы нұсқауларға сәйкес саңылаулар жасау қажет.
Тағам пленкасы	Тек қысқа толқынды пештерде қолдануға болатындары. Ылғалды сақтап қалу үшін дайындау барысында бетін жабу үшін қолданыңыз. Дайындау барысында тағаммен жанасуына жол берменіз.
Термометрлер	Тек қысқа толқынды пештерге арналғандар (етке және кондитерлік бұйымдарға арналған термометрлер).
Балауыз қағаз	Шашыраудың алдын алу және ылғалды сақтап қалу мақсатында бетін жабу үшін қолданыңыз.

Қысқа толқынды пеште қолданбаған дұрыс материалдар

Ыдыс	Ескертпелер
Алюминий қалыптар	Электр доғасының түзілуіне алып келуі мүмкін. Тағамды қысқа толқынды пештер үшін жарамды ыдыстарға салыңыз.
Металл тұтқалары бар тағам картоны	Электр доғасының түзілуіне алып келуі мүмкін. Тағамды қысқа толқынды пештер үшін жарамды ыдыстарға салыңыз.
Металл ыдыс немесе металл жиектемелері бар ыдыс	Металл тағамды қысқа толқынды сәуледен экрандайды. Металл қаптама электр доғасының түзілуін тудырады.
Металл бекіткіштер	Қысқа толқынды пеште электр доғасының түзілуіне және жалындауға алып келуі мүмкін.
Қағаз пакеттер	Қысқа толқынды пеште жалынның пайда болуына алып келуі мүмкін.
Көбікті пластик	Жоғары температурада көбікті пластик балқып кетуі немесе ішіндегі ыдыстың ластануына алып келуі мүмкін.
Ағаш ыдыс	Қысқа толқынды пеште қолдану кезінде ағаш кебеді және жарылып кетуі немесе қатпарлануы мүмкін.

ПЕШ ПЕН ЖИЫНТЫҚ ЭЛЕМЕНТТЕРДІҢ АТАУЛАРЫ

(Осы басшылықта ұсынылған кескін мен аспап арасында қандай да бір айырмашылық болған жағдайда аспаптың нақты конфигурациясын басшылыққа алған жөн).

Аспапты қораптан алып, материалдардың барлығын пеш камерасынан шығарыңыз. Аспапты жеткізу жиынтығына келесілерден тұрады:



Әйнек тәрелке



Шығыршықты тұғыр



Пайдалану жөніндегі нұсқаулық

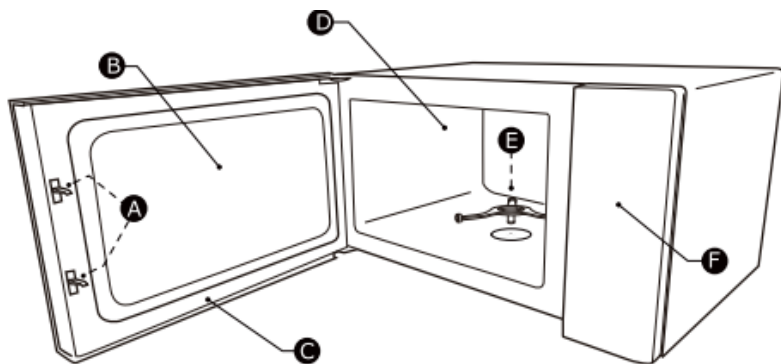

- A) Есікті блоктау жүйесі
- B) Қарау терезесі
- C) Құрастырылған есік

- D) Пеш камерасы
- E) Шығыршықты тұғыр
- F) Басқару панелі

Жұмыс камерасын тазалау және айналып тұратын тәрелкені орнату Аспапты алғаш орнату кезінде тасымалдайтын қаптаманы және пленканы алып тастаңыз. Аспапты тағам дайындау үшін алғаш қолданар алдында айналып тұратын тәрелкені дұрыс орнатыңыз және жұмыс камерасы мен жабдықты тазалаңыз.

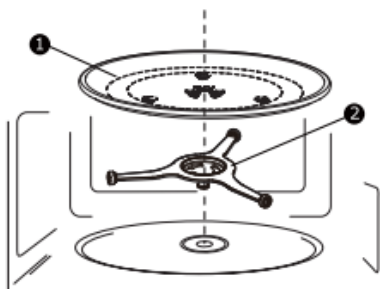

- 1) Әйнек тәрелке
- 2) Шығыршықты тұғыр

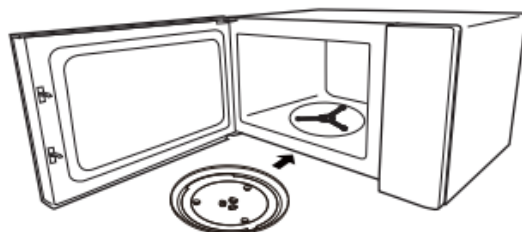

Ескертпе

1. Аспапты ешқашан айналып тұратын тәрелкесіз қолданбаңыз. Оның дұрыс орнатылғанына көз жеткізіңіз. Тәрелке сағат тілі бағытында немесе қарсы бағытта айналуы мүмкін.
2. Әйнек тәрелкені ешқашан төңкеріп қоймаңыз. Әйнек тәрелкенің айналуына ешнәрсе кедергі келтірмеуі тиіс.
3. Дайындау үшін екі элементті де қолдану талап етіледі: әйнек тәрелкені және шығыршықты тұғырды.
4. Дайындау үшін барлық тағамдар мен тағамдары бар контейнерлерді әйнек тәрелкеге орнату қажет.
5. Тәрелкенің айналуына ешқандай кедергі болмауы тиіс.
6. Әйнек тәрелкеде немесе шығыршықты тұғырда сызаттар немесе жарықтар пайда болған кезде авторлық құқығы бар сервис орталығына жүгініңіз.

Үстел астына орнату

Аспаптың барлық қаптама материалдары мен жиынтықтарын алып тастаңыз. Пешті жаншылу немесе есігінің сынуы сияқты бүлінудің бар-жоғына тексеріңіз. Егер пеш бүлінген болса, оны орнатпаңыз.

Корпусы: Қысқа толқынды пеш корпусының бетіндегі барлық қорғаныс пленкасын алыңыз. Магнетронды қорғау үшін пеш камерасына орнатылған толқын тұтқыш қақпағын ашпаңыз.

ОРНАТУ

1. Енгізу және/немесе шығару ауа саңылауларының бітелуінің алдын алу үшін жеткілікті бос кеңістігі бар тегіс бетті таңдаңыз.

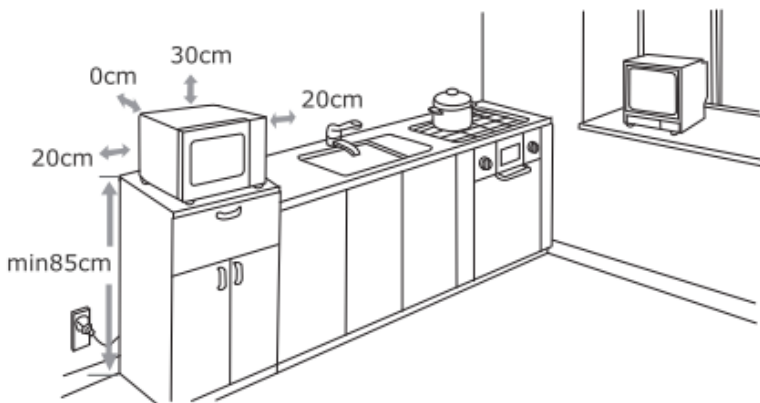

- 1) Орнатудың минималды биіктігі 85 см құрайды.
 - 2) Аспаптың артқы беті қабырғаға қарап тұруы тиіс. Пеш астында кемінде 30 см қашықтық қалдырыңыз. Қысқа толқынды пеш пен көршілес беттер арасындағы минималды арақашықтық 20 см-ден кем болмауы тиіс.
 - 3) Пештің төменгі бөлігіне орнатылған аяқтарды ағытпаңыз.
 - 4) Енгізу және/немесе шығару ауа саңылауларының бітелуі қысқа толқынды пештің бұзылуына себеп болуы мүмкін.
 - 5) Пешті радиоаспаптар мен теледидардан барынша алыс орнатыңыз. Қысқа толқынды пеш жұмыс жасап тұрған кезде радио немесе телевизия қабылдағыштарыңыз үшін кедергілер туындау ықтималдығы бар.
2. Пешті стандартты тұрмыстық розеткаға қосыңыз. Кернеу мен жиіліктің паспорттық жапсырмада көрсетілген кернеу мен жиілікке сәйкес келетініне көз жеткізіңіз.

ЕСКЕРТУ: Пешті пісіру панелінің немесе басқа да жылу бөлетін аспаптардың астына орнатпаңыз. Жылу көзіне жақын жерге немесе оның астына орнату кезінде пешті бұлдіру ықтималдығы бар, бұл жағдайда кепілдік күші жойылады.

Жұмыс кезінде пештің беттері қатты қызуы мүмкін.



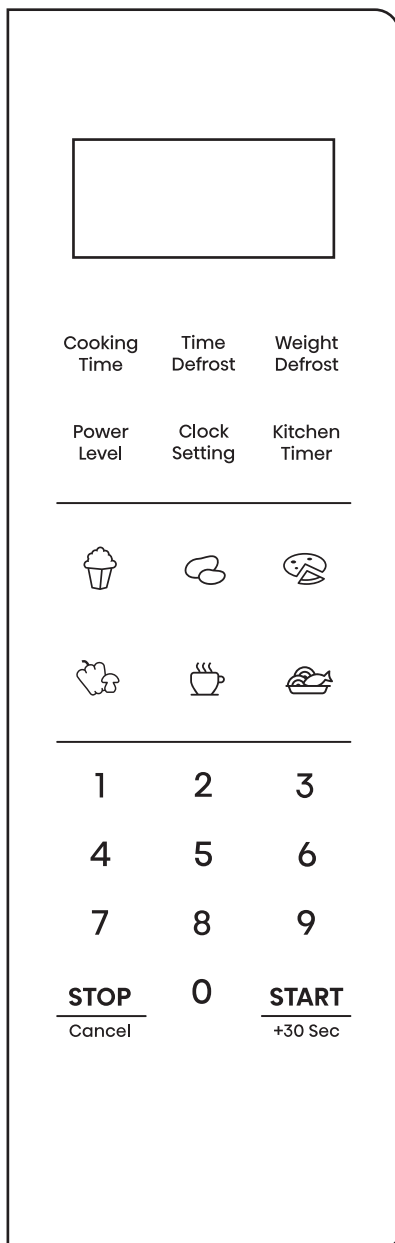

Сағаттарды баптау

1. "CLOCK SETTING" (САҒАТТАРДЫ БАПТАУ) батырмасын бір рет басыңыз, содан соң экранда "00:00" пайда болады.
2. Уақытты енгізу үшін сандары бар батырмаларды қолданыңыз.
Мысал: 10:20 уақытын орнату үшін "1,0,2,0" сандарын кезекпен басыңыз.
3. Растау үшін "CLOCK SETTING" (САҒАТТАРДЫ БАПТАУ) батырмасын басыңыз. Сағат орнатылды.

Ескертпелер:

- 1) Сағатты алдын ала орнату үшін 1-3-әрекеттерді орындаңыз.
- 2) Уақытты көрсету үшін 12-сағаттық формат қолданылады. Егер сағат орнатылмаса, олар аспап қосылған кезде көрсетілмейді

Асхана таймерін орнату

1. "Kitchen Timer" (асхана таймері) батырмасын басыңыз, экранда "00:00" мәні пайда болады.
2. Уақытты енгізу үшін сандары бар батырмаларды қолданыңыз. Таймердегі уақыттың максималды мәні - "99:99".
3. Растау үшін "START/+30SEC" батырмасын басыңыз. Таймер кері санауды бастайды.

Ескертпе:

- 1) Асхана таймері көрсететін уақыт 12 сағаттық жүйеден ерекшеленеді, асхана таймері – бұл уақытты есептеу құрылғысы.
- 2) Таймер қосылып тұрған кезде кез келген басқа бағдарламаны таңдау мүмкін емес.

«Қысқа толқындар» режимінде дайындау

Қуаттың 11 деңгейіне қолжетімді.

Қуаты	100%	90%	80%	70%	60%	50%	40%	30%	20%	10%	0%
Экран	PL10	PL9	PL8	PL7	PL6	PL5	PL4	PL3	PL2	PL1	PL0

1. "Cooking Time" (дайындау уақыты) батырмасын бір рет басыңыз, дисплейде "00:00" пайда болады.
2. Дайындау уақытын орнату үшін сандары бар батырмаларды қолданыңыз. Уақыттың максималды мәні - "99:99".
3. "Power Level" (қуат деңгейі) батырмасын бір рет басыңыз, дисплейде "PL10" пайда болады.
4. Қуатты орнату үшін сандары бар батырмаларды қолданыңыз. Қуаттың 11 деңгейіне қолжетімді.
5. Дайындауды бастау үшін "START/+30SEC" батырмасын басыңыз.

Ескертпе:

- 1) Егер баптау процесінде "STOP/Cancel" (СТОП/Бас тарту) батырмасын басылса немесе 1 минут бойы ешқандай әрекет жасалмаса, баптау әдепкі қалпына келтіріледі.
- 2) Егер "PL0" мәні таңдалған болса, пеш нөлдік қуат режимінде жұмыс жасайды, бірақ желдеткіш қосылып тұрады. Бұл режимді пештегі иісті жою үшін қолдана аласыз.

Салмағы бойынша еріту

1. "Weight Defrost" (салмағы бойынша еріту) батырмасын бір рет басыңыз, дисплейде "dEF1" пайда болады.
2. Дайындау уақытын енгізу үшін сандары бар батырмаларды қолданыңыз. Масса мәндерінің диапазоны 100-2000 г құрайды.
3. Ерітуді бастау үшін "START/+30SEC" батырмасын басыңыз.

Ескертпе:

Грильде дайындау кезінде тағамды төңкеру қажеттігі туралы дыбысты сигнал ескертеді.

Одан әрі қандай да бір әрекеттер болмаған кезде пеш жұмысты жалғастырады.

Уақыт бойынша еріту

1. "Time Defrost"(уақыт бойынша еріту) батырмасын екі рет басыңыз, содан соң экранда "dEF2" көрсетіледі.
2. Дайындау уақытын енгізу үшін сандары бар батырмаларды қолданыңыз. Уақыттың максималды мәні - "99:99".
3. Ерітуді бастау үшін "START/+30SEC" батырмасын басыңыз.

Ескертпе:

Әдепкі қалпы бойынша PL3 қуат деңгейі орнатылған, оны еріту барысында өзгертуге болмайды.

Қадамдап дайындау

Ескертпелер:

- 1) Қадамдап дайындау кезінде дайындаудың екі кезеңін орнатуға болады.
- 2) Егер еріту функциясын таңдаған болсаңыз, ол бірінші кезеңде автоматты түрде іске қосылады.
- 3) Автоматты мәзір көп кезеңмен дайындау режимдерінің бірі ретінде орнатыла алмайды.

Мысал: Тағамды 5 минут бойы еріту, содан соң оны 80% АЖЖ-қуатпен 7 минут бойы дайындау.

- (1) "Time Defrost" (уақыт бойынша еріту) батырмасын бір рет басыңыз, дисплейде "dEF2" пайда болады.
- (2) Ерітудің өзіңіз қалаған уақытын 5 минутқа орнату үшін "5", "0" және "0" батырмаларын басыңыз.
- (3) "Cooking Time" (дайындау уақыты) батырмасын бір рет басыңыз, содан соң дайындау уақытын орнату үшін "7", "0" және "0" батырмаларын басыңыз.
- (4) "Power Level" (қуат деңгейі) батырмасын бір рет басыңыз, дисплейде "PL10" пайда болады.
- (5) PL8 қуат деңгейін орнату үшін "8" батырмасын басыңыз.
- (6) Дайындауды бастау үшін "START/+30SEC" батырмасын басыңыз.

Жылдам дайындау

1. PL10 режимінде жылдам дайындау уақытын 1 және 6 минут аралығында таңдау үшін күту режимінде 1 және 6 аралығындағы сандары бар батырмаларды басыңыз. Уақыттың максималды мәні - "99:99".
2. Күту режимінде қысқа толқындарының қуаты 100% болған кезде ұзақтығы 30 секундқа созылатын дайындау процесін іске қосу үшін "START/+30SEC" батырмасын басыңыз. Әр кейінгі басу дайындау уақытын 30 секундқа арттырады. Дайындаудың максималды уақыты – 99:99.

Ескертпе:

Дайындау режимінде "START/+30Sec." батырмасын әр қайта басу дайындау уақытын арттырады (салмақ бойынша еріту мен автоматты мәзір функциясынан басқа).

«Дыбыссыз» режимі

Дыбысты өшіру режимін іске қосу үшін:

Күту режимінде "Clock Setting" (сағаттарды баптау) батырмасын басып, 3 секунд бойы ұстап тұрыңыз, экранда "oFF" жазбасы пайда болады.

Батырманы басқан кезде дыбыс шықпайды.

Дыбысты өшіру режимін өшіру үшін:







Дыбысты өшіру режимінде "Clock Setting" (сағаттарды баптау) батырмасын басып, 3 секунд бойы ұстап тұрыңыз, экранда "on" жазбасы пайда болады. Дыбысты сигнал беріледі.

Автомәзір



1. Дайындалатын тағамның қажетті салмағын таңдау үшін мәзір батырмасын бірнеше рет басыңыз. Мысалы, "Попкорн" батырмасын бір рет басыңыз, дисплейде "50" мәні пайда болады.
2. Дайындауды бастау үшін "START/+30SEC" батырмасын басыңыз.

Автомәзірге арналған мәндер кестесі

Мәзір	Массасы	Экрандағы мән	Қуаты
 Попкорн	50 г	50	PL10
	100 г	100	
 Картоп	1 (230 г)	1	
	2 (460 г)	2	
	3 (690 г)	3	
 Пицца	200 г	200	
	400 г	400	
 Көкөністер	200 г	200	
	400 г	400	
 Сусындар	1 тостаған (120 мл)	1	
	2 тостаған (240 мл)	2	
	3 тостаған (360 мл)	3	
 Менің тәрелкем	250 г	250	
	350 г	350	
	500г	500	

Балалардан қорғайтын
блоктау

Бұл функцияны аспапты балалардың кездейсоқ қосуының алдын алу үшін қолдануға болады.

Блоктауды іске қосу үшін:

Күту режимінде "Stop/Cancel" (стоп/бас тарту) батырмасын басып, оны үш секунд ішінде ұстап тұрыңыз. Ұзақ дыбысты сигнал беріледі,

экранда [] белгісі пайда болады.

Блоктауды өшіру үшін:

Блокталған күйде "Stop/Cancel" (стоп/бас тарту) батырмасын басып, оны үш секунд ішінде ұстап тұрыңыз. Ұзақ дыбысты сигнал беріледі.

Жады функциясы

Белгілі бір тағамға арналған параметрлерді жадыға сақтай және оларды қажет болған кезде қолдана аласыз.

- 1-3 жадыны таңдау үшін "0" батырмасын бірнеше рет басыңыз. Дисплейде кезекпен "1", "2" және "3" мәндері көрсетіледі.
- Жадыны таңдағаннан кейін жұмысты бастау үшін "START/+30SEC" батырмасын басыңыз.
- Өйтпесе баптауды жалғастырыңыз.
- Баптауды аяқтағаннан кейін баптауларды жадыға сақтау үшін "START/+30SEC" батырмасын бір рет басыңыз.

Мысал: 2 жадын орнату (3 минут ішінде 80% АЖЖ-қуатымен тағам дайындау).

- (1) Күту режимінде " 0" батырмасын екі рет басыңыз.
- (2) " Cooking Time " (дайындау уақыты) батырмасын бір рет басыңыз, содан соң "3", "0" және "0" сандары бар батырмаларды кезекпен басыңыз.
- (3) "Power Level" (қуат деңгейі) батырмасын бір рет басыңыз, содан соң "8" саны бар батырманы басыңыз.
- (4) Баптауды сақтау үшін " START/+30SEC " батырмасын басыңыз, дисплейде "2" пайда болады.

Ескертпелер:

- 1) Сақталған параметрлер жадыда аспапқа қорек беру өшірілгенге дейін сақталып тұрады.
- 2) Жады функциясы автоматты мәзір үшін қолданылмайды.

ECO режимі

ECO режиміне ауысу үшін:

Күту режимінде есікті жабыңыз, содан соң "STOP/Cancel" (СТОП/Бас тарту) батырмасын бір рет басыңыз. Экран өшеді.

ECO режимін тоқтату үшін:

ECO режимінде кез келген батырманы басқан немесе есікті ашқан және жапқан кезде бұл режим өшіріледі.

Дайындау кезіндегі ақпарат

1. Егер сағат орнатылған болса, ағымдағы уақытты дайындау режимінде "Clock Setting" (сағатты баптау) батырмасын басу арқылы қарауға болады, батырманы басқаннан кейін уақыт үш секунд бойы көрсетіліп тұрады.
2. АЖЖ-режимдегі қуат деңгейі туралы ақпарат алу үшін " Power Level " (қуат деңгейі) батырмасын басыңыз. Қуат деңгейі экранда үш секунд бойы көрсетіледі.

СПЕЦИФИКАЦИЯЛАР

МоделіH23MOBS4NI

Номиналды кернеуі.....230V~50 Hz

Кіріс қуаты.....1400Вт

Шығыс қуаты900Вт

ЭНЕРГИЯДЫ ҚОЛДАНУ

Энергиядан пайда болатын мәліметтер мен қолданылатын төменгі күштікке жету максималды уақыты туралы ақпарат.

Өшіру режимі 0.5 Вт

Микрохабарландыру орнын автоматты түрде төменгі күштікке жету немесе шарты туралы 20 минут максималды уақыт қажет.

Қалыпты жұмыс жасау	
Қысқа толқынды пеш телевизия қабылдағыштары үшін кедергілер тудыруы мүмкін.	Пеш жұмысы барысында радио- және ТВ сигналдарын қабылдау нашарлауы мүмкін. Бұл миксер, шаңсорғыш және желдеткіш сияқты шағын тұрмыстық электрлік аспаптардың кедергілеріне ұқсас. Бұл қалыпты жағдай.
Қысқа толқынды пеш жарығы әлсіз.	Қысқа толқындардың аз қуатымен дайындау кезінде пеш шамының жарығы нашарлауы мүмкін. Бұл қалыпты жағдай.
Есікте бу пайда болады, желдету саңылауларынан ыстық ауа шығады.	Дайындау барысында тағамнан бу бөлінуі мүмкін. Оның көп бөлігі желдету саңылаулары арқылы шығады. Дегенмен пештің есігі сияқты салқын беттерге шөгеді. Бұл қалыпты жағдай.
Қысқа толқынды пешті кездейсоқ тағамсыз қосып жіберген.	Пешті тағамсыз іске қосуға тыйым салынады. Бұл өте қауіпті.

Ақау	Ықтимал себебі	Жою
Қысқа толқынды пеш қосылмайды.	(1). Корек шнуры розеткаға толықтай тығылмаған.	Корек шнурын розеткадан ажыратыңыз. 10 секунд өткен соң оны кейін қарай салыңыз.
	(2). Сақтандырғыш күйіп кеткен немесе автоматты өшіргіш іске қосылды.	Сақтандырғышты ауыстырыңыз немесе автоматты өшіргішті бастапқы күйіне ауыстырыңыз (жөндеуді біздің компаниямыздың мамандары жүзеге асырады).
	(3). Розеткада мәселе туындады.	Розетканы басқа электрлік аспаптар көмегімен тексеріңіз.
Пеш қыздырмайды.	(4). Есік тығыз жабылмаған.	Есікті нығыздап жабыңыз.



Электрлік және электрондық жабдықтардың қалдықтары туралы директиваға (WEEE) сәйкес оны жинау және қайта өңдеу бөлек жүргізілуі тиіс. Осы аспапты кәдеге жарату қажет болған кезде оны тұрмыстық қалдықтармен бірге лақтырмаңыз. Бұйымды электрлік және электрондық жабдықтардың қалдықтарын қабылдау орындарына тапсырыңыз.

1. Егер пеш қосылмаса, ал дисплейде қандай да бір ақпарат болмаса немесе ол жұмыс жасамаса:
 - а) Пештің желіге дұрыс қосылғанына көз жеткізіңіз. Егер олай болмаса, ашаны розеткадан ажыратыңыз, 10 секунд күтіңіз және ашаны розеткаға тығыздап салыңыз.
 - б) Тізбек сақтандырғышының күйіп кетпегенін және негізгі автоматты өшіргіштің іске қосылмағанын тексеріңіз. Егер сізге құрылғыда барлығы дұрыс сияқты болып көрінсе, басқа аспап көмегімен розетканы тексеріңіз.
 - Егер қысқа толқынды пеш жұмыс жасамаса:
 - а) Таймердің орнатылмағанын тексеріңіз.
 - б) Есіктерінің тығыз жабылғанына және қорғайтын блоктаудың қосылғанына көз жеткізіңіз. Әйтпесе АЖЖ-энергия пешке берілмейді.
- Егер жоғарыда аталғандардың ешқайсысы жағдайды шешуге көмектеспесе, жақын жердегі авторлық құқығы бар сервис орталыққа хабарласыңыз.**

Аспап электромагнитті энергия көмегімен тағамдарды және сусындарды қыздыру үшін жылдам қолдануға ғана арналған. Тек бөлме ішінде ғана қолданыңыз.

КЕПІЛДІК ЖӘНЕ ҚЫЗМЕТ КӨРСЕТУ

Қосымша ақпарат алу үшін немесе қандай да бір мәселелер туындаған жағдайда өз еліңіздегі Hisense қолдау қызметіне хабарласыңыз (телефон нөмірлері кепілдік талонында көрсетілген). Егер еліңізде мұндай қызметтер болмаса, жергілікті Hisense сауда ұйымына немесе Hisense тұрмыстық аспаптарына қызмет көрсету жөніндегі сервис орталығына хабарласыңыз.

Тек жеке қолдануға арналған!

Қысқа толқынды пеште тағам дайындау туралы қосымша ұсыныстарды және пайдалы кеңестерді мына веб-парақтан табуға болады:

<http://www.hisense.com>

**АСПАПТЫ АСҚАН ҚЫЗЫҒУШЫЛЫҚПЕН
ҚОЛДАНУЫҢЫЗДЫ ТІЛЕЙМІЗ!**

Hisense
life reimagined

MIELAS KLIENTE

Nuoširdžiai dėkojame už jūsų galimą bendradarbiavimą. Tikime, kad netrukus rasite daug įrodymų, kad tikrai galite pasikliauti mūsų gaminiais. Kad prietaisu būtų lengviau naudotis, pridedame šią išsamią naudojimo instrukciją.

Instrukcija padės jums susipažinti su naujuoju prietaisu. Prieš pradėdami naudoti prietaisą pirmą kartą, atidžiai ją perskaitykite.

Bet kokių atveju įsitikinkite, kad prietaisas pristatytas nepažeistas. Jei pastebėjote ir transportavimo metu įvyko pažeidimų, kreipkitės į savo prekybos atstovą arba regioninį sandėlį, iš kurio buvo pristatytas gaminys. Telefono numerį nurodysite kvite arba pristatymo pranešime.

Linkime, kad naujuoju buitiniu prietaisu džiaugtumėtės kuo ilgiau.



Buityje naudojamas prietaisas maisto ir gėrimų šildymui, naudojant elektromagnetinę energiją, skirtas naudoti tik patalpose.

NAUDOJIMO
INSTRUKCIJOS

Ši naudojimo instrukcija skirta vartotojui.

Joje aprašoma viryklė ir jos naudojimas. Ji taip pat taikoma įvairiems prietaisams, todėl galite rasti kai kurių funkcijų, kurių gali nebūti jūsų prietaise, aprašymus.

- (a) Nebandykite naudoti šios orkaitės atidarytomis durelėmis, nes tai gali sukelti žalingą mikrobangų energijos poveikį. Svarbu nekrapštyti ir nekeisti apsauginių blokavimo įtaisų.
- (b) Nedėkite jokių daiktų tarp krosnelės priekinės dalies ir durelių, neleiskite kauptis nešvarumams arba valiklio likučiams ant sandarinimo paviršių.
- (c) ĮSPĖJIMAS: Jei pažeistos durelės arba jų sandarikliai, krosnelės negalima naudoti, kol jos nesuremontuos kompetentingas asmuo.

PRIEDAS

Jei aparatas nėra švarus, jo paviršius gali būti pažeistas, o tai gali turėti įtakos aparato eksploatavimo trukmei ir sukelti pavojingą situaciją.

ĮSPĖJIMAS

Norėdami sumažinti gaisro, elektros smūgio, žmonių sužalojimo ar per didelės mikrobangų krosnelės energijos poveikio riziką, naudodami prietaisą, laikykitės pagrindinių atsargumo priemonių, pvz:

- Perskaitykite ir laikykitės konkrečių: „ATSARGUMO PRIEMONIŲ, SIEKIANČIŲ IŠVENGTI GALIMO PERNELYG DIDELIO MIKROBANGŲ ENERGIJOS POVEIKIO“.
- Ne jaunesni kaip 8 metų vaikai, ribotų fizinių, jutimo arba protinių gebėjimų asmenys ir turintieji per mažai patirties ir žinių gali naudoti prietaisą tik prižiūrimi kito asmens arba išmokyti saugaus darbo su prietaisu ir suprantantys jo keliamus pavojus. Vaikams su prietaisu negalima žaisti. Vaikams be priežiūros draudžiama valyti ir imtis naudotojo atliekamos priežiūros darbų.
- Laikykite prietaisą ir jo laidą vaikams nepasiekiamoje vietoje.
- Jei maitinimo laidas pažeistas, jį turi pakeisti gamintojas, jo aptarnavimo atstovas arba panašios kvalifikacijos asmenys, kad būtų išvengta pavojaus.
- ĮSPĖJIMAS: Prieš keisdami lempą, patikrinkite, ar prietaisas yra išjungtas, kad būtų išvengta elektros smūgio.
- ĮSPĖJIMAS: Visas priežiūros ar remonto operacijas, kurių metu reikia nuimti dangčius, apsaugančius nuo mikrobangų energijos poveikio, gali atlikti tik apmokyti asmenys.

- **ĮSPĖJIMAS:** skysčiai ar kiti maisto produktai neturi būti šildomi sandariuose induose, nes jie gali sprogti.
- Kai maistas šildomas plastiko ar popieriaus inde, tikrinkite, ar krosnelėje nekilo gaisras.
- Naudokite tik indus, kurie tinka naudoti mikrobangų krosnelėse.
- Jei sklinda dūmai, išjunkite arba atjunkite prietaisą, o dureles laikykite uždarytas, kad be deguonies užgestų liepsna.
- Gėrimą šildant mikrobangomis jis gali lėtai užvirti ir išbėgti, todėl su indu reikia elgtis atsargiai.
- Prieš patiekiant maitinimo buteliukų ir kūdikių indelių turinį reikia suplakti ar išmaišyti, o temperatūrą patikrinti, kad būtų išvengta nudegimų.
- Kiaušinių su lukštais ir sveikų kietai virtų kiaušinių nepatariama šildyti mikrobangų krosnelėje, nes jie gali sprogti net kai mikrobanginis kaitinimas jau yra pasibaigęs.
- Krosnelę reikia reguliariai valyti ir šalinti visas maisto apnašas.
- Nevalant krosnelės paviršius gali koroduoti, nešvara gali turėti neigiamos įtakos prietaiso tarnavimo laikui ir sukelti kitus pavojus. Prietaiso negalima montuoti už dekoratyvinių durelių, kad jis neperkaistų. (Netaikoma prietaisams su dekoratyvinėmis durelėmis.)

- Naudokite tik šiai orkaitei rekomenduojamą temperatūros zoną (orkaitėse, kuriose yra galimybė naudoti temperatūros matavimo zoną).
- Mikrobangų krosnelės negalima statyti į spintelę, nebent ji buvo išbandyta spintelėje.
- Mikrobangų krosnelę reikia naudoti atidarius dekoratyvines dureles (orkaitėms su dekoratyvinėmis durėlėmis).
- Šis prietaisas skirtas naudoti buityje ir pan., pavyzdžiui:
 - personalo virtuvės zonos parduotuvėse, biuruose ir kitoje darbo aplinkoje;
 - klientams viešbučiuose, moteliuose ir panašioje gyvenamojo tipo aplinkoje;
 - fermose;
 - svečių namų tipo aplinkoje.
- Mikrobangų krosnelė skirta maisto produktų ir gėrimų šildymui. Džiovinant maistą ar drabužius ir šildant šluostes, šlepetes, kempines, drėgnus skudurėlius ir pan. galima susižaloti, sukelti ugnį ir gaisrą.
- Mikrobangų krosnelėje draudžiama naudoti metalinius maisto ir gėrimų indus.
- Prietaiso negalima valyti garų valytuvu.
- Prietaisas skirtas naudoti laisvai pastačius.
- Galinis prietaisų paviršius turi būti atremtas į sieną.

**ATIDŽIAI PERSKAITYKITE IR IŠSAUGOKITE
ATEIČIAI
NAUDOTI TIK BUIITYJE
(NE KOMERCINIAM NAUDOJIMUI)**

PAVOJUS

Elektros smūgio pavojus

Palietus kai kuriuos vidinius komponentus galima sunkiai arba mirtinai susižaloti. Neardykite šio prietaiso.

ĮSPĖJIMAS

Elektros smūgio pavojus

Netinkamas įžeminimas gali sukelti elektros smūgį.

Netinkamas įžeminimo naudojimas gali sukelti elektros smūgį.

Šį gaminį reikia įžeminti. Trumpojo jungimo atveju įžeminimas sumažina elektrošoko pavojų, nes elektros srovė nuteka įžeminimo laidu.

Šis prietaisas turi įžeminimo laidą su įžeminimo kištuku. Kištukas turi būti prijungtas prie tinkamai sumontuoto ir įžeminto lizdo.

Pasitarkite su kvalifikuotu elektriku arba techninės priežiūros specialistu, jei įžeminimo instrukcijos nėra visiškai suprantamos arba jei kyla abejonių, ar prietaisas yra tinkamai įžemintas.

Jei reikia naudoti ilgintuvą, naudokite tik 3 laidų ilgintuvą.

1. Trumpas maitinimo laidas yra trumpas, kad sumažėtų pavojus įsipainioti į ilgesnį laidą arba užkliūti už jo.
2. Jei naudojamas ilgas laidų rinkinys arba ilginamasis laidas:
 - 1) Pažymėta laidų rinkinio arba ilginamojo laido elektrinė galia turi būti bent tokia pat, kaip ir prietaiso elektrinė galia.

- 2) Ilginamasis laidas turi būti įžeminimo tipo 3 laidų laidas.
- 3) Ilgas laidas turi būti išdėstytas taip, kad jis neuždengtų stalviršio ar stalviršio, kur jį gali užtraukti vaikai arba netyčia užkliūti.

Būtinai atjunkite prietaisą nuo maitinimo šaltinio.

1. Po naudojimo orkaitės ertmę išvalykite drėgnu skudurėliu.
2. Prieš valykite įprastu būdu muiluotame vandenyje.
3. Durų rėmą ir sandariklį bei gretimas dalis reikia kruopščiai nuvalyti drėgna šluoste, kai jos yra nešvarios.
4. Nenaudokite šiurkščių abrazyvų arba aštrių metalinių gremžtukų valyti orkaitės durelių stiklui, nes jie gali subraižyti paviršių ir stiklas gali suskilti.
5. Valymo patarimas: kad būtų lengviau išvalyti ertmės sienelės, kurias gali liesti ruošiamas maistas: Į dubenį įdėkite pusę citrinos, įpilkite 300 ml vandens ir 10 minučių kaitinkite 100 % mikrobangų krosnelėje. Nuvalykite orkaitę minkšta, sausa šluoste.

ATSARGIAI**Asmens sužalojimo pavojus**

Visas priežiūros ar remonto operacijas, kurių metu reikia nuimti dangčius, apsaugančius nuo mikrobangų energijos poveikio, gali atlikti tik apmokyti asmenys. Žr. instrukcijas „Medžiagos, kurias galite naudoti mikrobangų krosnelėje arba kurių reikia vengti mikrobangų krosnelėje“. Gali būti tam tikrų nemetalinių indų, kurie nėra saugūs naudoti mikrobangų krosnelėje. Jei abejojate, galite išbandyti atitinkamą įrankį pagal toliau pateiktą procedūrą.

Indų testas:

1. Pripildykite mikrobangų krosnei tinkamą indą 1 puodelio šalto vandens (250 ml) kartu su atitinkamu indu.
2. Kepkite naudodami maksimalią galią 1 minutę.
3. Atidžiai apčiuopkite indą. Jei tuščias indas yra šiltas, nenaudokite jo gaminant maistą mikrobangų krosnelėje.
4. Neviršykite 1 minutės gaminimo laiko.

Medžiagos, kurias galima naudoti mikrobangų krosnelėje

Indai	Pastabos
Skrudinti patiekalai	Laikykitės gamintojų nurodymų. Kepimo indo dugnas turi būti bent 3/16 colio (5 mm) aukščiau už sukamąjį stalą. Dėl netinkamo naudojimo sukamasis padėklas gali sulūžti.
Indai	Galima naudoti tik mikrobangų krosnelėje. Laikykitės gamintojo nurodymų. GALIMA nenaudokite įtrūkusių ar suskilinėjusių indų.
Stikliniai indai	Visada nuimkite dangtį. Naudokite tik maistui šildyti, kol jis sušils. Dauguma stiklinių indų nėra atsparūs karščiui ir gali sudužti.
Stiklo gaminiai	Tik karščiui atsparūs orkaitės indai. Įsitinkite, kad nėra metalinės apdailos. Nenaudokite įtrūkusių ar suskilusių indų.
Orkaitės kepimo maišeliai	Laikykitės gamintojo nurodymų. Neuždarykite metaliniu kaklaraiščiu. Padarykite įpjuvas, kad išeitų garai.
Popierinės lėkštės ir puodeliai	Naudokite tik trumpalaikiam maisto ruošimui ir (arba) pašildymui. Kepimo metu nepalikite orkaitės be priežiūros.
Popieriniai rankšluosčiai	Naudokite maistui uždengti, kad jis būtų pašildytas ir sugertų riebalus. Naudokite tik prižiūrint ir tik trumpalaikiam maisto ruošimui.
Pergamentinis popierius	Naudokite kaip dangtį, kad išvengtumėte purslų, arba kaip apvyniojimą garams.
Plastikinis	Galima naudoti tik mikrobangų krosnelėje. Laikykitės gamintojų nurodymų. Turėtų būti paženklinta užrašu „Galima naudoti mikrobangų krosnelėje“. Kai kurie plastikiniai indai suminkštėja, nes juose esantis maistas įkaista. „Virimo maišelius“ ir sandariai uždarytus plastikinius maišelius reikia įpjauti, pradurti arba išleisti orą, kaip nurodyta pakuotėje.
Plastikinė plėvelė	Galima naudoti tik mikrobangų krosnelėje. Naudokite maistui uždengti gaminimo metu, kad išlaikytumėte drėgmę. Neleiskite plastikinei plėvelei liesti maisto produktų.
Termometrai	Galima naudoti tik mikrobangų krosnelėje (mėsos ir saldinių termometrai).
Vaškinis popierius	Naudokite kaip dangtį, kad išvengtumėte purslų ir išlaikytumėte drėgmę.

Medžiagos, kurias galima naudoti mikrobangų krosnelėje

Indai	Pastabos
Aliuminio padėklas	Gali sukelti kibirkščiavimą. Perkelkite maistą į mikrobangų krosnelėms tinkamą indą.
Maisto dėžutė su metaline rankena	Gali sukelti kibirkščiavimą. Perkelkite maistą į mikrobangų krosnelėms tinkamą indą.
Metaliniai arba su metaline apdaila indai	Metalas apsaugo maistą nuo mikrobangų energijos. Dėl metalinės apdailos gali susidaryti elektros lankas.
Metaliniai suktukai	Gali susidaryti elektros lankas ir kilti gaisras orkaitėje.
Popieriniai maišeliai	Orkaitėje gali kilti gaisras.
Plastikinės putos	Plastikinės putos, veikiamos aukštos temperatūros, gali išsilydyti arba užteršti viduje esantį skystį.
Medis	Mikrobangų krosnelėje naudojama mediena išdžiūsta ir gali suskilti arba įtrūkti.

ORKAITĖS DALIŲ IR PRIEDŲ PAVADINIMAI

(Jei prietaisas ir šiame vadove esantys paveikslėliai skiriasi, pirmenybė teikiama gaminiui.)

Išimkite orkaitę ir visas medžiagas iš dėžės ir orkaitės ertmės. Orkaitė tiekama su šiais priedais:

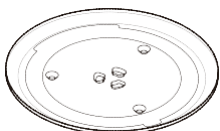

Stiklinis padėklas

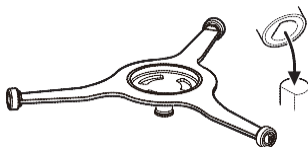

Sukamojo padėklo žiedo kompleksas



Naudojimo instrukcija

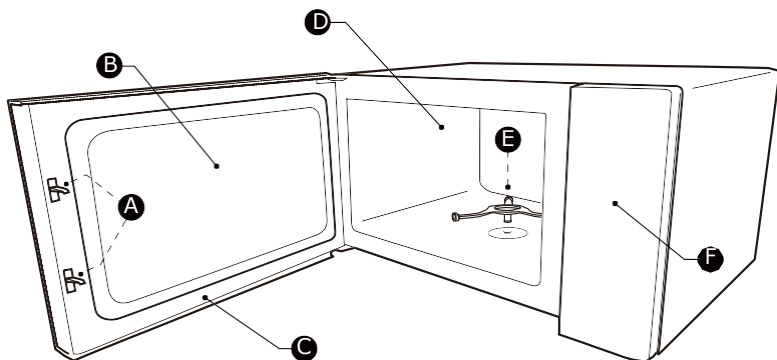

A) Saugos blokavimo sistema

B) Stebėjimo langelis

C) Durelių mazgas

D) Orkaitės ertmė

E) Sukamojo padėklo žiedo kompleksas

F) Valdymo įtaisa

Kepimo skyriaus valymas ir sukamojo padėklo pastatymas į vietą.

Naujiems įrenginiams įsitikinkite, kad išimta visa pakavimo ir transportavimo juosta. Prieš pirmą kartą naudodami prietaisą maistui ruošti, turite tinkamai įdėti sukamąjį stalą.

Išvalykite maisto gaminimo skyrių ir priedus.

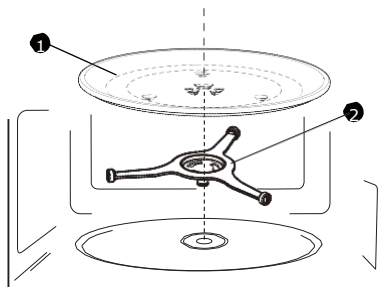

1) Stiklinis padėklas

2) Sukamojo padėklo žiedo kompleksas

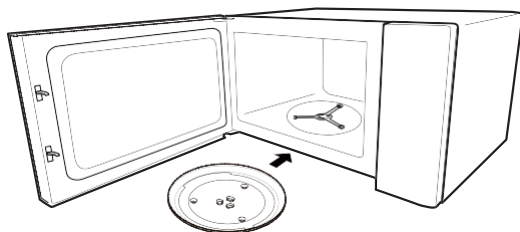

PASTABOS

1. Niekada nenaudokite prietaiso be sukamojo stalo. Įsitikinkite, kad jis tinkamai uždėtas. Sukamasis stalas gali sukti pagal arba prieš laikrodžio rodyklę.
2. Niekada nedėkite stiklinio padėklo aukštyn kojomis. Stiklo padėklas niekada neturėtų būti apribotas.
3. Gaminant maistą visada turi būti naudojamas ir stiklinis padėklas, ir sukamojo padėklo žiedo mazgas.
4. Visi maisto produktai ir maisto indai turi būti dedami ant stiklinio kepimo padėklo.
5. Niekada neribokite sukamojo stalo judėjimo.
6. Jei stiklinis padėklas arba sukamojo padėklo žiedo mazgas įtrūksta arba sulūžta, kreipkitės į artimiausią įgaliotąjį techninės priežiūros centrą.

Montavimas ant stalviršio

Pašalinkite visas pakavimo medžiagas ir priedus.

Patikrinkite orkaitę, ar nėra jokių pažeidimų, pvz., įlenkimų ar sulaužytų durų. Nemontuokite, jei orkaitė yra pažeista.

Spinta: Pašalinkite apsauginę plėvelę, esančią ant mikrobangų krosnelės korpuso paviršiaus. Nenuimkite bangolaidžio dangtelio, kuris pritvirtintas prie krosnelės ertmės, kad apsaugotų magnetroną.

1. Pasirinkite lygų paviršių, kuriame būtų pakankamai laisvos vietos įsiurbimo ir (arba) išleidimo angoms.

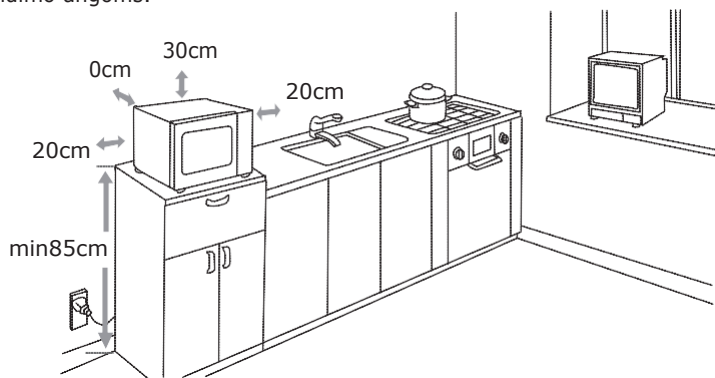

- (1) Minimalus montavimo aukštis yra 85 cm.
- (2) Galinis prietaiso paviršius turi būti pritvirtintas prie sienos.
Virš orkaitės palikite ne mažesnę kaip 30 cm tarpą, o tarp orkaitės ir gretimų sienų turi būti ne mažesnis kaip 20 cm tarpas.
- (3) Nenuimkite kojų nuo orkaitės apačios.
- (4) Įleidimo ir (arba) išleidimo angų blokavimas gali sugadinti orkaitę.
- (5) Orkaitę statykite kuo toliau nuo radijo imtuvų ir televizoriaus.
Mikrobangų krosnelės veikimas gali sukelti radijo ar televizijos priėmimo trukdžių.

2. Prijunkite orkaitę prie standartinio buitinio elektros lizdo. Įsitikinkite, kad įtampa ir dažnis sutampa su įtampa ir dažniu, nurodytais vardinių parametrų etiketėje.

ĮSPĖJIMAS: Nemontuokite orkaitės virš kaitlentės ar kito šilumą skleidžiančio prietaiso. Jei krosnelė būtų sumontuota šalia šilumos šaltinio arba virš jo, ji gali būti sugadinta ir garantija gali būti panaikinta.

Veikimo metu pasiekiamas paviršius gali būti karštas.



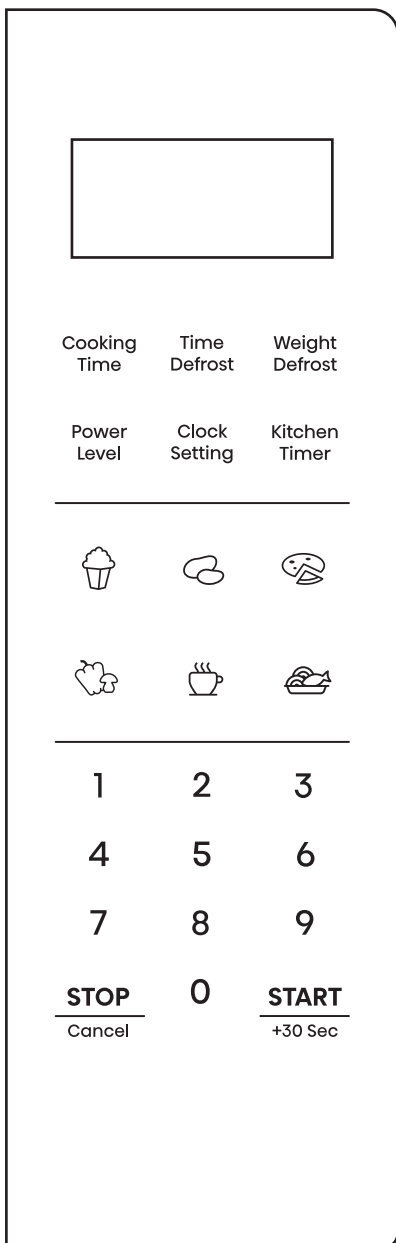

NAUDOJIMO INSTRUKCIJOS

Laikrodžio nustatymas

1. Vieną kartą paspauskite laikrodžio nustatymą, tada ekrane pasirodys 00:00.
2. Paspauskite skaičių mygtukus laikui nustatyti. Pavyzdys: Norėdami nustatyti laikrodį 12.10 val., paeiliui spauskite 1,2,1,0.
3. Paspauskite Laikrodžio nustatymą patvirtinimui. Laikrodis yra nustatytas.

Pastabos:

- 1) Norėdami iš naujo nustatyti laikrodį, pakartokite 1–3 veiksmus.
- 1) Laikrodis rodo 12 valandas per parą. Jei laikrodis nenustatytas, įjungus maitinimą jis neveiks.

Virtuvės laikmačio nustatymas

1. Vieną kartą paspauskite Virtuvės laikmatį, tada ekrane pasirodys 00:00.
2. Paspauskite skaičių mygtukus norimam laikui nustatyti. Didžiausia laiko vertė yra 99:99.
3. Patvirtinkite paspausdami START/+30SEC. Laikmatis pradeda skaičiuoti laiką.

Pastabos:

- 1) Virtuvės laikas skiriasi nuo 12 valandų sistemos, virtuvės laikmatis yra laikmatis.
- 1) Per virtuvės laikmatį negalima nustatyti jokios kitos programos.

Maisto gaminimas mikrobangomis

Galimi 11 galios lygių.

Maitinimas	100%	90%	80%	70%	60%	50%	40%	30%	20%	10%	0%
Ekranas	PL10	PL9	PL8	PL7	PL6	PL5	PL4	PL3	PL2	PL1	PL0

1. Vieną kartą paspauskite Kepimo laiką, tada ekrane pasirodys 00:00.
2. Paspauskite skaičių mygtukus, kad nustatytumėte gaminimo laiką. Didžiausia laiko vertė yra 99:99.
3. Vieną kartą paspauskite „Power Level“ (galios lygis), ekrane pasirodys PL10.
4. Paspauskite skaičių mygtukus galios lygiui nustatyti. Yra 11 galios lygių.
5. Norėdami pradėti gaminti, paspauskite START/+30Sec.

Pastabos:

- 1) Nustatymo metu, jei paspaudžiamas „STOP / Cancel“ (Sustabdyti / atšaukti) arba jei per 1 minutę neatliekami jokie veiksmai, nustatymas negalioja.
- 1) Jei pasirinktas PL0, orkaitė veiks be galios su ventiliatoriumi. Šį lygį galite naudoti norėdami pašalinti orkaitės kvapąn.

Atšildymas pagal svorį

1. Vieną kartą paspauskite „Weight Defrost“ (atitirpinimas pagal svorį), tada ekrane bus rodomas dEF1.
2. Paspauskite skaičių mygtukus, kad nustatytumėte maisto produkto svorį. Svorio intervalas yra 100~2000 g.
3. Paspauskite START/+30Sec, kad pradėtumėte atitirpinimą.

Pastaba. Skambės garsinis signalas, primenantis, kad reikia apversti maistą atitirpinimo metu.

Jei joks veiksmas neatliekamas, orkaitė veiks toliau.

Atšildymas pagal laiką

1. Vieną kartą paspauskite „Time Defrost“ (atitirpinimas pagal laiką), tada ekrane bus rodomas dEF2.
2. Paspauskite skaičių mygtukus, kad nustatytumėte norimą atitirpinimo laiką. Didžiausia laiko vertė yra 99:99.
3. Paspauskite START/+30Sec, kad pradėtumėte atitirpinimą.

Pastaba. Atšildymo galia yra PL3 ir jos keisti negalima.

Daugiapakopis kepimas

Pastabos:

- 1) Daugiapakopio gaminimo metu galima nustatyti du gaminimo etapus.
- 2) Jei nustatysite atitirpinimo funkciją, pirmajame etape ji veiks automatiškai.
- 1) Automatinis meniu negali būti nustatytas kaip vienas iš daugiapakopių.

Pavyzdys: Maistą atitirpinkite 5 minutes ir tada gaminkite 80 % mikrobangų krosnelės galios 7 minutes.

1. Vieną kartą paspauskite „Time Defrost“ (atitirpinimas pagal laiką), tada ekrane bus rodomas dEF2.
2. Paspauskite 5, 0 ir 0, kad nustatytumėte pageidaujamą 5 minučių atitirpinimo laiką.
3. Vieną kartą paspauskite „Cooking Time“ (Kepimo laikas), tada paspauskite 7, 0 ir 0, kad nustatytumėte gaminimo laiką.
4. Vieną kartą paspauskite Galios lygio mygtuką, tada ekrane pasirodys PL10.
5. Paspauskite 8, kad nustatytumėte galios lygį PL8.
6. Norėdami pradėti gaminti, paspauskite START/+30Sec.

Greitas kepimas

1. Budėjimo režime paspaudę skaičių mygtukus nuo 1 iki 6 galite greitai pasirinkti maisto gaminimo trukmę nuo 1 iki 6 minučių su PL10. Didžiausia laiko vertė yra 99:99.
2. Budėjimo režime paspauskite START/+30Sec, kad 30 sekundžių gamintumėte maistą 100 % galios lygiu. Kiekvienu to paties mygtuko paspaudimu galima pailginti 30 sekundžių, o didžiausia laiko vertė yra 99:99.

Pastaba.

Gaminimo būsenoje kiekvienas dar vienas START/+30 sek. paspaudimas gali pailginti gaminimo laiką (išskyrus atšildymo pagal svorį ir automatinio meniu funkciją).

Išjungimo režimas

Norėdami įjungti nutildymo režimą: Budėjimo režime paspauskite ir palaikykite „Clock Setting“ (laikrodžio nustatymas) 3 sekundes, tada ekrane pasirodys „OFF“.







Paspaudus mygtuką, jis neskleidžia garso. Jei norite išjungti nutildymo režimą: Išjungimo režime paspauskite ir palaikykite „Clock Setting“ (Laikrodžio nustatymas) 3 sekundes, tada ekrane bus rodoma „on“.

Automatinis meniu



1. Keletą kartų paspauskite meniu klavišą, kad pasirinktumėte svorį, kurį norite paruošti. Pavyzdžiui, paspauskite „Popcorn“ (Spragėsiai) vieną kartą ir bus rodoma 50.
2. Norėdami pradėti gaminti, paspauskite START/+30Sec.

Automatinio meniu diagrama

Menu" (atkurti meniu „start" (pradžią)	Svoris	Ekranas	Maitinimas
 Popcorn	50 g	50	PL10
	100 g	100	
 Potato	1 (230 g)	1	
	2 (460 g)	2	
	3 (690 g)	3	
 Pizza	200 g	200	
	400 g	400	
 Vegetable	200 g	200	
	400 g	400	
 Beverage	1 puodelis (120 ml)	1	
	2 puodeliai (240 ml)	2	
	3 puodeliai (360 ml)	3	
 My Plate	250 g	250	
	350 g	350	
	500 g	500	

Užrakto nuo vaikų funkcija

Šią funkciją galite naudoti, kad vaikai netyčia neįjungtų orkaitės.

Norėdami įjungti užraktą:

Paspauskite ir tris sekundes palaikykite paspaudę „Stop/Cancel" (stabdyti/atšaukti).

Pasigirsta ilgas pytelėjimas ir bus rodomas [] .

Norėdami išjungti užraktą:

Esant užrakintai būsenai, nuspauskite ir tris sekundes palaikykite „Stop/Cancel" (stabdyti/atšaukti). Pasigirsta garsinis signalas.

Atminties funkcija

Patiekalo nustatymus galite išsaugoti atmintyje ir vėl juos iškviešti.

1. Paspauskite 0 kelis kartus, kad pasirinktumėte atminties 1–3 procedūrą. Iš eilės bus rodomi 1, 2 ir 3.
2. Jei procedūra nustatyta, paspauskite START/+ 30Sec, kad pradėtumėte darbą. Priešingu atveju tęskite nustatymą.
3. Baigę nustatymą, vieną kartą paspauskite START/+30Sec, kad išsaugotumėte procedūrą.

Pavyzdys: Nustatykite 2 atmintį (maistą ruoškite 80 % mikrobangų krosnelės galios 3 minutes).

1. Budėjimo režime du kartus paspauskite 0.
2. Vieną kartą paspauskite „Cooking Time“ (Kepimo laikas), tada iš eilės paspauskite skaičių klavišus 3, 0 ir 0.
3. Vieną kartą paspauskite „Power Level“ (galios lygis) ir tada paspauskite skaičių mygtukus 8.
4. Paspauskite START/+30Sec, kad išsaugotumėte nustatymą, ir ekrane pasirodys 2.

Pastabos:

- 1) Jei maitinimas neišjungtas, procedūra bus išsaugota visą laiką.
- 1) Automatinio meniu negalima nustatyti atminties funkcijos.

ECO funkcija

Norėdami įjungti ECO režimą:

Budėjimo režime uždarykite dureles ir vieną kartą paspauskite „STOP / Cancel“ (Sustabdyti / atšaukti). Ekranas išsijungs.

Norėdami atšaukti ECO režimą:

ECO režimas bus atšauktas paspaudus bet kurį mygtuką arba atidarius ir uždarius dureles.

Užklauso funkcija

1. Jei laikrodis buvo nustatytas, maisto gaminimo būsenoje paspaudus „Clock Setting“ (laikrodžio nustatymas), tris sekundes bus rodomas esamas laikas.
2. Mikrobangų krosnelės gaminimo būsenoje paspauskite „Power Level“ (galios lygis), kad pasiteirautumėte apie galios lygį. Jis bus rodomas tris sekundes.

SPECIFIKACIJOS

Modelis H23MOBS4HI

Vardinė įtampa230V~50 Hz

Mikrobangų krosnelės įvestis.....1400 W

Mikrobangų išvestis..... 900 W

ENERGIJOS SUVARTOJIMAS

Produkto informacija apie energijos suvartojimą ir ilgiausią laiką, per kurį pasiekiamas taikomas mažos galios režimas.

Išjungimo režimas	0.5W
-------------------	------

Maksimalus laikas, kurio reikia, kad mikrobangų krosnelė automatiškai pereitų į taikomą mažos galios režimą arba būseną.	20 min.
--	---------

Normalus	
Mikrobangų krosnelė trukdo priimti televizorių	Veikiant mikrobangų krosnei gali būti trikdomas radijo ir televizijos signalų priėmimas. Tai panašu į mažų elektros prietaisų, tokių kaip maišytuvas, dulkių siurblys ir elektrinis ventiliatorius, trukdžius.
Pritemdyta orkaitės	Gaminant maistą mažos galios mikrobangų krosnelėje, krosnelės šviesa gali pritemti. Tai
Ant durų besikaupiantys garai, karštas oras išeina iš ventiliacijos angų	Maisto gaminimo metu iš maisto gali išsiskirti garai. Dauguma jų išeis iš ventiliacijos angų. Tačiau dalis jų gali susikaupti ant vėsios vietos, pavyzdžiui, orkaitės durelių. Tai
Orkaitė atsitiktinai įsijungė be jokio maisto.	Draudžiama naudoti įrenginį, jei jame nėra maisto produktų. Tai labai pavojinga.

Triktis	Galima priežastis	Veiksmai
Orkaitės negalima įjungti.	(1) Maitinimo laidas nėra tvirtai	Atjunkite. Po 10 sekundžių vėl prijunkite.
	(2) Veikia saugiklis arba grandinės pertraukiklis.	Pakeiskite saugiklį arba iš naujo nustatykite grandinės pertraukiklį (taiso profesionalūs mūsų įmonės
	(3) Problemos su lizdu.	Išbandykite lizdą su kitais elektros prietaisais.
Orkaitė nešyla.	(4) Durys nėra gerai uždarytos.	Gerai uždarykite duris.



Pagal Elektros ir elektroninės įrangos atliekų (EEĮA) direktyvą EEĮ atliekos turi būti atskirai surenkamos ir apdorojamos. Jei kada nors ateityje reikės išmesti šį gaminį, neišmeskite jo su buitinėmis atliekomis. Jei įmanoma, nusiųskite šį gaminį į EEĮ atliekų surinkimo punktus.

1. Jei orkaitė visai neveikia, informacija ekrane nerodoma arba ekranas išnyko:
 - a) Patikrinkite, ar krosnelė yra prijungta saugiai. Jei tai ne, ištraukite kištuką iš elektros lizdo, palaukite 10 sekundžių ir vėl saugiai įjunkite.
 - b) Patikrinkite, ar neperdegė saugiklis arba nesuveikė pagrindinis jungiklis. Jei atrodo, kad jie veikia gerai, išbandykite lizdą su kitu prietaisu.
2. Jei neveikia mikrobangų galia:
 - a) Patikrinkite, ar nustatytas laikmatis.
 - b) Patikrinkite, ar durelės yra saugiai uždarytos ir ar užsikabina durelių saugos užrakto sistema. Priešingu atveju mikrobangų energija negalės tekėti į krosnelę.
Jei nė vienas iš pirmiau pateiktų patarimų nepaveda, kreipkitės į artimiausią įgaliotą techninės priežiūros atstovą.

Buityje naudojamas prietaisas maisto ir gėrimų šildymui, naudojant elektromagnetinę energiją, skirtas naudoti tik patalpose.

GARANTINIS APTARNAVIMAS IR PRIEŽIŪRA

Jei reikia informacijos arba iškilo problema, kreipkitės į „Hisense“ klientų aptarnavimo centrą savo šalyje (jo telefono numerį rasite pasaulinės garantijos lapelyje). Jei jūsų šalyje nėra klientų aptarnavimo centro, kreipkitės į vietinį „Hisense“ pardavėją arba į „Hisense“ buitinės technikos techninio aptarnavimo skyrių.

Tik buitiniam naudojimui!

Papildomų rekomendacijų virimui su mikrobangų krosnele ir naudingų patarimų galima rasti internete:

<http://www.hisense.com>

LINKIME SĖKMINGAI NAUDOTIS ŠIUO PRIETAISU

Hisense
life reimagined

**GODĀTAIS
KLIENT!**

Sirsnīgi pateicamies par pirkumu. Ticam, ka drīz jūsu rīcībā būs pietiekami daudz pierādījumu tam, ka uz mūsu produktiem patiešām var paļauties. Lai atvieglotu ierīces lietošanu, pievienojam šo izsmeļošo lietotāja pamācību.

Norādījumi jums palīdzēs apgūt savu jauno ierīci. Pirms ierīces pirmā lietojuma, lūdzu, izlasiet tos rūpīgi.

Jebkurā gadījumā, lūdzu, pārliedzinieties, vai ierīce jums piegādāta nebojātā stāvoklī. Ja konstatējat kādu transportēšanas laikā radušos bojājumu, sazinieties ar savu tirdzniecības pārstāvi vai reģionālo noliktavu, no kuras produkts tika piegādāts. Tālruna numurs būs norādīts čekā vai pavadzīmē.

Vēlam jums daudz prieka, rīkojoties ar savu jauno sadzīves ierīci.

Ierīce paredzēta sadzīves lietojumam, lai uzsildītu ēdienus un dzērienus, izmantojot elektromagnētisko enerģiju, turklāt šim lietojumam jānotiek tikai telpās.



**LIETOŠANAS
NORĀDĪJUMI**

Šie norādījumi paredzēti ierīces lietotājam. Rokasgrāmatā ir sniegta informācija par gatavošanas ierīci un tās lietošanu. Norādījumi attiecas uz dažādu ierīču modeļiem, tādēļ atsevišķas aprakstītās funkcijas jūsu iegādātajai ierīcei var nebūt pieejamas.

PIESARDZĪBAS PASĀKUMI, KĀ NEPIEĻAUT MIKROVIĻŅU ENERĢIJAS PĀRLIEKU IEDARBĪBU

- (a) Nedarbiniet krāsni ar atvērtām durtiņām, jo tādā gadījumā ir iespējama mikroviļņu enerģijas kaitīga iedarbība. Nekādā gadījumā nedrīkst lauzt vai aiztikt drošības slēdžus.
- (b) Nelieciet starp krāsns frontālo plakni un durtiņām nekādus priekšmetus, nepieļaujiet netīrumu vai tīrīšanas līdzekļa palieku uzkrāšanos uz blīvējuma virsmām.
- (c) **BRĪDINĀJUMS:** Ja durtiņas vai durtiņu blīves ir bojātas, krāsni nedrīkst lietot, pirms to nav salabojis speciālists.

PAPILDINĀJUMS

Ja ierīces tīrība netiek uzturēta labā līmenī, tās virsma var degradēties un ietekmēt ierīces kalpošanas laiku, kā arī radīt bīstamu situāciju.

BRĪDINĀJUMS

Lai samazinātu ugunsgrēka, elektriskā trieciena, fizisku traumu vai pārlietas mikroviļņu krāsns enerģijas iedarbības risku ierīces lietošanas laikā, izpildiet pamata piesardzības pasākumus, tostarp šādus:

- Izlasiet un izpildiet norādīto: "PIESARDZĪBAS PASĀKUMI, KĀ NEPIEĻAUT MIKROVIĻŅU ENERĢIJAS PĀRLIEKU IEDARBĪBU".
- Ierīci var lietot bērni no 8 gadu vecuma un vecāki, kā arī personas ar mazinātām fiziskajām, sensorajām vai mentālajām spējām vai bez pieredzes un zināšanām, ja viņu rīkošanās tiek uzraudzīta vai viņi saņēmuši norādījumus par drošu ierīces lietošanu un apzinās ar to saistītos riskus. Bērni nedrīkst spēlēt ar ierīci. Bērni nedrīkst veikt tīrīšanas un apkopes darbus, ja viņi netiek uzraudzīti.
- Glabājiet ierīci un tās vadu bērniem nepieejamā vietā.
- Ja barošanas kabelis ir bojāts, tas jānomaina ražotājam, tā servisa pārstāvim vai līdzīgi kvalificētām personām, lai nepieļautu bīstamību.
- **BRĪDINĀJUMS:** Pirms spuldzes maiņas ierīce noteikti jāizslēdz, lai nepieļautu elektriskā trieciena iespēju.
- **BRĪDINĀJUMS:** Personām, kas nav speciālisti, ir bīstami veikt ierīces apkopi vai remontu, kas ietver pārsegu noņemšanu, jo tie aizsargā pret mikroviļņu enerģijas iedarbību.

- **BRĪDINĀJUMS:** Šķidrumus un citus ēdienus nedrīkst sildīt slēgtos traukos, jo tie var eksplodēt.
- Sildot ēdienu plastmasas vai papīra iepakojumā, uzraugiet krāsni, jo ir iespējama aizdegšanās.
- Izmantojiet tikai tādus virtuves piederumus, kas piemēroti lietojumam mikroviļņu krāsnīs.
- Rodoties dūmiem, izslēdziet krāsni vai atvienojiet no elektrības un turiet krāsns durvīgas aizvērtas lai noslāpētu liesmas, ja tādas ir.
- Sildot mikroviļņu krāsnī dzērienu, ir iespējama aizkavēta vulkāniskā vārīšanās, tādēļ, rīkojoties ar dzēriena trauku, ievērojiet piesardzību.
- Barošanas pudeļu un burciņu ar bērnu pārtiku saturs pirms barošanas jāsakrata vai jāsamaisa un jāpārbauda ēdiena temperatūra, lai nepieļautu apdedzināšanos.
- Mikroviļņu krāsnī nedrīkst sildīt olas ar visu čaumalu un veselas cieti vārītas olas, jo tās var eksplodēt pat pēc tam, kad sildīšana mikroviļņu krāsnī beigusies.
- Krāsns jātīra regulāri un jāizslauka visas pārtikas produktu paliekas.
- Ja krāsns netiek uzturēta tīra, var nolietoties krāsns virsma, saīsināties krāsns kalpošanas laiks, kā arī rasties bīstamas situācijas.
Lai nepieļautu pārkaršanu, ierīci nedrīkst uzstādīt aiz dekoratīvām durvīm. (Minētais neattiecas uz ierīcēm ar dekoratīvajām durvīm.)

- Lietojiet tikai tādu temperatūras zondi, kāda ieteikta šajā mikroviļņu krāsnī (ja krāsnī ir iespēja lietot temperatūras jutīgu zondi).
- Mikroviļņu krāsnī nedrīkst likt skapī, ja vien tās darbība nav testēta skapī.
- Mikroviļņu krāsns jādarbina ar atvērtām dekoratīvajām durtiņām (ja krāsnij ir dekoratīvās durtiņas).
- Šī ierīce ir paredzēta lietojumam sadzīvē un līdzīgos pielietojumos, tādos kā:
 - darbinieku virtuvēs veikalos, birojos un cita veida
 - darba vidē;
 - klientiem viesnīcās, moteļos un citā privāta tipa vidē;
 - lauku mājās;
 - pansijas tipa vidē.
- Mikroviļņu krāsns ir paredzēta ēdienu un dzērienu uzsildīšanai. Pārtikas produktu vai apģērbu žāvēšana, kā arī sildošo polsteru, čību, sūkļu, mitru drānu un tamlīdzīgu priekšmetu karsēšana var radīt fizisku traumu, aizdegšanās vai ugunsgrēka risku.
- Ēdienu gatavošanā mikroviļņu krāsnī metāliski ēdienu un dzērienu trauki nav pieļaujami.
- Ierīci nedrīkst tīrīt ar tvaika tīrītāju.
- Ierīce ir paredzēta lietojumam kā brīvstāvoša ierīce.
- Ierīces aizmugures virsmai jābūt vērstai pret sienu.

**RŪPĪGI IZLASIET UN SAGLABĀJIET
TURPMĀKAI UZZIŅAI
TIKAI LIETOŠANAI MĀJSAIMNIECĪBĀS
(NAV PAREDZĒTS LIETOŠANAI KOMERCĀRĪBĀ)**

BĪSTAMI

Elektriskā trieciena risks

Pieskaršanās dažiem iekšējiem komponentiem var radīt smagu fizisku traumu vai nāvi. Nedemontējiet ierīci.

BRĪDINĀJUMS

Elektriskā trieciena risks

Zemējuma nepareizs lietojums var būt elektriskā trieciena cēlonis.

Nepievienojiet barošanas kabeli elektrotīkla kontaktligzdai, ja ierīce nav pareizi uzstādīta un iezemēta.

Šai ierīcei jābūt iezemētai. Elektriskā īsslēguma gadījumā zemējums mazina elektriskā trieciena risku, nodrošinot elektriskajai strāvai novadīšanas vadu.

Šai ierīcei ir kabelis, kam ir zemējuma vads ar zemējuma kontaktdakšu. Kontaktdakša jāsprauž pareizi ierīkotā un zemētā elektrotīkla kontaktligzdā. Ja norādījumi par zemēšanu nav pilnībā saprotami vai pastāv šaubas par ierīces zemējuma pareizību, konsultējieties ar kvalificētu elektriķi vai servisa darbinieku.

Ja nepieciešams lietot pagarinājuma kabeli, lietojiet tikai 3 dzīslu pagarinājuma kabeli.

1. Barošanas kabelis ir īss tādēļ, lai mazinātu sapīšanās vai pakļupšanas risku pār garāku kabeli.
2. Ja tiek lietots ierīkojums ar garu barošanas kabeli vai pagarinājuma kabeli:
 - 1) marķētajam barošanas kabeļa vai pagarinājuma kabeļa elektrības nominālam jābūt vismaz tikpat lielam kā ierīces elektrības nominālam.

- 2) pagarinājuma kabelim jābūt zemējuma tipa 3 dzīslu kabelim;
- 3) garajam kabelim jābūt izvilktam tā, lai tas nenokarātos pāri letes vai galda virsai, kur to var raustīt bērni vai kur pār to var nejauši paklupt.

Ierīce noteikti jāatvieno no elektrotīkla.

1. Pēc lietošanas krāsns dobums jāiztīra ar viegli mitru drānu.
2. Piederumus tīriet parastajā veidā ziepjainā ūdenī.
3. Durtiņu rāmis un blīvējums, kā arī blakus esošās daļas uzmanīgi jānotīra ar mitru drānu, kad šīs daļas ir netīras.
4. Krāsns durtiņu stikla tīrīšanā nelietojiet agresīvus abrazīvos tīrīšanas līdzekļus vai asus metāla skrāpjus, jo tie var saskrāpēt virsmu un attiecīgi stikls var saplīst.
5. Padoms tīrīšanā – lai būtu vieglāk notīrīt krāsns dobuma sienīgas, kam var pieskarties gatavojamais ēdiens: ielieciet bļodā pusi citrona, aplejiet ar 300 ml (1/2 pinti) ūdens un 10 minūtes karsējiet ar 100% mikroviļņu jaudu. Izslaukiet krāsni tīru ar mīkstu sausu drānu.

UZMANĪBU!

Fiziskas traumas bīstamība

Personām, kas nav speciālisti, ir bīstami veikt ierīces apkopi vai remontu, kas ietver pārsegu noņemšanu, jo tie aizsargā pret mikroviļņu enerģijas iedarbību. Skatiet norādījumus sadaļā "Materiāli, kurus drīkst lietot mikroviļņu krāsnī vai no kuru lietojuma mikroviļņu krāsnī jāizvairās". Tie var būt noteikti nemetāliski virtuves piederumi, kuru lietojums mikroviļņu iedarbībā nav drošs. Ja šaubāties, konkrēto virtuves piederumu varat pārbaudīt, izmantojot šeit aprakstīto procedūru.

Virtuves piederuma pārbaude:

1. Piepildiet mikroviļņu krāsnī droši lietojamu trauku ar 1 tasi auksta ūdens (250 ml) un ielieciet tajā pārbaudāmo virtuves piederumu.
2. Karsējiet 1 minūti ar maksimālo jaudu.
3. Piesardzīgi aptaustiet virtuves piederumu. Ja tukšais piederums ir silts, nelietojiet to gatavošanā ar mikroviļņu enerģiju.
4. Nepārsniedziet karsēšanas ilgumu vairāk par 1 minūti.

Materiāli, kurus drīkst lietot mikroviļņu krāsnī

Virtuves piederumi	Piezīmes
Apbrūnināšanas trauks	Izpildiet ražotāja norādījumus. Brūnināšanas trauka pamatnei jāatrodas vismaz 3/16 collas (5 mm) virs rotējošā paliktņa. Nepareizs lietojums var būt rotējošā paliktņa salūšanas cēlonis.
Pusdienu trauki	Tikai mikroviļņu drošs. Izpildiet ražotāja norādījumus. Nelietojiet iekaisājus vai robainus traukus
Stikla burkas	Vienmēr noņemiet vāku. Lietojiet tikai lai sakarsētu ēdienu siltu. Lielākā daļa stikla burku nav siltumizturīgas un var saplīst.
Stikla trauki	Tikai siltumizturīgi likšanai krāsnī paredzēti stikla trauki. Šiem traukiem noteikti nedrīkst būt metāla apmale. Nelietojiet iekaisājus vai robainus traukus.
Maisiņi ēdienu gatavošanai krāsnī	Izpildiet ražotāja norādījumus. Nenoslēdziet tos ar metāla saiti. Izveidojiet iešķēlumus, pa kuriem izklūt tvaikam.
Papīra šķīvji un glāzes	Drīkst lietot tikai īslaicīgai gatavošanai/sildīšanai. Neatstājiet mikroviļņu krāsnī gatavošanas laikā bez uzraudzības.
Papīra dvieļi	Lietojiet ēdiena pārsegšanai, to atkārtoti sildot, kā arī lai absorbētu taukus. Lietojiet uzraugot un tikai īslaicīgā gatavošanā.
Pergamenta papīrs	Lietojiet kā pārsegu, lai novērstu šķakstišanos, vai ietīšanai tvaicējot.
Plastmasa	Tikai mikroviļņu drošs. Ievērojiet ražotāja norādījumus. Jābūt marķētai "Mikroviļņu droša". Daži plastmasas trauki sāk kust, kad tajos esošais ēdiens sakarst. "Vārīšanas maisiņi" un cieši noslēgti plastmasas maisiņi ir jāiešķēļ, jācaurdur vai jāventilē, kā norādīts uz iepakojuma.
Plastmasas ietinamais materiāls	Tikai mikroviļņu drošs. Lietojiet, lai pārsegtu ēdienu gatavošanas laikā un tādējādi saglabātu mitrumu. Nedrīkst pieļaut, ka plastmasas ietinamais materiāls saskaras ar ēdienu.
Termometri	Tikai mikroviļņu droši (gaļas un saldumu termometri).
Vaska papīrs	Lietojiet kā pārsegu, lai novērstu šķakstišanos un saglabātu mitrumu.

**Virtuves
piederumi****Piezīmes**

Alumīnija paplāte	Var izraisīt īsslēgumu caur elektrisko loku. Pārvietojiet ēdienu uz mikroviļņu drošu šķīvi.
Ēdiena kartona kārba ar metāla rokturi	Var izraisīt īsslēgumu caur elektrisko loku. Pārvietojiet ēdienu uz mikroviļņu drošu šķīvi.
Virtuves piederumi no metāla vai ar metāla apdari	Metāls neļauj mikroviļņu enerģijai piekļūt ēdienam. Metāla apdare var izraisīt īsslēgumu caur elektrisko loku.
Savērpjamas metāla saites	Var izraisīt īsslēgumu caur elektrisko loku un attiecīgi arī ugunsgrēku krāsnī.
Papīra maisiņi	Var izraisīt ugunsgrēku krāsnī.
Putu plastmasa	Būdam pakļauta augstas temperatūras iedarbībai, putu plastmasa var kust vai piesārņot iekšā esošo šķidrumu.
Koksne	Koksne, lietota mikroviļņu krāsnī, izkaltīs un var plaisāt vai plīst.

MIKROVIĻŅU KRĀSNS DAĻAS UN PIEDERUMI

(Gadījumos, kad ir atšķirības starp ierīci un šajā rokasgrāmatā esošajiem attēliem, noteicošais ir produkts.)

Izņemiet cepeškrāsni un visus materiālus no kartona kārbas un cepeškrāsns dobuma. Jūsu cepeškrāsns komplektācijā ietilpst šādi piederumi:

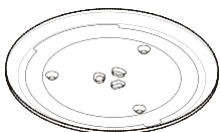

Stikla paliktnis

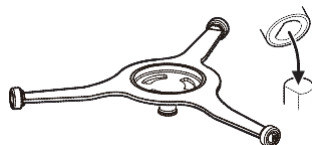

Rotējošā paliktņa gredzena montāžas bloks

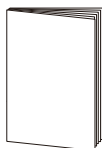

Lietošanas pamācība

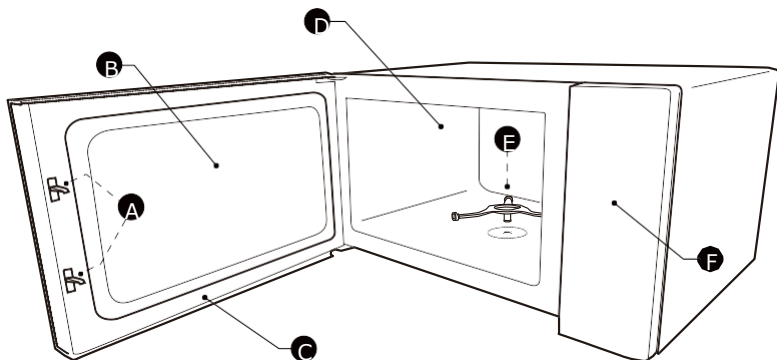

- A) Bloķējošā aizsargsistēma
- B) Novērošanas logs
- C) Durtiņu montāžas mezgls

- D) Krāsns dobums
- E) Rotējošā paliktņa gredzena montāžas mezgls
- F) Vadības paneli

Ēdienu gatavošanas nodalījuma tīrīšana un rotējošā paliktņa uzstādīšana vietā. Jaunu iekārtu gadījumā noteikti jābūt noņemtam visam iepakojuma materiālam un transportēšanas lentei. Pirms ierīces pirmā lietojuma ēdienu gatavošanā pareizi būs jāievieto rotējošais paliktņis.

Jāiztīra ēdienu gatavošanas nodalījums un jānotīra piederumi.

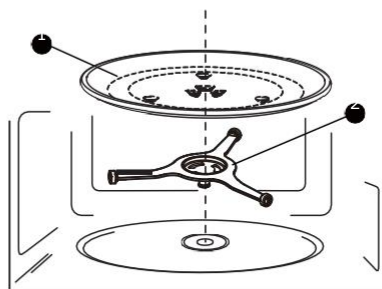

- 1) Stikla paliktņis
- 2) Rotējošā paliktņa gredzena montāžas mezgls

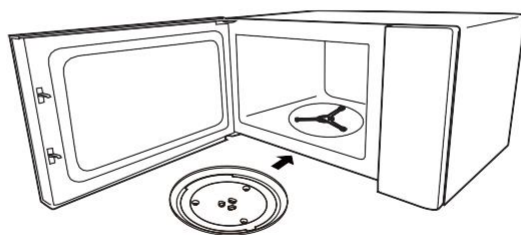

Ievērojiet!

1. Nekad nelietojiet ierīci bez rotējošās pamatnes. Pārlicinieties, vai tā ir pareizi nofiksēta. Šī pamatne var griezties pulksteņrādītāju kustības virzienā vai pretēji tam.
2. Nekad nelieciet stikla paliktņi ar augšu uz leju. Stikla paliktņi nekad nedrīkst ierobežot.
3. Ēdienu gatavošanas laikā vienmēr jālieto gan stikla paliktņi, gan rotējošās pamatnes gredzena montāžas mezgls.
4. Visi pārtikas produkti un to trauki vienmēr jāsavieto uz ēdienu gatavošanai paredzētā stikla paliktņa.
5. Nekad neierobežojiet rotējošā paliktņa kustību.
6. Ja stikla paliktņi vai rotējošā paliktņa gredzena montāžas mezgls iekļūst vai salūzt, sazinieties ar tuvāko autorizēto servisa centru.

Uzstādīšana uz letes

Noņemiet visu iepakojuma materiālu un izņemiet piederumus. Pārlicinieties, vai mikroviļņu krāsnij nav kādu bojājumu, tādu kā iespaidumi vai salauztas durtiņas. Ja mikroviļņu krāsns ir bojāta, to nedrīkst uzstādīt.

Skapis: Noņemiet uz mikroviļņu krāsns korpusa virsmas esošo aizsargplēvi.

Neņemiet nost viļņvades pārsegu, kas iestiprināts mikroviļņu krāsns dobumā, lai aizsargātu magnetronu.

1. Izvēlieties līdzenu virsmu, kas nodrošina pietiekami daudz brīvas vietas iepļūdes un/vai izpļūdes ventilācijas atverēm.

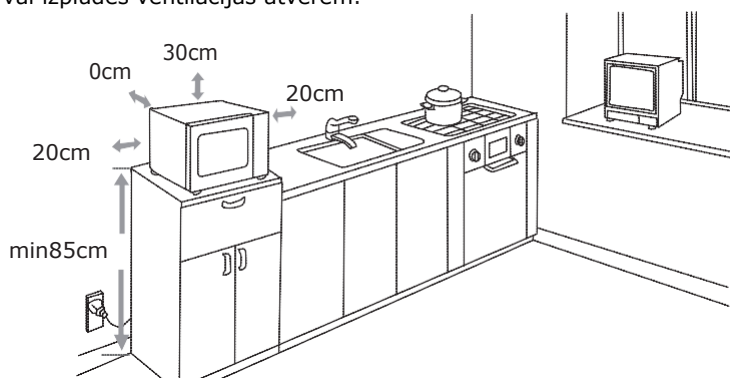

- (1) Minimālais uzstādīšanas augstums ir 85 cm.
 - (2) Ierīces aizmugures virsmai jābūt vērstai pret sienu.
Virš mikroviļņu krāsns jāatstāj, minimums, 30 cm atstarpe; 20 cm minimālā atstarpe ir vajadzīga starp mikroviļņu krāsns un jebkuru blakus esošu sienu.
 - (3) Neņemiet nost kājiņas no mikroviļņu krāsns apakšas.
 - (4) Iepļūdes un/vai izpļūdes atvērumu bloķēšana var sabojāt mikroviļņu krāsns.
 - (5) Uzstādiet mikroviļņu krāsns pēc iespējas tālāk no radio un TV.
Mikroviļņu krāsns darbība var izraisīt radio vai TV uztveršanas traucējumus.
2. Mikroviļņu krāsns kontaktdakšu spraudiet standarta mājsaimniecības kontaktligzdā. Pārliedzieties, vai spriegums un frekvence atbilst tehnisko datu plāksnītē norādītajai sprieguma un frekvences vērtībai.

BRĪDINĀJUMS: Neuzstādiet mikroviļņu krāsns virs ēdienu gatavošanas virsmas vai citas karstumu radošas ierīces. Ja mikroviļņu krāsns tiek uzstādīta virs karstuma avota, krāsns var tikt sabojāta un garantija – anulēta.

Darba laikā pieklūstamā virsma var būt karsta.



VADĪBAS PANELIS



Cooking
Time

Time
Defrost

Weight
Defrost

Power
Level

Clock
Setting

Kitchen
Timer



1

2

3

4

5

6

7

8

9

STOP

0

START

Cancel

+30 Sec

Pulksteņa iestatīšana

1. Vienu reizi piespiediet "Clock Setting" (Pulksteņa iestatījums), un displejā tiks rādīts "00:00".
2. Lai iestatītu laiku, spiediet ciparu taustiņus. Piemērs: Lai iestatītu pulksteni uz 12:10, pēc kārtas spiediet "1,2,1,0".
3. Piespiediet "Clock Setting" (Pulksteņa iestatījums), lai apstiprinātu. Pulkstenis ir iestatīts.

Piezīmes

- 1) Lai atiestatītu pulksteni, atkārtojiet no 1. līdz 3. darbībai.
- 1) Pulkstenis rāda laiku 12 stundu formātā. Ja pulkstenis nebūs iestatīts, tas nefunkcionēs, kad ierīce būs ieslēgta.

Virtuves taimera iestatīšana

1. Vienu reizi piespiediet "Kitchen Timer" (Virtuves taimeris), un displejā tiks rādīts "00:00".
2. Lai iestatītu vajadzīgo ilgumu, spiediet ciparu taustiņus. Maksimālā ilguma vērtība ir "99:99".
3. Piespiediet "START/+30Sec.", lai apstiprinātu. Taimeris sāk laika atpakaļskaitīšanu.

Piezīmes

- 1) Virtuves laiks atšķiras no 12 stundu sistēmas, virtuves taimeris ir taimeris.
- 1) Virtuves taimera funkcionēšanas laikā nevienu citu programmu nevar iestatīt.

Gatavošana ar mikroviļņiem

Pieejami 11 jaudas līmeņi

Jauda	100%	90%	80%	70%	60%	50%	40%	30%	20%	10%	0%
Displejs	PL10	PL9	PL8	PL7	PL6	PL5	PL4	PL3	PL2	PL1	PL0

1. Vienu reizi piespiediet "Cooking Time" (Gatavošanas ilgums), un displejā tiks rādīts "00:00".
2. Lai iestatītu gatavošanas ilgumu, spiediet ciparu taustiņus. Maksimālā ilguma vērtība ir "99:99".
3. Vienu reizi piespiediet "Power Level" (Jaudas līmenis), un displejā tiks rādīts "PL10".
4. Lai iestatītu jaudas līmeni, spiediet ciparu taustiņus. Pieejami 11 jaudas līmeņi.
5. Piespiediet "START/+30Sec.", lai sāktu gatavošanu.

Piezīmes

- 1) Ja iestatīšanas procesa laikā tiek piespiests "STOP/Cancel" (APTURĒT/Atcelt) vai ja 1 minūtes laikā nenotiek nekāda darbība, iestatījums nav spēkā.
- 1) Atlasot "PL0", krāšns darbosies ar ventilatoru bez krāšns jaudas. Šo līmeni var izmantot, lai likvidētu smaku krāsnī.

Atlaidināšana pēc svara

1. Vienu reizi piespiediet "Weight Defrost" (Atlaidināšana pēc svara), ekrānā būs redzams "dEF1".
2. Lai iestatītu produkta svaru, spiediet ciparu taustiņus. Svara diapazons ir 100~2000 g.
3. Piespiediet "START/+30Sec.", lai sāktu atlaidināšanu.

Piezīme: Atlaidināšanas laikā atskanēs zummers, atgādinot par produkta apgrozīšanu.

Ja nekāda darbība nenotiks, krāsns turpinās darboties.

Atlaidināšana pēc ilguma

1. Vienu reizi piespiediet "Time Defrost" (Atlaidināšana pēc ilguma), ekrānā būs redzams "dEF2".
2. Lai iestatītu vajadzīgo atlaidināšanas ilgumu, spiediet ciparu taustiņus. Maksimālā ilguma vērtība ir "99:99".
3. Piespiediet "START/+30Sec.", lai sāktu atlaidināšanu.

Piezīme: Atlaidināšanas jauda ir PL3, un to nevar mainīt.

Vairāpkakāpju gatavošana

Piezīmes

- 1) Vairāpkakāpju gatavošanā var iestatīt divas gatavošanas pakāpes.
- 2) Ja iestatāt atlaidināšanas funkciju, tā darbosies automātiski pirmajā pakāpē.
- 1) Automātisko izvēlni nevar iestatīt kā vienu no vairāpkakāpju gatavošanas pakāpēm.

Piemērs: 5 minūtes produktu atlaidiniet un tad 7 minūtes gatavojiet ar 80% mikroviļņu jaudas.

1. Vienu reizi piespiediet " Time Defrost " (Atlaidināšana pēc ilguma), ekrānā būs redzams "dEF2".
2. Lai vajadzīgo atlaidināšanas ilgumu iestatītu uz 5 minūtēm, piespiediet "5", "0" un "0".
3. Lai iestatītu gatavošanas ilgumu, vienu reizi piespiediet " Cooking Time " (Gatavošanas ilgums) un tad piespiediet "7", "0" un "0".
4. Vienu reizi piespiediet " Power Level " (Jaudas līmenis), un displejā tiks rādīts "PL10".
5. Lai jaudas līmeni iestatītu uz PL8, spiediet "8".
6. Piespiediet " START/+30Sec. ", lai sāktu gatavošanu.

Ātrā gatavošana

1. Gaidstāves režīmā piespiežot ciparu taustiņus no 1 līdz 6, iespējams ātri atlasīt gatavošanas ilgumu no 1 līdz 6 minūtēm ar PL10. Maksimālā ilguma vērtība ir "99:99".
2. Gaidstāves režīmā piespiediet "START/+30Sec.", lai 30 sekundes gatavotu ēdienu ar 100% jaudas līmeni. Katra šī taustiņa piespiešanas reize var paildzināt laiku par 30 sekundēm, un maksimālā ilguma vērtība ir "99:99".

Piezīme

Gatavošanas stāvoklī ik reizi vēl piespiežot "START/+30Sec.", varat paildzināt gatavošanas laiku (izņemot atļaidināšanas pēc svara un automātiskās izvēlnes funkciju)

Apklusināšanas režīms

Apklusināšanas režīma aktivizēšana:

Gaidstāves režīmā piespiediet un 3 sekundes turiet piespiestu "Clock Setting" (Pulksteņa iestatījums), un displejā tiks rādīts "off".

Piespiežot taustiņu, tas neraida skaņu.

Apklusināšanas režīma deaktivizēšana

Apklusināšanas režīmā piespiediet un 3 sekundes turiet piespiestu "Clock Setting" (Pulksteņa iestatījums), un displejā tiks rādīts "on".







Zummers raidīs skaņu.

Automātiskā izvēlne



1. Atkārtoti spiediet izvēlnes taustiņu, lai izvēlētos gatavojamā ēdiena svaru.
Piemēram, vienu reizi piespiediet "Popcorn" (Popkorns), un displejā tiks rādīts "50".
2. Piespiediet "START/+30Sec.", lai sāktu gatavošanu.

Automātiskā izvēle

Izvēle	Svars	Displejs	Jauda
 Popcorn	50 g	50	PL10
	100 g	100	
 Potato	1 (230 g)	1	
	2 (460 g)	2	
	3 (690 g)	3	
 Pizza	200 g	200	
	400 g	400	
 Vegetable	200 g	200	
	400 g	400	
 Beverage	1 tase (120 ml)	1	
	2 tases (240 ml)	2	
	3 tases (360 ml)	3	
 My Plate	250 g	250	
	350 g	350	
	500g	500	

Drošības funkcija bērniem

Šo funkciju var izmantot, lai nepieļautu, ka bērni netīši krāsni ieslēdz.

Drošības funkcijas aktivizēšana

Gaidstāves režīmā piespiediet un trīs sekundes turiet piespiestu "Stop/Cancel" (Apturēt/Atcelt). Atskanēs ilgs pīkstiens, un displejā tiks rādīts . [_ _] ..

Drošības funkcijas deaktivizēšana

Bloķētā stāvoklī piespiediet un trīs sekundes turiet piespiestu " Stop/Cancel " (Apturēt/Atcelt). Atskan ilgs pīkstiens

Atmiņas funkcija

Ēdiena gatavošanas iestatījumus var saglabāt atmiņā un pēc tam atkal izsaukt.

1. Atkārtoti spiediet "0", lai atlasītu atmiņas procedūru 1–3. Displejā secīgi tiks rādīts "1", "2" un "3".
2. Ja procedūra ir iestatīta, piespiediet "START/+30Sec.", lai sāktu darbu. Pretējā gadījumā turpiniet iestatīšanu.
3. Kad iestatīšana pabeigta, vienu reizi piespiediet "START/+30Sec.", lai procedūru saglabātu.

Piemērs: Atmiņas 2 iestatīšana (ēdiena gatavošana 3 minūtes ar 80% mikroviļņu jaudu)

1. Gaidstāves režīmā divas reizes piespiediet "0".
2. Vienu reizi piespiediet "Cooking Time" (Gatavošanas ilgums) un tad secīgi spiediet ciparu taustiņus "3", "0" un "0".
3. Vienu reizi piespiediet "Power Level" (Jaudas līmenis) un tad piespiediet cipara taustiņu "8".
4. Piespiediet "START/+30Sec.", lai saglabātu iestatījumu, un displejā tiks parādīts "2".

Piezīmes

- 1) Ja energopadeve nebūs pārtraukta, procedūra tiks saglabāta visu laiku.
- 1) Automātisko izvēlni nevar iestatīt atmiņas funkcijā.

ECO funkcija

Ieiešana ECO režīmā

Gaidstāves režīmā aizveriet durtni un tad vienu reizi piespiediet "STOP/ Cancel" (APTURĒT/Atcelt). Ekrāns izslēgsies.

ECO režīma atcelšana

ECO režīmā jebkura taustiņa piespiešana vai durtni atvēršana un aizvēršana šo režīmu atcels.

Vaicāšanas funkcija

1. Ja pulkstenis ir iestatīts, tad, gatavošanas stāvoklī piespiežot "Clock Setting" (Pulksteņa iestatījums), trīs sekundes tiks rādīts pašreizējais laiks.
2. Lai vaicātu par jaudas līmeni gatavošanas stāvoklī ar mikroviļņiem, piespiediet "Power Level" (Jaudas līmenis). Tas tiks rādīts trīs sekundes.

SPECIFIKACIJAS

Modelis H23MOBS4HI

Nominālais spriegums.....230V~50 Hz

Ievades jauda (mikroviļņi)1400 W

Izvades jauda (mikroviļņi)..... 900 W

ENERĢIJAS PATĒRIŅŠ

Produkta informācija par enerģijas patēriņu un maksimālo laiku, lai sasniegtu piemērojamo mazjaudas režīmu.

Izslēgts režīms 0.5W

Maksimālais laiks, kas nepieciešams, lai mikroviļņu krāsns automātiski sasniegtu piemērojamo mazjaudas režīmu vai stāvokli. 20 minūtes

Normāli	
Mikroviļņu krāsns traucē TV uztveršanu	Darbojoties mikroviļņu krāsnij, radio un TV uztveršana var tikt traucēta. Traucējumi ir līdzīgi mazu elektroierīču, tādu kā mikseris, putekļsūcējs un elektriskais ventilators, radītiem traucējumiem. Tas ir normāli.
Blāvs krāsns apgaismojums	Gatavojot ēdienu mikroviļņu krāsnī ar mazu jaudu, krāsns apgaismojums var
Uz durtiņām krājas tvaiks, pa ventilācijas atverēm plūst karsts gaiss	Gatavošanas laikā no ēdiena var plūst tvaiks. Lielākā daļa izplūdis pa ventilācijas atverēm. Tomēr daļa var krāties vēsā vietā, tādā kā krāsns durtiņas. Tas ir normāli.
Krāsns iedarbināta netīši, bez neviena pārtikas produkta.	Bez neviena pārtikas produkta ierīci darbināt aizliegts. Tas ir ļoti bīstami.

Traucējums	Iespējamais cēlonis	Risinājums
Krāsni nevar iedarbināt.	(1) Barošanas kabelis nav stingri iesprausts.	Atvienojiet. Pēc 10 sekundēm atkal pievienojiet.
	(2) Izdeg drošinātājs vai nostrādā automātiskais slēdzis.	Nomainiet drošinātāju vai atiestatiet automātisko slēdzi (remontē mūsu uzņēmuma speciālisti)
	(3) Problēmas ar izvadu.	Pārbaudiet izvadu ar citām elektroierīcēm.
Krāsns nesilst.	(4) Durtiņas nav labi aizvērtas.	Aizveriet durtiņas kārtīgi.



Atbilstoši direktīvai par elektrisko un elektronisko ierīču atkritumiem (EEIA), EEIA jāvāc un jāapstrādā atsevišķi. Ja jebkurā laikā nākotnē jums vajadzēs atbrīvoties no šī produkta, lūdzu, NEIZMETIET to sadzīves atkritumos. Lūdzu, nosūtiet šo produktu uz kādu EEIA savākšanas punktu, kur tādi ir.



PIRMS ZVANĪT SERVISA DIENESTAM

1. Ja mikroviļņu krāsns nedarbojas vispār, informācija displejā netiek rādīta vai displejs izslēdzas:
 - a) Pārbaudiet, vai krāsns ir droši pievienota elektrības padevei. Ja nav, atvienojiet kontaktdakšu no kontaktligzdas, uzgaidiet 10 sekundes un atkārtoti ievietojiet kontaktlīdzdā.
 - b) Pārbaudiet, vai nav izdedzis kontūra drošinātājs vai nostrādājis galvenais automātiskais slēdzis. Ja tie darbojas pareizi, pārbaudiet kontaktlīgzdu, pievienojot citu ierīci.
2. Ja mikroviļņu jauda nedarbojas:
 - a) Pārlicinieties, vai nav iestatīts taimeris.
 - b) Pārlicinieties, vai durvis ir stingri aizvērtas, lai iedarbinātu drošības bloķēšanas ierīces. Pretējā gadījumā krāsnī neieplūdis mikroviļņu enerģija.
Ja nekas no iepriekš minētā situāciju neatrisina, sazinieties ar tuvāko pilnvaroto servisa pārstāvi.

Ierīce paredzēta sadzīves lietojumam, lai uzsildītu ēdienus un dzērienus, izmantojot elektromagnētisko enerģiju, turklāt šim lietojumam jānotiek tikai telpās.

GARANTĪJA UN SERVISS

Ja jums nepieciešama informācija vai arī radusies kāda problēma, lūdzu, sazinieties ar Hisense klientu apkalpošanas centru savā valstī (tālruņa numuru jūs atradīsiet visā pasaulē spēkā esošajā garantijas brošūrā). Ja jūsu valstī nav klientu apkalpošanas centra, dodieties pie vietējā Hisense izplatītāja vai sazinieties ar Hisense mājsaimniecības ierīču servisa nodaļu.

Tikai personiskam lietojumam!

Papildu ieteikumus par ēdienu gatavošanu mikroviļņu krāsnī, kā arī noderīgus padomus var atrast tīmekļa vietnē:

<http://www.hisense.com>

VĒL JUMS DAUDZ PRIEKA, LIETOJOT ŠO IERĪCI

Hisense

life reimagined

ПОЧИТУВАН КОРИСНИКУ,

Искрено ви благодариме за купувањето на овој производ. Веруваме дека наскоро ќе најдете доволно докази оти навистина може да сметате на нашите производи. За полесно користење на апаратот, во прилог е ова сеопфатно упатство.

Упатството за употреба треба да ви помогне да се запознаете со вашиот нов апарат. Ве молиме внимателно прочитајте го пред првпат да го користите апаратот.

Во секој случај, проверете дали апаратот ви е испорачан нештетен. Доколку откриете штета при транспортот, контактирајте со вашиот продажен застапник или со регионалниот магацин откај што е испорачан производот. Телефонскиот број ќе го најдете на сметката или на испратницата.

Ви посакуваме многу задоволство со вашиот нов апарат за домаќинство.



Апарат за домаќинство за загревање храна и пијалаци со помош на електромагнетна енергија, само за внатрешна употреба

УПАТСТВО ЗА УПОТРЕБА

Ова упатство е наменето за корисникот.

Тука е опишана печката и како да се користи. Важи и за други типови апарати, па затоа ќе најдете описи на функции што можеби не се однесуваат на вашиот апарат.

- (a) Не активирајте ја печката со отворена врата, бидејќи тоа води кон штетна изложеност на микробранова енергија. Важно е да не се расипуваат или чепкаат безбедносните брави.
- (b) Не ставајте предмети меѓу предната страна и вратата и не оставајте да се собираат нечистотии и средства за чистење на гумите за запечатување.
- (c) ПРЕДУПРЕДУВАЊЕ: Ако вратата или гумата се оштетени, печката не смее да се пушта се' дури не ја поправи компетентно лице.

ДОДАТОК

Ако апаратот не се одржува чист, неговата површина може да се оштети и да влијае врз векот на траење, како и да доведе до опасна ситуација.

ПРЕДУПРЕДУВАЊЕ

За помал ризик од пожар, електричен удар, повреди или изложеност на прекумерна микробранова енергија при користење на апаратот, следете ги основните мерки на претпазливост, и тоа:

- Прочитајте и следете конкретно: „МЕРКИ ЗА ИЗБЕГУВАЊЕ ПОТЕНЦИЈАЛНА ИЗЛОЖЕНОСТ НА ПРЕКУМЕРНА МИКРОБРАНОВА ЕНЕРГИЈА“
- Овој апарат може да го користат деца на возраст од 8 години па нагоре и лица со намалени физички, сетилни или ментални способности или недоволно искуство и знаење, ако се под надзор, т.е. ако добијат инструкции за безбедно користење на апаратот и ако ги разбираат поврзаните опасности. Децата не треба да си играат со апаратот. Чистењето и одржувањето не смее да го вршат деца без надзор.
- Чувајте го апаратот и неговиот кабел подалеку од дофат на деца помали од 8 години.
- Ако доводниот кабел се оштети, мора го замени производителот, неговиот сервисер или слично квалификувано лице за да се избегне опасност.
- ПРЕДУПРЕДУВАЊЕ: Пред промена на светилката, исклучете го апаратот за да избегнете ризик од електричен удар.
- ПРЕДУПРЕДУВАЊЕ: Опасно е кој било, освен компетентно лице, да врши сервисирање или поправка што опфаќа отстранување на капакот кој обезбедува заштита од изложување на микробранова енергија.

- **ПРЕДУПРЕДУВАЊЕ:** Течности и друга храна не смее да се загреваат во затворени садови бидејќи може да експлодираат.
- Кога загревате храна во пластични или хартиени садови, внимавајте на печката поради можноста за палење.
- Користете само прибор што е погоден за употреба во микробранови печки.
- Ако забележите чад, исклучете го апаратот или извадете го од струја и држете ја вратата затворена за да се задуши пламенот.
- Загревањето на пијалаци во микробранова печка може да доведе до одложено еруптивно вриење, па затоа мора да се внимава при ракување со садот.
- Содржината на шишиња и теглички со храна за бебиња треба да се промеша или протресе, а температурата да се провери пред да се консумира, за да се избегнат изгореници.
- Јајцата во лушпа и цели тврдо варени јајца не треба да се загреваат во микробранова печка, бидејќи може да експлодираат, дури и кога загревањето во печката завршило.
- Печката треба редовно да се чисти и да се отстрануваат сите наслагы од храна.
- Неодржувањето на печката во чиста состојба може да доведе до пропаѓање на површината, што негативно влијае врз векот на траење на апаратот и евентуално води до опасна ситуација.
- Апаратот не смее да се монтира зад украсна врата за да се избегне прегревање.
(Ова не важи за апарати со украсна врата.)

- Користете ја само сондата за температура препорачана за оваа печка. (за печки што имаат сонда за чувствителност на температура.)
- Микробрановата печка не смее да се става во кујнски елемент освен ако не е тестирана за таму.
- Микробрановата печка мора да се ракува со отворена украсна врата. (за печки со украсна врата.)
- Овој апарат е наменет за употреба во домаќинство со намени слични како во:
 - кујни за персонал во продавници, канцеларии и други работни средини;
 - од клиенти во хотели, мотели и други средини од резиденцијален тип;
 - фарми;
 - средини од типот ноќевање и појадок.
- Микробрановата печка служи за загревање храна и пијалаци. Сушење храна или облека и загревање термофори, папучи, сунѓери, влажни крпи и сл. може да доведе до ризик од повреда, палење или пожар.
- При готвење во микробранова печка, не се дозволени метални садови за храна и пијалаци.
- Апаратот не смее да се чисти со чистач на пареа.
- Апаратот е наменет да се користи самостојно.
- Задната површина на апаратите треба да биде поставена наспроти ѕид.

**ПРОЧИТАЈТЕ ВНИМАТЕЛНО И ЧУВАЈТЕ
ЗА ИДНО ПОТСЕТУВАЊЕ
САМО ЗА УПОТРЕБА ВО ДОМАЌИНСТВО
(НЕ Е ЗА КОМЕРЦИЈАЛНА УПОТРЕБА)**

ОПАСНОСТ

Опасност од електричен удар

Допирањето на некои од внатрешните компоненти може да предизвика сериозна повреда или смрт. Не расклопувајте го овој апарат.

ПРЕДУПРЕДУВАЊЕ

Опасност од електричен удар

Неправилната употреба на заземјувањето може да доведе до електричен удар.

Не приклучувајте во штекер се' додека апаратот правилно не се инсталира и заземји.

Овој апарат мора да биде заземјен. Во случај на електричен краток спој, заземјувањето го

намалува ризикот од електричен удар

обезбедувајќи жица за излез на струјата.

Овој апарат е опремен со кабел со жица за заземјување и приклучок за заземјување.

Приклучокот мора да биде вклучен во штекер што е правилно инсталиран и заземјен.

Консултирајте се со квалификуван електричар или сервисер ако упатствата за заземјување не се

целосно разбирливи или ако постои сомневање за тоа дали апаратот е правилно заземјен.

Ако треба да се користи продолжен кабел, користете само продолжен трожилен кабел.

1. Се обезбедува краток кабел за напојување за да се намалат ризиците од заплеткување или сопнување на подолг кабел.
2. Ако се користи долг комплет или продолжен кабел:
 - 1) Означената електрична снага на комплетот или продолжениот кабел треба да биде барем исто колку и електричната снага на апаратот.

- 2) Продолжниот кабел мора да биде трожилен кабел со заземјување.
- 3) Долгиот кабел треба да биде поставен така што да не виси преку работната површина или подлогата, за децата да не може да го влечат или некој ненамерно да се сопне.

Апаратот исклучете го од струја.

1. По употреба, исчистете ја внатрешноста на печката со малку навлажнета крпа.
2. Исчистете ги додатоците на вообичаен начин во вода со сапуница.
3. Кога се извалкани, рамката на вратата, гумата и соседните делови мора внимателно да се исчистат со влажна крпа.
4. Не користете груби абразивни средства за чистење или остри метални стругалки за стаклото од вратата на печката бидејќи може да ја изгребат површината, што може да резултира со кршење на стаклото.
5. Совет за чистење---За полесно чистење на сидовите од внатрешноста до кои се допира храната: ставете половина лимон во сад, додадете 300ml вода и загрејте на 100% микробранова моќност 10 минути. Избришете ја рерната со мека, сува крпа.

ВНИМАНИЕ

Опасност од лична повреда

Опасно е некомпетентно лице да врши сервисирање или поправка што опфаќа отстранување на капакот кој обезбедува заштита од изложување на микробранова енергија. Видете ги упатствата за „Материјали што може да се користат или што треба да се избегнуваат во микробранова печка“. Може да има одредени неметални прибори кои не се безбедни за употреба во микробранова. Ако се сомневате, може да го тестирате предметниот прибор следејќи ја постапката подолу.

Тест за приборот:

1. Наполнете сад за микробранова печка со 1 чаша ладна вода (250ml) заедно со предметниот прибор.
2. Гответе на најсилно 1 минута.
3. Внимателно допрете го приборот. Ако празниот прибор е топол, не користете го за готвење.
4. Не гответе повеќе од 1 минута.

Материјали што може да се користат во печката

Прибор	Напомени
Сад за печење	Следете ги упатствата на производителот. Дното на садот за печење мора да биде барем 5mm над ротирачката плоча. Со неправилна употреба, плочата може да се скрши.
Садови за јадење	Само за микробранова печка. Следете ги упатствата на производителот. Не користете испукани или накршени садови.
Стаклени тегли	Секогаш вадете го капакот. Користете само за подгревање. Повеќето тегли не се отпорни на топлина и може да се скршат.
Стаклени садови	Само стаклени садови отпорни на топлина. Не смее да имаат метални украси. Не користете испукани или накршени садови.
Кеси за готвење во микробранова	Следете ги упатствата на производителот. Не затворајте со метална врвца. Направете процепи за да излегува пареата.
Хартиени чинии и чаши	Користете само за краткотрајно готвење/подгревање. Не оставајте ја печката без надзор додека готвите.
Хартиени крпи	Користете за покривање на храната при подгревање и за впивање маснотии. Само за кратко готвење со надзирање.
Пергамент-хартија	Користете како поклопец за да спречите прскање или како обвивка за готвење на пареа.
Пластика	Само за микробранова печка. Следете ги упатствата на производителот. Треба да биде означено со „Безбедно за микробранова печка“. Некои пластични садови омекнуваат, зашто храната внатре се загрева. „Кесите за вриење“ и цврсто затворените пластични кеси треба да се сецнат, продупчат или да се вентилираат како што е наведено на амбалажата.
Пластична обвивка	Само за микробранова печка. Користете за покривање при готвење за да се задржи влагата. Пластичната фолија да не ја допира храната.
Термометри	Само за микробранова печка (термометри за месо и слатки).
Восочна хартија	Користете како поклопец против прскање и за задржување влага.

Материјали што треба да се избегнуваат во печката

Прибор	Напомени
Алуминиумско тавче	Може да предизвика електричен лак. Префрлете ја храната во сад безбеден за микробранова.
Картон за храна со метална рачка	Може да предизвика електричен лак. Префрлете ја храната во сад безбеден за микробранова.
Метален или прибор украсен со метал	Металот ја штити храната од микробранова енергија. Металната облога може да предизвика електричен лак.
Метални врвци	Може да предизвикаат електричен лак и пожар во печката.
Хартиени кеси	Може да предизвикаат пожар во печката.
Пластична пена	Пластичната пена може да се стопи или да ја контаминира течноста кога е изложена на висока температура.
Дрво	Дрвото ќе се исуши кога се користи во микробранова печка и може да се расцепи или да пукне.

ИМИЊА НА ДЕЛОВИ И ДОДАТОЦИ ВО ПЕЧКАТА

(Во случај на разлики меѓу апаратот и сликите во ова упатство, производот е примарен.)

Извадете ги печката и сите материјали од картонот и од внатрешноста на печката. Вашата печка доаѓа со следните додатоци:

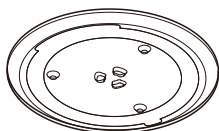

Стаклена чинија

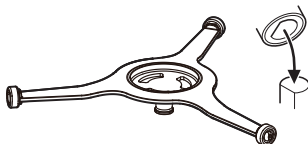

Склоп со ротирачки обрач

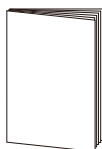

Упатство за употреба

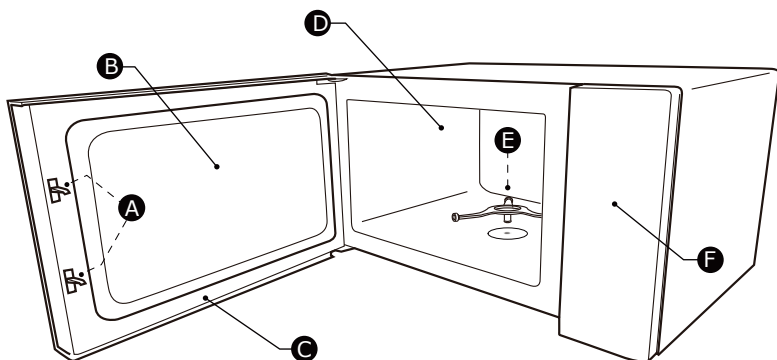

- | | |
|------------------------------------|-----------------------------|
| A) Безбедносен систем за блокирање | D) Внатрешност на печката |
| B) Прозорец за набљудување | E) Склоп со ротирачки обрач |
| C) Склоп на врата | F) Контролен панел |

Чистење на просторот за готвење и ставање на ротирачкиот склоп наместо. Кај ново монтирање, проверете дали се отстранети амбалажата и селотејпот. Пред првпат да го користите апаратот за подготовка на храна, ќе треба правилно да го поставите ротирачкиот склоп. Мора да ги исчистите просторот за готвење и додатоците.

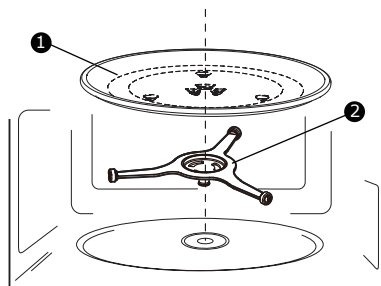

- 1) Стаклена чинија
- 2) Склоп со ротирачки обрач

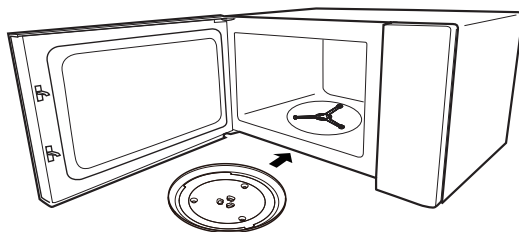

НАПОМЕНИ:

1. Никогаш не користете го апаратот без ротирачкиот склоп. Проверете дали е правилно ставен. Чинијата се врти во насока на стрелките на саатот или обратно.
2. Никогаш не ставајте ја стаклената чинија наопаку. Таа не смее да има пречки.
3. При готвење, секогаш мора да се користат чинијата и склопот со ротирачки обрач.
4. За готвење, храната и садовите со храна секогаш се ставаат на стаклената чинија.
5. Никогаш не попречувајте го вртењето на склопот.
6. Ако стаклената чинија или ротирачкиот склоп пукнат или се скршат, контактирајте со најблискиот овластен сервисен центар.

Монтажа на пулт

Отстранете ги сите материјали и додатоци за пакување.

Проверете ја печката за оштетувања како што се вдлабнатини или скршена врата. Не монтирајте ако печката е оштетена.

Куќиште: Отстранете ја заштитната фолија што се наоѓа на површината од куќиштето на микробрановата печка. Не вадете го капакот на брановодот што е прикачен во внатрешноста на печката за заштита на магнетронот.

1. Изберете рамна површина околу која има доволно отворен простор за отворите за довод и/или излез.

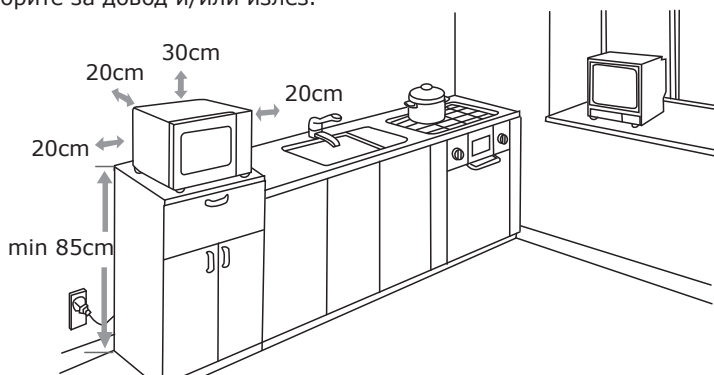

- (1) Минималната висина за монтажа е 85cm.
 - (2) Задната површина на апаратот треба да биде поставена спроти ѕид. Оставете минимум растојание од 30cm над печката, потребно е минимално растојание од 20cm меѓу печката и сите соседни ѕидови.
 - (3) Не вадете ги ногарките од долниот дел на печката.
 - (4) Блокирањето на отворите за довод и/или излез може да ја оштети печката.
 - (5) Ставете ја печката што подалеку од радио и ТВ. Работењето на микробрановата може да предизвика пречки во приемот на радио или ТВ-сигналот.
2. Приклучете ја печката во стандарден штекер за домаќинство. Уверете се дека напонот и фреквенцијата се исти како напонот и фреквенцијата на етикетата.

ПРЕДУПРЕДУВАЊЕ: Не монтирајте ја печката над рингла или друг уред што произведува топлина. Ако се инсталира во близина или над извор на топлина, може да се оштети и гаранцијата нема да важи.

Пристапната површина
може да се вжешти при
работа.



КОНТРОЛЕН ПАНЕЛ

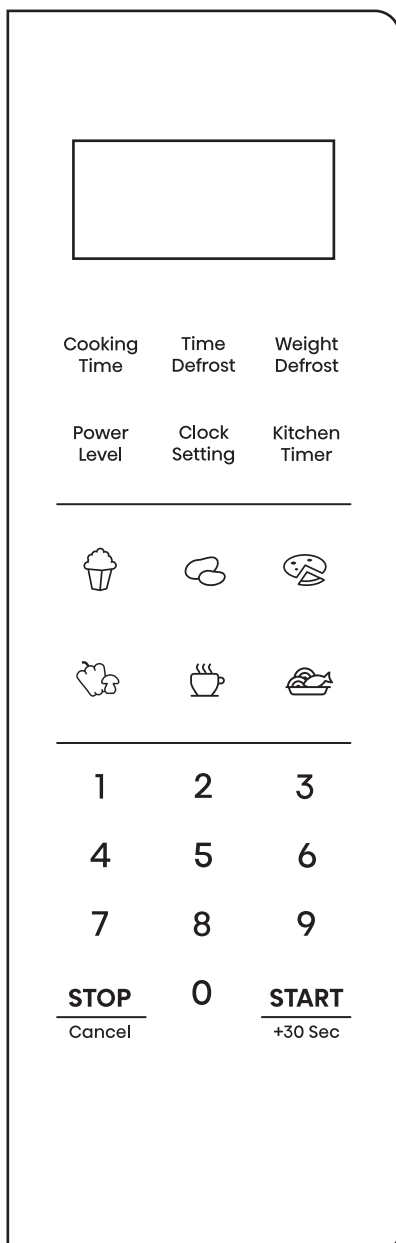

Cooking Time = Време на готвење

Time Defrost = Одрзнување според време

Weight Defrost = Одрзнување според тежина

Power Level = Јачина

Clock Setting = Нагодување на часовникот

Kitchen Timer = Кујнски тајмер

Popcorn = Пуканки

Potato = Компир

Pizza = Пица

Vegetable = Зеленчук

Beverage = Пијалак

My Plate = Мој оброк

Cancel = Откажи

+30 Sec = +30 секунди

Нагодување на часовникот

1. Стиснете „Clock Setting“ еднаш и потоа ќе се прикаже „00:00“.
2. Стискајте ги копчињата со броеви за нагодување. Пример: За да го нагодите часовникот на 12:10, стиснете „1,2,1,0“ по ред.
3. Стиснете „Clock Setting“ за да потврдите. Часовникот е нагоден.

Напомени:

- 1) За ресетирање, повторете ги чекорите од 1 до 3.
- 2) Часовникот е со 12-часовен приказ. Ако не е нагоден, нема да работи кога ќе се вклучи.

Нагодување на кујнскиот тајмер

1. Стиснете „Kitchen Timer“ еднаш и потоа ќе се прикаже „00:00“.
2. Стискајте ги копчињата со броеви за саканото време. Максималната вредност за време е „99:99“.
3. Стиснете „START/+30Sec“ за да потврдите. Тајмерот почнува да одбројува.

Напомени:

- 1) Кујнското време се разликува од 12-часовниот систем, кујнскиот тајмер е штоперица.
- 2) За време на кујнскиот тајмер не може да се нагоди друга програма.

Готвење во микробранова печка

Достапни се 11 јачини (Power Levels).

Јачина	100%	90%	80%	70%	60%	50%	40%	30%	20%	10%	0%
Приказ	PL10	PL9	PL8	PL7	PL6	PL5	PL4	PL3	PL2	PL1	PL0

1. Стиснете „Cooking Time“ еднаш и потоа ќе се прикаже „00:00“.
2. Стискајте ги копчињата со броеви за времето на готвење. Максималната вредност за време е „99:99“.
3. Стиснете „Power Level“ еднаш, ќе се прикаже „PL10“.
4. Стискајте ги копчињата со броеви за нагодување јачина. Достапни се 11 јачини.
5. Стиснете „START/+30 Sec“ за да започне готвењето.

Напомени

- 1) Ако при нагодувањето се притисне „STOP/Cancel“ или ако нема активирање во рок од 1 минута, нагодувањето не важи.
- 2) Ако се избере „PL0“, печката ќе работи со вентилатор без струја. Ова се користи за отстранување на мирисот од печката.

Одмрзнување според тежина

1. Стиснете „Weight Defrost“ еднаш и потоа на екранот ќе се прикаже „dEF1“.
2. Стискајте ги копчињата со броеви за означување тежина. Опсегот за тежината е 100~2000g.
3. Стиснете „START/+30 Sec“ за да започне одмрзнувањето.

Напомена: Звучен сигнал ќе ве потсети да ја превртите храната при одмрзнувањето. Ако не направите ништо, печката ќе продолжи да работи.

Одмрзнување според време

1. Стиснете „Time Defrost“ еднаш и потоа на екранот ќе се прикаже „dEF2“.
2. Стискајте ги копчињата со броеви за саканото време. Максималната вредност за време е „99:99“.
3. Стиснете „START/+30 Sec“ за да започне одмрзнувањето.

Напомена: Јачината за одмрзнување е PL3 и не може да се менува.

Повеќестепено готвење

Напомени:

- 1) Во повеќестепеното готвење се нагудуваат две фази.
- 2) Ако ја нагодите функцијата за одмрзнување, таа автоматски ќе работи во првата фаза.
- 3) Автоматското мени не може да се нагоди како еден од степените.

Пример: Одмрзнување храна 5 минути и потоа готвење со 80% јачина 7 минути.

1. Стиснете „Time Defrost“ еднаш и потоа на екранот ќе се прикаже „dEF2“.
2. Стиснете „5“, „0“ и „0“ за да го нагодите саканото време на одмрзнување на 5 минути.
3. Стиснете „Cooking Time“ еднаш, а потоа притиснете „7“, „0“ и „0“ за да го нагодите времето за готвење.
4. Стиснете „Power Level“ еднаш и потоа ќе се прикаже „PL10“.
5. Стиснете „8“ за да ја нагодите јачината на PL8.
6. Стиснете „START/+30 Sec“ за почеток на готвењето.

Брзо готвење

1. Во режим на подготвеност, стискањето на копчињата од 1 до 6 ви овозможува бргу да изберете време од 1 до 6 минути со PL10. Максималната вредност е „99:99“.
2. Во режим на подготвеност, стиснете „START/+30 Sec“ за готвење храна со 100% јачина 30 секунди. Со секое стискање на истото копче времето се зголемува за 30 секунди и максималната вредност е „99:99“.

Напомена:

Во состојба на готвење, со секое стискање на „START/+30 Sec“ се зголемува времето на готвење. (освен кај одмрзнување според тежина и функцијата за автоматско мени)

Режим за исклученост на звукот



За активирање на режимот на исклученост на звукот: Во режим на подготвеност, притиснете и задржете „Clock Setting“ 3 секунди и потоа ќе се прикаже „off“. Кога ќе го стиснете копчето, тоа не испушта звук. За да го деактивирате режимот за исклученост на звукот: При исклучен звук, стиснете и задржете „Clock Setting“ 3 секунди и потоа ќе се прикаже „on“. Ќе се огласи звучниот сигнал.

Автоматско мени



1. Стискајте го копчето за мени повеќепати за да ја изберете тежината што сакате да ја готвите. На пример, стиснете „Porcog“ еднаш и ќе се прикаже „50“.
2. Стиснете „START/+30 Sec“ за почеток на готвењето.

Табела за автоматско мени

Мени	Тежина	Приказ	Јачина
 Popcorn	50g	50	PL10
	100g	100	
 Potato	1 (230g)	1	
	2 (460g)	2	
	3 (690g)	3	
 Pizza	200g	200	
	400g	400	
 Vegetable	200g	200	
	400g	400	
 Beverage	1чаша (120ml)	1	
	2чаши (240ml)	2	
	3чаши (360ml)	3	
 My Plate	250g	250	
	350g	350	
	500g	500	

Блокада за деца

Оваа функција може да ја користите за да спречите децата случајно да ја вклучат печката.

За активирање на блокадата:

Во режим на подготвеност, стиснете и три секунди задржете „Stop/Cancel“. Ќе се појави „[]“ и ќе се огласи долг звучен сигнал.

За деактивирање на блокадата:

Во блокирана состојба, стиснете и задржете „Stop/Cancel“ три секунди. Се огласува долг звучен сигнал.

Меморирање

Нагодувањата за некое јадење може да ги зачувате во меморијата и пак да ги повикате.

1. Притискајте „0“ повеќепати за да изберете меморирање од 1 до 3. „1“, „2“ и „3“ ќе се прикажат по ред.
2. Ако постапката е нагодена, стиснете „START/+30 Sec“ за почеток.
Инаку, продолжете со нагодување.
3. По нагодувањето, стиснете „START/+30 Sec“ еднаш за да ја зачувате постапката.

Пример: Нагодете меморија 2 (готвење со 80% микробранова јачина 3 минути)

1. Во режим на подготвеност, стиснете „0“ двапати.
2. Стиснете „Cooking Time“ еднаш и потоа стиснете ги копчињата со броеви „3“, „0“ и „0“ по ред.
3. Стиснете „Power Level“ еднаш и потоа стиснете го копчето со број „8“.
4. Стиснете „START/+30 Sec“ за да зачувате и ќе се појави „2“.

Напомени:

- 1) Ако струјата не се прекине, постапката ќе биде зачувана цело време.
- 2) Автоматското мени не може да се нагоди во функцијата за меморирање.

Функција ЕКО

За да влезете во режимот ЕКО:

Во режим на подготвеност, затворете ја вратата и стиснете „STOP/Cancel“ еднаш. Екранот ќе се исклучи.

За откажување на ЕКО-режимот:

Во режимот ЕКО, стискање на кое било копче или отворање и затворање на вратата ќе го откаже.

Функција за испитување

1. Ако часовникот е нагоден, тековното време ќе се прикаже три секунди со стискање на „Clock Setting“ во состојба на готвење.
2. Во состојба на готвење во микробрановата, стиснете „Power Level“ за да испитате колкава е јачината. Таа ќе се прикаже три секунди.

СПЕЦИФИКАЦИИ

Модел H23MOBS4HI
Номинален напон 230V~50 Hz
Влез во микробранова печка 1400W
Излез од микробранова печка 900W

ПОТРОШУВАЧКА НА ЕНЕРГИЈА

Информации за производот за потрошувачката на енергија и максималното време за постигнување на применливиот режим со мала моќност.

Исклучен режим	0.5W
----------------	------

Максималното време потребно за микробрановата печка автоматски да го достигне применливиот режим или состојба со мала моќност.	20 минути
--	-----------

Нормално	
Микробрановата го попречува приемот на ТВ-сигнал	Кога микробрановата работи, приемот на радио и ТВ-сигнал може да има пречки. Слично е на пречки од мали електрични апарати, како миксер, правосмукалка и електричен вентилатор. Тоа е нормално.
Затемнето светло во печката	При готвење со мала јачина во микробранова, светлото може да се затемни. Тоа е нормално.
Пареа се акумулира на вратата, топол воздух излегува од отворите	При готвење, храната може да испушта пареа. Поголемиот дел ќе излезе низ отворите. Но, дел може да се акумулира на ладно, како што е вратата на печката. Тоа е нормално.
Печката случајно се пуштила, без храна внатре.	Забрането е уредот да работи без храна внатре. Тоа е многу опасно.

Проблем	Можна причина	Решение
Печката не може да се пушти.	(1) Кабелот не е цврсто приклучен.	Извадете го од струја. Потоа пак приклучете по 10 сек.
	(2) Изгорел осигурувач или паднал прекинувачот.	Заменете го осигурувачот или кренете го прекинувачот (поправен од стручен персонал на нашата фирма)
	(3) Проблеми со штекер.	Тестирајте го штекерот со други електрични апарати.
Печката не загрева.	(4) Вратата не е добро затворена.	Добро затворете ја вратата.

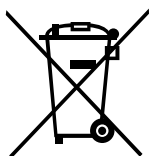

Според директивата за отпад од електрична и електронска опрема (WEEE), ваквиот отпад треба да се собира и да се третира посебно. Ако во иднина треба да го фрлите овој производ, ве молиме НЕ фрлајте го со отпад од домаќинство. Испратете го производот до место за собирање електричен и електронски отпад, доколку има.

ПРЕД ДА ПОВИКАТЕ СЕРВИС

1. Ако печката воопшто не работи, ако информациите на екранот не се појавуваат или ако приказот исчезнал:
 - a) Проверете дали печката е безбедно приклучена. Ако не е, извадете го приклучокот од штекерот, почекајте 10 секунди и пак приклучете го.
 - b) Проверете да не изгорел осигурувач или да не паднал главниот прекинувач. Ако тие работат правилно, проверете го штекерот со друг апарат.
2. Ако микробрановата енергија не функционира:
 - a) Проверете дали тајмерот е нагоден.
 - b) Проверете дали вратата е добро затворена за да се активираат безбедносните блокади. Во спротивно, микробрановата енергија нема да тече во печката.
Ако ништо од претходното не ја поправи ситуацијата, контактирајте со најблискиот овластен сервисер.

Апарат за домаќинство за загревање храна и пјалаци со помош на електромагнетна енергија, само за внатрешна употреба

ГАРАНЦИЈА И СЕРВИС

Ако ви требаат информации или ако имате проблем, ве молиме контактирајте со Центарот за грижа за корисници на Хајсенс во вашата земја (телефонскиот број ќе го најдете во светскиот гарантен лист). Ако не постои Центар за грижа за корисници во вашата земја, одете кај вашиот локален продавач на Хајсенс или контактирајте со Сervisниот оддел за куќни апарати на Хајсенс.

Само за лична употреба!

Дополнителни препораки за готвење со микробранова печка и корисни совети може да се најдат на веб-страницата:

<http://www.hisense.com>

**ВИ ПОСАКУВА МНОГУ ЗАДОВОЛСТВО ПРИ
КОРИСТЕЊЕ НА ВАШИОТ АПАРАТ**

Hisense
life reimagined

BESTE KLANT

Hartelijk bedankt voor uw aankoop. We verwachten dat u snel op onze producten zult vertrouwen. Om het gebruik van het apparaat gemakkelijker te maken, hebben we deze uitgebreide gebruiksaanwijzing bijgevoegd.

De gebruiksaanwijzing zal u helpen om vertrouwd te raken met uw nieuwe apparaat. Lees hem zorgvuldig door voordat u het apparaat voor de eerste keer gebruikt.

Controleer in ieder geval of het apparaat onbeschadigd bij u is afgeleverd. Mocht u transportschade constateren, neem dan contact op met uw vertegenwoordiger of het regionale magazijn van waaruit het product is geleverd. Het telefoonnummer hiervan is te vinden op het ontvangstbewijs of het leveringsrapport.

We wensen u veel plezier met uw nieuwe huishoudelijke apparaat.



Het apparaat is bedoeld voor huishoudelijk gebruik, voor het verwarmen van voedsel en dranken met behulp van elektromagnetische energie. Het is uitsluitend voor gebruik binnenshuis.

GEBRUIKSAANWIJZING

Deze instructies zijn bedoeld voor de gebruiker. Ze beschrijven het kookapparaat en hoe het moet worden gebruikt. Doordat ze van toepassing zijn op verschillende types apparaten, kan het gebeuren dat u beschrijvingen tegenkomt van functies waarover uw apparaat mogelijk niet beschikt.

VOORZORGSMAATREGELEN OM MOGELIJKE BLOOTSTELLING AAN OVERMATIGE MICROGOLVEN TE VOORKOMEN

- (a) Probeer de oven niet te bedienen met de deur open, want dat kan leiden tot schadelijke blootstelling aan microgolven. Het is belangrijk dat de veiligheidsvergrendelingen niet worden verbroken of gemanipuleerd.
- (b) Plaats geen voorwerpen tussen de voorkant van de oven en de deur en zorg dat er zich geen vuil of resten van schoonmaakmiddelen kunnen ophopen op de afdichtingsoppervlakken.
- (c) **WAARSCHUWING:** als de deur of deurafdichtingen beschadigd zijn, mag de oven niet worden gebruikt totdat de beschadiging is verholpen door een bevoegd persoon.

EXTRA INFORMATIE

Als het apparaat niet goed wordt schoongehouden, kan dat het oppervlak aantasten en de levensduur van het apparaat verkorten, wat tot gevaarlijke situaties kan leiden.

WAARSCHUWING

Neem, om het risico op brand, elektrische schokken, letsel of overmatige blootstelling aan microgolven bij het gebruik van het apparaat te verkleinen, basisvoorzorgsmaatregelen in acht, waaronder de volgende:

- Lees en houd u aan het gedeelte "VOORZORGSMATREGELEN OM MOGELIJKE BLOOTSTELLING AAN OVERMATIGE MICROGOLVEN TE VOORKOMEN" van dit document.
- Dit apparaat mag worden gebruikt door kinderen van 8 jaar en ouder, personen met een lichamelijke, zintuiglijke of verstandelijke beperking en personen die weinig ervaring met en kennis van het apparaat hebben, mits zij worden begeleid of zijn geïnstrueerd in het veilige gebruik van het apparaat en zij de mogelijke gevaren begrijpen. Kinderen mogen niet met het apparaat spelen.
Reiniging en onderhoud mogen niet zonder toezicht worden uitgevoerd door kinderen.
- Houd het apparaat en het snoer buiten het bereik van kinderen van jonger dan 8 jaar.
- Als de aansluitkabel beschadigd is, moet deze, om gevaar te voorkomen, worden gerepareerd door de fabrikant, een servicemonteur van de fabrikant of een vergelijkbaar gekwalificeerde persoon.
- WAARSCHUWING: voorkom het risico op elektrische schokken door voorafgaand aan het vervangen van het lampje het apparaat uit te schakelen.
- WAARSCHUWING: het is voor andere personen dan bevoegden gevaarlijk om service- of reparatiewerkzaamheden uit te voeren waarbij afdekkingen worden verwijderd die bescherming bieden tegen blootstelling aan microgolven.

- **WAARSCHUWING:** vloeistoffen en andere voedingsmiddelen mogen niet in afgesloten bakjes worden verwarmd, aangezien deze kunnen ontploffen.
- Houd bij het opwarmen van voedsel in plastic of papieren bakjes de oven in de gaten, aangezien dergelijke verpakkingen kunnen ontbranden.
- Gebruik alleen keukengerei dat geschikt is voor gebruik in de magnetron.
- Als u rook waarneemt, schakel dan het apparaat uit of haal de stekker uit het stopcontact en houd de deur gesloten om te voorkomen dat er vlammen ontstaan.
- Bij het opwarmen van vloeistoffen in de magnetron kan de vloeistof langzaam en onverwacht gaan borrelen. Wees daarom extra voorzichtig wanneer u het bakje vastpakt.
- De inhoud van zuigflessen en potjes babyvoeding moet worden omgeroerd of geschud en de temperatuur moet, om brandwonden te voorkomen, worden gecontroleerd voordat deze aan de baby wordt gegeven.
- Eieren in schaal en hele hardgekookte eieren mogen niet in de magnetron worden verwarmd, aangezien deze kunnen ontploffen, zelfs nog na het verwarmen in de magnetron.
- De oven moet regelmatig worden schoongemaakt en eventuele voedselresten moeten worden verwijderd.
- Als de oven niet wordt schoongehouden, kan dat het oppervlak aantasten en de levensduur van het apparaat verkorten, wat tot gevaarlijke situaties kan leiden.
- Het apparaat mag, om oververhitting te voorkomen, niet worden geïnstalleerd achter een front. (Dit geldt niet voor apparaten met een eigen front.)

- Gebruik alleen de temperatuursonde die voor deze oven is aanbevolen (voor ovens die voorzien zijn van een mogelijkheid om een temperatuursonde te gebruiken).
- De magnetronoven mag alleen in een kast worden geplaatst als het apparaat daarop is getest.
- Het front (in geval van ovens met een eigen front) moet tijdens gebruik van de oven open staan.
- Dit apparaat is bedoeld voor huishoudelijk en daarmee vergelijkbaar gebruik, zoals:
 - in personeelskeukens in winkels, kantoren en andere werkomgevingen;
 - door gasten in hotels, pensions en andere woonomgevingen;
 - in boerderijen;
 - in bed & breakfasts.
- De magnetron is bedoeld voor het opwarmen van voedsel en dranken. Het drogen van voedsel of kleding en het opwarmen van hot packs of pads, pantoffels, sponzen, vochtige doeken en dergelijke kan leiden tot letsel, ontbranding of brand.
- Tijdens het gebruik van de magnetronfunctie mogen geen metalen voedsel- en drankverpakkingen worden gebruikt.
- Het apparaat mag niet worden schoongemaakt met een stoomreiniger.
- Het apparaat is bedoeld om vrijstaand te worden gebruikt.
- De achterkant van het apparaat moet tegen een muur worden geplaatst.

LEES DEZE VOORSCHRIFTEN ZORGVULDIG DOOR EN BEWAAR ZE VOOR TOEKOMSTIG GEBRUIK ALLEEN VOOR HUISHOUELIJK GEBRUIK (NIET VOOR COMMERCIEEL GEBRUIK)

GEVAAR

Risico op elektrische schokken

Het aanraken van sommige interne onderdelen kan ernstig persoonlijk letsel of de dood tot gevolg hebben. Demonteer het apparaat niet.

WAARSCHUWING

Risico op elektrische schokken

Verkeerd gebruik van de aarding kan leiden tot elektrische schokken.

Steek de stekker niet in het stopcontact voordat het apparaat correct is geïnstalleerd en geaard.

Het apparaat moet worden geaard. In het geval van een elektrische kortsluiting vermindert aarding het risico op elektrische schokken, doordat er een ontsnappingsdraad voor de elektrische stroom is voorzien.

Dit apparaat is uitgerust met een snoer met een aardingsdraad en een geaarde stekker. De stekker moet worden aangesloten op een stopcontact dat correct is geïnstalleerd en geaard.

Raadpleeg een gekwalificeerde elektricien of onderhoudsmonteur als u de aardingsinstructies niet volledig begrijpt of als u niet zeker weet of het apparaat goed is geaard.

Als het nodig is om een verlengsnoer te gebruiken, gebruik dan alleen een 3-draads verlengsnoer.

1. Er is een kort netsnoer meegeleverd, om het risico op verstrikt raken in of struikelen over een langer snoer te verkleinen.

2. Houd bij gebruik van een lang snoer of een verlengsnoer rekening met het volgende:
 - 1) De gemarkeerde elektrische klasse van het snoer of verlengsnoer moet minstens even groot zijn als de elektrische klasse van het apparaat.
 - 2) Het verlengsnoer moet een geaard 3-draads snoer zijn.
 - 3) Het lange snoer moet zo worden neergelegd dat het niet over een aanrecht- of tafelblad hangt, dat kinderen er niet aan kunnen trekken en dat er niet over gestruikeld kan worden.

Koppel het apparaat los van de stroomvoorziening.

1. Maak de binnenkant van de oven na gebruik schoon met een licht vochtige doek.
2. Maak de accessoires op de gebruikelijke manier schoon in zeepsop.
3. Het deurframe, de afdichting en daaraan grenzende onderdelen moeten als ze vuil zijn voorzichtig worden schoongemaakt met een vochtige doek.
4. Gebruik geen grove schuurmiddelen of scherpe metalen schrapers om het glas van de ovendeur schoon te maken, want dan kunnen er krassen ontstaan in het oppervlak, waardoor het glas kan barsten.
5. Tip voor het eenvoudiger schoonmaken van de binnenwanden waar voedsel tegenaan kan komen: leg een halve citroen in een kom, voeg 300 ml water toe en verwarm het geheel 10 minuten op 100% magnetronvermogen. Veeg vervolgens de oven schoon met een zachte, droge doek.

LET OP!

Risico op persoonlijk letsel

Het is voor andere personen dan bevoegden gevaarlijk om service- of reparatiewerkzaamheden uit te voeren waarbij afdekkingen worden verwijderd die bescherming bieden tegen blootstelling aan microgolven. Zie de instructies in 'Materialen die kunnen worden gebruikt in de magnetron' en 'Materialen die niet mogen worden gebruikt in de magnetron'. Bepaald keukengerei dat niet van metaal is gemaakt is niet geschikt voor gebruik in de magnetron. Bij twijfel kunt u het keukengerei testen met de volgende methode.

Keukengerei testen:

1. Plaats het keukengerei in een magnetronbestendig bakje en voeg 250 ml koud water toe.
2. Kook het geheel 1 minuut op maximaal vermogen.
3. Voel voorzichtig aan het keukengerei. Als het warm aanvoelt, gebruik het dan niet in de magnetron.
4. Overschrijd de genoemde bereidingstijd van 1 minuut niet.

Materialen die kunnen worden gebruikt in de magnetron

Keukengerei	Opmerkingen
Bruiningsschaal	Volg de instructies van de fabrikant op. De onderkant van de bruiningsschaal moet zich op minstens 5 mm boven het draaiplateau bevinden. Bij verkeerd gebruik kan het draaiplateau breken.
Servies	Alleen magnetronbestendig servies. Volg de instructies van de fabrikant op. Gebruik geen gebarsten of beschadigd servies.
Glazen potten	Haal altijd het deksel van de pot. Gebruik alleen glazen potten om voedsel een beetje op te warmen. De meeste glazen potten zijn niet hittebestendig en kunnen breken.
Glaswerk	Alleen hittebestendig glaswerk voor in de oven, zonder metalen randen. Gebruik geen gebarsten of beschadigd glaswerk.
Ovenkookzakken	Volg de instructies van de fabrikant op. Sluit ze niet af met metaaldraad. Snij de zak op meerdere plekken in, zodat stoom eruit kan ontsnappen.
Papieren borden en bekertjes	Alleen gebruiken voor kort koken/opwarmen. Laat de oven tijdens het gebruik niet onbeheerd achter.
Keukenpapier	Gebruiken om voedsel af te dekken om het op te warmen en om vet te absorberen. Alleen kort en onder toezicht gebruiken.
Bakpapier	Gebruiken als afdekking om spatten te voorkomen of als omhulsel om te stomen.
Kunststof	Alleen magnetronbestendig kunststof. Volg de instructies van de fabrikant op. Op het kunststof moet staan vermeld dat het magnetronbestendig is. Sommige plastic bakjes worden zacht als het voedsel erin heet wordt. Zogenaamde kookzakken en afgesloten plastic zakken moeten worden ingesneden, doorboord of ontluicht zoals aangegeven op de verpakking.
Huishoudfolie	Alleen magnetronbestendige folie. Gebruiken om voedsel af te dekken tijdens het koken, om vocht vast te houden. Zorg dat de folie niet in aanraking kan komen met het voedsel.
Thermometers	Alleen magnetronbestendige thermometers (vlees- en suikerthermometers).
Waspapier	Gebruiken als afdekking om spatten te voorkomen en om vocht vast te houden.

Materialen die niet mogen worden gebruikt in de magnetron

Keukengerei	Opmerkingen
Aluminiumbakjes	Kunnen vonken veroorzaken. Breng het voedsel over in een magnetronbestendig bakje.
Voedselverpakkingen die metaal bevatten	Kan vonken veroorzaken. Breng het voedsel over in een magnetronbestendig bakje.
Metalen of met metaal afgezet keukengerei	Metaal zorgt ervoor dat de microgolven niet bij het voedsel komen. Metalen randen kunnen vonken veroorzaken.
Sluitstrips met metaal	Kunnen vonken veroorzaken en tot brand in de oven leiden.
Papieren zakken	Kunnen brand veroorzaken in de oven.
Schuimplastic	Kan smelten of het voedsel erin verontreinigen als het wordt blootgesteld aan hoge temperaturen.
Hout	Droogt uit bij gebruik in de magnetron en kan splijten of barsten.

NAMEN VAN OVENONDERDELEN EN ACCESSOIRES

(Ga in geval van verschillen tussen het apparaat en de afbeeldingen in deze gebruiksaanwijzing uit van het apparaat.)

Haal de oven en alle materialen uit de doos en de binnenkant van de oven. Uw oven is geleverd met de volgende accessoires:

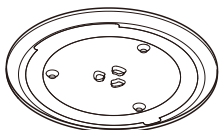

Glasplaat

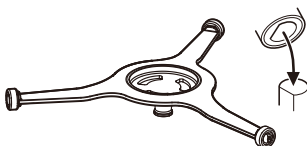

Ring voor het draaiplateau



Gebruiksaanwijzing

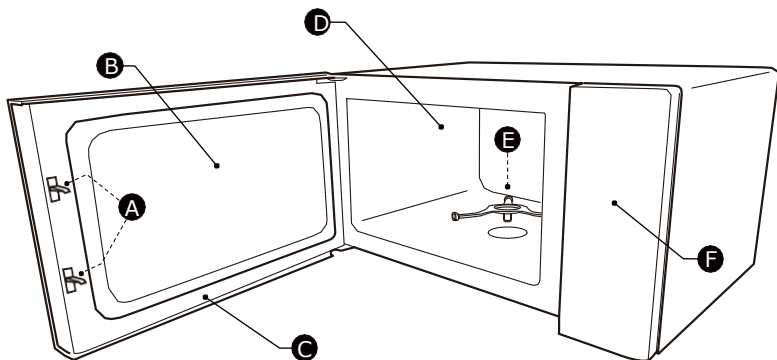

- A) Veiligheidsvergrendelingsysteem
- B) Kijkvenster
- C) Deur

- D) Binnenkant van de oven
- E) Ring voor het draaiplateau
- F) Bedieningspaneel

Het kookgedeelte schoonmaken en het draaiplateau plaatsen.
 Verwijder bij de eerste installatie al het verpakkingsmateriaal en transporttape.
 Plaats het draaiplateau voordat u het apparaat voor de eerste keer gaat gebruiken.
 Maak de binnenkant van de oven en de accessoires schoon.

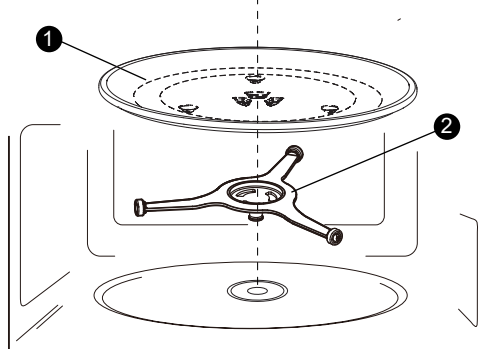

- 1) Glasplaat
- 2) Ring voor het draaiplateau

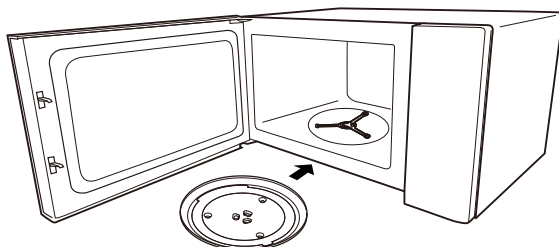

OPMERKINGEN:

1. Gebruik het apparaat nooit zonder het draaiplateau. Zorg ervoor dat het plateau goed vastzit. Het draaiplateau kan rechtsom of linksom draaien.
2. Plaats de glasplaat nooit ondersteboven. De draaiing van de glasplaat mag nooit worden belemmerd.
3. Tijdens het koken moeten altijd de glasplaat en de draairing worden gebruikt.
4. Voedsel en bakjes met voedsel moeten voor het koken altijd op de glazen schaal worden geplaatst.
5. Belemmer de beweging van het draaiplateau nooit.
6. Als de glasplaat of de draairing is gebarsten of gebroken, neem dan contact op met het dichtstbijzijnde erkende servicecentrum.

Installatie op een aanrechtblad

Verwijder al het verpakkingsmateriaal en alle accessoires.
 Controleer de oven op schade, zoals deuken of een kapotte deur.
 Installeer de oven niet als deze beschadigd is.
 Behuizing: verwijder alle beschermfolie van het oppervlak van de magnetronbehuizing.
 Verwijder het afdekplaatje van de golfgeleider niet, dat aan de binnenkant van de oven is bevestigd om de magnetron te beschermen.

1. Kies een vlakke ondergrond die voldoende open ruimte biedt voor de ventilatieopeningen.

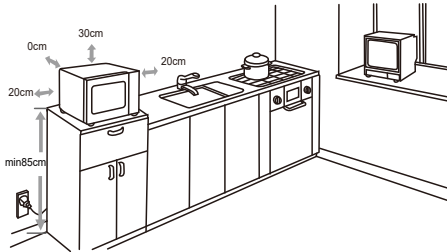

- (1) De minimale installatiehoogte is 85 cm.
 - (2) De achterkant van het apparaat moet tegen een muur worden geplaatst. Laat boven de oven minimaal 30 cm vrij. Tussen de oven en eventuele aangrenzende muren moet minimaal 20 cm ruimte vrij blijven.
 - (3) Verwijder de poten van de onderkant van de oven niet.
 - (4) Het blokkeren van de ventilatieopeningen kan de oven beschadigen.
 - (5) Plaats de oven zo ver mogelijk uit de buurt van radio's en televisies. De werking van de magnetronoven kan storingen veroorzaken in de radio- of tv-ontvangst.
2. Steek de stekker van de oven in een standaard stopcontact. Controleer of de spanning en de frequentie overeenkomen met die op het typeplaatje.

WAARSCHUWING: installeer de oven niet boven een kookplaat of een ander warmtegenererend apparaat. Als de oven in de buurt van of boven een warmtebron wordt geïnstalleerd, kan de oven beschadigd raken en vervalt de garantie.

Het toegankelijke oppervlak kan tijdens gebruik heet zijn.



BEDIENINGSPANEEL



Cooking
Time

Time
Defrost

Weight
Defrost

Power
Level

Clock
Setting

Kitchen
Timer



1

2

3

4

5

6

7

8

9

STOP

0

START

Cancel

+30 Sec

De klok instellen

1. Druk eenmaal op "Clock Setting" (Klokinstelling). Vervolgens wordt "00:00" weergegeven.
2. Druk op de cijfertoetsen om de tijd in te stellen. Voorbeeld: als u de klok wilt instellen op 12:10 uur, drukt u achtereenvolgens op 1, 2, 1 en 0.
3. Druk op "Clock Setting" om uw invoer te bevestigen. De klok is nu ingesteld.

Opmerkingen:

- 1) Herhaal de stappen 1 tot en met 3 als u de klok opnieuw wilt instellen.
- 2) De klok heeft een 12-uurs weergave. Als de klok niet is ingesteld, werkt deze niet wanneer de oven wordt ingeschakeld.

De kookwekker instellen

1. Druk eenmaal op "Kitchen Timer" (Kookwekker) en vervolgens wordt "00:00" weergegeven.
2. Druk op de cijfertoetsen om de gewenste tijd in te stellen. De maximale tijdwaarde is "99:99".
3. Druk op "START/+30Sec." om uw invoer te bevestigen. De timer begint af te tellen.

Opmerkingen:

- 1) De kookwekker verschilt van het 12-uurs systeem, de kookwekker is een timer.
- 2) Tijdens de kookwekker kan geen ander programma worden ingesteld.

Koken met de magnetron

Er zijn 11 vermogensniveaus beschikbaar.

Ver- mogen	100%	90%	80%	70%	60%	50%	40%	30%	20%	10%	0%
Display	PL10	PL9	PL8	PL7	PL6	PL5	PL4	PL3	PL2	PL1	PL0

1. Druk eenmaal op "Cooking Time" (Bereidingstijd) en vervolgens wordt "00:00" weergegeven.
2. Druk op de cijfertoetsen om de bereidingstijd in te stellen. De maximale tijdwaarde is '99:99'.
3. Druk op eenmaal op "Power Level" (Vermogensniveau). "PL10" wordt weergegeven.
4. Druk op de cijfertoetsen om het vermogensniveau in te stellen. De 11 vermogensniveaus zijn beschikbaar.
5. Druk op "START/+30Sec." om te beginnen met koken.

Opmerkingen:

- 1) De instelling vervalt als u tijdens het instellen op "STOP/Cancel" drukt of als binnen 1 minuut geen bedieningshandeling plaatsvindt.
- 2) Indien u "PL0" selecteert, werkt de oven met een ventilator en geen vermogen. U kunt dit niveau gebruiken om de geur uit de oven te verwijderen.

Ontdooien op gewicht

1. Druk op "Weight Defrost" (Ontdooien op basis van gewicht). Op het scherm wordt "dEF1" weergegeven.
2. Druk op de cijfertoetsen om het gewicht van het voedsel in te stellen. U kunt een gewicht tussen 100 en 2000 gram invoeren.
3. Druk op "START/+30Sec." om te beginnen met ontdooien.

Opmerking: Er klinkt een zoemer op het moment dat het voedsel moet worden omgedraaid tijdens het ontdooien.

Als er geen handeling wordt uitgevoerd, blijft de oven werken.

Ontdooien op tijd

1. Druk op eenmaal op "Time Defrost" (Ontdooien op basis van tijd). Op het scherm wordt "dEF2" weergegeven.
2. Druk op de cijfertoetsen om de gewenste ontdooitijd in te stellen. De maximale tijdwaarde is '99:99'.
3. Druk op "START/+30Sec." om te beginnen met ontdooien.

Opmerking: Het ontdooivermogen is PL3 en kan niet worden gewijzigd.

Koken in meerdere stappen

Opmerkingen:

- 1) Bij koken in meerdere stappen kunnen twee kookfasen worden ingesteld.
- 2) Al de ontdooifunctie wordt ingesteld, werkt deze automatisch in de eerste stap.
- 3) Het automatische menu kan niet worden ingesteld als een van de meerdere fasen.

Voorbeeld: u wilt voedsel 5 minuten ontdooien en het vervolgens 7 minuten koken op 80% magnetronvermogen.

1. Druk op eenmaal op "Time Defrost" (Ontdooien op basis van tijd). Op het scherm wordt "dEF2" weergegeven.
2. Druk op "5", "0" en "0" om de gewenste ontdooitijd in te stellen op 5 minuten.
3. Druk eenmaal op "Cooking Time" (Bereidingstijd) en druk vervolgens op "7", "0" en "0" om de bereidingstijd in te stellen.
4. Druk eenmaal op "Power Level" waarna "PL10" wordt weergegeven.
5. Druk op "8" om het vermogensniveau in stellen op PL8.
6. Druk op "START/+30Sec." om te beginnen met koken.

Snel koken

1. Als u in de standbymodus op de cijfertoetsen 1 t/m 6 drukt, kunt u met PL10 snel een bereidingstijd selecteren tussen 1 en 6 minuten. De maximale tijdwaarde is "99:99".
2. Druk in de standbymodus op "START/+30Sec." om voedsel gedurende 30 seconden op een vermogensniveau van 100% te bereiden. Met elke druk op deze toets wordt de bereidingstijd met 30 seconden verlengd. De maximale tijdwaarde is "99:99".

Let op:

Elke keer dat u tijdens het koken op "START/+30Sec." drukt, wordt de kooktijd verlengd (dit geldt niet bij gebruik van de functie voor ontdooien op basis van gewicht en automatisch menu).

Stille modus

De stille modus activeren:

Druk tijdens de standbymodus op "Clock Setting" en houd deze toets gedurende 3 seconden ingedrukt. Vervolgens verschijnt "OFF" op het display.

Als u op de toets drukt, maakt deze geen geluid. De stille modus deactiveert u als volgt:

Houd in de stille modus "Clock Setting" gedurende 3 seconden ingedrukt. Vervolgens verschijnt "on" op het display.







De zoemer gaat af.

Automatische menu's



1. Druk herhaaldelijk op een menu-toets om het gewicht te kiezen dat u wilt koken.
Druk bijvoorbeeld eenmaal op "Popcorn" waarna "50" verschijnt.
2. Druk op "START/+30Sec." om te beginnen met koken.

Automatische menu's

Menu	Gewicht	Display	Vermogen
 Popcorn	50 g	50	PL10
	100 g	100	
 Potato	1 (230g)	1	
	2 (460g)	2	
	3 (690g)	3	
 Pizza	200 g	200	
	400 g	400	
 Vegetable	200 g	200	
	400 g	400	
 Beverage	1kop (120m) l	1	
	2koppen (240m) l	2	
	3koppen (360m) l	3	
 My Plate	250 g	250	
	350 g	350	
	500 g	500	

Kinderslotfunctie

U kunt deze functie gebruiken om te voorkomen dat kinderen het apparaat per ongeluk inschakelen.

Ga als volgt te werk om het slot te activeren:

Druk in de standbymodus op "Stop/Cancel" en houd deze toets gedurende drie seconden vast. Er klinkt een lang piepsignaal en "[]" wordt weergegeven.

Ga als volgt te werk om het slot te deactiveren:

Druk in de vergrendelde toestand gedurende drie seconden op "Stop/Cancel". Er klinkt een lange piepton.

Geheugenfunctie

U kunt de instellingen voor een gerecht in het geheugen opslaan en later weer ophalen.

1. Druk herhaaldelijk op "0" om de geheugenprocedure 1-3 te selecteren. Achtereenvolgens worden "1", "2" en "3" weergegeven.
2. Druk, wanneer u de procedure hebt ingesteld, op "START/+30Sec." om de werking te starten. Ga anders verder met instellen.
3. Druk nadat u de instelling hebt voltooid eenmaal op "START/+30Sec." om de procedure op te slaan.

Voorbeeld: U wilt geheugen 2 instellen om gedurende 3 minuten voedsel te bereiden op 80% magnetronvermogen.

1. Druk in de standbymodus twee keer op "0".
2. Druk eenmaal op "Cooking Time" en druk vervolgens na elkaar op de cijfertoetsen "3", "0" en "0".
3. Druk eenmaal op "Power Level" en vervolgens op de cijfertoets "8".
4. Druk op "START/+30Sec." om de instelling op te slaan waarna "2" wordt weergegeven.

Opmerkingen:

- 1) Als de stroom niet wordt onderbroken, blijft de procedure opgeslagen.
- 2) Het automatische menu kan niet worden ingesteld in de geheugenfunctie.

ECO-functie

Ga als volgt te werk om naar de ECO-modus te gaan: Sluit in de standbymodus de deur en druk vervolgens eenmaal op "STOP/Cancel". Het scherm wordt uitgeschakeld.

Ga als volgt te werk om de ECO-modus te annuleren: Druk in de ECO-modus op een willekeurige toets of open en sluit de deur.

Informatiefunctie

1. Als de klok is ingesteld, wordt in de kookstand de huidige tijd gedurende 3 seconden weergegeven door op "Clock Setting" te drukken.
2. Druk in de kookstand op "Power Level" om het vermogensniveau op te vragen. Dit wordt vervolgens gedurende 3 seconden weergegeven.

SPECIFICATIES

Model.....H23MOBS4HI
Nominale spanning230 V ~ 50 Hz
Ingangsvermogen magnetron1400 W
Uitgangsvermogen magnetron 900 W
ENERGIEVERBRUIK

Productinformatie voor stroomverbruik en maximale tijd om toepasselijke spaarstand te bereiken.

Uitstand	0.5W
----------	------

De maximale tijd die de magnetronoven nodig heeft om automatisch de stand of 20 minuten toestand voor laag energieverbruik te bereiken.

PROBLEMEN OPLOSSEN

Normaal	
De magnetron verstoort het tv-signaal.	Tijdens het gebruik van de magnetron kunnen er storingen optreden in de radio- en tv-ontvangst, vergelijkbaar met de storing van kleine elektrische apparaten, zoals mixers, stofzuigers en elektrische ventilatoren. Dit is normaal.
De ovenverlichting is zwak.	In de magnetronstand op laag vermogen kan de ovenverlichting zwak worden. Dit is normaal.
Er zit condens op de deur en er komt hete lucht uit de ventilatieopeningen.	Bij het koken kan stoom uit het voedsel komen. Dit ontsnapt grotendeels via de ventilatieopeningen. Er kan echter wat condens worden gevormd op koele plekken, zoals de deur van de oven. Dit is normaal.
De oven is per ongeluk gestart zonder voedsel erin.	Het apparaat mag nooit leeg worden gebruikt, want dat is zeer gevaarlijk.

Probleem	Mogelijke oorzaak	Oplossing
De oven kan niet worden gestart.	(1) Het netsnoer is niet goed aangesloten.	Haal de stekker uit het stopcontact. Steek de stekker na 10 seconden weer in het stopcontact.
	(2) Er is een zekering gesprongen of een stroomonderbreker in werking getreden.	Vervang de zekering of stel de stroomonderbreker opnieuw in (laat dit repareren door een van onze medewerkers).
	(3) Er zijn problemen met het stopcontact.	Test het stopcontact met andere elektrische apparaten.
De oven warmt niet op.	(4) De deur is niet goed gesloten.	Sluit de deur goed.

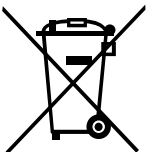

Volgens de richtlijn voor afgedankte elektrische en elektronische apparatuur (AEEA) moet AEEA gescheiden worden ingezameld en verwerkt. Mocht u dit product in de toekomst willen afdanken, doe dat dan niet bij het huishoudelijk afval. Lever het product in plaats daarvan indien mogelijk in bij een AEEA-inzamelpunt.



VOORDAT U DE SERVICEDIENST BELT

1. Als de oven helemaal niet werkt, er op het display geen informatie wordt weergegeven of het display zwart is:
 - a) Controleer of de oven goed is aangesloten. Als dit niet het geval is, haal dan de stekker uit het stopcontact, wacht 10 seconden en steek vervolgens de stekker weer stevig in het stopcontact.
 - b) Controleer of er een zekering is gesprongen of de hoofdstroomonderbreker is geactiveerd. Als dit niet het geval is en alles goed lijkt te werken, test dan het stopcontact met een ander apparaat.
2. Als de magnetronfunctie niet werkt:
 - a) Controleer of er een timer is ingesteld.
 - b) Controleer of de deur goed gesloten en vergrendeld is. Als dat niet het geval is, stromen er geen microgolven de oven in.

Als geen van de bovenstaande oplossingen het probleem heeft opgelost, neem dan contact op met de dichtstbijzijnde erkende serviceagent.

Het apparaat is bedoeld voor huishoudelijk gebruik, voor het verwarmen van voedsel en dranken met behulp van elektromagnetische energie. Het is uitsluitend voor gebruik binnenshuis.

GARANTIE EN SERVICE

Als u informatie nodig hebt of als er zich een probleem heeft voorgedaan, neem dan contact op met het Hisense Customer Care Centre in uw land. Het telefoonnummer hiervan is te vinden in de wereldwijde garantiefolder. Als er in uw land geen Customer Care Centre is, ga dan naar uw plaatselijke Hisense-dealer of neem contact op met de serviceafdeling voor huishoudelijke apparaten van Hisense.

Dit apparaat is alleen bedoeld voor particulier gebruik!

Ga voor aanvullende aanbevelingen voor koken met de magnetron en nuttige adviezen naar onze website:

<http://www.hisense.com>

WE WENSEN U VEEL PLEZIER MET UW APPARAAT!

Hisense

life reimagined

Kjære kunde

Vi takker deg for at du har kjøpt vårt produkt. Vi tror du snart vil finne rikelig bevis på at du virkelig kan stole på våre produkter. Vi legger ved denne omfattende bruksanvisningen for å gjøre det lettere å bruke apparatet.

Instruksjonene vil hjelpe deg å bli kjent med det nye apparatet. Les dem nøye før du bruker apparatet for første gang.

Kontroller at apparatet ble levert deg uten skade. Hvis du finner transportskade, ta kontakt med salgsrepresentanten eller det regionale lageret som produktet ble levert fra. Du finner telefonnummeret på kvitteringen eller fraktbrevet.

Vi håper du får stor glede av det nye husholdningsapparatet.

Apparatet er beregnet for bruk i private husholdninger til oppvarming av mat og drikke ved hjelp av elektromagnetisk energi. Bare til innendørs bruk.

Bruksanvisning

Les bruksanvisningen nøye og ta vare på den for senere bruk.

Bruksanvisningen er beregnet på brukeren.

Den beskriver mikrobølgeovnen og bruken av den. Bruksanvisningen gjelder for flere modeller og beskriver derfor funksjoner som kanskje ikke finnes på ditt apparat.

FORHOLDSREGLER FOR Å UNNGÅ MULIG EKSPONERING FOR MIKROBØLGEENERGI

- A. Ikke bruk denne ovnen med døren åpen, da det kan føre til skadelig eksponering for mikrobølgeenergi. Det er viktig at du ikke ødelegger eller klusser med sikkerhetslåsen.
- B. Ikke sett gjenstander mellom fronten av ovnen og døra, og pass på at det ikke samles smuss eller rester av rengjøringsmiddel på pakningsflatene.
- C. **ADVARSEL:** Hvis døra eller dørpakningen er ødelagt, må ovnen ikke brukes før feilen er utbedret av en kvalifisert tekniker.

TILLEGG

Hvis apparatet ikke holdes rent på tilfredsstillende måte, kan overflaten bli svekket. Dette kan påvirke levetiden til apparatet og føre til farlige situasjoner.

VIKTIGE SIKKERHETSREGLER

ADVARSEL

For å redusere faren for brann, elektrisk støt, personskader eller eksponering for mikrobølger under bruk av apparatet, må du overholde de grunnleggende sikkerhetsreglene, blant annet følgende:

- Les og følg reglene under: "FORHOLDSREGLER FOR Å UNNGÅ MULIG EKSPONERING FOR MIKROBØLGEENERGI".
- Dette apparatet kan brukes av barn fra og med 8 år og personer med nedsatt fysisk, sensorisk eller psykisk kapasitet eller mangel på erfaring og kunnskap hvis de holdes under oppsyn eller er blitt instruert i trygg bruk av apparatet og forstå farene som er involvert. Barn skal ikke leke med apparatet. Rengjøring og brukervedlikehold skal ikke utføres av barn uten tilsyn.
- Hold apparatet og ledningen utenfor rekkevidde av barn under 8 år.
- Hvis strømledningen er skadet, må den skiftes ut av produsenten, en servicetekniker eller en tilsvarende kvalifisert person for å unngå all fare.
- **ADVARSEL:** Slå alltid av apparatet før du skifter lypære. Fare for elektrisk støt!
- **ADVARSEL:** Bare kvalifiserte teknikere skal utføre service og reparasjoner som innebærer fjerning av deksler som beskytter mot mikrobølgeenergi.
- **ADVARSEL:** Verken væske eller tørrmat skal varmes opp i lufttette beholdere, da disse kan eksplodere.
- Når du varmer opp mat i plast- eller papirbeholdere, må du følge ekstra godt med ovnen på grunn av antennelsesfaren.
- Bruk bare redskaper som er egnet til bruk i mikrobølgeovn.
- Hvis det siver ut røyk, må du straks slå av ovnen eller trekke ut ledningen. Hold døra igjen for å kvele eventuelle flammer.
- Oppvarming av drikke i mikrobølgeovnen kan føre til forsinket, eksplosivt oppkok. Vær derfor forsiktig når du håndterer beholderen.
- Innholdet i tåteflasker og glass med barnemat må ristes eller røres om før det gis til barnet. Temperaturen må kontrolleres nøye så barnet ikke brenner seg.
- Egg med skall og hele, hardkokte egg må ikke varmes opp i mikrobølgeovn. Det er fare for at de kan eksplodere, selv etter at mikrobølgeoppvarmingen er avsluttet.
- Ovnen skal rengjøres regelmessig og eventuelle matrester fjernes.

- Hvis ikke ovnen holdes ren, kan overflaten forringes. Dette kan til slutt føre til kortere levetid og en potensielt farlig situasjon.
- For å unngå overoppheting må apparatet ikke installeres bak en dekorfront. (Dette gjelder ikke for apparater med dekordør.)
- Bruk bare steketermometeret som er anbefalt for denne ovnen (for ovner med mulighet for å bruke en temperaturprobe).
- Mikrobølgeovnen skal ikke plasseres i et skap med mindre den er testet i et skap.
- Mikrobølgeovnen må brukes med dekordøren åpen. (for ovner med dekordør.)
- Dette apparatet er beregnet på bruk i private kjøkken og lignende steder, for eksempel:
 - personalkjøkken i butikker, på kontorer og andre arbeidsplasser
 - av gjester på hoteller, moteller og andre boligmiljøer
 - gårdskjøkken
 - bed & breakfast og lignende miljøer
- Mikrobølgeovnen er beregnet til oppvarming av mat og drikke. Tørring av mat eller klær og oppvarming av varme omslag, tøfler, svamper, fuktige kluter eller lignende kan føre til fare for personskader, gnistdannelse og brann.
- Metallbeholdere med mat og drikke er ikke tillatt ved tilberedning med mikrobølger.
- Apparatet skal ikke rengjøres med damprensere.
- Apparatet er beregnet for frittstående bruk.
- Baksiden av apparatet må plasseres mot en vegg.

LESES GRUNDIG OG OPPBEVARES FOR SENERE REFERANSE

KUN TIL HUSHOLDNINGSBRUK (IKKE TIL KOMMERSIELL BRUK)

FOR Å REDUSERE FAREN FOR PERSONSKADER VED JORDING

FARE

Fare for elektrisk støt

Berøring av noen av de innvendige komponentene kan føre til alvorlig personskade eller død. Ikke demonter dette apparatet.

ADVARSEL

Fare for elektrisk støt

Feil bruk av jordingen kan føre til elektrisk støt. Ikke sett støpslet inn i en stikkontakt før apparatet er riktig installert og jordet.

Dette produktet må jordes. Ved en eventuell kortslutning reduserer jordingen faren for elektrisk støt gjennom en ledning som leder strømmen en annen vei.

Strømledningen til dette apparatet er jordet og har et jordet støpsel. Støpslet må settes inn i en forskriftsmessig installert, jordet veggkontakt.

Kontakt en kvalifisert elektriker eller servicemekaniker hvis jodingsanvisningene ikke er helt forstått eller hvis du er i tvil om apparatet er riktig jordet.

Hvis du må bruke skjøteledning, må skjøteledningen ha jordet støpsel.

1. Strømledningen som følger med, er ganske kort. Dette er for å redusere faren for at noen kan vikle seg inn i eller snuble over ledningen.
2. Hvis det brukes en lang ledning eller en skjøteledning:
 - 1). Den elektriske effekten for ledningen eller skjøteledningen må være minst like stor som effekten som står på apparatet.
 - 2). Skjøteledningen må ha et jordet støpsel.
 - 3). Den lange ledningen må ikke legges over en benkeplate eller et bord der barn kan trekke i den, eller noen kan snuble i den.

RENGJØRING

Husk å koble apparatet fra strømforsyningen.

- Rengjør ovnsrommet etter bruk med en lett fuktet klut.
- Rengjør tilbehøret på vanlig måte i såpevann.
- Dørrammen og pakningen og tilstøtende deler må rengjøres grundig med en fuktig klut hvis de er skitne.
- Ikke bruk sterke, slipende rengjøringsmidler eller skarpe metallskraper til å rengjøre glasset i ovnsdøren. De kan ripe overflaten, noe som igjen kan føre til at glasset knuses.
- Rengjøringsstips - For enklere rengjøring av veggene i ovnsrommet som kan komme i berøring med maten: Legg en halv sitron i en bolle, tilsett 300 ml vann og varm opp med 100 % mikrobølgeeffekt i 10 minutter. Tørk ovnen ren med en myk, tørr klut.

REDSKAPER

FORSIKTIG

Fare for personskade

Bare kvalifiserte teknikere skal utføre service og reparasjoner som innebærer fjerning av deksler som beskytter mot mikrobølgeenergi. Se instruksjonene i "Materialer som kan brukes i mikrobølgeovn eller som må unngås i mikrobølgeovn." Enkelte ikke-metalliske redskaper er kanskje ikke trygge å bruke til mikrobølgetilberedning. Hvis du er i tvil, kan du teste redskapet med prosedyren under.

Testing av redskap:

- Fyll en mikrobølgesikker beholder med 1 kopp kaldt vann (250 ml) pluss det aktuelle redskapet.
- Tilbered på maksimal effekt i 1 minutt.
- Kjenn forsiktig på redskapet. Hvis det tomme redskapet er varmt, må det ikke brukes til mikrobølgetilberedning.
- Ikke overskrid 1 minuttstilberedningstid.

MATERIALER DU KAN BRUKE I MIKROBØLGEOVN

Redskaper	Kommentarer
Bruneform	Følg anvisningene fra produsenten. Bunnen av bruneformen må være minst 5 mm over glasstallerkenen. Feil bruk kan få glasstallerkenen til å knuses.
Servise	Bare mikrobølgesikkert. Følg produsentens anvisninger. Ikke bruk servise med skår eller sprekker.
Glassbeholdere	Ta alltid av lokket. Brukes bare til å varme mat til den er lunken. De fleste glassbeholdere er ikke varmebestandige og kan knuses.
Glasstøy	Bare varmebestandig glasstøy. Pass på at beholderen ikke har noe metalldekor. Ikke bruk servise med skår eller sprekker.
Stekeposer	Følg produsentens anvisninger. Ikke lukk dem med metallklips. Lag snitt slik at dampen kan slippe ut.
Papirbeger og -tallerkener	Bruk dem bare til kortvarig tilberedning/ oppvarming. Ikke la ovnen stå på uten tilsyn under tilberedning.
Tørkepapir	Brukes til å dekke over mat for oppvarming og absorbering av fett. Bør brukes under tilsyn for kortvarig tilberedning.
Bakepapir	Brukes som tildekking for å hindre søl eller som innpakning for damping.
Plast	Bare mikrobølgesikker. Følg produsentens anvisninger. Må være merket "Mikrobølgesikker". Enkelte plastbeholdere blir myke etter hvert som maten inni blir varm. "Kokeposer" og tett lukkede plastposer må snittes, stikkes hull i eller luftes som angitt på emballasjen.
Plastfolie	Bare mikrobølgesikker. Brukes til å dekke til mat under tilberedning for å ta vare på fuktigheten. Ikke la plastfolien berøre maten.
Termometer	Bare hvis det er mikrobølgesikkert (kjøtt- og sukkertermometer).
Vokspapir	Brukes som tildekking for å hindre søl og bevare fuktigheten.

MATERIALER SOM BØR UNNGÅS I MIKROBØLGEOVN

Redskaper	Kommentarer
Aluminiumsform	Kan forårsake lysbue. Overfør maten til en mikrobølgesikker form. Matkartong med metallhåndtak. Kan forårsake lysbue. Overfør maten til en mikrobølgesikker form.
Redskaper av metall eller med metalldekor	Metall beskytter maten mot mikrobølgeenergi. Metalldekor kan forårsake lysbue.
Metallklips	Kan forårsake lysbue og føre til brann i ovnen. Papirposer Kan forårsake brann i ovnen.
Skumplast	Skumplast kan smelte eller kontaminere væsken inni ved eksponering for høy temperatur.
Tre	Tre vil tørke ut ved bruk i mikrobølgeovn og kan dele seg eller sprekke.

NAVN PÅ OVNSDELER OG TILBEHØR

(Hvis apparatet ditt ikke stemmer med bildene i denne bruksanvisningen, er det produktet som gjelder.)

Ta ovnen ut av kartongen, og fjern alt som er i ovnsrommet.

Ovnen leveres med følgende tilbehør:



Glasstallerken

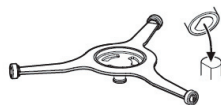

Dreiering for glasstallerken



Bruksanvisning

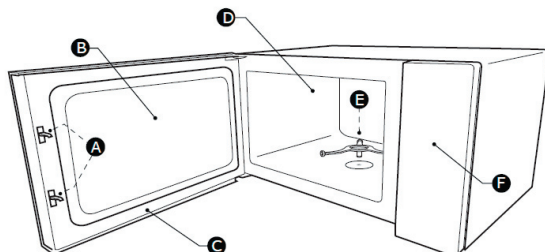

- A) Sikkerhetssperre
- B) Observasjonsvindu
- C) Dør

- D) Ovnsrom
- E) Dreiering
- F) Betjeningspanel

Rengjøre ovnsrommet og sette dreieringen på plass.

For nye installasjoner, pass på at all emballasjen og frakttape er fjernet.

Før apparatet tas i bruk for første gang for å tilberede mat, må du sette dreieringen på plass på riktig måte.

Du må rengjøre ovnsrommet og tilbehøret.

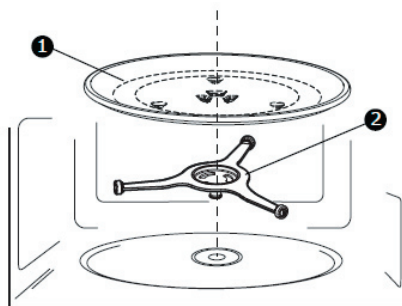

1) Glasstallerken

2) Dreiering

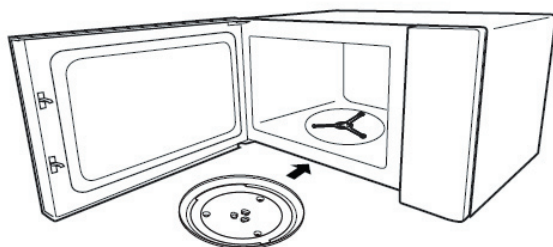

MERKNADER:

1. Bruk aldri apparatet uten dreieringen. Pass på at den sitter godt på plass. Dreieringen kan rotere med eller mot urviseren.
2. Ikke plasser glasstallerkenen opp ned. Glasstallerkenen må aldri hindres under rotasjonen.
3. Både glasstallerkenen og dreieringen skal alltid brukes under tilberedning av mat.
4. All mat og alle beholdere med mat skal plasseres på glasstallerkenen for tilberedning av mat.
5. Ikke begrens dreieringens bevegelse.
6. Hvis glasstallerkenen eller dreieringen får sprekker eller knuses, må du kontakte nærmeste godkjente servicesenter.

Installasjon på benkeplate

Fjern all emballasje og alt tilbehør.

Undersøk ovnen for eventuell skade slik som hakk eller ødelagt dør.

Ikke installer ovnen hvis den er skadet.

Kabinett: Fjern all beskyttelsesfolie rundt mikrobølgeovnens kabinett.

Ikke fjern bølgelederdekselet som er festet til ovnsrommet for å beskytte magnetronet.

MONTERING

1. Velg et flatt underlag med god nok plass til ventilasjonsåpningene.

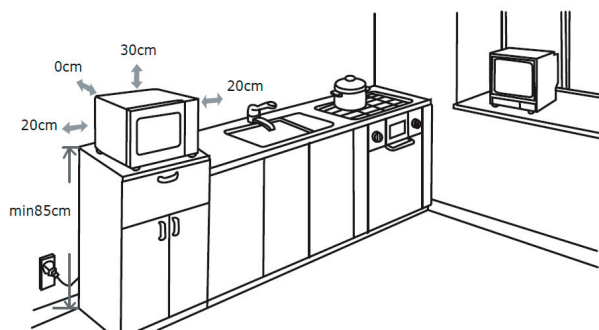

- (1) Minimumshøyden for installasjon er 85 cm.
 - (2) Baksiden av apparatet må plasseres mot en vegg. La det være minst 30 cm klaring over ovnen. En minimumsklaring på 20 cm er påkrevd mellom ovnen og eventuelle tilstøtende vegger.
 - (3) Ikke ta føttene av ovnen.
 - (4) Blokkering av ventilasjonsåpningene kan skade ovnen.
 - (5) Plasser ovnen så langt borte fra radio- og TV-apparater som mulig. Bruk av mikrobølgeovnen kan skape interferens i radio- og TV-mottaket.
2. Koble ovnen til en standard jordet veggkontakt. Kontroller at spenningen og frekvensen er den samme som spenningen og frekvensen på typeskiltet.

ADVARSEL: Ikke installer ovnen over en komfyr eller andre varmeproduserende apparater. Hvis ovnen installeres i nærheten av eller over en varmekilde, kan ovnen bli skadet og garantien vil bli ugyldig.

Den tilgjengelige overflaten kan bli varm under drift.



BETJENINGSPANEL



Cooking Time Time Defrost Weight Defrost

Power Level Clock Setting Kitchen Timer



1

2

3

4

5

6

7

8

9

STOP

0

START

Cancel

+30 Sec

BRUK

Stille klokken

1. Trykk én gang på "Clock Setting"; "00:00" vises på displayet.
 2. Trykk på talltastene for å stille inn klokkeslettet.
- Eksempel: For å stille klokken til 12:10, trykk på "1,0,2,0" etter tur.
3. Trykk på knappen "Clock Setting" for å bekrefte. Klokken er stilt.

Merk:

- 1) For å stille klokken på nytt, gjenta trinn 1 til 3.
- 2) Klokken viser tiden i 12-timersformat. Hvis klokken ikke er stilt, vil den ikke virke når ovnen slås på.

Stille inn tidsuret

1. Trykk én gang på "Kitchen Timer"; "00:00" vises på displayet.
2. Trykk på talltastene for å stille inn ønsket tid. Maks. tidsurverdi er "99:99".
3. Trykk på knappen "START/+30Sec." for å bekrefte. Tidsuret begynner å telle ned.

Merk:

- 1) "Kitchen Timer" er et tidsur og fungerer annerledes enn 12-timers-systemet.
- 2) Ingen andre programmer kan stilles inn når tidsuret er aktivt.

Mikrobølge-tilberedning

11 effektnivåer er tilgjengelige.

Nivå	11	10	9	8	7	6	5	4	3	2	1
Effekt	100%	90%	80%	70%	60%	50%	40%	30%	20%	10%	0%
Visning	PL10	PL9	PL8	PL7	PL6	PL5	PL4	PL3	PL2	PL1	PL0

1. Trykk én gang på "Cooking Time"; "00:00" vises på displayet.
2. Trykk på talltastene for å stille inn tilberedningstiden. Maks. tidsurverdi er "99:99".
3. Trykk én gang på "Power Level"; "PL10" vises på displayet.
4. Trykk på talltastene for å stille inn effektnivået. 11 effektnivåer er tilgjengelige.
5. Trykk på "START/+30Sec." for å starte tilberedningen.

Merk:

- 1) Hvis du trykker på "STOP/Cancel" under innstillingsprosessen eller det går 1 minutt uten aktivitet, avbrytes innstillingen.
- 2) Hvis "PL0" velges, vil viften gå men uten effekt. Du kan bruke denne innstillingen for å fjerne dårlig lukt fra ovnen.

Tining etter vekt

1. Trykk én gang på "Weight Defrost"; "dEF1" vises på displayet.
2. Trykk på talltastene for å angi matens vekt. Vektområdet er 100-2000 g.
3. Trykk på "START/+30Sec." for å starte tiningen.

Merk:

Summeren piper for å minne om at maten skal snus under tining.

Ovnen fortsetter driften hvis ingen handling utføres.

Tining etter tid

1. Trykk på "Time Defrost" én gang, da vises "dEF2" på displayet.
2. Trykk på talltastene for å stille inn ønsket tinetid. Maks. tidsurverdi er "99:99".
3. Trykk på "START/+30Sec." for å starte tiningen.

Merk:

Standard effektnivå er PL3. Det kan ikke endres.

Flertrinns tilberedning

Merk:

- 1) To tilberedningstrinn kan stilles inn i flertrinns tilberedning.
- 2) Hvis du stiller inn tinefunksjonen, virker den automatisk i første trinn.
- 3) Automenyen kan ikke velges som et trinn i flertrinns tilberedning.

Eksempel: Tin maten i fem minutter og tilbered den deretter med 80 % mikrobølgeeffekt i sju minutter.

1. Trykk på "Time Defrost" én gang, da vises "dEF2" på displayet.
2. Trykk på "5", "0" og "0" for å stille inn ønsket tinetid til fem minutter.
3. Trykk én gang på "Cooking Time", og trykk deretter på "7", "0" og "0" for å stille inn tilberedningstiden.
4. Trykk én gang på "Power Level"; da vises "PL10" på displayet.
5. Trykk på "8" for å stille inn effektnivået til PL8.
6. Trykk på "START/+30Sec." for å starte tilberedningen.

Hurtigtilberedning

1. Når du trykker på talltastene 1 til 6 i standbymodus, kan du raskt velge tilberedningstid fra ett til seks minutter med PL10. Maks. tidsurverdi er "99:99".
2. Trykk på "START/+30Sec." i standbymodus for å tilberede mat med 100 % effekt i 30 sekunder. Hvert nytt trykk på den samme tasten øker tiden med 30 sekunder. Maks. tidsurverdi er "99:99".

Merk:

I tilberedningsmodus kan du øke tilberedningstiden ved å trykke én eller flere ganger ekstra på "START/+30Sec." (bortsett fra tining etter vekt og automeny-funksjonen).

Lydløsmodus

Aktivere lydløsmodus:

Trykk og hold inne "Clock Setting" i 3 sekunder i standbymodus; "oFF" vises på displayet. Ingen lyd høres når du trykker på tasten.

Deaktivere lydløsmodus:

Trykk og hold inne "Clock Setting" i tre sekunder i lydløsmodus; "on" vises på displayet. Summeren piper.

Automeny

1. Trykk flere ganger på en menyttast for å velge vekt for maten du vil tilberede. Trykk for eksempel én gang på "Popkorn"; da vises "50" på displayet.
2. Trykk på "START/+30Sec." for å starte tilberedningen.

Meny	Vekt	Visning	Effekt
Popkorn	50 g	50	PL10
	100 g	100	
Poteter	1 (230 g)	1	
	2 (460 g)	2	
	3 (690 g)	3	
Pizza	200 g	200	
	400 g	400	
Grønnsaker	200 g	200	
	400 g	400	
Drikke	1 kopp (120 ml)	1	
	2 kopper (240 ml)	2	
	3 kopper (360 ml)	3	
Min tallerken	250 g	250	
	350 g	350	
	500 g	500	

Barnesikring

Du kan bruke denne funksjonen til å hindre at barn utilsikket slår på apparatet.

Aktivere barnesikring:

Trykk og hold inne "Stop/Cancel" i tre sekunder i standbymodus. En lang pipelyd høres, og "[_ _ _]" vises på displayet.

Deaktivere barnesikring:

Trykk og hold inne "Stop/Cancel" i tre sekunder når barnesikringen er på. En lang pipelyd høres.

Minnefunksjon

Du kan lagre innstillingene for en rett i et minne, og hente innstillingene opp igjen senere.

1. Trykk flere ganger på "0" for å velge minne 1-3. "1", "2" og "3" vises i den rekkefølgen.
2. Hvis et program allerede er lagret, trykker du på "START/+30Sec." for å starte programmet. Hvis ikke, fortsetter du ved å velge innstillinger for programmet.
3. Når du har stilt inn, trykker du én gang på "START/+30Sec." for å lagre programmet.

Eksempel: Still inn program for minne 2 (tilbered med 80 % mikrobølgeeffekt i 3 minutter)

1. Trykk to ganger på "0" i standbymodus.
2. Trykk én gang på "Cooking Time" og trykk deretter på talltastene "3", "0" og "0" etter hverandre.
3. Trykk én gang på "Power Level" og trykk deretter på talltasten "8".
4. Trykk på "START/+30Sec." for å lagre programmet; "2" vises på displayet.

Merk:

- 1) Programmet lagres hele tiden hvis ikke strømmen brytes.
- 2) Automenyen kan ikke stilles inn med minnefunksjonen.

ØKO-funksjon

Aktivere ØKO-modus: Trykk én gang på "STOP/CANCEL" i standby-modus. Skjermen slås av, og vil også bli slått av hvis ingen handling utføres innen ti minutter.

Avbryte ØKO-modus: Når du trykker på en hvilken som helst tast i ØKO-modus, eller åpner og lukker døren, avbrytes modusen.

Spørrefunksjon

1. Hvis klokken er stilt, vises gjeldende klokkeslett i tre sekunder når du trykker på "Clock Setting" i tilberedningsmodus.
2. I mikrobølgemodus vises effektnivået hvis du trykker på "Power Level". Det vil vises i tre sekunder.

Spesifikasjoner

Modell	H23MOBS4HI
Merkespenning	230 V~50 Hz
Mikrobølger inngangseffekt	1400 W
Mikrobølger utgangseffekt	900 W

ENERGIFORBRUK

Produktinformasjon for strømforbruk og maksimal tid for å nå gjeldende lavstrømsmodus.

Av-modus

0.5W

Den maksimale tiden som trengs for at mikrobølgeovnen automatisk skal nå gjeldende laveffektmodus eller tilstand. 20 minutter

FEILSØKING

Normalt

Mikrobølgeovnen forstyrrer TV-mottak	Radio- og TV-mottak kan bli forstyrret når mikrobølgeovnen står på. Det samme gjelder interferens i små elektriske apparater, som miksmaster, støvsuger og elektrisk vifte. Dette er normalt.
Svakere lys i ovnen	Ved tilberedning med mikrobølger på lav effekt, kan lyset i ovnen bli svakere. Dette er normalt.
Damp som samler seg på døren, varm luft ut av ventilasjonsåpningene	Under tilberedning kan damp komme ut av maten. Mesteparten slipper ut gjennom ventilasjonsåpningene. Men noe damp kan samles opp på kjølige steder, som ovnsdøren. Dette er normalt.
Ovnen startet utilsiktet uten matvarer.	Det er ikke tillatt å bruke enheten uten matvarer inni. Det er svært farlig.

Problem	Mulig årsak	Løsning
Ovnen kan ikke startes.	(1). Strømledningen er ikke satt helt inn i stikkkontakten.	Trekk ut støpselet. Sett det inn igjen etter 10 sekunder.
	(2). Sikringen går eller automatsikringen utløses.	Skift ut sikringen eller tilbakestill automatsikringen (reparasjon av fagfolk eller vårtelskap)
	(3). Problemer med stikkkontakten.	Test stikkkontakten med andre elektriske apparater.
Ovnen varmes ikke opp.	(4). Døren er ikke helt lukket.	Lukk døren helt.



I henhold til direktivet om avfall fra elektrisk og elektroniske utstyr (WEEE) skal slikt utstyr samles inn og behandles separat. Hvis du noen gang i fremtiden skal avhende dette produktet, må du IKKE kaste produktet i det vanlige husholdningsavfallet. Lever eller send produktet til et mottak fra elektrisk og elektronisk utstyr.

FØR DU RINGER TIL FORHANDLER

1. Hvis ovnen ikke virker i det hele tatt, hvis informasjonen på displayet ikke vises eller forsvinner:

- a) Kontroller at støpslet er helt inne i stikkkontakten. Hvis ikke, trekker du støpslet ut av stikkkontakten, venter i ti sekunder og setter støpslet helt inn.
- b) Kontroller at ikke en sikring er gått eller en automatsikring er utløst. Hvis disse fungerer som de skal, må du kontrollere stikkkontakten med et annet apparat.

Hvis mikrobølgeeffekten ikke fungerer:

- a) Sjekk at tidsuret er stilt inn.
- b) Sjekk nøye at døra er tett lukket slik at dørsikringen er i inngrep. Hvis ikke, vil ikke mikrobølgene strømme inn i ovnen.

Hvis ingen av rådene ovenfor løser problemet, må du kontakte nærmeste godkjente forhandler. Apparatet er beregnet for bruk i private husholdninger til oppvarming av mat og drikke ved hjelp av elektromagnetisk energi. Bare til innendørs bruk.

GARANTI OG SERVICE

Hvis du har spørsmål eller får problemer med produktet, tar du kontakt med Hisense kundesenter i ditt land (du finner telefonnummeret i den internasjonale garantibrosjyren). Hvis det ikke finnes noe kundesenter i ditt land, henvender du deg til din lokale Hisense-forhandler eller kontakter Hisenses serviceavdeling for hvitevarer.

Bare til privat bruk!

Flere anbefalinger om tilberedning med mikrobølger og nyttige råd finner du på nettsiden vår:

<http://www.hisense.com>

ØNSKER DEG LYKKE TIL MED DET NYE APPARATET

Hisense

life reimagined

SZANOWNY KLIENCIE

Dziękujemy za Twój zakup. Wierzymy, że niedługo zrozumiesz, iż możesz polegać na naszych produktach. Aby ułatwić Ci używanie urządzenia, dołączamy do niego zrozumiałą instrukcję obsługi.

Instrukcja pomoże Ci zapoznać się z Twoim nowym urządzeniem. Przeczytaj ją uważnie przed rozpoczęciem użytkowania urządzenia.

Upewnij się, że dostarczone urządzenie nie jest uszkodzone. W przypadku stwierdzenia uszkodzeń, skontaktuj się z miejscowym sprzedawcą. Numer telefonu znajdziesz na potwierdzeniu zakupu lub dostawy.

Mamy nadzieję, że urządzenie sprawi Ci wiele przyjemności.



Urządzenie jest przeznaczone do użytku domowego do podgrzewania żywności i napojów za pomocą energii elektromagnetycznej. Tylko do użytku w pomieszczeniach.

INSTRUKCJA OBSŁUGI

Ta instrukcja jest przeznaczona dla użytkownika. Zawiera opis kuchenki i sposób jej używania. Instrukcja dotyczy również innych typów urządzenia, w związku z czym możesz w niej znaleźć informacje, które nie mają zastosowania do Twojego urządzenia.

ŚRODKI OSTROŻNOŚCI W CELU UNIKNIĘCIA NARAŻENIA NA NADMIERNĄ ENERGIĘ MIKROFALOWĄ

- (a) Nie używaj kuchenki z otwartymi drzwiczkami, ponieważ może to spowodować szkodliwe działanie energii mikrofalowej. Ważne jest, aby nie manipulować przy blokadach bezpieczeństwa.
- (b) Nie umieszczaj żadnych przedmiotów między przednią powierzchnią kuchenki a drzwiczkami ani nie dopuszczaj do gromadzenia się zabrudzeń lub pozostałości środków czyszczących na powierzchniach uszczelniających.
- (c) **OSTRZEŻENIE:** Jeżeli drzwiczki lub ich uszczelki są uszkodzone, nie należy używać kuchenki, dopóki nie zostanie naprawiona przez wykwalifikowaną osobę.

DODATEK

Jeśli urządzenie nie jest utrzymywane w czystości, jego powierzchnia może ulec degradacji, co wpływa na żywotność urządzenia i prowadzi do niebezpiecznych sytuacji.

OSTRZEŻENIE

Aby zmniejszyć ryzyko pożaru, porażenia prądem elektrycznym, obrażeń ciała podczas korzystania z urządzenia, należy przestrzegać następujących zasad:

- Przeczytać i postępować zgodnie z instrukcją: „ŚRODKI OSTROŻNOŚCI W CELU UNIKNIĘCIA NARAŻENIA NA NADMIERNĄ ENERGIĘ MIKROFALOWĄ”
- Niniejsze urządzenie nie jest przeznaczone do użytku przez osoby (w tym dzieci poniżej 8 roku życia) o ograniczonych zdolnościach fizycznych, sensorycznych lub umysłowych, lub osoby bez doświadczenia i wiedzy, chyba że będą one nadzorowane lub zostaną poinstruowane w zakresie obsługi urządzenia przez osobę odpowiedzialną za ich bezpieczeństwo. Dzieci nie powinny bawić się urządzeniem. Dzieci bez nadzoru nie powinny czyścić urządzenia ani wykonywać prac konserwacyjnych.
- Trzymać urządzenie i jego kabel zasilający poza zasięgiem dzieci poniżej 6 roku życia.
- Jeśli kabel zasilający jest uszkodzony, musi zostać wymieniony przez producenta, autoryzowany serwis lub podobne doświadczone osoby.
- **OSTRZEŻENIE:** Aby uniknąć porażenia prądem, przed wymianą lampy należy upewnić się, że urządzenie jest wyłączone.
- **OSTRZEŻENIE:** Ryzykowne jest przeprowadzanie napraw, obejmujących usuwanie pokrywy chroniącej przed narażaniem na energię mikrofalową, przez osoby niedoświadczone.
- **OSTRZEŻENIE:** Nie wolno podgrzewać cieczy i innej żywności w zamkniętych pojemnikach - ryzyko eksplozji.

- Podczas podgrzewania żywności w plastikowym lub papierowym pojemniku należy zwracać uwagę na kuchenkę ze względu na możliwość zapłonu.
- Używać wyłącznie akcesoriów odpowiednich dla kuchenek mikrofalowych.
- W przypadku zauważenia dymu, wyłącz lub odłącz urządzenie i nie otwieraj drzwiczek kuchenki, by zdusić płomień.
- Podgrzewanie napojów w mikrofali może spowodować opóźnione wrzenie. Zachować ostrożność podczas sięgania po pojemnik.
- Zawartość butelek do karmienia i słoiczek dla niemowląt należy wymieszać lub wstrząsnąć, a przed podaniem sprawdzić temperaturę, aby uniknąć poparzeń.
- Jajek w skorupkach i całych jajek ugotowanych na twardo nie należy podgrzewać w kuchenke mikrofalowej, ponieważ mogą eksplodować nawet po zakończeniu podgrzewania w kuchenke mikrofalowej.
- Należy regularnie czyścić kuchenkę i usuwać resztki jedzenia.
- Nieutrzymanie kuchenki w czystości prowadzi do pogorszenia stanu powierzchni, co ma negatywny wpływ na żywotność urządzenia i może powodować niebezpieczne sytuacje.
- Aby uniknąć przegrzania, urządzenia nie wolno instalować za ozdobnymi drzwiczkami.
(Nie obowiązuje dla urządzeń z ozdobnymi drzwiczkami.)
- Należy używać wyłącznie sondy temperatury zalecanej dla tej kuchenki. (dla kuchenek wyposażonych w funkcję korzystania z sondy temperatury).
- Kuchenka mikrofalowa nie może być umieszczona w szafce, chyba że została poddana odpowiednim testom.
- Kuchenka mikrofalowa musi być używana z

otwartymi drzwiczkami ozdobnymi. (Dla kuchenek z ozdobnymi drzwiczkami.)

- To urządzenie jest przeznaczone do użytku w gospodarstwach domowych i podobnych zastosowań, takich jak:
 - kuchnie pracownicze w sklepach, biurach i innych środowiskach pracy;
 - stosowanie przez gości w hotelach, motelach i innych tego typu obiektach;
 - domki letniskowe;
 - miejsca typu bed and breakfast.
- Kuchenka mikrofalowa jest przeznaczona do podgrzewania żywności i napojów. Suszenie żywności lub odzieży oraz podgrzewanie wkładek rozgrzewających, kapci, gąbek, wilgotnych szmatek itp. może prowadzić do ryzyka obrażeń, zapłonu lub pożaru.
- Gotowanie w kuchence mikrofalowej z użyciem metalowych pojemników na żywność i napoje jest niedozwolone.
- Urządzenie nie może być czyszczone za pomocą myjki parowej.
- Urządzenie jest przeznaczone do użytku jako wolnostojące.
- Tył urządzenia powinien być skierowany w stronę ściany.
- To urządzenie nie jest przeznaczone do obsługi za pomocą zewnętrznego timera lub oddzielnego systemu zdalnego sterowania.
- Temperatura dostępnych powierzchni może wzrosnąć podczas pracy urządzenia.
- **OSTRZEŻENIE:** Z uwagi na generowane wysokie temperatury, kiedy urządzenie pracuje w trybie kombinowanym, dzieci powinny używać go wyłącznie pod nadzorem.

**PRZECZYTAĆ UWAGA I ZACHOWAĆ NA
PRZYSZŁOŚĆ
TYLKO DO UŻYTKU DOMOWEGO
(NIE DO UŻYTKU KOMERCYJNEGO)**

RYZYKO

Zagrożenie porażeniem prądem elektrycznym

Dotknięcie niektórych elementów wewnętrznych może spowodować poważne obrażenia ciała lub śmierć. Nie rozkładać urządzenia na części.

OSTRZEŻENIE

Zagrożenie porażeniem prądem elektrycznym

Nieodpowiednie uziemienie może prowadzić do porażenia prądem.

Nie podłączać do gniazdka, dopóki urządzenie nie zostanie prawidłowo zainstalowane i uziemione.

Urządzenie musi być uziemione. W przypadku zwarcia elektrycznego, uziemienie zmniejsza ryzyko porażenia prądem, zapewniając przewód odprowadzający prądu elektrycznego.

To urządzenie jest wyposażone w przewód z uziemieniem i wtyczkę z uziemieniem. Wtyczka musi być podłączona do prawidłowo zainstalowanego i uziemionego gniazdka.

Jeśli instrukcje dotyczące uziemienia nie są w pełni zrozumiałe lub istnieją wątpliwości co do prawidłowego uziemienia urządzenia, należy skonsultować się z wykwalifikowanym elektrykiem lub serwisantem.

Jeśli konieczne jest użycie przedłużacza, należy używać wyłącznie przedłużacza 3-żyłowego.

1. Krótki przewód zasilający zmniejsza ryzyko wynikające z zaplątania się lub potknięcia o dłuższy przewód.
2. Jeśli używany jest długi przewód lub przedłużacz:
 - 1) Oznaczona wartość znamionowa przewodu lub przedłużacza powinna odpowiadać wartości znamionowej urządzenia.

- 2) Przedłużacz musi być 3-żyłowym przewodem z uziemieniem.
- 3) Długi przewód powinien być ułożony w taki sposób, aby nie zwisał z blatu lub stołu, gdzie mógłby zostać pociągnięty przez dzieci lub spowodować potknięcie.

Upewnić się, że urządzenie zostało odpięte od zasilania.

1. Po użyciu wyczyść wnękę kuchenki lekko wilgotną ściereczką.
2. Wyczyść akcesoria w zwykły sposób w wodzie z mydłem.
3. Zabrudzoną ramę drzwi, uszczelkę i sąsiednie części należy ostrożnie wyczyścić wilgotną szmatką.
4. Do czyszczenia szyby drzwiczek kuchenki nie należy używać ostrych, ściernych środków czyszczących ani ostrych metalowych skrobaków, ponieważ mogą one zarysować powierzchnię, co może spowodować pęknięcie szyby.
5. Wskazówka - Dla łatwiejszego czyszczenia ścianek komory, których może dotyczyć gotowana żywność: Umieścić połówkę cytryny w misce, dodać 300 ml wody i podgrzewać na 100% mocy mikrofal przez 10 minut. Przetrzeć kuchenkę miękką, suchą ściereczką.

UWAGA**Ryzyko obrażeń ciała**

Ryzykowne jest przeprowadzanie napraw, obejmujących usuwanie pokrywy chroniącej przed narażaniem na energię mikrofalową, przez osoby niedoświadczone. Sprawdzić instrukcję „Materiały, których można używać w kuchence mikrofalowej lub których należy unikać.” Niektóre przybory niemetalowe nie mogą być bezpiecznie używane w kuchence mikrofalowej. W razie wątpliwości można wykonać opisany poniżej test.

Test przyborów:

1. Do pojemnika nadającego się do użycia w kuchence mikrofalowej wlać 1 szklanekę zimnej wody (250 ml) i włożyć odpowiednie naczynie.
2. Podgrzewać 1 minutę na najwyższej mocy.
3. Wyjąć pojemnik. Jeżeli pojemnik jest ciepły, nie nadaje się do użytku w mikrofalach.
4. Nie podgrzewać dłużej niż 1 minutę.

Materiały, których można używać w kuchence mikrofalowej

Przybory	Uwagi
Naczynie do przyrumieniania	Przestrzegać zaleceń producenta. Dno naczynia do przyrumieniania musi znajdować się co najmniej 5 mm nad tacą obrotową. Nieprawidłowe użytkowanie może doprowadzić do zniszczenia tacy.
Zastawa obiadowa	Tylko odpowiednie do mikrofal. Przestrzegać zaleceń producenta. Nie używać wyszczerbionych lub pękniętych talerzy.
Szklane słoje	Zawsze usunąć pokrywkę. Używać wyłącznie do lekkiego podgrzewania. Większość szklanych słoików nie jest odporna i może pęknąć.
Szklane naczynia	Wyłącznie odporne na wysokie temperatury. Upewnić się, że naczynia nie mają metalowych wykończeń. Nie używać wyszczerbionych lub pękniętych talerzy.
Torby do gotowania	Przestrzegać zaleceń producenta. Nie zamykać metalowym klipsem. Zrobić otwory, by para mogła się wydobywać.
Talerze i kubki papierowe	Tylko do krótkiego gotowania/podgrzewania. Nie pozostawiać kuchenki bez nadzoru podczas gotowania.
Ręczniki papierowe	Do przykrycia jedzenia podczas podgrzewania i do wchłaniania tłuszczu. Tylko krótkie gotowanie pod nadzorem.
Papier pergaminowy	Jako przykrycie zapobiegające pryskaniu lub do gotowania na parze.
Wyroby z plastiku	Tylko odpowiednie do mikrofal. Przestrzegać zaleceń producenta. Konieczne oznaczenie „Odpowiednie do mikrofal”. Niektóre pojemniki robią się miękkie, gdy żywność się ogrzewa. "Worki do gotowania" i szczelnie zamknięte worki plastikowe powinny być rozcięte, przekłute lub odpowietrzone zgodnie z zaleceniami na opakowaniu.
Papier	Tylko odpowiednie do mikrofal. Do przykrywania w celu zachowania wilgotności. Papier nie powinien dotykać jedzenia.
Termometry	Tylko odpowiednie do mikrofal (termometry do mięsa i cukiernicze).
Papier woskowany	Jako przykrycie zapobiegające pryskaniu i utracie wilgotności.

Materiały, których należy unikać

Przybory	Uwagi
Tacki aluminiowe	Mogą powodować wyładowania. Umieścić jedzenie na bezpiecznym talerzu.
Opakowania do żywności z metalowym uchwytem.	Mogą powodować wyładowania. Umieścić jedzenie na bezpiecznym talerzu.
Przybory metalowe lub z metalowym wykończeniem	Metal chroni jedzenie przed energią mikrofalową. Metalowe wykończenie może powodować wyładowania.
Klipsy metalowe	Mogą powodować wyładowania i pożar w kuchence.
Torby papierowe	Mogą powodować pożar w kuchence.
Pojemniki z pianki plastikowej	Podczas podgrzewania naczyń piankowe mogą się topić i zanieczyścić zawarty w nich płyn.
Drewno	Podczas podgrzewania drewno wysycha i może pęknąć.

NAZWY CZĘŚCI KUCHENKI I AKCESORIÓW

(W przypadku jakichkolwiek różnic między urządzeniem a ilustracjami w niniejszej instrukcji, pierwszeństwo ma produkt).

Wyjąć kuchenkę i wszystkie materiały z kartonu i komory kuchenki.
Kuchenka jest dostarczana z następującymi akcesoriami:

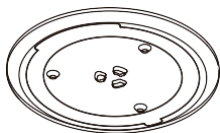

Szklana taca

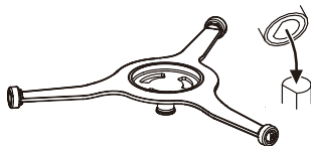

Zespół tacy obrotowej



Instrukcja obsługi

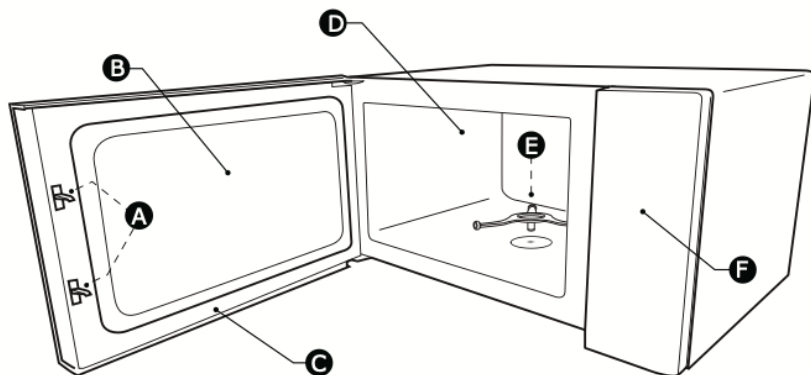

- A) System bezpieczeństwa
- B) Okno obserwacyjne
- C) Zespół drzwi

- D) Komora kuchenki
- E) Zespół tacy obrotowej
- F) Panel sterowania

Czyszczenie komory gotowania i montaż tacy obrotowej.

W przypadku nowych instalacji upewnij się, że wszystkie elementy opakowania i taśmy transportowe zostały usunięte. Przed pierwszym użyciem urządzenia do przygotowywania posiłków należy prawidłowo ustawić tacę obrotową. Wyczyścić wnętrze kuchenki i akcesoria.

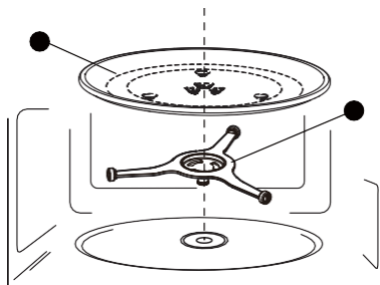

- 1) Szklana taca
- 2) Zespół tacy obrotowej

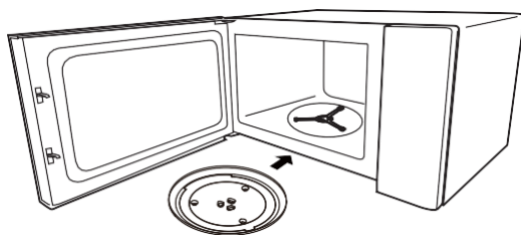

UWAGI:

1. Nigdy nie używać urządzenia bez tacy obrotowej. Upewnij się, że jest ona prawidłowo zamontowana. Taca obrotowa może się obracać w kierunku zgodnym lub przeciwnym ruchowi wskazówek zegara.
2. Nigdy nie ustawiać szklanej tacy do góry nogami. Ruch szklanej tacy nie powinien być ograniczany.
3. Podczas gotowania należy zawsze używać szklanej tacy i pierścienia obrotowego.
4. Wszystkie pojemniki na żywność należy stawiać na szklanej tacy.
5. Nie ograniczać ruchu tacy obrotowej.
6. Jeżeli taca lub pierścień ulegną zniszczeniu, skontaktować się z centrum serwisowym.

Montaż blatu

Usunąć wszystkie materiały opakowaniowe i akcesoria.

Sprawdzić kuchenkę pod kątem uszkodzeń, takich jak wgniecenia lub pęknięte drzwiczki. Nie instalować, jeśli kuchenka jest uszkodzona.

Obudowa: Usunąć folię ochronną znajdującą się na powierzchni obudowy kuchenki mikrofalowej. Nie zdejmuj pokrywy, która jest przymocowana do komory kuchenki w celu ochrony magnetronu.

1. Wybierz równą powierzchnię, która zapewni wystarczająco dużo miejsca na otwory wlotowe i/lub wylotowe.

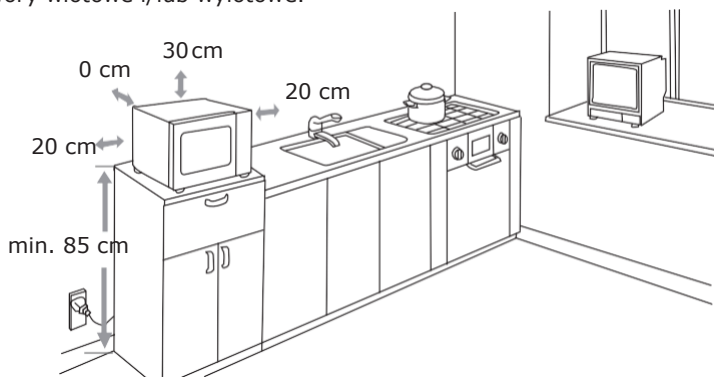

- (1) Minimalna wysokość instalacji wynosi 85 cm.
 - (2) Tył urządzenia powinien być skierowany w stronę ściany.
Pozostawić co najmniej 30 cm wolnej przestrzeni nad kuchenką, a między kuchenką a sąsiednimi ścianami należy pozostawić co najmniej 20 cm wolnej przestrzeni.
 - (3) Nie należy zdejmować nóżek z dolnej części kuchenki.
 - (4) Zablokowanie otworów wlotowych i/lub wylotowych może spowodować uszkodzenie kuchenki.
 - (5) Kuchenkę należy umieścić jak najdalej od odbiorników radiowych i telewizyjnych.
Kuchenka mikrofalowa może zakłócać pracę radia i TV.
2. Podłącz kuchenkę do standardowego gniazdka domowego.
Upewnij się, że napięcie i częstotliwość są takie same jak napięcie i częstotliwość na etykiecie znamionowej.

OSTRZEŻENIE: Nie należy instalować kuchenki nad płytą kuchenną lub innym urządzeniem wytwarzającym ciepło. Jeśli kuchenka zostanie zainstalowana w pobliżu lub nad źródłem ciepła, może ulec uszkodzeniu, a gwarancja straci ważność.

Dostępna powierzchnia może być gorąca podczas pracy urządzenia.



PANEL STEROWANIA

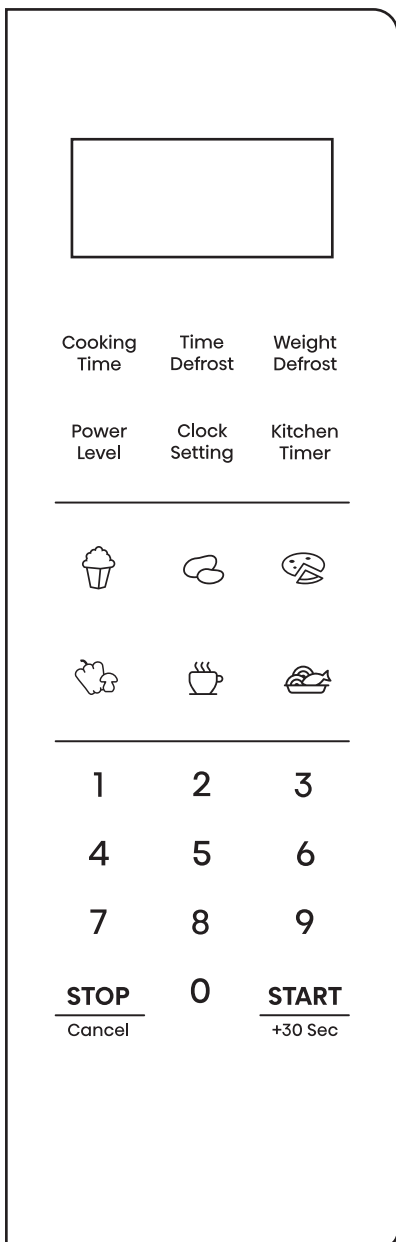

INSTRUKCJA STOSOWANIA

Ustawianie zegara

1. Nacisnąć jeden raz przycisk „Clock Setting”, po czym na wyświetlaczu pojawi się "00:00".
2. Wciskając przyciski numeryczne wprowadzić aktualną godzinę. Przykład: Aby ustawić zegar na 10:20, należy naciskać kolejno „1,0,2,0”.
3. Nacisnąć „Clock Setting”, aby potwierdzić. Zegar został ustawiony.

Uwagi:

- 1) Aby zresetować zegar, powtórzyć kroki od 1 do 3.
- 2) Zegar posiada format 24-godzinny. Jeżeli zegar nie jest ustawiony, nie będzie działał po podłączeniu do źródła zasilania.

Ustawianie kuchennego timera

1. Nacisnąć dwa razy przycisk "Kitchen Timer", po czym na wyświetlaczu pojawi się "00:00".
2. Wciskając przyciski numeryczne wprowadzić żądany czas. Maksymalny czas wynosi „99:99”.
3. Nacisnąć „START/+30SEC”, by potwierdzić. Timer zacznie odliczać czas.

Uwaga:

- 1) Timer działa w systemie 12-godzinnym. Timer to kuchenny licznik czasu.
- 2) W trybie timera nie można ustawić innego programu.

Gotowanie mikrofalowe

Dostępnych jest 11 poziomów mocy.

Power	100%	90%	80%	70%	60%	50%	40%	30%	20%	10%	0%
Display	PL10	PL9	PL8	PL7	PL6	PL5	PL4	PL3	PL2	PL1	PL0

1. Nacisnąć jeden raz przycisk „Cooking time”, po czym na wyświetlaczu pojawi się "00:00".
2. Naciskając przyciski numeryczne wybrać czas gotowania. Maksymalny czas to „99:99”.
3. Nacisnąć jeden raz „Power level”. Wyświetli się „PL10”
4. Naciskając przyciski numeryczne wybrać poziom mocy.
Dostępnych jest 11 poziomów mocy.
5. Nacisnąć przycisk „START/+30SEC”, aby rozpocząć gotowanie.

Uwaga:

- 1) Jeśli w trakcie ustawiania zostanie naciśnięty przycisk "STOP/Cancel" lub w ciągu 1 minuty nie zostanie wykonana żadna operacja, ustawienie zostanie anulowane.
- 2) Jeśli wybrano "PL0", kuchenka będzie pracować z wentylatorem bez zasilania. Można użyć tego poziomu, aby usunąć zapach z piekarnika.

Rozmrażanie wg wagi

1. Nacisnąć jeden raz przycisk "Weight Defrost", a na ekranie pojawi się "dEF1".
2. Naciskając przyciski numeryczne wprowadzić wagę potrawy. Zakres wagi to od 100 do 2000 g.
3. Nacisnąć przycisk „START/+30SEC”, aby rozpocząć rozmrażanie.

Uwaga:

Brzęczyk będzie przypominał o odwróceniu potrawy podczas grillowania.

W przeciwnym razie kuchenka będzie dalej pracować.

Rozmrażanie wg czasu

1. Nacisnąć dwa razy przycisk "Time Deforst", a na ekranie pojawi się "dEF2".
2. Wciskając przyciski numeryczne wprowadzić żądany czas. Maksymalny czas wynosi „99:99”.
3. Nacisnąć przycisk „START/+30SEC”, aby rozpocząć rozmrażanie.

Uwaga:

Domyślny poziom mocy to PL03 i nie można go zmienić podczas rozmrażania.

Gotowanie wieloetapowe

Uwagi:

- 1) W przypadku gotowania wieloetapowego można ustawić dwa etapy gotowania.
- 2) W przypadku ustawienia funkcji rozmrażania, będzie ona działać automatycznie w pierwszym etapie.
- 3) Menu automatycznie nie może zostać wybrane jako jeden z etapów gotowania wieloetapowego.

Przykład: Chcesz rozmrozić jedzenie przez 5 minut, a następnie gotować z 80% mocą mikrofal przez 7 minut.

- (1) Nacisnąć raz przycisk "Time Defrost", a na ekranie pojawi się "dEF2".
- (2) Naciskać przyciski „5”, „0” i „0”, by wprowadzić czas rozmrażania 5 minut.
- (3) Nacisnąć raz przycisk „Cooking Time”, a następnie naciskać przyciski „7”, „0” i „0”, aby ustawić czas gotowania
- (4) Nacisnąć jeden raz przycisk „Power Level”, aby ustawić poziom mocy PL10.
- (5) Nacisnąć „8”, by ustawić poziom mocy P18.
- (6) Nacisnąć przycisk „START/+30SEC”, aby rozpocząć gotowanie.

Szybkie gotowanie

1. W trybie gotowości naciśnięcie przycisków numerycznych od 1 do 6 umożliwi szybkie wybranie czasu gotowania od 1 do 6 minut z PL10, a maksymalna wartość czasu to „99:99”.
2. W trybie gotowości nacisnąć przycisk " START/+30SEC ", aby gotować przy 100% mocy przez 30 sekund. Każde naciśnięcie tego samego przycisku może wydłużyć czas o 30 sekund, a maksymalna wartość czasu to "99:99".

Uwaga:

W trybie gotowania każde kolejne naciśnięcie przycisku „START/+30SEC” wydłuża czas gotowania (z wyjątkiem rozmrażania według wagi i funkcji menu automatycznego).

Tryb cichy

Aby aktywować tryb cichy:

W trybie gotowości nacisnąć i przytrzymać „Clock Setting” przez 3 sekundy.

Naciskanie przycisków będzie bezgłośnie.

Aby wyłączyć tryb cichy:

W trybie cichym nacisnąć i przytrzymać „Clock Setting” przez 3 sekundy.







Rozlegnie się sygnał dźwiękowy.

Menu auto



1. Nacisnąć kilkakrotnie przycisk menu, aby wybrać wagę potrawy.
Na przykład, nacisnąć "Popcorn" jeden raz, wyświetli się "50".
2. Nacisnąć przycisk „START/+30SEC”, aby rozpocząć gotowanie.

Menu auto

Menu	Waga	Ekran	Moc
 Popcorn	50g	50	PL10
	100g	100	
 Potato	1 (230g)	1	
	2 (460g)	2	
	3 (690g)	3	
 Pizza	200g	200	
	400g	400	
 Vegetable	200g	200	
	400g	400	
 Beverage	1 szk. (120ml)	1	
	2 szk. (240ml)	2	
	3 szk. (360ml)	3	
 My Plate	250g	250	
	350g	350	
	500g	500	

Kontrola rodzicielska

Można użyć tej funkcji, aby zapobiec przypadkowemu włączeniu kuchenki przez dzieci.

Aby aktywować blokadę:

W trybie gotowości nacisnąć i przytrzymać „Stop/Cancel” przez trzy sekundy. Rozlegnie się długi sygnał dźwiękowy. Wyświetlana jest ikona blokady.

Aby wyłączyć blokadę:

W trybie blokady nacisnąć i przytrzymać „Stop/Cancel” przez trzy sekundy. Rozlegnie się długi sygnał dźwiękowy.

Funkcja pamięci

Ustawienia potrawy można zapisać w pamięci i wywołać je ponownie.

1. Nacisnąć kilkakrotnie przycisk „0/pamięć”, aby wybrać procedurę pamięci 1-3. Wyświetlone zostaną kolejno "1", "2" i "3".
2. Jeśli ustawiono procedurę, nacisnąć „START/+ 30SEC”, aby rozpocząć pracę.
W przeciwnym razie przejść do ustawień.
3. Po zakończeniu ustawiania nacisnąć jeden raz przycisk "START/+30SEC", aby zapisać procedurę.

Przykład: Ustawić pamięć 2 (gotowanie żywności z 80% mocą mikrofal przez 3 minuty).

1. W trybie gotowości nacisnąć dwukrotnie „0/pamięć”.
2. Nacisnąć raz przycisk „Cooking Time”, a następnie nacisnąć kolejno przyciski numeryczne „3”, „0” i „0”.
3. Nacisnąć raz przycisk „Power Level”, a następnie nacisnąć „8”.
4. Nacisnąć "START/+30SEC", aby zapisać ustawienie, a na wyświetlaczu pojawi się "2".

Uwagi:

- 1) Jeśli zasilanie nie zostanie odcięte, procedura będzie zapisana przez cały czas.
- 2) Menu automatycznego nie można ustawić w funkcji pamięci.

Funkcja ECO

Aby wejść w tryb ECO:

W trybie gotowości zamknąć drzwiczki i nacisnąć jeden raz przycisk "STOP/Cancel ". Ekran wyłączy się.

Aby wyjść z trybu ECO:

W trybie ECO naciśnięcie dowolnego przycisku lub otwarcie i zamknięcie drzwi spowoduje wyjście z tego trybu.

Funkcja zapytania

1. Jeśli ustawiono zegar, aktualna godzina będzie wyświetlana przez trzy sekundy po naciśnięciu przycisku „CLOCK SETTING” w trybie gotowania.
2. W trybie gotowania mikrofalowego nacisnąć przycisk "Power Level", aby wyświetlić poziom mocy. Poziom mocy będzie się wyświetlać przez 3 sekundy.

SPECYFIKACJE

Model H23MOBS4HI
Napięcie znamionowe: 230V~ 50Hz
Moc wejściowa 1400 W
Moc wyjściowa 900 W

ZUŻYCIE ENERGII

Informacje o produkcie dotyczące zużycia energii i maksymalnego czasu osiągnięcia odpowiedniego trybu niskiego zużycia energii.

Tryb wyłączenia	0.5W
-----------------	------

Maksymalny czas potrzebny do automatycznego przejścia kuchenki mikrofalowej w odpowiedni tryb lub stan niskiego poboru mocy.	20 minut
--	----------

Normalne	
Kuchenka mikrofalowa zakłócająca odbiór telewizji	Praca kuchenki mikrofalowej może zakłócać odbiór sygnału radiowego i telewizyjnego. Jest to podobne do zakłóceń generowanych przez małe urządzenia elektryczne, takie jak miksery, odkurzacze i wentylatory elektryczne. To normalne.
Przyciemnione światło kuchenki	Podczas gotowania w kuchenke mikrofalowej o niskiej mocy światło kuchenki może być przyciemnione. To normalne.
Para gromadząca się na drzwiczkach, gorące powietrze	Podczas gotowania z potraw może wydobywać się para. Większość wydostanie się przez otwory wentylacyjne. Część może jednak zgromadzić się na chłodnej powierzchni drzwiczek. To normalne.
Kuchenka włączona bez potrawy w środku.	Nie wolno używać kuchenki „na pusto”. To bardzo niebezpieczne.

Problem	Możliwa przyczyna	Rozwiązanie
Kuchenka nie włącza się.	(1) Kabel nie jest dokładnie wetknięty.	Odłącz kabel. Podłącz ponownie po 10 sekundach.
	(2) Zadziałał bezpiecznik lub wyłącznik automatyczny.	Wymień bezpiecznik lub zresetuj wyłącznik (naprawa przez profesjonalny personel naszej firmy).
	(3) Problem z gniazdkiem.	Przetestuj gniazdko z innymi urządzeniami elektrycznymi.
Kuchenka nie nagrzewa się.	(4) Drzwiczki nie są dobrze zamknięte.	Zamknij dobrze drzwiczki.



Zgodnie z Dyrektywą w sprawie zużytego sprzętu elektrycznego i elektronicznego (WEEE), sprzęt ten powinien być zbierany selektywnie. Jeśli w przyszłości zajdzie potrzeba pozbycia się tego produktu, NIE należy wyrzucać go razem z odpadami domowymi. To urządzenie należy przekazać do odpowiedniego punktu zbiórki selektywnej.

ZANIM ZADZWONISZ DO SERWISU

1. Jeżeli kuchenka w ogóle nie działa, na wyświetlaczu nie pojawiają się żadne informacje lub wyświetlacz zniknął:
 - a) Sprawdź, czy kuchenka jest prawidłowo podłączona do gniazdka. Wyjmij wtyczkę z gniazdka, poczekaj 10 sekund i włóż wtyczkę z powrotem do gniazdka.
 - b) Sprawdź, czy nie przepaliły się bezpieczniki. Jeżeli powyższe nie rozwiązało problemu, podłącz do tego gniazdka inne urządzenie.
2. Jeżeli mikrofalowe nie działają:
 - a) Sprawdź, czy ustawiono czas.
 - b) Sprawdź, czy drzwi są bezpiecznie zamknięte. W przeciwnym razie energia mikrofalowa nie może przepływać przez urządzenie.
Jeżeli powyższe nie rozwiązało problemu, skontaktuj się z najbliższym autoryzowanym punktem serwisowym.

Urządzenie jest przeznaczone do użytku domowego do podgrzewania żywności i napojów za pomocą energii elektromagnetycznej. Tylko do użytku w pomieszczeniach.

GWARANCJA I USŁUGI SERWISOWE

Jeżeli potrzebujesz informacji lub masz jakiś problem, skontaktuj się z Centrum obsługi klienta Hisense w swoim kraju (nr telefonu znajdziesz w karcie gwarancyjnej). Jeżeli w Twoim kraju nie ma Centrum obsługi klienta, skontaktuj się z miejscowym sprzedawcą Hisense lub z działem serwisowym Hisense.

Tylko do użytku osobistego!

Dodatkowe zalecenia dotyczące gotowania w kuchenke mikrofalowej oraz przydatne porady można znaleźć na stronie internetowej:

<http://www.hisense.com>

ŻYCZYMY CI PRZYJEMNEGO UŻYTKOWANIA URZĄDZENIA

Hisense

life reimagined

STIMATE CLIENT

Vă mulțumim mult pentru achiziție. Credem că veți găsi în curând dovezi solide că vă puteți baza cu adevărat pe produsele noastre. Pentru a ușura utilizarea aparatului, atașăm acest manual cuprinzător de instrucțiuni.

Instrucțiunile ar trebui să vă ajute să vă familiarizați cu noul dumneavoastră aparat. Vă rugăm să le citiți cu atenție înainte de a utiliza aparatul pentru prima dată.

În orice caz, vă rugăm să vă asigurați că aparatul a fost livrat nedeteriorat. În cazul în care identificați daune la transport, contactați reprezentantul dvs. de vânzări sau depozitul regional de unde a fost livrat produsul. Veți găsi numărul de telefon pe bonul de primire sau pe procesul-verbal de livrare.

Vă dorim să vă bucurați de noul dumneavoastră aparat electrocasnic.



Aparat de uz casnic pentru încălzirea alimentelor și băuturilor care utilizează energie electromagnetică, numai pentru uz interior.

INSTRUCIUNI DE
UTILIZARE

Aceste instrucțiuni sunt destinate utilizatorului. Acestea descriu cuptorul și modul de utilizare. Ele se aplică, de asemenea, diferitelor tipuri de aparate, prin urmare este posibil să găsiți câteva descrieri ale funcțiilor care ar putea să nu se aplice aparatului dumneavoastră.

PRECAUȚII PENTRU A EVITA POSIBILA EXPUNERE LA ENERGIA EXCESIVĂ A MICROUNDDELOR

- (a) Nu încercați să utilizați acest cuptor cu ușa deschisă, deoarece acest lucru poate duce la expunerea dăunătoare la energia microundelor. Este important să nu rupeți sau să modificați dispozitivele de blocare de siguranță.
- (b) Nu așezați niciun obiect între fața frontală a cuptorului și ușa și nu lăsați murdăria sau reziduurile de soluțiilor de curățare să se acumuleze pe suprafețele de etanșare.
- (c) AVERTISMENT: Dacă ușa sau garniturile ușii sunt deteriorate, cuptorul nu trebuie utilizat până când nu a fost reparat de o persoană competentă

ACT ADIȚIONAL

Dacă aparatul nu este menținut într-o stare bună de curățenie, suprafața acestuia poate fi degradată și poate afecta durata de viață a acestuia și poate duce la o situație periculoasă.

ATENȚIE

Pentru a reduce riscul de incendiu, șoc electric, rănirea persoanelor sau expunerea la energia excesivă a cuptorului cu microunde atunci când utilizați aparatul, urmați măsurile de precauție de bază, inclusiv următoarele:

- Citiți și respectați indicația: „ PRECAUȚII PENTRU A EVITA POSIBILE EXPUNERI LA ENERGIA EXCESIVĂ A MICROUNDDELOR”.
- Acest aparat poate fi folosit de copii peste 8 ani și de persoane cu capacități fizice, senzoriale sau mentale reduse sau cu lipsă de experiență și cunoștințe, dacă sunt supravegheați sau au primit instrucțiuni privind utilizarea aparatului într-un mod sigur și înțeleg pericolele implicate. Copiii nu se vor juca cu aparatul.
Curățarea și întreținerea nu vor fi efectuate de copii fără a fi supravegheați.
- Nu lăsați aparatul și cablul acestuia la îndemâna copiilor mai mici de 8 ani.
- În cazul în care cablul de alimentare este deteriorat, acesta trebuie înlocuit de către producător, agentul său de service sau de persoane calificate similar, pentru a evita un pericol.
- ATENȚIE: Asigurați-vă că aparatul este oprit înainte de a înlocui lampa pentru a evita posibilitatea de electrocutare.
- ATENȚIE: Este periculos pentru oricine în afară de persoanele competente, să efectueze orice operațiune de service sau reparație care implică îndepărtarea unui capac care oferă protecție împotriva expunerii la energia microundelor.

- **ATENȚIE:** Lichidele și alte alimente nu trebuie încălzite în recipiente sigilate, deoarece pot exploda.
- Când încălziți alimente în recipiente din plastic sau hârtie, fiți cu ochii pe cuptor din cauza posibilității de aprindere.
- Folosiți numai ustensile care sunt adecvate pentru utilizare în cuptoarele cu microunde.
- În cazul în care se observă fum, opriți sau deconectați aparatul și țineți ușa închisă pentru a înăbuși orice flacără;
- Încălzirea băuturilor în cuptorul cu microunde poate duce la fierbere eruptivă întârziată, prin urmare trebuie avut grijă atunci când manipulați recipientul;
- Conținutul biberoanelor și borcanelor pentru hrana bebelușilor se agită și se verifică temperatura înainte de consumare, pentru a evita arsurile;
- Ouăle în coajă și ouăle fierte tari întregi nu trebuie încălzite în cuptoarele cu microunde, deoarece pot exploda, chiar și după terminarea încălzirii cu microunde
- Cuptorul trebuie curățat regulat și orice depuneri de alimente trebuie îndepărtate
- Incapacitatea de a menține cuptorul într-o stare curată poate duce la deteriorarea suprafeței care ar putea afecta negativ durata de viață a aparatului și ar putea duce la o situație periculoasă;
- Aparatul nu trebuie instalat în spatele unei uși decorative pentru a evita supraîncălzirea. (Acest lucru nu este valabil pentru aparatele cu ușă decorativă.)

- Folosiți doar sonda de temperatură recomandată pentru acest cuptor. (pentru cuptoarele prevăzute cu posibilitatea de a utiliza o sondă de detectare a temperaturii.)
- Cuptorul cu microunde nu trebuie plasat într-un dulap decât dacă a fost testat într-un dulap.
- Cuptorul cu microunde trebuie acționat cu ușa decorativă deschisă. (pentru cuptoare cu ușa decorativă.)
- Acest aparat este destinat utilizării domestice în aplicații similare, cum ar fi:
 - zonele de bucătărie ale personalului din magazine, birouri și alte medii de lucru;
 - de către clienții din hoteluri, moteluri și alte medii de tip rezidențial;
 - ferme;
 - în medii de tip pensiune.
- Cuptorul cu microunde este destinat încălzirii alimentelor și băuturilor. Uscarea alimentelor sau a îmbrăcăminte și încălzirea pernelor de încălzire, papucilor, bureților, cârpelor umede și similare pot duce la risc de rănire, aprindere sau incendiu.
- Recipientele metalice pentru alimente și băuturi nu sunt permise în timpul gătirii cu microunde.
- Aparatul nu trebuie curățat cu un aparat de curățat cu abur.
- Aparatul este conceput pentru a fi utilizat independent.
- Suprafața din spate a aparatelor trebuie să fie plasată în fața unui perete.

**CITIȚI CU ATENȚIE ȘI PĂSTRAȚI PENTRU CONSULTĂRI VIITOARE
NUMAI PENTRU UTILIZARE CASNICĂ
(NU ESTE POTRIVIT PENTRU UZ COMERCIAL)**

PENTRU A REDUCE RISCUL DE RĂNIRE A PERSONELOR CARE MONTEAZĂ INSTALAȚIA DE ÎMPĂMÂNTARE

PERICOL

Pericol de electrocutare

Atingerea unor componente interne poate provoca vătămări corporale grave sau deces. Nu dezasamblați acest aparat

ATENȚIE

Pericol de electrocutare

Utilizarea necorespunzătoare a împământării poate duce la electrocutare.

Nu conectați la priză până când aparatul nu este instalat și împământat corespunzător.

Acest aparat trebuie să fie împământat. În cazul unui scurtcircuit electric, împământarea reduce riscul de șoc electric prin furnizarea unui fir de evacuare pentru curentul electric.

Acest aparat este echipat cu un cablu care are un fir de împământare cu un ștecher de împământare. Ștecherul trebuie conectat la o priză care este instalată și împământată corespunzător.

Consultați un electrician sau un service calificat dacă instrucțiunile de împământare nu sunt înțelese complet sau dacă există îndoieli cu privire la împământarea corectă a aparatului.

Dacă este necesar să utilizați un prelungitor, utilizați numai un prelungitor cu 3 fire.

1. Este furnizat un cablu scurt de alimentare pentru a reduce riscurile rezultate din încurcarea sau împiedicarea de un cablu mai lung.
2. Dacă se folosește un set de cablu lung sau un prelungitor:
 - 1) Valoarea electrică marcată a setului de cablu sau a prelungitorului trebuie să fie cel puțin la fel de mare ca valoarea electrică a aparatului.

- 2) Prelungitorul trebuie să fie un cablu cu 3 fire cu împământare.
- 3) Cablul lung trebuie aranjat astfel încât să nu se întindă peste blatul sau masa de lucru, unde poate fi tras de copii sau de care vă puteți împiedica neintenționat.

Asigurați-vă că deconectați aparatul de la sursa de alimentare.

1. Curățați cavitatea cuptorului după utilizare cu o cârpă ușor umedă.
2. Curățați accesoriile în mod obișnuit cu apă cu săpun.
3. Cadrul ușii, garnitura și piesele adiacente trebuie curățate cu atenție cu o cârpă umedă atunci când sunt murdare.
4. Nu utilizați produse de curățare abrazive dure sau raclete metalice ascuțite pentru a curăța sticla ușii cuptorului, deoarece acestea pot zgâria suprafața, ceea ce poate duce la spargerea sticlei.
5. Sfat de curățare---Pentru curățarea mai ușoară a pereților cavității pe care mâncarea gătită o poate atinge: Puneți o jumătate de lămâie într-un castron, adaugați 300 ml apă și încălziți cuptorul cu microunde la putere 100% timp de 10 minute. Ștergeți cuptorul cu o cârpă moale și uscată.

ATENȚIE**Pericol de vătămare corporală**

Este periculos pentru oricine în afară de persoane competente să efectueze orice operațiune de service sau reparație care implică îndepărtarea unui capac care oferă protecție împotriva expunerii la energia cu microunde. Consultați instrucțiunile din secțiunea „Materiale pe care le puteți utiliza în cuptorul cu microunde sau care trebuie evitate în cuptorul cu microunde”. Este posibil să existe anumite ustensile nemetalice care nu sunt sigure de utilizat pentru gătitul cu microunde. Dacă aveți dubii, puteți testa obiectul în cauză urmând procedura de mai jos.

Testarea ustensilelor:

1. Umpleți un recipient pentru cuptorul cu microunde cu 1 cană de apă rece (250 ml) împreună cu obiectul în cauză.
2. Gătiți la putere maximă timp de 1 minut.
3. Atingeți cu atenție obiectul. Dacă ustensilele goale sunt calde, nu le folosiți pentru gătitul cu microunde.
4. Nu depășiți durata de gătit de 1 minut.

Materiale pe care le puteți folosi în cuptorul cu microunde

Ustensile	Observații
Vas de rumenit	Urmați instrucțiunile producătorului. Partea inferioară a vasului de rumenit trebuie să fie la cel puțin 5 mm deasupra plăcii rotative. Utilizarea incorectă poate duce la spargerea plăcii rotative.
Veselă	Numai pentru cuptorul cu microunde. Urmați instrucțiunile producătorului. Nu folosiți veselă crăpată sau ciobită.
Borcane de sticlă	Utilizați numai pentru a încălzi alimentele până când sunt doar calde. Majoritatea borcanelor de sticlă nu sunt rezistente la căldură și se pot sparge.
Articole din sticlă	Numai sticlă pentru cuptor rezistentă la căldură. Asigurați-vă că nu există ornamente metalice. Nu folosiți vase crăpate sau ciobite.
Pungi pentru gătit la cuptor	Urmați instrucțiunile producătorului. Nu închideți cu cleme metalice. Crestați pentru a permite aburului să iasă.
Farfurii și pahare din hârtie	Utilizați numai pentru gătit/încălzire cu durată scurtă. Nu lăsați cuptorul nesupravegheat în timp ce gătiți.
Prosoape de hârtie	Utilizați pentru a acoperi alimentele pentru reîncălzire și absorbția de grăsimilor. Utilizați sub supraveghere, numai pentru gătit pe termen scurt.
Hârtie pergament	Utilizați pentru acoperire pentru a preveni stropirea sau ca folie pentru abur.
Plastic	Numai pentru cuptorul cu microunde. Urmați instrucțiunile producătorului. Este necesar să fie marcat „sigur în cuptorul cu microunde”. Unele recipiente din plastic se înmoaie, pe măsură ce alimentele din interior devin fierbinți. „Pungile de fierbere” și pungile de plastic închise ermetic trebuie tăiate, perforate sau ventilate conform instrucțiunilor de pe ambalaj.
Folie de plastic	Numai pentru cuptorul cu microunde. Folosiți pentru a acoperi alimentele în timpul gătirii pentru a reține umiditatea. Nu permiteți ca folia de plastic să atingă alimentele.
Termometre	Numai pentru cuptorul cu microunde (termometre pentru carne și dulciuri).
Hârtie cerată	Utilizați ca acoperire pentru a preveni stropirea și pentru a reține umezeala.

Materiale de evitat în cuptorul cu microunde

Ustensile	Observații
Tavă din aluminiu	Poate provoca îndoire. Transferați alimentele într-un vas sigur pentru cuptorul cu microunde.
Cutie alimentară cu mâner metalic	Poate provoca îndoire. Transferați alimentele într-un vas sigur pentru cuptorul cu microunde.
Ustensile metalice sau cu margini metalizate	Metalul protejează alimentele de energia cuptorului cu microunde. Inserțiile metalice poate provoca îndoirea.
Legături Metalice	Pot provoca îndoirea și poate provoca flacără în cuptor.
Pungi de hârtie	Pot provoca flacără în cuptor.
Burete	Se poate topi sau contamina lichidul din interior atunci când este expus la temperaturi ridicate.
Lemn	Se va usca atunci când este folosit în cuptorul cu microunde și se poate despica sau crăpa.

DENUMIRILE PIESELOR ȘI ACCESORIILOR CUPTORULUI

(În cazul oricăror diferențe între aparat și imaginile din acest manual, produsul va prevala.)

Scoateți cuptorul și toate materialele din cutie și din cavitatea cuptorului.
Cuptorul dvs. vine cu următoarele accesorii:

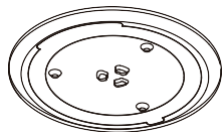

Farfurie de sticlă

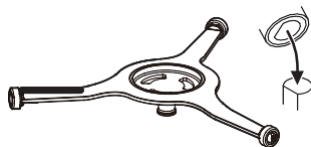

Ansamblul de inele pentru farfuria rotativă



Manual de utilizare

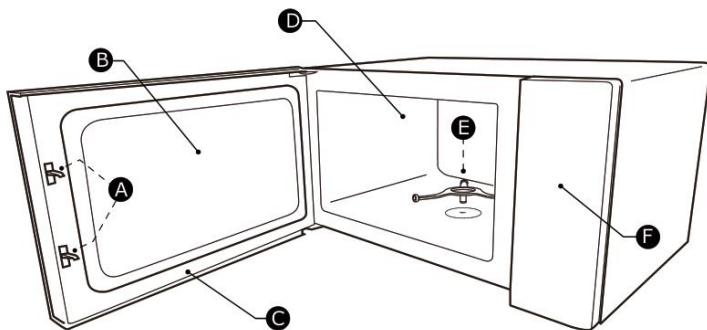

- A) Sistem de blocare de siguranță
- B) Fereastra de observare
- C) Ansamblul ușii

- D) Cavitatea cuptorului
- E) Ansamblu de inele pentru farfuria rotativă
- F) Panou de control

Curățarea compartimentului de gătit și punerea la loc a farfuriei rotative.
 Pentru instalații noi, asigurați-vă că banda de ambalare și de transport a fost îndepărtată în totalitate. Înainte de a utiliza aparatul pentru a pregăti alimente pentru prima dată, va trebui să așezați corect farfuria rotativă.
 Trebuie să curățați compartimentul de gătit și accesoriile

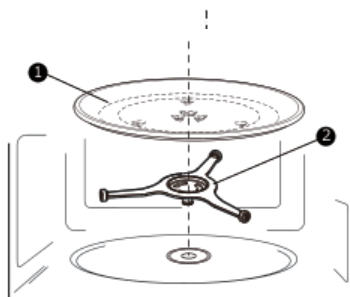

- 1) Farfuria rotativă
- 2) Ansamblu de inele pentru farfuria rotativă

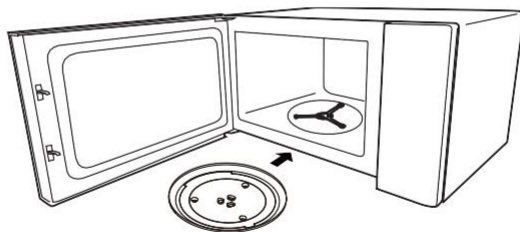

NOTE:

1. Nu utilizați niciodată aparatul fără farfuria rotativă. Asigurați-vă că este montată corespunzător. Farfuria se poate roti în sensul acelor de ceasornic sau în sens invers acelor de ceasornic.
2. Nu așezați niciodată farfuria de sticlă cu susul în jos. Farfuria de sticlă nu trebuie niciodată blocată.
3. Atât farfuria de sticlă, cât și ansamblu de inele pentru farfuria rotativă trebuie să fie întotdeauna utilizate în timpul gătitului.
4. Toate alimentele și recipientele cu alimente vor fi întotdeauna așezate pe farfuria de sticlă pentru gătit.
5. Nu restricționați niciodată mișcarea farfuriei rotative.
6. Dacă ansamblul farfuriei de sticlă sau ansamblul de inele pentru farfuria rotativă se sparg sau se rup, contactați cel mai apropiat centru de service autorizat.

Instalarea blatului

Îndepărtați toate materialele de ambalare și accesoriile.

Examinați cuptorul pentru orice daune, cum ar fi lovituri sau uși sparte. Nu instalați cuptorul dacă este deteriorat.

Carcasă: Îndepărtați orice folie de protecție găsită pe suprafața carcasei cuptorului cu microunde. Nu îndepărtați capacul ghidului de undă care este atașat la cavitatea cuptorului pentru a proteja magnetronul.

INSTALLARE

1. Selectați o suprafață plană care să ofere suficient spațiu deschis pentru orificiile de admisie și/sau de evacuare.

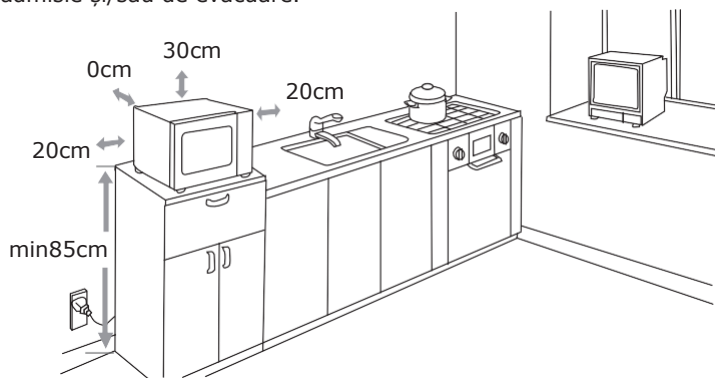

- (1) Înălțimea minimă de instalare este de 85 cm.
 - (2) Suprafața din spate a aparatului trebuie să fie plasată în fața unui perete.
 - (3) Lăsați un spațiu de minim 30 cm deasupra cuptorului, este necesar un spațiu de minim 20 cm între cuptor și pereții adiacenți.
 - (4) Nu scoateți picioarele cuptorului.
 - (5) Blocarea orificiilor de admisie și/sau de evacuare poate deteriora cuptorul.
 - (6) Așezați cuptorul cât mai departe de radio și TV. Funcționarea cuptorului cu microunde poate cauza interferențe la recepția radio sau TV.
2. Conectați cuptorul la o priză standard de uz casnic. Asigurați-vă că tensiunea și frecvența sunt aceleași cu tensiunea și frecvența de pe eticheta de identificare.

ATENȚIE: Nu instalați cuptorul peste o plită de gătit sau alt aparat care produce căldură. Dacă este instalat lângă sau deasupra unei surse de căldură, cuptorul ar putea fi deteriorat și garanția va fi anulată.

Suprafața accesibilă poate fi fierbinte în timpul funcționării.



PANOU DE CONTROL



Cooking
Time

Time
Defrost

Weight
Defrost

Power
Level

Clock
Setting

Kitchen
Timer



1

2

3

4

5

6

7

8

9

STOP

0

START

Cancel

+30 Sec

INSTRUCȚIUNI DE OPERARE

Setarea ceasului

1. Apăsăți " Clock Setting" (Setare ceas) o dată și apoi se va afișa „00:00”.
2. Apăsăți tastele numerice pentru a seta ora.
Exemplu: Pentru a seta ceasul la 12:10, apăsați pe rând pe „1,2,1,0”.
3. Apăsăți " Clock Setting" (Setare ceas) pentru a confirma. Ceasul este setat.

Note:

- 1) Pentru a reseta ceasul, repetați pasul 1 până la pasul 3.
- 2) Ceasul are un afișaj de 12 ore. Dacă ceasul nu este setat, nu va funcționa când este alimentat.

Setarea cronometrului de bucătărie

1. Apăsăți " Kitchen Timer" (Cronometru bucătărie) o dată și apoi se va afișa „00:00”.
2. Apăsăți tastele numerice pentru a seta ora dorită.
Valoarea maximă a timpului este „99:99”.
3. Apăsăți „ START/+30 sec. ” pentru a confirma.
Cronometrul începe numărătoarea inversă.

Note:

- 1) Ora de bucătărie este diferită de sistemul de 12 ore, cronometrul de bucătărie este un cronometru.
- 2) Niciun alt program nu poate fi setat în timpul cronometrului de bucătărie.

Gătirea cu microunde

Sunt disponibile 11 niveluri de putere.

Putere	100%	90%	80%	70%	60%	50%	40%	30%	20%	10%	0%
Afișaj	PL10	PL9	PL8	PL7	PL6	PL5	PL4	PL3	PL2	PL1	PL0

1. Apăsăți " Cooking Time" (Timp de gătire) o dată și apoi se va afișa „00:00”.
2. Apăsăți tastele numerice pentru a seta timpul de gătire.
Valoarea maximă a timpului este „99:99”.
3. Apăsăți „Nivel putere” o dată, se va afișa „PL10”.
4. Apăsăți tastele numerice pentru a seta nivelul de putere.
Sunt disponibile cele 11 niveluri de putere.
5. Apăsăți „ START/+30 sec. ” pentru a începe gătitul.

Note:

- 1) În procesul de setare, dacă este apăsat " STOP/Cancel" (STOP/Anulare) sau dacă nu există nicio operațiune în decurs de 1 minut, setarea este nulă.
- 2) Dacă este selectat „PL0”, cuptorul va funcționa cu un ventilator fără alimentare. Puteți folosi acest nivel pentru a elimina mirosul cuptorului.

Dezghețare conform greutatei

1. Apăsăți " Weight Defrost " (Dezghețare conform greutatei) o dată și apoi ecranul va afișa „dEF1”.
2. Apăsăți tastele numerice pentru a seta greutatea alimentelor. Gama de greutate este de 100 ~ 2000 g.
3. Apăsăți „ START/+30 sec. ” pentru a începe dezghețarea.

Notă: Se va auzi un semnal sonor pentru a vă aminti să întoarceți alimentele în timpul decongelării. Dacă nu se intervine, cuptorul va continua să funcționeze.

Dezghețare în funcție de durată

1. Apăsăți " Time Defrost " (Durata dezghețării) o dată și apoi ecranul va afișa „dEF2”.
2. Apăsăți tastele numerice pentru a seta timpul de dezghețare dorit. Valoarea maximă a timpului este „99:99”.
3. Apăsăți „ START/+30 sec. ” pentru a începe dezghețarea.

Notă: Puterea de dezghețare este PL3 și nu poate fi schimbată.

Gătire în mai multe etape

Note:

- 1) Se pot seta două etape de gătit pentru gătitul în mai multe etape.
- 2) Dacă setați funcția de dezghețare, aceasta va funcționa automat în prima etapă.
- 3) Meniul automat nu poate fi setat ca unul din etapele multiple.

Exemplu: Dezghețați alimentele timp de 5 minute și apoi gătiți cu putere de 80% a cuptorului cu microunde timp de 7 minute.

1. Apăsăți " Time Defrost " (Timp dezghețare) o dată și apoi ecranul va afișa „dEF2”.
2. Apăsăți „5”, „0” și „0” pentru a seta timpul de dezghețare dorit la 5 minute.
3. Apăsăți " Cooking Time" (Timp de gătire) o dată și apoi apăsați „7”, „0” și „0” pentru a seta timpul de gătire.
4. Apăsăți „Nivel Putere” o dată și apoi „PL10” va fi afișat.
5. Apăsăți „8” pentru a seta nivelul de putere la PL8.
6. Apăsăți „ START/+30 sec. ” pentru a începe gătitul.

Gătire rapidă

1. În modul de așteptare, apăsarea tastelor numerice de la 1 la 6 vă permite să selectați rapid un timp de gătire de la 1 la 6 minute cu PL10. Valoarea maximă a timpului este „99:99”.
2. În modul de așteptare, apăsați „ START/+30 sec. ” pentru a găti alimente la un nivel de putere de 100% timp de 30 de secunde. Fiecare apăsare pe aceeași tastă poate crește timpul cu 30 de secunde, iar valoarea maximă a timpului este „99:99”.

Notă:

În starea de gătit, fiecare nouă apăsare pe „ START/+30 sec. ” poate crește timpul de gătire. (cu excepția dezghețării în funcție de greutate și a funcției de meniu automat)

Modul silențios

Pentru a activa modul silențios:

În modul de așteptare, apăsați și mențineți apăsat " Clock Setting" (Setare ceas) timp de 3 secunde, apoi se va afișa „oFF”.

Când apăsați tasta, nu va emite niciun sunet.

Pentru a dezactiva modul silențios:

În modul silențios, apăsați și mențineți apăsat " Clock Setting" timp de 3 secunde, apoi va apărea "on" (pornit).







Se va auzi un semnal sonor.

Meniul AUTO



1. Apăsați în mod repetat o tastă de meniu pentru a alege greutatea pe care doriți să o gătiți.
2. De exemplu, apăsați „ Popcorn” o dată și se va afișa „50”.
3. Apăsați „ START/+30 sec. ” pentru a începe gătirea.

Diagrama meniului automat

Meniu	Greutate	Afișaj	Putere
 Popcorn	50g	50	PL10
	100g	100	
 Potato	1 (230g)	1	
	2 (460g)	2	
	3 (690g)	3	
 Pizza	200g	200	
	400g	400	
 Vegetable	200g	200	
	400g	400	
 Beverage	1cană (120ml)	1	
	2cană (240ml)	2	
	3cană (360ml)	3	
 My Plate	250g	250	
	350g	350	
	500g	500	

Funcția de blocare pentru copii

Puteți utiliza această funcție pentru a nu permite copiilor să pornească accidental cuptorul.

Pentru a activa blocarea:

În modul de așteptare, apăsați și mențineți apăsat „Stop/Cancel” (Stop/Anulare) timp de trei secunde. Se va auzi un bip lung și se va afișa „ [- - -]”.

Pentru a dezactiva blocarea:

În starea blocată, apăsați și mențineți apăsat „Stop/Anulare” timp de trei secunde. Se va auzi un bip lung

Funcția de memorie

Puteți salva în memorie setările pentru un fel de mâncare și îl puteți accesa din nou.

1. Apăsați „ 0 ” în mod repetat pentru a selecta procedura de memorie 1-3. „1”, „2” și „3” se vor afișa în ordine.
2. Dacă procedura a fost setată, apăsați „ START/ +30 sec. ” pentru a începe să funcționeze. În caz contrar, continuați să setați.
3. După terminarea setării, apăsați „ START/+30Sec. ” o dată pentru a salva procedura.

Exemplu: Setați memoria 2 (gătiți alimente cu puterea cuptorului cu microunde la 80% timp de 3 minute)

1. În modul de așteptare, apăsați „ 0 ” de două ori.
2. Apăsați „Timp de gătire” o dată și apoi apăsați tastele numerice „3”, „0” și „0” în ordine.
3. Apăsați „Nivel Putere” o dată și apoi apăsați tastele numerice „8”.
4. Apăsați „ START/+30 sec. ” pentru a salva setarea și se va afișa „2”.

Note:

- 1) Dacă alimentarea nu este întreruptă, procedura va fi salvată de fiecare dată.
- 2) Meniul automat nu poate fi setat în funcția de memorie.

Funcția ECO

Pentru a intra în modul ECO:

În modul de așteptare, închideți ușa și apoi apăsați „STOP/Anulare” o dată. Ecranul se va opri.

Pentru a anula modul ECO:

În modul ECO, apăsarea oricărei taste sau deschiderea și închiderea ușii o va anula.

Funcția de interogare

1. Dacă ceasul a fost setat, ora curentă va fi afișată timp de trei secunde apăsând „Setare ceas” în starea de gătire.
2. În starea de gătire cu microunde, apăsați „Nivel de putere” pentru a solicita nivelul de putere. Se va afișa timp de trei secunde.

SPECIFICAȚII

Model.....H23MOBS4HI
Tensiune nominală..... 230V~50 Hz
Intrare Microunde..... 1400W
Ieșire Microunde..... 900W

CONSUMUL DE ENERGIE

Informații despre produs pentru consumul de energie și timpul maxim pentru a ajunge la modul de consum redus aplicabil.

Modul oprit	0.5W
-------------	------

Timpul maxim necesar pentru ca cuptorul cu microunde să atingă automat modul sau condiția de putere scăzută aplicabilă.	20 de minute
---	--------------

Normal	
Cuptorul cu microunde interferează cu semnalul TV	Semnalul radio și TV poate fi perturbat atunci când cuptorul cu microunde funcționează. Este similar cu interferența aparatelor electrice mici, cum ar fi mixerul, aspiratorul și ventilatorul electric. Este ceva normal.
Reducerea luminii cuptorului	În cazul gătirii cu microunde la putere mică, lumina cuptorului poate deveni slabă. Este ceva normal.
Se acumulează abur pe ușa, iese aer cald din orificiile de ventilație	În timpul preparării, din alimente pot ieși aburi. Majoritatea vor ieși prin orificiile de ventilație. Dar unele se pot acumula pe suprafețe reci, cum ar fi ușa cuptorului. Este ceva normal.
Cuptorul a pornit din greșeală fără alimente.	Este interzisă funcționarea unității fără alimente în interior. Este foarte periculos.

Problemă	Cauză posibilă	Soluție
Cuptorul nu pornește	(1) Cablul de alimentare nu este bine conectat.	Deconectați. Apoi conectați din nou după 10 secunde.
	(2) Siguranța este arsă sau întrerupătorul de circuit nu funcționează.	Înlocuiți siguranța sau resetați întrerupătorul (reparat de personal profesionist al companiei noastre)
	(3) Probleme cu priza.	Testați priza cu alte aparate electrice.
Cuptorul nu se încălzește.	(4) Ușa nu este bine închisă.	Închideți bine ușa.



Conform directivei privind deșeurile de echipamente electrice și electronice (DEEE), DEEE trebuie colectate și tratate separat. Dacă în viitor trebuie să aruncați acest produs în orice moment, vă rugăm să NU aruncați acest produs împreună cu deșeurile menajere. Vă rugăm să trimiteți acest produs la punctele de colectare a DEEE, acolo unde sunt disponibile.



ÎNAINTE DE A SOLICITA ASISTENȚĂ TEHNICĂ

1. În cazul în care cuptorul nu funcționează deloc, informațiile de pe afișaj nu apar sau afișajul a dispărut:
 - a) Verificați dacă cuptorul este bine conectat la priză. Dacă nu este, scoateți ștecherul din priză, așteptați 10 secunde și conectați-l din nou bine.
 - b) Verificați dacă există o siguranță arsă sau un întrerupător principal declanșat. Dacă acestea par să funcționeze corect, testați priza cu un alt aparat.
2. Dacă deschiderea cuptorului cu microunde nu funcționează:
 - a) Verificați dacă cronometrul este setat.
 - b) Asigurați-vă că ușa este bine închisă pentru a activa dispozitivele de blocare de siguranță. În caz contrar, energia cuptorului cu microunde nu va pătrunde în cuptor.
Dacă niciuna dintre cele de mai sus nu remediază situația, atunci contactați cel mai apropiat agent de service autorizat.

Aparatul de uz casnic pentru încălzirea alimentelor și a băuturilor folosind energie electromagnetică, numai pentru uz interior.

GARANȚIE ȘI SERVICE

Dacă aveți nevoie de informații sau dacă aveți o problemă, vă rugăm să contactați Centrul de asistență pentru clienți Hisense din țara dvs. (găsiți numărul de telefon în broșura de garanție la nivel mondial). Dacă nu există un centru de asistență pentru clienți în țara dumneavoastră, mergeți la dealerul local Hisense sau contactați departamentul de service al aparatelor electrocasnice Hisense.

Numai pentru uz personal!

Recomandări suplimentare pentru gătitul cu microunde și sfaturi utile pot fi găsite pe pagina web:

<http://www.hisense.com>

VĂ DORIM SĂ VĂ BUCURAȚI DE APARATUL DVS

Hisense

life reimagined

