

HW-C450
HW-C451

Crystal Surround Air Track (Aktív hangszóró rendszer) használati útmutató

képzelve el a lehetőségeket

Köszönjük, hogy a Samsung termékét választotta.
Teljesebb szervízszerelésért regisztrálja termékét a
www.samsung.com/register
oldalon.

SAMSUNG

jellemzők

Aktív hangszóró rendszer

Ez a készülék egy aktív hangszóró rendszer, amely kiváló hangminőséget biztosít egy kompakt egységben.

A készülékhez nincs szükség hangszórók kábel csatlakozására, amely a normál surround hangrendszereknél szokásos.

Többfunkciós távirányító

A mellékelt távirányítóval a készülékhez csatlakoztatott TV is irányítható.

A távirányító TV györgombjával többféle funkció is végrehajtható egyszerű gombnyomással.

A többfunkciós távirányítóval beállíthatja a TV-n a hangerőt, csatornát válthat, vagy testreszabhatja a navigációs menüt.

Különleges hangeffektus mód

7-féle hangeffektus mód közül választhat (NEWS, DRAMA, SPORTS, GAME, CINEMA, MUSIC és PASS (Eredeti Hang)) a hangforrástól függően.

Kompatibilitás a különböző hangrendszerekkel

A készülék dekóderei kompatibilisek a Dolby Digital, DTS (Digital Theater Systems) és az SFE (Sound Field Effect) rendszerekkel.

- Dolby Digital

Ez a DVD-ken és egyéb digitális médiákon használatos szabványos audió jelformátum.

A surround technológia kiváló minőségű digitális hangot biztosít akár 5.1 diszkrét csatornán is az irányított és realiztikus hatások létrehozásához.

- DTS (Digital Theater Systems)

A DTS diszkrét 5.1 csatornás digitális audiójelet biztosít zenék és videók esetén, és kevesebb tömörítést alkalmaz, mint a Dolby Digital.

- SFE (Sound Field Effect) 32 bites digitális audió jelfeldolgozást alkalmaz.

Realisztikusabb surround hangzást biztosít, mint a normál sztereó audió jelforrások.

Vezeték nélküli Subwoofer

A Samsung vezeték nélküli moduljának használata esetén nincs szükség kábelre a készülék és a subwoofer között. Ehelyett a subwoofer egy kompakt vezeték nélküli modulhoz csatlakozik, amely a fő készülékkel kommunikál.

A MELLÉKELT TARTOZÉKOK

Ellenőrizze az alábbi tartozékok meglétét.

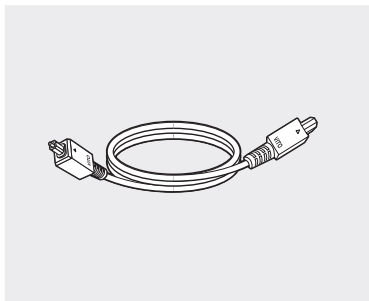

Optikai kábel

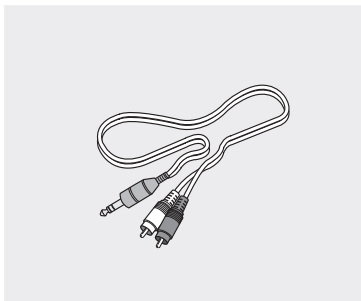

Audio kábel

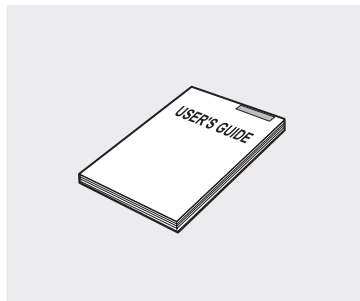

Használati útmutató

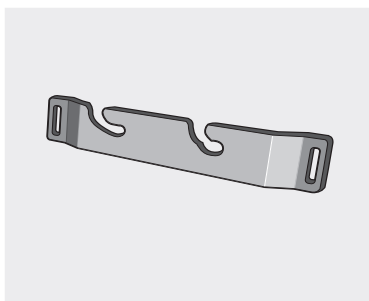

**Rögzítőbilincs – fali
rögzítéshez**



**Távírányító
/ Elemek (AAA méretű)**



- A tartozékok megjelenése eltérő lehet az itt bemutatottól.

biztonsági óvintézkedések

BIZTONSÁGI ELŐÍRÁSOK

AZ ÁRAMÜTÉS VESZÉLYÉNEK ELKERÜLÉSE ÉRDEKÉBEN NE VEGYE LE A KÉSZÜLÉK BURKOLATÁT. A KÉSZÜLÉK BELSEJÉBEN NINCSEN OLYAN ALKATRÉSZ, AMELYET HÁZILAG LEHETNE JAVÍTANI.
A KÉSZÜLÉK JAVÍTÁSÁT BÍZZA SZAKEMBERRE.



A villám szimbólum olyan feszültség jelenlétét jelzi a készülék belsejében, amely áramütést okozhat.



A felkiáltójel szimbólum fontos működtetési és karbantartási tudnivalókra hívja fel a figyelmét.

FIGYELMEZTETÉS : A tűz és áramütés veszélyének elkerülése érdekében ne tegye ki a készüléket csapadéknak, nedvességnek.

FIGYELEM : AZ ÁRAMÜTÉS ELKERÜLÉSE ÉRDEKÉBEN A HÁLÓZATI CSATLAKOZÓT TELJESEN TOLJA BE A CSATLAKOZÓALJZATBA.

- Ezt a berendezést mindig váltóáramú aljzathoz csatlakoztassa védővezeték csatlakozással.
- A berendezés hálózatról való leválasztásához, a dugót ki kell húzni a hálózati aljzathoz, ezért a hálózati dugónak bármikor használatra készen kell állni.

FIGYELEM

- A készüléket ne tegye csöpögő, fröcskölő, valamint folyadékkal töltött tárgyak, pl. váza mellé, ezeket ne tegye a készülékre.
- A fő csatlakozó dugó a készülék leválasztására szolgál, így ennek minden körülmény között hozzáférhetőnek kell lennie.

BIZTONSÁGI ÓVINTÉZKEDÉSEK

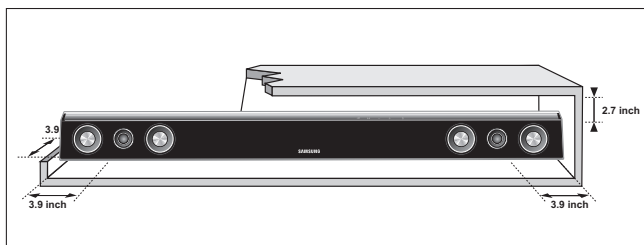

Ellenőrizze, hogy a háztartásban rendelkezésre álló tápfeszültség megegyezik a készülék hátulján feltüntetettel. Helyezze el a készüléket vízszintesen megfelelő felületre (bútorra), és hagyjon mellette elegendő helyet a szellőzéshez (10-15 cm). Ne takarja le a szellőzőnyílásokat. Ne helyezze a készüléket erősítőre vagy egyéb készülékre, amely melegegdedhet. A készülék folyamatos használatra készült.

A készülék áramtalanításához húzza ki a dugót a konnektorból, különösen akkor, ha hosszabb ideig nem használja.

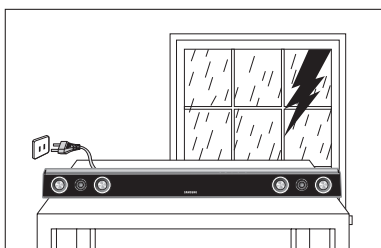

Vihar alatt húzza ki a dugót a konnektorból. A villámok miatt keletkező feszültségflókések tönkretehetik a készüléket.

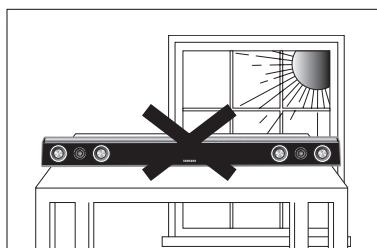

Ne tegye ki a készüléket közvetlen napfénynek vagy hőforrásnak. Ez túlmelegedéshez és meghibásodáshoz vezeteth.

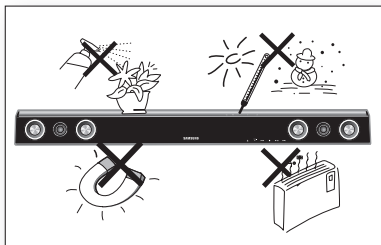

Tartsa távol a készüléket a nedvességtől (vízzel teli váza) és a túlzott hőtől (pl. radiátor), illetve az erős mágneses vagy elektromos mezőt gerjesztő eszközöktől. Meghibásodás esetén húzza ki a dugót a konnektorból.

A termék nem ipari használatra készült. Csak személyes használatra tervezték.

Ha hideg környezetből meleg környezetbe viszi, páralecsapódás keletkezheth. Ha télen szállítja a készüléket, várjon kb. 2 órát, amíg a készülék átveszi a szobahőmérsékletet.

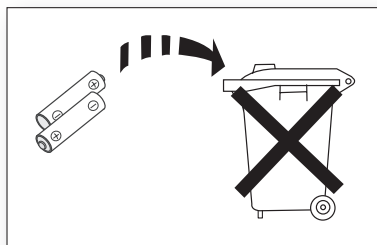

A készülék által használt elemek környezetre káros vegyi anyagokat tartalmaznak.

Ne dobja az elemeket a háztartási szemétkbe.

tartalomjegyzék



JELLEMZŐK	2	Jellemzők
	2	A mellékelt tartozékok
BIZTONSÁGI ÓVINTÉZKEDÉSEK	4	Biztonsági előírások
	4	Biztonsági óvintézkedések
KEZDETI LÉPÉSEK	7	A használati útmutató elolvasása előtt
A KÉSZÜLÉK BEMUTATÁSA	8	Előlnézet
	8	Hátulnézet
A TÁVVEZÉRLŐ	10	A távvezérlő bemutatása
CSATLAKOZÁSOK	11	A rögzítőbilincs felszerelése a falra
	11	A vezeték nélküli subwoofer csatlakoztatása
	11	A crystal surround air track csatlakoztatása
A KÉSZÜLÉK FUNKCIÓI	14	Alapfunkciók
	14	További funkciók
	14	Szoftverfrissítés
HIBAEELHÁRÍTÁS	17	Hibaelhárítás
FÜGGELÉK	18	Műszaki adatok
	18	

kezdeti lépések

A HASZNÁLATI ÚTMUTATÓ ELOLVASÁSA ELŐTT

Tekintse át a következőket az útmutató elolvasása előtt.

Az útmutatóban használt ikonok

Ikon	Kifejezés	Meghatározás
	Figyelmeztetés	Olyan helyzet, ahol egy funkció nem működik, vagy a beállítások törlődnek.
	Megjegyzés	Tippek vagy javaslatok a funkciók használatához.

Az útmutató használatáról

- 1) A termék használata előtt olvassa el a Biztonsági Óvintézkedések című részt. (Lásd: 4. oldal)
- 2) Ha probléma adódik, lapozzon a Hibakereséshez. (Lásd: 17. oldal)

Copyright

©2010 Samsung Electronics Co., Ltd.

Minden jog fenntartva; Az útmutató sem részben, sem egészben nem reprodukálható és nem másolható a Samsung Electronics Co., Ltd. előzetes, írásbeli hozzájárulása nélkül.

a készülék bemutatása

ELÖLNÉZET

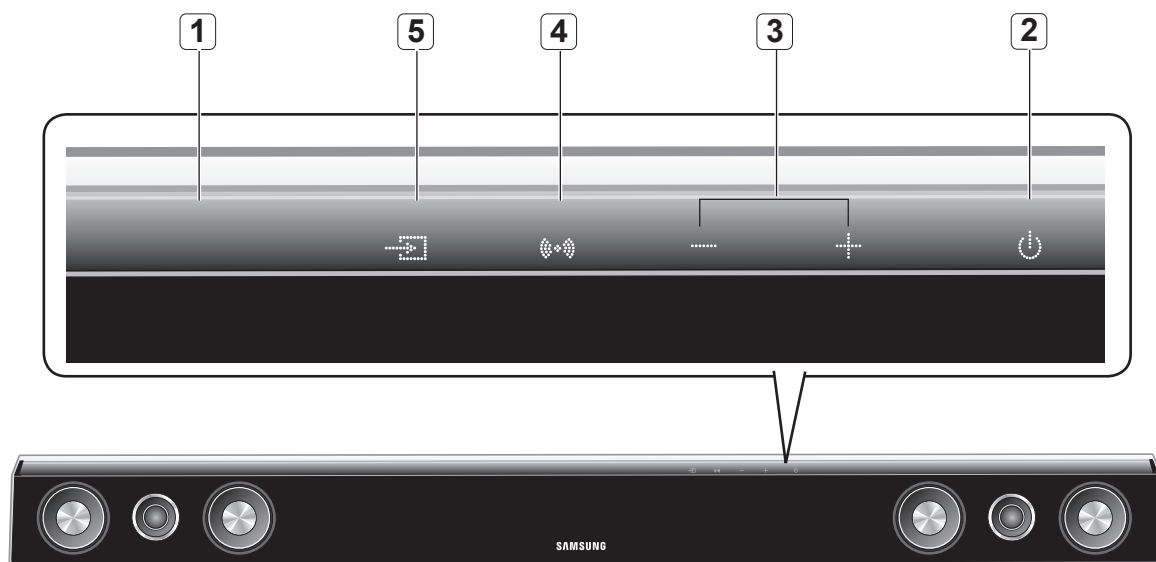

1	KIJELZŐ	A zenehallgatási módot jelzi.
2	BEKAPCSOLÓ GOMB	Be- és kikapcsolja a Crystal Surround Air Track készüléket.
3	HANGERŐ +/-	A hangerőt szabályozza.
4	HANGEFFEKTUS MÓD	A hangeffektus kiválasztása. (NEWS, DRAMA, SPORTS, GAME, CINEMA, MUSIC és PASS(Eredeti Hang))
5	BEMENETI MÓD	Optikai vagy Audió bemenet kiválasztása.



▪ A készülék bekapcsolása után 4 -5 másodperc telik el, mire a hang először megszólal.

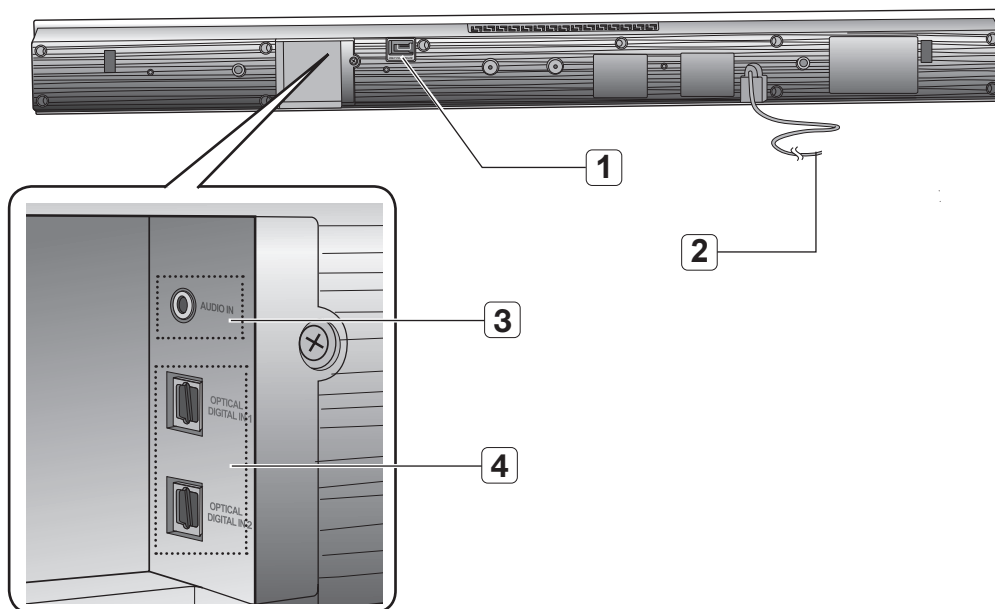

1	USB PORT	A készülék szoftvere az USB porton keresztül frissíthető.
2	TÁPKÁBEL	A tápkábelt csatlakoztassa a konnektorba.
3	AUDIO IN ALJZAT	Ide csatlakoztassa a külső eszköz analóg kimenetét.
4	OPTICAL DIGITAL IN 1,2	A külső eszköz digitális (optikai) kimenetének csatlakoztatásához.

- !**
- A tápkábelt a dugónál fogva húzza ki a konnektorból. Ne a kábelt húzza.
 - Ne csatlakoztassa a készüléket a konnektorba, amíg az összekötő kábeleket nem csatlakoztatta.

a távvezérlő

A TÁVVEZÉRLŐ BEMUTATÁSA

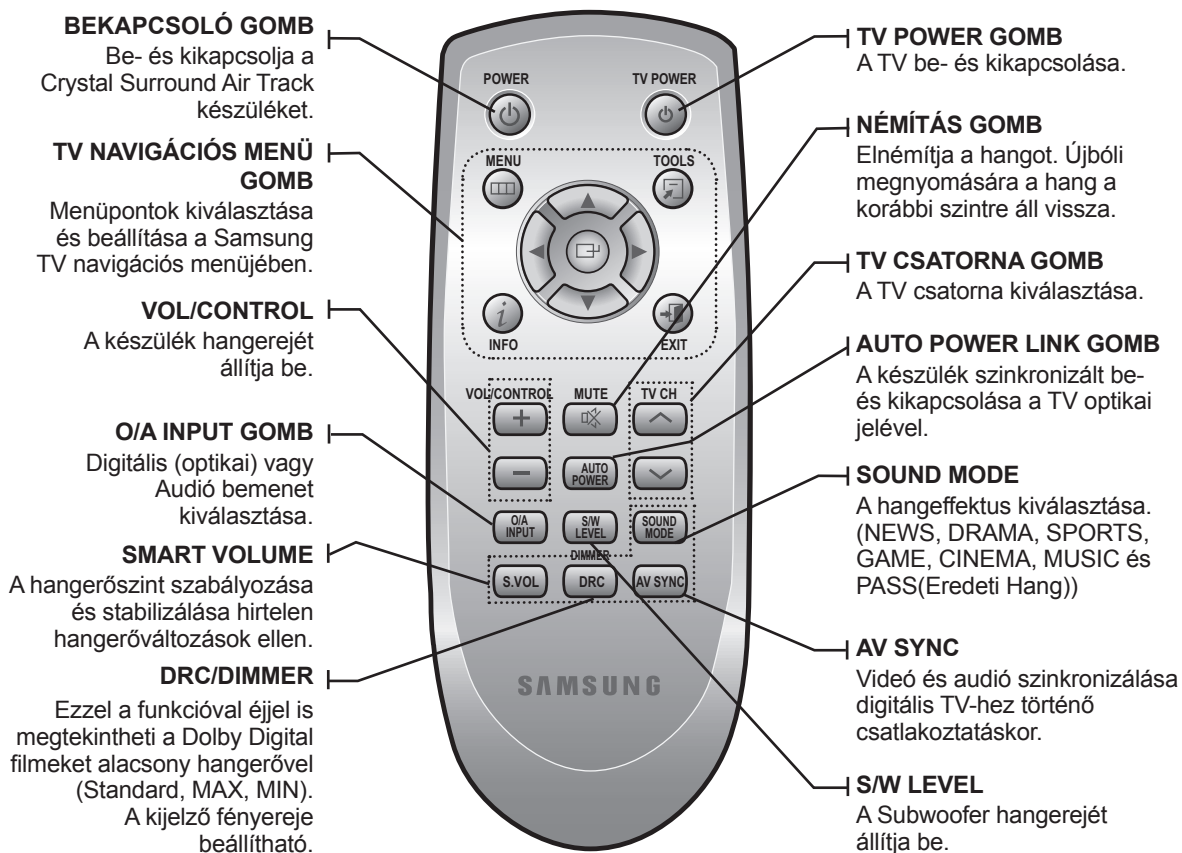

- A távirányítóval csak Samsung gyártmányú TV-k vezérelhetők.
- A TV típusától függően előfordulhat, hogy nem lehet vezérelni a távirányítóval. Ilyenkor használja a TV saját távirányítóját.

Elemek behelyezése a távirányítóba

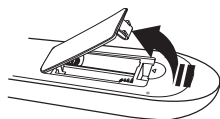

1. Vegye le a távirányító hátuljáról a fedelet, az ábra szerint.

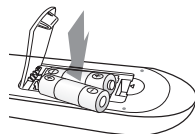

2. Helyezzen be két AAA méretű elemet. Az elemek "+" és "-" érintkezőinek megfelelő helyzetét az elemtartóban látható ábra mutatja.

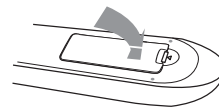

3. Helyezze vissza a fedelet. Tipikus TV-használat esetén az elemek kb. egy évig tartanak.

A távirányító hatótávolsága

A távirányító kb. 7 méter távolságról működik egyenes vonalban. Vízszintesen 30° szögben is használható a szenzorhoz képest.

A RÖGZÍTŐBILINCS FELSZERELÉSE A FALRA

A készülék falra szereléséhez használja a mellékelt rögzítőbilincset.

Felszereléssel kapcsolatos óvintézkedések

- Csak függőleges falra szerelje fel a készüléket.
- Kerülje a magas hőmérsékletű vagy páratartalmú helyeket, mert előfordulhat, hogy a fal nem bírja el a készülék súlyát.
- Ellenőrizze a fal teherbírását. Ha a fal teherbírása nem elegendő a készülék felszereléséhez, erősítse meg a falat.
- Ellenőrizze a fal anyagát. Ha a fal gipszkartonból, márványból, vagy acéllemezből készült, vásároljon hozzá speciális rögzítőcsavarokat.
- A felszerelés előtt csatlakoztatni kell a külső készülékek kábeleit.
- A telepítés előtt kapcsolja ki és húzza ki a készüléket. Ellenkező esetben áramütést okozhat.

1. Illessze a bilincset a kívánt falfelületre, és rögzítse két csavarral (nem tartozék).

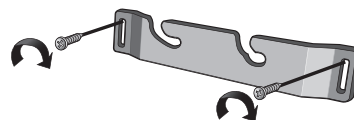

2. Ezután rögzítse a készüléket a bilincs megfelelő hornyaiba. A biztonságos rögzítés érdekében ellenőrizze, hogy a csapok megfelelően beleilleszkedtek-e a hornyokba.

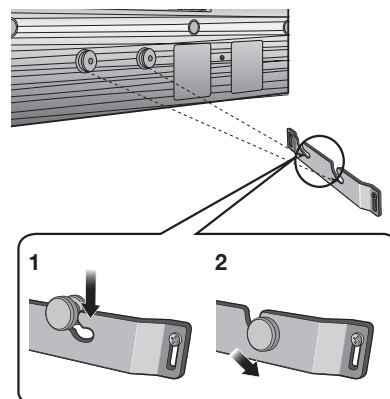

3. A falra rögzítés ezzel elkészült.

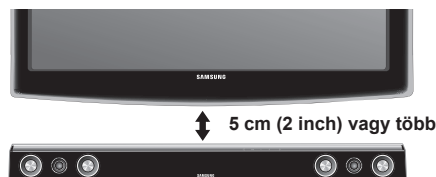

- Ne akasszon semmit a felszerelt készülékre, és ne tegye ki ütések hatásának.
- Rögzítse a készüléket biztonságosan a falra, hogy nehegy lezuhanhasson. Ha a készülék lezuhan, személyi sérülést vagy kárt okozhat.
- Ha a készüléket falra szereli, figyeljen arra, hogy gyermekek ne húzhassák a kábeleket, mert a készülék lezuhanhat.
- A falra szerelt hangszóró optimális teljesítményéhez tartsa legalább 5 cm távolságra a hangszórórendszert a TV-től.

A VEZETÉK NÉLKÜLI SUBWOOFER CSATLAKOZTATÁSA

A Subwoofer kapcsolódási azonosítóját gyárilag beállítjuk, ezért bekapcsoláskor automatikusan csatlakoznia kell a készülékhez (vezeték nélkül). Ha a kapcsolatjelző lámpa nem gyullad ki a készülék és a subwoofer bekapcsolásakor, állítsa be az azonosítót az alábbi módon.

1. Csatlakoztassa a készüléket és a subwoofert a konnektorba.
2. Nyomja le a subwoofer hátulján az **ID SET** gombot egy hegyes tárggyal 5 másodpercre.
 - A **STANDBY** lámpa elalszik, és a **LINK** lámpa (kék LED) gyorsan villogni kezd.

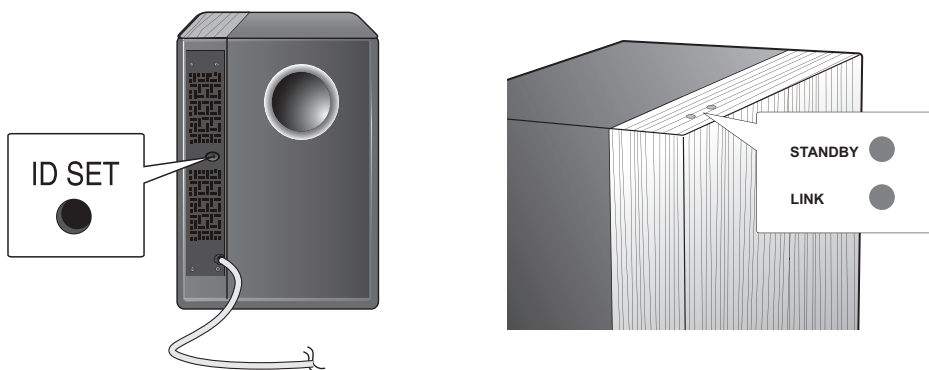

3. A készülék kikapcsolt állapotában (KÉSZENLÉTI módban) nyomja le a távirányító **MUTE** gombját 5 másodpercre.
4. A készüléken a bekapcsolásjelző elalszik és kigyullad, majd visszatér a **STANDBY** módba.
 - A készülék és a subwoofer kapcsolódnak (létrejön a kapcsolat).
 - A kapcsolatjelző lámpa (kék LED) kigyullad a subwooferen.
 - A hangmező mód kiválasztásával a subwoofer segítségével jobb hangminőség állítható elő. (Lásd: 15. oldal)

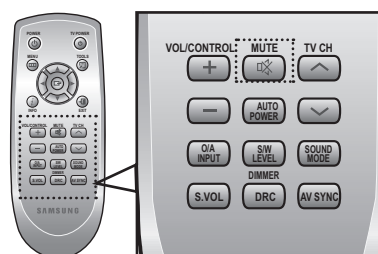

- A készülék mozgatása vagy telepítése előtt kapcsolja ki a készüléket, és húzza ki a tápkábelt.
- A készülék kikapcsolásakor a vezeték nélküli subwoofer készenléti módba vált, és a **STANDBY** lámpa világít a felső kijelzőn. 30 másodperccel később a kék **LINK** lámpa elkezd villogni.
- Ha a rendszer közelében olyan eszközt használ, például mikrohullámú sütőt, vezeték nélküli LAN adaptert, Bluetooth-eszközt vagy egyéb olyan eszközt, amely ugyanazt a frekvenciát (2.4GHz vagy 5.8GHz) használja, az interferencia miatt a hang zajos lehet.
- A rádiós kapcsolat hatótávolsága kb. 10 méter, de ez változhat a környezettől függően. Ha a készülék és a vevőegység között fém vagy vasbeton fal van, a hangszugárzók nem fognak szólni, mert a rádióhullámok nem hatolnak át a fémen.
- Ha nem sikerül a vezeték nélküli kapcsolat létrehozása, a fenti 1-4 lépésekkel próbálja meg újra létrehozni a kapcsolatot a készülék és a vezeték nélküli subwoofer között.

- ! A vezeték nélküli subwoofer beépített antennát tartalmaz. Tartsa távol a készüléket víztől és nedvességtől.
- Optimális hangminőséghez biztosítsa, hogy a vezeték nélküli subwoofer körül ne legyenek akadályozó tárgyak.

A CRYSTAL SURROUND AIR TRACK CSATLAKOZTATÁSA

Ez a szakasz bemutatja a készülék TV-hez történő csatlakoztatásának kétféle (digitális és analóg) módját. A készülék két optikai digitális aljzattal és egy audió analóg aljzattal van ellátva a TV-hez való csatlakoztatáshoz.

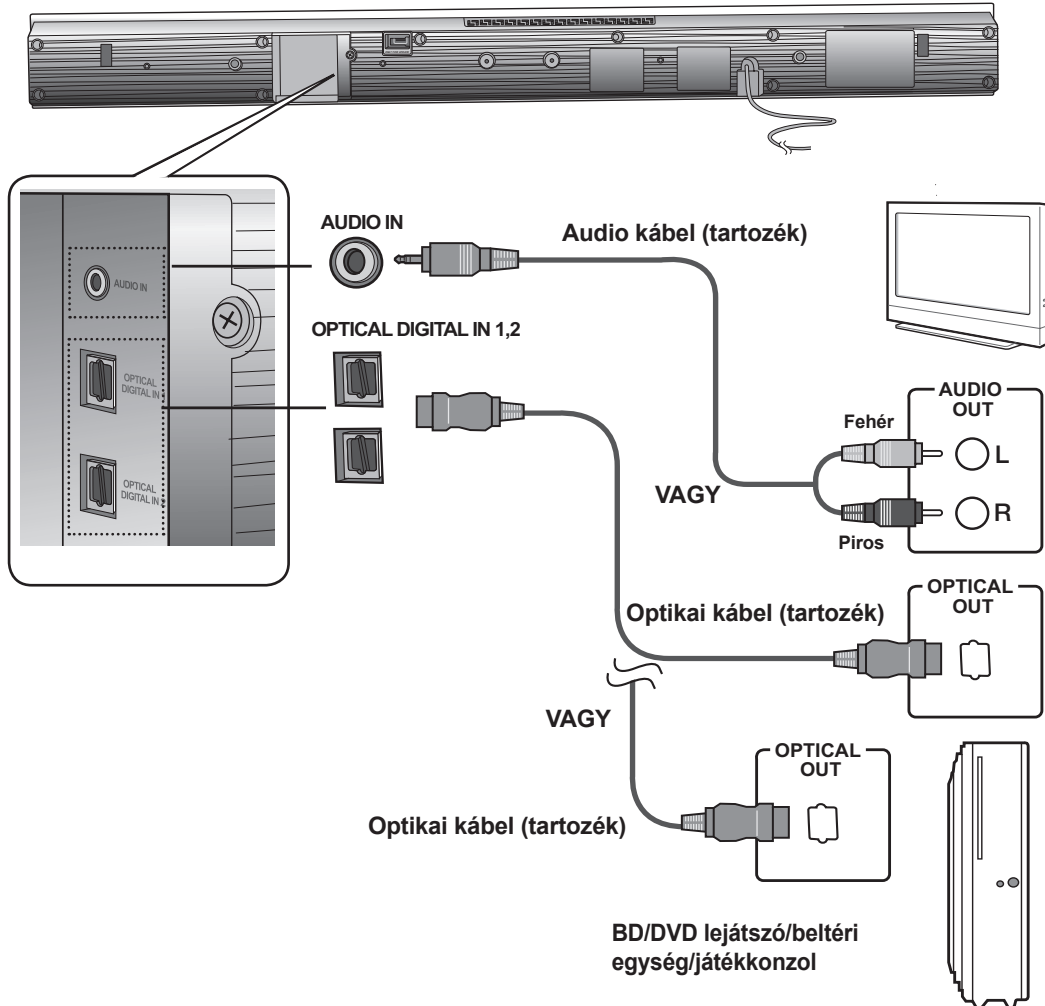

AUDIO IN (AUDIO IN ALJZAT)

Kösse össze a készülék AUDIO IN aljzatát a TV készülék AUDIO OUT aljzatával. A megfelelő színű csatlakozókat csatlakoztassa.

VAGY,

OPTICAL DIGITAL IN 1,2

Kösse össze a készülék Digitális bemeneti aljzatát a TV készülék vagy jelforrás OPTICAL OUT aljzatával.





- Ne csatlakoztassa a készüléket vagy a TV-t a konnektorba, amíg az összekötésük meg nem történt.
- A készülék mozgatása vagy telepítése előtt kapcsolja ki és húzza ki a tápkábelt.
- A készülék külső eszközökhöz csatlakoztatható. (Például DVD lejátszó, beltéri egység stb.)
- Csak egy optikai kábel van mellékelve.
- Ha az 'ANALOG' pontot az Audiókábel csatlakoztatása nélkül választja ki, a készülék kb. 20 perc múlva automatikusan kikapcsol.

a készülék funkciói

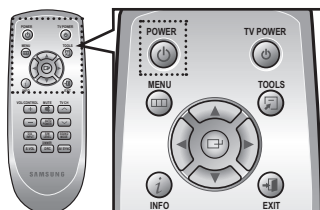
ALAPFUNKCIÓK



Be- és kikapcsolás

1. Érintse meg a **POWER** () gombot a készüléken.
VAGY,
Nyomja meg a távirányító **POWER** gombját a bekapcsoláshoz.
2. Érintse meg a **POWER** () gombot a készüléken.
VAGY,
Nyomja meg a távirányító **POWER** gombját a kikapcsoláshoz.

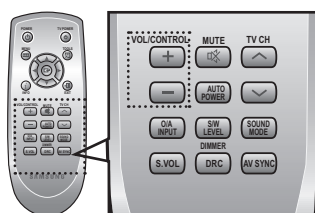

A hangerő beállítása

Érintse meg a **VOL +/-** gombot a készüléken.

VAGY,

Nyomja meg a távirányító **VOL +/-** gombját a hangerő beállításához.

- A kijelzőn megjelenik a hangerőszint értéke.



- A VOL +/- gomb használatával a hangerő növelhető vagy csökkenthető.
- Ha csak a Crystal Surround Air Track készülék hangját szeretné hallgatni, kapcsolja ki a TV hangszóróit a TV audió beállítási menüjében. További részletek a TV használati útmutatójában.

TOVÁBBI FUNKCIÓK

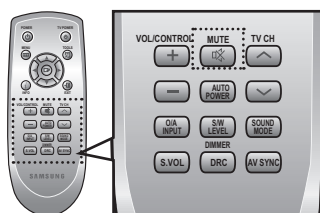

A hang elnémítása

Ez akkor hasznos, ha csengetés, vagy telefonhívás miatt le kell halkítani a készüléket.

1. Nyomja meg a távirányító **MUTE** () gombját az elnémításhoz.
2. Nyomja meg újra a távirányító **MUTE** gombját (vagy a **VOL +/-** gombot) a hang visszakapcsolásához.

A bemeneti mód kiválasztása

Választhat az Optikai digitális és az Audió bemenet között.

Nyomja meg az **O/A INPUT** gombot a távirányítón, vagy érintse meg az **INPUT MODE** gombot az elülső panelen többször az Optikai digitális vagy Audió bemenet kiválasztásához.

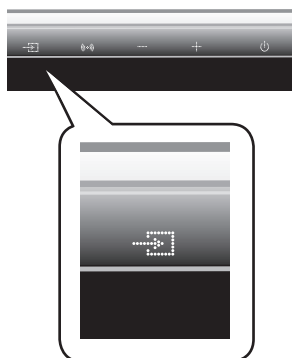

Bemeneti mód		Kijelző
Optical Digital in	PCM	PCM
	DOLBY	D.D
	DTS	DTS
Audió bemenet		ANALOG

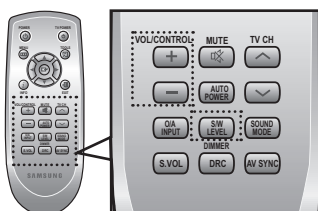
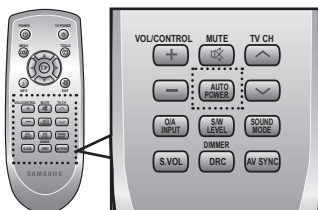
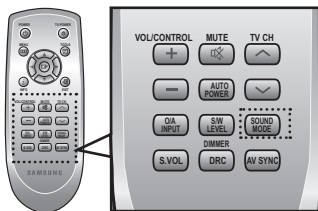
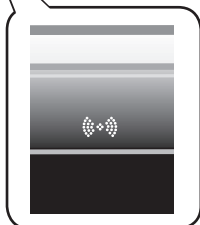

A hangeffektus mód kiválasztása

7-féle hangeffektus mód közül választhat (NEWS, DRAMA, SPORTS, GAME, CINEMA, MUSIC és PASS (Eredeti Hang)) a kívánt tartalomtól függően. Nyomja meg a **SOUND MODE** gombot a távirányítón, vagy érintse meg a **SOUND FIELD MODE** gombot az elülső panelen többször a hangeffektus mód kiválasztásához.

Hangeffektus mód	Funkció
PASS	Az eredeti hang hallgatásához válassza a PASS módot.
MUSIC	Zenék lejátszásához válassza a MUSIC módot.
NEWS	Hírforrások lejátszásához válassza a NEWS módot.
DRAMA	Dráma műsorok lejátszásához válassza a DRAMA módot.
CINEMA	Filmek lejátszásához válassza a CINEMA módot.
SPORTS	Sport műsorok lejátszásához válassza a SPORTS módot.
GAME	Játékok lejátszásához válassza a GAME módot.

Az AUTO POWER LINK funkció használata

A Crystal Surround Air Track automatikusan bekapcsol, ha az optikai kábellel csatlakoztatott TV-t vagy egyéb készüléket bekapcsolja.

Nyomja meg a távirányító **AUTO POWER** gombját.

- Az automatikus kapcsolódás funkció az **AUTO POWER** gomb többszöri megnyomásával be- és kikapcsolható.

AUTO POWER LINK	Kijelző
Be	POWER LINK ON
Ki	POWER LINK OFF



- Ha az Air Track készülékhez optikai kábellel csatlakoztatott TV vagy egyéb eszköz ki van kapcsolva, és nincs digitális bemenet, az Air Track 20 perc után kikapcsol.

A TV funkciók használata

1. Nyomja meg a távirányító **TV POWER** gombját.
2. A távirányító **TV CH** gombjával keresheti meg a kívánt TV csatornát.
3. A távirányítóval kiválaszthatja a kívánt hangeffektus módot is.



- A távirányítóval csak Samsung gyártmányú TV-k vezérelhetők.

Az S/W LEVEL funkció használata

Az alaphangerőt a távirányító S/W Level gombjával állíthatja be.

1. Nyomja meg a távirányító **S/W Level** gombját.
2. Megjelenik az **"SW 00"** felirat.
3. Nyomja meg a **"+"** jelet a **VOL/CONTROL** gombon a subwoofer hangerő növeléséhez. SW+01 és SW+06 közötti érték állítható be.
4. Nyomja meg a **"-"** jelet a **VOL/CONTROL** gombon a subwoofer hangerő csökkentéséhez. SW-01 és SW-06 közötti érték állítható be.

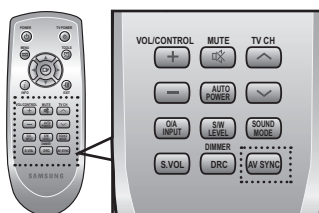

Az AV SYNC funkció használata

A videóképet késhet az audióhoz képest, ha digitális TV-hez csatlakozik. Ilyenkor állítson be audió késleltetést a videóképhez képest.

Nyomja meg a távirányító **AV SYNC** gombját.

- Az audió késleltetési ideje a + és – gombokkal 0 ms és 300 ms között állítható be.

A DRC funkció használata

Ez a funkció egyensúlyt teremt a lehangosabb és leghalkabb hangok között. Ezzel a funkcióval éjjel is megtekintheti a Dolby Digital filmeket alacsony hangerővel.

Nyomja meg a távirányító **DRC** gombját.

- A gomb többszöri megnyomásával a következő lehetőségek közül választhat : DRC MIN ➔ DRC STANDARD ➔ DRC MAX

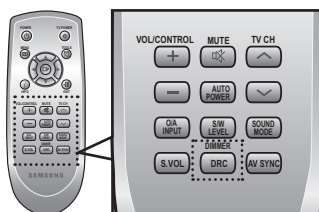

A DIMMER funkció használata

A Dimmer funkcióval a kijelző fényereje állítható be.

Ha lenyomja a **DRC(DIMMER)** gombot 4 másodpercre, a kijelző elhalványul, és a "**DIMMER LEVEL 1**" felirat jelenik meg. Ha újra lenyomja a gombot, a kijelző kivilágosodik, és a "**DIMMER LEVEL 2**" felirat jelenik meg.

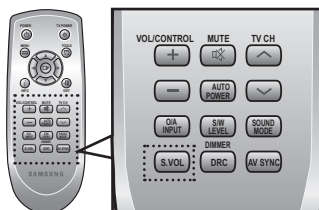

Az S.VOL funkció használata

Ez stabilizálja a hangerőt olyan drasztikus hangerőváltások esetén, mint például csatornaváltáskor, vagy jelenet-átmenetkor.

Nyomja meg a távirányító **S.VOL** gombját.

- A gomb többszöri megnyomásával a következő lehetőségek közül választhat : S.VOL ON ➔ S.VOL OFF

SZOFTVERFRISSÍTÉS

A Samsung biztosíthat szoftverfrissítéseket a Crystal Surround Air Track rendszerhez a jövőben.

A frissítések letöltéséről és az USB meghajtók használatáról további információkat a Samsung.com oldalon vagy a Samsung.

A frissítés az USB meghajtónak az Air Track USB portjához való csatlakoztatásával történhet.

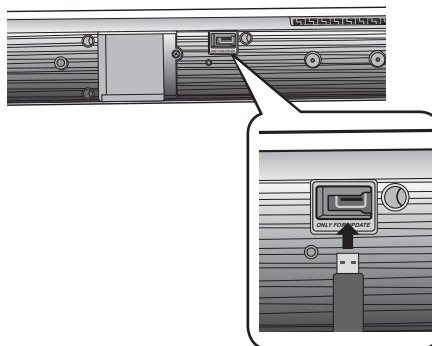

- Csatlakoztassa az eszközszoftver-frissítést tartalmazó USB meghajtót a készülék hátulján található USB porthoz.
- A frissítés közben ne szakítsa meg az áramellátást és ne húzza ki az USB meghajtót. A szoftverfrissítés után a készülék automatikusan kikapcsol. A szoftver frissítések a beállítások visszatérnek a gyári alapértékekhez. Ajánlott a beállítások feljegyzése, hogy a frissítés után újra elvégezhetők legyenek.
- Ha a szoftverfrissítés nem sikerült, javasolt az USB-adathordozót újraformázni FAT16 struktúrában, és újra megpróbálni.
- Frissítési célból ne formázza meg az USB-adathordozót NTFS rendszerben, mert ez nem támogatott fájlrendszer.
- A gyártmánytól függően előfordulhat, hogy egyes USB-adathordozókat nem ismer fel.

hibaelhárítás

A szervizhez fordulás előtt ellenőrizze a következőket.

Jelenség	Ellenőrizze	Teendő
A készülék nem kapcsolódik be.	<ul style="list-style-type: none">• Be van dugva a konnektorba?	<ul style="list-style-type: none">• Dugja be a konnektorba.
Egy funkció nem működik a gomb megnyomásakor.	<ul style="list-style-type: none">• Nincs jelen statikus elektromosság?	<ul style="list-style-type: none">• Húzza ki a dugót, majd csatlakoztassa újra.
Nincs hang.	<ul style="list-style-type: none">• A készülék megfelelően csatlakoztatva van a TV-hez?• Nincs bekapcsolva a némítás?• A hangerő nincs minimumon?	<ul style="list-style-type: none">• Csatlakoztassa őket megfelelően.• A Némítás gombbal kapcsolja ki a funkciót.• Állítsa be a hangerőt.
A kép nem jelenik meg a TV-n.	<ul style="list-style-type: none">• A TV megfelelően csatlakoztatva van?	<ul style="list-style-type: none">• Csatlakoztassa őket megfelelően.
A távirányító nem működik.	<ul style="list-style-type: none">• Lemerültek az elemek?• Nem túl nagy a távolság a távirányító és a készülék között?	<ul style="list-style-type: none">• Cserélje ki az elemeket.• Vigye közelebb a távirányítót.
A bal és jobb csatorna meg van cserélve.	<ul style="list-style-type: none">• A TV bal/jobbs audió kábelei megfelelően csatlakoztatva vannak?	<ul style="list-style-type: none">• Ellenőrizze, és csatlakoztassa őket megfelelően.

függelék

MŰSZAKI ADATOK

ÁLTALÁNOS	Készenléti energiafogyasztás		0.75W
	Energiafogyasztás	Készülék	45W
		Subwoofer	20W
	Tömeg	Készülék	2.3 kg
		Subwoofer	5.4 kg
	Méretek (SzéxMaxMé)	Készülék	957 x 91.9 x 45.9 mm
		Subwoofer	175 x 350 x 295 mm
	Működési hőmérséklet		+ 5 °C - +35 °C
Páratartalom		10 % - 75 %	
ERŐSÍTŐ	Névleges teljesítmény	Készülék	80W/CH, 4Ω, THD = 10%, 1kHz
		Subwoofer	120W, 4Ω, THD = 10%, 100Hz
	Bemeneti érzékenység/ impedancia		450mV/20KΩ
	Jel/zaj viszony (analóg bemenet)		65 dB
	Szétválasztás (1kHz)		70 dB
FREKVENCIAMENET	Analóg bemenet		20Hz~20kHz(±3 dB)
	Digitális bemenet/48 kHz PCM		20Hz~20kHz(±3 dB)

* A Jel/zaj viszonyt, a szétválasztást és az érzékenységet az AES (Audio Engineering Society) útmutatásai alapján mértük.

*: Névleges specifikáció

- A Samsung Electronics Co., Ltd fenntartja a jogot a műszaki adatok külön figyelmeztetés nélküli megváltoztatására.

- A súly- és méretadatok körülbelüli értékek.

Kapcsolatfelvétel: SAMSUNG WORLD WIDE

Bármilyen észrevétele, vagy kérdése van Samsung termékekkel kapcsolatban, forduljon a SAMSUNG ügyfélszolgálathoz.

Area	Contact Center ☎	Web Site
■ North America		
Canada	1-800-SAMSUNG (726-7864)	www.samsung.com
Mexico	01-800-SAMSUNG (726-7864)	www.samsung.com
U.S.A	1-800-SAMSUNG (726-7864)	www.samsung.com
■ Latin America		
Argentine	0800-333-3733	www.samsung.com
Brazil	0800-124-421 4004-0000	www.samsung.com
Chile	800-SAMSUNG (726-7864)	www.samsung.com
Nicaragua	00-1800-5077267	www.samsung.com
Honduras	800-7919267	www.samsung.com
Costa Rica	0-800-507-7267	www.samsung.com
Ecuador	1-800-10-7267	www.samsung.com
El Salvador	800-6225	www.samsung.com
Guatemala	1-800-299-0013	www.samsung.com
Jamaica	1-800-234-7267	www.samsung.com
Panama	800-7267	www.samsung.com
Puerto Rico	1-800-682-3180	www.samsung.com
Rep. Dominica	1-800-751-2676	www.samsung.com
Trinidad & Tobago	1-800-SAMSUNG (726-7864)	www.samsung.com
Venezuela	0-800-100-5303	www.samsung.com
Colombia	01-8000112112	www.samsung.com
■ Europe		
Austria	0810 - SAMSUNG (7267864, € 0.07/min)	www.samsung.com
Belgium	02-201-24-18	www.samsung.com/ be (Dutch) www.samsung.com/ be_fr (French)
Czech	800 - SAMSUNG (800-726786)	www.samsung.com
Denmark	70 70 19 70	www.samsung.com
Finland	030 - 6227 515	www.samsung.com
France	01 48 63 00 00	www.samsung.com
Germany	01805 - SAMSUNG (726-7864 € 0,14/Min)	www.samsung.com
Hungary	06-80-SAMSUNG (726-7864)	www.samsung.com
Italia	800-SAMSUNG (726-7864)	www.samsung.com
Luxemburg	261 03 710	www.samsung.com
Netherlands	0900-SAMSUNG (0900-7267864) (€ 0,10/Min)	www.samsung.com
Norway	815-56 480	www.samsung.com
Poland	0 801 1SAMSUNG (172678) 022-607-93-33	www.samsung.com
Portugal	80820-SAMSUNG (726-7864)	www.samsung.com
Slovakia	0800-SAMSUNG (726-7864)	www.samsung.com
Spain	902 - 1 - SAMSUNG (902 172 678)	www.samsung.com
Sweden	0771 726 7864 (SAMSUNG)	www.samsung.com
U.K	0845 SAMSUNG (7267864)	www.samsung.com
Eire	0818 717100	www.samsung.com

Area	Contact Center ☎	Web Site
Switzerland	0848 - SAMSUNG (7267864, CHF 0.08/min)	www.samsung.com/ch www.samsung.com/ ch_fr/ (French)
Lithuania	8-800-77777	www.samsung.com
Latvia	8000-7267	www.samsung.com
Estonia	800-7267	www.samsung.com
■ CIS		
Russia	8-800-555-55-55	www.samsung.com
Georgia	8-800-555-555	
Armenia	0-800-05-555	
Azerbaijan	088-55-55-555	
Kazakhstan	8-10-800-500-55-500	
Uzbekistan	8-10-800-500-55-500	www.samsung.com
Kyrgyzstan	00-800-500-55-500	www.samsung.com
Tadjikistan	8-10-800-500-55-500	www.samsung.com
Ukraine	0-800-502-000	www.samsung.ua www.samsung.com/ ua_ru
Belarus	810-800-500-55-500	
Moldova	00-800-500-55-500	
■ Asia Pacific		
Australia	1300 362 603	www.samsung.com
New Zealand	0800 SAMSUNG (0800 726 786)	www.samsung.com
China	400-810-5858 010-6475 1880	www.samsung.com
Hong Kong	(852) 3698-4698	www.samsung.com/ hk www.samsung.com/ hk_en/
India	3030 8282 1800 110011 1800 3000 8282 1800 266 8282	www.samsung.com
Indonesia	0800-112-8888 021-5699-7777	www.samsung.com
Japan	0120-327-527	www.samsung.com
Malaysia	1800-88-9999	www.samsung.com
Philippines	1-800-10-SAMSUNG (726-7864) 1-800-3-SAMSUNG (726-7864) 1-800-8-SAMSUNG (726-7864) 02-5805777	www.samsung.com
Singapore	1800-SAMSUNG (726-7864)	www.samsung.com
Thailand	1800-29-3232 02-689-3232	www.samsung.com
Taiwan	0800-329-999	www.samsung.com
Vietnam	1 800 588 889	www.samsung.com
■ Middle East & Africa		
Turkey	444 77 11	www.samsung.com
South Africa	0860-SAMSUNG (726-7864)	www.samsung.com
U.A.E	800-SAMSUNG (726-7864)	www.samsung.com
Bahrain	8000-4726	
Jordan	800-22273	



A termékhez tartozó akkumulátorok megfelelő ártalmatlanítása

(Az Európai Unió területén és más, önálló akkumulátorleadó rendszerrel rendelkező európai országok területén alkalmazandó.)

Az akkumulátoron, a kézikönyvön vagy a csomagoláson szereplő jelzés arra utal, hogy hasznos élettartama végén a terméket nem szabad egyéb háztartási hulladékkal együtt kidobni. Ahol szerepel a jelzés, a Hg, Cd vagy Pb kémiai elemjelölések arra utalnak, hogy az akkumulátor az EK 2006/66. számú irányelvben rögzített referenciaszintet meghaladó mennyiségű higanyt, kadmiumot vagy ólmot tartalmaz. Az akkumulátorok nem megfelelő kezelése esetén ezek az anyagok veszélyt jelenthetnek az egészségre vagy a környezetre.

A természeti erőforrások megóvása és az anyagok újrafelhasználásának ösztönzése érdekében kérjük, különítse el az akkumulátorokat a többi hulladéktól és vigye vissza a helyi, ingyenes akkumulátorleadó helyre.



A termék hulladékba helyezésének módszere (WEEE – Elektromos és elektronikus berendezések hulladékai)

Ez a jelzés a terméken, tartozékain vagy dokumentációján arra utal, hogy hasznos élettartama végén a terméket és elektronikus tartozékait (pl. töltőegység, fejhallgató, USB kábel) nem szabad a háztartási hulladékkal együtt kidobni. A szabálytalan hulladékba helyezés által okozott környezet- és egészségkárosodás megelőzése érdekében ezeket a tárgyakat különítse el a többi hulladéktól, és felelősségteljesen gondoskodjon az újrahasznosításukról az anyagi erőforrások fenntartható újrafelhasználásának elősegítése érdekében.

A háztartási felhasználók a termék forgalmazójától vagy a helyi önkormányzati szervektől kérjenek tanácsot arra vonatkozóan, hová és hogyan vihetik el az elhasznált termékeket a környezetvédelmi szempontból biztonságos újrahasznosítás céljából.

Az üzleti felhasználók lépjenek kapcsolatba szállítójukkal, és vizsgálják meg az adásvételi szerződés feltételeit. Ezt a terméket és tartozékait nem szabad az egyéb közületi hulladékkal együtt kezelni.

