

momcozy

Wearable Breast Pump

M5

User manual

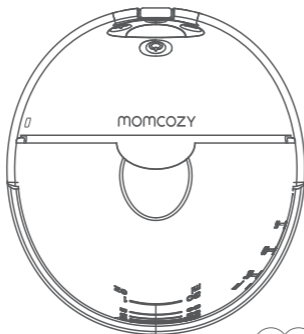

EN FR DE IT ES PL

Read this user manual carefully before using this device
and keep this manual for future reference.

→ ENGLISH

TABLE OF CONTENTS

1. Product Introduction	01
2. Warning Instructions and Precautions	01
3. Contraindications	02
4. Safety Information	02
5. Product Description	05
6. Operating Instructions	08
7. Storage Conditions	27
8. Specification	27
9. Maintenance and Replacement Parts	28
10. Declaration of Conformity	29
11. Troubleshooting	29
12. Disposal	31
13. Warranty	31
14. Travel or International Use Statement	32
15. Manufacturer Information	32

1. Product Introduction



The Momcozy Wearable Breast Pump is intended to be used by lactating women to express and collect milk from their breasts. The Momcozy Wearable Breast Pump forms a vacuum around the nipple to express breast milk. The milk is collected in a milk collector.

The device includes stimulation mode, expression mode and mixed mode. In stimulation mode, the breast pump begins with a quick and short sucking pattern to get your milk to start flowing. In expression mode, the breast pump begins with a slow sucking pattern for milk expression, sucking more deeply and more slowly. In mixed mode, the breast pump begins with a quick and short sucking pattern and then with a slow and long sucking pattern. To prevent milk from flowing into the vacuum system, the milk collection sets include a silicone diaphragm that physically separates the milk-contacting pathway from the vacuum system.

















The device is intended for a single user.

2. Warning Instruction and Precautions

The warning signs and graphic symbols in the manual are intended to enable you to use the product safely and correctly and to prevent harm to you and others. Warning marks and graphic symbols are described as follows:

Warning/precaution symbols	
 Warning	A warning alerts the reader about a situation that, if not avoided, could result in death or serious injury. It may also describe potential serious adverse reactions and safety hazards.
 Precautions	Indicating a hazard alert that warns the reader of a potentially hazardous situation which, if not avoided, may result in minor or moderate injury to the user or patient or damage to the equipment or other property. It may also be used to alert against unsafe practices. This includes the special care necessary for the safe and effective use of the device and the care necessary to avoid damage to a device that may occur as a result of use or misuse.
Contraindications	Contraindications are conditions under which the device should not be used because the risk of use clearly outweighs any possible benefit. There may be persons for whom the device should not be used because of their health status.
Notes	Indicates the need for attention, if not attention may lead to incorrect use of the product or property device damage.

Symbol Description

	CE LOGO		UKCA LOGO
	Keep Dry		Pile Limit 5 layers
 MEHRWEG	Recycling LOGO		Refer to instruction manual.
	Batch code		Food Contact Products
	FCC LOGO		Serial Number
	Distribution packages shall not be exposed to sunlight		Use by date
IP22	The first number 2: Protected against solid foreign objects of 12.5mm diameter and greater. The second number 2: Protected against vertically falling water drops when enclosure tilted up to 15°.		
	Disposal in accordance with Directive 2012/19/EU (WEEE)		
	This device has not been tested for use in an MR environment and should not be used exposed to MR environments while patients are wearing the device. Keep it outside the MRI scanner room.		
	UK Authorized Representative		French ERP Packaging
	EU Authorized Representative		

3. Contraindications

Do not use this Pump if you have an active implanted device that would be affected by a magnetic field (e.g., pacemaker; implantable cardioverter-defibrillator).

4. Safety Information

When using electrical products, especially if children are present, the following basic safety information should always be maintained.

4.1 Warning

- 1) Do not use this device if you have a cardiac pacemaker, implanted defibrillator, or other implanted metallic or electronic device. Such use could cause electrical interference, or death.
- 2) This breast pump is not intended for use by persons (including children) with reduced physical, sensory or mental capabilities, or lack of experience and knowledge. Such persons can only use this breast pump if they are supervised by or have received proper instruction concerning use of the appliance by a person responsible for their safety.
- 3) Danger: To reduce the risk of electrocution:
 - Always unplug electrical devices immediately after charging.
 - Do not use while bathing, showering, driving or swimming.
 - Do not reach for electrical product that has fallen into water, please unplug the power adapter from wall outlet immediately.
- 4) The Momcozy Wearable Breast Pump is a personal care item and for hygienic reasons should never be shared between mothers or resold from one mother to another. Either of these actions will void the warranty.
- 5) If you are a mother who is infected with Hepatitis B, Hepatitis C or Human Immunodeficiency Virus (HIV), pumping breast milk using the Momcozy Wearable Breast Pump will not reduce or remove the risk of transmitting the virus to your baby through your breast milk.
- 6) Close supervision is necessary when product is used near children or invalids. Do not allow children or pets to play with the motor unit, packaging materials or accessories.
 - 7) Use product only for intended use as described in this manual.
- 8) Do not use attachments or other milk collection components other than those recommended by manufacturer.
- 9) Check the power adapter before charging, never use the damaged power adapter.
- 10) Never leave it product unattended while charging.
- 11) Keep the product and all attachments away from heated surfaces.
- 12) Never use it while sleeping or drowsy.
- 13) Do not operate where aerosol spray products are being used or oxygen is being administered.
- 14) Do not use the device around explosive or flammable material, in an MRI environment, in a hyperbaric chamber, or near a fireplace or radiant heater.
- 15) Avoid strangulation resulting from Charging cable.
- 16) Users are not allowed to repair the product. If you do so, your warranty becomes invalid. For repairs, sent to the manufacturer or a designated franchise distributor.

- 17) Always switch off the breast pump before you remove the pump body from your breast, in order to release the vacuum.
 - 18) Powered breast pumps that are designed for single users should never be rented or shared.
 - 19) Never use the breast pump while you are pregnant, as pumping can induce labor.
 - 20) The high level temperature of applied part can reach max.43.9°C, excessive temperature may cause skin burns, please make sure that your skin of breast must be intact and healthy before use. If you feel overheated, please turn off the device. In order to avoid Low temperature burn, the maximum continuous use shall not exceed 30min each time, the interval between two uses shall be at least 5min to allow the device to cool down.
- 21) For product service life (i.e. working life)**
The device has no shelf life, the service life of the product is 500 hours. The expected operating life of the washable parts is one to three months. Please check whether the product can run normally before use. Use beyond the service life may lead to degradation of product performance. Such as, the product cannot control the vacuum correctly, excessive vacuum may cause injuries.
- 22) This appliance can be used persons with reduced physical, sensory or mental capabilities or lack of experience and knowledge if they have been given supervision or instruction concerning use of the appliance in a safe way and understand the hazards involved;
 - 23) Children shall not play with the appliance;
 - 24) Cleaning and user maintenance shall not be made by children without supervision;
 - 25) Disposal of a battery into fire or a hot oven, or mechanically crushing or cutting of a battery, that can result in an explosion;
 - 26) Leaving a battery in an extremely high temperature surrounding environment that can result in an explosion or the leakage of flammable liquid or gas;
 - 27) A battery subjected to extremely low air pressure that may result in an explosion or the leakage of flammable liquid or gas.

4.2 Precaution

- Do not place or store where product can fall or be pulled into bathtub, sink or pool.
- Do not place or drop product into water or other liquid.
- Do not immerse in any liquid for any reason or subject the unit to extreme shocks, such as dropping the pump.
- Do not continue pumping for more than five minutes at a time if you do not succeed in expressing any milk. Try to express at another time during the day.
- If discomfort is felt, then suction can be broken by inserting a finger between the breast and the flange.
- If irritation or discomfort occurs, discontinue use and see a health care provider.
- If the power adapter casing or wiring becomes loose, separated, or frayed, stop use of the power adapter immediately and contact the device manufacturer. Stop using the device immediately if you note any smoke or burning from the pump unit or power adapter.

Statement: If you feel excessive warmth from the Wearable breast pump while pumping, stop pumping immediately and remove pump.

Notes:

Avoid direct sunlight to the main unit.

5. Product Description

The product is mainly composed of main unit and milk collection set etc.

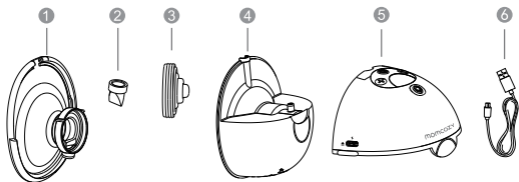

Fig.1 unit description

Description of breast pump unit

NO.	Item	Description
①	24mm Double-sealed Flange	All of these components make up the milk collection set
②	Valve	
③	Diaphragm	
④	Milk collector (160ml)	
⑤	Main unit	Pump motor
⑥	USB Type-C cable	Input end is USB 2.0 interface, the output end is Type-C interface

Other Accessories Included:

17mm flange insert

19mm flange insert

21mm flange insert

24mm Double-sealed flange

Quick start guide

Flange cover

Flange size ruler

Storage box

User manual

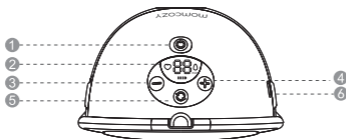

Fig.2 control panel

① On / Off / Pause

③ Decrease









⑤ Mode Selection

② LED Display



④ Increase

⑥ Charging Port

Description of control panel

No.	Buttons and LEDs	Functions
1		Long press and hold to turn on / off; Short press to pause, then press any button to continue your pumping session.
2		Mode selection
3		Decrease suction strength
4		Increase suction strength
5		Stimulation Mode: In this mode, the breast pump begins with a quick and short sucking pattern to get your milk to start flowing.
6		Expression Mode: The breast pump begins with a slow sucking pattern for milk expression, sucking more deeply and more slowly.
7		Mixed Mode: In this mode, the breast pump begins with a quick and short sucking pattern followed by a slow and long sucking pattern.
8		Suction Level Display: The breast pump has 9 suction levels to choose from. Running Time Display: 00-29min (the pump will shut off automatically after 30 minutes.)

Battery Level Indicator

Low Battery: Blinking	In Charging: Lights up one by one	Fully Charged: Stays on solid
		

6. Operating Instructions

6.1 Charging battery

Please charge the product before using it for the first time. The breast pump is powered using an internal rechargeable lithium battery.

Our products are packaged with a Charging cable (USB2.0/Type-C line) but not with a power adapter. Please purchase the power adapter by yourself before charging. Make sure to buy the power adapter which matches the USB 2.0 interface, and please make sure the input power of the power adapter is AC 100~240V 50/60 Hz and the output power is DC 5V 1A.

- When the first battery indicator bar flashes, it means the battery is low, and there are 30 minutes of use time left. Please charge the device in time.
- After being fully charged, it can be used for 4-5 sessions (about 150 minutes) of pumping, 30 minutes per session.

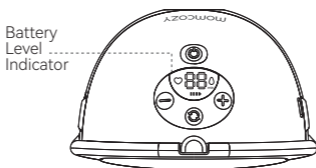

Fig. 3

Charge the battery as below:

- Insert the USB end of Charging cable into the USB interface of power adapter;
- Insert power adapter plug into AC socket;
- Insert the Type-C end of Charging cable into the charging port.

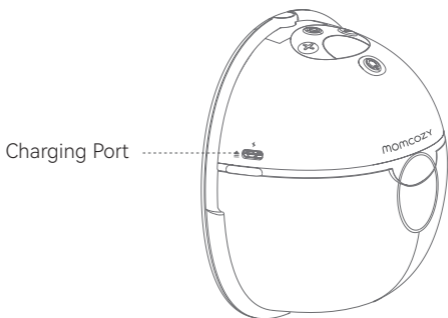





Fig. 4 Position of Charging port

The device will take approximately 120 minutes to fully charge Charging

Battery Level Indicator		
Low Battery: Blinking	In Charging: Lights up one by one	Fully Charged: Stays on solid
		

Unplug the power adapter from the socket, disconnect the Charging cable from the power adapter and main unit after charging is completed.



Warning

- The breast pump cannot be used during charging!
- The Charging cable is only used to connect between the power adapter and the Momcozy Wearable Breast Pump unit for charging, please do not connect to other equipment, otherwise, it may cause electric shock accident!

If the power adapter casing becomes loose, separated, or frayed, stop use of the power adapter immediately and contact the manufacturer of power adapter.

- If the Charging cable is damaged, broken or cracked, stop the use of the Charging cable immediately and contact the manufacturer to replace a new one (See the last page of this manual for contact information).
- Stop using the device immediately if you note any smoke or burning from the pump unit or power adapter.



Caution:

Using the wrong type of adapter or purchasing a poor-quality adapter may be reduced the device's safety, and may damage your property and health. Please purchase the adapter that meets the IEC 60601-1 and IEC 60601-1-2 standards in professional markets, and make sure the output of the power adapter is DC 5V 1A.

Notes:

- After fully charging the battery, if the working time of the battery is shorter than before and you want to replace it, don't try to replace the rechargeable battery by yourself. Please contact the manufacturer for replacement. Self-disassembly and replacement of the battery may cause damage to the main unit and battery.
- When the product is not used for a long time, the battery will discharge slowly. In order to avoid battery damage due to low voltage for a long time, please charge the device every three months.

6.2 Cleaning and disinfection

6.2.1 General description/requirement

Providing breast milk is one of the best things you can do for your baby's health and development. Pumping your milk is one way to provide breast milk to your baby. Keeping the parts of your pump clean is critical, because germs can grow quickly in breast milk or breast milk residue that remains on pump parts. Following these steps can help prevent contamination and protect your baby from infection. If your baby was born prematurely or has other health concerns, your baby's health care providers may have more recommendations for pumping breast milk safely.

1) BEFORE EVERY USE

Inspect and assemble a clean pump kit.
Clean pump motor with disinfectant wipes.

2) AFTER EVERY USE

Store milk safely: Use breast milk storage bags or clean, food-grade containers to store expressed breast milk. Make sure the containers are made of glass or plastic and have tight-fitting lids, and label them with the date and time, and immediately place them in a refrigerator, freezer, or cooler bag with ice packs.

Clean pumping area: Clean the dials, power switch, and countertop with disinfectant wipes.

3) Parts that need to be cleaned and disinfected

Clean and disinfect all parts that come into contact with breast and breast milk before you use the breast pump for the first time and after every use.

- Milk contact part: parts of milk collection set, including Flange, Linker, Diaphragm, Valve, and Milk Collector.
- Parts that only contact the breast skin: Flange.

4) Before cleaning/disinfection :

- Please Wash your hands well with soap and water for 20 seconds.
- Please disassemble all the parts as follows:

 <p>Fig. 5</p>	 <p>Fig. 6</p>
<p>1). Hold the protruding parts, located on each side of the pump motor, then separate the pump motor from the milk collector.</p>	<p>2). Detach flange from milk collector.</p>



Fig. 7

3). Separate valve from flange.

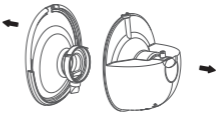
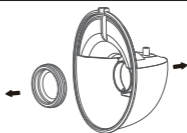

Fig. 8

4). Remove diaphragm from milk collector.



Caution:

Never put the main unit, charging cable or the adapter (If you have purchased an adapter) in water or a dishwasher, as this causes permanent damage to these parts.

6.2.2 Cleaning and disinfecting parts contacting with the milk

Step 1: Cleaning

Please manually clean the device! The safety of using a dishwasher to clean and disinfect this product has not been verified.



Warning

Do not use antibacterial or abrasive cleaning agents to clean the breast pump parts as this may cause damage.

1) Prepare the below items:

- Soap and hot water
- Drinking-quality water
- Clean wash basin used only for infant feeding items
- Clean brush used only for infant feeding items
- Unused dish towel or paper towel

2) Rinse: Rinse parts of milk collection set and any other feeding items by holding them under running

water to remove the remaining milk or dirt. The water can be warm or cold, whatever you prefer.

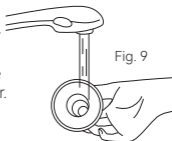

Fig. 9

3) Wash milk collection parts:

- Place parts of the milk collection set in a clean wash basin used only for infant feeding items. Do not wash directly in the sink because it may contain germs that could contaminate these items.
- Soak parts of the milk collection set in warm 40-60 °C (104-140 °F), soapy water for 3~5 minutes.

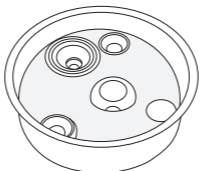

Fig. 10

- Using a clean brush used only for infant feeding items to scrub items.

4) Rinse again: Rinse by holding items under running water, or by submerging them in fresh water in a separate basin that is used only for cleaning infant feeding items. If there is still dirt, repeat step 3 and re-rinse until there is no visible dirt.

5) Air-dry thoroughly: Place parts of the milk collection set, wash basin, and bottle brush on a clean, unused dish towel or paper towel in an area protected from dirt and dust. Do not use a dish towel to rub or pat items dry because doing so may transfer germs to the items!

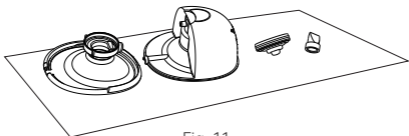

Fig. 11

6) Clean wash basin and bottle brush: Rinse the wash basins and brush well and allow them to air-dry after each use. Wash them every few days by hand with soap and warm water. If your baby is less than 3 months old, was born prematurely, or has a weakened immune system due to illness (such as HIV) or treatment (such as chemotherapy for cancer), wash basin and bottle brush after every use.

After Cleaning:

For extra germ removal, disinfect the parts of milk collection set, wash basin, and bottle brush at least once daily after they have been cleaned. Items can be disinfected using boiling water with a disinfection setting. Disinfection is especially important if your baby is less than 3 months old, was born prematurely, or has a weak immune system due to illness or treatment.

For the disinfection of milk contact parts, please refer to step 2.

Step 2: Disinfection

Caution: Do not sterilize pump parts in a microwave or UV sterilizer. High temperature (> 110 °C) will shorten their service life and cause safety hazards.

Before disinfection, make sure you have a cleaned milk collection set, bottle brushes, and wash basins using the methods above. Disinfect all items in contact with milk (even the bottle brush and wash basin!) by using one of the following methods.

1) Prepare the below items:

- A household pot
- Drinking-quality water
- Clean tongs

**Caution:**

During disinfection with boiling water, prevent the bottle or other parts from touching the sides of the pot. This can cause irreversible product deformation or damage.

2) Place the disassembled milk collection set in the pot and fill the pot with enough water to cover the components to disinfect. Let the water boil for 5-10 minutes, making sure the parts do not touch the sides of the pot.

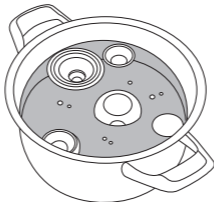

Fig. 12

3) Remove items with clean tongs.



Fig. 13

4) Air-dry thoroughly.

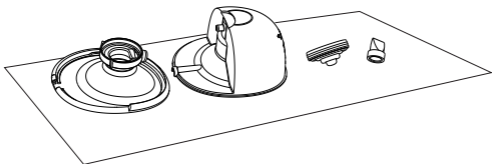

Fig. 14

Step 3: Store safely

Store dry items safely until needed. Ensure the clean pump parts, bottle brushes, and wash basins have air-dried thoroughly before storing. Items must be completely dry to help prevent germs and mold from growing. Store dry items in a clean, protected area to prevent contamination.

1. Wash hands: Wash hands well with soap and water.

2. Put back together: Put together the clean, dry pump parts.

3. Store safely: Place reassembled pump parts and other feeding items, wash basin, and dry bottle brush in a clean, protected area such as inside a closed kitchen cabinet that is used only to store clean dishes.

6.2.3 Clean / Disinfect the other parts

The shell of the main unit need to be cleaned and disinfected for the first time and after each use. The other parts, do not come into contact with the human body nor the milk during pumping, and only need to be cleaned when it is dirty.

Cleaning/disinfecting the items at room temperature 5 °C~ 40 °C as below:

Prepare the below items:

- Disinfection
- 70% isopropyl alcohol wipes
- Clean soft cloth

Cleaning method:

1. Before performing this cleaning procedure, wash your hands with hand disinfection first.
2. Remove all residual foreign matter from the main unit and/or Charging cable using a clean soft cloth.
3. Take a piece of 70% isopropyl alcohol wipes to swab on the parts until no visible contaminants remain.
4. Dry the device by placing it at room temperature for 10min to evaporate the residual cleaning reagent solution on the product.

Disinfection method:

Cleaning the shell of the main unit as the above method before disinfection.

1. Disinfect the shell of the main unit with a soft cloth dampened with the 70% isopropanol for 3 minutes.
2. Dry it by placing the main unit at room temperature for 10min to evaporate the residual disinfection solution.

6.3 Direction for use

6.3.1 Preparation before use



Caution:

1. Wash hands with soap and water, and inspect and assemble a clean pump kit.

2. Duration of pumping session:

This product is powered by a rechargeable lithium battery, after being fully charged, it can be used for 4-5 sessions (about 150 minutes) of pumping, 30 minutes per session. A typical pumping session lasts about 10-15 minutes per breast, but you should only pump as long as it is comfortable and productive for you.

1. Select Flange Size

This Momcozy Wearable Breast Pump only provides one 24mm silicone flange. If the flange provided does not fit, you can find various flanges and flange inserts available for purchase on Amazon. Type "momcozy" in the search bar and find the flange size and flange insert that fits you.



Fig.15 select right size

2. Stimulate the Nipple

- Stimulate your nipple to get a full size (do not skip this step!).
- Place the nipple into the smallest hole you can comfortably fit into without forcing it.
- Select the hole that can comfortably fit the very base of your nipple.
- Get your measurement based on the sizing chart.

3. Test the Flange Fit

- To find the suitable size flange, first, you need to make sure you place the flange in the right place on your breast.
- Please press the flange on your breast until there is no gap. Make sure your nipple is right in the middle of the flange.

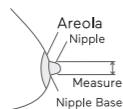

Fig.16

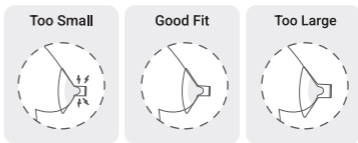

Fig.17

Too Small

Too small: During pumping, if your nipple continues to rub against the inner wall of the flange, then this flange is too small for you.

Good Fit

Suitable fitting: During pumping, if your nipple moves smoothly without rubbing or touching the inner wall of the flange, and almost no areola is sucked inside, then this flange is right for you.

Too Large

Too large: During pumping, if a large area of areola is sucked inside, then this flange is too big for you.

4. Get the Right Bra

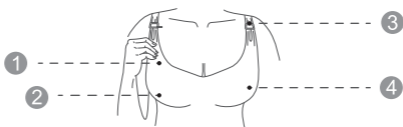

Fig.18

- ① Made of stretchy fabric
- ② No underwire or padding
- ③ Has a flap
- ④ Full coverage



Fig.19

NO GAP

When you put the pump inside your bra, the silicone flange of this pump should be firmly pressed against your skin without a gap.

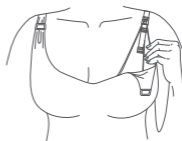

Fig.20

IF IT MOVES

If you feel the pump moves during use, please tighten your bra strap to adjust the pump again, or choose another bra.

5. Recommend Posture



Caution:

Always sit or stand upright while pumping to prevent the milk from leaking. This pump is not to be used when lying down or sleeping to ensure the proper orientation is maintained during use.

POSTURE

Make sure the pump and the milk collector always stay at a vertical angle. Otherwise, the milk will spill out.



Fig.21 right posture

6.3.2 Assembling the Pump



Caution:

Make sure you have cleaned and disinfected the parts of the breast pump that come into contact with milk or breast.



Warning

- Be careful, when you have disinfected the breast pump parts by boiling them, they can be very hot. To prevent burns, only start assembling the breast pump when disinfected parts have cooled down.
- Wash your hands thoroughly with soap and water before you touch breast pump parts and breasts to prevent contamination. Avoid touching the inside of milk collection set.

Notes:

- Correct placement of the Double-sealed Flange, Diaphragm, Milk collector, Valve, etc. is essential for the breast pump to form a proper vacuum.
- Before each use visually inspect the individual components for cracks, chips, tears, discoloration, or deterioration. In the event that damage to the device is observed, please discontinue use until the parts have been replaced.

Wash your hands thoroughly with soap and water, then assemble the pump as follows:



 <p>Fig. 22</p>	 <p>Fig. 23</p>
<p>1. Wash your hands thoroughly with soap and water.</p>	<p>2. Attach the diaphragm with the milk collector and apply mild pressure around the edge until the diaphragm seals well with the milk collector.</p>
 <p>Fig. 24</p>	 <p>Fig. 25</p>
<p>3. Gently push the valve into the flange. Make sure there are no gaps.</p>	<p>4. As shown in the picture, align the flange with the milk collector and the two patterns should overlap. Make sure the flange fits securely around the rim by pressing it down with your thumbs.</p>



Fig. 26

5. Assemble the pump motor and milk collector.

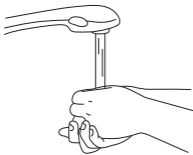
The breast pump is now ready for use.

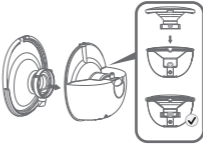
6.3.3 Pumping instructions



Warning

- Before you remove the pump body from your breast, always switch off the breast pump to release the vacuum.
- Do not continue pumping for more than 5 minutes at a time if you do not succeed in expressing any milk. Try to express at another time during the day.
- If the process becomes very uncomfortable or painful, stop using the pump and consult your healthcare professional.



Caution:

- Monitoring milk level during pumping to ensure overfill does not occur.

1. Alignment

a. Before pumping, please make sure the pump is pressed tightly on your breast without a gap (Fig.27).

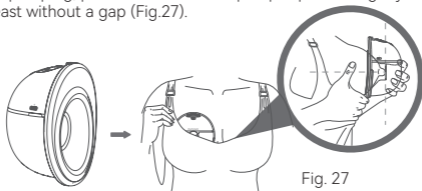
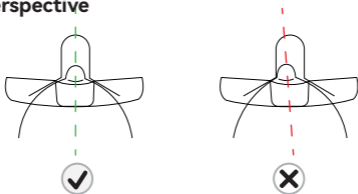

Fig. 27

b. To align, hold the flange against your breast so you can see if your nipple is centered in the flange tunnel. You may need to bend forward.

c. After you've aligned, look through the flange to confirm your nipple is centered before pumping. The tip of your nipple should NOT touch the top, sides or bottom of the flange tunnel. If it does, try again.

First Perspective



Correct Alignment

Milk expression

Incorrect Alignment

Try again

Fig. 28

Note:

Correct nipple alignment is key to comfort expression and performance. Nipple must be positioned correctly in flange tunnel before pumping to avoid discomfort.

See Section 7.3.1 Preparation before use—Select Flange Size.

2. Secure Pump In Bra

Secure Pump in place by bra, taking care to keep Pump pressed firmly against breast. If necessary, tighten bra to keep pump securely in place and start pumping.

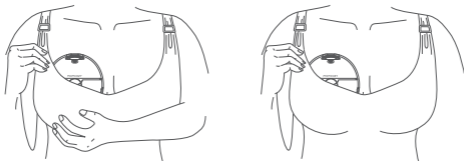

Fig. 29

3. Start Pumping

Do not slide the pump directly into your bra, follow step-by-step instructions.

Disconnect from Charger before use.

A. Turn on the pump

Consult your health care practitioner to understand how long you should pump. Momcozy pump shuts off automatically after 30 minutes of pumping time.

Long press the On / Off / Pause button to turn on or turn off the pump.

Short press the On / Off / Pause button to pause, then press any button to continue your pumping session.

- The default mode is Mixed mode when you first use the pump.
- The default vacuum level is level 1 (at this time, the suction level LED display 1 as level 1).

B. Select the mode

Modes: Stimulation Mode & Expression Mode & Mixed Mode

When you first use the pump, the default setting is suction level 1 of Mixed mode.

Memory function: The pump will remember and start with the previous suction level of mixed mode when you use it next time.

Short press the Mode Selection button to switch from 3 modes.

C. Select the vacuum level

Momcozy pump has 9 vacuum pressure settings for each mode, giving you control over what feels comfortable and works most efficiently in all modes.

Once you can feel the vacuum pressure on your nipple, use the Increase/Decrease button to adjust the vacuum pressure to find your preferred setting in all modes. The LED display will be off after no operation for 20 seconds, press any button can activate the LED display again.

Tip: A higher vacuum pressure does not always mean a higher volume of milk. Putting your nipple under excess stress can reduce milk production. Always ensure you are pumping at a comfortable level. If you don't feel suction, please check the pump is assembled correctly.



Caution:

- *Momcozy pump does not support use while charging. Always disconnect from the charger and close the charging cap before use.
- *Momcozy pump should not be used while lying down, engaging in strenuous activities or performing activities with risk of harm.

*Using a breast pump should not cause pain. Do not try to express with a vacuum pressure setting that is too high or uncomfortable. If excessive discomfort or pain is felt during pumping, stop pumping, break the seal around your nipple and discontinue the session.

4. Pause / Start Pumping

To pause while pumping, short press the On / Off / Pause button and the mode indicator will be blinking. Press any button to continue your pumping session.

5. Turn off the Pump

Long press the On / Off / Pause button for 2 seconds to turn off the pump.

In addition, the product will automatically shut down after the 30min of pumping time.

Remark: Pause/start pumping, mode and vacuum level selection will not reset the pumping time.

6. Remove the Pump

Use your finger to break the seal between the flange and the breast tissue.

Lean slightly forward to remove the pump from the breast after your pumping session, then keep the flange opening side up to prevent milk from pouring over.



Fig. 30

We recommend the user stop the pumping session once the expressed milk volume of the milk collector approaches 120 ml to avoid overflow. After finishing the milk collection, please pour the newly expressed milk into other milk collectors with caps or milk storage bags in time. Screw the cap tightly onto the other Milk collector and store the milk.



Warning

- The Milk collectors provided are for collecting the milk during suction. If you need to feed the baby or store the expressed breast milk, please use another Milk collector with a cap.



Warning

- Refrigerate or freeze expressed milk immediately or keep it at a temperature of 16 °C~ 25 °C for 2-4 hours before you feed your baby.

6.4 Storing breast milk

6.4.1 Proper storage of breast milk

Following recommended storage and preparation techniques can maintain the safety and quality of expressed breast milk for the baby's health.

These are general guidelines for storing human milk at different temperatures. Various factors affect how long human milk can be stored safely. Such factors include milk volume, room temperature when milk is expressed, temperature fluctuations in the refrigerator and freezer, and cleanliness of the environment.

Storing breast milk after expressing:

- Refrigerate or chill milk right after it is pumped, if possible. You can put it in the refrigerator, place it in a cooler or insulated cooler pack, or freeze it in small (2 to 4 ounce) batches for later feedings.
- Use breast milk storage bags or clean, food-grade containers to store expressed breast milk. Make sure the containers are made of glass or plastic and have tight-fitting lids.
 - Avoid bottles with the recycle symbol number 7, which indicates that the container may be made of BPA-containing plastic.
- Remove air before sealing.
- Lay bags flat to freeze. To prevent sticking between bags, please separate the bags with paper towels.
- Never store breast milk in disposable bottle liners or plastic bags that are not intended for storing breast milk.
- Gently swirl the container to mix the cream part of the breast milk that may rise to the top back into the rest of the milk. Do not shake the milk. This can make some of the milk's valuable parts break down.
- Freshly expressed or pumped milk can be stored:

Type of Breast Milk	Storage Locations and Temperatures		
	Countertop 77 °F (25°C) or colder (room temperature)	Refrigerator 40 °F (4°C)	Freezer 23 °F (-5°C) or colder
Freshly Expressed or Pumped	Within 2-4 hours	Within 24 hours	Within 3 months
Thawed, Previously Frozen	Use within 2 hours after the baby is finished feeding		

These guidelines are for healthy full-term babies only and may vary for premature or sick babies. Check with your health care provider.

Storage tips:

- Clearly label on the storage container with the date it was expressed, include your child's name if you are giving the milk to a childcare provider.
- Do not store breast milk in the door of the refrigerator or freezer. This will help protect the breast milk from temperature changes from the door opening and closing.
- If you don't think you will use freshly expressed breast milk within 4 days, freeze it right away. This will help to protect the quality of the breast milk.
- When freezing breast milk:
 - Store small amounts to avoid wasting milk that might not be finished. Store in 2 to 4 ounces or the amount offered at one feeding.
 - Leave about one inch of space at the top of the container because breast milk expands as it freezes.
 - Breast milk can be stored in an insulated cooler with frozen ice packs for up to 24 hours when you are traveling. At your destination, use the milk right away, store it in the refrigerator, or freeze it.

6.4.2 Safe thawing of breast milk

- Always thaw the oldest breast milk first. Remember first in, first out. Over time, the quality of breast milk can decrease.
- There are several ways to thaw your breast milk:
 - In the refrigerator overnight.
 - Set in a container of warm or lukewarm water.
 - Under lukewarm running water.
 - Never thaw or heat breast milk in a microwave. Microwaving can destroy nutrients in breast milk and create hot spots, which can burn a baby's mouth.

- If you thaw breast milk in the refrigerator, use it within 24 hours. Start counting the 24 hours when the breast milk is completely thawed, not from the time when you took it out of the freezer.
- Once breast milk is brought to room temperature or warmed, use it within 2 hours.
- Never refreeze breast milk after it has thawed.

7. Storage Condition

How to store the pump

* Short-term storage

* Please keep the breast pump out of direct sunlight. Store the breast pump and its accessories in a safe, clean, and dry place, and away from children.

* Long-term storage

First, please charge the pump before long-term storage in which way the service life of this pump can be prolonged. Second, keep it in a place away from direct sunlight in avoidance of discoloration. Third, clean and dry the washable parts before storing them.

* Temperature: -20 to 60 °C / -4 to 140 °F

* Relative Humidity: 15% - 90%

* Ambient Pressure: 90 to 106 kPa

8. Specification

Model No.	M5
Name	Wearable breast pump
Power requirements	Input: 5V $\overline{=}$ 1A Power: 5W
Power supply	DC 3.7 V / 1300mAh Rechargeable lithium battery
Pump options	Single pump
Suction modes	Stimulation Mode, Expression Mode, and Mixed mode
Vacuum range	Stimulation mode: -52 to -113 (\pm 5) mmHg Expression mode: -105 to -240 (\pm 5) mmHg Mix mode: -52 to -240 (\pm 5) mmHg

Cycle speed	Stimulation mode: 50~120(±2) cycle/min Expression mode: 23~57(±2) cycle/min Mixed mode: 6~16(±2) cycle/min
Pump dimension	128mm X 117mm X 74mm
Weight(with all accessories)	230g
Product use life	500 hours
Noise level	≤50dB
Type of protection against electric shock	Internally powered equipment
Operating conditions	Temperature: 0°C to 40°C; Humidity: 15% to 90%, Atmospheric Pressure: 70 kPa to 106 kPa
Transportation & Storage environment	Temperature: -20 °C to 60 °C; Humidity: 15% to 90%, Atmospheric Pressure: 70 kPa to 106 kPa
Battery charging time	120 minutes
Battery usage Time	150 minutes

9. Maintenance and Replacement Parts

The device contains no user serviceable parts inside: Opening or tampering with this device will void the warranty. In the event the device requires repair, it should be returned to the equipment company or to retailer directly. Modification of any kind is prohibited.

The MANUFACTURER will make available on request circuit diagrams, component part lists, descriptions, calibration instructions, or other information that will assist SERVICE PERSONNEL to repair those parts of the device that are designated by the MANUFACTURER as repairable by the SERVICE PERSONNEL. When the product is not used for a long time, the battery will discharge slowly. In order to avoid battery damage due to low voltage for a long time, please charge the device every three months.

Warning

Warning: the replacement of lithium batteries by inadequately trained personnel could result in a hazard.

Do not clean or maintain the device while the device is in use or while charging.

10. Declaration of Conformity

EU Compliance Statement: Shenzhen Root Innovation Technology Co., Ltd. Hereby declares that this device is in compliance with the essential requirements and other relevant provisions of GPSD Directive 2001/95/EC and EMC Directive 2014/30/EU.

11. Troubleshooting

Problems	Solutions
Pump does not work	<ul style="list-style-type: none"> • If the let-down has not yet occurred, consider leaving the pump on breast for a longer period of time to observe for possible delayed let-down. Note: Initial milk let-down time is unique for each person and varies by many factors. • Check nipple alignment, pause the pump, and remove it from the breast. Realign the pump as described below. • You may not have the correct Flange size (Refer to Section 7.3 Direction for Use - Select Flange Size).
Milk does not flow	<ul style="list-style-type: none"> • Pause the pump and remove it from breast. Realign it correctly. (Refer to Section 7.3 Direction for Use - Alignment). • You may also separate the pump from the flange to realign . Then, center your nipple in the flange tunnel and bring the pump to your breast (Refer to Section 7.3 Direction for Use - Alignment).
Need to realign	<ul style="list-style-type: none"> • Pause the pump and remove it from breast. Realign it correctly. (Refer to Section 7.3 Direction for Use - Alignment). • You may also separate the Pump from the Flange to realign. Then, center your nipple in the flange tunnel and bring the pump to your breast (Refer to Section 7.3 Direction for Use - Alignment).

<p>Feel discomfort while pumping</p>	<ul style="list-style-type: none"> • If you're experiencing excessive discomfort, please try the following (Refer to Section 7.3 Direction for Use - Alignment): <ul style="list-style-type: none"> • Make sure to press the Momcozy pump firmly against breast during Stimulation phase. • Tighten the bra to make sure the Momcozy pump is held firmly against the breast. • Decrease suction strength. • Realign the Momcozy pump. • You may be pumping for too long. Momcozy pump shuts off automatically after 30 minutes. • You may not have the correct flange size(Refer to Section 7.3 Direction for Use - Select Flange Size). Stop and see a professional or breastfeeding specialist.
<p>Decreased (low) pump suction</p>	<ul style="list-style-type: none"> • The Pump has 9 suction settings. Press the increase button to increase suction strength. • Check the condition of your washable parts. They should be replaced after three months of use. • If that does not work, try the following: <ol style="list-style-type: none"> 1. Check connections between all washable parts to ensure all are secure. 2. Visually inspect all washable parts and replace them if damaged. 3. Check that power is on. 4. Press the Pump securely against the breast.
<p>Stop pumping</p>	<ul style="list-style-type: none"> • Pump stops pumping automatically after 30 minutes. • Short press On / Off / Pause button will pause the pump, press again will resume.
<p>Pump does not stop pumping</p>	<ul style="list-style-type: none"> • Press the On / Off / Pause button. • If the issue persists, then break the seal by inserting a finger between the breast tissue and the flange. Then Press the On / Off / Pause button to turn the pump off.
<p>Pump or Charger gets wet (immersed in water).</p>	<ul style="list-style-type: none"> • Dry the pump off immediately. Prop Pump upright with the charger port down and suction controls up, and let it air dry overnight. Do not use the pump or charger within 24 hours. • Contact Customer Care.
<p>Pump is not charging.</p>	<ul style="list-style-type: none"> • Ensure the USB Type-C cable with standard Charger (not included) is fully plugged into the pump charging port.

Remark: If the above methods still do not solve the problem, please contact the manufacturer, see the last page for contact information.

12. Disposal



At the end of the product life cycle, do not throw this product into the normal household garbage, but bring it to a collection point for the recycling of electronic equipment and battery.

Waste Electrical and Electronic Equipment may have potentially harmful effects on the environment. Improper disposal may lead to the accumulation of harmful toxins in the air, water, and soil, which is harmful to human health. you have obligation to dispose of the device correctly. Consult your municipal authority for information about disposal.

13. Warranty

Please contact the manufacturer in case of a claim under the warranty, the contact information please refer to last page of this user manual. If you have to send the unit, enclose a copy of your receipt with clear statement of defect description.

The warranty terms are as below:

1. The warranty period for the device is one year from the date of purchase. In case of a warranty claim, the date of purchase has to be proven by means of the sales receipt or invoice.
2. Repairs under warranty do not extend the warranty period either for the device or for the replacement parts.
3. The following cases are excluded under the warranty
 - All damages which are arisen due to improper treatment, e.g. non-observance of the user instruction.
 - All damages which are arisen due to repairs or tampering by the customer or unauthorized third parties.
 - Damages which are arisen during transport from the manufacturer to the consumer or during transport to the service center.
 - Accessories which are subject to normal wear and tear.
 - Device damage due to privately disassemble devices.
 - Liability for direct or indirect consequential losses caused by the unit is excluded even if the damage to the unit is accepted as a warranty claim.

14. Travel or International Use Statement

Since the performance of the Momcozy Wearable Breast Pump may be affected by the external environment, in view of the uncertainty and instability of the travel environment, please do not use the device during travel or on the aircraft.

The Momcozy Wearable Breast Pump can be internationally used, but it must be used and stored in the environment specified in this user manual, and please make sure the input power of your power adapter is AC 100~240V 50/60 Hz and output power is DC 5V 1A, and please make sure you have a converter to convert to the proper voltage of the target country. To ensure that the Momcozy Wearable Breast Pump is not affected during carrying, please check the following items before use to ensure it can operate normally:

- Check the Momcozy Wearable Breast Pump to ensure that it is free from damage and
- Before each usage, check the status of your Momcozy Wearable Breast Pump to ensure it can operate normally. If there is any abnormality, please stop using it.

15. Manufacturer Information



Manufacturer: Shenzhen Root Innovation Technology Co., Ltd.
Address: #2-201, Floor 2, Hasee Computer Building, No.2
Beier Rd,
Bantian Street, Longgang, Shenzhen, Guangdong, China,
518129



E-mail: support@momcozy.com
If assistance in setting up, using, or maintaining the device when needed or to report unexpected operation or events, please contact us.

Made in China

→ **FRANÇAIS**

TABLE DES MATIÈRES

1. Présentation du produit	33
2. Avertissements et précautions	33
3. Contre-indications	34
4. Consignes de sécurité	35
5. Description du produit	38
6. Instructions d'utilisation	40
7. Conditions de stockage	60
8. Caractéristiques techniques	61
9. Entretien et pièces de rechange	62
10. Déclaration de conformité	62
11. Dépannage	63
12. Mise au rebut	64
13. Garantie	65
14. Mise en garde concernant les voyages ou l'utilisation à l'étranger	65
15. Informations sur le fabricant	66

1. Présentation du produit



Le tire-lait portable Momcozy est destiné à être utilisé par des femmes allaitantes pour aider à l'expression et au recueil de lait maternel de leurs seins. Le tire-lait portable Momcozy forme un vide autour du mamelon pour en extraire le lait maternel. Le lait est ensuite recueilli dans un réservoir.

Cet appareil dispose d'un mode de stimulation, d'un mode d'expression et d'un mode mixte. En mode de stimulation, le tire-lait commence par produire des aspirations rapides et courtes pour permettre au lait de commencer à s'écouler. En mode d'expression, le tire-lait commence par effectuer des aspirations plus lentes et plus profondes aidant à l'expression du lait. En mode mixte, le tire-lait commence par produire des aspirations brèves et rapides, puis passe à des aspirations plus lentes et profondes. Afin d'empêcher le lait de s'écouler dans le système par vide, le dispositif de collecte du lait est doté d'un diaphragme en silicone qui agit comme une barrière physique entre la partie en contact avec le sein et le système par vide.

Cet appareil est prévu pour être utilisé par une seule personne.

2. Avertissements et précautions

















Les symboles d'avertissement et les symboles graphiques figurant dans le manuel ont pour but de vous permettre de vous servir du produit correctement et en toute sécurité, en évitant de vous blesser ou de blesser d'autres personnes. Vous trouverez une description des symboles d'avertissement et des symboles graphiques ci-dessous:

Symboles d'avertissement/de précaution	
 Avertissements	Un avertissement avertit le lecteur d'une situation qui pourrait conduire au décès ou à des blessures graves si elle n'est pas évitée. Il peut également décrire des effets indésirables graves et des risques pour la sécurité potentiels.
 Précautions	Ce symbole avertit le lecteur d'un danger lié à une situation potentiellement dangereuse qui pourrait conduire à des blessures légères à modérées pour l'utilisatrice ou la patiente ou causer des dommages à l'équipement ou à d'autres biens si elle n'est pas évitée. Il peut également mettre en garde contre des pratiques dangereuses. Cela inclut l'attention particulière nécessaire à une utilisation sûre et efficace de l'appareil afin d'éviter des dommages à l'appareil qui pourraient résulter d'une mauvaise utilisation ou manipulation.
Contre-indications	Les contre-indications sont les conditions dans lesquelles l'appareil ne devrait pas être utilisé car les risques liés à l'utilisation l'emportent clairement sur tout bénéfice possible. Cet appareil pourrait ne pas convenir à toutes les personnes en raison de leur état de santé.

Remarques

Ce symbole indique qu'une attention particulière est nécessaire, faute de quoi l'appareil pourrait être utilisé incorrectement et provoquer des dégâts matériels.

Description des symboles

	LOGO de la CE		LOGO de la UKCA
	Garder au sec		Limite d'empilement de 5 couches
 MEHRWEG	LOGO de recyclage		Se référer au manuel d'utilisation.
	Code de lot		Produits en contact avec les aliments
	LOGO FCC		Numéro de série
	Ne pas exposer l'emballage à la lumière du soleil		À utiliser avant le
IP22	Le premier chiffre 2 : Protégé contre les corps étrangers solides d'un diamètre égal ou supérieur à 12,5 mm. Le second chiffre 2 : Protégé contre les gouttes d'eau tombant à la verticale lorsque l'emballage est incliné à jusqu'à 15°.		
	Mise au rebut conformément à la Directive 2012/19/UE (DEEE)		Emballage ERP français
	Cet appareil n'a pas été testé dans un environnement de RM et ne doit pas être exposé à un environnement de RM pendant qu'il est porté par une patiente. Garder hors de la salle du scanner IRM.		 Représentant autorisé au Royaume-Uni  Représentant autorisé de l'UE

3. Contre-indications

Évitez d'utiliser ce tire-lait si vous avez un dispositif implanté actif susceptible d'être affecté par un champ magnétique (tel qu'un stimulateur cardiaque ou un défibrillateur automatique implantable).

4. Consignes de sécurité

Respectez toujours les consignes de sécurité de base suivantes lors de l'utilisation de produits électriques, particulièrement en présence d'enfants.

4.1 Avertissement

- 1) Évitez d'utiliser cet appareil si vous avez un stimulateur cardiaque, un défibrillateur implantable ou tout autre dispositif implanté métallique ou électronique. Une telle utilisation pourrait provoquer des interférences électriques, voire le décès.
- 2) Ce tire-lait n'est pas destiné à être utilisé par des personnes (y compris par des enfants) dont les capacités physiques, sensorielles ou mentales sont réduites, ou qui manquent d'expérience et de connaissances. Ces personnes ne peuvent se servir de ce tire-lait que sous la surveillance d'une personne responsable de leur sécurité ou si elles ont reçu des instructions appropriées concernant l'utilisation de cet appareil.
- 3) Danger: Pour réduire le risque d'électrocution:
 - Débranchez toujours les appareils électriques immédiatement après la recharge.
 - N'utilisez pas cet appareil pendant les baignades, les douches, la conduite ou la natation.
 - N'attrapez jamais un appareil électrique tombé dans l'eau. Débranchez immédiatement l'adaptateur électrique de la prise murale.
- 4) Le tire-lait portable Momcozy est un article de soins personnes et ne doit jamais être partagé entre mères ou revendu par une mère à une autre pour des raisons d'hygiène. De telles actions conduiront à l'annulation de la garantie.
- 5) Si vous êtes une mère et que vous êtes infectée par le virus d'hépatite B, d'hépatite C ou d'immunodéficiência humaine (VIH), l'expression du lait maternel à l'aide du tire-lait portable Momcozy ne réduira et n'éliminera pas le risque de transmission du virus à votre bébé par le biais de votre lait maternel.
- 6) L'utilisation du produit près d'enfants ou de personnes invalides doit se faire sous une surveillance étroite. Ne laissez pas les enfants ou les animaux de compagnie jouer avec l'unité moteur, l'emballage ou les accessoires.
- 7) N'utilisez le produit que pour son utilisation prévue, telle que décrite dans ce mode d'emploi.
- 8) Utilisez uniquement les accessoires et autres éléments permettant la collecte du lait recommandés par le fabricant.
- 9) Vérifiez l'état de l'adaptateur avant de recharger l'appareil. N'utilisez jamais un adaptateur endommagé.

- 10) Ne laissez jamais le produit sans surveillance pendant la recharge.
- 11) Tenez le produit et tous ses accessoires à l'écart des surfaces chaudes.
- 12) N'utilisez jamais le produit pendant que vous dormez ou si vous vous sentez somnolente.
- 13) N'utilisez pas le produit lors de l'utilisation de produits en aérosol ou de l'administration d'oxygène.
- 14) N'utilisez pas l'appareil à proximité de matières explosives ou inflammables, dans une salle d'IRM, dans une chambre hyperbare ou près d'une cheminée ou d'un radiateur allumé.
- 15) Faites attention au risque d'étranglement par le câble de recharge.
- 16) Les utilisateurs ne sont pas autorisés à réparer le produit. Si vous le faites, votre garantie sera annulée. Si l'appareil doit être réparé, renvoyez-le au fabricant ou au distributeur franchisé désigné.
- 17) Éteignez toujours le tire-lait avant de le retirer de votre sein afin de rompre le vide.
- 18) Les tire-laits électriques destinés à être utilisés par une seule personne ne doivent jamais être loués ou partagés.
- 19) N'utilisez jamais le tire-lait pendant que vous êtes enceinte, car le pompage pourrait déclencher l'accouchement.
- 20) La partie en contact avec le sein peut atteindre des températures allant jusqu'à 43, 9 °C. Assurez-vous que la peau de vos seins est intacte et saine avant l'utilisation pour éviter des brûlures dues à une température excessive. En cas de surchauffe, éteignez l'appareil. Afin d'éviter des brûlures dues à une température élevée, limitez les séances d'utilisation à 30 minutes au plus, avec un intervalle de 5 minutes entre deux séances pour permettre à l'appareil de se refroidir.
- 21) Concernant la durée de vie du produit (c.-à-d. la durée utile)
L'appareil n'a pas de durée de stockage spécifique. Sa durée de vie est de 500 heures. La durée de vie attendue des composants lavables est d'un à trois mois. Assurez-vous que le produit fonctionne normalement avant de l'utiliser. L'utilisation au-delà de la durée de vie du produit peut conduire à une dégradation de ses performances. Par exemple, le produit pourrait ne plus être en mesure de contrôler correctement le vide créé, ce qui pourrait conduire à des blessures.
- 22) Ce dispositif peut être utilisé par des personnes dont les capacités physiques, sensorielles ou mentales sont limitées ou qui manquent d'expérience et de connaissances, pour autant qu'elles aient bénéficié d'une surveillance ou d'instructions relatives à l'utilisation du dispositif en toute sécurité et qu'elles en comprennent les risques ;
- 23) Ne pas laisser les enfants jouer avec le dispositif ;
- 24) Le nettoyage et l'entretien ne doivent pas être effectués par des enfants sans surveillance ;
- 25) Jeter une pile dans le feu ou dans un four chaud, ou écraser ou découper mécaniquement une pile, peut conduire à une explosion ;

- 26) Laisser une pile dans un environnement à température extrêmement élevée est susceptible d'entraîner une explosion ou la fuite d'un liquide ou d'un gaz inflammable ;
- 27) Une pile exposée à une pression d'air extrêmement faible qui peut aboutir à une explosion ou à une fuite de liquide ou de gaz inflammable.

4.2 Précautions

- N'entreposez et ne gardez pas le produit dans un endroit d'où il serait susceptible de tomber dans une baignoire, un évier ou une piscine.
- Ne plongez pas le produit et ne le laissez pas tomber dans l'eau ou dans tout autre liquide.
- N'immergez pas le produit dans du liquide pour quelle raison que ce soit et ne le soumettez pas à des chocs intenses, résultant par exemple d'une chute.
- Ne poursuivez pas le pompage au-delà de cinq minutes par séance si vous ne parvenez pas à exprimer du lait. Essayez de l'extraire plus tard dans la journée.
- Si vous ressentez une gêne, vous pouvez rompre la succion en insérant un doigt entre le sein et la tétérèlle.
- En cas d'irritation ou d'inconfort, cessez d'utiliser l'appareil et adressez-vous à un professionnel de la santé.
- Si le boîtier ou le câble de l'adaptateur électrique se desserre, s'ouvre ou s'effiloche, cessez immédiatement de l'utiliser et adressez-vous au fabricant de l'appareil. Cessez immédiatement d'utiliser l'appareil si vous remarquez de la fumée ou une flamme provenant de l'unité de pompage ou de l'adaptateur électrique.

Recommandation: Si vous sentez que le tire-lait portable produit trop de chaleur, cessez de pomper immédiatement et enlevez-le.

Remarques:

Évitez d'exposer l'unité centrale de l'appareil à la lumière directe du soleil.

5. Description du produit

Le produit est principalement composé de l'unité centrale et du dispositif de collecte du lait, entre autres.

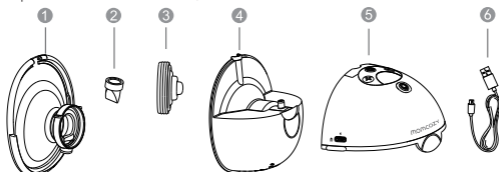

Fig.1 Description de l'unité

Description de l'unité tire-lait		
N°	Élément	Description
①	Téterelle à double joint de 24 mm	Tous ces éléments constituent le dispositif de collecte du lait
②	Valve	
③	Diaphragme	
④	Réservoir (160 ml)	
⑤	Unité principale	Moteur du tire-lait
⑥	Câble USB Type-C	L'entrée est une interface USB 2.0, la sortie est une interface Type-C

Autres accessoires inclus:

Garniture de téterelle de 17 mm
Garniture de téterelle de 19 mm
Garniture de téterelle de 21 mm
Téterelle à double joint de 24 mm
Couvercle de téterelle

Règle de mesure pour téterelle
Guide de démarrage rapide
Boîte de rangement
Mode d'emploi

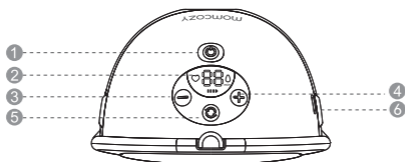









Fig.2 Panneau de commande



- | | |
|----------------------|--------------------|
| 1 Alimentation/Pause | 2 Affichage LED |
| 3 Diminution | 4 Augmentation |
| 5 Choix du mode | 6 Port de recharge |

Description du panneau de commande

No.	Boutons et LED	Fonctions
1		Maintenir enfoncé pour mettre sous/hors tension ; Appuyer brièvement pour mettre la séance de pompage en pause, puis appuyer sur n'importe quel bouton pour la reprendre.
2		Choix du mode
3		Baisser la puissance d'aspiration
4		Augmenter la puissance d'aspiration
5		Mode de stimulation: dans ce mode, le tire-lait commence par effectuer des aspirations rapides et courtes pour permettre au lait de commencer à s'écouler.
6		Mode d'expression: le tire-lait commence par effectuer des aspirations plus lentes et plus profondes aidant à l'expression du lait.

7		Mode mixte: dans ce mode, le tire-lait commence par produire des aspirations brèves et rapides, suivies par des aspirations plus lentes et profondes.
8		Affichage du niveau d'aspiration: le tire-lait possède 9 niveaux d'aspiration parmi lesquels vous pouvez choisir. Affichage du temps de fonctionnement: 00-29 min (la pompe s'arrêtera automatiquement après 30 minutes.)

Indicateur du niveau de la batterie

Niveau de batterie faible: les barres clignotent	En charge: les barres s'allument successivement	Complètement chargée: les barres restent allumées
		

Il existe deux versions de l'affichage du niveau de la batterie. Référez-vous aux instructions correspondant au produit spécifique que vous avez reçu.

6. Instructions d'utilisation

6.1 Recharge de la batterie

Veillez charger le produit avant de l'utiliser pour la première fois. Le tire-lait est alimenté par une batterie interne au lithium rechargeable. Nos produits sont fournis avec un câble de recharge (câble USB 2.0/Type-C) mais pas avec un adaptateur. Veuillez acheter l'adaptateur électrique séparément avant de recharger l'appareil. Assurez-vous d'acheter un adaptateur électrique qui correspond à l'interface USB 2.0 et assurez-vous que la puissance d'entrée de l'adaptateur électrique est de 100 à 240 V CA 50/60 Hz et la puissance de sortie est de 5 V CC 1A.

- Lorsque la première barre de l'indicateur du niveau de la batterie clignote, cela signifie que le niveau de la batterie est faible, avec 30 minutes d'autonomie restante. Veuillez recharger l'appareil en temps opportun.
- Après une recharge complète, il peut être utilisé pour 4 à 5 séances (environ 150 minutes) de pompage, soit 30 minutes par séance.

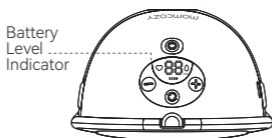

Fig. 3

Rechargez la batterie comme suit:

- Insérez l'interface USB du câble de recharge dans l'interface USB de l'adaptateur électrique ;
- Branchez la fiche de l'adaptateur électrique sur une prise CA ;
- Insérez l'interface Type-C du câble de recharge dans le port de recharge.

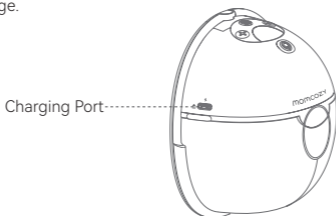

Fig. 4 Emplacement du port de recharge

La recharge complète de l'appareil prendra environ 120 minutes En charge

En charge

Version		
Niveau de batterie faible: les barres clignotent	En charge: les barres s'allument successivement	Complètement chargée: les barres restent allumées

Il existe deux versions de l'affichage du niveau de la batterie.
Référez-vous aux instructions correspondant au produit spécifique que vous avez reçu.

Une fois la recharge terminée, débranchez l'adaptateur électrique de la prise et déconnectez le câble de recharge de l'adaptateur et de l'unité principale.



Avertissement

- N'utilisez pas le tire-lait pendant la recharge !
- Le câble de recharge ne doit être utilisé que pour connecter l'adaptateur électrique au tire-lait portable Momcozy à des fins de recharge. Évitez de le connecter à d'autres équipements sous risque de choc électrique !
- Si l'adaptateur électrique se desserre, s'ouvre ou si son fil s'effiloche, cessez immédiatement de l'utiliser et adressez-vous au fabricant de l'adaptateur.
- Si le câble de recharge est endommagé, cassé ou fendu, cessez immédiatement de l'utiliser et adressez-vous au fabricant afin de le remplacer par un nouveau câble (vous trouverez les informations de contact sur la dernière page de ce mode d'emploi).
- Cessez immédiatement d'utiliser l'appareil si vous remarquez de la fumée ou une flamme provenant de l'unité de pompage ou de l'adaptateur électrique.



Attention:

L'utilisation d'un adaptateur incompatible ou l'achat d'un adaptateur de mauvaise qualité peuvent réduire la sûreté du produit, provoquer des dégâts matériels et nuire à votre santé. Veuillez acheter un adaptateur conforme aux normes IEC 60601-1 et IEC 60601-1-2 sur les marchés médicaux professionnels, dont la puissance de sortie est de 5 V CC 1A.

Remarques:

- Si l'autonomie de la batterie est plus courte qu'avant après une recharge complète et que vous souhaitez la remplacer, n'essayez pas de le faire vous-même. Veuillez contacter le fabricant pour effectuer le remplacement. Le démontage et le remplacement de la batterie par l'utilisateur peut endommager l'unité principale et la batterie.
- La batterie se décharge lentement lorsque le produit n'est plus utilisé pendant longtemps. Veuillez recharger la batterie une fois tous les trois mois pour éviter les dommages dus à une faible tension pendant une période prolongée.

6.2 Nettoyage et désinfection

6.2.1 Description/exigences générales

Allaiter votre bébé est l'une des meilleures façons de favoriser sa santé et son développement. Et tirer votre lait est l'une des façons de fournir du lait maternel à votre bébé. Il est essentiel de garder les composants de votre tire-lait propres, car les germes peuvent se développer rapidement dans le lait maternel même ou dans son résidu qui reste sur les composants du tire-lait. Suivez les étapes ci-dessous pour prévenir toute contamination et protéger votre bébé contre les infections. Si votre bébé est né prématurément ou s'il présente d'autres problèmes de santé, les professionnels de la santé qui s'occupent de lui pourraient vous donner d'autres recommandations sur la façon de tirer du lait maternel en toute sécurité.

1) AVANT TOUTE UTILISATION

Inspectez et assemblez le kit de pompage, qui doit être propre. Nettoyez le moteur du tire-lait à l'aide de lingettes désinfectantes.

2) APRÈS TOUTE UTILISATION

Conservez le lait dans un endroit sûr: Utilisez des sachets de conservation de lait ou des récipients propres de qualité alimentaire pour conserver le lait maternel recueilli. Assurez-vous que les récipients sont en verre ou en plastique et qu'ils sont munis de couvercles bien ajustés. Inscrivez dessus la date et l'heure et placez-les immédiatement dans un réfrigérateur, un congélateur ou un sac isotherme avec des blocs réfrigérants.

Nettoyez la zone de pompage: Nettoyez les réglers, le bouton d'alimentation et la surface de la table avec des lingettes désinfectantes.

3) Les composants qui doivent être nettoyés et désinfectés

Nettoyez et désinfectez toute partie de l'appareil qui entre en contact avec le sein et le lait maternel avant d'utiliser le tire-lait pour la première fois ainsi qu'après chaque utilisation.

- Parties en contact avec le lait: composants du dispositif de collecte du lait, dont la tétérelle à double joint, le diaphragme, la valve et le réservoir.
- Parties uniquement en contact avec la peau du sein: tétérelle à double joint.

4) Avant de nettoyer/désinfecter l'appareil:

- a. Lavez-vous soigneusement les mains avec de l'eau et du savon pendant 20 secondes.
- b. Démontez tous les composants dans l'ordre suivant:

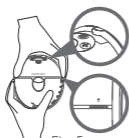

Fig. 5

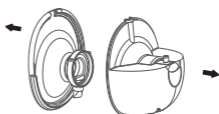

Fig. 6

1). Séparez le moteur du tire-lait du réservoir en le tenant par les parties saillantes situées des deux côtés du moteur.

2). Détachez la tétérrelle du réservoir.



Fig. 7

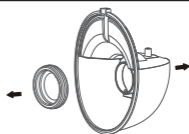

Fig. 8

3). Séparez la valve de la tétérrelle.

4). Retirez le diaphragme du réservoir.

Attention:

Ne mettez jamais l'unité principale, le câble de recharge ou l'adaptateur (si vous en avez acheté un) dans l'eau ou dans un lave-vaisselle, car cela endommagerait ces composants de manière permanente.

6.2.2 Nettoyage et désinfection des parties en contact avec le lait

Étape 1: Nettoyage

Veillez nettoyer l'appareil à la main ! L'utilisation d'un lave-vaisselle pour nettoyer et désinfecter ce produit n'a pas fait l'objet de tests et n'est donc pas sûre.



Avertissement

N'utilisez pas de produits de nettoyage antibactériens ou abrasifs pour nettoyer les composants du tire-lait, car cela pourrait les endommager.

1) Préparez les objets ci-dessous:

- De l'eau chaude et du savon
- De l'eau potable
- Une bassine propre réservée aux objets servant à nourrir les nourrissons
- Une brosse propre réservée aux objets servant à nourrir les nourrissons
- Un torchon ou une serviette inutilisée

2) Rincez: Rincez les composants du dispositif de collecte du lait et tout autre objet servant à nourrir les nourrissons en les passant sous l'eau courante pour enlever tout résidu de lait et toute saleté. Utilisez de l'eau chaude ou froide, selon votre préférence.

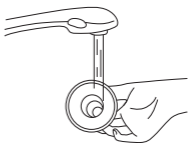

Fig. 9

3) Lavez les composants du dispositif de collecte du lait:

- Mettez les composants du dispositif de collecte du lait dans la bassine réservée aux objets servant à nourrir les nourrissons. Ne les lavez pas directement dans un lavabo, car il peut contenir des germes susceptibles de contaminer ces objets.
- Laissez tremper les composants du dispositif de collecte du lait dans de l'eau savonneuse chaude (40 à 60 °C (104 à 140 °F) pendant 3 à 5 minutes.
- Nettoyez-les à l'aide d'une brosse propre réservée aux objets servant à nourrir les nourrissons.

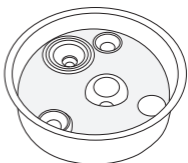

Fig. 10

Rincez de nouveau: Rincez les objets en les tenant sous l'eau courante ou en les plongeant dans de l'eau fraîche dans une bassine à part réservée aux objets servant à nourrir les nourrissons. Si ces objets présentent encore des traces de saleté, répétez l'étape 3 jusqu'à ce qu'il n'y ait plus de salissures visibles.

5) Séchez soigneusement à l'air libre: Placez les composants du dispositif de collecte du lait sur un torchon ou une serviette inutilisée propre, à l'abri de la poussière et de la saleté. Ne frottez pas ces objets avec un torchon, car cela pourrait transférer des germes du torchon sur les objets!

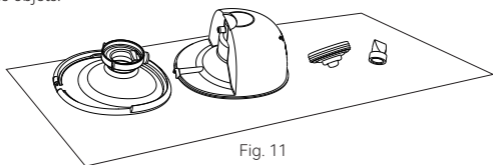

Fig. 11

6) Nettoyez la bassine et la brosse: Rincez soigneusement la bassine et la brosse et laissez-les sécher à l'air libre après chaque utilisation. Lavez-les tous les quelques jours avec de l'eau chaude et du savon. Si votre bébé a moins de 3 mois, s'il est né prématurément ou si son système immunitaire est affaibli en raison d'une maladie (telle que le VIH) ou d'un traitement (tel que la chimiothérapie pour le cancer), lavez la bassine et la brosse après chaque utilisation.

Après le nettoyage:

Pour une meilleure élimination des germes, désinfectez les composants du dispositif de collecte du lait, la bassine et la brosse au moins une fois après le nettoyage. Cela peut être fait en utilisant de l'eau bouillante à des fins de désinfection. La désinfection est particulièrement importante si votre bébé a moins de 3 mois, s'il est né prématurément ou si son système immunitaire est affaibli en raison d'une maladie ou d'un traitement.

Référez-vous à l'étape 2 pour la désinfection des parties de l'appareil entrant en contact avec le lait maternel.

Étape 2: Désinfection

Attention: ne pas désinfecter les composants du tire-lait dans un four à micro-ondes ou dans un stérilisateur UV. L'exposition à des températures élevées (> 110 °C) réduira leur durée de vie et mettra en danger la sécurité de l'utilisatrice.

Avant de procéder à la désinfection, assurez-vous de nettoyer le dispositif de collecte du lait, la brosse et la bassine en suivant la méthode ci-dessus. Désinfectez tous les composants qui entrent en contact avec le lait maternel (même la brosse et la bassine !) en suivant l'une des méthodes ci-après.

- 1) Préparez les objets ci-dessous:
 - Une casserole
 - De l'eau potable
 - Des pinces propres

Attention:

Pendant la désinfection à l'eau bouillante, empêchez le biberon et les autres composants de toucher les parois de la casserole. Cela peut entraîner une déformation ou un endommagement irréversible du produit.

- 2) Mettez les composants démontés du dispositif de collecte du lait dans la casserole et remplissez-la de suffisamment d'eau pour recouvrir les objets à désinfecter. Laissez l'eau bouillir pendant 5 à 10 minutes, en vous assurant que les composants de l'appareil ne touchent pas les bords de la casserole.

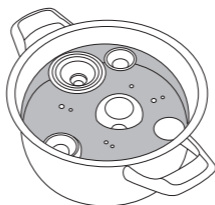

Fig. 12

- 3) Retirez les objets de l'eau à l'aide de pinces propres.



Fig. 13

4) Séchez soigneusement à l'air libre.

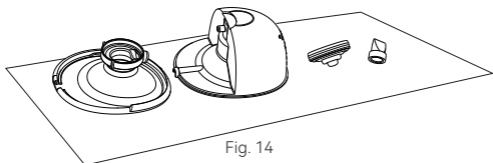

Fig. 14

Étape 3: Gardez dans un lieu sûr

Gardez les objets dans un lieu sûr jusqu'à ce que vous en ayez besoin. Assurez-vous que les composants du tire-lait, la brosse et la bassine sont complètement secs avant le stockage. Cela est nécessaire pour éviter la prolifération des germes et des moisissures. Gardez les objets secs dans un endroit propre et sûr pour éviter toute contamination.

1. Lavez-vous les mains: lavez-vous soigneusement les mains avec de l'eau et du savon.
2. Réassemblez: réassemblez le tire-lait une fois que ses composants sont propres et secs.
3. Gardez dans un lieu sûr: mettez le tire-lait réassemblé ainsi que les autres objets servant à nourrir les nourrissons, la bassine et la brosse dans un endroit propre et sûr, par exemple dans une armoire de cuisine fermée qui sert uniquement à ranger la vaisselle propre.

6.2.3 Nettoyez/désinfectez les autres composants

La coque de l'unité principale doit être nettoyée et désinfectée avant la première utilisation et après toute utilisation. Les autres composants de l'appareil n'entrent pas en contact avec le corps ni avec le lait maternel au cours de l'expression et ne doivent être nettoyés que lorsqu'ils sont sales.

Nettoyez/désinfectez les objets à température ambiante de 5 °C à 40 °C comme suit:

Préparez les objets ci-dessous:

- Désinfection
- Lingettes à l'alcool isopropylique 70 %
- Chiffon doux propre

Méthode de nettoyage:

1. Avant de procéder au nettoyage, lavez-vous les mains avec un désinfectant pour les mains.
2. Éliminez toutes les matières étrangères résiduelles de l'unité principale et/ou du câble de recharge à l'aide d'un chiffon doux propre.
3. Essuyez les composants avec une lingette à l'alcool isopropylique 70 % jusqu'à ce qu'il ne reste plus de contaminants visibles.
4. Laissez sécher l'appareil à température ambiante pendant 10 minutes pour permettre à la solution de nettoyage résiduelle de s'évaporer.

Méthode de désinfection:

Nettoyez la coque de l'unité principale selon la méthode décrite ci-dessus avant de la désinfecter.

1. Essuyez la coque de l'unité principale à l'aide d'un chiffon doux imbibé d'alcool isopropylique 70 % pendant 3 minutes pour la désinfecter.
2. Laissez sécher l'unité principale à température ambiante pendant 10 minutes pour permettre à la solution désinfectante résiduelle de s'évaporer.

6.3 Instructions d'utilisation

6.3.1 Préparation à l'utilisation

**Attention:**

1. Lavez-vous les mains avec de l'eau et du savon. Examinez et assemblez le kit de pompage, qui doit être propre.
2. Durée d'une séance de pompage:
Ce produit est alimenté par une batterie au lithium rechargeable qui permet une utilisation sur 4 à 5 séances de pompage (environ 150 minutes) une fois complètement chargée, soit 30 minutes par séance. Une séance de pompage typique dure environ 10 à 15 minutes par sein, mais vous ne devriez pomper qu'aussi longtemps que cela est confortable et productif pour vous.

1. Choisissez la taille de la tétérelle

Ce tire-lait portable Momcozy est fourni uniquement avec une tétérelle en silicone de 24 mm. Si la tétérelle fournie ne s'adapte pas bien à vos seins, vous trouverez diverses tétérelles et garnitures en vente sur Amazon. Saisissez « momcozy » dans la barre de recherche et cherchez les tétérelles et les garnitures de la taille qui vous convient.

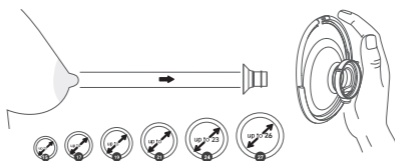

Fig.15 Sélectionnez la bonne taille

2. Stimulez le mamelon

- Stimulez votre mamelon pour qu'il atteigne sa taille maximale (ne sautez pas cette étape !).
- Insérez votre mamelon dans le plus petit des orifices dans lequel il peut entrer confortablement sans devoir forcer.
- Sélectionnez l'orifice qui s'adapte le plus confortablement au plus près de la base de votre mamelon.
- Vous trouverez la mesure correspondante sur le tableau des tailles.

3. Testez l'ajustement de la tétérelle

- Pour déterminer la taille appropriée de la tétérelle, assurez-vous de la placer correctement sur votre sein.
- Pressez la tétérelle contre votre sein de façon à ne laisser aucun interstice. Assurez-vous que votre mamelon se trouve bien au milieu de la tétérelle.

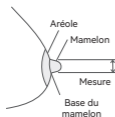

Fig.16



Fig.17

Trop petite

Trop petite: si votre mamelon n'arrête pas de se frotter contre la paroi de la tétérelle, cette dernière est trop petite pour vous.

Adaptée

Bon ajustement: si votre mamelon se déplace sans frotter ni toucher la paroi de la tétérelle et que l'aréole n'est pratiquement pas aspirée à l'intérieur, cette tétérelle vous convient.

Trop grande

Trop grande: si une grande partie de l'aréole est aspirée à l'intérieur de la tétérelle lors du pompage, cette dernière est trop grande pour vous.

4. Portez le bon soutien-gorge



Fig.18

- ① Fait en tissu élastique ② Sans armature ni rembourrage
- ③ A une boucle ④ Recouvrant complètement

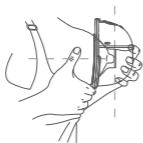

Fig.19

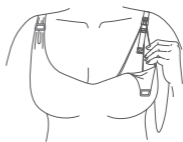

Fig.20

ÉVITEZ LES INTERSTICES

Lorsque vous insérez le tire-lait dans votre soutien-gorge, la tétérelle en silicone doit être fermement pressée contre votre peau sans laisser d'interstices.

EN CAS DE MOUVEMENT

Si vous sentez que le tire-lait bouge pendant l'utilisation, resserrez la bretelle de votre soutien-gorge pour ajuster sa position, ou mettez un autre soutien-gorge.

5. Posture recommandée

! Attention:

Veillez rester en position assise ou debout lors du pompage afin d'empêcher le lait de se répandre. Afin de maintenir une orientation correcte au cours de l'utilisation, évitez d'utiliser le tire-lait en position couchée ou pendant le sommeil.

POSTURE

Veillez à ce que le tire-lait et le biberon soient toujours en position verticale. Dans le cas contraire, le lait risque de se répandre.



Fig.21 Posture correcte

6.3.2 Assemblage du tire-lait

! Attention:

Assurez-vous d'avoir nettoyé et désinfecté les composants du tire-lait qui entrent en contact avec le lait ou les seins.

! Avertissement

- Faites preuve de prudence si vous avez désinfecté les composants du tire-lait à l'eau bouillante, car ils peuvent être brûlants. Afin d'éviter les brûlures, ne commencez à assembler le tire-lait qu'une fois les composants complètement refroidis.
- Lavez-vous soigneusement les mains avec de l'eau et du savon avant de toucher les composants du tire-lait et vos seins afin d'éviter toute contamination. Évitez de toucher l'intérieur du dispositif de collecte du lait.

Remarques:

- Le positionnement correct de la tétérelle à double joint, du diaphragme, du réservoir et de la valve, entre autres, est essentiel pour que le tire-lait forme un vide adéquat.
- Avant chaque utilisation, inspectez les différents composants pour vous assurer de l'absence de toute fissure, éclat, déchirure, décoloration ou détérioration. Si vous constatez que l'appareil est endommagé, veuillez cesser de l'utiliser jusqu'à ce que les composants endommagés soient remplacés.

Lavez-vous soigneusement les mains avec de l'eau et du savon, puis assemblez le tire-lait en suivant la procédure ci-dessous:



 <p>Fig. 22</p>	 <p>Fig. 23</p>
<p>1. Lavez-vous soigneusement les mains avec de l'eau et du savon.</p>	<p>2. Mettez le diaphragme sur le réservoir et appliquez une légère pression sur les bords jusqu'à ce qu'il soit hermétiquement installé dans le réservoir.</p>
 <p>Fig. 24</p>	 <p>Fig. 25</p>
<p>3. Poussez doucement la valve à l'intérieur de la tétérelle. Assurez-vous de ne pas laisser d'interstices.</p>	<p>4. Aligner la tétérelle avec le réservoir de façon à ce que les deux motifs se chevauchent, comme montré sur l'image. Assurez-vous que la tétérelle repose fermement sur le bord de l'orifice en exerçant une pression dessus avec vos doigts.</p>



Fig. 26

5. Assemblez le moteur du tire-lait et le réservoir.

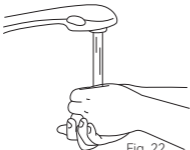
Le tire-lait est maintenant prêt à l'utilisation.

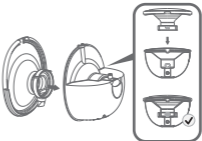
6.3.3 Instructions de pompage

Avertissement

- Avant de retirer le tire-lait de votre sein, mettez-le toujours au préalable hors tension afin de rompre le vide.
- Ne poursuivez pas le pompage au-delà de 5 minutes par séance si vous ne parvenez pas à extraire du lait. Essayez de l'extraire plus tard dans la journée.
- Si vous ressentez une gêne ou de la douleur pendant le processus, cessez le pompage et consultez votre professionnel de la santé.

Attention:

- Surveillez le niveau du lait au cours du pompage afin d'éviter tout débordement.

1. Alignement

a. Assurez-vous que le tire-lait est fermement pressé contre votre sein sans laisser d'interstices (Fig.27) avant de procéder au pompage.

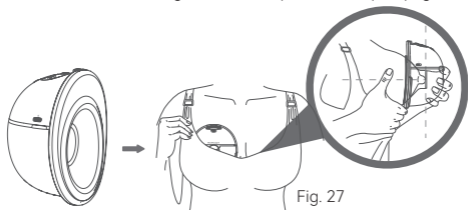
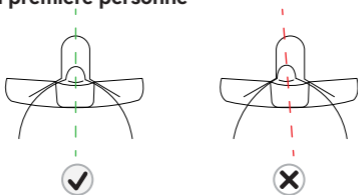

Fig. 27

b. Pour l'aligner, maintenez la tétérèlle sur votre sein de sorte que votre mamelon se trouve au centre du tunnel de la tétérèlle. Vous devrez peut-être vous pencher vers l'avant.

c. Une fois l'alignement effectué, assurez-vous que votre mamelon se trouve bien au centre de la tétérèlle avant de procéder au pompage. La pointe du mamelon ne doit PAS toucher le haut, les côtés ou le bas du tunnel de la tétérèlle. Si cela est le cas, répétez l'alignement.

Vue à la première personne



Alignement correct

Expression du lait

Alignement incorrect

Veuillez réessayer

Fig. 28

Remarque:

L'alignement correct du mamelon est essentiel pour une expression confortable et abondante.

Le mamelon doit être positionné correctement à l'intérieur du tunnel de la tétérèlle avant le pompage afin d'éviter tout inconfort.

Référez-vous à la Section 7.3.1 Préparation à l'utilisation - Choisissez la taille de la tétérèlle.

2. Insérez le tire-lait dans le soutien-gorge de façon à ce qu'il ne puisse pas en tomber

Insérez le tire-lait dans le soutien-gorge en veillant à ce qu'il soit fermement pressé contre le sein. Ajustez les bretelles du soutien-gorge si nécessaire pour maintenir le tire-lait en place et commencez le pompage.



Fig. 29

3. Commencez le pompage

Ne placez pas immédiatement le tire-lait dans votre soutien-gorge. Veuillez suivre les instructions étape par étape. Débranchez l'appareil du chargeur avant l'utilisation.

A. Mettez le tire-lait sous tension

Consultez votre professionnel de la santé pour savoir pendant combien de temps devraient durer vos séances de pompage. Le tire-lait Momcozy se désactive automatiquement après 30 minutes de pompage. Maintenez enfoncé le bouton d'alimentation/de pause pour mettre le tire-lait sous ou hors tension.

Appuyez brièvement pour mettre la séance de pompage en pause, puis appuyez sur n'importe quel bouton pour la reprendre.

- Lors de la première utilisation du tire-lait, le mode par défaut est le mode mixte.
- Le niveau de vide par défaut est le niveau 1 (le voyant LED du niveau d'aspiration affichera donc le chiffre 1 indiquant le niveau de vide 1).

B. Choisissez le mode désiré

Modes: Mode de stimulation, mode d'expression et mode mixte

Lors de la première utilisation du tire-lait, l'appareil sera en mode mixte de niveau 1 par défaut.

Fonction de mémorisation: le tire-lait enregistrera la puissance d'aspiration utilisée en mode mixte et commencera avec ces paramètres lors de sa prochaine utilisation.

Appuyez brièvement sur le bouton de choix du mode pour choisir parmi les 3 modes.

C. Choisissez le niveau de vide

Le tire-lait Momcozy dispose de 9 niveaux de pression du vide pour chacun des modes, ce qui vous permet de choisir le paramètre le plus confortable et efficace pour vous quel que soit le mode.

Une fois que vous ressentez la pression du vide sur votre mamelon, vous pouvez ajuster la pression du vide à l'aide des boutons d'augmentation/de diminution pour trouver votre réglage préféré pour tous les modes. L'écran LED s'éteindra en cas d'inactivité durant plus de 20 secondes. Appuyez sur n'importe quel bouton pour réactiver l'écran LED.

Conseil: une pression du vide plus élevée ne se traduit pas forcément par un volume de lait plus important. En fait, soumettre votre mamelon à une pression excessive peut même réduire la production de lait. Veillez toujours à pomper à un niveau de vide confortable pour vous. Si vous ne sentez pas d'aspiration, vérifiez si le tire-lait est assemblé correctement.

Attention:

- *Le tire-lait Momcozy ne peut être utilisé en cours de recharge. Veillez à toujours le débrancher du chargeur et à fermer le couvercle de chargement avant toute utilisation.
- *Le tire-lait Momcozy ne doit pas être utilisé en position allongée ou lors d'activités intenses ou présentant un risque de blessure.
- *L'utilisation du tire-lait ne doit pas être douloureuse. N'essayez pas d'exprimer du lait avec un réglage de pression du vide trop élevé ou provoquant de l'inconfort. Si vous ressentez une gêne ou de la douleur pendant le pompage, rompez le vide autour de vos mamelons et arrêtez le pompage.

4. Mise en pause/reprise du pompage

Pour mettre le pompage en pause, appuyez brièvement sur le bouton d'alimentation/de pause. L'indicateur du mode se mettra à clignoter. Pour reprendre la séance de pompage, appuyez sur n'importe quel bouton.

5. Mettez le tire-lait hors tension

Maintenez enfoncé le bouton d'alimentation/de pause pendant 2 secondes pour mettre le tire-lait hors tension.

En outre, le produit se désactivera automatiquement lorsque la durée du pompage dépasse 30 minutes.

Remarque: La mise en pause et le redémarrage du pompage, le choix du mode et du niveau de vide ne réinitialiseront pas la durée du pompage.

6. Retirez le tire-lait

Rompez le vide entre la tétérelle et le tissu mammaire à l'aide d'un doigt.

Penchez-vous légèrement vers l'avant pour retirer le tire-lait du sein une fois la séance de pompage terminée, en maintenant l'ouverture de la tétérelle orientée vers le haut pour empêcher le lait de se répandre.

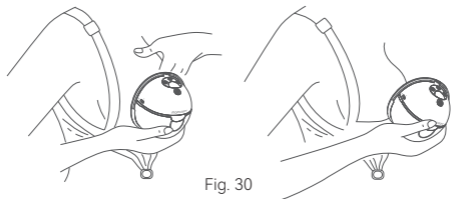

Fig. 30

Nous recommandons d'interrompre la séance de pompage une fois que le volume du lait exprimé dans le réservoir approche les 120 ml afin d'éviter tout débordement.

Une fois la collecte du lait terminée, transférez aussi rapidement que possible le lait fraîchement recueilli dans un biberon muni d'un bouchon ou d'une tétine ou dans un sachet de conservation de lait. Vissez fermement le bouchon sur le biberon et conservez le lait dans un endroit prévu à cet effet.



Avertissement

- Le réservoir fourni est destiné à la collecte du lait pendant l'aspiration. Pour nourrir le bébé ou conserver le lait recueilli, veuillez utiliser un autre biberon doté d'un bouchon.



Avertissement

- Réfrigérez ou congelez le lait recueilli immédiatement. Il peut être conservé à une température de 16 °C à 25 °C pendant 2 à 4 heures avant de le donner au bébé.

6.4 Conservation du lait maternel

6.4.1 Conservation correcte du lait maternel

Le respect des techniques de conservation et de préparation permet de préserver la salubrité et la qualité du lait maternel recueilli pour garantir la bonne santé du bébé.

Voici quelques règles générales pour la conservation du lait humain à différentes températures. Différents facteurs influencent la durée de conservation maximale du lait humain. Ces facteurs comprennent le volume du lait, la température ambiante lors de l'expression du lait, les fluctuations de température dans le réfrigérateur et le congélateur ainsi que la propreté de l'environnement de conservation.

Conservation du lait maternel après l'expression:

- Réfrigérez le lait ou mettez-le au frais immédiatement après l'avoir recueilli, si possible. Le lait peut être conservé dans le réfrigérateur, dans une glacière ou un conteneur réfrigérant isotherme, ou bien congelé par petites portions (2 à 4 onces [60 à 120 ml]) pour être donné au bébé ultérieurement.
- Utilisez des sachets de conservation de lait ou des récipients propres de qualité alimentaire pour conserver le lait maternel recueilli. Assurez-vous que les récipients sont en verre ou en plastique et qu'ils sont munis de couvercles bien ajustés.
 - Évitez d'utiliser des biberons portant le symbole de recyclage numéro 7. Cela indique que le récipient peut être fabriqué à partir de plastique contenant du BPA.

- Éliminez l'air du récipient avant de le sceller.
- Posez les sachets à plat pour les congeler. Pour éviter qu'ils ne collent les uns aux autres, séparez-les à l'aide de serviettes en papier.
- Ne conservez jamais le lait maternel dans des sachets jetables ou dans des sachets en plastique qui ne sont pas destinés à contenir du lait maternel.
- Faites tourner doucement le récipient pour mélanger la partie crémeuse du lait qui pourrait remonter à la surface avec le reste du lait. Ne secouez pas le récipient contenant du lait. Cela pourrait entraîner la dégradation de certaines substances de grande valeur constituant le lait.
- Le lait fraîchement exprimé ou recueilli peut être conservé:

Type de lait maternel	Lieu et température de conservation		
	Sans réfrigération 77 °F (25 °C) ou moins (température ambiante)	Réfrigérateur 40 °F (4 °C)	Congélateur 23 °F (-5 °C) ou moins
Fraîchement exprimé ou recueilli	Pendant 2 à 4 heures	Pendant 24 heures	Pendant 3 mois
Décongelé, préalablement congelé	À utiliser dans les 2 heures après la fin de la tétée		

Ces recommandations s'appliquent uniquement aux bébés nés à terme et en bonne santé. Elles peuvent différer pour les bébés prématurés ou malades. Consultez votre professionnel de la santé.

Conseils de conservation:

- Inscrivez clairement sur le récipient la date d'expression et indiquez le nom de votre bébé si vous confiez le lait à un service de garderie.
- Ne conservez pas le lait maternel sur la porte du réfrigérateur ou du congélateur. Cela protégera le lait contre les changements de température qui se produisent lors de l'ouverture et la fermeture de la porte.
- Congelez immédiatement le lait fraîchement recueilli si vous ne pensez pas l'utiliser dans les 4 jours. Cela permettra de préserver la qualité du lait maternel.
- Lorsque vous congelez du lait maternel:
- Conservez-le en petites portions pour éviter de gaspiller du lait non bu. Ces portions pourraient être de 2 à 4 onces (60 à 120 ml) ou équivalentes à la quantité que votre bébé boit habituellement.
- Laissez un espace de quelques centimètres en haut du récipient de lait, car le lait maternel se dilate lorsqu'il est congelé.

- Le lait maternel peut être conservé dans une glacière avec des blocs réfrigérants pendant une période jusqu'à 24 heures si vous êtes amenée à voyager. Une fois arrivée à votre destination, utilisez immédiatement le lait ou mettez-le dans un réfrigérateur ou un congélateur.

6.4.2 Décongélation correcte du lait maternel

- Décongelez toujours les plus vieilles portions de lait en premier. Respectez le principe du « Premier à y entrer, premier à en sortir ». La qualité du lait maternel peut diminuer avec le temps.
- Il existe plusieurs façons de décongeler votre lait maternel:
 - Le mettre dans le réfrigérateur pour une nuit.
 - Le placer dans un récipient rempli d'eau chaude ou tiède.
 - Le maintenir sous l'eau courante tiède.
- Ne décongelez et ne réchauffez jamais le lait maternel dans un four à micro-ondes. Les micro-ondes peuvent détruire les nutriments dans le lait et le réchauffer de façon inégale, ce qui pourrait brûler la bouche de votre bébé.
- Si vous décongelez le lait maternel dans le réfrigérateur, veuillez l'utiliser dans les 24 heures qui suivent. Commencez à compter les 24 heures à partir du moment où le lait est complètement décongelé, pas à partir du moment où vous l'avez sorti du congélateur.
- Une fois le lait maternel réchauffé ou ramené à température ambiante, veuillez l'utiliser dans les 2 heures qui suivent.
- Ne recongelez jamais le lait maternel une fois décongelé.

7. Conditions de stockage

Stockage du tire-lait

- * À court terme
- * N'exposez pas le tire-lait à la lumière directe du soleil. Gardez le tire-lait et ses accessoires dans un endroit propre, sûr et sec, hors de la portée des enfants.
- * À long terme
 - Avant de stocker le tire-lait pour une période prolongée, veuillez à le recharger afin de prolonger sa durée de vie. Gardez-le à l'abri de la lumière directe du soleil afin d'éviter toute décoloration. Nettoyez les composants lavables et laissez-les sécher avant de les stocker.
- * Température: -20 à 60 °C / -4 à 140 °F
- * Humidité relative: 15 % à 90 %
- * Pression environnante: 90 à 106 kPa

8. Caractéristiques techniques

N° de modèle	M5
Nom	Tire-lait portable
Consommation d'énergie	Entrée: 5 V=1 A Nominale: 5W
Alimentation électrique	Batterie au lithium rechargeable DC 3,7V / 1300 mAh
Options de pompage	Pompage simple
Modes d'aspiration	Mode de stimulation, mode d'expression et mode mixte
Plage de pression du vide	Mode de stimulation: -52 à -113 (±5) mmHg Mode d'expression: -105 à -240 (±5) mmHg Mode mixte: -52 à -240 (±5) mmHg
Vitesse du cycle	Mode de stimulation: 50 à 120 (±2) cycles/min Mode d'expression: 23 à 57 (±2) cycles/min Mode mixte: 6 à 16 (±2) cycles/min
Dimensions du tire-lait	128 mm X 117 mm X 74 mm
Poids (accessoires compris)	230 g
Durée de vie du produit	500 heures
Niveau sonore	≤ 50 dB
Type de protection contre les chocs électriques	Équipement à moteur interne
Conditions de fonctionnement	Température: 0 °C à 40 °C ; Humidité: 15 % à 90 %, Pression atmosphérique: 70 kPa à 106 kPa
Conditions de transport et de stockage	Température: -20 °C à 60 °C ; Humidité: 15 % à 90 %, Pression atmosphérique: 70 kPa à 106 kPa
Temps de recharge de la batterie	120 minutes

Autonomie de la batterie:	150 minutes
---------------------------	-------------

9. Entretien et pièces de échange

Aucune partie de l'appareil ne doit être réparée par l'utilisateur. Toute ouverture ou manipulation de cet appareil résultera en l'annulation de la garantie. Si l'appareil doit être réparé, veuillez le renvoyer directement au fabricant d'équipements médicaux ou au distributeur. Toute altération du produit est strictement interdite.

Le FABRICANT fournira sur demande les schémas électriques, les listes des composants, les descriptions, les instructions d'étalonnage ou toute autre information qui aidera le PERSONNEL DE RÉPARATION à réparer les parties spécifiques de l'appareil désignées par le FABRICANT comme pouvant faire l'objet de réparations par le PERSONNEL DE RÉPARATION.

La batterie se décharge lentement lorsque le produit n'est plus utilisé pendant longtemps. Veuillez recharger la batterie une fois tous les trois mois pour éviter les dommages dus à une faible tension pendant une période prolongée.



Attention

Attention: le remplacement de la batterie au lithium par du personnel non dûment formé peut présenter un risque.

Ne pas nettoyer ou entretenir l'appareil pendant qu'il est en cours d'utilisation ou de recharge.

10. Déclaration de conformité

Shenzhen Root Innovation Technology Co., Ltd. déclare par la présente que cet appareil est conforme aux exigences essentielles et aux autres dispositions pertinentes de la Directive GPSD 2001/95/CE et de la Directive CEM 2014/30/UE.

11. Dépannage

Problème	Solutions
Le tire-lait ne fonctionne pas.	<ul style="list-style-type: none"> • Si la descente de lait n'a pas encore eu lieu, essayez de laisser le tire-lait en place pendant un peu plus longtemps dans l'éventualité d'une descente de lait tardive. Remarque: la descente de lait initiale est propre à chaque personne et dépend de nombreux facteurs. • Assurez-vous que le mamelon est correctement aligné, mettez le tire-lait en pause et retirez-le du sein. Réalignez le tire-lait conformément aux instructions ci-dessous. • Il se peut que vous ayez choisi la mauvaise taille de tétérelle (Référez-vous à la Section 7.3 Préparation à l'utilisation - Choisissez la taille de la tétérelle).
Le lait ne s'écoule pas.	<ul style="list-style-type: none"> • Mettez le tire-lait en pause et retirez-le du sein. Réalignez-le correctement. (Référez-vous à la Section 7.3 Préparation à l'utilisation - Alignement). • Vous pouvez également retirer la tétérelle du tire-lait pour procéder au réalignement. Centrez ensuite votre mamelon dans le tunnel de la tétérelle et remettez le tire-lait sur votre sein (Référez-vous à la Section 7.3 Préparation à l'utilisation - Alignement).
L'appareil doit être réaligné.	<ul style="list-style-type: none"> • Mettez le tire-lait en pause et retirez-le du sein. Réalignez-le correctement. (Référez-vous à la Section 7.3 Préparation à l'utilisation - Alignement). • Vous pouvez également retirer la tétérelle du tire-lait pour procéder au réalignement. Centrez ensuite votre mamelon dans le tunnel de la tétérelle et remettez le tire-lait sur votre sein (Référez-vous à la Section 7.3 Préparation à l'utilisation - Alignement).
Vous ressentez de l'inconfort pendant le pompage.	<ul style="list-style-type: none"> • Si vous ressentez un inconfort excessif, essayez les procédures suivantes (Référez-vous à la Section 7.3 Préparation à l'utilisation - Alignement): • Assurez-vous de maintenir le tire-lait Momcozy fermement contre votre sein pendant la phase de stimulation. • Resserrez la bretelle du soutien-gorge pour vous assurer que le tire-lait Momcozy est maintenu fermement contre le sein. • Baissez la puissance d'aspiration. • Réalignez le tire-lait Momcozy. • Il se peut que vous pompiez depuis trop longtemps. Le tire-lait Momcozy se désactive automatiquement après 30 minutes. • Il se peut que vous n'utilisiez pas la bonne taille de la tétérelle (Référez-vous à la Section 7.3 Préparation à l'utilisation - Choisissez la taille de la tétérelle). Arrêtez le pompage et consultez un professionnel de la santé ou un spécialiste de l'allaitement.

La puissance d'aspiration est basse (faible).	<ul style="list-style-type: none"> Le tire-lait dispose de 9 niveaux d'aspiration. Appuyez sur le bouton d'augmentation pour augmenter la puissance d'aspiration. Vérifiez l'état des composants lavables. Ils doivent être remplacés après trois mois d'utilisation. Si cela ne fonctionne toujours pas, essayez les procédures suivantes: <ol style="list-style-type: none"> Vérifiez les connexions entre les composants lavables pour vous assurer qu'ils sont tous correctement installés. Examinez les composants lavables et remplacez les composants endommagés. Vérifiez que l'appareil est bien sous tension. Pressez fermement le tire-lait contre le sein.
L'appareil cesse de pomper.	<ul style="list-style-type: none"> Le tire-lait cesse de pomper automatiquement au bout de 30 minutes. Appuyez brièvement sur le bouton d'alimentation/de pause pour mettre l'appareil en pause. Appuyez de nouveau pour le remettre en marche.
Le tire-lait n'arrête pas de pomper.	<ul style="list-style-type: none"> Appuyez sur le bouton d'alimentation/de pause. Si le problème persiste, rompez le vide en insérant un doigt entre le tissu mammaire et la tétérèlle. Appuyez ensuite sur le bouton d'alimentation/de pause pour mettre le tire-lait hors tension.
Le tire-lait ou son chargeur est mouillé (plongé dans l'eau).	<ul style="list-style-type: none"> Séchez le tire-lait immédiatement. Placez le tire-lait en position verticale avec le port de recharge orienté vers le bas et le panneau de commande orienté vers le haut, et laissez-le sécher à l'air libre pendant la nuit. N'utilisez pas le tire-lait ou le chargeur dans les 24 heures qui suivent. Contactez le service clientèle.
Le tire-lait ne se recharge pas.	<ul style="list-style-type: none"> Assurez-vous qu'un câble USB Type-C avec un chargeur standard (non inclus) est correctement branché dans le port de recharge du tire-lait.

Remarque: si les méthodes ci-dessus ne permettent toujours pas de résoudre le problème, veuillez contacter le fabricant, dont les coordonnées se trouvent sur la dernière page.

12. Mise au rebut



Ne jetez pas ce produit avec les déchets ménagers à la fin de son cycle de vie. Il doit être rapporté à un point de collecte pour le recyclage des équipements électroniques et des batteries. Les déchets d'équipements électriques et électroniques sont susceptibles d'avoir des effets potentiellement nocifs sur l'environnement. Une élimination incorrecte peut contribuer à l'accumulation de substances toxiques dans l'air, l'eau et le sol, ce qui est préjudiciable à la santé humaine. Cet appareil doit être mis au rebut de manière correcte. Consultez vos autorités municipales pour obtenir des informations sur la mise au rebut de cet appareil.

13. Garantie

En cas de réclamation au titre de la garantie, veuillez contacter le fabricant, dont les coordonnées se trouvent sur la dernière page de ce mode d'emploi. Si vous devez renvoyer l'appareil, veuillez inclure une copie de votre ticket de caisse accompagnée d'une description claire du défaut en question.

Les conditions de garantie sont les suivantes:

1. La durée de la garantie est d'un an à compter de la date d'achat. En cas de réclamation au titre de la garantie, le ticket de caisse ou la facture fait office de preuve de la date d'achat.
2. Les réparations couvertes par la garantie ne prolongent pas la durée de la garantie de l'appareil ni de ses pièces de rechange.
3. Les cas ci-après ne sont pas couverts par la garantie:
 - Tout dommage résultant d'une manipulation incorrecte, par ex. le non-respect des instructions d'utilisation.
 - Tout dommage résultant de réparations ou d'altérations effectuées par le client ou par des tiers non autorisés.
 - Tout dommage survenu lors du transport entre le fabricant et le client ou lors du transport au centre de réparation.
 - L'usure normale des accessoires.
 - Dommages à l'appareil résultant d'un démontage de celui-ci par une partie privée.
 - Nous déclinons toute responsabilité pour des pertes directes ou indirectes provoquées par l'appareil, même si les dommages causés à l'appareil sont acceptés en tant que réclamation au titre de la garantie.

14. Mise en garde concernant les voyages ou l'utilisation à l'étranger

Étant donné que les performances du tire-lait portable Momcozy sont susceptibles d'être affectées par l'environnement dans lequel il est utilisé, compte tenu de l'incertitude et de l'instabilité de l'environnement de voyage, veuillez ne pas utiliser l'appareil en déplacement ou dans un avion.

Le tire-lait Momcozy peut être utilisé à l'étranger, à condition d'être utilisé et stocké dans l'environnement décrit dans ce mode d'emploi. Assurez-vous que la puissance d'entrée de votre adaptateur électrique est de 100 à 240 V CA 50/60 Hz et que la puissance de sortie est de 5 V CC 1,0 A. Assurez-vous également de disposer d'un convertisseur de tension capable d'adapter la tension de l'appareil à celle du pays où vous vous trouvez. Pour éviter que le tire-lait portable Momcozy ne soit endommagé pendant le transport, veuillez effectuer les procédures ci-dessous afin de vous assurer qu'il fonctionne normalement:

- Examinez le tire-lait portable Momcozy pour vous assurer qu'il n'est pas endommagé ni fissuré.

· Avant toute utilisation, examinez votre tire-lait portable Momcozy pour vous assurer qu'il fonctionne normalement. Si vous détectez une anomalie, cessez d'utiliser l'appareil.

15. Informations sur le fabricant



Fabricant: Shenzhen Root Innovation Technology Co., Ltd.
Adresse: #2-201, Etage 2, centre de calcul Hasee, No.2
Beier Rd, rue Bantian, Longgang, Shenzhen, Guangdong,
Chine 518129



E-mail: support@momcozy.com
N'hésitez pas à nous contacter si vous avez besoin d'aide pour l'assemblage, l'utilisation ou l'entretien de l'appareil, ou pour nous faire part de tout dysfonctionnement ou événement inattendu.

Fabriqué en Chine

→ DEUTSCH

INHALTSVERZEICHNIS

1. Produkteinführung	67
2. Warnhinweise und Vorsichtsmaßnahmen	67
3. Kontraindikationen	69
4. Sicherheitshinweise	69
5. Produktbeschreibung	72
6. Bedienungsanleitung	74
7. Aufbewahrungsbedingungen	94
8. Technische Daten	95
9. Wartung und Ersatzteile	96
10. Konformitätserklärung	96
11. Fehlerbehebung	96
12. Entsorgung	98
13. Garantie	98
14. Erklärung zur Verwendung unterwegs oder im Ausland	99
15. Herstellerinformationen	100

1. Produkteinführung



Die Momcozy tragbare Milchpumpe ist für stillende Frauen zum Abpumpen und Sammeln von Muttermilch bestimmt. Die Momcozy tragbare Brustpumpe bildet ein Vakuum um die Brustwarze, um die Muttermilch abzupumpen. Die Milch wird in einem Milchauffangbehälter gesammelt.

Das Gerät verfügt über einen Stimulationsmodus, einen Ausdrucksmodus und einen gemischten Modus. Im Stimulationsmodus beginnt die Milchpumpe mit einem schnellen und kurzen Saugvorgang, um die Milch zum Fließen zu bringen. Im Ausdrucksmodus beginnt die Milchpumpe mit einem langsamen Saugvorgang, um die Milch auszudrücken, wobei sie tiefer und langsamer saugt. Im gemischten Modus beginnt die Milchpumpe mit einem schnellen und kurzen Saugvorgang und wechselt dann in einen langsamen und langen Saugmodus. Um das Eindringen von Milch in das Vakuumsystem zu verhindern, enthalten die Milchsammelsets eine Silikonmembran, die den mit der Milch in Berührung kommenden Pfad physisch vom Vakuumsystem trennt.

Das Gerät ist für eine einzelne Benutzerin bestimmt.

















2. Warnhinweise und Vorsichtsmaßnahmen

Die Warnhinweise und grafischen Symbole in diesem Handbuch helfen Ihnen, das Produkt sicher und korrekt zu verwenden und Schäden für Sie oder andere Personen zu vermeiden. Warnzeichen und grafische Symbole haben folgende Bedeutung:

Warn-/Vorsichtssymbole	
 Warnung	Ein Warnhinweis weist die Leserin/den Leser auf eine Situation hin, die, wenn sie nicht vermieden wird, zum Tod oder zu schweren Verletzungen führen kann. Er kann auch mögliche ernsthafte unerwünschte Reaktionen und Sicherheitsgefahren beschreiben.
 Vorsichtsmaßnahmen	Kennzeichnet einen Warnhinweis, der die Leserin oder den Leser vor einer potenziell gefährlichen Situation warnt, die, wenn sie nicht vermieden wird, zu leichten oder mittelschweren Verletzungen der/des Benutzerin/Benutzers oder der/des Patientin/Patienten oder zu Schäden an der Ausrüstung oder an anderen Gegenständen führen kann. Es kann auch zur Warnung vor unsicheren Praktiken verwendet werden. Hierzu gehört auch die besondere Vorsicht, die für eine sichere und effektive Anwendung des Produkts erforderlich ist, sowie die erforderliche Vorsicht zur Vermeidung von Geräteschäden, die durch den Gebrauch oder Missbrauch entstehen können.

Kontraindikationen	Unter Kontraindikationen versteht man Bedingungen, unter denen das Produkt nicht verwendet werden sollte, da das Risiko der Anwendung eindeutig größer ist als der mögliche Vorteil. Einige Personen sollten das Produkt aufgrund ihres Gesundheitszustands nicht verwenden.
Hinweise	Kennzeichnet den Bedarf an Aufmerksamkeit, da eine Nichtbeachtung zu einer fehlerhaften Verwendung des Produkts oder zu Sachschäden am Gerät führen kann.

Symbol „Beschreibung“

	CE-LOGO		UKCA-LOGO
	Trocken halten		Stapellimit 5 Lagen
 MEHRWEG	Recycling-Logo		Siehe Bedienungsanleitung.
	Chargennummer		Lebensmittelkontaktprodukte
	FCC-Logo		Seriennummer
	Die Vertriebsverpackungen dürfen nicht dem Sonnenlicht ausgesetzt werden		Zu verbrauchen bis
IP22	Die erste Ziffer 2: Geschützt gegen feste Fremdkörper mit einem Durchmesser von mindestens 12,5 mm. Die zweite Ziffer 2: Geschützt gegen senkrecht fallende Wassertropfen bei einer Neigung des Gehäuses von bis zu 15°.		
	Entsorgung gemäß der Richtlinie 2012/19/EU (WEEE)		Französische ERP-Verpackung
	Bevollmächtigter im Vereinigten Königreich		Bevollmächtigter der EU
	Dieses Gerät wurde nicht für die Verwendung in einer MR-Umgebung getestet und der Patient sollte sich während der Verwendung des Geräts nicht in einer MR-Umgebung aufhalten. Bewahren Sie es außerhalb des MRT-Scannerraums auf.		

3. Kontraindikationen

Verwenden Sie diese Pumpe nicht, wenn Sie ein aktives implantiertes Gerät haben, das durch ein Magnetfeld beeinflusst werden könnte (z. B. Herzschrittmacher, implantierbarer Kardioverter-Defibrillator).

4. Sicherheitshinweise

Bei der Verwendung von elektrischen Produkten, insbesondere bei Anwesenheit von Kindern, sollten die folgenden grundlegenden Sicherheitsinformationen stets beachtet werden.

4.1 Warnung

- 1) Verwenden Sie dieses Gerät nicht, wenn Sie einen Herzschrittmacher, einen implantierbaren Kardioverter-Defibrillator oder ein anderes implantiertes metallisches oder elektronisches Gerät haben. Eine solche Verwendung kann zu elektrischen Störungen oder zum Tod führen.
- 2) Diese Milchpumpe ist nicht für die Verwendung durch Personen (einschließlich Kinder) mit eingeschränkten körperlichen, sensorischen oder geistigen Fähigkeiten oder mangelnder Erfahrung und Kenntnis bestimmt. Solche Personen dürfen diese Milchpumpe nur verwenden, wenn sie von einer für ihre Sicherheit verantwortlichen Person beaufsichtigt werden oder eine entsprechende Einweisung in den Gebrauch des Geräts erhalten haben.
- 3) Gefahr: Um das Risiko eines Stromschlages zu verringern:
 - Ziehen Sie nach dem Aufladen immer sofort den Netzstecker.
 - Verwenden Sie das Gerät nicht beim Baden, Duschen, Autofahren oder Schwimmen.
 - Ergreifen Sie kein elektrisches Gerät, das ins Wasser gefallen ist. Ziehen Sie bitte sofort den Netzstecker aus der Steckdose.
- 4) Die Momcozy tragbare Milchpumpe ist ein persönlicher Pflegeartikel und sollte aus hygienischen Gründen niemals von einer Mutter an eine andere weitergegeben oder weiterverkauft werden. Beides führt zum Garantieverlust.
- 5) Wenn Sie eine mit Hepatitis B, Hepatitis C oder dem Humanen Immundefizienz-Virus (HIV) infizierte Mutter sind, wird das Abpumpen von Muttermilch mit der Momcozy tragbaren Milchpumpe das Risiko der Übertragung des Virus auf Ihr Baby durch Ihre Muttermilch nicht verringern oder beseitigen.
- 6) Wenn das Produkt in der Nähe von Kindern oder Behinderten verwendet wird, ist eine strenge Überwachung geboten. Kinder oder Haustiere dürfen nicht mit der Motoreinheit, dem Verpackungsmaterial oder dem Zubehör spielen.

- 7) Verwenden Sie das Produkt nur für den in dieser Anleitung beschriebenen Zweck.
- 8) Verwenden Sie keine anderen als die vom Hersteller empfohlenen Aufsätze oder Komponenten zum Milchauffangen.
- 9) Überprüfen Sie den Netzadapter vor dem Aufladen, verwenden Sie niemals einen beschädigten Adapter.
- 10) Lassen Sie das Gerät während des Ladevorgangs niemals unbeaufsichtigt.
- 11) Halten Sie das Gerät und alle Zubehöerteile von heißen Oberflächen fern.
- 12) Verwenden Sie das Gerät niemals im Schlaf oder bei Schläfrigkeit.
- 13) Verwenden Sie das Gerät nicht, wenn Aerosolsprays benutzt werden oder Sauerstoff verabreicht wird.
- 14) Verwenden Sie das Gerät nicht in der Nähe von explosivem oder entflammbarem Material, in einer MRT-Umgebung, in einer hyperbaren Kammer oder in der Nähe eines Kamins oder Heizstrahlers.
- 15) Vermeiden Sie Strangulationen durch das Ladekabel.
- 16) Der Benutzer darf das Gerät nicht reparieren. Andernfalls erlischt Ihre Garantie. Schicken Sie das Gerät zur Reparatur an den Hersteller oder einen autorisierten Vertragshändler.
- 17) Schalten Sie die Milchpumpe immer aus, bevor Sie den Pumpenkörper von der Brust entfernen, um das Vakuum zu lösen.
- 18) Angetriebene Milchpumpen, die für eine einzelne Benutzerin bestimmt sind, sollten niemals ausgeliehen oder gemeinsam benutzt werden.
- 19) Benutzen Sie die Milchpumpe niemals bei einer Schwangerschaft, da das Abpumpen die Wehen einleiten kann.
- 20) Die Betriebstemperatur der verwendeten Teile kann bis zu max. 43,9 °C sein, zu hohe Temperatur kann Hautverbrennungen verursachen, bitte stellen Sie sicher, dass Ihre Brusthaut intakt und gesund ist, bevor Sie die Pumpe benutzen. Wenn Sie eine Überhitzung fühlen, schalten Sie bitte das Gerät aus. Um Niedertemperaturverbrennungen zu vermeiden, sollte die maximale kontinuierliche Verwendung nicht länger als 30 Min. pro Anwendung sein, das Intervall zwischen zwei Anwendungen sollte mindestens 5 Min. betragen, damit das Gerät abkühlen kann.
- 21) Zur Nutzungsdauer des Produkts (d.h. Lebensdauer)
Das Gerät hat keine Mindesthaltbarkeit, die Nutzungsdauer des Produkts beträgt 500 Stunden. Die erwartete Betriebsdauer der abwaschbaren Teile beträgt ein bis drei Monate. Bitte prüfen Sie vor dem Gebrauch, ob das Produkt ordnungsgemäß funktioniert. Eine Verwendung nach Ablauf der Nutzungsdauer kann zu einer Verschlechterung der Produktleistung führen. So kann das Gerät beispielsweise das Vakuum nicht richtig steuern, und ein zu starkes Vakuum kann zu Verletzungen führen.

- 22) Dieses Gerät kann von Personen mit eingeschränkten körperlichen, sensorischen oder geistigen Fähigkeiten oder mangelnder Erfahrung und Kenntnis benutzt werden, wenn sie beaufsichtigt oder in die sichere Benutzung des Geräts eingewiesen wurden und die damit verbundenen Gefahren verstehen;
- 23) Kinder dürfen nicht mit dem Gerät spielen;
- 24) Die Reinigung und Benutzerwartung darf nicht von Kindern ohne Aufsicht durchgeführt werden;
- 25) Die Entsorgung einer Batterie ins Feuer oder in einen heißen Ofen oder das mechanische Zerkleinern oder Zerschneiden einer Batterie kann zu einer Explosion führen;
- 26) Eine Batterie in einer Umgebung mit extrem hohen Temperaturen zu lassen kann zu einer Explosion oder zum Austreten von brennbaren Flüssigkeiten oder Gasen führen;
- 27) Eine Batterie, die einem extrem niedrigen Luftdruck ausgesetzt ist, kann zu einer Explosion oder dem Austritt von entflammbaren Flüssigkeiten oder Gasen führen.

4.2 Vorsichtsmaßnahmen

- Stellen oder lagern Sie das Gerät nicht an einem Ort, an dem es in eine Badewanne, ein Waschbecken oder einen Pool fallen oder gezogen werden kann.
- Das Gerät nicht in Wasser oder andere Flüssigkeiten legen oder fallen lassen.
- Tauchen Sie das Gerät nicht in Flüssigkeiten ein und setzen Sie es keinen extremen Erschütterungen aus, z. B. durch Fallenlassen der Pumpe.
- Wenn Sie keine Milch abpumpen können, pumpen Sie nicht länger als fünf Minuten auf einmal ab. Versuchen Sie, die Milch zu einem anderen Tageszeitpunkt abzupumpen.
- Wenn Sie sich unwohl fühlen, können Sie den Saugvorgang unterbrechen, indem Sie einen Finger zwischen die Brust und den Flansch einführen.
- Sollte eine Reizung oder ein Unwohlsein auftreten, stellen Sie die Anwendung ein und suchen Sie einen Arzt auf.
- Wenn sich das Gehäuse des Netzteils oder die Kabel lösen, abreißen oder ausfransen, stellen Sie die Verwendung des Netzteils sofort ein und wenden Sie sich an den Gerätehersteller. Stellen Sie die Verwendung des Geräts sofort ein, wenn Sie Rauch oder Verbrennungen an der Pumpeneinheit oder am Netzteil feststellen.

Hinweise:

Wenn Sie während des Abpumpens übermäßige Wärme von der tragbaren Milchpumpe spüren, stellen Sie das Abpumpen sofort ein und entfernen Sie die Pumpe.

Hinweise:

Vermeiden Sie direkte Sonneneinstrahlung auf die Pumpeneinheit.

5. Produktbeschreibung

Die Hauptbestandteile des Produkts sind die Pumpeneinheit und das Milchsammelset sowie weitere Komponenten.



Abb.1 Beschreibung der Einheit

Beschreibung der Milchpumpeneinheit		
Nr.	Artikel	Beschreibung
①	24Mm doppelt abgedichteter Flansch	Alle diese Komponenten sind Bestandteile des Milchsammelsets
②	Ventil	
③	Diaphragma	
④	Milchauffangbehälter (160ml)	
⑤	Pumpeneinheit	Pumpenmotor
⑥	USB Typ-C Kabel	Der Eingang ist eine USB 2.0 Schnittstelle, der Ausgang ist eine Type-C Schnittstelle

Weiteres mitgeliefertes Zubehör:

17mm Flanscheinsatz
 19mm Flanscheinsatz
 21mm Flanscheinsatz
 24mm doppelt abgedichteter Flansch
 Flanschabdeckung

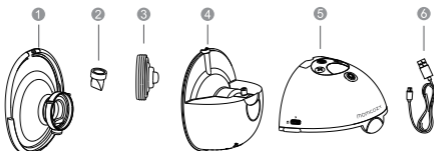
Flanschgrößen-Lineal
 Schnellstart-Anleitung
 Aufbewahrungsbox
 Benutzerhandbuch









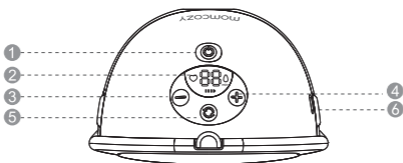

Abb.2 Bedienfeld



- | | | | |
|---|-------------------|---|---------------|
| 1 | Ein / Aus / Pause | 2 | LED-Anzeige |
| 3 | Verringern | 4 | Erhöhen |
| 5 | Modusauswahl | 6 | Ladeanschluss |

Beschreibung des Bedienfelds

Nr.	Tasten und LEDs	Funktionen
1		Durch langes Drücken wird das Gerät ein- und ausgeschaltet; Kurzes Drücken zum Anhalten, danach eine beliebige Taste drücken, um den Abpumpvorgang fortzusetzen.
2		Modusauswahl
3		Saugstärke verringern
4		Saugstärke erhöhen
5		Stimulationsmodus: In diesem Modus beginnt die Milchpumpe mit einem schnellen und kurzen Saugvorgang, um den Milchfluss anzuregen.
6		Ausdrucksmodus: Die Milchpumpe beginnt mit einem langsamen Saugvorgang, um die Milch auszudrücken, wobei sie tiefer und langsamer saugt.

7		Gemischter Modus: In diesem Modus beginnt die Milchpumpe mit einem schnellen und kurzen Saugvorgang, der von einem langsamen und langen Saugmodus gefolgt wird.
8		Saugstufenanzeige: Die Milchpumpe verfügt über 9 Saugstufen für Ihre Wahl. Anzeige der Laufzeit: 00-29 min (die Pumpe schaltet sich nach 30 Minuten automatisch ab.)

Batteriestandsanzeige

Niedriger Batteriestand: Blinkend	Im Ladevorgang: Leuchtet nacheinander auf	Vollständig aufgeladen: Bleibt durchgehend an
		

Es gibt zwei Varianten der Batterieanzeige. Bitte beachten Sie die Anweisungen für das von Ihnen erhaltene Produkt.

6. Betriebsanleitung

6.1 Aufladen der Batterie

Bitte laden Sie das Produkt vor der ersten Verwendung auf. Die Milchpumpe wird über eine interne wiederaufladbare Lithium-Batterie betrieben.

Unsere Produkte werden mit einem Ladekabel (USB2.0/Typ-C-Leitung) geliefert, jedoch ohne Netzteil. Bitte kaufen Sie das Netzteil vor dem Aufladen selbst. Achten Sie beim Kauf des Netzteils darauf, dass es mit der USB 2.0-Schnittstelle kompatibel ist, und stellen Sie sicher, dass die Eingangsleistung des Netzteils AC 100~240V 50/60 Hz und die Ausgangsleistung DC 5V 1A ist.

- Blinkt der erste Balken der Batterieanzeige, bedeutet dies, dass die Batterie schwach ist und nur noch 30 Minuten Betriebszeit zur Verfügung stehen. Bitte laden Sie das Gerät rechtzeitig auf.
- Nach dem vollständigen Aufladen kann das Gerät für 4-5 Pumpvorgänge (ca. 150 Minuten) verwendet werden, 30 Minuten pro Vorgang.

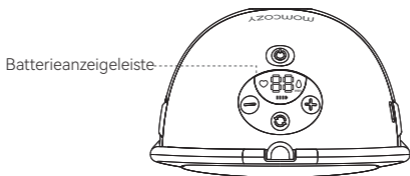

Fig. 3

Laden Sie den Akku wie unten beschrieben auf:

- Stecken Sie den USB-Stecker des Ladekabels in den USB-Anschluss des Netzadapters;
- Stecken Sie den Stecker des Netzteils in die Steckdose;
- Stecken Sie den Stecker des Typ-C-Ladekabels in den Ladeanschluss.



Abb. 4 Position des Ladeanschlusses

Es dauert etwa 120 Minuten, bis das Gerät vollständig aufgeladen ist
Ladevorgang läuft

Variante		
Niedriger Batteriestand: Blinkend	Im Ladevorgang: Leuchtet nacheinander auf	Vollständig aufgeladen: Bleibt durchgehend an

Es gibt zwei Varianten der Batterieanzeige. Bitte beachten Sie die Anweisungen für das von Ihnen erhaltene Produkt.

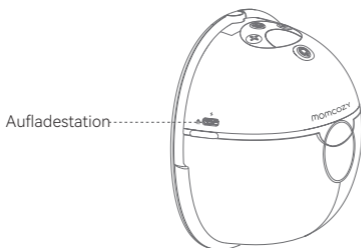
Ziehen Sie nach Abschluss des Ladevorgangs den Netzadapter aus der Steckdose und trennen Sie das Ladekabel von Netzadapter und Haupteinheit.



Warnung

- Die Milchpumpe kann während des Ladevorgangs nicht verwendet werden!
- Das Ladekabel wird ausschließlich zum Aufladen zwischen dem Netzadapter und der Momcozy tragbaren Milchpumpe verwendet, bitte schließen Sie es nicht an andere Geräte an, andernfalls besteht Stromschlaggefahr!
- Wenn sich das Gehäuse des Netzteils löst, abtrennt oder ausfranst, stellen Sie die Verwendung des Netzteils sofort ein und wenden Sie sich an den Hersteller des Netzteils.
- Wenn das Ladekabel beschädigt, gebrochen oder gerissen ist, verwenden Sie das Ladekabel nicht mehr und wenden Sie sich zum Austausch an den Hersteller (Kontaktinformationen finden Sie auf der letzten Seite dieses Handbuchs).
- Stellen Sie die Verwendung des Geräts sofort ein, wenn Sie eine Rauchentwicklung oder Verbrennung an der Pumpeneinheit oder am Netzteil feststellen.



Achtung:

Bei Verwendung eines falschen Adaptertyps oder beim Kauf eines minderwertigen Adapters kann die Sicherheit des Geräts beeinträchtigt werden, und es können Sach- und Gesundheitsschäden auftreten. Bitte kaufen Sie einen medizinischen Adapter, der die Normen IEC 60601-1 und IEC 60601-1-2 für den gewerblichen Medizinbedarf erfüllt, und vergewissern Sie sich, dass der Ausgang des Netzadapters DC 5V 1A beträgt.

Hinweise:

- Wenn nach dem vollständigen Aufladen des Akkus dessen Betriebszeit kürzer ist als zuvor und dieser ersetzt werden soll, versuchen Sie niemals, den Akku selbst zu ersetzen. Bitte kontaktieren Sie den Hersteller für den Austausch. Die Selbsterlegung und der Austausch des Akkus kann zu Schäden an der Haupteinheit und dem Akku führen.
- Wird das Gerät über einen längeren Zeitraum nicht benutzt, entlädt sich die Batterie langsam. Um eine Batteriebeschädigung durch zu tiefe Entladung über einen längeren Zeitraum zu vermeiden, laden Sie das Gerät bitte alle drei Monate auf.

6.2 Reinigung und Desinfektion

6.2.1 Allgemeine Beschreibung/Bedingung

Muttermilch zu geben, ist eines der besten Dinge, die Sie für die Gesundheit und Entwicklung Ihres Babys tun können. Das Abpumpen Ihrer Milch ist eine Möglichkeit, Ihr Baby mit Muttermilch zu versorgen. Es ist wichtig, die Komponenten Ihrer Pumpe sauber zu halten, da Keime in der Muttermilch oder in auf den Pumpenkomponenten verbliebenen Muttermilchrückständen schnell wachsen können. Das Befolgen dieser Schritte kann eine Verunreinigung verhindern und Ihr Baby vor Infektionen schützen. Wenn Ihr Baby zu früh geboren wurde oder andere gesundheitliche Probleme hat, hat der Arzt Ihres Babys möglicherweise weitere Empfehlungen zum sicheren Abpumpen von Muttermilch.

1) VOR JEDEM GEBRAUCH

Überprüfen Sie die Sauberkeit des Pumpensets und setzen Sie es zusammen.

Reinigen Sie den Pumpenmotor mit desinfizierenden Tüchern.

2) NACH JEDEM GEBRAUCH

Bewahren Sie die Milch sicher auf: Verwenden Sie zur Aufbewahrung von abgepumpter Milch Muttermilchbeutel oder saubere, lebensmittelechte Behälter. Achten Sie darauf, dass die Behälter aus Glas oder Kunststoff sind und einen dicht verschließbaren Deckel haben. Beschriften Sie sie mit Datum und Uhrzeit und legen Sie sie sofort in einen Kühlschrank, ein Gefrierfach oder eine Küheltasche mit Kühlakkus. Reinigen Sie den Pumpbereich: Reinigen Sie den Pumpenmotor mit desinfizierenden Tüchern.



3) Teile, die gereinigt und desinfiziert werden müssen

Reinigen und desinfizieren Sie alle Komponenten, die mit der Brust und der Muttermilch in Berührung kommen, bevor Sie die Milchpumpe zum ersten Mal benutzen und nach jedem Gebrauch.

- Teile, die mit der Milch in Berührung kommen: Teile des Milchauffangsets, einschließlich doppelt abgedichtetem Flansch, Membran, Ventil und Milchauffangbehälter.
- Die Brusthaut berührende Komponenten: Doppelt abgedichteter Flansch.

4) Vor der Gerätereinigung/Desinfektion:

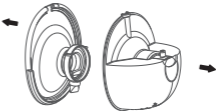
- a. Waschen Sie Ihre Hände gründlich mit Wasser und Seife für 20 Sekunden.
- b. Demontieren Sie bitte alle Komponenten wie folgt:

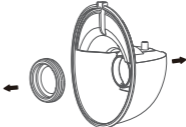
 <p>Add. 5</p>	 <p>Add. 6</p>
<p>1) Halten Sie die herausragenden Teile auf beiden Seiten des Pumpenmotors fest und nehmen Sie dann den Pumpenmotor vom Milchauffangbehälter ab.</p>	<p>2). Flansch vom Milchsammler abnehmen.</p>
 <p>Add. 7</p>	 <p>Add. 8</p>
<p>3). Trennen Sie das Ventil vom Flansch.</p>	<p>4). Entfernen Sie die Membrane aus dem Milchauffangbehälter.</p>

Achtung:

Legen Sie die Haupteinheit, das Ladekabel oder den Adapter (nach Kauf eines Adapters) niemals in Wasser oder in die Spülmaschine, da dies zu dauerhaften Schäden an diesen Teilen führen kann.

6.2.2 Reinigung und Desinfektion der milchführenden Komponenten

Schritt 1: Reinigung

Das Gerät ist von Hand zu reinigen! Die Unschädlichkeit der Reinigung und Desinfektion dieses Produkts in der Spülmaschine wurde nicht überprüft.

Warnung

Verwenden Sie zur Reinigung der Milchpumpenkomponenten keine antibakteriellen oder scheuernden Reinigungsmittel, da dies zu Beschädigungen führen kann.

1) Bereiten Sie folgende Hilfsmittel vor:

- Seife und warmes Wasser
- Wasser in Trinkwasserqualität
- Saubere und nur für Säuglingsnahrung verwendete Waschschüssel
- Saubere und nur für Säuglingsnahrung verwendete Bürste
- Unbenutztes Geschirrhandtuch oder Papiertuch

2) Abspülen: Spülen Sie die Milchauffangsetkomponenten und alle anderen Zubehörteile unter fließendem Wasser, um Milch- und Schmutzreste zu entfernen. Das Wasser kann je nach Wunsch warm oder kalt sein.



Abb. 9

3) Waschen Sie die Milchauffangkomponenten:

- Legen Sie die Komponenten des Milchsammelsets in eine saubere Waschschüssel, die nur für Säuglingsnahrung verwendet wird. Waschen Sie die Teile nicht direkt im Waschbecken, da dieses Keime enthalten kann, die diese Teile verunreinigen könnten.
- Komponenten des Milchsammelsets 3~5 Minuten lang in 40-60 °C (104-140 °F) warmem Seifenwasser einweichen.

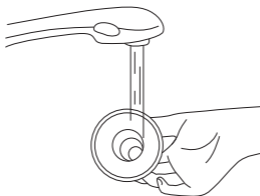

Abb. 10

- Verwenden Sie zum Säubern der Teile eine saubere Bürste, die nur für Säuglingsnahrungsartikel verwendet wird.

4) Erneut abspülen: Spülen Sie die Teile unter fließendem Wasser ab oder tauchen Sie sie in einem separaten Becken mit frischem Wasser ein, das nur für die Reinigung von Säuglingsnahrung verwendet wird. Wenn weiterhin Schmutz vorhanden ist, wiederholen Sie Schritt 3 und spülen Sie erneut, bis kein Schmutz mehr sichtbar ist.

5) Vollständig an der Luft trocknen lassen: Legen Sie Teile des Milchsammelsets, die Waschschüssel und die Flaschenbürste an einem schmutz- und staubgeschützten Ort auf ein sauberes, unbenutztes Geschirrhandtuch oder Papiertuch. Reiben oder tupfen Sie die Teile nicht mit einem Geschirrtuch trocken, da dadurch Keime auf die Teile übertragen werden können!

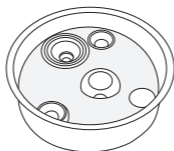

Abb. 11

6) Waschschüssel und Flaschenbürste reinigen: Spülen Sie die Waschschüssel und die Bürste gut aus und lassen Sie sie nach jedem Gebrauch an der Luft trocknen. Waschen Sie sie alle paar Tage von Hand mit Seife und warmem Wasser. Wenn Ihr Baby weniger als 3 Monate alt ist, ein Frühgeborenes ist oder aufgrund einer Krankheit (z. B. HIV) oder einer medizinischen Behandlung (z. B. Chemotherapie bei Krebs) ein geschwächtes Immunsystem hat, waschen Sie Waschschüssel und Flaschenbürste nach jedem Gebrauch.

Nach der Reinigung:

Um zusätzliche Keime zu entfernen, desinfizieren Sie die Komponenten des Milchsammelsets, die Waschschüssel und die Flaschenbürste mindestens einmal täglich, nachdem sie gereinigt worden sind. Die Teile können mit kochendem Wasser mit spezieller Desinfektionstechnik desinfiziert werden. Die Desinfektion ist besonders wichtig, wenn Ihr Baby weniger als 3 Monate alt ist, zu früh geboren wurde oder aufgrund einer Krankheit oder medizinischen Behandlung ein geschwächtes Immunsystem hat.

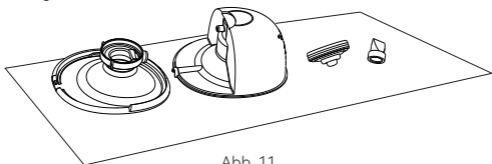
Für die Desinfektion von Teilen, die mit Milch in Berührung kommen, siehe Schritt 2.

Schritt 2: Desinfektion

Achtung: Pumpenteile dürfen nicht in einer Mikrowelle oder einem UV-Sterilisator sterilisiert werden. Hohe Temperaturen ($> 110\text{ °C}$) verkürzen ihre Lebensdauer und stellen ein Sicherheitsrisiko dar.

Vergewissern Sie sich vor der Desinfektion, dass das Milchsammelset, die Flaschenbürsten und die Waschsüsseln mit den oben genannten Methoden gereinigt wurden. Desinfizieren Sie alle mit Milch in Berührung kommenden Gegenstände (auch die Flaschenbürste und die Waschsüssel!) mit einer der folgenden Methoden.

1) Bereiten Sie folgende Hilfsmittel vor:

- Ein Kochtopf
- Wasser in Trinkwasserqualität
- Saubere Zange

Achtung:

Vermeiden Sie während der Desinfektion mit kochendem Wasser, dass die Flasche oder andere Teile die Wände des Topfes berühren. Dies kann zu einer dauerhaften Verformung oder Beschädigung des Produkts führen.

2) Legen Sie das zerlegte Milchsammelset in den Topf und füllen Sie den Topf mit so viel Wasser, dass die zu desinfizierenden Teile bedeckt sind. Lassen Sie das Wasser 5-10 Minuten lang kochen und achten Sie dabei darauf, dass die Teile nicht die Seiten des Topfes berühren.



Abb. 12

3) Nehmen Sie die Teile mit einer sauberen Zange heraus.

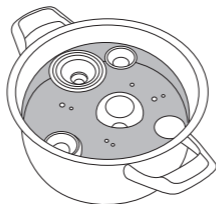

Abb. 13

4) Vollständig an der Luft trocknen lassen.



Abb. 14

Schritt 3: Sicher aufbewahren

Bewahren Sie die trockenen Teile sicher bis zum nächsten Gebrauch auf. Stellen Sie sicher, dass die sauberen Pumpenkomponenten, Flaschenbürsten und Waschschüsseln vor der Aufbewahrung vollständig an der Luft getrocknet sind. Die Gegenstände müssen vollständig trocken sein, um das Wachstum von Keimen und Schimmel zu verhindern. Bewahren Sie trockene Teile in einem sauberen, geschützten Ort auf, um Verunreinigungen zu vermeiden.

1. Hände waschen: Waschen Sie sich die Hände gründlich mit Wasser und Seife.

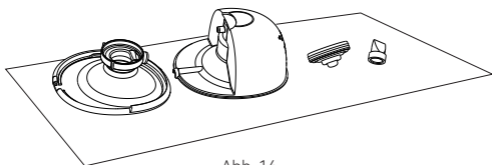
2. Wieder zusammenlegen: Setzen Sie die sauberen, trockenen Pumpenteile zusammen.

3. Sicher aufbewahren: Legen Sie die zusammengebauten Pumpenteile und andere Fütterungsartikel, die Waschschüssel und die trockene Flaschenbürste an einen sauberen, geschützten Ort, z. B. in einen geschlossenen Küchenschrank, der nur zur Aufbewahrung von sauberem Geschirr verwendet wird.

6.2.3 Reinigen/Desinfizieren der anderen Teile

Das Gehäuse des Hauptgerätes muss beim ersten Mal und nach jedem Gebrauch gereinigt und desinfiziert werden. Die anderen Teile, die während des Abpumpens weder mit dem menschlichen Körper noch mit der Milch in Berührung kommen, müssen nur bei Verschmutzung gereinigt werden.

Reinigung/Desinfektion der Teile bei Raumtemperatur 5 °C~ 40 °C wird folgenderweise durchgeführt:

Bereiten Sie die folgenden Hilfsmittel vor:

- Desinfektion
- Wischtücher mit 70%igem Isopropylalkohol
- Sauberes weiches Tuch

Reinigungsverfahren:

1. Reinigen Sie vor der Durchführung dieses Reinigungsverfahrens zunächst Ihre Hände mit einem Händedesinfektionsmittel.

- Entfernen Sie mit einem sauberen, weichen Tuch alle Rückstände von der Haupteinheit und/oder vom Ladekabel.
- Nehmen Sie ein Wischtuch mit 70%igem Isopropylalkohol und wischen Sie damit die Teile ab, bis keine sichtbaren Verunreinigungen mehr vorhanden sind.
- Trocknen Sie das Gerät, indem Sie es 10 Minuten lang bei Raumtemperatur stehen lassen, damit die Reste der Reinigungslösung auf dem Produkt verdampfen.

Desinfektionsverfahren:

Reinigen Sie das Gehäuse des Hauptgeräts vor der Desinfektion wie oben beschrieben.

- Desinfizieren Sie das Gehäuse des Hauptgeräts mit einem weichen und mit 70%igem Isopropanol für 3 Minuten angefeuchteten Tuch.
- Trocknen Sie es, indem Sie das Hauptgerät 10 Minuten lang bei Raumtemperatur stehen lassen, um die Reste der Desinfektionslösung zu verdampfen.

6.3 Gebrauchshinweise

6.3.1 Vorbereitung vor dem Gebrauch



Achtung:

1. Waschen Sie Ihre Hände mit Wasser und Seife und stellen Sie sicher, dass das Pumpenset sauber ist.

2. Dauer des Pumpvorgangs:

Dieses Produkt wird mit einem wiederaufladbaren Lithium-Akku betrieben und kann nach vollständiger Aufladung für 4–5 Abpumpvorgänge (ca. 150 Minuten) verwendet werden, 30 Minuten pro Vorgang. Ein typischer Abpumpvorgang dauert etwa 10–15 Minuten für jede Brust, aber Sie sollten nur so lange abpumpen, wie es für Sie angenehm und produktiv ist.

1. Flanschgröße auswählen

Diese Momcozy tragbare Brustpumpe enthält nur einen 24mm Silikonflansch. Wenn der mitgelieferte Flansch nicht passt, können Sie verschiedene Flansche und Flanscheinlagen auf Amazon nachkaufen. Geben Sie „Momcozy“ in die Suchleiste ein und finden Sie die für Sie passenden Flanschgröße und Flanscheinatz.



Abb. 15 Richtige Größe auswählen

2. Stimulierung der Brustwarze

- Stimulieren Sie Ihre Brustwarze, um eine volle Größe zu erreichen (lassen Sie diesen Schritt nicht aus!).
- Stecken Sie die Brustwarze in das kleinste Loch, in das sie bequem und ohne Druck hineinpasst.
- Wählen Sie das Loch, in das die Basis Ihrer Brustwarze bequem hineinpasst.
- Bestimmen Sie Ihre Größe anhand der Größentabelle.

3. Testen Sie den Anschluss des Flansches

- Um die richtige Größe des Flansches zu finden, müssen Sie zunächst sicherstellen, dass Sie den Flansch an der richtigen Stelle auf Ihrer Brust platzieren.
- Bitte drücken Sie den Flansch auf Ihre Brust, bis keine Lücke mehr gibt. Stellen Sie sicher, dass Ihre Brustwarze genau in der Mitte des Flansches liegt.



Abb. 16



Abb. 17

Zu klein

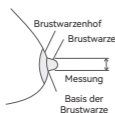
Zu klein: Wenn Ihre Brustwarze während des Abpumpens weiterhin an der Flanschinnenwand reibt, ist der Flansch möglicherweise zu klein für Sie.

Gute Passform

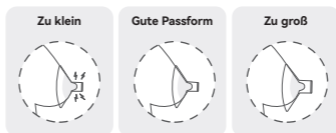
Geeignete Passform: Wenn sich Ihre Brustwarze beim Abpumpen problemlos bewegt, ohne zu reiben oder die Flanschinnenwand zu berühren, und sich kaum ein Brustwarzenhof eingesaugt wird, dann ist dieser Flansch für Sie geeignet.

Zu groß

Zu groß: Wenn beim Abpumpen ein großer Bereich des Brustwarzenhofs eingesaugt wird, dann ist dieser Flansch zu groß für Sie.

4. Den richtigen bh wählen



Abb. 18

- ❶ Aus dehnbarem Stoff ❷ Ohne Bügel oder Polsterung
 ❸ Hat eine Klappe ❹ Vollständige Bedeckung



Abb. 19

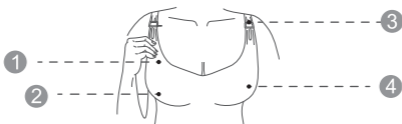

Abb. 20

KEINE LÜCKE

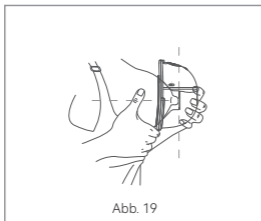
Beim Einsetzen der Pumpe in den BH sollte der Silikonflansch der Pumpe fest und ohne Spalt an die Haut gedrückt werden.

WENN DIE PUMPE SICH BEWEGT

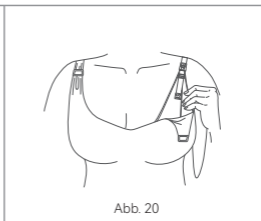
Wenn Sie das Gefühl haben, dass sich die Pumpe während des Gebrauchs bewegt, ziehen Sie bitte den BH-Träger fester an, um die Pumpe erneut anzupassen, oder wählen Sie einen anderen BH.

5. Empfohlene Körperhaltung



Achtung:

Sitzen oder stehen Sie beim Abpumpen immer aufrecht, um ein Auslaufen der Milch zu vermeiden. Diese Pumpe sollte nicht im Liegen oder im Schlaf verwendet werden, um die richtige Ausrichtung während des Gebrauchs zu gewährleisten.

Körperhaltung

Achten Sie darauf, dass die Pumpe und der Milchauffangbehälter immer senkrecht stehen. Andernfalls kann die Milch auslaufen.



Abb. 21 Richtige Körperhaltung

6.3.2 Zusammenbau der Pumpe



Achtung:

Achten Sie darauf, dass Sie die mit Milch oder Brust in Berührung kommenden Teile der Milchpumpe gereinigt und desinfiziert haben.



Warnung

- Seien Sie vorsichtig, wenn Sie die Milchpumpenteile durch Abkochen desinfiziert haben, da sie sehr heiß sein können. Zur Vermeidung von Verbrennungen bauen Sie die Milchpumpe erst zusammen, wenn die desinfizierten Teile abgekühlt sind.
- Reinigen Sie Ihre Hände gründlich mit Wasser und Seife, bevor Sie die Pumpenteile und Brüste berühren, um eine Kontamination zu vermeiden. Berühren Sie nicht das Innere des Milchsammelsets.

Hinweise:

- Es ist wichtig, dass der doppelt abgedichtete Flansch, Membran, Milchauffangbehälter, Ventil, Verbindungsstück usw. richtig platziert sind, damit die Milchpumpe ein gutes Vakuum erzeugen kann.
- Überprüfen Sie die einzelnen Komponenten vor jedem Gebrauch visuell auf Risse, Absplitterungen, Brüche, Verfärbungen oder Beschädigungen. Sollten Sie eine Beschädigung des Geräts feststellen, verwenden Sie das Gerät bitte nicht mehr, bis die Teile ersetzt wurden.

Waschen Sie Ihre Hände gründlich mit Wasser und Seife und setzen Sie die Pumpe wie folgt zusammen:



Abb. 22



Abb. 23

1. Lavez-vous soigneusement les mains avec de l'eau et du savon.

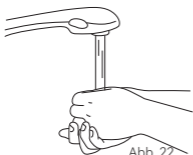
2. Befestigen Sie die Membran mit dem Milchauffangbehälter und üben Sie leichten Druck am Rand aus, bis die Membran gut mit dem Milchauffangbehälter abdichtet.



Abb. 24



Abb. 25

3. Drücken Sie das Ventil sanft in den Flansch. Achten Sie darauf, dass es keine Spalten gibt.

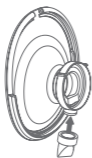
4. Richten Sie den Flansch auf den Milchauffangbehälter aus, wie in der Abbildung gezeigt, und achten Sie darauf, dass sich die zwei Profile überlappen. Drücken Sie den Flansch mit dem Daumen nach unten und stellen Sie sicher, dass er fest um den Rand sitzt.

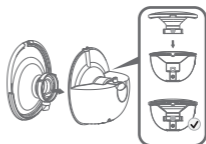

Abb. 26

5. Bauen Sie den Pumpenmotor und den Milchauffangbehälter zusammen.

Die Milchpumpe ist nun einsatzbereit.

6.3.3 Anweisungen für den Pumpvorgang



Warnung

- Schalten Sie die Milchpumpe immer aus, bevor Sie den Pumpenkörper von der Brust abnehmen, um das Vakuum zu lösen.
- Wenn Sie keine Milch abpumpen können, pumpen Sie nicht länger als fünf Minuten auf einmal ab. Versuchen Sie, die Milch zu einem anderen Tageszeitpunkt abzupumpen.
- Wenn das Abpumpen sehr unangenehm oder schmerzhaft wird, benutzen Sie die Pumpe nicht mehr und wenden Sie sich an Ihre Ärztin oder Ihren Arzt.



Achtung:

- Überwachen Sie den Milchstand während des Abpumpens, um eine Überfüllung zu vermeiden.

1. Ausrichten

a. Vergewissern Sie sich vor dem Abpumpen, dass die Pumpe fest und ohne Spalt auf Ihre Brust gedrückt wird (Abb. 27).



Abb. 27

b. Zum Ausrichten halten Sie den Flansch an Ihre Brust, so dass Sie sehen können, ob Ihre Brustwarze im Flanschkanal zentriert ist. Sie müssen sich eventuell nach vorne beugen.

c. Nach dem Ausrichten schauen Sie vor dem Abpumpen durch den Flansch und vergewissern sich, dass Ihre Brustwarze zentriert ist. Die Spitze Ihrer Brustwarze sollte NICHT das obere Ende, die Seiten oder den Boden des Flanschkanals berühren. Falls doch, versuchen Sie es noch einmal.

Erste Ansicht

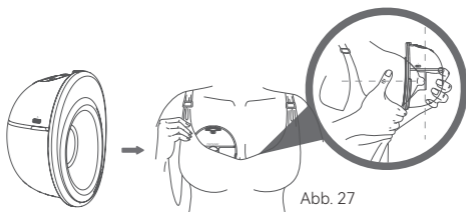
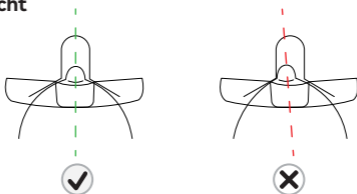

Richtige Ausrichtung **Falsche Ausrichtung**

Milch Ausdruck

Erneut versuchen

Abb. 28

Hinweis:

Die korrekte Ausrichtung der Brustwarze ist entscheidend für den bequemen Pumpvorgang und die Leistung.

Die Brustwarze muss vor dem Abpumpen korrekt im Flanschkanal positioniert werden, um Unannehmlichkeiten zu vermeiden.

Siehe Abschnitt 7.3.1 „Vorbereitung vor dem Gebrauch – Flanschgröße auswählen“.

2. Pumpe im BH sichern

Sichern Sie die Pumpe im BH und achten Sie darauf, dass die Pumpe fest gegen die Brust gedrückt wird. Falls erforderlich, ziehen Sie den BH fest, um die Pumpe sicher zu fixieren, und beginnen Sie mit dem Abpumpen.



Abb. 29

3. Mit dem Abpumpen beginnen

Schieben Sie die Pumpe nicht direkt in den BH, sondern folgen Sie den schrittweisen Anweisungen. Trennen Sie die Pumpe vor dem Gebrauch vom Ladegerät.

A. Schalten Sie die Pumpe ein

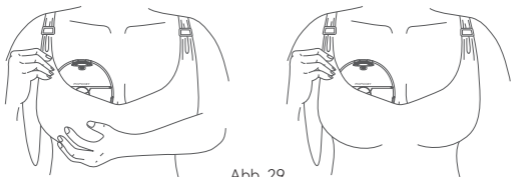
Konsultieren Sie bitte über die Dauer des Abpumpens Ihren behandelnden Arzt. Die Momcozy Milchpumpe schaltet sich nach 30 Minuten Abpumpzeit automatisch ab.

Drücken Sie die Taste „Ein / Aus / Pause“, um die Pumpe ein- oder auszuschalten.

Kurzes Drücken der „Ein/Aus/Pause“-Taste unterbricht den Pumpvorgang, und Sie können ihn mit einer beliebigen Taste fortsetzen.

- Bei der ersten Verwendung der Pumpe ist der gemischte Modus voreingestellt.
- Die voreingestellte Vakuumstufe ist Stufe 1 (in diesem Moment zeigt die Saugstufen-LED „1“ als Stufe 1 an).

B. Modus auswählen

Modi: Stimulationsmodus, Ausdrucksmodus und gemischter Modus
Wenn Sie die Pumpe zum ersten Mal benutzen, die Voreinstellung ist Saugstufe 1 im gemischten Modus.

Speicherfunktion: Die Pumpe merkt sich die bisherige Saugstufe im gemischten Modus und startet bei der nächsten Verwendung mit diesen Einstellungen.

Drücken Sie kurz die Moduswahl Taste, um zwischen 3 Modi zu wechseln.

C. Auswahl der Saugstärke

Die Momcozy-Pumpe verfügt über 9 Saugstärken für jeden Modus, damit Sie selbst angenehm ist und in allen Modi optimal funktioniert. Sie bestimmen können, welche für Sie am besten ist. Wenn Sie das Vakuum an Ihrer Brustwarze spüren, können Sie den Vakuumdruck mit den Tasten „Erhöhen“/„Verringern“ einstellen, um Ihre optimale Einstellung für alle Modi zu finden. Die LED-Anzeige schaltet sich nach 20 Sekunden ohne Bedienung aus, durch Drücken einer beliebigen Taste kann die LED-Anzeige wieder aktiviert werden.

Tipp: Ein höherer Vakuumdruck bedeutet nicht immer auch eine höhere Milchmenge. Wenn Sie Ihre Brustwarze übermäßig belasten, kann sich die Milchproduktion verringern. Vergewissern Sie sich immer, dass Sie mit einem angenehmen Druck pumpen. Wenn Sie keine Saugkraft spüren, überprüfen Sie, ob die Pumpe richtig zusammengebaut ist.



Achtung:

- *Momcozy Pumpe kann nicht während des Aufladens verwendet werden. Trennen Sie die Pumpe immer vom Ladegerät und schließen Sie die Ladekappe vor dem Gebrauch.
- *Momcozy Milchpumpe sollte nicht im Liegen, bei körperlich anstrengenden Tätigkeiten oder bei Tätigkeiten mit Verletzungsgefahr verwendet werden.
- *Die Verwendung einer Milchpumpe sollte keine Schmerzen verursachen. Verwenden Sie zum Abpumpen keinen zu hohen oder unangenehmen Vakuumdruck. Wenn Sie während des Abpumpens übermäßiges Unwohlsein oder Schmerzen verspüren, hören Sie auf zu pumpen, lösen Sie die Abdichtung um Ihre Brustwarze und brechen Sie die Anwendung ab.

4. Anhalten/Starten des Abpumpens

Um den Abpumpvorgang zu unterbrechen, drücken Sie kurz auf die Taste „Ein/Aus/Pause“, und die Modusanzeige blinkt. Drücken Sie eine beliebige Taste, um den Abpumpvorgang fortzusetzen.

5. Pumpe ausschalten

Drücken Sie die Taste „Ein / Aus / Pause“ 2 Sekunden lang, um die Pumpe auszuschalten.

Zudem schaltet sich das Gerät nach 30 Minuten Abpumpzeit automatisch ab.

Hinweis: Das Pausieren/Starten des Pumpvorgangs, die Moduswahl und die Wahl der Vakuumstufe setzen die Pumpzeit nicht zurück.

6. Pumpe entfernen

Lösen Sie mit dem Finger die Dichtung zwischen dem Flansch und dem Brustgewebe.

Beugen Sie sich leicht nach vorne, um die Pumpe nach dem Abpumpen von der Brust zu entfernen, und halten Sie den Flansch mit der offenen Seite nach oben, damit keine Milch überläuft.



Abb. 30

Wir empfehlen Ihnen, den Abpumpvorgang nach Erreichen von 120 ml abgepumpter Milch im Milchauffangbehälter zu beenden, um ein Überlaufen zu vermeiden.

Füllen Sie die frisch abgepumpte Milch nach Beendigung der Milchsammlung rechtzeitig in andere Milchsammelgefäße mit Deckel oder Milchaufbewahrungsbeutel um. Schrauben Sie den Deckel auf den anderen Milchsammelbehälter fest und verstauen Sie die Milch.



Warnung

- Die mitgelieferten Milchauffangbehälter sind zum Auffangen der Milch während des Absaugens bestimmt. Benutzen Sie einen anderen Milchsammelbehälter mit Deckel, wenn Sie das Baby füttern oder die abgepumpte Muttermilch aufbewahren möchten.



Warnung

- Stellen Sie die abgepumpte Milch sofort in den Kühlschrank oder frieren Sie sie ein bzw. halten Sie sie bei einer Temperatur von 16 °C bis 25 °C für 2–4 Stunden, bevor Sie Ihr Baby füttern.

6.4 Aufbewahrung von Muttermilch

6.4.1 Richtige Aufbewahrung von Muttermilch

Die Einhaltung der empfohlenen Aufbewahrungs- und Zubereitungstechniken kann die Sicherheit und Qualität der abgepumpten Muttermilch für die Gesundheit des Babys erhalten. Dies sind allgemeine Leitlinien für die Aufbewahrung von Muttermilch bei verschiedenen Temperaturen. Es gibt verschiedene Faktoren, die die Dauer der sicheren Aufbewahrung von Muttermilch beeinflussen. Dazu gehören die Milchmenge, die Raumtemperatur zum Zeitpunkt des Abpumpens, Temperaturschwankungen im Kühl- und Gefrierschrank sowie die Sauberkeit der Umgebung.

Aufbewahrung der Muttermilch nach dem Abpumpen:

- Kühlen Sie die Milch möglichst sofort nach dem Abpumpen. Sie können sie in den Kühlschrank stellen, in eine Kühlbox oder eine isolierte Kühltasche legen oder in kleinen Portionen (2 bis 4 Unzen oder 57 bis 114 g) für spätere Fütterung einfrieren.
- Verwenden Sie zur Aufbewahrung der abgepumpten Muttermilch Muttermilchbeutel oder saubere, lebensmittelechte Behälter. Die Behälter müssen aus Glas oder Kunststoff sein und einen dicht schließenden Deckel haben.
- Verwenden Sie keine Flaschen mit dem Recycling-Symbol Nummer 7, das darauf hinweist, dass der Behälter eventuell einen BPA-haltigen Kunststoff enthält.
- Entfernen Sie die Luft vor dem Verschließen.
- Legen Sie die Beutel zum Einfrieren flach hin. Um ein Verkleben zwischen den Beuteln zu vermeiden, trennen Sie die Beutel bitte mit Papiertüchern.
- Bewahren Sie Muttermilch niemals in Einwegflaschen oder Plastikbeuteln auf, die nicht für die Aufbewahrung von Muttermilch vorgesehen sind.
- Schwenken Sie den Behälter vorsichtig, um den Rahmanteil der Muttermilch, der möglicherweise nach oben steigt, wieder mit der restlichen Milch zu vermischen. Schütteln Sie die Milch nicht. Dies kann zum Zerfall einiger der wertvollen Bestandteile der Milch führen.

- Frisch ausgedrückte oder abgepumpte Milch kann aufbewahrt werden:

Art der Muttermilch	Aufbewahrungsort und -temperaturen		
	Arbeitsplatte 77 °F (25 °C) oder kälter (Raumtemperatur)	Kühlschrank 40 °F (4 °C)	Gefrierschrank 23 °F (-5 °C) oder kälter
Frisch ausgedrückte oder abgepumpte Milch	Innerhalb von 2 - 4 Stunden	Innerhalb von 24 Stunden	Innerhalb von 3 Monaten
Aufgetaute, zuvor gefrorene Milch	Innerhalb von 2 Stunden nach dem Ende der Nahrungsaufnahme des Babys anwenden		

Diese Empfehlungen gelten nur für gesunde, voll entwickelte Babys und können bei Frühgeborenen oder kranken Babys abweichen. Informieren Sie sich bei Ihrem medizinischen Betreuer.

Tipps zur Aufbewahrung:

- Beschriften Sie den Aufbewahrungsbehälter deutlich mit dem Abpumpdatum und notieren Sie den Namen Ihres Kindes, wenn Sie die Milch an eine Kinderbetreuungseinrichtung abgeben.
- Lagern Sie die Muttermilch nicht in der Tür des Kühl- oder Gefrierschranks. Dadurch wird die Muttermilch vor Temperaturschwankungen durch das Öffnen und Schließen der Tür geschützt.
- Wenn Sie frisch abgepumpte Muttermilch nicht innerhalb von 4 Tagen verbrauchen wollen, frieren Sie sie sofort ein. Das hilft, die Qualität der Muttermilch zu erhalten.
- Wenn Sie Muttermilch einfrieren:
 - Bewahren Sie die Milch in kleinen Mengen auf, um die Verschwendung von nicht aufgebrauchter Milch zu vermeiden. Lagern Sie 2 bis 4 Unzen (ca. 57 bis 114 g) oder die Menge, die bei einer Fütterung gegeben wird.
 - Lassen Sie am oberen Rand des Behälters etwa einen Zentimeter Platz, da sich die Muttermilch beim Einfrieren ausdehnt.
- Muttermilch kann in einer isolierten Kühlbox mit gefrorenen Kühlakkus bis zu 24 Stunden lang aufbewahrt werden, wenn Sie unterwegs sind. Verwenden Sie die Milch am Zielort sofort oder bewahren Sie sie im Kühlschrank auf, bzw. frieren Sie sie ein.

6.4.2 Sicheres Auftauen von Muttermilch

- Tauen Sie immer zuerst die älteste Muttermilch auf. Denken Sie daran: zuerst rein, zuerst raus. Mit der Zeit kann die Qualität der Muttermilch nachlassen.

- Es gibt verschiedene Methoden, die Muttermilch aufzutauen:
- Im Kühlschrank über Nacht.
- In einen Behälter mit warmem oder lauwarmem Wasser stellen.
- Unter fließendem lauwarmem Wasser.
- Die Muttermilch niemals in der Mikrowelle auftauen oder erhitzen. Die Mikrowelle kann die Nährstoffe in der Muttermilch zerstören und heiße Stellen erzeugen, die den Mund des Babys verbrennen können.

6.4.2 Sicheres Auftauen von Muttermilch

- Tauen Sie immer zuerst die älteste Muttermilch auf. Denken Sie daran: zuerst rein, zuerst raus. Mit der Zeit kann die Qualität der Muttermilch nachlassen.
- Es gibt verschiedene Methoden, die Muttermilch aufzutauen:
- Im Kühlschrank über Nacht.
- In einen Behälter mit warmem oder lauwarmem Wasser stellen.
- Unter fließendem lauwarmem Wasser.
- Die Muttermilch niemals in der Mikrowelle auftauen oder erhitzen. Die Mikrowelle kann die Nährstoffe in der Muttermilch zerstören und heiße Stellen erzeugen, die den Mund des Babys verbrennen können.
- Wenn Sie Muttermilch im Kühlschrank auftauen, verwenden Sie diese innerhalb von 24 Stunden. Die 24 Stunden zählen ab dem Zeitpunkt, an dem die Muttermilch vollständig aufgetaut ist, und nicht ab dem Zeitpunkt, an dem Sie sie aus dem Gefrierschrank genommen haben.
- Ist die Muttermilch auf Raumtemperatur gebracht oder erwärmt, verwenden Sie sie innerhalb von 2 Stunden.
- Frieren Sie Muttermilch nach dem Auftauen niemals wieder ein.

7. Aufbewahrungsbedingungen

Wie wird die Pumpe aufbewahrt?

- * Kurzzeitige Aufbewahrung
 - * Bitte schützen Sie die Milchpumpe vor direktem Sonnenlicht. Bewahren Sie die Milchpumpe und ihr Zubehör an einem sicheren, sauberen und trockenen Ort und außerhalb der Reichweite von Kindern auf.
 - * Langfristige Aufbewahrung
- Erstens: Laden Sie die Pumpe vor der Langzeitlagerung auf, um die Nutzungsdauer der Pumpe zu verlängern. Zweitens: Bewahren Sie sie an einem vor direktem Sonnenlicht geschützten Ort auf, um eine Verfärbung zu vermeiden. Drittens, reinigen und trocknen Sie vor der Lagerung die abwaschbaren Teile.
- * Temperatur: -20 bis 60 °C / -4 bis 140 °F
 - * Relative Luftfeuchtigkeit: 15% - 90%
 - * Umgebungsluftdruck: 90 bis 106 kPa

8. Technische Daten

Modell-Nr.	M5
Bezeichnung	Tragbare Milchpumpe
Stromversorgungsanforderungen	Eingang: 5V=1A Nennleistung: 5W
Stromversorgung	DC 3,7 V / 1300mAh Wiederaufladbare Lithium-Batterie
Pumpenoptionen	Einfache Pumpe
Absaugmodi	Stimulationsmodus, Ausdrucksmodus und gemischter Modus
Vakuumbereich	Stimulationsmodus: -52 bis -113 (± 5) mmHg Ausdrucksmodus: -105 bis -240 (± 5) mmHg Gemischter Modus: -52 bis -240 (± 5) mmHg
Zyklusgeschwindigkeit	Stimulationsmodus: 50~120(± 2) Zyklen/min Ausdrucksmodus: 23~57(± 2) Zyklen/min Gemischter Modus: 6~16(± 2) Zyklen/min
Pumpengröße	128 x 117 x 74mm
Gewicht (mit allem Zubehör)	230g
Produktnutzungsdauer	500 Stunden
Geräuschpegel	≤ 50 dB
Schutzart gegen Stromschlag	Intern gespeiste Geräte
Betriebsbedingungen	Temperatur: 0 °C bis 40 °C; Luftfeuchtigkeit: 15 % bis 90 %, Luftdruck: 70 kPa bis 106 kPa
Transport- und Lagerumgebung	Temperatur: -20 °C bis 60 °C; Luftfeuchtigkeit: 15 % bis 90 %, Luftdruck: 70 kPa bis 106 kPa
Akkuladezeit	120 Minuten
Betriebsdauer der Batterie	150 minuten

9. Wartung und Ersatzteile

Das Gerät enthält im Inneren keine vom Benutzer reparierbaren Teile: Das Öffnen oder Eingreifen in das Gerät führt zum Erlöschen der Garantie. Ist eine Reparatur des Geräts erforderlich, muss es an das Medizintechnikunternehmen oder direkt an den Fachhändler zurückgegeben werden. Es dürfen keinerlei Modifikationen vorgenommen werden.

Der HERSTELLER stellt auf Anfrage Stromlaufpläne, Bauteillisten, Beschreibungen, Kalibrierungsanweisungen oder andere Informationen zur Verfügung, die dem KUNDENDIENST-PERSONAL helfen, die vom HERSTELLER als vom KUNDENDIENST-PERSONAL reparierbar bezeichneten Gerätekomponenten zu reparieren.

Wird das Gerät über einen längeren Zeitraum nicht benutzt, entlädt sich die Batterie langsam. Um eine Batteriebeschädigung durch zu tiefe Entladung über einen längeren Zeitraum zu vermeiden, laden Sie das Gerät bitte alle drei Monate auf.



Warnung

Der Austausch von Lithium-Batterien durch unzureichend geschultes Personal kann eine Gefahr darstellen.

Reinigen oder warten Sie das Gerät nicht, während es in Gebrauch ist oder aufgeladen wird.

10. Konformitätserklärung

Shenzhen Root Innovation Technology Co., Ltd. erklärt hiermit, dass dieses Gerät den wesentlichen Anforderungen und anderen relevanten Bestimmungen der GPSD-Richtlinie 2001/95/EG und der EMC-Richtlinie 2014/30/EU entspricht.

11. Fehlerbehebung

Probleme	Lösungen
Die Pumpe funktioniert nicht	<ul style="list-style-type: none"> • Wenn der Ablassvorgang noch nicht erfolgt ist, lassen Sie die Pumpe für einen längeren Zeitraum an der Brust, falls der Ablassvorgang verzögert ist. Hinweis: Die Dauer des anfänglichen Milcheinschusses ist für jede Frau individuell und hängt von vielen Faktoren ab. • Überprüfen Sie die Ausrichtung der Brustwarze, halten Sie den Pumpvorgang an, und nehmen Sie die Pumpe von der Brust ab. Richten Sie die Pumpe wie unten beschrieben neu aus. • Möglicherweise haben Sie nicht die richtige Flanschgröße (siehe Abschnitt 7.3 Gebrauchsanweisung - Flanschgröße auswählen).

Die Milch fließt nicht	<ul style="list-style-type: none"> • Halten Sie die Pumpe an und nehmen Sie Sie von der Brust. Richten Sie sie richtig aus. (Siehe Abschnitt 7.3 „Gebrauchshinweise – Ausrichtung“). • Sie können ebenfalls die Pumpe vom Flansch trennen, um sie neu auszurichten. Zentrieren Sie dann Ihre Brustwarze im Flanschkanal und führen Sie die Pumpe an Ihre Brust heran (siehe Abschnitt 7.3 „Gebrauchshinweise – Ausrichtung“).
Neuausrichtung erforderlich	<ul style="list-style-type: none"> • Halten Sie die Pumpe an und nehmen Sie Sie von der Brust. Richten Sie sie richtig aus. (Siehe Abschnitt 7.3 „Gebrauchshinweise – Ausrichtung“). • Dann zentrieren Sie Ihre Brustwarze im Flanschkanal und führen die Pumpe an Ihre Brust heran (siehe Abschnitt 7.3 „Gebrauchshinweise – Ausrichtung“).
Sie fühlen sich beim Abpumpen unwohl	<ul style="list-style-type: none"> • Wenn Sie übermäßiges Unwohlsein empfinden, versuchen Sie bitte Folgendes (siehe Abschnitt 7.3 „Gebrauchshinweise – Ausrichtung“): • Drücken Sie die Momcozy Pumpe während der Stimulationsphase fest gegen die Brust. • Ziehen Sie den BH enger an, um sicherzustellen, dass die Momcozy Pumpe fest an der Brust gehalten wird. • Saugstärke verringern. • Richten Sie die Momcozy Pumpe neu aus (siehe oben). • Sie pumpen eventuell zu lange. Die Momcozy Milchpumpe schaltet sich nach 30 Minuten automatisch ab. • Sie haben eventuell nicht die richtige Flanschgröße (siehe Abschnitt 7.3 „Gebrauchshinweise – Flanschgröße auswählen“). Hören Sie mit dem Abpumpen auf und suchen Sie einen Arzt oder Stillberater auf.
Verringerte (niedrige) Pumpensaugleistung	<ul style="list-style-type: none"> • Die Pumpe verfügt über 9 Saugstufen. Drücken Sie auf die Erhöhungstaste, um die Saugstärke zu erhöhen. • Überprüfen Sie den Zustand der abwaschbaren Teile. Sie sollten nach dreimonatigem Gebrauch ausgetauscht werden. • Wenn das nicht hilft, versuchen Sie Folgendes: <ol style="list-style-type: none"> 1. Überprüfen Sie die Verbindungen zwischen allen abwaschbaren Teilen, um sicherzustellen, dass alle fest sitzen. 2. Führen Sie eine Sichtprüfung aller abwaschbaren Teile durch und ersetzen Sie sie bei Beschädigung. 3. Prüfen Sie, ob die Stromversorgung eingeschaltet ist. 4. Drücken Sie die Pumpe fest gegen die Brust.

Abpumpen stoppen	<ul style="list-style-type: none"> • Die Pumpe hört nach 30 Minuten automatisch auf zu pumpen. • Durch kurzes Drücken der Ein-/Aus-/Pause-Taste wird die Pumpe angehalten, durch erneutes Drücken wird der Vorgang fortgesetzt.
Die Pumpe hört nicht auf zu pumpen	<ul style="list-style-type: none"> • Drücken Sie die Taste „Ein / Aus / Pause“. • Wenn das Problem weiterhin besteht, lösen Sie die Abdichtung, indem Sie einen Finger zwischen das Brustgewebe und den Flansch schieben. Drücken Sie dann zum Ausschalten der Pumpe die Taste „Ein / Aus / Pause“.
Pumpe oder Ladegerät wird nass (in Wasser getaucht).	<ul style="list-style-type: none"> • Trocknen Sie die Pumpe sofort ab. Stellen Sie die Pumpe aufrecht, mit dem Ladegerätanschluss nach unten und den Ansaugreglern nach oben, und lassen Sie sie über Nacht an der Luft trocknen. Verwenden Sie die Pumpe oder das Ladegerät nicht innerhalb von 24 Stunden. • Wenden Sie sich an den Kundendienst.
Die Pumpe wird nicht geladen.	<ul style="list-style-type: none"> • Stellen Sie sicher, dass das USB Typ-C-Kabel mit Standardladegerät (nicht im Lieferumfang enthalten) vollständig in den Ladeanschluss der Pumpe eingesteckt ist.

Hinweis: Wenn die oben genannten Maßnahmen das Problem immer noch nicht lösen, wenden Sie sich bitte an den Hersteller, siehe Kontaktinformationen auf der letzten Seite.

12. Entsorgung



Werfen Sie dieses Produkt am Ende des Produktlebenszyklus nicht in den Hausmüll, sondern bringen Sie es an eine Sammelstelle für das Recycling von elektronischen Geräten und Batterien. Elektrische und elektronische Altgeräte können potenziell schädliche Auswirkungen auf die Umwelt haben. Eine unsachgemäße Entsorgung kann zur Ansammlung schädlicher Giftstoffe in der Luft, im Wasser und im Boden führen, was für die menschliche Gesundheit gefährlich ist. Sie sind verpflichtet, das Gerät ordnungsgemäß zu entsorgen. Informieren Sie sich bei Ihrer Gemeindeverwaltung über die Entsorgung.

13. Garantie

Bitte wenden Sie sich im Falle eines Garantieanspruchs an den Hersteller, die Kontaktdaten finden Sie auf der letzten Seite dieses Benutzerhandbuchs. Wenn Sie das Gerät einsenden müssen, fügen Sie bitte eine Kopie des Kaufbelegs mit einer genauen Fehlerbeschreibung bei.

Die Garantiebestimmungen sind unten aufgeführt:

1. Die Garantiezeit für das Gerät beträgt ein Jahr ab dem Kaufdatum.
Im Falle eines Garantieanspruchs muss das Kaufdatum anhand des Kaufbelegs oder der Rechnung nachgewiesen werden.
2. Reparaturen im Rahmen der Garantie verlängern die Garantiezeit weder für das Gerät noch für die Ersatzteile.
3. Die folgenden Fälle sind von der Garantie ausgenommen
 - Alle Schäden, die durch unsachgemäße Behandlung, z.B. Nichtbeachtung der Gebrauchsanweisung, entstanden sind.
 - Alle Schäden, die durch Reparaturen oder Eingriffe durch den Kunden oder unbefugte Drittpersonen entstanden sind.
 - Schäden, die während des Transports vom Hersteller zum Verbraucher oder während des Transports zur Servicestelle entstanden sind.
 - Zubehör, das einer normalen Abnutzung unterliegt.

Geräteschäden durch eigenmächtig demontierte Geräte.

- Die Haftung für direkte oder indirekte Folgeschäden, die durch das Gerät verursacht werden, ist ausgeschlossen, auch wenn der Schaden am Gerät als Garantiefall anerkannt wird.

14. Erklärung zur Verwendung bei Reisen oder im Ausland

Da die Leistung der tragbaren Milchpumpe Momcozy durch die äußere Umgebung beeinflusst werden kann, bitten wir Sie, das Gerät nicht während einer Reise oder im Flugzeug zu benutzen, da die Umgebung unsicher und instabil ist.

Die Momcozy tragbare Milchpumpe kann weltweit verwendet werden, aber sie muss in der in dieser Bedienungsanleitung angegebenen Umgebung verwendet und aufbewahrt werden, und Sie sollten sicherstellen, dass die Eingangsleistung Ihres Netzadapters AC 100~240V 50/60 Hz und die Ausgangsleistung DC 5V 1A ist oder dass Sie einen Konverter haben, um die richtige Spannung im Zielland einzustellen. Um sicherzustellen, dass die Momcozy tragbare Milchpumpe während des Tragens nicht beeinträchtigt wird, überprüfen Sie bitte vor der Verwendung die folgenden Punkte, um sicherzustellen, dass sie normal funktionieren kann:

- Überprüfen Sie die Momcozy Milchpumpe, um sicherzustellen, dass sie frei von Schäden und Rissen ist.
- Überprüfen Sie vor jedem Gebrauch den Betriebszustand Ihrer tragbaren Momcozy Milchpumpe, um sicherzustellen, dass sie ordnungsgemäß funktioniert.

Wenn es irgendwelche Abnormalitäten auftreten, stellen Sie bitte den Gebrauch ein.

15. Herstellerinformationen



Hersteller: Shenzhen Root Innovation Technology Co., Ltd.
Adresse: #2-201, Floor 2, Hasee Computer Building, No.2
Beier Rd, Bantian Street, Longgang, Shenzhen,
Guangdong, China, 518129



E-mail: support@momcozy.com
Wenden Sie sich bitte an uns, wenn Sie Unterstützung bei
der Einrichtung, Verwendung oder Wartung des Geräts
benötigen oder wenn Sie uns unerwartete Vorfälle oder
Ereignisse melden möchten.

Hergestellt in China

→ ITALIANO



INDICE

1. Presentazione del prodotto	101
2. Avvertenze e precauzioni	101
3. Controindicazioni	103
4. Informazioni di sicurezza	103
5. Descrizione del prodotto	106
6. Istruzioni per l'uso	108
7. Modalità di conservazione	128
8. Specifiche	129
9. Manutenzione e ricambi	130
10. Dichiarazione di conformità	130
11. Risoluzione dei problemi	130
12. Smaltimento	132
13. Garanzia	132
14. Dichiarazione sull'utilizzo in viaggio e all'estero	133
15. Informazioni sul produttore	133



1. Presentazione del prodotto

Il tiralatte indossabile Momcozy è destinato ad un utilizzo da parte delle donne in allattamento per estrarre e raccogliere il latte dal seno. Il tiralatte indossabile Momcozy crea un vuoto intorno al capezzolo per estrarre il latte materno. Il latte viene raccolto in un apposito recipiente. Il dispositivo include la modalità stimolazione, la modalità estrazione e la modalità mista. In modalità stimolazione, il tiralatte si avvia con aspirazioni rapide e brevi per avviare la fuoriuscita del latte. In modalità estrazione, il tiralatte avvia un'aspirazione lenta per l'estrazione del latte, aspirando più profondamente e più lentamente. In modalità mista, il tiralatte si avvia con aspirazioni rapide e brevi per poi continuare con aspirazioni lente e più prolungate. Per evitare che il latte fluisca nel sistema di vuoto, i set di raccolta del latte sono dotati di un diaframma in silicone che separa fisicamente il percorso a contatto con il latte dal sistema di vuoto.

Il dispositivo è progettato per un singolo utente.

2. Avvertenze e precauzioni



I segnali di avvertenza e i simboli grafici presenti nel manuale sono finalizzati a consentire un uso sicuro e corretto del prodotto ed a prevenire danni a te e agli altri. I segnali di avvertenza e i simboli grafici sono descritti come segue:

Simboli di avvertenza/precauzioni	
 Avvertenza	Un'avvertenza indica una situazione che, se non evitata, può causare morte o lesioni gravi. Può anche indicare potenziali reazioni avverse gravi e rischi per la sicurezza.
 Precauzioni	Indicano un avviso di pericolo che avverte di una situazione potenzialmente pericolosa che, se non evitata, può provocare lesioni lievi o moderate all'utente o alla paziente, nonché danni all'apparecchiatura o ad altri oggetti. Possono anche servire a segnalare pratiche non sicure. Ciò include la particolare attenzione necessaria per utilizzare il dispositivo in modo sicuro ed efficace e l'attenzione necessaria per evitare che il dispositivo venga danneggiato a causa del suo utilizzo o di un uso improprio.
Controindicazioni	Le controindicazioni indicano le condizioni in cui il dispositivo non deve essere usato perché il rischio legato al suo utilizzo è palesemente superiore ad ogni possibile beneficio. L'uso del dispositivo potrebbe essere sconsigliato per alcune persone con particolari problemi di salute.

Note

Indica la necessità di un'attenzione che, se non prestata, potrebbe portare ad un uso non corretto del prodotto o causare danni al dispositivo.

Descrizione dei simboli

	LOGO CE		LOGO UKCA
	Tenere asciutto		Limite di accumulo 5 strati
 MEHRWEG	Logo di riciclaggio		Fare riferimento al manuale di istruzioni.
	Codice del lotto		Prodotti a contatto con gli alimenti
	Logo FCC		Numero di serie
	I colli non devono essere esposti alla luce solare		Da consumarsi entro
IP22	Il primo numero 2: Protezione contro l'ingresso di corpi solidi di diametro pari o superiore a 12,5 mm. Il secondo numero 2: Protezione contro il gocciolamento verticale di acqua con inclinazione massima 15°.		
	Smaltimento ai sensi della Direttiva 2012/19/UE (RAEE)		Imballaggio ERP francese
	Rappresentante autorizzato nel Regno Unito		Rappresentante autorizzato dell'UE
	Questo dispositivo non è stato testato per l'uso in ambiente di risonanza magnetica, pertanto non è permesso entrare in ambienti di risonanza magnetica alle pazienti che indossano il dispositivo. Lasciare fuori dalla sala scanner della risonanza magnetica.		

3. Controindicazioni

Non utilizzare questo tiralatte se si è portatori di dispositivi attivi che potrebbero essere influenzati da un campo magnetico (ad esempio, pacemaker; defibrillatore cardiaco impiantabile).

4. Informazioni di sicurezza

Quando si utilizzano prodotti elettrici, specialmente se sono presenti bambini, è necessario attenersi sempre alle seguenti informazioni di base sulla sicurezza.

4.1 Avvertenza

- 1) Non utilizzare questo dispositivo se si è portatori di pacemaker cardiaco, defibrillatore cardiaco impiantabile o altri dispositivi metallici o elettronici impiantati. Tale uso potrebbe causare interferenze elettriche o morte.
- 2) Questo tiralatte non è destinato all'uso da parte di persone (compresi i bambini) con ridotte capacità fisiche, sensoriali o mentali, o prive di esperienza e della necessaria conoscenza. Le persone suddette possono utilizzare questo tiralatte solo sotto sorveglianza o dopo aver ricevuto istruzioni adeguate sull'uso dell'apparecchio da una persona responsabile della loro sicurezza.
- 3) Pericolo: Per ridurre il rischio di folgorazione:
 - Scollegare sempre i dispositivi elettrici immediatamente dopo la ricarica.
 - Non utilizzare durante il bagno o la doccia, mentre si guida o mentre si nuota.
 - Nel caso in cui il prodotto dovesse cadere in acqua, non toccarlo e scollegare immediatamente l'adattatore di alimentazione dalla presa.
- 4) Il tiralatte indossabile Momcozy è un prodotto per la cura personale e, per motivi igienici, non deve mai essere condiviso tra mamme o rivenduto da una mamma all'altra. Se una di queste azioni dovesse verificarsi, la garanzia non sarà valida.
- 5) In caso di mamme affette da epatite B, epatite C o immunodeficienza umana (HIV), estrarre il latte materno utilizzando il tiralatte indossabile Momcozy non ridurrà né eliminerà il rischio di trasmettere il virus al bambino attraverso il latte materno.

- 6) È necessaria un'attenta supervisione quando il prodotto viene utilizzato in presenza di bambini o invalidi. Non lasciare che bambini o animali domestici giochino con il gruppo motore, i materiali di imballaggio o gli accessori.
- 7) Utilizzare il prodotto solo per l'uso previsto, come descritto nel presente manuale.
- 8) Non utilizzare accessori o altri componenti per la raccolta del latte diversi da quelli consigliati dal produttore.
- 9) Controllare l'adattatore di alimentazione prima di ricaricare, non utilizzare mai un adattatore di alimentazione danneggiato.
- 10) Non lasciare mai il prodotto incustodito durante la ricarica.
- 11) Tenere il prodotto e tutti gli accessori lontani da superfici riscaldate.
- 12) Non utilizzare mai mentre si dorme o se si è assonnati.
- 13) Non adoperare in ambienti in cui vengono usati prodotti spray, o in luoghi in cui viene somministrato ossigeno.
- 14) Non utilizzare il dispositivo nelle vicinanze di materiale esplosivo o infiammabile, in un ambiente di risonanza magnetica, in una camera iperbarica o in prossimità di un camino o di un riscaldatore a irraggiamento.
- 15) Evitare il rischio di strangolamento con il cavo di ricarica.
- 16) Agli utenti non è consentito riparare il prodotto. Se dovessero farlo, la garanzia non sarà più valida. Per le riparazioni, rivolgersi al produttore o a uno dei distributori in franchising indicati.
- 17) Spegnerne sempre il tiralatte prima di rimuovere il corpo campana dal seno, al fine di rilasciare il vuoto.
- 18) I tiralatte elettrici sono destinati a singoli utilizzatori e non devono mai essere noleggiati o condivisi.
- 19) Non usare mai il tiralatte durante la gravidanza, poiché l'aspirazione può indurre il travaglio.
- 20) La temperatura massima della parte applicata può raggiungere i 43,9 °C, una temperatura eccessiva potrebbe causare ustioni cutanee. Assicurarsi che la pelle del seno sia intatta e sana prima dell'uso. In caso di sensazione di surriscaldamento, spegnere il dispositivo. Per evitare ustioni ad alta temperatura, il dispositivo non deve essere usato continuativamente per più di 30 minuti alla volta; aspettare almeno 5 minuti tra un utilizzo e l'altro per consentire al dispositivo di raffreddarsi.
- 21) Per la vita utile del prodotto (cioè la vita operativa)
 Il dispositivo non ha scadenza, la vita utile del prodotto è di 500 ore. La vita operativa prevista delle parti lavabili è da uno a tre mesi. Prima dell'uso, verificare che il prodotto funzioni normalmente.

L'utilizzo del prodotto oltre la sua vita utile può causare una riduzione delle sue prestazioni. Ad esempio, il prodotto potrebbe non controllare correttamente il vuoto e il vuoto eccessivo può causare lesioni.

- 22) Questo dispositivo può essere utilizzato da persone con ridotte capacità fisiche, sensoriali o mentali o che non hanno esperienza e conoscenze particolari, a patto che siano supervisionati o leggano attentamente le istruzioni d'uso e siano consapevoli dei pericoli connessi;
- 23) I bambini non dovrebbero giocare con questo dispositivo;
- 24) I bambini non dovrebbero effettuare la pulizia e la manutenzione dell'apparecchio senza supervisione;
- 25) Disfarsi della batteria in una fonte di calore, nel forno bollente, mediante compressione o taglio potrebbe causare un'esplosione;
- 26) Lasciare la batteria in un ambiente con temperature particolarmente elevate potrebbe provocare un'esplosione o la fuoriuscita di gas e liquidi infiammabili;
- 27) Esporre una batteria a pressione atmosferica particolarmente bassa ipotrebbe provocare un'esplosione o la fuoriuscita di gas e liquidi infiammabili.

4.2 Precauzioni

- Non posizionare o riporre il prodotto in luoghi in cui possa cadere o essere tirato in una vasca da bagno, un lavandino o una piscina.
- Non inserire o far cadere il prodotto in acqua o in altri liquidi.
- Non immergere in alcun tipo di liquido per nessun motivo, né sottoporre l'unità a urti estremi, come la caduta del corpo aspiratore.
- Non continuare ad aspirare per più di cinque minuti alla volta se non si riesce ad estrarre il latte. Riprovare ad estrarre il latte in un altro momento della giornata.
- Nel caso si avvertisse disagio, l'aspirazione può essere interrotta inserendo un dito tra il seno e la flangia.
- In caso di irritazione o disagio, sospendere l'utilizzo e consultare un medico.
- Se l'involucro o il cablaggio dell'adattatore si allentano, si separano o si sfilacciano, interrompere immediatamente l'utilizzo dell'adattatore e contattare il produttore del dispositivo. Interrompere immediatamente l'utilizzo del dispositivo in caso di comparsa di fumo o fiamme nell'unità di aspirazione o nell'adattatore di alimentazione.

Avviso: Se si ha l'impressione che il tiralatte indossabile sviluppi un calore eccessivo durante l'estrazione, interrompere immediatamente l'estrazione e rimuovere il tiralatte.

Note:

Evitare l'esposizione diretta dell'unità principale alla luce solare.

5. Descrizione del prodotto

Il prodotto è sostanzialmente composto da un'unità principale e un set per la raccolta del latte ecc.

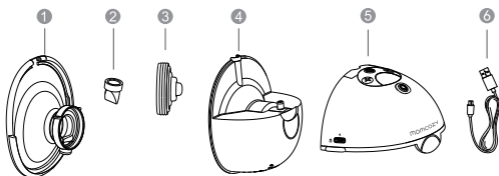

Fig.1 Descrizione dell'unità

Descrizione dell'unità tiralatte		
N.	Articolo	Descrizione
1	Flangia a doppia tenuta da 24 mm	Tutti questi componenti costituiscono il set per la raccolta del latte
2	Valvola	
3	Diaframma	
4	Recipiente per la raccolta del latte (160ml)	
5	Unità principale	Motore del tiralatte
6	Cavo USB tipo C	L'estremità di ingresso è un'interfaccia USB 2.0, l'estremità di uscita è un'interfaccia di tipo C

Altri accessori inclusi:

Inserto flangia 17mm
 Inserto flangia 19mm
 Inserto flangia 21mm
 Flangia a doppia tenuta da 24mm
 Copriflangia

Righello delle dimensioni della flangia
 Guida introduttiva rapida
 Scatola per la conservazione
 Manuale d'uso

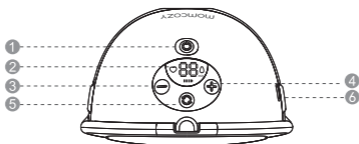







Fig.2 Pannello di controllo

- | | |
|----------------------------|---------------------|
| ① Acceso / Spento / Pausa | ② Display LED |
| ③ Diminuisci | ④ Aumenta |
| ⑤ Selezione della modalità | ⑥ Porta di ricarica |

Descrizione del pannello di controllo		
N.	Pulsanti e LED	Funzioni
1		Tenere premuto per accendere/spegnere; Premere brevemente per mettere in pausa, poi premere un pulsante qualsiasi per continuare la sessione di estrazione.
2		Selezione della modalità
3		Diminuire la forza di aspirazione
4		Aumentare la forza di aspirazione
5		Modalità stimolazione: In questa modalità, il tiralatte pratica un'aspirazione rapida e veloce per avviare la fuoriuscita del latte.

6		Modalità estrazione: Il tiralatte avvia un'aspirazione lenta per l'estrazione del latte, aspirando più profondamente e più lentamente.
7		Modalità mista: In questa modalità, il tiralatte si avvia con aspirazioni rapide e brevi per poi continuare con aspirazioni lente e più prolungate.
8		Display del livello di aspirazione: Il tiralatte dispone di 9 livelli di aspirazione tra cui scegliere. Visualizzazione del tempo di funzionamento: 00-29 min (la pompa si arresta automaticamente dopo 30 minuti.)

Indicatore B del livello di batteria

Batteria scarica: Luce intermittente	In carica: Accensione di una luce dopo l'altra	Completamente carico: Luce fissa
		

Le versioni del display della batteria sono due. Consultare le istruzioni basate sul prodotto effettivamente ricevuto.

6. Istruzioni di funzionamento

6.1 Ricarica della batteria

Si consiglia di caricare il prodotto prima del primo utilizzo. Il tiralatte è alimentato da una batteria al litio ricaricabile interna.

I nostri prodotti hanno in dotazione il cavo di ricarica (USB2.0/Tipo-C) ma non l'adattatore di alimentazione. Si consiglia di acquistare l'adattatore di alimentazione autonomamente prima di ricaricare. Assicurarsi di acquistare un adattatore che si abbinì all'interfaccia USB 2.0 e controllare che la potenza di ingresso dell'adattatore sia CA 100~240V 50/60 Hz e la potenza di uscita sia CC 5V 1A.

- La prima barra dell'indicatore della batteria lampeggiante indica che la batteria è scarica e che il tempo di utilizzo residuo è di 30 minuti. Caricare il dispositivo per tempo.
- Una volta ricaricato completamente, può essere utilizzato per 4-5 sessioni di aspirazione (circa 150 minuti), 30 minuti a sessione.

Barra indicatrice
della batteria

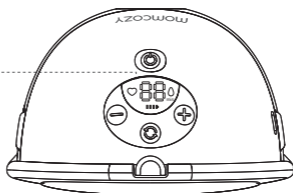

Fig. 3

Caricare la batteria come descritto di seguito:

- Inserire l'estremità USB del cavo di ricarica nell'interfaccia USB dell'adattatore di alimentazione;
- Inserire la spina dell'adattatore di alimentazione nella presa CA;
- Inserire l'estremità tipo C del cavo di ricarica nella porta di ricarica.

Porta di ricarica

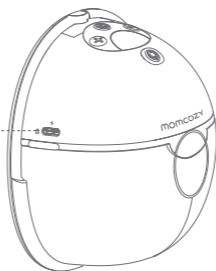

Fig. 4 Posizione della porta di ricarica

Il dispositivo impiegherà circa 120 minuti per ricaricarsi completamente.
In carica

Versione		
Batteria scarica: Luce intermittente	In carica: Accensione di una luce dopo l'altra	Completamente carico: Luce fissa
		

Le versioni del display della batteria sono due. Consultare le istruzioni basate sul prodotto effettivamente ricevuto.

Scollegare l'adattatore di alimentazione dalla presa, scollegare il cavo di ricarica dall'adattatore di alimentazione e dall'unità principale al termine della carica.



Avvertenza

- Non utilizzare il tiralatte durante la ricarica!
- Il cavo di ricarica viene utilizzato solo per collegare l'adattatore di alimentazione e l'unità del tiralatte Momcozy per la ricarica, si raccomanda di non collegarlo ad altre apparecchiature poiché potrebbe causare scosse elettriche!
- Se l'involucro dell'adattatore di alimentazione dovesse allentarsi, staccarsi o logorarsi, smettere immediatamente di utilizzare l'adattatore di alimentazione e contattare il produttore dell'adattatore di alimentazione.
- Se il cavo di ricarica dovesse essere danneggiato, rotto o screpolato, smettere immediatamente di utilizzare il cavo di ricarica e contattare il produttore per sostituirlo con uno nuovo (Vedere l'ultima pagina di questo manuale per le informazioni di contatto).
- Interrompere immediatamente l'utilizzo del dispositivo in caso di comparsa di fumo o fiamme nell'unità di aspirazione o nell'adattatore di alimentazione.

Attenzione:

L'utilizzo di un adattatore non idoneo o l'acquisto di un adattatore di qualità scadente può ridurre la sicurezza del dispositivo e causare danni a cose e persone. Si consiglia di acquistare un adattatore per dispositivi medici conforme agli standard IEC 60601- 1 e IEC 60601- 1- 2 da un rivenditore di articoli sanitari professionali e assicurarsi che l'uscita dell'adattatore di alimentazione sia CC 5V 1A.

Note:

- Se, dopo una ricarica completa, il tempo di funzionamento della batteria dovesse essere più breve di prima e si desiderasse sostituirla, non provare a sostituire la batteria ricaricabile da soli. Si raccomanda di contattare il produttore per la sostituzione. Smontare e sostituire la batteria da soli potrebbe danneggiare l'unità principale e la batteria.
- Quando il prodotto non viene utilizzato per un lungo periodo, la batteria si esaurisce lentamente. Al fine di evitare danni alla batteria dovuti alla bassa tensione per un lungo periodo, si consiglia di ricaricare il dispositivo ogni tre mesi.

6.2 Pulizia e disinfezione

6.2.1 Descrizione/caratteristiche generali

Offrire latte materno è una delle cose migliori che si possano fare per la salute e la crescita del proprio bambino. Uno dei modi per dare latte materno al proprio bambino consiste nell'estrarre il latte. Mantenere pulite le parti del tiralatte è fondamentale, perché i germi possono proliferare rapidamente nel latte o nei residui di latte materno rimasti sui componenti del tiralatte. Seguire questi passaggi può aiutare a prevenire la contaminazione e proteggere il bambino dalle infezioni. Se il bambino è nato prematuro o ha altri problemi di salute, gli operatori sanitari che se ne prendono cura possono dare maggiori consigli su come estrarre il latte materno in modo sicuro.

1) PRIMA DI OGNI UTILIZZO

Controllare che il kit tiralatte sia pulito e assemblarlo.
Pulire il motore del tiralatte con salviette disinfettanti.

2) DOPO OGNI UTILIZZO

Conservare il latte in modo sicuro: Conservare il latte in modo sicuro: Utilizzare sacchetti per la conservazione del latte materno o contenitori puliti per alimenti per conservare il latte materno estratto. Accertarsi che i contenitori siano in vetro o in plastica e che abbiano coperchi a

chiusura ermetica, etichettarli con la data e l'ora e riporli mediamente in frigorifero, in congelatore o in una borsa termica con elementi refrigeranti.

Pulire l'area di aspirazione: Pulire i pulsanti, l'interruttore e il piano di lavoro con salviette disinfettanti.



3) Parti che devono essere pulite e disinfettate

Pulire e disinfettare tutte le parti che entrano in contatto con il seno e con il latte materno prima di utilizzare il tiralatte per la prima volta e dopo ogni utilizzo.

- Parti a contatto con il latte: componenti del set di raccolta del latte, inclusi flangia a doppia tenuta, connettore, diaframma, valvola e recipiente per la raccolta del latte.
- Parti a contatto solo con la pelle del seno: Flangia a doppia tenuta.

4) Prima di pulire/disinfettare il dispositivo:

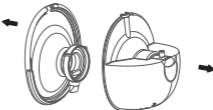
- Lavare bene le mani col sapone per 20 secondi.
- Smontare tutti i componenti come descritto di seguito:

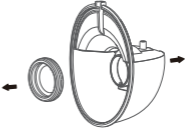
 <p>Fig. 5</p>	 <p>Fig. 6</p>
<p>1). Afferrare le parti sporgenti situate ai lati del motore del tiralatte e separare il motore del tiralatte dal recipiente per la raccolta del latte.</p>	<p>2). Staccare la flangia dal recipiente per la raccolta del latte.</p>
 <p>Fig. 7</p>	 <p>Fig. 8</p>
<p>3). Separare la valvola dalla flangia.</p>	<p>4). Rimuovere il diaframma dal recipiente per la raccolta del latte.</p>

Attenzione:

Non mettere mai l'unità principale, il cavo di ricarica o l'adattatore (se è stato acquistato un adattatore) nell'acqua o nella lavastoviglie, poiché questo creerebbe danni irreversibili ai suddetti componenti.

6.2.2 Pulizia e disinfezione delle parti a contatto con il latte

Passaggio 1: Pulizia

Pulire il dispositivo a mano! Non è stato verificato l'utilizzo di una lavastoviglie per pulire e disinfettare questo prodotto sia sicuro.

Avvertenza

Non usare detersivi antibatterici o abrasivi per pulire le parti del tiralatte poiché potrebbero danneggiarle.

1) Preparare i seguenti oggetti:

- Sapone e acqua calda
- Acqua potabile
- Una vaschetta pulita utilizzata solo per alimenti per neonati
- Uno spazzolino pulito utilizzato solo per alimenti per neonati
- Un canovaccio non usato o della carta da cucina

2) Sciacquare: Sciacquare le parti del set per la raccolta del latte e qualsiasi altro alimento tenendole sotto il getto dell'acqua corrente per rimuovere ogni residuo di latte o sporcizia. L'acqua può essere calda o fredda, come si preferisce.

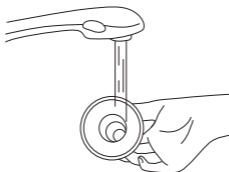

Fig. 9

3) Lavare le parti per la raccolta del latte:

- Mettere le parti per la raccolta del latte in una vaschetta pulita utilizzata solo per alimenti per neonati. Non lavare direttamente nel lavandino perché potrebbe contenere germi in grado di contaminare questi oggetti.
- Immergere i componenti del set per la raccolta del latte in acqua saponata calda a 40-60 °C (104-140 °F) per 3~5 minuti.



Abb. 10

- Strofinare i componenti con uno spazzolino pulito utilizzato solo per alimenti per neonati.

4) Risciacquare: Risciacquare i componenti tenendoli sotto l'acqua corrente o immergendoli in acqua dolce in un'altra vaschetta utilizzata solo per la pulizia di oggetti destinati agli alimenti per neonati. Se c'è ancora sporcizia, ripetere il passaggio 3 e risciacquare fino a rimuovere tutto lo sporco visibile.

5) Far asciugare all'aria: Mettere le parti del set per la raccolta del latte, la vaschetta e lo spazzolino su un canovaccio pulito e inutilizzato oppure su della carta da cucina in una zona protetta da sporco e polvere. Non utilizzare un normale canovaccio per strofinare o tamponare i componenti asciutti per evitare eventuali contaminazioni!

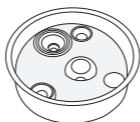
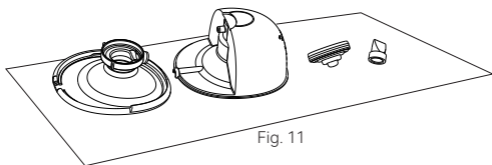

Fig. 11

6) Pulire la vaschetta e lo spazzolino: Sciacquare bene le vaschette e lo spazzolino e lasciarli asciugare all'aria dopo ogni utilizzo. Lavarli a mano con sapone e acqua calda ogni paio di giorni. Se il bambino ha meno di 3 mesi, è nato prematuro o ha un sistema immunitario compromesso a causa di malattie (come l'HIV) o trattamenti medici (come la chemioterapia per il cancro), vaschetta e spazzolino devono essere lavati dopo ogni uso.

Dopo la pulizia:

Per rimuovere eventuali altri germi, disinfettare i componenti del set per la raccolta del latte, la vaschetta e lo spazzolino almeno una volta al giorno dopo averli puliti. Gli oggetti possono essere disinfettati sterilizzandoli in acqua bollente. La procedura di disinfezione è particolarmente importante se il bambino ha meno di 3 mesi, è nato prematuro o ha un sistema immunitario compromesso a causa di malattie o cure mediche.

Per disinfettare le parti a contatto con il latte, fare riferimento alla fase 2.

Passaggio 2: Disinfezione

Attenzione: Non sterilizzare le parti del tiralatte in un forno a microonde o in uno sterilizzatore UV. L'alta temperatura (> 110 °C) comporterebbe un accorciamento della loro vita utile e causerebbe rischi per la sicurezza.

Prima di procedere con la disinfezione, assicurarsi che il set per la raccolta del latte, gli spazzolini e le vaschette siano stati puliti utilizzando i metodi sopra indicati. Disinfettare tutte le parti a contatto con il latte (anche lo spazzolino e la vaschetta!) utilizzando uno dei seguenti metodi.

- 1) Preparare i seguenti oggetti:
 - Una pentola per uso domestico
 - Acqua potabile
 - Pinze pulite



Attenzione:

Durante la disinfezione in acqua bollente, evitare che il biberon o altri componenti tocchino le pareti della pentola. Questo potrebbe deformare o danneggiare il prodotto irrimediabilmente.

- 2) Smontare il set per raccolta del latte e collocarlo nella pentola, poi riempire la pentola con una quantità di acqua sufficiente a coprire i componenti da disinfettare. Lasciare bollire l'acqua per 5-10 minuti, controllando sempre che i componenti non tocchino le pareti della pentola.

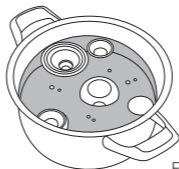

Fig. 12

3) Rimuovere gli oggetti con pinze pulite.



Fig. 13

4) Far asciugare all'aria.

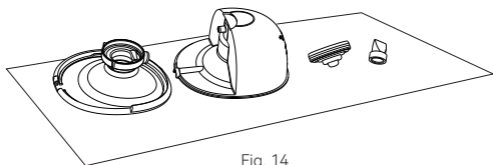

Fig. 14

Passaggio 3: Conservare in un posto sicuro

Riporre i componenti asciutti in un posto sicuro fino al successivo utilizzo. Assicurarsi che i componenti del tiralatte, gli spazzolini e le vaschette pulite si siano asciugati completamente all'aria prima di riporli. I componenti devono essere completamente asciutti per evitare la proliferazione di germi e muffe. Conservare i componenti asciutti in un posto pulito e sicuro per evitare contaminazioni.

1. Lavarsi le mani: Lavare accuratamente le mani con acqua e sapone.

2. Riasssemblare: Montare insieme i componenti del tiralatte puliti e asciutti.

3. Conservare in un posto sicuro: Conservare il tiralatte completo di tutti i componenti e gli altri oggetti utilizzati per contenere i cibi, la vaschetta e lo spazzolino asciutto in un posto pulito e protetto, per esempio un armadietto da cucina chiuso che viene utilizzato esclusivamente per riporre stoviglie pulite.

6.2.3 Pulire/Disinfettare gli altri componenti

L'involucro dell'unità centrale deve essere pulito e disinfettato prima del primo utilizzo e poi dopo ogni uso. Le altre parti non vengono a contatto con il corpo né con il latte durante l'estrazione, quindi basta semplicemente pulirle quando sono sporche.

Pulire/disinfettare le parti ad una temperatura ambiente di 5 °C~ 40 °C come descritto di seguito:

Preparare i seguenti oggetti:

- Disinfezione
- Salviette imbevute di alcol isopropilico al 70%
- Un panno morbido pulito

Metodo di pulizia:

1. Prima di eseguire questa procedura di pulizia, lavarsi le mani dopo averle disinfettate.
2. Rimuovere tutti i residui dall'unità principale e/o dal cavo di ricarica utilizzando un panno morbido pulito.
3. Prendere una salvietta imbevuta di alcol isopropilico al 70% e tamponare le parti fino a rimuovere tutte le impurità visibili.
4. Asciugare il dispositivo a temperatura ambiente per 10 minuti per far evaporare i residui di soluzione detergente dal prodotto.

Metodo di Disinfezione:

Eseguire la pulizia dell'involucro dell'unità principale secondo il metodo sopra descritto prima di procedere alla disinfezione.

1. Disinfettare l'involucro dell'unità principale utilizzando un panno morbido inumidito con isopropanolo al 70% per 3 minuti. Asciugare l'unità principale lasciandola a temperatura ambiente per 10 minuti per far evaporare i residui di soluzione disinfettante

6.3 Modalità d'impiego

6.3.1 Preparazione prima dell'uso



Attenzione:

1. Lavarsi le mani con acqua e sapone, poi controllare che il kit tiralatte sia pulito e assemblarlo.
2. Durata della sessione di estrazione:
Questo prodotto è alimentato da una batteria al litio ricaricabile e, dopo una ricarica completa, può essere utilizzato per 4-5 sessioni di estrazione (circa 150 minuti), 30 minuti a sessione. Una normale sessione di estrazione dura circa 10-15 minuti per seno, ma si può terminare l'estrazione anche prima, se non esce più latte o se crea disagio.

1. Selezionare le dimensioni della flangia

Questo tiralatte indossabile Momcozy è dotato di una sola flangia in silicone da 24 mm. Se la flangia fornita non è adatta, è possibile acquistare su Amazon una vasta gamma di flange e inserti per flange. Digitando "Momcozy" nella barra di ricerca è possibile trovare la dimensione della flangia e l'inserto per flange più adatti.

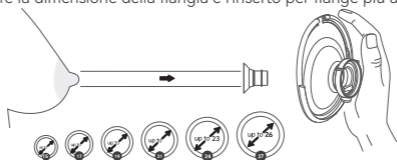

Fig.15 selezionare le dimensioni corrette

2. Stimolazione del capezzolo

- Stimolare il capezzolo per ottenere la massima protrusione (non saltare questo passaggio!).
- Posizionare il capezzolo nel foro più piccolo in cui può essere inserito senza forzarlo.
- Selezionare il foro che si adatta più comodamente alla base del capezzolo.
- La dimensione corretta si ricava in base alla tabella delle taglie.

3. Testare la comodità della flangia

- Per trovare la flangia di dimensioni adeguate, è necessario innanzitutto assicurarsi di posizionare correttamente la flangia sul seno.
- Premere la flangia sul seno finché non rimane alcuno spazio vuoto. Assicurarsi che il capezzolo sia proprio al centro della flangia.

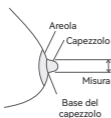

Fig. 16



Fig. 17

Troppo piccola

Troppo piccola: Se, durante l'estrazione del latte, il capezzolo continua a sfregare contro la parete interna della flangia, la flangia è troppo piccola.

Buona vestibilità

Vestibilità idonea: Se, durante l'estrazione del latte, il capezzolo si muove agevolmente, senza sfregare né toccare la parete interna della flangia, e nessuna parte dell'areola viene risucchiata all'interno, la flangia è della misura giusta.

Troppo grande

Troppo grande: Se, durante l'estrazione del latte, un'ampia parte dell'areola viene risucchiata all'interno, la flangia è troppo grande.

4. Trovare Il Reggiseno Giusto

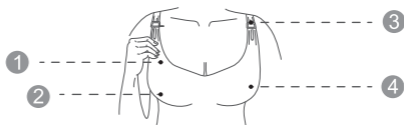

Fig. 18

- 1 Realizzato in tessuto elasticizzato
- 2 Senza ferretto né imbottitura
- 3 Dotato di aperture ad aletta
- 4 Copertura totale

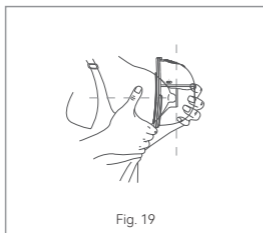

Fig. 19

NESSUNO SPAZIO VUOTO

Quando si inserisce il tiralatte all'interno del reggiseno, la flangia di silicone del tiralatte deve rimanere premuta saldamente contro la pelle senza alcuno spazio vuoto.

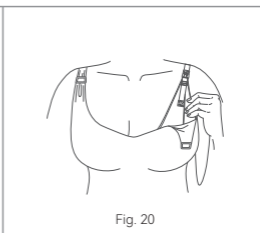

Fig. 20

SE SI MUOVE

Se si ha la sensazione che il tiralatte si muova durante l'uso, stringere la spallina del reggiseno per sistemare nuovamente il tiralatte o scegliere un altro reggiseno.

5. Posizione Consigliata

! Attenzione:

Stare sempre seduta o in piedi durante l'estrazione del latte per evitarne la fuoriuscita. Questo tiralatte non deve essere utilizzato da sdraiati o mentre si dorme per garantirne il posizionamento corretto durante l'uso.

POSIZIONE

Assicurarsi che il tiralatte e il contenitore per la raccolta del latte formino sempre un angolo verticale. In caso contrario potrebbe verificarsi una fuoriuscita di latte.



Fig.21 posizione destra

6.3.2 Assemblaggio del tiralatte

! Attenzione:

Assicurarsi di aver pulito e disinfettato i componenti del tiralatte che vengono a contatto con il latte o il seno.

! Avvertenza

- Fare attenzione quando i componenti del tiralatte sono stati disinfettati tramite bollitura perché potrebbero essere molto caldi. Per evitare scottature, aspettare che i componenti si siano raffreddati prima di procedere all'assemblaggio.
- Lavare accuratamente le mani con acqua e sapone prima di toccare i componenti del tiralatte e il seno per evitare contaminazioni. Evitare di toccare l'interno del contenitore per la raccolta del latte.

Note:

- Il posizionamento corretto di flangia a doppia tenuta, diaframma, contenitore per la raccolta del latte, valvola ecc. è fondamentale affinché il tiralatte crei il corretto sottovuoto.
- Prima di ogni utilizzo, esaminare ognuno dei componenti per verificare che non ci siano spaccature, scheggiature, crepe, scolorimenti o alterazioni. Nel caso in cui si notassero eventuali danni al dispositivo, non utilizzarlo finché le parti non siano state sostituite.

Lavare le mani accuratamente con acqua e sapone prima di assemblare il tiralatte come indicato di seguito:



 <p style="text-align: right;">Fig. 22</p>	 <p style="text-align: right;">Fig. 23</p>
<p>1. Lavare accuratamente le mani con acqua e sapone.</p>	<p>2. Inserire il diaframma nel connettore e applicare una leggera pressione intorno al bordo fino a quando il diaframma non combaccia perfettamente con il connettore.</p>
 <p style="text-align: right;">Fig. 24</p>	 <p style="text-align: right;">Fig. 25</p>
<p>3. Spingere delicatamente la valvola nella flangia. Assicurarsi che non ci siano spazi vuoti.</p>	<p>4. Come mostrato in figura, allineare la flangia con il contenitore per la raccolta del latte fino a far combaciare i due profili. Assicurarsi che la flangia aderisca saldamente al bordo premendola verso il basso con i pollici.</p>



Fig. 26

5. Assemblare il motore del tiralatte e il contenitore per la raccolta del latte.

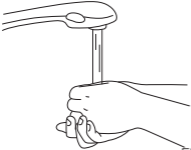
Il tiralatte è ora pronto per l'uso.

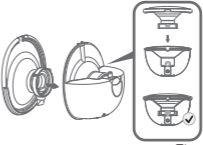
6.3.3 Manuale d'uso per l'estrazione



Avvertenza

- Prima di rimuovere dal seno il corpo del tiralatte, spegnerlo sempre per togliere il sottovuoto.
- Se non si riesce ad estrarre il latte, non continuare ad aspirare per più di 5 minuti alla volta. Riprovare ad estrarre il latte in un altro momento della giornata.
- Se la procedura diventa fastidiosa o dolorosa, sospendere l'utilizzo del tiralatte e consultare un medico.



Attenzione:

- Monitorare il livello del latte durante l'estrazione per evitare un riempimento eccessivo.

1. Allineamento

a. Prima di cominciare a estrarre il latte, assicurarsi che il tiralatte aderisca saldamente al seno senza lasciare spazi vuoti (Fig. 27).

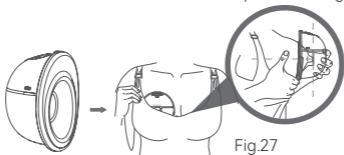

Fig.27

b. Per allineare, tenere premuta la flangia contro il seno in modo da poter vedere se il capezzolo è centrato all'interno della flangia.

Potrebbe essere necessario piegarsi in avanti.

c. Dopo aver eseguito l'allineamento, guardare attraverso la flangia per assicurarsi che il capezzolo sia centrato prima di estrarre il latte. La punta del capezzolo **NON** deve toccare la parte superiore, laterale o inferiore della flangia. Se questo accade, riprovare.

Prima prospettiva

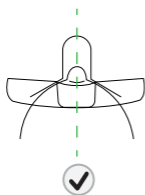

Allineamento corretto

Estrazione del latte

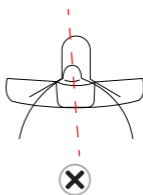

Allineamento non corretto

Riprovare

Fig. 28

Nota:

Correggere l'allineamento del capezzolo è essenziale per la riuscita dell'estrazione.

Per evitare fastidi, il capezzolo deve essere posizionato correttamente nella flangia prima di cominciare a estrarre il latte.

Fare riferimento alla Sezione 7.3.1 Preparazione prima dell'uso-Selezione delle dimensioni della flangia.

2. Fissare il tiralatte al reggiseno

Fissare il tiralatte in posizione con il reggiseno, assicurandosi che il tiralatte sia saldamente premuto al seno. Se necessario, stringere il reggiseno per mantenere il tiralatte saldamente in posizione ed avviare l'estrazione.



Fig. 29



3. Avviare l'estrazione

Non far scivolare il tiralatte direttamente nel reggiseno, seguire le istruzioni passo per passo. Scollegare dal caricabatterie prima dell'uso.

A. Accendere il tiralatte

Consultare il medico per capire quanto tempo deve durare l'aspirazione. Il tiralatte Momcozy si spegne automaticamente dopo 30 minuti di aspirazione.

Tenere premuto il pulsante Acceso / Spento / Pausa per accendere o spegnere il tiralatte.

Premere brevemente il pulsante Acceso / Spento / Pausa per mettere in pausa, quindi premere qualsiasi pulsante per continuare la sessione di estrazione.

- La prima volta che si usa il tiralatte, la modalità predefinita è la modalità Mista.
- Il livello predefinito di vuoto è il livello 1 (a questo punto, il display LED del livello di aspirazione mostra 1 nel senso di livello 1).

B. Seleziona la modalità

Modalità: Modalità stimolazione, modalità estrazione e modalità mista
Al primo utilizzo del tiralatte, l'impostazione predefinita è il livello di aspirazione 1 della modalità mista.

Funzione memoria: Il tiralatte memorizzerà la forza di aspirazione della modalità mista della volta precedente e si riavvierà in quella modalità all'utilizzo successivo.

Premere brevemente il pulsante di Selezione della modalità per passare a un'altra delle 3 modalità.

C. Selezionare il livello di vuoto

Il tiralatte Momcozy dispone di 9 impostazioni di pressione del vuoto per ogni modalità, che permettono di avere controllo sui livelli di comodità ed efficienza in tutte le modalità.

Quando si riesce a sentire la pressione del vuoto sul capezzolo, utilizzare il pulsante Aumenta/Diminuisci per regolare la pressione del vuoto in modo da trovare l'impostazione preferita per tutte le modalità. Il display LED si spegne dopo 20 secondi di inattività, premere qualsiasi pulsante per riattivare il display LED.

Suggerimento: Una pressione di vuoto più elevata non sempre indica un maggiore volume di latte. Sottoporre il capezzolo ad uno stress eccessivo può ridurre la produzione di latte. Assicurarsi sempre di estrarre il latte in modo confortevole. Se non si sente l'aspirazione, controllare che il tiralatte sia montato correttamente.

Attenzione:

- *Il tiralatte Momcozy non può essere utilizzato durante la ricarica. Scollegare sempre dal caricabatterie e chiudere il tappo di ricarica prima dell'uso.
- *Il tiralatte Momcozy non deve essere utilizzato mentre si è sdraiati o impegnati in attività faticose o rischiose.
- *L'uso di un tiralatte non dovrebbe causare dolore. Non cercare di estrarre il latte se l'impostazione della pressione di vuoto è troppo alta o crea fastidio. Se si avverte eccessivo disagio o dolore durante l'estrazione, interrompere l'estrazione, rilasciare il vuoto intorno al capezzolo e sospendere la seduta.

4. Pausa/avvio estrazione

Per sospendere l'estrazione, premere brevemente il pulsante Acceso / Spento / Pausa e l'indicatore di modalità comincerà a lampeggiare. Premere un bottone qualsiasi per continuare la sessione di estrazione.

5. Spegner il tiralatte

Tenere premuto il pulsante Acceso/Spento/Pausa per 2 secondi per spegnere il tiralatte.

Il prodotto si spegne automaticamente dopo 30 minuti di estrazione.

Commento: Selezionando pausa/avvio estrazione, modalità e livello di vuoto non verrà reimpostato il tempo di estrazione.

6. Rimuovere il tiralatte

Usare il dito per separare la flangia dalla pelle del seno.

Piegarsi leggermente in avanti per rimuovere il tiralatte dal seno dopo la sessione di estrazione, quindi mantenere il lato aperto della flangia verso l'alto per evitare che il latte si rovesci.



Fig.30

Si consiglia all'utente di interrompere la sessione di estrazione quando il volume di latte estratto del contenitore per la raccolta del latte raggiunge i 120 ml per evitare il traboccamento.

Dopo aver terminato la raccolta del latte, versare immediatamente il latte appena estratto in altri contenitori dotati di tappo o in sacchetti per la conservazione del latte. Evitare saldamente i tappi dei contenitori e conservare il latte.



Avvertenza

- I contenitori per il latte in dotazione servono a raccogliere il latte durante l'estrazione. Per alimentare il bambino o per conservare il latte materno estratto, utilizzare altri contenitori con tappo.



Avvertenza

- Refrigerare o congelare immediatamente il latte estratto oppure mantenerlo a una temperatura di 16 °C~25 °C per 2-4 ore prima di darlo al bambino.

6.4 Conservare il latte materno

6.4.1 Corretta conservazione del latte materno

Seguire le tecniche di conservazione e preparazione raccomandate garantisce la sicurezza e la qualità del latte materno estratto per la salute del bambino.

Queste sono linee guida generali per la conservazione del latte umano a diverse temperature. Vari fattori influenzano il tempo di conservazione del latte umano in tutta sicurezza. Tali fattori comprendono il volume del latte, la temperatura ambiente durante l'estrazione del latte, le variazioni di temperatura nel frigorifero e nel congelatore, e la pulizia dell'ambiente.

Conservazione del latte materno dopo l'estrazione:

- Refrigerare o raffreddare il latte subito dopo averlo estratto, se possibile. Il latte può essere messo in frigorifero, o in una borsa termica isolata, oppure può essere congelato in piccole quantità (da 50 a 100 grammi) per le poppate successive.
 - Utilizzare sacchetti per la conservazione del latte materno o contenitori puliti per alimenti per conservare il latte materno estratto. Accertarsi che i contenitori siano in vetro o in plastica e che siano dotati di coperchi a chiusura ermetica.
- Evitare contenitori con il simbolo di riciclo numero 7, che indica che la plastica con cui sono realizzati potrebbe contenere BPA.

- Rimuovere l'aria prima di chiudere.
- Appiattire i sacchetti per congelarli. Inserire dei fogli di carta da cucina fra un sacchetto e l'altro per evitare che si attacchino.
- Non conservare mai il latte materno in flaconi monouso o in sacchetti di plastica non destinati alla conservazione del latte materno.
- Ruotare delicatamente il contenitore per incorporare la parte grassa del latte che tende a separarsi e a risalire verso l'alto. Non agitare il latte, poiché questo potrebbe distruggere alcuni dei suoi componenti preziosi.
- Il latte appena estratto può essere conservato:

Tipo di latte materno	Luogo e temperature di conservazione		
	Piano di lavoro 77 °F (25 °C) o più freddo (Temperatura ambiente)	Frigorifero 40°F (4°C)	Congelatore 23 °F (-5 °C) o più freddo
Appena estratto	Entro 2-4 ore	Entro 24 ore	Entro 3 mesi
Scongelo, precedente- mente congelato	Usare entro 2 ore dopo il termine della poppata		

Queste linee guida riguardano unicamente i bambini sani e a termine e potrebbero variare per i bambini prematuri o malati. Verificare con il proprio medico.

Suggerimenti di conservazione:

- Indicare chiaramente la data di estrazione sull'etichetta del contenitore, specificare il nome del bambino se il latte viene consegnato a un operatore che si prende cura del bambino.
- Non conservare il latte materno nello sportello del frigorifero o del congelatore. Questo contribuirà a proteggere il latte materno dai cambiamenti di temperatura dovuti all'apertura ed alla chiusura della porta.
- Se si pensa di non utilizzare il latte materno appena estratto entro 4 giorni, congelarlo immediatamente. Questo contribuirà a proteggere la qualità del latte materno.
- Quando si congela il latte materno:
 - Conservare piccole quantità per evitare di sprecare il latte che dovesse eventualmente avanzare. Conservare in dosi da 50 o 100 grammi, oppure nelle dosi previste per ogni singola poppata. Lasciare due o tre centimetri di spazio vuoto nella parte superiore del contenitore perché il latte materno si espande quando congela.

Il latte materno può essere conservato in una borsa termica con elementi refrigeranti congelati per un massimo di 24 ore quando si è in viaggio. Arrivati a destinazione, usare subito il latte, conservarlo in frigorifero o congelarlo.

6.4.2 Scongelamento sicuro del latte materno

- Scongelare sempre per primo il latte più vecchio. Attenzione: primo ad entrare, primo ad uscire. Nel corso del tempo, la qualità del latte materno può diminuire.
- Il latte materno può essere scongelato in vari modi:
- Lasciandolo in frigorifero tutta la notte.
- Dentro un contenitore pieno di acqua calda o tiepida.
- Sotto il getto di acqua corrente tiepida.
- Il latte materno non deve essere mai scongelato né riscaldato nel forno a microonde. Il forno a microonde può distruggere i nutrienti nel latte materno e rendere il latte bollente, rischiando di ustionare la bocca del bambino.
- Se il latte materno è stato scongelato in frigorifero, utilizzarlo entro 24 ore. Le 24 ore iniziano dal momento in cui il latte materno è completamente scongelato, non dal momento in cui è stato tolto dal congelatore.
- Una volta portato il latte materno a temperatura ambiente o riscaldato, utilizzarlo entro 2 ore.
- Non ricongelare mai il latte materno dopo lo scongelamento.

7. Condizione di conservazione

Come conservare il tiralatte

- * Conservazione a breve termine
- * Tenere il tiralatte lontano dalla luce diretta del sole. Conservare il tiralatte e i suoi accessori in un luogo sicuro, pulito e asciutto e fuori dalla portata dei bambini.
- * Conservazione a lungo termine
In primo luogo, ricaricare il tiralatte prima di riporlo per un periodo prolungato, in modo da allungarne la vita utile. Inoltre, conservare in un luogo riparato dalla luce solare diretta per evitarne lo scolorimento. Infine, pulire e asciugare le parti lavabili prima di riporle.
- * Temperatura: da -20 a 60 °C / da -4 a 140 °F
- * Umidità relativa: 15% - 90%
- * Pressione atmosferica: da 90 a 106 kPa

8. Specifiche

Modello N.:	M5
Nome	Tiralatte indossabile
Requisiti di alimentazione	Ingresso: 5V==1A Nominale: 5W
Alimentazione elettrica	Batteria al litio ricaricabile CC 3.7 V / 1300mAh
Opzioni tiralatte	Tiralatte singolo
Modalità di aspirazione	Modalità stimolazione, modalità estrazione e modalità mista
Gamma di vuoto	Modalità stimolazione: da -52 a -113 (±5) mmHg Modalità estrazione: da -105 a -240 (±5) mmHg Modalità mista: da -52 a -240 (±5) mmHg
Velocità ciclo	Modalità stimolazione: 50~120(±2) cicli/min Modalità estrazione: 23~57(±2) cicli/min Modalità mista: 6~16(±2) cicli/min
Dimensioni tiralatte	128mm X 117mm X 74mm
Peso (con tutti gli accessori)	230g
Vita utile del prodotto	500 ore
Livello di rumorosità	≤50dB
Tipo di protezione contro le scosse elettriche	Apparecchio ad alimentazione interna
Condizioni di funzionamento	Temperatura: da 0°C a 40°C; Umidità: da 15% a 90%, Pressione atmosferica: da 70 kPa a 106 kPa
Trasporto e conservazione (condizioni)	Temperatura: da -20 °C a 60 °C; Umidità: da 15% a 90%, Pressione atmosferica: da 70 kPa a 106 kPa
Tempo di ricarica batteria	120 minuti
Tempo di utilizzo batteria:	150 minuti

9. Manutenzione e ricambi

Il dispositivo contiene parti interne non riparabili dall'utente: l'apertura o la manomissione di questo dispositivo ne invaliderà la garanzia. Nel caso in cui fosse necessario riparare il dispositivo, restituirlo alla ditta di apparecchiature elettromedicali o al rivenditore. È vietato qualsiasi tipo di modifica.

Su richiesta, il PRODUTTORE metterà a disposizione schemi elettrici, elenchi dei componenti, descrizioni, istruzioni di calibrazione o altre informazioni che aiuteranno gli ADDETTI ALL'ASSISTENZA a riparare quelle parti del dispositivo che il PRODUTTORE ha indicato come riparabili dagli ADDETTI ALL'ASSISTENZA.

Quando il prodotto non viene utilizzato per un lungo periodo, la batteria si esaurisce lentamente. Al fine di evitare danni alla batteria dovuti alla bassa tensione per un lungo periodo, si consiglia di ricaricare il dispositivo ogni tre mesi.



Attenzione

Attenzione: la sostituzione delle batterie al litio da parte di personale non adeguatamente formato potrebbe comportare un rischio potenziale.

Non eseguire operazioni di pulizia o manutenzione mentre il dispositivo è in uso o in carica.

10. Dichiarazione di conformità:

Shenzhen Root Innovation Technology Co., Ltd. dichiara con la presente che questo dispositivo è conforme ai requisiti essenziali e ad altre disposizioni pertinenti della Direttiva GPSD 2001/95/CE e della Direttiva EMC 2014/30/UE.

11. Risoluzione dei problemi

Problemi	Soluzioni
Il tiralatte non funziona	<ul style="list-style-type: none"> • Se la discesa del latte non si è ancora verificata, provare a lasciare il tiralatte sul seno un po' più a lungo per vedere se il latte scende con ritardo. Nota: Il tempo iniziale di discesa del latte è diverso per ogni persona e varia in base a molti fattori. • Controllare l'allineamento del capezzolo, mettere in pausa il tiralatte e rimuoverlo dal seno. Riallineare il tiralatte come descritto di seguito. • La misura della flangia potrebbe non essere corretta (Fare riferimento alla Sezione 7.3 Modalità d'impiego - Selezionare la dimensione della flangia).

<p>Il latte non scorre</p>	<ul style="list-style-type: none"> • Mettere in pausa il tiralatte e rimuoverlo dal seno. Riallinearlo correttamente. (Fare riferimento alla Sezione 7.3 Modalità di impiego - Allineamento). • È inoltre possibile separare il tiralatte dalla flangia per eseguire il riallineamento. Quindi, centrare il capezzolo nella flangia e poggiare il tiralatte sul seno (fare riferimento alla Sezione 7.3 Modalità di impiego - Allineamento).
<p>Necessità di riallineamento</p>	<ul style="list-style-type: none"> • Mettere in pausa il tiralatte e rimuoverlo dal seno. Riallinearlo correttamente. (Fare riferimento alla Sezione 7.3 Modalità di impiego - Allineamento). • È inoltre possibile separare il tiralatte dalla flangia per eseguire il riallineamento. Quindi, centrare il capezzolo nella flangia e poggiare il tiralatte sul seno (fare riferimento alla Sezione 7.3 Modalità di impiego - Allineamento).
<p>Sensazione di fastidio durante l'estrazione</p>	<ul style="list-style-type: none"> • In caso di disagio eccessivo, provare a fare quanto segue (fare riferimento alla Sezione 7.3 Modalità di impiego - Allineamento): • Assicurarsi di premere saldamente il tiralatte Momcozy contro il seno durante la fase di stimolazione. • Stringere il reggiseno per mantenere il tiralatte Momcozy saldamente premuto contro il seno. • Diminuire la forza di aspirazione. • Riallineare il tiralatte Momcozy. • L'aspirazione potrebbe essere durata troppo a lungo. Il tiralatte Momcozy si spegne automaticamente dopo 30 minuti. • La misura della flangia potrebbe non essere corretta (consultare la Sezione 7.3 Modalità d'impiego - Selezionare le dimensioni della flangia). Interrompere l'uso e consultare un medico o uno specialista dell'allattamento al seno.
<p>Ridotta aspirazione del tiralatte (bassa)</p>	<ul style="list-style-type: none"> • Il tiralatte dispone di 9 impostazioni di aspirazione. Premere il pulsante Aumenta per aumentare la forza di aspirazione. • Verificare lo stato delle parti lavabili. Queste devono essere sostituite dopo tre mesi di utilizzo. • Se questi accorgimenti non dovessero funzionare, provare a fare quanto segue: <ol style="list-style-type: none"> 1. Controllare i collegamenti tra tutte le parti lavabili per assicurarsi che siano ben saldi. 2. Ispezionare visivamente tutte le parti lavabili e sostituirle se danneggiate. 3. Controllare che l'apparecchio sia acceso. 4. Premere saldamente il tiralatte contro il seno.
<p>Interrompere l'estrazione.</p>	<ul style="list-style-type: none"> • Il tiralatte smette di funzionare automaticamente dopo 30 minuti. • Premere brevemente il pulsante Acceso / Spento / Pausa per mettere in pausa il tiralatte, premere di nuovo per riavviarlo.

Il tiralatte non smette di aspirare	<ul style="list-style-type: none"> • Premere il pulsante Acceso / Spento / Pausa. • Se il problema persiste, staccare la flangia dal seno inserendo un dito. Quindi premere il pulsante Acceso / Spento / Pausa per spegnere il tiralatte.
Il tiralatte o il caricabatterie si bagnano (immersi nell'acqua).	<ul style="list-style-type: none"> • Asciugare immediatamente il tiralatte. Mantenere il tiralatte in verticale con la porta del caricatore verso il basso e i comandi di aspirazione verso l'alto, e lasciare asciugare all'aria per tutta la notte. Non utilizzare il tiralatte o il caricatore per 24 ore. • Contattare l'Assistenza clienti.
Il tiralatte non si carica.	<ul style="list-style-type: none"> • Assicurarsi che il cavo USB Tipo-C con caricabatterie standard (non incluso) sia perfettamente collegato alla porta di ricarica del tiralatte.

Commento: Se i metodi di cui sopra non risolvono ancora il problema, contattare il produttore, vedere l'ultima pagina per le informazioni di contatto.

12. Smaltimento



Al termine del ciclo di vita, il prodotto non deve essere smaltito nei normali rifiuti domestici, ma conferito in un punto di raccolta per il riciclaggio degli apparecchi elettronici e delle batterie. I RAEE (Rifiuti di Apparecchiature Elettriche ed Elettroniche) potrebbero avere effetti potenzialmente dannosi per l'ambiente. Lo smaltimento improprio può causare un accumulo di tossine nocive nell'aria, nell'acqua e nel suolo, che è dannoso per la salute umana. Pertanto è obbligatorio smaltire il dispositivo correttamente. Consultare l'amministrazione comunale per informazioni sullo smaltimento.

13. Garanzia

Contattare il produttore in caso di un reclamo coperto dalla garanzia, per le informazioni di contatto fare riferimento all'ultima pagina di questo manuale d'uso. Se bisogna inviare l'unità, allegare una copia dello scontrino insieme a una chiara comunicazione che riporti la descrizione del difetto.

I termini di garanzia sono riportati di seguito:

1. Il periodo di garanzia di questo dispositivo è di un anno dalla data di acquisto. In caso di reclamo in garanzia, la data di acquisto deve essere dimostrata mediante scontrino fiscale o fattura.
2. Le riparazioni in garanzia non estendono il periodo di garanzia né per il dispositivo né per le parti di ricambio.
3. Sono esclusi dalla garanzia i seguenti casi:
 - Tutti i danni derivanti da un trattamento improprio, ad es. inosservanza delle istruzioni per l'uso.

14. Dichiarazione di viaggio o di uso intenzionale

Poiché le prestazioni del tiralatte indossabile Momcozy possono essere influenzate dall'ambiente esterno, in considerazione dell'incertezza e dell'instabilità in situazioni di viaggio, non utilizzare il dispositivo durante mentre si viaggia o a bordo di aeromobili.

Il tiralatte indossabile Momcozy può essere utilizzato all'estero, ma deve essere usato e conservato nelle condizioni specificate in questo manuale d'uso; assicurarsi che la potenza di ingresso dell'adattatore di alimentazione sia CA 100~240V 50/60 Hz e la potenza di uscita sia CC 5V 1A. Assicurarsi inoltre di disporre di un trasformatore adatto alla tensione corretta del paese di destinazione. Per garantire che il tiralatte indossabile Momcozy non risenta durante il trasporto, controllare i seguenti elementi prima dell'uso per assicurarsi che funzioni normalmente:

- Controllare il tiralatte indossabile Momcozy per assicurarsi che non ci siano danni o crepe.
- Prima di ogni utilizzo, controllare lo stato del tiralatte indossabile Momcozy per assicurarsi che funzioni normalmente.

In caso di anomalie, interrompere l'utilizzo.

15. Informazioni del produttore



Fabbricante: Shenzhen Root Innovation Technology Co., Ltd.

Indirizzo: #2-201, Floor 2, Hasee Computer Building, No.2 Beier Rd, Bantian Street, Longgang, Shenzhen, Guangdong, Cina, 518129



E-mail: support@momcozy.com

In caso di bisogno di assistenza per la configurazione, l'uso o la manutenzione del dispositivo, o per segnalare operazioni o eventi imprevisti, non esitate a contattarci.

Hecho en China

→ **ESPAÑOL**

ÍNDICE

1. Presentación del producto	134
2. Advertencias, instrucciones y precauciones	134
3. Contraindicaciones	136
4. Información de seguridad	136
5. Descripción del producto	139
6. Instrucciones de funcionamiento	142
7. Condiciones de almacenamiento	162
8. Especificaciones	162
9. Mantenimiento y sustitución Piezas	163
10. Declaración de conformidad	164
11. Resolución de problemas	164
12. Eliminación	166
13. Garantía	166
14. Declaración para viaje o Uso internacional	167
15. Información del fabricante	167

1. Presentación del producto



El Sacaleches portátil Momcozy tiene como finalidad el uso por madres lactantes para extraer y recoger leche de su mama. El Sacaleches portátil Momcozy forma un vacío alrededor del pezón para extraer la leche de la mama. La leche se recoge en un colector de leche.

El dispositivo incluye un modo de estimulación, un modo de extracción y un modo mixto. En el modo de estimulación, el sacaleches comienza con un patrón de succión rápido de corta duración para ayudar a que la leche empiece a fluir. En el modo de extracción, el sacaleches comienza con un patrón de succión lento para la extracción, succionando más profunda y lentamente. En el modo mixto, el sacaleches comienza con un patrón de succión rápido de corta duración para seguir con un patrón de succión lento y prolongado. Para evitar que la leche fluya al interior del sistema de vacío, el conjunto de recogida de leche incluye un diafragma de silicona que separa físicamente la ruta en contacto con la leche del sistema de vacío.

El dispositivo está destinado a una sola usuaria.

















2. Advertencias, instrucciones y precauciones

Los signos de advertencia y los símbolos gráficos del manual tienen el objetivo de conseguir que utilice el producto de forma correcta y segura, y para prevenir que cause daños, tanto a usted como a otras personas. Los signos de advertencia y los símbolos gráficos se describen a continuación:

Símbolos de advertencia/precaución	
 Advertencia	Una advertencia alerta al lector acerca de una situación que, si no se evita, podría dar como resultado la muerte o lesiones graves. También puede describir posibles reacciones adversas graves y peligros de seguridad.
 Precauciones	Indican una alerta de riesgo que advierte al lector de una situación potencialmente peligrosa que, si no se evita, puede dar como resultado lesiones poco importantes o moderadas al usuario o paciente o bien daños al equipo u otras propiedades. También se puede usar para alertar contra prácticas inseguras. Esto incluye la atención especial necesaria para el uso seguro y eficaz del dispositivo, así como el cuidado necesario para evitar daños al dispositivo que pudieran producirse como resultado tanto del uso como del uso incorrecto.
Contraindicaciones	Las contraindicaciones son condiciones en la que no se debería utilizar el dispositivo si el riesgo de usarlo claramente contrarresta cualquier posible beneficio. Es posible que pueda haber personas en las que no se debería usar el dispositivo debido a su estado de salud.

Notas	Indica la necesidad de prestar atención; de no hacerlo, puede conllevar el uso incorrecto del producto o daños al dispositivo o a las propiedades.
--------------	--

Descripción de los símbolos

	LOGO CE		LOGO UKCA
	Mantener seco		Apilar un máximo de 5 capas
 MEHRWEG	Logo de reciclaje		Consulte el manual de instrucciones.
	Código de lote		Productos en contacto con alimentos
	Logo FCC		Número de serie
	Los envases no se deben exponer a la luz solar directa durante la distribución		Consumir antes de
IP22	El primer número 2: Protegido contra los objetos sólidos extraños de 12,5 mm de diámetro y mayores. El segundo número 2: Protegido contra gotas de agua que inciden verticalmente cuando la carcasa se inclina un máximo de 15°.		
	Se debe eliminar según la Directiva 2012/19/UE (WEEE)		Envase ERP francés
	Representante autorizado del Reino Unido		Representante autorizado de la UE
	Este dispositivo no se ha sometido a pruebas para usarse en un entorno de RM y no se debería usar expuesto a entornos de RM mientras la paciente lleva puesto el dispositivo. Se debe mantener fuera de una sala de exámenes IRM.		

3. Contraindicaciones

No utilice esta bomba si tiene un dispositivo implantado activo que podría verse afectado por un campo magnético (p. ej., marcapasos, cardioversor/desfibrilador implantable).

4. Información de seguridad

Al utilizar productos eléctricos, especialmente en presencia de niños, siempre se deben observar las siguientes recomendaciones básicas de seguridad.

4.1 Advertencia

- 1) No utilice este dispositivo si tiene un marcapasos cardiaco, un cardioversor-desfibrilador implantable u otro dispositivo metálico o electrónico implantado. Este uso podría producir interferencias eléctricas o la muerte.
- 2) Este sacaleches no está previsto para usar por personas (incluidos niños) con capacidades físicas, sensoriales o mentales reducidas, o que carezcan de experiencia y conocimientos. Estas personas solamente pueden usar este sacaleches si están bajo supervisión o han recibido formación adecuada relativa al uso del dispositivo por una persona responsable de su seguridad.
- 3) Peligro: Para reducir el riesgo de electrocución:
 - Desenchufe siempre los dispositivos eléctrico inmediatamente después de haberlos cargado.
 - No los utilice mientras toma un baño o una ducha, conduce o nada.
 - No coja un producto eléctrico que se haya caído al agua, desenchufe primero el adaptador eléctrico de la toma de corriente de pared inmediatamente.
- 4) El Sacaleches portátil Momcozy es un artículo de higiene personal y, por razones higiénicas, nunca se debe compartir entre madres ni revenderse de una madre a otra. Cualquiera de las acciones anularía la garantía.
- 5) Si es una madre infectada por el virus de la hepatitis, hepatitis C o de la inmunodeficiencia humana (VIH), el uso del Sacaleches portátil Momcozy no reducirá ni eliminará el riesgo de transmitir el virus a su bebé a través de la leche materna.
- 6) Se necesita una supervisión atenta cuando el producto se utiliza cerca de niños o personas con discapacidad. No deje que los niños ni las mascotas jueguen con la unidad motora, los materiales de envasados o los accesorios.

- 7) Utilice el producto solamente para el uso previsto, como se describe en este manual.
- 8) No utilice alargadores ni otros componentes para la recogida de leche que no sean los recomendados por el fabricante.
- 9) Compruebe el adaptador de corriente antes de la carga, nunca utilice un adaptador dañado.
- 10) Nunca deje el producto desatendido mientras se carga.
- 11) Mantenga el producto y todos los alargadores alejados de superficies calientes.
- 12) Nunca lo utilice si está dormida o borracha.
- 13) No lo haga funcionar si se utilizan productos pulverizados en forma de aerosol o mientras se administra oxígeno.
- 14) No utilice el dispositivo cerca de material explosivo o inflamable, en un entorno de IRM, en una cámara hiperbárica o cerca de una chimenea o radiador.
- 15) Evite la estrangulación al utilizar el cable de carga.
- 16) Los usuarios no están autorizados a reparar el producto. Si lo hace, invalidará la garantía. Envíe el dispositivo para su reparación al fabricante o a un distribuidor de la franquicia autorizado.
- 17) Apague siempre el sacaleches antes de retirar el cuerpo del extractor de la mama, para liberar el vacío.
- 18) Los sacaleches eléctricos que están diseñados para usuarios individuales nunca deben alquilarse o compartirse.
- 19) Nunca utilice el sacaleches si está embarazada, ya que el bombeo puede inducir el parto.
- 20) La máxima temperatura de la pieza aplicada puede alcanzar un máximo de 43,9 °C, una temperatura excesiva puede producir quemaduras en la piel, asegúrese de que la piel de su mama esté intacta y sana antes de usarlo. Si siente demasiado calor, apague el dispositivo. Para evitar quemaduras por alta temperatura, el uso continuado máximo no debe exceder de 30 min cada vez, el intervalo entre dos usos deberá ser como mínimo de 5 min para dejar que el dispositivo se enfríe.
- 21) Para la fecha de caducidad del producto (es decir, la vida en servicio)

El dispositivo no tiene fecha de caducidad, la vida en servicio del producto es de 500 horas. La vida útil esperada de las piezas sometidas a desgaste es de uno a tres meses. Compruebe que el producto funciona normalmente antes de usarlo. El uso pasado la fecha de caducidad puede ocasionar la degradación del rendimiento del producto. Es decir, es posible que el producto no controle el vacío correctamente, un vacío excesivo puede producir lesiones.

- 22) Este aparato lo pueden utilizar personas con capacidades físicas, sensoriales o mentales reducidas o con falta de experiencia y conocimientos si han recibido supervisión o instrucciones sobre el uso del aparato de forma segura y comprenden los peligros que conlleva;
- 23) No permita que los niños jueguen con el aparato;
- 24) La limpieza y el mantenimiento por parte del usuario no deben ser realizados por niños sin supervisión;
- 25) Arrojar una batería al fuego o a un horno caliente, o aplastar o cortar mecánicamente una batería puede provocar una explosión;
- 26) Dejar una batería en un entorno con temperaturas extremadamente altas puede ocasionar una explosión o una fuga de líquido o gas inflamable;
- 27) Una batería sometida a una presión de aire extremadamente baja puede provocar una explosión o una fuga de líquido o gas inflamable.

4.2 Precaución

- No ponga ni almacene el producto donde pueda caerse o se pueda empujar al interior de una bañera, lavabo o piscina.
- No ponga ni deje caer el producto dentro de agua u otro líquido.
- No lo sumerja en ningún líquido por ningún motivo ni someta la unidad a choques extremos, como dejar caer el extractor.
- No siga bombeando durante más de cinco minutos cada vez si no tiene éxito al sacar leche. Intente extraerla en otro momento del día.
- Si nota molestias, entonces la succión se puede interrumpir introduciendo un dedo entre la mama y la copa.
- Si se produce irritación o molestias, deje de usarlo y busque atención médica.
- Si la carcasa del adaptador de corriente o los hilos del cable se afloja, se separan o se deshilachan, deje de utilizar el adaptador de corriente inmediatamente y póngase en contacto con el fabricante del dispositivo. Deje de utilizar el dispositivo inmediatamente si observa emisión de humos o quemaduras en la unidad de bombeo o el adaptador de corriente.

Declaración: si nota calor excesivo procedente del sacaleches portátil durante el bombeo, deje de bombear inmediatamente y retire el extractor.

Notas:

Evite la luz solar directa sobre la unidad principal.

5. Descripción del producto

El producto está compuesto principalmente de la unidad principal y el conjunto de recogida de leche, etc.

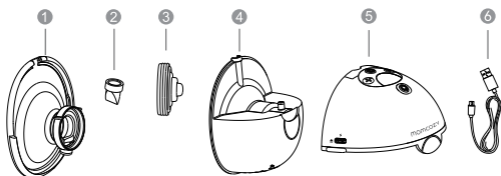

Fig.1 Descripción de la unidad

Descripción de la unidad de bombeo de la mama		
N.º	Artículo	Descripción
1	Copa de doble sello de 24 mm	Todos estos componentes constituyen el conjunto de recogida de leche.
2	Válvula	
3	Diafragma	
4	Colector de leche (160ml)	
5	Unidad principal	Motobomba
6	Cable USB de tipo C	El extremo de entrada es una interfaz USB 2.0, la salida es una interfaz de Tipo C

Otros accesorios incluidos:

Inserto de copa de 17 mm

Inserto de copa de 19 mm

Inserto de copa de 21 mm

Copa de doble sello de 24 mm

Cubierta de la copa

Regla de tamaño de la copa

Guía de inicio rápido

Caja de almacenamiento

Manual de usuario

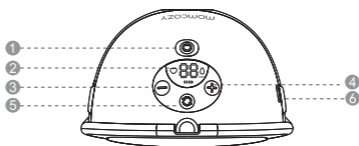













Fig.2 Panel de control

- ① On / Off / Pausa ② Pantalla LED
 ③ Disminuir ④ Aumentar
 ⑤ Selección de modo ⑥ Puerto de carga

Descripción del panel de control		
N.º	Botones y LED	Funciones
1		Pulsación prolongada y mantener pulsado para encender/apagar; Pulsación corta para pausar; a continuación pulse cualquier botón para continuar la sesión de extracción.
2		Selección de modo
3		Disminuir la intensidad de succión
4		Aumentar la intensidad de succión
5		Modo de estimulación: En este modo, el sacaleches comienza con un patrón de succión rápido de corta duración para ayudar a que la leche empiece a fluir.
6		Modo de extracción: El sacaleches comienza con un patrón de succión lento para la extracción, succionando más profunda y lentamente.

7		<p>Modo mixto: En este modo, el sacaleches comienza con un patrón de succión rápido de corta duración, seguido de un patrón de succión lento y prolongado.</p>
8		<p>Pantalla de nivel de succión: El sacaleches tiene 9 niveles de succión para elegir. Visualiz. tiempo funcionamiento: 00-29 min (la bomba se apagará automáticamente tras 30 minutos.)</p>

Indicador de nivel de la batería

<p>Batería baja: Parpadeando</p>	<p>Cargando: Las luces se encienden una por una</p>	<p>Completamente cargada: Luz fija</p>
		

Hay dos versiones de la pantalla de la batería. Consulte las instrucciones del producto real que ha recibido.

6. Instrucciones de funcionamiento

6.1 Carga de la batería

Cargue el producto antes de utilizarlo por primera vez. El sacaleches está alimentado con una batería de litio recargable interna.

Nuestros productos se empaquetan con un cable de carga (USB 2.0/Tipo C) pero no se incluye el adaptador de corriente. Debe adquirir el adaptador de corriente usted mismo antes de la carga. Asegúrese de comprar el adaptador de corriente que coincida con la interfaz USB 2.0 y también compruebe que la potencia de entrada del adaptador de corriente es CA 100~240 V 50/60 Hz y que la potencia de salida es CC 5V 1A.

- Cuando la primera barra del indicador de batería parpadea, significa que la batería está baja y que quedan 30 minutos de tiempo de uso. Cargue el dispositivo a tiempo.
- Cuando está cargada por completo, se puede usar en 4-5 sesiones (aproximadamente 150 minutos) de extracción, 30 minutos por sesión.

Barra indicadora
de batería

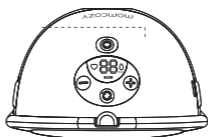

Fig. 3

Cargue la batería como se indica a continuación:



- Inserte el extremo USB del cable de carga en la interfaz USB del adaptador de corriente;
- Inserte el enchufe del adaptador de corriente en una toma de corriente alterna (CA);
- Inserte el extremo de Tipo C del cable de carga en el puerto de carga.



Fig. 4 Colocación
del puerto de carga

El dispositivo tardará aproximadamente 120 minutos en cargarse por completo

Cargando

Versión		
Batería baja: Parpadeando	Cargando: Las luces se encienden una por una	Completamente cargada: Luz fija
		

Hay dos versiones de la pantalla de la batería. Consulte las instrucciones del producto real que ha recibido.

Desenchufe el adaptador de corriente de la toma, desconecte el cable de carga del adaptador de corriente y la unidad principal cuando se haya completado la carga.



Advertencia

- ¡El sacaleches no se puede utilizar durante la carga!
- El cable de carga solamente se utiliza para conectar el adaptador de corriente y el Sacaleches portátil Momcozy para cargarlo, no lo conecte a otros equipos; de lo contrario, ¡podría producirse un accidente por descargas eléctricas!
- Si la carcasa del adaptador de corriente se afloja, se separa o se deshilacha, deje de utilizarlo inmediatamente y póngase en contacto con el fabricante del adaptador de corriente.
- Si el cable de carga está dañado, roto o agrietado, deje de usarlo inmediatamente y póngase en contacto con el fabricante para sustituirlo por uno nuevo (consulte la última página de este manual para ver la información de contacto).
- Deje de utilizar el dispositivo inmediatamente si observa emisión de humos o quemaduras en la unidad de bombeo o el adaptador de corriente.



Precaución:

Usar el tipo incorrecto de adaptador o comprar uno de mala calidad puede reducir la seguridad del dispositivo, y puede dañar sus bienes y su salud. Compre un adaptador médico que cumpla las normas IEC 60601-1 e IEC 60601-1-2 en mercados médicos profesionales, y asegúrese de que la salida del adaptador de corriente es CC 5 V 1 A.

Notas:

- Después de cargar completamente la batería, si el tiempo de trabajo de la batería es más corto que antes y desea sustituirla, no intente sustituir usted mismo la batería recargable. Póngase en contacto con el fabricante para la sustitución. El autodesmontaje y sustitución de la batería puede producir daños a la unidad principal y a la batería.
- Cuando el producto no se utilice durante un tiempo prolongado, la batería se descargará lentamente. Para evitar daños en la batería debidos a una baja tensión prolongada, cargue el dispositivo cada tres meses.

6.2 Limpieza y desinfección

6.2.1 Descripción/requisitos generales

Dar al bebé leche materna es una de las mejores cosas que puede hacer por la salud y el desarrollo de su hijo. Extraerla es una forma de proporcionar leche materna al bebé. Mantener limpio el extractor es fundamental, ya que los gérmenes crecen rápidamente en la leche materna, y también pueden quedar restos en las piezas del extractor. Seguir estos pasos puede ayudar a prevenir la contaminación y proteger a su bebé de infecciones. Si su bebé ha nacido prematuramente o tiene otros problemas de salud, los profesionales sanitarios de su bebé pueden proporcionarle más recomendaciones para extraer con seguridad la leche materna.

1) ANTES DE CADA USO

Inspeccione y monte un kit de extracción limpio.

Limpie el motor del extractor con toallitas desinfectantes.

2) DESPUÉS DE CADA USO

Guarde la leche con seguridad: Utilice bolsas de almacenamiento para leche materna o recipientes limpios de calidad alimentaria para almacenar la leche materna extraída. Asegúrese de que los recipientes están hechos de vidrio o plástico y tienen tapas de cierre hermético, y etiquételas con la fecha y la hora; a continuación guárdelas inmediatamente en una nevera, congelador, o bolsa refrigerante con paquetes de hielo.

Limpie la zona de bombeo: Limpie las esferas, el interruptor de encendido y la encimera con toallitas desinfectantes.



3) Piezas que se deben limpiar y desinfectar

Limpie y desinfecte todas las piezas que entran en contacto con la mama y la leche materna antes de usar el sacaleches por primera vez y después de cada uso.

- Piezas en contacto con la leche: piezas del kit de recogida de leche, que incluyen Copa de doble sello, Diafragma, Válvula y Colector de leche.
- Piezas que solamente entran en contacto con la piel de la mama: Copa de doble sello.

4) Antes de limpiar/desinfectar el dispositivo:

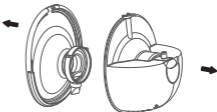
- Lávese bien las manos con jabón y agua durante 20 segundos.
- Desmonte todas las piezas de la siguiente forma:

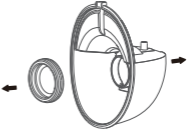
 <p>Fig. 5</p>	 <p>Fig. 6</p>
<p>1). Sujete las piezas salientes situadas a cada lado del motor de la bomba y, a continuación, separe el motor de la bomba del colector de leche.</p>	<p>2). Separe la copa del colector de leche.</p>
 <p>Fig. 7</p>	 <p>Fig. 8</p>
<p>3). Separe la válvula de la copa.</p>	<p>4). Retire el diafragma del colector de leche.</p>

Precaución:

Nunca ponga la unidad principal, el cable de carga o el adaptador (Si ha comprado un adaptador) en agua o el lavavajillas, ya que esto produce daños permanentes a estas piezas.

6.2.2 Limpieza y desinfección de las piezas en contacto con la leche

Paso 1: Limpieza

¡Limpie manualmente el dispositivo! ¡La seguridad de usar un lavavajillas para limpiar y desinfectar este producto no se ha comprobado!

Advertencia

No use agentes limpiadores antibacterianos o abrasivos para limpiar las piezas del sacaleches, ya que esto podría causar daños.

1) Prepare los artículos siguientes:

- Jabón y agua caliente
- Agua potable
- Recipiente de agua limpia usado solamente para los artículos de alimentación del bebé
- Cepillo de limpieza usado solamente para los artículos de alimentación del bebé
- Trapo no utilizado o toallita de papel

2) Enjuagar: Enjuague las piezas del conjunto de recogida de leche y el resto de artículos de alimentación, manteniéndolos bajo agua corriente para eliminar restos de leche o suciedad. El agua puede ser fría o templada, según prefiera.

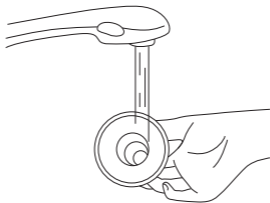

Fig. 9

3) Lavar las piezas de recogida de leche:

- Introduzca las piezas del conjunto de recogida de leche en un recipiente de agua limpia usado solamente para los artículos de alimentación del bebé. No los lave directamente en la pila porque pueden contener gérmenes que podrían contaminarlos.
- Humedezca las piezas del conjunto de recogida de leche en agua tibia 40-60 °C (104-140 °F) y jabonosa durante 3-5 minutos

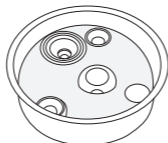

Fig. 10

- Con un cepillo de limpieza usado solamente para los artículos de alimentación del bebé, frote los artículos.

4) Enjuagar de nuevo: Enjuague los objetos sujetándolos bajo agua corriente o sumergiéndolos en agua limpia en un recipiente separado que se utilice solamente para limpiar los artículos de alimentación del bebé. Si sigue habiendo suciedad, repita el paso 3 y vuelva a enjuagar los objetos hasta que no haya suciedad visible.

5) Seque al aire completamente: Ponga las piezas del conjunto de recogida de leche, recipiente de lavado y cepillo de biberones sobre un trapo no utilizado o toallita de papel en una zona protegida de la suciedad y el polvo. ¡No utilice un trapo para frotar o secar los objetos porque esto puede transferir gérmenes!

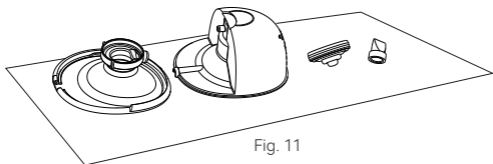

Fig. 11

6) Limpie el recipiente de lavado y cepillo de biberones: Enjuague bien los recipientes y cepillos de lavado, dejándolos secar al aire después de cada uso. Lávelos a fondo cada pocos días a mano con jabón y agua caliente. Si su hijo tiene menos de 3 meses, ha nacido prematuramente o tiene un sistema inmunitario debilitado debido a una enfermedad

(tal como el VIH) o un tratamiento médico (como quimioterapia contra el cáncer), lave el recipiente y el cepillo de biberones después de cada uso.

Después de la limpieza:

Para una eliminación adicional de gérmenes, desinfecte las piezas del conjunto de recogida de leche, el recipiente de lavado y el cepillo de biberones al menos una vez al día después de la limpieza. Los elementos se pueden desinfectar con agua hirviendo en un equipo de desinfección. La desinfección es especialmente importante si su bebé tiene menos de 3 meses, nació prematuramente, o tiene un sistema inmunitario debilitado debido a una enfermedad o tratamiento médico. Para ver la desinfección de las piezas en contacto con la leche, consulte el paso 2.

Paso 2: Desinfección

Precaución: No esterilice las piezas del extractor en un horno microondas o esterilizador UV. La alta temperatura ($> 110^{\circ}\text{C}$) disminuirá su vida útil y producirá riesgos de seguridad.

Antes de desinfectar, compruebe que tiene un conjunto de recogida de leche, cepillos de biberones y recipientes de agua limpios usando los métodos anteriores. Desinfecte todos los artículos que entren en contacto con la leche (¡incluso el cepillo de biberones y el recipiente de lavado!) usando uno de los siguientes métodos.

1) Prepare los artículos siguientes:

- Un recipiente doméstico
- Agua potable
- Pinzas limpias



Precaución:

Durante la desinfección con agua caliente, evite que el frasco u otras piezas toquen los lados del recipiente. Esto puede causar la deformación irreversible del producto o daños al mismo.

2) Introduzca el conjunto de recogida de leche desmontado en el recipiente y llene éste con agua suficiente como para cubrir los componentes a desinfectar. Deje el agua hervir durante 5-10 minutos, comprobando que las piezas no toquen los lados del recipiente.

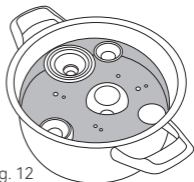

Fig. 12

3) Retire los artículos con pinzas limpias.



Fig. 13

4) Seque al aire completamente.

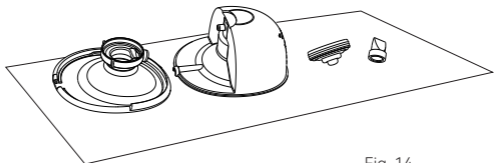

Fig. 14

Paso 3: Guardar con seguridad

Guarde los artículos secos con seguridad hasta que los necesite. Asegúrese que las piezas del extractor, los cepillos para biberones y los recipientes de lavado limpios se han secado completamente al aire antes de guardarlos. Los artículos deben estar totalmente secos para evitar el crecimiento de gérmenes y mohos. Guarde los artículos en una zona limpia y protegida para evitar que se contaminen.

1. Lavarse las manos: Lávese bien las manos con agua y jabón.

2. Volver a montar: Monte las piezas del extractor limpias y secas.

3. Guardar con seguridad: Introduzca las piezas del extractor remontada y otros artículos de alimentación, el recipiente de lavado y el cepillo de biberones en una zona limpia y protegida tal como dentro de un armario de cocina que se utilice solamente para guardar vajilla limpia.

6.2.3 Limpieza/Desinfección del resto de piezas

La carcasa de la unidad principal debe limpiarse y desinfectarse la primera vez y después de cada uso. El resto de piezas, que no entran en contacto con el cuerpo humano ni con la leche durante el bombeo, solo deben limpiarse cuando estén sucias.

Limpie/desinfecte los artículos a temperatura ambiente 5 °C~ 40 °C como se indica a continuación:

Prepare los artículos siguientes:

- Desinfección
- Toallitas de alcohol isopropílico al 70 %
- Paño suave limpio

Método de limpieza:

1. Antes de llevar a cabo este procedimiento de limpieza, lávese las manos con un desinfectante para manos, en primer lugar.
2. Retire toda la materia extraña residual de la unidad principal y/o del cable de carga usando un paño suave limpio.
3. Coja una toallita de alcohol isopropílico al 70 % para frotar todas las piezas hasta que no queden contaminantes visibles.
4. Seque el dispositivo dejándolo a temperatura ambiente durante 10 min. para evaporar los restos de solución limpiadora del producto.

Método de desinfección:

Limpie la carcasa de la unidad principal usando el método anterior antes de la desinfección.

1. Desinfecte la carcasa de la unidad principal con un paño suave humedecido con isopropanol al 70 % durante 3 minutos.
2. Seque dejando la unidad principal a temperatura ambiente durante 10 min. para evaporar la solución desinfectante residual.

6.3 Instrucciones de uso

6.3.1 Preparación antes del uso



Precaución:

1. Lávese las manos con jabón y agua, e inspeccione y monte un kit de extracción limpio.

2. Duración de la sesión de extracción:

Este producto está alimentado por una batería de litio recargable, cuando está cargada por completo, se puede usar en 4-5 sesiones (aproximadamente 150 minutos) de extracción, 30 minutos por sesión. Una sesión de extracción típica dura aproximadamente 10-15 minutos por mama, pero solamente debe bombear el tiempo que sea cómo y productivo para usted.

1. Seleccionar el tamaño de la copa

Este Sacaleches portátil Momcozy solamente proporciona una copa de silicona de 24 mm. Si la copa proporcionada con se ajusta, puede encontrar diversas copas e insertos para copas disponibles para su compra en Amazon. Escriba "momcozy" en la barra de búsqueda y encuentre el tamaño de copa e inserto de copa adecuado para usted.

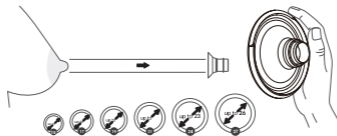

Fig.15 Selección del tamaño correcto

2. Estimular el pezón

- Estimule el pezón para que tenga el volumen máximo (¡no se salte este paso!).
- Introduzca el pezón en el agujero más pequeño que encaje cómodamente sin forzarlo.
- Seleccione el orificio que pueda encajar cómodamente en la base de su pezón.
- Compruebe sus medidas en la tabla de tallas.

3. Compruebe el ajuste de la copa

- Para encontrar el tamaño adecuado de la copa, debe asegurarse de haberla colocado en el sitio correcto de la mama.
- Presione la copa contra su mama hasta que no quede hueco. Asegúrese de que el pezón queda justo en el centro de la copa.



Fig.16



Fig.17

Demasiado pequeño

Demasiado pequeño: Durante la extracción, si el pezón sigue rozando la pared interior de la copa, entonces la copa es demasiado pequeña para usted.

Ajuste correcto

Ajuste adecuado: Durante la extracción, si el pezón se mueve suavemente sin rozar ni tocar la pared interior de la copa, y prácticamente nada de la areola queda en el interior, entonces esta copa es la correcta.

Demasiado grande

Demasiado grande: Durante la extracción, si una zona importante de la areola queda en el interior, esta copa es demasiado grande para usted.

4. Conseguir el sujetador correcto



Fig.18

- ① Fabricado de tejido estirable
- ② Sin aros ni relleno
- ③ Tiene un bolsillo
- ④ Cobertura completa



Fig.19

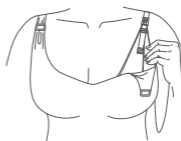

Fig.20

SIN HUECO

Cuando introduce el extractor en un sujetador, la copa de silicona del extractor debe quedar bien apretada contra la piel sin dejar huecos.

SI SE MUEVE

Si nota que el extractor se mueve durante el uso, apriete la tira del sujetador para volver a ajustar el extractor, o seleccione otro sujetador.

5. Postura Recomendada**Precaución:**

Siempre esté sentada o de pie durante la extracción para evitar que la leche se salga. Esta bomba no se puede usar estando tumbada o durmiendo para garantizar que se mantiene la orientación correcta durante el uso.

POSTURA

Asegúrese de que el extractor y el colector de leche siempre están en vertical. De lo contrario, la leche se saldrá.



Fig.21 Postura correcta

6.3.2 Montaje del extractor

Precaución:

Asegúrese de haber limpiado y desinfectado las piezas del sacaleches que están en contacto con la leche o la mama.

Advertencia

- Tenga cuidado, si ha desinfectado las piezas del sacaleches con agua hirviendo, pueden estar muy calientes. Para evitar quemaduras, solamente empee a montar el sacaleches cuando las piezas desinfectadas se hayan enfriado.
- Lave sus manos abundantemente con jabón y agua antes de tocar las piezas del sacaleches y las mamas para evitar la contaminación. Evite tocar el interior del conjunto de recogida de leche.

Notas:

- La colocación correcta de la copa de doble sellado, el diafragma, el colector de leche, la válvula, etc. es esencial para que el extractor de leche forme un vacío adecuado.
- Antes de cada uso, examine visualmente los componentes individuales en busca de grietas, descamaciones, desgarros, decoloración o deterioro. Si se observan daños en el dispositivo, deje de usarlo hasta haber sustituido las piezas.

Lávese las manos abundantemente con agua y jabón, después monte el extractor de la siguiente forma:



 <p style="text-align: right;">Fig. 22</p>	 <p style="text-align: right;">Fig. 23</p>
<p>1. Lávese las manos abundantemente con agua y jabón.</p>	<p>2. Fije el diafragma al colector de leche y aplique una presión suave alrededor del borde hasta que el diafragma se selle bien con el colector de leche.</p>



Fig. 24

3. Empuje suavemente la válvula al interior de la copa. Asegúrese de que no queden huecos.

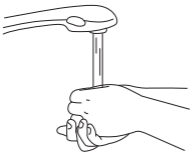

Fig. 25

4. Como se muestra en la imagen, alinee la copa con el colector de leche y los dos patrones deben superponerse. Asegúrese de que la copa encaja con seguridad alrededor del reborde presionando hacia abajo con los pulgares.



Fig. 26

5. Monte el motor de la bomba y el colector de leche.

El sacaleches ya está listo para su uso.

6.3.3 Instrucciones de funcionamiento del extractor



Advertencia

- Antes de retirar el cuerpo del extractor de la mama, siempre apague el sacaleches para liberar el vacío.
- No siga bombeando durante más de cinco minutos cada vez si no tiene éxito al sacar leche. Intente extraerla en otro momento del día.
- Si el proceso se vuelve muy incómodo o doloroso, deje de utilizar el extractor y consulte a su profesional sanitario.



Precaución:

- Vigile el nivel de la leche durante la extracción para asegurar que no se llena en exceso.

1. Alineación

a. Antes de la extracción, asegúrese de que el extractor está firmemente presionada contra su mama sin huecos (Fig.27).

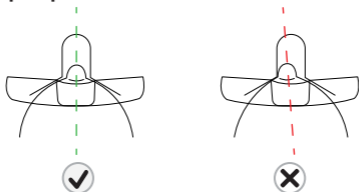

Fig. 27

b. Para alinear, mantenga la copa contra su mama para que pueda ver si el pezón está centrado en el túnel de la copa. Es posible que tenga que doblarlo hacia adelante.

c. Después de alinear, mire a través de la copa para confirmar que el pezón está centrado antes de bombear. La punta del pezón NO debe tocar la parte superior, laterales o inferior del túnel de la copa. Si lo hace, inténtelo de nuevo.

Primera perspectiva



Alineación correcta

Salida de la leche

Alineación incorrecta

Inténtelo de nuevo

Nota:

Fig. 28

La alineación correcta del pezón es fundamental para una salida de leche y rendimiento cómodos.

El pezón debe colocarse correctamente en el túnel de la copa antes de bombear para evitar molestias.

Consulte la sección 7.3.1 Preparación antes del uso: selección del tamaño de la copa.

2. Fijar el extractor en el sujetador

Fije el extractor en el sujetador, teniendo cuidado de mantenerla firmemente contra la mama. En caso necesario, apriete el sujetador para mantener el extractor en su sitio e inicie el bombeo.

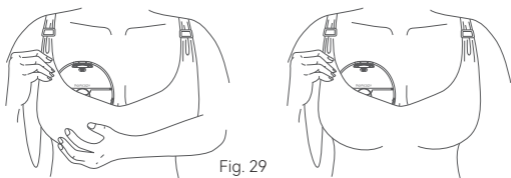

Fig. 29

3. Inicio del bombeo

No deslice el extractor directamente dentro del sujetador, siga las instrucciones detalladas.

Desconecte del cargador antes del uso.

A. Encienda el extractor

Consulte a su profesional sanitario para entender durante cuánto tiempo debe realizar la extracción. El extractor Momcozy se apaga automáticamente después de 30 minutos de extracción.

Mantenga pulsado el botón On / Off / Pausa para encender o apagar el extractor.

Pulsación corta sobre el botón On / Off / Pausa para pausar; a continuación pulse cualquier botón para continuar la sesión de extracción.

- El modopredeterminado es el modo Mixto cuando se utiliza el extractor por primera vez.
- El nivel de vacío predeterminado es el nivel 1(en este momento, el LED indicador del nivel de succión muestra 1 como nivel 1).

B. Seleccionar el modo

Modos: Modo de estimulación y Modo de extracción y Modo mixto
Cuando se utiliza la bomba por primera vez, el ajuste predeterminado es la succión de nivel 1 para el Modo mixto.

Función de memoria: La bomba recordará y arrancará con el nivel de succión del modo mixto cuando lo utilice la vez siguiente.

Pulse brevemente el botón de Selección de modo para cambiar entre 3 modos.

C. Seleccione el nivel de vacío

El extractor Momcozy tiene 9 ajustes de presión de vacío para cada modo, lo que le permite controlar su comodidad y el funcionamiento con la máxima eficacia en todos los modos.

Cuando pueda sentir la presión del vacío en el pezón, utilice el botón de Aumento/Disminución para ajustar la presión del vacío hasta encontrar su configuración preferida en todos los modos. La pantalla LED se apagará si no se realiza ninguna operación durante 20 segundos, pulse cualquier botón puede activar de nuevo la pantalla LED.

Pista: Una mayor presión de vacío no siempre significa un mayor volumen de leche. Someter su pezón a un estrés excesivo puede reducir la producción de leche. Asegúrese siempre de que bombea a un nivel cómodo. Si no siente succión, compruebe que el extractor está correctamente montado.



Precaución:

- * La bomba Momcozy no permite el uso durante la carga. Desconéctela siempre del cargador y cierre la tapa de carga antes de utilizarla.
- * La bomba Momcozy no debe utilizarse mientras se está tumbado, se realizan actividades extenuantes o se llevan a cabo actividades con riesgo de daño.
- * El uso de un sacaleches no debería producir dolor. No intente extraer con un ajuste de presión de vacío demasiado alto o incómodo. Si siente molestias o dolor excesivos durante la extracción, deje de extraer, rompa el sellado alrededor del pezón e interrumpa la sesión.

4. Pausa/arranque del bombeo

Para hacer una pausa durante el bombeo, pulse brevemente el botón On / Off / Pausa y el indicador de modo parpadeará. Pulse cualquier botón para continuar su sesión de bombeo.

5. Encender Apagar el extractor

Mantenga pulsado el botón botón On / Off / Pausa durante 2 segundos para apagar el extractor.

Además, el producto se apagará automáticamente al transcurrir 30 min de tiempo de bombeo.

Notas: La pausa/inicio del bombeo, la selección de modo y nivel de vacío no restablecerán el tiempo de bombeo.

6. Retirar el extractor

Utilice el dedo para romper el sello entre la copa y el tejido mamario. Inclínese ligeramente hacia delante para retirar el extractor de la mama después de la sesión de extracción, y mantenga el lado de la abertura de la copa hacia arriba para evitar que la leche se derrame.

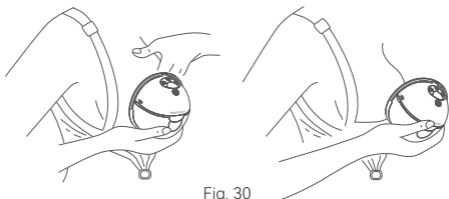

Fig. 30

Le recomendamos que detenga la sesión de extracción cuando el volumen de leche extraído en el colector de leche se acerque a 120 ml para evitar rebose-

Después de terminar la recogida de la leche, vierta la leche recién extraída en otros recipientes con tapón o bolsas de almacenamiento de leche. Enrosque bien el tapón en el otro recipiente de leche y guárdela.



Advertencia

- Los colectores de leche proporcionados son para recoger la leche durante la extracción. Si usted necesita alimentar al bebé o almacenar la leche extraída, utilice otro recipiente para leche provisto de un tapón.



Advertencia

- Refrigere o congele la leche extraída inmediatamente o manténgala a una temperatura de 16 °C~ 25 °C durante 2-4 horas antes de alimentar a su bebé.

6.4 Almacenamiento de la leche materna

6.4.1 Almacenamiento adecuado de la leche materna

Seguir las técnicas recomendadas de conservación y preparación puede mantener la seguridad y la calidad de la leche materna extraída para la salud del bebé.

Estas son las directrices generales para conservar la leche humana a diferentes temperaturas. Diversos factores afectan al tiempo que la leche humana puede almacenarse de forma segura. Dichos factores incluyen el volumen de leche, la temperatura en el momento de extracción, las fluctuaciones de temperatura en el frigorífico y el congelador y la limpieza del entorno.

Almacenamiento de la leche materna después de la extracción:

- Refrigere o enfríe la leche justo después de extraerla, si es posible. Puede guardarla en el refrigerador, ponerla en una nevera o en un envase isotérmico o congelarla en lotes pequeños (de 2 a 4 onzas) para su posterior consumo.
- Utilice bolsas de almacenamiento para leche materna o recipientes limpios de calidad alimentaria para almacenar la leche materna extraída. Asegúrese de que los recipientes son de cristal o plástico y tienen tapas herméticas.
- Evite las botellas con el símbolo de reciclaje número 7, que indica que el envase puede estar fabricado con plástico que contiene BPA.
- Elimine el aire antes de sellar.
- Coloque las bolsas en posición horizontal para congelarlas. Para evitar que se peguen las bolsas, sepárelas con papel de cocina.
- Nunca guarde la leche materna en forros desechables para biberones o en bolsas de plástico que no estén diseñadas para almacenar leche materna.
- Agite suavemente el recipiente para mezclar la parte cremosa de la leche materna que pueda subir a la parte superior de nuevo con el resto de la leche. No agite la leche. Esto puede hacer que algunas de las partes valiosas de la leche se descompongan.
- La leche recién extraída o bombeada puede almacenarse:

Tipo de leche materna	Almacén Ubicación y temperaturas		
	Encimera 77 °F (25 °C o más frio (temperatura ambiente)	Frigorífico 40°F (4°C)	Congelador 23 °F (-5 °C) o más frío
Recién extraída o Bombeada	En un plazo de 2-4 horas	En un plazo de 24 horas	En un plazo de 3 meses
Descongelado, Anteriormente Congelado	Utilizar en las 2 horas siguientes a que el bebé haya terminado de alimentarse		

Estas directrices son solamente para bebés sanos nacidos a término y pueden variar para bebés prematuros o enfermos. Consulte a su médico.

Consejos sobre almacenamiento:

- Etiquete claramente el recipiente de almacenamiento con la fecha en que se extrajo, incluya el nombre de su hijo si va a entregar la leche a una guardería.
- No guarde la leche materna en la puerta del frigorífico o del congelador. Esto ayudará a proteger la leche materna de los cambios de temperatura debidos a la apertura y cierre de la puerta.
- Si cree que no va a utilizar la leche materna recién extraída en un plazo de 4 días, congélela inmediatamente. Esto ayudará a proteger la calidad de la leche materna.
- Al congelar la leche materna:
 - Almacene cantidades pequeñas para evitar desperdiciarla si el bebé no la termina. Almacene de 2 a 4 onzas o la cantidad ofrecida en una toma.
 - Deje aproximadamente una pulgada de espacio en la parte superior del recipiente porque la leche materna se expande al congelarse.
- La leche materna puede conservarse en una nevera aislante con bolsas de hielo congeladas hasta 24 horas cuando esté de viaje. En su destino, utilice la leche inmediatamente, guárdela en el frigorífico o congélela.

6.4.2 Descongelación segura de la leche materna

- Descongele siempre primero la leche materna más antigua. Recuerde: primero en entrar, primero en salir. Con el tiempo, la calidad de la leche materna puede disminuir.
- Hay varias formas de descongelar la leche materna:
 - En el frigorífico durante toda la noche.
 - Ponerla en un recipiente con agua tibia o templada.
 - Bajo agua corriente tibia.
- Nunca descongele ni caliente la leche materna en el microondas. El microondas puede destruir los nutrientes de la leche materna y crear puntos calientes, que pueden quemar la boca del bebé.
- Si descongela la leche materna en el frigorífico, utilícela antes de 24 horas. Empiece a contar las 24 horas cuando la leche materna esté completamente descongelada, no desde el momento en que la sacó del congelador.
- Una vez que la leche materna se ponga a temperatura ambiente o se caliente, utilícela antes de 2 horas.
- Nunca vuelva a congelar la leche materna después de que se haya descongelado.

7. Condiciones de almacenamiento

Cómo guardar el extractor

- * Almacenamiento a corto plazo
- * Mantenga el sacaleches protegido de la luz solar directa. Guarde el sacaleches y sus accesorios en un lugar seguro, limpio y seco, y lejos del alcance de los niños.

- * Almacenamiento a largo plazo

En primer lugar, cargue el extractor antes de su guardarla por tiempo prolongado, de esta manera se puede extender la vida útil de esta bomba. En segundo lugar, manténgalo en un lugar alejado de la luz solar directa para evitar que se decolore. En tercer lugar, limpie y seque las piezas lavables antes de guardarlas.

- * Temperatura: -20 a 60 °C / -4 a 140 °F

- * Humedad relativa: 15% - 90%

- * Presión ambiente: de 90 a 106 kPa

8. Especificaciones

Núm. de modelo:	M5
Nombre	Sacaleches portátil
Requisitos de potencia	Entrada: 5 V $\overline{=}$ 1 A Nominal: 5W
Fuente de alimentación	CC 3,7 V / 1300 mAh Batería de litio recargable
Opciones de extracción	Bomba simple
Modos de succión	Modo de estimulación, Modo de extracción y Modo mixto
Gama de vacío	Modo de estimulación: -52 a -113 (\pm 5) mmHg Modo de extracción: -105 a -240 (\pm 5) mmHg Modo mixto: -52 a -240 (\pm 5) mmHg
Velocidad del ciclo	Modo de estimulación: 50~120(\pm 2) ciclos/min Modo de extracción: 23~57(\pm 2) ciclos/min Modo mixto: 6~16(\pm 2) ciclos/min
Dimensión del extractor	128mm x 117mm x 74mm

Peso (con todos los accesorios)	230g
Vida útil del producto	500 horas
Nivel de ruido	≤50dB
Tipo de protección contra descargas eléctricas	Equipos de alimentación interna
Condiciones de funcionamiento	Temperatura: 0°C a 40°C; Humedad: del 15 % al 90 %, Presión atmosférica: de 70 kPa a 106 kPa
Transporte y almacenamiento entorno	Temperatura: -20 °C a 60 °C; Humedad: del 15 % al 90 %, Presión atmosférica: de 70 kPa a 106 kPa
Tiempo de carga de la batería	120 minutos
Tiempo de uso de la batería:	150 minutos

9. Mantenimiento y sustitución Piezas

El dispositivo no contiene piezas reparables por el usuario en su interior: La apertura o manipulación de este aparato anulará la garantía. Si el aparato requiere reparación, deberá devolverse a la empresa de equipos médicos o directamente al minorista. Queda prohibida cualquier modificación.

El FABRICANTE pondrá a disposición del PERSONAL DE SERVICIO que lo solicite diagramas de circuitos, listas de piezas de componentes, descripciones, instrucciones de calibración u otra información que le ayude a reparar aquellas piezas del aparato que el FABRICANTE designe como reparables por el PERSONAL DE SERVICIO.

Cuando el producto no se utilice durante un tiempo prolongado, la batería se descargará lentamente. Para evitar daños en la batería debidos a una baja tensión prolongada, cargue el dispositivo cada tres meses.



Advertencia:

Advertencia: la sustitución de las pilas de litio por personal inadecuadamente formado podría resultar peligrosa.

No limpie ni mantenga el dispositivo mientras esté en uso o mientras se esté cargando.

10. Declaración de conformidad:

Shenzhen Root Innovation Technology Co., Ltd. declara por la presente que este dispositivo cumple con los requisitos esenciales y otras disposiciones relevantes de la Directiva GPSD 2001/95/CE y de la Directiva EMC 2014/30/UE.

11. Resolución de problemas

Problemas	Soluciones
El extractor no funciona	<ul style="list-style-type: none"> • Si aún no se ha producido la bajada de leche, considere la posibilidad de dejar el sacaleches en la mama durante un periodo de tiempo más largo en caso de un posible retraso en la bajada de leche. Nota: El tiempo inicial de bajada de la leche es único para cada persona y varía en función de muchos factores. • Compruebe la alineación del pezón, haga una pausa en el extractor y retírelo de la mama. Realínelo como se describe a continuación. • Puede que no tenga el tamaño de copa correcto (Consulte la sección 7.3 Instrucciones de uso: seleccionar el tamaño de la copa).
La leche no fluye	<ul style="list-style-type: none"> • Ponga en pausa el sacaleches y retírelo de la mama. Realínelo correctamente. (Consulte la sección 7.3 Instrucciones de uso: alineación). • También puede separar el extractor de la copa para realinearlo. A continuación, centre el pezón en el túnel de la copa y acerque el extractor a la mama (consulte la sección 7.3 Instrucciones de uso: alineación).

Necesidad de realinear	<ul style="list-style-type: none"> • Ponga en pausa el sacaleches y retírelo de la mama. Realínelo correctamente. (Consulte la sección 7.3 Instrucciones de uso: alineación). • También puede separar el extractor de la copa para realinearla. A continuación, centre el pezón en el túnel de la copa y acerque el extractor a la mama (consulte la sección 7.3 Instrucciones de uso: alineación).
Siente molestias al bombear	<ul style="list-style-type: none"> • Si experimenta molestias excesivas, pruebe lo siguiente (consulte la sección 7.3 Instrucciones de uso: alineación): • Asegúrese de presionar firmemente el extractor Momcozy contra la mama durante la fase de estimulación. • Apriete el sujetador para asegurarse de que el sacaleches Momcozy se sujete firmemente contra la mama. • Disminuya la intensidad de succión • Realinee la bomba Momcozy. • Puede que esté bombeando durante demasiado tiempo. La bomba Momcozy se apaga automáticamente después de 30 minutos. • Puede que no tenga el tamaño de copa correcto (Consulte la sección 7.3 Instrucciones de uso: seleccionar el tamaño de la copa). Deténgase y consulte a un profesional médico o a un especialista en lactancia.
Succión del extractor disminuida (baja)	<ul style="list-style-type: none"> • La bomba tiene 9 ajustes de succión. Pulse el botón de aumento para incrementar la fuerza de succión. • Compruebe el estado de sus piezas lavables. Deben sustituirse tras tres meses de uso. • Si eso no funciona, pruebe lo siguiente: <ol style="list-style-type: none"> 1. Compruebe las conexiones entre todas las piezas lavables para asegurarse de que todas son seguras. 2. Inspeccione visualmente todas las piezas lavables y sustitúyalas si están dañadas. 3. Compruebe que la alimentación está conectada. 4. Presione firmemente el extractor contra la mama.
Deje de bombear	<ul style="list-style-type: none"> • La bomba deja de bombear automáticamente después de 30 minutos. • Si pulsa brevemente el botón On / Off / Pausa, el extractor se detendrá; si vuelve a pulsarlo, se reanudará.
La bomba no deja de bombear	<ul style="list-style-type: none"> • Pulse el botón On / Off / Pausa • Si el problema persiste, rompa el sello introduciendo un dedo entre el tejido mamario y la copa. A continuación, pulse el botón On / Off / Pausa, para apagar el extractor.

El extractor o el cargador se moja (se sumerge en agua).	<ul style="list-style-type: none"> • Seque el extractor inmediatamente. Coloque el extractor en posición vertical con el puerto de carga hacia abajo y los controles de succión hacia arriba y déjelo secar al aire durante la noche. No utilice el extractor ni el cargador antes de 24 horas. • Póngase en contacto con Atención al cliente.
El extractor no carga.	<ul style="list-style-type: none"> • Asegúrese de que el cable USB Tipo-C con cargador estándar (no incluido) está bien enchufado al puerto de carga del extractor.

Notas: Si los métodos anteriores siguen sin resolver el problema, póngase en contacto con el fabricante, en la última página encontrará la información de contacto.

12. Disposición



Al final del ciclo de vida del producto, no tire este producto a la basura doméstica normal, llévalo a un punto de recogida para el reciclaje de aparatos electrónicos y pilas. Los residuos de aparatos eléctricos y electrónicos pueden tener efectos potencialmente nocivos para el medio ambiente. Una eliminación inadecuada puede provocar la acumulación de toxinas nocivas en el aire, el agua y el suelo, lo que es perjudicial para la salud humana. tiene la obligación de eliminar el aparato correctamente. Consulte a las autoridades municipales para obtener información sobre su eliminación.

13. Garantía

Póngase en contacto con el fabricante en caso de reclamación en virtud de la garantía, la información de contacto se encuentra en la última página de este manual de usuario. Si tiene que enviar la unidad, adjunte una copia de su recibo de compra junto a una descripción clara del defecto.

Los términos de la garantía son los siguientes:

1. El periodo de garantía del aparato es de un años a partir de la fecha de compra. En caso de reclamación de garantía, deberá acreditarse la fecha de compra mediante el recibo de compra o la factura.
2. Las reparaciones en garantía no prolongan el periodo de garantía ni del aparato ni de las piezas de recambio.
3. Los siguientes casos quedan excluidos de la garantía
 - Todos los daños producidos por un tratamiento incorrecto, por ejemplo, incumplimiento de las instrucciones al usuario.

Todos los daños debidos a reparaciones o manipulación por el cliente o terceros no autorizados.

- Los daños que se producen durante el transporte desde el fabricante al consumidor o durante el transporte al centro de reparación.
- Los accesorios que están sujetos al uso y desgaste normal.
- Daños en los dispositivos por desmontarlos de forma privada.
- Se excluye la responsabilidad por pérdidas directas o indirectas producidas por la unidad incluso si se acepta el daño a la unidad como una reclamación de la garantía.

14. Declaración de viaje o uso internacional

Dado que el rendimiento del Sacaleches portátil Momcozy puede verse afectado por el entorno exterior, en vista de la incertidumbre e inestabilidad del entorno de viaje, le rogamos que no utilice el aparato durante el viaje o en el avión.

El Sacaleches portátil Momcozy puede ser utilizado internacionalmente, pero debe ser utilizado y almacenado en el entorno especificado en este manual del usuario, y por favor asegúrese de que la potencia de entrada de su adaptador de corriente es CA 100~240V 50/60 Hz y la potencia de salida es CC 5 V 1A, y asegúrese de que tiene un transformador para transformar la tensión correspondiente del país de destino. Para que el Sacaleches portátil Momcozy no se vea afectado durante su transporte, compruebe los siguientes elementos antes de utilizarlo para asegurarse de que puede funcionar con normalidad:

- Compruebe el Sacaleches portátil Momcozy para garantizar que no tiene daños ni grietas.
- Antes de cada uso, compruebe el estado del extractor de leche portátil Momcozy para asegurarse de que puede funcionar con normalidad.

Si hay alguna anomalía, deje de utilizarlo.

15. Información del fabricante



Fabricante: Shenzhen Root Innovation Technology Co., Ltd.
Dirección: #2-201, Floor 2, Hasee Computer Building, No.2 Beier Rd, Bantian Street, Longgang, Shenzhen, Guangdong, China, 518129



E-mail: support@momcozy.com

Si necesita ayuda durante la configuración, el uso o el mantenimiento del dispositivo cuando sea necesario, o para informar de funcionamientos inesperados o problemas, póngase en contacto con nosotros.

Prodotto in Cina

→ polski

TABLE OF CONTENTS



1.Wprowadzenie	168
2.ostrzeżenia, instrukcje i środki ostrożności	168
3.Wskazania	169
4.Przeciwwskazania	170
5.Informacje dotyczące bezpieczeństwa	170
6.Opis produktu	172
7.Instrukcja obsługi	175
8.Warunki przechowywania	193
9.Specyfikacje	194
10. Konserwacja i części zamienne	195
11. Deklaracja Zgodności	195
12. Rozwiązywanie problemów	196
13. Oświadczenie dotyczące podróży lub użytkowania w innych krajach	198
14.Dane producenta	198

1. Wprowadzenie









Laktator Momcozy Wearable Breast Pump jest przeznaczony dla kobiet karmiących piersią do odciągania i pobierania mleka z piersi. Laktator Momcozy Wearable Breast Pump wytwarza podciśnienie wokół brodawki sutkowej w celu odciągnięcia mleka z piersi. Mleko jest zbierane w pojemniku na mleko. Urządzenie oferuje tryb stymulacji, tryb odciągania i tryb mieszany. W trybie stymulacji laktator rozpoczyna szybkie i krótkie ssanie, aby mleko zaczęło płynąć. W trybie odciągania pokarmu laktator rozpoczyna powolne odciąganie pokarmu, ssąc głębiej i wolniej. W trybie mieszanym laktator rozpoczyna od szybkiego i krótkiego odciągania, a następnie odciąga powoli i długo. Aby zapobiec przedostawaniu się mleka do systemu próżniowego, zestawy do zbierania mleka zawierają silikonową membranę, która fizycznie oddziela ścieżkę stykającą się z mlekiem od systemu próżniowego. Urządzenie jest przeznaczone dla jednego użytkownika.

2. Ostrzeżenia, instrukcje i środki ostrożności

Znaki ostrzegawcze i symbole graficzne zawarte w instrukcji mają na celu umożliwienie bezpiecznego i prawidłowego korzystania z produktu oraz zapobieganie szkodom dla użytkownika i innych osób. Znaki ostrzegawcze i symbole graficzne zostały opisane w następujący sposób:

Symbole ostrzeżeń / środków ostrożności	
 Ostrzeżenie	Ostrzeżenie informuje czytelnika o sytuacji, która, jeśli nie zostanie uniknięta, może skutkować śmiercią lub poważnymi obrażeniami. Może również opisywać potencjalne poważne działania niepożądane i zagrożenia dla bezpieczeństwa.
 Uwaga	Oznacza ostrzeżenie o zagrożeniu, które informuje czytelnika o potencjalnie niebezpiecznej sytuacji, która, jeśli nie zostanie uniknięta, może skutkować niewielkimi lub umiarkowanymi obrażeniami dla użytkownika lub pacjenta lub uszkodzeniem sprzętu lub innej własności. Może również służyć do ostrzeżenia przed niebezpiecznymi praktykami. Obejmuje to specjalną opiekę niezbędną do bezpiecznego i skutecznego korzystania z urządzenia oraz wynikające z jego użytkowania lub niewłaściwego użytkowania. Opieka niezbędna do uniknięcia uszkodzenia urządzenia, które może wystąpić.
Przeciwwskazania	Przeciwwskazania to warunki, w których urządzenie nie powinno być używane, ponieważ ryzyko związane z jego użyciem jednoznacznie przewyższa jakąkolwiek możliwą korzyść. Mogą istnieć osoby, dla których
Uwagi	Wskazuje konieczność uwagi, jeśli brak uwagi może prowadzić do niewłaściwego użytkowania produktu lub uszkodzenia urządzenia.

Opis symboli

	CE LOGO		UKCA LOGO
	Przechowywać w suchym miejscu		Ograniczenie na stos do 5 warstw
 MEHRWEG	Recycling LOGO		Zapoznaj się z instrukcją obsługi
	Kod partii		Do kontaktu z żywnością
	FCC LOGO		Numer seryjny
	Opakowania transportowe nie mogą być narażone na działanie promieni słonecznych		data ważności
IP22	Pierwsza liczba 2: Ochrona przed stałymi ciałami obcymi o średnicy 12,5 mm i większej. Druga liczba 2: Ochrona przed pionowo spadającymi kroplami wody przy nachyleniu obudowy do 15°.		
	Utylizacja zgodnie z dyrektywą 2012/19/UE (WEEE)		
	Niniejsze urządzenie nie zostało przetestowane pod kątem użytkowania w środowisku MR i nie powinno być używane w środowisku MR, gdy pacjenci noszą urządzenie. Należy je przechowywać poza pomieszczeniem skanera MRI.		
	Autoryzowany Przedstawiciel Wielkiej Brytanii		
	Autoryzowany Przedstawiciel UE		

3. Wskazania

[Wskazania do stosowania / Przeznaczenie]

Laktator Momcozy Wearable Breast Pump (model : M5) jest przeznaczony do odciągania mleka kobiet karmiących piersią .
Urządzenie jest przeznaczone dla jednego użytkownika .

[Przeznaczeni użytkownicy]

PACJENT jest zamierzonym OPERATOREM, który potra przeczytać i zrozumieć instrukcję obsługi

[Populacja pacjentów]

Kobiety karmiące piersią

[Środowisko zamierzonego stosowania]

Środowisko domowej opieki zdrowotnej

4. Przeciwwskazania

Nie używaj tego laktatora, jeśli masz aktywne wszczepione urządzenie, na które może mieć wpływ pole magnetyczne (np. rozrusznik serca, wszczepialny kardiowerter-de brylator).

5. Informacje dotyczące bezpieczeństwa

Podczas korzystania z produktów elektrycznych, zwłaszcza w obecności dzieci, należy zawsze przestrzegać następujących podstawowych zasad bezpieczeństwa.

5.1 Ostrzeżenie

- 1) Nie używaj tego urządzenia, jeśli masz rozrusznik serca, wszczepiony de brylator lub inne wszczepione urządzenie metalowe lub elektroniczne. Takie użycie może spowodować zakłócenia elektryczne lub śmierć.
- 2) Niniejszy laktator nie jest przeznaczony do użytku przez osoby (w tym dzieci) o ograniczonych zdolnościach zycznych, sensorycznych lub umysłowych bądź nieposiadające doświadczenia i wiedzy. Osoby takie mogą korzystać z tego laktatora wyłącznie pod nadzorem osoby odpowiedzialnej za ich bezpieczeństwo lub po otrzymaniu od niej odpowiednich instrukcji dotyczących korzystania z urządzenia.
- 3) Niebezpieczeństwo: Aby zmniejszyć ryzyko porażenia prądem
 - Zawsze odłączać urządzenia elektryczne natychmiast po naładowaniu
 - Nie używać podczas kąpieli, prysznica, jazdy samochodem lub pływania
 - Nie sięgaj po produkt elektryczny, który wpadł do wody, natychmiast odłącz zasilacz od gniazdka ściennego.
- 4) Laktator Momcozy Wearable Breast Pump jest przedmiotem higieny osobistej i ze względów higienicznych nigdy nie powinien być dzielony między matkami lub odsprzedawany przez jedną matkę drugiej. Każde z tych działań spowoduje utratę gwarancji.
- 5) Jeśli jesteś matką zakażoną wirusem zapalenia wątroby typu B, zapalenia wątroby typu C lub ludzkim wirusem niedoboru odporności (HIV),

nie zmniejszy ani nie wyeliminuje ryzyka przeniesienia wirusa na dziecko za odciąganie pokarmu za pomocą laktatora Momcozy Wearable Breast Pump pośrednictwem mleka matki.

- 6) Ścisły nadzór jest konieczny, gdy produkt jest używany w pobliżu dzieci lub osób niepełnosprawnych. Nie należy pozwalać dzieciom ani zwierzętom na zabawę silnikiem, materiałami opakowaniowymi lub akcesoriami.
- 7) Produktu należy używać wyłącznie zgodnie z przeznaczeniem opisanym w niniejszej instrukcji .
- 8) Nie używaj przystawek ani innych elementów do zbierania mleka innych niż zalecane przez producenta .
- 9) Sprawdź zasilacz przed ładowaniem , nigdy nie używaj uszkodzonego zasilacza .
- 10) Nigdy nie pozostawiaj produktu bez nadzoru podczas ładowania .
- 11) Trzymaj produkt i wszystkie akcesoria z dala od rozgrzanych powierzchni .
- 12) Nigdy nie używaj urządzenia podczas snu lub senności .
- 13) Nie używaj w miejscach , w których stosowane są produkty w aerozolu lub podawany jest tlen .
- 14) Nie używaj urządzenia w pobliżu materiałów wybuchowych lub łatwopalnych , w środowisku MRI , w komorze hiperbarycznej , w pobliżu kominka lub promiennika .
- 15)Należy unikać uduszenia kablem do ładowania.
- 16) Użytkownikom nie wolno naprawiać produktu. W takim przypadku gwarancja traci ważność. W celu naprawy należy wysłać urządzenie do producenta lub wyznaczonego dystrybutora franczyzowego.
- 17) Przed zdjęciem korpusu laktatora z piersi należy zawsze wyłączyć laktator w celu uwolnienia próżni.
- 18) Laktatory przeznaczone dla jednego użytkownika nigdy nie powinny być wypożyczane ani współdzielone.
- 19) Nigdy nie używaj laktatora, gdy jesteś w ciąży, ponieważ odciąganie pokarmu może wywołać poród.
- 20) Wysoka temperatura zastosowanej części może osiągnąć maksymalnie 43,9 ° C , nadmierna temperatura może spowodować oparzenia skóry, przed użyciem należy upewnić się , że skóra piersi jest nienaruszona i zdrowa. W przypadku przegrzania należy wyłączyć urządzenie . Aby uniknąć oparzeń niskotemperaturowych , maksymalny czas ciągłego użytkowania nie powinien przekraczać 30 minut za każdym razem , a przerwa między dwoma użyciami powinna wynosić co najmniej 5 minut , aby urządzenie mogło ostygnąć .
- 21) Żywotność produktu (tj . okres użytkowania)
Urządzenie nie ma okresu trwałości , okres użytkowania produktu wynosi 500 godzin .Przewidywany okres eksploatacji części zmywalnych wynosi od jednego do trzech miesięcy . Przed użyciem należy sprawdzić , czy produkt

może działać normalnie . Użytkowanie po upływie okresu eksploatacji może prowadzić do pogorszenia wydajności produktu . Na przykład produkt nie może prawidłowo kontrolować podciśnienia , a nadmierne podciśnienie może spowodować obrażenia .

5.2 Środki ostrożności

-Nie umieszczać ani nie przechowywać produktu w miejscu, w którym może spaść lub zostać wciągnięty do wanny, zlewu lub basenu.

-Nie umieszczać ani nie upuszczać produktu do wody lub innej cieczy

-Nie zanurzać urządzenia w żadnej cieczy z jakiegokolwiek powodu ani nie narażać go na ekstremalne wstrząsy, takie jak upuszczenie urządzenia.

-Jeśli nie uda się odciągnąć mleka, nie należy kontynuować odciągania przez dłużej niż pięć minut. Spróbuj odciągnąć pokarm w innym czasie w ciągu dnia.

-Jeśli odczuwany jest dyskomfort, ssanie można przerwać, wkładając palec między pierś a kołnierz.

-Jeśli wystąpi podrażnienie lub dyskomfort, należy przerwać używanie i skontaktować się z lekarzem.

-Jeśli obudowa zasilacza lub przewody poluzują się, rozdzielą lub postrzępią, należy natychmiast zaprzestać korzystania z zasilacza i skontaktować się z producentem urządzenia. W przypadku zauważenia dymu lub spalenizny wydobywających się z pompy lub zasilacza należy natychmiast zaprzestać korzystania z urządzenia.

Oświadczenie: Jeśli podczas odciągania pokarmu laktator będzie nadmiernie ciepły, należy natychmiast przerwać odciąganie pokarmu i wyjąć laktator.

Uwagi: Należy chronić jednostkę główną przed bezpośrednim działaniem promieni słonecznych.

6. Opis produktu

Produkt składa się głównie z jednostki głównej i zestawu do zbierania mleka itp .

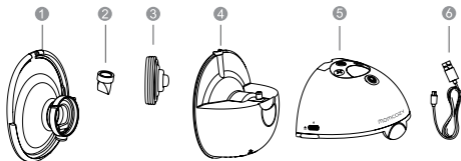

Rys.1 Opis urządzenia

Opis laktatora		
Nr.	Element	Opis
1	Podwójnie uszczelniony kołnierz 24 mm	Wszystkie te elementy tworzą zestaw do zbierania mleka
2	Zawór	
3	Membrana	
4	Kolektor mleka (160ml)	
5	Jednostka główna	Silnik pompy
6	Kabel USB typu C	Wejście to interfejs USB 2.0, a wyjście to interfejs typu C

Inne akcesoria dołączone:

wkładka 17 mm

wkładka 19 mm

wkładka 21 mm

Podwójnie uszczelniony kołnierz 24 mm.

Przewodnik szybkiego uruchamiania

Pokrywa kołnierza

Miarka rozmiaru kołnierza

Pudełko na przechowywanie

Instrukcja obsługi

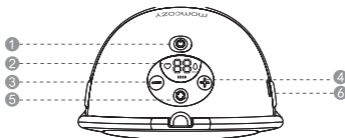

Rys.2 panel sterowania

1 Włącz / Wyłącz / Pauza

2 Zmniejsz



3 Wybór trybu

4 Wyświetlacz LED



5 Zwiększ

6 Port ładowania

Opis panelu sterowania

Nr	Przyciski i wskaźniki	Funkcje
1		Przytrzymaj długo, aby włączyć/wyłączyć; Naciśnij krótko, aby wstrzymać, a następnie naciśnij dowolny przycisk, aby kontynuować sesję odciągania mleka.
2		Wybór trybu
3		Zmniejsz siłę ssania
4		Zwiększ siłę ssania
5		Tryb stymulacji: W tym trybie laktator rozpoczyna szybki i krótki wzorzec ssania, aby rozpocząć przepływ mleka. Tryb ekspresji: Laktator rozpoczyna wolny wzorzec ssania do ekspresji mleka, ssąc głębiej i wolniej.
6		Tryb Ekspresji: Laktator rozpoczyna od powolnego rytmu ssania w celu wydobycia mleka, ssąc głębiej i wolniej.
7		Tryb mieszany: W tym trybie laktator rozpoczyna szybki i krótki wzorzec ssania, a następnie przechodzi do wolnego i długiego wzorca ssania.
8		po-Wyświetlacz poziomu ssania: Laktator ma ziomów ssania do wyboru. 00-29 minut (laktator au-Wyświetlacz czasu pracy: tomatycznie wyłączy się po 30 minutach).

Wskaźnik poziomu naładowania akumulatora

Niski poziom baterii Migający	Podczas ładowania: Zapala się kolejno	W pełni naładowany: Świeci ciągłym światłem
		

7. Instrukcja obsługi

7.1 Ładowanie akumulatora

Przed pierwszym użyciem proszę naładować produkt. Laktator jest zasilany wbudowanym akumulatorem litowo-jonowym.

Nasze produkty są dostarczane z kablem ładowania (linia USB2.0 / typu C), ale bez zasilacza. Przed ładowaniem proszę zakupić zasilacz samodzielnie. Upewnij się, że kupujesz zasilacz, który pasuje do interfejsu USB 2.0, i sprawdź, czy wejściowe napięcie zasilacza wynosi AC 100 ~ 240V /60 Hz, a wyjściowe napięcie to DC 5V 1A.

- Kiedy pierwsza kreska wskaźnika baterii miga, oznacza to, że bateria jest niska, i pozostało 30 minut czasu użytkowania. Proszę naładować urządzenie odpowiednim czasie.
- Po pełnym naładowaniu można go używać przez 4-5 sesji (około 150.

Wskaźnik poziomu
naładowania
akumulatora

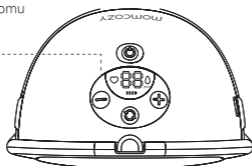

Ryc. 3

Naładuj baterię zgodnie z poniższymi instrukcjami:

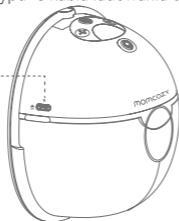

- Włóż końcówkę USB kabla ładowania do interfejsu USB zasilacza;
- Włóż wtyczkę zasilacza do gniazdka AC;
- Włóż końcówkę Typu-C kabla ładowania do portu ładowania.

Port ładowania



Ryc. 4 Położenie portu ładowania

Urządzenie zajmie około 120 minut na pełne naładowanie

Wskaźnik poziomu naładowania akumulatora		
Niski poziom naładowania: Migający	Podczas ładowania: Zapala się kolejno	Pełne naładowanie: Stałe świecenie
		

Odłącz zasilacz od gniazdka, odłącz kabel ładowania od zasilacza i urządzenia głównego po zakończeniu ładowania.

Ostrzeżenie

- Laktator nie może być używany podczas ładowania! Kabel ładowania służy tylko do podłączenia między zasilaczem a jednostką Momcozy Wearable Breast Pump w celu ładowania, proszę nie podłączać do innych urządzeń, w przeciwnym razie może dojść do wypadku porażenia prądem!
- Jeśli obudowa zasilacza staje się luźna, rozdzielona lub postrzępiona, natychmiast przestań używać zasilacza i skontaktuj się z producentem zasilacza.
- Jeśli kabel ładowania jest uszkodzony, złamany lub pęknięty, natychmiast przestań używać kabla ładowania i skontaktuj się z producentem, aby wymienić na nowy (patrz ostatnia strona tego instrukcja obsługi w celu uzyskania informacji kontaktowych).
- Natychmiast przestań używać urządzenia, jeśli zauważysz dym lub palenie się jednostki pompy lub zasilacza.

Uwaga:

Używanie niewłaściwego rodzaju zasilacza lub zakup niskiej jakości zasilacza może zmniejszyć bezpieczeństwo urządzenia i może uszkodzić twoją własność i zdrowie. Proszę zakupić medyczny zasilacz, który spełnia normy IEC 60601-1 i IEC 60601-1-2 na profesjonalnych rynkach medycznych i upewnić się, że wyjście zasilacza wynosi DC 5V 1A.

Uwagi:

Po pełnym naładowaniu akumulatora, jeśli czas pracy akumulatora jest krótszy niż wcześniej i chcesz go wymienić, nie próbuj samodzielnie wymieniać akumulatora do ładowania. Skontaktuj się z producentem w celu wymiany. Samodzielne rozmontowanie i wymiana akumulatora może spowodować uszkodzenie głównego urządzenia i akumulatora.

- Gdy produkt nie jest używany przez długi czas, akumulator będzie się wolno rozładowywał. Aby uniknąć uszkodzenia akumulatora spowodowanego niskim napięciem przez długi czas, należy naładować urządzenie co trzy miesiące.

7.2 Czyszczenie i dezynfekcja

7.2.1 Ogólny opis / wymagania

Dostarczanie mleka matki jest jednym z najlepszych rzeczy, jakie możesz zrobić dla zdrowia i rozwoju Twojego dziecka. Odciąganie mleka jest jednym ze sposobów dostarczania mleka matki Twojemu dziecku. Dbanie o czystość części laktatora jest kluczowe, powodu szybkiego rozwoju zarazków w mleku matki lub pozostałościach mleka matki pozostaje na częściach pompy .

Przestrzeganie tych kroków może pomóc w zapobieganiu zanieczyszczeniom i ochronie Twojego dziecka przed in-

fekcją . Jeśli Twoje dziecko urodziło się przedwcześnie lub ma inne problemy zdrowotne, opiekunowie zdrowia Twojego dziecka mogą mieć więcej zaleceń dotyczących bezpiecznego odciągania mleka matki .

1) PRZED KAŻDYM UŻYCIEM

Sprawdź i zmontuj czysty zestaw do pompowania .

Wyczyść silnik pompy przy użyciu chusteczek dezynfekujących.

2) PO KAŻDYM UŻYCIU

Przechowuj mleko bezpiecznie : Używaj torebek do przechowywania mleka matki lub czystych, pojemników do przechowywania spożywczych odciągniętego mleka matki Upewnij się, że pojemniki.

są wykonane z szkła lub plastiku, mają szczelne pokrywy i oznacz jędatą i czasem, a następnie umieść je natychmiast w lodówce, zamrażarce lub torbie chłodzącej z wkładami chłodzącymi.

Wyczyść obszar do pompowania : Wyczyść pokrętła, przełącznik zasilania i blat przy użyciu chusteczek dezynfekujących .



3) Części, które należy wyczyścić i zdezynfekować

Wyczyść i zdezynfekuj wszystkie części, które mają kontakt z piersią i mlekiem matki przed pierwszym użyciem laktatora i po każde użycie .

- Część kontaktująca się z mlekiem: części zestawu do zbierania mleka, w tym kołnierz, łącznik, przepona, zawór i pojemnik na mleko.
- Część, która dotyka tylko skóry piersi: kołnierz.

4) Przed czyszczeniem / dezynfekcją:

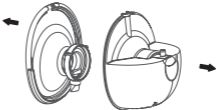
- a . Proszę dobrze umyć ręce mydłem i wodą przez 20 sekund.
- b . Proszę rozłożyć wszystkie części jak następuje:

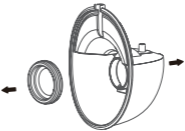
 <p>Rys. 5</p>	 <p>Rys. 6</p>
<p>1) . Trzymając wystające części, znajdujące się po obu stronach silnika pompy, oddzielić silnik pompy od pojemnika na mleko .</p>	<p>2) . Odłączyć kołnierzą od pojemnika na mleko .</p>
 <p>Rys. 7</p>	 <p>Rys. 8</p>
<p>3) . Oddzielić zawór od kołnierza .</p>	<p>4) . Usunąć przeponę z pojemnika na mleko .</p>



Uwaga:

Nigdy nie wkładaj głównej jednostki, kabla ładowania ani adaptera (jeśli go posiadasz) do wody lub zmywarki, ponieważ spowoduje to trwałe uszkodzenie tych części.

7.2.2 Czyszczenie i dezynfekcja części mających kontakt z mlekiem

Krok 1: Czyszczenie Proszę ręcznie czyścić urządzenie! Bezpieczeństwo korzystania z zmywarki do czyszczenia i dezynfekcji tego produktu nie zostało potwierdzone.



Ostrzeżenie

Nie używaj środków czyszczących antybakteryjnych ani ścierających do czyszczenia części laktatora, ponieważ może to spowodować uszkodzenia.

1) Przygotuj poniższe przedmioty:

- Mydło i gorącą wodę
- Wodę o jakości pitnej
- Czystą umywalkę używaną wyłącznie do przedmiotów do karmienia niemowląt
- Czystą szczoteczkę używaną wyłącznie do przedmiotów do karmienia niemowląt
- Niewykorzystany ręcznik kuchenny lub ręcznik papierowy

2) Splucz: Splucz części zestawu do zbierania mleka i inne przedmioty do karmienia, trzymając je pod bieżącą wodą, aby usunąć pozostałe mleko lub brud. Woda może być ciepła lub zimna, jak wolisz.

3) Umyj części zestawu do zbierania mleka:

- Umieść części zestawu do zbierania mleka w czystej umywalce używanej tylko do przedmiotów do karmienia niemowląt. Nie myj bezpośrednio w zlewie, ponieważ może zawierać zarazki, które mogą zanieczyścić te przedmioty.
- Namocz części zestawu do zbierania mleka w ciepłej wodzie o temperaturze 40–60 ° C (104–140 ° F) z dodatkiem mydła przez 3–5 minut.

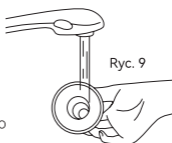

Ryc. 9

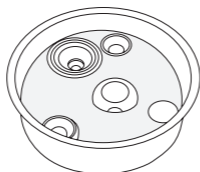

Ryc. 10

- Używając czystej szczotki przeznaczonej wyłącznie do przedmiotów do karmienia niemowląt, wyczyść przedmioty.

4) Ponownie splucz: Splucz, trzymając przedmioty pod bieżącą wodą lub zanurzając je w świeżej wodzie w osobnym naczyniu, które jest używane wyłącznie do czyszczenia przedmiotów do karmienia niemowląt. Jeśli wciąż są zabrudzenia, powtórz krok 3 i ponownie splucz, aż zabrudzenia nie będą

widoczne.

5) Dokładnie wysusz: Umieść części zestawu do zbierania mleka, umywalkę i szczoteczkę do butelek na czystym, nieużywanym ręczniku lub ręczniku papierowym w miejscu chronionym przed brudem i kurzem. Nie używaj ręcznika do wycierania ani oklepywania przedmiotów, ponieważ może to przenosić zarazki na przedmioty!

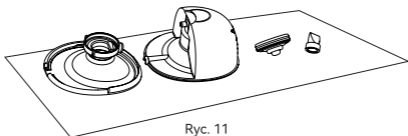

Ryc. 11

6) Wyczyść umywalkę i szczoteczkę do butelek: Dokładnie splucz umywalki i szczoteczkę i pozwól im wyschnąć na powietrzu po każdym użyciu. Co kilka dni umyj je ręcznie wodą z mydłem. Jeśli Twoje dziecko ma mniej niż 3 miesiące, urodziło się przedwcześnie lub ma osłabiony układ odpornościowy z powodu choroby (takiej jak HIV) lub leczenia medycznego (takiego jak chemioterapia w przypadku raka), umyj umywalkę i szczoteczkę do butelek po każdym użyciu. Po czyszczeniu:

Aby dodatkowo usunąć zarazki, zdezynfekuj części zestawu do zbierania mleka, umywalkę i szczoteczkę do butelek co najmniej raz dziennie po ich wyczyszczeniu. Przedmioty można zdezynfekować, używając wrzącej wody z ustawieniem dezynfekcji. Dezynfekcja jest szczególnie ważna, jeśli twoje dziecko ma mniej niż 3 miesiące, urodziło się przedwcześnie lub ma osłabiony układ odpornościowy z powodu choroby lub leczenia medycznego.

Aby zdezynfekować części kontaktujące się z mlekiem, proszę przejść do kroku 2.

Krok 2: Dezynfekcja

Uwaga: Nie sterilizuj części pompy w kuchence mikrofalowej ani w sterylizatorze UV.

Wysoka temperatura (powyżej 110 °C) skróci ich żywotność i spowoduje zagrożenie dla bezpieczeństwa.

Przed dezynfekcją upewnij się, że masz wyczyszczony zestaw do zbierania mleka, szczotki do butelek i umywalki, korzystając z powyższych metod.

Zdezynfekuj wszystkie przedmioty w kontakcie z mlekiem (nawet szczoteczkę do butelek i umywalkę!) za pomocą jednej z poniższych metod.

1) Przygotuj poniższe przedmioty:

- Garnek domowy

- Woda nadająca się do picia
- Czyste szczypce

! **Uwaga:**

Podczas dezynfekcji wrzącą wodą, zapobiegaj dotykaniu ścianek garnka przez butelkę i butelki lub innych części. inne części urządzenia. Może to spowodować nieodwracalne zniekształcenie lub uszkodzenie produktu.

2) Umieść rozłożony zestaw do zbierania mleka w garnku i napełnij go wodą. Woda powinna pokrywać komponenty do dezynfekcji. Pozwól wodzie zagotować się przez 5-10 minut, upewniając się, że części nie dotykają ścianek garnka.

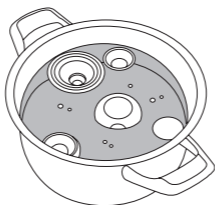

Ryc. 12

3) Wyjmij przedmioty czystymi szczypcami.



Ryc. 13

4) Dokładnie wysusz.

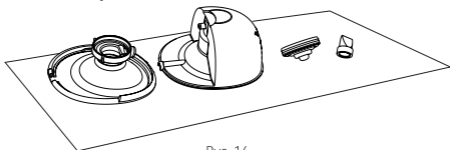

Ryc. 14

Krok 3: Bezpieczne przechowywanie Bezpiecznie przechowuj suche przedmioty do momentu potrzeby. Upewnij się, że czyste części pompy, szczotki do butelek i umywalki zostały dokładnie wysuszone przed przechowywaniem.

Przedmioty muszą być całkowicie suche, aby zapobiec rozwojowi zarasków i pleśni.

Przechowuj suche przedmioty w czystym, chronionym miejscu, aby zapobiec zanieczyszczeniu.

1. Umyj ręce: Dokładnie umyj ręce mydłem i wodą.
2. Złożenie: Złóż czyste, suche części pompy.
3. Bezpieczne przechowywanie: Umieść złożone części pompy i inne przedmioty do karmienia, umywalkę oraz suchą szczoteczkę do butelek w czystym, chronionym miejscu, takim jak zamknięta szafka kuchenna, która służy tylko do przechowywania czystych naczyń.

7.2.3 Czyszczenie / dezynfekcja pozostałych części

Obudowa głównej jednostki musi być wyczyszczona i zdezynfekowana po raz pierwszy oraz po każdym użyciu. Pozostałe części, które nie mają kontaktu z ciałem człowieka ani mlekiem podczas odciągania, należy czyścić tylko wtedy, gdy są brudne. Czyszczenie / dezynfekcja przedmiotów w temperaturze pokojowej 5 ° C ~ 40 ° C, jak poniżej:

Przygotuj poniższe przedmioty:

- Dezynfekcję
- 70% chusteczki z izopropylu
- Czysta miękka tkanina

Metoda czyszczenia:

1. Przed przystąpieniem do tej procedury czyszczenia, umyj ręce dezynfekcją.

2. Usuń wszelkie pozostałości obcych substancji z głównej jednostki i/lub kabla ładowania za pomocą czystej miękkiej tkaniny.
3. Weź kawałek 70% chusteczek z izopropylu i przetrzyj nimi części, aż nie będzie widocznych zanieczyszczeń.
4. Wysusz urządzenie, umieszczając je w temperaturze pokojowej przez 10 minut, aby odparować pozostały środek czyszczący na produkcie.

Metoda dezynfekcji:

Wyczyść obudowę głównej jednostki tak, jak powyżej przed dezynfekcją.

1. Zdezynfekuj obudowę głównej jednostki za pomocą wilgotnej miękkiej tkaniny nasączonej 70% izopropanolem przez 3 minuty.
2. Wysusz ją, umieszczając główną jednostkę w temperaturze pokojowej przez 10 minut, aby odparować pozostały środek dezynfekujący.

7.3 Metoda użycia

7.3.1 Przygotowanie przed użyciem

Uwaga:

1. Umieć ręce mydłem i wodą, a następnie sprawdź i zmontuj czysty zestaw do pompowania.

2. Czas trwania sesji pompowania:

Ten produkt jest zasilany akumulatorem litowo-jonowym, po pełnym naładowaniu można go używać przez 4-5 sesji (około 150 minut) pompowania, 30 minut na sesję. Typowa sesja pompowania trwa około 10-15 minut na pierś, ale powinnaś pompować tylko tak długo, jak jest to dla Ciebie wygodne i efektywne.

1. Wybierz rozmiar lejka

Ten Momcozy Wearable Breast Pump dostarcza tylko jeden lejek silikonowy o rozmiarze 24 mm. Jeśli dostarczony lejek nie pasuje, możesz znaleźć różne lejki i wkładki do lejka dostępne do zakupu na Amazon.

Wpisz "momcozy" w pasek wyszukiwania i znajdź rozmiar lejka i wkładki do lejka, które pasują do Ciebie.

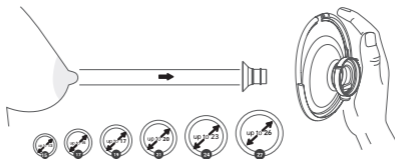

Rys. 15 wybierz odpowiedni rozmiar

2. Stymuluj brodawkę

a) Stymuluj swoją brodawkę, aby uzyskać pełny rozmiar (nie pomijaj tego kroku!). b) Umieść brodawkę w najmniejszym otworze, w którym czujesz się komfortowo, bez zmuszania jej.

c) Wybierz otwór, w którym podstawa twojej brodawki będzie się komfortowo mieścić.

d) Dokonaj pomiaru na podstawie tabeli rozmiarów.

3. Przetestuj dopasowanie lejka

A. Aby znaleźć odpowiedni rozmiar lejka, najpierw upewnij się, że umieścisz lejek we właściwym miejscu na swojej pierś.

B. Proszę nacisnąć lejek na swoją pierś, aż nie będzie żadnej przerwy. Upewnij się, że twoja brodawka jest dokładnie pośrodku lejka.

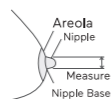

Ryc.16

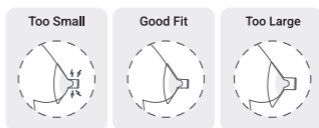

Ryc.17

Za małe

Za małe: Podczas odciągania mleka, jeśli twoje sutki nadal ocierają się o we wewnętrzną ścianę lejka, oznacza to, że ten lejek jest dla Ciebie za mały.

Dobry dopasowanie Odpowiednie dopasowanie: Podczas odciągania mleka, jeśli twoje sutki poruszają się płynnie bez ocierania lub dotykania wewnętrznej ściany lejka, a prawie żadna część brodawki nie jest zasysana do środka, oznacza to, że ten lejek jest odpowiedni dla Ciebie.

Za duży



Za duży: Podczas odciągania mleka, jeśli duża część brodawki jest zasysana do środka, oznacza to, że ten lejek jest dla Ciebie za duży.

4. Wybierz odpowiednią biustonosz



Ryc.18

- 1 Wykonany z elastycznego materiału
- 2 Bez fiszbin i wypełnienia
- 3 Posiada klapkę
- 4 Pełne pokrycie

 <p>Ryc.19</p>	 <p>Ryc.20</p>
<p>Bez odstępów Kiedy umieszczasz pompkę w biustonoszu, silikonowy lejek tej pompki powinien być mocno przylegający do twojej skóry, bez żadnej przerwy.</p>	<p>Urządzenie się porusza Jeśli podczas użytkowania czujesz, że pompa się porusza, proszę dokręć ramiączko stanika, aby dostosować pompkę lub wybierz inny stanik.</p>

5. Zalecana postawa

Uwaga:

Zawsze siedź lub stój prosto podczas odciągania mleka, aby zapobiec wyciekowi mleka. Ta pompa nie powinna być używana w pozycji leżącej ani podczas snu, aby zapewnić prawidłową orientację podczas użytkowania.

POSTAWA

Upewnij się, że pompa i pojemnik na mleko zawsze są w pionowym położeniu. W przeciwnym razie mleko może się rozlać.



Ryc.21 prawidłowa postawa

7.3.2 Montaż pompy



Uwaga:

Upewnij się, że wyczyszczone i zdezynfekowane są części laktatora, które mają kontakt z mlekiem lub piersią.



Ostrzeżenie :

- Bądź ostrożny, gdy części laktatora zostaną zdezynfekowane przez gotowanie.

Mogą być bardzo gorące. Aby zapobiec poparzeniom, rozpocznij montaż laktatora po ostygnięciu zdezynfekowanych części.

- Dokładnie umyj ręce mydłem i wodą przed dotknięciem części laktatora i piersi, aby zapobiec zanieczyszczeniu. Unikaj dotykania wnętrza zestawu do zbierania mleka.

Uwagi:

Prawidłowe umieszczenie podwójnie uszczelnionego pierścienia, membrany, pojemnika na mleko, zaworu itp. jest niezbędne, aby laktator działał poprawnie.

- Przed każdym użyciem dokładnie sprawdź wizualnie poszczególne elementy pod kątem pęknięć, odprysków, rozdarcia, przebarwień lub pogorszenia stanu. W przypadku stwierdzenia uszkodzenia urządzenia, proszę zaprzestać używania go do czasu wymiany części.

Dokładnie umyj ręce mydłem i wodą, a następnie zmontuj laktator w następujący sposób:

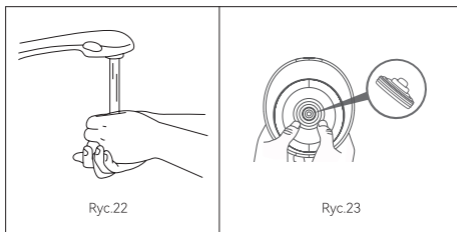

Ryc.22

Ryc.23

<p>1. Dokładnie umyj ręce mydłem</p>	<p>2. Przymocuj membranę do mleka i wody. i delikatnie naciskaj wokół krawędzi, aż membrana dobrze uszczelni się z pojemnikiem na mleko.</p>
 <p>Ryc.24</p>	 <p>Ryc.25</p>
<p>3. Delikatnie wcisnąć zawór do flanszy . Upewnij się, że nie ma żadnych szczelin .</p>	<p>4. Jak pokazano na zdjęciu, dopasuj flanszę do zbieracza mleka i dwa wzory powinny się pokrywać . Upewnij się, że flansza dobrze przylega do brzegu, wciskając ją kciukami .</p>
 <p>Ryc.26</p>	
<p>5. Złożyć silnik pompy i zbieracz mleka</p>	

Laktator jest teraz gotowy do użycia .

7.3.3 Instrukcje użytkowania

Ostrzeżenie

- Przed zdjęciem korpusu pompy z piersi, zawsze wyłącz pompę, aby uwolnić podciśnienie
- Nie kontynuuj odciągania mleka przez więcej niż minut, jeśli nie uda ci się wydobyć żadnego mleka. Spróbuj odciągnąć mleko w innym czasie w ciągu dnia
- Jeśli proces staje się bardzo niekomfortowy lub bolesny, przestań używać pompy i skonsultuj się z profesjonalistą medycznym.

Uwaga:

- Monitorowanie poziomu mleka podczas pompowania, aby zapobiec przepełnieniu.

1.Wyrównanie

a. Przed rozpoczęciem pompowania upewnij się, że pompa jest dokładnie przylegająca do piersi bez żadnej przerwy (Ryc 27).



Ryc 27

- b. Aby wyrównać przyłóż lejek do piersi, aby zobaczyć czy brodawka jest wyśrodkowana w tunelu lejka. Może być konieczne pochylenie do przodu.
- c. Po wyrównaniu, spójrz przez lejek, aby potwierdzić czy brodawka jest wyśrodkowana przed rozpoczęciem pompowania. Wierzchołek brodawki nie powinien dotykać góry, boków ani dna tunelu lejka. Jeśli tak się dzieje, spróbuj ponownie.

Pierwsza Perspektywa

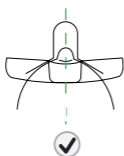

Poprawne Wyrównanie
Wyrażanie mleka

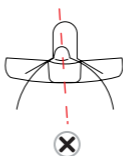

Niepoprawne Wyrównanie
Spróbuj ponownie

Ryc 28

Uwaga:

Poprawne wyrównanie brodawki jest kluczowe dla komfortu i wydajności wyrażania mleka.

Brodawka musi być prawidłowo umieszczona w tunelu lejka przed rozpoczęciem pompowania, aby uniknąć dyskomfortu.

Zobacz sekcję 7.3.1 rozpoczęciem pompowania, aby uniknąć dyskomfortu. Wybór rozmiaru lejka.

2. Zamocuj pompkę w biustonoszu

Umieść pompkę na miejscu w biustonoszu, dbając o to, aby pompka była mocno przycięta do piersi. Jeśli konieczne, dokręć biustonosz, aby pompka była pewnie zamocowana i rozpocznij odciąganie mleka.



Ryc 29

3. Rozpocznij odciąganie mleka

Nie wkładaj pompki bezpośrednio do biustonosza, postępuj zgodnie z instrukcjami

Odłącz od ładowarki przed użyciem.

A. Włącz pompkę

Skonsultuj się z opiekunem medycznym, aby dowiedzieć się, jak długo powinnaś odciągać mleko. Pompka Momcozy automatycznie wyłącza się po 30 minutach odciągania mleka.

Przytrzymaj przycisk Włącz / Wyłącz/Pauza, aby włączyć lub wyłączyć pompkę. Naciśnij krótko przycisk Włącz/Wyłącz/Pauza, aby zatrzymać, a następnie naciśnij dowolny przycisk, aby kontynuować odciąganie mleka.

Domyślnym trybem jest tryb Mieszany przy pierwszym użyciu pompki.

Domyślnym poziomem podciśnienia jest poziom 1 (w tym momencie wskaźnik poziomu pod-ciśnienia wyświetla jako poziom).

B. Wybierz tryb

Tryby: Tryb stymulacji i Tryb ekspresji i Tryb mieszany Podczas trybie mieszanych.

pierwszego użycia pompy, domyślne ustawienie to poziom ssania w trybie mieszanych.

Funkcja pamięci: Pompa zapamięta i rozpocznie pracę z poprzednim poziomem ssania w trybie mieszanych przy kolejnym użyciu.

Krótkie naciśnięcie przycisku Wyboru trybu, aby przełączyć się między trybami.

C. Wybierz poziom podciśnienia

Pompa Momcozy ma 9 ustawień podciśnienia dla każdego trybu, dając Ci kontrolę nad tym, co jest komfortowe i działa najbardziej efektywnie we wszystkich trybach.

Gdy poczujesz podciśnienie na brodawce, użyj przycisku Zwiększ Zmniejsz, aby dostosować poziom podciśnienia i znaleźć preferowane ustawienie we wszystkich trybach. Wyświetlacz LED zostanie wyłączony po 20 sekundach braku działania, naciśnięcie dowolnego przycisku ponownie włączy wyświetlacz LED.

Wskazówka: Wyższe ciśnienie podciśnienia nie zawsze oznacza większą ilość mleka. Nadmierne obciążenie brodawki może zmniejszyć produkcję mleka. Zawsze upewnij się, że odciągasz mleko przy komfortowym poziomie. Jeśli nie odczuwasz podciśnienia, sprawdź, czy pompa jest poprawnie złożona.



Uwaga:

- Laktator Momcozy nie obsługuje użytkownika podczas ładowania. Zawsze odłącz od ładowarki i zamknij korek ładowania przed użyciem.
- Laktator Momcozy nie powinien być używany w pozycji leżącej, podczas wykonywania in- tensywnych czynności lub podczas wykonywania czynności z ryzykiem uszkodzenia.
- Używanie laktatora nie powinno powodować bólu. Nie próbuj wyrażać zbyt wysokim lub niewygodnym ustawieniem ciśnienia podciśnieniowego. Jeśli podczas pompowania odczuwasz nadmierne dolegliwości lub ból, przestań pompować, przerwij uszczelkę wokół brodawki i przerwij sesję.

4. Wstrzymaj / Rozpocznij pompowanie

Aby wstrzymać pompowanie, krótko naciśnij przycisk Włącz / Wyłącz / Wstrzymaj, a wskaźnik trybu będzie migał. Naciśnij dowolny przycisk, aby kontynuować sesję pompowania.

5. Wyłącz pompę

Przytrzymaj przycisk Włącz / Wyłącz / Wstrzymaj przez 2 sekundy, aby wyłączyć pompę.

Dodatkowo, produkt automatycznie wyłączy się po 30 minutach czasu pompowania.

Uwaga: Wstrzymanie / rozpoczęcie odciągania, wybór trybu i poziomu podciśnienia nie spowoduje resetowania czasu odciągania.

6. Usunąć pompkę

Użyj palca, aby przerwać uszczelkę między pierścieniem a piersią tkanka.

Nieco pochyl się do przodu, aby usunąć pompkę z piersi po zakończeniu sesji odciągania, następnie trzymaj otwór pierścienia skierowany do góry, aby zapobiec wylewaniu mleka.



Ryc 30

Zalecamy zakończenie sesji odciągania, gdy objętość zebranego mleka w pojemniku zbierającym zbliża się do 120 ml, aby uniknąć przepełnienia. Po zakończeniu zbierania mleka, proszę przelać nowo zebrane mleko do innych pojemników z korkami lub torebek do przechowywania mleka w odpowiednim czasie. Dokręć korek mocno na inny pojemnik na mleko i przechowuj mleko.

Ostrzeżenie

- Pojemniki na mleko dostarczone służą do zbierania mleka podczas odciągania. Jeśli musisz nakarmić dziecko lub przechować odciągnięte mleko, proszę użyć innego pojemnika na mleko z korkiem.

Ostrzeżenie

- Natychmiast umieść odciągnięte mleko w lodówce lub zamrażarce lub przechowuj je w temperaturze 16 °C ~ 25 °C przez 2-4 godziny przed karmieniem dziecka.

7.4 Przechowywanie mleka

7.4.1 Właściwe przechowywanie mleka

Przestrzeganie zalecanych technik przechowywania i przygotowania może zapewnić bezpieczeństwo i jakość odciągniętego mleka matki dla zdrowia dziecka.

Poniżej przedstawiamy ogólne wytyczne dotyczące przechowywania mleka kobiecego w różnych temperaturach. Różne czynniki wpływają na to, jak długo można bezpiecznie przechowywać mleko kobiece. Takie czynniki obejmują objętość mleka, temperatura pomieszczenia podczas odciągania mleka, zmiany temperatury w lodówce i zamrażarce oraz czystość otoczenia.

Przechowywanie mleka kobiecego po odciągnięciu:

- Jeśli to możliwe, od razu po odciągnięciu mleka, umieść je w lodówce lub schładzaj. Możesz je umieścić w lodówce, w chłodziarce lub w zamrażarce w małych porcjach (2-4 uncje) na późniejsze karmienie.

- Używaj torebek do przechowywania mleka kobiecego lub czystych, pożywnych pojemników. Upewnij się, że pojemniki są wykonane z szkła lub plastiku i mają szczelne pokrywy.

-- Unikaj butelek z symbolem recyklingu numer 7, co wskazuje na to, że pojemnik może być wykonany z plastiku zawierającego BPA.

- Usuń powietrze przed zamknięciem.

Położ worki płasko do zamrażarki. Aby zapobiec przyklejaniu się worków, proszę oddzielić je papierowymi ręcznikami.

- Nigdy nie przechowuj mleka matki w jednorazowych wkładkach do butelek ani w plastikowych workach, które nie są przeznaczone do przechowywania mleka matki.

- Delikatnie obróć pojemnik, aby wymieszać kremową część mleka matki, która może unosić się na wierzchu, z resztą mleka. Nie wstrząsaj mlekiem. Może to spowodować rozpad niektórych cennych składników mleka.

- Świeżo odcisnięte lub odciągnięte mleko można przechowywać:

Rodzaj mleka matki	Miejsca przechowywania i temperatury		
	Błat 77 °F (25 °C) lub chłodniejsze (temperatura pokojowa)	Lodówka 40 °F (4 °C)	Zamrażarka 23 °F (-5 °C) lub chłodniejsze
Świeżo wyrażone lub odpompowane	W ciągu 2-4 godzin	W ciągu 24 godzin	W ciągu 3 miesięcy
Rozmrożone, wcześniej zamrożone	Użyj w ciągu 2 godzin po zakończeniu karmienia dziecka		

Te wytyczne dotyczą tylko zdrowych, donoszonych niemowląt i mogą się różnić dla wcześniaków lub chorych niemowląt. Skonsultuj się z opiekunem medycznym.

Wskazówki dotyczące przechowywania:

- Wyraźnie oznacz pojemnik na przechowywanie datą wyrażenia mleka, włączając imię dziecka, jeśli podajesz mleko do opieki nad dzieckiem. opiekunem.
 - Nie przechowuj mleka matki na drzwiach lodówki ani zamrażarce. To może chronić mleko matki przed zmianami temperatury spowodowanymi otwieraniem i zamykaniem drzwi.
- Jeśli nie planujesz użyć świeżo wyrażonego mleka matki w ciągu 4 dni, natychmiast je zamroź. To pomoże chronić jakość mleka matki.
- Podczas zamrażania mleka matki:
 - Przechowuj małe ilości, aby uniknąć marnowania mleka, które może nie zostać wypite.
 - Przechowuj w ilości od 2 do 4 uncji lub ilości podanej w jednym karmieniu.
 - Pozostaw około jednego cala miejsca na górze pojemnika, ponieważ mleko matki rozszerza się podczas zamrażania.
 - Mleko matki można przechowywać w izolowanej chłodziarce z zamrożonymi akumulatorami przez maksymalnie 24 godziny podczas podróży. Po dotarciu do celu, użyj mleka od razu, przechowuj je w lodówce lub zamrażaj.

7.4.2 Safe rozmrażanie mleka

Zawsze rozmrażaj najstarsze mleko matki jako pierwsze. Pamiętaj, pierwsze wchodzi, pierwsze wychodzi.

Z czasem jakość mleka matki może się zmniejszać.

Istnieje kilka sposobów rozmrażania mleka matki:

- Umieść w pojemniku z ciepłą lub letnią wodą.
- Pod letnią bieżącą wodą.
- Nigdy nie rozmrażaj ani nie podgrzewaj mleka matki w mikrofalówce.

Podgrzewanie w mikrofalówce może

zniszczyć składniki odżywcze w mleku matki i tworzyć gorące punkty, które mogą poparzyć usteczka dziecka.

- Jeśli rozmrażasz mleko matki w lodówce, zużyj je w ciągu 24 godzin.

Zacznij odliczać 24 godziny, gdy mleko matki jest całkowicie rozmrożone, a nie od momentu wyjścia go z zamrażarki.

- Po przyniesieniu mleka matki do temperatury pokojowej lub podgrzaniu, zużyj je w ciągu 2 godzin.
- Nigdy nie zamrażaj ponownie rozmrożonego mleka matki.

8.Storage Conditions

Jak przechowywać laktator

- Przechowywanie krótkoterminowe

- Proszę trzymać laktator z dala od bezpośredniego światła słonecznego
- Przechowuj laktator i jego akcesoria w bezpiecznym, czystym i suchym miejscu, z dala od dzieci.

- Przechowywanie długoterminowe

Po pierwsze, naładuj laktator przed długoterminowym przechowywaniem, co może wydłużyć jego żywotność. Po drugie, przechowuj go w miejscu z dala od bezpośredniego światła słonecznego, aby uniknąć przebarwień. Po trzecie, oczyść i wysusz części, które można prać przed ich przechowywaniem.

- Temperatura: -20 do 60 ° C / -4 do 140 ° F
- Wilgotność względna: 15% - 90%
- Ciśnienie atmosferyczne: 90 do 106 kPa

9. Specyfikacja

Numer modelu	AS01
Nazwa	Noszona pompa do karmienia piersią
Zasilanie wymagania	Wejście: 5V 1A Moc: 5W
Zasilanie	Akumulator litowo-jonowy 3,7 V / 1300mAh
Opcje pompy	Akumulator litowo-jonowy 3,7 V / 1300mAh
Tryby ssania	Tryb stymulacji, tryb wyrażania i tryb mieszany
Zakres próżni	Tryb stymulacji: -52 do -113 (± 5) mmHg trybu wyrażania: -105 do -240 (± 5) mmHg Tryb mieszany: -52 do -240 (± 5) mmHg
Prędkość cyklu	Tryb stymulacji: 50 ~ 120 (± 2) cykl/min. Tryb wyrażania: 23-57 (± 2) cykle/min Tryb mieszany: 6-16 (± 2) cykle/min.
Wymiary pompy	128mm x 117mm x 74mm
Waga (z wszystkim akcesoria)	230g
Czas użytkowania produktu	500 godzin
Poziom hałasu	≤ 50dB
Rodzaj ochrony przeciwporażeniowej	Wyposażenie zasilane wewnętrznie

Stopień ochrony przeciwporażeniowej	Część stosowana typu BF (zestaw do zbierania mleka)
Warunki pracy	Temperatura: 0 ° C do 40 ° C; Wilgotność: 15% do 90%; Ciśnienie atmosferyczne: 70 kPa do 106 kPa
Warunki transportu i przechowywania	Temperatura: -20 ° C do 60 ° C; Wilgotność: 15% do 90%; Ciśnienie atmosferyczne: 70 kPa do 106 kPa
Czas ładowania baterii Czas	120 minut
użytkowania baterii	150 minut

10.Maintenance and spare parts

Urządzenie nie zawiera części wymagających obsługi przez użytkownika: Otwieranie lub modyfikowanie urządzenia narusza gwarancję. W przypadku konieczności naprawy urządzenia, należy je zwrócić bezpośrednio do firmy zajmującej się sprzętem medycznym lub do sprzedawcy. Zabrania się wprowadzania jakiegokolwiek modyfikacji.

PRODUCENT udostępni na żądanie schematy obwodów, listy części, opisy, instrukcje kalibracji lub inne informacje, które pomogą PERSONELU OBSŁUGI w naprawie tych części urządzenia, które zostały przez PRODUCENTA oznaczone jako naprawialne przez PERSONEL OB- SŁUGI. Jeśli produkt nie jest używany przez długi czas, bateria będzie się powoli rozładowywać. Aby uniknąć uszkodzenia baterii z powodu niskiego napięcia przez długi czas, proszę ładować urządzenie co trzy miesiące.

Ostrzeżenie

Ostrzeżenie: wymiana baterii litowych przez niewłaściwie przeszkolony personel może stanowić zagrożenie.

Nie czyść ani nie konserwuj urządzenia podczas jego użytkowania lub ładowania.

11.Deklaracja zgodności

Shenzhen Root Innovation Technology Co., Ltd. niniejszym oświadcza, że urządzenie to jest zgodne z podstawowymi wymaganiami oraz innymi odpowiednimi postanowieniami Dyrektywy GPSD 2001/95/WE i Dyrektywy EMC 2014/30/UE.

12. Rozwiązywanie problemów

Problemy	Rozwiązania
Pompa nie działa	<ul style="list-style-type: none"> • Jeśli wciąż nie wystąpił przepływ mleka, rozważ pozostawienie pompy na piersiach przez dłuższy czas w celu obserwacji. w celu możliwego opóźnienia przepływu mleka. Uwaga: Czas początkowego przepływu mleka jest unikalny dla każdej osoby i różni się w zależności od wielu czynników. • Sprawdź prawidłowe ustawienie brodawki, zatrzymaj pompę i ją usuń. z piersi. Wyreguluj pompę, jak opisano poniżej. Możliwe, że nie masz odpowiedniego rozmiaru lejka (Odnosnik do sekcji 7.3 Instrukcji użytkowania - Wybór rozmiaru lejka).
Mleko nie płynie	<ul style="list-style-type: none"> • Wstrzymaj pompę i usuń ją z piersi. Poprawnie ją wy- reguluj. (Patrz sekcja 7.3 Wskazówki dotyczące użytkowania - Regulacja). • Możesz również oddzielić pompę od lejka, aby nie doprowadzać do przepływu. Następnie umieść brodawkę w tunelu lejka i przystaw pompę do piersi (Patrz sekcja 7.3 Wskazówki dotyczące użytkowania - Regulacja).
Konieczne jest wyregulowanie	<ul style="list-style-type: none"> • Wstrzymaj pompę i usuń ją z piersi. Poprawnie ją wy- reguluj. (Patrz sekcja 7.3 Wskazówki dotyczące użytkowania - Regulacja). • Możesz również oddzielić Pompę od Lejka, aby wyre- gulować. Następnie umieść brodawkę w tunelu lejka i przystaw pompę do piersi (Patrz sekcja 7.3 Wskazówki dotyczące użytkowania - Regulacja).
Odczuwasz niewygodę podczas odciągania	<ul style="list-style-type: none"> • Jeśli odczuwasz nadmierne dolegliwości, spróbuj na- stępującego (patrz sekcja 7.3 Instrukcja użytkowania - Wyrównanie): • Upewnij się, że mocno dociskasz pompkę Momcozy do piersi podczas fazy stymulacji. Dokręć biustonosz, aby zapewnić mocne trzymanie pompki Momcozy na piersi. • Zmniejsz siłę ssania. • Wyreguluj pompkę Momcozy. • Możliwe, że odciągasz zbyt długo. Pompa Momcozy automatycznie wyłącza się po 30 minutach. • Możliwe, że nie masz odpowiedniego rozmiaru lejka (patrz sekcja 7.3 Instrukcja użytkowania - Wybór roz- miaru lejka). Zatrzymaj się i skonsultuj z lekarzem lub specjalistą od karmienia piersią.

Zmniejszone (niskie) ssanie pompy	<ul style="list-style-type: none"> • Pompa ma 9 ustawień siły ssania. Naciśnij przycisk zwiększenia, aby zwiększyć siłę ssania. • Sprawdź stan swoich części do prania. Powinny być wymieniane po trzech miesiącach użytkowania. • Jeśli to nie zadziała, spróbuj następującego: <ol style="list-style-type: none"> 1.Sprawdź połączenia między wszystkimi częściami do prania, aby upewnić się, że wszystkie są dobrze zamocowane. 2.Wizualnie sprawdź wszystkie części, które można prac i wymień je jeśli są uszkodzone. 3.Sprawdź, czy zasilanie jest włączone. 4.Przyłóż pompkę do piersi i przyciśnij ją mocno.
Zatrzymaj odciąganie	<ul style="list-style-type: none"> • Pompka automatycznie przestaje pompować po 30 minutach. • Krótkie naciśnięcie przycisku Włącz / Wyłącz / Pauza spowoduje zatrzymanie pompki, ponowne naciśnięcie wznowi jej działanie.
Pompa nie zatrzymuje odciągania	<ul style="list-style-type: none"> • Naciśnij przycisk Włącz / Wyłącz / Pauza. • Jeśli problem nadal występuje, przerwij uszczelkę, wkładając palec między tkankę piersiową a lejkiem. Następnie naciśnij przycisk Włącz / Wyłącz / Pauza, aby wyłączyć pompkę.
Pompa lub ładowarka jest mokra (zanurzona w wodzie).	<ul style="list-style-type: none"> • Natychmiast osusz pompkę. Postaw pompkę pionowo z portem ładowania w dół i kontrolami ssania w górę, i pozostaw na noc do wyschnięcia na powietrzu. Nie używaj pompki ani ładowarki przez 24 godziny. • Skontaktuj się z obsługą klienta.
Pompa nie ładuje się.	<ul style="list-style-type: none"> • Upewnij się, że kabel USB typu C z standardową ładowarką (nie dołączoną) jest w pełni wpięty w port ładowania pompki.

Uwaga: Jeśli powyższe metody nie rozwiązują problemu, proszę skontaktować się z producentem, informacje kontaktowe znajdują się na ostatniej stronie.

13. Oświadczenie dotyczące podróży lub użytkowania w innych krajach

Ponieważ wydajność Laktatora Momcozy Wearable Breast Pump może być zależna od warunków zewnętrznych, w związku z niepewnością i niestabilnością środowiska podróży, proszę nie używać urządzenia podczas podróży ani na pokładzie samolotu.

Laktator Momcozy Wearable Breast Pump można używać międzynarodowo, ale należy go używać i przechowywać w środowisku określonym w tym podręczniku użytkownika. Upewnij się, że zasilacz ma napięcie wejściowe AC 100-240V 50/60 Hz i napięcie wyjściowe DC 5V 1A, a także, że masz przetwornik do przekształcenia na odpowiednie napięcie kraju docelowego

- Aby zapewnić, że Laktator Momcozy Wearable Breast Pump nie jest narażony na wpływ podczas noszenia, przed użyciem sprawdź następujące elementy, aby upewnić się, że działa prawidłowo:

Sprawdź Laktator Momcozy, aby upewnić się, że jest wolny od uszkodzeń i Przed

- każdym użyciem sprawdź stan swojego

Laktatora Momcozy, aby upewnić się, że działa prawidłowo.

Jeśli wystąpi jakiegokolwiek nieprawidłowość, proszę przestać go używać.

14. Dane producenta



Wyprodukowano dla: Shenzhen Root Innovation Technology Co., Ltd

Adres: # 2-201, Piętro 2, Budynek Komputerowy Hasee, Nr 2 Beier Rd,

Ulica Bantian, Longgang, Shenzhen, Guangdong, Chiny, 518219

E-mail: support@momcozy.com



W przypadku potrzeby pomocy w konfiguracji, użytkowaniu lub

konserwacji urządzenia, lub w celu zgłoszenia nieoczekiwanych działań lub zdarzeń, prosimy o kontakt z nami.

Wyprodukowano w Chinach

Środki bezpieczeństwa

Przed przystąpieniem do ładowania sprawdź czy styki urządzenia są czyste. Nigdy nie pozostawiaj urządzenia podczas użytkowania i ładowania bez nadzoru.

Zadbaj o to, aby w sytuacji awaryjnej móc szybko odłączyć urządzenie od źródła zasilania.

Nigdy nie wystawiaj urządzenia na działanie wysokiej temperatury.

Ładuj urządzenie w miejscu suchym i dobrze wentylowanym z dala od materiałów

łatwopalnych, zachowaj wolną przestrzeń min 1m od innych obiektów.

Nigdy nie zakrywaj urządzenia podczas ładowania.

Nigdy nie używaj zasilacza, stacji ładowania, kabli itp bez rekomendacji i atestu

producenta.

Zadbaj o swoje mienie, urządzenie wyposażone jest w ogniwa które są trudne do

ugaszenia, wyposaż się w płachtę gaśniczą.

Akumulator LI-ION

Urządzenie wyposażone jest w akumulator LI ION (litowo-jonowy), który z uwagi

na swoją fizyczną i chemiczną budowę starzeje się z biegiem czasu i użytkowania.

Producent określa maksymalny czas pracy urządzenia w warunkach laboratoryjnych, gdzie występują optymalne warunki pracy dla urządzenia, a sam akumulator jest nowy i w pełni naładowany. Czas pracy w rzeczywistości może się różnić od

deklarowanego w ofercie i nie jest to wada urządzenia a cecha produktu.

Aby

zachować maksymalną żywotność akumulatora, nie zaleca się go rozładowywać

do poziomu poniżej 3,18V lub 15% ogólnej pojemności. Niższe wartości, jak np.

2,5V dla ogniwa uszkadzają je trwale i nie jest to objęte gwarancją. W przypadku

zaniechania używania akumulatora lub całego urządzenia przez czas dłuższy niż

jeden miesiąc należy akumulator naładować do 50% i sprawdzać cyklicznie co dwa

miesiące poziom jego naładowania. Przechowuj akumulator i urządzenie w miejscu suchym, z dala od słońca i ujemnych temperatur.

Akumulator LI-PO

Urządzenie wyposażone jest w akumulator LI PO (litowo-polimerowy), który z

uwagi na swoją fizyczną i chemiczną budowę starzeje się z biegiem czasu i użytkowania. Producent określa maksymalny czas pracy urządzenia w warunkach laboratoryjnych, gdzie występują optymalne warunki pracy dla urządzenia, a sam

akumulator jest nowy i w pełni naładowany. Czas pracy w rzeczywistości może się

różnić od deklarowanego w ofercie i nie jest to wada urządzenia a cecha produktu. Aby zachować maksymalną żywotność akumulatora, nie zaleca się go rozładowywać do poziomu poniżej 3,5V lub 5% ogólnej pojemności. Niższe wartości, jak

np 3,2V dla ogniwa uszkadzają je trwale i nie jest to objęte gwarancją. W przypadku zaniechania używania akumulatora lub całego urządzenia przez czas dłuższy

niż jeden miesiąc należy akumulator naładować do 50% i sprawdzać cyklicznie co

dwa miesiące poziom jego naładowania. Przechowuj akumulator i urządzenie w

miejscu suchym, z dala od słońca i ujemnych temperatur.

图档名称	Momcozy M5说明书-五国语言 加规 (减配版)	版本号	C1	日期	2024-11-28
规格尺寸	80*130 (h) mm	印刷颜色	CMYK	设计师	欧阳正中
材质工艺	封面105g铜版纸过油+内页80g 书纸/胶装				
项目负责人	肖莹	文案编写/审核人	肖莹	设计审核人	/
备注	出血线为3mm; 红色线为刀模, 请勿印刷; 图档版权归深圳市路特佳成网络科技有限公司所有, 私自泄露、修改、使用文档所产生的一切责任后果我司将追究到底。				