

# SMARTGYRO

**ROCKWAY GT Y ROCKWAY GTS**



**MANUAL DE USO**

## Importante:

¡Importante!. Lee atentamente y guarda para futuras referencias.

1. Con el fin de ser más respetuosos con el medio ambiente, solo se ha incluido esta guía rápida para una primera toma de contacto con el producto, te recomendamos visitar nuestra web [www.smartgyro.es](http://www.smartgyro.es) y descargar y leer las instrucciones completas.
2. Este patinete y todos sus componentes cumplen con todas las normativas de seguridad europeas, pero te recomendamos usar protecciones y hacer una conducción responsable.
3. Cada ciudad tiene sus propias normativas de circulación, consúltalas antes de su uso. No olvides conducir sobre superficies planas, limpias, secas y con suficiente distancia respecto a otros usuarios de la vía.



### GARANTÍA.

- Este producto cuenta con tres años de garantía, consulta las condiciones completas en nuestra web [www.smartgyro.es](http://www.smartgyro.es)

## Utilización:

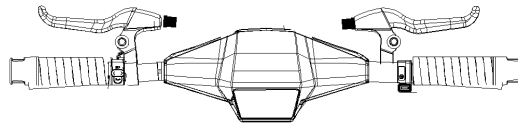
1. Antes del primer uso, carga la batería al máximo de su capacidad. Solo hay que fijarse en el led indicador del transformador:  
Rojo=cargando // // Verde ó Azul = carga completa
2. Enciende tu Smartgyro presionando el botón de encendido situado en el panel de control durante unos segundos
3. Selecciona una velocidad entre las 4 disponibles con una sola pulsación del botón de encendido
4. Por seguridad, tienes que iniciar la marcha con el pie y después presionar el acelerador (A)



- 1. Encendido:** Con el patinete apagado, mantén pulsado el botón de encendido  durante más de 3 segundos para encenderlo.
- 2. Apagado:** Con el patinete encendido, mantén pulsado el botón de encendido  durante más de 3 segundos para apagarlo.
- 3. Luz delantera:** Con el patinete encendido, pulsa brevemente el botón de la luz durante 1 segundo para encender o apagar el faro.
- 4. Frenado:** Dispone de frenos de disco. La luz trasera parpadea al frenar.
- 5. Ajuste de velocidad:** Con el patinete encendido, pulsa brevemente el botón de encendido  para cambiar de marcha:
  - 1. Marcha 0:** Modo peatón (intermitente), velocidad 6 km/h
  - 2. Marcha 1:** Velocidad media, 11 km/h
  - 3. Marcha 2:** Velocidad media, 17 km/h
  - 4. Marcha 3:** Alta velocidad, 25 km/h
- 6. Indicador de batería:** Pantalla de 5 barras (cada barra = 20 % de carga). Cuando parpadea la última barra, carga inmediatamente.
- 7. Control de crucero:** Se activa tras mantener una velocidad constante durante 8 segundos. Suelta el acelerador para mantener la velocidad. Pulsa el freno o el acelerador nuevamente para volver al modo manual.
- 8. Intermitentes:** Botones para señalar giro a la izquierda y derecha.
- 9. Apagado automático:** El patinete se apagará automáticamente tras 5 minutos de inactividad.

Descarga la APP de Smartgyro. Para ello selecciona tu sistema operativo (Android o Apple) y a continuación selecciona el modelo de patinete Smartgyro que has comprado:



En la APP podrás encender y apagar luces, activar o desactivar la velocidad de cruceo y ver velocidad, kilómetros, batería, etc.

## NOTA:

- Mantén pulsado el acelerador durante 10 segundos para mantener una velocidad constante sin necesidad de mantenerlo presionado.
- Verifica el nivel de carga de la batería cuando el vehículo esté detenido.

## 2. Instalación del manillar y del guardabarros trasero

Primero conecta el cable de datos, alineando las ranuras de posicionamiento, y luego inserta el manillar en el tubo.

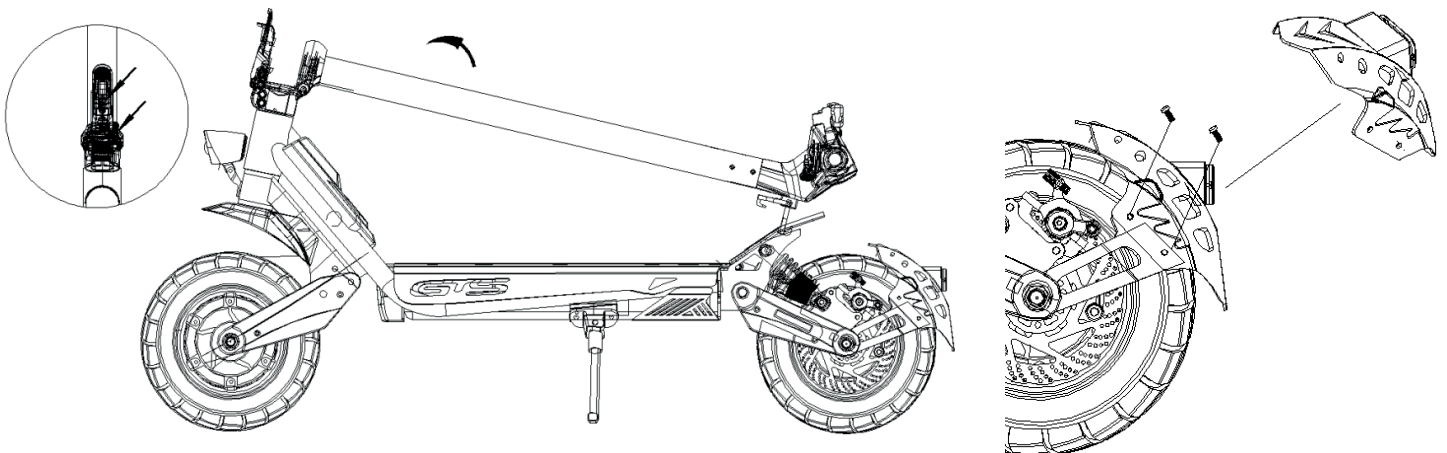

## 3. Carga

ES

1. Abre la tapa de goma impermeable
2. Inserta el conector del cargador
3. Cuando esté completamente cargado (el cargador muestra luz verde fija), desconecta el cargador y cierra la tapa impermeable

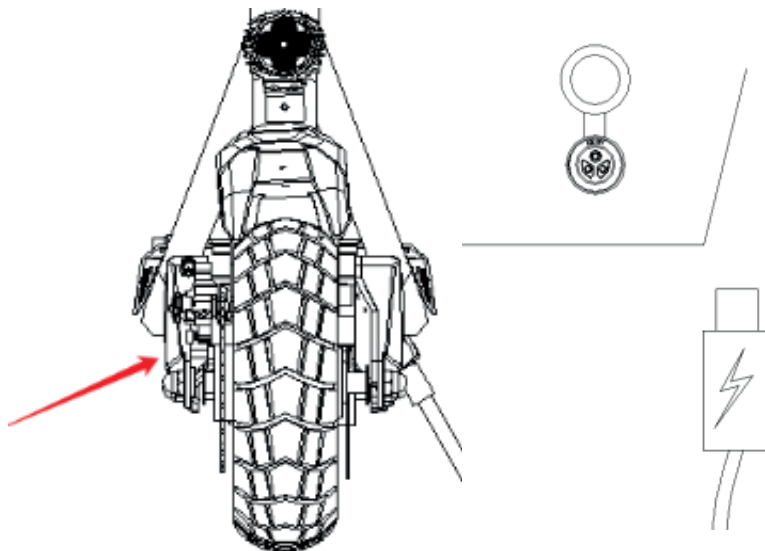

### NOTA:

- El cargador muestra una luz roja fija durante la carga, y se vuelve verde cuando la carga está completa.

## 4. Uso

Existe riesgo de caída al utilizar este dispositivo. Recomendamos el uso de casco protector y equipamiento adecuado.

1. Enciende el dispositivo y verifica el nivel de carga de la batería.
2. Coloca un pie en la plataforma y el otro en el suelo.
3. Presiona suavemente el acelerador. Al alcanzar una velocidad constante, coloca el otro pie en la plataforma.
4. Para desacelerar, suelta el acelerador. Para un frenado más fuerte, utiliza la maneta de freno izquierda.
5. Para girar, inclina ligeramente el cuerpo hacia la derecha o izquierda mientras giras suavemente el manillar.

## 5. Plegado del producto

ES

1. Apaga el dispositivo
2. Gira la palanca de bloqueo para liberar el sistema de bloqueo
3. Pliega el cuerpo del patinete y conecta el cierre de la columna con el del guardabarros
4. Asegúrate de que el cierre esté correctamente asegurado
5. Para desplegarlo, presiona el gancho de la columna, levántalo y luego baja nuevamente la palanca de bloqueo

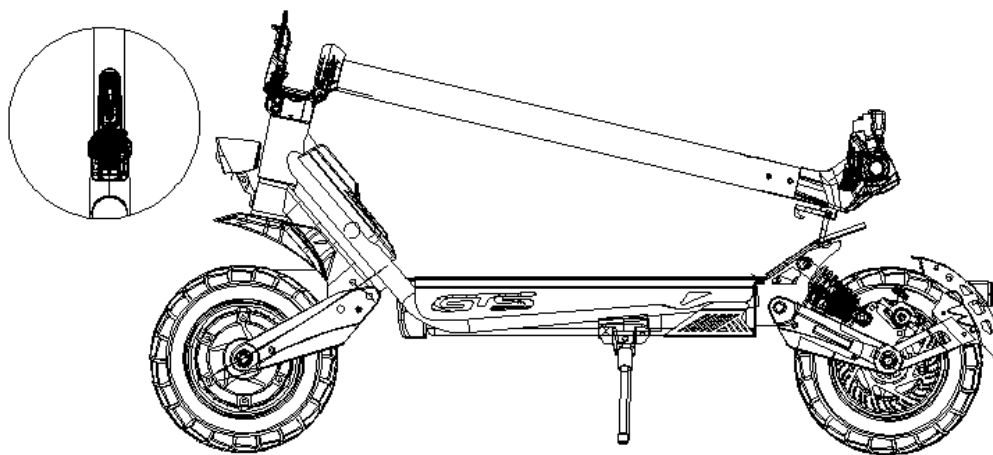

## 6. Mantenimiento

- **Instrucciones para la limpieza de tu Smartgyro**

Si quieres mantener tu patinete como nuevo, te recomendamos limpiarlo después de cada uso con un paño suave y húmedo (sin líquidos abrasivos). Después déjalo en un lugar donde pueda ventilarse evitando la corrosión de las piezas metálicas. Cuando limpies el patinete, asegúrate de que esté apagado, desenchufado de la corriente y con la tapa de carga cerrada. No puedes limpiar el patinete con una manguera de agua a presión o sumergirlo en agua puesto que podrías dañarlo seriamente.

- **Ajuste de los frenos**

Los frenos delantero y trasero de tu Smartgyro Rockway GT y Rockway GTS tienen dos puntos de ajustes: o a través del tensor de las manetas de freno del manillar o a través del cable/pinza del freno. En ambos casos para poder tensarlos, debes girar la rosca en el sentido de las agujas del reloj, y para destensarlos, en el sentido contrario.

- **Ajuste de las suspensiones**

Las suspensiones no necesitan ningún tipo de ajuste.

- **Reemplazar componentes como pastillas de freno, ruedas, etc.**

Para ello le recomendamos entrar en nuestra web [smartgyro.es](http://smartgyro.es), ir a cualquier de nuestras tiendas y talleres oficiales o entrar en nuestro canal de youtube para ver tutoriales @smartGyroOficial.

- **Lubricación de piezas importantes:**

Agrega una pequeña cantidad de grasa o lubricante específico para mantener siempre lubricado los amortiguadores delantero y trasero y todas las zonas necesarias del patinete de forma periódica cada poco tiempo para alargar la vida de tu patinete y que esté siempre a punto.

**RECUERDE:**

- Evita los obstáculos y anticipa la trayectoria y velocidad respetando el código de circulación y a los más vulnerables
- En cualquier caso cuida de ti mismo y de los demás.

## 7. Consejos sobre mantenimiento y garantía

El mantenimiento regular de los patines SmartGyro es esencial para mantener el rendimiento óptimo y garantizar la seguridad del usuario. Estos dispositivos están diseñados con componentes mecánicos y eléctricos que experimentan desgaste natural con el uso cotidiano.

El mantenimiento preventivo es clave para maximizar la durabilidad y eficiencia, en el caso de smartGyro, el mantenimiento regular incluye, ajustes de mástil, dirección, tornillería, engrase, presión de neumáticos,

ajustes o cambios de pastillas de freno, limpieza y otros aspectos técnicos. El intervalo de mantenimiento lo fija la marca cada 1.000km. En ocasiones pueden necesitar un mantenimiento antes de los citados km según el uso que se le dé al mismo.

Un mantenimiento regular cada 1.000km contribuye a prolongar la vida útil del patín, lo que significa que los usuarios pueden disfrutar de su inversión durante más tiempo.

**Si un usuario no realiza las revisiones preventivas según lo indicado en el manual del producto o las instrucciones proporcionadas por SmartGyro, podría encontrarse en una situación donde la garantía no cubra ciertas reparaciones. En ningún caso, smartGyro será responsable de aquellos defectos o daños que el producto pudiera tener debido a un defectuoso mantenimiento por parte del cliente o falta del mismo.**

**Daño por negligencia:** Si un problema surge debido a la falta de mantenimiento preventivo, se podría considerar como daño causado por negligencia por parte del usuario. En tales casos, es probable que la garantía no cubra las reparaciones necesarias para corregir el problema.

**Impacto en la seguridad:** Las revisiones preventivas están diseñadas para garantizar que los patines funcionen de manera segura y eficiente. Si un usuario ignora estas revisiones y como resultado se produce un problema de seguridad, es poco probable que la garantía cubra los costos de reparación, ya que se consideraría un uso indebido del producto.

En resumen, la falta de mantenimiento preventivo puede invalidar ciertas partes de la garantía del producto. Es importante que los usuarios comprendan la importancia de seguir las recomendaciones del fabricante en cuanto al mantenimiento para evitar cualquier problema relacionado con la cobertura de la garantía en caso de necesitar reparaciones. Los mantenimientos, como la palabra indica, nunca están incluidos en ninguna garantía.



# IMPORTANTE



- Respeta las normas que afectan al uso de su patín, en especial las de circulación, es tu responsabilidad. Especial atención en lugares oscuros.
- Atención: no uses el producto cerca del agua., ni tampoco lo uses si está dañado.
- El vehículo está diseñado para usarse por un usuario. y no ha sido diseñado para hacer acrobacias.
- Edad mínima recomendada del usuario de 16 años. Peso máximo del usuario: 120 kg. Altura mínima y máxima del usuario: 120–200 cm (3'11"–6'6")
- Lleva ropa y calzado adecuado de protección (casco, rodilleras, coderas, etc. Es obligatorio llevar zapatos).
- Atención! Cualquier componente del vehículo está sujeto a estrés y fatiga. Si la esperanza de vida de un componente se ha superado, este puede romperse pudiendo producir daños y/o heridas en el usuario. Si aparecen grietas, roturas o decoloración en las áreas de más estrés, indican que el componente ha superado su vida útil y debe ser reemplazado
- Atención! Mantener cualquier plástico fuera del alcance de los niños para evitar asfixia.
- Mantener el manual de usuario cerca para futuras consultas. Tómate tiempo para leer las indicaciones básicas para evitar accidentes que puedan realizarse en los primeros meses.
- Evita zonas con mucho tráfico y cruza por el paso de peatones andando.
- Notifica tu presencia cuando te acerques a un peatón o ciclista que no te está viendo o escuchando.
- Precaución: los frenos pueden estar calientes después de su uso. MUY IMPORTANTE: no tocar el freno de disco.
- Eliminar cualquier arista cortante.
- Utiliza el dispositivo de parking (pata lateral) cuando no uses el vehículo.
- Cualquier carga en el manillar puede afectar a la estabilidad del vehículo.

## IMPORTANTE:

- Toda manipulación o modificación del patín o alguna de sus partes tanto de software como de hardware implicará la pérdida de garantía
- La manipulación para modificar las prestaciones del patín está expresamente prohibida por la ley y puede tener consecuencias legales para el usuario.
- Haz una comprobación general de la fijación de la estructura, comprueba la presión de las ruedas y rellénalas en caso necesario y mira cada cierto tiempo la fijación de las tuercas. Debido al movimiento y a continuos baches, estas tienden a aflojarse.

Si tiene cualquier problema con el funcionamiento, uso o montaje del producto puede contactar con nosotros a través de: [info@smartgyro.es](mailto:info@smartgyro.es) / +34 91 642 95 20

## Important:

Important!. Please read carefully and save for future reference.

1. In order to be more environmentally friendly, only this quick guide has been included for a first contact with the product, we recommend that you visit our website [www.smartgyro.es](http://www.smartgyro.es) and download and read the complete instructions before daily use.
2. This scooter and all its components comply with all European safety regulations, but we recommend that you wear protective equipment and ride responsibly.
3. Each city has its own traffic regulations, we recommend that you consult them before use.
4. You can contact us at [info@smartgyro.es](mailto:info@smartgyro.es)



### WARRANTY.

This product has a two-year warranty, please consult the complete conditions on our website [www.smartgyro.es](http://www.smartgyro.es).

## Use:

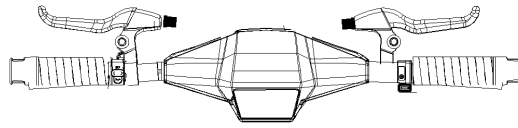
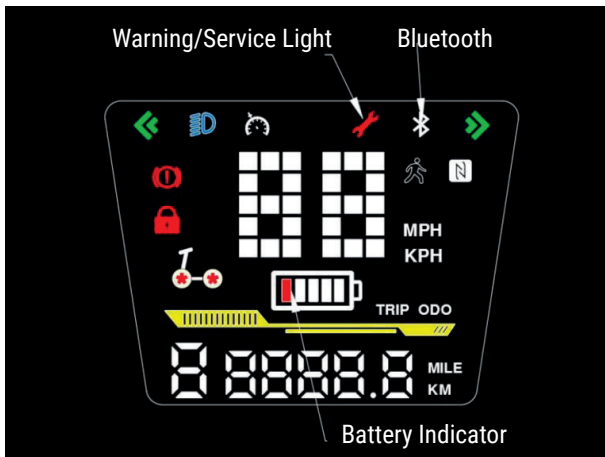
1. Before the first use, charge the battery to its maximum capacity. Just look at the LED indicator on the transformer:  
Red=charging // // // Green=full charge.
2. Turn on your Smartgyro by pressing the power button located on the control panel for a few seconds.
3. Select one of the 4 available speeds with a single press of the power button.
4. For safety reasons, you have to initiate the ride with your foot and then press the accelerator (A).



- 1. Power On:** With the scooter powered off, press and hold the power button  or more than 3 seconds to turn it on.
- 2. Power Off:** With the scooter powered on, press and hold the power button  for more than 3 seconds to turn it off.
- 3. Headlight:** With the scooter powered on, briefly press the headlight button for 1 second to turn the headlight on or off.
- 4. Braking:** Equipped with disc brakes. The rear light flashes when braking.
- 5. Speed Adjustment:** With the scooter powered on, briefly press the power button  to change gears:
  - 1. Gear 0:** Pedestrian mode (flashing), speed 6 km/h
  - 2. Gear 1:** Medium speed, 11 km/h
  - 3. Gear 2:** Medium speed, 17 km/h
  - 4. Gear 3:** High speed, 25 km/h
- 6. Battery Indicator:** 5-bar display (each bar = 20% charge). When the last bar flashes, charge immediately.
- 7. Cruise Control:** Activates after maintaining a constant speed for 8 seconds. Release the throttle to maintain speed. Press the brake or throttle again to return to manual mode.
- 8. Turn Signals:** Buttons to signal left and right turns.
- 9. Auto Power-Off:** The scooter will automatically turn off after 5 minutes of inactivity.

## 1 Download the Smartgyro APP.

Download the Smartgyro APP. To do this, select your operating system (Android or Apple) and then select the Smartgyro scooter model you have purchased: Smartgyro Rockway Evo.



In the APP you can turn lights on and off, activate or deactivate cruising speed and see speed, kilometers traveled, battery, etc.

### NOTE:

- Press and hold the throttle for 10 seconds to maintain a constant speed without needing to keep it pressed.
- Check the battery charge level when the vehicle is stationary.

## 2. Handlebar and Rear Fender Installation

First, connect the data cable, aligning the positioning slots, then insert the handlebar into the tube.

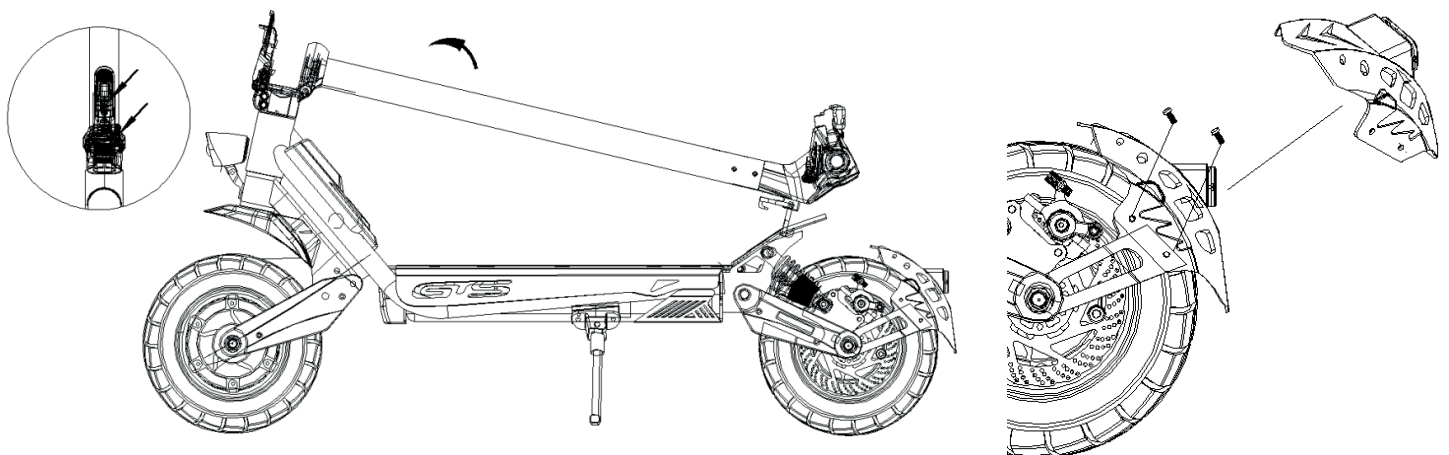

## 3. Charging

1. Open the waterproof rubber cover
2. Insert the charger plug
3. When fully charged (the charger shows a steady green light), unplug the charger and close the waterproof cover

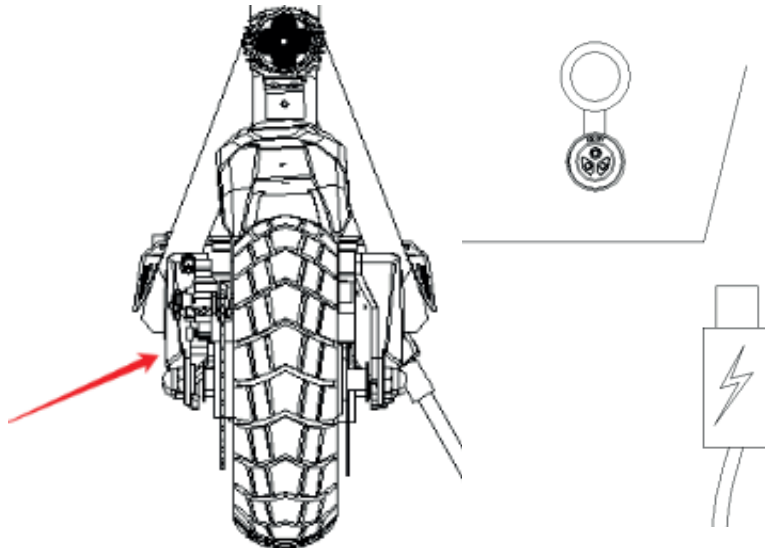

### NOTE:

- The charger shows a steady red light while charging, and turns green when charging is complete.

## 4. Usage

There is a risk of falling while using this device. We recommend wearing a protective helmet and appropriate safety gear.

1. Turn on the device and check the battery charge level.
2. Place one foot on the deck and the other foot on the ground.
3. Gently press the throttle. Once a constant speed is reached, place your other foot on the deck.
4. To decelerate, release the throttle. For stronger braking, use the left brake lever.
5. To turn, slightly lean your body to the right or left while gently turning the handlebar.

## 5. Folding the Product

EN

1. Power off the device
2. Turn the locking lever to release the locking system
3. Fold the scooter body and connect the column lock to the fender lock
4. Make sure the lock is properly secured
5. To unfold, press the hook on the column, lift it, and then lower the locking lever again

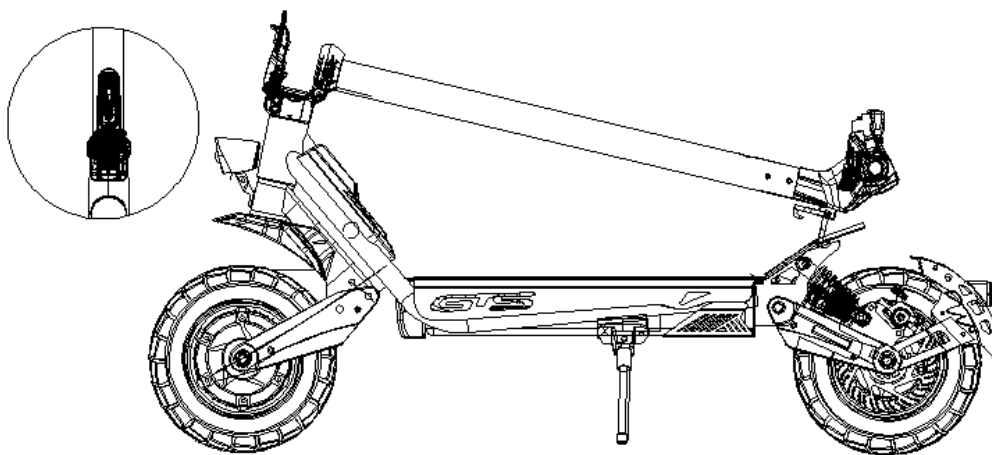

## 6. Maintenance

- **Cleaning Instructions for Your Smartgyro**

If you want to keep your scooter like new, we recommend cleaning it after each use with a soft, slightly damp cloth (without abrasive liquids). Then leave it in a well-ventilated area to prevent corrosion of metal parts. When cleaning the scooter, make sure it is turned off, unplugged, and the charging port is closed. You must not clean the scooter with a pressure hose or submerge it in water, as this could cause serious damage.

- **Brake Adjustment**

The front and rear brakes of your Smartgyro Rockway GT and Rockway GTS have two adjustment points: either through the brake lever adjuster on the handlebar or via the brake cable/caliper. In both cases, to tighten them, turn the screw clockwise, and to loosen, turn it counterclockwise.

- **Suspension Adjustment**

The suspensions do not require any adjustment.

- **Replacing components such as brake pads, wheels, etc.**

We recommend visiting our website [smartgyro.es](http://smartgyro.es), going to any of our official stores or workshops, or accessing our YouTube channel to watch tutorials: @smartGyroOficial.

- **Lubrication of key parts**

Apply a small amount of grease or specific lubricant to keep the front and rear suspension and all necessary parts of the scooter well-lubricated. Do this regularly to extend the life of your scooter and ensure it is always in top condition.

**REMEMBER:**

- Avoid obstacles and anticipate your path and speed, respecting traffic laws and the most vulnerable users.
- In any case, take care of yourself and others.

## 7. Consejos sobre mantenimiento y garantía

Regular maintenance of SmartGyro scooters is essential to ensure optimal performance and user safety. These devices are designed with mechanical and electrical components that naturally wear out with daily use.

Preventive maintenance is key to maximizing durability and efficiency. In the case of SmartGyro, regular maintenance includes adjustments to the stem, steering, screws, lubrication, tire pressure, brake pad

adjustments or replacements, cleaning, and other technical aspects. The maintenance interval set by the brand is every 1,000 km. In some cases, maintenance may be required before reaching that distance depending on the usage.

Performing maintenance every 1,000 km helps extend the scooter's service life, allowing users to enjoy their investment for a longer period.

**If a user does not carry out preventive maintenance as indicated in the product manual or the instructions provided by SmartGyro, they may find themselves in a situation where the warranty does not cover certain repairs. In no case shall SmartGyro be responsible for defects or damages that the product may suffer due to improper maintenance or lack thereof by the user.**

**Damage due to negligence:** If a problem arises as a result of not performing preventive maintenance, it may be considered damage caused by user negligence. In such cases, the warranty may not cover the repairs necessary to fix the issue.

**Impact on safety:** Preventive maintenance checks are designed to ensure the scooters operate safely and efficiently. If a user ignores these checks and a safety-related issue arises as a result, it is unlikely that the warranty will cover repair costs, as it would be considered misuse of the product.

In summary, lack of preventive maintenance can void certain parts of the product warranty. It is important for users to understand the importance of following the manufacturer's maintenance recommendations to avoid any issues related to warranty coverage in the event of necessary repairs. Maintenance, as stated in the warranty policy, is never included under any warranty.



# IMPORTANT



- Respect the rules that affect the use of your skate, especially those of circulation, it is your responsibility. Pay special attention in dark places.
- Attention: do not use the product near water, nor use it if it is damaged.
- The vehicle is designed to be used by one user. and it has not been designed to do stunts.
- Minimum recommended user age of 16 years. Maximum user weight: 120 kg. Minimum and maximum height of the user: 120–200 cm (3'11"–6'6")
- Wear appropriate protective clothing and footwear (helmet, knee pads, elbow pads, etc. It is mandatory to wear shoes).
- Attention! Any vehicle component is subject to stress and fatigue. If the life expectancy of a component has been exceeded, it may break, causing damage and/or injury to the user. If cracks, breaks, or discoloration appear in the most stressed areas, it indicates that the component has exceeded its useful life and should be replaced.
- Attention! Keep any plastic out of the reach of children to avoid suffocation.
- Keep the user manual nearby for future reference. Take time to read the basic indications to avoid accidents that can take place in the first months.
- Avoid areas with a lot of traffic and cross the pedestrian crossing on foot.
- Notify your presence when you approach a pedestrian or cyclist who is not seeing or hearing you.
- Caution: the brakes may be hot after use. VERY IMPORTANT: do not touch the disc brake.
- Eliminate any sharp edges.
- Use the parking device (side leg) when you are not using the vehicle.
- Any load on the handlebars can affect the stability of the vehicle.

## IMPORTANT:

- Any manipulation or modification of the skate or any of its parts, both software and hardware, will imply the loss of warranty
- Manipulation to modify the performance of the skate is expressly prohibited by law and may have legal consequences for the user.
- Make a general check of the fastening of the structure, check the pressure of the wheels and fill them in if necessary and check from time to time the fastening of the nuts. Due to movement and continuous bumps, they tend to loosen.

## Wichtig:

Wichtig!. Bitte sorgfältig lesen und zum späteren Nachschlagen aufbewahren.

1 Um die Umwelt zu schonen, haben wir diese Kurzanleitung nur für den ersten Kontakt mit dem Produkt beigelegt; wir empfehlen Ihnen, unsere Website [www.smartgyro.es](http://www.smartgyro.es) zu besuchen und die vollständige Anleitung vor dem täglichen Gebrauch herunterzuladen und zu lesen.

2. Dieser Scooter und alle seine Komponenten entsprechen allen europäischen Sicherheitsvorschriften, aber wir empfehlen Ihnen, Schutzausrüstung zu tragen und verantwortungsvoll zu fahren.

3. Jede Stadt hat ihre eigenen Verkehrsregeln, wir empfehlen Ihnen, diese vor der Benutzung zu konsultieren.

4. Sie können uns unter [info@smartgyro.es](mailto:info@smartgyro.es) erreichen.

**GARANTIE.:** Dieses Produkt hat eine zweijährige Garantie, bitte überprüfen Sie die vollständigen Bedingungen auf unserer Website [www.smartgyro.es](http://www.smartgyro.es)

## Verwenden Sie:

1. laden Sie den Akku vor der ersten Benutzung auf seine maximale Kapazität auf. Achten Sie einfach auf die LED-Anzeige am Transformator:



Rot=Ladung // // // Grün=Vollladung.

2. Schalten Sie Ihren Smartgyro ein, indem Sie die Einschalttaste auf dem Bedienfeld einige Sekunden lang drücken.

3. eine der 4 verfügbaren Geschwindigkeiten mit einem einzigen Druck auf die Einschalttaste wählen.

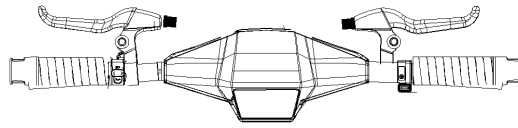
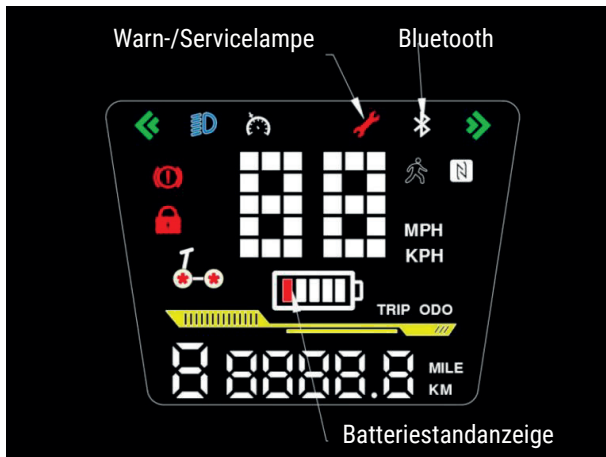
4. Aus Sicherheitsgründen müssen Sie Ihren Smartgyro mit dem Fuß starten und dann das Gaspedal (A) betätigen.



- 1. Einschalten:** Wenn der Roller ausgeschaltet ist, halten Sie die Ein-/Aus-Taste  länger als 3 Sekunden gedrückt, um ihn einzuschalten.
- 2. Ausschalten:** Wenn der Roller eingeschaltet ist, halten Sie die Ein-/Aus-Taste  länger als 3 Sekunden gedrückt, um ihn auszuschalten.
- 3. Frontlicht:** Wenn der Roller eingeschaltet ist, drücken Sie die Lichttaste kurz für 1 Sekunde, um das Frontlicht ein- oder auszuschalten.
- 4. Bremsen:** Ausgestattet mit Scheibenbremsen. Das Rücklicht blinkt beim Bremsen.
- 5. Geschwindigkeitseinstellung:** Wenn der Roller eingeschaltet ist, drücken Sie kurz die Ein-/Aus-Taste , um die Gänge zu wechseln:
  - 1. Gang 0:** Fußgängermodus (blinkend), Geschwindigkeit 6 km/h
  - 2. Gang 1:** Mittlere Geschwindigkeit, 11 km/h
  - 3. Gang 2:** Mittlere Geschwindigkeit, 17 km/h
  - 4. Gang 3:** Hohe Geschwindigkeit, 25 km/h
- 6. Batteriestandsanzeige:** Anzeige mit 5 Balken (jeder Balken = 20 % Ladung). Wenn der letzte Balken blinkt, bitte sofort aufladen.
- 7. Tempomat:** Aktiviert sich nach 8 Sekunden konstanter Geschwindigkeit. Lassen Sie den Gashebel los, um die Geschwindigkeit zu halten. Drücken Sie Bremse oder Gas erneut, um in den manuellen Modus zurückzukehren.
- 8. Blinker:** Tasten zur Anzeige von Links- und Rechtsabbiegungen.
- 9. Automatisches Ausschalten:** Der Roller schaltet sich nach 5 Minuten Inaktivität automatisch aus.

## 1 Laden Sie die Smartgyro-APP herunter.

Laden Sie die Smartgyro-APP herunter. Wählen Sie dazu Ihr Betriebssystem (Android oder Apple) und dann das von Ihnen erworbene Scootermodell Smartgyro aus: Smartgyro Rockway Evo.



In der APP können Sie das Licht ein- und ausschalten, die Reisegeschwindigkeit aktivieren oder deaktivieren und Geschwindigkeit, zurückgelegte Kilometer, Batterie usw. anzeigen.

### HINWEIS:

- Halten Sie den Gashebel 10 Sekunden lang gedrückt, um eine konstante Geschwindigkeit beizubehalten, ohne ihn weiter gedrückt halten zu müssen.
- Überprüfen Sie den Ladezustand der Batterie, wenn das Fahrzeug steht.

## 2. Montage des Lenkers und des hinteren Schutzblechs

Zuerst das Datenkabel anschließen, dabei die Positionierungsschlitze ausrichten, und dann den Lenker in das Rohr einsetzen.

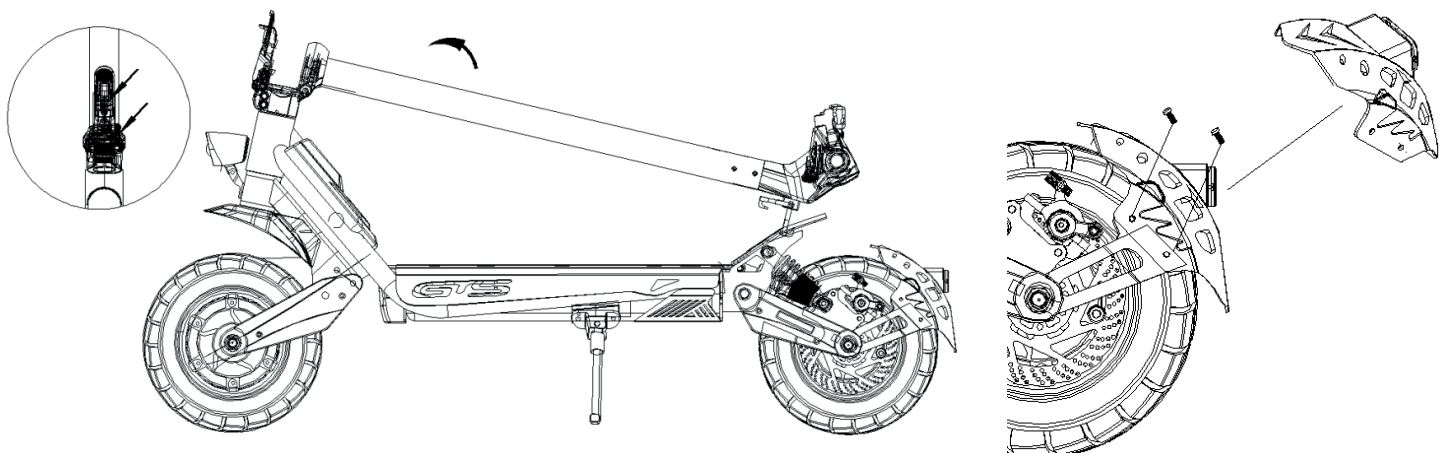

## 3. Aufladen

1. Öffne die wasserdichte Gummiklappe
2. Stecke den Ladeanschluss ein
3. Wenn der Akku vollständig aufgeladen ist (das Ladegerät zeigt ein dauerhaft grünes Licht an), trenne das Ladegerät und schließe die wasserdichte Klappe

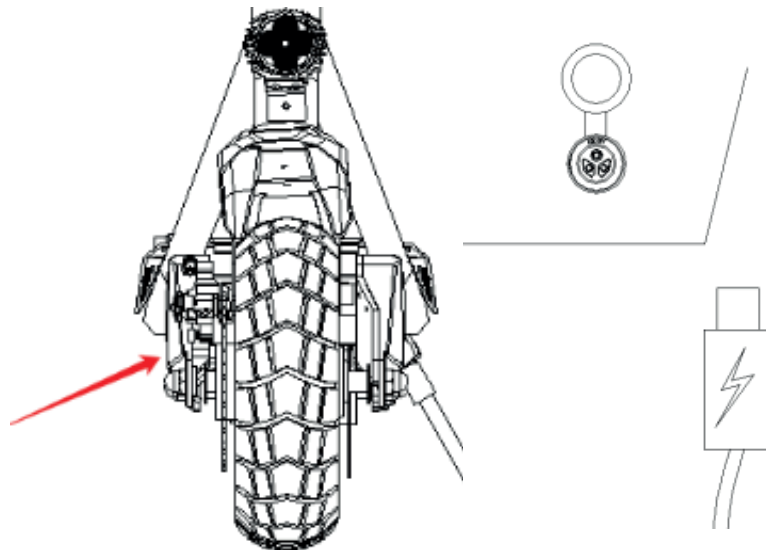

### HINWEIS:

- Während des Ladevorgangs leuchtet die Anzeige des Ladegeräts dauerhaft rot. Wenn der Ladevorgang abgeschlossen ist, wechselt sie zu grün.

## 4. Verwendung

Bei der Benutzung dieses Geräts besteht Sturzgefahr. Wir empfehlen das Tragen eines Schutzhelms und geeigneter Schutzausrüstung.

1. Schalte das Gerät ein und überprüfe den Ladezustand der Batterie.
2. Stelle einen Fuß auf die Plattform und den anderen auf den Boden.
3. Drücke den Gashebel sanft. Sobald eine konstante Geschwindigkeit erreicht ist, stelle auch den anderen Fuß auf die Plattform.
4. Zum Verlangsamen lasse den Gashebel los. Für ein stärkeres Bremsen benutze den linken Bremshebel.
5. Zum Abbiegen neige den Körper leicht nach rechts oder links, während du den Lenker sanft in die gewünschte Richtung drehst.

1. Schalte das Gerät aus
2. Drehe den Verriegelungshebel, um das Verriegelungssystem zu entriegeln
3. Klappe den Körper des Rollers zusammen und verbinde die Verriegelung der Lenksäule mit der des Schutzblechs
4. Stelle sicher, dass die Verriegelung korrekt gesichert ist
5. Zum Aufklappen drücke den Haken an der Lenksäule, hebe sie an und senke dann den Verriegelungshebel erneut

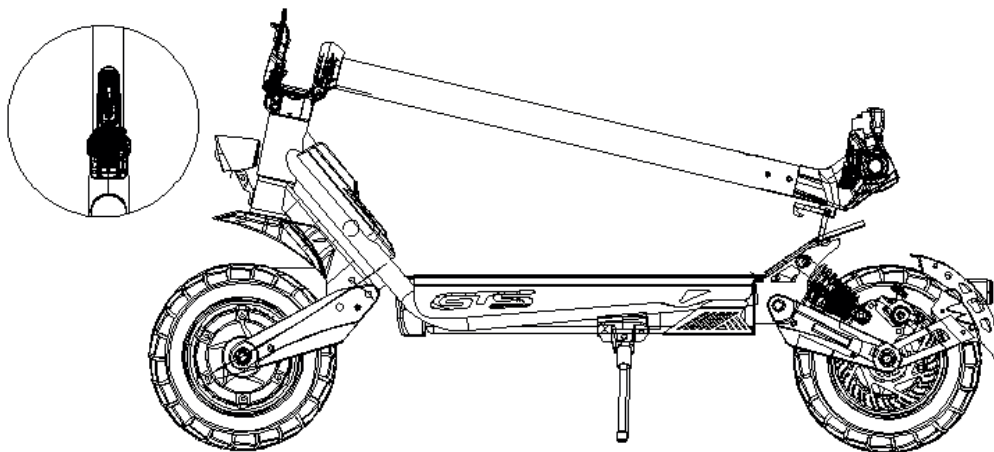

## 6. Wartung

- **Reinigungsanleitung für dein Smartgyro**

Wenn du deinen E-Scooter wie neu erhalten möchtest, empfehlen wir dir, ihn nach jedem Gebrauch mit einem weichen, feuchten Tuch zu reinigen (keine scheuernden Flüssigkeiten verwenden).

Stelle ihn danach an einen gut belüfteten Ort, um Korrosion an den Metallteilen zu vermeiden. Achte beim Reinigen darauf, dass das Gerät ausgeschaltet, vom Stromnetz getrennt und die Ladeabdeckung geschlossen ist. Du darfst den Scooter nicht mit einem Hochdruckschlauch reinigen oder ins Wasser tauchen, da dies zu schweren Schäden führen kann.

- **Einstellung der Bremsen**

Die Vorder- und Hinterbremsen deines Smartgyro Rockway GT und Rockway GTS haben zwei Einstellpunkte: entweder über den Spannmehanismus an den Bremshebeln am Lenker oder über das Bremskabel bzw. die Bremszange. In beiden Fällen musst du die Schraube im Uhrzeigersinn drehen, um sie zu spannen, und gegen den Uhrzeigersinn, um sie zu lockern.

- **Einstellung der Federung**

Die Federungen benötigen keine Einstellung.

- **Austausch von Komponenten wie Bremsbelägen, Rädern usw.**

Wir empfehlen dir, unsere Website [smartgyro.es](http://smartgyro.es) zu besuchen, in einen unserer offiziellen Shops oder Werkstätten zu gehen oder unseren YouTube-Kanal [@SmartGyroOficial](https://www.youtube.com/@SmartGyroOficial) für Tutorials zu nutzen.

- **Schmierung wichtiger Teile:**

Trage regelmäßig eine kleine Menge Fett oder ein geeignetes Schmiermittel auf, um die vorderen und hinteren Stoßdämpfer sowie alle notwendigen Bereiche des Scooters geschmiert zu halten. Dies verlängert die Lebensdauer deines Scooters und sorgt dafür, dass er stets einsatzbereit ist.

#### **HINWEIS:**

- Vermeide Hindernisse und passe Fahrtrichtung sowie Geschwindigkeit an – beachte dabei die Verkehrsregeln und schütze besonders gefährdete Verkehrsteilnehmer.
- Achte stets auf dich selbst und auf andere.

## **7. Hinweise zur Wartung und Garantie**

Die regelmäßige Wartung der SmartGyro-Roller ist unerlässlich, um eine optimale Leistung zu gewährleisten und die Sicherheit des Benutzers sicherzustellen. Diese Geräte sind mit mechanischen und elektrischen Komponenten ausgestattet, die durch den täglichen Gebrauch einem natürlichen Verschleiß unterliegen.

Die vorbeugende Wartung ist entscheidend, um die Langlebigkeit und Effizienz zu maximieren. Im Fall von SmartGyro umfasst die regelmäßige

Wartung unter anderem die Einstellung von Lenker, Steuerung, Schrauben, Schmierung, Reifendruck, Austausch oder Einstellung der Bremsbeläge, Reinigung und andere technische Aspekte. Das Wartungsintervall wird vom Hersteller auf alle 1.000 km festgelegt. Je nach Nutzung kann jedoch auch ein früherer Wartungsbedarf auftreten.

Eine regelmäßige Wartung alle 1.000 km trägt zur Verlängerung der Lebensdauer des Rollers bei, was bedeutet, dass Nutzer länger von ihrer Investition profitieren können.

**Wenn ein Benutzer die vorbeugenden Wartungen gemäß dem Produkthandbuch oder den von SmartGyro bereitgestellten Anweisungen nicht durchführt, kann dies dazu führen, dass bestimmte Reparaturen nicht von der Garantie abgedeckt werden. In keinem Fall haftet SmartGyro für Schäden oder Defekte, die durch unsachgemäße oder unterlassene Wartung seitens des Kunden entstehen.**

**Schäden durch Fahrlässigkeit:** Wenn ein Problem aufgrund fehlender vorbeugender Wartung auftritt, kann es als durch Fahrlässigkeit des Benutzers verursacht betrachtet werden. In solchen Fällen ist es wahrscheinlich, dass die Garantie die erforderlichen Reparaturen zur Behebung des Problems nicht abdeckt.

**Auswirkungen auf die Sicherheit:** Die vorbeugenden Wartungen dienen dazu, den sicheren und effizienten Betrieb der Roller zu gewährleisten. Wenn der Benutzer diese Wartungen ignoriert und daraus resultierend ein Sicherheitsproblem entsteht, wird die Garantie die Reparaturkosten voraussichtlich nicht übernehmen, da dies als unsachgemäße Nutzung des Produkts betrachtet wird.

Zusammenfassend kann fehlende vorbeugende Wartung bestimmte Garantieansprüche ungültig machen. Es ist wichtig, dass Benutzer den Empfehlungen des Herstellers zur Wartung folgen, um jegliche Probleme im Zusammenhang mit dem Garantieanspruch bei Reparaturbedarf zu vermeiden. Wartungen sind, wie das Wort bereits andeutet, niemals in irgendeiner Garantie enthalten.



# WICHTIG



- Respektieren Sie die Regeln, die die Verwendung Ihres Schlittschuhs betreffen, insbesondere die der Zirkulation, es liegt in Ihrer Verantwortung. Achten Sie besonders auf dunkle Orte.
- Verwenden Sie das Produkt nicht in der Nähe von Wasser oder verwenden Sie es, wenn es beschädigt ist.
- Das Fahrzeug ist für die Nutzung durch einen Benutzer ausgelegt, und es wurde nicht für Stunts entwickelt. Empfohlenes Mindestalter des Benutzers von 16 Jahren. Maximales Benutzergewicht: 120 kg. Mindest- und Höchstgröße des Benutzers: 120–200 cm (3'11"–6'6")
- Tragen Sie geeignete Schutzkleidung und -schuhe (Helm, Knieschützer, Ellbogenschützer usw. Das Tragen von Schuhen ist obligatorisch).
- Jede Fahrzeugkomponente ist Belastungen und Ermüdung ausgesetzt. Wenn die Lebenserwartung einer Komponente überschritten wurde, kann sie brechen und Schäden und/oder Verletzungen des Benutzers verursachen. Wenn an den am stärksten beanspruchten Stellen Risse, Brüche oder Verfärbungen auftreten, weist dies darauf hin, dass die Komponente ihre Nutzungsdauer überschritten hat und ersetzt werden sollte.
- Bewahren Sie Plastik außerhalb der Reichweite von Kindern auf, um Erstickengefahr zu vermeiden. Bewahren Sie die Bedienungsanleitung zum späteren Nachschlagen in der Nähe auf. Nehmen Sie sich Zeit, die grundlegenden Hinweise zu lesen, um Unfälle zu vermeiden, die in den ersten Monaten passieren können.
- Vermeiden Sie stark befahrene Bereiche und überqueren Sie den Fußgängerüberweg zu Fuß. Benachrichtigen Sie Ihre Anwesenheit, wenn Sie sich einem Fußgänger oder Radfahrer nähern, der Sie nicht sieht oder hört.
- Die Bremsen können nach Gebrauch heiß sein. SEHR WICHTIG: Berühren Sie nicht die Scheibenbremse. Beseitigen Sie alle scharfen Kanten.
- Verwenden Sie die Abstellvorrichtung (Seitenbein), wenn Sie das Fahrzeug nicht benutzen.
- Jede Belastung des Lenkers kann die Stabilität des Fahrzeugs beeinträchtigen.

## WICHTIG:

- Jegliche Manipulation oder Modifikation des Skates oder seiner Teile, sowohl Software als auch Hardware, führt zum Verlust der Garantie
- Manipulationen zur Veränderung der Leistung des Schlittschuhs sind ausdrücklich gesetzlich verboten und können rechtliche Konsequenzen für den Benutzer haben.
- Führen Sie eine allgemeine Überprüfung der Befestigung der Struktur durch, überprüfen Sie den Druck der Räder und füllen Sie sie gegebenenfalls aus und überprüfen Sie von Zeit zu Zeit die Befestigung der Muttern. Durch Bewegung und ständige Stöße neigen sie dazu, sich zu lockern.

## Important:

Veillez lire attentivement et conserver pour référence future.

1. afin d'être plus respectueux de l'environnement, nous n'avons inclus ce guide rapide que pour un premier contact avec le produit, nous vous recommandons de visiter notre site web [www.smartgyro.es](http://www.smartgyro.es) et de télécharger et lire les instructions complètes avant une utilisation quotidienne.

2. Ce scooter et tous ses composants sont conformes à toutes les réglementations européennes en matière de sécurité, mais nous vous recommandons de porter un équipement de protection et de conduire de manière responsable.

3. Chaque ville a ses propres règles de circulation, nous vous recommandons de les consulter avant de les utiliser.

4. Vous pouvez nous contacter à l'adresse suivante : [info@smartgyro.es](mailto:info@smartgyro.es) . GARANTIE.Ce produit bénéficie d'une garantie de deux ans, veuillez consulter les conditions complètes sur notre site web [www.smartgyro.es](http://www.smartgyro.es)

## Utilisez :

1. avant la première utilisation, chargez la batterie à sa capacité maximale. Il suffit de regarder l'indicateur LED sur le transformateur :



Rouge=charge //// Vert=charge complète.

2. Allumez votre Smartgyro en appuyant sur le bouton d'alimentation du panneau de commande pendant quelques secondes.

3. sélectionnez l'une des 4 vitesses disponibles en appuyant une seule fois sur le bouton d'alimentation.

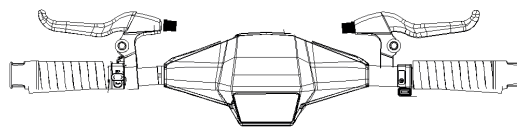
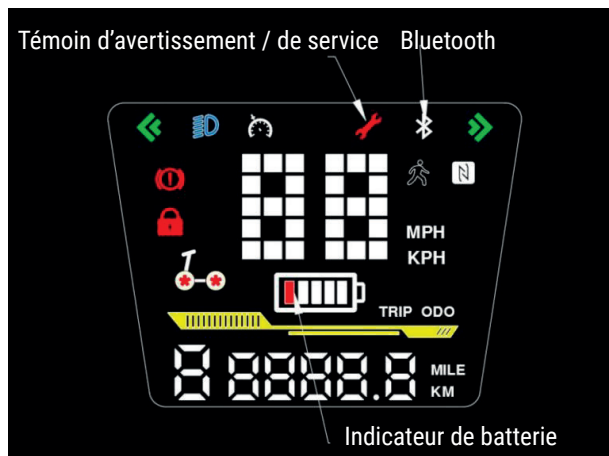
4. Pour des raisons de sécurité, vous devez démarrer votre Smartgyro avec votre pied et appuyer ensuite sur l'accélérateur (A).



- 1. Allumage:** Lorsque la trottinette est éteinte, maintenez enfoncé le bouton d'alimentation  pendant plus de 3 secondes pour l'allumer.
- 2. Extinction:** Lorsque la trottinette est allumée, maintenez enfoncé le bouton d'alimentation  pendant plus de 3 secondes pour l'éteindre.
- 3. Feu avant:** Lorsque la trottinette est allumée, appuyez brièvement sur le bouton de lumière pendant 1 seconde pour allumer ou éteindre le phare.
- 4. Freinage:** Équipée de freins à disque. Le feu arrière clignote lors du freinage.
- 5. Réglage de la vitesse:** Lorsque la trottinette est allumée, appuyez brièvement sur le bouton d'alimentation  pour changer de vitesse:
  - 1. Vitesse 0:** Mode piéton (clignotant), vitesse 6 km/h
  - 2. Vitesse 1:** Vitesse moyenne, 11 km/h
  - 3. Vitesse 2:** Vitesse moyenne, 17 km/h
  - 4. Vitesse 3:** Haute vitesse, 25 km/h
- 6. Indicateur de batterie:** Écran à 5 barres (chaque barre = 20% de charge). Si la dernière barre clignote, rechargez immédiatement.
- 7. Régulateur de vitesse:** S'active après avoir maintenu une vitesse constante pendant 8 secondes. Relâchez l'accélérateur pour maintenir la vitesse. Appuyez à nouveau sur le frein ou l'accélérateur pour revenir en mode manuel.
- 8. Clignotants:** Boutons pour indiquer les virages à gauche et à droite.
- 9. Extinction automatique:** La trottinette s'éteint automatiquement après 5 minutes d'inactivité.

## 1 Téléchargez l'application Smartgyro.

Téléchargez l'application Smartgyro. Pour cela, sélectionnez votre système d'exploitation (Android ou Apple) puis le modèle de scooter Smartgyro que vous avez acheté : Smartgyro Rockway Evo.



Dans l'APP, vous pouvez allumer/éteindre la lumière, activer ou désactiver la vitesse de croisière et afficher la vitesse, le kilomé-

### REMARQUE:

- Maintenez l'accélérateur enfoncé pendant 10 secondes pour maintenir une vitesse constante sans devoir le maintenir appuyé.
- Vérifiez le niveau de charge de la batterie lorsque le véhicule est à l'arrêt.

## 2. Installation du guidon et du garde-boue arrière

Commencez par connecter le câble de données en alignant les encoches de positionnement, puis insérez le guidon dans le tube.

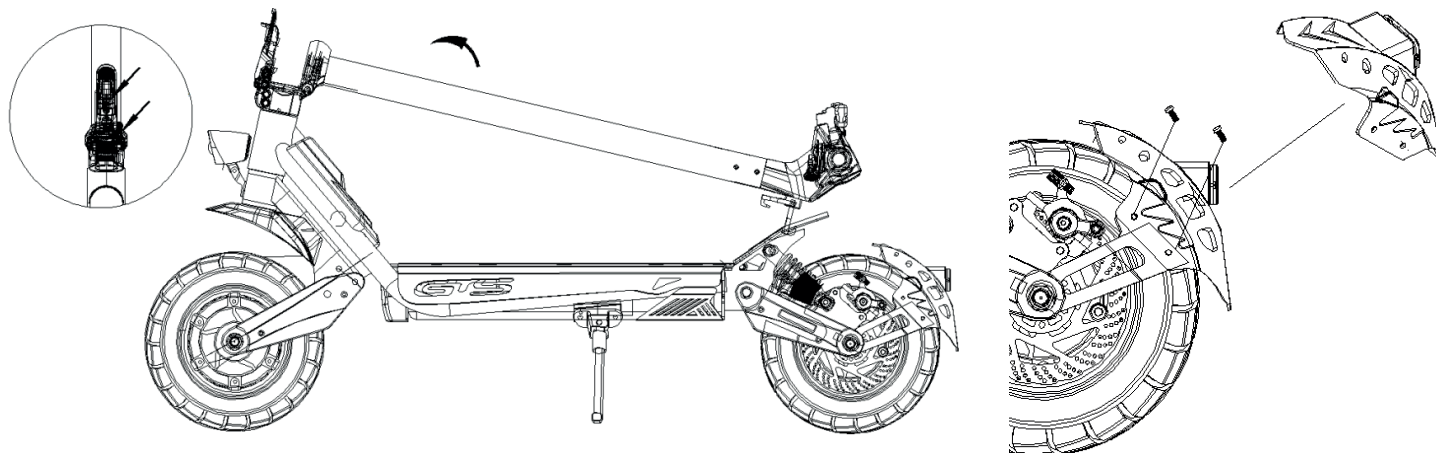

1. Ouvrez le couvercle en caoutchouc étanche.
2. Insérez le connecteur du chargeur.
3. Une fois complètement chargé (le chargeur affiche une lumière verte fixe), débranchez le chargeur et refermez le couvercle étanche.

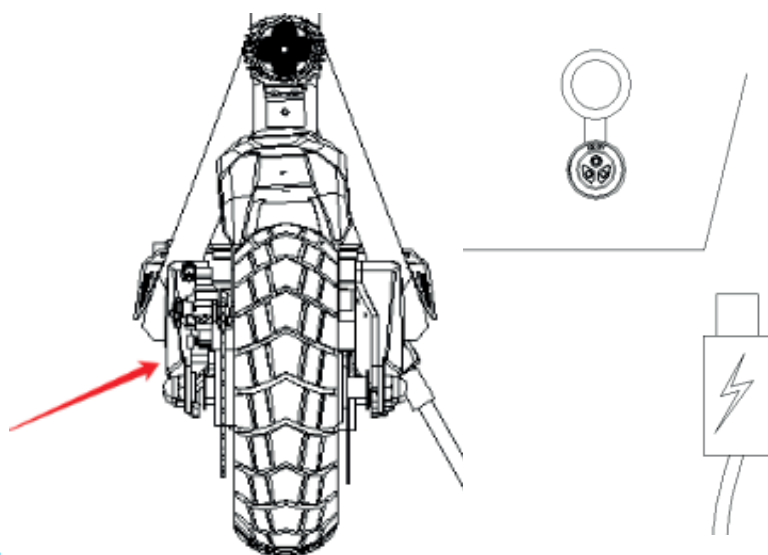

### REMARQUE:

- Le chargeur affiche une lumière rouge fixe pendant la charge, et devient verte lorsque la charge est terminée.

## 4. Utilisation

L'utilisation de cet appareil comporte un risque de chute. Nous recommandons le port d'un casque et d'un équipement de protection approprié.

1. Allumez l'appareil et vérifiez le niveau de charge de la batterie.
2. Placez un pied sur la plateforme et l'autre au sol.
3. Appuyez doucement sur l'accélérateur. Une fois une vitesse constante atteinte, placez l'autre pied sur la plateforme.
4. Pour ralentir, relâchez l'accélérateur. Pour un freinage plus puissant, utilisez la manette de frein gauche.
5. Pour tourner, inclinez légèrement le corps vers la droite ou vers la gauche tout en tournant doucement le guidon.

1. Éteignez l'appareil.
2. Tournez le levier de verrouillage pour libérer le système de blocage.
3. Pliez le corps de la trottinette et fixez le crochet de la colonne au garde-boue.
4. Assurez-vous que le système de verrouillage est correctement sécurisé.
5. Pour le déplier, appuyez sur le crochet de la colonne, relevez-la, puis abaissez à nouveau le levier de verrouillage.

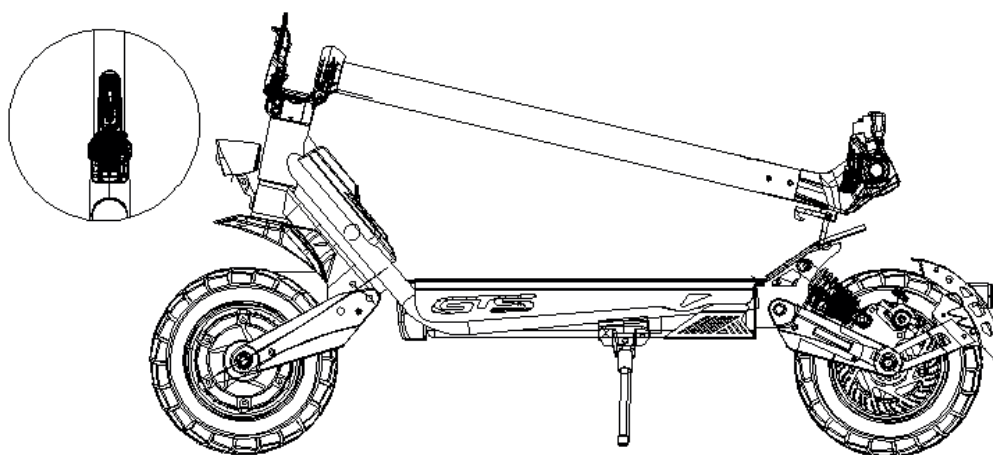

## 6. Entretien

- **Instructions pour le nettoyage de votre Smartgyro**

Pour garder votre trottinette comme neuve, nous vous recommandons de la nettoyer après chaque utilisation avec un chiffon doux et humide (sans liquides abrasifs). Ensuite, laissez-la dans un endroit bien ventilé pour éviter la corrosion des pièces métalliques. Lors du nettoyage, assurez-vous qu'elle est éteinte, débranchée et que le capuchon de charge est bien fermé. N'utilisez jamais de tuyau à haute pression ni ne l'immergez dans l'eau, car cela pourrait sérieusement l'endommager.

- **Réglage des freins**

Les freins avant et arrière de votre Smartgyro Rockway GT et Rockway GTS disposent de deux points de réglage : soit par le tendeur des leviers de frein au guidon, soit par le câble / pince de frein. Dans les deux cas, pour les tendre, il faut tourner le filetage dans le sens des aiguilles d'une montre, et pour les détendre, dans le sens inverse.

- **Réglage des suspensions**

Les suspensions ne nécessitent aucun réglage.

- **Remplacement de composants comme les plaquettes de frein, roues, etc.**

Pour cela, nous vous recommandons de visiter notre site web [smartgyro.es](http://smartgyro.es), de vous rendre dans l'un de nos magasins ou ateliers officiels, ou de consulter notre chaîne YouTube pour visionner les tutoriels : @smartGyroOficial.

- **Lubrification des pièces importantes :**

Appliquez une petite quantité de graisse ou de lubrifiant spécifique afin de toujours maintenir les amortisseurs avant et arrière lubrifiés, ainsi que toutes les zones nécessaires de la trottinette. Faites-le régulièrement pour prolonger la durée de vie de votre trottinette et garantir son bon fonctionnement.

### **À RETENIR:**

- Évitez les obstacles et anticipez la trajectoire et la vitesse en respectant le code de la route et les usagers les plus vulnérables.
- En toute circonstance, prenez soin de vous et des autres.

## **7. Conseils d'entretien et de garantie**

L'entretien régulier des trottinettes SmartGyro est essentiel pour garantir des performances optimales et assurer la sécurité de l'utilisateur. Ces dispositifs sont conçus avec des composants mécaniques et électriques qui s'usent naturellement avec une utilisation quotidienne.

L'entretien préventif est essentiel pour maximiser la durabilité et l'efficacité. Dans le cas de SmartGyro, l'entretien régulier comprend le réglage du mât, de la direction, des visseries, la lubrification, la pression

des pneus, le réglage ou le remplacement des plaquettes de frein, le nettoyage et d'autres aspects techniques. L'intervalle de maintenance recommandé par la marque est tous les 1 000 km. Dans certains cas, un entretien peut être requis avant ce seuil, selon l'usage du produit.

Un entretien régulier tous les 1 000 km contribue à prolonger la durée de vie de la trottinette, ce qui permet aux utilisateurs de profiter plus longtemps de leur investissement.

**Si l'utilisateur ne réalise pas les maintenances préventives telles qu'indiquées dans le manuel du produit ou les instructions fournies par SmartGyro, il se peut que certaines réparations ne soient pas couvertes par la garantie. En aucun cas, SmartGyro ne pourra être tenu responsable des défauts ou dommages que le produit pourrait subir à cause d'un mauvais entretien ou d'un manque d'entretien de la part de l'utilisateur.**

**Domages par négligence:** Si un problème survient en raison d'un manque d'entretien préventif, il pourra être considéré comme un dommage causé par négligence de l'utilisateur. Dans ce cas, la garantie risque de ne pas couvrir les réparations nécessaires.

**Impact sur la sécurité:** Les maintenances préventives sont conçues pour garantir un fonctionnement sûr et efficace des trottinettes. Si un utilisateur ignore ces révisions et qu'un problème de sécurité en découle, il est peu probable que la garantie couvre les frais de réparation, car cela serait considéré comme une mauvaise utilisation du produit.

En résumé, l'absence d'entretien préventif peut annuler certaines parties de la garantie du produit. Il est important que les utilisateurs comprennent l'importance de suivre les recommandations du fabricant concernant la maintenance afin d'éviter tout problème lié à la garantie lors de réparations éventuelles. Comme son nom l'indique, l'entretien n'est jamais inclus dans une garantie.



# IMPORTANT



- Respectez les règles qui régissent l'utilisation de votre patin, notamment celles de circulation, c'est votre responsabilité. Portez une attention particulière dans les endroits sombres.
- Ne pas utiliser le produit près de l'eau, ni l'utiliser s'il est endommagé.
- Le véhicule est conçu pour être utilisé par un seul utilisateur, et il n'a pas été conçu pour faire des cascades.
- Âge minimum recommandé de l'utilisateur de 16 ans. Poids maximum de l'utilisateur : 120 kg. Taille minimale et maximale de l'utilisateur : 120–200 cm (3'11"–6'6").
- Portez des vêtements et des chaussures de protection appropriés (casque, genouillères, coudières, etc. Le port de chaussures est obligatoire).
- Attention! Tout composant du véhicule est soumis à des contraintes et à la fatigue. Si la durée de vie d'un composant a été dépassée, il peut se casser, causant des dommages et/ou des blessures à l'utilisateur. Si des fissures, des cassures ou une décoloration apparaissent dans les zones les plus sollicitées, cela indique que le composant a dépassé sa durée de vie utile et doit être remplacé.
- Gardez tout plastique hors de portée des enfants pour éviter la suffocation.
- Conservez le manuel d'utilisation à proximité pour référence future. Prenez le temps de lire les indications de base pour éviter les accidents qui peuvent survenir dans les premiers mois.
- Evitez les zones à fort trafic et traversez le passage piéton à pied.
- Signalez votre présence lorsque vous vous approchez d'un piéton ou d'un cycliste qui ne vous voit pas ou ne vous entend pas.
- Les freins peuvent être chauds après utilisation. TRÈS IMPORTANT : ne touchez pas le frein à disque. Éliminez les arêtes vives.
- Utilisez le dispositif de stationnement (béquille latérale) lorsque vous n'utilisez pas le véhicule.

## IMPORTANT:

- Toute manipulation ou modification du patin ou de l'une de ses pièces, tant logicielles que matérielles, impliquera la perte de la garantie
- Toute manipulation visant à modifier les performances du patin est expressément interdite par la loi et peut avoir des conséquences juridiques pour l'utilisateur.
- Faire une vérification générale de la fixation de la structure, vérifier la pression des roues et les remplir si nécessaire et vérifier de temps en temps la fixation des écrous. En raison du mouvement et des bosses continues, ils ont tendance à se desserrer.

## Importante:

Importante!. Si prega di leggere attentamente e conservare per riferimenti futuri.

1. Al fine di essere più rispettosi dell'ambiente, abbiamo incluso solo questa guida rapida per un primo contatto con il prodotto, si consiglia di visitare il nostro sito web [www.smartgyro.es](http://www.smartgyro.es) e scaricare e leggere le istruzioni complete prima dell'uso quotidiano.
2. Questo scooter e tutti i suoi componenti sono conformi a tutte le norme di sicurezza europee, ma si raccomanda di indossare dispositivi di protezione e di guidare in modo responsabile.
3. Ogni città ha le sue regole di traffico, vi raccomandiamo di consultarle prima dell'uso.
4. Potete contattarci a [info@smartgyro.es](mailto:info@smartgyro.es)



### GARANZIA.

Questo prodotto ha una garanzia di due anni, si prega di controllare le condizioni complete sul nostro sito web [www.smartgyro.es](http://www.smartgyro.es)

## Utilizzare:

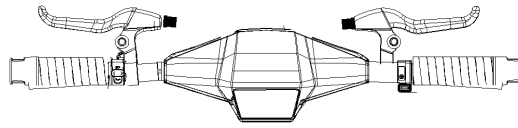
1. Prima del primo utilizzo, caricare la batteria alla sua capacità massima. Basta guardare l'indicatore LED sul trasformatore:  
Rosso=carica // // // Verde=carica completa.
2. Accendi il tuo Smartgyro premendo il pulsante di accensione sul pannello di controllo per alcuni secondi.
3. Seleziona una delle 4 velocità disponibili con una sola pressione del pulsante di accensione.
4. Per ragioni di sicurezza, devi avviare la tua Smartgyro con il piede e poi premere l'acceleratore (A).



- 1. Accensione:** Con il monopattino spento, tieni premuto il pulsante di accensione per più di 3 secondi per accenderlo. 
- 2. Spegnimento:** Con il monopattino acceso, tieni premuto il pulsante di accensione per più di 3 secondi per spegnerlo. 
- 3. Faro anteriore:** Con il monopattino acceso, premi brevemente il pulsante della luce per 1 secondo per accendere o spegnere il faro.
- 4. Frenata:** Dotato di freni a disco. La luce posteriore lampeggia durante la frenata.
- 5. Regolazione della velocità:** on il monopattino acceso, premi brevemente il pulsante di accensione  per cambiare marcia:
  - 1. Marcia 0:** Modalità pedone (lampeggiante), velocità 6 km/h
  - 2. Marcia 1:** Velocità media, 11 km/h
  - 3. Marcia 2:** Velocità media, 17 km/h
  - 4. Marcia 3:** Alta velocità, 25 km/h
- 6. Indicatore della batteria:** Schermo con 5 barre (ogni barra = 20% di carica). Quando lampeggia l'ultima barra, caricare immediatamente.
- 7. Controllo di crociera:** Si attiva mantenendo una velocità costante per 8 secondi. Rilascia l'acceleratore per mantenere la velocità. Premi di nuovo il freno o l'acceleratore per tornare alla modalità manuale.
- 8. Indicatori di direzione:** Pulsanti per segnalare la svolta a sinistra o a destra.
- 9. Spegnimento automatico:** Il monopattino si spegnerà automaticamente dopo 5 minuti di inattività.

## 1 Scarica l'app Smartgyro.

Scarica l'app Smartgyro. Per fare ciò, seleziona il tuo sistema operativo (Android o Apple) quindi il modello di scooter Smartgyro che hai acquistato: Smartgyro Rockway Evo.



Nell'APP, puoi accendere/spegnere la luce, abilitare o disabilitare la velocità di crociera e visualizzare velocità, chilometraggio, batteria, ecc.

### NOTA:

- Tieni premuto l'acceleratore per 10 secondi per mantenere una velocità costante senza doverlo tenere premuto.
- Controlla il livello di carica della batteria quando il veicolo è fermo.

## 2. Installazione del manubrio e del parafango posteriore

Per prima cosa collega il cavo dati, allineando le scanalature di posizionamento, poi inserisci il manubrio nel tubo.

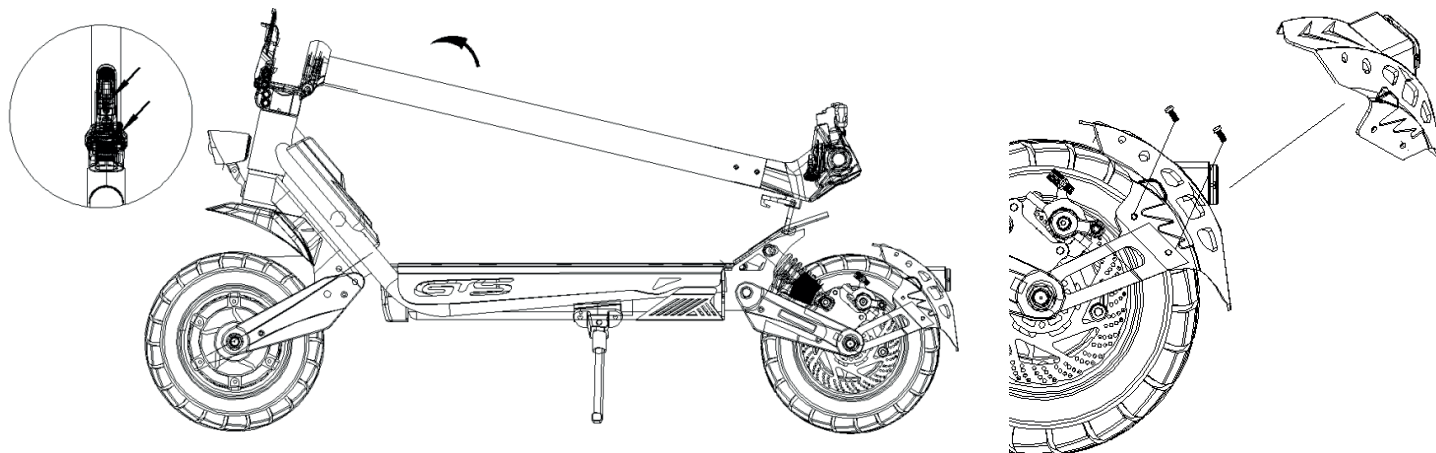

## 3. Ricarica

IT

1. Apri il tappo di gomma impermeabile.
2. Inserisci il connettore del caricatore.
3. Quando la ricarica è completa (il caricatore mostra una luce verde fissa), scollega il caricatore e chiudi il tappo impermeabile.

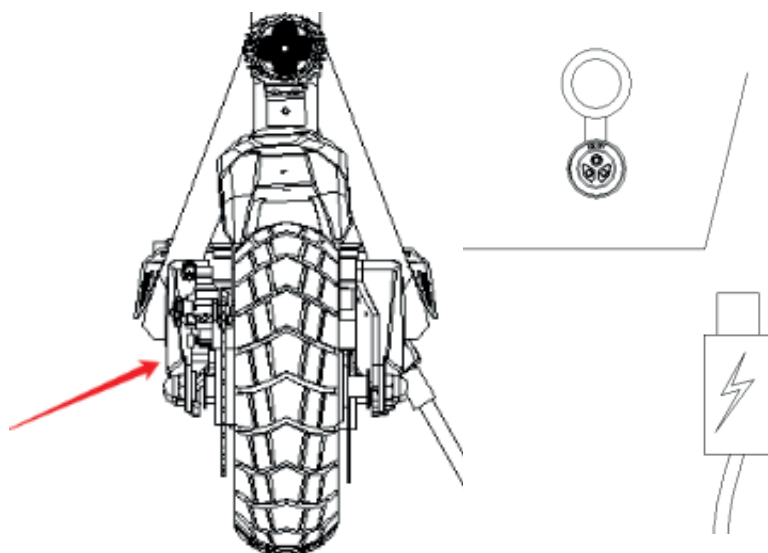

### NOTA:

- Il caricatore mostra una luce rossa fissa durante la carica, e diventa verde quando la carica è completata.

## 4. Utilizzo

Esiste un rischio di caduta durante l'uso di questo dispositivo. Si raccomanda l'uso di casco protettivo e attrezzatura adeguata.

1. Accendi il dispositivo e verifica il livello di carica della batteria.
2. Metti un piede sulla pedana e l'altro a terra.
3. Premi delicatamente l'acceleratore. Una volta raggiunta una velocità costante, metti anche l'altro piede sulla pedana.
4. Per rallentare, rilascia l'acceleratore. Per una frenata più forte, usa la leva del freno sinistro.
5. Per girare, inclina leggermente il corpo a destra o a sinistra mentre ruoti dolcemente il manubrio.

## 5. Chiusura del prodotto

IT

1. Spegni il dispositivo.
2. Ruota la leva di blocco per sbloccare il sistema.
3. Piega il corpo del monopattino e collega il gancio della colonna al parafrangente posteriore.
4. Assicurati che il sistema di chiusura sia correttamente fissato.
5. Per aprirlo nuovamente, premi il gancio della colonna, solleva e poi abbassa di nuovo la leva di blocco.

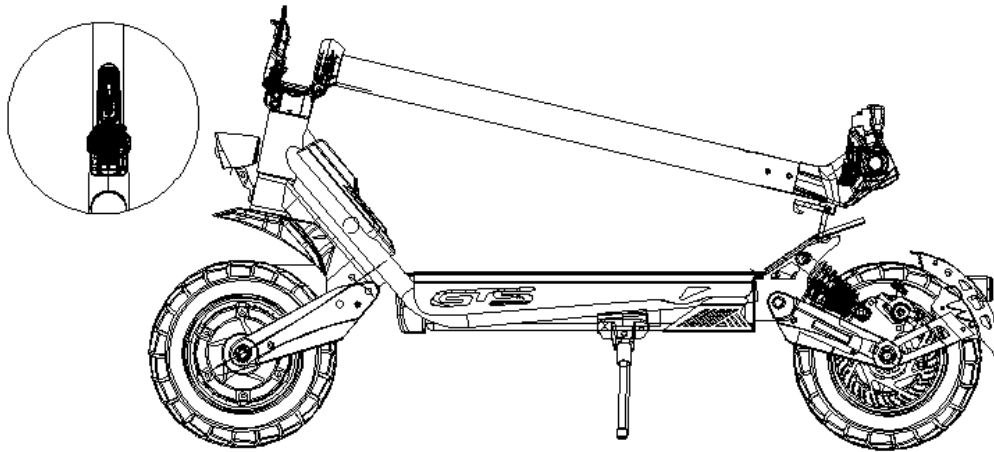

## 6. Manutenzione

- **Istruzioni per la pulizia del tuo Smartgyro**

Se vuoi mantenere il tuo monopattino come nuovo, ti consigliamo di pulirlo dopo ogni utilizzo con un panno morbido e umido (senza liquidi abrasivi). Poi riponilo in un luogo ben ventilato per evitare la corrosione delle parti metalliche. Quando lo pulisci, assicurati che sia spento, scollegato dalla corrente e con il tappo di ricarica chiuso.

Non è possibile pulire il monopattino con un tubo ad alta pressione o immergerlo in acqua, poiché potresti danneggiarlo seriamente.

- **Regolazione dei freni**

I freni anteriori e posteriori del tuo Smartgyro Rockway GT e Rockway GTS hanno due punti di regolazione: attraverso il tenditore delle leve del freno sul manubrio o attraverso il cavo/pinza del freno. In entrambi i casi, per tendere i freni devi girare la filettatura in senso orario, e per allentarli in senso antiorario.

- **Regolazione delle sospensioni**

Le sospensioni non necessitano alcun tipo di regolazione.

- **Sostituzione di componenti come pastiglie dei freni, ruote, ecc.**

Ti consigliamo di visitare il nostro sito web [smartgyro.es](http://smartgyro.es), recarti presso uno dei nostri negozi o officine ufficiali, oppure accedere al nostro canale YouTube per guardare i tutorial: @smartGyroOficial.

- **Lubrificazione delle parti importanti:**

Applica una piccola quantità di grasso o lubrificante specifico per mantenere sempre lubrificati gli ammortizzatori anteriori e posteriori e tutte le parti necessarie del monopattino. Fallo periodicamente per prolungarne la vita utile e assicurarti che sia sempre in perfette condizioni.

#### **RICORDA:**

- Evita ostacoli e anticipa la traiettoria e la velocità rispettando il codice della strada e prestando attenzione agli utenti più vulnerabili.
- In ogni caso, prenditi cura di te stesso e degli altri.

## **7. Consigli sulla manutenzione e garanzia**

La manutenzione regolare dei monopattini SmartGyro è essenziale per mantenere prestazioni ottimali e garantire la sicurezza dell'utente. Questi dispositivi sono progettati con componenti meccanici ed elettrici che subiscono un'usura naturale con l'uso quotidiano.

La manutenzione preventiva è fondamentale per massimizzare durata ed efficienza. Nel caso di SmartGyro, la manutenzione regolare include regolazioni dell'albero, sterzo, viteria, ingrassaggio, pressione degli

pneumatici, regolazione o sostituzione delle pastiglie dei freni, pulizia e altri aspetti tecnici. L'intervallo di manutenzione è stabilito dal produttore ogni 1.000 km. In alcuni casi, potrebbe essere necessaria una manutenzione prima del chilometraggio indicato, a seconda dell'uso del veicolo.

Una manutenzione regolare ogni 1.000 km contribuisce a prolungare la vita utile del monopattino, il che significa che gli utenti possono godere più a lungo del loro investimento.

**Se un utente non effettua i controlli preventivi secondo quanto indicato nel manuale del prodotto o nelle istruzioni fornite da SmartGyro, potrebbe trovarsi in una situazione in cui la garanzia non copre determinate riparazioni. In nessun caso SmartGyro sarà responsabile per difetti o danni che il prodotto possa subire a causa di una manutenzione difettosa o assente da parte del cliente.**

**Danno per negligenza:** Se un problema deriva dalla mancanza di manutenzione preventiva, questo potrebbe essere considerato come danno causato da negligenza dell'utente. In tali casi, è probabile che la garanzia non copra le riparazioni necessarie.

**Impatto sulla sicurezza:** I controlli preventivi sono progettati per garantire che i monopattini funzionino in modo sicuro ed efficiente. Se un utente ignora questi controlli e ciò provoca un problema di sicurezza, è improbabile che la garanzia copra i costi di riparazione, poiché l'uso sarà considerato improprio.

In sintesi, la mancanza di manutenzione preventiva può invalidare alcune clausole della garanzia del prodotto. È importante che gli utenti comprendano l'importanza di seguire le raccomandazioni del produttore riguardo alla manutenzione, per evitare problemi legati alla copertura della garanzia in caso di necessità di riparazioni. La manutenzione, come indica la parola stessa, non è mai inclusa in alcuna garanzia.



# IMPORTANTE



- Rispetta le regole che riguardano l'uso del tuo pattino, in particolare quelle di circolazione, è tua responsabilità. Presta particolare attenzione nei luoghi bui.
- Non utilizzare il prodotto vicino all'acqua, né utilizzarlo se danneggiato.
- Il veicolo è progettato per essere utilizzato da un utente. e non è stato progettato per fare acrobazie.
- Età minima consigliata per l'utente di 16 anni. Peso massimo utilizzatore: 120 kg. Altezza minima e massima dell'utente: 120–200 cm (3'11"–6'6")
- Indossare indumenti e calzature protettivi adeguati (casco, ginocchiere, gomitiere, ecc. È obbligatorio indossare scarpe).
- Attenzione! Qualsiasi componente del veicolo è soggetto a stress e fatica. Se l'aspettativa di vita di un componente è stata superata, potrebbe rompersi, causando danni e/o lesioni all'utente. Se nelle zone più sollecitate compaiono crepe, rotture o scolorimenti, indica che il componente ha superato la sua vita utile e deve essere sostituito.
- Attenzione! Tenere la plastica fuori dalla portata dei bambini per evitare il soffocamento.
- Conservare il manuale dell'utente a portata di mano per future consultazioni. Prenditi del tempo per leggere le indicazioni di base per evitare gli incidenti che possono verificarsi nei primi mesi.
- Evita le zone con molto traffico e attraversa a piedi le strisce pedonali.
- Avvisa la tua presenza quando ti avvicini a un pedone o un ciclista che non ti vede o non ti sente.
- Attenzione: i freni possono essere caldi dopo l'uso. MOLTO IMPORTANTE: non toccare il freno a disco.
- Eliminare eventuali bordi taglienti.
- Utilizzare il dispositivo di parcheggio (gamba laterale) quando non si utilizza il veicolo.
- Qualsiasi carico sul manubrio può influire sulla stabilità del veicolo.

## IMPORTANTE:

- Qualsiasi manipolazione o modifica del pattino o di qualsiasi sua parte, sia software che hardware, comporterà la perdita della garanzia
- La manipolazione per modificare le prestazioni del pattino è espressamente vietata dalla legge e può avere conseguenze legali per l'utente.
- Effettuare un controllo generale del fissaggio della struttura, controllare la pressione delle ruote ed eventualmente riempirle e controllare di tanto in tanto il fissaggio dei dadi. A causa del movimento e dei continui urti, tendono ad allentarsi.

## Importante:

Importante!. Por favor, leia com atenção e guarde para referência futura.

1. A fim de sermos mais amigos do ambiente, apenas incluímos este guia rápido para um primeiro contacto com o produto, recomendamos que visite o nosso website [www.smartgyro.es](http://www.smartgyro.es) e descarregue e leia as instruções completas antes da sua utilização diária.
2. Esta scooter e todos os seus componentes cumprem todos os regulamentos de segurança europeus, mas recomendamos que use equipamento de protecção e que ande de forma responsável.
3. Cada cidade tem as suas próprias regras de trânsito, recomendamos que as consulte antes de as utilizar.
4. Pode contactar-nos em [info@smartgyro.es](mailto:info@smartgyro.es)



### GARANTIA.

Este produto tem uma garantia de dois anos, por favor verifique as condições completas no nosso website [www.smartgyro.es](http://www.smartgyro.es)

## Utilização:

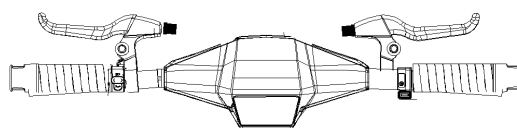
1. Antes da primeira utilização, carregar a bateria até à sua capacidade máxima. Basta olhar para o indicador LED no transformador:  
Vermelho=carga //// Verde=carga completa.
2. Ligue o seu Smartgyro premindo o botão de energia no painel de controlo durante alguns segundos.
3. seleccionar uma das 4 velocidades disponíveis com um único toque no botão de alimentação.
4. Por razões de segurança, deve iniciar o seu Smartgyro com o pé e depois carregar no acelerador (A).



1. **Ligar:** Com a trotinete desligada, mantenha pressionado o botão de ligar  por mais de 3 segundos para ligá-la.
2. **Desligar:** Com a trotinete ligada, mantenha pressionado o botão de ligar  por mais de 3 segundos para desligá-la.
3. **Farol dianteiro:** Com a trotinete ligada, pressione brevemente o botão da luz por 1 segundo para ligar ou desligar o farol.
4. **Travagem:** Possui travões de disco. A luz traseira pisca ao travar.
5. **Ajuste de velocidade:** Com a trotinete ligada, pressione brevemente o botão de ligar  para mudar de marcha:
  1. **Marcha 0:** Modo pedestre (intermitente), velocidade 6 km/h
  2. **Marcha 1:** Velocidade média, 11 km/h
  3. **Marcha 2:** Velocidade média, 17 km/h
  4. **Marcha 3:** Alta velocidade, 25 km/h
6. **Indicador de bateria:** Ecrã com 5 barras (cada barra = 20% de carga). Quando a última barra pisca, carregue imediatamente.
7. **Controlo de cruzeiro:** Ativa-se após manter uma velocidade constante durante 8 segundos. Solte o acelerador para manter a velocidade. Pressione o travão ou o acelerador novamente para voltar ao modo manual.
8. **Piscas:** Botões para sinalizar a mudança de direção para a esquerda e direita.
9. **Desligamento automático:** A trotinete desligar-se-á automaticamente após 5 minutos de inatividade.

## 1 Scarica l'app Smartgyro.

Scarica l'app Smartgyro. Per fare ciò, seleziona il tuo sistema operativo (Android o Apple) quindi il modello di scooter Smartgyro che hai acquistato: Smartgyro Rockway Evo.



Nell'APP, puoi accendere/spegnere la luce, abilitare o disabilitare la velocità di crociera e visualizzare velocità, chilometraggio, batteria, ecc.

### NOTA:

- Mantenha o acelerador pressionado durante 10 segundos para manter uma velocidade constante sem precisar mantê-lo pressionado.
- Verifique o nível de carga da bateria quando o veículo estiver parado.

## 2. Instalação do guidador e do guarda-lamas traseiro

Primeiro conecte o cabo de dados, alinhando as ranhuras de posicionamento, e depois insira o guidador no tubo.

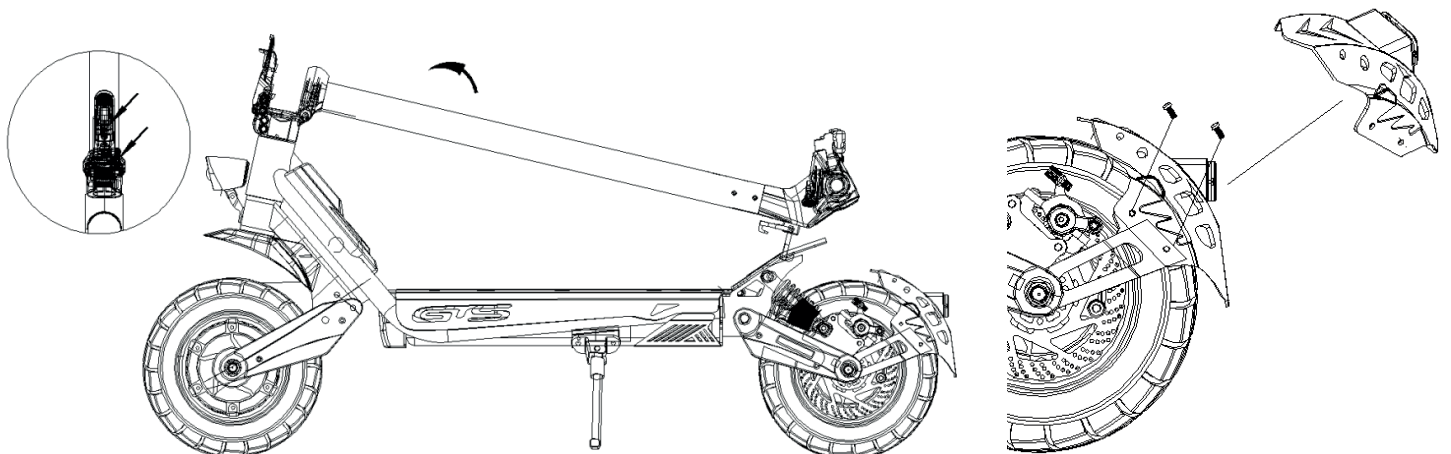

## 3. Carregamento

PO

1. Abra a tampa de borracha impermeável.
2. Insira o conector do carregador.
3. Quando estiver totalmente carregado (o carregador mostrará luz verde fixa), desconecte o carregador e feche a tampa impermeável.

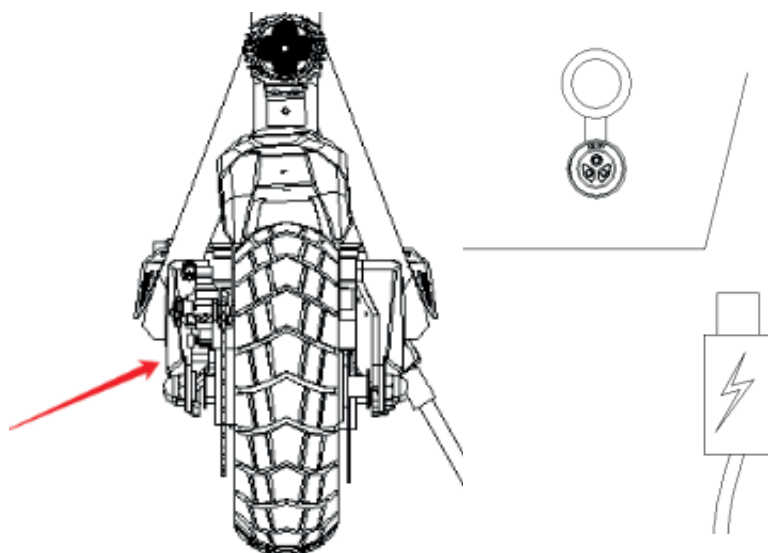

### NOTA:

- O carregador mostra uma luz vermelha fixa durante o carregamento, e muda para verde quando a carga está completa.

## 4. Uso

Existe risco de queda ao utilizar este dispositivo. Recomendamos o uso de capacete e equipamento de proteção adequados.

1. Ligue o dispositivo e verifique o nível de carga da bateria.
2. Coloque um pé na plataforma e o outro no chão.
3. Pressione suavemente o acelerador. Ao atingir uma velocidade constante, coloque o outro pé na plataforma.
4. Para desacelerar, solte o acelerador. Para uma travagem mais forte, use a alavanca do travão esquerdo.
5. Para virar, incline ligeiramente o corpo para a direita ou para a esquerda enquanto gira suavemente o guidador.

## 5. Dobragem do produto

PO

1. Desligue o dispositivo.
2. Gire a alavanca de bloqueio para liberar o sistema de travamento.
3. Dobre o corpo da trotinete e conecte o fecho da coluna ao guarda-lamas.
4. Certifique-se de que o fecho esteja corretamente preso.
5. Para desdobrá-lo, pressione o gancho da coluna, levante-a e depois baixe novamente a alavanca de bloqueio.

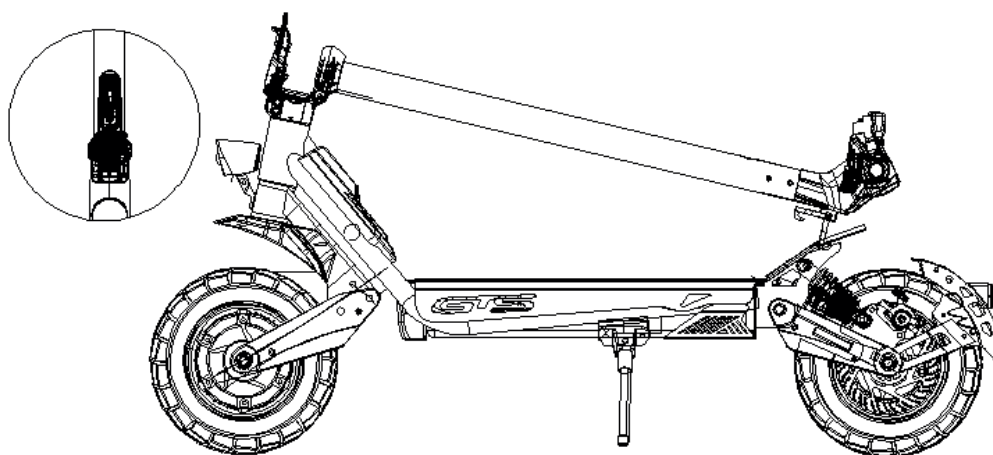

## 6. Manutenção

- **Instruções para a limpeza do seu Smartgyro**

Se quiser manter sua trotinete como nova, recomendamos limpá-la após cada uso com um pano macio e úmido (sem líquidos abrasivos). Depois, deixe-a em um local ventilado para evitar a corrosão das peças metálicas. Ao limpá-la, certifique-se de que esteja desligada, desconectada da tomada e com a tampa de carga fechada. Não utilize mangueiras de alta pressão nem mergulhe a trotinete na água, pois isso pode causar danos sérios.

- **Ajuste dos travões**

Os travões dianteiro e traseiro do seu Smartgyro Rockway GT e Rockway GTS têm dois pontos de ajuste: através do tensor das manetes de travão do guiador ou através do cabo/pinça do travão. Em ambos os casos, para apertá-los, deve girar a rosca no sentido dos ponteiros do relógio e, para desapertá-los, no sentido contrário.

- **Ajuste das suspensões**

As suspensões não necessitam de qualquer tipo de ajuste.

- **Substituição de componentes como pastilhas de travão, rodas, etc.**

Para isso, recomendamos visitar o nosso site [smartgyro.es](https://smartgyro.es), dirigir-se a uma das nossas lojas ou oficinas oficiais, ou aceder ao nosso canal no YouTube para ver tutoriais: @smartGyroOficial.

- **Lubrificação de peças importantes:**

Aplique uma pequena quantidade de massa ou lubrificante específico para manter sempre lubrificados os amortecedores dianteiro e traseiro, bem como todas as zonas necessárias da trotinete. Faça isso periodicamente em intervalos curtos para prolongar a vida útil da sua trotinete e garantir que esteja sempre pronta a funcionar.

**LEMBRE-SE:**

- Evite obstáculos e antecipe a trajetória e velocidade, respeitando o código da estrada e os utilizadores mais vulneráveis.
- Em qualquer caso, cuide de si e dos outros.

## 7. Conselhos sobre manutenção e garantia

A manutenção regular das trotinetes SmartGyro é essencial para manter o desempenho ideal e garantir a segurança do utilizador. Estes dispositivos são concebidos com componentes mecânicos e elétricos que sofrem desgaste natural com o uso diário.

A manutenção preventiva é fundamental para maximizar a durabilidade e eficiência. No caso da SmartGyro, a manutenção regular inclui ajustes no mastro, direção, parafusos, lubrificação, pressão dos

pneus, ajustes ou substituição das pastilhas de travão, limpeza e outros aspetos técnicos. O intervalo de manutenção recomendado pela marca é a cada 1.000 km. Em alguns casos, pode ser necessário realizar a manutenção antes dessa quilometragem, dependendo do uso.

A manutenção regular a cada 1.000 km ajuda a prolongar a vida útil da trotinete, o que significa que os utilizadores poderão usufruir mais tempo do seu investimento.

**Se um utilizador não realizar as revisões preventivas conforme indicado no manual do produto ou nas instruções fornecidas pela SmartGyro, poderá encontrar-se numa situação em que a garantia não cubra determinadas reparações. Em nenhum caso a SmartGyro será responsável por defeitos ou danos que o produto possa apresentar devido a uma manutenção deficiente ou inexistente por parte do cliente.**

**Dano por negligência:** Se um problema surgir devido à falta de manutenção preventiva, isso poderá ser considerado como dano causado por negligência do utilizador. Nesses casos, é provável que a garantia não cubra as reparações necessárias.

**Impacto na segurança:** As revisões preventivas são concebidas para garantir que as trotinetes funcionem de forma segura e eficiente. Se um utilizador ignorar estas revisões e como consequência surgir um problema de segurança, é pouco provável que a garantia cubra os custos de reparação, pois será considerado um uso indevido do produto.

Em resumo, a falta de manutenção preventiva pode invalidar certas partes da garantia do produto. É importante que os utilizadores compreendam a importância de seguir as recomendações do fabricante em relação à manutenção, para evitar quaisquer problemas relacionados com a cobertura da garantia no caso de serem necessárias reparações. A manutenção, como a própria palavra indica, nunca está incluída em nenhuma garantia.



# IMPORTANTE



- Respeite as regras relativas ao uso do seu skate, principalmente as de circulação, é de sua responsabilidade. Seja especialmente cuidadoso em locais escuros.
- Não use este produto próximo à água ou use-o se estiver danificado.
- O veículo foi concebido para ser utilizado por um único utilizador, e não foi projetado para fazer acrobacias.
- Idade mínima recomendada do usuário de 16 anos. Peso máximo do usuário: 120 kg. Altura mínima e máxima do usuário: 120–200 cm (3'11"–6'6")
- Use vestuário e calçado de protecção adequados (capacete, joelheiras, cotoveleiras, etc. É obrigatório o uso de calçado).
- Atenção! Qualquer componente do veículo está sujeito a estresse e fadiga. Se a expectativa de vida de um componente for excedida, ele pode falhar, causando danos e/ou ferimentos ao usuário. Se rachaduras, quebras ou descoloração aparecerem nas áreas mais solicitadas, isso indica que o componente excedeu sua vida útil e deve ser substituído.
- Atenção! Mantenha o plástico fora do alcance das crianças para evitar sufocamento.
- Mantenha o manual do usuário à mão para referência futura. Reserve um tempo para ler as orientações básicas para evitar acidentes que podem ocorrer nos primeiros meses.
- Evite áreas com tráfego intenso e atravesse as faixas de pedestres a pé.
- Alerta sua presença ao se aproximar de um pedestre ou ciclista que não pode vê-lo ou ouvi-lo.
- Atenção: os freios podem ficar quentes após o uso. **MUITO IMPORTANTE:** Não toque no freio a disco.
- Elimine quaisquer arestas vivas.
- Use o dispositivo de estacionamento (perna lateral) quando não estiver usando o veículo.

## IMPORTANTE:

- Qualquer manipulação ou modificação do skate ou de qualquer de suas partes, seja software ou hardware, resultará na perda da garantia
- A manipulação para modificar o desempenho do skate é expressamente proibida por lei e pode ter consequências legais para o usuário.
- Efetue uma verificação geral da fixação da estrutura, verifique a pressão das rodas e se necessário encha-as e verifique periodicamente a fixação das porcas. Devido ao movimento e choques contínuos, eles tendem a se soltar.

## Certificado de conformidad

QUATROTEC ELECTRONICA, S.L. B85036887  
P.I. San José de Valderas, C/Yunque, nº 15-  
Leganés-Madrid-España - Fabricado en China

DECLARA QUE ESTE SCOOTER ELÉCTRICO:  
SmartGyro Rockway GT y Rockway GTS

Este dispositivo descrito anteriormente ha sido probado por ATT, y los resultados de la prueba muestran que el equipo bajo prueba (EUT) cumple con los requisitos de la Electromagnetic compatibility (EMC) Directive 2006/42/EC, Directive 2014/35/EU, Directive 2014/30/EU, Directive 2011/65/EU, Directive 2015/863/EU y cumple con las siguientes normas:

EN 17128:2020, EN ISO 12100:2010, EN60335-1:2012+A11:2014+A13:2017+A1:2019+A14:2019+A2:2019+A15:2021, EN 62233:2008, EN 17128:2020, IEC62321-1:2013, IEC62321-3-1:2013, IEC62321-4:2013, IEC62321-5:2013, IEC 62321:6-2015, IEC 62321-7-1:2015, IEC 62321-7-2:2017, IEC 62321-8:2017

Madrid, 30 de julio de 2025

QUATROTEC ELECTRONICA, S.L.

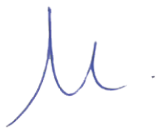

Año de fabricación: 2025

Potencia: 800 W

Tensión de alimentación: 48 V

Consumo energético: 120 W

Mario Mateos  
CEO

## Manual de mantenimiento

El mantenimiento regular de los patines SmartGyro es esencial; al igual que con cualquier otro vehículo de motor, el mantenimiento preventivo es clave para maximizar la durabilidad y eficiencia. En el caso de SmartGyro, el mantenimiento regular incluye: ajustes de mástil, dirección, tornillería, engrase, presión de neumáticos, ajustes o cambios de pastillas de freno, limpieza y otros aspectos técnicos.

El intervalo de mantenimiento lo fija la marca cada 1.000 km. En ocasiones pueden necesitar un mantenimiento antes de los citados kilómetros según el uso que se le de al mismo. Un mantenimiento regular cada 1.000 km contribuye a prolongar la vida útil del patín, lo que significa que los usuarios pueden disfrutar de su inversión durante más tiempo.

Si un usuario no realiza las revisiones preventivas según lo indicado en el manual del producto o las instrucciones proporcionadas por SmartGyro, podría encontrarse en una situación donde la garantía no cubra ciertas reparaciones. Si un problema surge debido a la falta de mantenimiento preventivo, se podría considerar como daño causado por negligencia por parte del usuario. En tales casos, es probable que la garantía no cubra las reparaciones necesarias para corregir el problema. Los mantenimientos, como la palabra indica, nunca están incluidos en ninguna garantía.

*En ningún caso smartGyro será responsable de aquellos defectos o daños que el producto pudiera tener debido a un defectuoso mantenimiento por parte del cliente o falta del mismo.* **RECOMENDACIONES:**

MANTENIMIENTO	Cada 1000 Km	Cada 3000 Km
Cables/Líquido de frenos	Inspeccionar	Cambiar
Pastillas de freno	Inspeccionar	
Instalación eléctrica	Inspeccionar	
Suspensiones	Inspeccionar	Engrasar
Dirección	Inspeccionar	Engrasar
Luces y timbre	Inspeccionar	
Neumáticos (estado y presión)	Inspeccionar	
Mecanismo de plegado	Inspeccionar	Engrasar
Tornillería	Inspeccionar	
Motor (rodamientos, retenes, etc..)	Inspeccionar	
Ruedas (rodamientos)	Inspeccionar	Engrasar

Contacta con tu tienda oficial Smartgyro o [info@smartgyro.es](mailto:info@smartgyro.es) para ampliar información.

 **SMARTGYRO**

[www.smartgyro.es](http://www.smartgyro.es)