

# PEAQ

IM\_PMO S245-VFC\_PMO S275-VFC\_250625\_V01

Imtron GmbH,  
 Media-Saturn-Strasse 1  
 85053 Ingolstadt  
 Germany  
[www.imtron.eu](http://www.imtron.eu)  
[www.peaq-online.com](http://www.peaq-online.com)  
[contact@imtron.eu](mailto:contact@imtron.eu)



# PEAQ



LED Monitor  
 PMO S245-VFC / PMO S275-VFC

- DE** Bedienungsanleitung
- EN** User Manual
- ES** Manual de instrucciones
- FR** Mode d'emploi
- HU** Kezelési leírás

- IT** Manuale dell'utente
- NL** Gebruiksaanwijzing
- PL** Instrukcja obsługi
- TR** Kullanım Kılavuzu

Deutsch	3 - 10
English	11 - 17
Español	18 - 24
Français	25 - 31
Magyar	32 - 38
Italiano	39 - 45
Nederlands	46 - 52
Polski	53 - 59
Türkçe	60 - 66



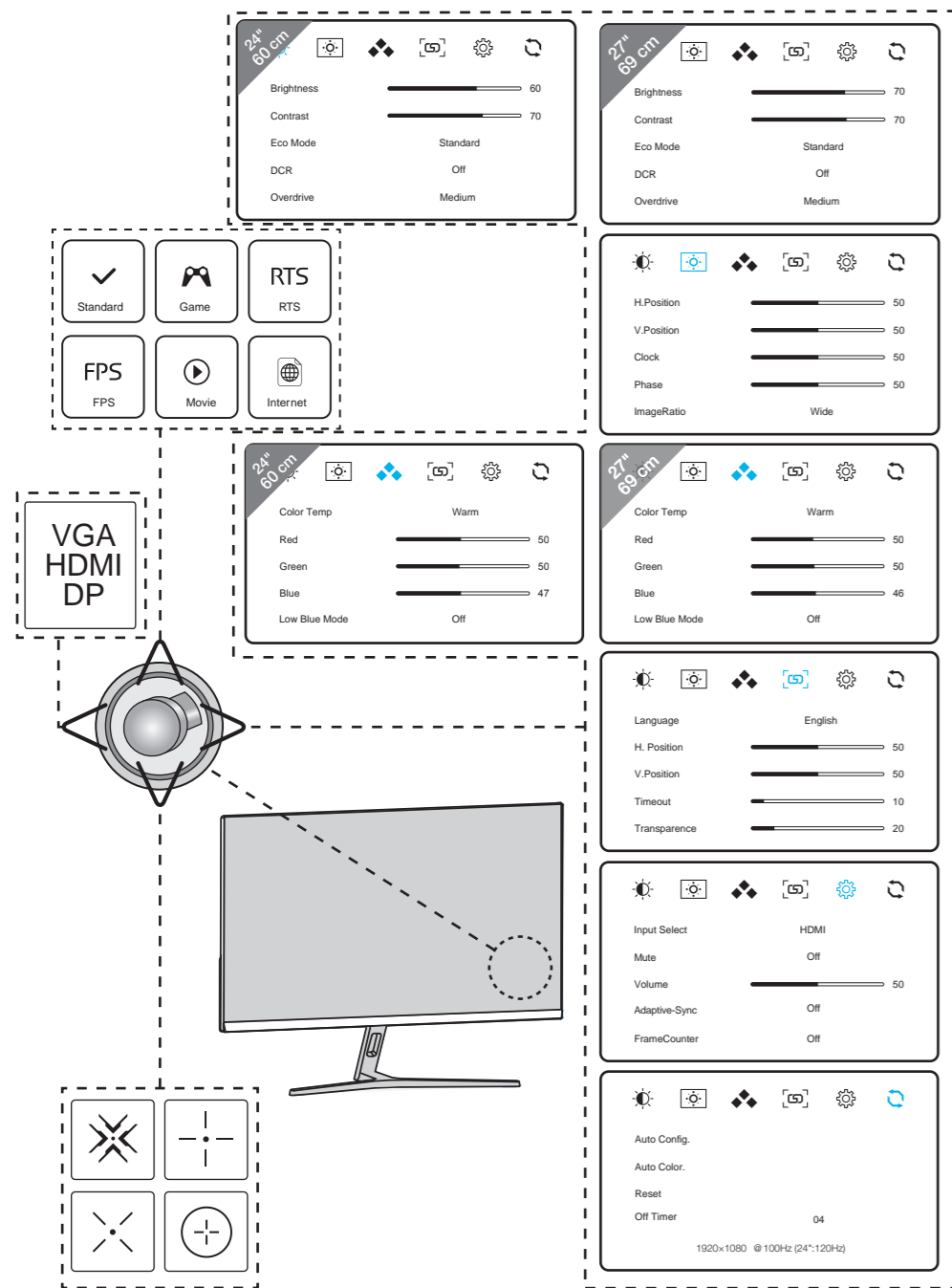

The RGB value in the color temperature value will be slightly adjusted due to image quality optimization, and the parameters in the actual software shall prevail.

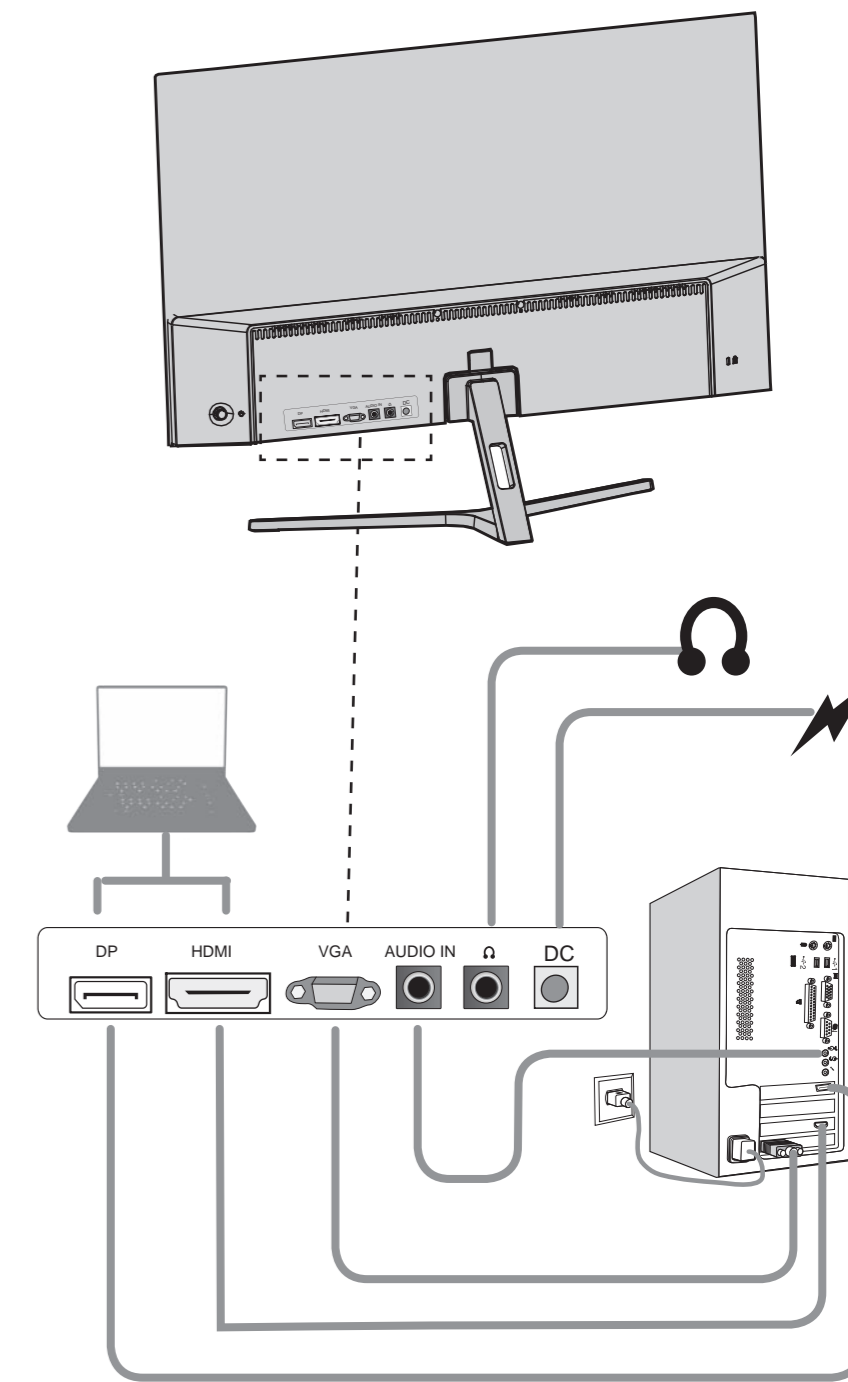

## Sicherheitshinweise

Wichtige Sicherheitsanweisungen. Bitte aufmerksam durchlesen und für späteren Gebrauch aufbewahren.



Der Blitz mit Pfeilspitze innerhalb eines gleichseitigen Dreiecks soll den Benutzer vor nicht isolierter „gefährlicher Spannung“ innerhalb des Gerätegehäuses warnen, welche ausreichend hoch ist, um eine Stromschlaggefahr für Personen und Tiere darzustellen.



Das Ausrufezeichen innerhalb eines gleichseitigen Dreiecks soll den Benutzer auf wichtige Betriebs- und Wartungsanweisungen im mitgelieferten Informationsmaterial hinweisen.



**Gefahr!** Übermäßiger Schalldruck von Ohr- und Kopfhörern kann zu Gehörschädigungen führen. Wenn Sie über längere Zeit laute Musik hören, kann Ihr Hörvermögen beeinträchtigt werden. Eine angemessene Lautstärke einstellen.



Nur mit dem in der Bedienungsanleitung gelisteten Netzteil verwenden.

- **Achtung!** Bitte lesen Sie die Angaben auf der äußeren Gehäuseunterseite mit den elektrischen Daten und Sicherheitshinweisen, bevor Sie das Produkt aufstellen oder bedienen.
- **Hinweis:** Wenn Sie ein externes Gerät an dieses Produkt anschließen möchten, muss ein hochwertiges abgeschirmtes Kabel verwendet werden, das die elektromagnetische Verträglichkeit des Produkts und des verwendeten Kabels als Ganzes gewährleistet.

- Dieses Produkt ist ausschließlich zur Verwendung als Monitor gedacht. Eine unsachgemäße Verwendung ist gefährlich und führt zum Erlöschen jeglicher Garantieansprüche.
- **Erstickungsgefahr!** Verpackungsmaterial von Kindern fernhalten.
- Nur unter normalen Raumbedingungen (Temperatur und Feuchtigkeit) verwenden.
- Das Produkt ist nur für die Verwendung in gemäßigten Breiten geeignet. Nicht in tropischen oder besonders feuchten Klimazonen verwenden.
- Das Produkt nicht von kalten in warme Umgebungen und umgekehrt bringen. Kondensation kann zur Beschädigung des Produktes und elektrischer Bauteile führen.
- Ausschließlich vom Hersteller empfohlenes oder im Lieferumfang befindliches Zubehör verwenden. Entsprechend den Angaben in dieser Gebrauchsanweisung montieren.
- Verwenden Sie nur Wandhalterungen und Schrauben, die den VESA-Normen entsprechen. Montieren Sie entsprechend der Bedienungsanleitung der Wandhalterung.
- **i** Beim Aufstellen des Produktes ausreichend Platz für Luftzirkulation freilassen (mindestens 10 cm rund um das Produkt). Nicht in Bücherregalen, Einbauschränken o.ä. aufstellen.
- Die Lüftungsöffnungen nicht mit Gegenständen wie Zeitungen, Tischtüchern, Vorhängen usw. abdecken, da dies die Luftzirkulation behindert. Keine Gegenstände in das Produkt einführen, z.B. durch Lüftungsöffnungen.
- Nicht in der Nähe von Wärmequellen wie z.B. Heizkörpern, Heizregistern, Öfen oder anderen wärmeerzeugenden Geräten (einschließlich Verstärker) aufstellen.
- Das Produkt nicht verschieben oder bewegen, während es eingeschaltet ist.
- Die Oberfläche des Produktes nicht mit scharfen oder harten Gegenständen berühren, andrücken oder reiben.
- **Achtung!** Um die Gefahr eines Brandes oder Stromschlages zu reduzieren, das Produkt keinem Regen oder Feuchtigkeit aussetzen.

## DEUTSCH

- Das Produkt darf keinen Tropfen oder Spritzern ausgesetzt werden, und es dürfen keine mit Flüssigkeiten gefüllte Gegenstände wie Vasen auf das Produkt gestellt werden.
- Darauf achten, dass keine Gegenstände oder Flüssigkeiten durch Öffnungen in das Gehäuse eindringen.
- Keine offenen Flammen wie z.B. brennende Kerzen auf das Produkt stellen.
- Sämtliche Wartungsarbeiten ausschließlich von qualifiziertem Kundendienstpersonal durchführen lassen. Auf keinen Fall versuchen, das Produkt selbst zu reparieren. Bei Beschädigungen jeglicher Art den Kundendienst konsultieren, z.B. bei Beschädigung des Netzkabels oder Netzsteckers, nachdem Flüssigkeiten in das Produkt eingedrungen oder Gegenstände hineingefallen sind, das Gehäuse beschädigt ist, das Produkt Regen oder Feuchtigkeit ausgesetzt war, nicht ordnungsgemäß funktioniert oder fallen gelassen wurde.
- Vor Anschluss des Produktes an der Steckdose sicherstellen, dass die auf dem Produkt angegebene Spannung mit der Netzspannung übereinstimmt.
- Falls das Netzkabel beschädigt ist, muss es vom Hersteller, dessen technischen Kundendienst oder von ähnlich qualifizierten Personen ersetzt werden, um Gefahren zu vermeiden.
- Falls der Netzadapter beschädigt ist, muss es vom Hersteller, dessen technischen Kundendienst oder von ähnlich qualifizierten Personen ersetzt werden, um Gefahren zu vermeiden.
- Das Netzkabel, das Produkt und ggf. verwendete Verlängerungskabel regelmäßig auf Beschädigungen prüfen. Ein beschädigtes Produkt nicht betreiben. Sofort den Netzstecker ziehen.
- Das Netzkabel und eventuell eingesetzte Verlängerungskabel so verlegen, dass nicht daran gezogen oder darüber gestolpert werden kann. Das Netzkabel nicht in leicht zugänglichen Bereichen herunterhängen lassen.
- Das Netzkabel nicht einklemmen, knicken oder über scharfe Kanten ziehen.
- Der Netzadapter dient zum Trennen des Produktes vom Netz und muss deshalb leicht zugänglich bleiben. Um die Stromaufnahme vollständig auszuschalten, den Netzadapter ziehen.
- Es ist möglich, dass das Produkt infolge elektrostatischer Entladungen nicht einwandfrei funktioniert oder auf die Betätigung eines Bedienelementes nicht reagiert. Das Produkt ausschalten und den Netzadapter ziehen; nach einigen Sekunden den Netzadapter wieder einstecken.
- Darauf achten, dass nicht auf das Netzkabel getreten und es nicht gequetscht wird, insbesondere am Stecker, den Anschlussdosen und an der Stelle, an welcher das Kabel am Produkt angeschlossen ist.
- Bei Fehlfunktionen während der Verwendung, bei Gewitter, vor dem Reinigen und wenn das Produkt längere Zeit nicht gebraucht wird, den Netzadapter ziehen.
- **Achtung!** Vor dem Reinigen das Produkt ausschalten und den Netzadapter ziehen.
- Am Ende der Lebensdauer das Gerät unbrauchbar machen: den Netzadapter ziehen und das Netzkabel abschneiden.
- **Wichtig!** Vergewissern Sie sich vor dem Gebrauch, dass sich das Produkt in einem einwandfreien funktionsfähigen Zustand befindet. Das Produkt darf nicht verwendet werden, wenn es Anzeichen von Beschädigungen aufweist oder wenn der Verdacht besteht, dass es defekt ist.

## Bestimmungsgemäße Verwendung

Dieses Produkt dient nur als Monitor. Jede andere Verwendung kann zu Schäden am Produkt oder zu Verletzungen führen.

Die Imtron GmbH übernimmt keine Haftung für Schäden am Produkt, Sachschaden, oder Verletzung von Personen aufgrund von unachtsamer, unsachgemäßer, falscher oder nicht dem vom Hersteller angegebenen Zweck entsprechender Verwendung des Produktes.

## Vor dem ersten Gebrauch

Entfernen Sie das Produkt und Zubehör vorsichtig aus der Originalverpackung. Möchten Sie die Originalverpackung entsorgen, so tun Sie dies nach den geltenden gesetzlichen Bestimmungen. Haben Sie Fragen zur richtigen Entsorgung, fragen Sie bei Ihrer örtlichen Behörde nach. Überprüfen Sie den Verpackungsinhalt auf Vollständigkeit und Beschädigungen. Sollte der Verpackungsinhalt unvollständig oder sollten Beschädigungen feststellbar sein, kontaktieren Sie umgehend Ihre Verkaufsstelle.

## Bedienelemente und Komponenten

- A. Standfuß
- B. Ein/Aus-Multifunktionsschalter
- C. Bildschirm
- D. DC-Buchse
- E. Kopfhörerausgang
- F. VGA Audio Eingang
- G. VGA Eingang
- H. HDMI Eingang
- I. DP Eingang
- J. Modell-Etikett

## Zubehör

- 1 x Monitor
- 1 x HDMI Kabel
- 1 x Netzteil
- 1 x Standfuß
- 1 x Schraube
- 1 x Bedienungsanleitung
- 1 x Kurzanleitung
- 1 x Garantiekarte
- 1 x Energieeffizienzlabel
- 1 x elektrostatisches Folienetikett
- 1 x WEEE-Broschüre

## Standfuß montieren

Montieren Sie Standfuß und Standfußhals mit der mitgelieferten passenden Schraube. Montieren Sie nun den Standfußhals an der entsprechenden Stelle an der Rückseite des Monitors.

## Anschlüsse

### STROMVERSORGUNG

Stecken Sie den DC-Stecker des Netzteils in die DC-Buchse an der Rückseite des Monitors.

### HDMI / DP oder VGA Verbindung

Verbinden Sie die entsprechenden Anschlüsse an der Rückseite des Monitors über passende Kabel mit Ihrem Computer oder anderen geeigneten Abspielgeräten.

**Hinweis:** Wenn Sie ein externes Gerät an dieses Produkt anschließen möchten, muss ein hochwertiges abgeschirmtes Kabel verwendet werden, das die elektromagnetische Verträglichkeit des Produkts und des verwendeten Kabels als Ganzes gewährleistet.

## DEUTSCH

### KOPFHÖRER-ANSCHLUSS

Schließen Sie einen Kopfhörer an die Buchse des Produktes an.

#### Achtung

**Gefahr!** Übermäßiger Schalldruck von Ohr- und Kopfhörern kann zu Gehörschädigungen führen. Wenn Sie über längere Zeit laute Musik hören, kann Ihr Hörvermögen beeinträchtigt werden. Eine angemessene Lautstärke einstellen.

## Betrieb

### EINSCHALTEN

Drücken Sie zum Ein-/Ausschalten des Produktes auf die **⏻**-Taste.

#### Hinweis:

- Im Bereitschaftszustand (Menüeinstellung **Reset** und **Time Off**) schaltet sich der Monitor automatisch ein, wenn der/das angeschlossene PC/Notebook gestartet wird. Es ist kein zusätzliches Einschalten erforderlich.
- Wenn Sie innerhalb von 4 Stunden keine Taste gedrückt haben, wird der Monitor automatisch ausgeschaltet. Sie können die Ausschaltzeit individuell von **OFF / 0** bis **24** Stunden unter der Menüeinstellung **Reset** einstellen.
- Anzeigzeit: 60 Sekunden vor dem automatischen Ausschalten wird ein Countdown angezeigt. Auf dem Bildschirm erscheint: XX (60-0) Sekunde zum Ausschalten, bitte drücken Sie eine beliebige Taste, um den Vorgang abzubrechen.

- Um die 4 Stunden Abschaltung zu deaktivieren: Schalten Sie den Monitor ein und drücken Sie den Multifunktionsschalter nach rechts, um das Menü **Reset** aufzurufen. Im Untermenü wählen Sie **Off Timer** aus und drücken nach rechts, um die Zeit auf **OFF** zu stellen. Drücken sie nach unten, um **OFF** auszuwählen. Anschließend erscheint dieser Warnhinweis.
- Klicken Sie erneut nach links oder rechts, um mit **YES\*** zu bestätigen.

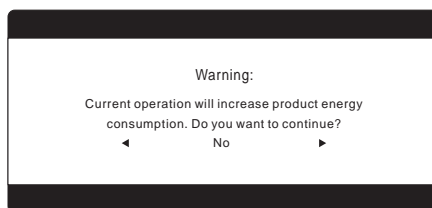

- Mit einem erneuten Klick nach oben/unten bestätigen Sie die Eingabe. Anschließend gelangen Sie erneut in das Untermenü. Hier den Multifunktionsschalter nach rechts drücken und danach solange nach unten klicken bis **OFF** erscheint. Die Eingabe mit einem Klick nach Multifunktionsschalter bestätigen.

\* Wenn sie mit **YES** bestätigen, wird ihr Monitor einen höheren Stromverbrauch haben.

## Allgemeine Einstellungen

### MENÜ EINSTELLUNGEN

Bei eingeschaltetem Gerät drücken Sie den Multifunktionsschalter nach rechts. Das Hauptmenü wird geöffnet. Durch Drücken des Multifunktionsschalter nach links oder rechts wählen Sie das gewünschte Untermenü. Um Ihre Auswahl zu bestätigen, drücken Sie den Multifunktionsschalter erneut nach unten. Durch Drücken des Multifunktionsschalter nach links oder rechts können Sie die Einstellungen ändern. Durch Drücken des Multifunktionsschalter nach auf und ab gelangen Sie wieder zurück in das entsprechende Übermenü. Um das Hauptmenü zu schließen, drücken Sie den Multifunktionsschalter so oft bis es geschlossen wird.

Folgende Hauptmenüoptionen stehen zur Auswahl:

- 
  - > Helligkeit
  - > Kontrast
  - > Energiesparmodus
  - > DCR
  - > Overdrive
- 
  - > H-Position
  - > V-Position
  - > Uhrzeit
  - > Phase
  - > Bildverhältnis
- 
  - > Farbtemperatur
  - > Rot
  - > Grün
  - > Blau
  - > Low Blue Modus
- 
  - > Sprache
  - > H-Position
  - > V-Position
  - > Zeitüberschreitung
  - > Transparenz
- 
  - > Eingangswahl
  - > Stumm
  - > Lautstärke
  - > Adaptive-Sync
  - > Rahmencounter
- 
  - > Auto-Konfig
  - > Automatische Farbe
  - > Zurücksetzen
  - > Abschalttimer

### Menüsprache einstellen

Das Menü ist ggf. auf englisch voreingestellt. Zur einfachen Benutzung des selbsterklärenden Menüs, ist es von Vorteil dieses auf die jeweilige Muttersprache einzustellen. Verfahren Sie dazu wie folgt:

1. Drücken Sie bei eingeschaltetem Monitor den Multifunktionsschalter nach rechts.
2. Wählen Sie durch Drücken des Multifunktionsschalters nach rechts/links den Menüpunkt  (**OSD-Einstellungen**). Bestätigen Sie die Auswahl indem Sie den Multifunktionsschalter nach unten drücken.
3. Der erste Punkt ist **Language (Sprache)**. Drücken Sie den Multifunktionsschalter nach rechts/links um ins Sprachauswahlmenü zu gelangen.
4. Die gewünschte Sprache ist nun eingestellt. Zum Verlassen des Menüs drücken Sie den Multifunktionsschalter mehrmals.

### Einstellungen auf Werkseinstellungen zurücksetzen

1. Drücken Sie bei eingeschaltetem Monitor den Multifunktionsschalter nach rechts.
2. Wählen Sie durch Drücken des Multifunktionsschalters nach links oder rechts den Menüpunkt  (**Zurücksetzen**). Bestätigen Sie die Auswahl, indem Sie den Multifunktionsschalter nach unten drücken.
3. Wählen Sie wenn nötig durch Drücken des Multifunktionsschalters nach oben/unten den Punkt **Reset (Zurücksetzen)**. Drücken Sie den Multifunktionsschalter nach rechts um das Zurücksetzen zu bestätigen. Alle zuvor getätigten individuellen Einstellungen wurden nun zurückgesetzt und das Menü wird geschlossen.

### Zielobjektiv auswählen

1. Drücken Sie bei eingeschaltetem Monitor den Multifunktionsschalter nach unten und wählen Sie die Ziellinse.
2. Zum Verlassen den Multifunktionsschalter drücken.

### Eingang wählen

1. Drücken Sie bei eingeschaltetem Monitor den Multifunktionsschalter nach links.
2. Wählen Sie durch Drücken des Multifunktionsschalters nach oben/unten den gewünschten Eingang, **HDMI**, **DP** oder **VGA**.
3. Bestätigen Sie die Auswahl, indem Sie den Multifunktionsschalter nach rechts drücken.

## DEUTSCH





**Adaptive-Sync**

Die "Adaptive-Sync"-Funktion kann visuelle Latenz, Geisterbilder und Ruckeln reduzieren und auch die Verzögerung bei Videos, Spielen und anderen schnelllebigen Inhalten verringern.

Zum Aktivieren der "Adaptive-Sync"-Funktion, muss die Grafikkarte des Computers die folgende Mindestanforderung erfüllen. AMD APU und eine unabhängige Grafikkarte können diese Funktion unterstützen.

**Bildcharakteristik einstellen**

1. Drücken Sie bei eingeschaltetem Monitor den Multifunktionsschalter so oft nach oben bis das gewünschte Bild eingestellt wurde. Zur Auswahl stehen:

	Standardmodus
	Spielmodus
<b>RTS</b>	RTS-Spielmodus
<b>FPS</b>	FPS-Spielmodus
	Spielmodus
	Internetmodus

2. Bestätigen Sie die Auswahl, indem Sie den Multifunktionsschalter nach links drücken oder warten Sie wenige Sekunden bis das Symbol erlischt.

**Reinigung und Pflege**

- Ziehen Sie vor der Reinigung immer das Netzteil aus der Steckdose.
- **Vorsicht!** Es darf kein Wasser in das Gerät eindringen.
- Reinigen Sie das Gehäuse mit einem leicht feuchten Tuch. Reinigen Sie den Bildschirm mit speziellen Bildschirmreinigungstüchern. Beachten Sie dabei immer die Herstellerangaben des Reinigungsmittels. Bestimmte Reiniger sind nicht für die Reinigung dieses Monitors geeignet.
- Verwenden Sie keine scharfen, abrasiven oder aggressiven Reinigungsmittel.
- Verwenden Sie zur Reinigung des Gehäuses keine Chemikalien (z.B. Gas, Alkohol).

## Fehlerbehebung

Sollte es während des Betriebs zu Störungen kommen, beachten Sie die nachfolgende Tabelle. Sollten die Probleme wie unter **Behebung** angegeben nicht abgestellt werden können, wenden Sie sich an Ihren Händler.

Problem	Mögliche Ursache	Behebung
Produkt funktioniert nicht	<ul style="list-style-type: none"> <li>• Kein Signal</li> <li>• Keine Stromversorgung</li> </ul>	<ul style="list-style-type: none"> <li>• Überprüfen Sie die Betriebsanzeige unten, wenn die Anzeige leuchtet, den Signaleingang prüfen. Wenn die Anzeige aus ist, die Stromversorgung prüfen</li> </ul>
Display ist nicht scharf	<ul style="list-style-type: none"> <li>• Kontrast und Helligkeit zu niedrig</li> </ul>	<ul style="list-style-type: none"> <li>• Kontrast und Helligkeit höher einstellen</li> </ul>
Kein Ton	<ul style="list-style-type: none"> <li>• Audioeinstellung am Computer ist nicht richtig</li> </ul>	<ul style="list-style-type: none"> <li>• Audioeinstellung/Einstellung der Soundkarte am Computer prüfen</li> </ul>
Falsche oder nicht normale Farbe	<ul style="list-style-type: none"> <li>• Lose oder gebrochene Pins am Steckerkabel</li> </ul>	<ul style="list-style-type: none"> <li>• Überprüfen Sie das HDMI-, DP oder VGA, um sicherzustellen, dass es in gutem Zustand und sicher angeschlossen ist</li> </ul>
Automatische Abschaltung	<ul style="list-style-type: none"> <li>• Das System ist so eingestellt, dass es sich nach 4 Stunden Inaktivität automatisch abschaltet</li> </ul>	<ul style="list-style-type: none"> <li>• Prüfen Sie, ob die Ausschaltzeit im Reset-Menü auf 4 Stunden eingestellt ist; wenn Sie sie ausschalten möchten, schalten Sie sie bitte aus</li> </ul>

## DEUTSCH

## Technische Daten

<b>Model</b>	<b>PMO S245-VFC</b>	<b>PMO S275-VFC</b>
<b>Stromversorgung</b>		
Nenneingang	: 12 V 2,5 A	: 12 V 2,5 A
Nennfrequenz	: DC	: DC
Normalbetrieb	: 18 W $\pm$ 10%	: 21 W $\pm$ 10%
Standby-Betrieb	: $\leq$ 0,5 W	: $\leq$ 0,5 W
Aus-Zustand	: $\leq$ 0,3 W	: $\leq$ 0,3 W
<b>Netzteil</b>		
Herstellers	: Hunan Dajing Power Technology Co., Ltd. Building B5 and 5F Building A5, Mangrove R&D Innovation Zone, Hengshan Science City, Group 12, Donghu Village, Yueping Town, Yanfeng District, Hengyang City, Hunan Province.	
Importiert durch	: Imtron GmbH Media-Saturn-Strasse 1, 85053 Ingolstadt, Germany.	
Handelsregisternr.	: HRB 4580	
Modell	: ADP30-120250A2-08	: ADP30-120250A2-08
Eingangsspannung	: 100 - 240 V~	: 100 - 240 V~
Eingangswechselstromfrequenz	: 50/60 Hz	: 50/60 Hz
Ausgangsspannung	: 12,0 V <b>===</b>	: 12,0 V <b>===</b>
Ausgangsstrom	: 2,5 A	: 2,5 A
Ausgangsleistung	: 30 W	: 30 W
Durchschnittliche Effizienz im Betrieb	: 88,07 %	: 88,07 %
Effizienz bei geringer Last (10 %)	: 85,47 %	: 85,47 %
Leistungsaufnahme bei Nulllast	: 0,10 W	: 0,10 W
<b>Display</b>		
Bildschirmpaneltyp	: VA	: VA
Hintergrundbeleuchtung	: Edge-LED	: Edge-LED
Panelgröße	: 24"	: 27"
Bildformat	: 16:9	: 16:9
Pixelabstand	: 0,2745 (H) x 0,2745 (V)	: 0,3114 (H) x 0,3114 (V)
Kontrastverhältnis (Statisch)	: 3000:1	: 4000:1
Reaktionszeit (typical)	: 19 ms	: 16 ms
Reaktionszeit (Overdrive)	: 6 ms	: 6 ms
Optimale Auflösung	: 1920 x 1080	: 1920 x 1080
Betrachtungswinkel	: $\geq$ 178° (H), $\geq$ 178° (V)	: $\geq$ 178° (H), $\geq$ 178° (V)
Flimmerfrei	: Ja	: Ja
Anzeigefarben	: 16,7 M	: 16,7 M
Aktualisierungsrate	: 120 Hz	: 100 Hz
sRGB	: 100%	: 100%
<b>Anschlüsse</b>		
Signaleingang	: HDMI/DP/VGA/ Audio IN	: HDMI/DP/VGA/ Audio IN
Audio-Ausgang	: Kopfhörer	: Kopfhörer



Über den Link <https://eprel.ec.europa.eu/qr/2400878> (PMO S245-VFC), 2400874 (PMO S275-VFC) können Sie auf die europäische Produktdatenbank (EPREL) zugreifen, um Informationen über das Modell zu erhalten. Alternativ scannen Sie den QR-Code auf dem Energielabel.

## Safety instructions

Important Safety Instructions. Please read the instructions carefully and keep them for later use.

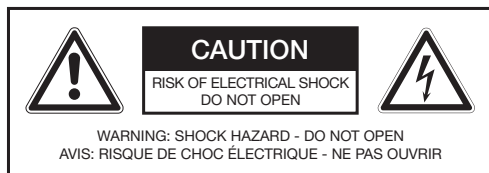

The lightning flash with arrow head within an equilateral triangle is intended to alert the user to the presence of uninsulated “dangerous voltage” within the product’s enclosure that may be of sufficient magnitude to constitute a risk of electric shock to persons and animals.



The exclamation point within an equilateral triangle is intended to alert the user to the presence of important operating and maintenance instructions in the literature accompanying the device.



**Danger!** Excessive sound pressure from earphones and headphones can cause hearing loss. If you listen to loud music for a long time, your hearing may be impaired. Set to a moderate volume.



Only use with listed power supplies in the instruction manual.

- **Warning!** Please refer the information on the exterior enclosure for electrical and safety information before installing or operating the apparatus.
- **Note:** If you would like to connect an external device with this product, a good quality shielded cable must be used, which ensures the electromagnetic compatibility of the product and the used cable as a whole.

- This product is only intended to be used as a monitor. Improper use is dangerous and will void any warranty claim.
- For household use only. Do not use outdoors.
- **Danger of suffocation!** Keep all packaging material away from children.
- Only use under normal room temperature and humidity conditions.
- The product is only suitable for use at moderate degrees of latitude. Do not use in the tropics or in particularly humid climates.
- Do not move the product from cold into warm places and vice versa. Condensation can cause damage to the product and electrical parts.
- Do not use attachments or accessories other than recommended by the manufacturer or sold with this product. Install in accordance with this user manual.
- Do not use attachments or accessories other than recommended by the manufacturer or sold with this product. Install in accordance with this user manual. Only use wall mounting bracket and screws that conforms to VESA standards. Install in accordance to the user manual of the wall bracket.
-  When installing the product, leave sufficient space for ventilation (minimum 10 cm around the product). Do not install in bookcases, built-in cabinets or the like.
- Do not impede ventilation by covering the ventilation openings with items, such as newspapers, table-cloths, curtains, etc. Do not insert any objects into the housing, e.g. through the ventilation openings.
- Do not install near any heat sources such as radiators, heat registers, stoves or other products (including amplifiers) that produce heat.
- Do not shift or move the product when powered on.
- Do not touch, push or rub the surface of the product with any sharp or hard objects.
- **Danger!** To reduce the risk of fire or electric shock, do not expose this product to rain or moisture.

## ENGLISH

- The product shall not be exposed to dripping or splashing and no objects filled with liquids, such as vases, shall be placed on the product.
- Care should be taken so that no objects or liquids enter the enclosure through openings.
- No naked flame sources, such as lighted candles, should be placed on the product.
- Refer all servicing to an authorised service agent. Do not attempt to repair the product yourself. Servicing is required when the product has been damaged in any way, such as the supply cord or plug are damaged, liquid has been spilled, objects have fallen into the product, the enclosure is damaged, the product has been exposed to rain or moisture, does not operate normally, or has been dropped.
- Before connecting the product to a socket outlet, make sure the voltage indicated on the product corresponds to your local mains.
- If the supply cord is damaged, it must be replaced by the manufacturer or its service agent or a similarly qualified person in order to avoid hazard.
- If the power adaptor is damaged, it must be replaced by the manufacturer or its service agent or a similarly qualified person in order to avoid hazard.
- Regularly check if the supply cord, product or extension cable is defective. If found defective, do not put the product into operation. Immediately pull the plug.
- Place the supply cord and, if necessary, an appropriate extension cable in such away that pulling or tripping over it is impossible. Do not allow the supply cord to hang down within easy reach.
- Do not jam, bend or pull the supply cord over sharp edges.
- The adaptor power plug is used as the disconnect device; the disconnect device shall remain readily operable. To completely disconnect the power input, disconnect the adaptor power plug.
- The product may not function properly or not react to the operation of any control due to electrostatic discharge. Switch off and disconnect the appliance; reconnect after a few seconds.
- Protect the supply cord from being walked on or pinched particularly at the plug, convenience receptacles and the point where it exits from the product.
- Disconnect the adaptor power plug in case of faults during use, during lightening storms, before cleaning and when not using the product for a longer period of time.
- **Danger!** Before cleaning, switch the product off and disconnect the adaptor power plug from the socket.
- When the product has reached the end of its service life, make it defective by disconnecting the adaptor power plug from the socket and cutting the cord in two.
- **Important!** Check to ensure that the product is in a serviceable condition before use. The product shall not be used if it shows any signs of damage or if it's suspected to be defect.

## Intended use

This product is designed as a monitor only. The product is not intended for any commercial or industrial use. Do not use it for other purposes. Any other use might lead to damage of the product or personal injury.

Imtron GmbH assumes no liability for damage to the product, for property damage or for personal injury due to careless or improper usage of the product, or usage of product which does not meet the manufacturer's specified purpose.

## Before first time use

Remove the product and accessories carefully from the original packaging. It is recommended to keep the original packaging for storage. If you wish to dispose of the original packaging, please observe applicable legal provisions. Should you have any questions regarding proper disposal, contact your local waste management center. Inspect the delivery contents for completeness and damages. Should the delivery contents be incomplete or damaged, contact your sales outlet immediately.

## Controls and components

- A. Stand
- B. On/off multifunction switch
- C. Screen
- D. DC jack
- E. Headphone output
- F. VGA audio input
- G. VGA Input
- H. HDMI Input
- I. DP Input
- J. Model Label

## Accessories

- 1 x Monitor
- 1 x HDMI cable
- 1 x Power adaptor
- 1 x Stand
- 1 x Screw
- 1 x User manual
- 1 x Quick manual
- 1 x Warranty card
- 1 x Energy efficiency label
- 1 x Electrostatic film label
- 1 x WEEE booklet

## Installing the stand

Mount the base and stand neck with the supplied matching screws. Now mount the stand neck to the appropriate place on the back of the monitor.

## Connections

### POWER SUPPLY

Insert the DC plug of the power adaptor into the DC jack on the back of the monitor.

### HDMI / DP or VGA connection

Connect the appropriate connectors on the back of the monitor to your computer or other suitable players using appropriate cables.

**Note:** If you would like to connect an external device with this product, a good quality shielded cable must be used, which ensures the electromagnetic compatibility of the product and the used cable as a whole.

### HEADPHONE CONNECTION

Connect the headphones to the Headphone jack of the device.

### Attention

**Danger!** Excessive sound pressure levels from ear buds and headphones can cause hearing damage. Listening to loud music for extended periods of time may lead to hearing impairment. Keep the volume at reasonable levels.

## Operation

### TURNING THE UNIT ON/OFF

Press the  button to switch on the unit.

#### Note:

- In standby mode (menu setting **Reset** and **Time Off**), the monitor will switch on automatically, when the connected PC/notebook is started.
- If you didn't press any key within 4 hours, the Monitor will power off automatically. You can reset the power off time individually from **OFF / 0** to **24** under the menu setting **Reset**.
- Display time: A count-down time of 60 seconds will be started before turn off. On the display it will shows: XX (60-0) second to power off, please push any key to cancel.
- To turn off the 4-hour shutdown: Turn on the monitor and push the multifunction switch to the right. Select to enter the **Reset** menu, press the multi-function switch to **Off Timer** to switch the time to **OFF**.

The following OSD appear when switching time. Press left or right to select **YES**.

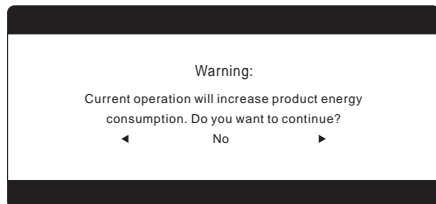

- Click up / down again to confirm the entry. You will then be taken to the sub menu again. Here, press the multifunction switch to the right and then click down until **OFF** appears. Confirm the entry by multifunction switch.

\* If you confirm with **YES**, the monitor will have a higher power consumption.

## General settings

### MENU SETTINGS

With the device switched on, press the multifunction switch to the right. The main menu opens. Press the multifunction switch left or right to select the desired submenu. To confirm your selection, press the multifunction switch again to the down. You can change the settings by pressing the multifunction switch left or right.

By pressing the multifunction switch to the up, you return to the corresponding upper menu. To close the main menu, press the multifunction switch to closes.

The following main menu options are available:

- 
  - > Brightness
  - > Contrast
  - > Eco Mode
  - > DCR
  - > Overdrive
- 
  - > H.Position
  - > V.Position
  - > Clock
  - > Phase
  - > ImageRatio
- 
  - > Color Temp
  - > Red
  - > Green
  - > Blue
  - > Low Blue Mode
- 
  - > Language
  - > H. Position
  - > V. Position
  - > Timeout
  - > Transparence

- 
  - > Input Select
  - > Mute
  - > Volume
  - > Adaptive-Sync
  - > FrameCounter
- 
  - > Auto Config.
  - > Auto Color.
  - > Reset
  - > Off Timer

### Set menu language

The menu may be preset to English.

For easy use of the self-explanatory menu, it is advantageous to set it to the respective native language. Proceed as follows:

1. With the monitor turned on, press the multi-selector switch to the right.
2. Select the  item by pressing the multi-selector left/right. Confirm the selection by pressing the multifunction switch to down.
3. The first point is **Language**. Press the multifunction switch to left/right to enter the language selection menu.
4. The desired language is now set. To exit the menu, press the middle button of the multifunction switch to turn it off.

### Reset settings to factory settings

1. With the monitor turned on, press the multifunction switch to the right.
2. Select the  menu item by pressing the multifunction switch to right. Confirm the selection by pressing the multifunction switch to the down.
3. If necessary, select **Reset** by pressing the multi-function switch up / down. Press the multifunction switch to the right to confirm the reset. All previously made individual settings have now been reset and the menu is closed.

### Select aiming lens

1. While the monitor is on, press the multifunction switch down and select aiming lens.
2. Press the middle button of the multi-function switch to exit.

### Select input

1. With the monitor turned on, push the multifunction switch to the left.
2. Select the desired input, **HDMI, DP** or **VGA** by pressing the multifunction switch up / down.
3. Confirm the selection by pressing the multifunction switch to the right.





### Adaptive-Sync

The “Adaptive-Sync” function can reduce blurring, ghosting and juddering, and can also reduce lag with videos, games and any other fast-moving content.

To activate the “Adaptive-Sync” function, the computer display card required to fulfill the below minimum requirement. AMD APU and independent video card can support this function.

### Set picture characteristic

1. With the monitor turned on, press the multi-selector switch up until the desired characteristic has been set. You can choose from:

	Standard mode
	Movie mode
<b>RTS</b>	RTS mode
<b>FPS</b>	FPS Gaming
	Game mode
	Internet mode

2. Confirm the selection by pressing the multifunction switch to the left or wait a few seconds until the symbol disappears.

## ENGLISH

## Cleaning and Care



- Always unplug the power supply from the power outlet before cleaning.
- **Caution!** Water must not enter the device.
- Clean the housing with a slightly damp cloth. Clean the display with special screen cleaning cloths. Always check the instructions of the cleaning agent. Certain agents might not be suitable for cleaning this product.
- Do not use any sharp, abrasive or aggressive cleaning agents.
- Do not use any chemicals (e.g. gas, alcohol) to clean the housing.

## Troubleshooting

If there are any problems during operation, please refer to the following table. If problems cannot be solved as indicated under **Solution**, please contact your sales agent.

Problem	Possible causes	Solution
Product does not work	<ul style="list-style-type: none"> <li>• No signal</li> <li>• Interrupted power supply</li> </ul>	<ul style="list-style-type: none"> <li>• Check the power indicator below, if the light is on, check the signal input; if the light is off, check the power supply</li> </ul>
Dim image	<ul style="list-style-type: none"> <li>• Brightness and contrast too low</li> </ul>	<ul style="list-style-type: none"> <li>• Adjust the brightness and contrast</li> </ul>
No Sound	<ul style="list-style-type: none"> <li>• Computer audio setting wrong</li> </ul>	<ul style="list-style-type: none"> <li>• Check the audio setting of computer</li> </ul>
Wrong or abnormal colors	<ul style="list-style-type: none"> <li>• Loose or broken pins in the cable connector</li> </ul>	<ul style="list-style-type: none"> <li>• Check the HDMI, DP or VGA cable to make sure it is in good condition and securely connected</li> </ul>
Automatic shut down	<ul style="list-style-type: none"> <li>• The system is set to automatically shut down after 4 hours of inactivity</li> </ul>	<ul style="list-style-type: none"> <li>• Check if the Off Time under the Reset menu is set to 4 hours, if you want to turn it off, please switch it OFF</li> </ul>

## Technical Data

<b>Model</b>	<b>PMO S245-VFC</b>	<b>PMO S275-VFC</b>
<b>Power supply</b>		
Rated input	: 12 V 2,5 A	: 12 V 2,5 A
Rated Frequency	: DC	: DC
Normal operation	: 18 W ±10%	: 21 W ±10%
Standby-operation	: ≤0.5 W	: ≤0.5 W
Off mode	: ≤0.3 W	: ≤0.3 W
<b>Adaptor</b>		
Manufacturer	: Hunan Dajing Power Technology Co., Ltd. Building B5 and 5F Building A5, Mangrove R&D Innovation Zone, Hengshan Science City, Group 12, Donghu Village, Yueping Town, Yanfeng District, Hengyang City, Hunan Province.	
Imported by	: Imtron GmbH Media-Saturn-Strasse 1, 85053 Ingolstadt, Germany.	
Commercial registration number	: HRB 4580	
Model	: ADP30-120250A2-08	: ADP30-120250A2-08
Input voltage	: 100 - 240 V~	: 100 - 240 V~
Input AC frequency	: 50/60 Hz	: 50/60 Hz
Output voltage	: 12,0 V 	: 12,0 V 
Output current	: 2,5 A	: 2,5 A
Output power	: 30 W	: 30 W
Average active efficiency	: 88,07 %	: 88,07 %
Efficiency at low load (10 %)	: 85,47 %	: 85,47 %
No-load power consumption	: 0,10 W	: 0,10 W
<b>Display</b>		
Screen Panel Type	: VA	: VA
Backlight	: Edge-LED	: Edge-LED
Panel size	: 24"	: 27"
Picture Format	: 16:9	: 16:9
Pixel distance	: 0.2745 (H) x 0.2745 (V)	: 0.3114 (H) x 0.3114 (V)
Contrast ratio (Static)	: 3000:1	: 4000:1
Response time (typical)	: 19 ms	: 16 ms
Response time (Overdrive)	: 6 ms	: 6 ms
Optimal resolution	: 1920 x 1080	: 1920 x 1080
Viewing angle	: ≥178° (H), ≥178° (V)	: ≥178° (H), ≥178° (V)
Flicker free	: yes	: yes
Display color	: 16.7 M	: 16.7 M
Refresh rate	: 120 Hz	: 100 Hz
sRGB	: 100%	: 100%
<b>Connections</b>		
Signal input	: HDMI/DP/VGA/ Audio IN	: HDMI/DP/VGA/ Audio IN
Audio output	: Headphone	: Headphone



You can access the European Product Database (EPREL) for information about the model via the link <https://eprel.ec.europa.eu/qr/2400878> (PMO S245-VFC), 2400874 (PMO S275-VFC). Alternatively, scan the QR code on the energy label.

## Instrucciones de seguridad

Instrucciones importantes de seguridad. Lea cuidadosamente las instrucciones y consérvelas para usarlas en el futuro.

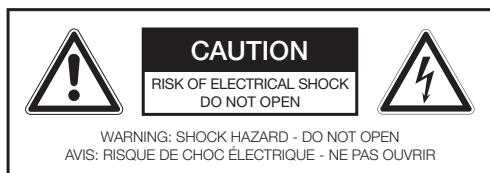

El rayo con punta de flecha en un triángulo equilátero advierte al usuario de la presencia de "tensión peligrosa" no aislada dentro del chasis del producto que puede tener la magnitud suficiente como para constituir un riesgo de electrocución a personas y animales.



El símbolo de exclamación en un triángulo equilátero advierte al usuario de la presencia de instrucciones importantes de uso y mantenimiento en la documentación que acompaña al dispositivo.



**¡Peligro!** Una presión sonora excesiva de auriculares puede provocar pérdidas de oído. Si escucha música alta durante un tiempo prolongado, puede sufrir carencias en su oído. Establezca un volumen moderado.



Úselo solamente con las alimentaciones indicadas en el manual de instrucciones.

• **¡Advertencia!** Consulte la información del compartimento inferior exterior sobre información eléctrica y de seguridad antes de instalar u operar el aparato.

- **Nota:** si desea conectar un dispositivo externo con este producto, debe usar un cable blindado de buena calidad, que garantice la compatibilidad electromagnética del producto y el cable utilizado en su conjunto.
- No use el producto para otros fines que los descritos en este manual para evitar situaciones de riesgo. El uso inadecuado es peligroso y anularía la garantía.
- Solo para uso doméstico. No usar en exteriores.
- **¡Riesgo de asfixia!** Mantenga el material de embalaje alejado de los niños.
- Use exclusivamente condiciones normales de temperatura y humedad ambiente.
- El producto es adecuado solamente para usarse en grados de latitud templados. No lo use en los trópicos ni en climas especialmente húmedos.
- No mueva el producto de entornos fríos a cálidos ni viceversa. La condensación puede dañar el producto y sus piezas eléctricas.
- No use accesorios ni complementos distintos a los recomendados por el fabricante o vendidos junto con este producto. Instálelo siguiendo el manual del usuario.
- Utilice únicamente el soporte de pared y los tornillos que se ajusten a las normas VESA. Instale de acuerdo con el manual de usuario del soporte de pared.
-  Al instalar el aparato, se debe dejar espacio suficiente para su ventilación (Por lo menos 10 cm alrededor del producto). No colocar en librerías, armarios empotrados o similar.
- No impedir la ventilación tapando las aperturas de ventilación con otros elementos como pudieran ser periódicos, trapos de cocina, cortinas, etc. No insertar ningún objeto.
- No lo instale cerca de fuentes de calor como radiadores, estufas, fogones ni otros productos (incluyendo amplificadores) que generen calor.
- No mueva el producto cuando esté encendido.
- No toque, presione ni frote la superficie del producto con objetos afilados o puntiagudos.
- **¡Peligro!** Para reducir el riesgo de electrocución, no exponga el producto a la lluvia ni la humedad.
- El producto no debe exponerse a goteo ni salpicaduras, ni deben colocarse objetos llenos de líquido, como jarrones, sobre el producto.

- Asegúrese de que no se introduzcan objetos ni líquidos por las aperturas.
- No deben colocarse fuentes de llama abierta, como velas, sobre el producto.
- Dirija cualquier servicio a un agente autorizado. No intente reparar usted mismo el producto. Es necesaria la asistencia cuando se haya dañado el producto de cualquier modo, como si el cable de alimentación o el enchufe están dañados, si se ha derramado líquido o han entrado objetos en el producto, si se ha dañado el chasis, si el producto se ha visto expuesto a la lluvia o la humedad, si no funciona con normalidad, o si ha caído.
- Antes de conectar el producto a la toma de corriente, asegúrese de que la tensión indicada en el producto coincida con su alimentación local.
- Si el cable de alimentación está dañado, debe ser sustituido por el fabricante o su agente de servicio, o una persona con cualificación similar, para evitar riesgos.
- Si el adaptador está dañado, debe ser sustituido por el fabricante o su agente de servicio, o una persona con cualificación similar, para evitar riesgos.
- Compruebe con regularidad si el cable de alimentación, el producto o el cable extensor tienen defectos. Si encuentra defectos, no ponga en marcha el producto. Desenchúfelo de inmediato.
- Coloque el cable de alimentación y, si es necesario, un cable extensor adecuado de forma que sea imposible tirar de él o tropezar. No deje que el cable cuelgue siendo fácil de alcanzar.
- No encalle, doble ni pase el cable de alimentación sobre bordes afilados.
- El enchufe del adaptador de corriente se utiliza como dispositivo de desconexión; el dispositivo de desconexión permanecerá fácilmente operativo. Para desconectar por completo la entrada de alimentación, desconecte el enchufe del adaptador de corriente.
- Debido a una descarga electrostática es posible que el producto no funcione correctamente, o que no reaccione a los controles. Apague y desconecte el aparato; vuelva a conectarlo al cabo de unos segundos.
- Proteja el cable de alimentación para que no sea pisado o pellizcado, particularmente en el enchufe, los receptáculos de comodidad y el punto por el que salen del producto.
- Desconecte el enchufe del adaptador de corriente en caso de que se produzcan fallos durante el uso, durante tormentas eléctricas, antes de limpiarlo y cuando el producto no se utilice durante un período de tiempo largo.
- **¡Peligro!** Antes de proceder a la limpieza, apague el producto y desconecte de la toma el enchufe del adaptador de corriente.
- Cuando el producto ha alcanzado el final de su vida útil, déjelo inutilizable desconectando de la toma el enchufe del adaptador corriente y cortando el cable en dos.
- **¡Importante!** Compruebe para asegurarse de que el producto esté en buenas condiciones antes de usarlo. El producto no se debe utilizar si muestra algún signo de daño o si se sospecha que está defectuoso.

## Finalidad de uso

Este producto ha sido diseñado solamente como monitor. Este producto está diseñado solo para uso doméstico y no está pensado para uso comercial. Cualquier otro uso puede provocar daños en el producto o lesiones personales.

Imtron GmbH no asume ninguna responsabilidad por daños producidos al producto, a la propiedad o por lesiones personales debidas al uso inadecuado del producto o por su utilización para una finalidad distinta a la especificada por el fabricante.

## ESPAÑOL

### Antes del primer uso

Se recomienda conservar el embalaje original para guardarlo. Si quiere desechar el embalaje original, tenga en cuenta las normas legales aplicables. Si tiene dudas sobre una eliminación adecuada, contacte con su centro de gestión de residuos local. Compruebe que el contenido entregado esté completo y sin daños. Si el contenido está incompleto o dañado, contacte de inmediato con su lugar de adquisición.

### Controles y componentes

- A. Soporte
- B. Interruptor multifunción de encendido/apagado
- C. Pantalla
- D. Toma CC
- E. Salida de auriculares
- F. Entrada de audio VGA
- G. Entrada VGA
- H. Entrada HDMI
- I. Entrada DP
- J. Modelo de etiqueta

### Accesorios

- 1 x Monitor
- 1 x Cable HDMI
- 1 x Adaptador de alimentación
- 1 x Soporte
- 1 x Tornillo
- 1 x Manual de usuario
- 1 x Guía de inicio rápido
- 1 x Tarjeta de garantía
- 1 x etiqueta de eficiencia energética
- 1 x etiqueta de película electrostática
- 1 folleto RAEE

### Instalación del soporte

Monte la base y el cuello del soporte con los tornillos correspondientes suministrados. Ahora monte el cuello del soporte en el lugar apropiado en la parte posterior del monitor.

### Conexiones

#### ALIMENTACIÓN

Introduzca el conector CC del adaptador de alimentación en la toma CC de la parte posterior del monitor.

#### Conexión HDMI / DP o VGA

Conecte los conectores correspondientes de la parte posterior del monitor a su ordenador u otro reproductor adecuado con los cables correspondientes.

**Nota:** si desea conectar un dispositivo externo con este producto, debe usar un cable blindado de buena calidad, que garantice la compatibilidad electromagnética del producto y el cable utilizado en su conjunto.

#### CONEXIÓN DE AURICULARES

Conecte los auriculares a la toma de auriculares del dispositivo.

#### Atención

**¡Peligro!** Excesivos niveles de presión sonora desde los tapones de los oídos y los cascos puede causar daños auditivos. Escuchar música demasiado fuerte durante prolongados periodos de tiempo puede llevar a un deterioro del oído. Mantenga el volumen en niveles razonables.

## Funcionamiento

### ENCENDER/APAGAR LA UNIDAD

Pulse el botón  para encender la unidad.

#### Nota:

- En el modo Apoyar (ajuste de menú **Reset** (Restablecer) y **Time off** (Desconexión)), el monitor se encenderá automáticamente cuando se inicie el ordenador/notebook conectado.
- Si no pulsa ninguna tecla en 4 horas el monitor se apagará automáticamente. Puede restablecer la hora de apagado entre **OFF / 0-24** horas en la configuración de menú **Restablecer**. Siga las instrucciones de la pantalla.
- Tiempo de visualización: Se iniciará un tiempo de cuenta regresiva de 60 segundos antes de apagarse. La pantalla mostrará: XX (60-0) segundos para apagar, presione cualquier tecla para cancelar.
- Para desactivar el apagado de 4 horas: Encienda el monitor y pulse el interruptor multifunción a la derecha. Seleccione acceder al menú **Reset**, pulse el interruptor multifunción a **Off Timer** para poner el tiempo en **OFF**. Aparecerá el OSD siguiente cuando cambie el tiempo. Pulse a izquierda o derecha para seleccionar **YES**.

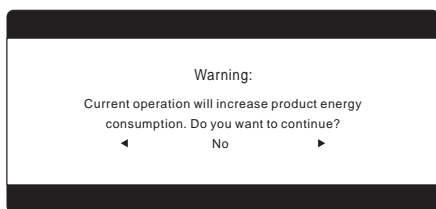

- Pulse de nuevo a la arriba / abajo para confirmar la introducción. Accederá otra vez al submenú. Aquí, pulse el interruptor multifunción a la derecha y pulse abajo hasta que aparezca **APAGADO**. Confirme la introducción pulsando a la multifunción.

\* Si confirma con **YES**, el monitor tendrá un mayor consumo energético.

## Configuración general

### CONFIGURACIÓN DE MENÚ

Con el dispositivo encendido, presione el botón multifunción hacia la derecha. Se abre el menú principal. Presione el botón multifunción hacia la izquierda o hacia la derecha para seleccionar el submenú deseado. Para confirmar su selección, presione el botón multifunción nuevamente hacia abajo. Puede cambiar los ajustes presionando el botón multifunción hacia la izquierda o hacia la derecha.

Al presionar el botón multifunción hacia arriba, regresa al menú superior correspondiente. Para cerrar el menú principal, presione el botón multifunción para cerrar.

Están disponibles las siguientes opciones del menú principal:

- 
  - > Brightness
  - > Contrast
  - > Eco Mode
  - > DCR
  - > Overdrive
- 
  - > H.Position
  - > V.Position
  - > Clock
  - > Phase
  - > ImageRatio
- 
  - > Color Temp
  - > Red
  - > Green
  - > Blue
  - > Low Blue Mode
- 
  - > Language
  - > H. Position
  - > V. Position
  - > Timeout
  - > Transparence

## ESPAÑOL



- > Input Select
- > Mute
- > Volume
- > Adaptive-Sync
- > FrameCounter



- > Auto Config.
- > Auto Color.
- > Reset
- > Off Timer

### Establecer idioma del menú

El menú puede estar preestablecido en inglés. Para usar con facilidad el menú es conveniente establecer su idioma nativo en esta configuración. Proceda del modo siguiente:

1. Con el monitor encendido, pulse el interruptor multifunción a la derecha.
2. Seleccione el elemento  presionando el multi selector izquierda/derecha. Confirme la selección presionando el botón multifunción hacia abajo.
3. El primer punto es **idioma**. Presione el botón multifunción hacia la izquierda/derecha para ingresar al menú de selección de idioma.
4. El lenguaje deseado está ahora establecido. Para salir del menú, presione el botón central del botón multifunción para apagarlo

### Restablecer la configuración de fábrica

1. Con el monitor encendido, pulse el interruptor multifunción a la derecha.
2. Seleccione el elemento de menú  pulsando el interruptor multifunción a la derecha. Confirme la selección pulsando el interruptor multifunción para bajar.
3. Si es necesario, seleccione **Reset** pulsando el interruptor multifunción arriba / abajo. Pulse el interruptor multifunción a la derecha para confirmar el reinicio.

### Seleccionar lente de enfoque

1. Mientras el monitor está encendido, presione el interruptor multifunción hacia abajo y seleccione la lente de enfoque.
2. Pulse el botón central del botón multifunción para salir.

### Seleccionar entrada

1. Con el monitor encendido, pulse el interruptor multifunción a la izquierda.
2. Seleccione la entrada deseada, **HDMI, DP** o **VGA**, pulsando el interruptor multifunción arriba / abajo.
3. Confirme la selección pulsando el interruptor multifunción a la derecha.





### Adaptive-Sync

La función "Adaptive-Sync" puede reducir el desenfoque, las imágenes fantasma y la vibración, así como reducir el retraso en videos, juegos y cualquier otro contenido de movimiento rápido.

Para activar la función "Adaptive-Sync", la tarjeta de visualización del ordenador debe cumplir uno de los siguientes requisitos mínimos:

### Establecer característica de imagen

1. Con el monitor encendido, presione el multi selector hacia arriba hasta que se haya configurado la característica deseada. Puede elegir entre:

	Modo estándar
	Modo de película
<b>RTS</b>	Modo RTS (estrategia en tiempo real)
<b>FPS</b>	Juegos FPS (acción en primera persona)
	Modo de juego
	Modo de Internet

2. Confirme la selección pulsando el interruptor multifunción a la izquierda o espere unos segundos hasta que desaparezca el símbolo.

## Limpeza y cuidados



- Desenchufe siempre el cable de alimentación de la toma antes de limpiar el aparato.
- **¡Precaución!** No debe entrar agua en el dispositivo.
- Limpie la carcasa con un paño ligeramente humedecido. Limpie la pantalla con gamuzas especiales para limpieza de pantallas.
- No utilice ningún agente de limpieza abrasivo, agresivo o ácido.
- No utilice ningún producto químico (por ejemplo, gas o alcohol) para limpiar la carcasa.

## Resolución de problemas

En caso de algún problema durante el funcionamiento, por favor consulte la siguiente tabla. Si los problemas no se pueden resolver como se indica en **Solución**, comuníquese con su agente de ventas.

Problema	Causas posibles	Solución
El producto no funciona	<ul style="list-style-type: none"> <li>• Sin señal</li> <li>• Alimentación interrumpida</li> </ul>	<ul style="list-style-type: none"> <li>• Verifique el indicador de encendido a continuación. si la luz está encendida, compruebe la entrada de señal; si la luz está apagada compruebe la alimentación</li> </ul>
Imagen apagada	<ul style="list-style-type: none"> <li>• Brillo y contraste demasiado bajos</li> </ul>	<ul style="list-style-type: none"> <li>• Ajuste el brillo y el contraste</li> </ul>
No hay sonido	<ul style="list-style-type: none"> <li>• Configuración de sonido del ordenador incorrecta</li> </ul>	<ul style="list-style-type: none"> <li>• Compruebe la configuración de sonido del ordenador</li> </ul>
Colores incorrectos o anómalos	<ul style="list-style-type: none"> <li>• Puntas sueltas o rotas del conector del cable</li> </ul>	<ul style="list-style-type: none"> <li>• Compruebe el cable HDMI, DP o VGA para asegurarse de que esté en buen estado y conectado firmemente</li> </ul>
Apagado automático	<ul style="list-style-type: none"> <li>• El sistema está configurado para apagarse automáticamente pasadas 4 horas de inactividad</li> </ul>	<ul style="list-style-type: none"> <li>• Compruebe si el Off Time en el menú Reset está establecido en 4 horas; si desea desactivarlo, póngalo en APAGADO</li> </ul>

## Datos técnicos

<b>Modelo</b>	<b>PMO S245-VFC</b>	<b>PMO S275-VFC</b>
<b>Alimentación</b>		
Entrada nominal	: 12 V 2,5 A	: 12 V 2,5 A
Frecuencia nominal	: DC	: DC
Funcionamiento normal	: 18 W ±10%	: 21 W ±10%
Funcionamiento en espera	: ≤0,5 W	: ≤0,5 W
Modo apagado	: ≤0,3 W	: ≤0,3 W
<b>Adaptador de corriente</b>		
Fabricante	: Hunan Dajing Power Technology Co., Ltd. Building B5 and 5F Building A5, Mangrove R&D Innovation Zone, Hengshan Science City, Group 12, Donghu Village, Yueping Town, Yanfeng District, Hengyang City, Hunan Province.	
Importado por	: Imtron GmbH Media-Saturn-Strasse 1, 85053 Ingolstadt, Germany.	
Número de registro comercial	: HRB 4580	
Modelo	: ADP30-120250A2-08	: ADP30-120250A2-08
Tensión de entrada	: 100 - 240 V~	: 100 - 240 V~
Entrada de frecuencia de CA	: 50/60 Hz	: 50/60 Hz
Tensión de salida	: 12,0 V 	: 12,0 V 
Corriente de salida	: 2,5 A	: 2,5 A
Potencia de salida	: 30 W	: 30 W
Eficiencia activa promedio	: 88,07 %	: 88,07 %
Eficiencia a carga baja (10%)	: 85,47 %	: 85,47 %
Consumo de energía sin carga	: 0,10 W	: 0,10 W
<b>Pantalla</b>		
Tipo de panel de pantalla	: VA	: VA
Iluminación	: Edge-LED	: Edge-LED
Tamaño del panel	: 24"	: 27"
Formato de imagen	: 16:9	: 16:9
Distancia de píxel	: 0,2745 (H) x 0,2745 (V)	: 0,3114 (H) x 0,3114 (V)
Relación de contraste (estática)	: 3000:1	: 4000:1
Tiempo de respuesta (habitual)	: 19 ms	: 16 ms
Tiempo de respuesta (acelerado)	: 6 ms	: 6 ms
Resolución óptima	: 1920 x 1080	: 1920 x 1080
Ángulo de visión	: ≥178° (H), ≥178° (V)	: ≥178° (H), ≥178° (V)
Sin parpadeo	: sí	: sí
Colores de pantalla	: 16,7 M	: 16,7 M
Tasa de refresco	: 120 Hz	: 100 Hz
sRGB	: 100%	: 100%
<b>Conexiones</b>		
Entrada de señal	: HDMI/DP/VGA/ Audio IN	: HDMI/DP/VGA/ Audio IN
Salida de audio	: Auricular	: Auricular



Puedes acceder a la Base de Datos Europea de Productos (EPREL) para obtener información sobre el modelo a través del enlace <https://eprel.ec.europa.eu/qr/2400878> (PMO S245-VFC), [2400874](https://eprel.ec.europa.eu/qr/2400874) (PMO S275-VFC). También puedes escanear el código QR de la etiqueta energética.

## Consignes de sécurité

Consignes de sécurité importantes Lire les instructions attentivement et les conserver pour les consulter par la suite.

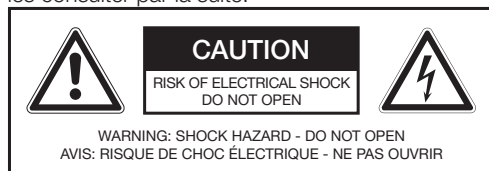

L'éclair à pointe de flèche dans un triangle équilatéral est destiné à alerter l'utilisateur de la présence d'une «tension dangereuse» non isolée dans l'enceinte du produit qui peut être d'une amplitude suffisante pour constituer un risque de choc électrique pour les personnes et les animaux.



Le point d'exclamation dans un triangle équilatéral vise à alerter l'utilisateur de la présence d'instructions importantes pour l'utilisation et l'entretien dans les documents accompagnant l'appareil.



**Danger !** Un volume sonore excessif durant l'écoute avec des écouteurs ou un casque peut entraîner une perte auditive. L'écoute prolongée de musique à volume élevé peut endommager votre audition. Régler le volume raisonnablement.



Utiliser uniquement avec les alimentations listées dans le mode d'emploi.

- **Avertissement !** Veuillez lire les indications en face inférieure, à l'extérieur de l'appareil pour connaître les données électriques et les informations de sécurité, avant d'installer ou utiliser l'appareil.
- **Remarque :** si vous souhaitez connecter un appareil externe à ce produit, vous devez utiliser un câble blindé de bonne qualité, qui garantit la compatibilité électromagnétique du produit et du câble utilisé dans son ensemble.

- Afin d'éviter une situation dangereuse, ne pas utiliser le produit pour un usage autre que celui décrit dans cette notice. Une mauvaise utilisation est dangereuse et rendra la garantie caduque.
- Réservé à un usage familial. Ne pas utiliser cet appareil à l'extérieur.
- **Risque d'asphyxie !** Garder tous les emballages hors de portée des enfants.
- Utiliser uniquement dans des conditions normales de température et d'humidité.
- Le produit convient uniquement à des climats modérés. Ne pas utiliser sous une latitude tropicale ou dans un climat particulièrement humide.
- Ne pas déplacer le produit d'un endroit froid à un endroit chaud et vice versa. La condensation peut endommager le produit et les pièces électriques.
- Ne pas utiliser d'accessoires non recommandés par le fabricant ou non vendus avec ce produit. Installer selon cette notice.
- Utilisez uniquement un support de montage mural et des vis conformes aux normes VESA. Effectuez l'installation conformément au manuel d'utilisation du support mural.
- **i** Lors de l'installation de l'appareil, laissez suffisamment d'espace pour une ventilation adéquate (minimum 10 cm autour du produit). Ne pas l'installer dans des bibliothèques, des armoires intégrées ou équivalent.
- Ne pas gêner la ventilation en recouvrant les ouvertures avec des objets comme des journaux, du linge de table, des rideaux, etc. Ne pas insérer un quelconque objet dans les fentes.
- Ne pas installer pas près de toute source de chaleur telle qu'un radiateur, une bouche de chaleur, une cuisinière ou autre appareil (y compris amplificateur) qui émet de la chaleur.
- Ne pas déplacer le produit lorsqu'il est en marche.
- Ne pas toucher, appuyer ou gratter la surface du produit avec des objets coupants ou durs.
- **Danger !** Pour réduire le risque d'incendie et de choc électrique, ne pas exposer ce produit à la pluie ou à l'humidité.
- L'appareil ne doit pas être exposé aux égouttements ou aux éclaboussures, et aucun objet rempli de liquide comme un vase ne doit y être posé.
- Veiller à ne pas laisser entrer d'objet ni de liquide dans le produit par les ouvertures.

## FRANÇAIS

- Ne pas poser de flamme telle qu'une bougie allumée sur l'appareil.
- Confier l'entretien et les réparations à un réparateur agréé. Ne pas essayer de réparer l'appareil vous-même. Une réparation est nécessaire lorsque l'appareil a été endommagé de quelque manière que ce soit, par exemple si le cordon électrique ou la prise sont endommagés, si du liquide a été répandu sur l'appareil, si des objets sont tombés dedans, si le boîtier est endommagé, si l'appareil a été exposé à la pluie ou à l'humidité, si l'appareil ne fonctionne pas normalement ou si l'appareil est tombé.
- Avant de brancher l'appareil sur une prise électrique, vérifiez que la tension indiquée sur le produit correspond à celle du secteur.
- Si le câble d'alimentation est endommagé, il doit être réparé par le fabricant, son représentant ou une personne qualifiée pour éviter tout danger.
- Si l'adaptateur est endommagé, il doit être réparé par le fabricant, son représentant ou une personne qualifiée pour éviter tout danger.
- Vérifier régulièrement que le cordon d'alimentation, le produit ou la rallonge ne sont pas défectueux. S'ils sont défectueux, ne pas utiliser le produit. Débrancher immédiatement le fiche d'alimentation.
- Placer le cordon d'alimentation et, si nécessaire, une rallonge appropriée de manière à ce qu'il soit impossible de trébucher dessus. Ne pas laisser pendre le câble d'alimentation facilement accessible.
- Ne pas coincer, plier ni tirer le cordon d'alimentation sur des bords tranchants.
- La fiche d'alimentation de l'adaptateur sert de dispositif de débranchement et doit rester accessible. Pour déconnecter complètement l'entrée d'alimentation, débranchez la fiche d'alimentation de l'adaptateur.
- Le produit peut mal fonctionner ou ne pas réagir aux boutons en raison d'une décharge électrostatique. Éteignez et débranchez l'appareil, puis rebranchez-le quelques secondes plus tard.
- Protégez le cordon d'alimentation pour qu'il ne soit pas trépané ou pincé en particulier au niveau de la prise, les prises de courant et le point où la prise sort de l'appareil.
- Débranchez la fiche d'alimentation de l'adaptateur en cas de défaillance pendant l'utilisation, pendant les orages, avant le nettoyage et si vous n'allez pas utiliser l'appareil pendant une longue durée.
- **Danger !** Avant un nettoyage, éteignez l'appareil et débranchez la fiche d'alimentation de l'adaptateur de la prise électrique.
- Quand le produit est en fin de durée de vie, rendez-le inutilisable en débranchant la fiche d'alimentation de l'adaptateur et en coupant le cordon en deux.
- **Important !** Vérifiez que le produit est en parfait état de marche avant de l'utiliser. Le produit ne doit pas être utilisé s'il présente des signes d'endommagement ou s'il est suspecté d'être défectueux.

## Utilisation recommandée

Cet appareil ne peut être utilisé que comme moniteur. Cet appareil n'est destiné qu'à l'utilisation domestique et non pas à l'utilisation commerciale. Toute autre utilisation peut endommager l'appareil ou entraîner des blessures.

Imtron GmbH n'assume aucune responsabilité quant à des dommages au produit, à des dommages matériels ou à des blessures corporelles dus à une négligence ou un usage inapproprié du produit, ou à un usage du produit non indiqué par le fabricant.

## Avant de l'utiliser pour la Première fois

Retirez soigneusement le produit et les accessoires de leur emballage d'origine. Il est conseillé de conserver l'emballage d'origine pour le rangement. Si vous souhaitez disposer de l'emballage d'origine, veuillez respecter les recommandations légales en vigueur. Si vous avez des questions concernant le rebut approprié, contactez le service de déchetterie local. Vérifiez que le contenu est complet et qu'il n'est pas endommagé. Si le contenu livré est incomplet ou endommagé, contactez immédiatement votre revendeur.

## Contrôle et composants

- A. Socle
- B. Bouton multifonction Marche/Arrêt
- C. Écran
- D. Port d'alimentation secteur
- E. Sortie écouteurs
- F. Entrée Audio VGA
- G. Entrée VGA
- H. Entrée HDMI
- I. Entrée DP
- J. Modèle d'étiquette

## Accessoires

- 1 x Moniteur
- 1 x Câble HDMI
- 1 x Adaptateur secteur
- 1 x Support
- 1 x Vis
- 1 x Mode d'emploi
- 1 x Guide de démarrage rapide
- 1 x Carte de garantie
- 1 x étiquette d'efficacité énergétique
- 1 x étiquette de film électrostatique
- 1 x livret DEEE

## Installation du socle

Montez la base et le col du support avec les vis correspondantes fournies. Montez maintenant le support à l'endroit approprié à l'arrière du moniteur.

## Connexions

### ALIMENTATION

Insérez la fiche électrique de l'adaptateur secteur dans le port d'alimentation au dos du moniteur.

### Connexion HDMI / DP ou VGA

Branchez les connecteurs appropriés au dos du moniteur sur votre ordinateur ou un autre type de lecteur à l'aide des câbles appropriés.

**Remarque** : si vous souhaitez connecter un appareil externe à ce produit, vous devez utiliser un câble blindé de bonne qualité, qui garantit la compatibilité électromagnétique du produit et du câble utilisé dans son ensemble.

### CONNEXION DES ÉCOUTEURS

Connectez les écouteurs à la prise jack de l'appareil.

### Attention

**Danger!** Des niveaux de pression acoustiques excessifs provenant d'écouteurs ou d'un casque peuvent provoquer des lésions auditives. L'écoute prolongée de musique à volume élevé peut causer une déficience auditive. Il est conseillé de maintenir le volume à des niveaux raisonnables.

## Utilisation

### ALLUMER/ÉTEINDRE L'UNITÉ

Appuyez sur le bouton  de l'unité.

#### Remarque :

- En mode veille (standby) (réglage de menu **Reset** et **Time Off**) le moniteur s'allume automatiquement, lorsque le PC/ordinateur portable connecté est démarré.
- Le moniteur s'éteindra automatiquement après 4 heures si vous n'appuyez sur aucun bouton. Vous pouvez réinitialiser le délai avant la mise hors-tension entre **OFF / 0** et **24** heures, sous le menu **Réinitialiser**. Suivez les instructions affichées sur l'écran.
- Temps d'affichage : Un temps de compte à rebours de 60 secondes démarrera avant de s'éteindre. Sur l'écran il s'affichera : XX (60-0) secondes avant l'extinction de l'appareil, appuyez sur une touche pour annuler.
- Pour désactiver la fonction d'arrêt au bout de 4 heures : Allumez le moniteur et appuyez sur le bouton multifonction vers la droite. Sélectionnez pour accéder au menu **Reset**, et enfoncez le bouton multifonction pour passer sur **Off Timer** et régler le délai sur **OFF**. L'affichage à l'écran suivant apparaît lors de la commutation du délai. Appuyez à gauche ou à droite pour sélectionner **YES**.

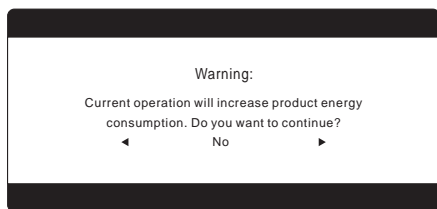

- Cliquez à nouveau à haut ou vers le bas pour confirmer la saisie. Vous reviendrez alors au sous-menu. Appuyez ensuite sur le bouton multifonction vers la droite, puis cliquez en bas jusqu'à ce que **OFF** s'affiche. Confirmez la saisie en cliquant à multifonction.

\* Si vous appuyez sur **YES** pour confirmer, le moniteur consommera beaucoup de puissance.



## Paramètres généraux

### PARAMÈTRES DU MENU

Après avoir allumé l'appareil, appuyez sur l'interrupteur multifonction vers la droite. Le menu principal s'ouvre. Appuyez sur la touche multifonction à gauche ou à droite pour sélectionner le sous-menu souhaité. Pour confirmer votre sélection, appuyez à nouveau sur la touche multifonction vers le bas. Vous pouvez modifier les paramètres en appuyant sur la touche multifonction à gauche ou à droite.

En appuyant sur la touche multifonction vers le haut, vous revenez au menu supérieur correspondant. Pour fermer le menu principal, appuyez sur la touche multifonction.

Les options suivantes sont disponibles dans le menu :

- 
  - > Brightness
  - > Contrast
  - > Eco Mode
  - > DCR
  - > Overdrive
- 
  - > H.Position
  - > V.Position
  - > Clock
  - > Phase
  - > ImageRatio
- 
  - > Color Temp
  - > Red
  - > Green
  - > Blue
  - > Low Blue Mode
- 
  - > Language
  - > H. Position
  - > V. Position
  - > Timeout
  - > Transparence

- 
  - > Input Select
  - > Mute
  - > Volume
  - > Adaptive-Sync
  - > FrameCounter

- 
  - > Auto Config.
  - > Auto Color.
  - > Reset
  - > Off Timer

### Définir la langue du menu

Vous pouvez définir le langage anglais pour le menu.

Pour que l'utilisation du menu soit agréable et facile d'utilisation, sélectionnez votre langage maternel. Pour faire cela :

1. Allumez le moniteur et appuyez sur le bouton multifonction vers la droite.
2. Sélectionnez le symbole  en appuyant sur le sélecteur gauche/droite. Confirmez la sélection en appuyant sur la touche multifonction vers le bas.
3. Le premier point est la **langue**. Appuyez sur la touche multifonction vers la gauche/droite pour accéder au menu de sélection de la langue.
4. La langue souhaitée est maintenant définie. Pour quitter le menu, appuyez sur le bouton du milieu de la touche multifonction pour le fermer.

### Réinitialisation aux réglages d'usine

1. Allumez le moniteur, appuyez sur le bouton multifonction vers la droite.
2. Sélectionnez l'élément de menu  en appuyant sur le bouton multifonction vers la droite. Confirmez la sélection en appuyant sur le bouton multifonction vers le bas.
3. Si nécessaire, sélectionnez **Reset** en appuyant sur le bouton multifonction vers le haut ou vers le bas. Appuyez sur le bouton multifonction vers la droite pour confirmer la réinitialisation.

### Sélectionner l'objectif de mise au point

1. Lorsque le moniteur est allumé, appuyez sur la touche multifonction vers le bas et sélectionnez l'objectif de mise au point.
2. Appuyez sur le bouton du milieu ou sur la touche multifonction pour quitter.

### Sélectionner la source

1. Allumez le moniteur et appuyez sur le bouton multifonction vers la gauche.
2. Sélectionnez la source désirée, entre **HDMI**, **DP** ou **VGA**, en appuyant sur le bouton multifonction vers haut ou vers le bas.
3. Confirmez la sélection en appuyant sur le bouton multifonction vers la droite.





### Adaptive-Sync

La fonction « Adaptive-Sync » (sync. libre) permet de réduire les images floues, fantômes et saccades et également de réduire le décalage dans les vidéos, jeux vidéo et autre contenu à déplacement rapide.

Pour activer la fonction « Adaptive-Sync » (sync. libre) la carte graphique de l'ordinateur doit remplir l'une des exigences ci-dessous. Un APU AMD et une carte vidéo indépendante prennent en charge cette fonction.

### Définir les caractéristiques de l'image

1. Avec le moniteur allumé, appuyez sur la touche multifonction haut ou jusqu'à ce que la caractéristique souhaitée ait été définie. Vous pouvez choisir parmi les options suivantes :

	Mode standard
	Mode vidéo
<b>RTS</b>	Mode RTS
<b>FPS</b>	FPS Gaming
	Mode de jeu
	Mode Internet

2. Confirmez la sélection en appuyant sur le bouton multifonction vers la gauche ou attendez quelques secondes que le symbole disparaisse.

## Nettoyage et entretien



- Retirez toujours la fiche hors de la prise avant de nettoyer.
- **Mise en garde!** L'eau ne doit pas pénétrer dans l'appareil.
- Nettoyez l'écran avec des tissus de nettoyage spécialement conçus pour nettoyer les écrans. Nettoyez le boîtier avec un chiffon à peine humide.
- N'utilisez pas de produits détergents durs, abrasifs ou agressifs.
- N'utilisez pas de produits chimiques (ex : gaz, alcool) pour nettoyer le boîtier.

## Dépannage

En cas de problèmes pendant le fonctionnement, veuillez consulter le tableau suivant. Si les problèmes rencontrés ne peuvent être résolus comme indiqué dans la section **Solution**, veuillez contacter votre revendeur.

Problème	Causes possibles	Solution
L'appareil ne fonctionne pas	<ul style="list-style-type: none"> <li>• Pas de signal</li> <li>• Alimentation interrompue</li> </ul>	<ul style="list-style-type: none"> <li>• Vérifiez l'indicateur d'alimentation ci-dessous, alors contrôlez l'entrée du signal. Si l'indicateur est éteint, contrôlez l'alimentation</li> </ul>
Image sombre	<ul style="list-style-type: none"> <li>• Luminosité et contraste trop faibles</li> </ul>	<ul style="list-style-type: none"> <li>• Ajustez la luminosité et le contraste</li> </ul>
Pas de son	<ul style="list-style-type: none"> <li>• Paramètres audio de l'ordinateur incorrects</li> </ul>	<ul style="list-style-type: none"> <li>• Vérifiez les paramètres audios de l'ordinateur</li> </ul>
Couleurs incorrectes ou anormales	<ul style="list-style-type: none"> <li>• Broches endommagées ou cassées dans le connecteur du câble</li> </ul>	<ul style="list-style-type: none"> <li>• Vérifiez le câble HDMI, DP ou VGA pour vous assurer qu'il est en bon état, et correctement connecté</li> </ul>
Arrêt automatique	<ul style="list-style-type: none"> <li>• Le système est configuré pour s'arrêter automatiquement après 4 heures d'inactivité</li> </ul>	<ul style="list-style-type: none"> <li>• Vérifiez que Off Time sous le menu Reset est défini sur 4 heures, si vous souhaitez le désactiver, réglez-le sur OFF</li> </ul>

## Données techniques

<b>Modèle</b>	<b>PMO S245-VFC</b>	<b>PMO S275-VFC</b>
<b>Alimentation électrique</b>		
Entrée nominale	: 12 V 2,5 A	: 12 V 2,5 A
Fréquence acceptée	: DC	: DC
Utilisation normale	: 18 W ±10%	: 21 W ±10%
Consommation en veille	: ≤0,5 W	: ≤0,5 W
Éteint	: ≤0,3 W	: ≤0,3 W
<b>Adaptateur d'alimentation</b>		
Fabricant	: Hunan Dajing Power Technology Co., Ltd. Building B5 and 5F Building A5, Mangrove R&D Innovation Zone, Hengshan Science City, Group 12, Donghu Village, Yueping Town, Yanfeng District, Hengyang City, Hunan Province.	
Importé par	: Imtron GmbH Media-Saturn-Strasse 1, 85053 Ingolstadt, Germany.	
Numéro de registre commercial	: HRB 4580	
Modèle	: ADP30-120250A2-08	: ADP30-120250A2-08
Tension d'entrée	: 100 - 240 V~	: 100 - 240 V~
Fréquence d'entrée (courant alternatif)	: 50/60 Hz	: 50/60 Hz
Tension de sortie	: 12,0 V 	: 12,0 V 
Courant de sortie	: 2,5 A	: 2,5 A
Puissance en sortie	: 30 W	: 30 W
Rendement moyen en mode actif	: 88,07 %	: 88,07 %
Rendement à faible charge (10%)	: 85,47 %	: 85,47 %
Consommation électrique sans charge	: 0,10 W	: 0,10 W
<b>Écran</b>		
Type de panneau	: VA	: VA
Rétroéclairage	: Edge-LED	: Edge-LED
Dimensions du panneau	: 24"	: 27"
Format d'écran	: 16:9	: 16:9
Distance de pixel	: 0,2745 (H) x 0,2745 (V)	: 0,3114 (H) x 0,3114 (V)
Ratio de contact (Statique)	: 3000:1	: 4000:1
Temps de réponse (Typique)	: 19 ms	: 16 ms
Temps de réponse (Overdrive)	: 6 ms	: 6 ms
Résolution optimale	: 1920 x 1080	: 1920 x 1080
Angle de vision	: ≥178° (H), ≥178° (V)	: ≥178° (H), ≥178° (V)
Sans scintillement	: oui	: oui
Couleurs de l'écran	: 16,7 M	: 16,7 M
Taux de rafraîchissement	: 120 Hz	: 100 Hz
sRGB	: 100%	: 100%
<b>Connexions</b>		
Sources d'entrée	: HDMI/DP/VGA/ Audio IN	: HDMI/DP/VGA/ Audio IN
Sortie audio	: Casque audio	: Casque audio



Tu peux accéder à la base de données européenne des produits (EPREL) pour obtenir des informations sur le modèle via le lien <https://eprel.ec.europa.eu/qr/2400878> (PMO S245-VFC), 2400874 (PMO S275-VFC). Tu peux aussi scanner le code QR qui se trouve sur l'étiquette énergétique.

## Biztonsági utasítások

Fontos biztonsági előírások. Kérjük, figyelmesen olvassa el az utasításokat és őrizze meg őket.

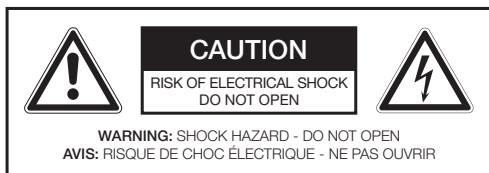

Az egyenlő oldalú háromszögben hegyes végű villám jel figyelmezteti a felhasználót a szigetetlen „veszélyes feszültség” jelenlétére a készülékben, amely elegendő erősséggel rendelkezik személyek és állatok elektromos áramütéséhez.



Az egyenlő oldalú háromszögben lévő felkiáltójel figyelmezteti a felhasználót a készülékkel kapcsolatos fontos üzemeltetési és karbantartási utasításokra az útmutatóban.



**Veszély!** A fülhallgatóból és fejhallgatóból érkező erős hangnyomás halláskárosodást okozhat. Ha hosszabb ideig hangos zenét hallgat, az károsíthatja a hallását. Állítson be visszafogottabb hangerőszintet.



Csak a használati útmutatóban felsorolt áramforrásokkal használja!

- **Figyelem!** A készülék felszerelése és használata előtt kérjük olvassa el a burkolat alján, kívül található elektromos és biztonsági tájékoztatót.
- **Megjegyzés:** Ha külső eszközt szeretne csatlakoztatni ehhez a termékhez, akkor jó minőségű árnyékolt kábelt kell használni, amely biztosítja a termék és a használt kábel egésszének elektromágneses kompatibilitását.

- Annak érdekében, hogy elkerülje a balesetveszélyes helyzeteket, a készüléket ne használja a jelen útmutatóban leírtaktól eltérő célra. A helytelen használat veszélyes lehet és a garancia megszűnésével jár.
- Csak háztartási használatra. Kültéren ne használja.
- **Fulladásveszély!** A csomagolóanyagokat tartsa távol a gyermekektől.
- Csak normál szobahőmérsékleten és páratartalom mellett használja a készüléket.
- A készülék csak általános tengerszint feletti magasságban történő használatra alkalmas. Ne használja trópusi környezetben vagy különösen párás környezetben.
- A készüléket ne vigye hidegből meleg helyre, és fordítva. A páralecsapódás a termék és az elektromos alkatrészek meghibásodását okozhatja.
- Ne használjon olyan kiegészítőket vagy kellékeket, amelyeket a gyártó nem javasolt, vagy amelyek nem a készülékkel érkeztek. A kiegészítőket a jelen használati útmutatóban leírt módon helyezze üzembe.
- Csak a VESA szabványoknak megfelelő fali rögzítő konzolt és csavarokat használjon. Telepítse a fali tartó használati útmutatójának megfelelően.
- **i** Amikor a készüléket felszereli, hagyjon elegendő helyet a megfelelő szellőzéshez (minimum 10 cm a termék körül). Ne szerelje be könyvszekrénybe, beépített szekrénybe és hasonlóba.
- Ne akadályozza a szellőzést, ne fedje le a szellőző nyílást semmivel, pl. újsággal, terítővel, függönnyel. stb. Ne dugjon bele semmilyen tárgyat.
- Ne helyezze olyan hőforrások közelébe, mint radiátor, hőtárolós kályha, tűzhely vagy más hőt termelő berendezések (beleértve az erősítőket is).
- Bekapcsolt állapotban ne tologassa vagy mozgassa a készüléket.
- A készülék felületét ne érintse, nyomja vagy húzza éles vagy kemény tárggyal.
- **Veszély!** A tűz és elektromos áramütés veszélyének elkerülése érdekében a készüléket ne tegye ki esőnek vagy páranak.

- A készülék nem tehető ki csöppenő vagy csapódó víznek, és folyadékkal töltött tárgyak, mint például vázák, nem helyezhetők a készülékre.
- Ügyelni kell rá, hogy a készülék nyílásain keresztül ne juthasson folyadék a burkolatba..
- A készülékre nem helyezhető nyílt lánggal égő dolgok, mint például meggyújtott gyertyák.
- A javításokat csak felhatalmazott szervizben végeztesse. Ne próbálja meg saját maga javítani a készüléket. A készülék bármely sérülése esetén, például ha a tápkábel sérült, folyadék került a berendezésbe, valami ráesett a készülékre, a burkolat megsérült, a készülék esőnek, vagy párának lett kitéve, a készüléket nem működik megfelelően vagy leesett, akkor javításra van szükség.
- A készülék fali aljzathoz csatlakoztatása előtt győződjön meg róla, hogy a terméken feltüntetett hálózati feszültség megegyezik a helyi hálózati feszültséggel.
- Ha a tápkábel megsérült, akkor a veszélyhelyzetek elkerülése érdekében azt a gyártónak, vagy felhatalmazott szerviznek, vagy megfelelően képezett szerelőnek kell cserélnie.
- Ha az adapter megsérült, akkor a veszélyhelyzetek elkerülése érdekében azt a gyártónak, vagy felhatalmazott szerviznek, vagy megfelelően képezett szerelőnek kell cserélnie.
- Rendszeresen ellenőrizze a tápkábel, a készülék és a hosszabbító kábelek sértetlenségét. Ha sérülést talál, ne helyezze üzembe a készüléket. Azonnal húzza ki a fali aljzathoz.
- Úgy helyezze el a hálózati kábelt és szükség esetén a hosszabbító kábelt, hogy azt ne lehessen kihúzni vagy azon járni. A tápkábel ne lógjon könnyen elérhető helyen.
- A hálózati kábelt ne gyömöszölje, hajlítgassa vagy húzza éles sarkokon.
- Az adapter tápcsatlakozója az elektromos hálózatról való leválasztó eszközként használatos; a leválasztó eszköznek mindig könnyen hozzáférhetőnek kell lennie. A tápellátás teljes leválasztásához húzza ki az adapter tápcsatlakozót.
- Ha a termék nem működik rendesen vagy a készülék a kezelőszervekre nem reagál, az lehet elektromos kisülés következménye. Kapcsolja ki a készüléket, és válassza le a készüléket a hálózatról; néhány másodperc múlva csatlakoztassa vissza.
- Vigyázzon, nehogy rálépjenek a tápkábelre és vezetékekre vagy azok beakadjanak valamibe, különösen a csatlakozónál, dugaszhelyeknél és azokon a pontokon, ahol kilépnek a termékből.
- Húzza ki az adapter tápcsatlakozóját használat közbeni meghibásodás, villámlás során, tisztítás előtt, és amikor hosszabbideig nem használja a készüléket.
- **Veszély!** Tisztítás előtt kapcsolja ki a készüléket, és húzza ki a tápcsatlakozót a hálózati aljzathoz.
- Amikor a termék eléri az élettartama végét, helyezze használhatatlan állapotba, hogy kihúzza az adapter tápcsatlakozóját az aljzathoz és kettévágja a kábelt.
- **Fontos!** Használat előtt ellenőrizze, hogy a termék üzemképes állapotban van-e. A terméket nem szabad használni, ha sérülésre utaló jelek vannak rajta, vagy ha gyaníthatóan meghibásodott.

## Rendeltetésszerű használat

Ez a termék csak ellenőrzésre készült. A termék csak háztartási célú használatra szolgál, nem kereskedelmi célú használatra lett tervezve. Minden más használat a termék károsodását okozhatja vagy sérülésekhez vezethet.

Az Imtron GmbH nem vállal felelősséget a termék nem körültekintő, illetve helytelen használatából, valamint a gyártó által meghatározott rendeltetéstől eltérő használatból eredő, a készülékben vagy az Ön értékeiben bekövetkezett károkért, vagy személyi sérülésekért.

## Az első használat előtt

Óvatosan vegye ki a terméket és az alkatrészeket az eredeti csomagolából. Ajánlatos az eredeti csomagolást megőrizni, hogy abban tárolhassa a készüléket. Ha kidobja az eredeti csomagolást, legyen tekintettel a hatályos jogszabályokra. Ha bármilyen kérdése van a hulladékkezeléssel kapcsolatban, lépjen kapcsolatba a helyi hulladékkezelési központtal. Ellenőrizze, hogy a szállított alkatrészek hiánytalanul és épen megvannak-e. Ha a szállított termékek hiányosak vagy sérültek, azonnal lépjen kapcsolatba a viszonteladóval.

## Vezérlők és alkatrészek

- A. Állvány
- B. Be/Ki multifunkciós kapcsoló
- C. Képernyő
- D. DC csatlakozó
- E. Fejhallgató kimenet
- F. VGA-audiobemenet
- G. VGA-bemenet
- H. HDMI-bemenet
- I. DP-bemenet
- J. Modell címke

## Tartozékok

- 1 x Monitor
- 1 x HDMI-kábel
- 1 x Hálózati adapter
- 1 x Állvány
- 1 x Csavar
- 1 x Használati útmutató
- 1 x Gyorsindító leírás
- 1 x Szavatossági kártya
- 1 x Energiahatékonysági címke
- 1 x elektrosztatikus fólia címke
- 1 x WEEE füzet

## Az állvány felszerelése

Szerelje fel az alapot és az állvány nyakát a mellékelt csavarokkal. Most szerelje fel az állvány nyakát a megfelelő helyre a monitor hátulján.

## Csatlakozók

### ÁRAMELLÁTÁS

Helyezze az áramadapter DC dugóját a monitor hátulján lévő DC jack áramcsatlakozóba.

### HDMI / DP vagy VGA csatlakozó

A monitor hátulján lévő megfelelő csatlakozókat megfelelő kábelekkel csatlakoztassa a számítógépéhez vagy egyéb, megfelelő lejátszóhoz.

**Megjegyzés:** Ha külső eszközt szeretne csatlakoztatni ehhez a termékhez, akkor jó minőségű árnyékolt kábelt kell használni, amely biztosítja a termék és a használt kábel egészének elektromágneses kompatibilitását.

### FEJHALLGATÓ CSATLAKOZTATÁSA

Csatlakoztassa a fejhallgatót az eszköz fejhallgató jack csatlakozójához.

### Figyelem

**Veszély!** A fül dugó fülhallgatókból és a fejhallgatókból érkező túlzott hangnyomási szint károsíthatja a hallást. Hangos zene hosszabb ideig történő hallgatása hallásvesztéshez vezethet. Állítsa a hang erőt ésszerű szintre.

## Működtetés

### AZ EGYSÉG BE/KI KAPCSOLÁSA

Nyomja meg  a gombot az egység bekapcsolásához.

#### Megjegyzés:

- Készenléti állapotban (**Reset** és **Time Off** (menübeállítások) ) a monitor automatikusan bekapcsol, amikor a csatlakoztatott PC / notebook elindul.
- Ha 4 órán belül nem nyom meg egyetlen gombot sem, a monitor automatikusan kikapcsol. A kikapcsolási időt egyénileg beállíthatja **OFF / 0-24** óra között a **Reset** [Visszaállítás] menübeállítással. Kövesse a képernyőn olvasható utasításokat.
- Megjelenítési idő: A kikapcsolás előtt 60 másodperces visszaszámlálási idő indul. A kijelzőn a következő üzenet jelenik meg: XX (60-0) másodperc a kikapcsoláshoz, nyomja meg bármelyik gombot a visszavonáshoz.
- A 4 órás leállítás funkció kikapcsolásához: Kapcsolja be a monitort, és nyomja a multifunkciós kapcsolót jobbra. Válassza ki a **Reset** menübe való belépéshez, majd nyomja a többfunkciós kapcsolót az **Off Timer** kikapcsoló időzítőre, hogy az időzítő **OFF** állásba kerüljön. Az idő átkapcsolásakor a következő OSD jelenik meg.

Nyomja meg a bal vagy jobb gombot az **YES** "Igen" kiválasztásához.

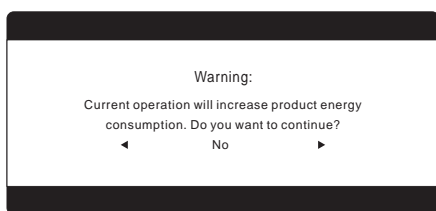

- Kattintson ismét felfelé/lefelé a bejegyzés megerősítéséhez. Ezután ismét az almenübe kerül. Itt nyomja meg a többfunkciós kapcsolót jobbra, majd kattintson lefelé, amíg meg nem jelenik az **OFF**. Erősítse meg a bejegyzést többfunkciós kapcsolót kattintással.

\* Ha a **YES (IGEN)** bejegyzést erősíti meg, a monitor energiafogyasztása magasabb lesz.

## Általános beállítások

### MENÜBEÁLLÍTÁSOK

A bekapcsolt készüléken nyomja meg jobbra a többfunkciós kapcsolót. Megnyílik a főmenü. Nyomja meg a többfunkciós kapcsolót balra vagy jobbra a kívánt almenü kiválasztásához. A kiválasztás megerősítéséhez nyomja meg ismét a többfunkciós kapcsolót lefelé. A beállításokat a többfunkciós kapcsoló balra vagy jobbra történő megnyomásával módosíthatja.

A multifunkciós kapcsoló felfelé történő megnyomásával visszatérhet a megfelelő felső menübe. A főmenü bezárásához nyomja meg a multifunkciós kapcsolót.

Az alábbi fő menüopciók állnak rendelkezésre:

- 
  - > Brightness
  - > Contrast
  - > Eco Mode
  - > DCR
  - > Overdrive
- 
  - > H.Position
  - > V.Position
  - > Clock
  - > Phase
  - > ImageRatio
- 
  - > Color Temp
  - > Red
  - > Green
  - > Blue
  - > Low Blue Mode
- 
  - > Language
  - > H. Position
  - > V. Position
  - > Timeout
  - > Transparence
- 

## MAGYAR

- > Input Select
- > Mute
- > Volume
- > Adaptive-Sync
- > FrameCounter



- > Auto Config.
- > Auto Color.
- > Reset
- > Off Timer

### Menünyelv beállítása

A menü alapbeállítása angol.

Az önmagyarázó menü egyszerű használatához javasolt az adott nyelv beállítása. Az alábbiak szerint járjon el:

1. Bekapcsolt monitornál nyomja a multifunkciós kapcsolót jobbra.
2. Válassza ki az a választógomb balra/ jobbra történő megnyomásával. Erősítse meg a kiválasztást a többfunkciós kapcsoló lefelé történő megnyomásával.
3. Az első pont a **nyelv**. A nyelvválasztó menübe való belépéshez nyomja meg a többfunkciós kapcsolót balra/jobbra.
4. A kívánt nyelv ekkor be van állítva. A menüből való kilépéshez nyomja meg a multifunkciós kapcsoló középső gombját.

### Gyári beállítás visszaállítása

1. Bekapcsolt monitornál nyomja a multifunkciós kapcsolót jobbra.
2. Válassza a menüpontot a multifunkciós kapcsoló jobbra nyomásával. A beállítás jóváhagyásához nyomja a multifunkciós kapcsolót lefelé.
3. Szükség esetén válassza a **Reset** opciót a multifunkciós kapcsoló felfelé/lefelé nyomásával. A visszaállítás jóváhagyásához nyomja a multifunkciós kapcsolót jobbra.

### Fókuszáló lencse kiválasztása

1. A monitor bekapcsolt állapotában nyomja le a többfunkciós kapcsolót, és válassza ki a célzási lencsét.
2. A kilépéshez nyomja meg a többfunkciós kapcsoló középső gombját.

### Bemenet választása

1. Bekapcsolt monitornál nyomja a multifunkciós kapcsolót balra.
2. Válassza a kívánt bemenetet, **HDMI, DP** vagy **VGA** a multifunkciós kapcsoló felfelé/lefelé nyomásával.
3. A beállítás jóváhagyásához nyomja a multifunkciós kapcsolót jobbra.

### Adaptive-Sync

A „Adaptive-Sync” funkció csökkentheti az elmosódottságot, a szellemképet és a vibrációt, egyúttal csökkentheti a videók, játékok és egyéb, gyorsan mozgó tartalmak késleltetését is.

A „Adaptive-Sync” funkció aktiválásához a számítógépes videokártyának meg kell felelnie az alábbi minimumkövetelmények egyikének. A funkciót AMD APU és független videokártya támogatja.

### Képjellemzők beállítása

1. A bekapcsolt monitoron nyomja meg felfelé a választógombot, amíg a kívánt jellemzőt be nem állítja. Az alábbiak közül választhat:

	Standard üzemmód
	Mozi üzemmód
<b>RTS</b>	RTS üzemmód
<b>FPS</b>	FPS játék
	Játék üzemmód
	Internet üzemmód

2. A beállítás jóváhagyásához nyomja a multifunkciós kapcsolót balra, vagy várjon pár másodpercig, míg a szimbólum eltűnik.

## Tisztítás És Karbantartás

- Mindig húzza ki a dugót a konnektorból, mielőtt tisztítaná.
- **Vigyázat!** Ne kerüljön víz a készülékbe.
- A kijelzőt speciális képernyőtisztító ruhával tisztítsa. A borítást nedves ruhával tisztítsa.
- Ne használjon éles, maró vagy agresszív oldó-, tisztítószeret.
- Ne használjon kemikáliákat (pl. benzint vagy alkoholt) a borítás tisztításához.



## Hibaelhárítás

Amennyiben üzemeltetés közben bármilyen rendellenességet tapasztal, tekintse át a következő táblázatot. Ha a problémák nem oldhatók meg a **Megoldás** oszlopban felsorolt módokon, kérjük, forduljon értékesítési ügynökéhez.

Probléma	Lehetséges ok	Megoldás
Az eszköz nem működik.	<ul style="list-style-type: none"> <li>• Nincs jel</li> <li>• Áramkimaradás</li> </ul>	<ul style="list-style-type: none"> <li>• Ellenőrizze az alábbi teljesítményjelzőt, ellenőrizze a jelbemenetet. Ha a lámpa nem ég, ellenőrizze az áramellátást</li> </ul>
Homályos kép	<ul style="list-style-type: none"> <li>• Fényerő és kontraszt túl alacsony</li> </ul>	<ul style="list-style-type: none"> <li>• Állítsa be a fényerőt és kontrasztot</li> </ul>
Nincs hang.	<ul style="list-style-type: none"> <li>• Computer audio beállítás rossz</li> </ul>	<ul style="list-style-type: none"> <li>• Ellenőrizze a computer audio beállítását</li> </ul>
Rossz vagy abnormális színek	<ul style="list-style-type: none"> <li>• Laza vagy törött tűskék a kábelcsatlakozóban</li> </ul>	<ul style="list-style-type: none"> <li>• Ellenőrizze a HDMI, DP vagy VGA kábelt, hogy meggyőződjön annak jó állapotáról és biztonságos csatlakozásáról</li> </ul>
Automatikus kikapcsolás	<ul style="list-style-type: none"> <li>• A rendszer úgy van beállítva, hogy 4 óra inaktivitás után automatikusan kikapcsoljon</li> </ul>	<ul style="list-style-type: none"> <li>• Ellenőrizze, hogy az Off Time a Reset menüben 4 órára van-e állítva, ha ki akarja kapcsolni, állítsa OFF-ra</li> </ul>

## MAGYAR

## Műszaki adatok

Típus	PMO S245-VFC	PMO S275-VFC
<b>Áramellátás</b>		
Névleges bemenet	: 12 V 2,5 A	: 12 V 2,5 A
Névleges frekvencia	: DC	: DC
Normál működés	: 18 W ±10%	: 21 W ±10%
Készenléti működés	: ≤0,5 W	: ≤0,5 W
Ki mód	: ≤0,3 W	: ≤0,3 W
<b>Tápadapter</b>		
Gyártó	: Hunan Dajing Power Technology Co., Ltd. Building B5 and 5F Building A5, Mangrove R&D Innovation Zone, Hengshan Science City, Group 12, Donghu Village, Yueping Town, Yanfeng District, Hengyang City, Hunan Province.	
Importáló	: Imtron GmbH Media-Saturn-Strasse 1, 85053 Ingolstadt, Germany.	
Kereskedelmi regisztrációs szám	: HRB 4580	
Modell	: ADP30-120250A2-08	: ADP30-120250A2-08
Bemeneti feszültség	: 100 - 240 V~	: 100 - 240 V~
Bemeneti AC frekvencia	: 50/60 Hz	: 50/60 Hz
Kimeneti feszültség	: 12,0 V 	: 12,0 V 
Kimeneti áram	: 2,5 A	: 2,5 A
Kimeneti teljesítmény	: 30 W	: 30 W
Átlagos aktív hatékonyság	: 88,07 %	: 88,07 %
Hatékonyság alacsony terhelésnél (10%)	: 85,47 %	: 85,47 %
Terhelés nélküli energiafogyasztás	: 0,10 W	: 0,10 W
<b>Kijelző</b>		
Képernyő Panel Típus	: VA	: VA
Háttérvilágítás	: Edge-LED	: Edge-LED
Panel méret	: 24"	: 27"
Képfórmátum	: 16:9	: 16:9
Pixel távolság	: 0,2745 (H) x 0,2745 (V)	: 0,3114 (H) x 0,3114 (V)
Kontraszt arány (statikus)	: 3000:1	: 4000:1
Válaszidő (tipikus)	: 19 ms	: 16 ms
Válaszidő (túlvezérelt)	: 6 ms	: 6 ms
Optimális felbontás	: 1920 x 1080	: 1920 x 1080
Látószög	: ≥178° (H), ≥178° (V)	: ≥178° (H), ≥178° (V)
Villogásmentes	: igen	: igen
Kijelzőszín	: 16,7 M	: 16,7 M
Frissítési ráta	: 120 Hz	: 100 Hz
sRGB	: 100%	: 100%
<b>Csatlakozók</b>		
Jel bemenet	: HDMI/DP/VGA/ Audio IN	: HDMI/DP/VGA/ Audio IN
Audiokimenet	: Fejhallgató	: Fejhallgató



A modellre vonatkozó információkért az Európai Termékadatbázishoz (EPREL) a [https://eprel.ec.europa.eu/qr/ 2400878](https://eprel.ec.europa.eu/qr/2400878) (PMO S245-VFC), [2400874](https://eprel.ec.europa.eu/qr/2400874) (PMO S275-VFC) linken keresztül juthat el. Alternatívaként beolvashatja az energiacímkén található QR-kódot.

## Istruzioni di sicurezza

Importanti istruzioni di sicurezza. Leggere attentamente le istruzioni e conservarle per consultazioni future.

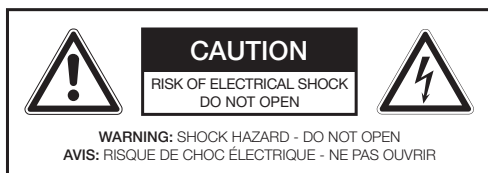

La freccia a forma di lampo all'interno di un triangolo equilatero avvisa l'utente della presenza di "Alto Voltaggio" all'interno dell'apparecchio, che data la sua intensità, può costituire un rischio per la salute di persone o animali.



Il punto esclamativo all'interno di un triangolo equilatero avvisa l'utente della presenza di importanti istruzioni di funzionamento e manutenzione, presenti nel materiale illustrativo dell'apparecchio, alle quali fare riferimento.



**Pericolo!** Eccessiva pressione sonora da auricolari e cuffie può causare la perdita dell'udito. Ascoltare musica ad alto volume per un periodo di tempo prolungato può danneggiare l'udito. Impostare un volume non eccessivo.



Utilizzare solo con le tensioni di alimentazione elettrica elencate nel manuale di istruzioni

• **Avvertenza!** Far riferimento alle informazioni sull'alloggiamento esterno inferiore per informazioni elettriche e di sicurezza prima di installare o utilizzare il dispositivo.

- **Nota:** se si desidera collegare un dispositivo esterno a questo prodotto, è necessario utilizzare un cavo schermato di buona qualità, che garantisca la compatibilità elettromagnetica del prodotto e del cavo usato nel suo insieme.
- Non utilizzare l'apparecchio per qualsiasi altro scopo diverso da quanto descritto nel presente manuale al fine di evitare qualsiasi pericolo. L'uso improprio è pericoloso e fa decadere ogni garanzia.
- Adatto al solo uso domestico. Non usare all'esterno.
- **Pericolo di soffocamento!** Tenere tutti i materiali di imballaggio lontano dai bambini.
- Usare solo in condizioni di umidità e temperatura ambiente.
- Il prodotto è adatto solo per uso a gradi di latitudine moderati. Non utilizzare ai tropici o in zone con clima particolarmente umido.
- Non trasportare l'apparecchio da luoghi freddi a luoghi caldi e viceversa. La condensa può causare danni al prodotto e alle parti elettriche.
- Utilizzare solo gli accessori forniti in dotazione con l'apparecchio e accessori originali. Per l'installazione, seguire il manuale d'uso.
- Utilizzare solo staffe e viti per il montaggio a parete conformi agli standard VESA. Installare in conformità al manuale d'uso della staffa a parete.
- **i** Durante l'installazione del dispositivo, occorre lasciar sufficiente spazio per una ventilazione adeguata (minimo 10 cm intorno al prodotto). Non installarlo in librerie, mobili integrati o simile.
- Non ostacolare la ventilazione, coprendo i fori preposti a tale funzione, ponendovi oggetti come giornali, tovaglie da tavola, tende, etc. Non inserirvi degli oggetti.
- Non installare vicino a fonti di calore come termosifoni, caloriferi, stufe o altri prodotti (inclusi gli amplificatori) che producono calore.
- Non muovere o spostare l'apparecchio quando in uso.
- Non toccare, spingere o strofinare la superficie del prodotto con oggetti duri o taglienti.
- **Pericolo!** Per ridurre il rischio di incendi o scosse elettriche, non esporre il prodotto alla pioggia o all'umidità.

## ITALIANO

- Non esporre l'apparecchio a gocce o schizzi e non posizionare nessun contenitore di liquidi sull'apparecchio, per esempio i vasi.
- Prestare attenzione affinché non entrino o cadano né oggetti, né liquidi dalle aperture presenti sull'apparecchio.
- Non posizionare alcuna fiamma viva, per esempio le candele, sopra l'apparecchio.
- Per la manutenzione o riparazione, rivolgersi sempre al servizio apposito. Non tentare di riparare il prodotto da soli. La manutenzione è necessaria quando il prodotto è stato danneggiato in qualche modo, per esempio se si rovina il cavo di alimentazione o la spina, se si è bagnato il prodotto, se degli oggetti sono caduti nell'apparecchio, se la custodia si è danneggiata, se il prodotto è stato esposto a pioggia o umidità, se non funziona normalmente o se è caduto a terra.
- Prima di collegare il prodotto ad una presa di corrente, assicurarsi che la tensione indicata sul prodotto corrisponda alla rete locale.
- Per evitare situazioni pericolose, far sostituire il cavo di alimentazione, se risulta danneggiato, dal fornitore o dal relativo servizio di riparazione o da una persona ugualmente qualificata.
- Per evitare situazioni pericolose, far sostituire l'adattatore, se risulta danneggiato, dal fornitore o dal relativo servizio di riparazione o da una persona ugualmente qualificata.
- Controllare regolarmente se il cavo di alimentazione, presenta danneggiamenti visibili. Se danneggiato, non accendere l'apparecchio e staccare immediatamente la spina.
- Posizionare il cavo di alimentazione e, se necessario, una prolunga, in modo tale da non inciamparci o tirarla. Non lasciar pendere il cavo di alimentazione.
- Non schiacciare, piegare o tirare il cavo di alimentazione in prossimità di bordi o angoli vivi.
- La presa di corrente dell'adattatore viene usata per scollegare il dispositivo; il dispositivo disconnesso rimarrà facilmente azionabile. Per scollegare completamente la presa di corrente, disconnettere la presa dell'adattatore.
- Il dispositivo potrebbe non funzionare correttamente o non reagire ad alcun controllo a causa di scarica elettrostatica. Spegner e scollegare l'apparecchio; ricollegare dopo alcuni secondi.
- Proteggere il cavo ed evitare che venga calpestato o schiacciato al livello della spina, del comparto cavo e nel punto in cui esce dal dispositivo.
- Scollegare la presa dell'adattatore in caso di guasti durante l'uso, durante tempeste di tuoni, prima della pulizia e quando non si usa il dispositivo per lunghi periodi.
- **Pericolo!** Prima della pulizia, spegnere il dispositivo e scollegare la corrente dell'adattatore dalla presa.
- Quando il dispositivo ha raggiunto la sua durata di utilizzo, rendetelo inutilizzabile scollegando la corrente dall'adattatore e tagliando in due il cavo.
- **Importante!** Prima dell'impiego verificare che il prodotto sia utilizzabile. Il prodotto non verrà usato se mostra tracce di danni o se lo si sospetta essere difettoso.

## Uso previsto

Questo prodotto è progettato esclusivamente per l'uso come monitor. Questo prodotto è progettato esclusivamente per l'uso domestico e non è destinato all'uso commerciale. Ogni altro uso può causare danni al prodotto o lesioni. Imtron GmbH non si assume alcuna responsabilità in caso di danni al prodotto, alle cose o in caso di lesioni personali dovuti a usi inappropriati o impropri, o per usi del prodotto che non rispondono alle finalità indicate dal costruttore.

## Prima messa in funzione

Rimuovere accuratamente il prodotto e gli accessori dalla confezione originale. Si consiglia di conservare la confezione originale per l'immagazzinamento. Se si desidera smaltire la confezione originale, osservare le disposizioni di legge applicabili. In caso di domande relative al corretto smaltimento, contattare il centro locale di gestione dei rifiuti. Ispezionare i contenuti della consegna per verificarne la completezza e l'eventuale presenza di danni. Nel caso in cui il contenuto sia incompleto o danneggiato, contattare immediatamente il punto vendita.

## Controlli e componenti

- A. Supporto
- B. Interruttore multifunzione On/Off
- C. Schermo
- D. Presa DC
- E. Uscita per auricolari
- F. Ingresso audio VGA
- G. Ingresso VGA
- H. Ingresso HDMI
- I. Ingresso DP
- J. Modello di etichetta

## Accessori

- 1 x Monitor
- 1 x Cavo HDMI
- 1 x Adattatore di alimentazione
- 1 x Supporto
- 1 x Vite
- 1 x Manuale d'uso
- 1 x Guida rapida
- 1 x Scheda di garanzia
- 1 etichetta di efficienza energetica
- 1 etichetta per pellicola elettrostatica
- 1 libretto RAEE

## Installazione del supporto

Montare la base e il collo del supporto con le viti corrispondenti fornite. Ora montare il collo del supporto nella posizione appropriata sul retro del monitor.

## Collegamenti

### ALIMENTAZIONE

Inserire la spina CC dell'adattatore di alimentazione nel jack CC sul retro del monitor.

### Connessione HDMI / DP o VGA

Collegare i connettori appropriati sul retro del monitor al computer o ad altri lettori idonei utilizzando cavi appropriati.

**Nota:** se si desidera collegare un dispositivo esterno a questo prodotto, è necessario utilizzare un cavo schermato di buona qualità, che garantisca la compatibilità elettromagnetica del prodotto e del cavo usato nel suo insieme.

### COLLEGAMENTO CUFFIE

Collegare le cuffie al jack delle cuffie del dispositivo.

### Attenzione

**Pericolo!** Livelli eccessivi di pressione sonora dagli auricolari e dalla cuffie possono causare danni all'udito. L'ascolto della musica ad alto volume per periodo prolungati di tempo può condurre a danni all'udito. Tenere il volume a livelli ragione voli.

## Funzionamento

### ACCENDERE/SPEGNERE L'UNITA'

Premere il  pulsante per accendere l'unità.

#### Nota:

- In modalità standby (Menù impostazioni, **Reset** e **Modalità Off**), il monitor si accenderà automaticamente all'avvio del PC fisso o portatile connesso.
- Se non viene premuto alcun tasto per un periodo di 4 ore, il Monitor si spegnerà automaticamente. E' possibile reimpostare il tempo per lo spegnimento automatico da **OFF / 0-24** ore nel menu impostazioni **Reset**. Seguire le istruzioni sullo schermo.
- Tempo sullo schermo: Un conto alla rovescia di 60 secondi viene lanciato prima dello spegnimento. Sullo schermo appare il messaggio: XX (60-0) secondi allo spegnimento, premere un tasto per annullare.
- Per disattivare lo spegnimento di 4 ore: accendere il monitor e spingere l'interruttore multifunzione verso destra. Selezionare per accedere al menu di **Reset**, premere l'interruttore multifunzione su **Off Timer** per impostare l'ora su **OFF**. Il seguente OSD viene visualizzato quando si cambia l'ora. Premere sinistra o destra per selezionare **YES**.

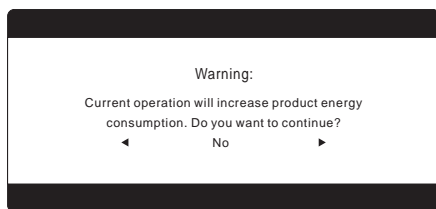

- Fare nuovamente clic a su / giù per confermare l'immissione. Verrai quindi reindirizzato al sottomenu. Qui, premere l'interruttore multifunzione verso destra e quindi fare clic verso il basso fino a quando appare **OFF**. Confermare l'immissione facendo clic a l'interruttore multifunzione.

\* Se si conferma con **YES**, il monitor avrà un consumo energetico maggiore.



## Impostazioni generali

### MENU IMPOSTAZIONI

Con il dispositivo acceso, premere il selettore multifunzione verso destra. Si apre il menu principale. Premere il selettore multifunzione verso sinistra o verso destra per selezionare il sottomenu desiderato. Per confermare la propria selezione, premere nuovamente il selettore multifunzione verso il basso. È possibile cambiare le impostazioni premendo il selettore multifunzione verso sinistra o verso destra.

Premendo il selettore multifunzione verso l'alto, si ritorna al menu superiore corrispondente. Per chiudere il menu principale, premere il selettore multifunzione per chiudere.

Sono disponibili le seguenti opzioni di menu:

- 
  - > Brightness
  - > Contrast
  - > Eco Mode
  - > DCR
  - > Overdrive
- 
  - > H.Position
  - > V.Position
  - > Clock
  - > Phase
  - > ImageRatio
- 
  - > Color Temp
  - > Red
  - > Green
  - > Blue
  - > Low Blue Mode
- 
  - > Language
  - > H. Position
  - > V. Position
  - > Timeout
  - > Transparence

- 
  - > Input Select
  - > Mute
  - > Volume
  - > Adaptive-Sync
  - > FrameCounter

- 
  - > Auto Config.
  - > Auto Color.
  - > Reset
  - > Off Timer

### Impostare lingua menu

Il menu potrebbe essere preimpostato in lingua Inglese.

Per un facile utilizzo del menu autoesplicativo, è vantaggioso impostarlo nella rispettiva lingua madre. Procedere come descritto in seguito:

1. Con il monitor acceso, premere l'interruttore multifunzione a destra.
2. Selezionare la voce  premendo il selettore multifunzione verso sinistra/destra. Confermare la selezione premendo il selettore multifunzione verso il basso.
3. Il primo elemento da selezionare è la **lingua**. Premere il selettore multifunzione verso sinistra/destra per entrare nel menu di selezione della lingua.
4. Ora la lingua desiderata è stata selezionata. Per uscire dal menu, premere il pulsante centrale del selettore multifunzione per spegnerlo.

### Ripristinare le impostazioni di fabbrica

1. Con il monitor acceso, premere l'interruttore multifunzione a destra.
2. Selezionare la voce di menu  premendo l'interruttore multifunzione verso destra. Confermare la selezione premendo l'interruttore multifunzione verso il basso.
3. Se necessario, selezionare **Reset** premendo l'interruttore multifunzione su / giù. Premere l'interruttore multifunzione a destra per confermare il reset.

### Selezione dell'obiettivo di messa a fuoco

1. Con il monitor acceso, premere l'interruttore multifunzione e selezionare l'obiettivo di messa a fuoco.
2. Premere il pulsante centrale del selettore multifunzione per uscire.

### Selezionare l'ingresso

1. Con il monitor acceso, premere l'interruttore multifunzione verso sinistra.
2. Selezionare l'ingresso desiderato, **HDMI**, **DP** o **VGA** premendo l'interruttore multifunzione verso su / giù.
3. Confermare la selezione premendo l'interruttore multifunzione verso destra.





### Adaptive-Sync

La funzione "Adaptive-Sync" può ridurre sfocature, immagini fantasma e tremolii e può anche ridurre il ritardo con video, giochi e qualsiasi altro contenuto in rapido movimento.

Per attivare la funzione "Adaptive-Sync", la scheda video del computer deve soddisfare uno dei seguenti requisiti minimi. APU AMD e scheda video indipendente possono supportare questa funzione.

### Impostare le caratteristiche dell'immagine

1. Con il monitor acceso, premere il selettore multifunzione su finché la caratteristica desiderata non è stata impostata. È possibile scegliere tra:

	Modalità standard
	Modalità film
<b>RTS</b>	Modalità RTS
<b>FPS</b>	Videogiochi FPS
	Modalità gioco
	Modalità internet

2. Confermare la selezione premendo l'interruttore multifunzione verso sinistra, oppure attendere qualche secondo fino a quando il simbolo non scompare.

## Pulizia e manutenzione



- Prima della pulizia scollegare sempre la spina dalla presa di corrente.
- **Avvertimento!** L'acqua non deve entrare nel dispositivo.
- Pulire il display con lo speciale panno di pulizia per schermi. Pulire la custodia con un panno leggermente umido.
- Non usare prodotti di pulizia forti, abrasivi o aggressivi.
- Non usare alcun agente chimico per pulire la custodia (ad es. alcol).

## Risoluzione dei problemi

Se ci sono problemi durante il funzionamento, fare riferimento alla seguente tabella. Se non è possibile risolvere i problemi come indicato nella colonna **Soluzione**, contattare il proprio agente di vendita.

Problema	Possibili cause	Soluzione
Il prodotto non funziona	<ul style="list-style-type: none"> <li>• Nessun segnale</li> <li>• Alimentazione elettrica interrotta</li> </ul>	<ul style="list-style-type: none"> <li>• Controllare l'indicatore di alimentazione di seguito, se la spia è accesa, controllare l'ingresso del segnale; se la spia è spenta, controllare l'alimentazione elettrica</li> </ul>
Immagine indistinta	<ul style="list-style-type: none"> <li>• Luminosità e contrasto troppo bassi</li> </ul>	<ul style="list-style-type: none"> <li>• Regolare la luminosità e il contrasto</li> </ul>
Non si sente alcun suono	<ul style="list-style-type: none"> <li>• Impostazione audio del computer errata</li> </ul>	<ul style="list-style-type: none"> <li>• Controllare l'impostazione audio del computer</li> </ul>
Colori sbagliati o anomali	<ul style="list-style-type: none"> <li>• Piedini allentati o rotti nel connettore del cavo</li> </ul>	<ul style="list-style-type: none"> <li>• Controllare il cavo HDMI, DP o VGA per assicurarsi che sia in buone condizioni e collegato saldamente.</li> </ul>
Spegnimento automatico	<ul style="list-style-type: none"> <li>• Il sistema è impostato per spegnersi automaticamente dopo 4 ore di inattività</li> </ul>	<ul style="list-style-type: none"> <li>• Controllare se il Off Time(tempo di spegnimento) nel menu Reset è impostato su 4 ore, se si desidera disattivarlo, spostare l'interruttore su OFF.</li> </ul>

## Dati tecnici

<b>Modello</b>	<b>PMO S245-VFC</b>	<b>PMO S275-VFC</b>
<b>Alimentazione</b>		
Ingresso nominale	: 12 V 2,5 A	: 12 V 2,5 A
Frequenza nominale	: DC	: DC
Funzionamento ordinario	: 18 W ±10%	: 21 W ±10%
Funzionamento in standby	: ≤0,5 W	: ≤0,5 W
Modalità Off	: ≤0,3 W	: ≤0,3 W
<b>Adattatore di alimentazione</b>		
Produttore	: Hunan Dajing Power Technology Co., Ltd. Building B5 and 5F Building A5, Mangrove R&D Innovation Zone, Hengshan Science City, Group 12, Donghu Village, Yueping Town, Yanfeng District, Hengyang City, Hunan Province.	
Importato da	: Imtron GmbH Media-Saturn-Strasse 1, 85053 Ingolstadt, Germany.	
Numero registro imprese	: HRB 4580	
Modello	: ADP30-120250A2-08	: ADP30-120250A2-08
Tensione in ingresso	: 100 - 240 V~	: 100 - 240 V~
Frequenza CA in ingresso	: 50/60 Hz	: 50/60 Hz
Tensione in uscita	: 12,0 V 	: 12,0 V 
Corrente in uscita	: 2,5 A	: 2,5 A
Potenza in uscita	: 30 W	: 30 W
Efficienza attiva media	: 88,07 %	: 88,07 %
Efficienza a basso carico (10 %)	: 85,47 %	: 85,47 %
Consumo di potenza senza carico	: 0,10 W	: 0,10 W
<b>Display</b>		
Tipo di pannello del monitor	: VA	: VA
Retroilluminazione	: Edge-LED	: Edge-LED
Dimensione pannello	: 24"	: 27"
Formato immagine	: 16:9	: 16:9
Distanza Pixel	: 0,2745 (H) x 0,2745 (V)	: 0,3114 (H) x 0,3114 (V)
Rapporto contrasto (Statico)	: 3000:1	: 4000:1
Tempo di risposta (Tipico)	: 19 ms	: 16 ms
Tempo d di risposta (Overdrive)	: 6 ms	: 6 ms
Risoluzione ottimale	: 1920 x 1080	: 1920 x 1080
Angolo di visualizzazione	: ≥178° (H), ≥178° (V)	: ≥178° (H), ≥178° (V)
Esente da sfarfallio	: sì	: sì
Colore display	: 16,7 M	: 16,7 M
Frequenza di aggiornamento	: 120 Hz	: 100 Hz
sRGB	: 100%	: 100%
<b>Collegamenti</b>		
Ingresso segnale	: HDMI/DP/VGA/ Audio IN	: HDMI/DP/VGA/ Audio IN
Uscita audio	: Cuffia	: Cuffia



Puoi accedere al database europeo dei prodotti (EPREL) per ottenere informazioni sul modello tramite il link <https://eprel.ec.europa.eu/qr/2400878> (PMO S245-VFC), 2400874 (PMO S275-VFC). In alternativa, scansiona il codice QR sull'etichetta energetica.

## Veiligheidsinstructies

Belangrijke veiligheidsvoorschriften. Lees deze voorschriften aandachtig door en bewaar ze voor toekomstig gebruik.

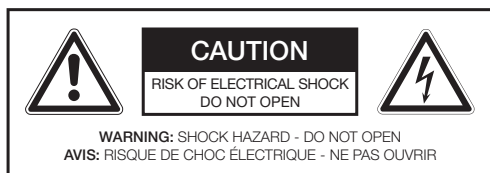

De bliksemflits met pijlsymbool binnen een gelijkbenige driehoek is bedoeld om de gebruiker te waarschuwen voor de aanwezigheid van ongeïsoleerde “gevaarlijke spanning” binnen de behuizing van het apparaat, die mogelijk krachtig genoeg is om een risico op elektrische schok voor personen en dieren te veroorzaken.



Het uitroepteken binnen een gelijkbenige driehoek is bedoeld om de gebruiker te wijzen op de aanwezigheid van belangrijke bedieningsen onderhoudsaanwijzingen in de bijgeleverde documentatie van het apparaat.



**Gevaar!** Excessieve geluidsdruk uit oordopjes en koptelefoons kan leiden tot gehoorverlies. Als u gedurende een lange tijd naar luide muziek luistert, kunt u uw gehoor beschadigen. Stel het apparaat in op een gematigd volume.



Gebruik alleen met de in de handleiding genoemde voedingen.

- **Waarschuwing!** Raadpleeg de informatie op de externe bodem van de behuizing voor elektrische en veiligheidsinformatie voordat u het apparaat installeert of bedient.

- **Opmerking:** Als u een extern apparaat op dit product wilt aansluiten, moet u een afgeschermd kabel gebruiken van goede kwaliteit, die de elektromagnetische compatibiliteit van het product en de gebruikte kabel als geheel garandeert.
- Gebruik het apparaat niet voor andere doeleinden dan die staan omschreven in deze handleiding om gevaarlijke situaties te voorkomen. Oneigenlijk gebruik is gevaarlijk en doet elke garantieclaim teniet.
- Uitsluitend bedoeld voor huishoudelijk gebruik. Niet buitenshuis gebruiken.
- **Verstikkingsgevaar!** Houd alle verpakkingsmateriaal uit de buurt van kinderen.
- Uitsluitend te gebruiken onder normale kamertemperatuur- en vochtigheidsomstandigheden.
- Dit apparaat is uitsluitend geschikt voor gebruik bij gematigde breedtegraden. Gebruik het apparaat niet in de tropische of uitzonderlijk vochtige klimaten.
- Verplaats het apparaat niet van koude naar warme plekken en vice versa. Condensatie kan schade aan het apparaat en de elektrische onderdelen veroorzaken.
- Gebruik geen andere hulpstukken of accessoires dan die zijn aangeraden door de fabrikant of zijn bijgeleverd met dit product. Installeer het apparaat in overeenkomst met de gebruikshandleiding.
- Gebruik alleen een muurbeugel en schroeven die voldoen aan de VESA-normen. Installeer in overeenstemming met de gebruiksaanwijzing van de muurbeugel.
- **i** Laat bij installatie van het apparaat voldoende ruimte voor ventilatie (minimum 10 cm rond het product). Niet installeren in boekenkasten, inbouwkasten enzovoort.
- Belemmer de ventilatie niet door ventilatieopeningen te bedekken met voorwerpen zoals kranten, tafelkleden, gordijnen, etc. Steek er geen objecten in.
- Installeer het apparaat niet in de buurt van warmtebronnen zoals radiators, roosters, kachels of andere producten (met inbegrip van versterkers) die warmte produceren.
- Verplaats het apparaat niet wanneer het is ingeschakeld.

- Het apparaat niet aanraken met scherpe of harde voorwerpen, of er met dergelijke voorwerpen overheen wrijven of tegenaan duwen.
- **Gevaar!** Om het risico op brand of elektrische schok te reduceren, dient het product niet aan regen of vocht te worden blootgesteld.
- Dit apparaat dient niet te worden blootgesteld aan druppelende of opspattende vloeistoffen en er dienen geen met vloeistof gevulde voorwerpen zoals vazen op het apparaat te worden geplaatst.
- Er dient met uiterste zorg te worden voorkomen dat er voorwerpen of vloeistoffen in de behuizing van het apparaat terechtkomen via de openingen.
- Er dienen geen bronnen met open vlam, zoals aangestoken kaarsen, op het apparaat te worden geplaatst.
- Raadpleeg voor alle vormen van reparatie de onderhoudsdienst. Probeer het apparaat niet zelf te repareren. Reparaties zijn nodig in het geval van elke vorm van schade, bijvoorbeeld als het snoer of de stekker beschadigd is, er vloeistof is gemorst op het apparaat, er voorwerpen in het apparaat zijn gevallen, de behuizing is beschadigd, het apparaat is blootgesteld aan regen of vocht, het apparaat niet naar behoren functioneert, of als het apparaat is gevallen.
- Alvorens het apparaat aan te sluiten op het stopcontact, dient u er zeker van te zijn dat de spanning die staat aangegeven op het apparaat overeenkomt met de spanning van uw stopcontact.
- Als het netsnoer is beschadigd, dient het te worden vervangen door de fabrikant of de onderhoudsdienst van de fabrikant of door soortgelijke gekwalificeerde personen, om het risico op gevaar te voorkomen.
- Als het adapter is beschadigd, dient het te worden vervangen door de fabrikant of de onderhoudsdienst van de fabrikant of door soortgelijke gekwalificeerde personen, om het risico op gevaar te voorkomen.
- Controleer het netsnoer, het apparaat of eventuele verlengkabels regelmatig op defecten. Als er een defect wordt waargenomen, dient het apparaat niet meer te worden gebruikt. Trek de stekker onmiddellijk uit het stopcontact.
- Positioneer het netsnoer en eventuele geschikte verlengkabels zodanig dat erover struikelen of eraan trekken onmogelijk is. Zorg ervoor dat het netsnoer niet binnen handbereik hangt.
- Het netsnoer niet over scherpe randen klemmen, buigen of trekken.
- De voedingsadapter-netstekker wordt gebruikt als stroomonderbreker; de stroomonderbreker dient altijd toegankelijk te zijn. Om de voeding volledig te onderbreken, haalt u de adapter uit het stopcontact.
- Het product kan door elektrostatische ontladingen mogelijk niet normaal werken of niet reageren op het bedienen. Schakel het apparaat uit en koppel het los; sluit het na enkele seconden weer aan.
- Zorg dat men niet op het voedings snoer kan trappen of dat het klem kan komen te zitten, vooral bij de stekker, het stopcontact en op de plaats waar het uit het product komt.
- Ontkoppel de adapter wanneer er problemen optreden tijdens het gebruik, tijdens onweer, voor het reinigen en wanneer het product voor langere tijd niet gebruikt wordt.
- **Gevaar!** Voor reinigen, schakel het product uit en haal de adapter uit het stopcontact.
- Wanneer het product niet meer gebruikt kan worden, zorg dan dat het niet meer aangesloten kan worden door de adapter los te koppelen van het stopcontact en het snoer door te knippen.
- **Belangrijk!** Controleer voor gebruik of het product in een bruikbare staat verkeert. Het product mag niet worden gebruikt als het tekenen van schade vertoont of als het vermoeden bestaat dat het defect is.

## Voorgenomen gebruik

Dit product is alleen ontworpen als monitor. Dit apparaat is ontworpen voor huishoudelijk gebruik en is niet bedoeld voor commercieel gebruik. Leder ander gebruik kan resulteren in schade aan het product of verwondingen. Imtron GmbH aanvaardt geen aansprakelijkheid voor schade aan het product, schade aan eigendommen of lichamelijk letsel als gevolg van onzorgvuldig of oneigenlijk gebruik van het product, of gebruik van het product die niet voldoet aan het doel opgegeven door de fabrikant.

## NEDERLANDS

### Voor het eerste gebruik

Verwijder het apparaat en de accessoires voorzichtig uit de verpakking. Het is aangeraden om de originele verpakking te bewaren voor opslag. Als u de originele verpakking wenst weg te gooien, dient u dit in overeenkomst met de wettelijke bepalingen te doen. Voor vragen over de correcte wijze van afvalverwerking, kunt u contact opnemen met uw lokale afvalverwerkingscentrum. Controleer de inhoud van de verpakking op compleetheid en schade. Indien de inhoud incompleet of beschadigd is, dient u direct contact op te nemen met uw lokale verkooppunt.

### Bediening en onderdelen

- A. Voetstuk
- B. Aan/uit multifunctionele schakelaar
- C. Scherm
- D. DC-aansluiting
- E. Hoofdtelefoon uitgang
- F. VGA-audio-ingang
- G. VGA-ingang
- H. HDMI-ingang
- I. DP-ingang
- J. Model Label

### Accessoires

- 1 x Monitor
- 1 x HDMI-kabel
- 1 x voedingsadapter
- 1 x Standaard
- 1 x Schroef
- 1 x Gebruiksaanwijzing
- 1 x Korte gebruiksaanwijzing
- 1 x Garantiekaart
- 1 x Energie-efficiëntielabel
- 1 x elektrostatisch filmlabel
- 1 x AEEA-boekje

### Installeren van de standaard

Monteer de basis en de standaardhals met de meegeleverde bijpassende schroeven. Monteer nu de standaardhals op de juiste plaats aan de achterkant van de monitor.

### Aansluitingen

#### VOEDING

Steek de stekker van de adapter in de DC aansluiting achterop de monitor.

#### HDMI / DP of VGA-aansluiting

Verbind de juiste connectoren op de achterkant van de monitor met uw computer of andere geschikte spelers met de juiste kabels.

**Opmerking:** Als u een extern apparaat op dit product wilt aansluiten, moet u een afgeschermd kabel gebruiken van goede kwaliteit, die de elektromagnetische compatibiliteit van het product en de gebruikte kabel als geheel garandeert.

#### HOOFDTELEFOON AANSLUITING

Sluit de hoofdtelefoon aan op de hoofdtelefoonaansluiting van het apparaat.

#### Let op

**Gevaar!** Overmatige geluidsdruk van oortelefoons en hoofdtelefoons kan gehoorverlies veroorzaken. Als u voor lange tijd naar luide muziek luistert, kan uw gehoor aangetast worden. Houd het volume op een bescheiden niveau.

## Bediening

### HET APPARAAT AAN/UIT ZETTEN

Druk op  de knop om het apparaat aan te zetten.

#### Opmerking:

- In standby (menu instellingen **Reset** en **Time Off**) wordt de monitor automatisch ingeschakeld wanneer de aangesloten PC/notebook opstart.
- Als u niet binnen 4 uur op een knop drukt, wordt de monitor automatisch uitgeschakeld. U kunt de uitschakeltijd afzonderlijk instellen van **OFF** / **0-24** uur onder de menu-instelling **Reset**. Volg de instructies op het scherm.
- Weergavetijd: er begint een afteltijd van 60 seconden voordat het wordt uitgeschakeld. Op het display verschijnt: XX (60-0) seconden tot uitschakeling, druk op een willekeurige toets om te annuleren.
- De 4-uur uitschakeling uitzetten: Schakel de monitor in en druk de multifunctionele schakelaar naar rechts. Selecteer om het **Reset**-menu te openen, druk de multifunctionele schakelaar naar **Off Timer** om de tijd op **OFF** in te stellen. De volgende OSD verschijnt tijdens het wijzigen van de tijd.  
Druk links of rechts om **YES** te selecteren.

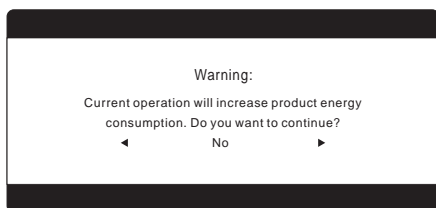

- Klik opnieuw op omhoog of omlaag om de invoer te bevestigen. U keert vervolgens terug naar het submenu. Druk de multifunctionele schakelaar hier naar rechts en klik vervolgens omlaag totdat **UIT** verschijnt. Klik naar multifunctionele schakelaar om de invoer te bevestigen.





\* Als u bevestigt met **YES**, zal de monitor meer stroom verbruiken.

## Algemene instellingen

### INSTELLINGENMENU

Terwijl het apparaat is ingeschakeld, druk de multifunctionele schakelaar naar rechts. Het hoofdmenu wordt geopend. Druk de multifunctionele schakelaar naar links of rechts om het gewenste submenu te selecteren. Om uw selectie te bevestigen, druk de multifunctionele schakelaar opnieuw naar beneden. U kunt de instellingen wijzigen door de multifunctionele schakelaar naar links of rechts te drukken. Door de multifunctionele schakelaar naar boven te drukken, keert u terug naar het betreffende bovenste menu. Om het hoofdmenu te sluiten, druk op de multifunctionele schakelaar om het te sluiten.

De volgende hoofdmenu opties zijn beschikbaar:

- 
  - > Brightness
  - > Contrast
  - > Eco Mode
  - > DCR
  - > Overdrive
- 
  - > H.Position
  - > V.Position
  - > Clock
  - > Phase
  - > ImageRatio
- 
  - > Color Temp
  - > Red
  - > Green
  - > Blue
  - > Low Blue Mode
- 
  - > Language
  - > H. Position
  - > V. Position
  - > Timeout
  - > Transparence
- 
  - > Input Select

## NEDERLANDS

- > Mute
- > Volume
- > Adaptive-Sync
- > FrameCounter



- > Auto Config.
- > Auto Color.
- > Reset
- > Off Timer

### Stel de taal van het menu in

Het menu kan ingesteld zijn in het Engels.

Voor eenvoudig gebruik van het zelfverklarende menu, is het handig dit in uw moedertaal in te stellen. Doe dit als volgt:

1. Met de monitor ingeschakeld drukt u de multifunctionele schakelaar naar rechts.
2. Selecteer het  item door de multi-selector naar links/rechts te drukken. Bevestig de selectie door de multifunctionele schakelaar naar beneden te drukken.
3. Het eerste punt is **Taal**. Druk de multifunctionele schakelaar naar links/rechts om het taalkeuzemenu te openen.
4. De gewenste taal is nu ingesteld. Druk op de middelste knop van de multifunctionele schakelaar om het menu af te sluiten.

### Fabrieksinstellingen terugzetten

1. Met de monitor ingeschakeld drukt u de multifunctionele schakelaar naar rechts.
2. Kies het menu-item  door de multifunctionele schakelaar naar rechts te drukken. Bevestig uw keuze door de multifunctionele schakelaar naar beneden te drukken.
3. Kies indien nodig **Reset** door de multifunctionele schakelaar omhoog of omlaag te drukken. Druk de multifunctionele schakelaar naar rechts om de reset te bevestigen.

### Selecteer het richten van de lens

1. Terwijl de monitor is ingeschakeld, druk de multifunctionele schakelaar naar beneden en selecteer het richten van de lens.
2. Druk op de middelste knop van de multifunctionele schakelaar om af te sluiten.

### Selecteer ingang

1. Met de monitor ingeschakeld, drukt u de multifunctionele schakelaar naar links.
2. Kies de gewenste ingang, **HDMI**, **DP** of **VGA** door de multifunctionele schakelaar naar omhoog of omlaag te drukken.
3. Bevestig uw keuze door de multifunctionele schakelaar naar rechts te drukken.





### Adaptive-Sync

De "Adaptive-Sync" functie kan vervaging, beeldschaduwen en trilling verminderen en kan ook vertraging met video's, games en andere snelbewegende content verminderen.

Om de "Adaptive-Sync" functie te activeren vereist de computerdisplaykaart om te voldoen aan één van de onderstaande minimumvereisten. AMD APU en een onafhankelijke videokaart kunnen deze functie ondersteunen.

### Stel beeldeigenschappen in

1. Terwijl de monitor is ingeschakeld, drukt u de multi-selectorschakelaar omhoog totdat de gewenste eigenschap is ingesteld.

	Standaardmodus
	Filmmodus
<b>RTS</b>	RTS-modus
<b>FPS</b>	FPS-gaming
	Spelmodus
	Internetmodus

2. Bevestig de selectie door de multifunctionele schakelaar naar links te drukken of wacht een paar seconden tot het symbool verdwijnt.

## Reiniging En Zorg

- Verwijder te allen tijde de stekker uit het stopcontact, alvorens te reinigen.
- **Let op!** Er mag geen water in het apparaat binnendringen.
- Reinig de behuizing met een licht vochtige doek. Reinig het scherm met speciale schermreinigingsdoekjes.
- Gebruik geen scherpe, schurende of agressieve reinigingsmiddelen.
- Gebruik geen chemische middelen (bijv. benzine, alcohol) om de behuizing te reinigen.

## Problemen oplossen

Als zich problemen voordoen tijdens het gebruik, raadpleeg de volgende tabel. Als problemen niet kunnen worden opgelost zoals vermeld onder **Oplossing**, neem dan contact op met uw verkoper.



Probleem	Mogelijke oorzaken:	Oplossing
Het apparaat werkt niet	<ul style="list-style-type: none"> <li>• Geen Signaal</li> <li>• Onderbroken stroomvoorziening</li> </ul>	<ul style="list-style-type: none"> <li>• Controleer de stroomindicator hieronder, als het lampje brandt, controleer dan de signaalingang; als het lampje uit is, controleer dan de voeding</li> </ul>
Donker beeld	<ul style="list-style-type: none"> <li>• Helderheid en contrast te laag</li> </ul>	<ul style="list-style-type: none"> <li>• Pas helderheid en contrast aan</li> </ul>
Geen geluid	<ul style="list-style-type: none"> <li>• Computer audio instellingen verkeerd</li> </ul>	<ul style="list-style-type: none"> <li>• Controleer de audio instelling van de computer</li> </ul>
Verkeerde of abnormale kleuren	<ul style="list-style-type: none"> <li>• Losse of gebroken pennen in de kabelaansluiting</li> </ul>	<ul style="list-style-type: none"> <li>• Controleer de HDMI, DP of VGA-kabel om er zeker van te zijn dat deze in goede staat en juist aangesloten is</li> </ul>
Automatische uitschakeling	<ul style="list-style-type: none"> <li>• Het systeem is ingesteld om na 4 uur van inactiviteit automatisch te worden uitgeschakeld</li> </ul>	<ul style="list-style-type: none"> <li>• Controleer of de Off Time onder het Reset-menu op 4 uur is ingesteld. Schakel het UIT als u het wilt uitzetten</li> </ul>

---

**NEDERLANDS**

---

## Technische gegevens

<b>Model</b>	<b>PMO S245-VFC</b>	<b>PMO S275-VFC</b>
<b>Voeding</b>		
Ingangsspanning	: 12 V 2,5 A	: 12 V 2,5 A
Frequentie	: DC	: DC
Normaal gebruik	: 18 W ±10%	: 21 W ±10%
Stand-by gebruik	: ≤0,5 W	: ≤0,5 W
Uit modus	: ≤0,3 W	: ≤0,3 W
<b>Voedingsadapter</b>		
Fabrikant	: Hunan Dajing Power Technology Co., Ltd. Building B5 and 5F Building A5, Mangrove R&D Innovation Zone, Hengshan Science City, Group 12, Donghu Village, Yueping Town, Yanfeng District, Hengyang City, Hunan Province.	
Ingevoerd door	: Imtron GmbH Media-Saturn-Strasse 1, 85053 Ingolstadt, Germany.	
Handelsregisternummer	: HRB 4580	
Model	: ADP30-120250A2-08	: ADP30-120250A2-08
Ingangsspanning	: 100 - 240 V~	: 100 - 240 V~
Ingangsfrequentie wisselstroom	: 50/60 Hz	: 50/60 Hz
Uitgangsspanning	: 12,0 V 	: 12,0 V 
Uitgangsstroom	: 2,5 A	: 2,5 A
Uitgangsvermogen	: 30 W	: 30 W
Rendement bij actieve modus	: 88,07 %	: 88,07 %
Rendement bij lage belasting (10%)	: 85,47 %	: 85,47 %
Stroomverbruik bij nullast	: 0,10 W	: 0,10 W
<b>Schermb</b>		
Schermb paneel type	: VA	: VA
Achtergrondverlichting	: Edge-LED	: Edge-LED
Paneel afmetingen	: 24"	: 27"
Beeld formaat	: 16:9	: 16:9
Afstand tussen de pixels	: 0,2745 (H) x 0,2745 (V)	: 0,3114 (H) x 0,3114 (V)
Contrast ratio (Statisch)	: 3000:1	: 4000:1
Reactietijd (Typisch)	: 19 ms	: 16 ms
Reactietijd (Overdrive)	: 6 ms	: 6 ms
Optimale resolutie	: 1920 x 1080	: 1920 x 1080
Kijkhoek	: ≥178° (H), ≥178° (V)	: ≥178° (H), ≥178° (V)
Flikkervrij	: ja	: ja
Schermkleuren	: 16,7 M	: 16,7 M
Ververs snelheid	: 120 Hz	: 100 Hz
sRGB	: 100%	: 100%
<b>Aansluitingen</b>		
Signaal ingang	: HDMI/DP/VGA/ Audio IN	: HDMI/DP/VGA/ Audio IN
Audio-uitgang	: Hoofdtelefoon	: Hoofdtelefoon



Je kunt de Europese Product Database (EPREL) raadplegen voor informatie over het model via de link <https://eprel.ec.europa.eu/qr/2400878> (PMO S245-VFC), 2400874 (PMO S275-VFC). Je kunt ook de QR-code op het energielabel scannen.

## Instrukcje bezpieczeństwa

Ważne informacje dotyczące bezpieczeństwa. Proszę uważnie przeczytać instrukcję użytkowania i zachować ją na przyszłość.

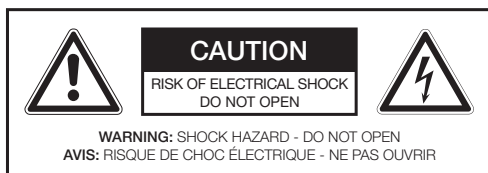

Symbol strzałki w polu trójkąta równobocznego wskazuje użytkownikom niebezpieczne, niez izolowane miejsca w obudowie urządzenia, będące pod wpływem napięcia mogącego wywołać porażenie elektryczne.



Wykrzyknik w polu trójkąta równobocznego wskazuje użytkownikom ważne instrukcje dotyczące obsługi lub konserwacji urządzenia zamieszczone w materiałach informacyjnych dołączonych do urządzenia.



**Niebezpieczeństwo!** Nadmierny poziom dźwięku ustawiony na słuchawkach może spowodować utratę słuchu. Słuchanie głośnej muzyki przez dłuższy czas może doprowadzić do uszkodzenia słuchu. Słuchaj przy umiarkowanej głośności.



Stosuj tylko te rodzaje zasilania, które są wymienione w instrukcji obsługi.

- **Ostrzeżenie!** Przed instalacją i obsługą urządzenia proszę się zapoznać z informacjami zamieszczonymi na spodzie jego zewnętrznej obudowy.
- **Uwaga:** Jeśli chcesz podłączyć do tego produktu urządzenie zewnętrzne, użyj dobrej jakości kabla ekranowanego, który zapewni kompatybilność elektromagnetyczną produktu z zastosowanym kablem.

- Nie używaj urządzenia w żadnym innym celu niż ten, opisany w instrukcji obsługi, aby uniknąć niebezpiecznych sytuacji. Niewłaściwe użytkowanie jest niebezpieczne i może doprowadzić do utraty gwarancji.
- Tylko dla użytku domowego. Nie używaj na zewnątrz.
- **Ryzyko uduszenia!** Materiały użyte opakowania powinny być trzymane z dala od dzieci.
- Używaj w normalnej temperaturze pokojowej i wilgotności.
- Urządzenia można używać tylko pod umiarkowanymi szerokościami geograficznymi. Nie używaj w tropikach lub szczególnie wilgotnych klimatach.
- Nie przenoś urządzenia z zimnych miejsc w ciepłe, i odwrotnie. Kondensacja może uszkodzić urządzenie i części elektryczne.
- Nie używaj dodatków i akcesoriów innych, niż te rekomendowane przez producenta lub sprzedawane w zestawie. Instaluj zgodnie z tą instrukcją obsługi.
- Należy używać wyłącznie uchwytu do montażu ściennego i śrub zgodnych ze standardami VESA. Instalację należy przeprowadzić zgodnie z instrukcją obsługi uchwytu ściennego.
- **i** Montując urządzenie należy pozostawić wokół niego odpowiednią przestrzeń aby zapewnić wystarczającą wentylację (min. 10 cm wokół produktu). Urządzenia nie montować w regałach, zabudowanych szafkach itd.
- Nie blokować wentylacji poprzez zakrywanie otworów wentylacyjnych innymi przedmiotami, np. gazetą, obrusem, zasłoną itp. Do urządzenia nie wkładać żadnych przedmiotów.
- Nie instaluj w pobliżu źródeł ciepła takich, jak: kaloryfery, nawiewy, piecyki lub inne urządzenia (także wzmacniacze) produkujące ciepło.
- Nie przesuwaj i nie przenoś urządzenia podłączonego do prądu.
- Nie dotykaj, nie pchaj, ani nie pocieraj powierzchni urządzenia żadnym ostrym lub twardym przedmiotem.
- **Niebezpieczeństwo!** Aby zmniejszyć ryzyko odnie lub porażenia prądem, nie wystawiaj urządzenia na deszcz lub wilgoć.

## POLSKI

- Urządzenia nie wolno narażać na zalanie cieczą; na urządzeniu nie należy stawiać pojemników z cieczą (np. wazonów).
- Uważaj, aby żadem przedmiot lub płyn nie dostał się przez otwory do obudowy.
- Nie umieszczaj na urządzeniu źródeł płomieni, np.: świeczek.
- Tylko autoryzowany serwisant może zajmować się naprawą urządzenia. Nie próbuj naprawiać produktu samodzielnie. Naprawa jest wymagana, gdy urządzenie zostanie w jakikolwiek sposób uszkodzone, np.: uszkodzony kabel lub wtyczka, rozlany płyn, przedmioty wewnątrz obudowy, zniszczona obudowa, wystawienie urządzenia na deszcz lub wilgoć, gdy urządzenie nie działa normalnie lub gdy zostało upuszczone.
- Przed podłączeniem urządzenia do prądu, sprawdź czy napięcie wskazane na urządzeniu odpowiada temu w gniazdku elektrycznym.
- Jeśli kabel zasilania jest uszkodzony, musi on zostać wymieniony przez producenta, serwisanta lub inną wykwalifikowaną osobę w celu uniknięcia niebezpieczeństwa.
- Jeśli zasilacz sieciowy zasilania jest uszkodzony, musi on zostać wymieniony przez producenta, serwisanta lub inną wykwalifikowaną osobę w celu uniknięcia niebezpieczeństwa.
- Sprawdzaj regularnie czy kabel zasilania lub przedłużacz nie są uszkodzone. Jeśli są, nie włączaj urządzenia. Natychmiast wyciągnij wtyczkę.
- Umieść kabel zasilania lub przedłużacz w ten sposób, aby nie mogły być przypadkowo pociągnięte, ani żeby nie można się było o nie potknąć. Nie pozwól, by kabel zasilania zwiisał w łatwo dostępnym miejscu.
- Nie wciskaj nigdzie kabla zasilania, nie zginaj go, ani nie przeciągaj go po ostrych krawędziach.
- Wtyczka zasilacza służy jako urządzenie rozłączające; urządzenie rozłączające musi być gotowe do działania. W celu całkowitego odłączenia napięcia zasilania należy wyjąć wtyczkę kabla zasilacza.
- Produkt może nie funkcjonować właściwie czy reagować na jakiegokolwiek bodźce sterowania z powodu wyładowania elektrostatycznego. Należy urządzenie wyłączyć i całkowicie odłączyć od sieci zasilania; po kilku sekundach ponownie podłączyć.
- Kabel zasilania chronić przed deptaniem po nim, a szczególnie przed ścisaniem w pobliżu wtyczki, gniazdek oraz w miejscu, skąd wychodzi z produktu.
- Odłączać wtyczkę zasilania zasilacza z sieci w przypadku usterek podczas użytkowania, w trakcie burz, przed czyszczeniem oraz gdy urządzenie nie będzie użytkowane przez dłuższy czas.
- **Niebezpieczeństwo!** Przed przystąpieniem do czyszczenia wyłączyć produkt i wyjąć wtyczkę zasilacza z gniazdka sieciowego.
- W przypadku gdy produkt osiągnął już kres swojego okresu sprawnego użytkowania, należy go uszkodzić przez wyjęcie wtyczki zasilacza z gniazdka sieciowego i przecięcie kabla na dwie części.
- **Ważne!** Przed użyciem sprawdź, czy produkt jest w dobrym stanie. Produkt nie może być używany, jeśli ma ślady uszkodzeń lub istnieje podejrzenie o jego wadę.

## Przeznaczenie użytkowe

Ten produkt jest przewidziany tylko jako monitor. Produkt ten jest przeznaczony wyłącznie do użytku domowego i nie nadaje się do użytku komercyjnego. Użycie jakiegokolwiek innych może doprowadzić do uszkodzenia urządzenia lub do obrażeń ciała.

Imtron GmbH nie bierze żadnej odpowiedzialności za uszkodzenie produktu, szkody majątkowe czy jakiegokolwiek obrażenia ciała spowodowane nieostrożnym użytkowaniem produktu czy użytkowaniem produktu do celu innego niż ten określony przez producenta.

## Przed pierwszym użyciem

Produkt wraz z wyposażeniem należy ostrożnie wyjąć z oryginalnego opakowania. Zaleca się zachowanie oryginalnego opakowania dla późniejszego przechowywania. W celu wyrzucenia oryginalnego opakowania należy postępować zgodnie z obowiązującymi przepisami dotyczącymi utylizacji. W przypadku pytań dotyczących prawidłowej utylizacji należy zasięgnąć porady w miejscowej gminie. Zawartość opakowania należy sprawdzić pod względem kompletności i uszkodzeń. W przypadku braku części w opakowaniu lub w razie stwierdzenia uszkodzeń należy skontaktować się z punktem sprzedaży.

## Sterowanie i komponenty

- A. Statyw
- B. Przełącznik wielofunkcyjny
- C. Ekran
- D. Gniazdo DC
- E. Gniazdo słuchawkowe
- F. Wejście audio VGA
- G. Wejście VGA
- H. Wejście HDMI
- I. Wejście DP
- J. Etykieta modelu

## Akcesoria

- 1 x Monitor
- 1 x Kabel HDMI
- 1 x Zasilacz
- 1 x Podstawa
- 1 x Śruba
- 1 x Instrukcja obsługi
- 1 x Przewodnik szybkiego startu
- 1 x Karta gwarancyjna
- 1 x etykieta efektywności energetycznej
- 1 x etykieta z folii elektrostatycznej
- 1 x książeczka WEEE

## Instalowanie podstawki

Zamontuj podstawę i szyję stojaka za pomocą dostarczonych pasujących śrub. Teraz zamontuj szyję stojaka w odpowiednim miejscu z tyłu monitora.

## Podłączenia

### ZASILANIE

Włóż wtyczkę DC adaptera sieciowego w gniazdko DC z tyłu monitora.

### Złącze HDMI / DP lub VGA

Podłącz odpowiednie złącza z tyłu monitora do komputera lub innego odpowiedniego odtwarzacza za pomocą odpowiednich kabli.

**Uwaga:** Jeśli chcesz podłączyć do tego produktu urządzenie zewnętrzne, użyj dobrej jakości kabla ekranowanego, który zapewni kompatybilność elektromagnetyczną produktu z zastosowanym kablem.

### PODŁĄCZENIE SŁUCHAWEK

Podłącz słuchawki do gniazdka słuchawkowego urządzenia.

### Uwaga

**Zagrożenie!** Nadmierne poziomy ciśnienia dźwięku w słuchawkach mogą spowodować uszkodzenie słuchu. Słuchanie głośno muzyki przez dłuższy czas może prowadzić do utraty słuchu. Zachowywać głośność na odpowiednim poziomie.

## Działanie

### WŁĄCZANIE/WYŁĄCZANIE URZĄDZENIA

Naciśnij  przycisk, aby włączyć urządzenie.

#### Uwaga:

- W tryb czuwania (wył.) (ustawienie menu na **Reset** i **Time Off**), monitor włączy się automatycznie po uruchomieniu podłączonego komputera/notebooka.
- Jeżeli nie wciśniesz żadnego klawisza w ciągu 4 godzin, monitor wyłączy się automatycznie. Czas wyłączenia możesz resetować indywidualnie od **OFF / 0-24 h** w nastawie menu **Reset**. Postępuj zgodnie z instrukcjami na ekranie.
- Czas wyświetlania: przed wyłączeniem uruchomi się 60-sekundowe odliczanie czasu. Na wyświetlaczu pojawi się komunikat: XX [60-0] sekund do wyłączenia, aby anulować wciśnij dowolny klawisz.
- Celem dezaktywacji funkcji wyłączenia po 4 godzinach: Włącz monitor i przesunij przełącznik wielofunkcyjny w prawo. Wybierz i rozwiń menu **Reset**, naciskając przełącznik wielofunkcyjny wybierz **Off Timer** i przełącz czas wyłączenia na **OFF**.  
Dokonując przełączenia czasu na ekranie pojawią następujący komunikat.  
Naciśnij lewo czy prawo, i wybierz **YES**.

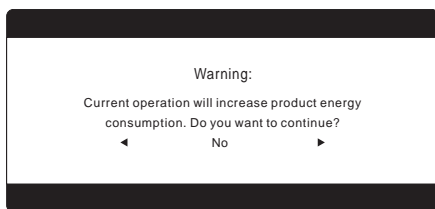

- Kliknij ponownie Góra czy dół, co będzie potwierdzeniem wyboru. Ponownie pojawi się podmenu. Na tym etapie naciśnij przesunij przełącznik wielofunkcyjny w prawo, a następnie klikaj w dół, aż pojawi się **OFF**. Potwierdź wybór klikając po przełącznik wielofunkcyjny stronie.

\* IPotwierdzenie kliknięciem na **YES** spowoduje zwiększenie zużycia mocy przez monitor.

## Ustawienia ogólne



### USTAWIENIA MENU

Przy włączonym urządzeniu naciskając przełącznik wielofunkcyjny w prawo. Otworzy się menu główne. Naciskając przełącznik wielofunkcyjny w lewo lub w prawo, aby wybrać żądane podmenu. Aby potwierdzić wybór, naciskając przełącznik wielofunkcyjny w dół. Ustawienia można zmienić, naciskając przełącznik wielofunkcyjny w lewo lub w prawo.

Naciskając przełącznik wielofunkcyjny w górę, można powrócić do odpowiedniego górnego menu. Aby zamknąć menu główne, naciskając przełącznik wielofunkcyjny w celu zamknięcia.

Dostępne są następujące opcje menu głównego:

- 
  - > Brightness
  - > Contrast
  - > Eco Mode
  - > DCR
  - > Overdrive
- 
  - > H.Position
  - > V.Position
  - > Clock
  - > Phase
  - > ImageRatio
- 
  - > Color Temp
  - > Red
  - > Green
  - > Blue
  - > Low Blue Mode
- 
  - > Language
  - > H. Position
  - > V. Position
  - > Timeout
  - > Transparence

- 
  - > Input Select
  - > Mute
  - > Volume
  - > Adaptive-Sync
  - > FrameCounter
- 
  - > Auto Config.
  - > Auto Color.
  - > Reset
  - > Off Timer

### Ustawianie języka menu

Menu może być zadane fabrycznie po angielsku. Dla łatwości użycia oczywistego menu jest korzystnie ustawić je na odpowiedni język. Postępuj, jak niżej:

1. Gdy monitor jest włączony, przesunąć przełącznik wielofunkcyjny w prawo.
2. Wybrać pozycję , naciskając przełącznik wielofunkcyjny w lewo/w prawo. Potwierdzić wybór, naciskając przełącznik wielofunkcyjny w dół.
3. Pierwszym punktem jest **Język**. Nacisnąć przełącznik wielofunkcyjny w lewo/w prawo, aby wejść do menu wyboru języka.
4. Żądany język jest teraz ustawiony. Aby wyjść z menu, nacisnąć środkowy przycisk przełącznika wielofunkcyjnego w celu wyłączenia.

### Resetowanie ustawień do nastaw fabrycznych

1. Przy włączonym monitorze wciśnij przełącznik wielofunkcyjny w prawo.
2. Wybierz pozycję w menu  przesuwając przełącznik wielofunkcyjny w prawo. Celem potwierdzenia wyboru ponownie naciśnij przełącznik wielofunkcyjny w dół.
3. W razie potrzeby pozycję **Reset** można wybrać przesuwając przełącznik wielofunkcyjny w górę / w dół. Potwierdzeniem resetowania będzie przesunięcie przełącznika wielofunkcyjnego w prawo.

### Wybierz obiektyw celujący

1. Kiedy monitor jest włączony, naciśnij przełącznik wielofunkcyjny i wybierz obiektyw celujący.
2. Nacisnąć środkowy przycisk przełącznika wielofunkcyjnego, aby wyjść.

### Wybierz wejście

1. Gdy monitor jest włączony, przesunąć przełącznik wielofunkcyjny w lewo.
2. Wybierz żądane źródło sygnału, **HDMI**, **DP** lub **VGA** przesuwając przełącznik wielofunkcyjny w górę / w dół.
3. Celem potwierdzenia wyboru ponownie naciśnij przełącznik wielofunkcyjny w prawo.





### Adaptive-Sync

Funkcja "Adaptive-Sync" redukuje efekt rozmazania, ghostingu i drżenia obrazu, a także może redukować zacinanie się odtwarzanych nagrań, gier i innych szybko poruszających się treści.

W celu aktywacji funkcji „Adaptive-Sync”, karta graficzna komputera musi spełniać jedno z niżej podanych minimalnych wymagań. Niezależna karta wideo AMD APU może obsługiwać tę funkcję.

### Ustaw charakterystykę obrazka

1. Gdy monitor jest włączony, naciskać przełącznik wielofunkcyjny w górę, aż zostanie ustawiona żądana charakterystyka

	Tryb standardowy
	Tryb filmowy
<b>RTS</b>	Tryb RTS
<b>FPS</b>	Gry FPS
	Tryb gier
	Tryb internetowy

2. Potwierdź wybór przesuwając przełącznik wielofunkcyjny w lewo lub poczekaj kilka sekund do chwili, aż symbol zniknie.

## Czyszczenie i Konserwacja



- Przed czyszczeniem zawsze wyciągnij wtyczkę z gniazdka.
- **Uwaga!** Nie można pozwolić na dostanie się wody do środka urządzenia.
- Wyświetlacz czyść specjalnymi ściereczkami do ekranów. Czyść obudowę lekko zwilżoną ściereczką.
- Nie używaj ostrych, agresywnych płynów do czyszczenia lub szorowania.
- Nie używaj chemikaliów (takich, jak benzyna lub alkoholu) do czyszczenia obudowy.

## Wykrywanie i usuwanie usterek

Jeśli istnieją jakiegokolwiek problemy podczas użytkowania, należy zapoznać się z poniższą tabelą. Jeżeli nie można rozwiązać danego problemu tak jak wskazano w kolumnie **Rozwiązanie**, należy skontaktować się ze sprzedawcą.

Problem	Możliwe przyczyny	Rozwiązanie
Urządzenie nie działa	<ul style="list-style-type: none"> <li>• Brak sygnału</li> <li>• Przerwane zasilanie</li> </ul>	<ul style="list-style-type: none"> <li>• Sprawdź wskaźnik zasilania poniżej, jeżeli lampka jest włączona, sprawdź sygnał wejściowy; jeżeli jest wyłączona, sprawdź zasilanie</li> </ul>
Obraz ściemniony	<ul style="list-style-type: none"> <li>• Za niska jasność i kontrast</li> </ul>	<ul style="list-style-type: none"> <li>• Wyreguluj jasność i kontrast</li> </ul>
Brak dźwięku	<ul style="list-style-type: none"> <li>• Błędne ustawienie audio komputera</li> </ul>	<ul style="list-style-type: none"> <li>• Sprawdź konfigurację audio komputera</li> </ul>
Kolory niewłaściwe lub anomalne	<ul style="list-style-type: none"> <li>• Luźne lub wyłamane kołki wtyczki kabla</li> </ul>	<ul style="list-style-type: none"> <li>• Sprawdź stan i podłączenie kabla HDMI, DP lub VGA</li> </ul>
Automatyczne wyłączenie	<ul style="list-style-type: none"> <li>• System skonfigurowano w taki sposób, by wyłączył się automatycznie po 4 godzinach bezczynności.</li> </ul>	<ul style="list-style-type: none"> <li>• Sprawdź, czy czas wyłączenia Off Time w menu Reset ustawiony jest na 4 godziny, a jeśli chcesz tę funkcję wyłączyć, wybierz pozycję OFF.</li> </ul>

## Dane techniczne

<b>Model</b>	<b>PMO S245-VFC</b>	<b>PMO S275-VFC</b>
<b>Zasilanie</b>		
Wejście znamionowe	: 12 V 2,5 A	: 12 V 2,5 A
Częstotliwość znamionowa	: DC	: DC
Normalne działanie	: 18 W ±10%	: 21 W ±10%
Tryb gotowości	: ≤0,5 W	: ≤0,5 W
Tryb wył.	: ≤0,3 W	: ≤0,3 W
<b>Zasilacz</b>		
Producent	: Hunan Dajing Power Technology Co., Ltd. Building B5 and 5F Building A5, Mangrove R&D Innovation Zone, Hengshan Science City, Group 12, Donghu Village, Yueping Town, Yanfeng District, Hengyang City, Hunan Province.	
Importowane przez	: Imtron GmbH Media-Saturn-Strasse 1, 85053 Ingolstadt, Germany.	
Numer rejestracji handlowej	: HRB 4580	
Model	: ADP30-120250A2-08	: ADP30-120250A2-08
Napięcie wejścia	: 100 - 240 V~	: 100 - 240 V~
Częstotliwość prądu wejścia	: 50/60 Hz	: 50/60 Hz
Napięcie wyjścia	: 12,0 V 	: 12,0 V 
Prąd wyjścia	: 2,5 A	: 2,5 A
Moc wyjścia	: 30 W	: 30 W
Średnia sprawność podczas pracy	: 88,07 %	: 88,07 %
Sprawność przy niskim obciążeniu (10 %)	: 85,47 %	: 85,47 %
Pobór mocy bez obciążenia	: 0,10 W	: 0,10 W
<b>Wyświetlacz</b>		
Typ panelu ekranu	: VA	: VA
Podświetlenie	: Edge-LED	: Edge-LED
Rozmiar panelu	: 24"	: 27"
Format obrazka	: 16:9	: 16:9
Odległość pikseli	: 0,2745 (H) x 0,2745 (V)	: 0,3114 (H) x 0,3114 (V)
Współczynnik kontrastu (statyczny)	: 3000:1	: 4000:1
Czas reakcji (typowo)	: 19 ms	: 16 ms
Czas reakcji (przesterowanie)	: 6 ms	: 6 ms
Rozdzielczość optymalna	: 1920 x 1080	: 1920 x 1080
Kąt widzenia	: ≥178° (H), ≥178° (V)	: ≥178° (H), ≥178° (V)
Bez migotania	: tak	: tak
Kolor wyświetlacza	: 16,7 M	: 16,7 M
Częstotliwość odświeżania	: 120 Hz	: 100 Hz
sRGB	: 100%	: 100%
<b>Podłączenia</b>		
Wejście sygnałowe	: HDMI/DP/VGA/ Audio IN	: HDMI/DP/VGA/ Audio IN
Wyjście audio	: Słuchawki	: Słuchawki



Możesz uzyskać dostęp do Europejskiej Bazy Danych Produktów (EPREL), aby uzyskać informacje o modelu za pośrednictwem łącza <https://eprel.ec.europa.eu/qr/2400878> (PMO S245-VFC), 2400874 (PMO S275-VFC). Możesz też zeskanować kod QR na etykiecie energetycznej.

## TÜRKÇE

## Güvenlik Talimatları

Önemli Güvenlik talimatları. Talimatları dikkatlice okuyun ve daha sonra kullanmak üzere saklayın.

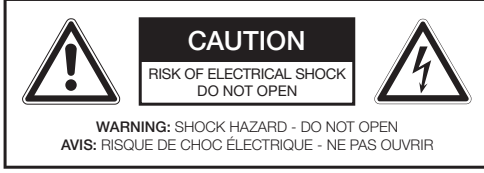

Eşkenar üçgen içindeki ok başlı yıldırım çakması işareti insan ve hayvanlara elektrik çarpması riski oluşturabilmeye yeterli büyüklükte olabilecek ürün içinde izole edilmemiş “tehlikeli voltaj” varlığı konusunda kullanıcıyı uarmak için tasarlanmıştır.



Eşkenar üçgen içindeki ünlem işareti cihaz ile birlikte verilen belgelerde önemli çalıştırma ve bakım talimatlarının varlığı konusunda kullanıcıyı uarmak için tasarlanmıştır.



**Tehlike!** Kulaklıklardan gelen aşırı ses basıncı işitme kaybına neden olabilir. Uzun süre yüksek sesle müzik dinlemek, işitmeyi bozabilir. Orta bir ses seviyesi ayarlayın.



Yalnızca talimat kılavuzunda listelenen güç kaynaklarıyla kullanın.

- **Uyarı!** Tertibatı kurmadan veya çalıştırmadan önce elektrik ve güvenlik bilgileri için gövdenin dışında altta bulunan bilgileri dikkate alın.
- **Dikkat:** Bu ürüne harici bir cihaz bağlamak isterseniz iyi kalite bir blendajlı kablo kullanmalısınız, bu kablo türü ürünün ve kullanılan kablunun elektromanyetik uyumluluğunu bütün olarak sağlar.

- Herhangi bir tehlikeli durumu önlemek için, bu kılavuzda açıklanan dışında bir amaçla ürünü kullanmayın. Yanlış kullanım tehlikelidir ve herhangi bir garanti talebi geçersiz olacaktır.
- Sadece evde kullanım içindir. Açık havada kullanmayın.
- **Boğulma tehlikesi!** Tüm ambalaj malzemelerini çocuklardan uzak tutun.
- Sadece normal oda sıcaklığı ve nem koşullarında kullanın.
- Ürün orta enlem derecelerinde kullanım için uygundur. Tropik bölgelerde ya da özellikle nemli iklimlerde kullanmayın.
- Ürünü sıcak yerlerden soğuk yerlere ve tersine taşımayın. Yoğunlaşma ürün ve elektrikli parçalara zarar verebilir.
- Üretici tarafından tavsiye edilen ya da bu ürünle birlikte satılanlar dışında ekler veya aksesuarlar kullanmayın. Bu kullanıcı kılavuzuna uygun olarak kurun.
- Yalnızca VESA standartlarına uygun duvara montaj braketini ve vidaları kullanın. Duvar braketinin kullanım kılavuzuna uygun olarak kurun.
- **i** Cihazı yerleştirirken yeterli hava akımını sağlamak için yeterince boşluk bırakın (ürün etrafında en az 10 cm yuvarlak). Rafflarda, dolaplarda v.b. yerleştirmeyin.
- Hava dolaşımının engellenmemesi için havalandırma deliklerini gazete, masa ortusu, perdeler v.b. gibi nesnelere kapatmayın. Cihaza herhangi bir nesneyi sokmayın.
- Radyatör, ısıtıcılar, sobalar veya ısı üreten diğer ürünler (amplifikatörler dâhil) gibi ısı kaynaklarının yakınına kurmayın.
- Güç açık halde ürünü kaydırmayın veya hareket ettirmeyin.
- Herhangi bir aşındırıcı veya sert malzeme ile ürün yüzeyine dokunmayın, bunlarla itmeyi veya ovmayın.
- **Tehlike!** Yangın veya elektrik çarpması riskini azaltmak için, bu ürünü yağmur ya da neme maruz bırakmayın.
- Ürün damlama veya sıçramaya maruz bırakılmamalıdır ve vazo gibi sıvı dolu nesnelere ürünün üzerine yerleştirilmemelidir.
- Açıklıklardan muhafaza içine hiçbir nesne veya sıvı girmemesine dikkat edilmelidir.
- Yanan mumlar gibi açık ateş kaynakları ürün üzerine koyulmamalıdır.

- Tüm servis hizmetleri için yetkili servise başvurun. Ürünü kendiniz onarmaya çalışmayın. Ürün, elektrik kablosu veya fişin hasar görmesi gibi, herhangi bir şekilde hasar gördüğünde, üzerine sıvı döküldüğünde, ürün içine nesnelere düştüğünde, muhafaza hasarlı olduğunda, ürün, yağmur veya neme maruz kaldığında, normal çalışmadığında veya düşürüldüğünde servis gereklidir.
- Ürünü bir prize bağlamadan önce, ürünün üzerinde belirtilen gerilimin yerel şebekeye karşılık geldiğinden emin olun.
- Elektrik kablosu hasarlı ise, tehlikeyi önlemek için üretici veya yetkili servis veya benzer şekilde uzman bir kişi tarafından değiştirilmelidir.
- Güç kaynağı birimi hasar görmüşse, bir tehlikeyi önlemek için üretici veya servis temsilcisi veya benzer şekilde kalifiye bir kişi tarafından değiştirilmelidir.
- Elektrik kablosu, ürünü ya da uzatma kablosunun arızalı olup olmadığını düzenli olarak kontrol edin. Kusurlu bulunursa, ürünü çalıştırmayın. Hemen fişi çekin.
- Elektrik kablosunu ve gerekirse uygun bir uzatma kablosunu çekilme ya da takılma imkânsız olacak şekilde yerleştirin. Elektrik kablosunun kolayca ulaşılıp aşağı çekilecek şekilde sarkmasına izin vermeyin.
- Elektrik kablosunu keskin kenarlar üzerinde sıkıştırmayın, bükmeyin veya çekmeyin.
- Adaptör elektrik fişi cihazın bağlantısını kesmek için kullanılır; cihazın bağlantısını kesme işlemi her an yapılabilir olmalıdır. Güç girişi bağlantısını tamamen kesmek için, adaptör elektrik fişinin bağlantısını kesin.
- Elektrostatik deşarj nedeniyle ürün düzgün şekilde işlev göstermeyebilir veya herhangi bir kumandanın çalıştırılmasına cevap vermeyebilir. Cihazı kapatın ve bağlantısını kesin; birkaç saniye sonra yeniden bağlayın.
- Kablonun özellikle fiş kısmında, kullanılan prizlerde ve üründen çıktığı noktada üzerine basılması veya sıkışmaması için kabloyu koruyun.
- Kullanım sırasında arıza durumunda, yıldırımlı fırtınalar sırasında, temizlikten önce ve uzun bir süre ürünü kullanmadığınız zaman adaptör elektrik fişini çekin.
- **Tehlike!** Temizlemeden önce, ürünü kapatın ve adaptörü elektrik fişini prizden çekin.

- Ürün hizmet ömrünün sonuna geldiğinde, adaptör elektrik fişini prizden çekerek ve kabloyu iki parçaya keserek kullanılmaz duruma getirin.
- **Önemli!** Kullanmadan önce ürünün kullanılabilir durumda olduğundan emin olun. Üründe hasar belirtileri varsa veya bozuk olduğu tahmin ediliyorsa ürün kullanılmamalıdır.

## Kullanım amacı

Bu ürün sadece monitör olarak tasarlanmıştır. Bu ürün, ticari kullanıma yönelik değil, sadece ev tipi kullanım için tasarlanmıştır. Herhangi bir diğer kullanım ürüne hasara veya yaralanmalara neden olabilir.

Imtron GmbH ürünün dikkatsiz veya yanlış kullanımı ya da ürünün üretici tarafından belirtilen amaca uymayan kullanımı nedeniyle ürüne hasar, maddi hasar veya kişisel yaralanma için herhangi bir sorumluluk kabul etmez.

## TÜRKÇE

## İlk kullanımdan önce

Ürünü ve aksesuarı dikkatlice orijinal ambalajdan çıkarın. Daha sonra kullanmak üzere orijinal ambalajın saklanması önerilir. Orijinal ambalajı tasfiye etmek istiyorsanız bunu geçerli yasal düzenlemelere göre yapın. Doğru tasfiyeyle ilgili sorularınız varsa belediyenize danışın. Ambalaj içeriğinin tam olup olmadığını ve hasar bakımından kontrol edin. Ambalaj içeriği eksik ise veya hasar tespit ederseniz derhal satış yerinize başvurun.

## Kontroller ve bileşenler

- A. Stand
- B. On/off çok işlevli anahtar
- C. Ekran
- D. DC jaki
- E. Kulaklık çıkışı
- F. VGA ses girişi
- G. VGA girişi
- H. HDMI girişi
- I. DP girişi
- J. Model Etiketi

## Aksesuarlar

- 1 x Monitör
- 1 x HDMI kablosu
- 1 x Güç adaptörü
- 1 x Ayak
- 1 x Vida
- 1 x Kullanım kılavuzu
- 1 x Hızlı Başlangıç Kılavuzu
- 1 x Garanti kartı
- 1 x Enerji verimliliği etiketi
- 1 x Elektrostatik film etiketi
- 1 x WEEE kitapçığı

## Ayağın kurulumu

Tabanı ve stand boynunu birlikte verilen uygun vidalarla monte edin. Şimdi standın boynunu monitörün arkasındaki uygun yere monte edin.

## Bağlantılar

## GÜÇ KAYNAĞI

Güç adaptörünün DC fişini monitörün arkasındaki DC jakına takın.

## HDMI / DP veya VGA bağlantısı

Monitörün arkasındaki uygun konektörleri uygun kablolar kullanarak bilgisayarınıza ya da diğer uygun oynatıcılara bağlayın.

**Dikkat:** Bu ürüne harici bir cihaz bağlamak isterseniz iyi kalite bir blendajlı kablo kullanmalısınız, bu kablo türü ürünün ve kullanılan kablonun elektromanyetik uyumluluğunu bütün olarak sağlar.

## KULAKLIK BAĞLANTISI

Kulaklığı cihazın kulaklık jakına bağlayın.

## Dikkat

**Tehlike!** Kulaklıklardan kaynaklanan aşırı ses basıncı duyma kaybına neden olabilir. Uzun süreli yüksek sesli müzik dinlemek işitme kaybına yol açabilir. Ses düzeyini makul seviyelerde tutun.

## Çalışma

### CİHAZIN GÜCÜNÜN AÇILMASI/KAPATILMASI

Cihazın gücünü açmak için  düğmeye basın.

#### Not:

- Bekleme modunda (menü ayarı Sıfırlama (**Reset**) ve Zaman Kapalı (**Time Off**)) monitör, bağlı kişisel bilgisayar/dizüstü bilgisayarı açıldığında otomatik olarak açılır.
- 4 saat içinde hiçbir tuşa basmazsanız Monitörün gücü otomatik olarak kapanır. **Sıfırlama** menü ayarında güç kapanma süresini **OFF / 0-24** saat arasında manuel olarak ayarlayabilirsiniz. Ekrandaki talimatları izleyin.
- Ekran süresi: 60 saniyelik bir geri sayım, kapanmadan önce başlatılır. Ekranda şu bildirim görüntülenir: Kapanmaya XX (60-0) saniye, iptal etmek için lütfen bir tuşa basın.
- 4 saatlik kapatmayı kapatmak için: Monitörü açın ve çok işlevli anahtarı sağa doğru itin. **Reset** menüsüne girmek için seçin, zamanı **Off** konumuna getirmek için için çok işlevli anahtarı **Off Timer** konumuna getirin. Zaman değiştirirken aşağıdaki OSD görünür. **YES**'i seçmek için sol veya sağ.

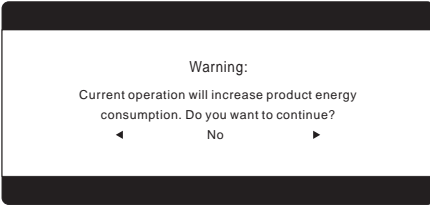





- Girişi onaylamak için tekrar yukarı / aşağı tıklayın. Daha sonra tekrar alt menüye yönlendirileceksiniz. Burada, çok işlevli düğmeye sağa basın ve ardından **OFF** görüntülenene kadar aşağı tıklayın. Çok işlevli düğmeye tıklayarak girişi onaylayın.
- \* **YES** ile onaylarsanız, monitör daha yüksek güç tüketimine sahip olacaktır.

## Genel ayarlar

### MENÜ AYARLARI

Cihaz açıkken, sağdaki çok fonksiyonlu anahtara basın. Ana menü açılır. İstedığınız alt menüyü seçmek için çok fonksiyonlu anahtarı sola veya sağa doğru bastırın. Seçiminizi onaylamak için çok fonksiyonlu anahtara tekrar aşağı doğru basın. Çok fonksiyonlu düğmeye sola veya sağa basarak ayarları değiştirebilirsiniz. Çok fonksiyonlu düğmeye yukarıya doğru bastırdığınızda, ilgili üst menüye dönersiniz. Ana menüyü kapatmak için, çok fonksiyonlu anahtarı kapatma konumuna getirin.

Aşağıdaki ana menü seçenekleri kullanılabilir:

- 
  - > Brightness
  - > Contrast
  - > Eco Mode
  - > DCR
  - > Overdrive
- 
  - > H.Position
  - > V.Position
  - > Clock
  - > Phase
  - > ImageRatio
- 
  - > Color Temp
  - > Red
  - > Green
  - > Blue
  - > Low Blue Mode
- 
  - > Language
  - > H. Position
  - > V. Position
  - > Timeout
  - > Transparence

## TÜRKÇE

- 
  - > Input Select
  - > Mute
  - > Volume
  - > Adaptive-Sync
  - > FrameCounter
- 
  - > Auto Config.
  - > Auto Color.
  - > Reset
  - > Off Timer

### Menü dilinin ayarlanması

Menü daha önceden İngilizce olarak ayarlanmış olabilir.

Kendi kendini açıklayan menünün kolay kullanımı için bunun ilgili ana dile ayarlanması faydalı olabilir. Aşağıdaki işlemleri yapın:

1. Monitör açıkken, sağdaki çoklu seçiciye basın.
2. Çok fonksiyonlu düğmeyi sola/sağa bastırarak  ögesini seçin. Çok fonksiyonlu düğmeyi aşağıya doğru bastırarak seçimi onaylayın.
3. İlk nokta **Dil**'dir. Dil seçim menüsüne girmek için çok fonksiyonlu düğmeye sola/sağa doğru bastırın.
4. İstenen dil artık ayarlanmıştır. Menüden çıkmak için çok fonksiyonlu düğmenin orta tuşuna basarak kapatın.

### Fabrika ayarlarına sıfırlama

1. Monitörün gücü açıkken çoklu işlev düğmesini sağa basın bastırın.
2. Çok işlevli anahtarı sağa doğru basarak  menü ögesini seçin. Çok işlevli düğmeye "aşağı" basarak seçimi onaylayın.
3. Gerekirse, çok işlevli düğmeye yukarı / aşağı basarak **Reset**'i seçin. Sıfırlamayı onaylamak için çok işlevli anahtara sağa basın.

### Odak objektifinin seçilmesi

1. Monitör açıkken çok fonksiyonlu butonu aşağıya doğru bastırın ve odak objektifini seçin.
2. Çıkmak için çok fonksiyonlu düğmenin orta düğmesine basın.

### Girişin seçimi

1. Monitör açıkken çok işlevli anahtarı sola doğru itin.
2. Yukarı / aşağı çok işlevli düğmeye basarak istediğiniz girişi, **HDMI**, **DP** veya **VGA**'yi seçin.
3. Sağdaki çok işlevli düğmeye basarak seçimi onaylayın.





### Adaptive-Sync

"Adaptive-Sync" fonksiyonu bulandırmayı, gölgelenmeyi ve titreşmeyi azaltabilir ve ayrıca videolarda, oyunlarda ve herhangi diğer hızlı hareket eden içeriklerde gecikmeyi azaltabilir.

"Adaptive-Sync" fonksiyonunu etkinleştirmek için bilgisayar ekran kartı aşağıdaki minimum gereksinimlerden birini karşılamalıdır. AMD APU ve harici ekran kartı bu fonksiyonu destekleyebilir.

### Resim özelliklerinin ayarlanması

1. Monitör açıkken, istenen özellik ayarlanana kadar çoklu seçim anahtarını yukarı doğru bastırın.

	Standart mod
	Film modu
<b>RTS</b>	RTS modu
<b>FPS</b>	FPS Oyunları
	Oyun modu
	İnternet modu

2. Çok işlevli düğmeye sola basarak seçimi onaylayın veya simge kaybolana kadar birkaç saniye bekleyin.

## Temizlik Ve Bakım

- Temizlemeden önce daima elektrik kablosunu prizden çekin.
- **Dikkat!** Cihazı su girmemelidir.
- Ekranı özel ekran temizleme bezleriyle temizleyin. Muhafazayı hafif nemli bir bez ile temizleyin.
- Keskin, aşındırıcı veya yıpratıcı temizlik maddeleri kullanmayın.
- Muhafazayı temizlemek için kimyasal madde (örneğin gaz, alkol) kullanmayın.



## Sorun Giderme

Çalışma sırasında herhangi bir sorun olursa, lütfen aşağıdaki tabloya bakın. Sorunlar, **Çözüm** altında belirtildiği gibi çözülemezse lütfen satış acentenizle iletişime geçin.

Sorun	Muhtemel nedenler	Çözüm
Ürün çalışmıyor	<ul style="list-style-type: none"> <li>Sinyal yok</li> <li>Kesintiye uğramış güç kaynağı</li> </ul>	<ul style="list-style-type: none"> <li>Aşağıdaki güç göstergesini kontrol edin, Lamba yanıyorse sinyal girişini kontrol edin; lamba kapalıysa güç kaynağını kontrol edin</li> </ul>
Suluk görüntü	<ul style="list-style-type: none"> <li>Parlaklık ve kontrast çok düşük</li> </ul>	<ul style="list-style-type: none"> <li>Parlaklık ve kontrastı ayarlayın</li> </ul>
Ses yok	<ul style="list-style-type: none"> <li>Bilgisayar ses ayarı yanlış</li> </ul>	<ul style="list-style-type: none"> <li>Bilgisayar ses ayarını kontrol edin</li> </ul>
Yanlış ya da anormal renkler	<ul style="list-style-type: none"> <li>Kablo konektöründe pimler gevşek ya da kopmuş</li> </ul>	<ul style="list-style-type: none"> <li>İyi durumda olduğundan ve güvenli bir şekilde bağlandığından emin olmak için HDMI, DP veya VGA kablosunu kontrol edin</li> </ul>
Otomatik kapanma	<ul style="list-style-type: none"> <li>Sistem, 4 saat işlem yapılmadığında otomatik olarak kapanacak şekilde ayarlanmıştır.</li> </ul>	<ul style="list-style-type: none"> <li>Reset menüsü altındaki Off Time'ın 4 saat olarak ayarlanıp ayarlanmadığını kontrol edin, kapatmak istiyorsanız lütfen OFF konuma getirin.</li> </ul>

## TÜRKÇE

## Teknik veriler

Model	PMO S245-VFC	PMO S275-VFC
<b>Güç kaynağı</b>		
Anma girişi	: 12 V 2,5 A	: 12 V 2,5 A
Anma Frekansı	: DC	: DC
Normal çalışma	: 18 W $\pm$ 10%	: 21 W $\pm$ 10%
Bekleme çalışması	: $\leq$ 0,5 W	: $\leq$ 0,5 W
Kapalı modu	: $\leq$ 0,3 W	: $\leq$ 0,3 W
<b>Güç adaptörü</b>		
Üretici	: Hunan Dajing Power Technology Co., Ltd. Building B5 and 5F Building A5, Mangrove R&D Innovation Zone, Hengshan Science City, Group 12, Donghu Village, Yueping Town, Yanfeng District, Hengyang City, Hunan Province.	
İthal eden	: Imtron GmbH Media-Saturn-Strasse 1, 85053 Ingolstadt, Germany.	
Ticaret sicil numarası	: HRB 4580	
Model	: ADP30-120250A2-08	: ADP30-120250A2-08
Giriş gerilimi	: 100 - 240 V~	: 100 - 240 V~
Giriş AC frekansı	: 50/60 Hz	: 50/60 Hz
Çıkış gerilimi	: 12,0 V 	: 12,0 V 
Çıkış akımı	: 2,5 A	: 2,5 A
Çıkış gücü	: 30 W	: 30 W
Ortalama etkin verimlilik	: 88,07 %	: 88,07 %
Düşük yükse verimlilik (%10)	: 85,47 %	: 85,47 %
Yüksüz durumda güç tüketimi	: 0,10 W	: 0,10 W
<b>Ekran</b>		
Ekran Panel Türü	: VA	: VA
Arka ışık	: Edge-LED	: Edge-LED
Panel boyutu	: 24"	: 27"
Resim Formatı	: 16:9	: 16:9
Piksel uzaklığı	: 0,2745 (H) x 0,2745 (M)	: 0,3114 (H) x 0,3114 (M)
Kontrast oranı (Statik)	: 3000:1	: 4000:1
Yanıt süresi (Tipik)	: 19 ms	: 16 ms
Yanıt süresi (Overdrive)	: 6 ms	: 6 ms
En uygun çözünürlük	: 1920 x 1080	: 1920 x 1080
Görüntüleme açısı	: $\geq$ 178° (H), $\geq$ 178° (M)	: $\geq$ 178° (H), $\geq$ 178° (M)
Titreşmesiz	: evet	: evet
Ekran rengi	: 16,7 M	: 16,7 M
Yenilenme hızı	: 120 Hz	: 100 Hz
sRGB	: 100%	: 100%
<b>Bağlantılar</b>		
Sinyal girişi	: HDMI/DP/VGA/ Audio IN	: HDMI/DP/VGA/ Audio IN
Ses çıkışı	: Kulaklık	: Kulaklık



Model hakkında bilgi için bağlantı üzerinden Avrupa Ürün Veritabanına (EPREL) erişebilirsiniz <https://eprel.ec.europa.eu/qr/2400878> (PMO S245-VFC), 2400874 (PMO S275-VFC). Alternatif olarak, enerji etiketindeki QR kodunu tarayın.