



ROG STRIX OLED XG32UCWMG

USER GUIDE

Primera edición

Junio de 2025

Copyright © 2025 ASUSTeK COMPUTER INC. Todos los derechos reservados.

Ninguna parte de este manual, incluyendo los productos y el software descritos en éste, podrá ser reproducida, transmitida, transcrita, almacenada en un sistema de recuperación o traducida a cualquier idioma de cualquier forma o modo, a excepción de la documentación conservada por el comprador por propósitos de copia de seguridad, sin el permiso explícito por escrito de ASUSTeK COMPUTER INC. ("ASUS").

No se extenderá la garantía del producto o servicio técnico en el caso de que: (1) el producto sea reparado, modificado o alterado, a menos que tal reparación, modificación o alteración esté autorizada por escrito por ASUS; (2) el número de serie del producto esté deteriorado o se haya extraviado.

ASUS PROPORCIONA ESTE MANUAL "TAL Y COMO ESTÁ" SIN GARANTÍA DE NINGÚN TIPO, YA SEA EXPRESA O IMPLÍCITA, INCLUYENDO PERO NO LIMITÁNDOSE A LAS GARANTÍAS IMPLÍCITAS O LAS CONDICIONES DE COMERCIABILIDAD O APTITUD PARA UN FIN EN PARTICULAR. EN NINGÚN CASO ASUS, SUS DIRECTORES, DIRECTIVOS, EMPLEADOS O AGENTES SERÁN RESPONSABLES DE NINGÚN DAÑO INDIRECTO, ESPECIAL, INCIDENTAL O CONSECUENTE (INCLUIDOS LOS DAÑOS CAUSADOS POR PÉRDIDA DE BENEFICIOS, PÉRDIDA DE NEGOCIO, PÉRDIDA DE USO O DATOS, INTERRUPCIÓN DEL NEGOCIO Y CASOS SIMILARES), AUNQUE ASUS HUBIERA RECIBIDO NOTIFICACIÓN DE LA POSIBILIDAD DE TALES DAÑOS QUE SURJAN DE CUALQUIER DEFECTO O ERROR EN ESTE MANUAL O PRODUCTO.

LAS ESPECIFICACIONES E INFORMACIÓN CONTENIDAS EN ESTE MANUAL SE PROPORCIONAN SÓLO A TÍTULO INFORMATIVO Y EN CUALQUIER MOMENTO PUEDEN CAMBIAR SIN PREVIO AVISO, Y NO SE DEBEN CONSIDERAR COMO UNA OBLIGACIÓN PARA ASUS. ASUS NO ASUME NINGUNA RESPONSABILIDAD POR NINGÚN ERROR O IMPRECISIÓN QUE PUDIERA APARECER EN ESTE MANUAL, INCLUIDOS LOS PRODUCTOS Y EL SOFTWARE DESCRITOS EN ÉL.

Los productos y nombres de empresas que aparecen en este manual pueden o no ser marcas registradas o propiedad intelectual de sus respectivas compañías y solamente se usan para identificación o explicación y en beneficio de los propietarios sin intención de infringir ningún derecho.

Contenido

Contenido	iii
Avisos	iv
Información de seguridad.....	v
Limpieza y mantenimiento.....	vii
Takeback Services.....	viii
Información de producto para la etiqueta energética de la UE (EU Energy Label).....	viii

Capítulo 1: Presentación del producto

1.1	¡Bienvenido!	1-1
1.2	Contenido del paquete	1-1
1.3	Presentación del monitor	1-2
1.3.1	Vista frontal	1-2
1.3.2	Vista posterior	1-3
1.3.3	Función GamePlus	1-4
1.3.4	Función GameVisual.....	1-6
1.3.5	Otra(s) función(es)	1-7

Capítulo 2: Configuración

2.1	Montaje del brazo/base.....	2-1
2.2	Gestión del cableado	2-2
2.3	Extraer el brazo/base (para montaje de pared VESA)	2-2
2.4	Ajustar el monitor	2-3
2.5	Conectar los cables	2-4
2.6	Encender/apagar el monitor.....	2-5

Capítulo 3: Instrucciones Generales

3.1	Menú en pantalla (OSD)	3-1
3.1.1	Cómo reconfigurar	3-1
3.1.2	Introducción a la función OSD	3-2
3.2	Aura	3-13
3.3	Resumen de especificaciones	3-14
3.4	Dimensiones del contorno	3-16
3.5	Solucionar problemas (preguntas más frecuentes)	3-17
3.6	Modos de funcionamiento soportados	3-18

Avisos

Declaración de la Comisión Federal de Comunicaciones (FCC, Federal Communications Commission)

Este dispositivo cumple la Parte 15 de las Reglas de la FCC. El funcionamiento está sujeto a las dos condiciones siguientes:

- Este dispositivo no puede causar interferencias perjudiciales, y
- Este dispositivo debe aceptar cualquier interferencia recibida, incluida la interferencia que pueda causar un funcionamiento no deseado.

Este equipo se ha probado y se ha demostrado que cumple los límites de un dispositivo digital de Clase B, de acuerdo con el Apartado 15 de la normativa FCC. Estos límites se crearon con el fin de proporcionar una protección razonable contra interferencia dañina en una instalación residencial. Este equipo genera, usa y puede irradiar energía en frecuencias de radio y, si no se instala y usa de acuerdo con las instrucciones, puede causar interferencias dañinas a las comunicaciones de radio. Sin embargo, no se puede garantizar que la interferencia no ocurrirá en una instalación en particular. Si el equipo produjera interferencias perjudiciales en la recepción de radio o televisión, lo cual puede probarse encendiendo y apagando el equipo, se recomienda al usuario corregir dichas interferencias tomando una o varias de las siguientes medidas:

- Reorientar o colocar en otro lugar la antena receptora.
- Aumentar la separación entre el equipo y el receptor.
- Conectar el equipo a una toma de corriente que se encuentre en un circuito distinto al que está conectado el receptor.
- Solicitar ayuda al proveedor o a un profesional de radio y TV con experiencia.



Es necesario utilizar cables apantallados para la conexión del monitor a la tarjeta gráfica para garantizar el cumplimiento de las normas FCC. Los cambios o modificaciones a esta unidad que no estén aprobados expresamente por la parte responsable del cumplimiento podrían invalidar la autoridad del usuario para usar este equipo.

Declaración del Departamento Canadiense de Comunicaciones

Este aparato digital no supera los límites de la Clase B para emisiones de ruido de radio desde aparatos digitales establecidas en las Normativas de Interferencias de Radio del Departamento Canadiense de Comunicaciones.

Este aparato digital de Clase B cumple la norma canadiense ICES-003.

This Class B digital apparatus meets all requirements of the Canadian Interference - Causing Equipment Regulations.

Cet appareil numérique de la classe B respecte toutes les exigences du Règlement sur le matériel brouiller du Canada.



Información de seguridad

- Antes de instalar el monitor, lea atentamente toda la documentación incluida en el paquete.
- Para evitar incendios o descargas eléctricas, no exponga el monitor a la lluvia ni a la humedad.
- No abra la carcasa del monitor. En el interior del mismo hay componentes con voltaje alto y peligroso que puede provocar graves daños personales.
- Si la fuente de alimentación se avería, no intente arreglarla usted mismo. Póngase en contacto con un profesional cualificado o con su proveedor.
- Antes de usar el producto, asegúrese de que todos los cables están correctamente conectados y que los cables de alimentación no están dañados. Si detecta algún daño, póngase en contacto con su distribuidor inmediatamente.
- Las ranuras y aberturas situadas en la parte posterior y superior de la carcasa están pensadas para la ventilación del aparato. No las bloquee. No coloque nunca este aparato cerca de un radiador o fuentes de calor ni sobre ellas a menos que se proporcione la ventilación adecuada.
- El monitor debe alimentarse solamente con el tipo de fuente de alimentación indicado en la etiqueta. Si no está seguro del tipo de alimentación de su domicilio, póngase en contacto con su distribuidor o con la compañía eléctrica local.
- Use el enchufe adecuado que cumpla la normativa eléctrica local.
- No sobrecargue las tomas de corriente ni los alargadores. Si lo hace, podría provocar fuego o descargas eléctricas.
- Evite el polvo, la humedad y las temperaturas extremas. No coloque el monitor en un área donde se pueda mojar. Coloque el monitor en una superficie estable.
- Desenchufe la unidad durante una tormenta o si no la va a utilizar durante un prolongado período de tiempo. Esto protegerá el monitor de daños provocados por las subidas de tensión.
- Nunca inserte objetos ni derrame líquidos de ningún tipo en las ranuras de la carcasa del monitor.
- Para garantizar el funcionamiento correcto, utilice el monitor solamente con los equipos que cumplan la norma UL, que tengan las tomas de corriente correctamente configuradas y con valores nominales comprendidos entre 100 y 240 V CA.

- Si tiene problemas técnicos con el monitor, póngase en contacto con un profesional cualificado o con su distribuidor.
- Ajustar el control de volumen o el ecualizador en una configuración distinta de la posición central puede aumentar la tensión de salida de los audífonos/auriculares y, por lo tanto, el nivel de presión de sonido.
- El adaptador solo se utiliza con este monitor, no lo utilice con otros fines. Su dispositivo utiliza uno de los siguientes suministros de corriente:
 - Fabricante: Delta Electronics Inc., Modelo: ADP-240EB B
 - Fabricante: Chicony Electronics CO., Ltd, Modelo: A20-240P1A
- Asegúrese de conectar el cable de alimentación a una toma de corriente con conexión a tierra.
- El adaptador y/o el cable de corriente suministrados se han diseñado para ser utilizados únicamente con el producto. No los utilice con otros productos.



Este símbolo de la papelera con ruedas tachada indica que el producto (equipo eléctrico y electrónico y pila de botón que contiene mercurio) no se debe arrojar a la basura municipal. Consulte las normas locales sobre desecho de productos electrónicos.

Evitar el vuelco

Cuando utilice la pantalla, fije el monitor a una pared utilizando una cuerda o una cadena que aguante el peso del monitor para evitar que se caiga.

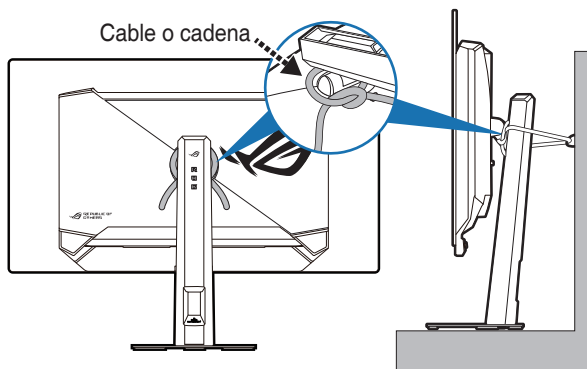

- El diseño de la pantalla puede diferir del mostrado.
- La instalación debe ser realizada por un técnico cualificado. Póngase en contacto con su proveedor para más información.
- Para modelos con un peso neto ≥ 7 kg. Seleccione la forma adecuada de evitar el vuelco.
- Fije el cable o la cadena al soporte y luego fíjelo a la pared.

Limpeza y mantenimiento

- Antes de levantar o reparar el monitor, debe desconectar los cables y el cable de alimentación. Siga las técnicas correctas para levantar el monitor cuando lo coloque. Cuando levante o transporte el monitor, agárrelo por los bordes. No levante la pantalla por la base ni el cable de alimentación.
- Limpieza. Apague el monitor y desenchufe el cable de alimentación. Limpie la superficie del monitor con un paño sin pelusas y no abrasivo. Las manchas resistentes se pueden eliminar con un paño humedecido con un producto de limpieza suave.
- No utilice productos de limpieza que contengan alcohol o acetona. Use un producto de limpieza indicado para el uso con el LCD. Nunca rocíe productos de limpieza directamente en la pantalla, ya que pueden gotear dentro del monitor y causar descargas eléctricas.

Los siguientes síntomas son normales en el monitor:

- Puede detectar un brillo ligeramente irregular en la pantalla dependiendo del patrón de escritorio que utilice.
- Cuando la misma imagen se muestra durante horas, una imagen remanente de la pantalla anterior puede mantenerse en pantalla al cambiar de imagen. La pantalla se recuperará lentamente. Si no es así, desconecte la corriente durante varias horas.
- Cuando la pantalla se quede en blanco, parpadee o ya no funcione, póngase en contacto con su distribuidor o centro de servicio para repararla. ¡No repare la pantalla usted mismo!

Convenciones utilizadas en esta guía



ADVERTENCIA: información para evitar daños personales al intentar completar una tarea.



PRECAUCIÓN: información para evitar daños en los componentes al intentar completar una tarea.



IMPORTANTE: información que **DEBE** seguir para completar una tarea.



NOTA: sugerencias e información adicional que ayudan a completar una tarea.

Dónde encontrar más información

Consulte las siguientes fuentes para obtener información adicional y las actualizaciones del software.

1. Sitios Web de ASUS

Los sitios Web de ASUS en todo el mundo proporcionan información actualizada del hardware y los productos de software de ASUS. Consulte la página Web <http://www.asus.com>

2. Documentación opcional

El paquete del producto puede incluir documentación opcional que puede haber agregado su distribuidor. Estos documentos no forman parte del paquete estándar.

3. Acerca de Parpadeo

https://www.asus.com/Microsite/display/eye_care_technology/

Takeback Services

ASUS recycling and takeback programs come from our commitment to the highest standards for protecting our environment. We believe in providing solutions for our customers to be able to responsibly recycle our products, batteries and other components as well as the packaging materials.

Please go to <http://csr.asus.com/english/Takeback.htm> for detail recycling information in different region.

Información de producto para la etiqueta energética de la UE (EU Energy Label)



XG32UCWMG

1.1 ¡Bienvenido!

¡Gracias por adquirir el monitor OLED ASUS®!

El último monitor OLED de pantalla ancha de ASUS proporciona una imagen más amplia, brillante y clara además de incluir funciones que mejoran su experiencia visual.

¡Con estas funciones, disfrutará de la comodidad y la experiencia visual agradable que proporciona el monitor!

1.2 Contenido del paquete

Compruebe que el paquete contiene los siguientes artículos:

- ✓ Monitor OLED
- ✓ Base del monitor
- ✓ Guía de inicio rápido
- ✓ Tarjeta de garantía
- ✓ Adaptador de corriente
- ✓ Cable de alimentación
- ✓ Cable HDMI (opcional)
- ✓ Cable DisplayPort (opcional)
- ✓ Cable USB Type-A a Type-B (opcional)
- ✓ Cable USB Type-C (opcional)
- ✓ Kit de montaje en la pared ROG
- ✓ Pegatina ROG
- ✓ Funda ROG



Si alguno de los artículos anteriores falta o está dañado, póngase en contacto con su distribuidor inmediatamente.



Si necesita cambiar el cable o los cables de conexión, póngase en contacto con el servicio de atención al cliente de ASUS.

1.3 Presentación del monitor

1.3.1 Vista frontal

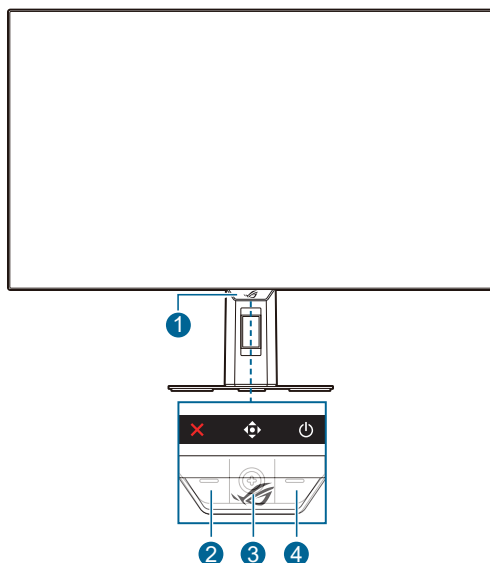

1. Indicador de encendido

- En la tabla siguiente encontrará la definición del color del indicador de alimentación.





Estado	Descripción
Rojo	ENCENDIDO
APAGADO	APAGADO
Ámbar	Modo de espera/No hay señal
Naranja parpadeante	Limpieza de píxeles

2. X Botón Cerrar

- Activa el monitor cuando el monitor se posiciona en modo en espera o muestra el mensaje "SIN SEÑAL".
- Pulse para activar la tecla de acceso rápido a Mejora velocidad fotogramas. Para cambiar la función de la tecla de acceso rápido, vaya al menú **MyFavorite > Acceso directo >**
- Pulse este botón para salir del menú OSD cuando el menú OSD esté activado.

3. Botón de navegación (5 direcciones):

- Activa el monitor cuando el monitor se posiciona en modo en espera o muestra el mensaje "SIN SEÑAL".

- Presione este botón para activar el menú OSD. En el menú OSD, pulse este botón para acceder al menú OSD o representar los elementos del menú OSD seleccionado. Mueva el botón arriba/abajo/izquierda/derecha para desplazarse por las opciones de configuración, aumentar/ disminuir los valores o mover su selección arriba/abajo/izquierda/ derecha. Mueva el botón a la izquierda para salir del menú OSD o volver al menú anterior.
 - Mueva el botón hacia abajo y manténgalo durante más de cinco segundos para habilitar/deshabilitar la función de Bloqueo de teclas.
 - Mueva el botón a la derecha para activar la tecla de acceso rápido a GamePlus. Para cambiar la función de la tecla de acceso rápido, vaya al menú **MyFavorite > Acceso directo >** .
 - Mueva el botón hacia arriba para activar la tecla de acceso rápido a GameVisual. Para cambiar la función de la tecla de acceso rápido, vaya al menú **MyFavorite > Acceso directo >** .
 - Mueva el botón a la izquierda para activar la tecla de acceso rápido a Volumen (sal. auric.). Para cambiar la función de la tecla de acceso rápido, vaya al menú **MyFavorite > Acceso directo >** .
 - Mueva el botón hacia abajo para activar la tecla de acceso rápido a Limpieza De Píxeles. Para cambiar la función de la tecla de acceso rápido, vaya al menú **MyFavorite > Acceso directo >** .
4.  Botón de encendido
- Permite encender o apagar el monitor.

1.3.2 Vista posterior

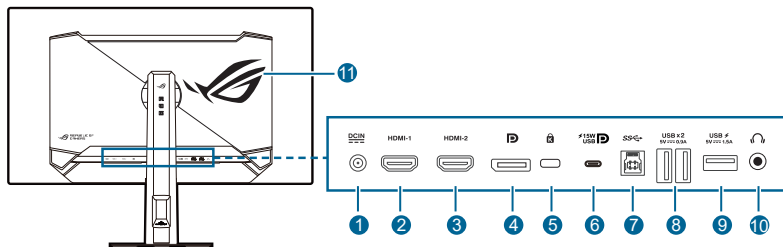

1. **Puerto DC-IN.** Este puerto permite conectar el adaptador de alimentación.
2. **Puerto HDMI-1.** Este puerto es para la conexión con un dispositivo compatible con HDMI.
3. **Puerto HDMI-2.** Este puerto es para la conexión con un dispositivo compatible con HDMI.
4. **DisplayPort.** Este puerto permite realizar una conexión con un dispositivo compatible con DisplayPort.

5. **Ranura de bloqueo Kensington.**
6. **USB 3.2 Gen 1 Type-C (admite el modo DP Alt).** Este puerto es para la conexión con un dispositivo compatible DisplayPort/USB Type-C. Este puerto también es para conectar un cable USB ascendente, que admite el envío de datos y la alimentación USB (según el origen de la señal).



El puerto ofrece tensión de salida para un suministro de alimentación de 15 W (5 V, 3 A).





7. **USB 3.2 Gen 1 Type-B.** Este puerto sirve para realizar una conexión con un cable USB ascendente. La conexión habilita los puertos USB en el monitor.
8. **USB 3.2 Gen 1 Type-A.** Estos puertos son para realizar la conexión de los dispositivos USB, como es el caso de un teclado/ratón USB, dispositivo flash USB, etc.
9. **USB 3.2 Gen 1 Type-A.** Este puerto es para realizar la conexión de los dispositivos USB, como es el caso de un teclado/ratón USB, dispositivo flash USB, etc.
10. **Toma de auricular.** Este puerto solo está disponible cuando se conecta un cable HDMI/DisplayPort/USB Type-C.
11. **AURA RGB/AURA Sync (controlada mediante el software Armoury Crate).**

1.3.3 Función GamePlus

La función GamePlus ofrece un kit de herramientas y crea un ambiente de juego óptimo para los usuarios en los diferentes juegos. La superposición de mirilla con 6 diferentes opciones de mirilla permite elegir la que mejor se adapte al juego. Además, la opción Punto de mira dinámico permite que el color del punto de mira cambie en función del fondo. Hay también un temporizador en pantalla y un cronómetro que se pueden colocar a la izquierda de la pantalla para controlar el tiempo de juego; el contador de FPS (fotogramas por segundo) permite saber si el juego se está ejecutando correctamente. La posición del Contador de FPS, el Punto de mira, el Temporizador y el Cronómetro se puede cambiar mediante el botón de navegación (5 direcciones). La función Francotirador (solo disponible cuando HDR está deshabilitado en su dispositivo) está personalizada para juegos de disparos en primera persona. Puede seleccionar la relación de ampliación y el tipo de alineación secuencialmente. La Alinear pantallas muestra líneas de alineación en 4 lados de la pantalla, por lo que es una herramienta sencilla y práctica para alinear a la perfección varios monitores.

Para activar GamePlus:

1. Pulse el botón de acceso directo a GamePlus.
2. Mueva el botón  (5 direcciones) arriba/abajo para elegir entre diferentes funciones.

3. Pulse el botón  (5 direcciones) para activar la función que desee o visualizar las opciones de configuración.
4. Mueva el botón  hacia arriba/abajo para desplazarse por las opciones de configuración. Resalte la opción de configuración que desee y pulse el botón  para activarla.
5. Pulse el botón  Cerrar para salir.

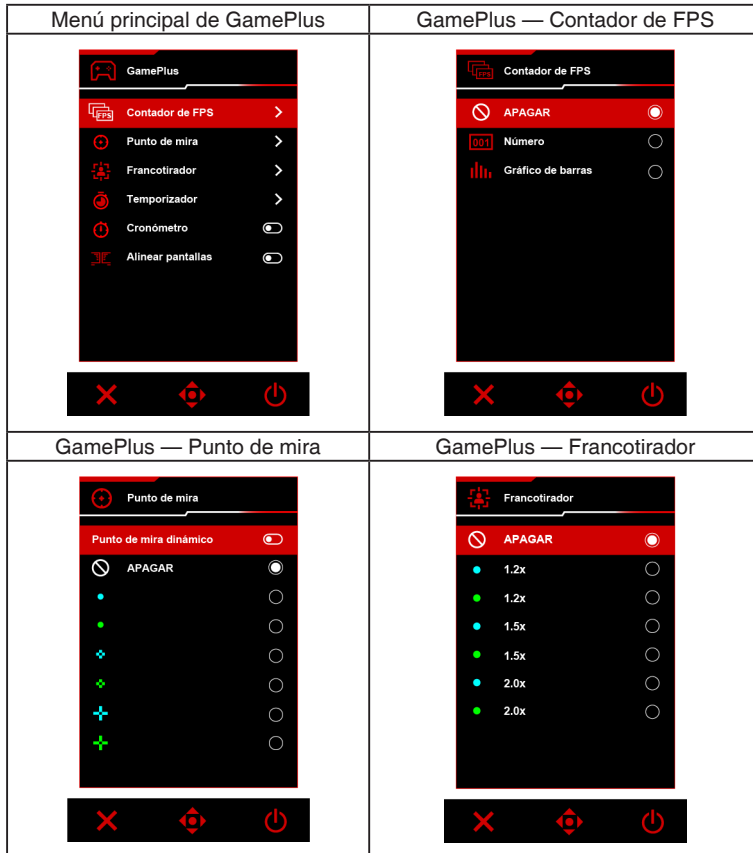

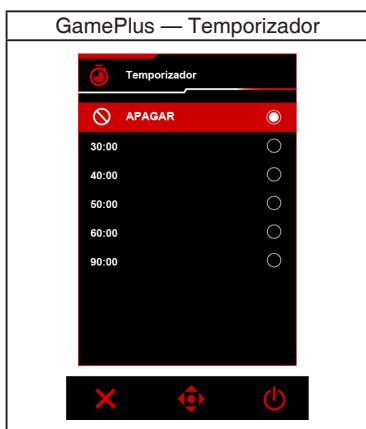





1.3.4 Función GameVisual

la función GameVisual ayuda a elegir entre diversos modos de imagen de manera cómoda.

Para activar GameVisual:

1. Pulse el botón de acceso directo a GameVisual.
2. Mueva el botón  (5 direcciones) arriba/abajo para resaltar la opción de configuración que desee.
3. Pulse el botón  (5 direcciones) para activarla.
4. Mueva el botón  (5 direcciones) a la izquierda para volver o pulse el botón  Cerrar para salir.
 - **Modo Escenario:** Ésta es la mejor opción para la reproducción de fotografías de escenarios con la tecnología GameVisual™ de inteligencia de vídeo.
 - **Modo Carrera:** Ésta es la mejor opción para jugar a juegos de carreras con la tecnología GameVisual™ de inteligencia de vídeo.
 - **Modo Cine:** Ésta es la mejor opción para ver películas con la tecnología GameVisual™ de inteligencia de vídeo.
 - **Modo RTS/RPG:** Ésta es la mejor opción para reproducir videojuegos de estrategia en tiempo real (RTS) o videojuegos de rol (RPG) con la tecnología GameVisual™ de inteligencia de vídeo.
 - **Modo FPS:** Ésta es la mejor opción para reproducir juegos de disparos en primera persona (FPS) con la tecnología GameVisual™ de inteligencia de vídeo.
 - **sRGB Cal Mode:** Ésta es la mejor opción para ver fotografías y gráficos de ordenadores.

- **MOBA Mode:** Ésta es la mejor opción para la reproducción de juegos de batalla online multijugador con la tecnología GameVisual™ de inteligencia de vídeo.
- **Visión noche:** Ésta es la mejor opción para jugar a juegos en escenarios oscuros con la tecnología de inteligencia de vídeo GameVisual™.
- **Modo Usuario:** Se pueden ajustar más elementos para los ajustes de color.



- En el **sRGB Cal Mode**, la(s) siguiente(s) función(es) no son configurables por el usuario: **Shadow Boost, Brillo uniforme, Contraste, Filtro de luz azul, Espacio color pant., Temp del color, Saturación, Saturación de seis ejes, Gamma.**
- En el **MOBA Mode**, la(s) siguiente(s) función(es) no son configurables por el usuario: **Shadow Boost, Saturación, Saturación de seis ejes, VividPixel.**
- En el modo **Visión noche**, la(s) siguiente(s) función(es) no son configurables por el usuario: **Saturación, Saturación de seis ejes.**

1.3.5 Otra(s) función(es)

- Conector de trípode en la parte superior

El conector de trípode de 1/4 pulgadas ubicado en la parte superior del soporte del monitor le permite montar una cámara, un equipo de audio o una pantalla adicional.

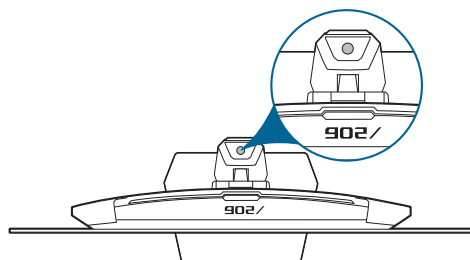

- HDR

El monitor admite el formato HDR. Cuando se detecte contenido HDR, aparecerá el mensaje "HDR EN" y se mostrará en el menú OSD.



- Cuando se muestre contenido HDR, las siguientes funciones no estarán disponibles: **ELMB, Francotirador, GameVisual, Shadow Boost, Brillo uniforme, Contraste, Filtro de luz azul, Espacio color pant., Temp del color, Saturación, Saturación de seis ejes, Gamma, PIP/PBP, Modo Ahorro energía, Fuente de Sonido.**
- Cuando la función HDR esté habilitada, puede acceder a **Imagen > Configuración HDR > HDR ajustable** para ajustar la(s) siguiente(s) función(es): **Brillo, Brillo uniforme, Contraste, Temp del color, Saturación, Saturación de seis ejes, VividPixel.**

2.1 Montaje del brazo/base

Para montar la base del monitor:

1. Coloque la parte frontal del monitor boca abajo en una mesa.
2. Inserte la base en el brazo. Fije la base al brazo apretando el tornillo incluido. (Figura 1)
3. Fije el brazo al monitor. (Figura 2)

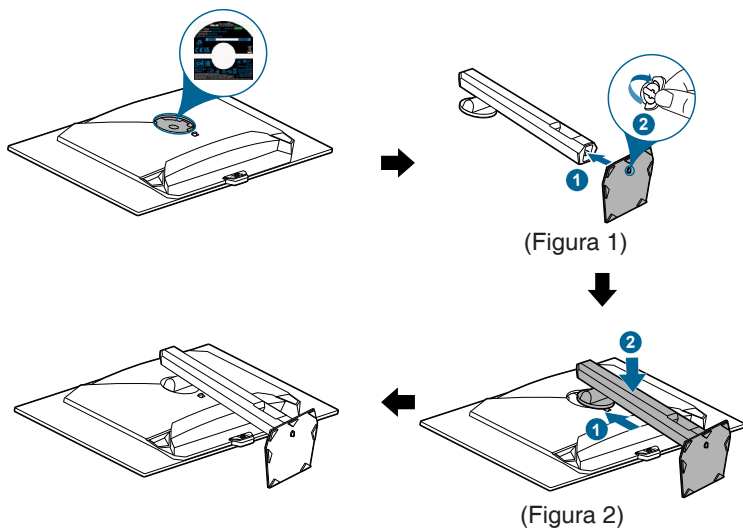

Recomendamos que coloque un paño suave sobre la mesa donde apoyará el monitor con el fin de no dañar el monitor.



Tamaño de los tornillos de la base: M5 x 25 mm.

2.2 Gestión del cableado

Puede organizar los cables con la ayuda de la ranura de almacenamiento de cable.

- **Disposición de los cables**

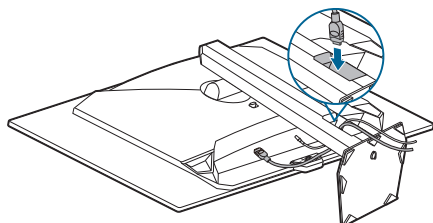

2.3 Extraer el brazo/base (para montaje de pared VESA)

El brazo extraíble de este monitor está especialmente diseñado para un montaje de pared VESA.

Para extraer el brazo:

1. Coloque la parte frontal del monitor boca abajo en una mesa.
2. Pulse el botón de desbloqueo, y luego deslice el brazo/base hacia fuera para extraerlo del monitor.
3. Fije el kit de montaje en la pared ROG a la parte posterior del monitor.
4. Ahora el monitor se puede montar utilizando un kit de montaje de venta por separado, como el Brazo de monitor ergonómico ROG AAS01.

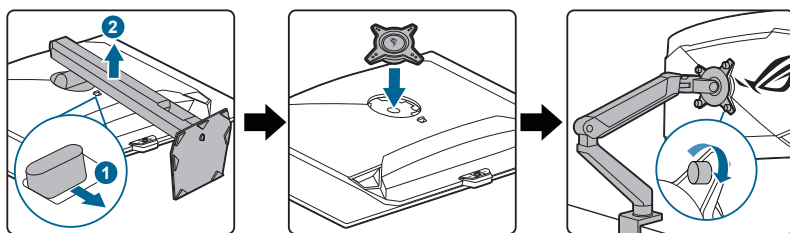

Es recomendable colocar un paño suave sobre la mesa donde apoyará el monitor con el fin de no dañarlo.



Manéjelo con cuidado para evitar lesiones o daños en el monitor.



- El kit para instalación en pared VESA (100 mm x 100 mm) se adquiere por separado.
- Utilice solamente el soporte para instalación en pared homologado por UL que aguante un peso o carga mínima de 22,7 kg (tamaño de los tornillos: M4 x 10 mm).

2.4 Ajustar el monitor

- Para conseguir la mejor visualización posible, es recomendable mirar a toda la superficie del monitor y, a continuación, ajustarlo con el ángulo que le resulte más cómodo.
- Sujete la base para impedir que el monitor se caiga cuando cambie su ángulo.
- Puede ajustar el ángulo del monitor de $+20^\circ$ a -5° , y permite un ajuste de giro de 25° desde la izquierda o desde la derecha. Usted también puede ajustar la altura del monitor en 110 mm.

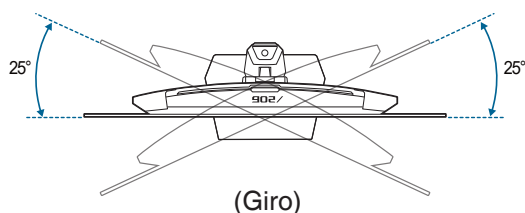
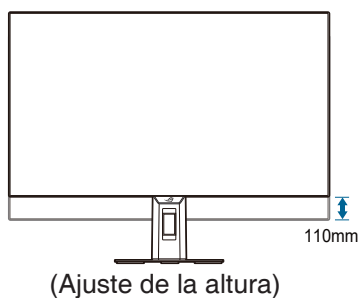
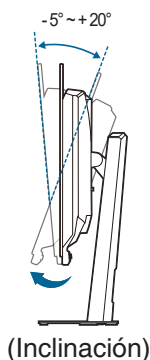

2.5 Conectar los cables

Conecte los cables siguiendo estas instrucciones:

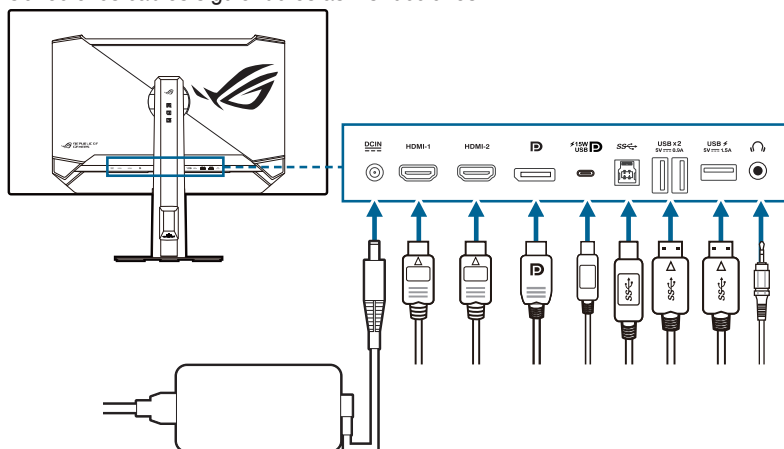

- **Para conectar el cable de alimentación:**
 - a. Conecte el adaptador de corriente de forma segura a la entrada DC IN del monitor.
 - b. Conecte un extremo del cable de alimentación al adaptador de corriente, y el otro extremo a una toma de corriente eléctrica.
- **Para conectar el cable HDMI/DisplayPort/USB Type-C:**
 - a. Conecte un extremo del cable HDMI/DisplayPort/USB Type-C a la toma HDMI/DisplayPort/USB Type-C del monitor.
 - b. Conecte el otro extremo del cable HDMI/DisplayPort/USB Type-C a la toma HDMI/DisplayPort/USB Type-C de su dispositivo.
- **Para usar los puertos USB 3.2 Gen 1:** utilice el cable USB y conecte el extremo más pequeño (Type-B) del cable USB ascendente al puerto USB ascendente del monitor, y el extremo más largo (Type-A) al puerto USB en su ordenador. Asegúrese de que su ordenador tiene instalado el último sistema operativo Windows 10/Windows 11. Eso habilitará los puertos USB en el monitor permitiendo que funcionen.
- **Para utilizar el auricular:** conecte el cable de audio a la toma de auriculares del monitor.



Quando estos cables estén conectados, puede elegir la señal que desee desde el elemento de Sel. Entrada del menú OSD.



Si necesita cambiar el cable o los cables de conexión, póngase en contacto con el servicio de atención al cliente de ASUS.



El cable USB se puede utilizar para la actualización del firmware.



2.6 Encender/apagar el monitor

- **Para encender el monitor:**

Pulse el botón de encendido  del monitor. Consulte la página 1-2 para localizar el botón de encendido. Si la función de **Indicador de encendido** está habilitada y se detecta una fuente de entrada, el LED de alimentación se encenderá en rojo para indicar que el monitor está encendido. El LED de alimentación no se encenderá en el **Modo Ahorro energía**. También puede pulsar cualquier botón para encender el monitor cuando esté apagado.

- **Para apagar el monitor:**

Hay dos formas de apagar el monitor:

- Pulse el botón de encendido  del monitor dos veces.
- Pulse el botón de encendido  del monitor. Utilice el botón de navegación (5 direcciones) para seleccionar "Apagar" y pulse el botón de navegación (5 direcciones) para confirmar.









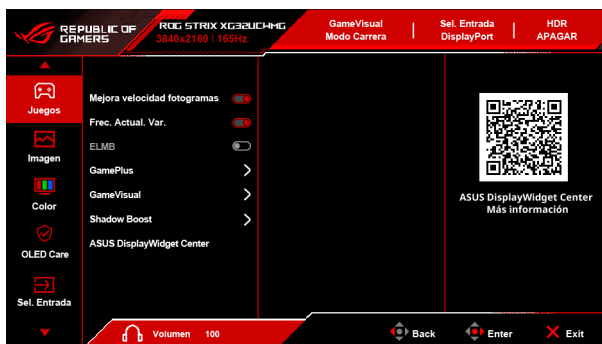

Si necesita desconectar el suministro de alimentación, desconecte el cable de alimentación de la toma de corriente. No desconecte el adaptador de corriente del monitor.

3.1 Menú en pantalla (OSD)

3.1.1 Cómo reconfigurar



1. Una vez que el monitor esté encendido, pulse el botón  (5 direcciones) para activar el menú OSD.
 2. Mueva el botón  hacia arriba/abajo para desplazarse por las funciones. Resalte la función que desee y pulse el botón  (5 direcciones) para activarla. Si la función seleccionada tiene un submenú, vuelva a mover el botón  (5 direcciones) hacia arriba/abajo para desplazarse por las funciones del submenú. Resalte la función del submenú que desee y pulse el botón  (5 direcciones) o mueva el botón  (5 direcciones) a la derecha para activarla.
 3. Mueva el botón  (5 direcciones) arriba/abajo para cambiar la configuración de la función seleccionada.
 4. Para salir y guardar el menú OSD, pulse el botón  Cerrar o pulse el botón  (5 direcciones) hasta que desaparezca el menú OSD. Para ajustar otras funciones, repita los pasos 1-3.
- **ASUS DisplayWidget Center:** muestra un código QR para que acceda a la información sobre el ASUS DisplayWidget Center.

3.1.2 Introducción a la función OSD

1. Juegos

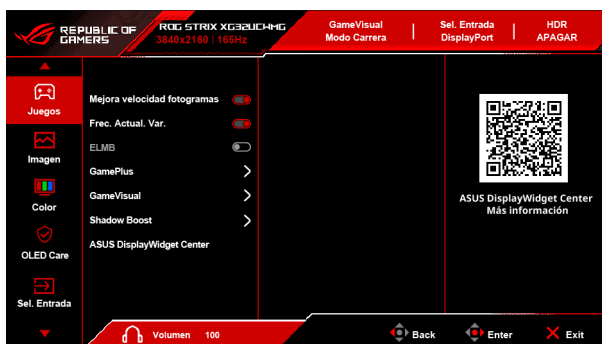

- **Mejora velocidad fotogramas:** Cuando esta función está activada, se admite 1920 x 1080 a 480 Hz.



La(s) siguiente(s) función(es) se deshabilitará(n) cuando se active esta función: **PIP/PBP**.

- **Frec. Actual. Var.:** permite que una fuente de gráficos compatible con **Frec. Actual. Var.*** ajuste de forma dinámica la tasa de actualización de la pantalla en velocidades de cuadros de contenido típicas para conseguir una actualización de la pantalla de baja latencia, más eficiente en cuanto al consumo de energía y prácticamente sin parpadeo.



La siguiente función se deshabilitará cuando se active esta función: **PIP/PBP, ELMB**.

***Frec. Actual. Var.** solo se puede activar dentro del intervalo de 48 Hz-480 Hz cuando la función **Mejora velocidad fotogramas** esté ajustada en **ENCENDER** o dentro del intervalo de 48 Hz-240 Hz cuando la función **Mejora velocidad fotogramas** esté ajustada en **APAGAR**.

*Para las GPU compatibles, los requisitos mínimos de sistema de PC y controlador, póngase en contacto con los fabricantes de GPU.

- **ELMB:** Extreme Low Motion Blur.



- Esta función está disponible cuando la frecuencia de actualización es 120 Hz (la opción **Mejora velocidad fotogramas** está ajustada en **APAGAR**) o 240Hz (la opción **Mejora velocidad fotogramas** está ajustada en **ENCENDER**).
- Cuando esta función esté activada, las siguientes funciones no estarán disponibles: **Frec. Actual. Var.**, **Filtro de luz azul**, **Control de Aspecto**, **HDR**, **PIP/PBP**, **Brillo uniforme**, **Configuración HDR**.

- **GamePlus:** consulte **1.3.3 Función GamePlus** para obtener más información.
- **GameVisual:** consulte **1.3.4 Función GameVisual** para obtener más información.



La(s) siguiente(s) función(es) se deshabilitará(n) cuando se active esta función: HDR.

- **Shadow Boost:** la mejora de colores oscuros ajusta la curva gamma del monitor para enriquecer los tonos oscuros de una imagen, por lo que resulta mucho más sencillo ver las escenas y los objetos oscuros. Además, **Shadow Boost dinámico** aclara las áreas oscuras sin sobrepasar las claras, lo que supone una evidente ventaja en entornos de poca luz.



Esta función solo está disponible en **Modo Escenario, Modo Carrera, Modo Cine, Modo RTS/RPG, Modo FPS, Visión noche** o **Modo Usuario**.

- **ASUS DisplayWidget Center:** muestra un código QR para que acceda a la información sobre el ASUS DisplayWidget Center.

2. Imagen



- **Brillo:** El rango de ajuste va de 0 a 100.
- **Brillo uniforme:** con esta función habilitada, el sistema no ajustará el brillo máximo de la pantalla cuando la pantalla se visualice en un tamaño de pantalla diferente.



La(s) siguiente(s) función(es) se deshabilitará(n) cuando se active esta función: **ELMB, Filtro de luz azul**.

- **Contraste:** el rango de ajuste va de 0 a 100.

- **Antiparpadeo de OLED:** esta función está diseñada para mejorar su experiencia de visualización al estabilizar la frecuencia de actualización dentro de un intervalo especificado.

Cuando la función **Mejora velocidad fotogramas** esté ajustada en **APAGAR:**

- **Alto:** La frecuencia de actualización es de 170 Hz a 240 Hz.
- **Medio:** La frecuencia de actualización es de 100 Hz a 240 Hz.

Cuando la función **Mejora velocidad fotogramas** esté ajustada en **ENCENDER:**

- **Alto:** La frecuencia de actualización es de 250 Hz a 480 Hz.
- **Medio:** La frecuencia de actualización es de 200 Hz a 480 Hz.



La(s) siguiente(s) función(es) se deshabilitará(n) cuando se active esta función:
PIP/PBP, ELMB.

- **Borde de píxel transparente:** Se reducen eficazmente las franjas de color en los bordes de la imagen mostrada.
- **Configuración HDR** (Configuración de Alto rango dinámico): contiene 4 modos HDR:
 - **Gaming HDR**
 - **Cinema HDR**
 - **Console HDR**
 - **DisplayHDR 400 True Black**
 - **HDR ajustable:** la configuración de color de HDR se puede ajustar cuando la función **HDR ajustable** esté habilitada. La curva PQ HDR se verá afectada cuando el **HDR ajustable** esté ajustado en **ENCENDER** en el modo HDR.
 - **Aumento dinámico del brillo:** esta función está diseñada para usarse con **Console HDR**. Al habilitar esta función, mejorará el brillo del HDR.



Cuando se muestre contenido HDR, las siguientes funciones no estarán disponibles: **ELMB, Francotirador, GameVisual, Shadow Boost, Brillo uniforme, Contraste, Filtro de luz azul, Espacio color pant., Temp del color, Saturación, Saturación de seis ejes, Gamma, PIP/PBP, Modo Ahorro energía, Fuente de Sonido.**

- **Controle de Aspecto:** ajuste la relación de aspecto en **16:9** o **Cuadrado** para disfrutar de un escenario de juego diferente.
 - **16:9:** Simplemente elija **Lenar, Simulación de 27"** o **Simulación de 24,5"** bajo **Pantalla Completa** para mejorar el tamaño del juego FPS; o bien puede elegir **Punto por punto** como una resolución de 3288 x 1850 para 27" o una resolución de 2992 x 1684 para 24,5" en la opción Pantalla de Windows.

- **Cuadrado:** ofrece varias opciones de relación de aspecto con distintos tamaños de pantalla, incluyendo **Pantalla Completa**, **Proporcional** y **Punto por punto**.



La(s) siguiente(s) función(es) se deshabilitará(n) cuando se active esta función: **PIP/PBP, ELMB.**

- **Filtro de luz azul:**
 - **APAGAR:** sin cambios.
 - **Nivel 1~Nivel 4:** cuanto mayor sea el nivel, menor será la dispersión de la luz azul. Cuando se active el **Filtro de luz azul**, se importarán automáticamente los ajustes predeterminados del **Modo Carrera**. Entre el **Nivel 1** y el **Nivel 3**, la función Brillo es configurable por el usuario. El **Nivel 4** es un ajuste optimizado. La función Brillo no es configurable por el usuario.



El monitor utiliza un panel de baja luz azul y cumple con los requisitos del estándar "Low Blue Light" (solución de hardware) de TÜV Rheinland en el modo de configuración predeterminada/restablecimiento de fábrica (**Brillo:** 100%, **Contraste:** 80%, **CCT:** 6500K, Modo predefinido: **Modo Carrera**, **Configuración de energía:** **Modo Ahorro energía**).



La(s) siguiente(s) función(es) se deshabilitará(n) cuando se active esta función: **ELMB, Brillo uniforme.**



Consulte lo siguiente para aliviar la tensión ocular:

- Quienes pasan muchas horas trabajando delante de la pantalla deben alejarse de ella en ciertos momentos. Se recomienda realizar pequeños descansos (de al menos 5 min) después de estar una hora trabajando de forma continuada en el ordenador. Resulta más eficaz realizar descansos cortos y frecuentes que hacer un único descanso largo.
 - Para minimizar la tensión ocular y la sequedad de los ojos, debe descansar la vista de forma periódica dirigiendo la mirada a objetos que estén lejos.
 - Los ejercicios de los ojos pueden ayudar a reducir la tensión ocular. Repita estos ejercicios con frecuencia. Si la tensión ocular persiste, consulte con un médico. Ejercicios oculares: (1) Mire arriba y abajo repetidamente. (2) Gire lentamente los ojos. (3) Mueva los ojos en diagonal.
 - La luz azul de alta energía puede provocar tensión ocular y degeneración macular asociada a la edad. El filtro de luz azul reduce la luz azul perjudicial en un 70% (máx.) para evitar el SVI (Síndrome Visual Informático).
-
- **VividPixel:** esta función permite mejorar el contorno de la imagen mostrada y genera imágenes de alta calidad en la pantalla.

3. Color



- **Espacio color pant.:** permite seleccionar el espacio de color para la salida de color del monitor.
- **Temp del color:** contiene 8 modos entre los que se incluye **4000K, 5000K, 6500K, 7500K, 8200K, 9300K, 10000K** y el modo **Usuario**.
- **Saturación:** el rango de ajuste va de 0 a 100.



Esta función no está disponible cuando esté seleccionada la opción **sRGB Cal Mode, MOBA Mode** o **Visión noche**.

- **Saturación de seis ejes:** ajusta la saturación para R, G, B, C, M, Y.
- **Gamma:** le permite configurar el modo de color en **1,8, 2,0, 2,2, 2,4** o **2,6**.

4. OLED Care

Permite ajustar la configuración relacionada con el protector de pantalla. Puede mejorar los problemas de calidad de imagen relacionados con la retención de imagen cuando la pantalla esté encendida durante cierta cantidad de tiempo.



- **Protector De Pantalla:** permite activar o desactivar la función del protector de pantalla. El brillo de la pantalla se reducirá automáticamente cuando no haya ningún cambio en la pantalla.

- **Limpieza De Píxeles:** calibra cualquier problema que pueda surgir en la pantalla cuando el monitor lleve encendido mucho tiempo. El proceso tardará 6 minutos aproximadamente. Esta función se activará automáticamente cuando el monitor esté apagado. No desconecte el cable de alimentación mientras esté en curso. Si enciende el monitor, la **Limpieza De Píxeles** dejará de funcionar.
- **Pixel Cleaning Reminder:** habilite o deshabilite el recordatorio de limpieza de píxeles.
- **Movimiento De Pantalla:** seleccione el nivel de movimiento de pantalla para evitar la fijación de imágenes en el panel de visualización.
- **Brillo automático del logotipo:** habilite esta función para permitir que el sistema ajuste automáticamente el brillo del logotipo para corregir los posibles problemas de calidad de la imagen.
- **Sensor de prox. Neo:**
 - **Sel. de distancia:** Si la función está habilitada y el monitor no detecta la presencia de un objeto a una distancia de entre 60 cm y 120 cm (o la opción elegida en el **Modo personalizado**) (según su selección) durante el tiempo establecido en **Pantalla apagada**, el monitor se pondrá en negro automáticamente.



-
- El rango de detección puede variar ligeramente si el usuario lleva prendas oscuras o brillantes. Establezca la **Sel. de distancia** en **120 cm máx.** cuando el usuario lleve prendas oscuras o de color negro.
 - El monitor restablecerá el brillo normal una vez que se vuelva a detectar actividad humana. Tras un periodo de tiempo establecido en el modo de ahorro de energía, el monitor accederá al modo de espera.
 - Evite colocar objetos delante del sensor (a una distancia de entre 60 cm y 120 cm), ya que esto hará que falle la función del sensor (determinando por error que hay alguien delante).
-

- **Pantalla apagada:** esta función le permite elegir el periodo de tiempo después del cual el monitor se apagará si no detecta la presencia de un objeto.
- **Información de uso OLED:** se mostrará información sobre el uso del OLED.
 - **Control de tiempo de OLED:** muestra el número de horas total que ha estado encendido el monitor.
 - **Tiempos limpieza píxeles:** muestra el número de veces total que se ha activado la función **Limpieza De Píxeles**.
 - **Int. limpieza píxeles:** muestra el tiempo transcurrido desde la última ejecución de la función **Limpieza De Píxeles**.

5. Sel. Entrada



- **Detec. aut. entrada:** cuando esté habilitada, el sistema seleccionará automáticamente el último puerto de E/S insertado.
- **USB-C, DisplayPort, HDMI-1, HDMI-2:** permite seleccionar manualmente la fuente de entrada.

6. PIP/PBP

La opción **PIP/PBP** le permite abrir ventanas secundarias conectadas desde cualquier fuente de vídeo.



- La(s) siguiente(s) función(es) se deshabilitará(n) cuando se active esta función: **Frec. Actual. Var.**, **ELMB**, **Franco tirador**, **Control de Aspecto**, **Compatibilidad con DSC**, **Punto de mira dinámico**.
- El **Modo PIP/PBP** se utiliza a 60 Hz.
- El **Modo PIP/PBP** no admite la función HDR.

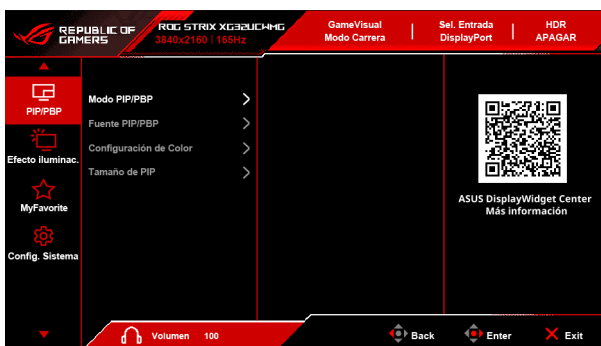

- **Modo PIP/PBP:** permite seleccionar el modo PIP o PBP o desactivarlo.
- **Fuente PIP/PBP:** permite seleccionar la fuente de entrada de vídeo de cada ventana PIP/PBP.
- **Configuración de Color:** ajusta el modo **GameVisual** para cada ventana de PIP/PBP.

- **Tamaño de PIP:** ajusta el tamaño del PIP en **Pequeño, Medio** o **Grande**.

7. Efecto iluminac.



- **Aura Sync:** Le permite activar o desactivar la función **Aura Sync** que sincroniza el efecto de luz **Aura RGB** entre todos los dispositivos compatibles.



La(s) siguiente(s) función(es) se deshabilitará(n) cuando se active esta función: **Aura RGB**.

- **Aura RGB:** Se puede elegir entre 5 colores vivos: **APAGAR, Rainbow, Color Cycle, Static, Breathing, Strobing**. Puede cambiar manualmente el color **R/G/B/C/M/Y** para los modos **Static, Breathing** y **Strobing**.



Esta función no está disponible cuando **Aura Sync** está habilitada.

8. MyFavorite



- **Acceso directo:**
 - **Acceso directo:** establece las funciones de acceso directo para los botones de acceso directo.



Cuando se selecciona o activa una determinada función, puede que el botón de acceso directo no sea compatible. Opciones de función disponibles: **GamePlus, GameVisual, Mejora velocidad fotogramas, Brillo, Silencio, Shadow Boost, Contraste, Sel. Entrada, Configuración HDR, Filtro de luz azul, Temp del color, Volumen (sal. auric.), Limpieza De Pixeles, Ajuste personalizado-1, Ajuste personalizado-2.**

- **Ajuste personalizado:**
 - **Configuración 1/Configuración 2:** carga/guarda toda la configuración en el monitor.

9. Config. Sistema



- **Idioma:** puede elegir entre 23 idiomas: inglés, francés, alemán, italiano, español, holandés, portugués, ruso, checo, croata, polaco, rumano, húngaro, turco, chino simplificado, chino tradicional, japonés, coreano, tailandés, indonesio, persa, ucraniano, vietnamita.
- **Sonido:** permite configurar los ajustes relacionados con el sonido en este menú.
 - **Volumen (sal. auric.):** el rango de ajuste va de 0 a 100.
 - **Silencio:** alterna entre activar y desactivar el sonido del monitor.
 - **Fuente de Sonido:** decide la fuente de la que procede el sonido del monitor.
- **Config. USB:** permite ajustar la configuración del puerto USB.
 - **KVM:** permite ajustar la configuración de KVM para cada fuente de entrada. Cuando la opción **Detecc. autom. KVM** esté ajustada en **APAGAR**, puede elegir entre **KVM (USB-C)** y **KVM (USB-B)**. Cuando la opción **Detecc. autom. KVM** esté ajustada en **ENCENDER**, el monitor cambiará automáticamente a KVM y cada fuente de entrada se puede ajustar para una ruta KVM USB (**KVM (USB-C)** o **KVM (USB-B)**). Al cambiar a otra fuente de entrada, la función KVM cambiará automáticamente a la ruta USB correspondiente.

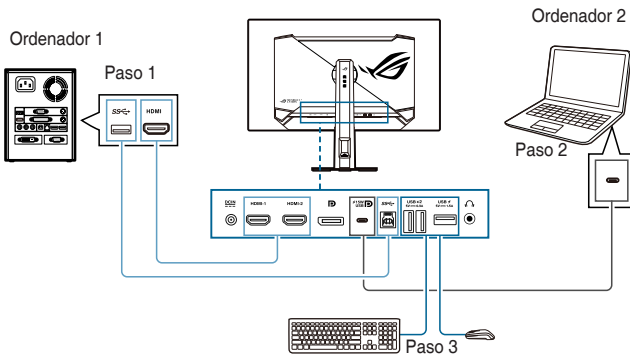
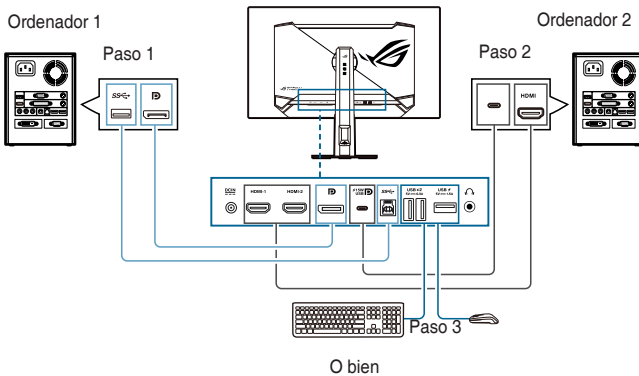

- **Ancho de Banda del Tipo C:** Seleccione USB Type-C con **USB 2.0** o **USB 3.2**. **USB 3.2** es hasta 3840 x 2160 a 144 Hz cuando la opción **Compatibilidad con DSC** está ajustada en **ENCENDER**.
- **USB Hub:** ajuste la disponibilidad de USB Hub durante el modo de espera.



Esta función no está disponible (ajustada como **Encendido en espera**) cuando la función **Aura Sync** está habilitada.

- **Indicador de encendido:** enciende/apaga el indicador de encendido LED.
- **Bloq. botón encendido:** habilita o deshabilita la tecla de encendido.
- **Bloqueo de teclas:** permite deshabilitar todas las teclas de función. Mueva el botón  (5 direcciones) hacia abajo y manténgalo durante más de cinco segundos para cancelar la función de bloqueo de teclas.

- **Configuración de energía:**

- **Modo de desempeño:** el ajuste del modo de rendimiento puede aumentar el consumo de energía.
- **Modo Ahorro energía:** el modo de ahorro de energía puede provocar un rendimiento limitado de la luminancia.



Al seleccionar el **Modo Ahorro energía**, se deshabilitarán ciertas funciones que consumen energía. Si desea habilitar las funciones, elija **Modo de desempeño**.



Desactive la función HDR antes de activar el **Modo Ahorro energía**.

- **Config. OSD:**

- **Posición-OSD:** Ajusta la posición del OSD.
- **Temporizador OSD:** Ajusta el temporizador OSD entre 10 y 120 segundos.
- **Tamaño de OSD:** ajusta el tamaño de OSD.
- **Transparencia:** Ajusta el fondo del menú OSD de opaco a transparente.
- **DDC/CI:** Activa o desactiva la función DDC/CI.

- **Secuencias DisplayPort:** compatibilidad con la tarjeta gráfica.

Seleccione **DisplayPort 1.2** o **DisplayPort 1.4** según la versión de DP de la tarjeta gráfica admitida.

- **Compatibilidad con DSC:** compresión de secuencia de visualización de DisplayPort.
- **Sinc. de energía ASUS:** permite controlar a través del monitor el encendido/apagado de la consola o del sintonizador conectado al HDMI, como Apple TV, Sony PlayStation, Xbox Series X/S o Nintendo Switch. El ajuste predeterminado es **ENCENDER**. Si se enciende el monitor, se encenderá automáticamente el dispositivo conectado a la entrada CEC, y viceversa. Si se enciende el dispositivo conectado a la entrada CEC, el monitor se encenderá automáticamente.
- **Información:** muestra la información del monitor.
- **Reset Todo:** si selecciona **Sí**, podrá restablecer la configuración por defecto.

3.2 Aura

Armoury Crate es un programa de software que controla los LED de color en los dispositivos compatibles, como monitores, placas base, tarjetas gráficas, ordenadores de escritorio, etc. Aura le permite ajustar el color de los LED RGB en estos dispositivos y seleccionar diferentes efectos de luz. También puede corregir o ajustar el color de los LED calibrándolos.

Para activar Aura:

1. Seleccione ENCENDER para activar la función **Aura Sync** en el menú OSD.
2. Conecte el puerto USB 3.2 Gen 1 ascendente del monitor al puerto USB de su ordenador.
3. Instale Armoury Crate y, a continuación, reinicie el ordenador.
4. Ejecutar Armoury Crate.

Esta es una descripción general de este programa.

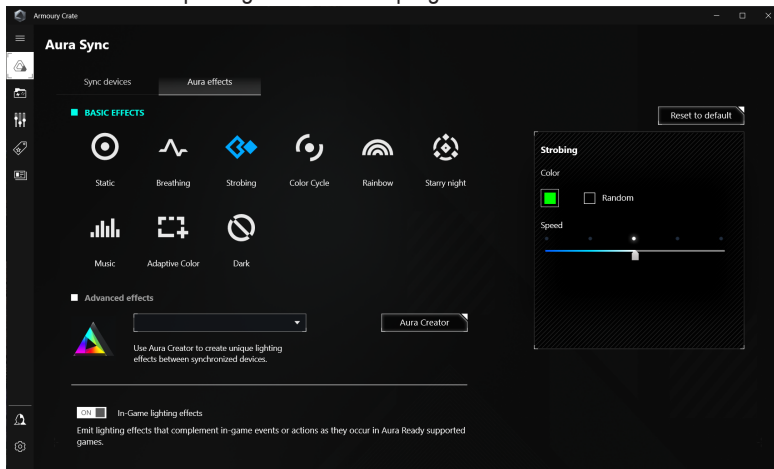

- Si se desconecta la conexión ascendente USB entre el monitor y el ordenador, para reanudar la función Aura, deberá volver a conectar el puerto ascendente USB 3.2 Gen 1 al ordenador y, a continuación, reiniciar el ordenador.
- Visite https://rog.asus.com/innovation/armoury_crate/ para más información.

3.3 Resumen de especificaciones

Tipo de panel	OLED
Tamaño del panel	Pantalla ancha de 31,5" (16:9, 79,9 cm)
Resolución máxima	3840 x 2160
Densidad de píxeles	0,1814 mm x 0,1814 mm
Brillo	250 cd/m ² , 1300 cd/m ² (pico)
Relación de contraste (típ.)	1500000:1
Ángulo de visión (H/V) CR>10	178°/178°
Colores de visualización	1073,7 millones (10 bits)
Gama de colores	DCI-P3 99%
Tiempo de respuesta	0,03 ms
Selección de temperatura de color	8 temperaturas de color
Entrada digital	HDMI v2.1 x 2, DisplayPort v1.4 x 1, USB Type-C x 1
Toma de auricular	Sí
Salida SPDIF	No
Entrada de audio	No
Altavoz (integrado)	No
Puerto USB 3.2 Gen 1	1 puerto USB Type-C, 1 puerto USB 3.2 Gen 1 Type-B, 3 puertos USB 3.2 Gen 1 Type-A
Puerto USB 2.0	No
Color	Negro
LED de alimentación	Rojo (Encendido)/Ámbar (Espera)/Naranja parpadeante (Limpieza de píxeles)
Inclinación	+20° ~ -5°
Giro	+25° ~ -25°
Dinamización	No
Ajuste de la altura	110 mm
Candado Kensington	Sí
Rango de Voltaje	CA: 100-240 V CC: 20,0 V === 12,0 A (adaptador de CA)
Consumo de energía	Encendido: < 70 W** (típ.), Espera: < 0,5 W, Apagado: < 0,3 W
Temperatura de funcionamiento	0°C ~ 40°C
Temperatura (No funcionando)	-20°C ~ +60°C
Dimensiones (A x L x F) sin base	714,28 x 492,93 x 70,75 mm
Dimensiones (A x L x F)	714,28 x 560,91 x 188,23 mm (con soporte, posición más alta) 714,28 x 450,91 x 188,23 mm (con soporte, posición más baja) 870 x 510 x 188 mm (paquete)
Peso (Estimado)	4,5 kg (sin soporte); 6,6 kg (neto); 10,2 kg (bruto)

Varios idiomas	23 idiomas (inglés, francés, alemán, italiano, español, holandés, portugués, ruso, checo, croata, polaco, rumano, húngaro, turco, chino simplificado, chino tradicional, japonés, coreano, tailandés, indonesio, persa, ucraniano, vietnamita)
Accesorios	Guía de inicio rápido, tarjeta de garantía, adaptador de corriente, cable de alimentación, cable HDMI (opcional), cable DisplayPort (opcional), cable USB Type-A a Type-B (opcional), cable USB Type-C (opcional), kit de montaje en la pared ROG, pegatina ROG, funda ROG
Cumplimiento y normas	cTUVus, FCC, IECS(B), CB, CE, ErP, WEEE, EU Energy Label, UkrSEPRO, Ukarine Energy, CU, CCC, CEL, BSMI, RCM, MEPS, VCCI, PSE, PC Recycle, J-MOSS, KC, KCC, Korea MEPS, sDOC, PSB, Vietnam MEPS, RoHs, CEC, TUV flicker free, TUV low blue light, Windows 10/11 WHQL

*Las especificaciones están sujetas a cambio sin previo aviso.

**Midiendo el brillo de una pantalla de 200 nits sin conexión audio/USB/lector de tarjetas.

3.4 Dimensiones del contorno

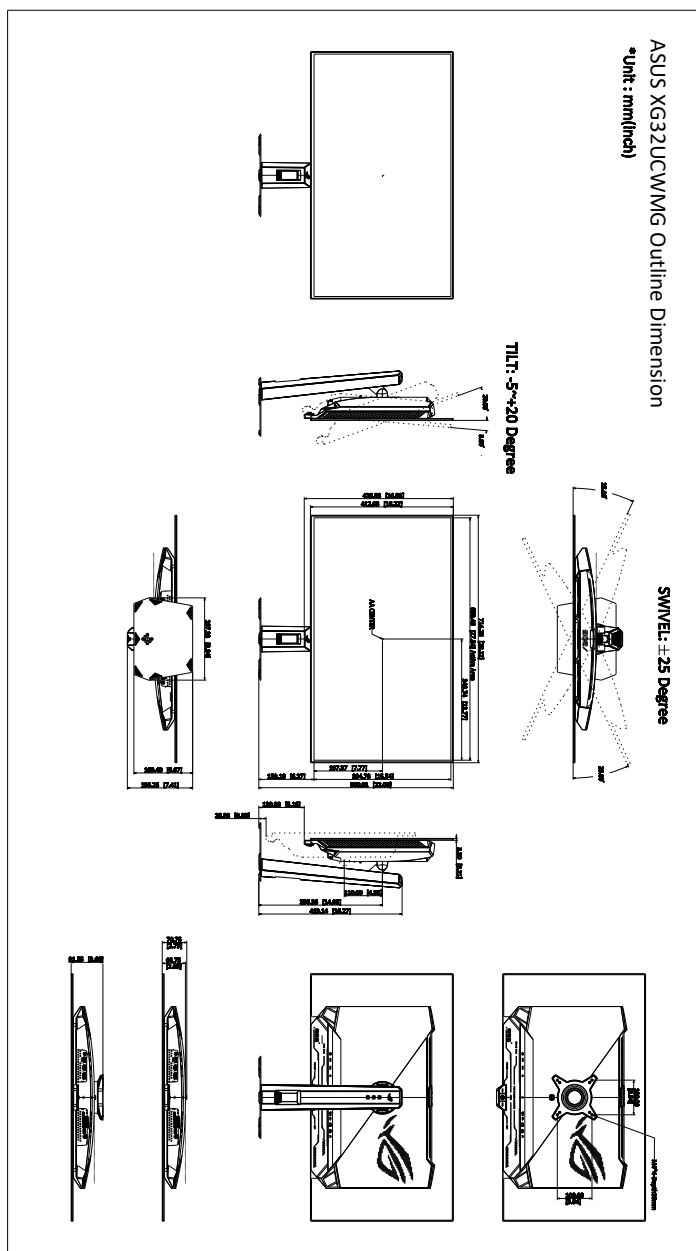

3.5 Solucionar problemas (preguntas más frecuentes)

Problema	Solución posible
El indicador LED de alimentación no se ENCIENDE	<ul style="list-style-type: none">• Pulse cualquier botón para comprobar si el monitor está en modo ENCENDIDO.• Compruebe si el cable de alimentación está correctamente conectado al monitor y a la toma de corriente.• Verifique que el interruptor de alimentación esté ENCENDIDO.
El LED de alimentación se ilumina en ámbar pero no se muestra ninguna imagen en la pantalla	<ul style="list-style-type: none">• Compruebe si el monitor y el equipo se encuentran en el modo ENCENDIDO.• Asegúrese de que el cable de señal está correctamente conectado al monitor y al equipo.• Inspeccione el cable de señal y asegúrese de que no hay ningún contacto doblado.• Conecte el equipo a otro monitor disponible para comprobar si dicho equipo funciona correctamente.
La imagen de la pantalla es demasiado clara o demasiado oscura	<ul style="list-style-type: none">• Ajuste los parámetros Contraste y Brillo mediante el menú OSD.
La imagen de la pantalla bota o hay un efecto de onda en dicha imagen	<ul style="list-style-type: none">• Asegúrese de que el cable de señal está correctamente conectado al monitor y al equipo.• Aleje los dispositivos eléctricos que puedan estar causando interferencia.
La imagen de la pantalla presenta defectos de color (el blanco no parece blanco)	<ul style="list-style-type: none">• Inspeccione el cable de señal y asegúrese de que no hay ningún contacto doblado.• Ejecute la acción Reset Todo mediante el menú OSD.• Ajuste la configuración de color R/G/B o seleccione Temp del color mediante el menú OSD.
No hay sonido o este es muy bajo	<ul style="list-style-type: none">• Asegúrese de que el cable HDMI/DisplayPort/USB Type-C está correctamente conectado al monitor y al equipo.• Ajuste la configuración de volumen tanto del monitor como del dispositivo HDMI/DisplayPort/USB Type-C.• Asegúrese de que el controlador de la tarjeta de sonido del equipo está correctamente instalado y activado.
El contenido HDR no se reproduce correctamente	<ul style="list-style-type: none">• Asegúrese de que la fuente de entrada admite reproducción HDR (con una configuración del sistema adecuada y el software más reciente).• Asegúrese de que el contenido tiene codificación HDR.

3.6 Modos de funcionamiento soportados

Cuando la función Mejora velocidad fotogramas esté ajustada en ENCENDER:

- Tiempos nativos

Frecuencia de resolución	Frecuencia de actualización
640 x 480	60/75Hz
720 x 480	60Hz
720 x 576	50Hz
800 x 600	60/75Hz
1024 x 768	60/75Hz
1280 x 720	50/60Hz
1280 x 960	60Hz
1280 x 1024	60Hz
1600 x 900	60Hz
1920 x 1080	24/25/30/50/60/100/120/240/280/480Hz

- Para tiempos de Cuadrado

Frecuencia de resolución	Frecuencia de actualización
640 x 480	60/75Hz
720 x 480	60Hz
720 x 576	50Hz
800 x 600	60/75Hz
1024 x 768	60/75Hz
1280 x 720	50/60Hz
1280 x 960	60Hz
1280 x 1024	60Hz
1600 x 900	60Hz
1920 x 1080	24/25/30/50/60/100/120Hz
1280 x 960	480Hz
1024 x 768	480Hz
1152 x 864	480Hz
1728 x 1080	480Hz
1440 x 1080	480Hz

- **Para tiempos de control de aspecto 16:9 (Simulación de 24,5")**

Frecuencia de resolución	Frecuencia de actualización
640 x 480	60/75Hz
720 x 480	60Hz
720 x 576	50Hz
800 x 600	60/75Hz
1024 x 768	60/75Hz
1280 x 720	50/60Hz
1280 x 960	60Hz
1280 x 1024	60Hz
1600 x 900	60Hz
1920 x 1080	24/25/30/50/60/100/120Hz
1496 x 848	60/120/240/360/480Hz

- **Para tiempos de control de aspecto 16:9 (Simulación de 27")**

Frecuencia de resolución	Frecuencia de actualización
640 x 480	60/75Hz
720 x 480	60Hz
720 x 576	50Hz
800 x 600	60/75Hz
1024 x 768	60/75Hz
1280 x 720	50/60Hz
1280 x 960	60Hz
1280 x 1024	60Hz
1600 x 900	60Hz
1920 x 1080	24/25/30/50/60/100/120Hz
1648 x 928	60/120/240/360/480Hz

Cuando la función Mejora velocidad fotogramas esté ajustada en APAGAR:

- **Tiempos nativos**

Frecuencia de resolución	Frecuencia de actualización
640 x 480	60/75Hz
720 x 480	60Hz
720 x 576	50Hz
800 x 600	60/75Hz
1024 x 768	60/75Hz
1280 x 720	50/60Hz
1280 x 960	60Hz
1280 x 1024	60Hz
1600 x 1200	60Hz
1920 x 1080	24/25/30/50/60/100/120Hz
2560 x 1440	60/120Hz
3840 x 2160	24/25/30/50/60/97/100/120/144/240Hz

- **Para tiempos de Cuadrado**

Frecuencia de resolución	Frecuencia de actualización
640 x 480	60/75Hz
720 x 480	60Hz
720 x 576	50Hz
800 x 600	60/75Hz
1024 x 768	60/75Hz
1280 x 720	50/60Hz
1280 x 960	60Hz
1280 x 1024	60Hz
1600 x 1200	60Hz
1920 x 1080	24/25/30/50/60/100/120Hz
2560 x 1440	60/120Hz
3840 x 2160	24/25/30/50/60/100/120Hz
1280 x 960	240Hz
1024 x 768	240Hz
1728 x 1080	240Hz

Frecuencia de resolución	Frecuencia de actualización
1920 x 1440	240Hz
1440 x 1080	240Hz
2880 x 2160	240Hz

- **Para tiempos de control de aspecto 16:9 (Simulación de 24,5")**

Frecuencia de resolución	Frecuencia de actualización
640 x 480	60/75Hz
720 x 480	60Hz
720 x 576	50Hz
800 x 600	60/75Hz
1024 x 768	60/75Hz
1280 x 720	50/60Hz
1280 x 960	60Hz
1280 x 1024	60Hz
1600 x 1200	60Hz
1920 x 1080	24/25/30/50/60/100/120Hz
2560 x 1440	60/120Hz
3840 x 2160	24/25/30/50/60/100/120Hz
2944 x 1656	60/120/240Hz

- **Para tiempos de control de aspecto 16:9 (Simulación de 27")**

Frecuencia de resolución	Frecuencia de actualización
640 x 480	60/75Hz
720 x 480	60Hz
720 x 576	50Hz
800 x 600	60/75Hz
1024 x 768	60/75Hz
1280 x 720	50/60Hz
1280 x 960	60Hz
1280 x 1024	60Hz
1600 x 1200	60Hz
1920 x 1080	24/25/30/50/60/100/120Hz
2560 x 1440	60/120Hz

Frecuencia de resolución	Frecuencia de actualización
3840 x 2160	24/25/30/50/60/100/120Hz
3264 x 1836	60/120/240Hz

- **Para tiempos de 16:9 PBP**

Frecuencia de resolución	Frecuencia de actualización
640 x 480	60/75Hz
720 x 480	60Hz
720 x 576	50Hz
800 x 600	60/75Hz
1024 x 768	60/75Hz
1280 x 720	50/60Hz
1280 x 960	60Hz
1280 x 1024	60Hz
1600 x 1200	60Hz
1920 x 1080	24/25/30/50/60/100/120Hz
1920 x 2160	60/120/240Hz
3840 x 2160	24/25/30/50/60/100/120/240Hz

- **Para tiempos de 16:9 PIP**

Frecuencia de resolución	Frecuencia de actualización
640 x 480	60/75Hz
720 x 480	60Hz
720 x 576	50Hz
800 x 600	60/75Hz
1024 x 768	60/75Hz
1280 x 720	50/60Hz
1280 x 960	60Hz
1280 x 1024	60Hz
1600 x 1200	60Hz
1920 x 1080	24/25/30/50/60/100/120/240Hz
2560 x 1440	60/120/240Hz
3840 x 2160	24/25/30/50/60/97/100/120/240Hz

