

E13863



FOR THOSE WHO DARE  
JOIN THE REPUBLIC OF GAMERS  
THE WORLD'S MOST  
REPUBLIC OF GAMERS

# ROG STRIX XG32WCS

USER GUIDE

ASUS

**Copyright © 2024 ASUSTeK COMPUTER INC. Reservados todos los derechos.**

Ninguna parte de este manual, incluidos los productos y el software descritos en él, se puede reproducir, transmitir, transcribir, almacenar en un sistema de recuperación, ni traducir a ningún idioma, de ninguna forma ni por ningún medio, excepto la documentación que el comprador mantiene como copia de seguridad, sin el permiso por escrito de ASUSTeK COMPUTER INC. ("ASUS").

La garantía del producto o el servicio no se extenderá si: (1) el producto se repara, modifica o altera, a menos que tal reparación, modificación o alteración esté autorizada por escrito por ASUS; (2) el número de serie del producto está deteriorado o se ha extraviado.

ASUS PROPORCIONA ESTA PUBLICACIÓN "COMO ESTÁ" SIN NINGUNA GARANTÍA DE NINGÚN TIPO, NI EXPRESA NI IMPLÍCITA, INCLUIDAS, PERO SIN LIMITARSE A, LAS GARANTÍAS IMPLÍCITAS O CONDICIONES DE COMERCIABILIDAD O IDONEIDAD PARA UN FIN DETERMINADO. EN NINGÚN CASO ASUS, SUS DIRECTORES, DIRECTIVOS, EMPLEADOS O AGENTES SERÁN RESPONSABLES DE NINGÚN DAÑO INDIRECTO, ESPECIAL, INCIDENTAL O CONSECUENTE (INCLUIDOS LOS DAÑOS CAUSADOS POR PÉRDIDA DE BENEFICIOS, PÉRDIDA DE NEGOCIO, PÉRDIDA DE USO O DATOS, INTERRUPCIÓN DEL NEGOCIO Y CASOS SIMILARES), AUNQUE ASUS HUBIERA RECIBIDO NOTIFICACIÓN DE LA POSIBILIDAD DE TALES DAÑOS QUE SURJAN DE CUALQUIER DEFECTO O ERROR EN ESTE MANUAL O PRODUCTO.

LAS ESPECIFICACIONES E INFORMACIÓN CONTENIDAS EN ESTE MANUAL SE PROPORCIONAN SOLO A TÍTULO INFORMATIVO Y EN CUALQUIER MOMENTO PUEDEN CAMBIAR SIN PREVIO AVISO, Y NO SE DEBEN CONSIDERAR COMO UNA OBLIGACIÓN PARA ASUS. ASUS NO ASUME NINGUNA RESPONSABILIDAD POR NINGÚN ERROR O IMPRECISIÓN QUE PUDIERA APARECER EN ESTE MANUAL, INCLUIDOS LOS PRODUCTOS Y EL SOFTWARE DESCRITOS EN ÉL.

Los productos y nombres de empresas que aparecen en este manual pueden o no ser marcas registradas o propiedad intelectual de sus respectivas compañías y solamente se usan para identificación o explicación y en beneficio de los propietarios sin intención de infringir ningún derecho.

# Contenido

<b>Avisos</b> .....	<b>iv</b>
<b>Información de seguridad</b> .....	<b>v</b>
<b>Limpieza y mantenimiento</b> .....	<b>vi</b>
<b>Servicios de recuperación</b> .....	<b>vii</b>
<b>Capítulo 1: Introducción al producto</b>	
<b>1.1 ¡Bienvenido!</b> .....	<b>1-1</b>
<b>1.2 Contenido del paquete</b> .....	<b>1-1</b>
<b>1.3 Presentación del monitor</b> .....	<b>1-2</b>
1.3.1 Vista frontal .....	1-2
1.3.2 Vista posterior .....	1-4
1.3.3 Función GamePlus .....	1-5
1.3.4 Función GameVisual .....	1-7
<b>Capítulo 2: Configuración</b>	
<b>2.1 Acoplar el pedestal</b> .....	<b>2-1</b>
<b>2.2 Administración de los cables</b> .....	<b>2-2</b>
<b>2.3 Desmontar el pedestal (para el soporte para pared VESA)</b> .....	<b>2-2</b>
<b>2.4 Conectar los cables</b> .....	<b>2-3</b>
<b>2.5 Encender el monitor</b> .....	<b>2-4</b>
<b>2.6 Ajustar el monitor</b> .....	<b>2-5</b>
<b>Capítulo 3: Instrucciones generales</b>	
<b>3.1 Menú OSD (On-Screen Display, "visualización en pantalla")</b> ..	<b>3-1</b>
3.1.1 Cómo volver a establecer la configuración .....	3-1
3.1.2 Presentación de las funciones OSD .....	3-2
<b>3.2 Especificaciones</b> .....	<b>3-11</b>
<b>3.3 Dimensiones de la estructura</b> .....	<b>3-13</b>
<b>3.4 Solucionar problemas (preguntas más frecuentes)</b> .....	<b>3-14</b>
<b>3.5 Lista de frecuencias admitidas</b> .....	<b>3-15</b>

## Avisos

### Declaración de la Comisión Federal de Comunicaciones (FCC, Federal Communications Commission)

Este dispositivo cumple la Parte 15 de las Reglas de la FCC. Su funcionamiento está sujeto a dos condiciones:

- Este dispositivo no puede causar interferencias perjudiciales, y
- Este dispositivo debe aceptar cualquier interferencia recibida, incluida la interferencia que pueda causar un funcionamiento no deseado.

Este equipo ha sido probado, hallándose que satisface los límites de un dispositivo digital de Clase B de acuerdo con los requisitos definidos en la Sección 15 de la normativa FCC. Estos límites se establecieron con el fin de proporcionar una protección razonable contra interferencias perjudiciales en una instalación residencial. Este equipo genera, usa y puede irradiar energía en frecuencias de radio y, si no se instala y usa de acuerdo con las instrucciones del fabricante, puede causar interferencias perjudiciales para las comunicaciones de radio. Sin embargo, no se puede garantizar que la interferencia no ocurrirá en una instalación en particular.

En el caso de que el equipo causara interferencias perjudiciales para la recepción de radio o TV, lo que puede determinarse encendiendo y apagando el equipo, se sugiere que el usuario lleve a cabo una o varias de las siguientes medidas para corregir dichas interferencias:

- Reorientar o colocar en otro lugar la antena receptora.
- Aumentar la separación entre el equipo y el receptor.
- Conectar el equipo a una toma de corriente que se encuentre en un circuito distinto al que está conectado el receptor.
- Solicitar ayuda al proveedor o a un profesional de radio y TV con experiencia.



---

Es necesario utilizar cables apantallados para la conexión del monitor a la tarjeta gráfica para garantizar el cumplimiento de las normas FCC. Los cambios o modificaciones realizados en esta unidad no aprobados expresamente por la parte responsable de su cumplimiento anularán la autorización del usuario para trabajar con este equipo.

---

### Declaración del Departamento Canadiense de Comunicaciones

Este aparato digital no supera los límites de la Clase B para emisiones de ruido de radio desde aparatos digitales establecidas en las Normativas de Interferencias de Radio del Departamento Canadiense de Comunicaciones.

Este aparato digital de Clase B cumple la norma canadiense ICES-003.

Este aparato digital de Clase B cumple los requisitos establecidos por las normas canadienses que regulan la fabricación de equipos generadores de interferencias.

Cet appareil numérique de la classe B respecte toutes les exigences du Règlement sur le matériel brouilleur du Canada.



## Información de seguridad

- Antes de instalar el monitor, lea atentamente toda la documentación incluida en el paquete.
- Para evitar incendios o descargas eléctricas, no exponga el monitor a la lluvia ni a la humedad.
- No abra la carcasa del monitor. En el interior del mismo hay componentes con voltaje alto y peligroso que puede provocar graves daños personales.
- Si la fuente de alimentación se avería, no intente arreglarla usted mismo. Póngase en contacto con un profesional cualificado o con su proveedor.
- Antes de usar el producto, asegúrese de que todos los cables están correctamente conectados y que los cables de alimentación no están dañados. Si detecta algún daño, póngase en contacto con su distribuidor inmediatamente.
- Las ranuras y aberturas situadas en la parte posterior y superior de la carcasa están pensadas para la ventilación del aparato. No las bloquee. No coloque nunca este aparato cerca de un radiador o fuentes de calor ni sobre ellas a menos que se proporcione la ventilación adecuada.
- El monitor debe alimentarse solamente con el tipo de fuente de alimentación indicado en la etiqueta. Si no está seguro del tipo de alimentación de su domicilio, póngase en contacto con su distribuidor o con la compañía eléctrica local.
- Use el enchufe adecuado que cumpla la normativa eléctrica local.
- No sobrecargue las tomas de corriente ni los alargadores. Si lo hace, podría provocar fuego o descargas eléctricas.
- Evite el polvo, la humedad y las temperaturas extremas. No coloque el monitor en un área donde se pueda mojar. Coloque el monitor en una superficie estable.
- Desenchufe la unidad durante una tormenta o si no la va a utilizar durante un prolongado período de tiempo. Esto protegerá el monitor de daños provocados por las subidas de tensión.
- Nunca inserte objetos ni derrame líquidos de ningún tipo en las ranuras de la carcasa del monitor.
- Para garantizar el funcionamiento correcto, utilice el monitor solamente con los equipos que cumplan la norma UL, que tengan las tomas de corriente correctamente configuradas y con valores nominales comprendidos entre 100 y 240 V CA.
- Si tiene problemas técnicos con el monitor, póngase en contacto con un profesional cualificado o con su distribuidor.
- El ajuste del control de volumen y del ecualizador a otras configuraciones que no sean la posición central puede aumentar el voltaje de salida de los auriculares o audífonos y, por lo tanto, el nivel de presión sonora.



Este símbolo de la papelera con ruedas tachada indica que el producto (equipo eléctrico y electrónico y pila de botón que contiene mercurio) no se debe arrojar a la basura municipal. Consulte las normas locales sobre desecho de productos electrónicos.

## AEEE yönetmeliğine uygundur

## Limpieza y mantenimiento

- Antes de levantar o reparar el monitor, debe desconectar los cables y el cable de alimentación. Siga las técnicas correctas para levantar el monitor cuando lo coloque. Cuando levante o transporte el monitor, agárrelo por los bordes. No levante la pantalla por el pedestal ni el cable de alimentación.
- Limpieza. Apague el monitor y desenchufe el cable de alimentación. Limpie la superficie del monitor con un paño sin pelusas y no abrasivo. Las manchas resistentes se pueden eliminar con un paño humedecido con un producto de limpieza suave.
- No utilice productos de limpieza que contengan alcohol o acetona. Utilice productos de limpieza fabricados para pantallas LCD. Nunca rocíe productos de limpieza directamente en la pantalla, ya que pueden gotear dentro del monitor y causar descargas eléctricas.

### Los siguientes síntomas son normales en el monitor:

- Debido a la naturaleza de la luz fluorescente, la pantalla puede parpadear durante el uso inicial. Desconecte la alimentación y vuelva a conectarla para asegurarse de que el parpadeo desaparece.
- Puede detectar un brillo ligeramente irregular en la pantalla dependiendo del patrón de escritorio que utilice.
- Cuando la misma imagen se muestra durante horas, una imagen remanente de la pantalla anterior puede mantenerse en pantalla al cambiar de imagen. La pantalla se recuperará lentamente. Si no es así, desconecte la corriente durante varias horas.
- Cuando la pantalla se quede en blanco, parpadee o ya no funcione, póngase en contacto con su distribuidor o centro de servicio para repararla. ¡No repare la pantalla usted mismo!

## Convenciones utilizadas en esta guía



**ADVERTENCIA:** Información para evitar daños personales al intentar completar una tarea.



**PRECAUCIÓN:** Información para evitar daños en los componentes al intentar completar una tarea.



**IMPORTANTE:** Información que DEBE seguir para completar una tarea.



**NOTA:** Sugerencias e información adicional que ayudan a completar una tarea.

## Dónde encontrar más información

Consulte las siguientes fuentes para obtener información adicional y las actualizaciones del software.

### 1. Sitios web de ASUS

Los sitios web de ASUS en todo el mundo proporcionan información actualizada del hardware y los productos de software de ASUS. Consulte el sitio Web <http://www.asus.com>

### 2. Documentación opcional

El paquete del producto puede incluir documentación opcional que puede haber agregado su distribuidor. Estos documentos no forman parte del paquete estándar.

### 3. Información sobre el parpadeo

[https://www.asus.com/Microsite/display/eye\\_care\\_technology/](https://www.asus.com/Microsite/display/eye_care_technology/)

## Servicios de recuperación

Los programas de reciclaje y recuperación de productos de ASUS están totalmente comprometidos con las normativas más exigentes relacionadas con la protección de nuestro medio ambiente. Creemos en la oferta de soluciones para que nuestros clientes sean capaces de reciclar responsablemente nuestros productos, pilas y otros componentes así como los materiales de embalaje.

Visite la página Web <http://csr.asus.com/english/Takeback.htm> para obtener información de reciclaje detallada en las diferentes regiones.



Las marcas comerciales adoptadas HDMI, HDMI High-Definition Multimedia Interface, la imagen de marca HDMI y los logotipos de HDMI son marcas comerciales o marcas registradas de HDMI Licensing, Administrator, Inc. en Estados Unidos y otros países.

## 1.1 ¡Bienvenido!

¡Gracias por adquirir el monitor para juegos OLED de ASUS®!

Los monitores LCD panorámicos más modernos de ASUS proporcionan una visualización más nítida, clara y brillante, además de una gran cantidad de funciones que mejoran la experiencia de visualización.

¡Con estas funciones, disfrutará de la comodidad y la experiencia visual agradable que proporciona el monitor!

## 1.2 Contenido del paquete

Compruebe que el paquete contiene los siguientes artículos:

- ✓ Monitor LCD
- ✓ Guía de inicio rápido
- ✓ Tarjeta de Garantía
- ✓ 1x Cable de alimentación
- ✓ 1x Cable DisplayPort
- ✓ Bolsa ROG
- ✓ Pegatina ROG



---

Si alguno de los artículos anteriores falta o está dañado, póngase en contacto con su distribuidor inmediatamente.

---

## 1.3 Presentación del monitor



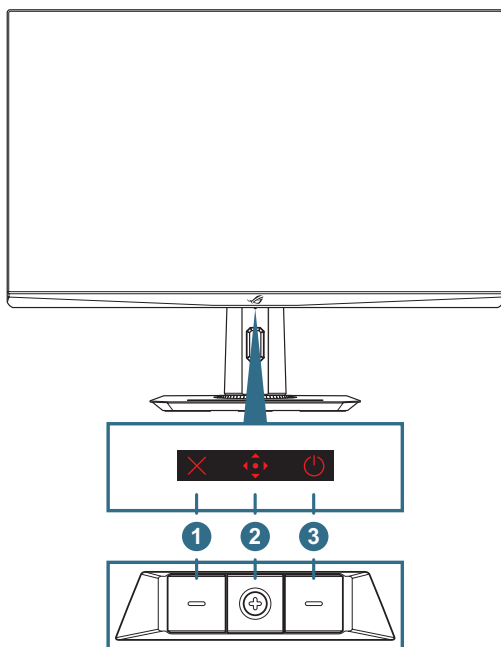



### 1.3.1 Vista frontal



1. **✗ Botón Cerrar:**
  - Cuando el menú OSD esté DESACTIVADO, presione este botón para activar el botón de acceso directo **Elegir entrada**.
  - Cuando el menú OSD se encuentre ACTIVADO, presione este botón para salir del mismo.
2. **◀▶ Botones de control:**
  - a. Cuando el menú OSD esté DESACTIVADO:
    - Presione el botón **▶** para activar el menú OSD.
    - Mueva el botón **▶** hacia la derecha para activar el botón de acceso directo **GamePlus**.
    - Mueva el botón **▶** hacia arriba para activar el botón de acceso directo **GameVisual**.
    - Mueva el botón **▶** hacia abajo para activar el botón de acceso directo **Volumen**.



Para cambiar la función predefinida del botón de acceso directo, vaya al menú **MyFavorite > Acceso directo**.

- b. Cuando el menú OSD está ACTIVADO:
- Presione el botón  para activar el elemento de menú OSD seleccionado.
  - Mueva el botón  hacia la derecha para entrar en el submenú.
  - Mueva el botón  hacia la izquierda para volver al menú anterior o salir del menú.
  - Mueva el botón  hacia arriba para mover la selección hacia arriba o aumentar el valor.
  - Mueva el botón  hacia abajo para mover la selección hacia abajo o disminuir el valor.
3.  **Botón de encendido:** permite encender y apagar el monitor.

## 1.3.2 Vista posterior

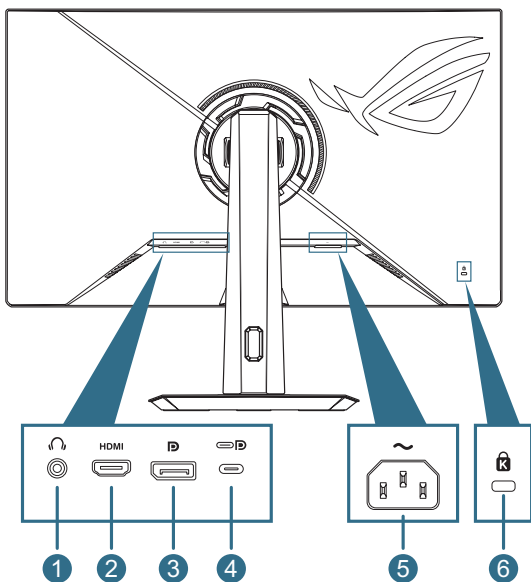

1. **Conector para auriculares:** Este puerto es para conectar auriculares (impedancia: 32  $\Omega$  a 1 kHz)
2. **Puerto HDMI:** este puerto permite realizar una conexión con un dispositivo compatible con HDMI V2.0.
3. **DisplayPort:** este puerto permite realizar una conexión con un dispositivo compatible con DisplayPort.
4. **Puerto USB Type-C:** Este puerto permite realizar una conexión con un cable USB Type-C. La conexión admite señal de vídeo (modo DP Alt), suministro de energía y transmisión de datos.











- El puerto ofrece 5 V/3 A como máximo. El puerto USB Type-C admite suministro de energía y datos. El USB Type-C admite suministro de energía y transmisión de datos. Si conecta un cable USB Type-C a un cable Type-A solo habilita los puertos USB Type-A (descarga) del monitor.
- Renuncia de responsabilidad: los dispositivos USB Type-C conectados deben admitir el modo DP Alt.

5. **Puerto ENTRADA DE CA:** este puerto permite conectar el cable de alimentación.
6. **Ranura de bloqueo Kensington**

### 1.3.3 Función GamePlus

La función GamePlus proporciona un conjunto de herramientas y crea un entorno de juego mejorado para los usuarios cuando se reproducen diferentes tipos de juegos. El punto de mira se superpone con varias opciones de punto de mira permite elegir la que mejor se adapte al juego. También hay un temporizador y cronómetro en pantalla que puede colocar a la izquierda de la pantalla para realizar un seguimiento del tiempo de juego; mientras que el contador de FPS (fotogramas por segundo) le permite conocer cómo se está ejecutando el juego. Puede seleccionar la relación de aumento y el tipo de alineación en secuencia.

Para activar GamePlus:

1. Mover el botón  hacia la derecha.
2. Mueva el botón  hacia arriba o hacia abajo para seleccionar entre diferentes funciones.
3. Pulse el botón  o mueva el botón  a la derecha para confirmar la función que ha elegido, y mueva el botón  hacia arriba o hacia abajo para recorrer los ajustes. Mueva el botón  a la izquierda para volver, apagar o salir.
4. Resalte el ajuste que desee y pulse el botón  para activarlo. Pulse el botón  para inactivarlo.

Menú Principal de GamePlus

GamePlus - Contador de FPS

GamePlus - Punto de mira (la opción Punto de mira dinámico cambiará de color dependiendo del color de fondo)





## GamePlus - Temporizador



### 1.3.4 Función GameVisual

La función GameVisual le ayuda a seleccionar entre distintos modos de imagen de una forma cómoda.

Para activar GameVisual:

1. Presione el botón de acceso directo GameVisual.
2. Mueva el botón  hacia arriba o hacia abajo para seleccionar el ajuste que desee.
  - **Modo Escenario:** se trata de la mejor elección para visualizar fotografías de paisajes con la tecnología de inteligencia de vídeo GameVisual™.
  - **Modo Carrera:** se trata de la mejor elección para reproducir juegos de carreras con la tecnología de inteligencia de vídeo GameVisual™.
  - **Modo Cine:** se trata de la mejor elección para ver películas con la tecnología de inteligencia de vídeo GameVisual™.
  - **Modo RTS/RPG:** se trata de la mejor elección para reproducir juegos de estrategia en tiempo real (RTS, Real-time Strategy) y juegos de roles (RPG, Role-Playing Game) con la tecnología de inteligencia de vídeo GameVisual™.
  - **Modo FPS:** se trata de la mejor elección para reproducir juegos de disparo en primera persona con la tecnología de inteligencia de vídeo GameVisual™.
  - **Modo sRGB:** Este es trata de la mejor elección para ver fotografías y gráficos desde PCs.
  - **MOBA Mode:** Se trata de la mejor elección para juegos de campo de batalla multijugador en línea (MOBA, Multiplayer Online Battle Arena) con la tecnología de inteligencia de vídeo GameVisual™.
  - **Visión noche:** esta es la mejor opción para jugar a juegos en escenarios oscuros con la tecnología de inteligencia de vídeo GameVisual™.
  - **Modo Usuario:** en el menú Color hay más elementos disponibles para ajustar.
3. Pulse el botón  para activar la configuración.



- 
- En el modo sRGB, el usuario no podrá configurar ninguna de las siguientes funciones: Shadow Boost, Contraste, ASCR, Filtro de luz azul, Espacio color pant., Temp del color, Saturación, Saturación de seis ejes, Gamma.
  - En MOBA Mode, el usuario no podrá configurar ninguna de las siguientes funciones: VividPixel, Saturación, Saturación de seis ejes.
  - En el modo Visión noche, el usuario no podrá configurar ninguna de las siguientes funciones: Saturación, Saturación de seis ejes.
-

## 2.1 Acoplar el pedestal

1. Alinee e instale la base en el pedestal. A continuación, fije la base al pedestal apretando el tornillo incluido.
2. Alinee e instale el pedestal en su compartimento de la parte posterior del monitor.
3. Retire con cuidado el monitor del embalaje EPS.
4. Coloque el monitor en una superficie estable en posición vertical.

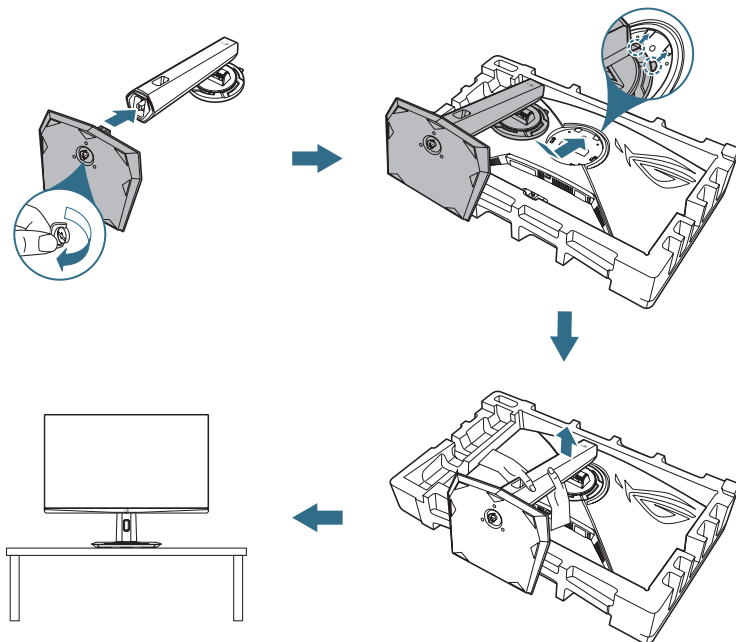

## 2.2 Administración de los cables

Puede organizar los cables disponiéndolos como se muestra en la siguiente ilustración:

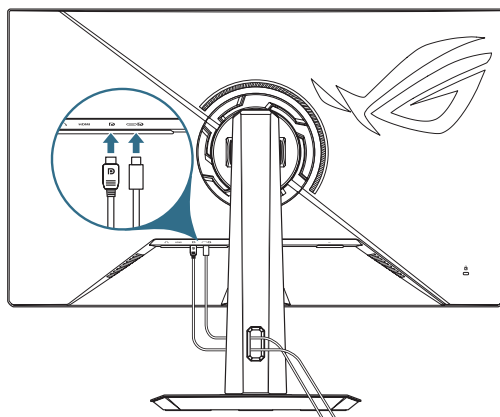

## 2.3 Desmontar el pedestal (para el soporte para pared VESA)

El brazo desmontable de este monitor LCD está especialmente diseñado para soportes para pared VESA.

1. Presione el botón de liberación para separar la base del monitor.
2. Retire la base. A continuación, alinee e instale el soporte para instalación en pared en la parte posterior del monitor.

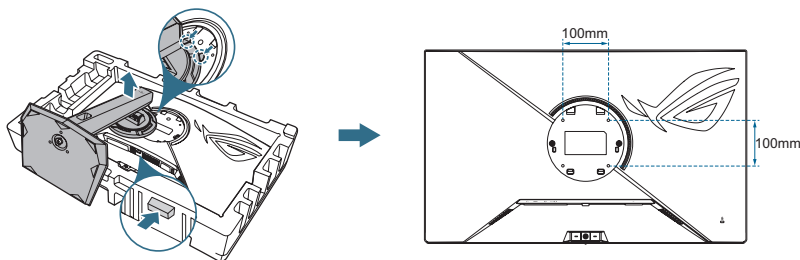

- El kit para instalación en pared VESA (100 mm x 100 mm) se adquiere por separado.
- Utilice solamente el soporte para instalación en pared homologado por UL que aguante un peso o carga mínima de 22,7 kg.
- El tamaño del tornillo de montaje es M4 x 8 mm (4 unidades).

## 2.4 Conectar los cables

Conecte los cables siguiendo estas instrucciones:

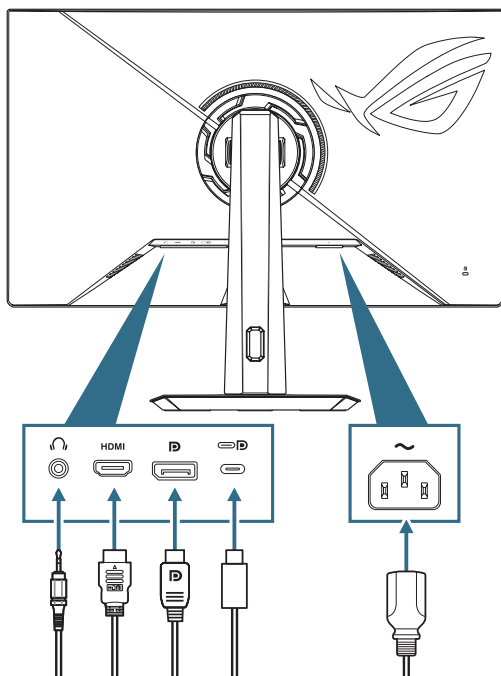

- **Para conectar el cable de alimentación:** Conecte un extremo del cable de alimentación al puerto ENTRADA DE CA del monitor y el otro extremo a una toma de corriente eléctrica.
- **Para conectar el cable DisplayPort/HDMI/USB Tipo-C:**
  - a. Enchufe un extremo del cable DisplayPort/HDMI/USB Type-C al puerto DisplayPort/ HDMI/USB Type-C del monitor.
  - b. Conecte el otro extremo del cable DisplayPort/HDMI/USB Type-C al puerto DisplayPort/ HDMI/USB Type-C del monitor.
- **Para utilizar los auriculares:** conecte el extremo que tiene el conector de audio de 3,5 mm al conector para auriculares del monitor.

## 2.5 Encender el monitor

Presione el botón  para del monitor para encender este.

Si la función Indicador de encendido está habilitada y se detecta una fuente de entrada, el LED de encendido se iluminará en color blanco para indicar que el monitor está encendido. El LED de encendido se iluminará en Modo de ahorro de energía.

También puede presionar cualquier botón para encender el monitor cuando este esté apagado.

## 2.6 Ajustar el monitor

- Para conseguir la mejor visualización posible, es recomendable mirar a toda la superficie del monitor y, a continuación, ajustarlo con el ángulo que le resulte más cómodo.
- Sujete la base para impedir que el monitor se caiga cuando cambie su ángulo.
- Puede ajustar el ángulo del monitor entre  $-5^{\circ}$  y  $20^{\circ}$ , así como girarlo  $25^{\circ}$  hacia la izquierda o hacia la derecha. También puede ajustar la altura del monitor hasta  $\pm 110$  mm.

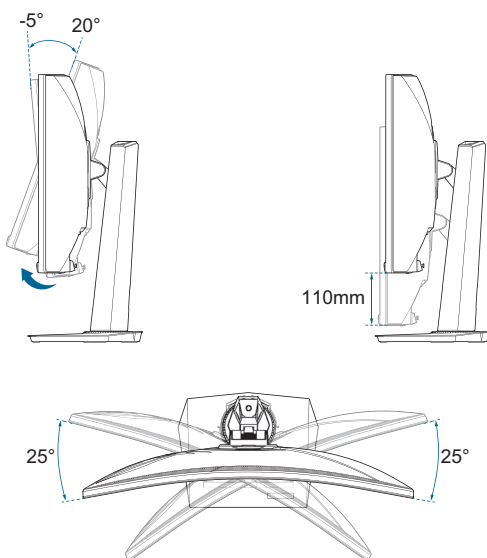







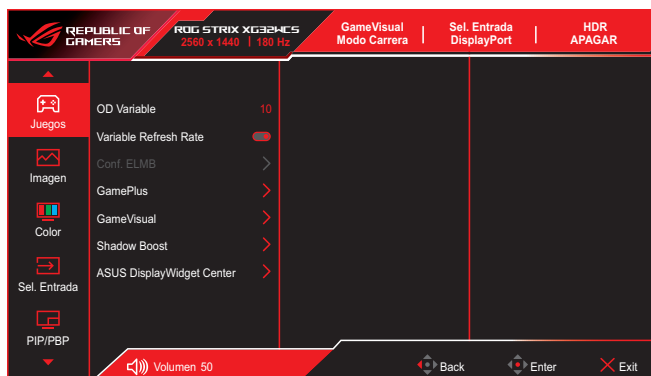

## 3.1 Menú OSD (On-Screen Display, "visualización en pantalla")

### 3.1.1 Cómo volver a establecer la configuración

Utilice los botones de control del monitor para desplazarse por el menú y realizar cambios en el mismo.



Para recorrer el menú y realizar ajustes, lleve a cabo las siguientes acciones:

1. Presione el botón  para activar el menú OSD.
2. Mueva el botón  hacia arriba o hacia abajo para recorrer las funciones. Resalte la función que desee y pulse el botón  para activarla. Si la función seleccionada tiene un submenú, mueva el botón  hacia arriba o hacia abajo de nuevo para recorrer las funciones del submenú. Resalte la función del submenú que desee y pulse el botón  o mueva el botón  a la derecha para activarla.
3. Mueva el botón  hacia arriba o hacia abajo para cambiar los ajustes de la función seleccionada.
4. Para salir y guardar el menú OSD, presione el botón  o mueva el botón  a la izquierda repetidamente hasta que desaparezca el menú OSD. Para ajustar otras funciones, repita los pasos del 1 al 3.

## 3.1.2 Presentación de las funciones OSD

### 1. Juegos

Configure sus preferencias de juego.

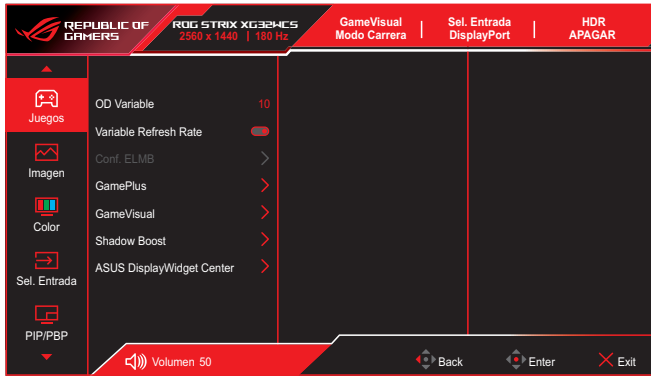

- **OD Variable:** permite acelerar el tiempo de respuesta mediante la tecnología Over Drive.
- **Variable Refresh Rate:** esta opción permite a una fuente de gráficos compatible con una tasa de actualización variable ajustar dinámicamente la frecuencia de actualización de visualización basándose en frecuencia de fotogramas de contenido típico para ahorrar energía, lo que permite actualizaciones de visualización de baja latencia y prácticamente sin oscilaciones.



- La frecuencia de actualización variable solamente se puede activar entre 48 Hz y 144 Hz para HDMI y entre 48 Hz y 180 Hz para DisplayPort y USB Type-C.
- Para conocer las tarjetas gráficas compatibles, los requisitos mínimos del sistema del PC y los controladores, póngase en contacto con los fabricantes de las tarjetas gráficas.
- Las siguientes funciones se deshabilitarán cuando la opción Variable Refresh Rate se active.
  - PIP/PBP
  - ELMB
  - Controle de Aspecto

- **Conf. ELMB:** Defina la configuración relacionada con ELMB. Esta función evita que se congele la pantalla, reduce las imágenes fantasma y el desenfoque de movimiento durante el juego.



- 
- Para activar ELMB, apague primero la función de tasa de actualización variable.
  - La siguiente función se deshabilitará cuando ELMB se active.
    - Variable Refresh Rate
    - Filtro de luz azul
    - ASCR
    - Controle de Aspecto
    - ELMB Sync
    - PIP/PBP
    - Brillo
  - La siguiente función se deshabilitará cuando ELMB Sync se active.
    - Filtro de luz azul
    - ASCR
    - Controle de Aspecto
    - ELMB
    - PIP/PBP
- 

- **GamePlus:** permite configurar el entorno de juego. Consulte la sección 1.3.3 Función GamePlus para obtener más información.
- **GameVisual:** permite seleccionar el modo de imagen. Consulte la sección 1.3.4 Función GameVisual para obtener más información.



---

La función HDR se deshabilitará cuando GameVisual se active.

---

- **Shadow Boost:** permite ajustar la curva gamma del monitor para enriquecer los tonos oscuros de una imagen, haciendo que las escenas y los objetos oscuros resulten mucho más fáciles de ver.
- **ASUS DisplayWidget Center:** muestra un código QR para poder acceder a la información sobre ASUS DisplayWidget Center.

## 2. Imagen

Permite configurar los ajustes relacionados con la imagen.

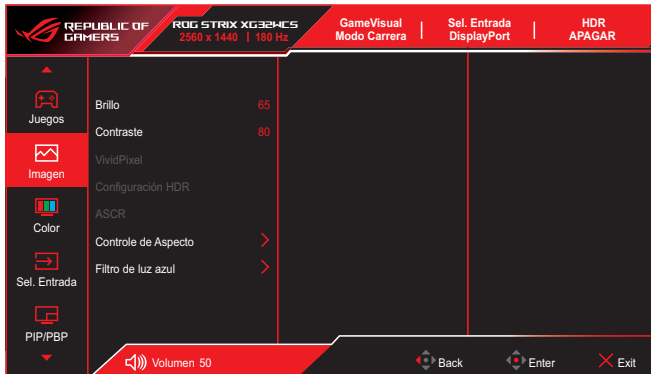

- **Brillo:** permite ajustar el nivel de brillo.
- **Contraste:** permite ajustar el nivel de contraste.
- **VividPixel:** permite mejorar el contorno de la imagen mostrada y genera imágenes de alta calidad en la pantalla.
- **Configuración HDR:** establezca el modo HDR en Gaming HDR, Cinema HDR, Console HDR o Brillo Ajustable. Si la configuración se establece en **Brillo Ajustable**, la curva HDR PQ se verá afectada.



- La siguiente función se deshabilitará cuando HDR se active.
  - ASCR
  - ELMB
  - ELMB Sync
  - Conf. ELMB
  - PIP/PBP
  - GameVisual
  - Shadow Boost
  - Contraste
  - Filtro de luz azul
  - Temp del color
  - Gamma
  - Saturación
  - Modo Ahorro energía
  - Espacio color pant.
  - Saturación de seis ejes
  - Fuente de Sonido

- **ASCR:** Activa/desactiva la función ASCR (ASUS Smart Contrast Ratio).



- La siguiente función se deshabilitará cuando ASCR se active.
    - PIP/PBP
    - ELMB
    - ELMB Sync
- 

- **Control de Aspecto:** permite seleccionar la relación de aspecto y ajustar la posición de la pantalla.



- La siguiente función se deshabilitará cuando la opción Control de Aspecto se active.
    - Variable Refresh Rate
    - PIP/PBP
    - ELMB
    - ELMB Sync
- 

- **Filtro de luz azul:** esta opción permite reducir el nivel de energía de la luz azul emitida por la luz azul perjudicial.

- **APAGAR:** sin cambios.
- **Nivel 1~4:** cuanto mayor sea el nivel, más luz azul se reducirá. Cuando la opción Filtro de luz azul está activada, la configuración predeterminada del Modo Carrera se importará automáticamente.
  - ✦ En Nivel 1 y Nivel 3, el usuario puede configurar la función Brillo.
  - ✦ Nivel 4 es el valor optimizado. El usuario no puede configurar la función Brillo. Cumple la certificación de la solución de software TUV Rheinland Low Blue Light.



- La siguiente función se deshabilitará cuando F. Luz Azul se active.
    - ELMB
    - ELMB Sync
-



Consulte lo siguiente para aliviar el cansancio ocular:

- Los usuarios deben pasar tiempo alejados de la pantalla si trabajan durante horas. Es aconsejable tomar breves descansos (de al menos 5 minutos) después de aproximadamente 1 hora de trabajo continuo frente a su PC. Tomar descansos breves y frecuentes es más efectivo que un solo descanso más largo.
- Para minimizar el cansancio y la sequedad oculares, los usuarios deben dar descanso a los ojos periódicamente enfocando objetos que estén alejados.
- Los ejercicios de los ojos pueden ayudar a reducir el cansancio ocular. Repita estos ejercicios a menudo. Si el cansancio ocular no desaparece, consulte a un médico. Ejercicios para los ojos: (1) Mirar hacia arriba y hacia abajo repetidamente (2) Mover los ojos de un lado a otro lentamente (3) Mover los ojos en diagonal.
- La luz azul de alta energía puede dar lugar a cansancio ocular y a degeneración de la mácula asociada a la edad (AMD, Age-Related Macular Degeneration). El filtro de luz azul puede reducir un 70 % (máximo) de la luz azul peligrosa para evitar el síndrome visual informático (CVS, Computer Vision Syndrome).

### 3. Color

Permite definir la configuración de color de la imagen.

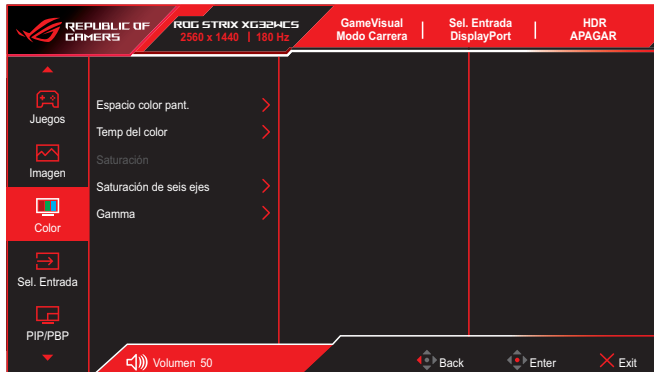

- **Espacio color pant.:** permite seleccionar el espacio de color para la salida de color del monitor.
- **Temp del color:** Contiene 8 modos, incluyendo 4000K, 5000K, 6500K, 7500K , 8200K, 9300K, 10000K y Modo Usuario.
- **Saturación:** permite ajustar el nivel de la saturación.
- **Saturación de seis ejes:** Permite ajustar la saturación para R, G, B, C, M, Y.
- **Gamma:** Le permite establecer el modo de color en 1.8, 2.0, 2.2, 2.4 y 2.6.

#### 4. Selección de entrada

permite seleccionar la fuente de entrada que desee y activar o desactivar la función Detección automática de entrada. La fuente de entrada del monitor no cambiará automáticamente cuando la función Detección automática de entrada esté deshabilitada.

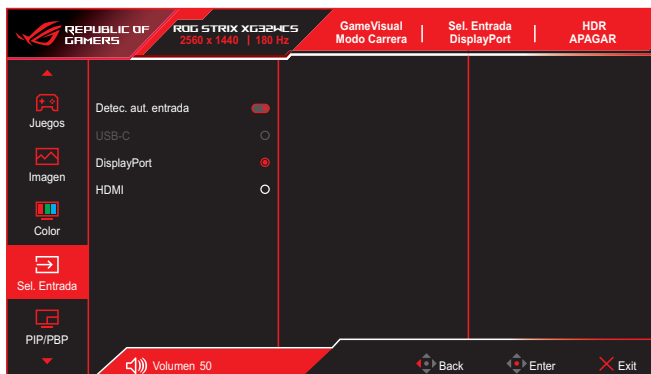

## 5. PIP/PBP

Configure los ajustes relacionados con múltiples imágenes.



- Esta función no es compatible con la función HDR.
- La siguiente función se deshabilitará cuando Modo PIP/PBP se active.
  - Variable Refresh Rate
  - ASCR
  - Controle de Aspecto
  - ELMB
  - ELMB Sync

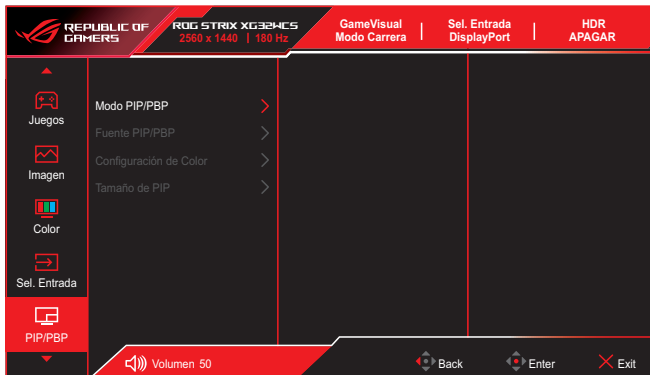

- **Modo PIP/PBP:** permite seleccionar las funciones PIP o PBP o desactivarlas.
- **Fuente PIP/PBP:** permite seleccionar la fuente de entrada de vídeo para cada ventana PIP o PBP
- **Configuración de Color:** Configura el modo GameVisual para cada ventana de PIP/PBP.
- **Tamaño PIP:** Permite ajustar el tamaño de la función PIP en Pequeño, Mediano o Grande.



Esta opción solamente está disponible en el modo PIP.

## 6. MyFavorite

Permite asignar una función al botón de acceso directo, guardar las configuraciones actuales del sistema o restaurar la configuración del sistema.



- **Atajo:** permite asignar para el botón de acceso directo designado.
- **Ajuste personalizado:** permite cargar y guardar todas las configuraciones en el monitor.

## 7. Config. Sistema

Permite ajustar las configuraciones del sistema.



- **Idioma:** permite seleccionar el idioma OSD.
- **Sonido:** permite configurar los ajustes relacionados con el sonido.
  - **Volumen (sal. auric.):** Permite ajustar el nivel de volumen.
  - **Silencio:** Activar/Desactivar la función silencio.

- **Fuente de Sonido:** permite seleccionar de qué fuente proviene el sonido del monitor.
- **Indicador de encendido:** permite encender y apagar el indicador LED de alimentación.
- **Bloq. botón encendido:** permite deshabilitar y habilitar el botón de encendido.
- **Bloqueo de teclas:** permite desactivar todas las teclas de función. Presione el botón  y manténgalo presionado hacia abajo durante más de cinco segundos para cancelar la función de bloqueo de los botones.
- **Configuración de energía:** permite seleccionar el modo de configuración de energía. Si la configuración está establecida en **Modo Estándar**, puede haber mayor consumo de energía. Por otro lado, si la configuración está establecida en **Modo Ahorro energía**, puede limitar el rendimiento de la luminancia.

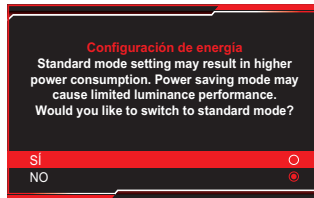

- **Config. OSD:** permite definir la configuración relacionada con el menú OSD.
  - **Posición-OSD:** permite establecer la posición del menú OSD.
  - **Temporizador OSD:** permite ajustar el tiempo de espera del menú OSD.
  - **Transparencia:** permite ajustar el fondo del menú OSD de opaco a transparente.
  - **DDC/CI:** permite habilitar o deshabilitar la función DDC/CI.
- **Secuencias DisplayPort:** compatibilidad con tarjeta gráfica. Seleccione DisplayPort 1.2 o DisplayPort 1.4 en función de la versión DP admitida de la tarjeta gráfica.
- **Información:** permite mostrar la información del monitor.
- **Reset Todo:** seleccione **Sí** para revertir el modo predeterminado de fábrica en toda la configuración.

## 3.2 Especificaciones

Tipo de panel	FAST VA
Tamaño del panel	31,5" (1500R)
Resolución máxima	2560 x 1440
Brillo	350 nits (típico)/400 nits (pico)
Relación de contraste	3500:1 (típ.)
Ángulo de visualización (H/V)	178°(H) / 178°(V)
Colores de visualización	1,07 B (8 bits+FRC)
Tiempo de respuesta	1 ms
Selección de la temperatura del color	8 modos (4000K/5000K/6500K/7500K/8200K/9300K/10000K/Modo Usuario)
Entrada analógica	No
Entrada digital	DisplayPort v1.4 x1, HDMI v2.0 x1, USB Type-C x1
Conector para auriculares	Sí
Salida SPDIF	No
Altavoces (integrados)	No
Puerto USB3.2 Gen 1	No
Puerto USB2.0	No
Colores	Negro
LED de encendido y apagado	Blanco (encendido)/Naranja (espera)
Inclinación	de -5° a 20°
Plataforma giratoria	de -25° a 25°
Ajuste de altura	De 0 a 110 mm
Soporte para pared VESA	100 x 100 mm
Bloqueo Kensington	Sí
Intervalo de voltaje	100-240 VCA, 50/60 Hz
Consumo de energía	Encendido: < 50W** Ahorro de energía: < 0,5W Apagado: < 0,3W
Temperatura (en funcionamiento)	0 °C a 40 °C
Temperatura (sin funcionar)	-20 °C a 60 °C
Dimensiones (ancho x alto x profundidad)	707,93 x 463,28 x 245,8 mm (con pedestal, la posición más baja) 707,93 x 573,28 x 245,8 mm (con pedestal, la posición más alta) 707,94 x 425,26 x 108,67 mm (sin pedestal)

Dimensiones del paquete (ancho x alto x profundidad)	920 x 562 x 235 mm
Peso	9,4 kg (con pedestal) 6,1 kg (sin pedestal) 12,2 kg (bruto)
Idiomas múltiples	23 idiomas (inglés, francés, alemán, italiano, español, holandés, portugués, ruso, checo, croata, polaco, rumano, húngaro, turco, chino simplificado, chino tradicional, japonés, coreano, persa, tailandés, indonesio, ucraniano y vietnamita)
Accesorios	Cable de alimentación, tarjeta de garantía, guía de inicio rápido, cable DisplayPort, bolsa ROG, pegatina ROG
Conformidad y Normas	cTUVus, FCC, ICES-3, CB, CE, ErP, WEEE, EU Energy Label, UkrSEPRO, Ukraine Energy, CU, CCC, CEL, BSMI, RCM, MEPS, VCCI, PSE, PC Recycle, J-MOSS, KC, KCC, e-STANDBY, PSB, VN MEPS, RoHS, SIOC, CEC, HDMI, DP, Windows 10/11 WHQL, TÜV-Flicker Free, TÜV-Low Blue Light

\* Las especificaciones están sujetas a cambio sin previo aviso.

\*\* Medición de un brillo de pantalla de 200 nits sin conexión de audio/ USB/ lector de tarjetas.

### 3.3 Dimensiones de la estructura

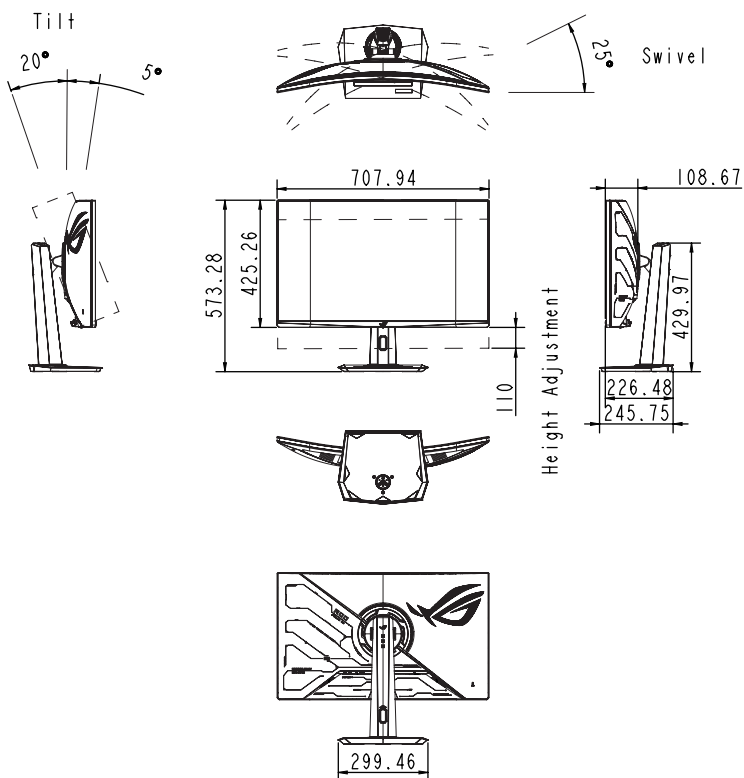

## 3.4 Solucionar problemas (preguntas más frecuentes)

Problema	Solución posible
El indicador LED de alimentación no se ENCIENDE	<ul style="list-style-type: none"> <li>• Presione cualquier botón para comprobar si el monitor se encuentra en modo ENCENDIDO.</li> <li>• Compruebe si el cable de alimentación está correctamente conectado al monitor y a la toma de corriente.</li> <li>• Compruebe la función <b>Indicador de encendido</b> en el menú OSD. Seleccione “ENCENDER” para iluminar el LED de alimentación.</li> </ul>
El LED de alimentación se ilumina en blanco pero no se muestra ninguna imagen en la pantalla	<ul style="list-style-type: none"> <li>• Compruebe si el monitor y el equipo están encendidos.</li> <li>• Asegúrese de que el cable de señal está correctamente conectado al monitor y al equipo.</li> <li>• Inspeccione el cable de señal y asegúrese de que no hay ningún contacto doblado.</li> <li>• Conecte el equipo a otro monitor disponible para comprobar si dicho equipo funciona correctamente.</li> </ul>
La imagen de la pantalla es demasiado clara o demasiado oscura	<ul style="list-style-type: none"> <li>• Ajuste los parámetros <b>Contraste</b> y <b>Brillo</b> mediante el menú OSD.</li> </ul>
La imagen de la pantalla bota o hay un efecto de onda en dicha imagen	<ul style="list-style-type: none"> <li>• Asegúrese de que el cable de señal está correctamente conectado al monitor y al equipo.</li> <li>• Aleje los dispositivos eléctricos que puedan estar causando interferencia.</li> </ul>
La imagen de la pantalla presenta defectos de color (el blanco no parece blanco)	<ul style="list-style-type: none"> <li>• Inspeccione el cable de señal y asegúrese de que no hay ningún contacto doblado.</li> <li>• Ejecute la función <b>Reset Todo</b> del menú OSD.</li> <li>• Seleccione la temperatura de color apropiada (<b>Temp del color</b>) mediante el menú OSD.</li> </ul>
El contenido HDR no se reproduce correctamente	<ul style="list-style-type: none"> <li>• Asegúrese de que la fuente de entrada admite reproducción HDR (con la configuración del sistema adecuada y el software más reciente).</li> <li>• Asegúrese de que el contenido está codificado con HDR.</li> </ul>

### 3.5 Lista de frecuencias admitidas

HDMI	DisplayPort	USB Type-C
640x480@60Hz	640x480@60Hz	640x480@60Hz
640x480@75Hz	640x480@75Hz	640x480@75Hz
800x600@60Hz	800x600@60Hz	800x600@60Hz
800x600@75Hz	800x600@75Hz	800x600@75Hz
1024x768@60Hz	1024x768@60Hz	1024x768@60Hz
1024x768@75Hz	1024x768@75Hz	1024x768@75Hz
1280x720@60Hz	1280x720@60Hz	1280x720@60Hz
1280x960@60Hz	1280x960@60Hz	1280x960@60Hz
1280x1024@60Hz	1280x1024@60Hz	1280x1024@60Hz
1600x1200@60Hz	1600x1200@60Hz	1600x1200@60Hz
720x480@60Hz	720x480@60Hz	720x480@60Hz
720x576@50Hz	720x576@50Hz	720x576@50Hz
1280x720@50Hz	1280x720@50Hz	1280x720@50Hz
1280x720@60Hz	1280x720@60Hz	1280x720@60Hz
1920x1080@24Hz	1920x1080@24Hz	1920x1080@24Hz
1920x1080@25Hz	1920x1080@25Hz	1920x1080@25Hz
1920x1080@30Hz	1920x1080@30Hz	1920x1080@30Hz
1920x1080@50Hz	1920x1080@50Hz	1920x1080@50Hz
1920x1080@60Hz	1920x1080@60Hz	1920x1080@60Hz
1920x1080@100Hz	1920x1080@100Hz	1920x1080@100Hz
1920x1080@120Hz	1920x1080@120Hz	1920x1080@120Hz
3840x2160@24Hz	2560x1440@60Hz	2560x1440@60Hz
3840x2160@25Hz	2560x1440@100Hz	2560x1440@100Hz
3840x2160@30Hz	2560x1440@120Hz	2560x1440@120Hz
3840x2160@50Hz	2560x1440@144Hz	2560x1440@144Hz
3840x2160@60Hz	2560x1440@165Hz	2560x1440@165Hz
2560x1440@60Hz	2560x1440@180Hz	2560x1440@180Hz
2560x1440@100Hz		
2560x1440@120Hz		
2560x1440@144Hz		

\* Los modos que no figuran en la tabla pueden no ser compatibles. Para una resolución óptima, le recomendamos que elija uno de los modos enumerados en la tabla anterior.



CE FC

