

KOENIC

Get ready for compliments

Upright Freezer No Frost

KFZ 631 E NF W
KFZ 631 E NF IN

- DE** Bedienungsanleitung
- EN** User manual
- ES** Manual de instrucciones
- FR** Mode d'emploi
- HU** Használati leírás
- IT** Manuale dell'utente
- NL** Gebruiksaanwijzing
- PL** Instrukcja obsługi
- TR** Kullanım Kılavuzu



Deutsch	4 - 14	—
English	15 - 25	—
Español	26 - 36	—
Français	37 - 48	—
Magyar	49 - 61	—
Italiano	62 - 72	—
Nederlands	73 - 83	—
Polski	84 - 96	—
Türkçe	97 - 107	—

Imtron GmbH
 Media-Saturn-Strasse 1
 85053 Ingolstadt
 Germany
www.imtron.eu
www.koenic-online.com
contact@imtron.eu

IM_KFZ 631 E NF W_KFZ 631 E NF IN_250615_V02

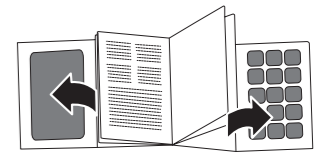

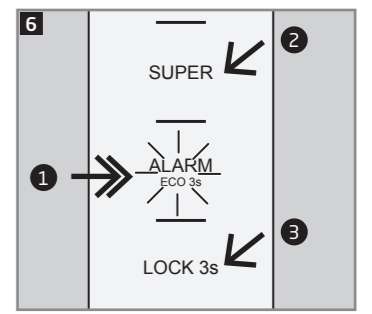
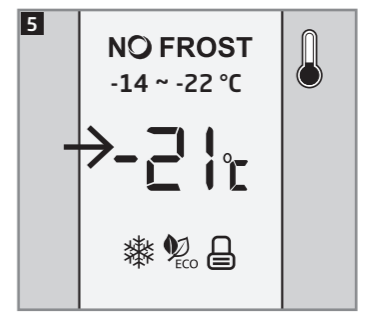
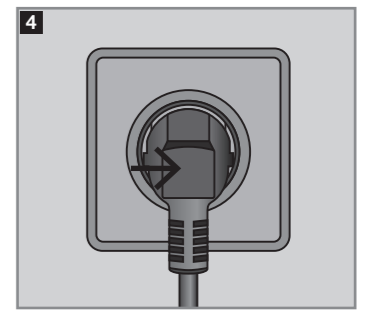
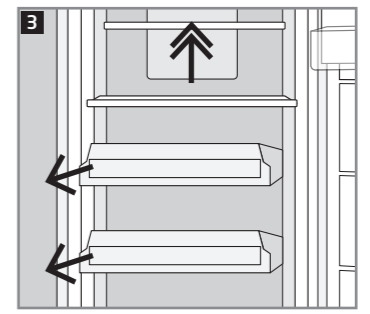
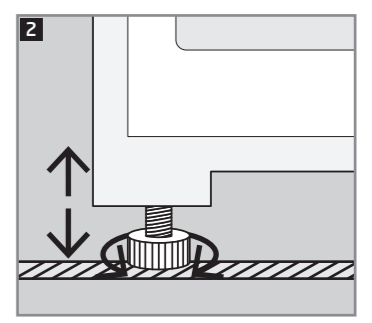
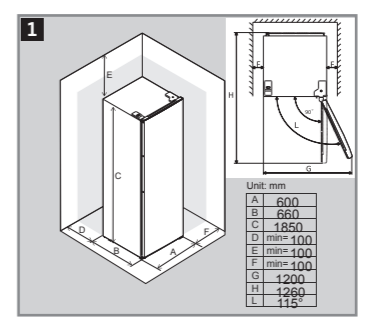
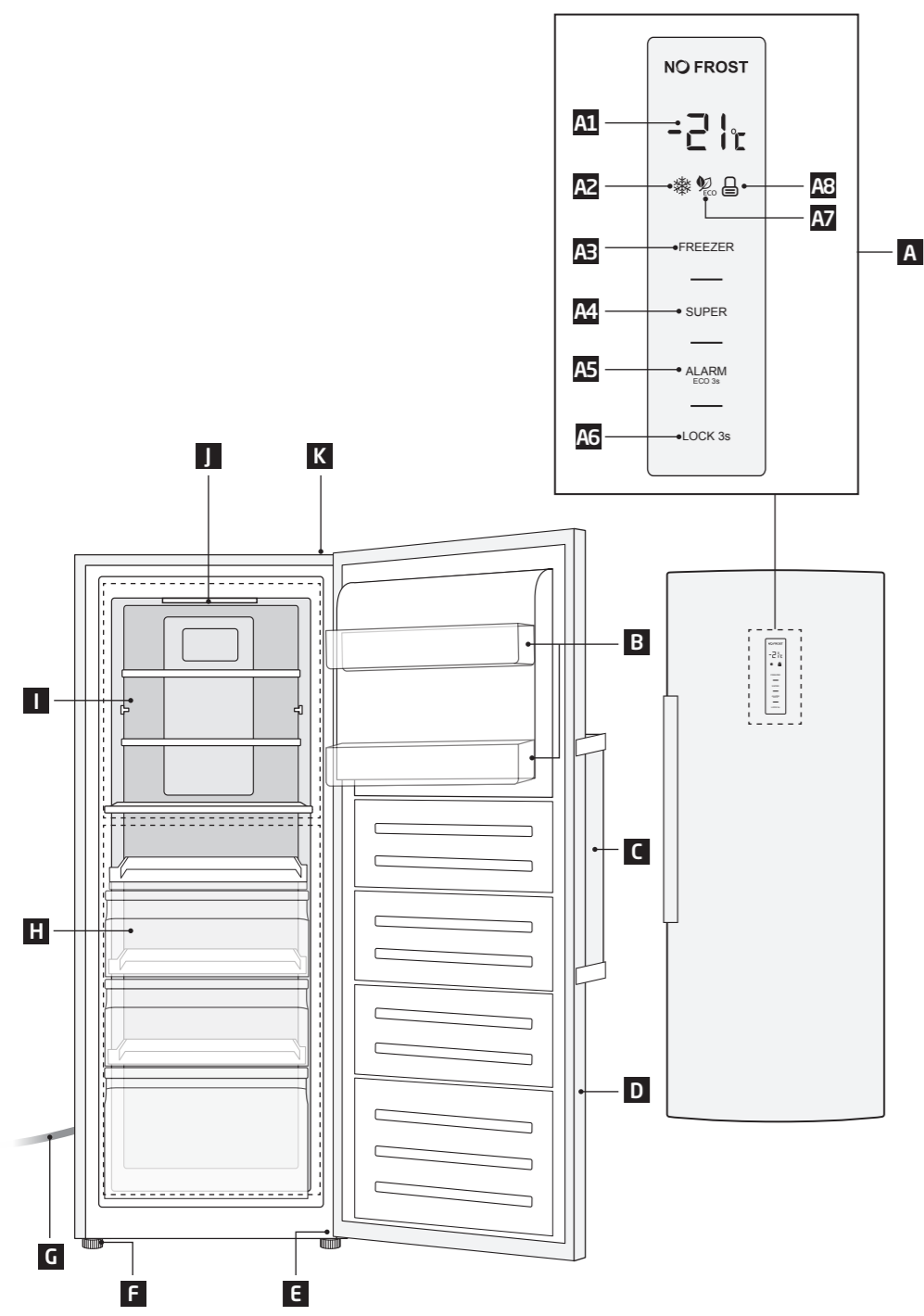



DE **Vorsicht: Brandgefahr!** Entflammare Stoffe. **WARNUNG!** Achten Sie bei der Nutzung, Wartung und Entsorgung des Geräts auf das Symbol, das sich auf der Rückseite des Geräts befindet (Rückwand oder Kompressor). Das Symbol steht für Feuergefahr. In den Kältemittelleitungen und im Kompressor befinden sich brennbare Materialien. Bitte halten Sie sich während der Nutzung, der Wartung und der Entsorgung fern.

EN **Caution: Risk of fire!** Flammable materials. **WARNING!** During using, service and disposal of the appliance, please pay attention to the symbol which is located on the rear of the appliance (rear panel or compressor). It's the risk of fire warning symbol. There are flammable materials in the refrigerant pipes and the compressor. Keep sources of fire and open flames away during using, service and disposal.

ES **Precaución: ¡Riesgo de incendio!** Materiales inflamables. **¡ADVERTENCIA!** Durante el uso, el mantenimiento y la eliminación del aparato, preste atención al símbolo que aparece en el lado izquierdo, que se encuentra en la parte posterior del aparato (panel trasero o compresor). Es la señal de advertencia de incendio. Los conductos de refrigerante y el compresor contienen materiales inflamables. En caso de incendio, aléjese del foco del fuego.

FR **Attention : Risque d'incendie!** Matériaux inflammables. **AVERTISSEMENT !** Durant l'utilisation, l'entretien et la mise au rebut de l'appareil, merci de respecter le symbole figurant à gauche au dos de l'appareil (panneau arrière ou compresseur). C'est un symbole de risque d'incendie. Les tuyaux de réfrigérant et le compresseur contiennent des matériaux inflammables. Utilisez, faites l'entretien ou la mise au rebut de l'appareil en vous tenant éloigné de toute source de flamme.

HU **Vigyázat! Tűzveszély!** Gyúlékony anyagok. **FIGYELEM!** A készülék használata, karbantartása és ártalmatlanítása során, kérjük, figyeljen a bal oldalon elhelyezett piktogramra a készülék hátoldalán (hátfal vagy kompresszor). Ez a tűzveszély figyelmeztetés. A hűtőközeg-vezetékekben és a kompresszorban gyúlékony anyagok vannak. Kérjük, tartsa távol a készüléket tűzforrásoktól használat, karbantartás és ártalmatlanítás közben.

IT **Attenzione: rischio di incendio!** Materiali infiammabili. **ATTENZIONE!** Durante l'uso, la manutenzione e lo smaltimento dell'apparecchio, prestate attenzione al simbolo sul lato sinistro, che si trova sul retro dell'apparecchio (pannello posteriore o compressore). È il simbolo di pericolo d'incendio. Ci sono materiali infiammabili nelle tubazioni del refrigerante e nel compressore. Per favore, stai lontano da una fonte d'incendio durante l'uso, la manutenzione e lo smaltimento.

NL **Waarschuwing: Brandrisico!** Brandbare materialen. **WAARSCHUWING!** Tijdens het gebruiken, onderhouden en afdanken van het apparaat, houd rekening met het symbool dat links op de achterkant van het apparaat is aangebracht (achterpaneel of compressor). Dit is het symbool voor brandgevaar. Er bevinden zich brandbare stoffen in de koelleidingen en compressor. Tijdens het gebruiken, onderhouden en afdanken van het apparaat, blijf uit de buurt van een vuurbron.

PL **Ostrzeżenie: Ryzyko pożaru!** Materiały palne. **OSTRZEŻENIE!** Podczas użytkowania, serwisowania i utylizacji urządzenia należy zwrócić uwagę na symbol znajdujący się z lewej strony z tyłu urządzenia (tylny panel lub sprężarka). To jest ostrzeżenie o ryzyku spowodowania pożaru. W przewodach czynnika chłodniczego i sprężarce znajdują się łatwopalne materiały. Proszę trzymać się z dala od źródła ognia podczas użytkowania, serwisu i utylizacji urządzenia.

TR **İkaz: Yangın tehlikesi!** Yanıcı maddeler. **UYARI!** Cihazın kullanımı, servisi ve tasarrufu sırasında, lütfen cihazın arka tarafında (arka panel veya kompresör) bulunan sol taraftaki sembole dikkat edin. Bu sembol, yangın uyarı sembolüdür. Soğutucu borularında ve kompresörde yanıcı maddeler bulunmaktadır. Lütfen kullanım, servis ve tasarruf sırasında yangın kaynağından uzakta olun.

Sicherheitshinweise

- **WARNUNG!** Stellen Sie beim Aufstellen des Geräts sicher, dass das Netzkabel nicht eingeklemmt oder beschädigt ist.
- **WARNUNG!** Stellen Sie keine tragbare Steckdosenleiste an der Rückseite des Geräts auf.
-  **Vorsicht: Brandgefahr!** Entflammbarer Stoff. **WARNUNG!** Achten Sie bei der Nutzung, Wartung und Entsorgung des Geräts auf das Symbol, das sich auf der Rückseite des Geräts befindet (Rückwand oder Kompressor). Das Symbol steht für Feuergefahr. In Kältemittelleitungen und im Kompressor befinden sich brennbare Materialien. Bitte halten Sie sich während der Nutzung, der Wartung und der Entsorgung fern.
- Dieses Gerät kann von Kindern ab 8 Jahren und darüber sowie von Personen mit verringerten physischen, sensorischen oder mentalen Fähigkeiten oder Mangel an Erfahrung und / oder Wissen benutzt werden, wenn sie beaufsichtigt werden oder bezüglich des sicheren Gebrauchs des Gerätes unterwiesen wurden und die daraus resultierenden Gefahren verstehen.
- Kinder ab 3 Jahren und jünger als 8 Jahre dürfen das Kühl-/Gefriergerät be- und entladen.
- Kinder dürfen nicht mit dem Produkt spielen.
- Reinigung und Benutzerwartung dürfen nicht von Kindern ohne Beaufsichtigung durchgeführt werden.
- Wenn die Netzanschlussleitung dieses Gerätes beschädigt wurde, muss sie durch den Hersteller, seinen Kundendienst oder eine ähnlich qualifizierte Person ersetzt werden, um Gefährdungen zu vermeiden.

Sicherheitshinweise

- Dieses Produkt ist für die Lagerung haushaltsüblicher Mengen im Haushalt oder in haushaltsähnlichen, nicht-gewerblichen Anwendungen bestimmt. Haushaltsähnliche Anwendungen umfassen z. B. die Verwendung in Mitarbeiterküchen von Läden, Büros sowie die Nutzung durch Gäste von Pensionen, kleinen Hotels und ähnlichen Wohneinrichtungen.
- **Warnung:** Belüftungsöffnungen im Gerätegehäuse oder im Einbauehäuse dürfen nicht verschlossen oder blockiert werden.
- **Warnung:** Zum Beschleunigen des Abtauvorgangs keine anderen mechanischen Einrichtungen oder sonstige Mittel als die vom Hersteller empfohlenen benutzen.
- **Warnung:** Kältemittelkreislauf nicht beschädigen.
- **Warnung:** Keine elektrischen Geräte innerhalb des Kühlfachs betreiben, die nicht der vom Hersteller empfohlenen Bauart entsprechen.
- In diesem Gerät keine explosionsfähigen Stoffe, wie zum Beispiel Aerosolbehälter mit brennbarem Treibgas, lagern.
- Das Leuchtmittel (LED) darf nur von einer zugelassenen Elektrofachkraft/ qualifizierten Person ausgetauscht werden. *
- Beachten Sie das Kapitel **Reinigung und Pflege**.
- **Achtung:** Das Kältemittel und das Isoliergas sind entzündlich. Entsorgen Sie das Produkt nur bei einer hierfür zugelassenen Sammelstelle oder wenden Sie sich an Ihren Händler.

Sicherheitshinweise

- Um die Verunreinigung von Lebensmitteln zu vermeiden, sind die folgenden Anweisungen zu beachten:
 - Wenn die Tür für eine längere Zeit geöffnet wird, kann es zu einem erheblichen Temperaturanstieg in den Fächern des Gerätes kommen.
 - Die Flächen, die mit Lebensmitteln in Berührung kommen, sowie die zugänglichen Ablaufsysteme, regelmäßig reinigen.
 - Rohes Fleisch und Fisch in geeigneten Behältern aufbewahren, so dass es andere Lebensmittel nicht berührt oder auf diese tropft.
 - Zwei-Sterne-Gefrierfächer sind für die Aufbewahrung von bereits eingefrorenen Lebensmitteln und die Aufbewahrung oder Zubereitung von Speiseeis oder Eiswürfeln geeignet.
 - Ein-, Zwei- und Drei-Sterne-Fächer sind nicht für das Einfrieren von frischen Lebensmitteln geeignet.
 - Wenn das Kühl-/Gefriergerät längere Zeit leer steht, das Gerät ausräumen, ausschalten, abtauen, reinigen und die Tür offen lassen, um Schimmelbildung zu vermeiden.
- Die Temperaturverteilung im Gefriergerät ist in allen Gefrierfächern gleich. Lebensmittel können beliebig in den Fächern eingelagert werden.

* Hinweis für Servicetechniker/qualifizierte Personen: Eine Anleitung zur Demontage finden Sie auf der kostenlosen Website www.koenic-online.com

Sicherheitshinweise

1. Lesen Sie diese Bedienungsanleitung vor dem ersten Gebrauch gründlich durch und geben Sie sie zusammen mit dem Produkt weiter. Beachten Sie die Warnungen auf dem Produkt und in dieser Bedienungsanleitung. Sie enthält wichtige Sicherheitshinweise sowie Gebrauchs- und Wartungsanleitungen für das Produkt.
2. Stellen Sie keine Gegenstände auf das Produkt.
3. Tauchen Sie elektrische Teile des Produktes während des Reinigens oder des Betriebs nie in Wasser oder andere Flüssigkeiten. Halten Sie das Produkt nie unter fließendes Wasser.
4. Reparieren Sie das Produkt auf keinen Fall selbst (z. B. wenn das Netzkabel beschädigt ist oder das Produkt während der Installation fallengelassen wurde, etc.). Lassen Sie Wartungen und Reparaturen nur von einem autorisierten Kundendienst durchführen.
5. Die Netzspannung muss mit den Angaben auf dem Typenschild des Produktes übereinstimmen.
6. Nur der Netzstecker kann das Produkt vollständig vom Stromnetz trennen. Achten Sie darauf, dass der Netzstecker immer gut zugänglich und erreichbar ist.
7. Vermeiden Sie Beschädigungen des Netzkabels durch Knicken oder Kontakt mit scharfen Kanten.
8. Halten Sie das Produkt, einschließlich Netzkabel und Netzstecker, von Hitzequellen, wie z. B. Heizkörpern, Öfen oder anderen Hitze erzeugenden Produkten, fern.
9. Ziehen Sie den Netzstecker nur am Netzstecker selbst aus der Steckdose. Ziehen Sie nicht am Kabel.
10. Ziehen Sie den Netzstecker aus der Steckdose, ...
 - wenn das Produkt nicht benutzt wird,
 - wenn Funktionsstörungen auftreten,
 - bevor Sie Zubehör anbringen / entfernen und
 - bevor Sie das Produkt reinigen.
11. Verwenden Sie das Produkt nur in trockenen Innenräumen, niemals im Freien.
12. Dieses Produkt ist nicht für kommerziellen Gebrauch geeignet. Es ist nur für die Nutzung im Haushalt konzipiert.
13. Achten Sie darauf, dass elektrische Komponenten, stromführende Teile und das Kabel nicht nass werden.
14. Kein Zubehör benutzen, welches nicht mit diesem Gerät mitgeliefert wurde oder vom Hersteller empfohlen wird!
15. Das Produkt während des Betriebs nicht zudecken. Brandgefahr!
16. **Wichtig!** Vergewissern Sie sich vor dem Gebrauch, dass sich das Produkt in einem einwandfreien funktionsfähigen Zustand befindet. Das Produkt darf nicht verwendet werden, wenn es Anzeichen von Beschädigungen aufweist oder wenn der Verdacht besteht, dass es defekt ist.
17. Kältemittel müssen vor der Verschrottung von einem qualifizierten Spezialisten entnommen und gemäß nationalen und lokalen Bestimmungen entsorgt werden.

Deutsch

Herzlichen Glückwunsch!

Vielen Dank, dass Sie sich für ein **KOENIC**-Produkt entschieden haben. Bitte lesen Sie die Bedienungsanleitung aufmerksam durch und bewahren Sie sie für späteres Nachschlagen auf.

Bestimmungsgemäße Verwendung

Das Produkt ist nur zum Gefrieren von Speisen zu verwenden. Jeglicher anderer Gebrauch kann zu Schäden am Produkt oder Verletzungen führen.

- Dieses Kühlgerät ist nicht für die Verwendung als Einbaugerät bestimmt.
- Dieses Kühlgerät ist für die Verwendung bei Umgebungstemperaturen von 10°C bis 43°C vorgesehen.

Das Produkt ist nur für den Einsatz im privaten Haushalt bestimmt und nicht für den gewerblichen Gebrauch geeignet.

Die Imtron GmbH übernimmt keine Haftung für Schäden am Produkt, Sachschäden, oder Verletzung von Personen aufgrund von unachtsamer, unsachgemäßer, falscher oder nicht dem vom Hersteller angegebenen Zweck entsprechender Verwendung des Produkts.

Vor dem ersten Gebrauch

Entfernen Sie das Produkt und Zubehör vorsichtig aus der Originalverpackung. Es empfiehlt sich die Originalverpackung aufzubewahren. Möchten Sie die Originalverpackung entsorgen, so tun Sie dies nach den geltenden gesetzlichen Bestimmungen.

Haben Sie Fragen zur richtigen Entsorgung, fragen Sie bei Ihrer örtlichen Behörde nach. Überprüfen Sie den Verpackungsinhalt auf Vollständigkeit und Beschädigungen. Sollte der Verpackungsinhalt unvollständig oder sollten Beschädigungen feststellbar sein, kontaktieren Sie umgehend Ihre Verkaufsstelle.

Reinigen Sie das Produkt nach dem Auspacken; siehe Abschnitt **Reinigung und Pflege**.

Garantie und Ersatzteile

Die für das Gerät geltende Dauer der Garantie, sowie die geltenden Garantiebestimmungen entnehmen Sie der beiliegenden Garantiekarte. Ersatzteile, welche in der entsprechenden Ökodesign-Verordnung aufgeführt sind, erhalten Sie bei unserem Servicecenter für die Dauer von 7 Jahren bzw. 10 Jahren. Die jeweiligen Rufnummern finden sie in der beiliegenden Garantiekarte.

Lieferumfang

- 1 x Gefrierschrank
- 1 x Set zur Änderung des Türanschlages
- 1 x Eiswürfelform
- 1 x Bedienungsanleitung
- 1 x Garantiekarte

Bedienelemente und Komponenten

- A** Temperatur- und Funktionsregler mit Anzeige
 - A1** Anzeige Gefrierschranktemperatur
 - A2** Anzeige Schnellfrierfunktion
 - A3** Temperatureinstelltaste **FREEZER**
 - A4** Taste **SUPER**
 - A5** Taste **ALARM/ ECO 3s**
 - A6** Tastensperre **LOCK 3s**
 - A7** Anzeige Ökomodus Eco
 - A8** Anzeige Tastensperre
- B** Türfach
- C** Türgriff
- D** Tür
- E** Unteres Scharnier
- F** Verstellbare Standfüße, vorn
- G** Netzkabel mit Stecker
- H** Gefrierschublade (3x)
Gefrierablagen (1x)
- I** Glasablagen (3x)
- J** Lampe
- K** Oberes Scharnier

Zubehör

- 1 x Set zur Änderung des Türanschlages
(nicht abgebildet)
- 1 x Eiswürfel

Installation

Hinweis:

Das Aufstellen des Produktes sollte durch mindestens 2 Personen ausgeführt werden, um Gefährdungen zu vermeiden.

- Abb. 1 Stellen Sie das Gerät auf einen ebenen und stabilen Untergrund. Halten Sie die Mindestabstände zu allen Seiten ein.
- Abb. 2 Unebenheiten können mit den verstellbaren Vorderfüßen ausgeglichen werden. Achten Sie auf eine korrekte, waagerechte, Ausrichtung. Verwenden Sie dafür eine Wasserwaage.
- Abb. 3 Der Gefrierschrank ist mit drei Schubfächern, einer ausziehbaren Ablage und drei Glasablagen ausgestattet. Alle Schubfächer und Ablagen können entfernt werden. Wenn sie entfernt werden, können große oder kleine Stücke (z. B. kleine Schweinehälften) eingelagert werden.

Bedienung

- Abb. 4 Stecken Sie den Netzstecker in eine geeignete Steckdose.

Freezer Modus

- Abb. 5 Durch Drücken der Temperatureinstelltaste **Freezer** können Sie die Temperatur des Gefrierschranks in 1°C - Temperaturschritten von -14 bis -22°C einstellen.

Lagerzeiten und Temperatur

Hinweis: Überlagerung oder Lagerung bei ungeeigneter Gefriertemperatur kann die Lebensmittel ungenießbar machen, was zu Lebensmittelabfällen führt und auch Lebensmittelvergiftungen verursachen kann. Die Mindesttemperatur sollte in den meisten Fällen -18°C oder kälter sein. Beachten Sie die unten angegebenen empfohlenen maximalen Lagerzeiten:



- Eintopf, Eis, Würstchen, Brot: 2-6 Monate
- Fisch, Garnelen, Lamm, Fleisch: 4-8 Monate
- Gemüse, Obst, Geflügel, Rindfleisch: 6-12 Monate

Abb. 6 Zusätzliche Funktionen

Durch Drücken der entsprechenden Taste können spezielle Funktionen ausgewählt werden.

Eco-Mode - Energiesparfunktion: Drücken Sie die Taste **ALARM/ECO 3s** für 3 Sekunden um diesen Modus zu aktivieren bzw. zu deaktivieren.

Schnellfrierfunktion: Drücken Sie die Taste **SUPER** um diesen Modus zu aktivieren bzw. zu deaktivieren.

Berühren Sie die Taste **LOCK** für 3 Sekunden, um das Bedienfeld zu sperren. Das Symbol  leuchtet auf. Berühren Sie im Sperrstatus eine beliebige Taste. Das Sperr- und Entsperrsymbol blinkt dreimal. Berühren Sie die Taste **LOCK** für 3 Sekunden, um das Bedienfeld zu entsperren. Das Symbol  erlischt. Im entsperrten Zustand sind alle Tasten verfügbar.

Türöffnungsalarm

Bleibt die Tür für 90 Sekunden offen stehen, ist ein Türöffnungsalarm zu hören.

Schließen Sie die Tür oder berühren Sie kurz die **ALARM/ECO 3s** -Taste, um den Alarm zu stoppen der Alarm stoppt nach 30 Sekunden.

Temperaturalarm

Wenn eine zu hohe Innenraumtemperatur des Geräts erkannt wird, ist ein Temperaturalarm zu hören. Die Innenraumtemperatur und der Code [ht] werden abwechselnd auf dem Display angezeigt.

Durch kurzes Berühren der **ALARM/ECO 3s** -Taste wird der Alarm gestoppt. Die Alarm-Temperaturanzeige erlischt nur dann, wenn die gemessene Innentemperatur wieder ein normales Niveau erreicht.

Deutsch

Eco - Energiesparfunktion:
Ist diese Funktion aktiviert arbeitet der Gefrierschrank automatisch zwischen -15 bis -18°C . Während diese Funktion aktiviert ist, werden im Display die Temperatur und das Eco Symbol angezeigt. Die **Eco** - Energiesparfunktion kann nicht zusammen mit der Schnellfrierfunktion **SUPER** verwendet werden. Beachten Sie nachfolgende Tabelle.

Umgebungstemperatur (Ta)	Voreingestellte Gefriertemperatur
$Ta \leq 13^{\circ}\text{C}$	-18°C
$14^{\circ}\text{C} < Ta \leq 20^{\circ}\text{C}$	-18°C
$21^{\circ}\text{C} < Ta \leq 27^{\circ}\text{C}$	-18°C
$28^{\circ}\text{C} < Ta \leq 34^{\circ}\text{C}$	-16°C
$35^{\circ}\text{C} < Ta \leq 43^{\circ}\text{C}$	-15°C

Gewöhnliche Lebensmittel können bei -18°C aufbewahrt werden. Je tiefer die Temperatur eingestellt wird, desto höher ist der Stromverbrauch.

SUPER  - Schnellfrierfunktion:
Benutzen Sie diese Funktion wenn größere Mengen Lebensmittel einzufrieren sind.

Hinweis: Starten Sie die **SUPER**-Funktion 24 Stunden, bevor Sie die Speisen in das Gerät stellen. (z. B. vor dem Einkauf aktivieren). Ist diese Funktion aktiviert arbeitet der Gefrierschrank mit höherem Energieverbrauch für 50 Stunden bei voreingestellten -25°C . Nach Ablauf der Zeit kehrt der Gefrierschrank automatisch zur vorherigen Einstellung zurück.

 **Anschlagseite der Tür**
**Achtung**

Stellen Sie sicher, dass der Gefrierschrank bei der Arbeit sicher steht und nicht kippen kann.

Hinweis:

- Bei Bedarf oder wenn es die Räumlichkeiten erfordern, kann die Anschlagseite der Tür und die Seite des Griffes geändert werden. Beachten Sie dazu alle nachfolgenden Anweisungen in der angegebenen Reihenfolge.
- Dazu sind folgende Werkzeuge notwendig: Steckschlüssel 8 mm, Maulschlüssel 8 mm, Kreuzschlitzschraubenzieher, Schlitzschraubenzieher. Aufgrund der Eindeutigkeit der passenden Werkzeuge werden diese in den nachfolgenden Anweisungen nicht gesondert erwähnt.
- Für diese Änderung benötigen Sie weiterhin ein anderes oberes Scharnier und Abdeckkappe, welche dem Gerät beiliegen.

**Achtung**

- Netzstecker ziehen!
- Die Änderung der Anschlagseite sollte durch mindestens 2 Personen ausgeführt werden.

- 1 Ziehen Sie die Abdeckkappe auf der Oberseite ab. Nehmen Sie ggf. eine Kunststoffkarte oder -spatle zu Hilfe, um die Kappe zu lösen.
- 2 Trennen Sie die elektrischen Steckverbindungen.
- 3 Halten Sie beim Abschrauben unbedingt die Kühlschranktür fest, da diese sonst beschädigt wird. Entfernen Sie die drei Schrauben am oberen Scharnier.
- 4 Ziehen Sie die Tür nach oben heraus und legen Sie sie auf eine weiche und saubere Unterlage.

- 5 Ziehen Sie die Blindverschlusskappe auf der Oberseite des Gefrierschranks ab (ggf. eine Kunststoffkarte oder -spatel zu Hilfe nehmen, um die Kappe zu lösen) und stecken Sie sie auf die Bohrungen auf der rechten Seite.
- 6 Ziehen Sie die Blende von der Türoberkante ab und verlegen Sie das Kabel mit Hülse wie abgebildet auf die andere Seite.
- 7 Stellen Sie sicher, dass Kabel und Hülse richtig verlegt wurden und stecken Sie die Blende wieder auf die Oberkante der Tür.
- 8 Entfernen Sie das Scharnierteil mit Anschlag an der Unterseite der Tür. Nehmen Sie das mitgelieferte neue Scharnierteil mit Anschlag und schrauben Sie es an der anderen Seite der Tür an. Achten Sie darauf, dass das Scharnierteil richtig in der dafür vorgesehenen Vertiefung in der Tür sitzt.
- 9 Lösen Sie die drei Schrauben am unteren Scharnierblech und nehmen Sie es ab. Wenn nötig kippen Sie dabei den Kühlschrank an, sodass Sie an der Unterseite besser arbeiten können.
- 10 Schrauben Sie den Scharnierbolzen heraus und schrauben Sie ihn im Gewinde daneben wieder rein.
- 11 Schrauben Sie den einzelnen Standfuß links ab und rechts wieder an.
- 12 Bringen Sie das Scharnierblech an der linken Seite in Position, sodass Bohrungen und Gewindebohrungen fluchten. Schrauben Sie das Scharnierblech fest.
- 13 Stecken Sie die Tür auf den unteren Scharnierbolzen.
- 14 Halten Sie die Tür in Position. Nehmen Sie das zusätzlich mitgelieferte obere Scharnier und stecken Sie dessen Scharnierbolzen in das entsprechende Loch in der Oberseite der Tür. Halten Sie das Scharnierblech in Position und verschrauben Sie es.
- 15 Entfernen Sie den Schalter aus der rechten Abdeckkappe und stecken Sie diesen in die mitgelieferte linke Abdeckkappe. Verbinden Sie die Stecker und Buchsen. Stecken Sie die mitgelieferte linke Abdeckkappe bei geöffneter Tür auf das Scharnier sodass Sie an allen Ecken und Kanten einrastet und schrauben Sie sie mit der Schraube am Kühlschrank fest. Stellen Sie dabei sicher, dass Sie die Kabel nicht beschädigen.

Türgriff montieren

- 16 Entfernen Sie die beiden Kappen an der gewünschten Seite der Tür.
- 17 Schrauben Sie den Griff mit den beiden mitgelieferten Schrauben an.
- 18 Installieren Sie die Abdeckungen am Griff.



Achtung

Nachdem Sie den Gefrierschrank wieder aufrecht auf seine Füße gestellt haben warten Sie 24 Stunden bevor Sie den Netzstecker wieder in die Steckdose stecken, damit das Kühlsystem seine vollständige Kapazität wiedererlangen kann.

Energiespartipps

- Gerät nicht im Bereich einer Wärmequelle (Heizkörper oder Küchenherd usw.) aufstellen.
- Ungehinderten Luftdurchfluss um das Gefriergerät sicherstellen.
- Falls sich eine Eisschicht abgelagert hat, das Gerät abtauen. Eine dicke Eisschicht beeinträchtigt die Übertragung der Kälte, somit wird der Energieverbrauch gesteigert.
- Beim Einlegen und Entnehmen der Lebensmittel die Tür nur kurz öffnen. Eine kürzere Tür-Öffnungszeit bewirkt, dass sich weniger Eis an den Gefrierwandwänden abgelagert.
- Die Einstellung des Temperaturreglers gemäß dem Befüllungsgrad des Geräts wählen.
- Verwenden Sie Schubladen, Körbe oder Regale um Lebensmittel zu lagern, so nutzen Sie die Energie des Gerätes effizient und der Energieverbrauch wird minimiert.
- Es wird empfohlen, alle Zubehöerteile wie Schubladen und Regalbalkone nicht zu entfernen, da sich der Energieverbrauch sonst u.U. erhöht.

Deutsch

Reinigung und Pflege



Warnung

- Ziehen Sie den Netzstecker bevor Sie das Produkt reinigen. Tauchen Sie elektrische Teile des Produkts während des Reinigens nie in Wasser oder andere Flüssigkeiten. Halten Sie das Produkt nie unter fließendes Wasser.
- Verwenden Sie zur Reinigung keinesfalls Lösungs- und Scheuermittel, harte Bürsten, metallische oder scharfe Gegenstände. Lösungsmittel sind gesundheitsschädlich und greifen die Plastikteile an; scheuernde Reiniger und Hilfsmittel zerkratzen die Oberfläche.
- Die Türdichtung nicht einölen oder einschmieren, da diese sonst mit der Zeit porös wird.
- Verwenden Sie keine Dampfreiniger. Der Dampf könnte in Kontakt mit elektrischen Teilen kommen und so einen Kurzschluss verursachen.

Hinweis:

Das Gerät sollte alle vier Wochen gereinigt werden, um eine ordnungsgemäße Funktion zu gewährleisten und eine Kontamination von Lebensmitteln zu vermeiden. Verwenden Sie z. B. eine weiche Bürste, bzw. einen weichen Schwamm für die Reinigung.

- Reinigen Sie die Außenflächen des Produktes mit einem leicht angefeuchteten Tuch und trocknen Sie sie anschließend gut ab.
- Achten Sie darauf, dass kein Wasser (z. B. am Display) ins Produktinnere gelangt.
- Reinigen Sie die Türdichtung nur mit klarem Wasser. Danach gründlich abtrocknen.

Reinigen des Innenraumes

- Herausnehmbare Teile, z. B. Ablagen und Einsätze der Türen, können zum Reinigen entfernt werden.
- Entfernen Sie alle Ablagen etc. aus dem Innenraum und reinigen Sie sie mit etwas Spülmittel in lauwarmem Wasser. Spülen Sie die Teile mit klarem Wasser ab und trocknen Sie sie.
- Nachdem alle Ablagen, Fächer und Gefrierfächer entfernt und der Gefrierschrank abgetaut wurde, wischen Sie den Innenraum mit einer Essiglösung aus. Trocknen Sie den Innenraum sehr sorgfältig ab.

Außerbetriebnahme

Wenn eine längere Pause im Betrieb des Kühlgerätes erfolgen soll, müssen folgende Tätigkeiten durchgeführt werden:

- Das Gerät ausräumen.
- Ziehen Sie den Netzstecker aus der Steckdose.
- Das Kühlraum- Gefrierrauminnere auswaschen und trocknen lassen.
- Alle Ausstattungselemente (Gemüsebehälter, Türfächer, Glaseinlegeböden, Einlegebodenrahmen etc.) sorgfältig waschen.
- Die Tür offen lassen, um die Entstehung unangenehmer Gerüche und Schimmelbildung zu vermeiden.

Fehlermeldungen

Wenn ein Fehler vorliegt, blinkt die LED einige Male wie in der Tabelle angegeben.

Ursache	Innenraumbelichtung-LED blinkt
Ausfall des Temperatursensors	1x
Ausfall des Abtautemperatursensors	2x
Ausfall des Displays	5x

Bei Fehlermeldungen wenden Sie sich bitte an den Kundendienst. Die jeweilige Hotline finden Sie in der beiliegenden Garantiekarte.

Technische Daten

Spannung : 220-240 V~
 Frequenz : 50 Hz
 Nennstrom : 1,3 A
 Energieverbrauch
 kWh/24h : 0,607 kWh
 kWh/Jahr : 246 kWh
 NettoKapazität des Gefrierschranks : 274 L
 Gefrierkapazität : 17 kg/24h
 Kältemittel : R600a (74 g)

Abmessungen (HxBxT) : 1850×600×660mm
 Tiefe mit geöffneter Tür: 1323 mm

Dieses Produkt enthält eine Lichtquelle der Energieeffizienzklasse **G**.

Dieses Gerät ist so ausgelegt, dass es in den Klimaklassen SN bis T benutzt werden kann.

Klimaklasse	Umgebungstemperatur
SN	+10 bis +32 °C
N	+16 bis +32 °C
ST	+16 bis +38 °C
T	+16 bis +43 °C

Über den Link <https://eprel.ec.europa.eu/> können Sie auf die europäische Produktdatenbank (EPREL) zugreifen, in der Informationen über das Modell gespeichert sind. Geben Sie dort die Modellbezeichnung oder die EPREL-Eintragungsnummer 2359514 (KFZ 631 E NF W) / 2359519 (KFZ 631 E NF IN) ein. Alternativ scannen Sie den QR-Code auf dem Energie label um direkt zu den Modellinformationen zu gelangen.

Fehlerbehebung

Sollte es während des Betriebs zu Störungen kommen, beachten Sie nachfolgende Tabelle. Sollten die Probleme wie unter **Behebung** angegeben nicht abgestellt werden können oder sollten Ersatzteile für die Eigenreparatur benötigt werden, wenden Sie sich an das Servicecenter. Die entsprechenden Rufnummern finden Sie in der beiliegenden Garantiekarte. Beachten Sie, dass eine inkorrekte Eigenreparatur zu Gefährdungen und Verlust der Garantie führen kann und im Zweifelsfall unterlassen werden sollte.

Problem	Mögliche Ursache	Behebung
Produkt funktioniert nicht.	• Keine Stromversorgung.	• Überprüfen der Stromversorgung.
Temperaturen in den Fächern nicht tief genug.	• Die Tür lässt sich nicht dicht schließen, oder sie wird zu oft geöffnet.	• Die Lebensmittel so einordnen, das sie das Schließen der Tür nicht verhindern.
	• Die Umgebungstemperatur ist niedriger als 10°C oder höher als +43°C.	• Das Gerät ist für die Arbeit im Temperaturbereich von 10°C bis +43°C vorgesehen.



Aufbewahren von Lebensmittel und Getränken

	Bereich	Empfohlene Lebensmittel und Temperatureinstellung
	A	Gefrierfach (-18°C) Lebensmittel zur Langzeitlagerung - Oben: Lagerung von Tiefkühlkost und Eis. - Mitte: Lagerung für tiefgefrorenes Gemüse, Pommes - Unten: Lagerung von Fleisch, Geflügel, Fisch.

Wie sollten Lebensmittel und Getränke aufbewahrt werden, um sie über den längstmöglichen Zeitraum bestmöglich aufzubewahren und so Abfälle zu vermeiden?

Gefrierfach

- Ideal zum Aufbewahren von Tiefkühlkost, Zubereiten von Eiswürfeln und Einfrieren von frischen Lebensmitteln.
- Wenn Sie nur geringe Lebensmittelmengen im Gefrierfach aufbewahren, wird die Verwendung des kältesten Bereichs im Gefrierfach empfohlen.
- Für das Gefrierfach wird eine eingestellte Temperatur von -18°C empfohlen.
- Lagerzeit eingefrorener Lebensmittel: bis zu 12 Monate.
- Bei handelsüblichen Tiefkühlerzeugnissen ist die auf der Verpackung angegebene Lagerdauer entscheidend.

Beim Einfrieren ist zu beachten

- Größere Mengen Lebensmittel in den unteren Gefriergutbehältern einfrieren. Dort werden sie besonders schnell und schonend eingefroren.
- Lebensmittel großflächig in die Fächer oder Gefriergutbehälter legen.
- Einzufrierende Lebensmittel nicht mit gefrorenen Lebensmitteln in Berührung bringen. Bei Bedarf durchgefrorene Lebensmittel in die Gefriergutbehälter umstapeln.
- Wichtig für einwandfreie Luftzirkulation im Gerät: Gefriergutbehälter bis zum Anschlag einschieben.

Hinweis: Eine falsche Temperatureinstellung kann zu einem erhöhten Anfall von Lebensmittelabfällen führen.

Safety Instructions

- **WARNING!** When positioning the appliance, ensure the supply cord is not trapped or damaged.
- **WARNING!** Do not locate portable socket-outlets or portable power suppliers at the rear of the appliance.
-  **Caution: Risk of fire!** Flammable materials. **WARNING!** During using, service and disposal of the appliance, please pay attention to the symbol which is located on rear of the appliance (near the panel or compressor). It's a risk of fire warning symbol. There are flammable materials in the refrigerant pipes and the compressor. Keep sources of fire and open flames away during using, service and disposal.
- This product can be used by children aged from 8 years and above and persons with reduced physical, sensory or mental capabilities or lack of experience and knowledge if they are being supervised or have received instructions concerning use of the appliance in a safe way and understand the hazards involved.
- Children aged from 3 to 8 years are allowed to load and unload refrigerating appliances.
- Children shall not play with the product.
- Cleaning and user maintenance shall not be carried out by children unless they are supervised.

Safety Instructions

- A damaged power cord may only be replaced by an authorised service agent in order to avoid hazards.
- The product is designed for the storage of normal household quantities in the home, or in household-like, non-commercial environments. Household-like environments include staff kitchens in shops, offices, agricultural and other small businesses or for use by guests at bed-and-breakfast establishments, small hotels and similar residential facilities.
- **Warning:** Keep ventilation openings, in the appliance enclosure or in the built-in structure, clear of obstruction.
- **Warning:** Do not use mechanical devices or other means to accelerate the defrosting process, other than those recommended by the manufacturer.
- **Warning:** Do not damage the refrigerant circuit.
- **Warning:** Do not use electrical appliances inside the food storage compartments of the product, unless they are of the type recommended by the manufacturer.
- Do not store explosive substances such as aerosol cans with a flammable propellant in this product.
- The light source (LED) is only to be replaced by a recognized electrician/qualified person. *

Safety Instructions

- Follow the instructions in the chapter **Cleaning and care**.
- **Warning:** The refrigerant and insulation blowing gas are flammable. When disposing of the product, do so only at an authorized waste disposal center or contact the service agent.
- To avoid contamination of food, please respect the following instructions:
 - Opening the door for long periods can cause a significant increase of the temperature in the compartments of the appliance.
 - Clean regularly surface that can come in contact with food and accessible drainage systems.
 - Store raw meat and fish in suitable containers in the product, so that it does not come into contact with or drip onto other food.
 - Two-star frozen-food compartments are suitable for storing pre-frozen food, storing or making ice-cream and making ice cubes.
 - One-, two- and three-star compartments are not suitable for the freezing of fresh food.

Safety Instructions

- If the refrigerating appliance is left empty for long periods, switch it off, defrost, clean, dry the appliance, and leave the door open to prevent mould developing within the appliance.
- The temperature distribution in the freezer is the same in all compartments. Observe the instructions for the storage of food and beverages in this manual.

* Note to service technician/qualified persons: Dismantling instruction can be obtained from the free website www.koenic-online.com

1. Read this manual thoroughly before first use. It contains important information for your safety as well as for the use and maintenance of the equipment.
2. Do not place any objects on top of the product.
3. Never immerse electrical parts of the product in water or any other fluids during cleaning or operation. Never hold the product under running water.
4. Do not under any circumstances attempt to repair the product yourself. For servicing and repairs, please consult an authorised service agent.
5. The mains voltage must match the information on the rating label of the product.
6. Only unplugging from the power socket can separate the product completely from the mains.
7. Avoid damages to the power cord that may be caused by kinks or contact with sharp corners.
8. Keep this product including power cord and power plug away from all heat sources such as ovens, hot plates and other heat-producing products/objects.
9. Only unplug from the power socket by the plug itself. Do not pull on the cord.
10. Unplug the product ...
 - when the product is not being used,
 - in case of malfunctions,
 - before attaching / detaching accessories and
 - before cleaning the product.
11. Use this product in dry indoor areas only and never outdoors.
12. This product is not intended for commercial use. It is designed for household use only.
13. Make sure that electrical components, live parts and the power cord do not become wet.
14. Use accessories supplied with the device or recommended by the manufacturer only!
15. Do not cover the product while in use. Fire hazard!
16. **Important!** Check to ensure that the product is in a serviceable condition before use. The product shall not be used if it shows any signs of damage or if it's suspected to be defect.
17. Refrigerants must be evacuated and disposed of by a qualified specialist in accordance with federal and local regulations before the appliance is scrapped.

Congratulations!

Thank you for your purchase of a **KOENIC** product. Please read this manual carefully and keep it for future reference.

Intended use

This product is suitable for freezing food only. Any other use may damage the device or cause injuries.

- This product is not intended to be used as a built-in appliance.
- This refrigerating appliance is intended to be used at ambient temperatures ranging from 10°C to 43°C.

The product is only intended to be used in private households and shall not be used for commercial purposes.

The Imtron GmbH assumes no liability for damages to the product, for property damages or for personal injuries due to careless or improper usage of the product, or usage of the product which does not meet the manufacturer's specified purpose.

Before first time use

Carefully remove the product and accessories from the original packaging. It is recommended to keep the original packaging for storage. If you wish to dispose of the original packaging, please observe applicable legal provisions. Should you have any questions regarding proper disposal, contact your local waste management center.

Inspect the delivery contents for completeness and damages. Should the delivery contents be incomplete or damaged, contact your sales outlet immediately.

After unpacking, please refer to chapter

Cleaning and care.

Warranty and spare parts

The warranty period of the product, as well as the applicable conditions of the warranty can be found in the warranty card provided with the product. The spare parts, which are listed in the corresponding ecodesign directive, can be obtained by contacting the customer service center, for a period of at least 7 years, respectively 10 years.

Content

- 1 x Freezer
- 1 x Set for reversing the doors
- 1 x Ice cube form
- 1 x User manual
- 1 x Warranty card

Controls and Components

- A** Temperature and function control with display
 - A1** Freezer temperature display
 - A2** Quick-freezing mode indicator
 - A3** Temperature setting key **FREEZER**
 - A4** **SUPER** key
 - A5** **ALARM/ ECO 3s** key
 - A6** Key lock **LOCK 3s**
 - A7** Eco Mode indicator
 - A8** Key lock indicator
- B** Door tray
- C** Door handle
- D** Door
- E** Lower hinge
- F** Adjustable feet, front
- G** Power cord with plug
- H** Freezer drawer (3x)
 - Freezer trays (1x)
- I** Glass shelf (3x)
- J** Lamp
- K** Top hinge

Accessories

- 1 x Set for reversing the door (not shown)
- 1 x Ice cube

English

Installation

Note:

The installation should be performed by at least 2 persons to avoid dangers.

- Fig. **1** Place the unit on a level and stable surface. Keep the minimum distances to all sides.
- Fig. **2** Unevenness can be compensated with the adjustable front feet. Use a spirit level, to ensure horizontal positioning.
- Fig. **3** The freezer is equipped with three freezer drawers, one tray and three glass shelves. All drawers and shelves can be removed. If removed, large or small pieces (e.g. small side of pork) can be stored.

Operation

- Fig. **4** Plug the power plug into an appropriate mains socket outlet.

Freezer mode

- Fig. **5** Press the temperature setting key **Freezer** to adjust the temperature from -14 to -22°C in 1°C steps.

Storage times and temperature

Note: Overlong storage or storage at inappropriate freezing temperature may cause spoiled foods which causes food waste, is inedible and may cause food poisoning. The minimum temperature in most cases should be -18°C or colder. Follow the maximum recommended storage times below:

- Stew, ice cream, sausages, bread: 2-6 months
- Fish, shrimp, lamb, meat: 4-8 months
- Vegetables, fruits, poultry, beef: 6-12 months

Fig. **6** Additional functions

Special functions can be selected by pressing the corresponding key. Eco-Mode - Energy saving function: Press the **ALARM/ECO 3s** button for 3 seconds to activate or deactivate this mode. Quick freeze function: Press the **SUPER** button to activate or deactivate this mode.

Touch the **LOCK** button for 3 seconds to lock the control panel. The  icon will be illuminated.

When a button is touched, while the panel is locked, the corresponding icon will flash 3 times.

Touch the **LOCK** button for 3 seconds to unlock the control panel. The icon  will disappear.

In unlocking status, all buttons are available.

Door opening alarm

If the door is left open for more than 90 seconds, an alarm will sound. Close the door to stop the alarm.

Or shortly touch the **ALARM/ECO 3s** button to reset the door opening alarm. It will stop after 30s and the alarm will be silent.

High temperature alarm

If a high internal temperature of the appliance is detected, an alarm will sound and the internal temperature as well as the code [ht] will be shown alternately in the display.

Shortly touching the **ALARM/ECO 3s** button will stop the alarm.

The code [ht] will automatically disappear, once the temperature has resumed a normal value.

Eco - Energy saving function:
If this function is activated, the freezer automatically operates between -15 and -18°C . While this mode is active, the temperature and Eco symbol are depicted. The **Eco** energy saving function cannot be used together with the quick freezing function **SUPER**. See following table.

Ambient Temperature (T_a)	Preset Temperature
$T_a \leq 13^{\circ}\text{C}$	-18°C
$14^{\circ}\text{C} < T_a \leq 20^{\circ}\text{C}$	-18°C
$21^{\circ}\text{C} < T_a \leq 27^{\circ}\text{C}$	-18°C
$28^{\circ}\text{C} < T_a \leq 34^{\circ}\text{C}$	-16°C
$35^{\circ}\text{C} < T_a \leq 43^{\circ}\text{C}$	-15°C

Ordinary foods can be stored at -18°C . The lower the temperature, the higher the power consumption.

SUPER  - Quick-freezing function:
Use this function if larger quantities of food are to be frozen.

Note: Start the **SUPER** function 24 hours before placing food into the appliance. (e.g. activate it before shopping). If this function is activated the freezer operates at a higher energy consumption for 50 hours and at a preset temperature of -25°C . When the time has elapsed, the freezer will automatically resume with the previous setting.



Adjust the side of the hinges



Attention

Make sure that the freezer stands safely during work and cannot tilt.

Note:

- If necessary, or if the premises require it, the mounting of the doors can be changed. To do this, follow below instructions in the given order.
- The following tools are required: Socket wrench 8 mm, wrench 8 mm, phillips screwdriver, slotted screwdriver. Due to the uniqueness of the appropriate tools, they are not mentioned separately in the following instructions.
- For this work a different hinge holder and cover are needed, which are provided with the unit.



Caution

- Pull out the mains plug!
 - The mounting should be performed by at least 2 persons to avoid dangers.
- 1 Pull off the top cover. If necessary use a plastic card or spatula to loosen the cap.
 - 2 Disconnect the plugs and sockets.
 - 3 During unscrewing hold the refrigerator door otherwise it might be damaged. Remove the three screws of the top hinge.
 - 4 Pull out the door and place it on a soft and clean surface.
 - 5 Remove the blind cap on the top of the freezer (use a plastic card or spatula to help loosen the cap) and insert it into the holes on the other side.
 - 6 Pull off the decorative strip at the top of the door and place the cable to the other side as shown.
 - 7 Make sure the cable is placed correctly and clip back the strip to the upper side of the door.

English

- 8 Remove the hinge part with the door stop at the bottom of the door. Take the supplied new hinge part with door stop and fix it to the other side of the door. Make sure that the hinge part is correctly seated in the designated recess.
- 9 Loosen the three screws on the lower hinge plate and remove it. If necessary tilt the refrigerator to get better access to the bottom side.
- 10 Unscrew the hinge pin and screw it back into the thread next to it.
- 11 Unscrew the single foot on the left and screw it on again on the right.
- 12 Position the hinge plate on the left side so that holes and tapped holes are aligned. Tighten the hinge plate properly.
- 13 Place the door on the lower hinge pin.
- 14 Keep the door in position. Take the additional upper hinge provided and insert the hinge pin into the corresponding hole in the upper side of the door. Hold the hinge plate in position and screw it on.
- 15 Remove the switch from the right-hand cap and insert it into the supplied left-hand cap. Connect the plugs and sockets. With the door open, attach the supplied left cover cap to the hinge so that it snaps into place at all corners and edges, and fix it to the refrigerator with the screw. Make sure, that you do not damage the cables.

Installing the door handle

- 16 Remove the two blind plugs at the desired side of the door.
- 17 Screw on the handle with the provided screws.
- 18 Install the handle cover.



Caution

After you have placed the freezer upright on its feet, wait for 24 hours before you connect it to the mains to permit the cooling system to regain full capacity.

Energy saving tips

- Do not place the product in the vicinity of a heat source (radiator or kitchen stove, etc.).
- Ensure unobstructed air flow around the freezer.
- If a layer of ice has built, defrost the unit. A thick layer of ice affects the transmission of the cold, thus the energy consumption will be increased.
- When opening and taking out food, only open the door shortly. A shorter door opening time causes less ice to deposit on the freezer walls.
- Select the temperature regulator setting according to the filling amount of the product.
- Use the provided drawers, baskets or shelves to store the food. If the energy of the product is used efficiently, the energy consumption can be minimized.
- It's advised not to remove the provided accessories, such as drawers, shelves balconies, as this might increase the energy consumption, due to inefficient storage of food.

Cleaning and care



Warning

- Unplug the product before cleaning.
- When cleaning, never use solvents or abrasive materials, hard brushes, metallic or sharp objects. Solvents are harmful to human health and can attack plastic parts, while abrasive cleaning materials and tools may scratch the surface(s).
- Never use oil or grease on the door seal. This will make it porous over time.
- Do not use steam cleaning equipment. The steam may come in contact with electrical parts of the product, causing a short circuit.

Note:

The appliance should be cleaned every four weeks for good maintenance and to avoid contamination of food.

Use a soft brush or a soft sponge for cleaning.

- Clean the product's exterior surfaces with a slightly damp cloth and then dry them thoroughly.
- Make sure that no water enters the product interior (for example, through the switch).
- Wipe the door seal with clean water only, and dry it thoroughly afterwards.

Cleaning the interior

- Removable parts e.g. glass shelves, can be taken out for cleaning.
- Remove trays, freezer compartments from the inside and clean them with detergent in lukewarm water. Rinse the parts with clean water and dry them.
- After removing all trays and compartments and defrosting the freezer, wipe the interior with a vinegar solution. Dry the interior thoroughly.

Decommissioning

If a longer break should occur during operation of the refrigerator, the following steps must be carried out:

- Empty the product.
- Unplug the product.
- Clean the interior of the freezer compartment and let it dry.
- Carefully clean all the accessories (vegetable containers, door compartments, glass shelves, etc.)
- Leave the door open to avoid the formation of unpleasant odors and mold.

Error codes

If there is an error, the LED will flash several times as indicated in the table.

Cause	Interior lighting LED flashes
Failure of temperature sensor	1x
Failure of defrost temperature sensor	2x
Failure of display board	5x

In the event of error codes, please contact the customer service. The respective hotlines noted in the provided warranty card.

English

Technical data

Voltage	: 220-240 V~
Frequency	: 50 Hz
Rated current	: 1.3 A
Energy Consumption	
kWh/24h	: 0.607 kWh
kWh/year	: 246 kWh
Net capacity of freezer	: 274 L
Freezing capacity	: 17 kg/24h
Refrigerant	: R600a (74 g)

Measurement (HxWxD)	: 1850×600×660 mm
Depth with door open	: 1323 mm

This product contains a light source of energy efficiency class **G**.

This product is intended to be used in climate classes from SN to T.

Climate class	Ambient temperature
SN	+10 to +32 °C
N	+16 to +32 °C
ST	+16 to +38 °C
T	+16 to +43 °C

Use the link <https://eprel.ec.europa.eu/> to access the European product database (EPREL), in which more information about the product is saved. Type in the model identifier, the EPREL registration number 2359514 (KFZ 631 E NF W) / 2359519 (KFZ 631 E NF IN) or simply scan the QR-code on the energy label to access the model information.

Troubleshooting

If there are any problems during operation, please refer to the following table. If the problems cannot be solved as indicated under **Solution** or if spare parts for self-repair are necessary, please contact the service center. The respective hotlines are noted in the warranty card, provided with this product. Please note, that improper self-repair can lead to hazards as well as voidance of the warranty and should be refrained from, if in doubt.

Problem	Possible causes	Solution
Product does not work.	<ul style="list-style-type: none"> • Interrupted power supply. 	<ul style="list-style-type: none"> • Check the power supply.
Temperature in the compartments is not low enough.	<ul style="list-style-type: none"> • The door is not closed firmly or it is opened too often. 	<ul style="list-style-type: none"> • Re-arrange the food so that the door can be closed firmly.
	<ul style="list-style-type: none"> • The ambient temperature is lower than 10°C or higher than 43°C. 	<ul style="list-style-type: none"> • The product is intended to be operated in an ambient temperature of 10°C to 43°C.

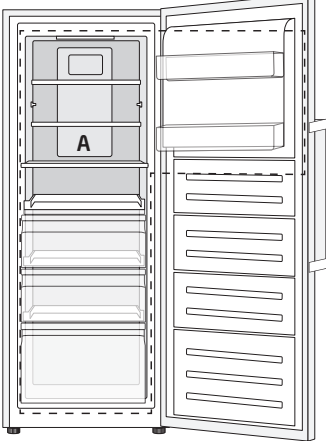

Storage of food and beverages

	Area	Recommended food and temperature setting
	A	Freezer (-18°C) Foods for long-term storage - Top: Storage of frozen food and ice cream. - Middle: storage for frozen vegetables, chips - Bottom: storage for raw meat, poultry, fish

How to store food and beverages for best preservation over the longest period, in order to avoid food waste?

Freezer

- Ideal for storing frozen food, preparing ice cubes and freezing fresh food.
- If you only store small amounts of food in the freezer, it is recommended to use the coldest area in the freezer.
- The recommended temperature for the freezer compartment is -18°C.
- Storage time of frozen food: up to 12 month.
- The storage period specified on the packaging is decisive for commercially available frozen products.

Storing food

- Freeze larger quantities of food in the lower frozen food containers. This is where the food will freeze especially quickly and gently.
- Distribute food in the compartments or frozen food containers.
- Do not bring food, which is to be frozen, into contact with frozen food. If required, restack frozen food.
- Important for unrestricted air circulation in the appliance: push in frozen food containers up to the limit stop.

Note: Storage of foods at the wrong temperature may lead to an increase of food waste.

Instrucciones de seguridad

- **¡ADVERTENCIA!** Al colocar el aparato, asegúrese de que el cable de alimentación no esté enganchado ni dañado.
- **¡ADVERTENCIA!** No coloque varias bases de enchufes múltiples en la parte posterior del aparato.
-  **Precaución: ¡Riesgo de incendio!** Materiales inflamables.
¡ADVERTENCIA! Durante el uso, el mantenimiento y la eliminación del aparato, preste atención al símbolo que aparece en el lado izquierdo, que se encuentra en la parte posterior del aparato (panel trasero o compresor). Es la señal de advertencia de incendio. Los conductos de refrigerante y el compresor contienen materiales inflamables. En caso de incendio, aléjese del foco del fuego.
- Este dispositivo puede ser usado por niños de más de 8 años de edad y personas con capacidades físicas, sensoriales o mentales reducidas, o falta de experiencia y conocimientos, si reciben supervisión o instrucciones sobre el uso del aparato de forma segura y comprenden los riesgos que implica.
- Los niños entre 3 y 8 años de edad pueden llenar y vaciar los aparatos de refrigeración.
- Los niños no deben jugar con el aparato.
- La limpieza y el mantenimiento del usuario no deben ser realizados por niños a menos que sean mayores de 8 años y reciban supervisión.

Instrucciones de seguridad

- Un cable de alimentación dañado sólo puede ser reemplazado por el agente autorizado de servicio para evitar peligros.
- El producto está diseñado para la preparación de las cantidades propias del uso doméstico, o de entornos similares al doméstico, y no es adecuado para uso comercial. Los entornos similares al doméstico incluyen cocinas para el personal en tiendas, oficinas y otros negocios pequeños, o para los huéspedes en albergues, hoteles pequeños e instalaciones residenciales parecidas.
- **¡Advertencia!** Mantenga las aperturas de ventilación, en el chasis del aparato o en una estructura integrada, libres de obstrucciones.
- **¡Advertencia!** No use dispositivos mecánicos ni otros medios para acelerar el proceso de descongelación que no sean recomendados por el fabricante.
- **¡Advertencia!** No dañe el circuito refrigerante.
- **¡Advertencia!** No use productos eléctricos dentro de los compartimientos de almacenamiento de alimentos del producto a menos que sean de un tipo recomendado por el fabricante.
- No guarde sustancias explosivas, como aerosoles con propelente inflamable, en este producto.

Instrucciones de seguridad

- La fuente de luz (LED) solo debe ser reemplazada por un electricista reconocido o una persona cualificada. *
- Siga las instrucciones del capítulo **Limpieza y cuidados**.
- **¡Advertencia!** Los gases refrigerante y de soplado son inflamables. Cuando deseche el producto, hágalo solamente en un centro autorizado de eliminación de desechos o póngase en contacto con el agente de servicio.
- Para evitar la contaminación de los alimentos, respete las siguientes instrucciones:
 - No mantenga la puerta abierta durante mucho tiempo, ya que puede aumentar significativamente la temperatura en los compartimentos del aparato.
 - Limpie periódicamente las superficies que entren en contacto con los alimentos y los sistemas de drenaje accesibles.
 - Guarde la carne y el pescado crudos en recipientes adecuados en el refrigerador, de modo que no entren en contacto con otros alimentos ni goteen sobre ellos.
 - Los congeladores de dos estrellas son adecuados para almacenar alimentos precongelados y para guardar o preparar helados y cubitos de hielo.
 - Los congeladores de una, dos y tres estrellas no son adecuados para congelar alimentos frescos.

Instrucciones de seguridad

-Apague, descongele, limpie y seque bien el aparato de refrigeración y deje la puerta abierta si va a estar vacío durante mucho tiempo para evitar que se forme moho.

- La temperatura se distribuye por igual en todos los compartimentos. Los alimentos se pueden almacenar en cualquier lugar en los compartimentos.

* Nota para el técnico de servicio/personas cualificadas: las instrucciones de desmontaje se pueden obtener en el sitio web gratuito www.koenic-online.com

1. Lea por completo este manual del usuario antes del primer uso y entréguelo con el producto. Preste atención a las advertencias del producto y el manual del usuario. Contiene información importante para su seguridad y el uso y mantenimiento del equipo.
2. No coloque objetos pesados encima del producto.
3. Nunca sumerja las partes eléctricas del producto en agua durante la limpieza ni el manejo. Nunca mantenga el producto bajo agua corriente.
4. No intente bajo ninguna circunstancia reparar usted mismo el producto (p.ej., cable de alimentación dañado, si ha caído el producto, etc.). Para cualquier asistencia y reparación, consulte con un agente de servicio autorizado.
5. El voltaje de la red debe coincidir con la información de la etiqueta de valores nominales del producto.
6. Solamente desenchufando el producto de la toma de alimentación se puede desconectar el producto por completo de la corriente. Asegúrese de que el enchufe esté accesible.
7. Evite daños en el cable de alimentación que podrían ser causados por torceduras o el contacto con rincones afilados.
8. Mantenga este producto incluido el cable de alimentación y el enchufe de alimentación lejos de fuentes de calor como por ejemplo, hornos, platos calientes y otros dispositivos/objetos que produzcan calor.
9. Sólo desenchufe de la toma de alimentación tirando del propio enchufe. No tire del cable.
10. Desenchufe el producto cuando el producto no esté en uso, en caso de disfunción, antes de conectar o quitar accesorios y antes de cada limpieza.
11. Utilice este producto sólo en zonas interiores secas y nunca fuera.
12. Este producto no es adecuado para uso comercial. Está diseñado solamente para uso doméstico.
13. Asegúrese de que los componentes eléctricos, piezas con actividad eléctrica y el cable de alimentación no se mojen.
14. ¡Use solo accesorios proporcionados con el aparato o recomendados por el fabricante!
15. No cubra el aparato mientras esté en funcionamiento. ¡Peligro de incendio!
16. **¡Importante!** Verifique que el producto esté en buenas condiciones antes de usarlo. El producto no debe usarse si muestra signos de daño o si se sospecha que es defectuoso.
17. Antes de raspar el aparato, un especialista cualificado deberá evacuar y eliminar los refrigerantes de acuerdo con las reglamentaciones federales y locales.

Español

Felicidades!

Gracias por adquirir un producto **KOENIC**. Lea atentamente este manual y consérvelo como referencia en el futuro.

Uso pretendido

Este producto solo es adecuado para congelar alimentos. Cualquier otro uso puede resultar en daños para el aparato o en lesiones.

- Este producto no ha sido diseñado para usarse como aparato integrado.
- Este aparato de refrigeración ha sido diseñado para usarse a temperatura ambiente entre 10°C y 43°C.

Este producto está diseñado solo para uso doméstico y no está pensado para uso comercial. Imtron GmbH no asume ninguna responsabilidad por daños producidos al producto, a la propiedad o por lesiones personales debidas al uso inadecuado del producto o por su utilización para una finalidad distinta a la especificada por el fabricante.

Antes del primer uso

Saque el producto y sus accesorios cuidadosamente del embalaje original. Se recomienda conservar el embalaje original para guardarlo. Si quiere desechar el embalaje original, tenga en cuenta las normas legales aplicables. Si tiene dudas sobre una eliminación adecuada, contacte con su centro de gestión de residuos local.

Compruebe que el contenido entregado esté completo y sin daños. Si el contenido está incompleto o dañado, contacte de inmediato con su lugar de adquisición.

Tras desembalarlo, consulte el capítulo

Limpieza y cuidados.

Garantía y repuestos

El período de garantía del producto, así como las condiciones aplicables de la garantía se pueden encontrar en la tarjeta de garantía proporcionada con el producto. Los repuestos, que se enumeran en la directiva de ecodiseño correspondiente, se pueden obtener contactando con el centro de atención al cliente, durante un período de al menos 7 años para unas partes y 10 años para otras.

30

Contenido de entrega

- 1 x Congelador
- 1 x Set para invertir las puertas
- 1 x Bandeja de cubitos de hielo
- 1 x Manual de usuario
- 1 x Tarjeta de garantía

Controles y componentes

- A** Control de temperatura y función con pantalla
 - A1** Indicador de temperatura de congelador
 - A2** Indicador de modo de congelación rápida
 - A3** Tecla de configuración de temperatura
- FREEZER**
 - A4** Tecla **SUPER**
 - A5** Tecla **ALARM/ ECO 3s**
 - A6** Bloqueo de teclas **LOCK 3s**
 - A7** Indicador de modo eco
 - A8** Indicador de bloqueo de teclas
- B** Bandeja de puerta
- C** Asa de puerta
- D** Puerta
- E** Bisagra inferior
- F** Pata ajustable, anterior
- G** Cable de alimentación con enchufe
- H** Cajón del congelador (3x)
Bandejas de congelador (1x)
- I** Estante de cristal (3x)
- J** Luz
- K** Bisagra superior

Accesorios

- 1 x Set para invertir la puerta (no se muestra)
- 1 x cubito de hielo

Instalación

Nota:

La instalación deberían realizarla al menos dos personas para evitar peligros.

Fig. 1 Coloque la unidad en una superficie plana y estable. Mantenga las distancias mínimas por todos los lados.

Fig. 2 El desnivel se puede compensar con la pata frontal ajustable. Utilice un nivel de burbuja para asegurar el posicionamiento horizontal.

Fig. 3 El congelador está equipado con tres cajones, una bandeja y tres estantes de cristal. Pueden sacarse todos los cajones y estantes. Si se extraen, se puedan almacenar tanto piezas grandes como pequeñas (p. ej. una falda de cerdo pequeña).

Funcionamiento

Fig. 4 Conecte el enchufe en una toma de corriente apropiada.

Modo congelador

Fig. 5 Pulse la tecla de establecimiento de temperatura **Freezer** para ajustar la temperatura entre -14 y -22°C en pasos de 1°C.

Tiempos de almacenamiento y temperatura

Nota: El almacenamiento durante mucho tiempo o a una temperatura de congelación inadecuada pueden causar que los alimentos se estropeen, no sean comestibles y puedan causar una intoxicación. La temperatura mínima en la mayoría de los casos debe ser de -18°C o más fría. Siga los tiempos de almacenamiento máximos recomendados a continuación:

- Guisos, helados, embutidos, pan: 2-6 meses
- Pescado, gambas, cordero, carne: 4-8 meses
- Verduras, frutas, aves, carne de res: 6-12 meses



Fig. 6 Funciones adicionales

Puede seleccionar funciones especiales pulsando la tecla correspondiente.

Modo Eco - Función de ahorro de energía:

Pulse el botón **ALARM/ECO 3s** durante 3 segundos para activar o desactivar este modo.

Función de congelación rápida: Pulse el botón **SUPER** para activar o desactivar este modo.

Toque el botón **LOCK** durante 3 segundos para bloquear el panel de control. El icono  se iluminará. Cuando se toque un botón, mientras el panel esté bloqueado, el icono correspondiente parpadeará 3 veces. Toque el botón **LOCK** durante 3 segundos para desbloquear el panel de control. El icono  desaparecerá. En estado de desbloqueo todos los botones están disponibles.

Alarma de puerta abierta

Si se deja la puerta abierta más de 90 segundos sonará una alarma.

Cierre la puerta para detener la alarma.

O pulse brevemente el botón **ALARM/ECO 3s** para restablecer la alarma de apertura de puerta.

Se detendrá después de 30 segundos y la alarma quedará en silencio.

Alarma de temperatura alta

Si se detecta una temperatura elevada del aparato, se emitirá una alarma y se mostrarán alternativamente en pantalla la temperatura interna y el código [ht].

Pulsar brevemente el botón **ALARM/ECO 3s** detendrá la alarma.

El código [ht] desaparecerá automáticamente cuando la temperatura vuelva a un valor normal.

Español

Eco - Función de ahorro de energía: Si esta función está activada, el congelador funcionará automáticamente entre -15 y -18°C . Mientras este modo está activo, se muestran la temperatura y el símbolo Eco. La función de ahorro de energía **Eco** no puede usarse junto con la función de congelación rápida **SUPER**. Consulte la tabla siguiente.

Temperatura Ambiente (T_a)	Preestablecido Temperatura
$T_a \leq 13^{\circ}\text{C}$	-18°C
$14^{\circ}\text{C} < T_a \leq 20^{\circ}\text{C}$	-18°C
$21^{\circ}\text{C} < T_a \leq 27^{\circ}\text{C}$	-18°C
$28^{\circ}\text{C} < T_a \leq 34^{\circ}\text{C}$	-16°C
$35^{\circ}\text{C} < T_a \leq 43^{\circ}\text{C}$	-15°C

Los alimentos comunes pueden guardarse a -18°C . Cuanto menor sea la temperatura, mayor será el consumo de energía.

SUPER  - Función de congelación rápida:

Use esta función si se va a congelar una cantidad superior de alimentos.

Nota: Inicie la función **SUPER** 24 horas antes de colocar alimentos en el aparato. (p.ej., actívela antes de ir de compras). Si se activa esta función el congelador funciona con un mayor consumo de energía durante 50 horas, a una temperatura preestablecida de -25°C . Cuando haya transcurrido el tiempo, el congelador retomará automáticamente la configuración anterior.



Ajustar el lado de las bisagras



Atención

Asegúrese de que el congelador está firme y no se inclina mientras trabaja.

Nota:

- Si es necesario, y si el sitio lo requiere, se puede cambiar el montaje de las puertas. Para ello, siga las instrucciones como se indica a continuación.
- Necesitará las siguientes herramientas: Llave de tubo de 8 mm, llave inglesa de 8 mm, destornillador de estrella, destornillador plano. Debido a la singularidad de las herramientas apropiadas, estas no se especifican en las instrucciones siguientes.
- Para esta tarea se necesitan un soporte para la bisagra y una tapa diferentes, las cuales se proporcionan con la unidad.



Precaución

- ¡Desenchufe el congelador!
- El montaje deberían realizarlo al menos dos personas para evitar peligros.

- 1 Quite la tapa superior. Si es necesario, use una tarjeta de plástico o una espátula para aflojar la tapa.
- 2 Desenchufe los enchufes y tomas.
- 3 Mientras desatornilla, sujete la puerta del frigorífico o se podría dañar. Extraiga los tres tornillos de la bisagra superior.
- 4 Retire la puerta y colóquela en una superficie blanda y limpia.
- 5 Extraiga el tapón ciego de la parte superior del congelador (use una tarjeta de plástico o una espátula para aflojar el tapón) e insértelo en los orificios del otro lado.
- 6 Saque la tira decorativa de la parte superior de la puerta y coloque el cable en el otro lado como se muestra.

- 7 Asegurar que el cable se coloca correctamente y sujetar nuevamente la tira en el lado superior de la puerta.
- 8 Retirar la parte de bisagra con la parada de puerta en la parte inferior de la puerta. Coger la nueva parte de bisagra suministrada con la parada de puerta y fijarla en el otro lado de la puerta. Asegurarse de que la parte de bisagra asiente correctamente en el rebaje designado.
- 9 Afloje los tres tornillos de la bisagra inferior y retírela. Si es necesario, inclinar el frigorífico para acceder mejor a la parte inferior.
- 10 Desatornille el eje de la bisagra y atorníllelo en el estriado a su lado.
- 11 Desenrosque la pata suelta de la izquierda y vuélvala a atornillar a la derecha.
- 12 Colocar la placa de bisagra en el lado izquierdo de modo que los orificios y los orificios roscados se alineen. Apretar bien la placa de bisagra.
- 13 Colocar la puerta sobre el pasador de bisagra inferior.
- 14 Mantener la puerta en su posición. Coger la bisagra superior adicional proporcionada e insertar el pasador de bisagra en el orificio correspondiente de la puerta. Mantener la placa de bisagra en posición y atornillarla.
- 15 Retire el interruptor del tapón derecho e insértelo en el tapón izquierdo suministrado. Conectar los enchufes y las tomas. Con la puerta abierta, conectar el capuchón izquierdo suministrado en la bisagra de modo que salte elásticamente en el sitio y todas esquinas y cantos, y fijarlo al frigorífico con el tornillo. Asegúrese de no dañar los cables.

Instalación del tirador de puerta

- 16 Retire los dos enchufes ciegos del lado deseado de la puerta.
- 17 Atornillar el tirador con los tornillos proporcionados.
- 18 Instale los embellecedores del tirador.



Precaución

Después de colocar el congelador derecho sobre las patas, espere 24 horas antes de enchufarlo a la toma de corriente para permitir que el sistema de refrigeración recupere su capacidad máxima.

Recomendaciones para ahorrar energía

- No ponga el producto cerca de fuentes de calor (radiador, fogones, etc.).
- Asegúrese de que pase aire sin obstrucciones alrededor del congelador.
- Si se ha acumulado una capa de hielo, descongele la unidad. Una capa gruesa de hielo afecta a la transmisión del frío, con lo que aumenta el consumo de energía.
- Cuando abra y retire alimentos, abra la puerta poco tiempo. Un tiempo menor de apertura de la puerta causa una acumulación menor de hielo en las paredes del congelador.
- Seleccione la posición del regulador de temperatura según la cantidad de contenido del producto.
- Use cajones, cestos o estantes para guardar los alimentos. Si se usa de forma eficiente la energía del producto puede minimizarse el consumo energético.
- Se recomienda no retirar los accesorios incluidos, como cajones, estantes y soportes, dado que podría aumentar el consumo energético debido a un almacenamiento ineficiente de los alimentos.

Limpieza y mantenimiento



Atención

- Desenchufe el producto y déjelo enfriar por completo antes de limpiarlo. No sumerja nunca las piezas eléctricas del producto en agua durante la limpieza o el uso. No aguante nunca el producto bajo agua corriente.
- Al limpiar, no use nunca disolventes ni materiales abrasivos, cepillos rígidos, objetos metálicos o afilados. Los disolventes son dañinos para la salud humana y pueden afectar a las piezas de plástico, mientras que los mecanismos y herramientas de limpieza abrasivos pueden rayar las superficies.
- No use nunca aceite ni grasa en el sellado de la puerta. Haría que el producto se volviera poroso eventualmente.
- No use equipos de limpieza con vapor. El vapor podría entrar en contacto con piezas eléctricas del producto y provocar un cortocircuito.

Nota:

El aparato debe limpiarse cada cuatro semanas para un buen mantenimiento y para evitar la contaminación de los alimentos. Para posiciones, como costuras, ranuras, orificios, etc., las herramientas simples se pueden usar para limpiar, como cepillos suaves.

- Limpie las superficies exteriores del dispositivo con un paño húmedo y después séquelas completamente.
- Asegúrese de que no entre agua en el producto (por ejemplo, por el interruptor).
- Limpie el sellado de la puerta solamente con agua limpia y séquelo por completo después.

Limpiando el interior

- Piezas extraíbles, por ej. Estantes de vidrio, se pueden sacar para su limpieza.
- Retire las bandejas, los compartimentos del congelador y la bandeja de pizza del interior y límpielos con detergente en agua tibia. Enjuague las piezas con agua limpia y séquelas.
- Después de retirar todas las bandejas y compartimentos y descongelar el congelador, limpie el interior con una solución de vinagre. Seque bien el interior.

Desmantelado

Si se produce una interrupción prolongada durante el uso del frigorífico, deben seguirse estos pasos:

- Vacíe el producto.
- Desenchufe el producto.
- Limpie el interior del compartimiento del frigorífico y déjelo secar.
- Limpie cuidadosamente todos los accesorios (recipientes de verduras, compartimentos de puerta, estantes de cristal, etc.).
- Deje abierta la puerta para evitar que se formen olores desagradables y moho.

Códigos de error

Si se produce un error, el LED parpadeará varias veces como se indica en la tabla.

Causa	Parpadeo del LED interior
Fallo del sensor de temperatura	1x
Fallo del sensor de temperatura de descongelación	2x
Fallo del panel de pantalla	5x

En caso de códigos de error, contacte con el servicio al cliente. Las líneas de atención correspondientes están indicadas en la tarjeta de garantía incluida.

Datos técnicos

Tensión	: 220-240 V~
Frecuencia	: 50 Hz
Corriente nominal	: 1,3 A
Consumo	
kWh/24h	: 0,607 kWh
kWh/año	: 246 kWh
Capacidad neta del congelador	: 274 L
Capacidad de congelación	: 1,7 kg/24h
Refrigerante	: R600a (74 g)

Medidas (AxLxP) : 1850×600×660 mm
 Profundidad con la puerta abierta : 1323 mm

Este producto contiene una fuente de luz de clase de eficiencia energética **G**

Este producto ha sido diseñado para usarse en clases de clima entre SN y T.

Clase de clima	Temperatura ambiente
SN	+10 a +32 °C
N	+16 a +32 °C
ST	+16 a +38 °C
T	+16 a +43 °C

Use el vínculo <https://eprel.ec.europa.eu/> para acceder a la base de datos de productos europea (EPREL), en la que se guarda más información sobre el producto. Teclee el identificador de modelo, el número de registro EPREL 2359514 (KFZ 631 E NF W) / 2359519 (KFZ 631 E NF IN) o escanee el código QR en la etiqueta energética para acceder a la información del modelo.

Resolución de problemas

Si aparecen problemas de funcionamiento, consulte la siguiente tabla. Si el problema no puede solventarse del modo indicado en **Solución** o son necesarios recambios o reparaciones propias, contacte con el centro de servicio. Las líneas de atención respectivas están indicadas en la tarjeta de garantía, incluida con este producto. Tenga en cuenta que una reparación propia inadecuada puede crear riesgos, así como anular la garantía, y debe evitarse si se tienen dudas.

Problema	Causas posibles	Solución
El producto no funciona	<ul style="list-style-type: none"> • Suministro de corriente interrumpido 	<ul style="list-style-type: none"> • Compruebe el suministro de corriente
La temperatura de los compartimentos no es suficientemente baja.	<ul style="list-style-type: none"> • La puerta no está firmemente cerrada o se abre demasiado a menudo. 	<ul style="list-style-type: none"> • Vuelva a colocar los alimentos de forma que pueda cerrarse firmemente la puerta.
	<ul style="list-style-type: none"> • La temperatura ambiente es inferior a 10°C o superior a 43°C 	<ul style="list-style-type: none"> • El producto ha sido diseñado para funcionar con una temperatura ambiente entre 10°C y 43°C



Almacenamiento de alimentos y bebidas

	Zona	Comida recomendada y ajuste de temperatura
	A	<p>Congelador (-18°C) Alimentos para almacenamiento a largo plazo</p> <ul style="list-style-type: none"> - Cajón superior: Almacenamiento de alimentos congelados y helados. - Cajones centrales: almacenamiento de verduras congeladas, patatas fritas - Cajones inferiores: almacenamiento de carne cruda, ave de corral, pescado

¿Cómo almacenar alimentos y bebidas para una mejor conservación durante el período más largo, a fin de evitar el desperdicio de alimentos?

Congelador

- Ideal para almacenar alimentos congelados, preparar cubitos de hielo y congelar alimentos frescos.
- Si solo almacena pequeñas cantidades de alimentos en el congelador, se recomienda utilizar el área más fría en el congelador (corresponde al área central)
- La temperatura recomendada para el compartimento congelador es de -18 °C.
- Tiempo de almacenamiento de alimentos congelados: no más de 12 meses.
- El período de almacenamiento especificado en el embalaje es decisivo para los productos congelados disponibles comercialmente.

Recomendaciones a la hora de congelar alimentos

- Congele grandes cantidades de alimentos en los recipientes de alimentos congelados inferiores. Aquí es donde la comida se congelará especialmente de forma rápida y con cuidado.
- Distribuya los alimentos en los compartimentos o recipientes de alimentos congelados.
- No coloque alimentos que se vayan a congelar en contacto con alimentos congelados. Si es necesario, vuelva a apilar los alimentos congelados en los contenedores de alimentos congelados.
- Importante para la circulación de aire sin restricciones en el aparato: empuje los recipientes de alimentos congelados hasta el tope.

Nota: El almacenamiento de alimentos a la temperatura incorrecta puede conducir a un aumento del desperdicio de alimentos.

Mesures de sécurité

- **AVERTISSEMENT !** S'assurer que le cordon d'alimentation n'est ni coincé ni endommagé lors de l'installation de l'appareil.

- **AVERTISSEMENT !** Ne pas placer plusieurs multiprises amovibles derrière de l'appareil.

-  **Attention : Risque d'incendie!** Matériaux inflammables.

AVERTISSEMENT ! Durant l'utilisation, l'entretien et la mise au rebut de l'appareil, merci de respecter le symbole figurant à gauche au dos de l'appareil (panneau arrière ou compresseur). C'est un symbole de risque d'incendie. Les tuyaux de réfrigérant et le compresseur contiennent des matériaux inflammables. Utilisez, faites l'entretien ou la mise au rebut de l'appareil en vous tenant éloigné de toute source de flamme.

- Cet appareil peut être utilisé par des enfants âgés de plus de 8 ans et des personnes à capacités physiques, sensorielles ou mentales réduites ou de faibles expériences ou connaissances s'ils sont sous surveillance ou si des instructions ont été données concernant l'utilisation en toute sécurité de l'appareil et s'ils comprennent les risques qui en découlent.
- Il est permis aux enfants de 3 à 8 ans de mettre ou de sortir des aliments des réfrigérateurs.
- Les enfants ne doivent pas jouer avec l'appareil.

Mesures de sécurité

- Le nettoyage et la maintenance de l'appareil ne doivent pas être réalisés par des enfants à moins qu'ils soient âgés de 8 et plus et qu'ils soient sous la surveillance d'un adulte.
- Un cordon d'alimentation détérioré ne peut être remplacé que par un service après-vente agréé afin de ne pas s'exposer à d'éventuels risques.
- Ce produit est conçu pour la préparation de quantités adaptées à un domicile, ou à un environnement similaire, non commercial. Les environnements similaires au domicile peuvent être la cuisine du personnel d'un magasin, un bureau, de petites entreprises agricoles et autres, une chambre d'hôte, un petit hôtel ou des logements résidentiels de même importance.
- **Mise en garde !** Veillez à ce que les ouvertures de ventilation de l'appareil ne soient pas obstruées.
- **Mise en garde !** N'utilisez pas d'appareils mécaniques ni d'autres moyens d'accélérer le dégivrage, à moins qu'ils ne soient recommandés par le fabricant.
- **Mise en garde !** N'endommagez pas le circuit du fluide frigorigène.
- **Mise en garde !** N'utilisez pas d'appareils électriques dans les compartiments de stockage alimentaire de l'appareil, à moins qu'ils ne soient du type recommandé par le fabricant.

Mesures de sécurité

- Ne stockez pas de substances explosives telles que des bouteilles d'aérosol contenant un gaz propulseur inflammable.
- La source de lumière (LED) ne peut être remplacée que par un électricien/personnel qualifié. *
- Suivez les instructions de la section **Nettoyage et entretien**.
- **Attention:** Le réfrigérant et le gaz d'isolation sont inflammables. Lorsque vous vous débarrassez de ce produit, veuillez le faire auprès d'un centre de tri spécialisé ou contactez votre vendeur.
- Afin d'éviter la contamination des aliments, veuillez respecter les consignes suivantes :
 - L'ouverture de la porte pendant de longues périodes peut provoquer une augmentation significative de la température dans les compartiments de l'appareil.
 - Nettoyer régulièrement les surfaces susceptibles d'entrer en contact avec des aliments et les systèmes de drainage accessibles.
 - Conserver la viande et le poisson crus dans des récipients appropriés dans le réfrigérateur, de manière à ce qu'ils ne soient pas en contact avec d'autres aliments ni ne gouttent dessus.

Mesures de sécurité

- Les compartiments congélateurs « deux étoiles » conviennent au stockage d'aliments précongelés, au stockage ou à la préparation de crème glacée et à la confection de glaçons.
- Les compartiments à une, deux et trois étoiles ne conviennent pas pour la congélation des aliments frais.
- Si le réfrigérateur reste vide pendant de longues périodes, il convient d'éteindre, dégivrer, nettoyer, sécher et laisser la porte ouverte pour éviter la formation de moisissure dans l'appareil.
- La répartition de la température dans le congélateur est la même dans tous les compartiments. Des aliments peuvent être conservés partout dans les compartiments.

* Note au technicien d'entretien/personnel qualifié : les instructions de démontage peuvent être obtenues sur le site internet gratuit www.koenic-online.com

Mesures de sécurité

1. Lisez intégralement ce mode d'emploi avant la première utilisation. Si vous cédez ce produit à quelqu'un, donnez-lui mode d'emploi. Soyez attentif aux mises en garde sur le produit et dans ce mode d'emploi. Il contient des informations importantes pour votre sécurité, l'utilisation et l'entretien de l'équipement.
2. Ne posez pas d'objets lourds sur l'appareil.
3. N'immergez jamais les pièces électriques de l'appareil dans l'eau au cours du nettoyage ou de l'utilisation. Ne passez jamais l'appareil sous l'eau courante.
4. N'essayez sous aucun prétexte (ex. : cordon d'alimentation endommagé, produit tombé, etc.) de réparer le produit vous-même. Pour l'entretien et les réparations, veuillez consulter un réparateur agréé.
5. La tension du secteur doit correspondre à celle indiquée sur la plaque signalétique.
6. Pour couper l'alimentation, débrancher la prise du produit de la prise secteur. Veillez à ce que la fiche d'alimentation soit accessible.
7. Évitez de détériorer le cordon d'alimentation en le pliant ou par contact avec des angles vifs.
8. Veuillez tenir l'appareil, y compris son cordon d'alimentation et sa fiche électrique, à l'écart de toute source de chaleur, telle qu'un poêle, une plaque chauffante ou tout autre appareil/équipement générant de la chaleur.
9. Pour débrancher l'appareil de la prise de courant, tirez sur la fiche électrique et non pas sur le cordon.
10. Débranchez l'appareil lorsqu'il n'est pas utilisé, en cas de dysfonctionnement, avant de monter ou de démonter les accessoires et avant chaque nettoyage.
11. Utilisez cet appareil dans un lieu en intérieur non humide et jamais à l'extérieur.
12. Ce produit n'est pas adapté à une utilisation commerciale. Il est conçu uniquement pour une utilisation domestique.
13. Assurez-vous que les composants électriques, les pièces sous tension et le cordon d'alimentation ne soient pas humides.
14. N'utilisez que les accessoires fournis avec l'appareil ou recommandés par le fournisseur !
15. Ne recouvrez pas l'appareil en cours d'utilisation. Risque d'incendie !
16. **Important!** Assurez-vous que le produit est en parfait état de marche avant de l'utiliser. Le produit ne doit pas être utilisé s'il présente des signes de dommages ou s'il est considéré d'être défectueux.
17. Les réfrigérants doivent être évacués et éliminés par un spécialiste qualifié, conformément aux réglementations fédérales et locales, avant de mettre l'appareil au rebut.

Français

Félicitations!

Merci d'avoir acheté un produit **KOENIC**.
Veuillez lire soigneusement ce manuel et le conserver pour une consultation future.

Usage prévu

Ce produit convient uniquement pour la réfrigération et la congélation des aliments et des boissons. Toute autre utilisation peut entraîner des dommages sur l'appareil ou bien des blessures.

- Ce produit n'est pas destiné à être utilisé comme appareil intégré.
- Cet appareil de réfrigération est conçu pour être utilisé à des températures ambiantes de 10°C à 43°C.

Cet appareil n'est destiné qu'à l'utilisation domestique et non pas à l'utilisation commerciale. Imtron GmbH n'assume aucune responsabilité quant à des dommages au produit, à des dommages matériels ou à des blessures corporelles dus à une négligence ou un usage inapproprié du produit, ou à un usage du produit non indiqué par le fabricant.

Avant de l'utiliser pour la première fois

Retirez soigneusement le produit et les accessoires de leur emballage d'origine. Il est conseillé de conserver l'emballage d'origine pour le rangement. Si vous souhaitez disposer de l'emballage d'origine, veuillez respecter les recommandations légales en vigueur. Si vous avez des questions concernant le rebut approprié, contactez le service de déchetterie local. Vérifiez que le contenu est complet et qu'il n'est pas endommagé. Si le contenu livré est incomplet ou endommagé, contactez immédiatement votre revendeur. Après avoir déballé, veuillez consulter la section

Nettoyage et entretien.

Garantie et pièces de rechange

La durée de garantie du produit, ainsi que les conditions applicables de la garantie sont disponibles sur la carte de garantie fournie avec le produit. Les pièces détachées, qui sont listées dans la directive sur l'écoconception correspondante, peuvent être obtenues en contactant le centre de service client, pendant une période d'au moins 7 ans, voire 10 ans selon les pièces.

Contenu de la livraison

- 1 x Congélateur
- 1 x Nécessaire pour inverser les portes
- 1 x Bac à glaçons
- 1 x Mode d'emploi
- 1 x Carte de garantie

Contrôles et composants

- A** Contrôle de température et des fonctions avec écran
 - A1** Affichage de la température
 - A2** Indicateur de mode de congélation rapide
 - A3** Bouton de réglage de la température
- FREEZER**
 - A4** Touche **SUPER**
 - A5** Touche **ALARM/ ECO 3s**
 - A6** Verrouillage des touches **LOCK 3s**
 - A7** Indicateur de mode Eco
 - A8** Indicateur de verrouillage des touches
- B** Bac de porte
- C** Poignée de porte
- D** DPorte
- E** Charnière inférieure
- F** Pieds réglables, avant
- G** Cordon d'alimentation avec fiche
- H** Tiroirs du congélateur (1x)
Plateaux de congélation (3x)
- I** Étagère en verre (3x)
- J** Lumière
- K** Charnière supérieure

Accessoires

- 1 x Nécessaire pour inverser la porte (non illustré)
- 1 x Glaçons

Installation

Remarque:

L'installation doit être effectuée par au moins 2 personnes pour éviter tout danger.

- Fig. **1** Placez l'appareil sur une surface plane et stable. Laissez les distances minimales de tous les côtés.
- Fig. **2** La mise à niveau peut être réglée avec les pieds avant réglables. Utilisez un niveau à bulle pour assurer un positionnement horizontal.
- Fig. **3** Le congélateur est équipé de trois tiroirs congélateurs, d'un bac et de trois étagères en verre. Tous les tiroirs et toutes les étagères peuvent être enlevés. Si enlevés, de grandes ou de petites pièces (p. ex. petites pièces de porc) peuvent être stockées.

Operation

- Fig. **4** Branchez la fiche d'alimentation dans une prise secteur appropriée.

Freezer mode

- Fig. **5** Appuyez sur la touche de réglage de la température **Freezer** pour régler une température de -14 à -22°C, tous les 1°C.

Durées et température de conservation

Remarque: Une conservation d'une durée excessive ou à une température de congélation inadaptée peut abîmer les aliments qui deviennent impropres à la consommation, ce qui peut provoquer une intoxication alimentaire. La température minimale dans la plupart des cas devrait être de -18°C ou en dessous. Respecter les durées de conservation maximales recommandées ci-dessous :

- Ragoût, crème glacée, saucisses, pain: 2-6 mois
- Poisson, crevettes, agneau, viande: 4-8 mois
- Légumes, fruits, volaille, bœuf: 6-12 mois



Fig. **6** Fonctions supplémentaires

Les fonctions spéciales peuvent être sélectionnées en appuyant sur la touche correspondante.

Mode-Eco - Fonction d'économie d'énergie :

Appuyez sur le bouton **ALARM/ECO 3s** pendant 3 secondes pour activer ou désactiver ce mode.

Fonction de congélation rapide : Appuyez sur le bouton **SUPER** pour activer ou désactiver ce mode.

Touchez le bouton **LOCK** pendant 3 secondes pour verrouiller le panneau de commande. L'icône  s'allumera. Lorsque le panneau est verrouillé et que vous touchez un bouton, l'icône correspondante clignotera 3 fois. Touchez le bouton **LOCK** pendant 3 secondes pour déverrouiller le panneau de commande. L'icône  disparaîtra. A l'état de déverrouillage, tous les boutons sont disponibles.

Alarme d'ouverture de porte

Si la porte reste ouverte pendant plus de 90 secondes, un signal d'alarme retentira.

Fermez la porte pour arrêter l'alarme. Ou touchez brièvement le bouton **ALARM/ECO 3s** pour réinitialiser l'alarme d'ouverture de porte. Elle s'arrêtera après 30 secondes et l'alarme sera silencieuse.

Alarme de température élevée

Si une température interne élevée de l'appareil est détectée, un signal d'alarme retentira et la température interne ainsi que le code [ht] s'afficheront alternativement.

Touchez brièvement le bouton **ALARM/ECO 3s** pour arrêter l'alarme.

Le code [ht] disparaîtra automatiquement, une fois que la température aura repris une valeur normale.

Français

Eco - Fonction d'économie d'énergie : Si cette fonction est activée, le congélateur fonctionne automatiquement entre -15 et -18°C. Lorsque ce mode est actif, la température et le symbole Eco sont représentés. La fonction d'économie d'énergie **Eco** ne peut pas être utilisée avec la fonction de congélation rapide **SUPER**. Reportez-vous au tableau suivant.

Température ambiante (Ta)	Préréglage Température
Ta ≤ 13°C	-18°C
14°C < Ta ≤ 20°C	-18°C
21°C < Ta ≤ 27°C	-18°C
28°C < Ta ≤ 34°C	-16°C
35°C < Ta ≤ 43°C	-15°C

Les aliments ordinaires peuvent être conservés à -18°C. Plus la température est basse, plus la consommation d'énergie est élevée.

SUPER  - Fonction de congélation rapide :

Utilisez cette fonction pour congeler des quantités plus importantes d'aliments.

Note : Lancez la fonction **SUPER** 24 heures avant de placer les aliments dans l'appareil. (par ex. activez-la avant de faire vos courses). Si cette fonction est activée, le congélateur fonctionne à une consommation d'énergie plus élevée pendant 50 heures à une température prédéfinie de -25°C. Une fois le temps écoulé, le congélateur passera automatiquement au réglage précédent.



Régler le côté des charnières



Attention

Assurez-vous que le congélateur est bien posé pendant le travail et qu'il ne peut pas s'incliner.

Remarque :

- Si nécessaire, et si les locaux l'exigent, le montage des portes peut être modifié, pour ce faire, suivez toutes les instructions suivantes dans l'ordre donné.
- Les outils suivants sont nécessaires : Clé à douille de 8 mm, clé 8 mm, tournevis cruciforme, tournevis plat. En raison de l'unicité des outils appropriés, ceux-ci ne sont pas mentionnés séparément dans les instructions suivantes.
- Pour ce travail, un support de charnière et un couvercle différents sont nécessaires, qui sont fournis avec l'appareil.



Attention

- Débranchez la fiche secteur!
- Le montage doit être effectué par au moins 2 personnes pour éviter tout danger.

- 1 Retirez le capot supérieur. Si nécessaire, utilisez une carte ou une spatule en plastique pour détacher le capot.
- 2 Débranchez les fiches et les prises.
- 3 Pendant le dévissage, tenez la porte du réfrigérateur sinon elle pourrait être endommagée. Enlevez les trois vis de la charnière supérieure.
- 4 Détachez la porte et placez-la sur une surface douce et propre.
- 5 Enlevez le capuchon borgne sur le dessus du congélateur (utilisez une carte en plastique ou une spatule pour détacher le capuchon) et insérez-le dans les trous de l'autre côté

- ⑥ Retirez le cache décoratif sur le haut de la porte et placez le câble de l'autre côté, comme illustré.
- ⑦ Assurez-vous que le câble est placé correctement et appliquez à nouveau le cache sur la partie supérieure de la porte.
- ⑧ Retirez la charnière avec la butée de porte au bas de la porte. Prenez la nouvelle charnière fournie comportant la butée de porte et fixez-la de l'autre côté de la porte. Assurez-vous que la charnière est correctement installée dans le logement prévu.
- ⑨ Dévissez les trois vis de la plaque de charnière inférieure et retirez-la. Si nécessaire, inclinez le congélateur pour obtenir un meilleur accès au-dessous de ce dernier.
- ⑩ Dévissez la goupille de charnière et revissez-la dans le filetage de l'autre côté.
- ⑪ Dévissez le pied à gauche et revissez-le à droite.
- ⑫ Positionnez la plaque de charnière sur le côté gauche de manière que les trous et les trous filetés soit alignés. Vissez solidement la plaque de charnière.
- ⑬ Placez la porte sur la goupille de charnière inférieure.
- ⑭ Placez la porte en position. Prenez la charnière du haut supplémentaire fournie et insérez la goupille de charnière dans le trou correspondant sur le haut de la porte. Tenez la plaque de charnière en position et vissez-la.
- ⑮ Retirez le bouton du capuchon de la droite, et insérez-le dans le capuchon de gauche inclus. Branchez les fiches et les prises. En gardant la porte ouverte, fixez le cache de gauche inclus sur la charnière en l'enclenchant sur tous les coins et les bordures, puis fixez-le au réfrigérateur avec une vis. Veillez à ne pas endommager les câbles.

Installation de la poignée de porte

- ⑯ Retirez les deux bouchons d'obturation du côté désiré de la porte.
- ⑰ Vissez la poignée avec les vis incluses.
- ⑱ Installez les caches de la poignée.



Attention

Après avoir placé le congélateur debout sur ses pieds, attendez 24 heures avant de le brancher au secteur pour permettre au système de refroidissement de reprendre sa pleine capacité.

Conseils d'économie d'énergie

- Ne placez pas le produit à proximité d'une source de chaleur (radiateur ou poêle de cuisine, etc.).
- Assurer la circulation d'air libre autour du congélateur.
- Si une couche de glace s'est formée, dégivrez l'appareil. Une épaisse couche de glace affecte la transmission du froid, donc la consommation d'énergie augmentera.
- Lorsque vous ouvrez et prenez de la nourriture, ouvrez la porte peu de temps. Une ouverture de porte plus courte provoque moins de formation de givre sur les parois du congélateur.
- Sélectionnez le réglage du régulateur de température en fonction de la quantité du produit contenue.
- Utilisez des tiroirs, des paniers ou des étagères pour ranger les aliments. Si l'énergie du produit est utilisée efficacement, la consommation d'énergie peut être minimisée.
- Il est recommandé de ne pas enlever les accessoires fournis comme les tiroirs, les étagères et les bacs de porte, car cela peut augmenter la consommation d'énergie en raison d'un stockage d'aliments insuffisant.

Nettoyage et entretien



Attention

- Débranchez l'appareil et laissez-le refroidir complètement avant de le nettoyer. Ne jamais plonger dans l'eau, les parties électriques de l'appareil pendant le nettoyage ou le fonctionnement. Ne jamais placer l'appareil sous l'eau courant.
- Lors du nettoyage, ne jamais utiliser de solvants ou des matériaux abrasifs, des brosses dures, des objets métalliques ou pointus. Les solvants sont dangereux pour la santé humaine et peuvent ronger les éléments en plastique, alors que des mécanismes et des outils de nettoyage agressifs peuvent rayer les surfaces.
- N'utilisez jamais d'huile ni de graisse sur le joint de porte. Cela le rendrait poreux avec le temps.
- N'utilisez pas d'équipement de nettoyage à la vapeur. La vapeur pourrait entrer en contact avec les pièces électriques du produit, ce qui causerait un court-circuit.

Remarque:

L'appareil doit être nettoyé toutes les quatre semaines pour un bon entretien et éviter la contamination des aliments. Pour les positions telles que les coutures, les fentes, les trous, etc., vous pouvez utiliser des outils simples pour nettoyer, tels que des brosses douces.

- Nettoyez les surfaces extérieures de l'appareil avec un chiffon humide et puis essuyez-les soigneusement.
- Assurez-vous qu'aucun liquide ne pénètre à l'intérieur de l'appareil (par exemple, par le bouton).
- Essuyez le joint de porte à l'eau uniquement, puis séchez-le soigneusement.

Nettoyage de l'intérieur

- Pièces amovibles, par exemple étagères en verre, peuvent être sorties pour le nettoyage.
- Retirez les plateaux, les compartiments de congélation et le plateau à pizza de l'intérieur et nettoyez-les avec du détergent dans de l'eau tiède. Rincez les pièces avec de l'eau propre et séchez-les.
- Après avoir retiré tous les plateaux et les compartiments et dégivré le congélateur, essuyez l'intérieur avec une solution de vinaigre. Séchez soigneusement l'intérieur.

Mise hors service

Si le réfrigérateur doit rester inutilisé pendant une longue période, il faut effectuer les opérations suivantes:

- Videz le produit.
- Débranchez l'appareil.
- Nettoyez l'intérieur du compartiment congélateur et laissez-le sécher.
- Nettoyez soigneusement tous les accessoires (contenants de légumes, compartiments de porte, étagères en verre, etc.)
- Laissez la porte ouverte pour éviter la formation d'odeurs et de moisissures désagréables.

Codes d'erreur

En cas d'erreur, l'éclairage LED clignotera plusieurs fois comme indiqué dans le tableau.

Cause	L'éclairage LED à l'intérieur clignote
Le capteur de température est défaillant	1x
Le capteur de température de dégivrage est défaillant	2x
Le tableau d'affichage est défaillant	5x

En cas de codes d'erreur, veuillez contacter le service à la clientèle. Les lignes directes respectives figurent sur la carte de garantie fournie.

Caractéristiques techniques

Tension	: 220-240 V~
Fréquence	: 50 Hz
Courant nominal	: 1,3 A
Consommation d'énergie	
kWh/24h	: 0,607 kWh
kWh/an	: 246 kWh
Capacité nette du congélateur	: 274 L
Capacité de congélation	: 17 kg/24h
Réfrigérant	: R600a (74 g)

Dimensions (HxLxp) : 1850×600×660 mm
 Profondeur avec la porte ouverte : 1323 mm

Ce produit contient une source lumineuse de classe d'efficacité énergétique **G**

Ce produit est destiné à être utilisé dans des classes climatiques de SN à T.

Classification climatique	Température ambiante
SN	+10 à +32 °C
N	+16 à +32 °C
ST	+16 à +38 °C
T	+16 à +43 °C

Suivez le lien <https://eprel.ec.europa.eu/> pour consulter la base de données des produits européens (EPREL), dans laquelle vous trouverez plus d'informations concernant ce produit. Saisissez le numéro d'enregistrement EPREL 2359514 (KFZ 631 E NF W) / 2359519 (KFZ 631 E NF IN) ou scannez simplement le code à barres situé sur l'étiquette énergétique pour accéder aux données sur le modèle.

Dépannage

En cas de problèmes pendant le fonctionnement, veuillez consulter le tableau suivant. Si les problèmes ne peuvent pas être résolus comme indiqué à la colonne **Solution** ou que des pièces de rechange sont nécessaires en cas de réparation par vos soins, contactez le centre de service. Les lignes directes respectives figurent sur la carte de garantie fournie avec ce produit. Veuillez noter qu'une réparation inappropriée faite par vos soins peut entraîner des risques et l'annulation de la garantie, et doit être évitée, en cas de doute.

Problème	Causes possibles	Solution
L'appareil ne fonctionne pas	<ul style="list-style-type: none"> Alimentation interrompue 	<ul style="list-style-type: none"> Vérifiez la source d'alimentation
La température dans les compartiments n'est pas assez basse.	<ul style="list-style-type: none"> La porte n'est pas bien fermée ou elle est ouverte trop souvent. 	<ul style="list-style-type: none"> Réarrangez les aliments pour que la porte puisse être bien fermée.
	<ul style="list-style-type: none"> La température ambiante est inférieure à 10°C ou supérieure à 43°C 	<ul style="list-style-type: none"> Le produit est destiné à être utilisé dans une température ambiante comprise entre 10°C et 43°C

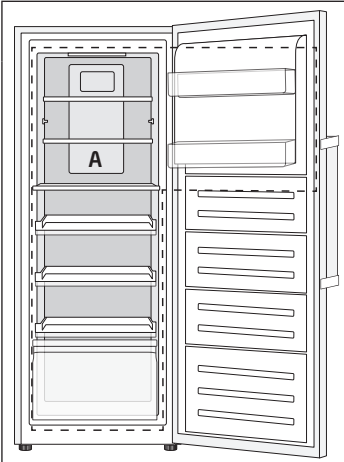

Conservation des aliments et boissons

	Zone	Aliments et paramètres de température recommandés
	A	<p>Congélateur (-18°C)</p> <p>Aliments à stockage long terme</p> <ul style="list-style-type: none"> - Tiroir supérieur: Stockage des aliments congelés et de la glace. - Tiroirs du milieu: Stockage des légumes et des frites congelés - Tiroirs du milieu: Stockage de la viande crue, de la volaille et du poisson

Comment conserver les aliments et boissons le plus longtemps possible, afin d'éviter le gaspillage ?

Congélateur

- Idéal pour la conservation d'aliments surgelés, les glaçons, et pour congeler des aliments frais.
- S'il n'y a qu'une petite quantité d'aliments dans le congélateur, il est recommandé d'utiliser la partie la plus froide du congélateur (qui correspond à la zone du milieu).
- La température recommandée du compartiment congélateur est de -18 °C.
- Temps de conservation d'aliments congelés : pas plus d' 12 mois.
- Le temps de conservation indiqué sur l'emballage est essentiel pour les produits surgelés disponibles dans le commerce.

Recommandations pour congeler les aliments

- Congelez les plus grandes quantités de nourriture dans les compartiments bas du congélateur. Cette partie permet une congélation plus rapide et plus respectueuse des aliments.
- Répartissez la nourriture entre les compartiments ou récipients.
- Ne mettez pas en contact des aliments à congeler avec des aliments déjà congelés. Si nécessaire, réorganisez le rangement de nourriture congelée dans les compartiments.
- Important pour une bonne circulation de l'air dans l'appareil : faites glisser les compartiments jusqu'à la butée.

Remarque: La conservation d'aliments à une mauvaise température peut entraîner une augmentation du gaspillage alimentaire.

Biztonsági utasítások

- **FIGYELEM!** A hűtőgép elhelyezésekor figyeljen arra, hogy a hálózati kábel ne csípődjön be és ne sérüljön meg.
- **FIGYELEM!** Ne tegyen elosztókat, hosszabbítókat a készülék hátoldalára..
-  **Vigyázat! Tűzveszély!** Gyúlékony anyagok. **FIGYELEM!** A készülék használata, karbantartása és ártalmatlanítása során, kérjük, figyeljen a bal oldalon elhelyezett piktogramra a készülék hátoldalán (hátfal vagy kompresszor). Ez a tűzveszély figyelmeztetés. A hűtőközeg-vezetékekben és a kompresszorban gyúlékony anyagok vannak. Kérjük, tartsa távol a készüléket tűzforrásoktól használat, karbantartás és ártalmatlanítás közben.
- Ezt a készüléket használhatják 8 éven felüli gyermekek és fizikai, érzékszervi vagy mentális fogyatékkal élők, valamint olyanok, akiknek nincs kellő tapasztalatuk vele, ha felügyeletet kapnak, vagy megfelelő oktatásban részesültek a készülék biztonságos használatáról és megértették az abban rejlő veszélyeket.
- A hűtőket legalább 3-8 éves korú gyerekek használhatják.
- Gyerekek nem játszhatnak a készülékkel.

Biztonsági utasítások

- A tisztítást és felhasználói karbantartást nem végezhetik gyerekek, hacsak nem felügyelettel, vagy ha idősebbek 8 évesnél.
- A sérült áramvezetéket csak szakképzett szerelő cserélheti, a veszélyek elkerülése érdekében.
- Ezt a terméket arra tervezték, hogy szokványos mennyiségeket állítson elő háztartásban vagy háztartásszerű, nem kereskedelmi környezetben. A háztartásszerű környezet magában foglalja a személyzeti konyhát boltokban, irodákban, mezőgazdasági vagy más kisebb cégeknél, vagy felhasználható a vendégek számára szállást adó létesítményekben, kisebb hotelekben és hasonló lakólétesítményekben.
- **Figyelem!** a készülék beépítése esetén tartsa a szellőző nyílásokat akadálymentesen.
- **Figyelem!** ne használjon olyan mechanikai eszközöket vagy más eszközöket, hogy felgyorsítsa a leolvasztási folyamatot, amiket a gyártó nem javasol.
- **Figyelem!** ne rongálja meg a hűtőkört.
- **Figyelem!** ne használjon elektromos eszközöket a termék élelmiszertároló részében, hacsak az nem olyan, amit a gyártó javasol.

Biztonsági utasítások

- Ne tároljon a termékben robbanó anyagokat, mint amilyen a tűzveszélyes hajtógázzal rendelkező aeroszolos doboz.
- A fényforrást (LED) csak képzett villanyszerelő/ szakképzett személy cserélheti ki. *
- Kövesse a **Tisztítás és karbantartás** fejezetben leírt utasításokat.
- **Figyelmeztetés!** A hűtőközeg és a szigetelő gáz gyúlékony. Amikor ártalmatlanítja a terméket, akkor csak az erre felhatalmazott gyűjtőhelyen tegye vagy vegye fel a kapcsolatot a kereskedőjével.
- Az élelmiszer-szennyeződés elkerülése érdekében vegye figyelembe az alábbi utasításokat:
 - Az ajtó hosszabb ideig tartó nyitva hagyása jelentős hőmérséklet-növekedést okozhat a készülék rekeszeiben.
 - Tisztítsa rendszeresen az élelmiszerrel érintkező felületeket és a vízelvezetés elérhető részeit.
 - A nyers húst és halat megfelelő tartókban tárolja a hűtőben, hogy ne érintkezzenek más élelmiszerrel, vagy ne csöpögjenek rá másra.

Biztonsági utasítások

- A kétcsillagos mélyhűtőrekeszek előfagyasztott élelmiszerek tárolására, jégkrém tárolására és előállítására, valamint jégkockák előállítására alkalmasak.
- Az egy-, két- és háromcsillagos rekeszek nem alkalmasak friss élelmiszer lefagyasztására.
- Ha a hűtőszekrény hosszabb ideig üres marad, kapcsolja ki, olvassza ki, tisztítsa meg, szárítsa ki, majd maradjon nyitva az ajtaja, hogy ne képződjön penész a készülék belsejében.
- A hőmérséklet-eloszlás a fagyasztóban minden kamrában azonos. Tartsa be az ebben az útmutatóban szereplő élelmiszerek és italok tárolására vonatkozó utasításokat.

* Megjegyzés a szerviztechnikusoknak/képzett szakembereknek: A szétszerelési útmutató a www.koenic-online.com ingyenes weboldalon érhető el.

Biztonsági utasítások

1. Az első használat előtt figyelmesen olvassa el ezt a használati utasítást, és adja tovább a termékkel. Figyeljen oda a terméken és a használati utasításban lévő figyelmeztetésekre. A készülék biztonságos használatára és karbantartására vonatkozó fontos információkat tartalmaznak.
2. Ne helyezzen nehéz tárgyakat a készülék tetjére.
3. Soha ne merítse a készülék elektromos alkatrészeit víz alá működtetés vagy tisztítás közben. Soha ne tartsa folyóvíz alá a készüléket.
4. Semmilyen körülmények között (pl. a tápkábel károsodása, a termék leesése stb. esetén) ne kísérelje meg önmaga megjavítani a terméket. A szervizelés és a javítások elvégzéséhez lépjen kapcsolatba egy hivatalos szervizközponttal.
5. Az otthonában található hálózati feszültségnek meg kell egyeznie a készüléken olvasható hálózati feszültséggel.
6. Csak a konnektorból való kihúzással tudja teljesen leválasztani a terméket az elektromos hálózatról. Ügyeljen arra, hogy a tápcsatlakozó használható állapotban legyen.
7. Vigyázzon, hogy az áramvezeték ne sérüljön, ha éles sarkokkal vagy kiszögellésekkel kerül kapcsolatba.
8. Tartsa távol a készüléket, beleértve az áramvezetékét és a csatlakozót is, mindenféle hőforrástól, mint például sütők, főzőlapok, vagy más hőtermelő készülékek/tárgyak.
9. Csak a csatlakozónál fogva húzza ki a készüléket a konnektorból. A vezetékét ne húzza.
10. A készüléket húzza ki a konnektorból, ha nem használja, ha hibát észlel, ha tisztítja, vagy mielőtt kiegészítő alkatrészeket szerel fel vagy le.
11. Csak száraz beltéri helyiségben használja a készüléket, odakint soha.
12. Ez a termék nem alkalmas kereskedelmi használatra. Csak otthoni használatra való.
13. Győződjön meg, hogy az elektromos alkatrészek, feszültség alatt álló alkatrészek és az áramkábel nem kapnak nedvességet.
14. Ne használjon olyan alkatrészt, mely nem ehhez a készülékhez lett mellékelve, illetve amit nem a gyártó ajánl!
15. Ne fedje le a készüléket használat közben. Gyulladásveszély!
16. **Fontos!** Használat előtt ellenőrizze, hogy a termék üzemképes állapotban van-e. A terméket nem szabad használni, ha azon sérülésre utaló jelek láthatók, vagy gyaníthatóan meghibásodott.
17. A hűtőközegeket a készülék selejtezése előtt a szövetségi és helyi előírásoknak megfelelően képzett szakembernek kell kiürítenie és ártalmatlanítani.

Magyar

Gratulálunk!

Köszönjük, hogy **KOENIC** terméket vásárolt. Kérjük, fi gyelmesen olvassa el ezt a használati útmutatót és tartsa meg későbbi használatra.

Rendeltetésszerű használat

Ez a termék csupán élelmiszerek és italok hűtésére és fagyasztására alkalmas. Bármilyen más felhasználás megrongálhatja az eszközt vagy sérüléseket okozhat.

- Ez a termék nem alkalmas arra, hogy beépített készülékként használják.
- Ezt a hűtőszekrényt 10°C és 43°C közötti környezeti hőmérsékleten való használatra tervezték.

A termék csak háztartási célú használatra szolgál, nem kereskedelmi célú használatra lett tervezve.

Az Imtron GmbH nem vállal felelősséget a termék nem körültekintő, illetve helytelen használatából, valamint a gyártó által meghatározott rendeltetéstől eltérő használatból eredő, a készülékben vagy az Ön értékeiben bekövetkezett károkért, vagy személyi sérülésekért.

Az első használat előtt

Óvatosan vegye ki a terméket és az alkatrészeket az eredeti csomagolából. Ajánlatos az eredeti csomagolást megőrizni, hogy abban tárolhassa a készüléket. Ha kidobja az eredeti csomagolást, legyen tekintettel a hatályos jogszabályokra. Ha bármilyen kérdése van a hulladékkezeléssel kapcsolatban, lépjen kapcsolatba a helyi hulladékkezelési központtal. Ellenőrizze, hogy a szállított alkatrészek hiánytalanul és épen megvannak-e. Ha a szállított termékek hiányosak vagy sérültek, azonnal lépjen kapcsolatba a viszonteladóval.

A kicsomagolás után a **Tisztítás és karbantartás** fejeztben leírtak szerint járjon el.

Jótállás és pótalkatrészek

A termék jótállási időszakára, illetve az érvényes jótállási feltételekre vonatkozó információk a termékkel együtt átadott garancialevélben található. Az erre vonatkozó ekodizájn előírásokban felsorolt pótalkatrészek beszerzése legalább 7 éven keresztül, illetve esetenként 10 éven keresztül biztosított a vevőszolgálattal történő kapcsolatfelvétellel.

A csomag tartalma

- 1 x Fagyasztó
- 1 x Készlet az ajtók megfordítására
- 1 x Jégkocka tálca
- 1 x Használati útmutató
- 1 x Garanciajegy

Vezérlők és alkatrészek

- A** Hőmérséklet és funkció vezérlőpult kijelzővel
 - A1** Fagyasztó hőmérsékletének kijelzője
 - A2** Gyorsfagyasztás üzemmód kijelzője
 - A3** Hőmérséklet-beállító gomb **FREEZER**
 - A4** **SUPER** gomb
 - A5** **ALARM/ECO 3s** gomb
 - A6** Gombzár **LOCK 3s**
 - A7** Öko-mód kijelzője
 - A8** Gombzár kijelzője
- B** Ajtópolc
- C** Ajtófogantyú
- D** Ajtó
- E** Alsó sarokpánt
- F** Állítható lábak, elöl
- G** Hálózati kábel csatlakozóval
- H** Fagyasztó fiókjai (1x)
Fagyasztó tálcák (3x)
- I** Üvegpolc (3x)
- J** Világítás
- K** Felső sarokpánt

Tartozékok

- 1 x Az ajtó megfordításához (nincs kép)
- 1 x Jégkocka

Elhelyezés

Figyelem:

Az üzembe helyezést biztonsági okokból legalább két személy végezze el.

- 1** ábra Helyezze a terméket vízszintes és stabil felületre. Minden oldalnál tartsa be a minimális távolságot.
- 2** ábra Az egyenetlenséget az igazítható első lábakkal lehet kompenzálni. A vízszintes elhelyezés biztosításához használjon vízmértéket.
- 3** ábra A hűtőszekrényhez három fagyasztófiók, egy tálca és három üvegpolc tartozik. Mindegyik fiók és polc kivehető. Ha kiveszik ezeket a szekrényből, nagyobb vagy kisebb darabok (pl. sertésoldalas) tárolhatók benne.

Operation

- 4** ábra Dugja be a csatlakozót egy megfelelő hálózati csatlakozóaljzatba.

Freezer mode

- 5** ábra Nyomja meg a **Freezer** hőmérséklet-beállító gombot, hogy 1°C-os lépésekben beállítsa a -14°C és -22°C közötti hőmérsékletet.

Tárolási idő és hőmérséklet

Megjegyzés: A túl hosszú tárolás vagy a nem

megfelelő fagyasztási hőmérséklet miatt az étel megromolhat, és az ételt ki kell dobni, fogyasztásra alkalmatlanná válik, és ételmérgezést okozhat. A minimális hőmérsékletnek a legtöbb esetben -18 °C-nak vagy még alacsonyabbnak kell lennie. Tartsa be az itt ajánlott maximális tárolási időtartamot:

- Pörkölt, fagylalt, kolbász, kenyér: 2-6 hónap.
- Hal, garnélarák, bány, hús: 4-8 hónap.
- Zöldségek, gyümölcsök, baromfi, marhahús: 6-12 hónap.

6 ábra **Kiegészítő funkciók**

A speciális funkciókat a megfelelő gomb megnyomásával lehet kiválasztani.

Öko-mód - energiatakarékos működés: Tartsa lenyomva 3 másodpercig az **ALARM/ECO 3s** gombot ennek az üzemmódnak a be- vagy kikapcsolásához.

Gyorsfagyasztás funkció: Nyomja meg a **SUPER** gombot, hogy be- vagy kikapcsolja ezt az üzemmódot.

Érintse meg a **LOCK** gombot 3 másodpercig a kezelőpanel lezárásához. A  ikon világítani kezd.

Ha egy gombot megérint, miközben a panel le van zárva, a megfelelő ikon háromszor felvillan.

Érintse meg a **LOCK** gombot 3 másodpercig a kezelőpanel lezárásának feloldásához. A  ikon ekkor eltűnik.

Kioldott állapotban minden gomb működésbe hozható.

NYITOTT AJTÓ RIASZTÓ

Ha az ajtó 90 másodpercnél tovább nyitva marad, figyelmeztető hang szólal meg.

Csukja be az ajtót, hogy leállítsa a riasztást.

Vagy röviden érintse meg az **ALARM/ECO 3s** gombot, hogy alaphelyzetbe állítsa az ajtónyitási riasztást.

30 másodperc után leáll, és a riasztás elnémul.

Riasztás magas hőmérséklet esetén

Ha a készülék magas belső hőmérsékletet észlel, figyelmeztető hang szólal meg, és a belső hőmérséklet, valamint a [ht] kód villogva jelenik meg a kijelzőn.

Röviden érintse meg az **ALARM/ECO 3s** gombot, a riasztás leállításához.

Amint a hőmérséklet visszaáll a normál értékre, a [ht] kód automatikusan eltűnik.

Eco - Energiatakarékos működés:

Ha ez a funkció be van kapcsolva, a fagyasztó -15 és -18°C között automatikusan működik. Amíg ez az üzemmód aktív, megjelenik a hőmérséklet és az Eco szimbólum. Az **Eco** energiatakarékos funkció nem használható a **SUPER** gyorsfagyasztási funkcióval egy időben. Lásd a következő táblázatot.

Környezeti hőmérséklet (Ta - Ambient temperature)	Beállítás Hőmérséklet
$Ta \leq 13^{\circ}\text{C}$	-18°C
$14^{\circ}\text{C} < Ta \leq 20^{\circ}\text{C}$	-18°C
$21^{\circ}\text{C} < Ta \leq 27^{\circ}\text{C}$	-18°C
$28^{\circ}\text{C} < Ta \leq 34^{\circ}\text{C}$	-16°C
$35^{\circ}\text{C} < Ta \leq 43^{\circ}\text{C}$	-15°C

Átlagos ételek -18°C-on tárolhatók. Minél alacsonyabb a hőmérséklet, annál nagyobb az energiafogyasztás.

SUPER  - Gyorsfagyasztási funkció: Használja ezt a funkciót, ha nagyobb mennyiségű ételt kell lefagyasztani.

Megjegyzés: 24 órával az ételek készülékbe helyezése előtt indítsa el a **SUPER** funkciót. (pl. aktiválja a megvásárlása előtt). Ha ez a funkció be van kapcsolva, a fagyasztó magasabb energiafogyasztással 50 órán keresztül, valamint előre beállított -25°C-os hőmérsékleten működik. Ha letelt az idő, a fagyasztó automatikusan visszaáll az előző beállításra.

**Szerelje a csuklópántokat a kívánt oldalra.****Figyelmeztetés**

Ügyeljen rá, hogy munkavégzés közben a fagyasztó biztosan álljon, és ne tudjon eldőlni.

Megjegyzés:

- Ha szükséges, és ha a helyiség is úgy kívánja, az ajtók nyílási iránya megváltoztatható. Ehhez kövesse az alábbi utasításokat a megadott sorrendben.
- Az alábbi eszközökre lesz szükség: imbuszkulcs 8 mm, 8 mm-es csavarkulcs, phillips csavarhúzó. Mivel a megfelelő szerszámok egyediek, az alábbi útmutatásokban nem kerülnek külön említésre.
- Ehhez a munkához más fedélre van szükség, amit a készülékkel együtt kínálunk.

**Figyelmeztetés**

- Húzza ki a hálózati csatlakozót!
- Az összeszerelést biztonsági okokból legalább két személy végezze el.

- 1 Húzza le a felső fedelet. Szükség esetén használjon műanyag kártyát vagy spatulát a fedél meglazításához.
- 2 Válassza szét a dugókat és aljzatokat.
- 3 Lezsavarozás közben tartsa meg a hűtő ajtaját, mert megsérülhet. Távolítsa el a felső csuklópánt 3 csavarját.
- 4 Húzza ki az ajtót, és tegye puha és tiszta felületre.
- 5 Távolítsa el a fagyasztó felső részén lévő vakdugót (használjon műanyag kártyát vagy spatulát a meglazításához), és tegye be a másik oldalon lévő lyukba.
- 6 Húzza le az ajtó tetején található díszcsíkot, és helyezze a kábelt a másik oldalra, ahogy az ábrán látható.

- 7 Győződjön meg arról, hogy a kábel helyesen lett elhelyezve, és tegye vissza a szalagot az ajtó felső részébe.
- 8 Szerelje le a hűtőszekrény ajtajának alján található ajtóütközős csuklós sarokpántot. Vegye elő a mellékelt új, ajtóütközős sarokpántot, és rögzítse az ajtó másik oldalára. Figyeljen arra, hogy a sarokpánt pontosan illeszkedjen a megjelölt mélyedésbe.
- 9 Lazítsa meg az alsó saroklemez három csavarját, és vegye őket ki. Ha szükséges, döntse meg a hűtőszekrényt, hogy jobban hozzáférjen az aljához.
- 10 Csavarozza ki a saroklemezt, majd csavarozza vissza a mellette lévő menetbe.
- 11 Tekerje ki az egyetlen lábat a bal oldalon, majd csavarja be újra a jobb oldalon.
- 12 Helyezze el a pántot a bal oldalon úgy, hogy a lyukak és a lékelt lyukak egy sorban legyenek. Szorítsa meg a sarokpánt lemezét megfelelő módon.
- 13 Helyezze az ajtót az alsó pánt szegére.
- 14 Tartsa meg az ajtót. Vegye elő a másik felső pántot, és helyezze a pánt szegét a megfelelő lyukba az ajtó felső részén. Tartsa meg a pánt lemezét és csavarozza oda.
- 15 Távolítsa el a kapcsolót a jobb csappantyúból és helyezze a megadott bal csappantyúba. Csatlakoztassa a dugaszokat és aljzatokat. Nyitott ajtóval csatlakoztassa a megadott bal csappantyút a pántba, hogy a helyére ugorjon mindenhol, és csavarral rögzítse a hűtőhöz. Győződjön meg, nem rongálta meg a kábelt.

Ajtó fogantyújának felszerelése

- 16 Távolítsa el a két vakdugót az ajtó megfelelő oldaláról.
- 17 Csavarozza rá a fogantyút a megadott csavarokkal.
- 18 Szerelje fel a fogantyútakarókat.

**Figyelem**

Állítsa a fagyasztót a lábára, majd annak érdekében, hogy a hűtési rendszer elérje teljes kapacitását, várjon 24 órát, mielőtt csatlakoztatja a hálózathoz.

Energiamegtakarítási tippek

- Ne tegye a terméket hőforrás közelébe (fűtőtest vagy konyhai kályha, stb.).
- Győződjön meg, a levegő szabadon áramlik a fagyasztó körül.
- Ha jégréteg jelenik meg, olvassa le a terméket. A vastag jégréteg befolyásolja a hideg átadását, így az energiafogyasztás megnövekedik.
- Amikor kinyitja az ajtót, hogy ételt vegyen ki, csukja azt gyorsan vissza. A rövidebb ajtó nyitvatartás kevesebb jéglerakódást okoz a fagyasztó falain.
- Válassza ki a hőmérséklet-szabályozási beállítást a termékben elhelyezett mennyiségű áru szerint.
- Az élelmiszer tárolására használjon fiókokat, kosarakat vagy polcokat. Ha a termék energiafogyasztása hatékony, a fogyasztás minimalizálható.
- Azt javasoljuk, hogy ne vegye ki az összes tartozékot, például a fiókokat, az ajtópolcokat, mert az élelmiszerek nem hatékony tárolása miatt megnőhet a készülék energiafogyasztása.

Tisztítás és karbantartás**Figyelmeztetés**

- Tisztítás előtt húzza ki a terméket a hálózathoz.
- Tisztításnál soha ne használjon oldószereket vagy súroló anyagokat, durva keféket, fémes vagy éles tárgyakat. Az oldószerek károsak az emberi egészségre és megtámadhatják a műanyag részeket, miközben a súroló tisztító anyagok és eszközök megkarcolhatják a felületet.
- Soha ne használjon olajat vagy zsírt az ajtó tömítésnél. Egy idő után ez porózussá teszi.
- Ne használjon gőztisztító berendezést. A gőz kapcsolatba léphet a termék elektromos részeivel és rövidzárlatot okozhat.

Figyelem:

A készüléket a karbantartás és az ételek szennyeződésének elkerülése érdekében négyhetente tisztítsa ki. A tisztításhoz használjon puha keféket vagy szivacsot.

- Tisztítsa meg a termék külső felületét egy enyhén nedves ronggyal és alaposan szárítsa meg.
- Győződjön meg, hogy a termék belsejébe nem jut víz (például a kapcsolón keresztül).
- Az ajtó tömítését csak vízzel törölje át és utána alaposan törölje meg.

A készülék belsejének tisztítása

- Az eltávolítható részek, pl. az üvegpolcok a tisztításhoz kivehetőek.
- Vegye ki a tálcákat, fagyasztórekeszeket és a pizzatálcát, majd tisztítószerezrel langyos vízben mossa meg őket. Tiszta vízzel öblítse le az alkatrészeket, és szárítsa meg őket.
- A tálcák és a rekeszek eltávolítása, illetve a fagyasztó leolvasztása után törölje ki a készülék belsejét ecetes oldattal. Hagyja teljesen megszáradni.

Leolvasztás

Ha a hűtőszekrény használata során hosszabb szünet jelentkezik, a következő lépéseket kell megtenni:

- Úrítse ki a terméket.
- Húzza ki a készüléket.
- Takarítsa ki a fagyasztó belsejét és hagyja kiszáradni.
- Óvatosan takarítsa meg az összes tartozékot (zöldéses rekesz, ajtó rekeszek, üvegpolcok, stb.)
- Hagyja az ajtót nyitva, hogy elkerülje a kellemetlen szagokat és a penész kialakulását.

Hibakódok

Hiba esetén a LED többször felvillan a táblázatban feltüntetettek alapján.

Ok	Belső LED-világítás villog
Meghibásodott a hőmérséklet-érzékelő	1x
Meghibásodott a leolvasztás hőmérséklet-érzékelője	2x
Meghibásodott a kijelző	5x

Hibakódok esetén kérjük, kérjük, vegye fel a kapcsolatot az ügyfélszolgálatl. Az illetékes segélyvonalak a kapott garanciajegyen szerepelnek.

Műszaki adatok

Feszültség	: 220-240 V~
Frekvencia	: 50 Hz
Névleges áramerősség	: 1,3 A
Energiafogyasztás	
kWh/24h	: 0,607 kWh
kWh/év	: 246 kWh
Fagyasztó nettó űrtartalma	: 274 L
Fagyasztási képesség	: 17 kg/24h
Hűtőközeg	: R600a (74 g)

Méret (MaxSzxmé): 1850×600×660 mm

Mélység nyitott ajtóval : 1323 mm

Ez a termék **G** energiahatékonysági osztályú fényforrást tartalmaz.

Ezt a terméket úgy tervezték, hogy SN-től T-ig tartozó klímaosztályban használják.

Klímaosztály	Környezeti hőmérséklet
SN	+10 és +32 °C között
N	+16 és +32 °C között
ST	+18 és +38 °C között
T	+18 és +43 °C között

Használja a <https://eprel.ec.europa.eu/> linket, amelyen keresztül elérheti az európai termékadatbázist (EPREL), így további információkat olvashat a termékről. Írja be a modellazonosítót, a 2359514 (KFZ 631 E NF W) / 2359519 (KFZ 631 E NF IN) EPREL regisztrációs számot, vagy egyszerűen olvassa be az energiacímkén található QR-kódot a modellinformációk megtekintéséhez.

Magyar

Hibaelhárítás

Amennyiben üzemeltetés közben bármilyen rendellenességet tapasztal, tekintse át a következő táblázatot. Amennyiben a hibát nem lehet megjavítani a **Megoldás** részben leírtak szerint, vagy ha pótalkatrészek szükségesek a saját kezű javításhoz, kérjük, forduljon a szervizközponthoz. Az illetékes segélyvonalak a kapott garanciajegyen szerepelnek. Felhívjuk figyelmét, hogy a helytelen saját kezű javítás veszélyes lehet, valamint a garancia elvesztéséhez vezethet, ezért ne próbálkozzon vele, ha bizonytalan a teendőiben.

Probléma	Lehetséges okok	Megoldás
A készülék nem működik	<ul style="list-style-type: none"> • Megszakadt az áramellátás 	<ul style="list-style-type: none"> • Ellenőrizze az áramellátást
A hőmérséklet a rekeszekben nem elég alacsony.	<ul style="list-style-type: none"> • Az ajtó nincs szorosan becsukva vagy túl gyakran kinyitják. 	<ul style="list-style-type: none"> • Rendezze el újra az ételeket, hogy az ajtót szorosan be lehessen csukni.
	<ul style="list-style-type: none"> • A környezeti hőmérséklet alacsonyabb 10°C-nál vagy magasabb 43°C-nál 	<ul style="list-style-type: none"> • Ezt a terméket környezeti hőmérsékleten, 10°C - 43°C fok között kell működtetni.



Ételek és italok tárolása

Terület	Ajánlott étel- és hőmérsékleti beállítás
	<p>Fagyasztó (-18°C) Hosszútávon tárolt élelmiszerek</p> <ul style="list-style-type: none"> - Felső fiók: Fagyasztott élelmiszerek és fagylat tárolása - Középső fiókok: Fagyasztott zöldségek, hasábburgonya tárolása - Alsó fiókok: Nyershús, szárnyasok, hal tárolása

Hogyan tárolhatók élelmiszerek és italok a lehető leghosszabb ideig történő megőrzés érdekében az élelmiszer-pazarlás elkerülése érdekében?

Mélyhűtő

- Ideális fagyasztott ételek tárolására, jégkockák készítésére és friss ételek fagyasztására.
- Ha csak kis mennyiségű ételt tárol a fagyasztóban, akkor ajánlott a fagyasztó leghidegebb részét használni (a középső területnek felel meg).
- A mélyhűtő rész javasolt hőmérséklete -18°C.
- A fagyasztott élelmiszerek tárolási időtartama ne haladja meg az 12 hónapot.
- A csomagoláson megadott tárolási idő meghatározó a kereskedelemben kapható fagyasztott termékek esetében.

Javaslatok az élelmiszerek fagyasztásához

- Nagyobb mennyiségű élelmiszereket az alsó mélyhűtő fiókokban tároljon. Itt ugyanis az élelmiszer lefagyasztása különösen gyorsan és kíméletesen történik.
- Az élelmiszereket a hűtő rekeszekben, illetve a mélyhűtő fiókokban egyenletesen ossza el.
- A lefagyasztandó élelmiszercikkek ne érintkezzenek fagyott élelmiszerekkel. Amennyiben szükséges, a fagyott termékeket helyezze át a már lefagyasztott termékeket tartalmazó fiókokba.
- Az akadálymentes légkeringetés biztosítása érdekében fontos, hogy a fagyasztott élelmiszertárolókat ne töltsé magasabbra a stop jelnél.

Megjegyzés: Az élelmiszerek rossz hőmérsékleten történő tárolása az élelmiszerpazarlás növekedéséhez vezethet.

Istruzioni di sicurezza

- **ATTENZIONE!** Durante il posizionamento dell'apparecchio, assicurarsi che il cavo di alimentazione non sia intrappolato o danneggiato.
- **ATTENZIONE!** Non collocare prese portatili sul retro dell'apparecchio.
-  **Attenzione: rischio di incendio!** Materiali infiammabili.
ATTENZIONE! Durante l'uso, la manutenzione e lo smaltimento dell'apparecchio, prestare attenzione al simbolo sul lato sinistro, che si trova sul retro dell'apparecchio (pannello posteriore o compressore. E' il simbolo di pericolo d'incendio. Ci sono materiali infiammabili nelle tubazioni del refrigerante e nel compressore. Per favore, stai lontano da una fonte d'incendio durante l'uso, la manutenzione e lo smaltimento.
- Questo apparecchio può essere utilizzato da bambini di età superiore agli 8 anni e persone con ridotte capacità mentali, fisiche o sensoriali o prive di esperienza e conoscenze in merito, in presenza di altre persone che ne sorvegliano l'operato o ricevano istruzioni sull'uso dell'apparecchio in modo sicuro e ne comprendano i pericoli.
- Ai bambini dai 3 agli 8 anni è consentito riempire e svuotare gli apparecchi refrigeratori
- I bambini non devono giocare con l'apparecchio.

Istruzioni di sicurezza

- La pulizia e a manutenzione non devono essere effettuati da bambini a meno che non siano di età superiore a 8 anni e controllati.
- Se il cavo è danneggiato, è necessario farlo sostituire dal produttore o dall'assistenza o personale qualificato per evitare pericoli.
- Il prodotto è progettato per la preparazione di normali quantità in ambiente domestico, o ambienti simili non commerciali. Ambienti comparabili a quello domestico includono cucine per staff nei negozi, uffici, ambito agricolo o altre piccole attività o per l'uso da parte degli ospiti presso costruzioni bed & breakfast, piccoli hotel e strutture residenziali simili.
- **Attenzione!** Tenere le aperture di ventilazione, all'interno e all'esterno dell'apparecchio, libere da ostruzioni.
- **Attenzione!** Non usare mezzi meccanici o altri mezzi diversi da quelli consigliati dal produttore per accelerare il processo di sbrinamento.
- **Attenzione!** Non danneggiare il circuito del refrigerante.
- **Attenzione!** Non usare apparecchi elettrici nei compartimenti per gli alimenti del prodotto a meno che non siano del tipo raccomandato dal produttore.
- Non mettere sostanze esplosive come bombolette per l'aerosol contenenti propellente infiammabile in questo prodotto.

Istruzioni di sicurezza

- La sorgente luminosa (LED) può essere sostituita soltanto da un elettricista riconosciuto/persona qualificata. *
- Seguire le istruzioni nel capitolo **Pulizia e cura**.
- **Avvertenza:** Il gas di raffreddamento e di isolamento sono infiammabili. Quando si smaltisce il prodotto, farlo solo presso un centro di smaltimento autorizzato o contattare il responsabile dell'assistenza.
- Per evitare la contaminazione degli alimenti, rispettare le seguenti istruzioni:
 - L'apertura prolungata dello sportello può causare un significativo aumento della temperatura nei vani dell'apparecchio.
 - Pulire regolarmente le superfici che possono venire a contatto con gli alimenti e i sistemi di drenaggio accessibili.
 - Conservare la carne e il pesce crudo in appositi contenitori in frigorifero, in modo che non venga a contatto con altri alimenti o che non coli su di essi.
 - Gli scomparti per surgelati a due stelle sono adatti alla conservazione di alimenti pre-congelati, alla conservazione o alla produzione di gelato e alla produzione di cubetti di ghiaccio.
 - Gli scomparti a una, due e tre stelle non sono adatti al congelamento di alimenti freschi.

Istruzioni di sicurezza

- Se l'apparecchio refrigerante viene lasciato vuoto per lunghi periodi, spegnere, sbrinare, pulire, asciugare e lasciare lo sportello aperto per evitare lo sviluppo di muffe all'interno dell'apparecchio.
- La distribuzione della temperatura nel congelatore è la stessa in tutti gli scomparti. Gli alimenti possono essere conservati ovunque negli scomparti.

* Nota per tecnico manutentore/persone qualificate. Le istruzioni per lo smontaggio sono disponibili sul sito web gratuito www.koenic-online.com

1. Leggere con attenzione questo manuale dell'utente al primo utilizzo e consegnarlo col prodotto. Far attenzione alle avvertenze sul prodotto e in questo manuale d'uso. Contiene informazioni importanti per la sicurezza nonché relative all'uso e alla manutenzione del dispositivo.
2. Non posizionare oggetti pesanti sull'apparecchio.
3. Non immergere mai le parti elettriche in acqua durante la pulizia. Non tenere mai il dispositivo sotto acqua corrente.
4. Non cercare per nessun motivo (ad es. danno al cavo, prodotto caduto, ecc.) di riparare il prodotto da solo. Per la manutenzione e riparazione, consultare un responsabile autorizzato.
5. Il voltaggio deve corrispondere alle informazioni presenti sull'etichetta del modello del prodotto.
6. Solo lo scollegamento del prodotto dalla presa può separare completamente il prodotto dalla corrente. Accertarsi che la spina di corrente sia in condizione corretta.
7. Evitare guasti del cavo di alimentazione causati da calpestamento o contatto con angoli taglienti.
8. Conservare il dispositivo e il cavo di alimentazione lontano da fonti di calore come forni, piastre e altri dispositivi/oggetti che producono calore.
9. Tirare sempre la spina e non il cavo di alimentazione. Non tirare mai dal cavo.
10. Scollegare il dispositivo se non in uso, prima di montare o smontare accessori e prima di pulirlo.
11. Usare questo prodotto in ambienti chiusi e mai all'aperto.
12. Questo apparecchio non è idoneo per uso commerciale. Esso è stato progettato solo per uso domestico.
13. Assicurarsi che i componenti elettrici, le parti sotto tensione e il cavo di alimentazione non si bagnino.
14. Utilizzate solamente accessori forniti con il dispositivo o consigliati dal produttore!
15. Non coprire il dispositivo quando è in funzione. Pericolo d'incendio!
16. **Importante!** Prima dell'uso, verificare che il prodotto sia funzionante. Non utilizzare il prodotto se mostra segni di danneggiamento o se si sospetta che sia difettoso.
17. Prima di rottamare l'apparecchio, i refrigeranti devono essere scaricati e smaltiti da uno specialista qualificato, in conformità con le norme statali e locali.

Italiano

Congratulazioni!

Grazie per aver acquistato un prodotto **KOENIC**.
Leggere questo manuale con attenzione e conservarlo per futura consultazione.

Usò previsto

Questo prodotto è adatto esclusivamente per la conservazione in frigorifero e il congelamento di cibo e bevande. Qualsiasi altro uso può danneggiare il prodotto e causare lesioni.

- Questo prodotto non è concepito per essere utilizzato come apparecchio da incasso.
- Questo apparecchio refrigerante è destinato ad essere utilizzato a temperature ambiente comprese tra 10°C e 43°C

Questo prodotto è progettato esclusivamente per l'uso domestico e non è destinato all'uso commerciale.

Imtron GmbH non si assume alcuna responsabilità in caso di danni al prodotto, alle cose o in caso di lesioni personali dovuti a usi inappropriati o impropri, o per usi del prodotto che non rispondono alle finalità indicate dal costruttore.

Prima messa in funzione

Rimuovere accuratamente il prodotto e gli accessori dalla confezione originale. Si consiglia di conservare la confezione originale per l'immagazzinamento. Se si desidera smaltire la confezione originale, osservare le disposizioni di legge applicabili. In caso di domande relative al corretto smaltimento, contattare il centro locale di gestione dei rifiuti.

Ispezionare i contenuti della consegna per verificarne la completezza e l'eventuale presenza di danni. Nel caso in cui il contenuto sia incompleto o danneggiato, contattare immediatamente il punto vendita.

Dopo il disimballaggio, fare riferimento al capitolo sulla **Pulizia e cura**.

Garanzia e pezzi di ricambio

Il periodo di garanzia del prodotto, nonché le condizioni di garanzia applicabili si trovano nel certificato di garanzia fornito con il prodotto. I pezzi di ricambio, elencati nella corrispondente direttiva sulla progettazione ecocompatibile, possono essere ottenuti contattando il centro assistenza clienti, per un periodo di almeno 7 anni, rispettivamente 10 anni.

Contenuto della confezione

- 1 x Congelatore
- 1 x Set per invertire gli sportelli
- 1 x forma di cubetti di ghiaccio
- 1 x Manuale d'uso
- 1 x Scheda garanzia

Comandi e Componenti

- A** Controllo della temperatura e delle funzioni con display
 - A1** Display della temperatura del congelatore
 - A2** Indicatore della modalità di congelamento rapido
 - A3** Tasto di impostazione della temperatura **FREEZER**
 - A4** Chiave **SUPER**
 - A5** Chiave **ALARM/ ECO 3s**
 - A6** Blocchi tasti **LOCK 3s**
 - A7** Indicatore modalità Eco
 - A8** Indicatore blocco tasti
- B** Ripiano dello sportello
- C** Maniglia dello sportello
- D** Sportello
- E** Cerniera inferiore
- F** Piedini regolabili, anteriori
- G** Cavo di alimentazione con spina
- H** Cassetti congelatore (1x)
Teglie congelatore (3x)
- I** Mensola in vetro (3x)
- J** Lampada
- K** Cerniera superiore

Accessori

- 1 x Set per invertire lo sportello (non mostrato)
- 1 x Cubetto di ghiaccio

Installazione

Nota:

L'installazione deve essere eseguita da almeno 2 persone per evitare pericoli.

- Fig. **1** Posizionare l'unità su una superficie piana e stabile. Mantenere le distanze minime da tutti i lati.
- Fig. **2** L'irregolarità del piano può essere compensata con i piedini anteriori regolabili. Utilizzare una livella a bolla per garantire il posizionamento orizzontale.
- Fig. **3** Il congelatore è dotato di tre cassetti, un vassoio e tre ripiani in vetro. Tutti i cassetti e i ripiani possono essere rimossi. Se rimossi, possono essere conservati pezzi grandi o piccoli (ad es. il lato piccolo della carne di maiale).

Funzionamento

- Fig. **4** Inserire la spina di alimentazione in una presa di corrente appropriata.

Freezer mode

- Fig. **5** Premere il tasto di impostazione della temperatura **Freezer** per regolare una temperatura da -14 a -22°C con incrementi di 1°C.

Tempi e temperatura di conservazione

Nota: la conservazione prolungata o conservazione a una temperatura di congelamento inappropriata può causare l'alterazione degli alimenti che diventano non commestibili e può causare avvelenamento da cibo. La temperatura minima nella maggior parte dei casi dovrebbe essere di -18°C o più fredda. Osservare i tempi di conservazione massimi raccomandati indicati di seguito:

- Spezzatino, gelato, salsicce, pane: 2-6 mesi
- Pesce, gamberi, agnello, carne: 4-8 mesi
- Verdure, frutta, pollame, manzo: 6-12 mesi

Fig. **6** Funzioni aggiuntive

Le funzioni speciali possono essere selezionate premendo il tasto corrispondente.

Eco-Mode - Funzione di risparmio energetico:

Premere il tasto **ALARM/ECO 3s** per 3 secondi per attivare o disattivare questa modalità.

Funzione di congelamento rapido:

Premere il tasto **SUPER** per attivare o disattivare questa modalità.

Toccare il tasto **LOCK** per 3 secondi per bloccare il pannello di controllo. L'  icona si illumina.

Quando si tocca un tasto, mentre il pannello è bloccato, l'icona corrispondente lampeggia 3 volte.

Toccare il tasto **LOCK** per 3 secondi per sbloccare il pannello di controllo. L'  icona scompare.

Nello stato di sblocco, tutti i tasti sono disponibili.

Allarme sportello aperto

Se lo sportello viene lasciato aperto per più di 90 secondi, suona un allarme.

Chiudere la porta per fermare l'allarme.

Oppure premere brevemente il tasto

ALARM/ECO 3s per resettare l'allarme di apertura dello sportello.

Si fermerà dopo 30 secondi e l'allarme sarà silenzioso.

Allarme di alta temperatura

Se viene rilevata un'elevata temperatura interna dell'apparecchio, viene emesso un allarme e la temperatura interna e il codice [ht] vengono visualizzati alternativamente sul display.

Toccano brevemente il tasto **ALARM/ECO 3s** si arresta l'allarme.

Il codice [ht] scompare automaticamente, una volta che la temperatura ha ripreso un valore normale.

Eco - Funzione di risparmio energetico: Se questa funzione è attivata, il congelatore funziona automaticamente tra -15 e -18°C . Quando è attiva questa modalità, sono raffigurati la temperatura e il simbolo Eco. La **Eco** funzione Eco di risparmio energetico non può essere utilizzata insieme alla funzione di congelamento rapido **SUPER**. Consultare la tabella seguente.

Temperatura (Ta) Ambiente	Preimpostazione Temperatura
$Ta \leq 13^{\circ}\text{C}$	-18°C
$14^{\circ}\text{C} < Ta \leq 20^{\circ}\text{C}$	-18°C
$21^{\circ}\text{C} < Ta \leq 27^{\circ}\text{C}$	-18°C
$28^{\circ}\text{C} < Ta \leq 34^{\circ}\text{C}$	-16°C
$35^{\circ}\text{C} < Ta \leq 43^{\circ}\text{C}$	-15°C

Gli alimenti generici possono essere conservati a -18°C . Più bassa è la temperatura, maggiore è il consumo energetico.

SUPER  - Funzione di congelamento rapido: Utilizzare questa funzione se si devono surgelare grandi quantità di cibo. **Nota:** avviare la funzione **SUPER** 24 ore prima di mettere gli alimenti nell'apparecchio. (ad es. prima di fare la spesa). Se questa funzione è attivata, il congelatore funziona a un consumo energetico maggiore per 50 ore e ad una temperatura preimpostata di -25°C . Allo scadere del tempo, il congelatore riprende automaticamente a funzionare con l'impostazione precedente.

Regolare il lato delle cerniere



Attenzione

Assicurarsi che il congelatore sia ben stabile durante il funzionamento e non possa rovesciarsi.

Nota:

- Se necessario, e se il locale lo richiede, è possibile modificare il senso di montaggio delle portiere. Allo scopo, seguire tutte le istruzioni riportate di seguito nell'ordine previsto.
- Sono necessari i seguenti utensili: Chiave a brugola 8 mm, chiave 8 mm, cacciavite phillips, cacciavite piatto. A causa dell'unicità degli utensili appropriati, questi non vengono menzionati separatamente nelle seguenti istruzioni.
- Per questo lavoro sono necessari un diverso supporto e una diversa copertura delle cerniere, forniti con l'unità.



Attenzione

- Staccare la spina dalla presa!
- L'installazione deve essere eseguita da almeno 2 persone per evitare pericoli.

- 1 Togliere la copertura superiore. Se necessario, utilizzare una scheda di plastica o una spatola per allentare la copertura.
- 2 Scollegare le spine e le prese.
- 3 Durante lo svitamento tenere ferma la porta del frigorifero altrimenti potrebbe danneggiarsi. Rimuovere le tre viti della cerniera superiore.
- 4 Estrarre lo sportello e poggiarlo su una superficie morbida e pulita.
- 5 Rimuovere il tappo cieco sulla parte superiore del congelatore (utilizzare una carta di plastica o una spatola per aiutare ad allentare il tappo) e inserirlo nei fori sull'altro lato.

- ⑥ Rimuovere la striscia decorativa nella parte superiore dello sportello e posizionare il cavo sull'altro lato come mostrato.
- ⑦ Accertarsi che il cavo sia posizionato correttamente e ricollocare la striscia sul lato superiore dello sportello.
- ⑧ Rimuovere la parte della cerniera con il fermo dello sportello nella parte inferiore dello sportello. Prendere la nuova parte della cerniera in dotazione con il fermo dello sportello e fissarla all'altro lato dello sportello. Accertarsi che la parte della cerniera sia correttamente inserita nell'apposito alloggiamento.
- ⑨ Allentare le tre viti della piastra della cerniera inferiore e rimuoverla. Se necessario, inclinare il congelatore per avere un migliore accesso al lato inferiore.
- ⑩ Svitare il perno della cerniera e riavvitarlo nella filettatura adiacente.
- ⑪ Svitare il piedino singolo a sinistra e riavvitarlo a destra.
- ⑫ Posizionare la piastra della cerniera sul lato sinistro in modo che i fori e i fori filettati siano allineati. Serrare la piastra della cerniera in modo corretto.
- ⑬ Posizionare lo sportello sul perno della cerniera inferiore.
- ⑭ Mantenere lo sportello in posizione. Prendere la cerniera superiore aggiuntiva in dotazione e inserire il perno della cerniera nel foro corrispondente nel lato superiore dello sportello. Tenere la piastra della cerniera in posizione e avvitarla.
- ⑮ Rimuovere l'interruttore dal tappo destro e inserirlo nel tappo sinistro in dotazione. Collegare le spine alle prese. Con lo sportello aperto, fissare il tappo di copertura sinistro in dotazione alla cerniera in modo che scatti in posizione in tutti gli angoli e i bordi, e fissarlo al frigorifero con la vite. Accertarsi di non danneggiare i cavi.

Installazione della maniglia dello sportello

- ⑯ Rimuovere i due tappi ciechi sul lato desiderato dello sportello.
- ⑰ Avvitare la maniglia con le viti in dotazione.
- ⑱ Installare le coperture delle maniglie.



Attenzione

Dopo aver posizionato il congelatore in posizione verticale, attendere 24 ore prima di collegarlo alla rete per consentire al sistema di raffreddamento di riprendere la sua piena capacità.

Consigli per il risparmio energetico

- Non posizionare il prodotto in prossimità di fonti di calore (radiatore o cucina, ecc.)
- Assicurarsi che l'aria fluisca senza ostacoli attorno al freezer.
- Se si è formato del ghiaccio, sbrinare l'apparecchio. Uno spesso strato di ghiaccio influisce sulla trasmissione del freddo, aumentando così il consumo energetico.
- Quando si apre l'apparecchio per prendere fuori gli alimenti, aprire lo sportello per breve tempo solamente. Un minor tempo d'apertura dello sportello porta ad un minor deposito di ghiaccio sulle pareti del freezer.
- Selezionare l'impostazione del regolatore della temperatura secondo la capacità di riempimento del prodotto.
- Usare cassetti, cestini o ripiani per conservare gli alimenti. Se l'energia del prodotto viene usata in modo efficiente, il consumo energetico può essere ridotto al minimo.
- Si consiglia di non rimuovere gli accessori in dotazione, come cassetti, mensole, ripiani, in quanto ciò potrebbe aumentare il consumo di energia, a causa di una conservazione inadeguata degli alimenti.

Pulizia e manutenzione



Attenzione

- Scollegare il prodotto e lasciarlo raffreddare completamente prima di pulirlo. Non immergere le parti elettriche del prodotto in acqua durante la pulizia o funzionamento. Non tenere mai il prodotto sotto acqua corrente.
- Durante la pulizia, non usare mai solventi o materiali abrasivi, spazzole metalliche, oggetti metallici o taglienti. I solventi sono pericolosi alla salute umana e possono attaccare le parti in plastica, mentre i meccanismi di pulizia e gli utensili potrebbero graffiare la superficie.
- Non usare mai olio o grasso sulla guarnizione della porta. Col tempo la renderà porosa.
- Non usare sistemi di pulizia a vapore. Il vapore potrebbe venire a contatto con parti elettriche del prodotto, causando un corto circuito.

Nota:

L'apparecchio deve essere pulito ogni quattro settimane per una buona manutenzione e per evitare la contaminazione degli alimenti. Per le posizioni, come cuciture, fessure, fori e così via, è possibile utilizzare gli strumenti semplici per la pulizia, come i pennelli morbidi.

- Pulire le superfici esterne del dispositivo con un panno umido e quindi asciugarle completamente.
- Far attenzione a non far entrare acqua all'interno del prodotto (ad esempio, attraverso l'interruttore).
- Pulire la guarnizione della porta solo con acqua, e poi asciugarla accuratamente.

Pulizia degli interni

- Parti rimovibili, ad es. ripiani in vetro, possono essere tolti per la pulizia.
- Rimuovere i vassoi, i compartimenti del congelatore e il vassoio della pizza dall'interno e pulirli con detergente in acqua tiepida. Risciacquare le parti con acqua pulita e asciugarle.
- Dopo aver rimosso tutti i vassoi e scomparti e aver scongelato il congelatore, pulire l'interno con una soluzione di aceto. Asciugare accuratamente l'interno.

Smantellamento

Se si dovesse verificare un arresto più lungo durante il funzionamento del frigorifero, si devono eseguire i seguenti passaggi:

- Svuotare il prodotto.
- Scollegare il prodotto.
- Pulire l'interno dello scomparto del freezer e lasciare asciugare.
- Pulire facendo attenzione, tutti gli accessori (cassetti per le verdure, scomparti dello sportello, ripiani in vetro, ecc.)
- Lasciare lo sportello aperto per evitare la formazione di odori sgradevoli e di umidità.

Codici di errore

In caso di errore, il LED lampeggia più volte come indicato nella tabella sottostante.

Causa	Illuminazione interna a LED lampeggia
Guasto del sensore di temperatura	1x
Guasto del sensore di temperatura di sbrinamento	2x
Guasto del pannello del display	5x

In caso di codici di errore, si prega di contattare il servizio clienti. Le rispettive hotline sono indicate nella scheda di garanzia fornita.

Dati tecnici

Tensione	: 220-240 V~
Frequenza	: 50 Hz
Corrente nominale	: 1,3 A
Consumo energetico	
kWh/24 ore	: 0,607 kWh
kWh/anno	: 246 kWh
Capacità netta del congelatore	: 274 L
Capacità di congelamento	: 17 kg/24 ore
Refrigerante	: R600a (74 g)

Misurazione(HxWxD) : 1850×600×660 mm
 Profondità con sportello aperto : 1323 mm

Questo prodotto contiene una sorgente luminosa con classe di efficienza energetica **G**

Questo prodotto è destinato ad essere utilizzato in classi climatiche da SN a T.

Classe climatica	Temperatura ambiente
SN	+10 a +32 °C
N	+16 a +32 °C
ST	+16 a +38 °C
T	+16 a +43 °C

Utilizzare il link <https://eprel.ec.europa.eu/> per accedere alla banca dati europea dei prodotti (EPREL), in cui vengono salvate ulteriori informazioni sul prodotto. Digitare l'identificativo del modello, il numero di registrazione EPREL 2359514 (KFZ 631 E NF W) / 2359519 (KFZ 631 E NF IN) o semplicemente scansionare il codice QR sull'etichetta energetica per accedere alle informazioni del modello.

Risoluzione dei problemi

Se ci sono problemi durante il funzionamento, fare riferimento alla seguente tabella. Se i problemi non possono essere risolti come indicato alla voce **Soluzione** o se sono necessarie parti di ricambio per l'auto-riparazione, si prega di contattare il centro di assistenza. Le rispettive hotline sono indicate nella scheda di garanzia fornita con questo prodotto. Si prega di notare che un'auto-riparazione non corretta può portare a pericoli e invalidare la garanzia e deve essere evitata in caso di dubbio.

Problema	Possibili cause	Soluzione
Il prodotto non funziona	<ul style="list-style-type: none"> Alimentazione interrotta 	<ul style="list-style-type: none"> Controllare alimentazione elettrica
La temperatura negli scomparti non è abbastanza bassa.	<ul style="list-style-type: none"> Lo sportello non è ben chiuso o viene aperto spesso. 	<ul style="list-style-type: none"> Riposizionare gli alimenti in modo che la porta possa essere chiusa saldamente.
	<ul style="list-style-type: none"> La temperatura ambiente è inferiore a 10°C o superiore a 43°C 	<ul style="list-style-type: none"> Il prodotto è previsto venga usato in un ambiente con temperature fra i 10°C e i 43°C.



Conservazione di alimenti e bevande

	Area	Alimento e impostazione di temperatura raccomandata
	A	Congelatore (-18°C) Alimenti per la conservazione a lungo termine - Cassetto superiore: Conservazione di alimenti congelati e gelati - Cassetti centrali: conservazione di verdure congelate, patatine - Cassetti inferiori: conservazione di carne cruda, pollame, pesce

Come conservare cibi e bevande per la migliore conservazione nel lungo periodo, al fine di evitare sprechi alimentari?

Congelatore

- Ideale per conservare cibi congelati, preparare cubetti di ghiaccio e congelare cibi freschi.
- Se si conservano solo piccole quantità di cibo nel congelatore, si consiglia di utilizzare l'area più fredda del congelatore (corrisponde all'area centrale)
- La temperatura consigliata per lo scomparto congelatore è di -18°C.
- Tempo di conservazione degli alimenti congelati: non più di 12 mesi.
- Il periodo di conservazione indicato sulla confezione è decisivo per i prodotti surgelati disponibili in commercio.

Raccomandazioni per il congelamento degli alimenti

- Congelare quantità maggiori di cibo negli scomparti inferiori per alimenti congelati. È qui che il cibo si congela in modo particolarmente rapido e delicato.
- Distribuire il cibo negli scomparti o nei contenitori per alimenti congelati.
- Non portare il cibo che deve essere congelato a contatto con il cibo congelato. Se necessario, riporre gli alimenti congelati negli scomparti degli alimenti congelati.
- Importante per una circolazione d'aria illimitata nell'apparecchio: inserire gli scomparti per alimenti congelati fino all'arresto.

Nota: La conservazione degli alimenti a una temperatura errata può comportare un aumento degli sprechi alimentari.

Veiligheidsinstructies

- **WAARSCHUWING!** Tijdens het plaatsen van het apparaat, zorg dat het snoer niet verstrikt raakt of beschadigd wordt.
- **WAARSCHUWING!** Plaats niet meerdere verlengsnoeren of stekkerdozen achter het apparaat.
-  **Waarschuwing: Brandrisico!** Brandbare materialen.

WAARSCHUWING! Tijdens het gebruiken, onderhouden en afdanken van het apparaat, houd rekening met het symbool dat links op de achterkant van het apparaat is aangebracht (achterpaneel of compressor). Dit is het symbool voor brandgevaar. Er bevinden zich brandbare stoffen in de koelleidingen en compressor. Tijdens het gebruiken, onderhouden en afdanken van het apparaat, blijf uit de buurt van een vuurbron.

- Dit apparaat kan worden gebruikt door kinderen in de leeftijd vanaf 8 jaar en ouder en personen met verminderde lichamelijke, zintuiglijke of geestelijke vermogens of gebrek aan ervaring en kennis als zij onder toezicht staan of worden geïnstrueerd over het veilige gebruik van het apparaat en de betrokken gevaren begrijpen.
- Kinderen tussen 3 en 8 jaar oud mogen de koelkast vullen en legen.
- Kinderen mogen niet met het product spelen.

Veiligheidsinstructies

- Reiniging en onderhoud voor het gebruik mag niet worden uitgevoerd door kinderen ouder dan 8 jaar, tenzij zij onder toezicht staan.
- Een beschadigde stroomkabel dient uitsluitend te worden vervangen door bevoegde onderhoudsinstanties om gevaar te voorkomen.
- Het product is ontworpen voor de bereiding van normale hoeveelheden thuis of in huishoudelijke niet-commerciële omgevingen zoals personeelskeukens in winkels, kantoren, boeren- en kleine bedrijven of door gasten bij een bed & breakfast, kleine hotels en soortgelijke verblijfsomgevingen.
- **Waarschuwing!** Houd de ventilatieopeningen, in de behuizing van het apparaat of in de ingebouwde structuur, vrij van belemmeringen.
- **Waarschuwing!** Gebruik geen mechanische apparaten of andere middelen om het ontdooiingsproces te versnellen, buiten de apparaten die zijn aangeraden door de fabrikant.
- **Waarschuwing!** Beschadig het koelcircuit niet.
- **Waarschuwing!** Gebruik geen elektrische producten in de voedselopslagcompartimenten van de vrieskist, tenzij deze door de fabrikant zijn aangeraden.

Veiligheidsinstructies

- Sla geen explosieve substanties zoals spuitbussen met een ontvlambaar drijfgas op in dit product.
- De lichtbron (LED) mag alleen worden vervangen door een erkende elektricien/gediplomeerd persoon.*
- Volg de aanwijzingen in het hoofdstuk **Reiniging en zorg**.
- **Waarschuwing!** De koelstof en isolatieblaas gas zijn ontvlambaar. Wanneer u het product weggooit, doe dat dan alleen bij een erkend afvalverwijderingscentrum of contacteer de serviceagent.
- Om voedselverontreiniging te voorkomen, leef de volgende aanwijzingen na:
 - De deur te lang open laten kan een aanzienlijke toename van de temperatuur binnenin de vakken van het apparaat veroorzaken.
 - Maak de oppervlakken die met voedsel in aanraking komen en de toegankelijke afvoersystemen regelmatig schoon.
 - Bewaar rauw vlees en vis in gepaste houders in de koelkast zodat ze niet met ander voedsel in aanraking komen of erop druppelen.
 - Vriesvakken met twee sterren zijn geschikt voor het bewaren van reeds bevroren voedsel, het bewaren of maken van roomijs en het maken van ijsblokjes.
 - Vriesvakken met één, twee en drie sterren zijn niet geschikt voor het invriezen van vers voedsel.

Veiligheidsinstructies

- Als het koelapparaat langere tijd leeg zal blijven, schakel het uit, ontdooi, reinig en veeg het apparaat droog en laat de deur open om vorming van schimmel in het apparaat te voorkomen.
- De temperatuurverdeling in de vriezer is in alle compartimenten hetzelfde. Voedsel kan overal in de compartimenten worden opgeslagen.

* Opmerking voor onderhoudstechnici/gekwalificeerde personen: Demontage-instructies kunnen worden verkregen op de gratis website www.koenic-online.com.

1. Lees deze gebruikershandleiding voor het eerste gebruik aandachtig door en geef het met het product door. Neem de waarschuwingen die op het product en in deze gebruikershandleiding staan vermeld, in acht. De waarschuwingen bevatten belangrijke informatie voor uw veiligheid en voor het gebruik en onderhoud van het apparaat.
2. Plaats geen zware voorwerpen op de bovenkant van het apparaat.
3. Dompel de elektrische onderdelen van het apparaat nooit onder water tijdens het reinigen of de bediening. Houd het apparaat nooit onder stromend water.
4. Probeer onder geen beding om het product (bijv. bij schade aan de stroomkabel, als het product is gevallen, enz.) zelf te repareren. Voor onderhoud en reparaties dient u contact op te nemen met een geautoriseerde servicedienst.
5. De netspanning dient overeen te komen met de informatie die staat vermeld op het kenplaatje van het apparaat.
6. Het product kan uitsluitend geheel van de netspanning worden losgekoppeld, door de stekker uit het stopcontact te halen. Controleer of de stroomstekker zich in werkzame conditie bevindt.
7. Vermijd schade aan de stroomkabel door knikken of contact met scherpe hoeken.
8. Houd dit apparaat, met inbegrip van de stroomkabel en de stekker, uit de buurt van alle hittebronnen, zoals bijvoorbeeld ovens, kookplaten en andere hitteproducerende apparaten/voorwerpen.
9. Verwijder de stroomkabel uit het stopcontact door aan de stekker te trekken. Niet aan het snoer trekken.
10. Koppel het apparaat los van het voedingsnet als het apparaat niet in gebruik is of als er sprake is van storingen en alvorens accessoires te verbinden of te verwijderen en voor elke reinigingshandeling.
11. Gebruik dit apparaat uitsluitend op droge plaatsen en binnen, niet geschikt voor gebruik buiten.
12. Dit product is niet geschikt voor commercieel gebruik. Het is alleen ontworpen voor huishoudelijk gebruik.
13. Zorg dat de elektrische onderdelen, onder stroom staande onderdelen en het netsnoer niet nat worden!
14. Gebruik enkel het toeboren dat meegeleverd is met het toestel of aanbevolen is door de fabricant!
15. Bedek het toestel niet wanneer in gebruik. Risico van vuur!
16. **Belangrijk!** Voordat u het product gebruikt, moet u controleren of het in bruikbare toestand is. Het product mag niet worden gebruikt als het tekenen van schade vertoont of er vermoed wordt dat het defect is.
17. Koelmiddelen moeten worden verwijderd en afgevoerd door een gekwalificeerde specialist volgens de federale en lokale regelgeving voordat het apparaat wordt gesloopt.

Gefeliciteerd!

Bedankt voor uw aankoop van een **KOENIC** product. Lees het zorgvuldig en bewaar het voor toekomstig gebruik.

Beoogd gebruik

Dit product is alleen geschikt om voedsel in te vriezen. Enig ander gebruik kan leiden tot schade aan het product of letsel.

Imtron GmbH aanvaardt geen aansprakelijkheid voor schade aan het product, schade aan eigendommen of lichamelijk letsel als gevolg van onzorgvuldig of oneigenlijk gebruik van het product, of gebruik van het product die niet voldoet aan het doel opgegeven door de fabrikant.

Voor het eerste gebruik

Verwijder het apparaat en de accessoires voorzichtig uit de verpakking. Het is aangeraden om de originele verpakking te bewaren voor opslag.

- Dit product is niet bestemd voor gebruik als inbouwapparaat.
- Deze koelkast is geschikt voor gebruik bij omgevingstemperaturen van 10°C tot 43°C

Als u de originele verpakking wenst weg te gooien, dient u dit in overeenkomst met de wettelijke bepalingen te doen. Voor vragen over de correcte wijze van afvalverwerking, kunt u contact opnemen met uw lokale afvalverwerkingscentrum.

Controleer de inhoud van de verpakking op compleetheid en schade. Indien de inhoud incompleet of beschadigd is, dient u direct contact op te nemen met uw lokale verkooppunt.

Raadpleeg het hoofdstuk **Reiniging en zorg** nadat u de verpakking heeft verwijderd.

Garantie en reserveonderdelen

De garantietijd van het product en de geldende garantievoorwaarden staan vermeld op de garantiekaart die bij het product geleverd is. De reserveonderdelen, die in de desbetreffende Ecodesign richtlijn worden vermeld, kunnen worden verkregen door contact op te nemen met de klantenservice voor een periode van respectievelijk 7 jaar of 10 jaar.

Inhoud

- 1 x Vriezer
- 1 x Set voor omdraaien deuren
- 1 x Ijsblokjesvorm
- 1 x Handleiding
- 1 x Garantiebewijs

Bedieningsknoppen en Onderdelen

- A** Temperatuur- en functieregeling met scherm
 - A1** Scherm vriestemperatuur
 - A2** Snelvriemode indicator
 - A3** Temperatuurinstellingstoets **FREEZER**
 - A4** **SUPER** toets
 - A5** **ALARM/ ECO 3s** toets
 - A6** Toetsenvergrendeling **Lock 3s**
 - A7** Eco Mode indicator
 - A8** Toetsenvergrendeling indicator
- B** Deur tray
- C** Deur handgreep
- D** Deur
- E** Onderste scharnier
- F** Verstelbare voetjes, voor
- G** Netsnoer met stekker
- H** Diepvriesladen (1x)
 - Diepvriestrays (3x)
- I** Glasplaat (3x)
- J** Lamp
- K** Bovenste scharnier

Accessoires

- 1 x Set voor omdraaien deur (niet afgebeeld)
- 1 x Ijsblokje

Nederlands

Installatie

Opmerking:

De installatie dient door ten minste 2 personen te worden gedaan om gevaarlijke situaties te vermijden.

- Fig. 1 Plaats het apparaat op een vlakke en stabiele ondergrond. Houd aan alle kanten tenminste de minimale ruimte vrij.
- Fig. 2 Oneffenheden kunnen worden opgevangen m.b.v. de instelbare voetjes aan de voorzijde. Gebruik een waterpas om horizontale plaatsing te garanderen.
- Fig. 3 De vriezer bevat drie vrieslades, één tray en drie glasplaten. Alle lades en schappen kunnen worden verwijderd. Als deze zijn verwijderd kunnen er grote of kleine stukken in worden gelegd (bijv. hammen).

Bediening

- Fig. 4 Steek de stekker in een geschikt stopcontact.

Freezer mode

- Fig. 5 Druk op de temperatuurinstellingstoets **Freezer** om de temperatuur in te stellen van -14 tot -22°C in stappen van 1°C.

Opslagtijden en temperatuur

Opmerking: te lange opslag of opslag bij een onjuiste vriestemperatuur kan bedorven voedsel veroorzaken dat oneetbaar is en voedselvergiftiging veroorzaken. De minimumtemperatuur moet in de meeste gevallen -18°C of lager zijn. Volg de maximaal aanbevolen opslagtijden hieronder:

- Stoofpotjes, ijs, worstjes, brood: 2-6 maanden
- Vis, garnalen, lam, vlees: 4-8 maanden
- Groenten, fruit, gevogelte, rundvlees: 6-12 maanden

Fig. 6 Additionele functies

Speciale functies kunnen worden geselecteerd door een druk op de betreffende toets.

Ecomode - Energiebesparingsfunctie: Druk 3 seconden lang op de **ALARM/ECO 3s** toets om deze mode te (de)activeren.

Snelvriesfunctie: Druk op de toets **SUPER** om deze mode te (de)activeren.

Raak de **LOCK** toets 3 seconden lang aan om het bedieningspaneel te vergrendelen. Het  icoon licht op. Als een toets wordt aangeraakt terwijl het paneel is vergrendeld, dan knippert het betreffende icoon 3 maal. Raak de **LOCK** toets 3 seconden lang aan om het bedieningspaneel te ontgrendelen. Het  icoon verdwijnt. In ontgrendelstatus zijn alle toetsen beschikbaar.

Deur open alarm

Als de deur langer dan 90 seconden open blijft, zal een alarm klinken. Sluit de deur om het alarm te stoppen. Of raak kort de **ALARM/ECO 3s** toets aan om het deur open alarm te resetten. Het stopt na 30 seconden en het alarm is stil.

Hoge temperatuur alarm

Als een hoge temperatuur van het apparaat wordt gedetecteerd klinkt er een alarm, en de binnentemperatuur en de code [ht] worden afwisselend op het scherm getoond. Raak kort de **ALARM/ECO 3s** toets aan om het alarm te stoppen. De code [ht] verdwijnt automatisch zodra de temperatuur weer een normale waarde heeft bereikt.

Eco - Energiebesparingsfunctie:
Als deze functie is geactiveerd, dan werkt de vriezer automatisch tussen -15 en -18°C. Wanneer deze modus actief is, worden de temperatuur en het Eco-symbool afgebeeld.
De **Eco** energiebesparingsfunctie kan niet tegelijkertijd met de snelvriesfunctie **SUPER** gebruikt worden. Raadpleeg de onderstaande tabel.

Omgevings- Temperatuur (Ta)	Vooraf ingesteld Temperatuur
$Ta \leq 13^{\circ}\text{C}$	-18°C
$14^{\circ}\text{C} < Ta \leq 20^{\circ}\text{C}$	-18°C
$21^{\circ}\text{C} < Ta \leq 27^{\circ}\text{C}$	-18°C
$28^{\circ}\text{C} < Ta \leq 34^{\circ}\text{C}$	-16°C
$35^{\circ}\text{C} < Ta \leq 43^{\circ}\text{C}$	-15°C

Gewoon voedsel kan bij -18 °C worden bewaard. Hoe lager de temperatuur, hoe hoger het energieverbruik.

SUPER  - Snelvriesfunctie:
Gebruik deze functie als grotere hoeveelheden voedsel bevroren moeten worden.

Opmerking: Start de **SUPER**-functie 24 uur vóórdat u voedsel in het apparaat plaatst. (bijv. activeren voor het winkelen). Als deze functie is geactiveerd dan verbruikt de vriezer 50 uur lang meer energie, en op een vooraf ingestelde temperatuur van -25°C. Als deze tijd is verstreken dan schakelt de vriezer automatisch weer terug naar de vorige instelling.



Scharnierpositie wijzigen



Let op

Let op dat de vriezer tijdens deze werkzaamheden stabiel staat en niet kan omvallen.

Opmerking:

- Indien nodig of noodzakelijk, dan kunnen de scharnieren aan de andere kant gemonteerd worden. Volg hiervoor de instructies in de aangegeven volgorde.
- U heeft het volgende gereedschap nodig: Moersleutel 8 mm, dopsleutel 8 mm, kruiskop schroevendraaier, standaard schroevendraaier. Door het onderscheid tussen de gereedschappen worden deze niet specifiek genoemd in de volgende instructies.
- Voor een succesvolle montage dienen er andere scharnierhouders en -huizen gebruikt te worden, deze worden meegeleverd.



Opgelet

- Trek de stekker uit het stopcontact!
- De installatie dient door ten minste 2 personen te worden gedaan om gevaarlijke situaties te vermijden.

- 1 Verwijder de bovenste kap. Gebruik indien nodig een plastic kaart of een spatel om de kap los te werken.
- 2 Trek de stekkers uit de aansluitingen.
- 3 Houd de koelkastdeur vast tijdens het losschroeven, hij kan anders beschadigd raken. Draai de drie schroeven van het bovenste scharnier los.
- 4 Trek de deur los en plaats deze op een zacht en schoon oppervlak.
- 5 Verwijder het afdekplekje bovenop de vriezer (gebruik een plastic kaartje of een spatel om het klepje los te werken) en plaats deze in de gaten aan de andere zijde.

Nederlands

- ⑥ Trek de decoratieve strip aan de bovenkant van de deur los en plaats de kabel aan de andere kant zoals afgebeeld.
- ⑦ Controleer of de kabel correct is geplaatst en klem de strip terug naar de bovenkant van de deur.
- ⑧ Verwijder het scharnierdeel met de deurstop aan de onderkant van de deur. Neem het meegeleverde nieuwe scharnierdeel met de deurstop en bevestig het aan de andere kant van de deur. Zorg ervoor dat het scharnierdeel correct in de daarvoor bestemde uitsparing wordt geplaatst.
- ⑨ Draai de schroeven van de onderste scharnierplaat los en verwijder deze. Kantel de vriezer indien nodig, om beter bij de onderzijde te kunnen komen.
- ⑩ Schroef de scharnierpen los en draai hem in het gat ernaast.
- ⑪ Draai het enkele voetje aan de linkerkant los en schroef deze opnieuw vast aan de rechterkant.
- ⑫ Plaats de scharnierplaat aan de linkerkant zodat de gaten en de getapte gaten samenvallen. Draai de scharnierplaat goed vast.
- ⑬ Zet de deur op de onderste scharnierpen.
- ⑭ Houdt de deur vast. Pak het extra bovenscharnier en doe de scharnierpen in het betreffende gat in de deur. Houd de scharnierplaat op zijn plek en schroef hem vast.
- ⑮ Verwijder de schakelaar uit de rechterkap en plaats deze in de meegeleverde linkerkap. Sluit de stekkers weer aan. Terwijl de deur open is, bevestigt u de meegeleverde linker afdekkap op het scharnier zodat deze in alle hoeken en randen op zijn plaats klikt en bevestig deze met de schroef op de koelkast. Zorg ervoor dat u de kabels niet beschadigt.

Montage van de deurgreep

- ⑯ Verwijder de twee blinde pluggen aan de gewenste kant van de deur.
- ⑰ Schroef het handvat vast met de meegeleverde schroeven.
- ⑱ Installeer de afdekkingen op de handgreep.



Opgelet

Nadat u de vriezer rechtop heeft gezet dient u 24 uur te wachten voordat u de stroom erop zet, zodat het koelsysteem tot rust kan komen.

Energiebesparingstips

- Plaats het toestel niet in de buurt van een warmtebron (radiator of keukenkachel, enz.).
- Zorg voor een ongehinderde luchtstroom rondom de diepvriezer.
- Als een laag ijs is opgebouwd, ontdooi het toestel. Een dikke ijslaag beïnvloedt de overdracht van kou, waardoor het energieverbruik zal toenemen.
- Bij het openen en uitnemen van voedsel, open alleen de deur kort. Een kortere openingstijd van de deur veroorzaakt minder ijsafzetting op de wanden van diepvriezer.
- Selecteer de instelling van de temperatuurregelaar volgens de hoeveelheid gevuld in het product.
- Gebruik de laden, manden of schappen voor het opslaan van het voedsel. Als de energie van het product efficiënt wordt gebruikt, kan het energieverbruik worden geminimaliseerd.
- We adviseren u om de meegeleverde accessoires zoals laden en schapjes niet te verwijderen aangezien dit het energieverbruik kan verhogen wegens het inefficiënt bewaren van voedsel.

Schoonmaak en onderhoud



Voorzichtig

- Koppel het apparaat los van het stopcontact en laat het volledig afkoelen alvorens het te reinigen. Dompel de elektrische onderdelen van het apparaat nooit onder in water tijdens het reinigen of de werking. Houd het apparaat nooit onder stromend water.
- Gebruik tijdens het reinigen nooit oplosmiddelen, schurende materialen, harde borstels, metalen voorwerpen of scherpe voorwerpen. Oplosmiddelen zijn schadelijk voor de gezondheid en kunnen de kunststof onderdelen van het apparaat aantasten, terwijl schurende reinigingsmiddelen krassen kunnen veroorzaken op het oppervlakte/de oppervlaktes.
- Gebruik nooit olie of vet op de deurvergrendeling. Hierdoor wordt deze poreus.
- Gebruik geen stoomreinigingsapparaten. De stoom kan in contact komen met de elektrische onderdelen van het product, waardoor er kortsluiting ontstaat.

Notitie:

Het apparaat moet om de vier weken worden schoongemaakt voor goed onderhoud en om besmetting van voedsel te voorkomen. Voor posities, zoals naden, sleuven, gaten, enzovoort, kunnen de eenvoudige hulpmiddelen worden gebruikt om te reinigen, zoals zachte borstels.

- Reinig de buitenvlakken van het apparaat met een vochtige doek en droog ze vervolgens volledig af.
- Zorg ervoor dat er geen water het apparaat (bijvoorbeeld via de schakelaar) binnendringt.
- Reinig de deurvergrendeling uitsluitend met schoon water en droog grondig.

Het interieur schoonmaken

- Verwijderbare delen, b.v. glazen planken, kunnen worden uitgenomen voor reiniging.
- Verwijder de trays, vriesvakken en de pizzaplaat van binnenuit en reinig ze met detergent in lauw water. Spoel de onderdelen af met schoon water en droog ze af.
- Na het verwijderen van alle laden en compartimenten en het ontthooien van de vriezer, veegt u de binnenkant af met een azijnoplossing. Droog de binnenkant grondig.

Buitengebruikstelling

Indien tijdens de werking van de koelkast een langere onderbreking optreedt, moeten de volgende stappen worden uitgevoerd:

- Maak het product leeg.
- Trek de stekker van het product uit het stopcontact.
- Reinig het interieur van het vriesvak en laat het drogen.
- Maak alle accessoires zorgvuldig schoon (groentebakken, deurvakken, glazen schappen, enz.)
- Laat de deur open staan om vorming van onaangename geuren en schimmels te voorkomen.

Foutcodes

Als er een fout optreedt dan knippert het LEDje meerdere keren, zoals aangegeven in de tabel.

Oorzaak	Binnenverlichtings LED knippert
Defect van de temperatuursensor	1x
Defect van de ontdooi temperatuursensor	2x
Defect van het scherm	5x

Als er foutcodes optreden, neem dan a.u.b. contact op met de klantenservice. De betreffende telefoonnummers staan op het garantiebewijs.

Nederlands

Technische gegevens

Spanning	: 220-240 V~
Frequentie	: 50 Hz
Systeemstroom	: 1,3 A
Energieverbruik	
kWh/24u	: 0,607 kWh
kWh/jaar	: 246 kWh
Netto-inhoud van de vriezer	: 274 L
Invriescapaciteit	: 17 kg/24u
Koelmiddel	: R600a (74 g)

Afmetingen (HxBxD)	: 1850×600×660 mm
Diepte met open deur	: 1323 mm

Dit product bevat een lichtbron met energie-efficiëntieklasse **G**.

Dit product is bestemd voor gebruik in klimaat klassen van SN tot T.

Klimaatklasse	Omgevingstemperatuur
SN	+10 tot +32 °C
N	+16 tot +32 °C
ST	+16 tot +38 °C
T	+16 tot +43 °C

Gebruik de link <https://eprel.ec.europa.eu/> om toegang te krijgen tot de Europese productdatabase (EPREL), waarin meer informatie over het product wordt opgeslagen. Voer de modelidentificatie in, het EPREL registratienummer 2359514 (KFZ 631 E NF W) / 2359519 (KFZ 631 E NF IN), of scan eenvoudig de QR-code op het energielabel om toegang te krijgen tot de modelinformatie.

Probleemoplossing

Raadpleeg de volgende tabel als er problemen zijn tijdens het gebruik. Als problemen niet kunnen worden opgelost zoals aangegeven onder **Oplossing**, of als u reserve onderdelen of zelfreparatie nodig heeft, neem dan contact op met het servicecentrum. De betreffende telefoonnummers staan op het met dit product meegeleverde garantiebewijs. Let erop dat onjuiste zelfreparatie gevaar kan opleveren, en de garantie doet vervallen, doe dit dus liever niet.

Probleem	Mogelijke oorzaken	Oplossing
Het product werkt niet.	<ul style="list-style-type: none"> Onderbroken stroomvoorziening. 	<ul style="list-style-type: none"> Controleer de stroomvoorziening.
De temperatuur in de compartimenten is niet laag genoeg.	<ul style="list-style-type: none"> De deur is niet goed gesloten of het wordt te vaak geopend. 	<ul style="list-style-type: none"> Herschik het voedsel zodat de deur goed kan worden gesloten.
	<ul style="list-style-type: none"> De omgevingstemperatuur is lager dan 10°C of hoger dan 43°C. 	<ul style="list-style-type: none"> Het product is bedoeld om in een omgevingstemperatuur van 10°C tot 43°C te worden gebruikt.



Opslag van voedsel en dranken

	Plaats	Aanbevolen instelling voor voedsel en temperatuur
	A	Diepvries (-18°C) Levensmiddelen voor langdurige bewaring - Bovenste lade: bewaren van bevroren levensmiddelen en roomijs. - Middelste laden: bewaren van bevroren groente, chips - Onderste laden: bewaren voor rauw vlees, gevogelte, vis

Hoe u voedsel en dranken het best en het langst kunt bewaren, om verspilling van voedsel te voorkomen?

Diepvries

- Ideaal voor het bewaren van diepvriesproducten, het maken van ijsblokjes en het invriezen van vers voedsel.
- Als u slechts kleine hoeveelheden voedsel in de vriezer bewaart, is het aangeraden het koudste gedeelte van de diepvries te gebruiken (dat is het middelste gedeelte)
- De aanbevolen temperatuur voor het diepvriesgedeelte is -18°C.
- Bewaartijd van diepvriesvoeding: niet langer dan 12 maanden.
- De op de verpakking vermelde bewaartijd is bepalend voor in de handel verkrijgbare diepvriesproducten.

Aanbevelingen voor het invriezen van voedsel

- Vries grotere hoeveelheden voedsel in de onderste diepvriesbakken. Hier bevroert het voedsel snel en goed.
- Verdeel het voedsel in de compartimenten of in voedselcontainers.
- Zorg ervoor dat voedsel dat nog ingevroren moet worden niet in contact komt met reeds bevroren voedsel. Verplaats eventueel bevroren voedsel in de voedselcontainers.
- Belangrijk voor een onbeperkte luchtcirculatie in het toestel: duw de bevroren voedselcontainers tot aan de eindstop.

Opmerking: Het bewaren van voedsel onder de verkeerde temperatuur kan een toename van voedselverspilling tot gevolg hebben.

Instrukcje bezpieczeństwa

- **OSTRZEŻENIE!** Podczas ustawiania urządzenia należy upewnić się, że przewód zasilający nie jest uszkodzony lub nie utknął w urządzeniu.
- **OSTRZEŻENIE!** Nie umieszczaj wielu przenośnych gniazd zasilających w pobliżu tylnej części urządzenia.
-  **Ostrzeżenie: Ryzyko pożaru!** Materiały palne. **OSTRZEŻENIE!** Podczas użytkowania, serwisowania i utylizacji urządzenia należy zwrócić uwagę na symbol znajdujący się z lewej strony z tyłu urządzenia (tylny panel lub sprężarka). To jest ostrzeżenie o ryzyku spowodowania pożaru. W przewodach czynnika chłodniczego i sprężarce znajdują się łatwopalne materiały. Proszę trzymać się z dala od źródła ognia podczas użytkowania, serwisu i utylizacji urządzenia.
- Urządzenie to może być obsługiwane przez dzieci w wieku od 8 lat i przez osoby o zmniejszonych możliwościach psychicznych, sensorycznych i umysłowych czy braku doświadczenia i wiedzy, jeśli będą pod nadzorem lub zostaną dokładnie poinstruowane w zakresie użytkowania urządzenia w bezpieczny sposób i zrozumieją związane z tym zagrożenia.
- Dzieci w wieku od 3 do 8 lat mogą wkładać lub wyjmować rzeczy z lodówki.

Instrukcje bezpieczeństwa

- Nie wolno dopuszczać, aby dzieci bawiły się produktem.
- Czyszczenie i czynności konserwacyjne nie mogą być wykonywane przez dzieci, chyba że dziecko ma co najmniej 8 lat i zapewniony zostanie odpowiedni nadzór.
- Uszkodzony przewód zasilający może wymienić wyłącznie autoryzowany agent serwisowy w celu uniknięcia zagrożeń.
- Urządzenie jest przeznaczone do przygotowywania normalnych ilości w domu lub w podobnych, niekomercyjnych środowiskach. Środowisko domowe obejmuje kuchnie pracownicze w sklepach, biurach, gospodarstwach rolnych i innych małych firmach lub do użytku gości w hotelach typu pensjonaty, małych hotelach i podobnych obiektach mieszkalnych.
- **Uwaga!** Nie blokuj otworów wentylacyjnych urządzenia ani w zabudowie.
- **Uwaga!** Nie używaj urządzeń mechanicznych, ani innych środków do przyspieszenia procesu rozmrażania, poza tymi, które zaleca producent.
- **Uwaga!** Nie uszkodź obiegu chłodzącego.
- **Uwaga!** Nie używaj urządzeń elektrycznych w komorze do przechowywania żywności, chyba, że są rekomendowane przez producenta.

Instrukcje bezpieczeństwa

- Nie przechowuj w tym urządzeniu materiałów wybuchowych, takich jak puszki z aerozolem, który zawiera łatwopalny propelent.
- Źródło światła (LED) może być wymieniane wyłącznie przez certyfikowanego elektryka/ wykwalifikowanego specjalistę. *
- Prosimy zwracać uwagę na rozdział **Czyszczenie i pielęgnacja**.
- **Ostrzeżenie!** Czynnik chłodniczy i izolacyjny gaz dmuchający są łatwopalne. Produkt należy usuwać wyłącznie w autoryzowanym punkcie usuwania odpadów lub należy skontaktować się z przedstawicielem obsługi.
- Aby uniknąć skażenia żywności, proszę przestrzegać następujących zaleceń:
 - Otwarcie drzwi przez dłuższy czas może spowodować znaczny wzrost temperatury w przedziałach urządzenia.
 - Należy regularnie czyścić powierzchnie, które mogą mieć kontakt z żywnością i dostępnymi systemami drenażowymi.
 - Przechowuj surowe mięso i ryby w odpowiednich pojemnikach w lodówce, tak aby nie stykały się z innymi produktami ani nie ociekały na nie.

Instrukcje bezpieczeństwa

- Komory na mrożonki oznaczone dwoma gwiazdkami, nadają się do przechowywania wstępnie zamrożonych produktów spożywczych, przechowywania lub przygotowywania lodów i robienia kostek lodu.
- Komory oznaczone jedną-, dwoma- i trzema gwiazdkami, nie nadają się do zamrażania świeżej żywności.
- Jeżeli urządzenie chłodnicze pozostaje puste przez dłuższy czas, należy je wyłączyć, odszronić, oczyścić, wysuszyć i pozostawić otwarte, aby zapobiec rozwojowi pleśni w urządzeniu.
- Rozkład temperatury w zamrażarce jest taki sam we wszystkich komorach. Przestrzegaj instrukcji dotyczących przechowywania żywności i napojów zawartych w niniejszej instrukcji.

* Uwaga dla technika serwisu/wykwalifikowanego specjalisty: instrukcję demontażu można pobrać za darmo na stronie www.koenic-online.com

Instrukcje bezpieczeństwa

1. Przed pierwszym użytkowaniem zapoznaj się uważnie z tą instrukcją obsługi, a sprzedając produkt przekaz ją nowemu właścicielowi. Zwróć uwagę na ostrzeżenia znajdujące się na produkcie i w tej instrukcji. Zawiera ona ważne informacje dotyczące Twojego bezpieczeństwa, użytkowania i utrzymania sprzętu.
2. Nie kłaść na produkcie żadnych ciężkich przedmiotów.
3. W trakcie czyszczenia czy użytkowania nigdy nie zanurzać podzespołów elektrycznych produktu w wodzie. Nigdy nie wkładać produktu pod strumień bieżącej wody.
4. Pod żadnym pozorem nie próbuj naprawiać urządzenia samodzielnie (np.: uszkodzonego kabla zasilania, gdy produkt zostanie upuszczony, itp.). W celu dokonania napraw skonsultuj się z autoryzowanym serwisem.
5. Napięcie sieci zasilania musi być zgodne z informacją o napięciu nominalnym, znajdującą się na tabliczce znamionowej produktu.
6. Tylko wyciągnięcie wtyczki z kontaktu odłącza urządzenie całkowicie od sieci elektrycznej. Proszę się upewnić, że wtyczka znajduje się w dobrym stanie.
7. Unikać uszkodzeń kabla zasilania, które mogą być spowodowane skręceniem się kabla czy jego kontaktu z ostrymi krawędziami.
8. Produkt ten wraz z jego kablem zasilania i wtyczką trzymać z dala od wszystkich źródeł ciepła, takich jak np.: kuchenki mikrofalowe, płyty grzejne i inne urządzenia/obiekty wytwarzające ciepło.
9. Odłączać z gniazdka zasilania tylko poprzez chwyt dłonią za wtyczkę. Nie ciągnąć za kabel.
10. Wyjmować wtyczkę z gniazdka, gdy produkt nie jest używany, w przypadku uszkodzenia, przed podłączeniem lub odłączeniem akcesoriów oraz przed każdym czyszczeniem.
11. Produkt użytkować tylko w suchych pomieszczeniach, nigdy na otwartym powietrzu.
12. Produkt ten nie nadaje się do zastosowań komercyjnych. Jest przeznaczony jedynie do użytkowania w gospodarstwie domowym.
13. Upewnij się, że elementy elektryczne, części pod napięciem i przewód zasilający nie zamoczą się
14. Należy używać wyłącznie części dostarczonych wraz z urządzeniem lub zalecanych przez producenta.
15. Nie należy przykrywać urządzenia podczas użycia. Niebezpieczeństwo pożaru!
16. **Ważne!** Przed użyciem upewnij się, że produkt jest w stanie zdatnym do użytku. Produktu nie należy używać jeśli wykazuje oznaki uszkodzenia lub istnieje podejrzenie, że może mieć jakąś wadę.
17. Przed oddaniem urządzenia do złomowania czynnik chłodniczy musi zostać usunięty i zutylizowany przez wykwalifikowanego specjalistę, zgodnie z przepisami krajowymi i lokalnymi.

Gratulacje!

Dziękujemy za zakup produktu **KOENIC**.
Prosimy o uważne przeczytanie tej instrukcji i zachowanie jej na przyszłość.

Przeznaczenie

To urządzenie jest odpowiednie tylko do chłodzenia i zamrażania żywności i napojów. Każde inne użycie może uszkodzić urządzenie lub spowodować obrażenia.

- Ten produkt nie jest przewidziany do użytku jako urządzenie wbudowane.
- To urządzenie chłodnicze jest przewidziane do użycia w temperaturach otoczenia w zakresie od 10°C do 43°C.

Produkt ten jest przeznaczony wyłącznie do użytku domowego i nie nadaje się do użytku komercyjnego.

Imtron GmbH nie bierze żadnej odpowiedzialności za uszkodzenie produktu, szkody majątkowe czy jakiegokolwiek obrażenia ciała spowodowane nieostrożnym użytkowaniem produktu czy użytkowaniem produktu do celu innego niż ten określony przez producenta.

Przed pierwszym użyciem

Produkt wraz z wyposażeniem należy ostrożnie wyjąć z oryginalnego opakowania.

Zaleca się zachowanie oryginalnego opakowania dla późniejszego przechowywania.

W celu wyrzucenia oryginalnego opakowania należy postępować zgodnie z obowiązującymi przepisami dotyczącymi utylizacji. W przypadku pytań dotyczących prawidłowej utylizacji należy zasięgnąć porady w miejscowej gminie.

Zawartość opakowania należy sprawdzić pod względem kompletności i uszkodzeń.

W przypadku braku części w opakowaniu lub w razie stwierdzenia uszkodzeń należy skontaktować się z punktem sprzedaży.

Po wypakowaniu urządzenia zapoznaj się z

rozdziałem **Czyszczenie i pielęgnacja**.

Gwarancja i części zamienne

Okres gwarancji dla tego produktu jak również stosowne warunki gwarancyjne podano w karcie gwarancyjnej, dostarczonej wraz z produktem. Części zamienne, wymienione w odpowiedniej Dyrektywie Ekodesign, można uzyskać kontaktując się z centrum obsługi klienta, w okresie co najmniej 7 lat, odpowiednio w ciągu 10 lat.

Polski

Zawartość

- 1 x Zamrażarka
- 1 x Zestaw do cofania drzwi
- 1 x Kostka do lodu
- 1 x Instrukcja obsługi
- 1 x Karta gwarancyjna

Sterowanie i komponenty

- A** Panel kontrolny temperatury i funkcji z wyświetlaczem
 - A1** Wyświetlacz temperatury zamrażarki
 - A2** Wskaźnik trybu szybkiego zamrażania
 - A3** AKlawisz nastawy temperatury zamrażarki **FREEZER**
 - A4** AKlawisz **SUPER**
 - A5** Klawisz alarmu i ECO 3 s **ALARM/ ECO 3s**
 - A6** Blokada klawiszy **LOCK 3s**
 - A7** Wskaźnik trybu Eco
 - A8** Wskaźnik blokady klawiszy
- B** Tacka drzwiowa
- C** Uchwyt drzwiczek
- D** Drzwiczki
- E** Zawias dolny
- F** Regulowane nóżki, przód
- G** Przewód zasilania z wtyczką
- H** Szuflady zamrażarki (1x)
Tace do zamrażania (3x)
- I** Półka szklana (3x)
- J** Lampka
- K** Zawias górny

Akcesoria

- 1 x Zestaw do cofania drzwi (nie pokazano)
- 1 x Kostka lodu

Instalacja

Uwaga:

Ze względów bezpieczeństwa instalacji powinny dokonywać co najmniej 2 osoby.

- Rys. **1** Umieścić urządzenie na twardej i stabilnej powierzchni. Zachowaj minimalne odległości ze wszystkich stron.
- Rys. **2** Wszelkie nierówności mogą być skompensowane przy użyciu regulowanych przednich nóżek. Użyj poziomicy, aby zapewnić odpowiednie wypoziomowanie.
- Rys. **3** Zamrażarka jest wyposażona w trzy szuflady, jedną tackę i trzy półki szklane. Wszystkie szuflady i półki są wyjmowane. W przypadku ich wyjęcia można przechowywać większe lub mniejsze kawałki (np. małą połówkę wieprzowiny).

Operation

- Rys. **4** Podłącz wtyczkę do odpowiedniego gniazda zasilającego.

Freezer mode

- Rys. **5** Wciśnij klawisz nastawy temperatury **Freezer** w celu regulacji temperatury od -14 do -22°C w krokach po 1°C.



Czasy przechowywania i temperatura

Uwaga: Nadmiernie długie przechowywanie lub nieodpowiednia temperatura zamrażania mogą powodować psucie się produktów, co powoduje straty żywności, jej niejedalność lub zatrucia pokarmowe. Temperatura minimalna w większości przypadków powinna wynosić -18°C lub mniej. Stosuj się do zalecanych maksymalnych okresów przechowywania:

- Potrawka, lody, kiełbaski, chleb: 2-6 miesięcy.
- Ryby, krewetki, jagnięcina, mięso: 4-8 miesięcy.
- Warzywa, owoce, nabiał, wołowina: 6-12 miesięcy.

Rys. 6 **Funkcje dodatkowe**

Funkcje specjalne można wybierać naciskając odpowiedni klawisz.
 Tryb Eco - funkcja oszczędności energii:
 Wciśnij przycisk **ALARM/ECO 3s** na 3 sekundy, aby aktywować lub dezaktywować ten tryb.
 Funkcja szybkiego zamrażania: Wciśnij przycisk **SUPER** w celu aktywacji lub dezaktywacji tego trybu.

Dotknij przycisk **LOCK** na 3 sekundy, aby zablokować panel sterowania. Zostanie podświetlona ikona .
 Z dotknięciem jakiegos przycisku, gdy panel jest zablokowany, odpowiednia ikona błysnie 3 razy.
 Dotknij przycisk **LOCK** na 3 sekundy, aby odblokować panel sterowania. Ikona  zniknie.
 W stanie odblokowanym dostępne są wszystkie przyciski.

Alarm otwarcia drzwi

Jeżeli drzwi pozostały otwarte na dłużej niż 90 sekund, rozlegnie się alarm. Zamknij drzwi, aby wyłączyć alarm. Lub dotknij krótko przycisk **ALARM/ECO 3s** dla zresetowania alarmu otwarcia drzwi.
 Zatrzyma się po 30 sekundach i alarm będzie cichy.

Alarm wysokiej temperatury

W razie wykrycia wysokiej temperatury wewnątrz, rozlegnie się alarmu i na wyświetlaczu będą wyświetlane na przemian temperatura wewnętrzna i kod [ht].
 Krótkie dotknięcie przycisku **ALARM/ECO 3s** zatrzyma alarm.
 Kod [ht] zniknie automatycznie, gdy temperatura wróci do normalnej wartości.

Eco - funkcja oszczędności energii:

Jeżeli ta funkcja jest aktywowana, zamrażarka działa automatycznie w zakresie od -15 do -18°C. W przypadku włączenia tego trybu, wyświetlają się symbole temperatury i Eco.
 Funkcji oszczędności energii **Eco** nie można używać łącznie z funkcją szybkiego zamrażania **SUPER**. Patrz poniższa tabela.

Temperatura otoczenia (Ta)	Nastawa fabryczna Temperatura
$Ta \leq 13^{\circ}\text{C}$	-18°C
$14^{\circ}\text{C} < Ta \leq 20^{\circ}\text{C}$	-18°C
$21^{\circ}\text{C} < Ta \leq 27^{\circ}\text{C}$	-18°C
$28^{\circ}\text{C} < Ta \leq 34^{\circ}\text{C}$	-16°C
$35^{\circ}\text{C} < Ta \leq 43^{\circ}\text{C}$	-15°C

Zwykłe produkty mogą być przechowywane przy -18°C. Im niższa temperatura, tym wyższy pobór mocy.

SUPER  - Funkcja szybkiego zamrażania:

Korzystaj z tej funkcji, jeżeli zamrażane mają być większe ilości produktu.
Uwaga: Uruchoam funkcję **SUPER** 24 godziny przed umieszczeniem żywności w urządzeniu. (np. zakupami). Jeżeli ta funkcja jest aktywowana, zamrażarka działa z większym poborem mocy przez 50 godzin i przy zadanej temperaturze -25°C. Z upływem czasu zamrażarka przywróci poprzednią nastawę.

**Dostosuj stronę otwierania drzwi****Ostrożnie**

Upewnij się, że zamrażarka stoi bezpiecznie podczas pracy i że się nie przechyla.

Uwaga:

- Jeśli to konieczne i jeśli wymagają tego pomieszczenia, stronę zamontowania drzwi można zmienić. Aby to zrobić, postępuj zgodnie z poniższymi instrukcjami w podanej kolejności.
- Wymagane są następujące narzędzia: klucz sześciokątny 8 mm, 8 mm śrubokręt krzyżakowy. Ze względu na wyjątkowość odpowiednich narzędzi, nie są one wymienione osobno w poniższych instrukcjach.
- Do tej czynności potrzebna jest inna osłona, która jest dostarczana z urządzeniem. Dla bezpieczeństwa wyjmij półki drzwiowe, aby zapobiec ich uszkodzeniu.

**Ostrożnie**

- Wyjmij wtyczkę z gniazda zasilania!
- Ze względów bezpieczeństwa montażu powinny dokonywać co najmniej 2 osoby.

- 1 Zdejmij górną pokrywę. W razie potrzeby użyj plastikowej karty lub łopatki, aby poluzować nakładkę.
- 2 Odłącz wtyczki i gniazda.
- 3 Podczas odkręcania przytrzymaj drzwi lodówki, bo mogą zostać uszkodzone. Usuń trzy śruby górnego zawiasu.
- 4 Wyciągnij drzwi i połóż je na miękkiej i czystej powierzchni.
- 5 Zdejmij zaślepkę w górnej części zamrażarki (użyj plastikowej karty lub łopatki, aby poluzować nakładkę) i włóż ją do otworów po prawej stronie.
- 6 Zdjąć pasek dekoracyjny w górnej części drzwiczek i umieścić przewód po drugiej stronie tak, jak pokazano.

- 7 Upewnij się, że przewód jest prawidłowo umieszczony i umieść pasek z powrotem w górnej części drzwi.
- 8 Zdejmij część zawiasu z ogranicznikiem otwarcia drzwi u dołu drzwiczek. Zabierz nową część zawiasu z ogranicznikiem otwarcia drzwi i zamocuj ją po drugiej stronie drzwi. Upewnij się, że część zawiasów jest prawidłowo osadzona w wyznaczonej wnęce.
- 9 Poluzuj dwa wkręty w dolnej płycie zawiasów i wyjmij ją. W razie potrzeby przechyl lodówkę, aby uzyskać lepszy dostęp do dolnej części.
- 10 Odkręć wkręt zawiasu i przykręć go z powrotem w gwincie obok.
- 11 Odkręć pojedynczą nóżkę po lewej i przykręć ją z powrotem po prawej.
- 12 Umieść płytkę zawiasu po lewej stronie, tak aby otwory i gwintowane otwory zostały wyrównane. Prawidłowo dokręć płytę zawiasu.
- 13 Umieść drzwiczki na dolnym sworzniu zawiasu.
- 14 Utrzymaj drzwiczki w odpowiednim położeniu. Weź dodatkowy dostarczony górny zawias i włóż sworznię zawiasu do odpowiedniego otworu w górnej części drzwi. Utrzymaj płytę zawiasu w odpowiednim położeniu i przykręć ją.
- 15 Usuń przełącznik z prawej strony pokrywki i włóż go do dołączonej lewej pokrywki. Podłącz wtyczki i gniazda. Przy otwartych drzwiach, przymocuj dostarczony lewy kapturek pokrywy do zawiasu, tak aby zaskoczył na miejsce we wszystkich rogach i na krawędziach i przymocuj go do lodówki za pomocą wkrętu. Dbaj o to, aby nie uszkodzić kabli.

Montaż klamki drzwi

- 16 Wyjmij dwie ślepe wtyczki po żądanej stronie drzwi.
- 17 Przykręć uchwyt za pomocą dołączonych wkrętów.
- 18 Zamontuj osłony uchwytu.



Ostrożnie

Po ustawieniu zamrażarki na nóżkach, w pozycji pionowej, odczekaj 24 godziny przed podłączeniem jej do zasilania, aby układ chłodzenia uzyskał pełną wydajność.

Porady dotyczące oszczędzania energii

- Nie umieszczaj urządzenia w pobliżu źródła ciepła (grzejnika lub kuchenki, itp.).
- Zapewnij swobodny przepływ powietrza wokół zamrażarki.
- Jeśli utworzyła się warstwa lodu, rozmroź urządzenie. Gruba warstwa lodowa wpływa na rozprowadzanie chłodu, a zatem zużycie energii będzie wzrastać.
- Podczas wyjmowania jedzenia wystarczy tylko na krótko otworzyć drzwi. Krótszy czas otwierania drzwi powoduje, że na ściankach zamrażarki osadza się mniej lodu.
- Wybierz ustawienie temperatury w zależności od ilości wypełnienia urządzenia.
- Do przechowywania żywności użyj szuflad, koszy lub półek. Jeżeli energia produktu jest używana wydajnie, zużycie energii może zostać zminimalizowane.
- Zaleca się, by nie zdejmować wszystkich akcesoriów, jak szuflady, balkoniki półek, gdyż to może zwiększać pobór energii ze względu na przechowywanie niewystarczającej ilości produktów.

Czyszczenie i konserwacja



Ostrzeżenie

- Przed czyszczeniem wyłącz urządzenie z prądu.
- Podczas czyszczenia nigdy nie używaj rozpuszczalników ani materiałów ściernych, twardych szczotek, metalicznych ani ostrych przedmiotów. Rozpuszczalniki są szkodliwe dla zdrowia ludzi i mogą atakować części z tworzyw sztucznych, natomiast ścierne materiały i narzędzia czyszczące mogą zadrapać powierzchnię (powierzchnie).
- Nigdy nie używaj oleju lub tłuszczu na uszczelkę. Z czasem stanie się ona porowata.
- Nie używaj urządzeń do czyszczenia na parę wodną. Para może wejść w kontakt z częściami elektrycznymi, powodując spięcie.

Uwaga:

Urządzenie należy czyścić co cztery tygodnie w celu zapewnienia dobrej konserwacji i uniknięcia zanieczyszczenia żywności. Do czyszczenia użyj miękkiej szczotki lub gąbki.

- Powierzchnie zewnętrzne produktu należy czyścić lekko wilgotną ściereczką, a następnie dokładnie wysuszyć.
- Upewnij się, że woda nie dostanie się do wnętrza urządzenia (np.: poprzez przełącznik).
- Przetrzyj uszczelkę na drzwiczkach tylko czystą wodą, następnie dokładnie osusz.

Polski

Czyszczenie wnętrza

- Części które da się zdemontować, np. szklane półki, można wyjmować w celu czyszczenia.
- Wyjmij z wnętrza urządzenia tacki, przegrody zamrażarki i tackę na pizzę, po czym umyj je w letniej wodzie z detergentem. Wypłucz je wodzie i wysusz.
- Po wyjęciu wszystkich tacek i przegród, i po rozmrożeniu zamrażarki, przetrzyj jej wnętrze roztworem octu. Dokładnie wysusz wnętrze.

Wycofanie z eksploatacji

Jeżeli w pracy lodówki ma nastąpić dłuższa przerwa, należy wykonać następujące czynności:

- Opróżnij urządzenie.
- Odłącz urządzenie od prądu.
- Wyczyść wnętrze komory zamrażarki i pozostaw do wyschnięcia.
- Ostrożnie wyczyść wszystkie akcesoria (pojemniki na warzywa, pojemniki na drzwiach, szklane półki, itp.)
- Pozostaw drzwi otwarte, aby uniknąć tworzenia się nieprzyjemnych zapachów i pleśni.

Kody błędów

W razie błędu dioda LED błyska wielokrotnie, jak wskazano w tabeli.

Przyczyna	Oświetlenie wewnętrzne LED błyska
Usterka czujnika temperatury	1x
Usterka czujnika temperatury rozmrażania	2x
Usterka płytki wyświetlacza	5x

W razie kodów błędu skontaktuj się z serwisem. Odpowiednie infolinie można znaleźć na dostarczonej karcie gwarancyjnej.

Dane techniczne

Napięcie	: 220-240 V~
Częstotliwość	: 50 Hz
Prąd znamionowy	: 1,3 A
Zużycie energii	
kWh/24h	: 0,607 kWh
kWh/rok	: 246 kWh
Pojemność zamrażarki netto	: 274 L
Zdolność zamrażania	: 17 kg/24h
Czynnik chłodniczy	: R600a (74 g)

Wymiary (W. x Sz. x Gł.): 1850×600×660 mm
Głębokość przy otwartych drzwiach : 1323 mm

Ten produkt zawiera źródło światła klasy wydajności energetycznej **G**

Ten produkt jest przeznaczony do używania tylko w klasach klimatycznych od SN do T.

Klasa klimatyczna	Temperatura otoczenia
SN	+10 do +32 °C
N	+16 do +32 °C
ST	+16 do +38 °C
T	+16 do +43 °C

Postępuj zgodnie z linkiem <https://eprel.ec.europa.eu/> w celu wejścia do europejskiej bazy danych produktów (EPREL), w której zgromadzone są dane o produkcie. Wpisz identyfikator modelu, numer rejestracyjny EPREL 2359514 (KFZ 631 E NF W) / 2359519 (KFZ 631 E NF IN) lub po prostu zeskanuj kod QR na etykiecie energetycznej, aby uzyskać dostęp do informacji o modelu.

Wykrywanie i usuwanie usterek

Jeśli istnieją jakiegokolwiek problemy podczas użytkowania, należy zapoznać się z poniższą tabelą. Jeżeli problemów nie da się usunąć, jak wskazano w rozdziale **Rozwiązanie** lub konieczne są części zamienne do samodzielnej naprawy, prosimy o kontakt z centrum serwisowym. Odpowiednie infolinie są podane na karcie gwarancyjnej dostarczonej z produktem. Prosimy pamiętać, że samodzielna naprawa może prowadzić do zagrożeń, jak też unieważnienia gwarancji i w razie wątpliwości należy się od niej powstrzymać.

Problem	Możliwe przyczyny	Rozwiązanie
Urządzenie nie działa	<ul style="list-style-type: none"> Przerwa w zasilaniu 	<ul style="list-style-type: none"> Sprawdź zasilanie
Temperatura w komorach nie jest wystarczająco niska.	<ul style="list-style-type: none"> Drzwi nie są do końca zamknięte lub są często otwierane. 	<ul style="list-style-type: none"> Ponownie ułóż żywność tak, aby drzwi były szczelnie zamknięte.
	<ul style="list-style-type: none"> Temperatura otoczenia jest niższa niż 10°C lub wyższa niż 43°C 	<ul style="list-style-type: none"> Produkt jest przeznaczony do pracy w temperaturze otoczenia od 10°C do 43°C



Przechowywanie żywności i napojów

	Obszar	Zalecana temperatura dla żywności i napojów
	A	<p>Zamrażalnik (-18°C) Żywność przeznaczona do długotrwałego przechowywania</p> <ul style="list-style-type: none"> - Górna szuflada: przechowywanie mrozonek i lodów. - Środkowe szuflady: przechowywanie mrożonych warzyw, frytek. - Dolne szuflady: przechowywanie surowego mięsa, drobiu, ryb.

Jak przechowywać żywność i napoje, aby zachować ich optymalną jakość przez długi czas i uniknąć psucia się?

Zamrażalnik

- Idealnie nadaje się do przechowywania mrożonej żywności, przygotowywania kostek lodu i mrożenia świeżej żywności.
- Jeśli w zamrażalniku przechowuje się niewielką ilość żywności, zaleca się używanie obszaru o najniższej temperaturze (obszar środkowy)
- Zalecana temperatura zamrażalnika wynosi -18°C.
- Czas przechowywania mrożonej żywności: nie dłużej niż 12 miesięcy.
- W przypadku produktów mrożonych, dostępnych w sieciach handlowych, decydujące znaczenie ma okres przechowywania podany na opakowaniu.

Zalecenia dotyczące mrożenia żywności

- Większe ilości żywności należy mrozić w dolnych pojemnikach zamrażalnika. W tej części zamrażalnika żywność mrozi się szybciej i w bardziej łagodny sposób.
- Żywność należy rozkładać w komorach lub pojemnikach do mrożonej żywności.
- Nie należy dopuszczać do kontaktu niezamrożonej żywności z zamrożoną. W razie potrzeby należy ponownie rozłożyć zamrożoną żywność w pojemnikach na mrożoną żywność.
- Ważne dla swobodnej cyrkulacji powietrza w urządzeniu: dopchnąć pojemniki na zamrożoną żywność do samego końca.

Uwaga: Przechowywanie żywności w nieprawidłowej temperaturze może prowadzić do zwiększenia odpadów żywności.

Güvenlik Talimatları

- **UYARI!** Cihazı yerleştirirken, besleme kablosunun sıkışmadığından veya hasar görmediğinden emin olun.
- **UYARI!** Birden fazla portatif soket çıkışlı portatif güç kaynağını cihazın arkasına yerleştirmeyin.
-  **İkaz: Yangın tehlikesi!** Yanıcı maddeler. **UYARI!** Cihazın kullanımı, servisi ve tasarrufu sırasında, lütfen cihazın arka tarafında (arka panel veya kompresör) bulunan sol taraftaki sembole dikkat edin. Bu sembol, yangın uyarı sembolüdür. Soğutucu borularında ve kompresörde yanıcı maddeler bulunmaktadır. Lütfen kullanım, servis ve tasarruf sırasında yangın kaynağından uzakta olun.
- Bu cihaz 8 yaş ve üzeri kişilerce ve güvenliklerinden sorumlu kişi onlara cihazın kullanımıyla ilgili tehlikeleri içeren gerekli denetimi veya bilgiyi sağladığı sürece, fiziksel, algısal veya zihinsel yeterlilikleri kısıtlı, veya eksik tecrübe ve bilgiye sahip kişilerce kullanılabilir.
- 3 ila 8 yaş arası çocukların soğutma cihazlarını yükleme ve boşaltmalarına izin verilir.
- Çocuklar ürünle oynamamalıdır.
- Temizlik ve kullanıcı bakımı 8 yaşından büyük olmadığı ve denetim altında tutulmadığı sürece çocuklar tarafından yapılmayacaktır.

Güvenlik Talimatları

- Hasarlı bir şebeke kablosu, tehlikeleri önlemek için sadece üretici, üretici tarafından görevlendirilmiş bir atölye veya benzer niteliğe sahip bir kişi tarafından değiştirilebilir.
- Bu ürün, ev ya da ev benzeri ortamlarda ve ticari ortamlar haricinde normal tüketim miktarının hazırlanması için tasarlanmıştır. Ev benzeri ortamlar mağazalardaki, ofislerdeki, tarım işletmelerindeki veya diğer küçük işletmelerdeki personel mutfağını ve pansiyonları, küçük otelleri ve benzer konut tipi tesisleri içerir.
- **Uyarı!** Cihaz muhafazasındaki ya da yerleşik yapıdaki havalandırma açıklıklarını engellerden uzak tutun.
- **Uyarı!** Buz çözme işlemini hızlandırmak için üreticinin önerdiklerinin dışındaki mekanik cihaz veya diğer imkanları kullanmayın.
- **Uyarı!** Soğutucu devresine zarar vermeyin.
- **Uyarı!** Üretici tarafından önerilen tiplerin dışındaki elektrikli cihazları ürünün gıda saklama bölmelerinde kullanmayın.
- Yanabilen itici gaz içeren sprey kapları gibi patlayıcı maddeleri bu üründe saklamayın.
- Işık kaynağı (LED) sadece onaylanmış bir elektrikçi/ kalifiye kişi tarafından değiştirilebilir. *

Güvenlik Talimatları

- **Temizlik ve bakım** bölümünü dikkate alın.
- **Uyarı!** Soğutma maddesi ve izolasyon gazı alev alabilir. Ürünü sadece bu işlem için onaylanmış bir toplama yerine vererek tasfiye edin veya satıcınıza danışın.
- Yiyeceklerin kirlenmesini önlemek için, lütfen aşağıdaki talimatlara uygun davranın:
 - Kapının uzun süre açılması, cihazın bölmelerinde sıcaklığın belirgin şekilde artmasına neden olabilir.
 - Gıda ve erişilebilir drenaj sistemleri ile temas edebilecek yüzeyleri düzenli olarak temizleyin.
 - Çiğ et ve balıkları diğer gıdalarla temas etmemeleri veya diğer gıdaların üzerine damlamamaları için buzdolabında uygun kaplarda saklayın.
 - İki yıldızlı dondurulmuş yiyecek bölmeleri, önceden dondurulmuş yiyecekleri saklamak, dondurma saklamak ya da yapmak ve buz küpü yapmak için uygundur.
 - Bir, iki ve üç yıldızlı bölmeler, taze yiyeceklerin dondurulması için uygun değildir.
 - Soğutma cihazı uzun süre boş kalırsa, cihazı kapatın, buzunu çözün, temizleyin, kurulayın ve cihazın içinde küf oluşmasını önlemek için kapağı açık bırakın

Güvenlik Talimatları

- Dondurucudaki sıcaklık dağılımı tüm bölmelerde aynıdır. Bu kılavuzda yer alan yiyecek ve içeceklerin saklanmasıyla ilgili talimatlara uyunuz.

* Servis teknisyeni/kalifiye kişiler için not: Sökme ile ilgili talimatlar ücretsiz www.koenic-online.com web sitesinden alınabilir.

1. İlk kullanımdan önce bu kullanım kılavuzunu tamamen okuyun ve ürünle beraber teslim edin. Ürün üzerindeki ve bu kılavuzdaki uyarılara dikkat edin. Ekipmanın kullanımı ve bakımıyla olduğu kadar sizin güvenliğiniz hakkında da önemli bilgiler içermektedir.
2. Ürünün üzerine ağır cisimler koymayın.
3. Temizleme veya işletim sırasında ürünün hiçbir elektrikli parçasını su içerisine sokmayın. Ürünü asla akan suyun altına tutmayın.
4. Hiç bir koşul altında (örn. Elektrik kablosu hasarı, ürün düşürülmüş ise, vs) ürünü kendiniz onarmaya kalkışmayın. Hizmet ve onarımlar için, lütfen yetkili bir servis elemanına danışın.
5. Evinizdeki ana elektrik ürünün üzerindeki değer etiketindeki bilgiyle uyusmalıdır.
6. Sadece fişin elektrik prizinden çekilmesi ürünü tamamiyle elektrik şebekesinden ayırabilir. Lütfen güç fişinin işletim için uygun koşullarda olduğundan emin olun.
7. Elektrik kablosunu, dolanmalardan veya sivri köşelere temas etmekten doğabilecek hasarlardan koruyun.
8. Bu cihazı, güç kablosu ve güç fişi dahil olmak üzere fırın, elektrik ocağı gibi ısı kaynaklarından ve diğer ısı üreten cihaz/cisimlerden uzak tutun.
9. Elektrik prizinden fişi çekerken sadece fişin kendisini tutun. Kablosundan çekmeyin.
10. Ürün kullanımda değilken, arıza durumlarında, aksesuarları takmadan veya çıkarmadan önce ve her temizlemeden önce ürünün fişini çekin.
11. Bu ürünü kuru kapalı alanlarda kullanın, asla açık alanda kullanmayın.
12. Bu ürün ticari kullanım için uygun değildir. Sadece ev içi kullanım için tasarlanmıştır.
13. Elektrikli parçaların, içinden elektrik geçen parçaların ve güç kablosunun ıslanmamasına dikkat edin.
14. Makineye sadece üretici tarafından tavsiye edilen ya da üretici tarafından sağlanan aksesuarları kullanınız!
15. Makine çalışırken örtmeyiniz. Yanma riski!
16. **Önemli!** Kullanmadan önce ürünün sorunsuz bir durumda olduğundan emin olun. Hasar belirtileri veya bozuk olduğu şüphesi varsa, ürün kullanılmamalıdır.
17. Hurdaya verilmeden önce soğutma maddeleri nitelikli bir uzman tarafından boşaltılmalı ve ulusal ve yerel düzenlemelere uygun şekilde bertaraf edilmelidir.

Tebrikler!

Bir **KOENIC** ürünü aldığınız için teşekkür ediyoruz. Lütfen bu kılavuzu dikkatlice okuyun ve gelecekte başvurmak için saklayın.

Amaçlanan kullanım

Bu ürün yalnızca yiyecek ve içecekleri soğutmaya ve dondurmaya uygundur. Tüm diğer kullanımlar cihaza zarar verebilir veya yaralanmaya yol açabilir.

- Bu ürün, ankastre olarak kullanılmak üzere tasarlanmamıştır.

- Bu soğutma cihazının 10°C ila 43°C ortam sıcaklığında kullanılması amaçlanmıştır

Bu ürün, ticari kullanıma yönelik değil, sadece ev tipi kullanım için tasarlanmıştır.

Imtron GmbH ürünün dikkatsiz veya yanlış kullanımı ya da ürünün üretici tarafından belirtilen amaca uymayan kullanımı nedeniyle ürüne hasar, maddi hasar veya kişisel yaralanma için herhangi bir sorumluluk kabul etmez.

İlk kullanımdan önce

Ürünü ve aksesuarı dikkatlice orijinal ambalajdan çıkarın.

Daha sonra kullanmak üzere orijinal ambalajın saklanması önerilir. Orijinal ambalajı tasfiye etmek istiyorsanız bunu geçerli yasal düzenlemelere göre yapın. Doğru tasfiyeyle ilgili sorularınız varsa belediyenize danışın.

Ambalaj içeriğinin tam olup olmadığını ve hasar bakımından kontrol edin. Ambalaj içeriği eksik ise veya hasar tespit ederseniz derhal satış yerinize başvurun.

Paketi açtıktan sonra, lütfen **Temizlik ve bakım** bölümüne bakın.

Garanti ve yedek parça

Ürünün garanti süresi ve uygulanabilir garantinin koşulları ürünle birlikte verilen garanti kartında belirtilmiştir. İlgili eko-tasarım direktifinde listelenen yedek parçalar, Müşteri Hizmetleri merkezine başvurularak en az 7 yıl veya 10 yıl süreyle temin edilebilir.

Türkçe

Teslimat içeriği

- 1 x Dondurucu
- 1 x Kapak yönü değiştirme seti
- 1 x Buz küpü tepsisi
- 1 x Kullanım kılavuzu
- 1 x Garanti kartı

Kontroller ve Bileşenler

- A** Ekranlı sıcaklık ve işlev kontrolü
 - A1** Dondurucu sıcaklık ekranı
 - A2** Hızlı dondurma modu göstergesi
 - A3** **FREEZER** sıcaklık ayarı tuşu
 - A4** **SUPER** tuşu
 - A5** **ALARM/ ECO 3s** tuşu
 - A6** **LOCK 3s** tuş kilitleri
 - A7** Eco Modu göstergesi
 - A8** Anahtar kilidi göstergesi
- B** Kapak bölmesi
- C** Kapak kulpu
- D** Kapak
- E** Alt menteşe
- F** Ayarlanabilir ayak, ön
- G** Fişli güç kablosu
- H** Dondurucu çekmeceleri (1x)
Dondurucu tepsileri (3x)
- I** Cam raf (3x)
- J** Lamba
- K** Üst menteşe

Aksesuarlar

- 1 x Kapağın ters çevrilmesi için ayarlanmıştır
(gösterilmemiştir)
- 1 x Buz küpü

Kurulum

Not:

Tehlikeden kaçınmak için kurulum en az 2 kişi tarafından yapılmalıdır.

- Şek. 1 Üniteyi dengeli ve düz bir yüzeye yerleştirin. Yer yönü minimum uzaklığı koruyun.
- Şek. 2 Zemindeki eğim ayarlanabilir ön ayakla telafi edilebilir. Yatay konumlandırmayı sağlamak için bir su terazisi kullanın.
- Şek. 3 Dondurucuda üç dondurucu çekmecesi, bir bölme ve üç cam raf vardır. Tüm çekmeceler ve raflar çıkarılabilir. Çıkarıldığında büyük veya küçük parçalar (ör. küçük et parçaları) saklanabilir.

Kullanım

- Şek. 4 Güç fişini uygun bir elektrik prizine takın.

Dondurucu modları

- Şek. 5 Sıcaklığı 1°C adımlarla -14 ile -22°C arasında ayarlamak için **Freezer** sıcaklık ayar tuşuna basın.

Saklama süreleri ve sıcaklığı

Not: Uygun olmayan donma sıcaklığında uzun süreli saklama veya depolama, yiyecek israfına neden olan bozulmuş yiyeceklere, yiyeceklerin yenilmemesine sebep ve gıda zehirlenmesine neden olabilir. Çoğu durumda minimum sıcaklık, -18°C veya daha soğuk olmalıdır. Aşağıda sağlanan maksimum saklama sürelerini takip edin:

- Güveç, dondurma, sosis, ekmek: 2-6 ay.
- Balık, karides, kuzu eti, et: 4-8 ay.
- Sebzeler, meyveler, kümes hayvanları, sığır eti: 6-12 ay.

Şek. 6 İlave fonksiyonlar

Özel işlevler ilgili tuşa basılarak seçilebilir.

Eco-Modu - Enerji tasarrufu işlevi:
Bu modu etkinleştirmek ya da devre dışı bırakmak için **ALARM/ECO 3s** düğmesini 3 saniye basılı tutun.
Hızlı dondurma işlevi: **SUPER** düğmesine basarak bu modu etkinleştirin veya devre dışı bırakın.

Kontrol panelini kilitlemek için **LOCK** düğmesine 3 saniye dokununuz.  simgesi yanar.

Panel kilitliyken bir düğmeye dokunulduğunda ilgili simge 3 defa yanıp söner.

Kontrol panelinin kilidini açmak için **LOCK** düğmesine 3 saniye dokununuz.  simgesi kaybolur.

Kilit açıldığında tüm düğmeler kullanılabilir.

Kapak açık alarmı

Kapak 90 saniyeden uzun süre açık kalırsa bir alarm çalar.
Alarmı durdurmak için kapağı kapatın.
Ya da kapak açık alarmını sıfırlamak için **ALARM/ECO 3s** düğmesine kısaca dokununuz.
30 saniye sonra duracak ve alarm susacaktır.

Yüksek sıcaklık alarmı

Cihazın içinde yüksek sıcaklık tespit edilirse bir alarm çalar ve ekranda dönüşümlü olarak [ht] kodu görünür.
ALARM/ECO 3s düğmesine kısaca dokunulduğunda alarm durur.
Sıcaklık normal değere döndüğünde [ht] kodu otomatik olarak kaybolur.

Eco - Enerji tasarrufu işlevi:

Bu işlev etkinleştirildiğinde dondurucu otomatik olarak -15 ile -18°C arasında çalışır. Bu mod etkinken ekranda sıcaklık ve Eco simgesi gösterilir.

Eco enerji tasarrufu işlevi **SUPER**

hızlı dondurma işleviyle beraber kullanılamaz. Aşağıdaki tabloya bakın.

Ortam Sıcaklığı (Ta)	Ön Ayar Sıcaklık
Ta ≤ 13°C	-18°C
14°C < Ta ≤ 20°C	-18°C
21°C < Ta ≤ 27°C	-18°C
28°C < Ta ≤ 34°C	-16°C
35°C < Ta ≤ 43°C	-15°C

Normal gıdalar -18°C'de saklanabilir. Sıcaklık ne kadar düşük olursa güç tüketimi o kadar fazla olur.

SUPER - Hızlı dondurma işlevi:

Fazla miktarda gıda dondurucaksanız bu işlevi kullanın.

Not: **SUPER** fonksiyonu gıdaları cihaza yerleştirmeden 24 saat önce çalıştırın. (ör. Alışverişten önce etkinleştirin). Bu işlev etkinleştirilirse dondurucu 50 saat boyunca daha yüksek enerji tüketerek -25°C ön ayar sıcaklığında çalışır. Bu süreden sonra dondurucu önceki ayarlarına geri döner.

Türkçe

**Kapakların yönünün değiştirilmesi****Dikkat**

Çalışma sırasında dondurucunun güvenli bir şekilde durduğundan ve devrilmeyeceğinden emin olun.

Not:

- Gerekirse ve mekan izin verirse kapakların açılma yönü değiştirilebilir. Bunun için aşağıdaki tüm talimatlar verilen sırada izleyin.
- Aşağıdaki aletler gereklidir: 8 mm lokma anahtar, 8 mm anahtar, yıldız tornavida. Uygun aletlerin benzersizliğinden dolayı bunlar aşağıdaki talimatlarda ayrıca belirtilmemiştir.
- Bu işlem için üniteyle verilen farklı bir kapak gereklidir.

**Dikkat**

- Elektrik fişini çekin!
- Tehlikeden kaçınmak için montaj en az 2 kişi tarafından yapılmalıdır.

- 1 Üst kapağı çekip çıkarın. Kapağı gevşetmek için gerekirse plastik bir kart ya da spatula kullanın.
- 2 Fişlerin ve soketlerin bağlantısını kesin.
- 3 Vidaları sökarken buzdolabı kapağını tutun; aksi takdirde, hasar görebilir. En üst menteşenin üç vidasını çıkarın.
- 4 Kapağı çekip çıkartın ve yumuşak ve temiz bir yüzeye koyun.
- 5 Dondurucunun en üstündeki kör başlığı çıkarın (başlığın gevşemesine yardımcı olması için plastik bir kart ya da spatula kullanın) ve diğer taraftaki deliklerin içine takın.
- 6 Kapağın üstündeki dekoratif şeridi çekip çıkarın ve kabloyu şekilde gösterildiği gibi diğer tarafa yerleştirin.
- 7 Kablonun doğru yerleştirildiğinden emin olun

- 8 Menteşe parçasını, kapağın altındaki kapı stopuyla çıkarın. Verilen yeni menteşe parçasını kapı stopuyla alın ve kapının diğer tarafına sabitleyin. Menteşe parçasının belirtilen girintiye doğru oturduğundan emin olun.
- 9 Alt menteşe plakasındaki üç vidayı gevşetin ve çıkarın. Gerekirse alt tarafa daha iyi erişmek için buzdolabını eğin.
- 10 Menteşe pimini sökün ve bitişigindeki dişe geri vidalayın.
- 11 Soldaki tek ayağı sökün ve sağa yeniden vidalayın.
- 12 Menteşe plakasını delikler ve dışı delikler hizalanacak şekilde sol tarafa yerleştirin. Menteşe plakasını uygun şekilde sıkın.
- 13 Kapağı alt menteşe pimine yerleştirin.
- 14 Kapağı konumda tutun. Verilen ilave üst menteşeyi alın ve menteşe pimini kapağın üst tarafındaki ilgili deliğe sokun. Menteşe plakasını konumda tutun ve üstüne vidalayın.
- 15 Düğmeyi sağ başlıktan çıkarın ve verilen sol başlığa takın. Fişleri ve soketleri bağlayın. Kapak açıkken, verilen sol kapak başlığını tüm köşe ve kenarlarda yerine oturacak şekilde menteşeye takın ve buzdolabına vidayla sabitleyin. Kablolarla zarar vermediğinizden emin olun.

Kapak kulpunun takılması

- 16 Kapağın istenen tarafındaki iki kör tapayı çıkarın.
- 17 Verilen vidalarla kulpun üstüne vidalayın.
- 18 Kapakları tutamağa takın.

**Uyarı**

Dondurucuyu ayakları üzerine dik olarak yerleştirdikten sonra, soğutma sisteminin tam kapasitesine ulaşması için şebekeye bağlamadan önce 24 saat bekleyin.

Enerji tasarrufu püf noktaları

- Ürünü petek, fırın gibi bir ısı kaynağının yakınına yerleştirmeyin.
- Dondurucu etrafında hava akışının engellenmediğinden emin olun.
- Buz katmanı oluşmuşsa buz çözme işlemi uygulayın. Kalın buz katmanı soğuşun iletimini etkileyerek enerji tüketimini artırır.
- Yiyecek çıkartırken kapağı kısa süreliğine açın. Kapağın kısa süreli açılması dondurucu duvarlarında daha az buz birikmesine yol açar.
- Sıcaklık düzenleyici ayarını ürün doluluk miktarına göre ayarlayın.
- Yiyecekleri saklamak için çekmeceleri, sepetleri ya da rafları kullanın. Ürünün gücü verimli şekilde kullanılırsa enerji tüketimi minimuma iner.
- Gıdaların verimsiz saklanması dolaylı enerji tüketimini artırabileceğinden dolayı çekmeceler, raf balkonları gibi verilen aksesuarların çıkarılması önerilmez.

Temizlik ve bakım



Uyarı

- Ürünü temizlemeden önce prizden çekin.
- Temizlikten önce ürünün fişini çıkartın. Solventler insan sağlığına zararlı olup plastik parçalara zarar verebilir. Aşındırıcı temizlik malzemeleri ile aletler yüzeyleri çizebilir.
- Kapak contalarına asla yağ ya da gres uygulamayın. Zaman içinde gözenek oluşumuna yol açar.
- Buharlı temizlik ekipmanları kullanmayın. Buhar ürünün elektrik parçalarına temas edip kısa devreye yol açabilir.

Not:

İyi bir bakım sağlamak ve yiyeceklerin kontamine olmasını önlemek için cihaz her dört haftada bir temizlenmelidir. Temizlemek için yumuşak bir fırça veya yumuşak bir sünger kullanın.

- Ürünün dış yüzeylerini hafif nemli bir bez ile temizleyin ve sonra iyice kurulaayın.
- Ürünün içine hiç su girmemesine (örneğin anahtardan ile) dikkat edin.
- Kapak contasını yalnızca temiz suyla silin ve ardından iyice kurutun.

İç temizliği

- Cam raflar gibi çıkarılabilen parçalar temizlik için çıkarılabilir.
- Tepsileri, dondurucu bölmelerini ve pizza tepsisini dışarı çıkarın ve ılık suda deterjanla temizleyin. Parçaları temiz suyla durulaayın ve kurulaayın.
- Tüm tepsileri ve bölmeleri çıkardıktan ve dondurucunun buzunu çözdükten sonra, içini sirke solüsyonuyla silin. İç kısmı iyice kurulaayın.

Kullanımdan çıkarma

Soğutucunun çalışmasına uzun bir süre ara verilecekse aşağıdaki adımlar izlenmelidir:

- Ürünü boşaltın.
- Ürünün fişini prizden çıkarın.
- Dondurucu bölmesinin içini temizleyip kurutun.
- Tüm aksesuarları (sebze kapları, kapak bölmeleri, cam raflar vb.) dikkatlice temizleyin.
- İstenmeyen koku ve küf oluşumunu önlemek için kapağı açık bırakın.

Hata kodları

Bir hata varsa LED tabloda gösterildiği gibi birkaç defa yanıp söner.

Neden	İç aydınlatma LED'i yanıp söner
Sıcaklık sensörü arızası	1x
Buz çözme sıcaklık sensörü arızası	2x
Ekran panosu arızası	5x

Hata kodları gösteriliyorsa lütfen müşteri hizmetlerine başvurun. İlgili çağrı merkezi telefonları garanti kartında belirtilmiştir.

Türkçe

Teknik veriler

Gerilim	: 220-240 V~
Frekans	: 50 Hz
Anma akımı	: 1,3 A
Enerji Tüketimi	
kWh/24 sa	: 0,607 kWh
kWh/yıl	: 246 kWh
Dondurucunun	
net kapasitesi	: 274 L
Dondurma kapasitesi	: 17 kg/24sa
Soğutucu	: R600a (74 g)

Boyut (YxGxD)	: 1850×600×660 mm
Kapak açıkken derinlik	: 1323 mm

Bu ürün **G** enerji sınıfı bir ışık kaynağına sahiptir.

Bu ürünün SN ile T iklimlerinden kullanılması amaçlanmıştır.

İklimsel sınıf	Ortam sıcaklığı
SN	+10 ila +32 °C
N	+16 ila +32 °C
ST	+16 ila +38 °C
T	+16 ila +43 °C

Ürün hakkında daha fazla bilgi içeren Avrupa ürün veri tabanına (EPREL) erişmek için <https://eprel.ec.europa.eu/> adresine gidin. Model bilgilerine erişmek için model tanımlayıcıyı, EPREL kayıt numarası 2359514 (KFZ 631 E NF W) / 2359519 (KFZ 631 E NF IN) 'yi yazın ya da enerji etiketindeki QR kodunu tarayın.

Sorun Giderme

Çalışma sırasında herhangi bir sorun olursa lütfen aşağıdaki tabloya bakın. **Çözüm** kısmından yararlanılarak sorun çözülemezse ya da kendinizin onarım yapması için yedek parça gerekliyse lütfen servisi arayın. İlgili çağrı merkezi telefonları ürünle verilen garanti kartında belirtilmiştir. Hatalı kendi kendinize onarımın tehlikelere yol açabileceğini ve garantinin geçersiz hale gelebileceğini lütfen unutmayın ve emin değilseniz bundan kaçının.

Sorun	Muhtemel nedenler	Çözüm
Ürün çalışmıyor	• Elektrik kesilmiştir	• Güç kaynağını kontrol edin
Bölmelerdeki sıcaklık yeterince düşük değil.	• Kapak sıkıca kapatılmıyor ya da çok sık açılıyor. • Ortam sıcaklığı 10°C 'den düşük ya da 43°C 'den yüksek	• Yiyecekleri yerlerini kapağın sıkıca kapanabileceği şekilde değiştirin. • Bu ürün 10°C ile 43°C aralığındaki ortam sıcaklığında çalışacak şekilde tasarlanmıştır

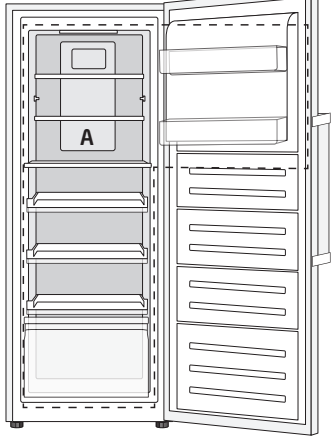

Yiyecek ve içeceklerin saklanması

	Bölme	Önerilen gıda ve sıcaklık ayarı
	A	<p>Dondurucu (-18°C) Uzun süreli saklama için yiyecekler</p> <ul style="list-style-type: none"> - Üst çekmece: Dondurulmuş gıda ve dondurmanın saklanması. - Orta çekmeceler: dondurulmuş sebzeler, çipsler için saklama - Alt çekmeceler: çiğ et, kümes hayvanları, balık için saklama

Gıda israfını önlemek için yiyecek ve içecekleri en uzun süre en iyi şekilde korumak için nasıl saklanmalı?

Dondurucu

- Dondurulmuş yiyecekleri saklamak, buz küpleri hazırlamak ve taze yiyecekleri dondurmak için ideal.
- Dondurucuda sadece az miktarda yiyecek saklarsanız, dondurucudaki en soğuk alanı kullanmanız önerilir (orta alan)
- Dondurucu bölmesi için önerilen sıcaklık -18°C'dir.
- Dondurulmuş gıdaların saklama süresi: en fazla 12 ay.
- Ambalaj üzerinde belirtilen depolama süresi, ticari olarak temin edilebilen dondurulmuş ürünler için çok önemlidir.

Yiyeceklerin dondurulması ile ilgili öneriler

- Büyük miktarlarda yiyecekleri daha küçük gıda dondurma kaplarında dondurun. Bunlar, yiyeceklerin özellikle hızlı ve nazıkçe donacağı yerlerdir.
- Yiyecekleri bömelere veya donmuş yiyecek kaplarına paylaşın.
- Dondurulacak yiyecekleri donmuş yiyeceklerle temas ettirmeyin. Gerekirse, donmuş yiyecekleri donmuş yiyecek kaplarına yeniden yerleştirin.
- Cihazdaki sınırsız hava sirkülasyonu için önemlidir. Dondurulmuş gıda kaplarını sonuna kadar arkaya itin.

Not: Gıdaların yanlış sıcaklıkta saklanması gıda atıklarının artmasına neden olabilir.