

KOENIC

Get ready for compliments

Side by Side

KDD 211 A NF IN / KDD 211 A NF IN B
KDD 211 C NF IN / KDD 211 C NF IN B

DE Bedienungsanleitung

EN User manual

ES Manual de instrucciones

FR Mode d'emploi

HU Használati leírás

IT Manuale dell'utente

NL Gebruiksaanwijzing

PL Instrukcja obsługi

TR Kullanım Kılavuzu



Deutsch	3 - 14	▬
English	15 - 26	▬
Español	27 - 38	▬
Français	39 - 50	▬
Magyar	51 - 62	▬
Italiano	63 - 74	▬
Nederlands	75 - 86	▬
Polski	87 - 98	▬
Türkçe	99 - 110	▬

Imtron GmbH
Media-Saturn-Strasse 1
85053 Ingolstadt
Germany
www.imtron.eu
www.koenic-online.com
contact@imtron.eu

IM_KDD 211 A NF IN_KDD 211 A NF IN B
KDD 211 C NF IN_KDD 211 C NF IN B_240711_V05

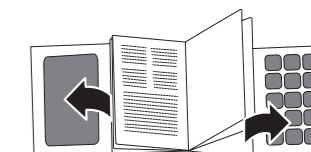

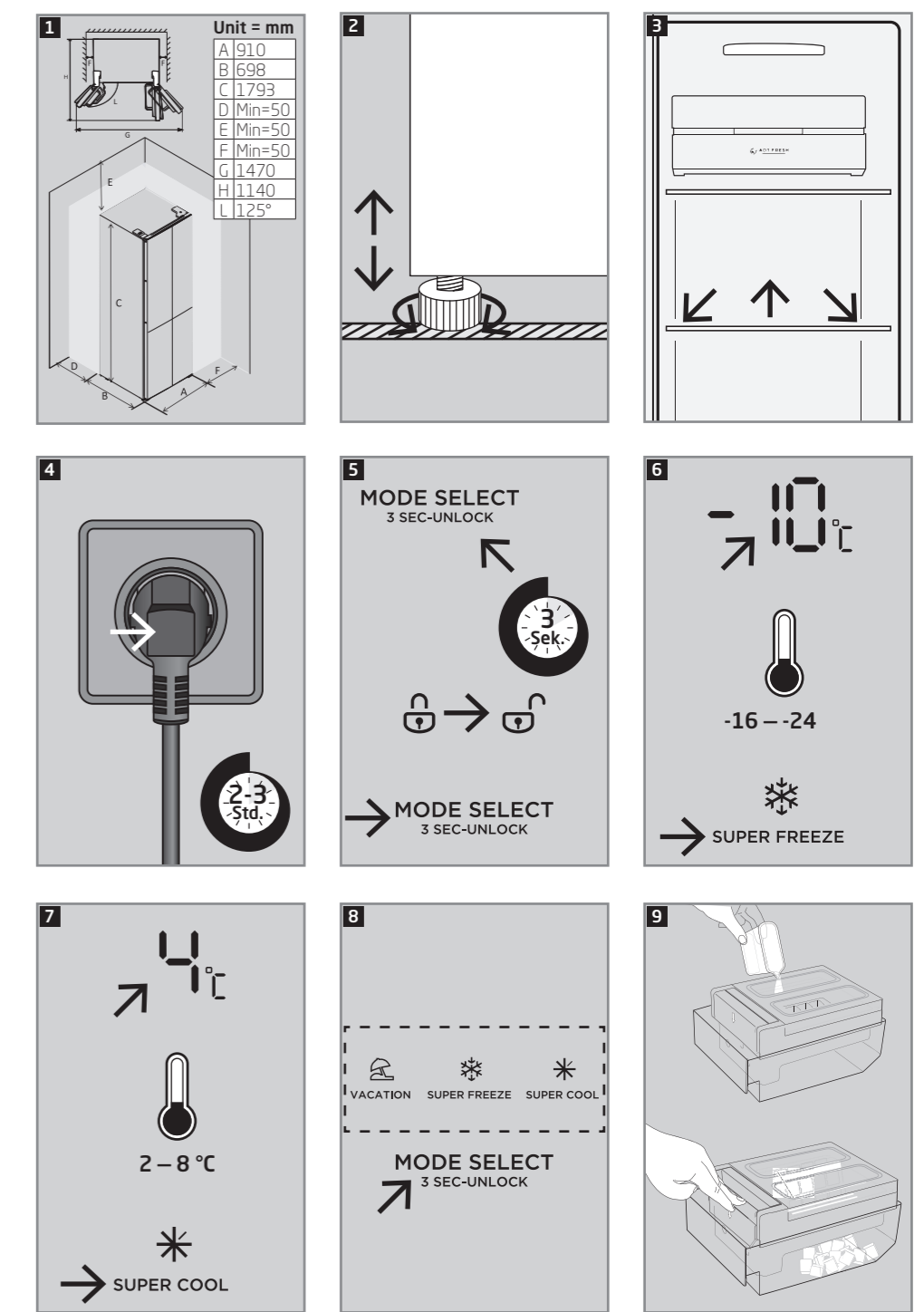
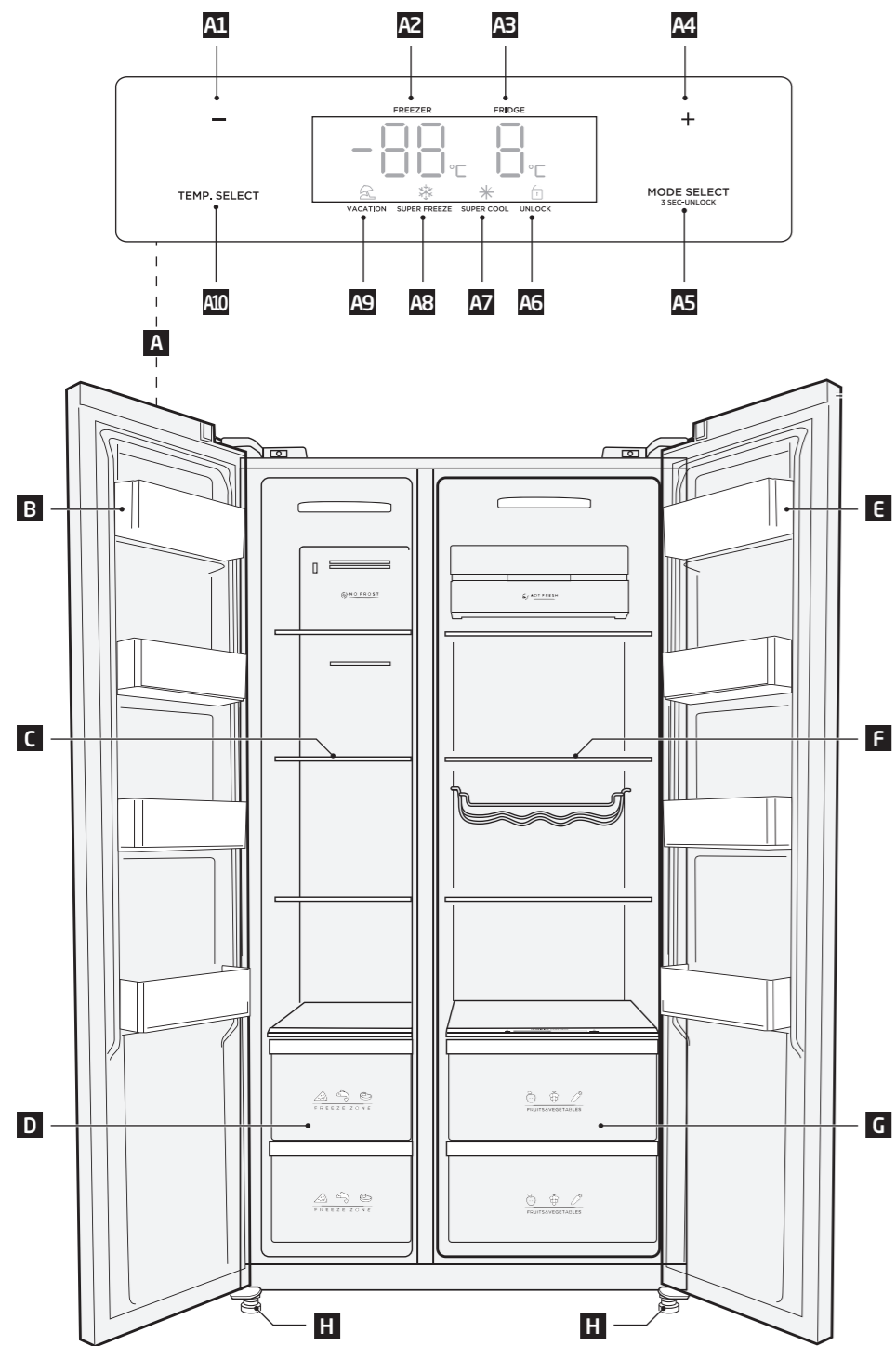

Sicherheitshinweise

- Dieses Gerät kann von Kindern ab 8 Jahren und darüber sowie von Personen mit verringerten physischen, sensorischen oder mentalen Fähigkeiten oder Mangel an Erfahrung und / oder Wissen benutzt werden, wenn sie beaufsichtigt werden oder bezüglich des sicheren Gebrauchs des Gerätes unterwiesen wurden und die daraus resultierenden Gefahren verstehen.
- Kinder ab 3 Jahren dürfen das Kühl-/Gefriergerät be- und entladen.
- Kinder dürfen nicht mit dem Produkt spielen.
- Reinigung und Benutzerwartung dürfen nicht von Kindern durchgeführt werden.
- Wenn die Netzanschlussleitung dieses Gerätes beschädigt wurde, muss sie durch den Hersteller, seinen Kundendienst oder eine ähnlich qualifizierte Person ersetzt werden, um Gefährdungen zu vermeiden.
- Dieses Produkt ist für die Aufbewahrung haushaltsüblicher Mengen im Haushalt oder in haushaltsähnlichen, nicht-gewerblichen Anwendungen bestimmt. Haushaltsähnliche Anwendungen umfassen z.B. die Verwendung in Mitarbeiterküchen von Läden, Büros sowie die Nutzung durch Gäste von Pensionen, kleinen Hotels und ähnlichen Wohneinrichtungen.
- **Warnung:** Belüftungsöffnungen im Gerätegehäuse oder im Einbaugehäuse dürfen nicht verschlossen oder blockiert werden.

Sicherheitshinweise

- **Warnung:** Zum Beschleunigen des Abtauvorgangs keine anderen mechanischen Einrichtungen oder sonstigen Mittel als die vom Hersteller empfohlenen benutzen.
- **Warnung:** Kältemittelkreislauf nicht beschädigen.
- **Warnung:** Keine elektrischen Geräte innerhalb des Kühlfachs betreiben, die nicht der vom Hersteller empfohlenen Bauart entsprechen.
- In diesem Gerät keine explosionsfähigen Stoffe, wie zum Beispiel Aerosolbehälter mit brennbarem Treibgas, lagern.
- Das Leuchtmittel (nur LED) darf nur von einer zugelassenen Elektrofachkraft/qualifizierten Person ausgetauscht werden. *
- Beachten Sie das Kapitel **Reinigung und Pflege**.
- **Achtung:** Das Kältemittel und das Isoliergas sind entzündlich. Entsorgen Sie das Produkt nur bei einer hierfür zugelassenen Sammelstelle oder wenden Sie sich an Ihren Händler.
- Um das Verderben von Lebensmitteln zu vermeiden, sind die folgenden Anweisungen zu beachten:
 - Wenn die Tür für eine längere Zeit geöffnet wird, kann es zu einem erheblichen Temperaturanstieg in den Fächern des Gerätes kommen.
 - Die Flächen, die mit Lebensmitteln und zugänglichen Ablaufsystemen in Berührung kommen können, regelmäßig reinigen.

Sicherheitshinweise

- Rohes Fleisch und Fisch in geeigneten Behältern im Kühlschrank so aufbewahren, dass es andere Lebensmittel nicht berührt oder auf diese tropft.
- Zwei-Sterne-Gefrierfächer sind für die Aufbewahrung von bereits eingefrorenen Lebensmitteln und die Aufbewahrung oder Zubereitung von Speiseeis oder Eiswürfeln geeignet.
- Ein-, Zwei- und Drei-Sterne-Fächer sind nicht für das Einfrieren von frischen Lebensmitteln geeignet.
- Wenn das Kühl-/Gefriergerät längere Zeit leer steht, das Gerät ausschalten, abtauen, reinigen und die Tür offen lassen, um Schimmelbildung zu vermeiden.

* Hinweis für Servicetechniker/qualifizierte Personen: Eine Anleitung zur Demontage finden Sie auf der kostenlosen Website www.koenic-online.com

Sicherheitshinweise

1. Lesen Sie diese Bedienungsanleitung vor dem ersten Gebrauch gründlich durch und geben Sie sie zusammen mit dem Produkt weiter. Beachten Sie die Warnungen auf dem Produkt und in dieser Bedienungsanleitung. Sie enthält wichtige Sicherheitshinweise sowie Gebrauchs- und Wartungsanleitungen für das Produkt.
2. Stellen Sie keine Gegenstände auf das Produkt.
3. Tauchen Sie elektrische Teile des Produktes während des Reinigens oder des Betriebs nie in Wasser oder andere Flüssigkeiten. Halten Sie das Produkt nie unter fließendes Wasser.
4. Reparieren Sie das Produkt auf keinen Fall selbst (z. B. wenn das Netzkabel beschädigt ist oder das Produkt während der Installation fallengelassen wurde, etc.). Lassen Sie Wartungen und Reparaturen nur von einem autorisierten Kundendienst durchführen.
5. Die Netzspannung muss mit den Angaben auf dem Typenschild des Produktes übereinstimmen.
6. Nur der Netzstecker kann das Produkt vollständig vom Stromnetz trennen. Achten Sie darauf, dass der Netzstecker immer gut zugänglich und erreichbar ist.
7. Vermeiden Sie Beschädigungen des Netzkabels durch Knicken oder Kontakt mit scharfen Kanten.
8. Halten Sie das Produkt, einschließlich Netzkabel und Netzstecker, von Hitzequellen, wie z. B. Heizkörpern, Öfen oder anderen Hitze erzeugenden Produkten, fern.
9. Ziehen Sie den Netzstecker nur am Netzstecker selbst aus der Steckdose. Ziehen Sie nicht am Kabel.
10. Ziehen Sie den Netzstecker aus der Steckdose, ...
 - wenn das Produkt nicht benutzt wird,
 - wenn Funktionsstörungen auftreten,
 - bevor Sie Zubehör anbringen / entfernen und
 - bevor Sie das Produkt reinigen.
11. Verwenden Sie das Produkt nur in trockenen Innenräumen, niemals im Freien.
12. Dieses Produkt ist nicht für kommerziellen Gebrauch geeignet. Es ist nur für die Nutzung im Haushalt konzipiert.
13. Achten Sie darauf, dass elektrische Komponenten, stromführende Teile und das Kabel nicht nass werden.
14. Kein Zubehör benutzen, welches nicht mit diesem Gerät mitgeliefert wurde oder vom Hersteller empfohlen wird!
15. Das Produkt während des Betriebs nicht zudecken. Brandgefahr!
16. **Warnung!** Stellen Sie beim Aufstellen des Geräts sicher, dass das Netzkabel nicht eingeklemmt oder beschädigt ist.
17. **Warnung!** Stellen Sie keine tragbare Steckdosenleiste an der Rückseite des Geräts auf.
18. **Wichtig!** Vergewissern Sie sich vor dem Gebrauch, dass sich das Produkt in einem einwandfreien funktionsfähigen Zustand befindet. Das Produkt darf nicht verwendet werden, wenn es Anzeichen von Beschädigungen aufweist oder wenn der Verdacht besteht, dass es defekt ist.



Vorsicht: Brandgefahr!

Entflammbarer Stoffe.

Warnung! Achten Sie bei der Nutzung, Wartung und Entsorgung des Geräts auf das Symbol, das sich auf der Rückseite des Geräts befindet (Rückwand oder Kompressor). Das Symbol steht für Feuergefahr. In Kältemittelleitungen und im Kompressor befinden sich brennbare Materialien. Halten Sie Feuerquellen während Nutzung, Service und Entsorgung fern.

Herzlichen Glückwunsch!

Vielen Dank, dass Sie sich für ein **KOENIC**-Produkt entschieden haben. Bitte lesen Sie die Bedienungsanleitung aufmerksam durch und bewahren Sie sie für späteres Nachschlagen auf.

Bestimmungsgemäße Verwendung

Das Produkt ist nur zum Kühlen und Gefrieren von Speisen und Getränken zu verwenden. Jeglicher anderer Gebrauch kann zu Schäden am Produkt oder Verletzungen führen.

- Dieses Kühlgerät ist nicht für die Verwendung als Einbaugerät bestimmt.
- Dieses Kühlgerät ist für die Verwendung bei Umgebungstemperaturen zwischen 10°C und 43°C vorgesehen.

Das Produkt ist nur für den Einsatz im privaten Haushalt bestimmt und nicht für den gewerblichen Gebrauch geeignet.

Die Imtron GmbH übernimmt keine Haftung für Schäden am Produkt, Sachschäden, oder Verletzung von Personen aufgrund von unachtsamer, unsachgemäßer, falscher oder nicht dem vom Hersteller angegebenen Zweck entsprechender Verwendung des Produkts.

Vor dem ersten Gebrauch

Entfernen Sie das Produkt und Zubehör vorsichtig aus der Originalverpackung. Es empfiehlt sich die Originalverpackung aufzubewahren. Möchten Sie die Originalverpackung entsorgen, so tun Sie dies nach den geltenden gesetzlichen Bestimmungen.

Haben Sie Fragen zur richtigen Entsorgung, fragen Sie bei Ihrer örtlichen Behörde nach. Überprüfen Sie den Verpackungsinhalt auf Vollständigkeit und Beschädigungen. Sollte der Verpackungsinhalt unvollständig oder sollten Beschädigungen feststellbar sein, kontaktieren Sie umgehend Ihre Verkaufsstelle. Reinigen Sie das Produkt nach dem Auspacken; siehe Abschnitt **Reinigung und Pflege**.

Garantie und Ersatzteile

Die für das Gerät geltende Dauer der Garantie, sowie die geltenden Garantiebestimmungen entnehmen Sie der beiliegenden Garantiekarte. Ersatzteile, welche in der entsprechenden Ökodesign-Verordnung aufgeführt sind, erhalten Sie bei unserem Servicecenter für die Dauer von 7 Jahren bzw. 10 Jahren. Die jeweiligen Rufnummern finden Sie in der beiliegenden Garantiekarte.

Lieferumfang

- 1 x Kühl- und Gefrierschrankskombination
- 1 x Eierhaltereinsatz für 6 Eier
- 1 x Eiswürfelbereiter
- 1 x Flaschenregal
- 1 x Bedienungsanleitung

Bedienelemente und Komponenten

- A** Bedienfeld
 - A1** Taste zum Einstellen der Temperatur -
 - A2** Gefrierfachtemperatur
 - A3** Kühlraumtemperatur
 - A4** Taste zum Einstellen der Temperatur +
 - A5** Taste zur Modus-Einstellung (Bedienelemente sperren/entsperren)
 - A6** Anzeige Sperren/Entsperren (**LOCK/UNLOCK**)
 - A7** Anzeige Schnellkühlmodus (**SUPER COOL**)
 - A8** Anzeige Schnellgefriermodus (**SUPER FREEZE**)
 - A9** Anzeige Urlaubmodus (**VACATION**)
 - A10** Taste zur Temperatureinstellung
- B** Türfach
- C** Glasregal
- D** Schubladen
- E** Türfach
- F** Luftklappe
- G** Schubladen
- H** Einstellfüße

Zubehör

- 1 x Eierhaltereinsatz für 6 Eier
- 1 x Eiswürfelform

Deutsch

Installation

Abb. **1** Stellen Sie das Gerät auf einen ebenen und stabilen Untergrund. Halten Sie die Mindestabstände zu allen Seiten ein.

Abb. **2** Unebenheiten können mit den verstellbaren Vorderfüßen ausgeglichen werden. Verwenden Sie eine Wasserwaage zur korrekten Ausrichtung.

Abb. **3** Der Kühl- und Gefrierschrank ist mit Glasablagen ausgestattet. Alle Ablagen können bei Bedarf entnommen werden, indem sie nach vorn herausgezogen werden. Die obere Ablage kann in verschiedenen Höhen eingesetzt werden.



Achtung

Sollte der Kühlschrank während Transport oder Installation seitlich gelagert oder angekippt worden sein, muss er, bevor er in Betrieb genommen wird, 12 Stunden aufrecht stehen.

Hinweis:

An den Innenseiten der Türen befindet sich jeweils ein Gummipuffer der nicht entfernt werden darf.



Erstickungsgefahr

Halten Sie die Gummipuffer von Kindern fern!



Türen einstellen

Wenn die Kühlschranktürober- oder Unterkanten nicht fluchten, können diese mit einem Schraubenschlüssel angeglichen werden. Lösen Sie die Sicherungsmutter gegen den Uhrzeigersinn. Drehen Sie die Einstellmutter gegen den Uhrzeigersinn, um die Höhe der Tür anzupassen. Wenn die Tür richtig ausgerichtet ist, ziehen Sie die Sicherungsmutter im Uhrzeigersinn fest.

8

Bedienung

Abb. **4** Stecken Sie den Netzstecker in eine geeignete Steckdose.

Hinweis:

Lassen Sie das Gerät 2-3 Stunden vorkühlen, bevor Sie Lebensmittel hineinstellen.

Einstellungen

Abb. **5** Das Bedienfeld ist im Normalbetrieb gesperrt. Bevor Sie nachfolgend beschriebene Einstellungen vornehmen, drücken Sie die Sperr-/Entsperrtaste **MODE SELECT** für mindestens 3 Sekunden. Das Symbol  erlischt und sämtliche Tasten sind nun entsperrt.

Gefrierschranktemperatur einstellen

Abb. **6** Drücken Sie die **TEMP SELECT**-Taste, bis die Anzeige zu blinken beginnt. Drücken Sie wiederholt die Taste **-/+**, bis die gewünschte Temperatur angezeigt wird. Die Temperatur kann von -24°C bis -16°C in 1°C-Temperaturschritten eingestellt werden.

Kühlschranktemperatur einstellen

Abb. **7** Drücken Sie die **TEMP SELECT**-Taste, bis die Anzeige zu blinken beginnt. Drücken Sie wiederholt die Taste **-/+**, bis die gewünschte Temperatur angezeigt wird. Die Temperatur kann von +2°C bis +8°C in 1°C-Temperaturschritten eingestellt werden.

Schnellkühlen, Schnellfrieren und Urlaub - Zusatzfunktionen

Abb. 8 Durch Drücken der Taste **MODE SELECT** können Sie drei verschiedene Funktionen auswählen, was durch das jeweilige Symbol angezeigt wird.



SUPER COOL (Schnellkühlen)

Drücken Sie wiederholt die **MODE SELECT**-Taste, bis die Anzeige  auf dem Display angezeigt wird. Die Temperaturanzeige des Kühlschranks wechselt auf +2 °C. Die Anzeige der Gefriertemperatur bleibt unverändert.

SUPER FREEZE (Schnellfrieren)

Drücken Sie die **MODE SELECT**-Taste wiederholt, bis die Anzeige  auf dem Display angezeigt wird. Die Anzeige der Gefriertemperatur wechselt auf -24 °C; Die Temperaturanzeige des Kühlschranks bleibt unverändert.

SUPER COOL & SUPER FREEZE

Drücken Sie die **MODE SELECT**-Taste wiederholt, bis die Anzeigen  und  auf dem Display angezeigt werden. Die Anzeige der Gefriertemperatur wechselt auf -24 °C; die Kühlschranktemperaturanzeige wechselt auf +2 °C.

Hinweis:

- **SUPER COOL** wird nach 6 Stunden automatisch deaktiviert.
- **SUPER FREEZE** wird nach 26 Stunden automatisch deaktiviert.
- Diese Funktion 5-6 Stunden vor dem Einlagern größerer Mengen an Lebensmitteln aktivieren, um die Zeit zum Einfrieren zu verkürzen. Dadurch erhält man die Qualität der Lebensmittel. Die Einfrierzeit wird auch dann etwas verkürzt, wenn man diese Funktion direkt beim Einlagern verwendet.

VACATION (Urlaub)

Drücken Sie wiederholt die **MODE SELECT**-Taste, bis die Anzeige  auf dem Display angezeigt wird.

Die Anzeige der Gefriertemperatur wechselt auf -18 °C; die Temperaturanzeige des Kühlschranks zeigt an „-“.

Zum Abstellen der Zusatzfunktionen entsperren Sie das Bedienfeld, so wie im Abschnitt **Einstellungen** beschrieben, erneut und drücken Sie die Taste **MODE SELECT** so oft bis keines der Symbole für Zusatzfunktionen leuchtet. Dadurch sind jegliche Zusatzfunktionen deaktiviert und das Gerät arbeitet mit den vorher eingestellten Temperaturen.

Tür-offen-Alarm

Wenn die Tür des Kühl- oder Gefrierschranks 120 Sekunden lang offen bleibt, wird in regelmäßigen Abständen ein Alarm ausgelöst. Dieser Vorgang wiederholt sich, bis die Tür geschlossen wird.

Eiswürfelbereiter

Hinweis:

Zur Bereitung von Eiswürfeln nur Trinkwasser verwenden!

- Abb. 9
- 1 Füllen Sie die Eiswürfelformen des mitgelieferten Eiswürfelbereiters zu $\frac{3}{4}$ mit frischem Trinkwasser.
 - 2 Stellen Sie den Eiswürfelbereiter waagrecht in eine der Gefrierschubladen.
 - 3 Zum Entnehmen der Eiswürfel drücken Sie die Taste kräftig herunter. Die Eiswürfelformen werden dadurch umgedreht und gleichzeitig etwas verdreht, und die Eiswürfel fallen in den Vorratsbehälter.
 - 4 Nehmen Sie den Eiswürfelbereiter vom Gehäuse ab, um die Eiswürfel aus dem Vorratsbehälter entnehmen zu können.

Deutsch

Energiespartipps

- Gerät nicht im Bereich einer Wärmequelle (Heizkörper oder Küchenherd usw.) aufstellen.
- Ungehinderten Luftdurchfluss um das Kühl- und Gefriergerät sicherstellen.
- Falls sich eine Eisschicht abgelagert hat, das Gerät abtauen. Eine dicke Eisschicht beeinträchtigt die Übertragung der Kälte, somit wird der Energieverbrauch gesteigert.
- Beim Einlegen und Entnehmen der Lebensmittel die Tür nur kurz öffnen. Eine kürzere Tür-Öffnungszeit bewirkt, dass sich weniger Eis an den Gefrierraumwänden abgelagert.
- Die Einstellung des Temperaturreglers gemäß dem Befüllungsgrad des Geräts wählen.
- Verwenden Sie die mitgelieferten Schubladen, Körbe oder Ablagen um Lebensmittel zu lagern, so nutzen Sie die Energie des Gerätes effizient und der Energieverbrauch wird minimiert.
- Es wird empfohlen, alle Zubehörteile wie Schubladen und Ablagen nicht zu entfernen, da sich der Energieverbrauch sonst u.U. erhöht.

Reinigung und Pflege



Warnung

- Ziehen Sie den Netzstecker bevor Sie das Produkt reinigen.
- Verwenden Sie zur Reinigung keinesfalls Lösungs- und Scheuermittel, harte Bürsten, metallische oder scharfe Gegenstände. Lösungsmittel sind gesundheitsschädlich und greifen die Plastikteile an; scheuernde Reiniger und Hilfsmittel zerkratzen die Oberfläche.
- Die Türdichtung nicht einölen oder einschmieren, da diese sonst mit der Zeit porös wird.
- Verwenden Sie keine Dampfreiniger. Der Dampf könnte in Kontakt mit elektrischen Teilen kommen und so einen Kurzschluss verursachen.

- Reinigen Sie die Außenflächen des Produktes mit einem leicht angefeuchteten Tuch und trocknen Sie sie anschließend gut ab.
- Achten Sie darauf, dass kein Wasser (z.B. am Bedienfeld) ins Produktinnere gelangt.
- Reinigen Sie die Türdichtung nur mit klarem Wasser. Danach gründlich abtrocknen.
- Herausnehmbare Teile, z.B. Ablagen und Einsätze der Türen, können zum Reinigen entfernt werden.

Außerbetriebnahme

Wenn eine längere Pause im Betrieb des Kühlgerätes erfolgen soll, müssen folgende Tätigkeiten durchgeführt werden.

- Das Gerät ausräumen.
- Ziehen Sie den Netzstecker aus der Steckdose.
- Das Kühlraum- Gefrierrauminnere auswaschen und trocknen lassen.
- Alle Ausstattungselemente (Gemüsebehälter, Türfächer, Glaseinlegeböden, Einlegebodenrahmen etc.) sorgfältig waschen.
- Die Tür offen lassen, um die Entstehung unangenehmer Gerüche und Schimmelbildung zu vermeiden.

Technische Daten

	KDD 211 A NF IN KDD 211 A NF IN B	KDD 211 C NF IN KDD 211 C NF IN B
Spannung	220 - 240 V~	220 - 240 V~
Frequenz	50 Hz	50 Hz
Nennstrom	1,9 A	1,9 A
Energieverbrauch kWh/year	139 kWh	212 kWh
Nettokapazität des Kühlschranks	379 L	379 L
Nettokapazität eines Vier-Sterne-Gefriergeräts	187 L	213 L
Nettokapazität eines Zwei-Sterne-Gefriergeräts	26 L	—
Gefrierkapazität	12 kg/24 h	12 kg/24 h
Umgebungstemperatur	10°C - 43°C	10°C - 43°C
Abmessungen (H x B x T)	1793 x 910 x 698 mm	1793 x 910 x 698 mm
Tiefe mit geöffneter Tür	1470 mm	1470 mm

nach EN 62552: 2020

Dieses Produkt enthält eine Lichtquelle der Energieeffizienzklasse **G**.

Dieses Gerät ist so ausgelegt, dass es in den Klimaklassen SN bis T benutzt werden kann.

Klimaklasse	Umgebungstemperatur
SN	+10 bis +32 °C
N	+16 bis +32 °C
ST	+16 bis +38 °C
T	+16 to +43°C

Über den Link <https://eprel.ec.europa.eu/> können Sie auf die europäische Produktdatenbank (EPREL) zugreifen, in der Informationen über das Model gespeichert sind. Geben Sie dort die Modellkennung ein, die Sie auf dem Panel des Produktes bzw. auf dem Energielabel finden. Alternativ scannen Sie den QR-Code auf dem Energielabel um direkt zu den Modellinformationen zu gelangen.

Deutsch

Fehlerbehebung

Sollte es während des Betriebs zu Störungen kommen, beachten Sie nachfolgende Tabelle. Sollten die Probleme wie unter **Behebung** angegeben nicht abgestellt werden können oder sollten Ersatzteile für die Eigenreparatur benötigt werden, wenden Sie sich an das Servicecenter. Die entsprechenden Rufnummern finden Sie in der beiliegenden Garantiekarte. Beachten Sie, dass eine inkorrekte Eigenreparatur zu Gefährdungen und Verlust der Garantie führen kann und im Zweifelsfall unterlassen werden sollte.

Problem	Mögliche Ursache	Behebung
Produkt funktioniert nicht	<ul style="list-style-type: none"> Keine Stromversorgung 	<ul style="list-style-type: none"> Überprüfen der Stromversorgung
Temperaturen in den beiden Fächern nicht niedrig genug.	<ul style="list-style-type: none"> Die Tür lässt sich nicht dicht schließen, oder sie wird zu oft geöffnet 	<ul style="list-style-type: none"> Die Lebensmittel so einordnen, dass sie das Schließen der Tür nicht verhindern.
	<ul style="list-style-type: none"> Die Umgebungstemperatur ist niedriger als 10°C oder höher als +43°C. 	<ul style="list-style-type: none"> Das Gerät ist für die Arbeit im Temperaturbereich von +10°C bis +43°C vorgesehen.
Im unteren Teil des Kühlraumes sammelt sich Wasser	<ul style="list-style-type: none"> Die Lebensmittel kommen mit der Hinterwand des Kühlraumes in Berührung 	<ul style="list-style-type: none"> Die Lebensmittel und Behälter von der Hinterwand wegrücken.
Innenbeleuchtung funktioniert nicht.	<ul style="list-style-type: none"> LED Beleuchtung defekt 	<ul style="list-style-type: none"> Kundendienst kontaktieren.

Fehlermeldungen

Code	Ursache
E1	Temperatursensor des Kühlschranks
E2	Temperatursensor des Gefrierschranks
E5	Fehler im Erkennungsschaltkreis des Gefrier-/Abtausensors
E6	Kommunikationsfehler
E7	Fehler des Umgebungstemperatursensors
EH	Feuchtigkeitssensorfehler

Im Fall von Fehlermeldungen kontaktieren Sie den Kundenservice. Die entsprechenden Rufnummern finden Sie in der beiliegenden Garantiekarte.



Aufbewahren von Lebensmittel und Getränken

	Bereich	Empfohlene Lebensmittel und Temperatureinstellung
	A	Kühlschrankfach (4°C) - Lagerung von Lebensmittel für den täglichen Verzehr, Delikatessen, Joghurt, Saucen, eingelegtes Gemüse, Nachtische - Lagerung von Fleisch, Fisch, Wurstwaren, frische gefüllte Teigwaren, gekochte Lebensmittel, Reste
	B1	Türablage (-18°C) Lagerung von Tiefkühlkost und Speiseeis
	B2	Türablage (4°C) Lagerung von Getränken, Milch, Joghurt, Eier und Butter.
	C	Gefrierfach (-18°C) Aufbewahrung für Tiefkühlgemüse, Pommes, Einfrieren frischer Lebensmittel.
	D	4* Gefrierfach (-18°C) Obere und untere Schubladen Aufbewahrung für rohes Fleisch, Geflügel, Fisch.
	E	Kühlschrankschublade (4°C) Lagerung von frischem Gemüse und Obst

Wie sollten Lebensmittel und Getränken aufbewahrt werden, um sie über den längstmöglichen Zeitraum bestmöglich aufzubewahren und so Abfälle zu vermeiden?

Kühlschrankfach

- Verwenden Sie zum Einpacken von Lebensmitteln Behälter aus recyceltem Kunststoff, Metall, Aluminium und Glas sowie Frischhaltefolie.
- Flüssigkeiten sowie Lebensmittel, die zu Geruchsbildung führen oder leicht verderben können bzw. bei denen es zu Geschmacksübertragung kommen kann, sollten abgedeckt werden.
- Wenn nur eine geringe Menge an Lebensmittel aufbewahrt werden soll, wird die Verwendung der Ablage über dem Obst- und Gemüsefach empfohlen.

- Lebensmittel, die eine große Menge an Ethylengas abgeben und solche, die empfindlich darauf reagieren, wie Obst, Gemüse und Salat, müssen immer getrennt voneinander oder verpackt aufbewahrt werden, um die Lagerzeit nicht zu verkürzen; bewahren Sie zum Beispiel keine Tomaten mit Kiwi oder Kohl zusammen auf.
- Verwenden Sie den Flaschenhalter, um ein Umkippen von Flaschen zu vermeiden.
- Lagern Sie Lebensmittel nicht zu nah aneinander, um ausreichende Luftzirkulation zu ermöglichen.
- Im Kühlschrankfach wird eine eingestellte Temperatur von 4°C empfohlen. Bei dieser Einstellung sind Lebensmittel in der Regel mehrere Tage haltbar.

Deutsch

Beim Einlagern ist generell zu beachten

- Frische, unversehrte Lebensmittel einlagern. So bleibt Frische und Qualität länger erhalten.
- Bei Fertigprodukten und abgefüllten Waren das vom Hersteller angegebene Mindesthaltbarkeits- oder Verbrauchsdatum nicht überschreiten.
- Um Aroma, Farbe und Frische zu erhalten, Lebensmittel gut verpackt oder abgedeckt einlagern. So vermeiden Sie Geschmacksübertragungen und Verfärbungen der Kunststoffteile.
- Warme Speisen und Getränke erst abkühlen lassen, dann in das Kühlfach stellen.

Gefrierfach

- Ideal zum Aufbewahren von Tiefkühlkost, Zubereiten von Eiswürfel und Einfrieren von frische Lebensmittel.
- Wenn Sie nur geringe Lebensmittelmengen im Gefrierfach aufbewahren, ist die Verwendung des kältesten Bereichs im Gefrierfachs (entspricht den mittleren Bereich) empfohlen.
- Für das Gefrierabteil wird eine eingestellte Temperatur von -18°C empfohlen.
- Bei handelsüblichen Tiefkühlerzeugnissen ist die auf der Verpackung angegebene Lagerdauer entscheidend.

Beim Einfrieren ist zu beachten

- Größere Mengen Lebensmittel in den unteren Gefriergutbehältern einfrieren. Dort werden sie besonders schnell und schonend eingefroren.
- Lebensmittel großflächig in die Fächer oder Gefriergutbehälter legen.
- Einzufrierende Lebensmittel nicht mit gefrorenen Lebensmitteln in Berührung bringen. Bei Bedarf durchgefrorene Lebensmittel umstapeln.
- Wichtig für einwandfreie Luftzirkulation im Gerät: Gefriergutbehälter bis zum Anschlag einschieben.
- Starten Sie die Schnellfrier-Funktion 24 Stunden, bevor Sie die Speisen in das Gerät stellen.

Hinweis: Eine falsche Temperatureinstellung kann zu Qualitätsverlust oder einem erhöhten Anfallen von Lebensmittelabfällen führen.

Lagerzeiten und Temperatur

Hinweis: Überlagerung oder Lagerung bei ungeeigneter Gefriertemperatur kann zu einem Qualitätsverlust führen oder die Lebensmittel ungenießbar machen, was zu Lebensmittelabfällen führt und auch Lebensmittelvergiftungen verursachen kann. Die Mindesttemperatur sollte in den meisten Fällen -18°C oder kälter sein. Befolgen Sie die unten angegebenen empfohlenen maximalen Lagerzeiten:

- Eintopf, Eis, Würstchen, Brot: 2-6 Monate
- Fisch, Garnelen, Lamm, Fleisch: 4-8 Monate
- Gemüse, Obst, Geflügel, Rindfleisch: 6-12 Monate

Safety Instructions

- This product can be used by children aged from 8 years and above and persons with reduced physical, sensory or mental capabilities or lack of experience and knowledge if they are being supervised or have received instructions concerning use of the appliance in a safe way and understand the hazards involved.
- Children aged from 3 years are allowed to load and unload refrigerating appliances.
- Children must not play with the product.
- Cleaning and user maintenance shall not be carried out by children unless they are supervised.
- A damaged power cord may only be replaced by an authorised service agent in order to avoid hazards.
- The product is designed for the storage of normal household quantities in the home, or in household-like, non-commercial environments. Household-like environments include staff kitchens in shops, offices, agricultural and other small businesses or for use by guests at bed-and-breakfast establishments, small hotels and similar residential facilities.
- **Warning:** Keep ventilation openings, in the appliance enclosure or in the built-in structure, clear of obstruction.

Safety Instructions

- **Warning:** Do not use mechanical devices or other means to accelerate the defrosting process, other than those recommended by the manufacturer.
- **Warning:** Do not damage the refrigerant circuit.
- **Warning:** Do not use electrical appliances inside the food storage compartments of the product, unless they are of the type recommended by the manufacturer.
- Do not store explosive substances such as aerosol cans with a flammable propellant in this product.
- The light source (only LED) is only to be replaced by a recognized electrician/qualified person. *
- Follow the instructions in the chapter **Cleaning and care**.
- **Warning:** The refrigerant and insulation blowing gas are flammable. When disposing of the product, do so only at an authorized waste disposal center or contact the service agent.
- To avoid contamination of food, please respect the following instructions:
 - Opening the door for long periods can cause a significant increase of the temperature in the compartments of the appliance.

Safety Instructions

- Clean surfaces that can come in contact with food and accessible drainage systems on a regular basis.
- Store raw meat and fish in suitable containers in the refrigerator, so that it does not get into contact with other foods, or that fluids drip onto other foods.
- Two-star frozen-food compartments are suitable for storing pre-frozen food, storing or making ice-cream and making ice cubes.
- One-, two- and three-star compartments are not suitable for the freezing of fresh food.
- If the refrigerating appliance is left empty for long periods, switch off, defrost, clean, dry, and leave the door open to prevent mould from developing within the appliance.

* Note to service technician/qualified persons: Dismantling instruction can be obtained from the free website www.koenic-online.com

Safety Instructions

1. Read this manual thoroughly before first use. It contains important information for your safety as well as for the use and maintenance of the equipment.
2. Do not place any objects on top of the product.
3. Never immerse electrical parts of the product in water or any other fluids during cleaning or operation. Never hold the product under running water.
4. Do not under any circumstances attempt to repair the product yourself. For servicing and repairs, please consult an authorised service agent.
5. The mains voltage must match the information on the rating label of the product.
6. Only unplugging from the power socket can separate the product completely from the mains.
7. Avoid damages to the power cord that may be caused by kinks or contact with sharp corners.
8. Keep this product including power cord and power plug away from all heat sources such as ovens, hot plates and other heat-producing products/objects.
9. Only unplugging from the power socket by the plug itself. Do not pull on the cord.
10. Unplug the product ...
 - when the product is not being used,
 - in case of malfunctions,
 - before attaching / detaching accessories and
 - before cleaning the product.
11. Use this product in dry indoor areas only and never outdoors.
12. This product is not intended for commercial use. It is designed for household use only.
13. Make sure that electrical components, live parts and the power cord do not become wet.
14. Use accessories supplied with the device or recommended by the manufacturer only!
15. Do not cover the product while in use. Fire hazard!
16. **Warning!** When positioning the appliance, ensure the supply cord is not trapped or damaged.
17. **Warning!** Do not locate multiple portable socket-outlets or portable power suppliers at the rear of the appliance.
18. **Important!** Check to ensure that the product is in a serviceable condition before use. The product shall not be used if it shows any signs of damage or if it's suspected to be defect.



Caution: Risk of fire!

Flammable materials.

Warning! During using, service and disposal of the appliance, please pay attention to the symbol which is located on the rear of the appliance (rear panel or compressor). It's a risk of fire warning symbol. There are flammable materials in the refrigerant pipes and the compressor. Make sure to keep sources of fire away during usage, service and disposal.

Congratulations!

Thank you for your purchase of a **KOENIC** product. Please read this manual carefully and keep it for future reference.

Intended use

This product is suitable for refrigerating and freezing food and beverages only. Any other use may damage the device or cause injuries.

- This product is not intended to be used as a built-in appliance.
- This refrigerant appliance is intended to be used at ambient temperatures ranging from 10°C to 43°C.

The product is only intended to be used in private households and shall not be used for commercial purposes.

Imtron GmbH assumes no liability for damages to the product, for property damages or for personal injuries due to careless or improper usage of the product, or usage of the product which does not meet the manufacturer's specified purpose.

Before first time use

Carefully remove the product and accessories from the original packaging. It is recommended to keep the original packaging for storage. If you wish to dispose of the original packaging, please observe applicable legal provisions. Should you have any questions regarding proper disposal, contact your local waste management center.

Inspect the delivery contents for completeness and damages. Should the delivery contents be incomplete or damaged, contact your sales outlet immediately.

After unpacking, please refer to chapter

Cleaning and care.

Warranty and spare parts

The warranty period of the product, as well as the applicable conditions of the warranty can be found in the warranty card provided with the product. The spare parts, which are listed in the corresponding ecodesign directive, can be obtained by contacting the customer service center, for a period of at least 7 years, respectively 10 years.

Delivery contents

- 1 x Fridge and freezer combination
- 1 x Egg holder for 6 eggs
- 1 x Ice cube maker
- 1 x Bottle rack
- 1 x User manual

Controls and components

- A** Operation panel
 - A1** Temperature adjusting - button
 - A2** Freezer compartment temperature
 - A3** Refrigerating compartment temperature
 - A4** Temperature adjusting + button
 - A5** Mode setting (**Lock/unlock** controls)
 - A6** Lock/unlock icon
 - A7** Quick cooling icon
 - A8** Quick freezing icon
 - A9** Vacation icon
 - A10** Temperature adjusting button
- B** Door tray
- C** Glass shelf
- D** Drawer
- E** Door tray
- F** Air damper
- G** Drawer
- H** Leveling feet

Accessories

- 1 x Egg holder for 6 eggs
- 1 x Ice cube tray

English

Installation

- Fig. **1** Place the unit on a level and stable surface. Keep the minimum distances to all sides.
- Fig. **2** Unevenness can be compensated with the adjustable front feet. Use a spirit level for correct positioning.
- Fig. **3** The refrigerator and freezer are equipped with glass shelves and drawers, which, if desired can be removed by pulling them forward. The upper shelf can be inserted at different heights.



Warning

If the refrigerator has been stored or tipped sideways during transport or installation, it must stand upright for 12 hours before being connected to the mains.

Note:

There is a rubber buffer on the inside of each door that must not be removed.



Danger of suffocation

Keep the rubber buffers away from children!



Door adjustment

If the top or bottom edges of the refrigerator doors are not aligned, they can be adjusted with a spanner. Loosen the locking nut counterwise. Rotate the adjusting nut counterclockwise to adjust the height of the door. When the door is correctly aligned, tightened the locking nut clockwise.

Operation

- Fig. **4** Plug the power plug into an appropriate mains socket outlet.

Note:

Allow the product to precool for about 2-3 hours before putting in the food.

Settings

- Fig. **5** The control panel is locked in normal operation. Before adjusting the settings described below, press the lock/unlock key **MODE SELECT** for at least 3 seconds. The symbol  turns off and all keys are unlocked.

Freezer temperature setting

- Fig. **6** Press the **TEMP SELECT** button until the indicator starts flashing. Press the **+/-** button repeatedly until the desired temperature is shown. The temperature can be set from -24°C to -16°C in 1°C temperature steps.

Refrigerator temperature setting

- Fig. **7** Press the **TEMP SELECT** button until the indicator starts flashing. Press the **+/-** button repeatedly until the desired temperature is shown. The temperature can be set from +2°C to +8°C in 1°C temperature steps.

Vacation, Super cool and super freeze functions

Fig. 8 By pressing the **MODE SELECT** button, you can select three different functions as indicated by the symbol.

SUPER COOL

Press the **MODE SELECT** button repeatedly until the ❄️ indicator is shown on the display. The fridge temperature display changes to +2 °C; the freezer temperature display remains unchanged.

SUPER FREEZE

Press the **MODE SELECT** button repeatedly until the ❄️ indicator is shown on the display. The freezer temperature display changes to -24 °C; the fridge temperature display remains unchanged.

SUPER COOL & SUPER FREEZE

Press the **MODE SELECT** button repeatedly until the ❄️ and ❄️ indicators are shown on the display. The freezer temperature display changes to -24 °C; the fridge temperature display changes to +2 °C.

Note:

- **SUPER COOL** is automatically deactivated after 6 hours.
- **SUPER FREEZE** is automatically deactivated after 26 hours.
- Switch on this function 5-6 hours before you put in fresh food for freezing. So the freezing time will be reduced which keeps a better food quality. The freezing time will be also slightly reduced when the function is activated just when food is stored in the freezer compartment.

VACATION

Press the **MODE SELECT** button repeatedly until the 🏠 indicator is shown on the display. The freezer temperature display changes to -18 °C; the fridge temperature display shows “-”.

To turn off the auxiliary functions, unlock the control panel again as described in the **Settings** section and press the **MODE SELECT** button repeatedly until none of the additional function icons light up. As a result, any additional function is deactivated and the device operates at the preset temperatures.

Door Open Alarm

If fridge or freezer door keeps open for 120 seconds, periodical alarm will be arisen and repeat this cycle until the door is closed.

Ice cube maker

Note:

Only use drinking water to make ice cubes!

- Fig. 9
- 1 Fill the ice cube trays of the included ice cube maker $\frac{3}{4}$ full with fresh drinking water.
 - 2 Place the ice cube maker horizontally in one of the freezer drawers.
 - 3 To remove the ice cubes, press the button firmly. This turns the ice cube molds over and at the same time twists them slightly, and the ice cubes fall into the storage container.
 - 4 Remove the ice cube maker from the housing to remove the ice cubes from the storage container.

English

Energy saving tips

- Do not place the product in the vicinity of a heat source (radiator or kitchen stove, etc.).
- Ensure unobstructed air flow around the refrigerator and freezer.
- If an ice layer has built, defrost the unit. A thick ice layer affects the transmission of the cold, thus the energy consumption will be increased.
- When taking out food, only open the door shortly. A shorter door opening time causes less ice to deposit on the freezer walls.
- Select the temperature regulator setting according to the filling amount of the product.
- Use the provided drawers, baskets or shelves to store the food. If the energy of the product is used efficiently, the overall energy consumption can be minimized.
- It's advised not to remove all accessories, such as drawers, shelves balconies, as this might increase the energy consumption.

Cleaning and care



Warning

- Unplug the product before cleaning.
 - When cleaning, never use solvents or abrasive materials, hard brushes, metallic or sharp objects. Solvents are harmful to human health and can attack plastic parts, while abrasive cleaning materials and tools may scratch the surface(s).
 - Never use oil or grease on the door seal. This will make it porous over time.
 - Do not use steam cleaning equipment. The steam may come in contact with electrical parts of the product, causing a short circuit.
- Clean the product's exterior surfaces with a slightly damp cloth and then dry them thoroughly.
 - Make sure that no water enters the product interior (e.g. at the control panel).
 - Wipe the door seal with clean water only, and dry it thoroughly afterwards.
 - Removable parts e.g. glass shelves, can be taken out for cleaning.

Decommissioning

If a longer break should occur during operation of the refrigerator, the following steps must be carried out:

- Empty the product.
- Unplug the product.
- Clean the interior of the freezer compartment and let it dry.
- Carefully clean all the accessories (vegetable containers, door compartments, glass shelves, etc.)
- Let the door open to avoid the formation of unpleasant odors and mold.

Technical data

	KDD 211 A NF IN KDD 211 A NF IN B	KDD 211 C NF IN KDD 211 C NF IN B
Voltage	220 - 240 V~	220 - 240 V~
Frequency	50 Hz	50 Hz
Rated current	1.9 A	1.9 A
Energy Consumption kWh/year	139 kWh	212 kWh
Net capacity of refrigerator	379 L	379 L
Net capacity of four star freezer	187 L	213 L
Net capacity of two star freezer	26 L	—
Freezing capacity	12 kg/24 h	12 kg/24 h
Ambient temperature	10°C - 43°C	10°C - 43°C
Measurement (H x W x D)	1793 x 910 x 698 mm	1793 x 910 x 698 mm
Width with door open	1470 mm	1470 mm

based on EN 62552: 2020

This product contains a light source of energy efficiency class **G**.

This product is intended to be used in climate classes from SN to T.

Climate class	Ambient temperature
SN	+10 to +32 °C
N	+16 to +32 °C
ST	+16 to +38 °C
T	+16 to +43 °C

Use the link <https://eprel.ec.europa.eu/> to access the European product database (EPREL), in which more information about the product is saved. Type in the model identifier, which can be found on the panel of the product as well as on the energy label or simply scan the QR-code on the energy label to access the model information.

English

Troubleshooting

If there are any problems during operation, please refer to the following table. If the problems cannot be solved as indicated under **Solution** or if spare parts for self-repair are necessary, please contact the service center. The respective hotlines are noted in the warranty card, provided with this product. Please note, that improper self-repair can lead to hazards as well as voidance of the warranty and should be refrained from, if in doubt.

Problem	Possible causes	Solution
Product does not work	<ul style="list-style-type: none"> • Interrupted power supply 	<ul style="list-style-type: none"> • Check the power supply
Temperature in the compartments is not low enough.	<ul style="list-style-type: none"> • The door is not closed firmly or it is opened to often. 	<ul style="list-style-type: none"> • Rearrange the food so that the door can be closed firmly.
	<ul style="list-style-type: none"> • The ambient temperature is lower than 10°C or higher than 43°C 	<ul style="list-style-type: none"> • The product is intended to be operated in an ambient temperature of 10°C to 43°C
Water gathers in the lower part of the compartment	<ul style="list-style-type: none"> • The food comes in contact with the rear wall of the compartment 	<ul style="list-style-type: none"> • Move away the food or container from the rear wall
The interior lamp doesn't shine	<ul style="list-style-type: none"> • Lamp is defect 	<ul style="list-style-type: none"> • Contact service center

Error codes

Codes	Cause
E1	Temperature sensor of refrigerator compartment
E2	Temperature sensor of freezer compartment
E5	Freezing defrost sensor detection circuit error
E6	Communication error
E7	Ambient temperature sensor error
EH	Humidity sensor failure

When you find ERROR codes, please contact the customer service. The respective hotlines are noted in the provided warranty card.

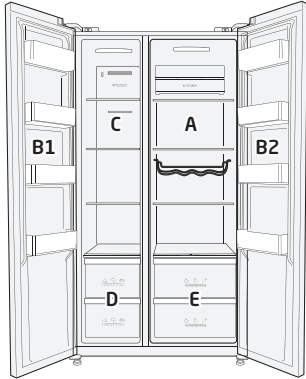

Storage of food and beverages

	Area	Recommended food and temperature setting
	A	Fridge compartment (4°C) - Storage of food for daily consumption, delicacies, yogurt, sauces, pickled vegetables, desserts - Storage of meat, fish, sausages, fresh filled pasta, cooked foods, leftovers
	B1	Door shelf (-18°C) Storage of frozen food and ice cream
	B2	Door shelf (4°C) Storage of drinks, milk, yogurt, eggs and butter
	C	Freezer compartment (-18°C) Storage for frozen vegetables, chips, freeze fresh food.
	D	4* Freezer (-18°C) Foods for long-term storage - Top and Bottom drawers storage for raw meat, poultry, fish.
	E	Fridge drawer (4°C) Storage of fresh vegetables and fruits

How to store food and beverages for best preservation over the longest period, in order to avoid food waste?

Fridge compartment

- Use containers made from recycled plastic, metal, aluminum and glass as well as plastic wrap to pack food.
- Liquids as well as foods that lead to odor formation or can easily spoil or that can transfer taste, should be covered.
- If only a small amount of food is to be stored, the use of the shelves above the fruit and vegetable compartment is recommended.
- Foods that give off a large amount of ethylene gas and those that are sensitive to them, such as fruits, vegetables and lettuce, must always be kept separately from one another or packaged in order not to shorten the storage time; For example, do not keep tomatoes with kiwi or cabbage together.
- Use the bottle holder to prevent bottles from tipping over.
- Do not store food too close to one another to allow sufficient air circulation.
- The recommended temperature setting for the fridge compartment is 4°C. If set, foodstuffs can be usually stored for a few days.

English

Recommendations when refrigerating food

- Store fresh and undamaged food. The quality and freshness will then be retained for longer.
- In the case of convenience products and bottled goods, do not exceed the sell-by date or use-by date specified by the manufacturer.
- To retain aroma, colour and freshness, pack or cover food well before placing it in the appliance. This will prevent flavours being transferred between foods and the plastic parts from becoming discoloured.
- Leave warm food and beverages to cool down before placing them in the refrigerator compartment.

Freezer

- Ideal for storing frozen food, preparing ice cubes and freezing fresh food.
- If you only store small amounts of food in the freezer, it is recommended to use the coldest area in the freezer (corresponds to the middle area).
- The recommended temperature for the freezer compartment is -18°C .
- The storage period specified on the packaging is decisive for commercially available frozen products.

Recommendations when freezing food

- Freeze larger quantities of food in the lower frozen food containers. This is where the food will freeze especially quickly and gently.
- Distribute food in the compartments or frozen food containers.
- Do not bring food which is to be frozen into contact with frozen food. If required, restack frozen food in the frozen food containers.
- Important for unrestricted air circulation in the appliance: push in frozen food containers up to the limit stop.
- Start the super freeze function 24 hours before placing food into the appliance.

Note: Storage of foods at the wrong temperature may lead to a quality loss or an increase of food waste.

Storage times and temperature

Note: Overlong storage or storage at inappropriate freezing temperature may cause a quality loss or spoiled foods, which causes food waste, is inedible and may cause food poisoning. The minimum temperature in most cases should be -18°C or colder. Follow the maximum recommended storage times below:

- Stew, ice cream, sausages, bread: 2-6 months.
- Fish, shrimp, lamb, meat: 4-8 months.
- Vegetables, fruits, poultry, beef: 6-12 months.

Instrucciones de seguridad

- Este dispositivo puede ser usado por niños de más de 8 años de edad y personas con capacidades físicas, sensoriales o mentales reducidas, o falta de experiencia y conocimientos, si reciben supervisión o instrucciones sobre el uso del aparato de forma segura y comprenden los riesgos que implica.
- Los niños entre 3 años de edad pueden llenar y vaciar los aparatos de refrigeración.
- Los niños no deben jugar con el aparato.
- La limpieza y el mantenimiento del usuario no deben ser realizados por niños a menos que sean mayores de 8 años y reciban supervisión.
- Un cable de alimentación dañado sólo puede ser reemplazado por el agente autorizado de servicio para evitar peligros.
- El producto está diseñado para la preparación de las cantidades propias del uso doméstico, o de entornos similares al doméstico, y no es adecuado para uso comercial. Los entornos similares al doméstico incluyen cocinas para el personal en tiendas, oficinas y otros negocios pequeños, o para los huéspedes en albergues, hoteles pequeños e instalaciones residenciales parecidas.
- **¡Advertencia!** Mantenga las aperturas de ventilación, en el chasis del aparato o en una estructura integrada, libres de obstrucciones.

Instrucciones de seguridad

- **¡Advertencia!** No use dispositivos mecánicos ni otros medios para acelerar el proceso de descongelación que no sean recomendados por el fabricante.
- **¡Advertencia!** No dañe el circuito refrigerante.
- **¡Advertencia!** No use productos eléctricos dentro de los compartimientos de almacenamiento de alimentos del producto a menos que sean de un tipo recomendado por el fabricante.
- No guarde sustancias explosivas, como aerosoles con propelente inflamable, en este producto.
- La fuente de luz (solo LED) solo debe ser reemplazada por un electricista reconocido o una persona cualificada. *
- Siga las instrucciones del capítulo **Limpieza y cuidados**.
- **¡Advertencia!** Los gases refrigerante y de soplado son inflamables. Cuando deseche el producto, hágalo solamente en un centro autorizado de eliminación de desechos o póngase en contacto con el agente de servicio.
- Para evitar la contaminación de los alimentos, respete las siguientes instrucciones:
 - No mantenga la puerta abierta durante mucho tiempo, ya que puede aumentar significativamente la temperatura en los compartimientos del aparato.

Instrucciones de seguridad

- Limpie periódicamente las superficies que entren en contacto con los alimentos y los sistemas de drenaje accesibles.
- Guarde la carne y el pescado crudos en recipientes adecuados en el refrigerador, de modo que no entren en contacto con otros alimentos ni goteen sobre ellos.
- Los congeladores de dos estrellas son adecuados para almacenar alimentos precongelados y para guardar o preparar helados y cubitos de hielo.
- Los congeladores de una, dos y tres estrellas no son adecuados para congelar alimentos frescos.
- Apague, descongele, limpie y seque bien el aparato de refrigeración y deje la puerta abierta si va a estar vacío durante mucho tiempo para evitar que se forme moho.

* Nota para el técnico de servicio/personas cualificadas: las instrucciones de desmontaje se pueden obtener en el sitio web gratuito www.koenic-online.com

Instrucciones de seguridad

1. Lea por completo este manual del usuario antes del primer uso y entréguelo con el producto. Preste atención a las advertencias del producto y el manual del usuario. Contiene información importante para su seguridad y el uso y mantenimiento del equipo.
2. No coloque objetos pesados encima del producto.
3. Nunca sumerja las partes eléctricas del producto en agua durante la limpieza ni el manejo. Nunca mantenga el producto bajo agua corriente.
4. No intente bajo ninguna circunstancia reparar usted mismo el producto (p.ej., cable de alimentación dañado, si ha caído el producto, etc.). Para cualquier asistencia y reparación, consulte con un agente de servicio autorizado.
5. El voltaje de la red debe coincidir con la información de la etiqueta de valores nominales del producto.
6. Solamente desenchufando el producto de la toma de alimentación se puede desconectar el producto por completo de la corriente. Asegúrese de que el enchufe esté accesible.
7. Evite daños en el cable de alimentación que podrían ser causados por torceduras o el contacto con rincones afilados.
8. Mantenga este producto incluido el cable de alimentación y el enchufe de alimentación lejos de fuentes de calor como por ejemplo, hornos, platos calientes y otros dispositivos/objetos que produzcan calor.
9. Sólo desenchufe de la toma de alimentación tirando del propio enchufe. No tire del cable.
10. Desenchufe el producto cuando el producto no esté en uso, en caso de disfunción, antes de conectar o quitar accesorios y antes de cada limpieza.
11. Utilice este producto sólo en zonas interiores secas y nunca fuera.
12. Este producto no es adecuado para uso comercial. Está diseñado solamente para uso doméstico.
13. Asegúrese de que los componentes eléctricos, piezas con actividad eléctrica y el cable de alimentación no se mojen.
14. ¡Use solo accesorios proporcionados con el aparato o recomendados por el fabricante!
15. No cubra el aparato mientras esté en funcionamiento. ¡Peligro de incendio!
16. **¡Advertencia!** Al colocar el aparato, asegúrese de que el cable de alimentación no esté enganchado ni dañado.
17. **¡Advertencia!** No coloque varias bases de enchufes múltiples en la parte posterior del aparato.
18. **¡Importante!** Compruebe para asegurarse de que el producto esté en buenas condiciones antes de usarlo. El producto no se debe utilizar si muestra algún signo de daño o si se sospecha que está defectuoso.



Precaución: ¡Riesgo de incendio!

Materiales inflamables.

¡Advertencia! Durante el uso, el mantenimiento y la eliminación del aparato, preste atención al símbolo que aparece en el lado izquierdo, que se encuentra en la parte posterior del aparato (panel trasero o compresor). Es la señal de advertencia de incendio. Los conductos de refrigerante y el compresor contienen materiales inflamables. En caso de incendio, aléjese del foco del fuego.

Felicidades!

Gracias por adquirir un producto **KOENIC**. Lea atentamente este manual y consérvelo como referencia en el futuro.

Uso pretendido

Este producto es adecuado exclusivamente para refrigerar y congelar alimentos y bebidas. Cualquier otro uso puede resultar en daños para el aparato o en lesiones.

- Este producto no ha sido diseñado para como aparato integrado.
- Este aparato de refrigeración ha sido diseñado para usarse a temperatura ambiente entre 10°C y 43°C.

Este producto está diseñado solo para uso doméstico y no está pensado para uso comercial.

Imtron GmbH no asume ninguna responsabilidad por daños producidos al producto, a la propiedad o por lesiones personales debidas al uso inadecuado del producto o por su utilización para una finalidad distinta a la especificada por el fabricante.

Antes del primer uso

Saque el producto y sus accesorios cuidadosamente del embalaje original. Se recomienda conservar el embalaje original para guardarlo. Si quiere desechar el embalaje original, tenga en cuenta las normas legales aplicables. Si tiene dudas sobre una eliminación adecuada, contacte con su centro de gestión de residuos local.

Compruebe que el contenido entregado esté completo y sin daños. Si el contenido está incompleto o dañado, contacte de inmediato con su lugar de adquisición.

Tras desembalarlo, consulte el capítulo

Limpieza y cuidados.

Garantía y recambios

El periodo de garantía del producto, así como las condiciones aplicables de la garantía, pueden encontrarse en la tarjeta de garantía incluida con el producto. Los recambios, listados en la directiva de ecodiseño correspondiente, pueden obtenerse contactando con el centro de servicio al cliente, durante un periodo de 7 años, y respectivamente 10 años.

Contenido de entrega

- 1 x Frigorífico combi con nevera y congelador
- 1 x Huevera para 6 huevos
- 1 x Máquina para hacer cubitos de hielo
- 1 x Botellero
- 1 x Manual del usuario

Controles y componentes

- A** Panel de control
 - A1** Botón - de ajuste de la temperatura
 - A2** Temperatura del compartimento congelador
 - A3** Temperatura del compartimento frigorífico
 - A4** Botón + de ajuste de la temperatura
 - A5** Ajuste de modo (controles **Lock/ unlock** (bloqueo/ desbloqueo))
 - A6** Icono Lock/ unlock (bloqueo/ desbloqueo)
 - A7** Icono Quick cooling (refrigeración rápida)
 - A8** Icono Quick freezing (congelación rápida)
 - A9** Icono Vacation (vacaciones)
 - A10** Botón Temperature adjusting (ajuste de la temperatura)
- B** Bandeja de la puerta
- C** Estante de cristal
- D** Cajón
- E** Bandeja de la puerta
- F** Compuerta de aire
- G** Cajón
- H** Patas niveladoras

Accesorios

- 1 x Huevera para 6 huevos
- 1 x Cubitera

Español

Instalación

Fig. **1** Coloque la unidad en una superficie plana y estable. Mantenga las distancias mínimas por todos los lados.

Fig. **2** El desnivel se puede compensar con la pata frontal ajustable.

Fig. **3** El frigorífico y el congelador están equipados con estantes de vidrio y cajones que, si se desea, pueden extraerse tirando hacia delante. El estante superior puede introducirse a distintas alturas.



Advertencia

Si el frigorífico se ha guardado, transportado o volcado lateralmente durante el transporte o la instalación, debe estar derecho 12 horas antes de conectarse a la corriente.

Nota:

Hay un tope de goma en el interior de cada puerta que no se debe quitar.



Peligro de asfixia

¡Mantenga los buffers de goma fuera del alcance de los niños!



Ajuste de la puerta

Si los bordes superior o inferior de las puertas del frigorífico no están alineados, se pueden ajustar con una llave. Afloje la tuerca de bloqueo en el sentido contrario. Gire la tuerca de ajuste en sentido antihorario para ajustar la altura de la puerta. Cuando la puerta esté correctamente alineada, apriete la tuerca de bloqueo en el sentido de las agujas del reloj.

Funcionamiento

Fig. **4** Conecte el enchufe en una toma de corriente apropiada.

Nota:

Deje enfriar el producto aproximadamente 2-3 horas antes de guardar alimentos en su interior.

Configuración

Fig. **5** El panel de control está bloqueado durante el funcionamiento normal. Antes de ajustar la configuración descrita a continuación, pulse la tecla de bloqueo/desbloqueo **MODE SELECT** durante como mínimo 3 segundos. El símbolo  se apaga y quedan desbloqueadas todas las teclas.

Ajuste de la temperatura del congelador

Fig. **6** Pulse el botón **TEMP SELECT** (selección de temperatura) hasta que el indicador empiece a parpadear. Pulse varias veces el botón **+/-** hasta que aparezca la temperatura deseada. La temperatura puede ajustarse de -24 °C a -16 °C en intervalos de 1 °C.

Ajuste de la temperatura del frigorífico

Fig. **7** Pulse el botón **TEMP SELECT** (selección de temperatura) hasta que el indicador empiece a parpadear. Pulse varias veces el botón **+/-** hasta que aparezca la temperatura deseada. La temperatura puede ajustarse de +2 °C a +8 °C en intervalos de 1 °C.

Funciones de vacaciones, super frío y super congelado

Fig. 8 Pulsando el botón **MODE SELECT** (selección de modo), puede seleccionar tres funciones diferentes tal y como indica el símbolo.

SUPER FRIO



Pulse varias veces el botón **MODE SELECT** (selección de modo) hasta que aparezca el indicador  en la pantalla.

La indicación de la temperatura del frigorífico cambia a +2 °C, la indicación de la temperatura del congelador permanece invariable.

SUPER CONGELADO

Pulse varias veces el botón **MODE SELECT** (selección de modo) hasta que aparezca el indicador  en la pantalla. La indicación de la temperatura del congelador cambia a -24 °C, la indicación de la temperatura del frigorífico permanece invariable.

SUPER FRIO Y SUPER CONGELADO

Pulse varias veces el botón **MODE SELECT** (selección de modo) hasta que aparezcan los indicadores  y  en la pantalla. La indicación de la temperatura del congelador cambia a -24 °C, la indicación de la temperatura del frigorífico cambia a +2 °C.

Nota:

- **SUPER FRIO** se desactiva automáticamente después de 6 horas.
- **SUPER CONGELADO** se desactiva automáticamente después de 26 horas.
- Active esta función 5- 6 horas antes de poner alimentos frescos para congelarlos. De este modo el tiempo de congelación se reducirá, lo que mantendrá una mejor calidad de los alimentos. El tiempo de congelación también se reducirá ligeramente cuando se active la función en cuando se guarden alimentos en el compartimiento del congelador.

VACACIONES

Pulse varias veces el botón **MODE SELECT** (selección de modo) hasta que aparezca el indicador  en la pantalla.

La indicación de la temperatura del congelador cambia a -18 °C, la indicación de la temperatura del frigorífico muestra "-".

Para desactivar las funciones auxiliares, desbloquee de nuevo el panel de control como se indica en la sección **Settings** y pulse el botón **MODE SELECT** repetidamente hasta que no esté encendido ninguno de los iconos de función adicionales. Como resultado, cualquier función adicional se desactiva y el dispositivo funciona a las temperaturas preestablecidas.

Alarma de puerta abierta

Si la puerta de la nevera o del congelador se mantiene abierta durante 120 segundos, se activará una alarma intermitente que volverá a repetirse hasta que se cierre la puerta.

Máquina de fabricar cubitos de hielo

Nota:

¡Utilice sólo agua potable para la fabricación de cubitos de hielo!

- Fig. 9
- 1 Llene con agua potable $\frac{3}{4}$ de las cubiteras incluidas con la máquina de hacer cubitos de hielo.
 - 2 Coloque las cubiteras en horizontal en uno de los cajones del congelador.
 - 3 Para extraer los cubitos de hielo, pulse con fuerza el botón. Esto da la vuelta a las cubiteras y al mismo tiempo las retuerce un poco, y los cubitos de hielo caen en el depósito de almacenamiento.
 - 4 Retire la máquina de cubitos de hielo de la carcasa para sacar los cubitos del depósito.

Español

Recomendaciones para ahorrar energía

- No ponga el producto cerca de fuentes de calor (radiador, fogones, etc.).
- Asegúrese de que pase aire sin obstrucciones alrededor del frigorífico y el congelador.
- Si se ha acumulado una capa de hielo, descongele la unidad. Una capa gruesa de hielo afecta a la transmisión del frío, con lo que aumenta el consumo de energía.
- Cuando abra y retire alimentos, abra la puerta poco tiempo. Un tiempo menor de apertura de la puerta causa una acumulación menor de hielo en las paredes del congelador.
- Seleccione la posición del regulador de temperatura según la cantidad de contenido del producto.
- Use cajones, cestos o estantes para guardar los alimentos. Si se usa de forma eficiente la energía del producto puede minimizarse el consumo energético.
- Se recomienda no retirar todos los accesorios, como cajones, estantes y soportes, dado que podría aumentar el consumo energético.

Limpeza y mantenimiento



Atención

- Desenchufe el producto y déjelo enfriar por completo antes de limpiarlo.
 - Al limpiar, no use nunca disolventes ni materiales abrasivos, cepillos rígidos, objetos metálicos o afilados. Los disolventes son dañinos para la salud humana y pueden afectar a las piezas de plástico, mientras que los mecanismos y herramientas de limpieza abrasivos pueden rayar las superficies.
 - No use nunca aceite ni grasa en el sellado de la puerta. Haría que el producto se volviera poroso eventualmente.
 - No use equipos de limpieza con vapor. El vapor podría entrar en contacto con piezas eléctricas del producto y provocar un cortocircuito.
- Limpie las superficies exteriores del dispositivo con un paño húmedo y después séquelas completamente.
 - Asegúrese de que no entre agua en el producto (por ejemplo, por el interruptor).
 - Limpie el sellado de la puerta solamente con agua limpia y séquelo por completo después.
 - Las piezas extraíbles, como los estantes de cristal, pueden sacarse para limpiarlos.

Desmantelado

Si se produce una interrupción prolongada durante el uso del frigorífico, deben seguirse estos pasos:

- Desenchufe el producto.
- Vacíe el producto.
- Limpie el interior del compartimiento del frigorífico y déjelo secar.
- Limpie cuidadosamente todos los accesorios (recipientes de verduras, compartimientos de puerta, estantes de cristal, etc.).
- Deje abierta la puerta para evitar que se formen olores desagradables y moho.

Datos técnicos

	KDD 211 A NF IN KDD 211 A NF IN B	KDD 211 C NF IN KDD 211 C NF IN B
Tensión	220 - 240 V~	220 - 240 V~
Frecuencia	50 Hz	50 Hz
Corriente nominal	1,9 A	1,9 A
Consumo de energía en kWh/año	139 kWh	212 kWh
Capacidad neta de la nevera	379 L	379 L
Capacidad neta del congelador de cuatro estrellas	187 L	213 L
Capacidad neta del congelador de dos estrellas	26 L	—
Capacidad de congelación	12 kg/24 h	12 kg/24 h
Temperatura ambiente	10°C - 43°C	10°C - 43°C
Tamaño (Al. x An. x Pr.)	1793 x 910 x 698 mm	1793 x 910 x 698 mm
Fondo con la puerta abierta	1470 mm	1470 mm

basado en EN 62552: 2020

Este producto contiene una fuente de luz de clase de eficiencia energética **G**.

Este producto está destinado a ser utilizado en clases climáticas de SN a T

Clase climática	Temperatura ambiente
SN	+10 a +32 °C
N	+16 a +32 °C
ST	+16 a +38 °C
T	+16 a +43 °C

Use el vínculo <https://eprel.ec.europa.eu/> para acceder a la base de datos de productos europea (EPREL), en la que se guarda más información sobre el producto. Tipo en el identificador de modelo, que puede encontrar en el panel del producto así como en la etiqueta de energía, o escanee el código QR de la etiqueta de energía para acceder a la información del modelo.

Español

Resolución de problemas

Si aparecen problemas de funcionamiento, consulte la siguiente tabla. Si el problema no puede solventarse del modo indicado en **Solución** o son necesarios recambios o reparaciones propias, contacte con el centro de servicio. Las líneas de atención respectivas están indicadas en la tarjeta de garantía, incluida con este producto. Tenga en cuenta que un reparación propia inadecuada puede crear riesgos, así como anular la garantía, y debe evitarse si se tienen dudas.

Problema	Causas posibles	Solución
El producto no funciona	<ul style="list-style-type: none"> • Suministro de corriente interrumpido 	<ul style="list-style-type: none"> • Compruebe el suministro de corriente
La temperatura de los compartimentos no es suficientemente baja.	<ul style="list-style-type: none"> • La puerta no está firmemente cerrada o se abre demasiado a menudo. 	<ul style="list-style-type: none"> • Vuelva a colocar los alimentos de forma que pueda cerrarse firmemente la puerta
	<ul style="list-style-type: none"> • La temperatura ambiente es inferior a 10°C o superior a 43°C 	<ul style="list-style-type: none"> • El producto ha sido diseñado para funcionar con una temperatura ambiente entre 10°C y 43°C
Se acumula agua en la parte inferior del compartimento	<ul style="list-style-type: none"> • Los alimentos entran en contacto con la pared posterior del compartimento 	<ul style="list-style-type: none"> • Aparte los alimentos o el recipiente de la pared posterior
La luz interior no se enciende	<ul style="list-style-type: none"> • Luz defectuosa 	<ul style="list-style-type: none"> • Contacte con el centro de servicio

Códigos de error

Códigos	Cause
E1	Sensor de temperatura del compartimento del frigorífico
E2	Sensor de temperatura del compartimento del congelador
E5	Error del circuito de detección del sensor de desescarche por congelación
E6	Error de comunicación
E7	Error del sensor de temperatura ambiente
EH	Fallo del sensor de humedad

Cuando encuentre códigos de ERROR, contacte con el servicio al cliente. Las líneas de atención correspondientes están indicadas en la tarjeta de garantía incluida.

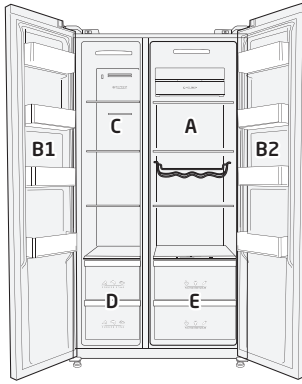

Almacenamiento de alimentos y bebidas

	Zona	Comida recomendada y ajuste de temperatura
	A	Compartimiento del frigorífico (4°C) - Almacenamiento de alimentos para consumo diario, exquisiteces, yogur, salsas, verduras encurtidas, postres - Almacenamiento de carne, pescado, salchichas, pasta fresca rellena, alimentos cocidos, restos
	B1	Estante de puerta (-18°C) Almacenamiento de alimentos congelados y helados.
	B2	Estante de puerta (4°C) Almacenamiento de bebidas, leche, yogur, huevos y mantequilla.
	C	Compartimento congelador (-18°C) Almacenamiento de verdura congelada, patatas para freír, alimentos frescos congelados.
	D	4* Congelador (-18°C) Almacenamiento a largo plazo de alimentos - Cajón superior y inferiores: Almacenamiento de carne cruda, aves, pescado
	E	Cajón frigorífico (4°C) Almacenamiento de verduras y frutas frescas.

¿Cómo almacenar alimentos y bebidas para una mejor conservación durante el período más largo, a fin de evitar el desperdicio de alimentos?

Compartimento frigorífico

- Use envases hechos de plástico reciclado, metal, aluminio y vidrio, así como envoltorios de plástico para empaquetar alimentos.
- Se deben cubrir los líquidos y alimentos que puedan formar olores, que puedan estropearse fácilmente o que pueden transferir el sabor.
- Si solo se va a almacenar una pequeña cantidad de alimentos, se recomienda el uso de los estantes sobre el compartimento de frutas y verduras.

- Los alimentos que emiten una gran cantidad de gas etileno y aquellos que son sensibles a ellos, como las frutas, las verduras y la lechuga, siempre se deben mantener separados o empaquetados para no acortar su tiempo de almacenamiento; por ejemplo, no guarde los tomates con kiwis o repollo juntos.
- Use el portabotellas para evitar que las botellas vuelquen.
- No almacene alimentos demasiado cerca uno del otro para permitir la suficiente circulación de aire.
- La temperatura recomendada para el compartimento frigorífico es de 4 °C. Si se ajusta, los alimentos se pueden almacenar generalmente durante unos días.

Español

Recomendaciones a la hora de refrigerar alimentos

- Almacene los alimentos frescos y sin daños. La calidad y la frescura se conservarán durante más tiempo.
- En el caso de productos precocinados y productos embotellados, no exceda la fecha de caducidad o la fecha preferente especificada por el fabricante.
- Para conservar el aroma, el color y la frescura, embale o cubra bien los alimentos antes de colocarlos en el aparato. Esto evitará que los sabores se transfieran entre los alimentos y las piezas de plástico se decoloren.
- Deje enfriar los alimentos y bebidas calientes antes de colocarlos en el compartimento frigorífico.

Congelador

- Ideal para almacenar alimentos congelados, preparar cubitos de hielo y congelar alimentos frescos.
- Si solo almacena pequeñas cantidades de alimentos en el congelador, se recomienda utilizar el área más fría en el congelador (corresponde al área central)
- La temperatura recomendada para el compartimento congelador es de -18°C .
- El período de almacenamiento especificado en el embalaje es decisivo para los productos congelados disponibles comercialmente.

Recomendaciones a la hora de congelar alimentos

- Congele grandes cantidades de alimentos en los recipientes de alimentos congelados inferiores. Aquí es donde la comida se congelará especialmente de forma rápida y con cuidado.
- Distribuya los alimentos en los compartimentos o recipientes de alimentos congelados.
- No coloque alimentos que se vayan a congelar en contacto con alimentos congelados. Si es necesario, vuelva a apilar los alimentos congelados en los contenedores de alimentos congelados.
- Importante para la circulación de aire sin restricciones en el aparato: empuje los recipientes de alimentos congelados hasta el tope.
- Deberá iniciarse la función supercongelación 24 horas antes de colocar alimentos en el electrodoméstico.

Nota: El almacenamiento de alimentos a una temperatura incorrecta puede llevar a una pérdida de calidad de los alimentos o a desperdicio de estos.

Tiempos de almacenamiento y temperatura

Nota: Un almacenamiento demasiado prolongado o a una temperatura de congelación inadecuada puede causar pérdida de calidad o alimentos caducados, lo que causará residuos alimentarios, resultarán incomedibles y pueden causar una intoxicación. La temperatura mínima en la mayoría de casos debería ser -18°C o más fría. Siga los tiempos máximos de almacenamiento siguientes:

- Estofado, helado, salchichas, pan: 2-6 meses.
- Pescado, gambas, cordero, carne: 4-8 meses.
- Verduras, fruta, aves, ternera: 6-12 meses.

Mesures de sécurité

- Cet appareil peut être utilisé par des enfants âgés de plus de 8 ans et des personnes à capacités physiques, sensorielles ou mentales réduites ou de faibles expériences ou connaissances s'ils sont sous surveillance ou si des instructions ont été données concernant l'utilisation en toute sécurité de l'appareil et s'ils comprennent les risques qui en découlent.
- Il est permis aux enfants de 3 ans de mettre ou de sortir des aliments des réfrigérateurs.
- Les enfants ne doivent pas jouer avec l'appareil.
- Le nettoyage et la maintenance de l'appareil ne doivent pas être réalisés par des enfants à moins qu'ils soient âgés de 8 et plus et qu'ils soient sous la surveillance d'un adulte.
- Un cordon d'alimentation détérioré ne peut être remplacé que par un service après-vente agréé afin de ne pas s'exposer à d'éventuels risques.
- Ce produit est conçu pour la préparation de quantités adaptées à un domicile, ou à un environnement similaire, non commercial. Les environnements similaires au domicile peuvent être la cuisine du personnel d'un magasin, un bureau, de petites entreprises agricoles et autres, une chambre d'hôte, un petit hôtel ou des logements résidentiels de même importance.

Mesures de sécurité

- **Mise en garde !** Veillez à ce que les ouvertures de ventilation de l'appareil ne soient pas obstruées.
- **Mise en garde !** N'utilisez pas d'appareils mécaniques ni d'autres moyens d'accélérer le dégivrage, à moins qu'ils ne soient recommandés par le fabricant.
- **Mise en garde !** N'endommagez pas le circuit du fluide frigorigène.
- **Mise en garde !** N'utilisez pas d'appareils électriques dans les compartiments de stockage alimentaire de l'appareil, à moins qu'ils ne soient du type recommandé par le fabricant.
- Ne stockez pas de substances explosives telles que des bouteilles d'aérosol contenant un gaz propulseur inflammable.
- La source de lumière (LED uniquement) ne peut être remplacée que par un électricien/personnel qualifié. *
- Suivez les instructions de la section **Nettoyage et entretien**.
- **Attention:** Le réfrigérant et le gaz d'isolation sont inflammables. Lorsque vous débarrassez de ce produit, veuillez le faire auprès d'un centre de tri spécialisé ou contactez votre vendeur.

Mesures de sécurité

- Afin d'éviter la contamination des aliments, veuillez respecter les consignes suivantes :
 - L'ouverture de la porte pendant de longues périodes peut provoquer une augmentation significative de la température dans les compartiments de l'appareil.
 - Nettoyer régulièrement les surfaces susceptibles d'entrer en contact avec des aliments et les systèmes de drainage accessibles.
 - Conserver la viande et le poisson crus dans des récipients appropriés dans le réfrigérateur, de manière à ce qu'ils ne soient pas en contact avec d'autres aliments ni ne gouttent dessus.
 - Les compartiments congélateurs « deux étoiles » conviennent au stockage d'aliments précongelés, au stockage ou à la préparation de crème glacée et à la confection de glaçons.
 - Les compartiments à une, deux et trois étoiles ne conviennent pas pour la congélation des aliments frais.
 - Si le réfrigérateur reste vide pendant de longues périodes, il convient d'éteindre, dégivrer, nettoyer, sécher et laisser la porte ouverte pour éviter la formation de moisissure dans l'appareil.

* Note au technicien d'entretien/personnel qualifié : les instructions de démontage peuvent être obtenues sur le site internet gratuit www.koenic-online.com

Mesures de sécurité

1. Lisez intégralement ce mode d'emploi avant la première utilisation. Si vous cédez ce produit à quelqu'un, donnez-lui mode d'emploi. Soyez attentif aux mises en garde sur le produit et dans ce mode d'emploi. In contient des informations importantes pour votre sécurité, l'utilisation et l'entretien de l'équipement.
2. Ne posez pas d'objets lourds sur l'appareil.
3. N'immergez jamais les pièces électriques de l'appareil dans l'eau au cours du nettoyage ou de l'utilisation. Ne passez jamais l'appareil sous l'eau courante.
4. N'essayez sous aucun prétexte (ex. : cordon d'alimentation endommagé, produit tombé, etc.) de réparer le produit vous-même. Pour l'entretien et les réparations, veuillez consulter un réparateur agréé.
5. La tension du secteur doit correspondre à celle indiquée sur la plaque signalétique.
6. Pour couper l'alimentation, débrancher la prise du produit de la prise secteur. Veillez à ce que la fiche d'alimentation soit accessible.
7. Évitez de détériorer le cordon d'alimentation en le pliant ou par contact avec des angles vifs.
8. Veuillez tenir l'appareil, y compris son cordon d'alimentation et sa fiche électrique, à l'écart de toute source de chaleur, telle qu'un poêle, une plaque chauffante ou tout autre appareil/équipement générant de la chaleur.
9. Pour débrancher l'appareil de la prise de courant, tirez sur la fiche électrique et non pas sur le cordon.
10. Débranchez l'appareil lorsqu'il n'est pas utilisé, en cas de dysfonctionnement, avant de monter ou de démonter les accessoires et avant chaque nettoyage.
11. Utilisez cet appareil dans un lieu en intérieur non humide et jamais à l'extérieur.
12. Ce produit n'est pas adapté à une utilisation commerciale. Il est conçu uniquement pour une utilisation domestique.
13. Assurez-vous que les composants électriques, les pièces sous tension et le cordon d'alimentation ne soient pas humides.
14. N'utilisez que les accessoires fournis avec l'appareil ou recommandés par le fournisseur !
15. Ne recouvrez pas l'appareil en cours d'utilisation. Risque d'incendie !
16. **Avertissement!** S'assurer que le cordon d'alimentation n'est ni coincé ni endommagé lors de l'installation de l'appareil.
17. **Avertissement!** Ne pas placer plusieurs multiprises amovibles derrière de l'appareil.
18. **Important !** Vérifiez que le produit est en parfait état de marche avant de l'utiliser. Le produit ne doit pas être utilisé s'il présente des signes d'endommagement ou s'il est suspecté d'être défectueux.



Attention: Risque d'incendie!

Matériaux inflammables.

Avertissement! Durant l'utilisation, l'entretien et la mise au rebut de l'appareil, merci de respecter le symbole figurant à gauche au dos de l'appareil (panneau arrière ou compresseur). C'est un symbole de risque d'incendie. Les tuyaux de réfrigérant et le compresseur contiennent des matériaux inflammables. Utilisez, faites l'entretien ou la mise au rebut de l'appareil en vous tenant éloigné de toute source de flamme.

Félicitations!

Merci d'avoir acheté un produit **KOENIC**.
Veuillez lire soigneusement ce manuel et le conserver pour une consultation future.

Usage prévu

Ce produit convient uniquement pour la réfrigération et la congélation des aliments et des boissons. Toute autre utilisation peut entraîner des dommages sur l'appareil ou bien des blessures.

- Ce produit n'est pas prévu pour être utilisé comme appareil ménager encastré.
- Cet appareil de réfrigération est prévu pour être utilisé sous des températures comprises entre 10 °C et 43 °C.

Cet appareil n'est destiné qu'à l'utilisation domestique et non pas à l'utilisation commerciale.

Imtron GmbH n'assume aucune responsabilité quant à des dommages au produit, à des dommages matériels ou à des blessures corporelles dus à une négligence ou un usage inapproprié du produit, ou à un usage du produit non indiqué par le fabricant.

Avant de l'utiliser pour la première fois

Retirez soigneusement le produit et les accessoires de leur emballage d'origine. Il est conseillé de conserver l'emballage d'origine pour le rangement. Si vous souhaitez disposer de l'emballage d'origine, veuillez respecter les recommandations légales en vigueur. Si vous avez des questions concernant le rebut approprié, contactez le service de déchetterie local.

Vérifiez que le contenu est complet et qu'il n'est pas endommagé. Si le contenu livré est incomplet ou endommagé, contactez immédiatement votre revendeur. Après avoir déballé, veuillez consulter la section

Nettoyage et entretien.

Garantie et pièces détachées

La période de garantie du produit, ainsi que les conditions applicables de la garantie peuvent être consultées sur la carte de garantie accompagnant le produit. La liste des pièces détachées, listées dans la directive déconsigner correspondante, peuvent être acquises auprès du centre de service client, pendant au moins 7 ans et 10 ans au plus après la mise en vente du produit.

Contenu de la boîte

- 1 x Combinaison réfrigérateur et congélateur
- 1 x Porte-œufs pour 6 œufs
- 1 x Machine à glaçons
- 1 x Porte-bouteilles
- 1 x Mode d'emploi

Contrôles et composants

- A** Panneau opérateur
 - A1** Bouton pour diminuer la température -
 - A2** Température du compartiment congélateur
 - A3** Température du compartiment réfrigérateur
 - A4** Bouton pour augmenter la température +
 - A5** Réglage du mode (**Lock/Unlock** commandes de verrouillage/déverrouillage)
 - A6** Symbole verrouillage/déverrouillage
 - A7** Symbole refroidissement rapide
 - A8** Symbole congélation rapide
 - A9** Symbole vacances
 - A10** Bouton pour régler la température
- B** Bac de porte
- C** Clayette en verre
- D** Tiroirs
- E** Bac de porte
- F** Amortisseur à air
- G** Tiroirs
- H** Pieds de nivellement

Accessoires

- 1 x Porte-œufs pour 6 œufs
- 1 x Bac à glaçons

Français

Installation

- Fig. **1** Placez l'appareil sur une surface plane et stable. Laissez les distances minimales de tous les côtés.
- Fig. **2** La mise à niveau peut être réglée avec les pieds avant réglables.
- Fig. **3** Le réfrigérateur et le congélateur sont équipés de tablettes en verre et de tiroirs, qui peuvent être retirés en les tirant vers l'avant. La tablette en supérieure peut être insérée à différentes hauteurs.



Remarque

Si le réfrigérateur est rangé, déplacez-le ou renversez-le sur le côté pendant le transport ou l'installation. Il doit être en position verticale pendant 12 heures avant de le brancher au secteur.

Remarque :

Il y a un tampon en caoutchouc à l'intérieur de chaque porte qui ne doit pas être enlevé.



Danger d'asphyxie

Tenez les tampons de caoutchouc hors de portée des enfants !



Ajustement de la porte

Si les bords supérieurs ou inférieurs des portes du réfrigérateur ne sont pas alignés, ils peuvent être ajustés à l'aide d'une clé. Desserrer le contre-écrou dans le sens inverse. Tourner l'écrou de réglage dans le sens inverse des aiguilles d'une montre pour régler la hauteur de la porte. Lorsque la porte est correctement alignée, fixez-la avec l'écrou dans le sens des aiguilles d'une montre.

Fonctionnement

- Fig. **4** Branchez la fiche d'alimentation dans une prise secteur appropriée.

Remarque :

Laissez l'appareil pré-réfrigérer pendant environ 2-3 heures avant d'y placer les aliments.

Réglages

- Fig. **5** Le panneau de contrôle est verrouillé en fonctionnement normal. Avant d'effectuer les réglages décrits ci-dessous, appuyez sur la touche verrouiller/déverrouiller **MODE SELECT** pendant au moins 3 secondes. Le symbole  s'éteint et toutes les touches sont déverrouillées.

Réglage de température du congélateur

- Fig. **6** Appuyer sur la touche **TEMP SELECT** jusqu'à ce que le témoin commence à clignoter.
Appuyez plusieurs fois sur le bouton **+/-** jusqu'à ce que la température souhaitée s'affiche. La température peut être réglée de -24 °C à -16 °C par paliers de température de 1 °C.

Réglage de température du réfrigérateur

- Fig. **7** Appuyer sur la touche **TEMP SELECT** jusqu'à ce que le témoin commence à clignoter.
Appuyez plusieurs fois sur le bouton **+/-** jusqu'à ce que la température souhaitée s'affiche.
La température peut être réglée de +2 °C à +8 °C par paliers de température de 1 °C.

Fonctions vacances, Super Cool et Super Freeze

Fig. 8 En appuyant sur le bouton **MODE SELECT** (Sélection de mode) vous pouvez sélectionner trois fonctions différentes, comme indiqué par le symbole.

SUPER COOL (Refroidissement rapide)

Appuyez à plusieurs reprises sur le bouton **MODE SELECT** jusqu'à ce que le symbole ❄️ s'affiche à l'écran. L'affichage de la température du réfrigérateur passe à +2 °C ; l'affichage de la température du congélateur reste inchangé.

SUPER FREEZE (Congélation rapide)

Appuyez à plusieurs reprises sur le bouton **MODE SELECT** jusqu'à ce que le symbole ❄️ s'affiche à l'écran.

L'affichage de la température du congélateur passe à -24 °C ; l'affichage de la température du réfrigérateur reste inchangé.

SUPER COOL et SUPER FREEZE

Appuyez à plusieurs reprises sur le bouton **MODE SELECT** jusqu'à ce que les symboles ❄️ et ❄️ s'affichent à l'écran. L'affichage de la température du congélateur passe à -24 °C ; l'affichage de la température du réfrigérateur passe à +2 °C.

Remarque :

- **SUPER COOL** est automatiquement désactivé après 6 heures.
- **SUPER FREEZE** est automatiquement désactivé après 26 heures.
- Activez cette fonction 5 à 6 heures avant d'introduire les aliments frais à congeler. Le temps de congélation sera donc réduit, ce qui permet de conserver une meilleure qualité des aliments. Le temps de congélation sera également légèrement réduit si la fonction est activée juste au moment où les aliments sont stockés dans le compartiment congélateur.

VACATION (VACANCES)

Appuyez à plusieurs reprises sur le bouton **MODE SELECT** jusqu'à ce que le symbole 🏠 s'affiche à l'écran.

L'affichage de la température du congélateur passe à -18 °C ; la température du réfrigérateur indique "-".

Pour désactiver les fonctions auxiliaires, déverrouillez à nouveau le panneau de contrôle comme décrit dans la section **Settings**, et appuyez plusieurs fois sur le bouton **MODE SELECT** jusqu'à ce qu'il ne reste aucune autre icône de fonction allumée. De ce fait, toutes les autres fonctions sont désactivées et l'appareil fonctionne aux températures prédéfinies.

Alarme porte ouverte

Si une porte reste ouverte pendant 120 secondes, une alarme acoustique retentit jusqu'à ce que la porte soit fermée.

Appareil à glaçons

Remarque :

N'utilisez que de l'eau potable pour faire des glaçons !

- Fig. 9
- 1 Remplissez les bacs à glaçons de l'appareil à glaçons fournie jusqu'à $\frac{3}{4}$ avec de l'eau potable fraîche.
 - 2 Placez l'appareil à glaçons horizontalement dans l'un des tiroirs du congélateur.
 - 3 Pour retirer les glaçons, appuyez fermement sur le bouton. Cela retourne les moules à glaçons et en même temps les tord légèrement, et les glaçons tombent dans le récipient de stockage.
 - 4 Retirez l'appareil à glaçons du boîtier pour retirer les glaçons du récipient de stockage.

Français

Conseils d'économie d'énergie

- Ne placez pas le produit à proximité d'une source de chaleur (radiateur ou poêle de cuisine, etc.).
- Assurer la circulation d'air libre autour du réfrigérateur et du congélateur.
- Si une couche de glace s'est formée, dégivrez l'appareil. Une épaisse couche de glace affecte la transmission du froid, donc la consommation d'énergie augmentera.
- Lorsque vous ouvrez et prenez de la nourriture, ouvrez la porte peu de temps. Une ouverture de porte plus courte provoque moins de formation de givre sur les parois du congélateur.
- Sélectionnez le réglage du régulateur de température en fonction de la quantité du produit contenue.
- Utilisez des tiroirs, des paniers ou des étagères pour ranger les aliments. Si l'énergie du produit est utilisée efficacement, la consommation d'énergie peut être minimisée
- Il est déconseillé de retirer les accessoires inclus, tels que les tiroirs ou les clayettes car cela pourrait augmenter la consommation en énergie.

Nettoyage et entretien



Attention

- Débranchez l'appareil et laissez-le refroidir complètement avant de le nettoyer.
- Lors du nettoyage, ne jamais utiliser de solvants ou des matériaux abrasifs, des brosses dures, des objets métalliques ou pointus. Les solvants sont dangereux pour la santé humaine et peuvent ronger les éléments en plastique, alors que des mécanismes et des outils de nettoyage agressifs peuvent rayer les surfaces.
- N'utilisez jamais d'huile ni de graisse sur le joint de porte. Cela le rendrait poreux avec le temps.
- N'utilisez pas d'équipement de nettoyage à la vapeur. La vapeur pourrait entrer en contact avec les pièces électriques du produit, ce qui causerait un court-circuit.
- Nettoyez les surfaces extérieures de l'appareil avec un chiffon humide et puis essuyez-les soigneusement.
- Assurez-vous qu'aucun liquide ne pénètre à l'intérieur de l'appareil (par exemple, par le bouton).
- Essuyez le joint de porte à l'eau uniquement, puis séchez-le soigneusement.
- Les pièces amovibles, par exemple les étagères en verre, peuvent être enlevées pour le nettoyage.

Mise hors service

Si le réfrigérateur doit rester inutilisé pendant une longue période, il faut effectuer les opérations suivantes:

- Débranchez l'appareil.
- Videz le produit.
- Nettoyez l'intérieur du compartiment congélateur et laissez-le sécher.
- Nettoyez soigneusement tous les accessoires (contenants de légumes, compartiments de porte, étagères en verre, etc.)
- Laissez la porte ouverte pour éviter la formation d'odeurs et de moisissures désagréables.

Données techniques

	KDD 211 A NF IN KDD 211 A NF IN B	KDD 211 C NF IN KDD 211 C NF IN B
Tension	220 - 240 V~	220 - 240 V~
Fréquence	50 Hz	50 Hz
Courant nominal	1,9 A	1,9 A
Consommation d'énergie (kWh / an)	139 kWh	212 kWh
Capacité nette du réfrigérateur	379 L	379 L
Capacité nette d'un congélateur quatre étoiles	187 L	213 L
Capacité nette d'un congélateur deux étoiles	26 L	—
Capacité de congélation	12 kg/24 h	12 kg/24 h
Température ambiante	10°C - 43°C	10°C - 43°C
Dimensions (H x L x P)	1793 x 910 x 698 mm	1793 x 910 x 698 mm
Profondeur avec porte ouverte	1470 mm	1470 mm

selon EN 62552: 2020

Ce produit contient une source lumineuse de classe d'efficacité énergétique **G**.

Ce produit est destiné à être utilisé dans des classes climatiques de SN à T.

Classe climatique	Température ambiante
SN	+10 à +32 °C
N	+16 à +32 °C
ST	+16 à +38 °C
T	+16 à +43 °C

Suivez ce lien <https://eprel.ec.europa.eu/> pour accéder à la base de données européenne des produits (EPREL), qui contient plus d'informations sur le produit. Saisissez l'identifiant de modèle qui se trouve sur l'étiquette du produit, ainsi que sur le label de classe énergétique. Vous pouvez aussi scanner le code QR sur le label de classe énergétique pour accéder aux informations de modèle.

Français

Dépannage

En cas de problèmes pendant le fonctionnement, veuillez consulter le tableau suivant. Si les problèmes ne peuvent être résolus avec les conseils de la section **Solutions**, ou si vous avez besoin de pièces détachées, veuillez contacter le centre de service. Les numéros de contact sont indiqués sur la carte de garantie accompagnant ce produit. Notez que des réparations effectuées par le particulier de manière incorrecte peuvent créer des conditions dangereuses et annuler la garantie. Ne pas tenter de réparations par vous-même en cas de doute.

Problème	Causes possibles	Solution
L'appareil ne fonctionne pas	<ul style="list-style-type: none"> Alimentation interrompue 	<ul style="list-style-type: none"> Vérifiez la source d'alimentation
La température dans les compartiments n'est pas assez basse.	<ul style="list-style-type: none"> La porte n'est pas bien fermée ou elle est ouverte trop souvent. 	<ul style="list-style-type: none"> Réarrangez les aliments pour que la porte puisse être bien fermée.
	<ul style="list-style-type: none"> La température ambiante est inférieure à 10°C ou supérieure à 43°C 	<ul style="list-style-type: none"> Le produit est destiné à être utilisé dans une température ambiante comprise entre 10°C et 43°C
L'eau s'accumule dans la partie inférieure du compartiment	<ul style="list-style-type: none"> La nourriture entre en contact avec la paroi arrière du compartiment 	<ul style="list-style-type: none"> Éloignez la nourriture ou le récipient de la paroi arrière
La lampe intérieure ne s'allume pas	<ul style="list-style-type: none"> La lampe est défectueuse 	<ul style="list-style-type: none"> Contactez de service clientèle

Codes d'erreur

Codes	Cause
E1	Capteur de température du compartiment du réfrigérateur
E2	Capteur de température du compartiment du congélateur
E5	Erreur du circuit de détection du capteur de dégivrage
E6	Erreur de communication
E7	Capteur de température ambiante
EH	Défaillance du capteur d'humidité

Si vous rencontrez des codes d'ERREUR, veuillez contacter le service client. Les numéros de ligne d'assistance sont indiqués dans la carte de garantie incluse.



Conservation des aliments et boissons

	Zone	Aliments et paramètres de température recommandés
	A	Compartment du réfrigérateur (4°C) - Stockage des aliments de consommation journalière, les aliments délicats, les yaourts, les sauces, les légumes en conserve ou les desserts - Stockage de la viande, du poisson, des saucisses, des pâtes fraîches, des plats cuisinés ou des restes de repas
	B1	Balconnet de porte (-18 °C) Conservation des aliments surgelés et des glaces
	B2	Balconnet de porte (4 °C) Stockage des boissons, du lait, des yaourts, des oeufs et du beurre.
	C	Compartment congélateur (-18°C) Stockage pour les légumes surgelés, les frites, les aliments frais congelés.
	D	4* Congélateur (-18°C) Aliments à stockage long terme - Tiroir supérieur et du bas Stockage de la viande crue, de la volaille ou du poisson
	E	Tiroir réfrigérateur (4°C) Stockage de fruits et légumes frais

Comment conserver les aliments et boissons le plus longtemps possible, afin d'éviter le gaspillage ?

Compartment réfrigérateur

- Utilisez des récipients en plastique recyclé, métal, aluminium ou verre, ainsi que du film plastique pour emballer la nourriture.
- Il faut également couvrir les liquides qui peuvent former des odeurs, se renverser ou changer le goût des aliments.
- S'il n'y a qu'une petite quantité d'aliments à conserver, il est recommandé d'utiliser l'étagère au-dessus du compartiment des fruits et légumes.

- Les aliments qui dégagent beaucoup de gaz éthylène et ceux qui y sont sensibles, tels que les fruits, les légumes et la salade, doivent toujours être conservés séparément les uns des autres, ou emballés afin de ne pas raccourcir leur temps de conservation ; par exemple, ne conservez pas les tomates avec les kiwis ou les choux.
- Utilisez le porte-bouteille pour éviter que les bouteilles se renversent.
- Ne conservez pas les aliments trop près les uns des autres, pour permettre une circulation d'air suffisante.
- La température recommandée du compartiment réfrigérateur est de 4 °C. En suivant les paramètres recommandés, les produits alimentaires peuvent normalement être conservés quelques jours.

Français

Recommandations pour réfrigérer les aliments

- Placez les aliments au réfrigérateur lorsqu'ils sont frais et en bon état. Les aliments garderont ainsi leur qualité et leur fraîcheur plus longtemps.
- En ce qui concerne les produits prêts à la consommation et en bocaux, ne dépassez pas la date de péremption ou la date limite de consommation indiquée par le fabricant.
- Pour maintenir la saveur, la couleur et la fraîcheur, emballez ou recouvrez bien la nourriture avant de la mettre au réfrigérateur. Cela évitera le transfert de saveurs entre aliments, et la décoloration sur les éléments en plastique.
- Laissez les boissons et aliments chauds refroidir avant de les mettre au réfrigérateur.

Congélateur

- Idéal pour la conservation d'aliments surgelés, les glaçons, et pour congeler des aliments frais.
- S'il n'y a qu'une petite quantité d'aliments dans le congélateur, il est recommandé d'utiliser la partie la plus froide du congélateur (qui correspond à la zone du milieu).
- La température recommandée du compartiment congélateur est de -18°C .
- Le temps de conservation indiqué sur l'emballage est essentiel pour les produits surgelés disponibles dans le commerce.

Recommandations pour congeler les aliments

- Congelez les plus grandes quantités de nourriture dans les compartiments bas du congélateur. Cette partie permet une congélation plus rapide et plus respectueuse des aliments.
- Répartissez la nourriture entre les compartiments ou récipients.
- Ne mettez pas en contact des aliments à congeler avec des aliments déjà congelés. Si nécessaire, réorganisez le rangement de nourriture congelée dans les compartiments.
- Important pour une bonne circulation de l'air dans l'appareil : faites glisser les compartiments jusqu'à la butée.
- Lancez la fonction de super congélation 24 heures avant de mettre les aliments dans l'appareil.

Remarque : Le stockage des aliments à une température inadaptée entraîner une perte de qualité ou une augmentation du gaspillage de nourriture.

Durées de stockage et température

Remarque : Un stockage trop long ou à une température de congélation inappropriée peut entraîner une perte de qualité ou des aliments avariés, ce qui entraîne un gaspillage alimentaire, des aliments immangeables et peut provoquer une intoxication alimentaire. La température minimale dans la majorité des cas est de -18°C ou plus froid. Consultez les références de temps de stockage les plus longs ci-dessous :

- Ragoût, crème glacée, saucisses, pain : 2-6 mois.
- Poisson, crevettes, agneau, viande : 4-8 mois.
- Légumes, fruits, volaille, bœuf : 6-12 mois.

Biztonsági utasítások

- Ezt a készüléket használhatják 8 éven felüli gyermekek és fizikai, érzékszervi vagy mentális fogyatékkal élők, valamint olyanok, akiknek nincs kellő tapasztalatuk vele, ha felügyeletet kapnak, vagy megfelelő oktatásban részesültek a készülék biztonságos használatáról és megértették az abban rejlő veszélyeket.
- A hűtőket legalább 3 éves korú gyerekek használhatják.
- Gyerekek nem játszhatnak a készülékkel.
- A tisztítást és felhasználói karbantartást nem végezhetik gyerekek, hacsak nem felügyelettel, vagy ha idősebbek 8 évesnél.
- A sérült áramvezetékét csak szakképzett szerelő cserélheti, a veszélyek elkerülése érdekében.
- Ezt a terméket arra tervezték, hogy szokványos mennyiségeket állítson elő háztartásban vagy háztartásszerű, nem kereskedelmi környezetben. A háztartásszerű környezet magában foglalja a személyzeti konyhát boltokban, irodákban, mezőgazdasági vagy más kisebb cégeknél, vagy felhasználható a vendégek számára szállást adó létesítményekben, kisebb hotelekben és hasonló lakólétesítményekben.
- **Figyelem!** a készülék beépítése esetén tartsa a szellőző nyílásokat akadálymentesen.

Biztonsági utasítások

- **Figyelem!** ne használjon olyan mechanikai eszközöket vagy más eszközöket, hogy felgyorsítsa a leolvasztási folyamatot, amiket a gyártó nem javasol.
- **Figyelem!** ne rongálja meg a hűtőkört.
- **Figyelem!** ne használjon elektromos eszközöket a termék élelmiszertároló részében, hacsak az nem olyan, amit a gyártó javasol.
- Ne tároljon a termékben robbanó anyagokat, mint amilyen a tűzveszélyes hajtógázzal rendelkező aeroszolos doboz.
- A fényforrást (kizárólag LED-et) csak képzett villanyszerelő/szakképzett személy cserélheti ki. *
- Kövesse a **Tisztítás és karbantartás** fejezetben leírt utasításokat.
- **Figyelmeztetés!** A hűtőközeg és a szigetelő gáz gyúlékony. Amikor ártalmatlanítja a terméket, akkor csak az erre felhatalmazott gyűjtőhelyen tegye vagy vegye fel a kapcsolatot a kereskedőjével.

Biztonsági utasítások

- Az élelmiszer-szennyeződés elkerülése érdekében vegye figyelembe az alábbi utasításokat:
 - Az ajtó hosszabb ideig tartó nyitva hagyása jelentős hőmérséklet-növekedést okozhat a készülék rekeszeiben.
 - Tisztítsa rendszeresen az élelmiszerrel érintkező felületeket és a vízelvezetés elérhető részeit.
 - A nyers húst és halat megfelelő tartókban tárolja a hűtőben, hogy ne érintkezzenek más élelmiszerrel, vagy ne csöpögjenek rá másra.
 - A kétcsillagos mélyhűtőrekeszek előfagyasztott élelmiszerek tárolására, jégkrém tárolására és előállítására, valamint jégkockák előállítására alkalmasak.
 - Az egy-, két- és háromcsillagos rekeszek nem alkalmasak friss élelmiszer lefagyasztására.
 - Ha a hűtőszekrény hosszabb ideig üres marad, kapcsolja ki, olvassza ki, tisztítsa meg, szárítsa ki, majd maradjon nyitva az ajtaja, hogy ne képződjön penész a készülék belsejében.

* Megjegyzés a szerviztechnikusoknak/képzett szakembereknek: A szétszerelési útmutató a www.koenic-online.com ingyenes weboldalon érhető el.

Biztonsági utasítások

1. Az első használat előtt figyelmesen olvassa el ezt a használati utasítást, és adja tovább a termékkel. Figyeljen oda a terméken és a használati utasításban lévő figyelmeztetésekre. A készülék biztonságos használatára és karbantartására vonatkozó fontos információkat tartalmaznak.
2. Ne helyezzen nehéz tárgyakat a készülék tetjére.
3. Soha ne merítse a készülék elektromos alkatrészeit víz alá működtetés vagy tisztítás közben. Soha ne tartsa folyóvíz alá a készüléket.
4. Semmilyen körülmények között (pl. a tápkábel károsodása, a termék leesése stb. esetén) ne kísérelje meg önmaga megjavítani a terméket. A szervizelés és a javítások elvégzéséhez lépjen kapcsolatba egy hivatalos szervizközponttal.
5. Az otthonában található hálózati feszültségnek meg kell egyeznie a készüléken olvasható hálózati feszültséggel.
6. Csak a konnektorból való kihúzással tudja teljesen leválasztani a terméket az elektromos hálózatról. Ügyeljen arra, hogy a tápcsatlakozó használható állapotban legyen.
7. Vigyázzon, hogy az áramvezeték ne sérüljön, ha éles sarkokkal vagy kiszögellésekkel kerül kapcsolatba.
8. Tartsa távol a készüléket, beleértve az áramvezetékét és a csatlakozót is, mindenféle hőforrástól, mint például sütők, főzőlapok, vagy más hőtermelő készülékek/ tárgyak.
9. Csak a csatlakozónál fogva húzza ki a készüléket a konnektorból. A vezetékét ne húzza.
10. A készüléket húzza ki a konnektorból, ha nem használja, ha hibát észlel, ha tisztítja, vagy mielőtt kiegészítő alkatrészeket szerel fel vagy le.
11. Csak száraz beltéri helységben használja a készüléket, odakint soha.
12. Ez a termék nem alkalmas kereskedelmi használatra. Csak otthoni használatra való.
13. Győződjön meg, hogy az elektromos alkatrészek, feszültség alatt álló alkatrészek és az áramkábel nem kapnak nedvességet.
14. Ne használjon olyan alkatrészt, mely nem ehhez a készülékhez lett mellékelve, illetve amit nem a gyártó ajánl!
15. Ne fedje le a készüléket használat közben. Gyulladásveszély!
16. **Figyelem!** A hűtőgép elhelyezésekor figyeljen arra, hogy a hálózati kábel ne csípődjön be és ne sérüljön meg.
17. **Figyelem!** Ne tegyen elosztókat, hosszabbítókat a készülék hátoldalára.
18. **Fontos!** Használat előtt ellenőrizze, hogy a termék üzemképes állapotban van-e. A terméket nem szabad használni, ha sérülésre utaló jelek vannak rajta, vagy ha gyaníthatóan meghibásodott.



Vigyázat! Tűzveszély!

Gyúlékony anyagok.

Figyelem! A készülék használata, karbantartása és ártalmatlanítása során, kérjük, figyeljen a bal oldalon elhelyezett piktogramra a készülék hátoldalán (hátfal vagy kompresszor). Ez a tűzveszély figyelmeztetés. A hűtőközeg-vezetékekben és a kompresszorban gyúlékony anyagok vannak. Kérjük, tartsa távol a készüléket tűzforrásoktól használat, karbantartás és ártalmatlanítás közben.

Gratulálunk!

Köszönjük, hogy **KOENIC** terméket vásárolt. Kérjük, fi gyelmesen olvassa el ezt a használati útmutatót és tartsa meg későbbi használatra.

Rendeltetészerű használat

Ez a termék csupán élelmiszerek és italok hűtésére és fagyasztására alkalmas. Bármilyen más felhasználás megrongálhatja az eszközt vagy sérüléseket okozhat.

- Ez a termék nem alkalmas beépített készülékként való használatra.
- Ezt a hűtőszekrényt 10°C és 43°C közötti környezeti hőmérsékleten kell üzemeltetni.

A termék csak háztartási célú használatra szolgál, nem kereskedelmi célú használatra lett tervezve.

Az Imtron GmbH nem vállal felelősséget a termék nem körültekintő, illetve helytelen használatából, valamint a gyártó által meghatározott rendeltetésétől eltérő használatból eredő, a készülékben vagy az Ön értékeiben bekövetkezett károkért, vagy személyi sérülésekért.

Az első használat előtt

Óvatosan vegye ki a terméket és az alkatrészeket az eredeti csomagolából. Ajánlatos az eredeti csomagolást megőrizni, hogy abban tárolhassa a készüléket. Ha kidobja az eredeti csomagolást, legyen tekintettel a hatályos jogszabályokra. Ha bármilyen kérdése van a hulladékkezeléssel kapcsolatban, lépjen kapcsolatba a helyi hulladékkezelési központtal. Ellenőrizze, hogy a szállított alkatrészek hiánytalanul és épen megvannak-e. Ha a szállított termékek hiányosak vagy sérültek, azonnal lépjen kapcsolatba a viszonteladóval.

A kicsomagolás után a **Tisztítás és karbantartás** fejezben leírtak szerint járjon el.

Jótállás és pótalkatrészek

A termékre vonatkozó jótállási idő, valamint a jótállás feltételei a termékhez mellékelt jótállási jegyen találhatóak. A vonatkozó környezetbarát tervezési irányelvben felsorolt pótalkatrészeket az ügyfélszolgálaton keresztül lehet beszerezni legalább 7 éven, adott esetben 10 éven át.

A csomag tartalma

- 1 x Hűtőszekrény és fagyasztó kombináció
- 1 x Tojástartó 6 tojás számára
- 1 x Jégkocka készítő
- 1 x Palacktartó
- 1 x Használati útmutató

A készülék kezelőszervei és részei

A Kezelőpanel

- A1** Hőmérséklet beállítása - gomb
- A2** A fagyasztórekesz hőmérséklete
- A3** Hűtőrekesz hőmérséklete
- A4** Hőmérséklet beállítása + gomb
- A5** Üzem mód beállítása (**Lock/Unlock** kezelőszervek lezárása/feloldása)
- A6** Zár/feloldás ikon
- A7** Gyorshűtés ikon
- A8** Gyorsfagyasztás ikon
- A9** Vakáció ikon
- A10** Hőmérsékletbeállító gomb

B Ajtótalca

C Üvegpolc

D Fiók

E Ajtó talca

F Légkamra

G Fiók

H Egyengető lábak

Kellékek

- 1 x Tojástartó 6 tojás számára
- 1 x Jégkockatartó

Magyar

Elhelyezés

- 1** ábra Helyezze a terméket vízszintes és stabil felületre. Minden oldalán tartsa be a minimális távolságot.
- 2** ábra Az egyenetlenséget az igazítható első lábakkal lehet kompenzálni.
- 3** ábra A hűtő és fagyasztó üvegpolcokkal és fiókokkal rendelkezik, amelyeket kívánság szerint el lehet távolítani, ha előre húzzuk őket. A felső polc különböző magasságokban helyezhető el.



Figyelmeztetés

Ha a hűtőszekrényt szállítás vagy elhelyezés során oldalára fordítva tárolták, felállítva, függőleges pozícióban kell hagyni 12 órát mielőtt az áramvezetékhez csatlakoztatná.

Megjegyzés:

Minden ajtó belső oldalán van egy gumipuffer, amelyet nem szabad eltávolítani.



Fulladásveszély

Tartsa távol a gumiütközőket gyermekektől!



Ajtó beállítása

Ha a hűtőszekrény ajtajának felső vagy alsó széle nincs egy vonalban, akkor azok kulccsal állíthatók. Lazítsa meg a rögzítő anyát ellenkező irányba. Az ajtó magasságának beállításához forgassa el a beállító anyát az óramutató járásával ellentétes irányba. Ha az ajtó megfelelően van beállítva, húzza meg a rögzítő anyát az óramutató járásával megegyező irányba.

Használat

- 4** ábra Dugja be az áramkábelt a legközelebbi aljzatba.

Megjegyzés:

Hagyja a készüléket előhűlni 2-3 órát mielőtt ételt tárolna benne.

Beállítások

- 5** ábra A kezelőtábla normál működés közben le van zárva. Az alább leírt beállítások szabályozása előtt nyomja meg a **MODE SELECT** záró/nyitó gombot legalább 3 másodpercig. A  szimbólum kikapcsol, és az összes billentyű feloldódik.

A fagyasztó hőmérsékletének beállítása

- 6** ábra Nyomja meg a **TEMP SELECT** gombot, amíg a kijelző villogni nem kezd. Nyomja meg többször a **+/-** gombot, amíg a kívánt hőmérséklet meg nem jelenik. A hőmérséklet -24°C és -16°C között állítható be 1°C -os hőmérsékleti lépésekben.

Hűtőszekrény hőmérséklet beállítása

- 7** ábra Nyomja meg a **TEMP SELECT** gombot, amíg a kijelző villogni nem kezd. Nyomja meg többször a **+/-** gombot, amíg a kívánt hőmérséklet meg nem jelenik. A hőmérsékletet $+2^{\circ}\text{C}$ és $+8^{\circ}\text{C}$ között lehet beállítani 1°C -os hőmérsékleti lépésekben.

VACATION, SUPER COOL és SUPER FREEZE (Vakáció, Szuper hűvös és szuper fagyasztási funkciók)

8 ábra A **MODE SELECT** gomb megnyomásával három különböző funkciót választhat a szimbólummal jelzett módon.

SUPER COOL (Szuper hűvös)

Nyomja meg többször a **MODE SELECT** gombot, amíg a kijelzőn megjelenik a ❄️ jelző. A hűtőszekrény hőmérsékletének kijelzése +2 °C-ra változik; a fagyasztó hőmérsékletének kijelzése változatlan marad.

SUPER FREEZE (szuper fagyasztási)

Nyomja meg többször a **MODE SELECT** gombot, amíg a kijelzőn megjelenik a ❄️ jelző. A fagyasztó hőmérséklet kijelzője -24 °C-ra változik; a hűtő hőmérséklet kijelzője változatlan marad.

SZUPER HŰVÖS ÉS SZUPER FAGYASZTÁS

Nyomja meg többször a **MODE SELECT** gombot, amíg a kijelzőn a ❄️ és ❄️ jelzések nem jelennek meg. A fagyasztó hőmérséklet kijelzője -24 °C-ra, a hűtő hőmérséklet kijelzője +2 °C-ra változik.

Megjegyzés:

- A **SUPER COOL** 6 óra elteltével automatikusan kikapcsol.
- A **SUPER FREEZE** 26 óra elteltével automatikusan kikapcsol.
- Kapcsolja be ezt a funkciót 5- 6 órával azelőtt, hogy friss ételt tenne bele lefagyasztani. Így a fagyasztási idő rövidebb lesz, ami jobb élelmiszerminőséget biztosít. A fagyasztási idő akkor is némileg csökken, ha a funkciót akkor aktiválja, amikor a fagyasztórekeszben élelmiszereket tárol.

VAKÁCIÓ

Nyomja meg többször a **MODE SELECT** gombot, amíg a kijelzőn megjelenik a 🏖️ jelző. A fagyasztó hőmérséklet kijelzője -18 °C-ra változik; a hűtőszekrény hőmérséklet kijelzőjén „-” jelenik meg.

A kiegészítő funkciók kikapcsolásához nyissa meg újra a kezelőtáblát a **Settings** szakaszban leírtak szerint, és nyomja meg többször a **MODE SELECT** gombot, míg a kiegészítő funkciók ikonjainak egyike sem gyullad ki. Ennek következtében az összes kiegészítő funkció deaktiválódik, és a készülék az előre beállított hőmérsékleteken működik.

Nyitott ajtó riasztás

Ha a hűtő vagy a fagyasztó ajtaja 120 mp-re nyitva marad, ciklusos riasztás hallatszik, és a ciklus addig ismétlődik, ameddig az ajtó nyitva marad.

Jégkocka készítő

Megjegyzés:

Csak ivóvizet használjon jégkockák készítéséhez!

- 9** ábra
- 1 Töltse meg a mellékelt jégkockakészítő jégkockatartó tálcáit ¾-ig friss ivóvízzel.
 - 2 Helyezze a jégkockakészítőt vízszintesen a fagyasztó egyik fiókjába.
 - 3 A jégkockák eltávolításához nyomja meg erősen a gombot. Ezáltal a jégkockaformák megfordulnak, és egyúttal kissé megcsavarodnak, és a jégkockák a tárolóedénybe esnek.
 - 4 Vegye ki a jégkockakészítőt a házból, hogy kivegye a jégkockákat a tárolóedényből.

Magyar

Energiamegtakarítási tippek

- Ne tegye a terméket hőforrás közelébe (fűtőtest vagy konyhai kályha, stb.).
- Győződjön meg, a levegő szabadon áramlik a hűtőszekrény és a fagyasztó körül.
- Ha jég réteg jelenik meg, olvassa le a terméket. A vastag jég réteg befolyásolja a hideg átadását, így az energiafogyasztás megnövekedik.
- Amikor kinyitja az ajtót, hogy ételt vegyen ki, csukja azt gyorsan vissza. A rövidebb ajtó nyitvatartás kevesebb jéglerakódást okoz a fagyasztó falain.
- Válassza ki a hőmérséklet-szabályozási beállítást a termékben elhelyezett mennyiségű áru szerint.
- Az élelmiszer tárolására használjon fiókokat, kosarakat vagy polcokat. Ha a termék energiafogyasztása hatékony, a fogyasztás minimalizálható.
- Nem javasolt valamennyi kiegészítő, így a fiókok és polcok eltávolítása, mert az növelheti a készülék energiafogyasztását.

Tisztítás és karbantartás



Figyelmeztetés

- Tisztítás előtt húzza ki a terméket a hálózatról.
- Tisztításnál soha ne használjon oldószereket vagy súroló anyagokat, durva keféket, fémes vagy éles tárgyakat. Az oldószerek károsak az emberi egészségre és megtámadhatják a műanyag részeket, miközben a súroló tisztító anyagok és eszközök megkarcolhatják a felületet.
- Soha ne használjon olajat vagy zsírt az ajtó tömítésénél. Egy idő után ez porózussá teszi.
- Ne használjon gőztisztító berendezést. A gőz kapcsolatba léphet a termék elektromos részeivel és rövidzárlatot okozhat.

- Tisztítsa meg a termék külső felületét egy enyhén nedves ronggyal és alaposan szárítsa meg.
- Győződjön meg, hogy a termék belsejébe nem jut víz (például a kapcsolón keresztül).
- Az ajtó tömítését csak vízzel törölje át és utána alaposan törölje meg.
- Az eltávolítható részeket, mint például üvegpolcok, ki lehet venni tisztítás céljából.

Leolvasztás

Ha a hűtőszekrény használata során hosszabb szünet jelentkezik, a következő lépéseket kell megtenni:

- Húzza ki a készüléket.
- Űrítse ki a terméket.
- Takarítsa ki a fagyasztó belsejét és hagyja kiszáradni.
- Óvatosan takarítsa meg az összes tartozékot (zöldéséges rekesz, ajtó rekeszek, üvegpolcok, stb.)
- Hagyja az ajtót nyitva, hogy elkerülje a kellemetlen szagokat és a penész kialakulását.

Műszaki adatok

	KDD 211 A NF IN KDD 211 A NF IN B	KDD 211 C NF IN KDD 211 C NF IN B
Feszültség	220 - 240 V~	220 - 240 V~
Frekvencia	50 Hz	50 Hz
Névleges áramerősség	1,9 A	1,9 A
Energiafogyasztás kWh/év	139 kWh	212 kWh
A hűtő nettó teljesítménye	379 L	379 L
Négycsillagos fagyasztó nettó kapacitása	187 L	213 L
Kétcsillagos fagyasztó nettó kapacitása	26 L	—
Fagyasztási teljesítmény	12 kg/24 h	12 kg/24 h
Külső hőmérséklet	10°C - 43°C	10°C - 43°C
Méretei (Ma x Sz x Mé)	1793 x 910 x 698 mm	1793 x 910 x 698 mm
Mélység nyitott ajtó esetén	1470 mm	1470 mm

az EN 62552 alapján: 2020

Ez a termék **G** energiahatékonysági osztályú fényforrást tartalmaz.

Ezt a terméket úgy tervezték, hogy SN-től T-ig terjedő klímaosztályban használják.

Klímaosztály	Környezeti hőmérséklet
SN	+10 — +32 °C
N	+16 — +32 °C
ST	+16 — +38 °C
T	+16 — +43 °C

A <https://eprel.ec.europa.eu/> linken megtalálja az európai termékek nyilvántartására szolgáló adatbázist (EPREL - Európai Energetikai Címkézési Adatbázis), ahol a termékkel kapcsolatos további információk állnak rendelkezésére. Írja be a modell azonosító számát, amely megtalálható a termék paneljén, valamint az energiacímkén, vagy egyszerűen olvassa be az energiacímkén található QR-kódot a termék adatlapjának eléréséhez.

Magyar

Hibaelhárítás

Amennyiben üzemeltetés közben bármilyen rendellenességet tapasztal, tekintse át a következő táblázatot. Ha a problémát nem lehet orvosolni a **Megoldás** alatt leírtak szerint, vagy ha pótalkatrészekre van szükség a javításhoz, forduljon az ügyfélszolgálathoz. A vonatkozó forrádróltszolgálatok elérhetősége a termékhez mellékelt jótállási jegyen található. Felhívjuk figyelmét, hogy a nem megfelelő, saját kezűleg végzett javítás veszélyes lehet és a jótállás érvényvesztését vonhatja maga után, ezért attól kérjük tartózkodjon.

Probléma	Lehetséges okok	Megoldás
A készülék nem működik	<ul style="list-style-type: none"> Megszakadt az áramellátás 	<ul style="list-style-type: none"> Ellenőrizze az áramellátást
A hőmérséklet a rekeszekben nem elég alacsony.	<ul style="list-style-type: none"> Az ajtó nincs szorosan becsukva vagy túl gyakran kinyitják. 	<ul style="list-style-type: none"> Rendezze el újra az ételeket, hogy az ajtót szorosan be lehessen csukni.
	<ul style="list-style-type: none"> A környezeti hőmérséklet alacsonyabb 10°C-nál vagy magasabb 43°C-nál 	<ul style="list-style-type: none"> Ezt a terméket környezeti hőmérsékleten, 10°C - 43°C fok között kell működtetni.
A víz a rekesz alsó részében gyűl össze	<ul style="list-style-type: none"> Az étel kapcsolatba kerül a rekesz hátsó falával 	<ul style="list-style-type: none"> Tegye el az ételt vagy a tárolót a hátsó faltól
A belső lámpa nem gyűl fel	<ul style="list-style-type: none"> A lámpa meghibásodott 	<ul style="list-style-type: none"> Vegye fel a kapcsolatot a szerviz központtal

Hibakódok

Kódok	Ok
E1	A hűtőréss hőmérsékletszenzora
E2	A fagyasztórész hőmérsékletszenzora
E5	Fagyás leolvasztás érzékelő áramkör hiba
E6	Kommunikációs hiba
E7	Környezeti hőmérséklet-érzékelő hiba
EH	Páratartalom érzékelő hiba

Ha HIBAKÓDOT észlel, kérjük, vegye fel a kapcsolatot az ügyfélszolgálattal. A vonatkozó forrádróltszolgálatok elérhetősége a jótállási jegyen található.



Ételek és italok tárolása

	Terület	Ajánlott étel- és hőmérsékleti beállítás
	A	Hűtőtér (4°C) - Napi fogyasztásra szánt ételek, finomságok, joghurtok, szósok, savanyúságok, desszertek tárolása - Hús, hal, kolbász, friss töltött tészták, főtt ételek, maradékok tárolása
	B1	Ajtópólc (-18°C) Fagyasztott élelmiszerek és fagyaltok tárolása
	B2	Ajtópólc (4°C) Italok, tej, joghurtok, tojás és vaj tárolása.
	C	Fagyasztórekesz (-18°C) Fagyasztott zöldségek, chipsek tárolása, friss élelmiszerek fagyasztása.
	D	4* Fagyasztó (-18°C) Ételek hosszú távú tároláshoz - Felső és Alsó fiókok: Nyers hús, baromfi, hal tárolása.
	E	Hűtőszekrény (4°C) Friss zöldségek és gyümölcsök tárolása

Hogyan tárolhatók élelmiszerek és italok a lehető leghosszabb ideig történő megőrzés érdekében az élelmiszer-pazarlás elkerülése érdekében?

Hűtőtér

- Használjon újrahasznosított műanyagból, fémből, alumíniumból és üvegből készült tartályokat, valamint műanyag csomagolást az élelmiszerek csomagolására.
- Fedni kell azokat a folyadékokat és az élelmiszereket, amelyek szagképződéshez vezetnek, könnyen elrontódnak, vagy amelyek átadhatják az ízét.
- Ha csak kis mennyiségű ételt kell tárolni, akkor a gyümölcs- és zöldségtartó feletti polcok használata ajánlott.

- Azokat az ételeket, amelyek nagy mennyiségű etilén gázt bocsátanak ki, és érzékenyekre, mint például a gyümölcsök, zöldségek és a saláta, egymástól külön kell tartani vagy csomagolni, hogy ne csökkenjen a tárolási idő; például ne tartsa együtt a kivi vagy káposzta paradicsomát.
- Használja a palacktartót, hogy megakadályozzák a palackok felborulását.
- A megfelelő légáramlás biztosítása érdekében ne tárolja az ételeket túl közel egymáshoz.
- A hűtő rész ajánlott hőmérséklet beállítása 4°C. Ennél a beállításnál az élelmiszerek általában néhány napon keresztül tárolhatók.

Magyar

Javaslatok az élelmiszerek hűtőben történő tárolásához

- A hűtőben történő tároláshoz friss és sértetlen csomagolású élelmiszereket válasszon. Az élelmiszer így hosszabb ideig megőrzi frissességét és minőségét.
- Félkész és palackozott élelmiszertermékek esetén legyünk figyelemmel a gyártó által megadott értékesítési és fogyasztási határidőkre.
- A termékek illatának, színének és frissességének megőrzése érdekében a tárolt élelmiszereket gondosan csomagoljuk be, vagy fedjük le, mielőtt elhelyeznénk azokat a hűtőszekrényben. Ezzel megakadályozhatjuk, hogy az illat- és ízanyagok áttevődjenek egyik cikkről a másikra, egyúttal új módon elkerülhetjük a műanyag alkatrészek elszíneződését.
- Hagyjuk a meleg ételeket és italokat lehűlni, mielőtt elhelyezzük őket a hűtőszekrényben.

Mélyhűtő

- Ideális fagyasztott ételek tárolására, jégkockák készítésére és friss ételek fagyasztására.
- Ha csak kis mennyiségű ételt tárol a fagyasztóban, akkor ajánlott a fagyasztó leghidegebb részét használni (a középső területnek felel meg)
- A mélyhűtő rész javasolt hőmérséklete -18°C .
- A csomagoláson megadott tárolási idő meghatározó a kereskedelemben kapható fagyasztott termékek esetében

Javaslatok az élelmiszerek fagyasztásához

- Nagyobb mennyiségű élelmiszereket az alsó mélyhűtő fiókokban tároljon. Itt ugyanis az élelmiszer lefagyasztása különösen gyorsan és kíméletesen történik.
- Az élelmiszereket a hűtő rekeszekben, illetve a mélyhűtő fiókokban egyenletesen ossza el.
- A lefagyasztandó élelmiszercikkek ne érintkezzenek fagyott élelmiszerekkel. Amennyiben szükséges, a fagyott termékeket helyezze át a már lefagyasztott termékeket tartalmazó fiókokba.
- Az akadálymentes légkeringetés biztosítása érdekében fontos, hogy a fagyasztott élelmiszertárolókat ne töltsé magasabbra a stop jelnél.
- Indítsa el a szuperfagyasztás funkciót 24 órával azelőtt, hogy élelmiszert tenne a berendezésbe.

Megjegyzés: Az élelmiszerek nem megfelelő hőmérsékleten történő tárolása minőségromláshoz vagy több élelmiszerpazarláshoz vezethet.

Tárolási idő és hőmérséklet

Megjegyzés: A túl hosszú tárolás vagy a nem megfelelő fagyasztási hőmérsékleten történő tárolás minőségromláshoz vezethet, vagy megromolhatnak az élelmiszerekhez, ami élelmiszerpazarlást okoz, az étel ehetetlenné válik és ételmérgezést okozhat.. A minimális hőmérsékletnek a legtöbb esetben -18°C -nak vagy még alacsonyabbnak kell lennie. Tartsa be az itt ajánlott maximális tárolási időtartamot:

- Pörkölt, fagyalt, kolbász, kenyér: 2-6 hónap.
- Hal, garnélarák, bányarag, hús: 4-8 hónap.
- Zöldségek, gyümölcsök, baromfi, marhahús: 6-12 hónap.

Istruzioni di sicurezza

- Questo apparecchio può essere utilizzato da bambini di età superiore agli 8 anni e persone con ridotte capacità mentali, fisiche o sensoriali o prive di esperienza e conoscenze in merito, in presenza di altre persone che ne sorvegliano l'operato o ricevano istruzioni sull'uso dell'apparecchio in modo sicuro e ne comprendano i pericoli.
- Ai bambini dai 3 anni è consentito riempire e svuotare gli apparecchi refrigeratori.
- I bambini non devono giocare con l'apparecchio.
- La pulizia e a manutenzione non devono essere effettuati da bambini a meno che non siano di età superiore a 8 anni e controllati.
- Se il cavo è danneggiato, è necessario farlo sostituire dal produttore o dall'assistenza o personale qualificato per evitare pericoli.
- Il prodotto è progettato per la preparazione di normali quantità in ambiente domestico, o ambienti simili non commerciali. Ambienti comparabili a quello domestico includono cucine per staff nei negozi, uffici, ambito agricolo o altre piccole attività o per l'uso da parte degli ospiti presso costruzioni bed & breakfast, piccoli hotel e strutture residenziali simili.
- **Attenzione!** Tenere le aperture di ventilazione, all'interno e all'esterno dell'apparecchio, libere da ostruzioni.

Istruzioni di sicurezza

- **Attenzione!** Non usare mezzi meccanici o altri mezzi diversi da quelli consigliati dal produttore per accelerare il processo di sbrinamento.
- **Attenzione!** Non danneggiare il circuito del refrigerante.
- **Attenzione!** Non usare apparecchi elettrici nei compartimenti per gli alimenti del prodotto a meno che non siano del tipo raccomandato dal produttore.
- Non mettere sostanze esplosive come bombolette per l'aerosol contenenti propellente infiammabile in questo prodotto.
- La sorgente luminosa (solo LED) può essere sostituita soltanto da un elettricista riconosciuto/ persona qualificata. *
- Seguire le istruzioni nel capitolo **Pulizia e cura**.
- **Avvertenza:** Il gas di raffreddamento e di isolamento sono infiammabili. Quando si smaltisce il prodotto, farlo solo presso un centro di smaltimento autorizzato o contattare il responsabile dell'assistenza.

Istruzioni di sicurezza

- Per evitare la contaminazione degli alimenti, rispettare le seguenti istruzioni:
 - L'apertura prolungata dello sportello può causare un significativo aumento della temperatura nei vani dell'apparecchio.
 - Pulire regolarmente le superfici che possono venire a contatto con gli alimenti e i sistemi di drenaggio accessibili.
 - Conservare la carne e il pesce crudo in appositi contenitori in frigorifero, in modo che non venga a contatto con altri alimenti o che non coli su di essi.
 - Gli scomparti per surgelati a due stelle sono adatti alla conservazione di alimenti pre-congelati, alla conservazione o alla produzione di gelato e alla produzione di cubetti di ghiaccio.
 - Gli scomparti a una, due e tre stelle non sono adatti al congelamento di alimenti freschi.
 - Se l'apparecchio refrigerante viene lasciato vuoto per lunghi periodi, spegnere, sbrinare, pulire, pulire, asciugare e lasciare lo sportello aperto per evitare lo sviluppo di muffe all'interno dell'apparecchio.

* Nota per tecnico manutentore/persone qualificate. Le istruzioni per lo smontaggio sono disponibili sul sito web gratuito www.koenic-online.com

Istruzioni di sicurezza

1. Leggere con attenzione questo manuale dell'utente al primo utilizzo e consegnarlo col prodotto. Far attenzione alle avvertenze sul prodotto e in questo manuale d'uso. Contiene informazioni importanti per la sicurezza nonché relative all'uso e alla manutenzione del dispositivo.
2. Non posizionare oggetti pesanti sull'apparecchio.
3. Non immergere mai le parti elettriche in acqua durante la pulizia. Non tenere mai il dispositivo sotto acqua corrente.
4. Non cercare per nessun motivo (ad es. danno al cavo, prodotto caduto, ecc.) di riparare il prodotto da solo. Per la manutenzione e riparazione, consultare un responsabile autorizzato.
5. Il voltaggio deve corrispondere alle informazioni presenti sull'etichetta del modello del prodotto.
6. Solo lo scollegamento del prodotto dalla presa può separare completamente il prodotto dalla corrente. Accertarsi che la spina di corrente sia in condizione corretta.
7. Evitare guasti del cavo di alimentazione causati da calpestamento o contatto con angoli taglienti.
8. Conservare il dispositivo e il cavo di alimentazione lontano da fonti di calore come forni, piastre e altri dispositivi/oggetti che producono calore.
9. Tirare sempre la spina e non il cavo di alimentazione. Non tirare mai dal cavo.
10. Scollegare il dispositivo se non in uso, prima di montare o smontare accessori e prima di pulirlo.
11. Usare questo prodotto in ambienti chiusi e mai all'aperto.
12. Questo apparecchio non è idoneo per uso commerciale. Esso è stato progettato solo per uso domestico.
13. Assicurarsi che i componenti elettrici, le parti sotto tensione e il cavo di alimentazione non si bagnino.
14. Utilizzate solamente accessori forniti con il dispositivo o consigliati dal produttore!
15. Non coprire il dispositivo quando è in funzione. Pericolo d'incendio!
16. **Attenzione!** Durante il posizionamento dell'apparecchio, assicurarsi che il cavo di alimentazione non sia intrappolato o danneggiato.
17. **Attenzione!** Non collocare prese portatili sul retro dell'apparecchio.
18. **Importante!** Prima dell'impiego verificare che il prodotto sia utilizzabile. Il prodotto non verrà usato se mostra tracce di danni o se lo si sospetta essere difettoso.



Attenzione: rischio di incendio!
Materiali infiammabili.

Attenzione! Durante l'uso, la manutenzione e lo smaltimento dell'apparecchio, prestare attenzione al simbolo sul lato sinistro, che si trova sul retro dell'apparecchio (pannello posteriore o compressore. È il simbolo di pericolo d'incendio. Ci sono materiali infiammabili nelle tubazioni del refrigerante e nel compressore. Per favore, stai lontano da una fonte d'incendio durante l'uso, la manutenzione e lo smaltimento.

Congratulazioni!

Grazie per aver acquistato un prodotto **KOENIC**.
Leggere questo manuale con attenzione e conservarlo per futura consultazione.

Uso previsto

Questo prodotto è adatto esclusivamente per la conservazione in frigorifero e il congelamento di cibo e bevande. Qualsiasi altro uso può danneggiare il prodotto e causare lesioni.

- Il prodotto non è destinato ad essere utilizzato come apparecchio da incasso.
- Questo apparecchio refrigerante è destinato ad essere utilizzato a temperature ambiente comprese tra 10°C e 43°C.

Questo prodotto è progettato esclusivamente per l'uso domestico e non è destinato all'uso commerciale.

Imtron GmbH non si assume alcuna responsabilità in caso di danni al prodotto, alle cose o in caso di lesioni personali dovuti a usi inappropriati o impropri, o per usi del prodotto che non rispondono alle finalità indicate dal costruttore.

Prima messa in funzione

Rimuovere accuratamente il prodotto e gli accessori dalla confezione originale. Si consiglia di conservare la confezione originale per l'immagazzinamento. Se si desidera smaltire la confezione originale, osservare le disposizioni di legge applicabili. In caso di domande relative al corretto smaltimento, contattare il centro locale di gestione dei rifiuti.

Ispezionare i contenuti della consegna per verificarne la completezza e l'eventuale presenza di danni. Nel caso in cui il contenuto sia incompleto o danneggiato, contattare immediatamente il punto vendita.

Dopo il disimballaggio, fare riferimento al capitolo sulla **Pulizia e cura**.

Garanzia e parti di ricambio

Il periodo di garanzia del prodotto, così come le condizioni applicabili della garanzia, si trovano nella scheda di garanzia fornita con il prodotto. Le parti di ricambio, elencate nella direttiva corrispondente sull'ecodesign, possono essere ottenute contattando il centro di assistenza clienti, per un periodo di almeno 7 anni, ovvero 10 anni.

Contenuto della fornitura

- 1 x Combinazione di frigorifero e congelatore
- 1 x Supporto per 6 uova
- 1 x Macchina per cubetti di ghiaccio
- 1 x Portabottiglie
- 1 x Manuale d'uso

Comandi e componenti

- A** Pannello operativo
 - A1** Pulsante per la regolazione della temperatura -
 - A2** Temperatura del vano congelatore
 - A3** Temperatura del vano frigorifero
 - A4** Pulsante di regolazione della temperatura +
 - A5** Impostazione modalità (**Lock/Unlock** comandi blocco/sblocco)
 - A6** Icona blocco/sblocco
 - A7** Icona raffreddamento rapido
 - A8** Icona congelamento rapido
 - A9** Icona vacanze
 - A10** Pulsante di regolazione della temperatura
- B** Vassoio sportello
- C** Ripiano in vetro
- D** Cassetto
- E** Vassoio sportello
- F** Regolatore d'aria
- G** Cassetto
- H** Piedini di livellamento

Accessori

- 1 x Supporto per 6 uova
- 1 x Vassoio per cubetti di ghiaccio

Italiano

Installazione

Fig. **1** Posizionare l'unità su una superficie piana e stabile. Mantenere le distanze minime da tutti i lati.

Fig. **2** L'irregolarità del piano può essere compensata con i piedini anteriori regolabili.

Fig. **3** Il frigorifero e il congelatore sono dotati di ripiani in vetro e cassette che, se necessario, possono essere rimossi tirandoli in avanti. Il ripiano superiore può essere inserito a diverse altezze.



Avvertenza

Se il frigorifero è stato immagazzinato, trasportato o ribaltato lateralmente durante il trasporto o l'installazione, deve essere messo in posizione verticale per 12 ore prima di essere collegato alla rete elettrica.

Nota:

All'interno di ogni porta è presente un tampone di gomma che non deve essere rimosso.



Pericolo di soffocamento

Tenere i paracolpi in gomma lontano dai bambini!



Regolazione sportello

Se i bordi superiore o inferiore delle porte del frigorifero non sono allineati, è possibile regolarli con una chiave inglese. Allentare il dado di bloccaggio in senso contrario. Ruotare il dado di regolazione in senso antiorario per regolare l'altezza della porta. Quando la porta è correttamente allineata, serrare il dado di bloccaggio in senso orario.

Funzionamento

Fig. **4** Inserire la spina di alimentazione in una presa di corrente appropriata.

Nota:

Lasciare raffreddare il prodotto per circa 2-3 ore prima di conservarvi gli alimenti.

Impostazioni

Fig. **5** Il pannello di controllo è bloccato durante il normale funzionamento. Prima di regolare le impostazioni descritte di seguito, premere il tasto di blocco/sblocco. **MODE SELECT** per almeno 3 secondi. Il simbolo  si spegne e tutti i tasti vengono sbloccati.

Impostazione della temperatura del congelatore

Fig. **6** Premere il pulsante **TEMP SELECT** finché l'indicatore non inizia a lampeggiare. Premere ripetutamente il pulsante **+/-** fino a visualizzare la temperatura desiderata. La temperatura può essere impostata da -24°C a -16°C con incrementi di 1°C.

Impostazione della temperatura del frigorifero

Fig. **7** Premere il pulsante **TEMP SELECT** finché l'indicatore non inizia a lampeggiare. Premere ripetutamente il pulsante **+/-** fino a visualizzare la temperatura desiderata. La temperatura può essere impostata da +2°C a +8°C con incrementi di 1°C.

Funzioni Vacation, Super Cool e Super Freeze (Vacanze, Super raffreddamento e Super congelamento)

Fig. 8 Premendo il pulsante **MODE SELECT** è possibile selezionare tre diverse funzioni, come indicato dal simbolo.



SUPER COOL (SUPER RAFFREDDAMENTO)

Premere ripetutamente il tasto **MODE SELECT** fino a visualizzare l'indicatore  sul display. Il display della temperatura del frigorifero passa a +2 °C; il display della temperatura del congelatore rimane invariato.

SUPER CONGELAMENTO (SUPER FREEZE)

Premere ripetutamente il pulsante **MODE SELECT** fino a visualizzare l'indicatore  sul display. Il display della temperatura del congelatore passa a -24 °C; il display della temperatura del frigorifero rimane invariato.

SUPER RAFFREDDAMENTO E SUPER CONGELAMENTO

Premere ripetutamente il pulsante **MODE SELECT** fino a visualizzare gli indicatori  e  sul display. Il display della temperatura del freezer passa a -24 °C; quello della temperatura del frigorifero passa a +2 °C.

Nota:

- **SUPER RAFFREDDAMENTO** si disattiva automaticamente dopo 6 ore.
- **SUPER CONGELAMENTO** si disattiva automaticamente dopo 26 ore.
- Attivare questa funzione 5-6 ore prima di inserire alimenti freschi da congelare. Quindi il tempo di congelamento sarà ridotto, mantenendo una migliore qualità del cibo. Anche il tempo di congelamento si ridurrà leggermente quando la funzione viene attivata proprio quando gli alimenti sono conservati nel comparto congelatore.

VACANZE

Premere ripetutamente il tasto **MODE SELECT** fino a visualizzare l'indicatore  sul display. Il display della temperatura del congelatore passa a -18 °C; il display della temperatura del frigorifero visualizza "-".

Per disattivare le funzioni ausiliarie, sbloccare nuovamente il pannello di controllo come descritto nella sezione **Setting** e premere ripetutamente il pulsante **MODE SELECT** finché non si accende nessuno dei simboli di funzione aggiuntivi. Di conseguenza, tutte le funzioni aggiuntive vengono disattivate e l'apparecchio funziona alle temperature preimpostate.

Allarme sportello aperto

Se lo sportello del frigorifero o del congelatore resta aperto per 120 secondi, verrà emesso un allarme periodico, ripetuto ciclicamente fino alla chiusura dello sportello.

Macchina per cubetti di ghiaccio

Nota:

Usare solo acqua potabile per fare i cubetti di ghiaccio!

- Fig. 9
- 1 Riempire per $\frac{3}{4}$ le vaschette della macchina per cubetti di ghiaccio in dotazione con acqua potabile fresca.
 - 2 Posizionare la macchina per cubetti di ghiaccio orizzontalmente in uno dei cassetti del congelatore.
 - 3 Per rimuovere i cubetti di ghiaccio, premere con forza il pulsante. In questo modo gli stampi per cubetti di ghiaccio si capovolgono e allo stesso tempo si torcono leggermente, e i cubetti di ghiaccio cadono nel contenitore.
 - 4 Rimuovere la macchina per cubetti di ghiaccio dall'alloggiamento per estrarre i cubetti di ghiaccio dal contenitore.

Italiano

Consigli per il risparmio energetico

- Non posizionare il prodotto in prossimità di fonti di calore (radiatore o cucina, ecc.)
- Assicurarsi che l'aria fluisca senza ostacoli attorno al frigorifero e al freezer.
- Se si è formato del ghiaccio, sbrinare l'apparecchio. Uno spesso strato di ghiaccio influisce sulla trasmissione del freddo, aumentando così il consumo energetico.
- Quando si apre l'apparecchio per prendere fuori gli alimenti, aprire lo sportello per breve tempo solamente. Un minor tempo d'apertura dello sportello porta ad un minor deposito di ghiaccio sulle pareti del freezer.
- Selezionare l'impostazione del regolatore della temperatura secondo la capacità di riempimento del prodotto.
- Usare cassetti, cestini o ripiani per conservare gli alimenti. Se l'energia del prodotto viene usata in modo efficiente, il consumo energetico può essere ridotto al minimo.
- Si consiglia di non rimuovere tutti gli accessori, come cassetti, ripiani, in quanto ciò potrebbe aumentare il consumo di energia.

Pulizia e manutenzione



Attenzione

- Scollegare il prodotto e lasciarlo raffreddare completamente prima di pulirlo.
 - Durante la pulizia, non usare mai solventi o materiali abrasivi, spazzole metalliche, oggetti metallici o taglienti. I solventi sono pericolosi alla salute umana e possono attaccare le parti in plastica, mentre i meccanismi di pulizia e gli utensili potrebbero graffiare la superficie.
 - Non usare mai olio o grasso sulla guarnizione della porta. Col tempo la renderà porosa.
 - Non usare sistemi di pulizia a vapore. Il vapore potrebbe venire a contatto con parti elettriche del prodotto, causando un corto circuito.
- Pulire le superfici esterne del dispositivo con un panno umido e quindi asciugarle completamente.
 - Far attenzione a non far entrare acqua all'interno del prodotto (ad esempio, attraverso l'interruttore).
 - Pulire la guarnizione della porta solo con acqua, e poi asciugarla accuratamente.
 - Le parti amovibili, ad es. ripiani in vetro, possono essere asportate per la pulizia.

Smantellamento

Se si dovesse verificare un arresto più lungo durante il funzionamento del frigorifero, si devono eseguire i seguenti passaggi:

- Scollegare il prodotto.
- Svuotare il prodotto.
- Pulire l'interno dello scomparto del freezer e lasciare asciugare.
- Pulire facendo attenzione, tutti gli accessori (cassetti per le verdure, scomparti dello sportello, ripiani in vetro, ecc.).
- Lasciare lo sportello aperto per evitare la formazione di odori sgradevoli e di umidità.

Dati tecnici

	KDD 211 A NF IN KDD 211 A NF IN B	KDD 211 C NF IN KDD 211 C NF IN B
Tensione	220 - 240 V~	220 - 240 V~
Frequenza	50 Hz	50 Hz
Corrente nominale	1,9 A	1,9 A
Consumo energetico kWh/anno	139 kWh	212 kWh
Capacità netta del frigorifero	379 L	379 L
Capacità netta di un congelatore a quattro stelle	187 L	213 L
Capacità netta di un congelatore a due stelle	26 L	—
Capacità di congelamento	12 kg/24 h	12 kg/24 h
Temperatura ambiente	10°C - 43°C	10°C - 43°C
Misure (H x L x P)	1793 x 910 x 698 mm	1793 x 910 x 698 mm
Profondità con lo sportello aperto	1470 mm	1470 mm

in base alla norma EN 62552: 2020

Questo prodotto contiene una sorgente luminosa con classe di efficienza energetica **G**.

Questo prodotto è previsto per l'uso in classi climatiche da SN a T

Classe climatica	Temperatura ambiente
SN	+10 a +32 °C
N	+16 a +32 °C
ST	+16 a +38 °C
T	+16 a +43 °C

Utilizzare il link <https://eprel.ec.europa.eu/> per accedere alla banca dati europea dei prodotti (EPREL), in cui vengono salvate ulteriori informazioni sul prodotto. Digitare il codice identificativo del modello, che si trova sul pannello del prodotto così come sull'etichetta energetica o semplicemente scansionare il codice QR sull'etichetta energetica per accedere alle informazioni del modello.

Italiano

Risoluzione dei problemi

Se ci sono problemi durante il funzionamento, fare riferimento alla seguente tabella. Se i problemi non possono essere risolti come indicato nella voce **Soluzione** o se sono necessarie parti di ricambio per l'auto-riparazione, contattare il centro di assistenza. Le rispettive linee telefoniche sono indicate nella scheda di garanzia fornita con il presente prodotto. Tenere presente che un'auto-riparazione impropria può portare a pericoli oltre che all'annullamento della garanzia e pertanto deve essere evitata, in caso di dubbi.

Problema	Possibili cause	Soluzione
Il prodotto non funziona	<ul style="list-style-type: none"> Alimentazione interrotta 	<ul style="list-style-type: none"> Controllare alimentazione elettrica
La temperatura negli scomparti non è abbastanza bassa.	<ul style="list-style-type: none"> Lo sportello non è ben chiuso o viene aperto spesso. 	<ul style="list-style-type: none"> Riposizionare gli alimenti in modo che la porta possa essere chiusa saldamente.
	<ul style="list-style-type: none"> La temperatura ambiente è inferiore a 10°C o superiore a 43°C 	<ul style="list-style-type: none"> Il prodotto è previsto venga usato in un ambiente con temperature fra i 10°C e i 43°C.
L'acqua si raccoglie nella parte inferiore dello scomparto	<ul style="list-style-type: none"> Gli alimenti vengono a contatto con la parete posteriore dello scomparto. 	<ul style="list-style-type: none"> Allontanare gli alimenti o il contenitore dalla parete posteriore
La lampada interna non si illumina	<ul style="list-style-type: none"> La lampada è difettosa 	<ul style="list-style-type: none"> Contattare il centro assistenza

Codici di errore

Codici	Causa
E1	Sensore di temperatura del comparto frigorifero
E2	Sensore di temperatura del comparto congelatore
E5	Errore del circuito di rilevamento del sensore di sbrinamento
E6	Errore di comunicazione
E7	Errore sensore temperatura ambiente
EH	Guasto sensore umidità

Quando vengono trovati codici di ERRORE, contattare l'assistenza clienti. Le rispettive linee telefoniche sono indicate nella scheda di garanzia fornita.



Conservazione di alimenti e bevande

	Area	Alimento e impostazione di temperatura raccomandata
	A	Scomparto frigorifero (4°C) - Conservazione di alimenti per il consumo quotidiano, prelibatezze, yogurt, salse, sottaceti, dessert - Conservazione di carne, pesce, salicce, pasta fresca ripiena, cibi cotti, avanzi
	B1	Ripiano dello sportello (-18°C) Conservazione di prodotti surgelati e gelati
	B2	Ripiano dello sportello (4°C) Conservazione di bevande, latte, yogurt, uova e burro.
	C	Vano congelatore (-18°C) Contenitore per verdure congelate, patatine, alimenti freschi congelati..
	D	Gelatore 4* (-18°C) Alimenti per la conservazione a lungo termine - Cassetto superiore e inferiori: Conservazione di carne cruda, pollame, pesce
	E	Cassetto del frigorifero (4°C) Conservazione di frutta e verdura fresca

Come conservare cibi e bevande per la migliore conservazione nel lungo periodo, al fine di evitare sprechi alimentari?

Vano frigo

- Utilizzare contenitori di plastica riciclata, metallo, alluminio e vetro, nonché involucri di plastica per imballare alimenti.
- Dovrebbe essere garantita la copertura di liquidi e alimenti che portano alla formazione di odori o che possono facilmente andare a male o che possono trasferire il gusto.
- Se si deve conservare solo una piccola quantità di cibo, si consiglia l'uso degli scaffali sopra il vano frutta e verdura.
- Gli alimenti che emettono una grande quantità di gas etilene e quelli sensibili ad essi, come frutta, verdura e lattuga, devono sempre essere separati l'uno dall'altro o imballati per non ridurre i tempi di conservazione; ad esempio, non tenere insieme i pomodori con kiwi o cavolo.
- Utilizzare il portabottiglie per evitare il ribaltamento delle bottiglie.
- Non conservare gli alimenti troppo vicini l'uno all'altro per consentire una sufficiente circolazione dell'aria.
- L'impostazione della temperatura consigliata per lo scomparto frigo è di 4°C. Se impostata, gli alimenti possono essere normalmente conservati per alcuni giorni.

Italiano

Raccomandazioni per la refrigerazione degli alimenti

- Conservare gli alimenti freschi e non danneggiati. La qualità e la freschezza verranno quindi conservate più a lungo.
- Nel caso di prodotti di largo consumo e prodotti in bottiglia, non superare la data di scadenza specificata dal produttore.
- Per conservare aroma, colore e freschezza, imballare o coprire bene il cibo prima di metterlo nell'apparecchio. Ciò eviterà che i sapori che si trasferiscono tra gli alimenti e le parti in plastica si scoloriscano.
- Lasciare raffreddare cibi e bevande caldi prima di riporli nel comparto frigorifero.

Congelatore

- Ideale per conservare cibi congelati, preparare cubetti di ghiaccio e congelare cibi freschi.
- Se si conservano solo piccole quantità di cibo nel congelatore, si consiglia di utilizzare l'area più fredda del congelatore (corrisponde all'area centrale)
- La temperatura consigliata per lo scomparto congelatore è di -18°C .
- Il periodo di conservazione indicato sulla confezione è decisivo per i prodotti surgelati disponibili in commercio.

Raccomandazioni per il congelamento degli alimenti

- Congelare quantità maggiori di cibo negli scomparti inferiori per alimenti congelati. È qui che il cibo si congela in modo particolarmente rapido e delicato.
- Distribuire il cibo negli scomparti o nei contenitori per alimenti congelati.
- Non portare il cibo che deve essere congelato a contatto con il cibo congelato. Se necessario, riporre gli alimenti congelati negli scomparti degli alimenti congelati.
- Importante per una circolazione d'aria illimitata nell'apparecchio: inserire gli scomparti per alimenti congelati fino all'arresto.
- Attivare la funzione di super congelamento 24 ore prima di introdurre gli alimenti nell'apparecchio.

Nota: La conservazione di alimenti alla temperatura non corretta può portare a una perdita di qualità o a un aumento dello spreco di cibo.

Tempi di conservazione e temperatura

Nota: La conservazione prolungata o la conservazione a temperature di congelamento inadeguate possono causare la perdita di qualità o il deterioramento degli alimenti, che causa spreco di cibo, che diventa non commestibile e può causare intossicazione alimentare. La temperatura minima nella maggior parte dei casi dovrebbe essere di -18°C o inferiore. Seguire il massimo i tempi di conservazione consigliati sono riportati di seguito:

- Stufato, gelato, salsicce, pane: 2-6 mesi
- Pesce, gamberi, agnello, carne: 4-8 mesi
- Verdure, frutta, pollame, manzo: 6-12 mesi

Veiligheidsinstructies

- Dit apparaat kan worden gebruikt door kinderen in de leeftijd vanaf 8 jaar en ouder en personen met verminderde lichamelijke, zintuiglijke of geestelijke vermogens of gebrek aan ervaring en kennis als zij onder toezicht staan of worden geïnstrueerd over het veilige gebruik van het apparaat en de betrokken gevaren begrijpen.
- Kinderen tussen 3 jaar oud mogen de koelkast vullen en legen.
- Kinderen mogen niet met het product spelen.
- Reiniging en onderhoud voor het gebruik mag niet worden uitgevoerd door kinderen ouder dan 8 jaar, tenzij zij onder toezicht staan.
- Een beschadigde stroomkabel dient uitsluitend te worden vervangen door bevoegde onderhoudsinstanties om gevaar te voorkomen.
- Het product is ontworpen voor de bereiding van normale hoeveelheden thuis of in huishoudelijke niet-commerciële omgevingen zoals personeelskeukens in winkels, kantoren, boeren- en kleine bedrijven of door gasten bij een bed & breakfast, kleine hotels en soortgelijke verblijfsomgevingen.
- **Waarschuwing!** Houd de ventilatieopeningen, in de behuizing van het apparaat of in de ingebouwde structuur, vrij van belemmeringen.

Veiligheidsinstructies

- **Waarschuwing!** Gebruik geen mechanische apparaten of andere middelen om het ontdooiingsproces te versnellen, buiten de apparaten die zijn aangeraden door de fabrikant.
- **Waarschuwing!** Beschadig het koelcircuit niet.
- **Waarschuwing!** Gebruik geen elektrische producten in de voedselopslagcompartimenten van de vrieskist, tenzij deze door de fabrikant zijn aangeraden.
- Sla geen explosieve substanties zoals spuitbussen met een ontvlambaar drijfgas op in dit product.
- De lichtbron (enkel LED) mag alleen worden vervangen door een erkende elektricien/gediplomeerd persoon. *
- Volg de aanwijzingen in het hoofdstuk **Reiniging en zorg**.
- **Waarschuwing!** De koelstof en isolatieblaas gas zijn ontvlambaar. Wanneer u het product weggooit, doe dat dan alleen bij een erkend afvalverwijderingscentrum of contacteer de serviceagent.

Veiligheidsinstructies

- Om voedselverontreiniging te voorkomen, leef de volgende aanwijzingen na:
 - De deur te lang open laten kan een aanzienlijke toename van de temperatuur binnenin de vakken van het apparaat veroorzaken.
 - Maak de oppervlakken die met voedsel in aanraking komen en de toegankelijke afvoersystemen regelmatig schoon.
 - Bewaar rauw vlees en vis in gepaste houders in de koelkast zodat ze niet met ander voedsel in aanraking komen of erop druppelen.
 - Vriesvakken met twee sterren zijn geschikt voor het bewaren van reeds bevroren voedsel, het bewaren of maken van roomijs en het maken van ijsblokjes.
 - Vriesvakken met één, twee en drie sterren zijn niet geschikt voor het invriezen van vers voedsel.
 - Als het koelapparaat langere tijd leeg zal blijven, schakel het uit, ontdooi, reinig en veeg het apparaat droog en laat de deur open om vorming van schimmel in het apparaat te voorkomen.

* Opmerking voor onderhoudstechnici/gekwalificeerde personen: Demontage-instructies kunnen worden verkregen op de gratis website www.koenic-online.com.

Veiligheidsinstructies

1. Lees deze gebruikershandleiding voor het eerste gebruik aandachtig door en geef het met het product door. Neem de waarschuwingen die op het product en in deze gebruikershandleiding staan vermeld, in acht. De waarschuwingen bevatten belangrijke informatie voor uw veiligheid en voor het gebruik en onderhoud van het apparaat.
2. Plaats geen zware voorwerpen op de bovenkant van het apparaat.
3. Dompel de elektrische onderdelen van het apparaat nooit onder water tijdens het reinigen of de bediening. Houd het apparaat nooit onder stromend water.
4. Probeer onder geen beding om het product (bijv. bij schade aan de stroomkabel, als het product is gevallen, enz.) zelf te repareren. Voor onderhoud en reparaties dient u contact op te nemen met een geautoriseerde servicedienst.
5. De netspanning dient overeen te komen met de informatie die staat vermeld op het kenplaatje van het apparaat.
6. Het product kan uitsluitend geheel van de netspanning worden losgekoppeld, door de stekker uit het stopcontact te halen. Controleer of de stroomstekker zich in werkzame conditie bevindt.
7. Vermijd schade aan de stroomkabel door knikken of contact met scherpe hoeken.
8. Houd dit apparaat, met inbegrip van de stroomkabel en de stekker, uit de buurt van alle hittebronnen, zoals bijvoorbeeld ovens, kookplaten en andere hitteproducerende apparaten/voorwerpen.
9. Verwijder de stroomkabel uit het stopcontact door aan de stekker te trekken. Niet aan het snoer trekken.
10. Koppel het apparaat los van het voedingsnet als het apparaat niet in gebruik is of als er sprake is van storingen en alvorens accessoires te verbinden of te verwijderen en voor elke reinigingshandeling.
11. Gebruik dit apparaat uitsluitend op droge plaatsen en binnen, niet geschikt voor gebruik buiten.
12. Dit product is niet geschikt voor commercieel gebruik. Het is alleen ontworpen voor huishoudelijk gebruik.
13. Zorg dat de elektrische onderdelen, onder stroom staande onderdelen en het netsnoer niet nat worden!
14. Gebruik enkel het toebooren dat meegeleverd is met het toestel of aanbevolen is door de fabricant!
15. Bedek het toestel niet wanneer in gebruik. Risico van vuur!
16. **Waarschuwing!** Tijdens het plaatsen van het apparaat, zorg dat het snoer niet verstrikt raakt of beschadigd wordt.
17. **Waarschuwing!** Plaats niet meerdere verlengsnoeren of stekkerdozen achter het apparaat.
18. **Belangrijk!** Controleer voor gebruik of het product in een bruikbare staat verkeert. Het product mag niet worden gebruikt als het tekenen van schade vertoont of als het vermoeden bestaat dat het defect is.



Waarschuwing: Brandrisico!

Brandbare materialen.

Waarschuwing! Tijdens het gebruiken, onderhouden en afdanken van het apparaat, houd rekening met het symbool dat links op de achterkant van het apparaat is aangebracht (achterpaneel of compressor). Dit is het symbool voor brandgevaar. Er bevinden zich brandbare stoffen in de koelleidingen en compressor. Tijdens het gebruiken, onderhouden en afdanken van het apparaat, blijf uit de buurt van een vuurbron.

Gefeliciteerd!

Bedankt voor uw aankoop van een **KOENIC** product. Lees het zorgvuldig en bewaar het voor toekomstig gebruik.

Beoogd gebruik

Dit product is alleen geschikt voor het koelen en invriezen van voedsel en dranken. Enig ander gebruik kan leiden tot schade aan het product of letsel.

- Dit product is bestemd om als inbouwtoestel te worden gebruikt.
- Dit koelapparaat is bestemd om gebruikt te worden bij een omgevingstemperatuur tussen 10°C en 43°C.

Dit product is ontworpen voor huishoudelijk gebruik en is niet voor commercieel gebruik bestemd.

Imtron GmbH aanvaardt geen aansprakelijkheid voor schade aan het product, schade aan eigendommen of lichamelijk letsel als gevolg van onzorgvuldig of oneigenlijk gebruik van het product, of gebruik van het product die niet voldoet aan het doel opgegeven door de fabrikant.

Voor het eerste gebruik

Verwijder het apparaat en de accessoires voorzichtig uit de verpakking. Het is aangeraden om de originele verpakking te bewaren voor opslag. Als u de originele verpakking wenst weg te gooien, dient u dit in overeenkomst met de wettelijke bepalingen te doen. Voor vragen over de correcte wijze van afvalverwerking, kunt u contact opnemen met uw lokale afvalverwerkingscentrum. Controleer de inhoud van de verpakking op compleetheid en schade. Indien de inhoud incompleet of beschadigd is, dient u direct contact op te nemen met uw lokale verkooppunt.

Raadpleeg het hoofdstuk **Reiniging en zorg** nadat u de verpakking heeft verwijderd.

Garantie en reserveonderdelen

De garantieperiode van het product en de geldende garantievoorwaarden zijn vermeld op de garantiekaart die met het product is meegeleverd. De reserveonderdelen, die in de overeenkomstige ecodesign richtlijn zijn vermeld, kunnen worden verkregen door contact op te nemen met de klantenservice, gedurende een periode van minstens 7 jaar, respectievelijk 10 jaar.

Levering

- 1 x Koel- en vriescombinatie
- 1 x Eierhouder voor 6 eieren
- 1 x Ijsblokjesmaker
- 1 x Flessenrek
- 1 x Gebruikershandleiding

Bedieningsknoppen en onderdelen

- A** Bedieningspaneel
 - A1** Temperatuurregelingsknop -
 - A2** Vriesvaktemperatuur
 - A3** Koelruimtetemperatuur
 - A4** Knop voor instellen van temperatuur +
 - A5** Knop voor modusinstelling
(Bedieningselementen voor Vergrendelen/ontgrendelen)
 - A6** Pictogram Vergrendelen/ontgrendelen
(**LOCK/ UNLOCK**)
 - A7** Pictogram Snelkoelmodus (**SUPER COOL**)
 - A8** Pictogram Snelvriesmodus
(**SUPER FREEZE**)
 - A9** Pictogram Vakantie (**VACATION**)
 - A10** Temperatuurinstelknop
- B** Deurvak
- C** Glazen legplank
- D** Lades
- E** Deurvak
- F** Luchtklep
- G** Deurvak
- H** Verstelbare voetjes

Accessoires

- 1 x Eierhouder voor 6 eieren
- 1 x Ijsblokjesbakje

Nederlands

Installatie

- Fig. 1 Plaats het apparaat op een vlakke en stabiele ondergrond. Houd aan alle kanten tenminste de minimale ruimte vrij.
- Fig. 2 Oneffenheden kunnen worden opgevangen m.b.v. de instelbare voetjes aan de voorzijde.
- Fig. 3 De koelkast en diepvries zijn uitgerust met glazen plankjes en laden die, indien gewenst, verwijderd kunnen worden door ze naar voren te trekken. De bovenste plank kan op verschillende hoogtes geplaatst worden.



Waarschuwing

Als de koelkast zijdelings is opgeslagen, vervoerd of gekanteld tijdens het transport of installatie, dient deze gedurende 12 uur rechtop te staan voor u hem aansluit op het elektriciteitsnet.

Opmerking:

Aan de binnenzijde van elke deur bevindt zich een rubberen buffer die niet verwijderd mag worden.



Verstikkingsgevaar

Houd de rubber buffers uit de buurt van kinderen!



Afstelling deuren

Als de boven- of onderranden van de koelkastdeuren niet op één lijn liggen, kunnen deze worden afgesteld met een sleutel. Draai de borgmoer tegengesteld los. Draai de stelmoer tegen de klok in om de hoogte van de deur aan te passen. Wanneer de deur correct is uitgelijnd, draait u de borgmoer met de klok mee vast.

Bediening

- Fig. 4 Steek de stekker in een geschikt stopcontact.

Opmerking:

Laat het apparaat ongeveer 2-3 uur voorcoelen voor u er voedsel in legt.

Instellingen

- Fig. 5 Het bedieningspaneel is vergrendeld tijdens normaal gebruik. Voordat u de hieronder beschreven instellingen aanpast, drukt u gedurende ten minste 3 seconden op de vergrendelings-/ontgrendelingsstoets **MODE SELECT**. Het symbool  gaat uit en alle sleutels worden ontgrendeld.

Vriesvaktemperatuur instellen

- Fig. 6 Druk op de **TEMP SELECT**-knop totdat het indicatielampje begint te knipperen. Druk herhaaldelijk op de **+/-**-knop totdat de gewenste temperatuur wordt weergegeven. De temperatuur kan worden ingesteld van -24°C tot -16°C in temperatuurstappen van 1°C .

Koelkasttemperatuur instellen

- Fig. 7 Druk op de **TEMP SELECT**-knop totdat het indicatielampje begint te knipperen. Druk herhaaldelijk op de **+/-**-knop totdat de gewenste temperatuur wordt weergegeven. De temperatuur kan worden ingesteld van $+2^{\circ}\text{C}$ tot $+8^{\circ}\text{C}$ in temperatuurstappen van 1°C .

Snelkoelen, snelvriezen en vakantie-functies

Fig. 8 Door op de **MODE SELECT**-knop te drukken, kunt u drie verschillende functies selecteren, zoals aangegeven door het symbool.

SUPER COOL (Snelkoelen)

Druk herhaaldelijk op de **MODE SELECT**-knop totdat het indicatielampje  op het display wordt weergegeven. De temperatuurweergave van de koelkast verandert in +2 °C. De temperatuurweergave van de vriezer blijft ongewijzigd.

SUPER FREEZE (Snelvriezen)

Druk herhaaldelijk op de **MODE SELECT**-knop totdat het indicatielampje  op het display wordt weergegeven. De temperatuurweergave van de vriezer verandert in -24 °C. De temperatuurweergave van de koelkast blijft ongewijzigd.

SUPER KOEL EN SUPER BEVROREN

Druk herhaaldelijk op de **MODE SELECT**-knop totdat de indicatielampjes  en  op het display worden weergegeven. De temperatuurweergave van de vriezer verandert in -24 °C. De temperatuurweergave van de koelkast verandert in +2 °C.

Opmerking:

- **SUPER COOL** wordt na 6 uur automatisch gedeactiveerd.
- **SUPER FREEZE** wordt na 26 uur automatisch gedeactiveerd.
- Schakel deze functie 5 tot 6 uur van tevoren in voordat u verse etenswaren in de vriezer plaatst. De tijd nodig voor het vriezen wordt verkort waardoor de etenswaren van betere kwaliteit blijven. De tijd nodig voor het vriezen wordt eveneens ietwat verkort als de functie wordt geactiveerd als het eten wordt opgeborgen in de vriezer.

VACATION (VAKANTIE)

Druk herhaaldelijk op de **MODE SELECT**-knop totdat het indicatielampje  op het display wordt weergegeven.

De temperatuurweergave van de vriezer verandert in -18 °C. Op het temperatuurdisplay van de koelkast verschijnt “-”.

Om de extra functies uit te schakelen, ontgrendelt u het bedieningspaneel opnieuw zoals beschreven in het gedeelte **Settings** en drukt u herhaaldelijk op de toets **MODE SELECT** totdat geen van de symbolen voor extra functies oplichten. Hierdoor worden alle extra functies gedeactiveerd en werkt het apparaat op de vooraf ingestelde temperaturen.

Deur-open-alarm

Als de deur van de koelkast of vriezer 120 seconden open blijft staan, wordt er regelmatig alarm geslagen en wordt deze cyclus herhaald totdat de deur wordt gesloten.

Ijsblokjesmaker

Opmerking:

Gebruik alleen drinkwater om ijsblokjes te maken!

- Fig. 9
- 1 Vul de ijsblokjesvormpjes van de meegeleverde ijsblokjesmaker voor 3/4 met schoon drinkwater.
 - 2 Plaats de ijsblokjesmaker horizontaal in één van de vrieslades.
 - 3 Om de ijsblokjes te verwijderen, druk stevig op de knop omlaag. Hierdoor draaien de ijsblokjesvormpjes om en draaien ze tegelijkertijd een beetje, en vallen de ijsblokjes in het bewaarbakje.
 - 4 Haal de ijsblokjesmaker uit de behuizing om de ijsblokjes uit het bewaarbakje te halen.

Nederlands

Energiebesparingstips

- Plaats het toestel niet in de buurt van een warmtebron (radiator of keukenkachel, enz.).
- Zorg voor een ongehinderde luchtstroom rondom de koelkast en diepvriezer.
- Als een laag ijs is opgebouwd, ontthooi het toestel. Een dikke ijslaag beïnvloedt de overdracht van kou, waardoor het energieverbruik zal toenemen.
- Bij het openen en uitnemen van voedsel, open alleen de deur kort. Een kortere openingstijd van de deur veroorzaakt minder ijsafzetting op de wanden van diepvriezer.
- Selecteer de instelling van de temperatuurregelaar volgens de hoeveelheid gevuld in het product.
- Gebruik de laden, manden of schappen voor het opslaan van het voedsel. Als de energie van het product efficiënt wordt gebruikt, kan het energieverbruik worden geminimaliseerd.
- Het wordt niet aanbevolen om de meegeleverde accessoires, zoals laden en legplanken, te verwijderen, dit kan het stroomverbruik door een inefficiënte opslag van de levensmiddelen verhogen.

Schoonmaak en onderhoud



Voorzichtig

- Koppel het apparaat los van het stopcontact en laat het volledig afkoelen alvorens het te reinigen.
- Gebruik tijdens het reinigen nooit oplosmiddelen, schurende materialen, harde borstels, metalen voorwerpen of scherpe voorwerpen. Oplosmiddelen zijn schadelijk voor de gezondheid en kunnen de kunststof onderdelen van het apparaat aantasten, terwijl schurende reinigingsmiddelen krassen kunnen veroorzaken op het oppervlakte/de oppervlaktes.
- Gebruik nooit olie of vet op de deurvergrendeling. Hierdoor wordt deze poreus.
- Gebruik geen stoomreinigingsapparaten. De stoom kan in contact komen met de elektrische onderdelen van het product, waardoor er kortsluiting ontstaat.

- Reinig de buitenvlakken van het apparaat met een vochtige doek en droog ze vervolgens volledig af.
- Zorg ervoor dat er geen water het apparaat (bijvoorbeeld via de schakelaar) binnendringt.
- Reinig de deurvergrendeling uitsluitend met schoon water en droog grondig.
- Losse onderdelen, zoals glazen schappen, kunnen voor het schoonmaken eruit worden gehaald.

Buitengebruikstelling

Indien tijdens de werking van de koelkast een langere onderbreking optreedt, moeten de volgende stappen worden uitgevoerd:

- Trek de stekker van het product uit het stopcontact.
- Maak het product leeg.
- Reinig het interieur van het vriesvak en laat het drogen.
- Maak alle accessoires zorgvuldig schoon (groentebakken, deurvakken, glazen schappen, enz.)
- Laat de deur open staan om vorming van onaangename geuren en schimmels te voorkomen.

Technische gegevens

	KDD 211 A NF IN KDD 211 A NF IN B	KDD 211 C NF IN KDD 211 C NF IN B
Spanning	220 - 240 V~	220 - 240 V~
Frequentie	50 Hz	50 Hz
Nominale stroom	1,9 A	1,9 A
Energieverbruik kWh/jaar	139 kWh	212 kWh
Nettocapaciteit van koelkast	379 L	379 L
Netto capaciteit van vriezer met vier sterren	187 L	213 L
Netto capaciteit van vriezer met twee sterren	26 L	—
Vriescapaciteit	12 kg/24 h	12 kg/24 h
Omgevingstemperatuur	10°C - 43°C	10°C - 43°C
Afmetingen (H x B x D)	1793 x 910 x 698 mm	1793 x 910 x 698 mm
Diepte met deur open	1470 mm	1470 mm

Gebaseerd op EN 62552: 2020

Dit product bevat een lichtbron met energieefficiëntieklasse **G**.

Dit product is bedoeld voor gebruik in klimaatklassen van SN tot T.

Klimaatklasse	Omgevingstemperatuur
SN	+10 tot +32 °C
N	+16 tot +32 °C
ST	+16 tot +38 °C
T	+16 tot +43 °C

Gebruik de link <https://eprel.ec.europa.eu/> om toegang tot de Europese productdatabase (EPREL) te krijgen. Deze bevat meer informatie over het product. Voer de modelaanduiding in, die kan worden gevonden op het paneel van het product of het energielabel, of scan de QR-code op het energielabel om toegang tot informatie over het model te krijgen.

Nederlands

Problemen oplossen

Als er zich problemen voordoen tijdens het gebruik, raadpleeg de volgende tabel. Als het probleem niet kan worden opgelost zoals aangegeven in **Oplossing** of als reserveonderdelen voor zelfreparatie nodig zijn, neem contact op met het servicecentrum. De respectievelijke hotlines zijn op de garantiekaart, die met dit product is meegeleverd, vermeld. Opgelet! Een verkeerde zelfreparatie kan leiden tot gevaar en het vervallen van de garantie. Doe dit aldus niet in geval van twijfel.

Probleem	Mogelijke oorzaken	Oplossing
Het product werkt niet	<ul style="list-style-type: none"> Onderbroken stroomvoorziening 	<ul style="list-style-type: none"> Controleer de stroomvoorziening
De temperatuur in de compartimenten is niet laag genoeg	<ul style="list-style-type: none"> De deur is niet goed gesloten of het wordt te vaak geopend. 	<ul style="list-style-type: none"> Herschik het voedsel zodat de deur goed kan worden gesloten.
	<ul style="list-style-type: none"> De omgevingstemperatuur is lager dan 10°C of hoger dan 43°C 	<ul style="list-style-type: none"> Het product is bedoeld om in een omgevingstemperatuur van 10°C tot 43°C te worden gebruikt
Water verzamelt in het onderste deel van het compartiment	<ul style="list-style-type: none"> Het voedsel komt in contact met de achterwand van het compartiment 	<ul style="list-style-type: none"> Verplaats het voedsel of de container weg van de achterwand
De interieurlamp brandt niet	<ul style="list-style-type: none"> De lamp is defect 	<ul style="list-style-type: none"> Neem contact op met het servicecentrum

Foutcodes

Codes	Oorzaak
E1	Temperatuursensor van koelkastcompartiment
E2	Temperatuursensor van het vriezercompartiment
E5	Foutmelding in het detectiecircuit van de vries/ontdooisensor
E6	Communicatiefoutmelding
E7	Foutmelding van de omgevingstemperatuursensor
EH	Foutmelding van de vochtigheidssensor

Wanneer er FOUTCODES verschijnen, neem contact op met de klantenservice. De respectievelijke hotlines zijn op de inbegrepen garantiekaart vermeld.

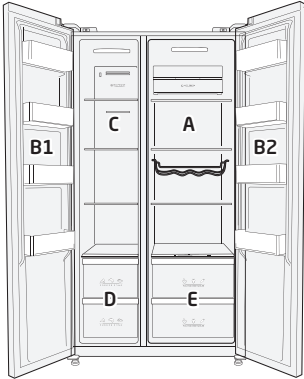

Opslag van voedsel en dranken

	Plaats	Aanbevolen instelling voor voedsel en temperatuur
	A	Koelvak (4°C) - Bewaren van voedsel voor dagelijks gebruik, delicatessen, yoghurt, sauzen, groenten in pekel, nagerechten - Bewaren van vlees, vis, worsten, vers gevulde pasta, gekookte levensmiddelen; restjes
	B1	Deurvak (-18°C) Opslag van diepvriesproducten en ijs
	B2	Deurvak (4°C) Bewaren van drank, melk, yoghurt, eieren en boter.
	C	Vriesgedeelte (18°C) Bewaren van bevroren groente, friet, bevroren van verse etenswaren.
	D	4* Vriezer (-18°C) Levensmiddelen voor langdurige bewaring - Bovenste lade en Onderste Bewaren voor rauw vlees, gevogelte, vis
	E	Koelkastlade (4°C) Opslag van verse groenten en fruit

Hoe u voedsel en dranken het best en het langst kunt bewaren, om verspilling van voedsel te voorkomen.

Koelgedeelte

- Gebruik bakjes van gerecycleerde kunststof, metaal, aluminium of glas en ook plasticfolie om voedsel in te pakken.
- Bedek vloeibare voeding, voedsel dat geurvorming kan veroorzaken, snel bederft of smaak overbrengt.
- Als er maar een kleine hoeveelheid voedsel moet worden bewaard, is het aangeraden om de planken boven de fruit- en groentelade te gebruiken.

- Voedingsmiddelen die een grote hoeveelheid ethyleengas afgeven of daar gevoelig voor zijn, zoals fruit, groenten en sla, moeten altijd gescheiden van elkaar worden gehouden of verpakt worden om de bewaartijd niet te verkorten; bewaar tomaten bijvoorbeeld niet samen met kiwi of kool.
- Gebruik de flessenhouder om te voorkomen dat flessen kantelen.
- Plaats voedsel niet te dicht bij elkaar, zodat er voldoende luchtcirculatie mogelijk is.
- Voor het koelgedeelte wordt een temperatuurstand van 4 °C aanbevolen, onder deze aanbevolen stand is de uiterste bewaartijd in de koelkast paar dagen.

Nederlands

Aanbevelingen voor het koelen van voedsel

- Gebruik vers en onbeschadigd voedsel. De kwaliteit en versheid worden dan langer behouden.
- Bij voorverpakte producten en goederen in glas dient u de uiterste verkoopdatum in de gaten te houden, alsmede de door de fabrikant aangegeven houdbaarheidsdatum.
- Verpak of bedek het voedsel goed voordat u het in de koelkast zet, om aroma, kleur en versheid te behouden. Dit voorkomt dat smaken tussen soorten voedsel worden doorgegeven, en dat plastic bakjes verkleuren.
- Laat warm voedsel en warme dranken eerst afkoelen voordat u ze in de koelkast zet.

Diepvries

- Ideaal voor het bewaren van diepvriesproducten, het maken van ijsblokjes en het invriezen van vers voedsel.
- Als u slechts kleine hoeveelheden voedsel in de vriezer bewaart, is het aangeraden het koudste gedeelte van de diepvries te gebruiken (dat is het middelste gedeelte).
- De aanbevolen temperatuur voor het vriesvak is -18°C .
- De op de verpakking vermelde bewaartijd is bepalend voor in de handel verkrijgbare diepvriesproducten.

Aanbevelingen voor het invriezen van voedsel

- Vries grotere hoeveelheden voedsel in de onderste laden in. Hier wordt het voedsel bijzonder snel en gelijkmatig ingevroren.
- Verspreid het voedsel over de laden of in voedselbakjes.
- Breng onbevroren voedsel niet in contact met bevroren voedsel. Herpak het bevroren voedsel indien nodig in de vriesladen.
- Belangrijk voor een ongehinderde luchtcirculatie in het apparaat: duw de vriesladen volledig in totdat ze niet verder kunnen.
- Schakel de snelle invriesfunctie 24 uur voor het aanbrengen van de etenswaren in het apparaat in.

Opmerking: Het opbergen van etenswaren op de verkeerde temperatuur kan leiden tot een verlies van kwaliteit of een verspilling van etenswaren.

Bewaartijden en temperatuur

Opmerking: Het te lang bewaren van etenswaren of bij een onjuiste vriestemperatuur kan leiden tot een verlies aan kwaliteit of verspilde etenswaren, waardoor etenswaren moeten worden weggegooid, oneetbaar worden en zelfs tot voedselvergiftiging leiden. De minimumtemperatuur dient in de meeste gevallen -18°C of lager te zijn. Volg de aangeraden maximale bewaartijden hieronder:

- Stoofvlees, ijs, worst, brood: 2-6 maanden.
- Vis, garnalen, lam, vlees: 4-8 maanden.
- Groenten, vruchten, gevogelte, rundvlees: 6-12 maanden.

Instrukcje bezpieczeństwa

- Urządzenie to może być obsługiwane przez dzieci w wieku od 8 lat i przez osoby o zmniejszonych możliwościach psychicznych, sensorycznych i umysłowych czy braku doświadczenia i wiedzy, jeśli będą pod nadzorem lub zostaną dokładnie poinstruowane w zakresie użytkowania urządzenia w bezpieczny sposób i zrozumieją związane z tym zagrożenia.
- Dzieci w wieku od 3 lat mogą wkładać lub wyjmować rzeczy z lodówki.
- Nie wolno dopuszczać, aby dzieci bawiły się produktem.
- Czyszczenie i czynności konserwacyjne nie mogą być wykonywane przez dzieci, chyba że dziecko ma co najmniej 8 lat i zapewniony zostanie odpowiedni nadzór.
- Uszkodzony przewód zasilający może wymienić wyłącznie autoryzowany agent serwisowy w celu uniknięcia zagrożeń.
- Urządzenie jest przeznaczone do przygotowywania normalnych ilości w domu lub w podobnych, niekomercyjnych środowiskach. Środowisko domowe obejmuje kuchnie pracownicze w sklepach, biurach, gospodarstwach rolnych i innych małych firmach lub do użytku gości w hotelach typu pensjonaty, małych hotelach i podobnych obiektach mieszkalnych.
- **Uwaga!** Nie blokuj otworów wentylacyjnych urządzenia ani w zabudowie.

Instrukcje bezpieczeństwa

- **Uwaga!** Nie używaj urządzeń mechanicznych, ani innych środków do przyspieszenia procesu rozmrażania, poza tymi, które zaleca producent.
- **Uwaga!** Nie uszkodź obiegu chłodzącego.
- **Uwaga!** Nie używaj urządzeń elektrycznych w komorze do przechowywania żywności, chyba, że są rekomendowane przez producenta.
- Nie przechowuj w tym urządzeniu materiałów wybuchowych, takich jak puszki z aerozolem, który zawiera łatwopalny propelent.
- Źródło światła (tylko LED) może być wymieniane wyłącznie przez certyfikowanego elektryka/ wykwalifikowanego specjalist. *
- Prosimy zwracać uwagę na rozdział **Czyszczenie i pielęgnacja**.
- **Ostrzeżenie!** Czynnik chłodniczy i izolacyjny gaz dmuchający są łatwopalne. Produkt należy usuwać wyłącznie w autoryzowanym punkcie usuwania odpadów lub należy skontaktować się z przedstawicielem obsługi.
- Aby uniknąć skażenia żywności, proszę przestrzegać następujących zaleceń:
 - Otwarcie drzwi przez dłuższy czas może spowodować znaczny wzrost temperatury w przedziałach urządzenia.

Instrukcje bezpieczeństwa

- Należy regularnie czyścić powierzchnie, które mogą mieć kontakt z żywnością i dostępnymi systemami drenażowymi.
- Przechowuj surowe mięso i ryby w odpowiednich pojemnikach w lodówce, tak aby nie stykały się z innymi produktami ani nie ociekały na nie.
- Komory na mrożonki oznaczone dwoma gwiazdkami, nadają się do przechowywania wstępnie zamrożonych produktów spożywczych, przechowywania lub przygotowywania lodów i robienia kostek lodu.
- Komory oznaczone jedną-, dwoma- i trzema gwiazdkami, nie nadają się do zamrażania świeżej żywności.
- Jeżeli urządzenie chłodnicze pozostaje puste przez dłuższy czas, należy je wyłączyć, odszronić, oczyścić, wysuszyć i pozostawić otwarte, aby zapobiec rozwojowi pleśni w urządzeniu.

* Uwaga dla technika serwisu/wykwalifikowanego specjalisty: instrukcję demontażu można pobrać za darmo na stronie www.koenic-online.com

Instrukcje bezpieczeństwa

1. Przed pierwszym użytkowaniem zapoznaj się uważnie z tą instrukcją obsługi, a sprzedając produkt przełącz ją nowemu właścicielowi. Zwróć uwagę na ostrzeżenia znajdujące się na produkcie i w tej instrukcji. Zawiera ona ważne informacje dotyczące Twojego bezpieczeństwa, użytkowania i utrzymania sprzętu.
2. Nie kłaść na produkcie żadnych ciężkich przedmiotów.
3. W trakcie czyszczenia czy użytkowania nigdy nie zanurzać podzespołów elektrycznych produktu w wodzie. Nigdy nie wkładać produktu pod strumień bieżącej wody.
4. Pod żadnym pozorem nie próbuj naprawiać urządzenia samodzielnie (np.: uszkodzonego kabla zasilania, gdy produkt zostanie upuszczony, itp.). W celu dokonania napraw skonsultuj się z autoryzowanym serwisem.
5. Napięcie sieci zasilania musi być zgodne z informacją o napięciu nominalnym, znajdującą się na tabliczce znamionowej produktu.
6. Tylko wyciągnięcie wtyczki z kontaktu odłącza urządzenie całkowicie od sieci elektrycznej. Proszę się upewnić, że wtyczka znajduje się w dobrym stanie.
7. Unikać uszkodzeń kabla zasilania, które mogą być spowodowane skręceniem się kabla czy jego kontaktu z ostrymi krawędziami.
8. Produkt ten wraz z jego kablem zasilania i wtyczką trzymać z dala od wszystkich źródeł ciepła, takich jak np.: kuchenki mikrofalowe, płyty grzejne i inne urządzenia/obiekty wytwarzające ciepło.
9. Odłączać z gniazdka zasilania tylko poprzez chwyt dłonią za wtyczkę. Nie ciągnąć za kabel.
10. Wyjmować wtyczkę z gniazdka, gdy produkt nie jest używany, w przypadku uszkodzenia, przed podłączeniem lub odłączeniem akcesoriów oraz przed każdym czyszczeniem.
11. Produkt użytkować tylko w suchych pomieszczeniach, nigdy na otwartym powietrzu.
12. Produkt ten nie nadaje się do zastosowań komercyjnych. Jest przeznaczony jedynie do użytkowania w gospodarstwie domowym.
13. Upewnij się, że elementy elektryczne, części pod napięciem i przewód zasilający nie zamoczą się.
14. Należy używać wyłącznie części dostarczonych wraz z urządzeniem lub zalecanych przez producenta.
15. Nie należy przykrywać urządzenia podczas użycia. Niebezpieczeństwo pożaru!
16. **Ostrzeżenie!** Podczas ustawiania urządzenia należy upewnić się, że przewód zasilający nie jest uszkodzony lub nie utknął w urządzeniu.
17. **Ostrzeżenie!** Nie umieszczaj wielu przenośnych gniazd zasilających w pobliżu tylnej części urządzenia.
18. **Ważne!** Przed użyciem sprawdź, czy produkt jest w dobrym stanie. Produkt nie może być używany, jeśli ma ślady uszkodzeń lub istnieje podejrzenie o jego wadę.



Ostrzeżenie: Ryzyko pożaru!

Materiały palne .

Ostrzeżenie! Podczas użytkowania, serwisowania i utylizacji urządzenia należy zwrócić uwagę na symbol znajdujący się z lewej strony z tyłu urządzenia (tylny panel lub sprężarka).

To jest ostrzeżenia o ryzyku spowodowania pożaru. W przewodach czynnika chłodniczego i sprężarce znajdują się łatwopalne materiały. Proszę trzymać się z dala od źródła ognia podczas użytkowania, serwisu i utylizacji urządzenia.

Gratulacje!

Dziękujemy za zakup produktu **KOENIC**.
Prosimy o uważne przeczytanie tej instrukcji i zachowanie jej na przyszłość.

Przeznaczenie

To urządzenie jest odpowiednie tylko do chłodzenia i zamrażania żywności i napojów. Każde inne użycie może uszkodzić urządzenie lub spowodować obrażenia.

- Niniejszy produkt nie jest przeznaczony do użytkowania jako urządzenie w zabudowie.
- Niniejsze urządzenie chłodnicze należy eksploatować w temperaturze otoczenia w zakresie od 10°C do 43°C.

Produkt ten jest przeznaczony wyłącznie do użytku domowego i nie nadaje się do użytku komercyjnego.

Imtron GmbH nie bierze żadnej odpowiedzialności za uszkodzenie produktu, szkody majątkowe czy jakiegokolwiek obrażenia ciała spowodowane nieostrożnym użytkowaniem produktu czy użytkowaniem produktu do celu innego niż ten określony przez producenta.

Przed pierwszym użyciem

Produkt wraz z wyposażeniem należy ostrożnie wyjąć z oryginalnego opakowania. Zaleca się zachowanie oryginalnego opakowania dla późniejszego przechowywania. W celu wyrzucenia oryginalnego opakowania należy postępować zgodnie z obowiązującymi przepisami dotyczącymi utylizacji. W przypadku pytań dotyczących prawidłowej utylizacji należy zasięgnąć porady w miejscowej gminie.

Zawartość opakowania należy sprawdzić pod względem kompletności i uszkodzeń. W przypadku braku części w opakowaniu lub w razie stwierdzenia uszkodzeń należy skontaktować się z punktem sprzedaży. Po wypakowaniu urządzenia zapoznaj się z rozdziałem **Czyszczenie i pielęgnacja**.

Gwarancja i części zamienne

Okres gwarancyjny produktu, podobnie jak stosowne warunki gwarancji, podano w karcie gwarancyjnej dołączonej do urządzenia. Części zamienne, wymienione we właściwej dyrektywie dotyczącej ekoprojektu dla produktów związanych z energią, można uzyskać kontaktując się z ośrodkiem obsługi klienta, przez okres co najmniej 7 lat, a w poszczególnych przypadkach 10 lat.

Zawartość

- 1 x Chłodziarko-zamrażarka
- 1 x Podstawka na 6 jaj
- 1 x Kostkarka do lodu
- 1 x Stojak na butelki
- 1 x Instrukcja obsługi

Regulatory i podzespoły

- A** Pulpit obsługowy
 - A1** Regulacja temperatury przycisk -
 - A2** Temperatura komory zamrażalnika
 - A3** Temperatura komory chłodziarki
 - A4** Regulacja temperatury przycisk +
 - A5** Ustawianie trybu (**nastawniki blokady/ odblokowania**)
 - A6** Symbol blokady/odblokowania
 - A7** Symbol szybkiego chłodzenia
 - A8** Symbol szybkiego zamrażania
 - A9** Przycisk urlopu
 - A10** Przycisk regulacji temperatury
- B** Tacka drzwkowa
- C** Szklana półka
- D** Szuflada
- E** Tacka drzwkowa
- F** Śluza powietrzna
- G** Szuflada
- H** Nóżki poziomujące

Akcesoria

- 1 x Podstawka na 6 jaj
- 1 x Tacka na kostki lodu

Polski

Instalacja

Rys. **1** Umieścić urządzenie na twardej i stabilnej powierzchni. Zachować minimalne odległości ze wszystkich stron.

Rys. **2** Wszelkie nierówności mogą być skompensowane przy użyciu regulowanych przednich nóżek.

Rys. **3** Chłodziarka i zamrażarka są wyposażone w półki szklane i szuflady, które w razie potrzeby można wyjąć pociągając do przodu. Górna półka może być wkładana na różnych wysokościach.



Ostrzeżenie

Jeżeli lodówka była przechowywana, transportowana lub przechylana na boki podczas transportu lub instalacji, musi stać w pozycji pionowej przez 1,2 godzin przed podłączeniem do sieci.

Uwaga:

Wewnątrz każdej drzwi znajduje się gumowy bufor, którego nie należy usuwać.



Niebezpieczeństwo uduszenia

Przechowuj zderzaki gumowe w miejscu niedostępnym dla dzieci!



Regulacja drzwi

Jeśli górne lub dolne krawędzie drzwi lodówki nie są wyrównane, można je wyregulować za pomocą klucza. Poluzuj nakrętkę zabezpieczającą w kierunku przeciwnym. Obróć nakrętkę regulacyjną w kierunku przeciwnym do ruchu wskazówek zegara, aby wyregulować wysokość drzwi. Po prawidłowym ustawieniu drzwi dokręć nakrętkę zabezpieczającą w kierunku zgodnym z ruchem wskazówek zegara.

Obsługa

Rys. **4** Włóż wtyczkę do odpowiedniego gniazdka elektrycznego.

Uwaga:

Przed włożeniem żywności pozwól, aby urządzenie się schłodziło wstępnie przez 2-3 godziny.

Ustawienia

Rys. **5** Panel sterowania jest zablokowany podczas normalnej pracy. Przed wyregulowaniem opisanych poniżej ustawień naciśnij przycisk blokowania/odblokowania **MODE SELECT** na przynajmniej 3 sekundy. Symbol  zgaśnie, a wszystkie przyciski zostaną odblokowane.

Ustawienie temperatury zamrażalnika

Rys. **6** Naciskać przycisk **TEMP SELECT**, aż wskaźnik zacznie migać. Nacisnąć kilkakrotnie przycisk **+/-** kilka razy, aż wyświetlona zostanie żądana temperatura. Temperaturę można ustawiać w zakresie od -24°C do -16°C w krokach co 1°C.

Ustawienie temperatury chłodziarki

Rys. **7** Naciskać przycisk **TEMP SELECT**, aż wskaźnik zacznie migać. Nacisnąć kilkakrotnie przycisk **+/-** kilka razy, aż wyświetlona zostanie żądana temperatura. Temperaturę można ustawiać w zakresie od +2°C do +8°C w krokach co 1°C.

Funkcje Urlop, Szybkie chłodzenie i Szybkie zamrażanie

Rys. 8 Naciskając przycisk **MODE SELECT** można wybrać trzy różne funkcje oznaczone symbolem.



SUPER COOL (szybkie chłodzenie)

Naciskając kilkakrotnie przycisk **MODE/SELECT**, aż na wyświetlaczu pojawi się wskaźnik . Wskazanie temperatury lodówki zmieni się na +2°C; wskazanie temperatury zamrażalnika pozostaje niezmienione.

SUPER FREEZE (szybkie zamrażanie)

Naciskając kilkakrotnie przycisk **MODE/SELECT**, aż na wyświetlaczu pojawi się wskaźnik . Wskazanie temperatury zamrażalnika zmieni się na -24°C; wskazanie temperatury lodówki pozostaje niezmienione.

SUPER COOL & SUPER FREEZE (szybkie chłodzenie i szybkie zamrażanie)

Naciskając kilkakrotnie przycisk **MODE/SELECT**, aż na wyświetlaczu pojawią się wskaźniki  i . Wskazanie temperatury zamrażalnika zmieni się na -24°C; wskazanie temperatury lodówki zmienia się na +2°C.

Uwaga:

- Tryb **SUPER COOL** jest automatycznie wyłączany po 6 godzinach.
- Tryb **SUPER FREEZE** jest automatycznie wyłączany po 26 godzinach.
- Włącz tę funkcję 5-6 godzin przed włożeniem świeżych produktów do zamrażania. Czas zamrażania zostanie w ten sposób skrócony, co zachowuje lepszą jakość produktów. Czas zamrażania zostanie lekko skrócony również wtedy, gdy funkcja zostanie aktywowana właśnie wtedy, gdy produkt zostanie włożony do przechowywania.

URLOP

Naciskając kilkakrotnie przycisk **MODE SELECT**, aż na wyświetlaczu pojawi się wskaźnik . Wskazanie temperatury zamrażalnika zmieni się na -18°C; wskazanie temperatury lodówki zawiera znak „-“.

Aby wyłączyć funkcje pomocnicze, odblokuj panel sterowania ponownie, zgodnie z opisem w części **Settings**, a następnie naciśnij kilkakrotnie przycisk **MODE SELECT**, aż żadna z ikon dodatkowych funkcji nie świeci się. W rezultacie wszelkie dodatkowe funkcje są wyłączone, a urządzenie działa w ustawionych temperaturach.

Alarm otwartych drzwi

Jeśli drzwi lodówki lub zamrażarki pozostaną otwarte przez 120 sekund, włączy się okresowy alarm, który będzie się powtarzał cyklicznie aż do zamknięcia drzwi.

Kostkarka do lodu

Uwaga:

Do przygotowywania kostek lodu używać wyłącznie wody pitnej!

- Rys. 9
- 1 Napełnić tacki na kostki lodu dołączonej kostkarki do lodu w $\frac{3}{4}$ świeżą wodą pitną.
 - 2 Umieścić kostkarkę do lodu poziomo w jednej z szuflad zamrażarki.
 - 3 Aby wyjąć kostki lodu, należy mocno nacisnąć przycisk. Spowoduje to obrócenie foremek na kostki lodu i jednocześnie ich lekkie przekręcenie, w wyniku czego kostki lodu wpadną do pojemnika do przechowywania.
 - 4 Wyjąć kostkarkę do lodu z obudowy, aby wyjąć kostki lodu z pojemnika do przechowywania.

Porady dotyczące oszczędzania energii

- Nie umieszczaj urządzenia w pobliżu źródła ciepła (grzejnika lub kuchenki, itp.).
- Zapewnij swobodny przepływ powietrza wokół lodówki i zamrażarki.
- Jeśli utworzyła się warstwa lodu, rozmroź urządzenie. Gruba warstwa lodowa wpływa na rozprowadzanie chłodu, a zatem zużycie energii będzie wzrastać.
- Podczas wyjmowania jedzenia wystarczy tylko na krótko otworzyć drzwi. Krótszy czas otwierania drzwi powoduje, że na ściankach zamrażarki osadza się mniej lodu.
- Wybierz ustawienie temperatury w zależności od ilości wypełnienia urządzenia.
- Do przechowywania żywności użyj szuflad, koszy lub półek. Jeżeli energia produktu jest używana wydajnie, zużycie energii może zostać zminimalizowane.
- Zalecamy, by z urządzenia nie usuwać elementów wyposażenia dodatkowego, jak szuflady czy półki, gdyż może to skutkować zwiększeniem zużycia energii.

Czyszczenie i konserwacja



Ostrzeżenie

- Przed czyszczeniem wyłącz urządzenie z prądu.
 - Podczas czyszczenia nigdy nie używaj rozpuszczalników ani materiałów ściernych, twardych szczotek, metalicznych ani ostrych przedmiotów. Rozpuszczalniki są szkodliwe dla zdrowia ludzi i mogą atakować części z tworzyw sztucznych, natomiast ścierne materiały i narzędzia czyszczące mogą zadrapać powierzchnię (powierzchnie).
 - Nigdy nie używaj oleju lub tłuszczu na uszczelkę. Z czasem stanie się ona porowata.
 - Nie używaj urządzeń do czyszczenia na parę wodną. Para może wejść w kontakt z częściami elektrycznymi, powodując spięcie.
- Powierzchnie zewnętrzne produktu należy czyścić lekko wilgotną ściereczką, a następnie dokładnie wysuszyć.
 - Upewnij się, że woda nie dostanie się do wnętrza urządzenia (np.: poprzez przełącznik).
 - Przetrzyj uszczelkę na drzwiczkach tylko czystą wodą, następnie dokładnie osusz.
 - Części wyjmowane, np.: szklane półki, można wyjąć do czyszczenia.

Wycofanie z eksploatacji

Jeżeli w pracy lodówki ma nastąpić dłuższa przerwa, należy wykonać następujące czynności:

- Odłącz urządzenie od prądu.
- Opróżnij urządzenie.
- Wyczyść wnętrze komory zamrażarki i pozostaw do wyschnięcia.
- Ostrożnie wyczyść wszystkie akcesoria (pojemniki na warzywa, pojemniki na drzwiach, szklane półki, itp.)
- Pozostaw drzwi otwarte, aby uniknąć tworzenia się nieprzyjemnych zapachów i pleśni.

Dane techniczne

	KDD 211 A NF IN KDD 211 A NF IN B	KDD 211 C NF IN KDD 211 C NF IN B
Napięcie	220 - 240 V~	220 - 240 V~
Częstotliwość	50 Hz	50 Hz
Prąd znamionowy	1,9 A	1,9 A
Zużycie energii kWh/rok	139 kWh	212 kWh
Pojemność netto lodówki	379 L	379 L
Pojemność netto zamrażarki czterogwiazdkowej	187 L	213 L
Pojemność netto zamrażarki dwugwiazdkowej	26 L	—
Zdolność mrożenia	12 kg/24 h	12 kg/24 h
Temperatura otoczenia	10°C - 43°C	10°C - 43°C
Wymiary (wys. x szer. x głęb.)	1793 x 910 x 698 mm	1793 x 910 x 698 mm
Głębokość przy otwartych drzwiach	1470 mm	1470 mm

zgodnie z normą EN 62552: 2020

Ten produkt zawiera źródło światła klasy wydajności energetycznej **G**.

Urządzenie to jest przeznaczone do montażu tylko w klasach klimatycznych od SN do T.

Klasa klimatyczna	Temperatura otoczenia
SN	+10 do +32 °C
N	+16 do +32 °C
ST	+16 do +38 °C
T	+16 do +43 °C

Na stronie internetowej <https://eprel.ec.europa.eu/> znajduje się europejska baza danych produktów wymagających etykietowania energetycznego (EPREL), w której znajduje się więcej informacji na temat niniejszego urządzenia. Chcąc uzyskać dostęp do tych informacji wystarczy wpisać oznaczenie modelu, znajdujące się na tabliczce znamionowej urządzenia oraz etykiecie energetycznej, lub zeskanować kod QR umieszczony na etykiecie energetycznej.

Polski

Wykrywanie i usuwanie usterek

W przypadku stwierdzenia usterek podczas eksploatacji urządzenia prosimy zapoznać się z sugestiami podanymi w poniższej tabeli. W sytuacji, gdyby usterek nie można było usunąć działając zgodnie z sugestiami w rubryce **Rozwiązanie**, lub gdyby okazała się konieczna naprawa lub zakup części zamiennych, prosimy skontaktować się z ośrodkiem obsługi klienta. Właściwe numery telefonów podano w karcie gwarancyjnej, dołączonej do niniejszego urządzenia. Prosimy zauważyć, że próby samodzielnej naprawy urządzenia mogą skutkować zagrożeniem dla użytkownika oraz unieważnieniem gwarancji, zatem należy takich napraw unikać.

Problem	Możliwe przyczyny	Rozwiązanie
Urządzenie nie działa	<ul style="list-style-type: none"> Przerwa w zasilaniu 	<ul style="list-style-type: none"> Sprawdź zasilanie
Temperatura w komorach nie jest wystarczająco niska.	<ul style="list-style-type: none"> Drzwi nie są do końca zamknięte lub są często otwierane. 	<ul style="list-style-type: none"> Ponownie ułóż żywność tak, aby drzwi były szczelnie zamknięte.
	<ul style="list-style-type: none"> Temperatura otoczenia jest niższa niż 10°C lub wyższa niż 43°C 	<ul style="list-style-type: none"> Produkt jest przeznaczony do pracy w temperaturze otoczenia od 10°C do 43°C
Woda gromadzi się w dolnej części komory	<ul style="list-style-type: none"> Żywność dotyka tylnej, wewnętrznej ścianki komory 	<ul style="list-style-type: none"> Odsuń żywność lub pojemnik od tylnej ścianki
Wewnętrzna lampka nie świeci	<ul style="list-style-type: none"> Lampka jest uszkodzona. 	<ul style="list-style-type: none"> Skontaktuj się z centrum serwisowym

Kody błędów

Kody	Przyczyna
E1	Czujnik temperatury komory lodówki
E2	Czujnik temperatury komory zamrażarki
E5	Usterka obwodu czujnika rozmrażania
E6	Usterka komunikacji
E7	Usterka czujnika temperatury otoczenia
EH	Usterka czujnika wilgotności

W przypadku stwierdzenia obecności kodu ERROR prosimy skontaktować się z punktem obsługi klienta. Właściwe numery telefonów podano w karcie gwarancyjnej.

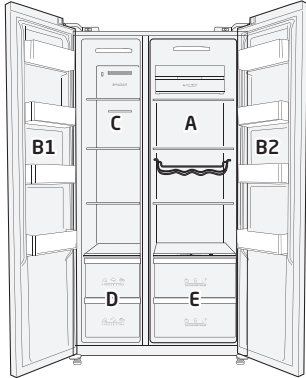

Przechowywanie żywności i napojów

	Obszar	Zalecana temperatura dla żywności i napojów
	A	Komora chłodnicza (4°C) - Przechowywanie żywności przeznaczonej do spożycia na bieżąco, jogurty, sosy, marynowane warzywa, desery - Przechowywanie mięsa, ryb, wędlin, świeżo napełnionych pierogów, potraw gotowanych, pozostałości po posiłkach
	B1	Półka drzwiowa (-18°C) Przechowywanie mrożonek i lodów
	B2	Półka drzwiowa (4°C) Przechowywanie napojów, mleka, jogurtu, jaj i masła.
	C	Komora zamrażarki (-18°C) Przechowywanie mrożonych warzyw, czipsów, zamrażanie świeżych produktów.
	D	4* Zamrażarka (-18°C) Żywność przeznaczona do długotrwałego przechowywania - Górna i Dolne szuflada: Przechowywanie surowego mięsa, drobiu, ryb..
	E	Szuflada lodówki (4°C) Przechowywanie świeżych warzyw i owoców

Jak przechowywać żywność i napoje, aby zachować ich optymalną jakość przez długi czas i uniknąć psucia się?

Komora chłodziarki

- Używać pojemników wykonanych z wtórnie przetworzonego plastiku, metalu, aluminium i szkła oraz używać plastikowych woreczków do pakowania żywności.
- Płynny i żywność, która emituje zapachy lub, która może ulegać szybkiemu zepsuciu albo utracie smaku należy przykrywać.
- W przypadku przechowywania niewielkiej ilości żywności, zaleca się używać półek nad komorą do przechowywania owoców i warzyw.
- Produkty uwalniające dużą ilość etylenu i produkty wrażliwe, takie jak owoce, warzywa i sałata należy zawsze przechowywać oddzielnie lub pakować, aby nie skracać czasu ich przechowywania. Na przykład, nie należy przechowywać pomidorów razem z kiwi ani kapustą.
- Do przechowywania butelek używać uchwytów, aby nie dopuścić do ich przewracania się.
- Nie przechowywać żywności zbyt blisko siebie, aby zapewnić dobry przepływ powietrza.
- Zalecana temperatura w lodówce wynosi 4° C. Przy takim ustawieniu artykuły żywnościowe można przechowywać zazwyczaj przez kilka dni.

Polski

Zalecenia dotyczące chłodzonej żywności

- Przechowuj żywność, która jest świeża i nieuszkodzona. Jej jakość i świeżość zostanie zachowana na dłużej.
- W przypadku produktów spożywczych i produktów butelkowanych nie należy przekraczać daty ważności produktów podanych przez producenta.
- W celu zachowania zapachu, koloru i świeżości żywności, przed umieszczeniem jej w urządzeniu należy ją dobrze zapakować lub przykryć. Zapobiegnie to przenoszeniu się zapachów z jednej żywności na inną oraz odbarwieniu plastikowych elementów.
- Ciepłą żywność i napoje należy pozostawić do ostygnięcia, zanim umieści się ją w lodówce.

Zamrażalnik

- Idealnie nadaje się do przechowywania mrożonej żywności, przygotowywania kostek lodu i mrożenia świeżej żywności.
- Jeśli w zamrażalniku przechowuje się niewielką ilość żywności, zaleca się używanie obszaru o najniższej temperaturze (obszar środkowy)
- Zalecana temperatura zamrażalnika wynosi -18°C .
- W przypadku produktów mrożonych, dostępnych w sieciach handlowych, decydujące znaczenie ma okres przechowywania podany na opakowaniu.

Zalecenia dotyczące mrożenia żywności

- Większe ilości żywności należy mrozić w dolnych pojemnikach zamrażalnika. W tej części zamrażalnika żywność mrozi się szybciej i w bardziej łagodny sposób.
- Żywność należy rozkładać w komorach lub pojemnikach do mrożonej żywności.
- Nie należy dopuszczać do kontaktu niezamrożonej żywności z zamrożoną. W razie potrzeby należy ponownie rozłożyć zamrożoną żywność w pojemnikach na mrożoną żywność.
- Ważne dla swobodnej cyrkulacji powietrza w urządzeniu: dopchnąć pojemniki na zamrożoną żywność do samego końca.
- Uruchoć funkcję super-zamrażania na 24 godzin przed włożeniem produktów do urządzenia.

Uwaga: Przechowywanie żywności w niewłaściwej temperaturze może skutkować utratą jakości lub jej większym marnotrawstwem.

Czasy przechowywania i temperatura

Uwaga: Nadmierne długie przechowywanie lub nieodpowiednia temperatura zamrażania mogą powodować psucie się produktów, co powoduje straty żywności, jej niejedalność lub zatrucia pokarmowe. Temperatura minimalna w większości przypadków powinna wynosić -18°C lub mniej. Stosuj się do zalecanych maksymalnych okresów przechowywania:

- Potrawka, lody, kiełbaski, chleb: 2-6 miesięcy.
- Ryby, krewetki, jagnięcina, mięso: 4-8 miesięcy.
- Warzywa, owoce, nabiał, wołowina: 6-12 miesięcy.

Güvenlik Talimatları

- Bu cihaz 8 yaş ve üzeri kişilerce ve güvenliklerinden sorumlu kişi onlara cihazın kullanımıyla ilgili tehlikeleri içeren gerekli denetimi veya bilgiyi sağladığı sürece, fiziksel, algısal veya zihinsel yeterlilikleri kısıtlı, veya eksik tecrübe ve bilgiye sahip kişilerce kullanılabilir.
- 3 yaş arası çocukların soğutma cihazlarını yükleme ve boşaltmalarına izin verilir.
- Çocuklar ürünle oynamamalıdır.
- Temizlik ve kullanıcı bakımı 8 yaşından büyük olmadığı ve denetim altında tutulmadığı sürece çocuklar tarafından yapılmayacaktır.
- Hasarlı bir şebeke kablosu, tehlikeleri önlemek için sadece üretici, üretici tarafından görevlendirilmiş bir atölye veya benzer niteliğe sahip bir kişi tarafından değiştirilebilir.
- Bu ürün, ev ya da ev benzeri ortamlarda ve ticari ortamlar haricinde normal tüketim miktarının hazırlanması için tasarlanmıştır. Ev benzeri ortamlar mağazalardaki, ofislerdeki, tarım işletmelerindeki veya diğer küçük işletmelerdeki personel mutfağını ve pansiyonları, küçük otelleri ve benzer konut tipi tesisleri içerir.
- **Uyarı!** Cihaz muhafazasındaki ya da yerleşik yapıdaki havalandırma açıklıklarını engellerden uzak tutun.

Güvenlik Talimatları

- **Uyarı!** Buz çözme işlemini hızlandırmak için üreticinin önerdiklerinin dışındaki mekanik cihaz veya diğer imkanları kullanmayın.
- **Uyarı!** Soğutucu devresine zarar vermeyin.
- **Uyarı!** Üretici tarafından önerilen tiplerin dışındaki elektrikli cihazları ürünün gıda saklama bölmelerinde kullanmayın.
- Yanabilen itici gaz içeren sprey kapları gibi patlayıcı maddeleri bu üründe saklamayın.
- Işık kaynağı (sadece LED) sadece onaylanmış bir elektrikçi/kalifiye kişi tarafından değiştirilebilir. *
- **Temizlik ve bakım** bölümünü dikkate alın.
- **Uyarı!** Soğutma maddesi ve izolasyon gazı alev alabilir. Ürünü sadece bu işlem için onaylanmış bir toplama yerine vererek tasfiye edin veya satıcınıza danışın.
- Yiyeceklerin kirlenmesini önlemek için, lütfen aşağıdaki talimatlara uygun davranın:
 - Kapının uzun süre açılması, cihazın bölmelerinde sıcaklığın belirgin şekilde artmasına neden olabilir.

Güvenlik Talimatları

- Gıda ve erişilebilir drenaj sistemleri ile temas edebilecek yüzeyleri düzenli olarak temizleyin.
- Çiğ et ve balıkları diğer gıdalarla temas etmemeleri veya diğer gıdaların üzerine damlamamaları için buzdolabında uygun kaplarda saklayın.
- İki yıldızlı dondurulmuş yiyecek bölmeleri, önceden dondurulmuş yiyecekleri saklamak, dondurma saklamak ya da yapmak ve buz küpü yapmak için uygundur.
- Bir, iki ve üç yıldızlı bölmeler, taze yiyeceklerin dondurulması için uygun değildir.
- Soğutma cihazı uzun süre boş kalırsa, cihazı kapatın, buzunu çözün, temizleyin, kurulaştırın ve cihazın içinde küf oluşmasını önlemek için kapağı açık bırakın.

* Servis teknisyeni/kalifiye kişiler için not: Sökme ile ilgili talimatlar ücretsiz www.koenic-online.com web sitesinden alınabilir

Güvenlik Talimatları

1. İlk kullanımdan önce bu kullanım kılavuzunu tamamen okuyun ve ürünle beraber teslim edin. Ürün üzerindeki ve bu kılavuzdaki uyarılara dikkat edin. Ekipmanın kullanımı ve bakımıyla olduğu kadar sizin güvenliğiniz hakkında da önemli bilgiler içermektedir.
2. Ürünün üzerine ağır cisimler koymayın.
3. Temizleme veya işletim sırasında ürünün hiçbir elektrikli parçasını su içerisine sokmayın. Ürünü asla akan suyun altına tutmayın.
4. Hiç bir koşul altında (örn. Elektrik kablosu hasarı, ürün düşürülmüş ise, vs) ürünü kendiniz onarmaya kalkışmayın. Hizmet ve onarımlar için, lütfen yetkili bir servis elemanına danışın.
5. Evinizdeki ana elektrik ürünün üzerindeki değer etiketindeki bilgiyle uyusmalıdır.
6. Sadece fişin elektrik prizinden çekilmesi ürünü tamamiyle elektrik şebekesinden ayırabilir. Lütfen güç fişinin işletim için uygun koşullarda olduğundan emin olun.
7. Elektrik kablosunu, dolanmalardan veya sivri köşelere temas etmekten doğabilecek hasarlardan koruyun.
8. Bu cihazı, güç kablosu ve güç fişi dahil olmak üzere fırın, elektrik ocağı gibi ısı kaynaklarından ve diğer ısı üreten cihaz/ cisimlerden uzak tutun.
9. Elektrik prizinden fişi çekerken sadece fişin kendisini tutun. Kablosundan çekmeyin.
10. Ürün kullanımında değilken, arıza durumlarında, aksesuarları takmadan veya çıkarmadan önce ve her temizlemeden önce ürünün fişini çekin.
11. Bu ürünü kuru kapalı alanlarda kullanın, asla açık alanda kullanmayın.
12. Bu ürün ticari kullanım için uygun değildir. Sadece ev içi kullanım için tasarlanmıştır.
13. Elektrikli parçaların, içinden elektrik geçen parçaların ve güç kablosunun ıslanmamasına dikkat edin.
14. Makineye sadece üretici tarafından tavsiye edilen ya da üretici tarafından sağlanan aksesuarları kullanınız!
15. Makine çalışırken örtmeyiniz. Yanma riski!
16. **Uyarı!** Cihazı yerleştirirken, besleme kablosunun sıkışmadığından veya hasar görmediğinden emin olun.
17. **Uyarı!** Birden fazla portatif soket çıkışlı portatif güç kaynağını cihazın arkasına yerleştirmeyin.
18. **Önemli!** Kullanmadan önce ürünün kullanılabilir durumda olduğundan emin olun. Üründe hasar belirtileri varsa veya bozuk olduğu tahmin ediliyorsa ürün kullanılmamalıdır.



İkaz: Yangın tehlikesi!

Yanıcı maddeler.

Uyarı! Cihazın kullanımı, servisi ve tasarrufu sırasında, lütfen cihazın arka tarafında (arka panel veya kompresör) bulunan sol taraftaki sembole dikkat edin. Bu sembol, yangın uyarı sembolüdür. Soğutucu borularında ve kompresörde yanıcı maddeler bulunmaktadır. Lütfen kullanım, servis ve tasarruf sırasında yangın kaynağından uzakta olun.

Tebrikler!

Bir **KOENIC** ürünü aldığınız için teşekkür ediyoruz. Lütfen bu kılavuzu dikkatlice okuyun ve gelecekte başvurmak için saklayın.

Amaçlanan kullanım

Bu ürün yalnızca yiyecek ve içecekleri soğutmaya ve dondurmaya uygundur. Tüm diğer kullanımlar cihaza zarar verebilir veya yaralanmaya yol açabilir.

- Bu ürün yerleşik bir cihaz olarak kullanılmak üzere tasarlanmamıştır.
- Bu soğutucu cihaz, 10 °C ile 43 °C arasındaki ortam sıcaklıklarında kullanılmak üzere tasarlanmıştır.

Bu ürün, ticari kullanıma yönelik değil, sadece ev tipi kullanım için tasarlanmıştır.

Imtron GmbH ürünün dikkatsiz veya yanlış kullanımı ya da ürünün üretici tarafından belirtilen amaca uymayan kullanımı nedeniyle ürüne hasar, maddi hasar veya kişisel yaralanma için herhangi bir sorumluluk kabul etmez.

İlk kullanımdan önce

Ürünü ve aksesuarı dikkatlice orijinal ambalajdan çıkarın.

Daha sonra kullanmak üzere orijinal ambalajın saklanması önerilir. Orijinal ambalajı tasfiye etmek istiyorsanız bunu geçerli yasal düzenlemelere göre yapın. Doğru tasfiyeyle ilgili sorularınız varsa belediyenize danışın.

Ambalaj içeriğinin tam olup olmadığını ve hasar bakımından kontrol edin. Ambalaj içeriği eksik ise veya hasar tespit ederseniz derhal satış yerinize başvurun.

Paketi açtıktan sonra, lütfen **Temizlik ve bakım** bölümüne bakın.

Garanti ve yedek parçalar

Ürünün garanti süresi ve uygulanabilir garantinin koşulları ürünle birlikte verilen garanti kartında bulunabilir. İlgili eko-tasarım yönergesinde listelenen yedek parçalar, sırasıyla en az 7 yıl ve 10 yıl süreyle müşteri hizmetleri merkezi ile iletişime geçilerek temin edilebilir.

Teslimat kapsamı

- 1 x Soğutucu ve dondurucu kombinasyonu
- 1 x 6 yumurtalık yumurta rafı
- 1 x Buz küpü yapıcı
- 1 x Şişe rafı
- 1 x Kullanma kılavuzu

Kontroller ve bileşenler

- A** Çalıştırma paneli
 - A1** Sıcaklık ayarlama - düğmesi
 - A2** Dondurucu bölmesi sıcaklığı
 - A3** Soğutucu bölmesi sıcaklığı
 - A4** Sıcaklık ayarlama + düğmesi
 - A5** Mod ayarı
(**Lock/ unlock** kumanda elemanları)
 - A6** Kilitleme/ açma simgesi
 - A7** Hızlı soğutma simgesi
 - A8** Hızlı dondurma simgesi
 - A9** Tatil simgesi
 - A10** Sıcaklık ayarlama düğmesi
- B** Kapak tepsisi
- C** Cam raf
- D** Çekmece
- E** Kapak tepsisi
- F** Hava damperi
- G** Çekmece
- H** Seviyelendirme ayağı

Aksesuarlar

- 1 x 6 yumurtalık yumurta rafı
- 1 x Buz kalıbı tepsisi

Türkçe

Kurulum

Şek. 1 Üniteyi dengeli ve düz bir yüzeye yerleştirin. Yer yöne minimum uzaklığı koruyun.

Şek. 2 Zemindeki eğim ayarlanabilir ön ayakla telafi edilebilir.

Şek. 3 Buzdolabı ve dondurucu, istenirse ileri doğru çekilerek çıkarılabilecek cam raflarla ve çekmecelerle donatılmıştır. Üst raf farklı yüksekliklere takılabilir.



Uyarı

Soğutucu depolanmış, nakledilmiş veya nakliye veya kurulum sırasında yanlara eğilmişse şebekeye bağlanmadan önce dik konumda 12 saat bekletilmelidir.

Not:

Her kapının iç tarafında çıkarılmaması gereken lastik bir tampon bulunur.



Boğulma tehlikesi

Lastik tamponları çocuklardan uzak tutun!



Kapı ayarı

Buzdolabı kapılarının üst veya alt kenarları hizalı değilse anahtar yardımıyla ayarlanabilir. Kilitleme somununu ters yönde gevşetin. Kapının yüksekliğini ayarlamak için ayar somununu saat yönünün tersine çevirin. Kapı doğru şekilde hizalandığında, kilitleme somununu saat yönünde sıkın

Kullanım

Şek. 4 Elektrik fişini uygun şebeke prizine takın.

Nota:

İçine gıda koymadan önce ürünü yaklaşık 2-3 saat önden soğutun.

Ayarlar

Şek. 5 Normal çalışmada kontrol paneli kilitlidir. Aşağıdaki ayarları yapmadan önce **MODE SELECT** kilitleme/kilit açma düğmesini en 3 saniye basılı tutun  simgesi söner ve tüm düğmelerin kilidi açılır.

Dondurucu sıcaklık ayarı

Şek. 6 Gösterge yanıp sönene kadar **TEMP SELECT** düğmesine basın. İstenen sıcaklık gösterilene kadar +/- düğmesine arka arkaya basın. Sıcaklık -24 °C ile -16 °C arasında 1 °C'lik sıcaklık adımlarında ayarlanabilir.

Soğutucu sıcaklık ayarı

Şek. 7 Gösterge yanıp sönene kadar **TEMP SELECT** düğmesine basın. İstenen sıcaklık gösterilene kadar +/- düğmesine arka arkaya basın. Sıcaklık +2 °C ile +8 °C arasında 1 °C'lik sıcaklık adımlarında ayarlanabilir.

Tatil, hızlı soğutma ve hızlı dondurma fonksiyonları

Şek. 8 **MODE SELECT** düğmesine basarak sembolle gösterilen üç farklı fonksiyon seçebilirsiniz.



SUPER COOL (HIZLI SOĞUTMA)

Ekranında  göstergesi görünene kadar **MODE SELECT** düğmesine arka arkaya basın. Buzdolabı sıcaklık göstergesi +2 °C olarak değişir; dondurucu sıcaklık göstergesi değişmez.

SUPER FREEZE (HIZLI DONDURMA)

Ekranında  göstergesi görünene kadar **MODE SELECT** düğmesine arka arkaya basın. Dondurucu sıcaklık göstergesi -24 °C olarak değişir; buzdolabı sıcaklık göstergesi değişmez.

SUPER COOL & SUPER FREEZE (HIZLI SOĞUTMA ve HIZLI DONDURMA)

Ekranında  ve  göstergeleri görünene kadar **MODE SELECT** düğmesine arka arkaya basın. Dondurucu sıcaklık göstergesi -24 °C olarak değişir; buzdolabı sıcaklık göstergesi +2 °C olarak değişir.

Nota:

- **SUPER COOL** 6 saat sonra otomatik devre dışı kalır.
- **SUPER FREEZE** 26 saat sonra otomatik devre dışı kalır.
- Bu işlevi taze gıdaları dondurmak üzere koymadan 5-6 saat önce açın. Bu sayede, dondurma süresi kısalarak daha iyi gıda kalitesi sağlar. Bu işlev dondurucu bölmesine gıda konulur konulmaz aktive edilirse yine dondurma süresi hafifçe kısılır.

TATİL

Ekranında  göstergesi görünene kadar **MODE SELECT** düğmesine arka arkaya basın. Dondurucu sıcaklık göstergesi -18 °C olarak değişir; buzdolabı sıcaklık göstergesi "—" olarak görünür.

Yardımcı işlevleri kapatmak için kontrol panelinin kilidini **Settings** kısmında açıklandığı gibi yeniden açın ve ilave işlev simgeleri yanana kadar **MODE SELECT** düğmesine sürekli basın. Bu işlem sonucunda tüm ilave işlevler devre dışı kalır ve cihaz önceden ayarlanan sıcaklıklarda çalışmaya başlar.

Kapı Açık Alarmı

Soğutucu kapısı veya dondurucu kapağı 120 saniye boyunca açık kalırsa, periyodik bir alarm duyulur ve kapı veya kapak kapanana kadar devam eder.

Buz küpü hazırlayıcısı

Nota:

Bu küpü hazırlamak için sadece içme suyu kullanın!

- Şek. 9
- 1 Dahili buz küpü hazırlayıcısının buz küpü kalıplarına 4'te 3'ü dolacak kadar taze içme suyuyla doldurun.
 - 2 Bu küpü hazırlayıcısını yatay olarak dondurucu çekmecelerine yerleştirin.
 - 3 Bu küplerini çıkarmak için dikkatlice düğmeye basın. Bu kalıbı döndürür ve aynı zamanda biraz çevrilir, böylelikle buz küpleri hazneye düşer.
 - 4 Buz küplerini hazneden çıkarmak için buz küpü hazırlayıcısını gövdeden çıkarın.

Türkçe

Enerji tasarrufu püf noktaları

- Ürünü petek, fırın gibi bir ısı kaynağının yakınına yerleştirmeyin.
- Soğutucu ile dondurucu etrafında hava akışının engellenmediğinden emin olun.
- Buz katmanı oluşmuşsa buz çözme işlemi uygulayın. Kalın buz katmanı soğuşun iletimini etkileyerek enerji tüketimini artırır.
- Yiyecek çıkartırken kapağı kısa süreliğine açın. Kapağın kısa süreli açılması dondurucu duvarlarında daha az buz birikmesine yol açar.
- Sıcaklık düzenleyici ayarını ürün doluluk miktarına göre ayarlayın.
- Yiyecekleri saklamak için çekmeceleri, sepetleri ya da rafları kullanın. Ürünün gücü verimli şekilde kullanılırsa enerji tüketimi minimuma iner.
- Enerji tüketimini artırabileceğinden çekmeceler, raflar, balkonlar gibi tüm aksesuarların çıkarılmaması önerilir.

Temizlik ve bakım



Uyarı

- Ürünü temizlemeden önce prizden çekin.
- Temizlikten önce ürünün fişini çıkartın. Solventler insan sağlığına zararlı olup plastik parçalara zarar verebilir. Aşındırıcı temizlik malzemeleri ile aletler yüzeyleri çizebilir.
- Kapak contalarına asla yağ ya da gres uygulamayın. Zaman içinde gözenek oluşumuna yol açar.
- Buharlı temizlik ekipmanları kullanmayın. Buhar ürünün elektrik parçalarına temas edip kısa devreye yol açabilir.

- Ürünün dış yüzeylerini hafif nemli bir bez ile temizleyin ve sonra iyice kurulayın.
- Ürünün içine hiç su girmemesine (örneğin anahtardan ile) dikkat edin.
- Kapak contasını yalnızca temiz suyla silin ve ardından iyice kurutun.
- Cam raflar gibi çıkartılabilir parçalar temizlik için çıkartılabilir.

Kullanımdan çıkarma

Soğutucunun çalışmasına uzun bir süre ara verilecekse aşağıdaki adımlar izlenmelidir:

- Ürünün fişini prizden çıkarın.
- Ürünü boşaltın.
- Dondurucu bölmesinin içini temizleyip kurutun.
- Tüm aksesuarları (sebze kapları, kapak bölmeleri, cam raflar vb.) dikkatlice temizleyin
- İstenmeyen koku ve küf oluşumunu önlemek için kapağı açık bırakın.

Teknik veriler

	KDD 211 A NF IN KDD 211 A NF IN B	KDD 211 C NF IN KDD 211 C NF IN B
Gerilim	220 - 240 V~	220 - 240 V~
Frekans	50 Hz	50 Hz
Anma akımı	1,9 A	1,9 A
Enerji Tüketimi kWh/yıl	139 kWh	212 kWh
Buzdolabının net kapasitesi	379 L	379 L
Dört yıldızlı dondurucunun net kapasitesi	187 L	213 L
İki yıldızlı dondurucunun net kapasitesi	26 L	—
Dondurma kapasitesi	12 kg/24 h	12 kg/24 h
Ortam sıcaklığı	10°C - 43°C	10°C - 43°C
Boyutlar (Y x G x D)	1793 x 910 x 698 mm	1793 x 910 x 698 mm
Kapı açıkken derinliği	1470 mm	1470 mm

EN 62552'ye bağlıdır: 2020

Bu ürün **G** enerji sınıfı bir ışık kaynağına sahiptir.

Bu ürün, SN - T arası iklimsel sınıflarda kullanılmak üzere tasarlanmıştır.

İklimsel sınıf	Ortam sıcaklığı
SN	+10 — +32 °C
N	+16 — +32 °C
ST	+16 — +38 °C
T	+16 — +43 °C

Ürün hakkında daha fazla bilginin kaydedildiği Avrupa ürün veritabanına (EPREL) erişmek için <https://eprel.ec.europa.eu/> bağlantısını kullanın. Ürün panelinde ve enerji etiketinde bulunabilen model tanımlayıcısını yazın veya model bilgisine erişmek için enerji etiketindeki QR kodunu tarayın.

Türkçe

Sorun Giderme

Çalışma sırasında herhangi bir sorun olursa lütfen aşağıdaki tabloya bakın. Sorunlar **Çözüm** altında belirtildiği gibi çözülemezse veya Kendi kendine onarım için yedek parçalar gerekirse, lütfen servis merkezimize iletişime geçin. İlgili yardım hatları, bu ürünle birlikte verilen garanti kartında belirtilmiştir. Yanlış kendi kendine onarımın tehlikelere ve ayrıca garantinin geçersiz olmasına neden olabileceğini ve şüphemiz varsa bundan kaçınılması gerektiğini lütfen unutmayın.

Sorun	Muhtemel nedenler	Çözüm
Ürün çalışmıyor	• Elektrik kesilmiştir	• Güç kaynağını kontrol edin
Bölmelerdeki sıcaklık yeterince düşük değil.	• Kapak sıkıca kapatılmıyor ya da çok sık açılıyor. • Ortam sıcaklığı 10°C'den düşük ya da 43°C'den yüksek	• Yiyecekleri yerlerini kapağın sıkıca kapanabileceği şekilde değiştirin. • Bu ürün 10°C ile 43°C aralığındaki ortam sıcaklığında çalışacak şekilde tasarlanmıştır
Bölmelerin alt kısmında su toplanıyor	• Yiyecekler bölmenin arka duvarına temas ediyor	• Yiyecekleri ya da kapları arka duvardan uzaklaştırın
İç lamba yanmıyor	• Lamba arızalıdır	• Servis merkezine başvurun

Hata kodları

Kodlar	Neden
E1	Soğutucu bölmesi sıcaklık sensörü
E2	Dondurucu bölmesi sıcaklık sensörü
E5	Dondurucu buz çözme sensörü algılama devresinde arıza
E6	İletişim arızası
E7	Ortam sıcaklık sensörü arızası
EH	Nem sensörü hatası

HATA kodlarını bulduğunuzda, lütfen müşteri hizmetleri ile iletişime geçin. İlgili yardım hatları verilen garanti kartında belirtilmiştir.



Yiyecek ve içeceklerin saklanması

Bölme	Önerilen gıda ve sıcaklık ayarı
A	Buzdolabı bölümü (4°C) - Günlük tüketim için yiyeceklerin, lezzetli yiyeceklerin, yoğurtun, sosların, salamura sebzelerin, tatlıların saklanması - Et, balık, sosis, taze doldurulmuş makarna, pişmiş yiyecekler, yemeklerin kalanlarının saklanması
B1	Kapı rafı (-18°C) Dondurulmuş gıda ve dondurmaların saklanması
B2	Kapı rafı (4°C) İçecek, süt, yoğurt, yumurta ve tereyağının saklanması.
C	Dondurucu bölümü (18°C) Donmuş sebze, kızartmalı patates, donmuş taze gıda saklamak içindir.
D	4* Dondurucu (-18°C) Uzun süreli saklama için yiyecekler - Üst çekmece ve Alt: Çiğ et, kümes hayvanları, balık için saklama.
E	Buzdolabı çekmecesini (4°C) Taze sebze ve meyvelerin depolanması

Gıda israfını önlemek için yiyecek ve içecekleri en uzun süre en iyi şekilde korumak için nasıl saklanmalı?

Soğutucu bölümü

- Yiyeceklerin saklanması için geri dönüştürülmüş plastik, metal, alüminyum ve camdan yapılmış kapların yanı sıra plastik ambalaj kullanın.
- Koku oluşumuna yol açan, kolayca bozulabilen veya tadı aktarabilen gıdaların yanı sıra sıvılar kapalı kaplarda saklanmalıdır
- Sadece az miktarda gıda saklanacaksa, meyve ve sebze bölümünün üzerindeki rafların kullanılması önerilir.

- Çok miktarda etilen gazı salan ve bunlara duyarlı olan meyveler, sebzeler ve marul gibi gıdalar, saklama süresini kısaltmamak için daima birbirinden ayrı tutulmalı veya paketlenmelidir, örn. domatesleri kivi veya lahanaya bir arada saklamayın.
- Şişelerin devrilmesini önlemek için şişe tutucusunu kullanın.
- Yeterli hava sirkülasyonu sağlamak için yiyecekleri birbirine çok yakın yerleştirmeyin.
- Dondurucu bölme için önerilen sıcaklık ayarı 4°C'dir. Bu ayar gıda maddeleri genellikle birkaç gün saklanabilir.

Türkçe

Yiyeceklerin soğutulması ile ilgili öneriler

- Yiyecekleri taze ve hasarsız olarak saklayın. Kalite ve tazelik daha uzun süre korunacaktır.
- Hazır ürünler ve şişelenmiş ürünler söz konusu olduğunda, üretici tarafından belirtilen son satış veya son kullanma tarihini dikkate alın.
- Aromayı, rengi ve tazeliği korumak için, yiyecekleri cihaza yerleştirmeden önce iyice pakitleyin veya koruyun. Bu, yiyecekler ve plastik parçalar arasında tatların aktarılmasını önleyecektir.
- Buzdolabına koymadan önce sıcak yiyecek ve içecekleri soğumaya bırakın.

Dondurucu

- Dondurulmuş yiyecekleri saklamak, buz küpleri hazırlamak ve taze yiyecekleri dondurmak için ideal.
- Dondurucuda sadece az miktarda yiyecek saklarsanız, dondurucudaki en soğuk alanı kullanmanız önerilir (orta alan)
- Dondurucu bölmesi için önerilen sıcaklık -18°C 'dir.
- Ambalaj üzerinde belirtilen depolama süresi, ticari olarak temin edilebilen dondurulmuş ürünler için çok önemlidir.

Yiyeceklerin dondurulması ile ilgili öneriler

- Büyük miktarlarda yiyecekleri daha küçük gıda dondurma kaplarında dondurun. Bunlar, yiyeceklerin özellikle hızlı ve nazikçe donacağı yerlerdir.
- Yiyecekleri bölmelere veya donmuş yiyecek kaplarına paylaşın.
- Dondurulacak yiyecekleri donmuş yiyeceklerle temas ettirmeyin. Gerekirse, donmuş yiyecekleri donmuş yiyecek kaplarına yeniden yerleştirin.
- Cihazdaki sınırsız hava sirkülasyonu için önemlidir: Dondurulmuş gıda kaplarını sonuna kadar arkaya itin.
- Süper dondurma fonksiyonunu cihazın içerisine yiyecek koymadan 24 saat önce başlatın.

Not: Gıdaların yanlış sıcaklıkta saklanması kalitenin bozulmasına veya gıda israfının artmasına neden olabilir.

Saklama süreleri ve sıcaklığı

Not: Uzun süreli ya da uygun olmayan donma sıcaklığında saklama gıda israfına yol açacak şekilde kalitenin bozulmasına ya da yiyeceklerin bozularak yenilemeyecek hale gelmesine ve gıda zehirlenmesine neden olabilir. Çoğu durumda minimum sıcaklık, -18°C veya daha soğuk olmalıdır. Aşağıda sağlanan maksimum saklama sürelerini takip edin:

- Güveç, dondurma, sos, ekme: 2-6 ay.
- Balık, karides, kuzu eti, et: 4-8 ay.
- Sebzeler, meyveler, kümes hayvanları, sığır eti: 6-12 ay.