

SENCOR®

SMW 5019BK



MIKROHULLÁMÚ SÜTŐ

Az eredeti útmutató fordítása



SENCOR®

SMW 5019BK



A

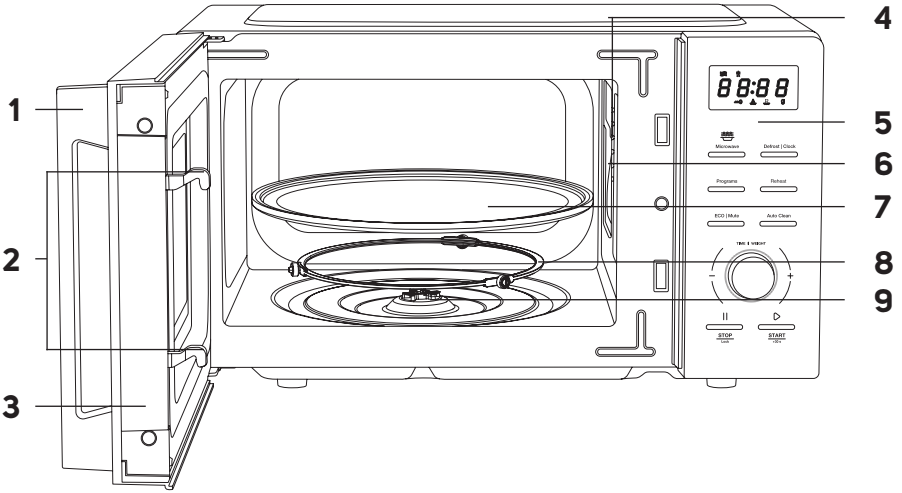

B

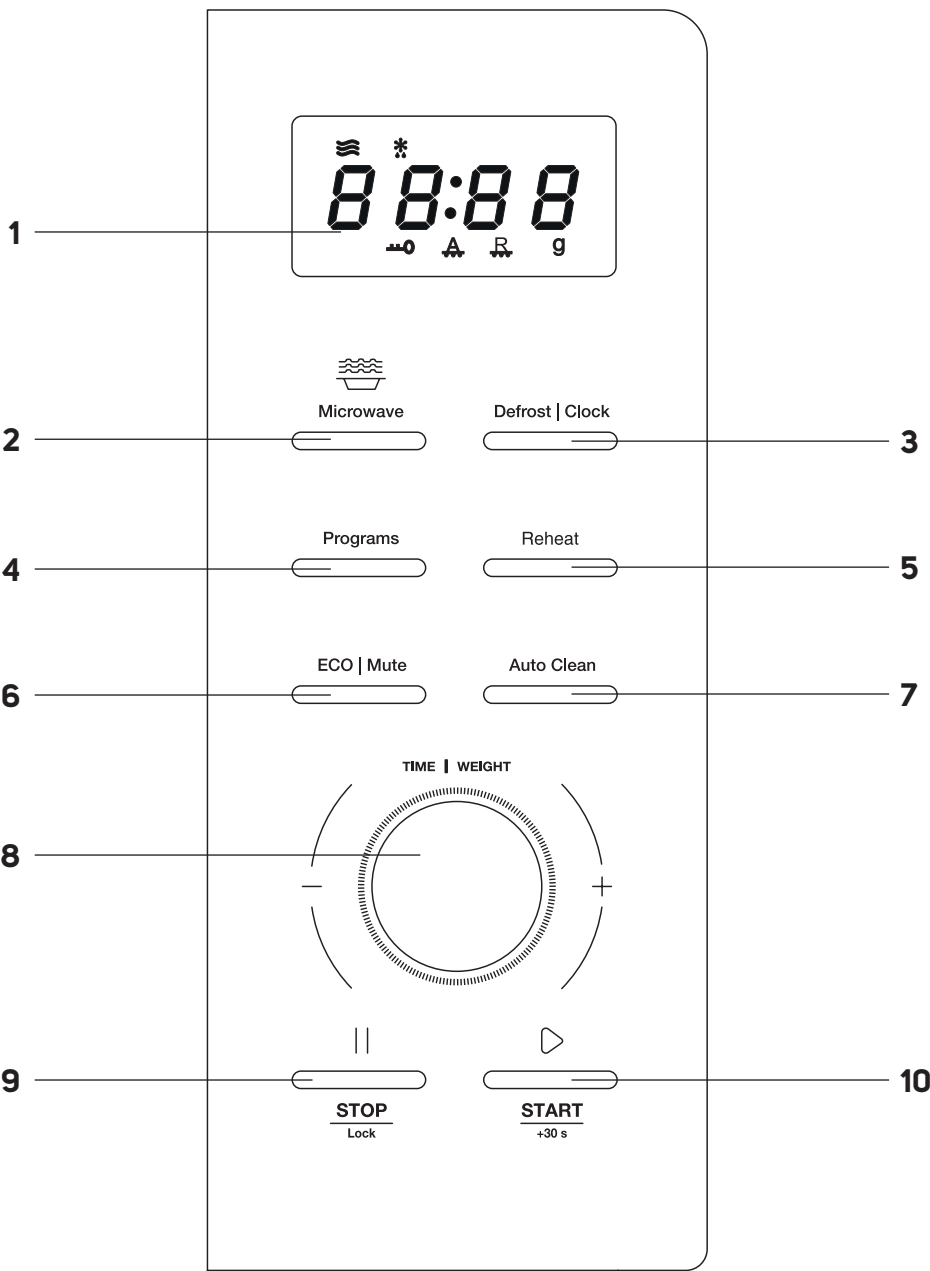

C



FONTOS BIZTONSÁGI UTASÍTÁSOK

FIGYELMESEN OLVASSA EL, ÉS ŐRIZZE MEG KÉSŐBBI FELHASZNÁLÁS CÉLJÁBÓL.

- Ezt a készüléket 8 évnél idősebb gyermekek és csökkent fizikai, érzékszervi vagy mentális képességekkel rendelkező személyek csak felügyelet alatt használhatják, vagy ha tájékoztatták őket a készülék biztonságos használatáról és tisztában vannak az esetleges veszélyekkel.
- Gyermekeknek tilos a készülékkel játszani.
- A felhasználó által végzett tisztítást és karbantartást nem végezhetik gyerekek felügyelet nélkül.
- Ha a tápkábel sérült, a cserét bízza szervizközpontra, hogy elkerülje a veszélyes helyzetek kialakulását. Sérült hálózati kábellel a készüléket tilos használni.
- Ez a készülék nem alkalmas külső időzítővel vagy távirányítóval történő működésre.



VIGYÁZAT:

Ha az ajtó vagy az ajtó tömítése megsérült, a sütőt csak akkor szabad működtetni, ha azt képzett személy megjavította.

**VIGYÁZAT:**

Bármely személy számára veszélyes a mikrohullámú sugárzás elleni védelmet nyújtó burkolat eltávolítása, kivéve, ha bármilyen javításra vagy karbantartásra jogosult.

**VIGYÁZAT:**

A folyadékokat és más ételeket nem szabad zárt tartályokban melegíteni, mivel azok robbanásra hajlamosak.

- Ez a készülék háztartási használatra való. A készülék személyes, nem kereskedelmi célú felhasználásra is alkalmas, például:
 - konyhasarkok üzletekben, irodákban és más munkahelyeken;
 - mezőgazdasági területeken;
 - vendégek szállodákban, motelekben és más lakókörnyezetekben;
 - szállást reggeli étkezéssel biztosító vendéglátóhelyek.
- Az elégséges szellőzés biztosítására elegendő helyet kell hagyni a sütő körül. Hagyjon legalább 20 cm szabad helyet a sütő fölött, valamint 10 cm-t az oldalán és a hátulján. A sütő semmilyen nyílását ne fedje le!
- Az ajánlott távolság a padlótól legalább 85 cm.
- Ne távolítsa el a sütő lábait.
- Csak mikrohullámú sütőkben használható edényeket használjon.
- Az élelmiszerek és italok fém dobozai mikrohullámú főzéshez nem engedélyezettek. Ez a követelmény nem vonatkozik arra az esetre, ha a gyártó meghatározza

a mikrohullámú vagy kombinált sütésre alkalmas fém dobozok méretét és alakját.

- Ha ételeket melegít műanyag vagy papír edényekben, időnként ellenőrizze a sütőt a meggyulladás elkerülése érdekében.
- A mikrohullámú sütőt ételek és italok melegítésére szolgálják. Az ételek vagy ruhák szárítása, valamint a fűtőpárnák, az otthoni cipők, szivacsok, nedves textíliák és hasonló tárgyak fűtése sérülés, meggyulladás vagy tűz kockázatához vezethet.
- Füst észlelése esetén kapcsolja ki a készüléket, vagy húzza ki a csatlakozót az aljzathoz, és tartsa az ajtót csukva, hogy megakadályozza az esetleges tűz terjedését.
- Az italok mikrohullámú melegítése késleltetett forrást okozhat, amelyet az edény fogásakor figyelembe kell venni. Az edény kezelése közben mindig legyen óvatos.
- A cumisüvegek tartalmát és a bébiételeket össze kell keverni vagy meg kell rázni, és fogyasztás előtt ellenőrizni kell a hőmérsékletet az égési sérülések elkerülése érdekében.
- A héjában lévő tojásokat és az egész kemény tojásokat nem szabad mikrohullámú sütőben melegíteni, mivel mikrohullámú melegítés után is felrobbanhatnak.
- Rendszeresen tisztítsa az ajtó és az ajtóüveg mindkét oldalát, az ajtó tömítést, és a környező részeket, az élelmiszermaradványoktól és az egyéb szennyeződésektől. Tisztításhoz gyenge, semleges konyhai mosogatószer oldat használatát javasoljuk.

Az oldat maradványait egy tiszta vízzel megnedvesített ruhával távolítsa el. Konyharuhával törölje a megtisztított felületet szárazra.

- Ügyeljen arra, hogy az ajtó belsejében ne maradjon mosogatószer. Kövesse a „Tisztítás és karbantartás” fejezet utasításait.
- A mikrohullámú sütőt tartsa tisztán. A „Tisztítás és karbantartás” fejezet utasításai szerint rendszeresen tisztítsa meg, és távolítson el belőle minden élelmiszer maradékot.
- Tisztítsa meg a forgótányért, amely érintkezésbe kerülhet az élelmiszerrel, a „Tisztítás és karbantartás” fejezet utasításainak megfelelően.
- Ha a sütőt nem tartja tisztán, akkor az felületének megsérüléséhez vezethet, ami kedvezőtlen hatással lehet a készülék élettartamára és veszélyes helyzetet idézhet elő.
- Csak a mikrohullámú sütőhöz mellékelt vagy a gyártó által javasolt tartozékokat használja.
- Ez a mikrohullámú sütő szabadon álló, és olyan tiszta, vízszintes és stabil munkalapra kell helyezni, amely elbírja a mikrohullámú sütő súlyát. Nem szabad rögzíteni vagy beépített készülékként használni. A mikrohullámú sütőt nem szabad szekrénybe tenni.
- A mikrohullámú sütőt nem szabad gőztisztítóval tisztítani.



FIGYELMEZTETÉS: Forró felület.

A hozzáférhető felületek használat közben felforrósodhatnak. Ne érintse meg a forró felületeket.

.....

A készülék használatára vonatkozó egyéb fontos biztonsági utasítások

- A készülék hálózathoz való csatlakoztatás előtt ellenőrizze, hogy a címkén feltüntetett műszaki adatok egyeznek a csatlakozóban levő hálózati feszültséggel. A mikrohullámú sütőt csak megfelelően földelt hálózati aljzathoz csatlakoztassa. Ne használjon hosszabbítót, elosztós aljzatot vagy adaptert.
- A készülék használata előtt teljesen tekerje le a tápkábelt.
- Ne érintse meg a tápkábelt vagy a villát, ha vizes vagy nedves a keze.
- Űgy vezesse a tápkábelt, hogy ne érintkezzen éles tárgyakkal, forró felületekkel, nyílt tűzzel, hogy ne lógjon le az asztal vagy a munkalap szélérelő stb.
- A mikrohullámú sütőt kizárólag beltéri használatra tervezték. Ne használja a szabadban, és ne tegye ki kültéri hatásoknak.
- A mikrohullámú sütőt ne helyezze ablakpárkányra, a mosogató cseptálcájára vagy instabil felületre. Mindig stabil, sima és száraz felületre helyezze.
- Ez a mikrohullámú sütő ételek melegítésére és elkészítésére szolgál. Csak a jelen útmutatóban leírt célokra használja.
- Használat közben a mikrohullámú sütőt felügyelni kell.
- A mikrohullámú sütőt soha ne használja kád, zuhanyzó vagy medence közvetlen közelében.
- A mikrohullámú sütőt ne használja ipari vagy laboratóriumi célokra.
- A mikrohullámú sütőt ne használja nyitott ajtóval. Káros mikrohullámok hatásának tehetné ki magát.
- Ne indítsa el a sütőt üresben. Túlterhelhetné vagy károsíthatná a mikrohullámú sütőt.
- A forró italok és élelmiszerek kezelésekor fokozott óvatossággal járjon el, mert ezek forró gőzt bocsáthatnak ki.
- A mikrohullámú sütőben ne pirítson ételt! A forró olaj kárt tehet a sütő alkatrészeiben, az edényekben, de még égési sérüléseket is okozhat.
- A vastag héjú élelmiszereket - mint burgonya, tök, alma - főzés előtt szurkálja meg! A mikrohullámú sütőben ne készítsen kagylókat vagy rákféléket.
- A sütő mozgatása előtt mindig győződjön meg arról, hogy nincs benne edény étellel.
- A mikrohullámú sütőt ne használja rendszeren behelyezett forgótányér és hajtókerék nélkül.
- Az ételt soha nem szabad közvetlenül a forgó üveglapra helyezni.
- Ha a mikrohullámú sütőt nem használja, ne hagyjon benne papír-anyagokat, konyhai edényt, vagy élelmiszereket.
- Ha hosszabb ideig nem kívánja használni a mikrohullámú sütőt, át kell helyezni, el kell tárolnia vagy meg kell tisztítani, előbb húzza ki a tápkábelt a hálózati aljzathoz.
- A tápkábelt a dugónál fogva húzza ki, ne a tápkábelnél fogva. Ellenkező esetben fennáll a tápkábel, a mikrohullámú sütő vagy a hálózati aljzat károsodásának veszélye.
- Ne használja a mikrohullámú sütőt, ha az nem működik megfelelően, sérült vagy leesett a földre. A mikrohullámú sütő bármilyen javítását vagy a tápkábel cseréjét bízva hivatalos szakszervízre, hogy elkerülje a veszélyes helyzetek kialakulását.
- A mikrohullámú sütő nem tartalmaz felhasználó által javítható részeket.
- Ne használja a mikrohullámú sütőt sérült vagy kopott üveglemezzel vagy hajtókerékkel. A sérült alkatrészeket azonnal eredeti pótalkatrészekre kell cserélni.

A mikrohullámú sütő tisztítása

- A sütő belső terét tartsa tisztán. Ha az élelmiszerek leve a sütő falaira fröccsent, azokat nedves ruhával törölje le! Ha a sütő erősen szennyezett, gyenge mosogatószeres oldatot használhat.
- A nem megfelelő tisztítás és karbantartás károsíthatja a belső falak felületét, ami a mikrohullámú sütő élettartamának lerövidüléséhez vezethet. A szárított élelmiszerek vagy folyadékok kellemetlen szagokat és nemkívánatos mikroorganizmusok kialakulását okozhatják, amelyek negatív hatással lehetnek az emberi egészségre.

ALKALMAS ÉS NEM ALKALMAS EDÉNYEK

- A konyhai edények felmelegedhetnek, ezért javasoljuk, hogy használjon edényfogó kesztyűt.
- Csak olyan edényeket használjon, amelyeken kifejezetten fel van tüntetve, hogy alkalmasak mikrohullámú melegítésre. Kövesse az ilyen edény gyártójának utasításait.
- Mikrohullámú üzemmódozhoz nem megfelelő főzőedény:
 - fém edények és evőeszközök;
 - fém dekorációval vagy fém fogantyúval ellátott edények;
 - fémbilincsek (pl. műanyag zacskók lezárásához);
 - általános konyhai hőmérők (kivéve, ha kifejezetten mikrohullámú sütőkhöz tervezték);
 - melamin edények (nem hőálló és káros anyagokat bocsáthat ki);
 - repedt, kopott vagy sérült edények.

Szikkázás

- Ha a mikrohullámú sütő elkezd szikkázni, azonnal állítsa le a mikrohullámú sütőt, és várjon egy kicsit, mielőtt kinyitja az ajtót. Vegye ki az edényt a mikrohullámú sütőből. Az edények forróak lehetnek, ezért vegyen fel konyhai kesztyűt.

Rejtett forralás

- A folyadékok melegítése során ún. rejtett forralás fordulhat elő. Ez egy fizikai jelenség, amikor a folyadék magasabb hőmérsékletet ér el, mint a forráspontja, amit általában buborékok képződése kísér a folyadékban. Ez azért van, mert a folyadék gyorsabban felmelegszik, mint a buborékok, és így a folyadékban felhalmozódott hő nem szívárog. Ezért a legkisebb mozgással hirtelen túlsordulás vagy kiforrás fordulhat elő, ami súlyos forrázást okozhat. Legyen fokozottan óvatos az égési sérülések elkerülése érdekében.

- Megakadályozhatja a rejtett forralást, ha nem használ egyenes oldalú és keskeny nyakú edényeket; keverje össze a folyadékokat, mielőtt a mikrohullámú sütőbe teszi őket; hagyja állni a folyadékokat egy ideig melegítés után, és óvatosan keverje meg, mielőtt kivesszi.

A mikrohullámú sütő B osztályú, 2. csoportba tartozó készülék.

- A 2. csoport magában foglalja az összes olyan ISM (nem engedélyezett sáv) berendezést, amelyben szándékosan nagyfrekvenciás energiát állítanak elő és/vagy használnak fel elektromágneses sugárzás formájában az anyagkezeléshez, valamint az EDM (elektroerozív vágás) és az ívhegesztés berendezéseit.
- A B osztályú eszköz olyan otthonokban és vállalkozásokban használható eszköz, amelyek közvetlenül kapcsolódnak a lakhatásra használt épületeket ellátó kifizetésű elektromos hálózathoz.

Az otthoni sérülések megelőzése

- A megmelegített ételek, forró vagy a forrásban lévő folyadékok nagy veszélyt jelentenek a gyermekekre, és még a kisebb égési sérülések is súlyossá válhatnak. Tartsa be a sérülések megelőzésére vonatkozó alapvető szabályokat az otthonában, és legyen körültekintő, ha a gyermekek ilyen ételek vagy folyadékok közelében tartózkodnak, vagy magyarázza el a gyermekeknek az ilyen ételek vagy folyadékok veszélyeit.
- Ha megégette vagy lefórázta magát, kezdje el öblíteni az érintett területet hideg vízzel, szükség esetén kérjen orvosi segítséget.

A TERMÉKEN VAGY A KÍSÉRŐ DOKUMENTÁCIÓBAN ELHELYEZETT JELEK MAGYARÁZATA



A termék teljesíti az összes rá vonatkozó EU irányelv követelményeit.



Ez a jel a terméken vagy a kísérő dokumentációban azt jelzi, hogy a használt elektromos és elektronikus készülékeket nem szabad a háztartási hulladék közé dobni.



Ez a szimbólum forró felületre figyelmeztet.

HU Mikrohullámú sütő

Használati útmutató

- Köszönjük, hogy megvásárolta a SENCOR márka termékét, és bízunk benne, hogy elégedett lesz vele.
- A készülék első bekapcsolása előtt olvassa el a használati útmutatót, akkor is, ha hasonló készülékek használatát már ismeri. A készüléket csak úgy használja, ahogy ebben a használati útmutatóban le van írva. Őrizz meg az útmutatót a későbbiekre. Ha a készüléket eladja vagy kölcsönadja, akkor ezt a használati útmutatót is adja át.
- A készüléket vegye ki a csomagolásból, és addig ne dobja ki a csomagolóanyagot, amíg minden tartozékot meg nem talál. Javasoljuk, hogy legalább a hibás teljesítésre vagy a minőségi garanciára vonatkozó törvényes jog fennállásának időtartamára őrizze meg az eredeti szállítási kartont, a csomagolóanyagot, a pénztári bizonylatot és az eladó felelősségváltásának mértékéről szóló igazolást vagy a jótállási jegyet. Javasoljuk, hogy szállítás esetén a készüléket az eredeti dobozába csomagolja vissza.



Figyelmeztetés:

Ellenőrizze, hogy a sütő semmilyen módon nem sérült-e, pl. a sütő ajtaja nem áll-e rosszul vagy nincs-e megnyomva, nem sérült-e az ajtó szigetelése vagy a felfűglesztése vagy az ajtózáraz nem sérült-e. Ha bármilyen sérülést észlel, a mikrohullámú sütőt ne használja és azonnal forduljon szakszerelőhöz!

A MIKROHULLÁMÚ SÜTŐ LEÍRÁSA

A1 Fogantyú	A6 Hullámvezető burkolat
A2 Biztonsági ajtózáraz	A7 Főzőlap Ø 25,5 cm
A3 Ajtó figyelőablakkal	A8 A forgótányér hajtókereke
A4 A sütő LED megvilágítása	A9 Forgótányér tartó
A5 Kezelőpanel	

A KEZELŐPANEL LEÍRÁSA

B1 LED kijelző	B7 Auto Clean gomb
B2 Microwave gomb	B8 Forgókapcsoló az étel idejének vagy súlyának beállítására
B3 Defrost Clock gomb	B9 STOP Lock gomb
B4 Programs gomb	B10 START +30s gomb
B5 Reheat gomb	
B6 ECO Mute gomb	

A KIJELZŐ LEÍRÁSA

C1 Mikrohullámú főzés szimbólum	C4 Automatikus főzés szimbólum
C2 Kiolvasztás szimbólum	C5 szimbólum a súly szerinti melegítéshez
C3 Gyermekzár szimbólum	C6 Súlyszimbólum grammban
	C7 Óra, melegítési idő és egyéb információk

A HASZNÁLAT CÉLJA

- A Sencor SMW 5019BK mikrohullámú sütő ételke és italok melegítésére szolgál. A mikrohullámú melegítés és főzés mellett 8 automatikus programot kínál ételmelegítéshez. Az Eco gomb lehetővé teszi a kijelző kikapcsolását és az energiafogyasztás minimálisra csökkentését. A Mute funkciót a mikrohullámú sütő hangjelzés nélkül használható.

KICSOMAGOLÁS

- Vegye ki a mikrohullámú sütőt a csomagolásból, és távolítsa el minden csomagolóanyagot, kitöltést, védőfóliát stb. Ügyeljen arra, hogy a csomagolóanyag megsemmisítése előtt vegyen ki minden tartozékot.

ELHELYEZÉS

- A mikrohullámú sütőt egyenes, stabil felületen kell elhelyezni, ami megtartja a súlyát behelyezett ételkészletekkel együtt is.
- A mikrohullámú sütőt ne tegye hőforrások, nedves helyek vagy gyúlékony anyagok közelébe.
- A mikrohullámú sütő szabad térben történő használatra készült, nem beépítetté. Ezért biztosítson elegendő szabad helyet a sütő körül. Hagyjon legalább 20 cm szabad helyet a sütő fölött, valamint 10 cm-t az oldalán és a hátulján. A sütő semmilyen nyílását ne fedje le!
- Az ajánlott távolság a padlótlól legalább 85 cm.
- Győződjön meg arról, hogy a tápkábel nem sérült-e meg, nem került-e a sütő alá, ill. nem érintkezik-e a sütő forró részeivel vagy éles tárgyakkal!
- A hálózati aljzatnak könnyen elérhetőnek kell lennie, hogy a hálózati csatlakozódugót szükség esetén gyorsan ki lehessen húzni.
- Ne használja a mikrohullámú sütőt kint.



Megjegyzés:

Ha először kapcsolja be a mikrohullámú sütőt, enyhé és füstöt tapasztalhat. Ez normális jelenség, és rövid időn belül megszűnik. Amikor először kapcsolja be a mikrohullámú sütőt, javasoljuk, hogy tegyen egy kelendő nagy üvegedényt 200 ml vízzel a mikrohullámú sütőbe, és hagyja 2-3 percig maximális teljesítményen működni. Szükség esetén ismételje meg az eljárást. Ezzel eltávolítja a szagokat.

FÖLDELÉSI UTASÍTÁSOK

- Ezt a mikrohullámú sütőt le kell földelni. A mikrohullámú sütő földelő huzalos tápkábellel és földelő dugóval van ellátva. A dugót megfelelően szerelt, földelt aljzatra kell csatlakoztatni. A földelés csökkenti az áramütés kockázatát. Az áram rövidzárlat esetén a földelő vezetéken keresztül van vezetve. Javasoljuk, hogy a sütőt önálló villamos áramkörhöz csatlakoztassa.



Figyelmeztetés:

Rosszul szigetelt aljzat áramütést okozhat.



Megjegyzés:

Ha a földelést, vagy a villamos utasításokat illetően kérdése van, mindenről szakképzett villanyszerelővel vagy szerelővel konzultáljon! A gyártó és az eladó nem felelős a sütő semmilyen sérüléséért vagy helytelen beállítása miatt adódó sérülésért.

RÁDIÓINTERFERENCIA

- A mikrohullámú sütő használata zavarhatja a rádiót, televíziót vagy más, hasonló készüléket. Ha interferenciát észlel, tegye meg a következő intézkedéseket az interferencia csökkentése vagy megszüntetése érdekében.

- Tisztítsa meg a sütő ajtaját és tömítését.
- Távolítsa el a zavart bevét a mikrohullámú sütőtől.
- Vigye a mikrohullámú sütőt távolabb a bevétől.
- Csatlakoztassa a mikrohullámú sütő tápkábelét egy másik aljzatra, hogy mind a sütő, mind a bevő külön áramkörben legyen.

MEGFELELŐ KONYHAEDÉNYEK HASZNÁLATA

Edények mikrohullámú melegítéshez

- Ez az általános lista segít a megfelelő edény kiválasztásában a mikrohullámú melegítéshez.

KONYHAEDÉNY	HASZNÁLATI BIZTONSÁG	MEGJEGYZÉS
Alacsony élű sütőformák mikrohullámú sütőkhoz	✓	Ne használja tovább, mint 8 perc.
Porcelán és agyag edény	✓	Porcelán, agyag edény, beleértve a glazúrozott edényeket, és csontporcelán megfelelő - ha nincs rajtuk fém díszítés.
Egyszer használatos poliszter tányér	✓	A tányér néhány fagyaszott ételkészítés csomagolására használatos.
Csomagolt készétel		
• Polisztirol csésze	✓	Használhatók ételkészítésre. Túlmelegítve a polisztirol elolvadhat.
• Papírzacskó vagy újság	×	A sütőben meggyulladhat.
• Újrahasznosított papír vagy fém szegély	×	A sütőben szikrázást okozhatnak.
Üveg		
• Üvegedény	✓	Csak akkor használható, ha nincs rajta fém díszítés.
• Finom üveg	✓	Használható ételkészítésre és italok melegítésére. A finom üveg elpattanhat, ha gyorsan felmelegszik nagyobb hőfokra.
• Befőttes üveg	✓	Vegye le a fedőt. Csak melegítésre használja.
Fém edény		
• Tányérok	×	A sütőben szikrázást vagy az ételkészítés meggyulladást okozhatja.
• Zacsok fémkapcsai	×	
Papír edény		
• Tálca, csésze, szalvéta és konyhai papír	✓	Rövid idejű melegítéshez és főzéshez, a fölösleges nedvesség felszívásához.
• Újrahasznosított papír	×	A sütőben szikrázást okozhat.
Műanyag edény	✓	Csak hőálló műanyagot használjon, más műanyagok magas hőfokon elveszítik alakjukat vagy színüket. Ne használjon melaminből készült termékeket.

Fólia	✓	A nedvesség megtartására használja, ne érintkezzen az ételkészítéssel. Levételkor vigyázzon a kiszökő gőzre.
Alufólia	▲	Csak kis mennyiségben használható, hogy megvédje az edény részeit a túlfűzéstől. Az alufóliát nem szabad gyűrni vagy összehajtani. Ha nagy mennyiségű alufóliát használ, vagy az alufólia túl közel van a sütő belső falához, szikrák keletkezhetnek.
Fagyaszott ételkészítési zacskók	▲	Csak ha főzésre szolgálnak vagy ellenállóak magas hőfokoknak. Nem lehet légszigetelt. Szükség esetén szűrje át villával.
Viaszos papír	✓	Használható nedvesség megtartásához az ételkészítésben és a zsír- és lécsseppek kiforrósításához.

- ✓ ajánlott használat; ▲ korlátozott használat; × nem ajánlott;



Figyelmeztetés:

Csak mikrohullámú melegítéshez alkalmas edényeket használjon. Kövesse az ilyen edény gyártójának utasításait. A nem megfelelő edények elrepedhetnek. Ha nem biztos benne, hogy használható-e mikrohullámú sütőben, inkább ne használja. Ha az edény kopás vagy repedés jeleit mutatja, semmilyen körülmények között ne használja mikrohullámú sütőben.



Figyelmeztetés:

A fém főzőedények vagy a fém peremmel rendelkező edények szikrákat okozhatnak a mikrohullámú sütőben történő melegítés során. Ez a mikrohullámú sütő károsodását okozhatja. Mikrohullámú melegítésnél soha ne használjon fém edényeket.

TIPPEK ÉTELEK ELKÉSZÍTÉSÉHEZ A MIKROHULLÁMÚ SÜTŐBEN

Mikrohullámú melegítés

- Helyezze az ételt egy tányérra vagy egy megfelelő edénybe. A tányér vagy az edény méretének meg kell felelnie a felmelegítendő étel mennyiségének.
- A vastagabb ételdarabokat az edény szélére tegye. Ezzel szemben helyezze a kisebb vagy vékonyabb darabokat középre.
- Fedje le az ételt, vagy használjon alufóliát (mikrohullámú sütőben való használatra). Többször szűrje át, hogy a fölösleges gőz távozhasson. Az étel lefedésével csapdába ejti a gőzt, ami segít felforgatni az étel melegítését. Ne melegítse az ételkészítéskor zárt edényekben.
- Ne takarja le a héjas vagy ropogós péksüteményeket. A gőz hatására megpuhulhatnak és elveszíthetik ropogósságukat.
- Ne takarja le az italokat.
- Állítsa be helyesen az elkészítési időt. Javasolt rövidebb idő beállításra, szükség esetén meghosszabbítva. Az ételek magas hőfokon (teljesítményen) történő főzésénél füst keletkezhet, vagy az étel meggyulladhat.
- Rendszeresen ellenőrizze a melegítés állapotát, és szükség szerint keverje vagy fordítsa meg az ételt.

- Melegítés után alaposan keverje össze az ételt, vagy hagyja egy ideig pihenni, mielőtt elfogyasztaná.
- Mindig ellenőrizze a fellemegett ételek hőmérsékletét, mielőtt gyermekeknek vagy időseknek tálalja őket.

Kiolvasztás mikrohullámú módban

- A kiolvasztani kívánt ételmiszert távolítsa el a csomagolásról, helyezze egy tányérra vagy egy alacsony peremű edénybe. Ha az edényben lévő fagyasztott ételmiszer mikrohullámú sütőben használható, vegye le a fedelet az edényről.
- A nagyobb ételdarabok kiolvasztása hosszabb időt vesz igénybe, mint a kisebbeké. Ezért rendszeresen ellenőrizze a kiolvasztás állapotát, forgassa meg, és ha lehetséges, válassza szét a darabokat.
- Javasoljuk, hogy a húst, a baromfit vagy a halat teljesen olvassza ki szobahőmérsékleten.
- Szükség esetén fedje le a kisebb ételmiszereket egy darab alufóliával. Az alufólia nem érhet a sütő falához.
- Ha a kiolvasztott ételmiszerezsek hőkezelése megkezdődik, távolítsa el őket, és hagyja, hogy szobahőmérsékleten kiolvadjanak, vagy válassza le az ilyen ételmiszerdarabokat.
- Fokozatosan válassza szét a darált húst kisebb darabokra, hogy felgyorsítsa a kiolvasztást.
- Javasoljuk, hogy tegyen egy papírtörölt a kiolvasztott péksütemények alá, hogy felszívja a felesleges nedvességet.
- A kiolvasztás után javasoljuk, hogy hagyja az ételt 5–25 percig pihenni a konyhapulton. A kiolvasztási folyamat a sütőből való kivétel után is folytatódik.

Főzés mikrohullámú módban

- Az ételmiszerek főzéséhez mindig használjon mikrohullámú sütőben használható edényeket. Javasoljuk, hogy alacsony és széles edényt használjon, nem magasat és keskenyét.
- Szeletelje fel az ételmiszereket egyforma darabokra. Ez biztosítja az egyenletes elkészítést.
- Egyenletesen ossza el az ételt az edényben. Ügyeljen rá, hogy ne legyenek átfedések. A kisebb vagy vékonyabb darabokat az edény közepére, a vastagabb darabokat az edény kerületére kell irányítani.
- Rendszeresen ellenőrizze a főzés állapotát, és szükség szerint keverje vagy fordítsa meg az ételt.
- A magasabb zsírtartalmú ételek vagy a csontok gyorsabban vezetik a hőt. Fedje le az ilyen ételeket (az elkészítés elején középenél), hogy megakadályozza a túlfőzést.
- Tegyen szalonát a sovány húsdarabokra, hogy a hús szaftosabb legyen.
- A zöldségeket kis mennyiségű vízzel csepegtesse le. Ez felgyorsítja az elkészülést.
- Csak főzés után fűszerezze be az ételt.
- Az étel felületét megbarníthatja olvasztott vajjal, páclével vagy paprikával megszórva.
- Miután befejezte az étel főzését, hagyja pihenni egy ideig, mielőtt elfogyasztaná. A főzési folyamat a sütő kikapcsolása után is folytatódhat.

AZ ELSŐ HASZNÁLAT ELŐTT

- A mikrohullámú sütő belső és külső felületét törölje át meleg vízbe áztatott és kifacsart puha szivaccsal vagy ronggyal, kevés semleges mosogatószerrel. A mosogatószer oldat maradványait aztán egy tiszta vízzel megnedvesített ronggyal távolítsa el. Tiszta törlerönggyel törölje szárazra.

A MIKROHULLÁMÚ SÜTŐ VEZÉRLÉSÉNEK ELSŐ LÉPÉSEI

- Miután csatlakoztatta a tápkábelt a hálózati aljzatba, a kijelzőn megjelenő összes adat kiugyullad, és egy hangjelzés hallható. Ekkor a kijelzőn kiugyullad az 1:00 idő.
- Azt javasoljuk, hogy ekkor állítsa be az órát. Kövesse a lentebb található „**ÓRA BEÁLLÍTÁSA**” részben leírt utasításokat. A mikrohullámú sütő beállított óra nélkül is használható.

- A sütő elindítására a **START | +30s** gomb szolgál. A mikrohullámú sütő további vezérlőelemekkel van felszerelve, amelyek funkcióit a kézikönyv következő fejezetei ismertetik részletesen.
- A mikrohullámú sütő biztonsági zárral van ellátva, és csak csukott ajtóval indítható.
- Ha az elkészítés során ellenőriznie kell az étel állapotát, nyomja meg a **STOP | Lock** gombot. A mikrohullámú sütő működése megszakad. Nyújtsa ki az ajtót. Ellenőrizze az ételmiszert, és csukja be az ajtót! Az elkészítés folytatásához nyomja meg röviden a **START | +30s** gombot. Ha a beállított idő letelte előtt szeretné befejezni a műveletet, nyomja meg kétszer a **STOP | Lock** gombot.
- Beállítás üzemmódban nyomja meg a **STOP | Lock** gombot a hibás beállítás töréséhez.
- Ha a beállítások elvégzése után nem zárja be az ajtót, és nem kezd meg a működést a **START | +30s** gombbal, a mikrohullámú sütő két percen belül automatikusan készenléti módba kapcsol.
- A mikrohullámú sütő belső világítás akkor világít, amikor a mikrohullámú sütő működésben van, vagy amikor kinyitja az ajtót. Ha az ajtó nyitva marad, a lámpák automatikusan kikapcsolnak 10 perc után.
- Minden gombnyomást hangjelzés kísér.

KÉSZENLÉTI ÜZEMMÓD

- A készenléti üzemmód az állapot, amikor a mikrohullámú sütő csatlakoztatva van a hálózathoz, nem működik, és készen áll a használatra. Ebben az üzemmódban a készülék jelzi állapotát vagy információkat jelenít meg, és lehetővé teszi az aktív módba való váltást.

Működés befejezését jelző készenléti mód

- Ez az üzemmód a működés befejezése után lép életbe. A kijelzőn megjelenik az „End” felirat, és 3 percenként hangjelzés hallható, amely figyelmezteti a felhasználót. Ez az állapot legfeljebb 15 percig tart, vagy amíg az ajtót ki nem nyitják, vagy meg nem nyomják a **STOP | Lock** gombot.

Órát megjelenítő készenléti mód

- A kijelzőn folyamatosan megjelenik az óra, kivéve ha az Eco mód aktív. Ebben az üzemmódban minden beállítás elérhető.

AZ ÓRA BEÁLLÍTÁSA

- Beállíthatja az órát, miután csatlakoztatta a tápkábelt a hálózati aljzatba, vagy akár később is. Az óra 24 óras üzemmódban van beállítva.
1. Készenléti üzemmódban nyomja meg és tartsa lenyomva a **Defrost | Clock** gombot legalább 3 másodpercig. A kijelzőn megjelenik az óra számértéke.
 2. A tekerőgombbal állítsa be az órát. Az idő csökkentéséhez és növeléséhez forgassa balra és jobbra.
 3. A megerősítéshez nyomja meg röviden a **START | +30s** gombot. A kijelzőn megjelenik a perc számértéke.
 4. A tekerőgombbal állítsa be a perceket. Az idő csökkentéséhez és növeléséhez forgassa balra és jobbra.
 5. Nyomja meg röviden a **START | +30s** gombot a jóváhagyáshoz és az óra-beállítási módból való kilépéshez. A beállított idő megjelenik a kijelzőn.



Megjegyzés:

Ha az áramellátás megszakad, az óra visszaáll, és újra be kell állítani.

START | +30S GOMB ÉS GYORS INDÍTÁS FUNKCIÓ

- A **START | +30s** gomb elsősorban a mikrohullámú sütő elindítására szolgál.
- A gyors indítás funkcióit úgy tervezték, hogy az ételt gyorsan melegítse a mikrohullámú sütő maximális teljesítményén.
- Készenléti üzemmódban csukott ajtó mellett nyomja meg a **START | +30s** gombot a sütő gyors indításához 30 másodpercig mikrohullámú sütési üzemmódban, maximális teljesítménnyel.

A gomb minden további megnyomása további 30 másodperccel növeli az időt.

- Amikor a mikrohullámú sütő működik, nyomja meg a **START | +30s** gombot az elkészítési idő 30 másodperccel történő növeléséhez. Ez a funkció nem áll rendelkezésre az automatikus főzési és leolvasztási üzemmódok, valamint a súly szerinti fűtés esetén.

MIKROHULLÁMÚ FŐZÉS

- A mikrohullámú főzés funkció alkalmas ételek elkészítésére vagy melegítésére.
- Készületi módban nyomja meg a **Microwave** gombot. A kijelzőn megjelenik a „100P” és a mikrohullámú  sűtés szimbóluma.
 - A **Microwave** gomb nyomogatásával válassza ki a mikrohullámú teljesítményt. A beállított teljesítmény megjelenik a kijelzőn.
 - A forgókapcsolóval állítsa be a sűtési időt 10 mp és 60 perc között. A főzési idő csökkentéséhez és növeléséhez fordítsa el balra és jobbra.
 - Nyomja meg a **START | +30s** gombot a mikrohullámú sütő elindításához.
- Ha ellenőrizni szeretné az étel állapotát, nyomja meg röviden a **STOP | Lock** gombot. Nyissa ki az ajtót, és ellenőrizze vagy keverje össze az ételt, vagy helyezze át a tányéron. Az elkészítés folytatásához csukja be az ajtót, és nyomja meg a **START | +30s** gombot; a művelet leállításához a beállított idő letelte előtt nyomja meg kétszer a **STOP | Lock** gombot.

Kijelzett adat	Mikrohullámú sűtés teljesítmény	A használat célja
100P	100%	Alkalmas gyors főzéshez/melegítéshez
80P	80%	Alkalmas közepesen gyors főzéshez/melegítéshez
50P	50%	Alkalmas lassú főzéshez/melegítéshez
30P	30%	Alkalmas élelmiszerek kiolvasztására
10P	10%	Alkalmas élelmiszerek melegen tartására

SÚLY SZERINTI KIOLVASZTÁS MÓD

- Ez az üzemmód lehetővé teszi az élelmiszer kiolvasztását a beállított súlynak megfelelően. A mikrohullámú teljesítménye és a kiolvasztási idő automatikusan be van állítva a kiválasztott étel súlyától függően. Ebben az üzemmódban sem a teljesítmény, sem a kiolvasztási idő nem módosítható.

- Készületi üzemmódban nyomja meg egyszer a **Defrost | Clock** gombot. A kijelzőn megjelenik a „dEF1”, a kiolvasztás  szimbóluma és a „g” súly mértékegység.
- A forgókapcsolóval állítsa be a kiolvasztott élelmiszer súlyát 100 és 1500 g között. Forgassa el balra és jobbra a beállított súly csökkentéséhez és növeléséhez.
- Nyomja meg a **START | +30s** gombot a mikrohullámú sütő elindításához.

A kiolvasztás üzemmódban előre beállított idők áttekintése súly szerint

Kijelző adat	Élelmiszer típusa	Súly	Mikrohullámú teljesítmény és időtartam	Teljes kiolvasztási idő
dEF1	Fagyasztott élelmiszerek	100 g	80% teljesítmény és a teljes idő 10%-a	03:00
		200 g		06:00
		300 g		09:00
		400 g	30% teljesítmény és a teljes idő 20%-a	12:00
		500 g		15:00
		600 g		18:00
		700 g	20% teljesítmény és a teljes idő 20%-a	21:00
		800 g		24:00
		900 g		27:00
		1000 g	10% teljesítmény és a teljes idő 30%-a	30:00
		1100 g		33:00
		1200 g		36:00
		1300 g	20% teljesítmény és a teljes idő 20%-a	39:00
1400 g	42:00			
1500 g	45:00			



Megjegyzés:

Az előre beállított kiolvasztási idő közepén hangjelzés hallatszik, amely figyelmezteti, hogy ellenőriznie kell az ételt. Az ajtó bezárása után nyomja meg a **START | +30s** gombot a mikrohullámú sütő működésének megújításához.

KIOLVASZTÁS IDŐ SZERINT MÓD

- Ez az üzemmód lehetővé teszi az ételek kiolvasztását a beállított időnek megfelelően. A mikrohullámú teljesítmény 30%-ra van beállítva, és ebben az üzemmódban nem módosítható.
- Készületi módban nyomja meg kétszer a **Defrost | Clock** gombot. A kijelzőn megjelenik a „dEF2” és a  kiolvasztás szimbóluma.
 - A forgógombbal állítsa be a kiolvasztási időt 10 másodperc és 60 perc között. Fordítsa el balra és jobbra a beállított kiolvasztási idő csökkentéséhez és növeléséhez.
 - Nyomja meg a **START | +30s** gombot a mikrohullámú sütő elindításához.



Figyelmeztetés:

Néhány kiolvasztott ételt tovább kell melegíteni. A kiolvasztott élelmiszereket ne fagyassza le újra. Ezzel megelőzheti az esetleges ételmérgezőseket vagy egyéb egészségügyi komplikációkat.

AUTOMATIKUS FŐZÉSI FUNKCIÓ

- Az automatikus főzési programoknál nem szükséges a főzési idő vagy teljesítmény beállítása. Elég kiválasztani az elkészített étel típusát, súlyát vagy a csészek számát.
- Készületi üzemmódban nyomja meg a **Programs** gombot az automatikus főzési program kiválasztásához. A kijelzőn megjelenik az **A.1** és az automatikus főzés  szimbólum.
 - A **Programs** gomb többszöri megnyomásával válassza ki az egyik automatikus főzési programot (**A.1–A.8**). A kiválasztott automatikus főzési program megjelenik a kijelzőn.
 - A forgógombbal állítsa be az étel súlyát vagy a csészek számát. Jobbra és balra forgatva csökkenti és növeli az étel súlyát vagy a csészek számát. A kiválasztott programtól és az étel súlyától vagy a csészek számától függően a mikrohullámú sütő teljesítménye és a sűtési idő be van állítva. Ebben az üzemmódban sem a mikrohullámú sütő teljesítménye, sem a főzési idő nem módosítható.

4. Nyomja meg a **START | +30s** gombot a mikrohullámú sütő elindításához.

Az automatikus főzési programok áttekintése

Program	Ételmízeser típusa	Súly/ csészék száma	Előbeállított mikrohullámú teljesítmény	Előbeállított főzési idő
A.1	Burgonya	250 g	100%	07:30
		500 g		11:00
		750 g		15:00
		50 g		09:00
A.2	Tésztafélék	100 g		14:00
		150 g		17:00
A.3	Pizza	200 g		03:00
		400 g		05:00
A.4	Pattogatott kukorica	100 g		02:50
A.5	Zöldség	200 g		06:00
		400 g	09:00	
		600 g	14:00	
A.6	Italok	1 csésze (kb. 250 ml)	01:30	
		2 csésze (egyenként kb. 250 ml)	02:10	
		3 csésze (egyenként kb. 250 ml)	03:40	
A.7	Hús	200 g	08:30	
		400 g	10:30	
		600 g	12:30	
A.8	Hal	200 g	07:30	
		400 g	09:30	
		600 g	11:30	



Megjegyzés:

Az ételek alapértelmezett hőmérséklete, súlya és alakja jelentősen befolyásolhatja az elkészítési időt. Ha az eredmény nem kielégítő, szakítsa meg a főzési folyamatot korábban, vagy az automatikus program után folytassa a főzést a főzési teljesítmény és a főzési idő kézi beállításával.

MELEGÍTÉS SÚLY SZERINT FUNKCIÓ

- Ez a funkció a már elkészített ételek gyors és egyenletes melegítésére szolgál. Ezt a programot úgy tervezték, hogy a melegített étel ne melegedjen túl és ne száradjon ki. Állítsa be a melegített étel súlyját. A mikrohullámú teljesítmény és a melegítési idő előre be van állítva, és ebben az üzemmódban nem módosítható.
- Készzenléti üzemmódban nyomja meg a **Reheat** gombot a súlybeállításához. A kijelzőn megjelenik a 200 g adat és a **R** szimbólum.
 - A forgókapcsolóval állítsa be az étel súlyját.
 - Nyomja meg a **START | +30s** gombot a mikrohullámú sütő elindításához.

Előre beállított idők áttekintése a melegítés súly szerint funkcióban

Kijelző adat	Ételmízeser típusa	Súly	Mikrohullámú teljesítmény	Előbeállított melegítési idő
R	Melegítésre alkalmas ételek	200 g	100%	02:40
		400 g		04:20
		600 g		06:00
		800 g		08:00
		1000 g		09:00

A MŰKÖDÉS BEFEJEZÉSE

- A beállított idő letelte után a mikrohullámú sütő automatikusan befejezi a működést, és átvált a működés végét jelző készzenléti módba. A kijelzőn villog az „End” felirat, és 3 percenként hangjelzés hallható. Ez az állapot legfeljebb 15 percig tart, vagy amíg az ajtót ki nem nyitják, vagy meg nem nyomják a **STOP | Lock** gombot. Ezután a készülék automatikusan átvált az órárt megjelenítő készzenléti módba, kivéve ha az Eco mód aktív, amelyben továbbra is készen áll a használatra.
- A mikrohullámú sütő működésének megszakításához nyomja meg egyszer a **STOP | Lock** gombot. Nyomja meg ismét a **STOP | Lock** gombot a mikrohullámú sütő működésének leállításához a beállított működési idő lejártá előtt. Ezután a mikrohullámú sütő automatikusan készzenléti üzemmódba kapcsol.

GYERMEKZÁR FUNKCIÓ

- A gyermekzár funkció lehetővé teszi a gombok deaktiválását, hogy ne lehessen működtetni a sütőt.
- A gyermekzár aktiválása:** Készzenléti üzemmódban nyomja meg és tartsa lenyomva a **STOP | Lock** gombot legalább 3 másodpercig. Hangjelzés hallatszik, és a kijelzőn megjelenik a **☹** gyermekzár szimbólum. Minden gomb deaktiválásra kerül.
- A gyermekzár törlése:** A gyermekzár törléséhez nyomja meg és tartsa lenyomva a **STOP | Lock** gombot legalább 3 másodpercig. Hangjelzés hallatszik, és a **☹** gyermekzár szimbólum kialszik. Minden gomb újra aktívá válik.

ECO ÜZEMMÓD

- Készzenléti üzemmódban nyomja meg röviden az **Eco | MUTE** gombot. A mikrohullámú sütő Eco módba kapcsol, és a kijelző kikapcsol. A villamosenergia-fogyasztás minimálisra csökken.
- Az Eco mód deaktiválásához nyomja meg bármelyik gombot a vezérlőpanelen.

HANGJELZÉS KIKAPCSOLÁSA

- A mikrohullámú sütő hangjelzéssel van ellátva. A hangjelzés kísérli az egyes gombok megnyomását, értesíti a sikeres vagy sikertelen beállítását, és jelenti a működés végét vagy a beállított idő felének lejártát súly szerinti kiolvasztás üzemmódban.
- A hangjelzés kikapcsolásához tartsa lenyomva az **Eco | Mute** gombot legalább 3 másodpercig. A kijelzőn megjelenik az U-OF felirat. A hangjelzés ki van kapcsolva.
- Nyomja meg és tartsa lenyomva az **Eco | Mute** gombot legalább 3 másodpercig az újraaktiváláshoz. A kijelzőn megjelenik az U-ON felirat. A hangjelzés be van kapcsolva.



Figyelmeztetés:

Ha értesítést szeretne kapni a működés befejezéséről, a beállított idő felének lejártáról súly szerinti kiolvasztás funkcióval, aktiválja újra a hangjelzést.

TISZTÍTÁS ÉS KARBANTARTÁS

- Tisztítás előtt húzza ki a tápkábel csatlakozóját a hálózati aljzatból, és várja meg, míg a készülék teljesen kihűl.
- A mikrohullámú sütőt tartsa tisztán. Rendszeresen tisztítsa meg az alábbi utasítások szerint. A nem megfelelő tisztítás és karbantartás károsíthatja a belső falak felületét, ami a mikrohullámú sütő élettartamának lerövidüléséhez vezethet. A száritott élelmiszerek vagy folyadékok kellemetlen szagokat és nemkívánatos mikroorganizmusok kialakulását okozhatják, amelyek negatív hatással lehetnek az emberi egészségre.
- A mikrohullámú sütő egyetlen részének tisztításához se használjon súrolószert, higítót stb., amelyek felsérthetik a felületét. A forgótányér kivételével a mikrohullámú sütő egyetlen alkatrésze sem mosható mosogatógéppben.



Figyelmeztetés:

Az áramütés veszélyének elkerülése érdekében ne tegye a berendezést, a töltőkábelt vagy az adaptert vízbe vagy más folyadékba.

- Ügyeljen arra, hogy a tisztítás során ne kerüljön víz a mikrohullámú sütő oldalain található szellőzőnyílásokba.



Figyelmeztetés:

Ne használjon gőztisztítót a mikrohullámú sütő tisztításához.

A belső felület tisztítása

- Ha a mikrohullámú sütő belseje piszkos, törölje le a belső falakat meleg vízben enyhén megnedvesített puha szivaccsal. Törölje át száraz ronggyal. Ha a belseje erősen szennyezett, áztassa a szivacsot meleg vízbe egy kevés mosogatószerrel. A mosogatószer oldat maradványait aztán egy tiszta vízzel megnedvesített ronggyal távolítsa el. Tiszta törlerönggyal törölje szárazra. Ne használjon spray-eket vagy maró tisztítószereket. Megkarcolhatja a felületet, vagy foltokat vagy nyomokat hagyhatnak maguk után.
- A mikrohullámú sütő belsejéből származó kellemetlen szag eltávolításához keverjen össze egy csésze vizet egy citrom levélvel és héjával egy mélyebb edényben. Állítsa az elkészítési időt 4–5 percre. Ezután törölje le a belsejét tiszta és száraz törlerönggyal.

A külső felület és az ajtó tisztítása

- A külső felületét és az ajtót a tömítést törölje meg meleg vízben enyhén megnedvesített puha szivaccsal. Tiszta törlerönggyal törölje szárazra.
- Ha az ajtó belülről beparásodik, törölje le tiszta és száraz törlerönggyal. Ez normális jelenség, különösen magas víztartalmú ételek elkészítésekor.

A kezelőpanel tisztítása

- A kezelőpanelt enyhén megnedvesített vagy megfelelően kicsavart ruhával törölheti le. Törölje a megtisztított felületet szárazra.

A forgótányér tisztítása

- Vegye ki a forgótányért és a forgótányér hajtókeréket a mikrohullámú sütőtől, és mossa el meleg vízben kevés mosogatószerrel egy puha szivacs segítségével. Öblítse át tiszta vízzel és törölje szárazra egy tiszta törlerönggyal.
- Puha, enyhén nedves szivaccsal törölje le a forgótányér alatti területet. Törölje át száraz ronggyal.
- A forgótányér mosható mosogatógéppben.

Tisztítás hosszú ideig tartó használaton kívüli állapot után

- Ha hosszabb ideig nem használta a mikrohullámú sütőt, kellemetlen szag alakulhat ki benne. Az eltávolításához a következőket teheti:
 - öntsön vizet egy nagyobb üvegedénybe, és adjon hozzá néhány citromkarikát. Működtesse a sütőt maximális teljesítménnyel 4–5 percig.

„AUTO CLEAN” AUTOMATIKUS TISZTÍTÁS FUNKCIÓ

1. A mikrohullámú sütő automatikus tisztítási funkcióval rendelkezik.
1. Hagyja kihűlni a mikrohullámú sütőt.
2. Helyezzen egy körülbelül 250 ml tiszta vizet tartalmazó edényt a mikrohullámú sütőbe. Hozzáadhat néhány csupp citromlevet.
3. Csuksa be az ajtót. Nyomja meg az **Auto Clean** gombot. A kijelzőn megjelenik 5:00. Az **Auto Clean** mód indításához nyomja meg a **START | +30s** gombot.
4. A mikrohullámú sütő 5 percre elindul mikrohullámú módban. Hagyja, hogy a mikrohullámú sütő befejezze a tisztítási üzemmódot.
5. Hagyja az edényt néhány percig állni. Óvatosan vegye ki az edényt. Törölje le a belsejét tiszta és száraz törlerönggyal.

TÁROLÁS

- Ha a készüléket hosszabb ideig nem kívánja használni, húzza ki a tápkábelt a hálózati aljzatból, várja meg, míg a készülék kihűl, majd a **„TISZTÍTÁS ÉS KARBANTARTÁS”** fejezetben lévő utasítások szerint tisztítsa meg.
- Mielőtt elteszi, ellenőrizze, hogy a készülék és tartozékai tiszták és szárazak.
- A készüléket száraz, tiszta és jól szellőző helyen tárolja, ahol nincs kitéve szélsőséges hőmérsékletnek, és ahol gyermekek és háziállatok nem férhetnek hozzá.

HIBAELEHÁRÍTÁS

- A hivatalos szerviz felkeresése előtt ellenőrizze az alábbi ajánlásokat.

Probléma	Lehetséges ok	Megoldás
A mikrohullámú sütő működése megszakítja a TV vételét.	A TV és a rádió vétele zavarva lehet a mikrohullámú sütő működése közben. Ez hasonló a többi kis készülék, például tv, porszívó vagy hajszárító által okozott interferenciához.	Ez normális jelenség.
A víz felhalmazódik és lecsapódik az ajtón, és forró levegő áramlik ki a szellőzőnyílásokból.	Az elkészítés során forró gőz távozik az élelmiszerekből. A legnagyobb része a szellőzőnyílásokon keresztül távozik, de egy része felgyülemlik az ajtón és lecsapódik.	Ez normális jelenség.
A sütő nem lehet bekapcsolni.	A tápkábel csatlakozója nincs megfelelően bedugva a hálózati aljzatba.	Húzza ki, majd dugja vissza a dugaszt az aljzatba.
	Aljzatprobléma.	Ellenőrizze, hogy az aljzat rendben van-e egy másik elektromos készülék csatlakoztatásával.
A sütő nem generál megfelelően energiát.	Lecsapott biztosíték.	Állítsa vissza a biztosítékot eredeti helyzetébe.
	Az ajtó nincs megfelelően becsukva.	Megfelelően csukja be az ajtót.

**Figyelmeztetés:**

Ha a probléma továbbra is fennáll, hagyja abba a sütő használatát, húzza ki a hálózati csatlakozót a hálózati aljzataból, és lépjen kapcsolatba egy hivatalos szervizközponttal. Soha ne javítsa a mikrohullámú sütőt önmaga. Nem tartalmaz olyan alkatrészeket, amelyeket a felhasználó önmaga meg tud javítani.

MŰSZAKI ADATOK

Névleges feszültség.....	230 V~
Névleges frekvencia.....	50 Hz
Névleges teljesítmény.....	1100 W
Mikrohullámú teljesítmény.....	700 W
Működési frekvencia.....	2450 MHz
Zajszint.....	54 dB(A)
Térfogat.....	20 l
A forgótányér átmérője.....	25,5 cm
Külső méret (sz × h × m).....	45,6 × 35,8 × 26,3 cm
Súly.....	10,3 kg

A 2023/826/EU bizottsági rendelet szerint közölt értékek.

Kikapcsolt állapot	
Energiafogyasztás kikapcsolt üzemmódban	–
Az az idő, amely alatt a készülék automatikusan kikapcsolt állapotba kerül	–
Készenléti üzemmód	
Energiafogyasztás készenléti üzemmódban	0,7 W (óra a kijelzőn) 0,5 W (nincs óra a kijelzőn)
Az az idő, amíg a készülék automatikusan készenléti üzemmódba kerül	0 perc
Készenléti üzemmód (Wi-Fi) hálózathoz csatlakoztatva	
Energiafogyasztás hálózatvezérelt készenléti üzemmódban	–
Az az idő, amely alatt a készülék automatikusan készenléti üzemmódba kerül, ha hálózathoz csatlakozik	–

A HASZNÁLT CSOMAGOLÓANYAGOKRA VONATKOZÓ UTASÍTÁSOK ÉS TÁJÉKOZTATÓ

A használt csomagolóanyagot az önkormányzat által kijelölt hulladékgyűjtő helyen adja le.

HASZNÁLT ELEKTROMOS ÉS ELEKTRONIKUS KÉSZÜLÉKEK ÁRTALMATLANÍTÁSA

A használt elektromos és elektronikai termékeket nem szabad a normál háztartási hulladékba dobni. A megfelelő ártalmatlanításhoz és újrafelhasználáshoz az ilyen terméket adja le a kijelölt gyűjtőhelyeken. Az EU országokban, illetve más európai országokban a használt termékeket azonos új termék vásárlása esetén az eladás helyén is le lehet adni. A termék megfelelő módon történő ártalmatlanításával segít megőrizni az értékes természeti erőforrásokat, és hozzájárul a nem megfelelő hulladék-megsemmisítés által okozott esetleges negatív környezeti és egészségügyi hatások megelőzéséhez. A további részletekről a helyi önkormányzati hivatal vagy a legközelebbi hulladékgyűjtő hely ad tájékoztatást. Ezen hulladékfajta nem megfelelő ártalmatlanítása a nemzeti előírásokkal összhangban bírsággal sújtható.

Az Európai Unió országaiban működő vállalkozások számára

Elektromos és elektronikus berendezések megsemmisítésével kapcsolatban kérjen tájékoztatást eladójától vagy forgalmazójától.

Ártalmatlanítás az Európai Unión kívüli országokban

Ha ezt a terméket máshol akarja megsemmisíteni, a szükséges tájékoztatásért forduljon a termék eladójához vagy a helyi önkormányzat illetékes osztályához.

A szöveg és a műszaki paraméterek változtatásának jogát fenntartjuk.

FAST ČR, a.s.
U Sanitasu 1621
CZ-251 01 Říčany
www.sencor.com
info@sencor.cz